

Owner's Manual

Microwave Oven
ZEM115

Write the model and serial numbers
here:

Model # _____

Serial # _____

Find these numbers on a label inside
the oven.

49-40710-2
03-15 GE

monogram.com



IMPORTANT SAFETY INSTRUCTIONS READ ALL INSTRUCTIONS BEFORE USING

Countertop Microwave Oven

Introduction

Your new Monogram microwave oven makes an eloquent statement of style, convenience and kitchen planning flexibility. Whether you chose it for its purity of design, practical cooking features or assiduous attention to detail—or for all of these reasons—you'll find that your Monogram microwave oven's superior blend of form and function will delight you for years to come.

The information on the following pages will help you operate and maintain your microwave oven properly.

Contents

Safety Instructions	2-7	Troubleshooting Tips	22
Operating Instructions		Things that are Normal	22
Oven Features	8-10	Warranty	25
Power Levels	10	Consumer Support	Back Cover
Time Features	11-14		
Convenience Features	15-18		
Other Features	19		
Microwave Terms	20		
Care and Cleaning	21		

PRECAUTIONS TO AVOID POSSIBLE EXPOSURE TO EXCESSIVE MICROWAVE ENERGY

- (a) Do Not Attempt** to operate this oven with the door open since open-door operation can result in harmful exposure to microwave energy. It is important not to defeat or tamper with the safety interlocks.
- (b) Do Not Place** any object between the oven front face and the door or allow soil or cleaner residue to accumulate on sealing surfaces.
- (c) Do Not Operate** the oven if it is damaged. It is particularly important that the oven door close properly and that there is no damage to the:
 - (1) door (bent),
 - (2) hinges and latches (broken or loosened),
 - (3) door seals and sealing surfaces.
- (d) The Oven Should Not** be adjusted or repaired by anyone except properly qualified service personnel.

IMPORTANT SAFETY INSTRUCTIONS

READ ALL INSTRUCTIONS BEFORE USING

Countertop Microwave Oven

▲WARNING!

To reduce the risk of burns, electric shock, fire, injury to persons, or exposure to excessive microwave energy:” Use this appliance only for its intended purpose as described in this Owner’s Manual.

When using electrical appliances basic safety precautions should be followed, including the following:

- Read and follow the specific precautions in the PRECAUTIONS TO AVOID POSSIBLE EXPOSURE TO EXCESSIVE MICROWAVE ENERGY section above.
- This appliance must be grounded. Connect only to a properly grounded outlet. See the *GROUNDING INSTRUCTIONS* section on page 6.
- Install or locate this appliance only in accordance with the provided installation instructions.
- Be certain to place the front surface of the door 3" or more back from the countertop edge to avoid accidental tipping of the appliance in normal usage.
- This microwave oven is not approved or tested for marine use.
- Do not mount this appliance over a sink.
- Do not mount the microwave oven over or near any portion of a heating or cooking appliance.
- Do not store anything directly on top of the microwave oven surface when the microwave oven is in operation.
- Do not operate this appliance if it has a damaged power cord or plug, if it is not working properly, or if it has been damaged or dropped.
- Do not cover or block any openings on the appliance.
- Use this appliance only for its intended use as described in this manual. Do not use corrosive chemicals or vapors in this appliance. This microwave oven is specifically designed to heat, dry or cook food, and is not intended for laboratory or industrial use.
- Do not store this appliance outdoors. Do not use this product near water—for example, in a wet basement, near a swimming pool, near a sink or in similar locations.
- Keep power cord away from heated surfaces.
- Do not immerse power cord or plug in water.
- Do not let power cord hang over edge of table or counter.
- To reduce the risk of fire in the oven cavity:
 - Do not overcook food. Carefully attend appliance when paper, plastic or other combustible materials are placed inside the oven while cooking.
 - Remove wire twist-ties and metal handles from paper or plastic containers before placing them in the oven.
 - Do not use the oven for storage purposes. Do not leave paper products, cooking utensils or food in the oven when not in use.
 - If materials inside the oven ignite, keep the oven door closed, turn the oven off and disconnect the power cord, or shut off power at the fuse or circuit breaker panel. If the door is opened, the fire may spread.
- See door surface cleaning instructions in the Care and cleaning of the microwave oven section of this manual.
- GE does not support any servicing of this microwave oven, except as described by the Consumer Support sections of this manual. Do not attempt to service the microwave oven yourself. If service is desired, this appliance should be serviced only by qualified service personnel. Contact the nearest authorized service facility for examination, repair or adjustment.
- This appliance must only be serviced by qualified service personnel. Contact the nearest authorized service facility for examination, repair or adjustment.
- As with any appliance, close supervision is necessary when used by children.

SAVE THESE INSTRUCTIONS

IMPORTANT SAFETY INSTRUCTIONS

READ ALL INSTRUCTIONS BEFORE USING

Countertop Microwave Oven

ARCING

If you see arcing, press the **CLEAR/OFF** pad and correct the problem.

Arcing is the microwave term for sparks in the oven. Arcing is caused by:

- Metal or foil touching the side of the oven.
- Foil not molded to food (upturned

edges act like antennas).

- Metal, such as twist-ties, poultry pins, or gold-rimmed dishes, in the oven.
- Recycled paper towels containing small metal pieces being used in the oven.

FOODS

- Do not pop popcorn in your oven unless in a special microwave popcorn accessory or unless you use popcorn labeled for use in microwave ovens.
- Some products such as whole eggs and sealed containers—for example, closed jars—are able to explode and should not be heated in this microwave oven. Such use of the microwave oven could result in injury.
- Do not boil eggs in this oven. Pressure will build up inside egg yolk and will cause it to burst, possibly resulting in injury.
- Operating the microwave with no food inside for more than a minute or two may cause damage to the oven and could start a fire. It increases the heat around the magnetron and can shorten the life of the oven.
- Foods with unbroken outer “skin” such as potatoes, hot dogs, sausages, tomatoes, apples, chicken livers and other giblets, and egg yolks should be pierced to allow steam to escape during cooking.
- Avoid heating baby food in glass jars, even with the lid off. Make sure all infant food is thoroughly cooked. Stir food to distribute the heat evenly. Be careful to prevent scalding when warming formula. The container may feel cooler than the formula really is. Always test the formula before feeding the baby.
- Don’t defrost frozen beverages in narrow-necked bottles (especially carbonated beverages). Even if the container is open, pressure can build up. This can cause the container to burst, possibly resulting in injury.

■ SUPERHEATED WATER

Liquids, such as water, coffee or tea, are able to be overheated beyond the boiling point without appearing to be boiling. Visible bubbling or boiling when the container is removed from the microwave oven is not always present. THIS COULD RESULT IN VERY HOT LIQUIDS SUDDENLY BOILING OVER WHEN THE CONTAINER IS DISTURBED OR A SPOON OR OTHER UTENSIL IS INSERTED INTO THE LIQUID.

To reduce the risk of injury to persons:

- Do not overheat the liquid.
- Stir the liquid both before and halfway through heating it.
- Do not use straight-sided containers with narrow necks.
- After heating, allow the container to stand in the microwave oven for a short time before removing the container.
- Use extreme care when inserting a spoon or other utensil into the container.
- Hot foods and steam can cause burns. Be careful when opening any containers of hot food, including popcorn bags, cooking pouches and boxes. To prevent possible injury, direct steam away from hands and face.
- Do not overcook potatoes. They could dehydrate and catch fire, causing damage to your oven.
- Cook meat and poultry thoroughly—meat to at least an INTERNAL temperature of 160°F and poultry to at least an INTERNAL temperature of 180°F. Cooking to these temperatures usually protects against foodborne illness.

SAVE THESE INSTRUCTIONS

IMPORTANT SAFETY INSTRUCTIONS READ ALL INSTRUCTIONS BEFORE USING

Countertop Microwave Oven

⚠ WARNING!

Make sure all cookware used in your microwave oven is suitable for microwaving. Most glass casseroles, cooking dishes, measuring cups, custard cups, pottery or china dinnerware which does not have metallic trim or glaze with a metallic sheen can be used. Some cookware is labeled "suitable for microwaving."

- If you are not sure if a dish is microwave-safe, use this test: Place in the oven both the dish you are testing and a glass measuring cup filled with 1 cup of water—set the measuring cup either in or next to the dish. Microwave 30–45 seconds at high. If the dish heats, it should not be used for microwaving.

If the dish remains cool and only the water in the cup heats, then the dish is microwave-safe.

- If you use a meat thermometer while cooking, make sure it is safe for use in microwave ovens.
- Do not use recycled paper products. Recycled paper towels, napkins and waxed paper can contain metal flecks which may cause arcing or ignite. Paper products containing nylon or nylon filaments should be avoided, as they may also ignite.
- Some foam trays (like those that meat is packaged on) have a thin strip of metal embedded in the bottom. When microwaved, the metal can burn the floor of the oven or ignite a paper towel.
- Do not use the microwave to dry newspapers.
- Not all plastic wrap is suitable for use in microwave ovens. Check the package for proper use.
- Paper towels, waxed paper and plastic wrap can be used to cover dishes in order to retain moisture and prevent spattering. Be sure to vent plastic wrap so steam can escape.

- Cookware may become hot because of heat transferred from the heated food. Pot holders may be needed to handle the cookware.
- "Boilable" cooking pouches and tightly closed plastic bags should be slit, pierced or vented as directed by package. If they are not, plastic could burst during or immediately after cooking, possibly resulting in injury. Also, plastic storage containers should be at least partially uncovered because they form a tight seal. When cooking with containers tightly covered with plastic wrap, remove covering carefully and direct steam away from hands and face.
- Use foil only as directed in this guide. TV dinners may be microwaved in foil trays less than 3/4" high; remove the top foil cover and return the tray to the box. When using foil in the microwave oven, keep the foil at least 1" away from the sides of the oven.
- Plastic cookware—Plastic cookware designed for microwave cooking is very useful, but should be used carefully. Even microwave-safe plastic may not be as tolerant of overcooking conditions as are glass or ceramic materials and may soften or char if subjected to short periods of overcooking. In longer exposures to overcooking, the food and cookware could ignite.

Follow these guidelines:

1. Use microwave-safe plastics only and use them in strict compliance with the cookware manufacturer's recommendations.
2. Do not microwave empty containers.
3. Do not permit children to use plastic cookware without complete supervision.

SAVE THESE INSTRUCTIONS

IMPORTANT SAFETY INSTRUCTIONS READ ALL INSTRUCTIONS BEFORE USING

Countertop Microwave Oven

GROUNDING INSTRUCTIONS

⚠ WARNING!

Improper use of the grounding plug can result in a risk of electric shock.

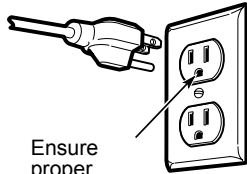

Ensure proper ground exists before use.

This appliance must be grounded. In the event of an electrical short circuit, grounding reduces the risk of electric shock by providing an escape wire for the electric current.

If the outlet is a standard 2-prong wall outlet, it is your personal responsibility and obligation to have it replaced with a properly grounded 3-prong wall outlet.

Do not under any circumstances cut or remove the third (ground) prong from the power cord.

We do not recommend using an extension cord with this appliance. If the power cord is too short, have a qualified electrician or service technician install an outlet near the appliance. (See EXTENSION CORDS section.)

For best operation, plug this appliance into its own electrical outlet to prevent flickering of lights, blowing of fuse or tripping of circuit breaker.

This appliance is equipped with a power cord having a grounding wire with a grounding plug. The plug must be plugged into an outlet that is properly installed and grounded.

Consult a qualified electrician or service technician if the **GROUNDING INSTRUCTIONS** are not completely understood, or if doubt exists as to whether the appliance is properly grounded.

ADAPTER PLUGS

Usage situations where appliance's power cord will be disconnected infrequently.

(Adapter plugs not permitted in Canada)

Align large prongs/slots

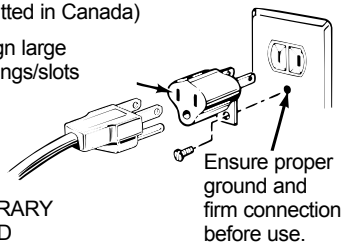

TEMPORARY METHOD

Ensure proper ground and firm connection before use.

Because of potential safety hazards under certain conditions, **we strongly recommend against the use of an adapter plug.**

However, if you still elect to use an adapter, where local codes permit, a **TEMPORARY CONNECTION** may be made to a properly grounded wall receptacle by the use of a UL listed adapter which is available at most local hardware stores.

The larger slot in the adapter must be aligned with the larger slot in the wall receptacle to provide proper polarity in the connection of the power cord.

CAUTION: *Attaching the adapter ground terminal to the wall receptacle cover screw does not ground the appliance unless the cover screw is metal, and not insulated, and the wall receptacle is grounded through the house wiring.*

You should have the circuit checked by a qualified electrician to make sure the receptacle is properly grounded.

When disconnecting the power cord from the adapter, always hold the adapter with one hand. If this is not done, the adapter ground terminal is very likely to break with repeated use. Should this happen, **DO NOT USE** the appliance until a proper ground has again been established.

Usage situations where appliance's power cord will be disconnected frequently.

Do not use an adapter plug in these situations because frequent disconnection of the power cord places undue strain on the adapter and leads to eventual failure of the adapter ground terminal. You should have the 2-prong wall receptacle replaced with a 3-prong (grounding) receptacle by a qualified electrician before using the appliance.

SAVE THESE INSTRUCTIONS

IMPORTANT SAFETY INSTRUCTIONS READ ALL INSTRUCTIONS BEFORE USING

Countertop Microwave Oven

Extension Cords

⚠ WARNING!

A short power supply cord is provided to reduce the risks resulting from becoming entangled in or tripping over a longer cord.

Extension cords may be used if you are careful in using them.

If an extension cord is used—

1. The marked electrical rating of the extension cord should be at least as great as the electrical rating of the appliance;
2. The extension cord must be a grounding-type 3-wire cord and it must be plugged into a 3-slot outlet;

3. The extension cord should be arranged so that it will not drape over the countertop or tabletop where it can be pulled on by children or tripped over unintentionally.

If you use an extension cord, the interior light may flicker and the blower sound may vary when the microwave oven is on. Cooking times may be longer, too.

READ AND FOLLOW THIS SAFETY INFORMATION CAREFULLY.

SAVE THESE INSTRUCTIONS

Oven Features

Countertop Microwave Oven

800 Watts

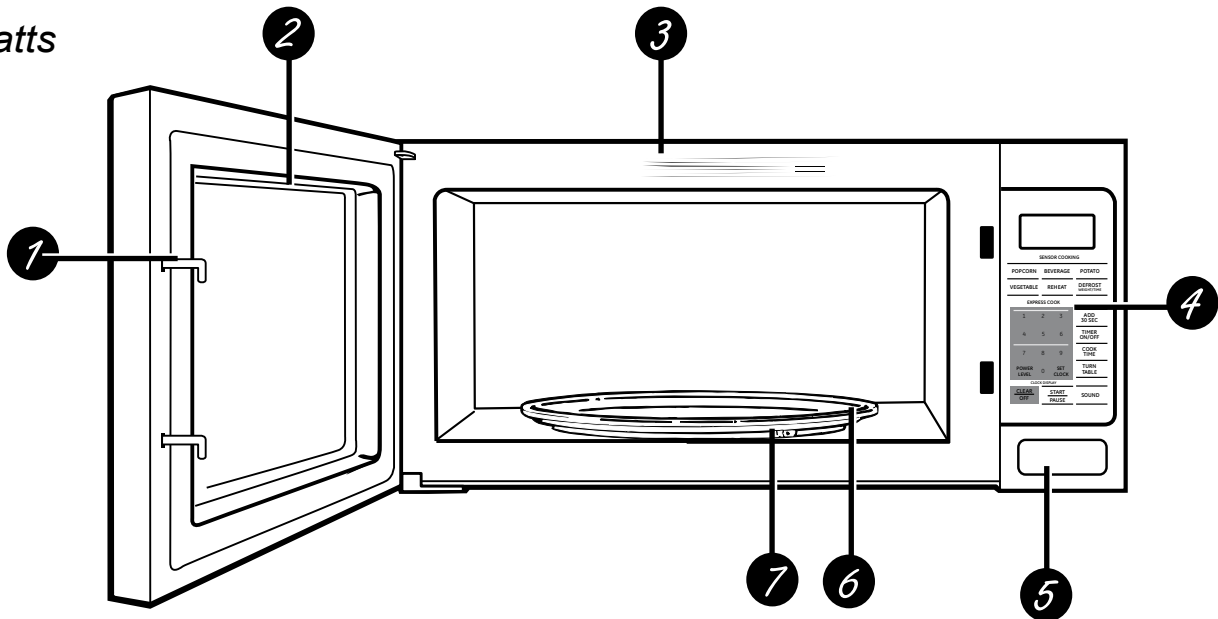

- 1 Door Latches.**
- 2 Window with Metal Shield.** Screen allows cooking to be viewed while keeping microwaves confined in the oven.
- 3 Convenience Guide.**
- 4 Touch Control Panel Display.**
- 5 Door Latch Release.** Press latch release to open door.
- 6 Removable Turntable.** Turntable and support **must** be in place when using the oven. The turntable may be removed for cleaning.
- 7 Removable Turntable Support.** The turntable support must be in place when using the oven.

NOTE: Rating plate is located on the front of the microwave oven. Oven vent(s) and oven light is located on the inside walls of the microwave oven.

Optional Accessories

Available at extra cost from your GE supplier.

JXA019K Hanging Kit allows this oven to be mounted under a cabinet.

Built-in Kits:

Model	Kit
ZEM115SFSS	JX827SFSS/ JX830SFSS

Controls

Countertop Microwave Oven

You can microwave by time or with the convenience features. Not all features on all models.

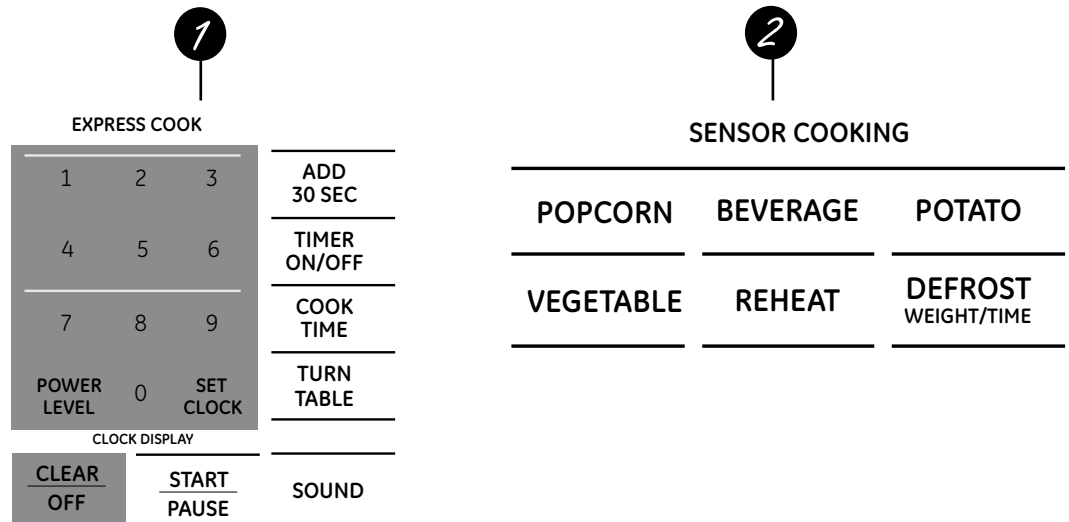

1 Time Features	
Press	Enter
COOK TIME	Amount of cooking time
DEFROST WEIGHT/TIME Press twice	Amount of defrosting time
EXPRESS COOK Press number pads (1-6)	Starts Immediately!
ADD 30 SEC	Starts Immediately!
POWER LEVEL	Power level 1 to 10

2 Convenience Features		
Press	Enter	Options
POPCORN	Starts immediately!	more/less time
BEVERAGE	Starts immediately!	
REHEAT	Food 1-8	more/less time
POTATO	Starts Immediately!	more/less time
VEGETABLES	Food 1-3	more/less time
DEFROST WEIGHT/TIME Press once	Enter food weight	

Variable Power Levels 1-10

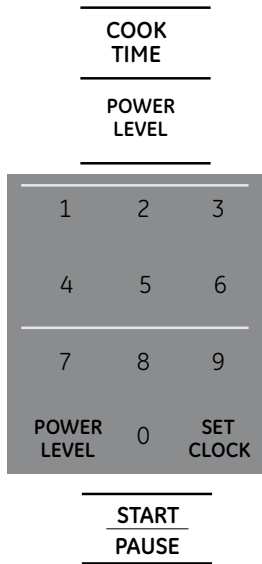

Changing the Power Level

The power level may be entered or changed immediately after entering the feature time for **COOK TIME, TIME DEFROST, ADD 30 SEC** or **EXPRESS COOK**. The power level may also be changed using the time countdown.

1. Press **COOK TIME**.
2. Enter cooking or defrosting time
3. Press **POWER LEVEL**.
4. Select desired power level **1-10**.
3. Press **START/PAUSE**.

Variable power levels add flexibility to microwave cooking. The power levels on the microwave oven can be compared to the surface units on a range. Each power level gives you microwave energy a certain percent of the time. **Power level 7** is microwave energy 70% of the time. **Power level 3** is energy 30% of the time. Most cooking will be done on HI which gives you 100% power.

Power Level 10 will cook faster but food may need more frequent stirring, rotating or turning over. A lower setting will cook more evenly and need less stirring or rotating of the food.

Some foods may have better flavor, texture or appearance if one of the lower settings is used. Use a lower power level when cooking foods that have a tendency to boil over, such as scalloped potatoes.

Rest periods (when the microwave energy cycles off) give time for the food to “equalize” or transfer heat to the inside of the food. An example of this is shown with **power level 3**—the defrost cycle. If microwave energy did not cycle off, the outside of the food would cook before the inside was defrosted.

Here are some examples of uses for various power levels:

Power Level 10: Fish, bacon, vegetables, boiling liquids.

Power Level 7: Gentle cooking of meat and poultry; baking casseroles and reheating.

Power Level 5: Slow cooking and tenderizing for stews and less tender cuts of meat.

Power Level 3: Defrosting; simmering; delicate sauces.

Power Level 1: Keeping food warm; softening butter.

COOK TIME

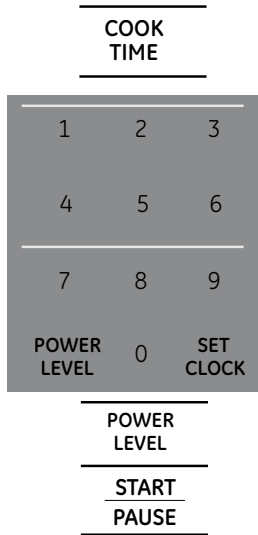

Cook Time I

Allows you to microwave for any time up to 99 minutes and 99 seconds.

Power level 10 (high) is automatically set, but you may change it for more flexibility.

1. Press **COOK TIME**.
2. Enter cooking time.
3. Change power level if you don't want full power. (Press **POWER LEVEL**. Select a desired power level 1–10.)
4. Press **START/PAUSE**.

You may open the door during COOK TIME to check the food. Close the door and press Start/Pause to resume cooking.

Cook Time II

Lets you change power levels automatically during cooking. Here's how to do it:

1. Press **COOK TIME**.
2. Enter the first cook time.
3. Change the power level if you don't want full power. (Press **POWER LEVEL**. Select a desired power level 1–10.)
4. Press **COOK TIME** again.
5. Enter the second cook time.
6. Change the power level if you don't want full power. (Press **POWER LEVEL**. Select a desired power level 1–10.)
7. Press **START/PAUSE**.

At the end of COOK TIME I, COOK TIME II counts down.

Time Features

Countertop Microwave Oven

Cooking Guide for COOK TIME

NOTE: Use power level 10 (High) unless otherwise noted.

Vegetable	Amount	Time	Comments
Asparagus (fresh spears)	1 lb.	5 to 8 min., Med-High (7)	In 1½-qt. oblong glass baking dish, place ¼ cup water. Rotate dish after half of time.
(frozen spears)	10-oz. package	4 to 7 min.	In 1-qt. casserole.
Beans (fresh green)	1 lb. cut in half	10 to 14 min.	In 1½-qt. casserole, place ½ cup water.
(frozen green)	10-oz. package	4 to 8 min.	In 1-qt. casserole, place 2 tablespoons water.
(frozen lima)	10-oz. package	4 to 8 min.	In 1-qt. casserole, place ¼ cup water.
Beets (fresh, whole)	1 bunch	16 to 21 min.	In 2-qt. casserole, place ½ cup water.
Broccoli (fresh cut)	1 bunch (1¼ to 1½ lbs.)	5 to 9 min.	In 2-qt. casserole, place ½ cup water.
(fresh spears)	1 bunch (1¼ to 1½ lbs.)	7 to 10 min.	In 2-qt. oblong glass baking dish, place ¼ cup water. Rotate dish after half of time.
(frozen, chopped)	10-oz. package	4 to 7 min.	In 1-qt. casserole.
(frozen spears)	10-oz. package	4 to 7 min.	In 1-qt. casserole, place 3 tablespoons water.
Cabbage (fresh)	1 medium head (about 2 lbs.)	6 to 9 min.	In 1½- or 2-qt. casserole, place ¼ cup water.
(wedges)		5 to 9 min.	In 2- or 3-qt. casserole, place ¼ cup water.
Carrots (fresh, sliced)	1 lb.	4 to 8 min.	In 1½-qt. casserole, place ¼ cup water.
(frozen)	10-oz. package	3 to 7 min.	In 1-qt. casserole, place 2 tablespoons water.
Cauliflower (flowerets)	1 medium head	7 to 10 min.	In 2-qt. casserole, place ½ cup water.
(fresh, whole)	1 medium head	7 to 14 min.	In 2-qt. casserole, place ½ cup water.
(frozen)	10-oz. package	3 to 7 min.	In 1-qt. casserole, place 2 tablespoons water.
Corn (frozen kernel)	10-oz. package	2 to 6 min.	In 1-qt. casserole, place 2 tablespoons water.
Corn on the cob (fresh)	1 to 5 ears	2-¼ to 4 min. per ear	In 2-qt. oblong glass baking dish, place corn. If corn is in husk, use no water; if corn has been husked, add ¼ cup water. Rearrange after half of time.
(frozen)	1 ear	3 to 6 min.	Place in 2-qt. oblong glass baking dish.
	2 to 6 ears	2 to 3 min. per ear	Cover with vented plastic wrap. Rearrange after half of time.
Mixed vegetables (frozen)	10-oz. package	2 to 6 min.	In 1-qt. casserole, place 3 tablespoons water.
Peas (fresh, shelled)	2 lbs. unshelled	7 to 9 min.	In 1-qt. casserole, place ¼ cup water.
(frozen)	10-oz. package	2 to 6 min.	In 1-qt. casserole, place 2 tablespoons water.
Potatoes (fresh, cubed, white)	4 potatoes (6 to 8 oz. each)	9 to 11 min.	Peel and cut into 1 inch cubes. Place in 2-qt. casserole with ½ cup water. Stir after half of time.
(fresh, whole, sweet or white)	1 (6 to 8 oz.)	2 to 4 min.	Pierce with cooking fork. Place in the oven, 1 inch apart, in circular arrangement. Let stand 5 minutes.
Spinach (fresh)	10 to 16 oz.	3 to 6 min.	In 2-qt. casserole, place washed spinach.
(frozen, chopped and leaf)	10-oz. package	3 to 6 min.	In 1-qt. casserole, place 3 tablespoons water.
Squash (fresh, summer and yellow)	1 lb. sliced	3 to 5 min.	In 1½-qt. casserole, place ¼ cup water.
(winter, acorn or butternut)	1 to 2 squash (about 1 lb. each)	5 to 9 min.	Cut in half and remove fibrous membranes. In 2-qt. oblong glass baking dish, place squash cut-side-down. Turn cut-side-up after 4 minutes.

Time Features

Countertop Microwave Oven

DEFROST WEIGHT/TIME

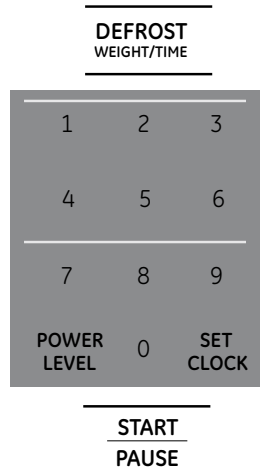

TIME DEFROST allows you to defrost for a selected length of time. See the Defrosting Guide for suggested times. (Weight Defrost is explained in the Auto Feature section.)

1. Press **DEFROST WEIGHT/TIME** twice.
2. Enter defrosting time.
3. Press **START/PAUSE**.
4. Turn food over when the oven signal.
5. Press **START/PAUSE**.

When the oven signals, turn food over and break apart or rearrange pieces for more even defrosting. Shield any warm areas with small pieces of foil. The oven will continue to defrost if you don't open the door and turn the food.

Power level is automatically set at 3, but can be changed. You can defrost small items quickly by raising the power level after entering the time. Power level 7 cuts the total defrosting time in about half; power level 10 cuts the total time to approximately 1/3. However, food will need more frequent attention than usual.

A dull thumping noise may be heard during defrosting. This is normal when oven is not operating at High power.

Defrosting Tips

- Foods frozen in paper or plastic can be defrosted in the package. Closed packages should be slit, pierced or vented AFTER food has partially defrosted. Plastic storage containers should be partially uncovered.
- Family-size, prepackaged frozen dinners can be defrosted and microwaved. If the food is in a foil container, transfer it to a microwave-safe dish.
- For more even defrosting of larger foods, such as roasts, use DEFROST WEIGHT. Be sure large meats are completely defrosted before cooking.
- Foods that spoil easily should not be allowed to sit out for more than one hour after defrosting. Room temperature promotes the growth of harmful bacteria.
- When defrosted, food should be cool but softened in all areas. If still slightly icy, return to the microwave very briefly, or let it stand a few minutes. counts down.

Defrosting Guide		
Food	Time	Comments
Breads, Cakes		
Bread, buns or rolls (1 piece)	1/4 min.	
Sweet rolls (approx. 12 oz.)	2 to 4 min.	Rearrange after half of time.
Fish and Seafood		
Fillets, frozen (1 lb.)	6 to 9 min.	
Shellfish, small pieces (1 lb.)	3 to 7 min.	Place block in casserole. Turn over and break up after first half of time.
Fruit		
Plastic pouch—1 or 2	1 to 5 min.	(10-oz. package)
Meat		
Bacon (1 lb.)	2 to 5 min.	Place unopened package in oven. Let stand 5 minutes after defrosting.
Franks (1 lb.)	2 to 5 min.	Place unopened package in oven. Microwave just until franks can be separated. Let stand 5 minutes, if necessary, to complete defrosting.
Ground meat (1 lb.)	4 to 6 min.	Turn meat over after first half of time.
Roast: beef, lamb, veal, pork	9 to 12 min. per lb.	Use power level Warm (1).
Steaks, chops and cutlets	4 to 8 min. per lb.	Place unwrapped meat in cooking dish. Turn over after first half of time and shield warm areas with foil. After second half of time, separate pieces with table knife. Let stand to complete defrosting.
Poultry		
Chicken, broiler-fryer, cut up (2½ to 3 lbs.)	14 to 19 min.	Place wrapped chicken in dish. Unwrap and turn over after first half of time. After second half of time, separate pieces and place in cooking dish. Microwave 2 to 4 minutes more, if necessary. Let stand a few minutes to finish defrosting.
Chicken, whole (2½ to 3 lbs.)	20 to 24 min.	Place wrapped chicken in dish. After first half of time, unwrap and turn chicken over. Shield warm areas with foil. To complete defrosting, run cool water in cavity until giblets can be removed.
Cornish hen	7 to 12 min. per lb.	Place unwrapped hen in oven breast-side-up. Turn over after first half of time. Run cool water in cavity until giblets can be removed.
Turkey breast (4 to 6 lbs.)	3 to 8 min. per lb.	Place unwrapped breast in microwave-safe dish breast-side-down. After first half of time, turn breast-side-up and shield warm areas with foil. Defrost for second half of time. Let stand 1 to 2 hours in refrigerator to complete defrosting.

EXPRESS COOK

This is a quick way to set cooking time for 1–6 minutes.

Press one of the **EXPRESS COOK** pads (from 1 to 6) for 1 to 6 minutes of cooking at **power level 10**. For example, press the **2** pad for 2 minutes of cooking time.

The power level can be changed as time is counting down. Press **POWER LEVEL** and enter 1–10.



ADD 30 SECONDS You can use this feature two ways:



- It will add 30 seconds to the time counting down each time the pad is pressed.
- It can be used as a quick way to set 30 seconds of cooking time.

WEIGHT DEFROST

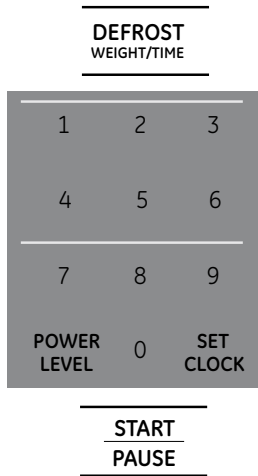

Weight defrost automatically sets the defrosting times and power levels to give even defrosting results for meats, poultry and fish weighing up to six pounds.

1. Press **DEFROST WEIGHT/TIME** once.
2. Using the conversion guide, enter food weight. For example, press pads 1 and 2 for 1.2 pounds (1 pound, 3 ounces).
3. Press **START/PAUSE**.

(TIME DEFROST is explained in the Time Features section.)

There is a handy guide located on the inside front of the oven.

- Remove meat from package and place on microwave-safe dish.
- When the oven signals, turn the food over. Remove defrosted meat or shield warm areas with small pieces of foil.
- After defrosting, most meats need to stand 5 minutes to complete defrosting. Large roasts should stand for about 30 minutes.

Conversion Guide

If the weight of food is stated in pounds and ounces, the ounces must be converted to tenths (.1) of a pound.	
Ounces	Pounds
1–2	.1
3	.2
4–5	.3
6–7	.4
8	.5
9–10	.6
11	.7
12–13	.8
14–15	.9

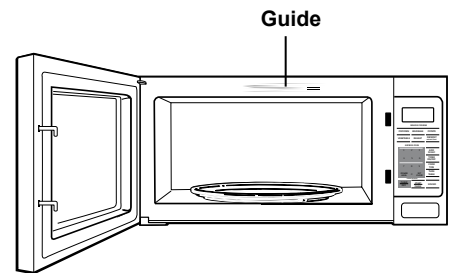

Sensor Features

Countertop Microwave Oven



Covered



Vented



Dry off dishes so they don't mislead the sensor.

The Sensor Features detect the increasing humidity released during cooking. The oven automatically adjusts the cooking time to various types and amounts of food.

Do not use the Sensor Features twice in succession on the same food portion—it may result in severely overcooked or burnt food. Be sure to let the oven cool down for 5-10 minutes before starting the next sensor cook.

If food is undercooked after the countdown, use **COOK TIME** for additional cooking time.

• The proper containers and covers are essential for best sensor cooking.

- **Always use microwave-safe containers and cover them with lids or vented plastic wrap. Never use tight-sealing plastic covers—they can prevent steam from escaping and cause food to overcook.**
- **Be sure the outside of the cooking container and the inside of the microwave oven are dry** before placing food in the oven. Beads of moisture turning into steam can mislead the sensor.

POPCORN

POPCORN



(less time) (more time)

NOTE: Do not use this feature twice in succession on the same food portion—it may result in severely overcooked or burnt food.

To use the POPCORN feature:

1. Follow package instructions, using **COOK TIME** if the package is less than 3.0 ounces or larger than 3.5 ounces. Place the package of popcorn in the center of the microwave.
2. Press **POPCORN**. The oven starts immediately. Your popcorn bag may get stuck and stop rotating, but this will not effect to the cooking performance. Do not open the door even if the bag is not rotating.

If you open the door while “Pop” is displayed, “Err” will appear. Close the door, press **CLEAR/OFF** and begin again.

If food is undercooked after the countdown use

COOK TIME for additional cooking time.

How to Adjust the Popcorn Program to Provide a Shorter or Longer Cook Time

If you find that the brand of popcorn you use underpops or overcooks consistently, you can add or subtract 10% to the automatic popping time.

To add time:

After pressing **POPCORN**, press **9** immediately after the oven starts for an extra 10% of the automatic popping time.

To subtract time:

After pressing **POPCORN**, press **1** immediately after the oven starts for 10% less of the automatic popping time.

BEVERAGE

BEVERAGE

To use the BEVERAGE feature:

Press **BEVERAGE** to heat a cup of coffee or other beverage.

Drinks heated with the Beverage feature may be very hot. Remove the container with care.

If food is undercooked after the countdown, use **COOK TIME** for additional cooking time.

NOTE: Do not use this feature twice in succession on the same food portion—it may result in severely overcooked or burnt food.

REHEAT

REHEAT

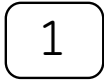

(less time)



(more time)

How to Change the Automatic Settings

To reduce time by 10%:

Press **1** after the feature pad.

To add 10% to cooking time:

Press **9** after the feature pad.

To use the REHEAT feature:

The Reheat feature reheats single servings of previously cooked foods or a plate of leftovers.

1. Place covered food in the oven. Press **REHEAT**.
2. Using the conversion guide below, enter food code. For example, press pad **1** for Pizza.
3. Press **START/PAUSE**. The oven signals when steam is sensed and the time remaining begins counting down.

Do not open the oven door until time is counting down. If the door is opened, close it and press **START/PAUSE** immediately.

After removing food from the oven, stir, if possible, to even out the temperature.

If the food is not hot enough, use COOK TIME to reheat for more time.

Reheated foods may have wide variations

in temperature. Some areas may be extremely hot.

It is best to use COOK TIME for these foods:

- Bread products.
- Foods that must be reheated uncovered.
- Foods that need to be stirred or rotated.
- Foods calling for a dry look or crisp surface after reheating.

Conversion Guide

Food Code Entry	Food	Available Servings	Ounces per serving
1	Pizza	1-4 Slices	2 ounces
2	Plate	1	
3	Soup	1-4	4 ounces
4	Pasta	1-4	4 ounces
5	Beef	1-4	4 ounces
6	Poultry	1-4	4 ounces
7	Pork	1-4	4 ounces
8	Fish	1-4	4 ounces

NOTE: Do not use this feature twice in succession on the same food portion—it may result in severely overcooked or burnt food.

Sensor Features

Countertop Microwave Oven

VEGETABLE or POTATO

POTATO

VEGETABLE

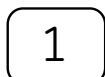

(less time)

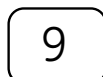

(more time)

How to Change the Automatic Settings

To reduce time by 10%:

Press **1** after the feature pad.

To add 10% to cooking time:

Press **9** after the feature pad.

NOTE: Do not use this feature twice in succession on the same food portion—it may result in severely overcooked or burnt food.

VEGETABLES and POTATO

To use the **VEGETABLE** or **POTATO** features:

1. Place covered food in the oven. Press **VEGETABLE**.
2. Using the Conversion Guide below, enter food code. For example , press pad **1** for Fresh.
3. Press **START/PAUSE** . The oven signals when the steam is sensed and the time remaining begins counting down. Turn or stir the food if necessary.

4. For the potatoes, pierce skin with fork. Place potatoes on the turntable, press the **POTATO**. The oven starts immediately.

Do not open the oven door until time is counting down. If the door is opened, close it and press Start/Pause immediately.

If food is undercooked after the countdown, use COOK TIME for additional cooking time.

Food Code Entry	Food Type	Amount	Comment
1	Fresh Vegetables	4-16 Ounces	Add 1/4 cup water per serving. Cover with lid or vented plastic wrap.
2	Frozen Vegetables	4-16 Ounces	Follow package instructions for adding water. Cover with lid or vented plastic wrap.
3	Canned Vegetables	4-16 Ounces	Cover with lid or vented plastic wrap.

Other Features

Countertop Microwave Oven

Cooking Complete Reminder

To remind you that you have food in the oven, the oven will display "End" and beep once a minute until you either open the oven door or press **CLEAR/OFF**.

SET CLOCK

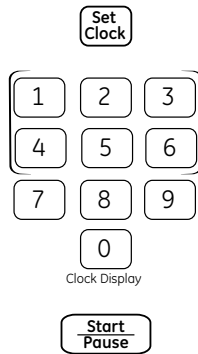

Press to enter the time of day or to check the time of day while microwaving.

1. Press **SET CLOCK**.
2. Enter time of day.
3. Press **START** or **SET CLOCK**.

START/PAUSE

START
PAUSE

In addition to starting many functions, Start/Pause allows you to stop cooking without opening the door or clearing the display. Press **START/PAUSE** again to restart the oven.

Child Lock-Out

CLEAR
OFF

Lock Controls
Hold 3 Sec

You may lock the control panel to prevent the microwave from being accidentally started or used by children.

To lock or unlock the controls, press and hold **CLEAR/OFF** for about three seconds. When the control panel is locked, **LOCKED** will appear in the display.

TURN TABLE

TURN
TABLE

For best cooking results, leave the turntable on. It can be turned off for large dishes. Press **TURNTABLE** to turn the turntable on or off.

Sometimes the turntable can become too hot to touch. Be careful touching the turntable during and after cooking.

TIMER ON/OFF

TIMER
ON/OFF

TIMER ON/OFF operates as a minute timer and can be used at any time, even when the oven is operating.

1. Press **TIMER ON/OFF**.
2. Enter time you want to count down.

3. Press **TIMER ON/OFF** to start.

When time is up, the oven will signal. To turn off the timer signal, press **TIMER ON/OFF**.

NOTE: *The timer indicator will be lit while the timer is operating.*

Display On/Off

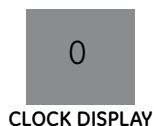

To turn the clock display on or off, press and hold 0 for about 3 seconds. The **Display On/Off** feature cannot be used while a cooking feature is in use.

SOUND

SOUND

The beeper sound can be adjusted. Press **SOUND** for mute or normal.

Microwave Terms

Countertop Microwave Oven

Arcing

Arcing is the microwave term for sparks in the oven. Arcing is caused by:

- Metal or foil touching the side of the oven.
- Foil that is not molded to food (upturned edges act like antennas).

- Metal such as twist-ties, poultry pins, gold-rimmed dishes.
 - Recycled paper towels containing small metal pieces.
-

Covering

Covers hold in moisture, allow for more even heating and reduce cooking time.

Venting plastic wrap or covering with wax paper allows excess steam to escape.

Shielding

In a regular oven, you shield chicken breasts or baked foods to prevent over-browning. When microwaving, you use small strips of foil to shield thin parts, such as the tips of wings and legs on poultry, which would cook before larger parts.

Standing Time

When you cook with regular ovens, foods such as roasts or cakes are allowed to stand to finish cooking or to set.

Standing time is especially important in microwave cooking. Note that a microwaved cake is not placed on a cooling rack.

Venting

After covering a dish with plastic wrap, you vent the plastic wrap by turning back one corner so excess steam can escape.

Helpful Hints

An occasional thorough wiping with a solution of baking soda and water keeps the inside fresh.

Unplug the cord before cleaning any part of this oven.



How to Clean the Inside

Walls, Floor, Inside Window, Metal and Plastic Parts on the Door

Some spatters can be removed with a paper towel; others may require a damp cloth. Remove greasy spatters with a sudsy cloth, then rinse with a damp cloth. Do not use abrasive cleaners or sharp utensils on oven walls.

To clean the surface of the door and the surface of the oven that come together upon closing, use only mild, nonabrasive soaps or detergents using a sponge or soft cloth. Rinse with a damp cloth and dry.

Never use a commercial oven cleaner on any part of your microwave.

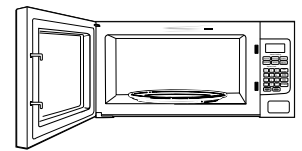

Removable Turntable and Turntable Support

To prevent breakage, do not place the turntable into water just after cooking. Wash it carefully in warm, sudsy water or in the dishwasher. The turntable and support can be broken if dropped. Remember, do not operate the oven without the turntable and support in place.

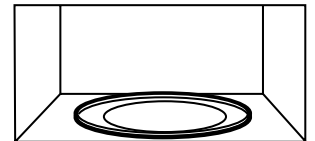

How to Clean the Outside

Do not use cleaners containing ammonia or alcohol on the microwave oven. Ammonia or alcohol can damage the appearance of the microwave.

Case

Clean the outside of the microwave with a sudsy cloth. Rinse with a damp cloth and then dry. Wipe the window clean with a damp cloth.

Control Panel and Door

Wipe with a damp cloth. Dry thoroughly. Do not use cleaning sprays, large amounts of soap and water, abrasives or sharp objects on the panel—they can damage it. Some paper towels can also scratch the control panel.

Door Surface

It is important to keep the area clean where the door seals against the microwave. Use only mild, non-abrasive detergents applied with a clean sponge or soft cloth. Rinse well.

Power Cord

If the cord becomes soiled, unplug and wash with a damp cloth. For stubborn spots, sudsy water may be used, but be certain to rinse with a damp

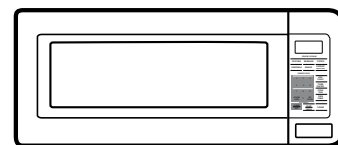

cloth and dry thoroughly before plugging cord into outlet.

Stainless Steel (on some models)

Do not use a steel-wood pad; it will scratch the surface.

To clean the stainless steel surface, use a hot, damp cloth with a mild detergent suitable for stainless steel surfaces. Use a clean, hot, damp cloth to remove soap. Dry with a dry, clean cloth. Always scrub lightly in the direction of the grain.

Troubleshooting

Countertop Microwave Oven

*Questions?
Use this
problem
solver*

PROBLEM	POSSIBLE CAUSE
OVEN WILL NOT COME ON	<ul style="list-style-type: none">• A fuse in your home may be blown or the circuit breaker tripped. Replace fuse or reset circuit breaker.• Unplug your microwave oven, then plug it back in.• Make sure 3-prong plug on oven is fully inserted into wall receptacle.
CONTROL PANEL LIGHTED, YET OVEN WILL NOT START	<ul style="list-style-type: none">• Door not securely closed.• START/PAUSE must be pressed after entering cooking selection.• Another selection entered already in oven and CLEAR/OFF not pressed to cancel it.• Make sure you have entered cooking time after pressing COOK TIME.• CLEAR/OFF was pressed accidentally. Reset cooking program and press Start/Pause.• Make sure you entered food weight after pressing DEFROST WEIGHT.• Oven was paused accidentally. Press START/PAUSE to restart the cooking program.
“Err” APPEARS ON DISPLAY	<ul style="list-style-type: none">• During a Sensor Cooking program, the door was opened or Start/Pause was pressed before steam could be detected. SENSOR ERROR will scroll until CLEAR/OFF is pressed.• Steam was not detected in maximum time. Use COOK TIME to heat for more time.
“LOCKED” APPEARS ON DISPLAY	<ul style="list-style-type: none">• The control panel has been locked. (When the control panel is locked, an “L” will be displayed.) Press and hold CLEAR/OFF for about 3 seconds to unlock the control panel.
FOOD AMOUNT TOO LARGE FOR SENSOR REHEAT	<ul style="list-style-type: none">• Sensor Reheat is for single servings of recommended foods. Use COOK TIME for large amounts of food.

Things That Are Normal With Your Microwave Oven

- Steam or vapor escaping from around the door.
- Light reflection around door or outer case.
- Dimming oven light and change in the blower sound at power levels other than high.
- Dull thumping sound while oven is operating.
- TV/radio interference might be noticed while using the microwave. Similar to the interference caused by other small appliances, it does not indicate a problem with the microwave. Plug the microwave into a different electrical circuit, move the radio or TV as far away from the microwave as possible, or check the position and signal of the TV/radio antenna.

YOUR MONOGRAM MICROWAVE OVEN WARRANTY
Staple your receipt here. Proof of the original purchase date is needed to obtain service under the warranty.

WHAT IS COVERED

From the Date of the Original Purchase

LIMITED TWO-YEAR WARRANTY

For two years from the date of the original purchase, Monogram will replace *any part of the microwave oven* which fails due to a defect in materials or workmanship. During this limited two year warranty, Monogram will also provide, free of charge, all labor and related service to replace the defective part.

THIRD THROUGH FIFTH-YEAR LIMITED WARRANTY

For the third through fifth years from the date of the original purchase, Monogram will replace the *magnetron tube*, if the magnetron tube fails due to a defect in materials or workmanship. During this third through fifth-year limited warranty, you will be responsible for any labor or in-home service costs.

.....
All warranty service will be provided by our Factory Service Centers or by our authorized Monogram Customer Care servicers during normal working hours.

Should your appliance need service, during warranty period or beyond, in the U.S.A call 800.444.1845. In Canada: 888.880.3030.

Please have serial and model numbers available when calling for service.

WHAT IS NOT COVERED

- Service trips to your home to teach you how to use the product.
- Replacement of house fuses or resetting of circuit breakers.
- Improper installation, delivery or maintenance.
- Damage to the product caused by accident, fire, floods or acts of God.
- Product not accessible to provide required service.
- Incidental or consequential damage caused by possible defects with this appliance.
- Failure of the product if it is abused, misused modified or used for other than the intended purpose or used commercially.
- Damage caused after delivery.

EXCLUSION OF IMPLIED WARRANTIES

Your sole and exclusive remedy is product repair as provided in this Limited Warranty. Any implied warranties, including the implied warranties of merchantability or fitness for a particular purpose, are limited to one year or the shortest period allowed by law.

This warranty is extended to the original purchaser and any succeeding owner for products purchased for home use within the USA. If the product is located in an area where service by a Monogram Authorized Servicer is not available, you may be responsible for a trip charge or you may be required to bring the product to an Authorized Monogram Service Location for service. In Alaska, the warranty excludes the service calls to your home.

Some states do not allow the exclusion or limitation of incidental or consequential damages, so the above limitation or exclusion may not apply to you. This warranty gives you specific legal rights, and you may also have other rights which vary from state to state. To know what your legal rights are in your state, consult your local or state consumer affairs office or your state's Attorney General.

Extended Warranties: Purchase a Monogram extended warranty and learn about special discounts that are available while your warranty is still in effect. Visit **Monogram.com** or call 800.444.1845 to learn more on how to purchase.

Warrantor: GE Appliances, a Haier company

Warrantor in Canada: MC Commercial, Burlington, ON, L7R 5B6

With the purchase of your new Monogram appliance, receive the assurance that if you ever need information or assistance from Monogram, we will be there. All you have to do is call!

Register Your Appliance

Register your new appliance on-line at your convenience! Timely product registration will allow for enhanced communication and prompt service under the terms of your warranty, should the need arise. You may also mail in the pre-printed registration card included in the packing material.

In the US: **Monogram.com**

In Canada: **https://service.geappliances.ca/servicio/en_CA/**

Schedule Service

Expert Monogram repair service is only one step away from your door. Get on-line and schedule your service at your convenience any day of the year.

In the US: **Monogram.com** or call 800.444.1845 during normal business hours.

In Canada: **Monogram.ca** or call 888.880.3030 or visit **https://service.geappliances.ca/servicio/en_CA/**

Extended Warranties

Purchase a Monogram extended warranty and learn about special discounts that are available while your warranty is still in effect.

In the US: **Monogram.com** or call 800.444.1845 during normal business hours.

In Canada: **Monogram.ca** or call 800.290.9029

Parts and Accessories

Individuals qualified to service their own appliances can have parts or accessories sent directly to their homes (VISA, MasterCard and Discover cards are accepted). Order on-line today 24 hours every day.

In the US: **Monogram.com** or by phone at 800.444.1845 during normal business hours.

Instructions contained in this manual cover procedures to be performed by any user. Other servicing generally should be referred to qualified service personnel. Caution must be exercised, since improper servicing may cause unsafe operation.

Customers in Canada should consult the nearest MC Commercial service center, visit our website at **Monogram.ca** or call 888.880.3030.

Manuel de l'utilisateur

Four à micro-ondes

ZEM115

Inscrivez ici les numéros de modèle et de série :

N° de modèle _____

N° de série _____

Vous trouverez ces numéros sur une étiquette placée à l'intérieur du four.

49-40710-2
03-15 GE

monogram.com



CONSIGNES DE SÉCURITÉ IMPORTANTES

LISEZ TOUTES LES INSTRUCTIONS AVANT D'UTILISER VOTRE APPAREIL

Four à micro-ondes de comptoir

Introduction

Votre nouveau four à micro-ondes Monogram incarne le style, la simplicité et la souplesse d'utilisation de votre cuisine. Que vous l'ayez choisi pour son design épuré, ses caractéristiques de cuisson pratiques, ses détails de finition impeccables ou pour toutes ces raisons à la fois, vous verrez que l'association entre style et fonction de votre four à micro-ondes Monogram vous satisfera pendant de nombreuses années.

L'information contenue dans les pages suivantes vous aidera à utiliser et à entretenir votre four à micro-ondes de façon appropriée.

Table des matières

Consignes de sécurité	2 à 7	Entretien et nettoyage	21
Mode d'emploi		Dépannage	22
Caractéristiques du four	8 à 10	Situations normales	22
Niveaux de puissance	10	Garantie	25
Fonctions minutées	11 à 14	Service à la clientèle	Couverture arrière
Fonctions pratiques	15 à 18		
Autres caractéristiques	19		
Terminologie de la cuisson au four à micro-ondes	20		

PRÉCAUTIONS À OBSERVER POUR ÉVITER UNE ÉVENTUELLE EXPOSITION EXCESSIVE AUX MICRO-ONDES

- (a) **N'essayez pas** de faire fonctionner cet appareil lorsque la porte est ouverte. Vous vous exposeriez aux effets nocifs de l'énergie des micro-ondes. Il est important de ne pas mettre en échec ou modifier le système de verrouillage de sécurité.
- (b) **Ne placez aucun** objet entre la surface frontale du four et la porte. Ne laissez pas de saleté ou de résidus de produits de nettoyage s'accumuler sur les surfaces d'étanchéité.
- (c) **Ne faites pas fonctionner** le four s'il est endommagé. Il est très important que la porte du four ferme bien et que les pièces suivantes ne soient pas endommagées :
- (1) Porte (déformée)
 - (2) Charnières et loquets (cassés ou desserrés)
 - (3) Joints de porte et surfaces d'étanchéité
- (d) **Seul un technicien qualifié** est habilité à régler ou à réparer le four.

CONSIGNES DE SÉCURITÉ IMPORTANTES

LISEZ TOUTES LES INSTRUCTIONS AVANT D'UTILISER VOTRE APPAREIL

Four à micro-ondes de comptoir

⚠ AVERTISSEMENT!

Pour réduire le risque de brûlures, de chocs électriques, d'incendies, de blessures ou d'exposition au four à micro-ondes :

Cet appareil doit être utilisé uniquement aux fins prévues et décrites dans ce manuel.

Lors de l'utilisation d'appareils électriques, suivez les mesures de sécurité de base :

- Lisez et respectez les mesures de sécurité énoncées dans la section PRÉCAUTIONS À OBSERVER POUR ÉVITER UNE ÉVENTUELLE EXPOSITION EXCESSIVE AUX MICRO-ONDES.
- Cet appareil doit être mis à la terre. Utilisez uniquement une prise de courant convenablement mise à la terre. Reportez-vous à la section *INSTRUCTIONS DE MISE À LA TERRE* de la page 6.
- Veillez à respecter les instructions d'installation fournies concernant le choix de l'emplacement et l'installation de l'appareil.
- Assurez-vous de placer l'avant de la porte à au moins 3 po (7,6 cm) du bord du comptoir pour éviter que l'appareil bascule accidentellement durant son utilisation normale.
- Ce four à micro-ondes n'a été ni testé ni homologué pour une utilisation sur un bateau.
- N'installez pas cet appareil au-dessus d'un évier.
- N'installez pas ce four à micro-ondes au-dessus ou près d'un appareil de chauffage ou de cuisson.
- Ne rangez rien sur le dessus du four à micro-ondes lorsqu'il fonctionne.
- Ne faites pas fonctionner cet appareil si le cordon d'alimentation ou la fiche de branchement sont endommagés, s'il ne fonctionne pas correctement, s'il a été endommagé ou s'il a subi une chute.
- Ne recouvrez ni n'obstruez aucune des ouvertures de l'appareil.
- Cet appareil doit être utilisé uniquement aux fins prévues et décrites dans ce manuel. N'utilisez aucun produit chimique ou composé corrosif avec cet appareil. Ce four à micro-ondes a été spécialement conçu pour réchauffer et cuire les aliments, et non pour être utilisé en laboratoire ou à des fins industrielles.
- Ne laissez pas cet appareil à l'extérieur. N'utilisez pas cet appareil à proximité de l'eau, par exemple dans un sous-sol humide, près d'une piscine ou près d'un évier.
- Éloignez le cordon d'alimentation de toute surface chaude.
- N'immergez pas la fiche de branchement ou le cordon d'alimentation dans l'eau.
- Ne laissez pas pendre le cordon d'alimentation au bas d'une table ou du comptoir.
- Pour réduire le risque d'incendie à l'intérieur du four :
 - Ne faites pas trop cuire les aliments. Surveillez attentivement votre four lorsque vous utilisez du papier, du plastique ou d'autres matières inflammables pour la cuisson.
 - Retirez les attaches et les autres accessoires métalliques des emballages en papier ou en plastique avant de les placer dans le four.
 - Ne rangez rien à l'intérieur du four. Ne laissez pas d'article en papier, d'ustensile de cuisine ni d'aliments dans le four lorsque celui-ci n'est pas en fonction.
 - Si un feu se déclare dans votre four, laissez la porte fermée, éteignez le four et débranchez le cordon d'alimentation ou coupez le courant au tableau de distribution (fusible ou disjoncteur). Si vous ouvrez la porte, les flammes risquent de se propager.
- Pour le nettoyage de la surface de la porte, consultez les instructions de la section « Entretien et nettoyage » du présent manuel.
- GE n'offre aucun service de réparation pour ce four à micro-ondes à moins de suivre ce qui est décrit dans la section « Service à la clientèle » de ce manuel. Ne tentez pas de réparer ce four à micro-ondes vous-même. Si vous souhaitez le faire réparer, ne faites affaire qu'avec un réparateur qualifié. Si une inspection, une réparation ou un réglage s'avère nécessaire, communiquez avec le bureau de service après-vente autorisé le plus proche.
- Seul un technicien qualifié doit réparer cet appareil. Si une inspection, une réparation ou un réglage s'avère nécessaire, communiquez avec le bureau de service après-vente autorisé le plus proche.
- Comme pour tout autre appareil électrique, l'utilisation du four par des enfants doit faire l'objet d'une étroite surveillance.

CONSERVEZ CES INSTRUCTIONS

CONSIGNES DE SÉCURITÉ IMPORTANTES

LISEZ TOUTES LES INSTRUCTIONS AVANT D'UTILISER VOTRE APPAREIL

Four à micro-ondes de comptoir

ARC ÉLECTRIQUE

Si vous constatez la présence d'étincelles, appuyez sur la touche **CLEAR/OFF** (effacer/arrêt) et éliminez la cause du problème.

La formation d'étincelles dans le four à micro-ondes peut être provoquée par :

- Un article de métal ou du papier d'aluminium qui touche les parois du four.
- Du papier d'aluminium qui n'épouse pas bien la forme des aliments (les bords relevés agissent comme des antennes).

- Des articles en métal, comme des attaches, les broches utilisées pour la volaille ou les garnitures dorées des assiettes qui se trouvent dans le four.
- L'utilisation dans le four d'un essuie-tout en papier recyclé contenant des particules métalliques.

ALIMENTS

- Ne faites pas éclater de maïs soufflé dans le four à micro-ondes à moins d'utiliser un accessoire pour micro-ondes ou du maïs prévu à cet effet.
- Certains produits comme les œufs entiers ou les aliments contenus dans des récipients fermés (un pot en verre par exemple) peuvent éclater. Vous ne devez pas les faire chauffer dans le four à micro-ondes. Une telle utilisation du four à micro-ondes peut provoquer des blessures.
- Ne faites pas bouillir d'œufs dans ce four. La pression s'accumulerait à l'intérieur du jaune et ferait éclater l'œuf, ce qui pourrait provoquer des blessures.
- Faire fonctionner le four à micro-ondes pendant plus d'une minute ou deux sans placer d'aliments à l'intérieur peut endommager le four et provoquer un incendie. Faire fonctionner un four à micro-ondes à vide fait augmenter la température autour du magnétron et cela peut affecter la durée de vie du four.
- Percez la « peau » qui recouvre certains aliments comme les pommes de terre, les saucisses, les tomates, les pommes, le foie de volaille et autres abats et les jaunes d'œuf pour permettre à la vapeur de s'échapper pendant la cuisson.
- Ne faites pas chauffer d'aliments pour bébé dans des pots en verre, même si le couvercle a été enlevé. Assurez-vous que les aliments pour bébé sont bien cuits. Remuez pour répartir la chaleur uniformément. Lorsque vous réchauffez des préparations pour bébé, faites attention à ne pas vous ébouillanter. La température de la préparation peut être plus élevée que celle du récipient. Vérifiez toujours la température du lait avant de le donner au bébé.
- Ne faites pas décongeler de boissons surgelées dans des bouteilles dont le goulot est étroit (surtout des boissons gazeuses). De la pression peut s'accumuler, même si le bouchon a été enlevé. Le récipient pourrait éclater et causer des blessures.

■ EAU SURCHAUFFÉE

Les liquides comme l'eau, le café ou le thé peuvent être surchauffés, c'est-à-dire passer leur point d'ébullition, sans avoir l'air de bouillir. Le bouillonnement peut ne pas être visible lorsque vous sortez le récipient du four à micro-ondes. AINSI, CES LIQUIDES BRÛLANTS PEUVENT SOUDAINEMENT SE METTRE À BOUILLIR ET DÉBORDER DU RÉCIPENT LORSQUE CE DERNIER EST DÉPLACÉ OU QU'ON Y PLONGE UN USTENSILE COMME UNE CUILLÈRE.

Pour réduire le risque de blessures :

- Ne surchauffez pas le liquide.
- Remuez le liquide avant la période de chauffage et au milieu de celle-ci.
- N'utilisez pas de récipient à parois verticales dont le goulot est étroit.
- Une fois le récipient chauffé, laissez le reposer dans le four à micro-ondes pendant un court moment avant de le retirer.
- Faites très attention lorsque vous introduisez une cuillère ou un autre ustensile dans le récipient.
- Les aliments chauds et la vapeur peuvent causer des brûlures. Soyez prudent lorsque vous ouvrez des récipients d'aliments chauds comme des sacs de maïs soufflé, des sachets et des boîtes de cuisson. Pour éviter les blessures, tenez votre visage et vos mains à l'écart de la vapeur.
- Ne faites pas trop cuire les pommes de terre. Elles peuvent se déshydrater et prendre feu, et donc endommager votre four.
- Faites bien cuire la viande et la volaille : la température INTERNE de la viande doit atteindre au moins 160 °F (71 °C) et celle de la volaille, au moins 180 °F (82 °C). La cuisson à ces températures protège habituellement contre les intoxications alimentaires.

CONSERVEZ CES INSTRUCTIONS

CONSIGNES DE SÉCURITÉ IMPORTANTES

LISEZ TOUTES LES INSTRUCTIONS AVANT D'UTILISER VOTRE APPAREIL

Four à micro-ondes de comptoir

⚠ AVERTISSEMENT!

Assurez-vous que tous les ustensiles que vous utilisez dans votre four sont compatibles avec la cuisson aux micro-ondes. La plupart des cocottes en verre, des plats de cuisson, des récipients gradués et des ramequins, ainsi que la vaisselle en porcelaine ou en terre cuite qui ne comporte pas de motifs métalliques, peuvent être utilisés. Certains ustensiles de cuisson portent la mention « résiste au four à micro-ondes ».

■ Si vous n'êtes pas certain qu'un ustensile de cuisson convienne à la cuisson aux micro-ondes, faites l'essai suivant : Versez une tasse (236 mL) d'eau dans une tasse graduée en verre et placez-la dans le four à l'intérieur ou à côté de l'ustensile que vous désirez tester. Chauffez au four à micro-ondes à la puissance maximale pendant 30 à 45 secondes. Si l'ustensile chauffe, il ne doit pas être utilisé pour la cuisson au four à micro-ondes.

Si l'ustensile ne chauffe pas et que seule l'eau dans la tasse est chaude, il convient à la cuisson au four à micro-ondes.

- Si vous utilisez un thermomètre à viande pendant la cuisson, assurez-vous qu'il convient à la cuisson aux micro-ondes.
- N'utilisez aucun produit en papier recyclé. Le papier ciré, les serviettes et les essuie-tout en papier recyclé peuvent contenir des particules métalliques qui pourraient produire des étincelles ou prendre feu. Évitez d'utiliser des produits en papier qui contiennent du nylon ou des fibres de nylon, car ils peuvent aussi prendre feu.
- Certains récipients en polystyrène (comme ceux utilisés pour l'emballage de la viande) possèdent un fond dans lequel est incrustée une mince bande métallique. Lors du réchauffage au four à micro-ondes, cette bande métallique peut brûler la sole du four ou mettre le feu à un essuie-tout.
- N'utilisez pas le four à micro-ondes pour sécher des journaux.
- Tous les types de pellicule plastique ne conviennent pas au four à micro-ondes. Consultez les instructions sur l'emballage.
- Pour que les aliments ne dessèchent pas et pour éviter les projections, vous pouvez utiliser une pellicule plastique, du papier ciré ou des essuie-tout en papier. Cependant, disposez la pellicule plastique de façon à ce que la vapeur puisse s'échapper.

■ La chaleur des aliments peut se transmettre à l'ustensile de cuisson et ce dernier peut devenir chaud. Vous devrez peut-être utiliser des gants isolants pour manipuler ces ustensiles.

■ Les sachets de cuisson que l'on peut faire bouillir et les sachets en plastique étanches doivent être entaillés ou percés selon les instructions fournies sur leur emballage. Leur enveloppe en plastique pourrait en effet éclater pendant ou juste après la cuisson et être à l'origine de blessures. De plus, les récipients en plastique doivent être entrouverts, puisque le couvercle forme une jointure étanche. Après la cuisson dans un récipient recouvert d'une pellicule plastique étanche, enlevez la pellicule avec prudence. Pour éviter toute blessure, tenez votre visage et vos mains éloignés de la vapeur.

■ Utilisez le papier d'aluminium selon les instructions fournies dans le présent manuel. Les repas préparés contenus dans des barquettes en aluminium de moins de 3/4 po (19 mm) de hauteur peuvent être réchauffés aux micro-ondes. Ôtez la feuille d'aluminium du dessus et remettez la barquette dans la boîte. Lorsque vous utilisez du papier d'aluminium dans le four à micro-ondes, éloignez-le d'au moins 1 po (2,5 cm) des parois du four.

■ Ustensiles de cuisson en plastique – Les ustensiles de cuisson en plastique conçus pour les fours à micro-ondes sont très utiles, mais ils doivent être utilisés avec prudence. Même le plastique conçu pour la cuisson au four à micro-ondes peut ne pas être aussi résistant à la chaleur qu'un ustensile en verre ou en céramique. Il peut rapidement s'amollir ou être carbonisé s'il est soumis à une cuisson excessive. S'ils sont exposés longtemps à une cuisson excessive, les aliments et l'ustensile peuvent prendre feu.

Observez les règles suivantes :

1. N'utilisez que des plastiques conçus pour la cuisson aux micro-ondes et suivez à la lettre les recommandations du fabricant.
2. Ne faites pas chauffer de récipients vides dans le four à micro-ondes.
3. Ne permettez pas aux enfants, lorsqu'ils sont seuls, de mettre des ustensiles en plastique dans le four.

CONSERVEZ CES INSTRUCTIONS

CONSIGNES DE SÉCURITÉ IMPORTANTES

LISEZ TOUTES LES INSTRUCTIONS AVANT D'UTILISER VOTRE APPAREIL

Four à micro-ondes de comptoir

INSTRUCTIONS DE MISE À LA TERRE

⚠ AVERTISSEMENT!

Si l'appareil n'est pas correctement mis à la terre, l'utilisateur s'expose à un risque d'électrocution.

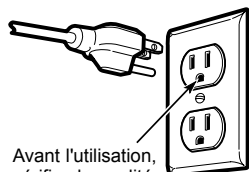

Avant l'utilisation, vérifiez la qualité de la mise à la terre.

Cet appareil doit être mis à la terre. En cas de court-circuit, le conducteur de mise à la terre permet au courant électrique de s'échapper, ce qui réduit le risque de choc électrique.

Cet appareil est doté d'un cordon d'alimentation comportant un fil et une fiche de mise à la terre. La fiche doit être branchée sur une prise de courant correctement installée et mise à la terre.

Si vous ne comprenez pas bien les INSTRUCTIONS DE MISE À LA TERRE ou en cas d'incertitude quant à la mise à la terre de l'appareil, consultez un électricien qualifié ou un technicien du service après-vente.

Si la prise de courant est une prise murale standard à deux alvéoles, c'est à l'utilisateur

qu'incombe la responsabilité et l'obligation de la faire remplacer par une prise à trois alvéoles correctement mise à la terre.

Ne coupez et ne retirez en aucun cas la troisième broche (mise à la terre) de la fiche du cordon d'alimentation.

Nous déconseillons l'utilisation d'un cordon prolongateur avec cet appareil. Si le cordon d'alimentation est trop court, demandez à un électricien qualifié ou à un technicien du service après-vente d'installer une prise près de l'appareil. (Consultez la section CORDONS PROLONGATEURS.)

Pour un fonctionnement optimal, branchez cet appareil dans sa propre prise électrique, pour éviter que les lampes ne clignotent, que les fusibles ne sautent ou que le disjoncteur ne se déclenche.

FICHES D'ADAPTATION

Situations d'utilisation dans lesquelles le cordon d'alimentation de l'appareil sera rarement débranché.

(L'utilisation de fiches d'adaptation est interdite au Canada.)

Alignez les grandes alvéoles/fentes.

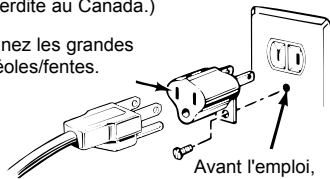

MÉTHODE TEMPORAIRE

Avant l'emploi, vérifiez la qualité du branchement et de la mise à la terre.

En raison de risques de sécurité dans certaines situations, **nous vous déconseillons fortement l'utilisation d'une fiche d'adaptation.**

Cependant, si vous choisissez d'utiliser une fiche d'adaptation et que les codes en vigueur le permettent, vous pouvez établir une **CONNEXION TEMPORAIRE** à une prise murale à deux alvéoles mise à la terre en utilisant un adaptateur homologué UL disponible dans la plupart des quincailleries.

La plus grande fente de l'adaptateur doit être alignée avec la plus grande fente de la prise murale pour que la connexion du cordon d'alimentation bénéficie de la polarité appropriée.

ATTENTION : On ne peut pas mettre cet appareil à la terre en reliant la borne de terre de l'adaptateur à la vis du couvercle de la prise murale, à moins que le couvercle ne soit fait de métal, ne soit pas isolé et que la prise murale soit mise à la terre par le câblage de la maison.

Adressez-vous à un électricien qualifié qui vérifiera le circuit électrique pour vous assurer que la prise murale est correctement mise à la terre.

Lorsque vous débranchez le cordon d'alimentation de l'adaptateur, tenez toujours ce dernier avec la main. Sinon, la borne de terre de l'adaptateur risque de se casser après un certain temps. Si cela arrivait, **N'UTILISEZ PAS** l'appareil jusqu'à ce qu'il soit de nouveau mis à la terre.

Situations d'utilisation dans lesquelles le cordon d'alimentation sera régulièrement débranché.

N'utilisez pas de fiche d'adaptation dans ces situations, car le débranchement du cordon d'alimentation provoque une usure rapide de l'adaptateur et peut entraîner un dysfonctionnement de sa borne de terre.

Demandez à un électricien qualifié de remplacer la prise murale à deux alvéoles par une prise à trois alvéoles (avec mise à la terre) avant d'utiliser l'appareil.

CONSERVEZ CES INSTRUCTIONS

CONSIGNES DE SÉCURITÉ IMPORTANTES

LISEZ TOUTES LES INSTRUCTIONS AVANT D'UTILISER VOTRE APPAREIL

Four à micro-ondes de comptoir

Cordons prolongateurs

⚠ AVERTISSEMENT!

L'appareil est doté d'un cordon d'alimentation relativement court. Cela réduit les risques d'emmêlement ou de trébuchement.

Vous pouvez utiliser un cordon prolongateur si vous usez de prudence.

Si vous utilisez un cordon prolongateur :

1. Les paramètres d'homologation électrique du cordon doivent être au moins égaux à ceux de l'appareil.
2. Le cordon prolongateur doit être un cordon de type trifilaire avec mise à la terre et il doit être branché sur une prise à 3 alvéoles.
3. On doit placer le cordon de telle manière qu'il ne pende pas sur le bord du plan de travail ou d'une table; sinon, un enfant pourrait le tirer ou il pourrait faire trébucher accidentellement quelqu'un.

Si vous utilisez un cordon prolongateur, la lampe du four peut clignoter et le son du ventilateur peut changer lorsque le four fonctionne. La durée de cuisson nécessaire peut également augmenter.

LISEZ ET SUIVEZ ATTENTIVEMENT CES CONSIGNES DE SÉCURITÉ.

CONSERVEZ CES INSTRUCTIONS

Caractéristiques du four

Four à micro-ondes de comptoir

800 watts

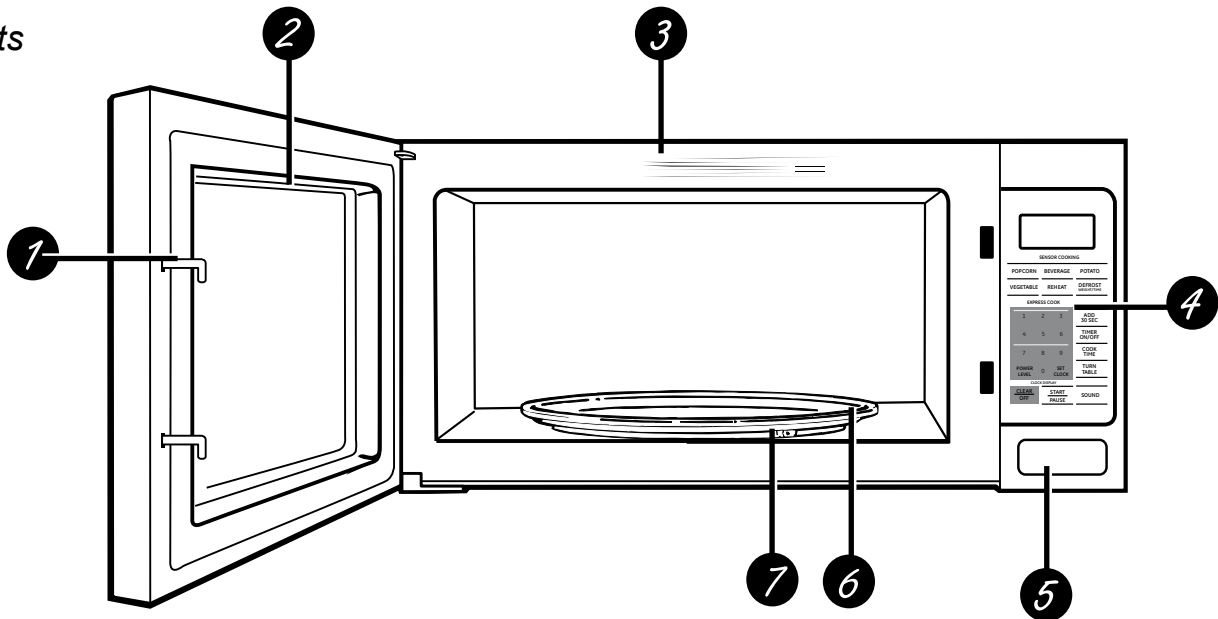

1 Loquets de la porte.

2 Hublot avec écran métallique. Le hublot permet l'observation des aliments durant la cuisson et l'écran métallique retient les micro-ondes à l'intérieur du four.

3 Guide pratique.

4 Tableau de commande avec affichage.

5 Bouton d'ouverture de la porte. Appuyez sur le bouton d'ouverture pour ouvrir la porte.

6 Plateau tournant amovible. Le plateau tournant et son support **doivent** être en place lorsque vous utilisez le four. Vous pouvez retirer le plateau tournant pour le nettoyage.

7 Support amovible du plateau tournant. Le support du plateau tournant doit être en place lorsque vous utilisez le four.

REMARQUE : La plaque signalétique est située à l'avant du four à micro-ondes. Les ouvertures d'évent et la lampe du four se trouvent sur les parois internes du four à micro-ondes.

Accessoires en option

Disponibles moyennant un coût supplémentaire chez votre fournisseur GE.

L'ensemble de suspension JXA019K permet à ce four d'être monté sous une armoire.

Ensembles d'installation encastrée :

Modèle
ZEM115SFSS

Ensemble
JX827SFSS/
JX830SFSS

Commandes

Four à micro-ondes de comptoir

Il est possible de programmer la durée de cuisson ou d'autres fonctions pratiques du four. Ces fonctions ne sont pas toutes disponibles pour tous les modèles.

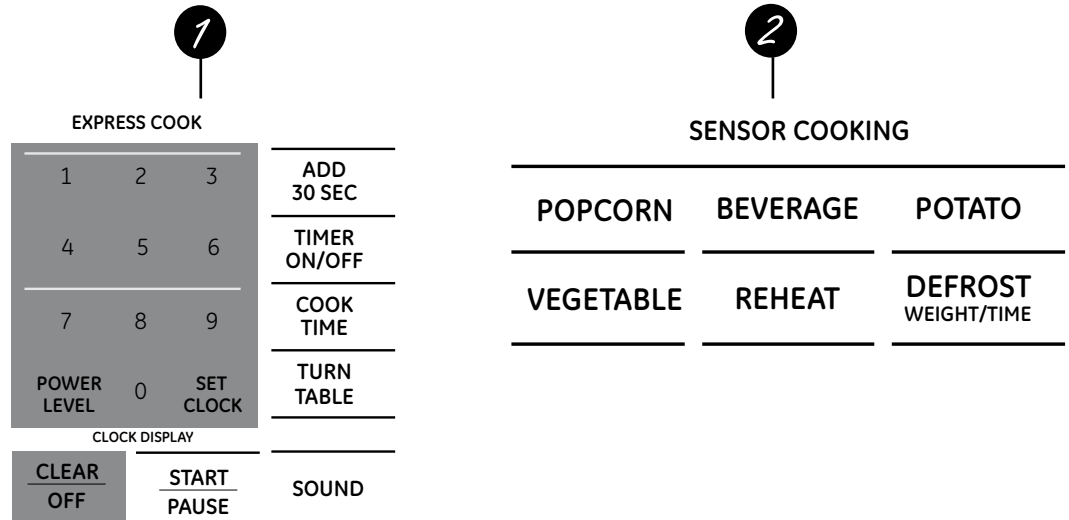

1

Fonctions minutées	
Appuyez sur	Entrez
COOK TIME (cuisson minutée)	La durée de cuisson
DEFROST WEIGHT/TIME (décongélation poids/durée) Appuyez deux fois	La durée de décongélation
EXPRESS COOK (cuisson express) Appuyez sur les touches numériques (1 à 6)	Mise en marche immédiate!
ADD 30 SEC (ajout de 30 secondes)	Mise en marche immédiate!
POWER LEVEL (niveau de puissance)	Niveau de puissance 1 à 10

2

Fonctions pratiques		
Appuyez sur	Entrez	Options
POPCORN (maïs soufflé)	Mise en marche immédiate!	Durée plus/moins
BEVERAGE (boisson)	Mise en marche immédiate!	
REHEAT (réchauffage)	Aliment 1 à 8	Durée plus/moins
POTATO (pomme de terre)	Mise en marche immédiate!	Durée plus/moins
VEGETABLE (légume)	Aliment 1 à 3	Durée plus/moins
DEFROST WEIGHT/TIME (décongélation poids/durée) Appuyez une fois	Entrez le poids de l'aliment	

Niveaux de puissance variables allant de 1 à 10

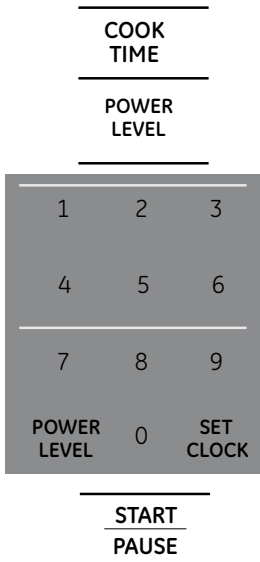

Changement du niveau de puissance

Vous pouvez entrer ou changer le niveau de puissance immédiatement après avoir réglé la durée des fonctions de **CUISSON MINUTÉE, DÉCONGÉLATION MINUTÉE, AJOUT DE 30 SECONDES** ou programmé une **CUISSON EXPRESS**. Le niveau de puissance peut aussi être changé lors du décompte.

1. Appuyez sur **COOK TIME** (cuisson minutée).
 2. Entrez la durée de cuisson ou de décongélation.
 3. Appuyez sur **POWER LEVEL** (niveau de puissance).
 4. Sélectionnez le niveau de puissance désiré (de **1 à 10**).
3. Appuyez sur **START/PAUSE** (départ/pause).

Les différents niveaux de puissance donnent une plus grande souplesse à la cuisson au four à micro-ondes. Les niveaux de puissance du four à micro-ondes sont comparables à ceux des éléments chauffants d'une cuisinière. Chaque niveau de puissance utilise l'énergie des micro-ondes durant un certain pourcentage du temps de cuisson. Le **niveau de puissance 7** utilise l'énergie des micro-ondes 70 % du temps. Le **niveau de puissance 3** émet des micro-ondes pendant 30 % du temps. La plupart des cuissons seront effectuées au niveau élevé qui émet des micro-ondes 100 % du temps.

Au **niveau de puissance 10**, les aliments cuisent plus vite, mais il faut les remuer ou les retourner plus souvent. L'utilisation d'un niveau de puissance inférieur permet une cuisson plus uniforme et vous n'avez pas à remuer ou retourner les aliments aussi souvent.

L'utilisation d'une des puissances de chauffage réduites peut améliorer le goût, la texture ou l'apparence de certains aliments. Diminuez le niveau de puissance si vous faites cuire des aliments qui ont tendance à déborder, comme les pommes de terre à la normande.

Les temps de repos (après la période de cuisson aux micro-ondes) favorisent une distribution uniforme de la chaleur à l'intérieur des aliments. Prenez par exemple le **niveau de puissance 3** pour la décongélation : Si l'énergie des micro-ondes n'était pas arrêtée, l'extérieur de la nourriture cuirait avant que l'intérieur ne soit décongelé.

Exemples d'utilisation des divers niveaux de puissance :

Niveau de puissance 10 : Poisson, bacon, légumes, ébullition d'un liquide.

Niveau de puissance 7 : Cuisson douce pour viande ou volaille, mets en sauce et réchauffage.

Niveau de puissance 5 : Cuisson lente pour attendre la viande comme les ragoûts et les coupes de viande moins tendres.

Niveau de puissance 3 : Décongélation; cuisson lente; sauces délicates.

Niveau de puissance 1 : Permet de garder les aliments chauds; amollissement du beurre.

COOK TIME (cuisson minutée)

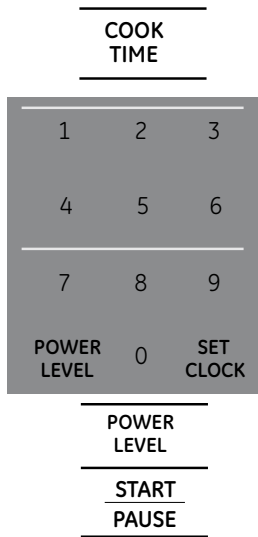

Cuisson minutée I

Cette fonction permet de programmer une période de cuisson dont la durée peut atteindre 99 minutes et 99 secondes.

Le niveau de puissance élevé (10) est automatiquement sélectionné, mais vous pouvez en choisir un autre.

1. Appuyez sur **COOK TIME** (cuisson minutée).
2. Entrez la durée de cuisson minutée.
3. Choisissez le niveau de puissance approprié si vous ne souhaitez pas utiliser la puissance maximale. (Appuyez sur **POWER LEVEL** [niveau de puissance]. Sélectionnez le niveau de puissance désiré de 1 à 10.)
4. Appuyez sur **START/PAUSE** (départ/pause).

Vous pouvez ouvrir la porte du four durant la cuisson minutée pour vérifier les aliments. Pour reprendre la cuisson, fermez la porte et appuyez sur **START/PAUSE** (départ/pause).

Cuisson minutée II

Cette fonction permet de changer automatiquement le niveau de puissance durant la cuisson. Pour utiliser cette fonction :

1. Appuyez sur **COOK TIME** (cuisson minutée).
2. Entrez la première durée de cuisson.
3. Choisissez le niveau de puissance approprié, si vous ne souhaitez pas utiliser la puissance maximale. (Appuyez sur **POWER LEVEL** [niveau de puissance]. Sélectionnez le niveau de puissance désiré de 1 à 10.)
4. Appuyez de nouveau sur **COOK TIME** (cuisson minutée).
5. Entrez la deuxième durée de cuisson.
6. Choisissez le niveau de puissance approprié, si vous ne souhaitez pas utiliser la puissance maximale. (Appuyez sur **POWER LEVEL** [niveau de puissance]. Sélectionnez le niveau de puissance désiré de 1 à 10.)
7. Appuyez sur **START/PAUSE** (départ/pause).

La CUISSON MINUTÉE II débute lorsque le temps de la CUISSON MINUTÉE I est écoulé.

Fonctions minutées

Four à micro-ondes de comptoir

Guide de cuisson pour la CUISSON MINUTÉE

REMARQUE : Sauf indication contraire, utilisez le niveau de puissance élevé (10).

Légume	Quantité	Durée	Remarques
Asperges (pointes fraîches)	1 lb (454 g)	5 à 8 min, moyen-élevé (7)	Dans un plat de cuisson en verre ovale de 1/2 pte (1,4 L), versez 1/4 tasse (59 mL) d'eau. Faites tourner le plat à mi-cuisson.
(pointes surgelées)	Paquet de 10 oz (283 g)	4 à 7 min	Dans une cocotte de 1 pte (946 mL).
Betteraves (fraîches, entières)	1 botte	16 à 21 min	Dans une cocotte de 2 pte (1,9 L), versez 1/2 tasse (118 mL) d'eau.
Brocoli (frais, en morceaux) (bouquets frais)	1 bouquet (1 1/4 à 1 1/2 lb/567 à 680 g) 1 bouquet (1 1/4 à 1 1/2 lb/567 à 680 g)	5 à 9 min 7 à 10 min	Dans une cocotte de 2 pte (1,9 L), versez 1/2 tasse (118 mL) d'eau. Dans un plat de cuisson en verre ovale de 2 pte (1,9 L), versez 1/4 tasse (59 mL) d'eau. Faites tourner le plat à mi-cuisson.
(surgelé, en morceaux) (bouquets surgelés)	Paquet de 10 oz (283 g) Paquet de 10 oz (283 g)	4 à 7 min 4 à 7 min	Dans une cocotte de 1 pte (946 mL). Dans une cocotte de 1 pte (946 mL), versez 3 cuillères à soupe (45 mL) d'eau.
Carottes (fraîches, en tranches) (surgelées)	1 lb (454 g) Paquet de 10 oz (283 g)	4 à 8 min 3 à 7 min	Dans une cocotte de 1 1/2 pte (1,4 L), versez 1/4 tasse (59 mL) d'eau. Dans une cocotte de 1 pte (946 mL), versez 2 cuillères à soupe (30 mL) d'eau.
Chou (frais) (en morceaux)	1 chou moyen (environ 2 lb/907 g)	6 à 9 min 5 à 9 min	Dans une cocotte 1/2 ou 2 pte (1,4 ou 1,9 L), versez 1/4 tasse (59 mL) d'eau. Dans une cocotte de 2 ou 3 pte (1,9 ou 2,8 L), versez 1/4 tasse (59 mL) d'eau.
Chou-fleur (fleurettes) (frais, entier) (surgelé)	1 tête moyenne 1 tête moyenne Paquet de 10 oz (283 g)	7 à 10 min 7 à 14 min 3 à 7 min	Dans une cocotte de 2 pte (1,9 L), versez 1/2 tasse (118 mL) d'eau. Dans une cocotte de 2 pte (1,9 L), versez 1/2 tasse (118 mL) d'eau. Dans une cocotte de 1 pte (946 mL), versez 2 cuillères à soupe (30 mL) d'eau.
Courge (fraîche, d'été et jaune) (d'hiver, poivrée, ou musquée)	1 lb (454 g) tranchée 1 à 2 courges (environ 1 lb/454 g chacune)	3 à 5 min 5 à 9 min	Dans une cocotte de 1 1/2 pte (1,4 L), versez 1/4 tasse (59 mL) d'eau. Coupez en deux et retirez la membrane fibreuse. Placez les courges dans un plat de cuisson ovale en verre de 2 pte (1,9 L), le côté coupé vers le bas. Retournez après 4 minutes.
Épinards (frais) (surgelés, en morceaux et en feuilles)	10 à 16 oz (283 à 454 g) Paquet de 10 oz (283 g)	3 à 6 min 3 à 6 min	Placez les épinards lavés dans une cocotte de 2 pte (1,9 L). Dans une cocotte de 1 pte (946 mL), versez 3 cuillères à soupe (45 mL) d'eau.
Haricots (verts, frais) (verts, surgelés) (de Lima, surgelés)	1 lb (454 g), coupés en 2 Paquet de 10 oz (283 g) Paquet de 10 oz (283 g)	10 à 14 min 4 à 8 min 4 à 8 min	Dans une cocotte de 1 1/2 pte (1,4 L), versez 1/2 tasse (118 mL) d'eau. Dans une cocotte de 1 pte (946 mL), versez 2 cuillères à soupe (30 mL) d'eau. Dans une cocotte de 1 pte (946 mL), versez 1/4 tasse (59 mL) d'eau.
Légumes mélangés (surgelés)	Paquet de 10 oz (283 g)	2 à 6 min	Dans une cocotte de 1 pte (946 mL), versez 3 cuillères à soupe (45 mL) d'eau.
Maïs (en grains, surgelé)	Paquet de 10 oz (283 g)	2 à 6 min	Dans une cocotte de 1 pte (946 mL), versez 2 cuillères à soupe (30 mL) d'eau.
Maïs en épi (frais)	1 à 5 épis	2-1/4 à 4 min par épi	Déposez les épis dans un plat de cuisson ovale en verre de 2 pte (1,9 L). Si les épis ne sont pas épluchés, n'ajoutez pas d'eau. Si les épis ont été épluchés, ajoutez 1/4 tasse (59 mL) d'eau. Réarrangez à mi-cuisson.
(surgelé)	1 épi 2 à 6 épis	3 à 6 min 2 à 3 min par épi	Déposez les épis dans un plat de cuisson ovale en verre de 2 pte (1,9 L). Recouvrez-les d'une pellicule plastique en laissant une ouverture. Réarrangez à mi-cuisson.
Pois (frais, écossés) (surgelés)	2 lb (907 g), non écossés Paquet de 10 oz (283 g)	7 à 9 min 2 à 6 min	Dans une cocotte de 1 pte (946 mL), versez 1/4 tasse (59 mL) d'eau. Dans une cocotte de 1 pte (946 mL), versez 2 cuillères à soupe (30 mL) d'eau.
Pommes de terre (fraîches, en cubes, blanches) (fraîches, entières, douces ou blanches)	4 pommes de terre (6 à 8 oz/170 à 227 g chacune) 1 pomme de terre (6 à 8 oz/170 à 227 g)	9 à 11 min 2 à 4 min	Pelez et coupez en cubes de 1 po (2,5 cm). Dans une cocotte de 2 pte (1,9 L), versez 1/2 tasse (118 mL) d'eau. Remuez à mi-cuisson. Percez avec une fourchette. Placez-les dans le four en cercle à 1 po (2,5 cm) de distance entre elles. Laissez reposer 5 minutes.

DEFROST WEIGHT/TIME (décongélation poids/durée)

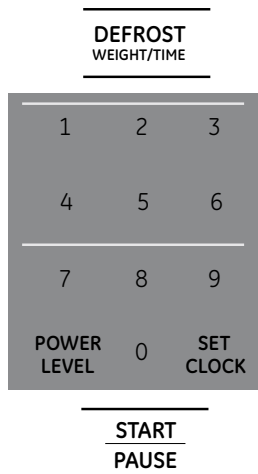

La décongélation minutée vous permet de programmer la durée de décongélation. Pour les durées de décongélation suggérées, consultez le guide de décongélation. (La décongélation selon le poids est expliquée à la section « Fonctions automatiques ».)

1. Appuyez deux fois sur **DEFROST WEIGHT/TIME** (décongélation poids/durée).
2. Entrez la durée de décongélation.
3. Appuyez sur **START/PAUSE** (départ/pause).
4. Retournez les aliments lorsque le four émet un signal sonore.
5. Appuyez sur **START/PAUSE** (départ/pause).

Lorsque le four émet un signal, retournez les aliments et séparez ou réarrangez-les pour permettre une décongélation plus uniforme. Protégez les parties tièdes avec de petits morceaux de papier d'aluminium. Le four continue la décongélation si vous n'ouvrez pas la porte pour retourner l'aliment. Le niveau de puissance est automatiquement réglé à 3, mais vous pouvez le changer si vous le désirez. Vous pouvez décongeler rapidement de petites quantités de nourriture en augmentant le niveau de puissance après avoir programmé la durée. Au niveau de puissance 7, la durée de décongélation est réduite de moitié. Au niveau de puissance 10, la décongélation prend trois fois moins de temps. Il vous faut toutefois porter aux aliments une surveillance plus attentive qu'à l'habitude.

Il se peut que vous entendiez un bruit sourd pendant la décongélation. Ce bruit est normal lorsque le four ne fonctionne pas au niveau de puissance élevé.

Conseils pour la décongélation

- Vous pouvez décongeler les aliments contenus dans du papier ou du plastique sans avoir à les retirer de leur emballage. Taillez ou percez des ouvertures dans les emballages étanches APRÈS le début de la décongélation. Entrouvrez les récipients en plastique.
- Il est possible de décongeler, de cuire ou de réchauffer au four à micro-ondes un plat préparé de format familial. Si le produit est fourni dans un récipient en aluminium, mettez-le dans un plat allant au four à micro-ondes.
- Pour une décongélation plus uniforme des aliments volumineux, comme les rôtis, utilisez la décongélation selon le poids. Assurez-vous que les grosses pièces de viande sont complètement décongelées avant de les faire cuire.
- Les aliments rapidement périssables ne doivent pas être laissés à température ambiante pendant plus d'une heure après la décongélation. Les bactéries nocives prolifèrent rapidement à la température ambiante.
- Un aliment décongelé doit être froid, mais uniformément ramolli. Si les aliments comportent encore des zones congelées, remettez-les brièvement dans le four à micro-ondes ou attendez quelques minutes.

Guide de décongélation		
Aliment	Durée	Commentaires
Fruits		
Sachet en plastique – 1 ou 2	1 à 5 min	(paquet de 10 oz/283 g)
Pains, gâteaux		
Brioches (environ 12 oz/340 g)	2 à 4 min	Réarrangez à la moitié de la décongélation.
Pains, petits pains divers (1)	1/4 min	
Poisson et fruits de mer		
Filets, surgelés (1 lb/454 g)	6 à 9 min	
Petits crustacés (1 lb/454 g)	3 à 7 min	Placez le bloc dans une cocotte. À la moitié de la décongélation, retournez et séparez.
Viande		
Bacon (1 lb/454 g)	2 à 5 min	Placez le paquet fermé dans le four. Laissez reposer pendant cinq minutes après la décongélation.
Biftecks, côtelettes et escalopes	4 à 8 min par lb (454 g)	Placez la viande non déballée dans un plat de cuisson. Retournez-la à la moitié de la décongélation et protégez les parties tièdes avec du papier d'aluminium. Lorsque la durée est écoulée, séparez les morceaux à l'aide d'un couteau. Laissez reposer pour compléter la décongélation.
Rôtis de bœuf, agneau, veau, porc	9 à 12 min par lb (454 g)	Utilisez le niveau de puissance de maintien au chaud (1).
Saucisses fumées (1 lb/454 g)	2 à 5 min	Placez le paquet fermé dans le four. Faites chauffer jusqu'à ce que les saucisses se détachent. Si nécessaire, laissez reposer pendant cinq minutes pour terminer la décongélation.
Viande hachée (1 lb/454 g)	4 à 6 min	Retournez la viande à mi-cuisson.
Volaille		
Poitrine de dinde (4 à 6 lb/1,8 à 2,7 kg)	3 à 8 min par lb (454 g)	Placez la poitrine déballée dans un plat allant au four à micro-ondes, la poitrine en dessous. À la moitié de la décongélation, retournez la poitrine vers le haut et protégez les parties tièdes avec du papier d'aluminium. Terminez la décongélation. Laissez reposer pendant une à deux heures au réfrigérateur pour terminer la décongélation.
Poulet de Cornouailles	7 à 12 min par lb (454 g)	Placez le poulet déballé dans le four, la poitrine sur le dessus. Retournez-le à la moitié de la décongélation. Faites couler de l'eau froide à l'intérieur du poulet jusqu'à ce que vous puissiez enlever les abattis.
Poulet entier (2 1/2 à 3 lb/1,1 à 1,4 kg)	20 à 24 min	Placez le poulet non déballé dans un plat. À la moitié de la décongélation, déballer-le et retournez-le. Couvrez les parties tièdes avec du papier d'aluminium. Pour terminer la décongélation, faites couler de l'eau froide à l'intérieur du poulet jusqu'à ce que vous puissiez enlever les abats.
Poulet, gril-friteuse, coupé (2 1/2 à 3 lb/1,1 à 1,4 kg)	14 à 19 min	Placez le poulet non déballé dans un plat. À la moitié de la décongélation, déballer-le et retournez-le. Lorsque la deuxième moitié de la durée est écoulée, séparez les morceaux et placez-les dans un plat de cuisson. Faites chauffer de deux à quatre minutes de plus, au besoin. Laissez reposer quelques minutes pour compléter la décongélation.

Fonctions minutées

Four à micro-ondes de comptoir

EXPRESS COOK (cuisson express)

EXPRESS COOK



Un moyen rapide de sélectionner une durée de cuisson de 1 à 6 minutes.

Appuyez sur l'une des touches du clavier **EXPRESS COOK** (cuisson express) (1 à 6) pour sélectionner 1 à 6 minutes de cuisson au **niveau de puissance 10**. Par exemple, appuyez sur la touche **2** pour deux minutes de cuisson.

Il est possible de modifier le niveau de puissance durant le décompte. Appuyez sur **POWER LEVEL** (niveau de puissance), puis entrez une valeur de 1 à 10.

ADD 30 SEC (ajout de 30 secondes)

ADD
30 SEC

Vous pouvez utiliser cette fonction de deux façons :

- Pour ajouter 30 secondes au décompte à chaque pression de la touche.
- Pour sélectionner instantanément une durée de cuisson de 30 secondes.

DÉCONGÉLATION SELON LE POIDS

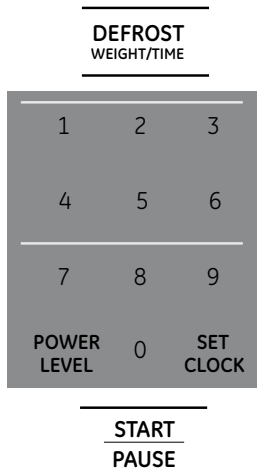

Lorsqu'on emploie la fonction de décongélation selon le poids, le four sélectionne automatiquement la durée de décongélation et le niveau de puissance qui fourniront les meilleurs résultats pour des portions de viande, de volaille ou de poisson pesant jusqu'à 6 lb (2,7 kg).

1. Appuyez une fois sur **DEFROST WEIGHT/TIME** (décongélation poids/durée).
2. À l'aide du guide de conversion, entrez le poids de l'aliment. Par exemple, appuyez sur les touches 1 et 2 pour une quantité de 1,2 lb (1 lb et 3 onces ou 544 g).
3. Appuyez sur **START/PAUSE** (départ/pause).

(La DÉCONGÉLATION MINUTÉE est expliquée à la section « Fonctions minutées ».)

Un guide pratique se trouve à l'intérieur de la façade du four.

- Retirez la viande de son emballage et placez-la sur un plat pour four à micro-ondes.
- Lorsque le four émet un signal sonore, retournez l'aliment. Retirez la viande décongelée du four ou protégez les parties tièdes avec de petits morceaux de papier d'aluminium.
- Vous devez laisser reposer la plupart des viandes pendant 5 minutes pour que la décongélation se termine. Pour un gros rôti, la période d'attente est d'environ 30 minutes.

Guide de conversion

Si le poids des aliments est indiqué en livres et en onces ou en kilogrammes et grammes, il faut le convertir en livres et dixièmes de livre (0,1).

Onces (grammes)	Livre
1 à 2 oz (28 à 57 g)	0,1
3 oz (85 g)	0,2
4 à 5 oz (113 à 142 g)	0,3
6 à 7 oz (170 à 198 g)	0,4
8 oz (227 g)	0,5
9 à 10 oz (255 à 283 g)	0,6
11 oz (312 g)	0,7
12 à 13 oz (340 à 369 g)	0,8
14 à 15 oz (397 à 425 g)	0,9

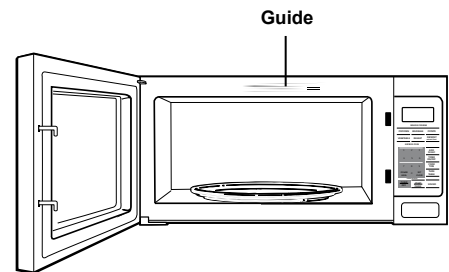



Avec couvercle



Avec ouverture



Séchez les contenants pour qu'ils n'induisent pas le capteur en erreur.

Le capteur détecte le niveau d'humidité tout au long de la cuisson. Le four ajuste automatiquement la durée de cuisson selon les types d'aliments et les quantités.

N'utilisez pas les fonctions avec capteur deux fois de suite pour la même portion d'aliment, vous pourriez la faire trop cuire ou la faire brûler. Assurez-vous de laisser refroidir le four pendant 5 à 10 minutes avant d'entreprendre une autre cuisson par capteur.

Si les aliments ne sont pas assez cuits après le décompte, utilisez la fonction **COOK TIME** (cuisson minutée) pour augmenter la durée de cuisson.

• Des récipients et des couvercles adaptés sont essentiels pour une cuisson par capteur optimale.

• **Utilisez toujours des contenants pour cuisson au four à micro-ondes et recouvrez-les d'une pellicule plastique ou d'un couvercle, en laissant une ouverture. N'utilisez jamais de couvercle en plastique trop étanche, celui-ci empêcherait la vapeur de s'échapper et ferait trop cuire l'aliment.**

• **Assurez-vous que l'extérieur du contenant et l'intérieur du four à micro-ondes sont secs** avant de mettre l'aliment dans le four. Des gouttelettes d'humidité qui se transformeraient en vapeur pourraient tromper le capteur.

POPCORN (maïs soufflé)

POPCORN

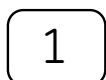

(less time)

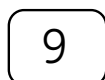

(more time)

REMARQUE : N'utilisez pas cette fonction deux fois de suite pour un même aliment. Vous pourriez trop le cuire ou le faire brûler.

Pour utiliser la fonction **POPCORN** (maïs soufflé) :

1. Suivez les directives de l'emballage et utilisez la fonction **COOK TIME** (cuisson minutée) si le sac pèse moins de 3 oz (85 g) ou plus de 3,5 oz (99 g). Placez le sachet de maïs soufflé au centre du four à micro-ondes.
2. Appuyez sur **POPCORN** (maïs soufflé). Le four se met en marche immédiatement. Il se peut que votre sac de maïs soufflé se coince et cesse de tourner, mais cela n'affectera pas la performance de cuisson. N'ouvrez pas la porte, même si le sac cesse de tourner.

Si vous ouvrez la porte lorsque le mot « **Pop** » est affiché, le mot « **Err** » apparaîtra. Fermez la porte, appuyez sur **CLEAR/OFF** (effacer/arrêt) et recommencez.

Si les aliments ne sont pas assez cuits après le décompte, utilisez la fonction **COOK TIME** (cuisson minutée) pour augmenter la durée de cuisson.

Comment ajuster la fonction de maïs soufflé pour augmenter ou diminuer la durée de cuisson

Si vous trouvez que la marque de maïs que vous utilisez ne cuit pas assez ou cuit trop, vous pouvez augmenter ou diminuer de 10 % la durée automatique de cuisson.

Pour augmenter la durée :

Après avoir appuyé sur **POPCORN** (maïs soufflé), appuyez sur **9** immédiatement après la mise en marche du four pour augmenter le temps de cuisson de 10 %.

Pour diminuer la durée :

Après avoir appuyé sur **POPCORN** (maïs soufflé), appuyez sur **1** immédiatement après la mise en marche du four pour diminuer le temps de cuisson de 10 %.

BEVERAGE (boisson)

BEVERAGE

REMARQUE : N'utilisez pas cette fonction deux fois de suite pour un même aliment. Vous pourriez trop le cuire ou le faire brûler.

Pour utiliser la fonction **BEVERAGE** (boisson) :

Appuyez sur la touche **BEVERAGE** (boisson) pour réchauffer une tasse de café ou une autre boisson.

Lors de l'emploi de la fonction **BEVERAGE (boisson), le liquide soumis au chauffage peut devenir très chaud. Vous devez manipuler le récipient avec prudence.**

Si les aliments ne sont pas assez cuits après le décompte, utilisez la fonction **COOK TIME** (cuisson minutée) pour augmenter la durée de cuisson.

REHEAT (réchauffage)

REHEAT

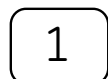

(less time)

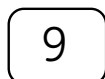

(more time)

Comment modifier les réglages automatiques

Pour réduire la durée de 10 % :

Appuyez sur **1** après avoir appuyé sur la touche de fonction.

Pour augmenter la durée de cuisson de 10 % :

Appuyez sur **9** après avoir appuyé sur la touche de fonction.

REMARQUE : N'utilisez pas cette fonction deux fois de suite pour un même aliment. Vous pourriez trop le cuire ou le faire brûler.

Comment utiliser la fonction REHEAT (réchauffage) :

La fonction de réchauffage permet de réchauffer des portions individuelles d'aliments déjà cuits ou une assiette de restes.

1. Couvrez l'aliment et placez-le dans le four. Appuyez sur la touche **REHEAT** (réchauffage).
2. À l'aide du guide de conversion ci-dessous, entrez le code d'aliment. Par exemple, appuyez sur **1** pour de la pizza.
3. Appuyez sur **START/PAUSE** (départ/pause). Le four signale l'apparition de vapeur et le décompte de la durée restante débute.

N'ouvrez pas la porte avant la fin du décompte. Si la porte est ouverte, fermez-la et appuyez immédiatement sur **START/PAUSE** (départ/pause).

Après avoir retiré les aliments du four, remuez-les si possible pour rendre la température uniforme. Si l'aliment n'est pas assez chaud, utilisez la fonction COOK TIME (cuisson minutée) pour le réchauffer davantage. Les aliments réchauffés peuvent présenter de larges variations de température. Certaines parties peuvent être extrêmement chaudes.

Il est préférable de recourir à la fonction de cuisson minutée (COOK TIME) pour les aliments suivants :

- Produits de boulangerie.
- Aliments devant être réchauffés à découvert.
- Aliments devant être remués ou tournés.
- Aliments qui après réchauffage doivent avoir une surface sèche ou croustillante.

Guide de conversion

Code de l'aliment	Aliment	Portions disponibles	Onces (grammes) par portion
1	Pizza	1 à 4 pointes	2 onces (57 g)
2	Assiette	1	
3	Soupe	1 à 4	4 onces (113 g)
4	Pâtes	1 à 4	4 onces (113 g)
5	Bœuf	1 à 4	4 onces (113 g)
6	Volaille	1 à 4	4 onces (113 g)
7	Porc	1 à 4	4 onces (113 g)
8	Poisson	1 à 4	4 onces (113 g)

VEGETABLE
(légume)
ou **POTATO**
(pomme de terre)

POTATO

VEGETABLE



(less time) (more time)

Comment modifier les réglages automatiques

Pour réduire la durée de 10 % :

Appuyez sur **1** après avoir appuyé sur la touche de fonction.

Pour augmenter la durée de cuisson de 10 % :

Appuyez sur **9** après avoir appuyé sur la touche de fonction.

REMARQUE : N'utilisez pas cette fonction deux fois de suite pour un même aliment. Vous pourriez trop le cuire ou le faire brûler.

LÉGUME et POMME DE TERRE

Pour utiliser les fonctions **VEGETABLE** (légume) ou **POTATO** (pomme de terre) :

1. Couvrez l'aliment et placez-le dans le four. Appuyez sur la touche **VEGETABLE** (légume).
2. À l'aide du guide de conversion ci-dessous, entrez le code d'aliment. Par exemple, appuyez sur **1** pour des légumes frais.
3. Appuyez sur **START/PAUSE** (départ/pause). Le four signale l'apparition de vapeur et le décompte de la durée restante débute. Retournez ou remuez les aliments si nécessaire.

4. Pour les pommes de terre, percez la peau avec une fourchette. Placez les pommes de terre sur le plateau tournant et appuyez sur **POTATO** (pomme de terre). Le four se met en marche immédiatement.

N'ouvrez pas la porte avant la fin du décompte. Si la porte est ouverte, fermez-la et appuyez immédiatement sur **START/PAUSE** (départ/pause).

Si les aliments ne sont pas assez cuits après le décompte, utilisez la fonction **COOK TIME** (cuisson minutée) pour augmenter la durée de cuisson.

Code de l'aliment	Type d'aliment	Quantité	Commentaire
1	Légumes frais	4 à 16 onces (113 à 454 g)	Ajoutez 1/4 tasse (59 mL) d'eau par portion. Recouvrez d'un couvercle ou d'une pellicule plastique, en laissant une ouverture.
2	Légumes surgelés	4 à 16 onces (113 à 454 g)	Suivez les instructions sur l'emballage concernant l'addition d'eau. Recouvrez-les d'un couvercle ou d'une pellicule plastique en laissant une ouverture.
3	Légumes en conserve	4 à 16 onces (113 à 454 g)	Recouvrez d'un couvercle ou d'une pellicule plastique, en laissant une ouverture.

Autres caractéristiques

Four à micro-ondes de comptoir

Rappel de fin de cuisson

Lorsque la période de cuisson est écoulée, l'appareil affiche « END » et émet un signal sonore une fois par minute jusqu'à ce que vous ouvriez la porte ou que vous appuyiez sur **CLEAR/OFF** (effacer/arrêt).

SET CLOCK (réglage de l'horloge)

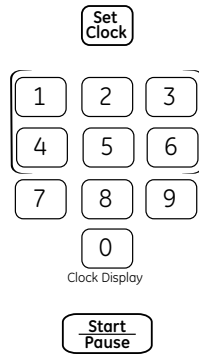

Appuyez sur la touche SET CLOCK (réglage de l'horloge) pour entrer l'heure ou pour lire l'heure durant une cuisson.

1. Appuyez sur **SET CLOCK** (réglage de l'horloge).
2. Entrez l'heure.
3. Appuyez sur **START/PAUSE** (départ/pause) ou **SET CLOCK** (réglage de l'horloge).

START/PAUSE (départ/pause)

START
PAUSE

En plus de permettre le déclenchement de nombreuses fonctions, la touche START/PAUSE (départ/pause) commande l'arrêt d'une cuisson sans ouverture de la porte ou l'effacement de l'afficheur. Appuyez sur **START/PAUSE** (départ/pause) de nouveau pour remettre le four en marche.

Verrouillage pour enfants

CLEAR
OFF

Lock Controls
Hold 3 Sec

Il est possible de désactiver les fonctions du tableau de commande pour empêcher la mise en marche accidentelle ou l'utilisation du four par des enfants. Pour désactiver ou réactiver les commandes, appuyez sur la touche

CLEAR/OFF (effacer/arrêt) et maintenez-la enfoncée pendant environ trois secondes. Lorsque le tableau de commande est désactivé, **LOCKED** (commandes verrouillées) s'affiche.

TURNTABLE (plateau tournant)

TURN
TABLE

Pour obtenir une meilleure cuisson, laissez le plateau tournant en position de marche. Il peut être désactivé pour les grands plats. Appuyez sur la touche **TURNTABLE** (plateau tournant) pour mettre le plateau tournant en marche ou l'arrêter.

Parfois, le plateau tournant peut devenir trop chaud pour qu'il puisse être touché. Faites attention avant d'y toucher, durant et après la cuisson.

TIMER ON/OFF (minuterie marche/arrêt)

TIMER
ON/OFF

La touche **TIMER ON/OFF** commande la minuterie. Vous pouvez l'utiliser à tout moment, même durant le fonctionnement de votre four.

1. Appuyez sur **TIMER ON/OFF** (minuterie marche/arrêt).
2. Entrez la durée du décompte.
3. Appuyez sur **TIMER ON/OFF** (minuterie marche/arrêt) pour démarrer le décompte.

Le four émet un signal sonore à la fin du décompte. Pour arrêter le signal, appuyez sur **TIMER ON/OFF** (minuterie marche/arrêt). **REMARQUE :** Le voyant lumineux de la minuterie s'allume durant la période de décompte.

Activation/désactivation de l'affichage

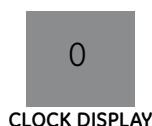

Pour activer ou désactiver l'affichage de l'horloge, appuyez sur la touche 0 pendant environ 3 secondes. Vous ne pouvez pas vous servir de la fonction d'**activation/désactivation de l'affichage** lorsqu'une fonction de cuisson est en cours d'utilisation.

SOUND (son)

SOUND

Vous pouvez régler le volume du signal sonore. Appuyez sur **SOUND** (son) pour couper le son ou activer le son au mode normal.

Terminologie de la cuisson au four à micro-ondes

Four à micro-ondes de comptoir

Aération

Après avoir couvert un récipient avec une pellicule plastique, vous pouvez laisser une ouverture en soulevant un des coins pour permettre à la vapeur de s'échapper.

Arc électrique

La formation d'étincelles dans le four à micro-ondes peut être provoquée par :

- Un article en métal ou du papier d'aluminium qui touche les parois du four.
- Du papier d'aluminium qui n'épouse pas bien la forme des aliments (les coins relevés agissent comme des antennes).

- Des articles en métal, comme des attaches, les broches utilisées pour la volaille, la garniture dorée de la vaisselle.
 - Des essuie-tout en papier recyclé, contenant des particules métalliques.
-

Couvrir

Les couvercles retiennent l'humidité, assurent une cuisson plus uniforme et réduisent la durée de cuisson.

Une pellicule en plastique légèrement soulevée ou un morceau de papier ciré permettent à la vapeur de s'échapper.

Revêtement protecteur

Dans un four traditionnel, vous recouvrez les poitrines de poulet ou les aliments déjà cuits pour éviter qu'ils ne brunissent trop. Lorsque vous faites cuire des aliments au four à micro-ondes, vous devez recouvrir

les parties minces des aliments (comme le bout des ailes et les pilons d'une volaille) avec de petites bandes de papier d'aluminium pour éviter qu'elles soient cuites avant les parties plus charnues.

Temps de repos

Lorsque vous faites de la cuisson dans un four traditionnel, certains aliments comme les rôtis ou les gâteaux doivent reposer pour finir de cuire ou se raffermir.

Ce temps de repos est particulièrement important après la cuisson au four à micro-ondes. Notez qu'un gâteau cuit au four à micro-ondes ne doit pas refroidir sur une grille.

Conseils pratiques

De temps à autre, essuyez l'intérieur du four avec un linge imbibé d'une solution d'eau et de bicarbonate de soude pour plus de fraîcheur.

Débranchez le cordon avant de nettoyer toute partie de ce four.



Nettoyage de l'intérieur du four

Parois verticales, sole, hublot interne, pièces en métal ou en plastique de la porte

Certaines éclaboussures peuvent être enlevées à l'aide d'un essuie-tout, d'autres doivent être essuyées au moyen d'un chiffon humide. Pour éliminer les taches grasses, utilisez un chiffon imbibé d'eau savonneuse, puis rincez avec un chiffon humide. N'utilisez jamais un produit de nettoyage abrasif ou un ustensile pointu sur les parois du four.

Pour nettoyer la surface de la porte et la surface du four qui entrent en contact lors de la fermeture de la porte, utilisez des savons ou des détergents doux et non abrasifs, ainsi qu'une éponge ou un chiffon doux. Rincez avec un chiffon humide et séchez.

N'utilisez jamais de nettoyeur commercial pour four sur une partie quelconque de votre four à micro-ondes.

Plateau tournant et support amovibles

Pour éviter de casser le plateau tournant, ne le trempez pas dans l'eau immédiatement après la cuisson. Lavez-le avec soin dans de l'eau tiède savonneuse ou au lave-vaisselle. Le plateau tournant et son support peuvent casser si vous les faites tomber. Ne faites jamais fonctionner le four si le plateau tournant et son support ne sont pas en place.

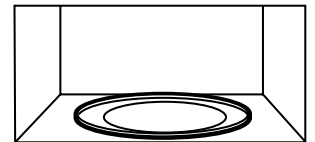
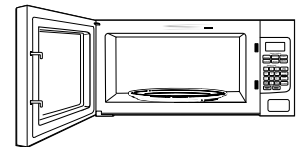

Nettoyage de l'extérieur

N'utilisez pas de produit contenant de l'ammoniaque ou de l'alcool pour nettoyer le four à micro-ondes. L'ammoniaque ou l'alcool peuvent endommager l'aspect du four à micro-ondes.

Boîtier

Nettoyez les surfaces externes avec un chiffon imbibé d'eau savonneuse. Rincez avec un chiffon humide et séchez. Essuyez le hublot avec un chiffon humide.

Tableau de commande et porte

Nettoyez avec un chiffon humide. Séchez bien. N'utilisez pas de produit de nettoyage à pulvériser, de grandes quantités d'eau savonneuse, de produit abrasif ni d'objet acéré sur le tableau de commande – ils peuvent l'endommager. Certains essuie-tout peuvent également le rayer.

Surface de la porte

Il est important que la surface de la porte qui entre en contact avec le four à micro-ondes reste propre. Utilisez uniquement un détergent doux non abrasif, appliqué avec une éponge propre ou un chiffon doux. Rincez abondamment.

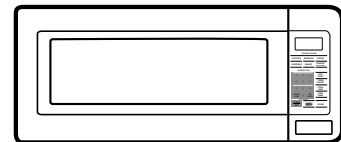

Cordon d'alimentation

Si le cordon est sale, débranchez-le et lavez-le avec un chiffon humide. Pour les taches rebelles, vous pouvez utiliser de l'eau savonneuse, mais assurez-vous de rincer le cordon avec un chiffon humide et de bien le sécher avant de le rebrancher.

Surfaces en acier inoxydable (certains modèles)

N'utilisez pas de tampon en laine d'acier; il rayerait la surface.

Pour nettoyer la surface en acier inoxydable, utilisez un chiffon chaud, humide et un détergent doux convenant aux surfaces en acier inoxydable. Utilisez un chiffon propre, chaud et humide pour retirer le savon. Séchez à l'aide d'un chiffon propre et sec. Frottez toujours doucement et dans le sens du grain.

Des questions?

Servez-vous de ce tableau de résolution de problème

PROBLÈME	CAUSES POSSIBLES
LE FOUR NE FONCTIONNE PAS	<ul style="list-style-type: none"> Un fusible de votre domicile peut être grillé ou le disjoncteur peut s'être déclenché. Remplacez le fusible ou réenclenchez le disjoncteur. Débranchez, puis rebranchez le cordon d'alimentation du four. Assurez-vous que la fiche à 3 broches est bien insérée dans la prise de courant.
LE TABLEAU DE COMMANDE S'ALLUME, MAIS LE FOUR NE DÉMARRE PAS	<ul style="list-style-type: none"> La porte n'est pas bien fermée. La touche START/PAUSE (départ/pause) n'a pas été enfoncée après le choix de cuisson. Une autre sélection a déjà été entrée et la touche CLEAR/OFF (effacer/arrêt) n'a pas été enfoncée pour l'annuler. Assurez-vous d'avoir entré la durée de cuisson après avoir appuyé sur la touche COOK TIME (cuisson minutée). On a appuyé accidentellement sur CLEAR/OFF (effacer/arrêt). Réinitialisez le programme de cuisson et appuyez sur START/PAUSE (départ/pause). Assurez-vous d'entrer le poids de l'aliment après avoir sélectionné DEFROST WEIGHT (décongélation selon le poids). Le four a été arrêté accidentellement. Appuyez sur START/PAUSE (départ/pause) pour reprendre le programme de cuisson.
« Err » APPARAÎT SUR L'AFFICHEUR	<ul style="list-style-type: none"> Durant un programme de cuisson par capteur, la porte a été ouverte ou la touche START/PAUSE (départ/pause) a été enfoncée avant que la vapeur n'ait pu être détectée. « SENSOR ERROR » (erreur de capteur) défile jusqu'à ce que vous appuyiez sur CLEAR/OFF (effacer/arrêt). Le capteur n'a pas détecté la vapeur dans le délai maximal. Utilisez la fonction COOK TIME (cuisson minutée) pour cuire plus longtemps.
« LOCKED » (verrouillé) APPARAÎT SUR L'AFFICHEUR	<ul style="list-style-type: none"> Le tableau de commande a été verrouillé. (Lorsque le tableau de commande est verrouillé, la lettre « L » apparaît.) Appuyez pendant 3 secondes sur la touche CLEAR/OFF (effacer/arrêt) pour déverrouiller le tableau de commande.
LA QUANTITÉ D'ALIMENTS EST TROP GRANDE POUR LE RÉCHAUFFAGE PAR CAPTEUR	<ul style="list-style-type: none"> La fonction de réchauffage par capteur (REHEAT) convient aux portions simples d'aliments recommandés. Utilisez la fonction COOK TIME (cuisson minutée) pour les grandes quantités d'aliments.

Il n'y a rien d'anormal lorsqu'on observe ce qui suit :

- De la vapeur s'échappe de la porte.
- Vous voyez un reflet de lumière autour de la porte ou de la caisse.
- Il y a une baisse d'intensité de la lampe du four ou un changement dans le bruit du ventilateur lorsque le four fonctionne à un niveau de puissance autre que le niveau maximum.
- Vous entendez un bruit sourd pendant que le four fonctionne.
- Des interférences perturbent la réception des ondes de radio et de télévision lorsque le four à micro-ondes fonctionne. Ces interférences sont semblables à celles des autres petits électroménagers et n'indiquent pas un mauvais fonctionnement de votre four. Branchez-le sur un circuit électrique différent, éloignez la radio ou le téléviseur le plus possible du four ou vérifiez la position et le signal de l'antenne de réception de la radio ou du téléviseur.

GARANTIE DE VOTRE FOUR À MICRO-ONDES MONOGRAM
Agrafez votre facture ici. Une preuve de la date d'achat d'origine est requise pour obtenir des services sous garantie.

CE QUI EST COUVERT

À compter de la date d'achat d'origine

GARANTIE LIMITÉE DE DEUX ANS

Pendant une période de deux ans à compter de la date d'achat d'origine, Monogram remplacera toute pièce du four à micro-ondes qui se révèle défectueuse en raison d'un vice de matériau ou de fabrication. Au cours de cette garantie limitée de deux ans, Monogram fournira également, sans frais, toute la main-d'œuvre pour le remplacement de la pièce défectueuse.

GARANTIE LIMITÉE DE LA TROISIÈME À LA CINQUIÈME ANNÉE

Pour la période allant de la troisième à la cinquième année à compter de la date d'achat d'origine, Monogram remplacera le tube magnétron si le tube est défectueux en raison d'un défaut de matériaux ou de fabrication. Pendant cette période de la troisième à la cinquième année de garantie limitée, vous serez responsable de tous les frais de main-d'œuvre ou de service à domicile.

.....
Toutes les réparations sous garantie sont effectuées par nos Centres de réparation ou par nos réparateurs agréés du service à la clientèle de Monogram durant les heures normales de travail.

Si votre appareil a besoin d'être réparé durant ou après la période de garantie, appelez le 800-444-1845 pour les États-Unis. Au Canada : 888-880-3030.

Veillez avoir les numéros de série et de modèle de votre appareil à portée de main lorsque vous appelez pour une réparation.

CE QUI N'EST PAS COUVERT

- Toute visite à votre domicile pour vous expliquer le fonctionnement de l'appareil.
- L'installation, la livraison ou l'entretien inappropriés de l'appareil.
- Tout produit auquel il n'est pas possible d'accéder pour effectuer les réparations nécessaires.
- Toute défectuosité du produit lorsqu'il a été utilisé de façon abusive ou inadéquate, ou employé à toute autre fin que celle pour laquelle il a été conçu, modifié ou utilisé à des fins commerciales.
- Le remplacement des fusibles ou le réenclenchement des disjoncteurs du panneau de distribution de votre résidence.
- Tout dommage au produit attribuable à un accident, à un incendie, à une inondation ou à une catastrophe naturelle.
- Tout dommage accessoire ou indirect, causé par des défaillances possibles de l'appareil.
- Tout dommage causé après la livraison.

EXCLUSIONS DES GARANTIES IMPLICITES

Votre seul et unique recours est de faire réparer le produit dans le cadre de cette garantie limitée. Toute garantie implicite, incluant la garantie de qualité marchande ou d'aptitude du produit à un usage particulier, est limitée à un an ou à la période la plus courte autorisée par la loi.

Cette garantie est offerte à l'acheteur initial, ainsi qu'à tout propriétaire subséquent d'un produit acheté en vue d'une utilisation domestique aux États-Unis. Si le produit est situé dans une zone où aucun réparateur agréé par Monogram n'est disponible, vous devrez peut-être assumer les frais de déplacement de celui-ci ou apporter le produit à un atelier de réparation agréé par Monogram. En Alaska, la garantie exclut les appels de service nécessitant une visite à domicile.

Dans certains États, il est interdit d'exclure ou de limiter les dommages indirects ou accessoires. Il est alors possible que les limitations ou exclusions ci-dessus ne s'appliquent pas dans votre cas. La présente garantie vous confère des droits juridiques spécifiques. Vous pouvez bénéficier d'autres droits, qui varient d'un État ou d'une province à l'autre. Pour connaître les droits dont vous bénéficiez dans votre État ou votre province, communiquez avec le bureau de la protection du consommateur de votre région, de votre État ou de votre province, ou le procureur général.

Garanties prolongées : Procurez-vous une garantie prolongée Monogram et informez-vous au sujet des rabais spéciaux offerts tout au long de la durée de votre garantie. Visitez **Monogram.com** ou appelez le 800-444-1845 pour en savoir plus et en faire l'achat.

Garant : Électroménagers GE, une entreprise de Haier

Garant au Canada : MC Commercial, Burlington, ON, L7R 5B6

Avec l'achat de votre nouvel appareil Monogram, vous pouvez avoir la certitude que si jamais vous avez besoin d'informations ou d'assistance de Monogram, nous serons là pour vous. Tout ce que vous avez à faire est de nous appeler!

**Enregistrez
votre appareil**

Enregistrez votre nouvel appareil en ligne au moment qui vous convient le mieux! L'enregistrement de votre produit dans les délais prescrits permet une meilleure communication et un service rapide, selon les modalités de votre garantie, si besoin est. Vous pouvez également envoyer par courrier la carte d'enregistrement préimprimée qui se trouve dans l'emballage de votre appareil.

Aux États-Unis : **Monogram.com**

Au Canada : **https://service.geappliances.ca/servicio/fr_CA/**

**Demande
de service**

Le service de réparation par un expert de Monogram n'est qu'à un pas de votre porte. Vous pouvez demander une réparation en ligne à toute heure du jour, au moment qui vous convient le mieux.

Aux États-Unis : **Monogram.com** ou appelez le 800-444-1845 pendant les heures normales d'ouverture.

Au Canada : **Monogram.ca** ou appelez le 888-880-3030 ou visitez

https://service.geappliances.ca/servicio/fr_CA/.

**Garanties
prolongées**

Procurez-vous une garantie prolongée Monogram et informez-vous au sujet des rabais spéciaux offerts tout au long de la durée de votre garantie.

Aux États-Unis : **Monogram.com** ou appelez le 800-444-1845 pendant les heures normales d'ouverture.

Au Canada : **Monogram.ca** ou appelez le 800-290-9029.

**Pièces et
accessoires**

Les personnes ayant les compétences requises pour réparer elles-mêmes leurs appareils peuvent recevoir directement à la maison des pièces ou accessoires (les cartes VISA, MasterCard et Discover sont acceptées). Commandez en ligne dès aujourd'hui, 24 heures sur 24.

Aux États-Unis : **Monogram.com** ou par téléphone au 800-444-1845 pendant les heures normales d'ouverture.

Les directives fournies dans le présent manuel comportent des procédures que n'importe quel utilisateur peut effectuer. Les autres types de réparation doivent généralement être confiés à un technicien qualifié. Faites preuve de prudence : une réparation ou un entretien mal effectué peut rendre l'utilisation de l'appareil dangereuse.

Les clients au Canada doivent consulter le centre de service MC Commercial le plus proche, visiter notre site Web à **Monogram.ca** ou appeler au 888-880-3030.

Free Manuals Download Website

<http://myh66.com>

<http://usermanuals.us>

<http://www.somanuals.com>

<http://www.4manuals.cc>

<http://www.manual-lib.com>

<http://www.404manual.com>

<http://www.luxmanual.com>

<http://aubethermostatmanual.com>

Golf course search by state

<http://golfingnear.com>

Email search by domain

<http://emailbydomain.com>

Auto manuals search

<http://auto.somanuals.com>

TV manuals search

<http://tv.somanuals.com>