



SEWING MACHINE

Owner's Manual

MAQUINA DE COSER

Manual de Instrucciones

MACHINE À COUDRE

Manuel d'instructions

Model, Modelo, Modèle 385.11206300

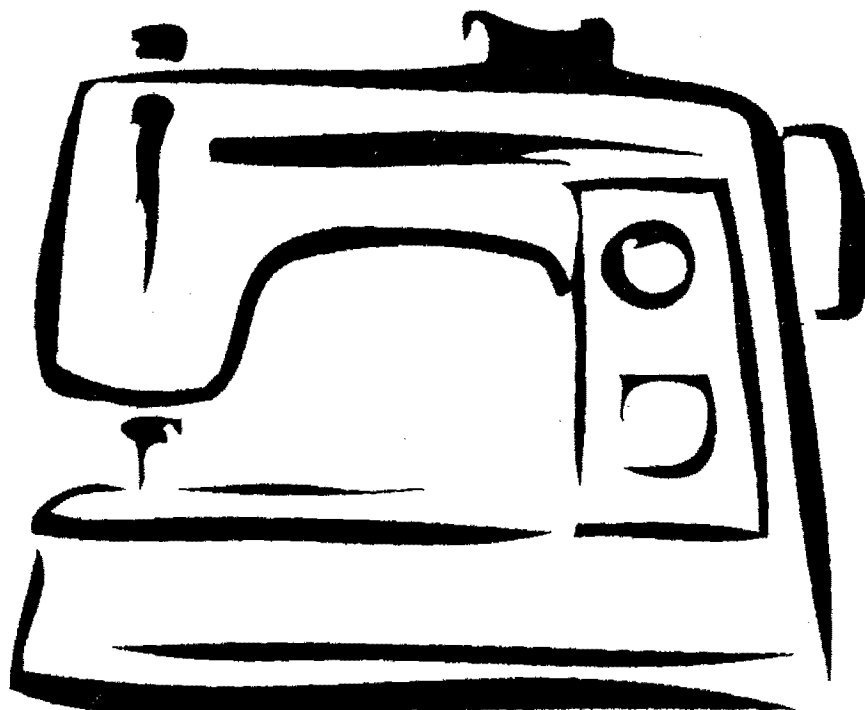

IMPORTANT SAFETY INSTRUCTIONS

When using an electrical appliance, basic safety precautions should always be followed, including the following:
Read all instructions before using this appliance.

DANGER – To reduce the risk of electric shock:

1. An appliance should never be left unattended when plugged in. Always unplug this sewing machine from the electric outlet immediately after using and before cleaning.
2. Always unplug before replacing a sewing machine bulb. Replace bulb with same type rated 15 Watts.

WARNING – To reduce the risk of burns, fire, electric shock or injury to persons:

1. Do not allow to be used as a toy. Close attention is necessary when this sewing machine is used by or near children.
2. Use this appliance only for its intended use as described in this owner's manual.
Use only attachments recommended by the manufacturer as contained in this owner's manual.
3. Never operate this sewing machine if it has a damaged cord or plug, if it is not working properly, if it has been dropped or damaged, or dropped into water.
Return this sewing machine to the nearest Sears store or service center for examination, repair, electrical or mechanical adjustment.
4. Never operate the appliance with any air opening blocked. Keep ventilation openings of this sewing machine and foot controller free from accumulation of lint, dust and loose cloth.
5. Never drop or insert any object into any opening.
6. Do not use outdoors.
7. Do not operate where aerosol (spray) products are being used or where oxygen is being administered.
8. To disconnect, turn all controls to the off ("O") position, then remove plug from outlet.
9. Do not unplug by pulling on cord. To unplug, grasp the plug, not the cord.
10. Keep fingers away from all moving parts. Special care is required around the sewing machine needle.
11. Always use the proper needle plate. The wrong plate can cause the needle to break.
12. Do not use bent needles.
13. Do not pull or push fabric while stitching. It may deflect the needle causing it to break.
14. Switch this sewing machine off ("O") when making any adjustment in the needle area, such as threading the needle, changing the needle, threading the bobbin, changing the presser foot, and the like.
15. Always unplug this sewing machine from the electrical outlet when removing covers, lubricating, or when making any other adjustments mentioned in this owner's manual.

SAVE THESE INSTRUCTIONS

Designs and specifications are subject to change without prior notice.

INSTRUCCIONES IMPORTANTES DE SEGURIDAD

Cuando se utiliza un aparato eléctrico es necesario tomar ciertas precauciones básicas de seguridad, incluso la siguiente: Lea todas las instrucciones antes de utilizar este aparato.

PELIGRO — Para reducir el riesgo de choque eléctrico:

1. No deje nunca el aparato sin vigilancia mientras esté enchufado. Desenchufe siempre la máquina de la toma eléctrica inmediatamente después de utilizarla y antes de limpiarla.
2. Desenchufe la máquina cada vez que vaya a cambiar la bombilla. Cambie la bombilla por otra de mismo tipo 15 W.

AVISO — Para reducir el riesgo de quemaduras, incendio, choque eléctrico o heridas a personas:

1. No deje que nadie utilice la máquina como si fuera un juguete. Preste especial atención cuando la máquina de coser sea utilizada por niños (a) o cerca de ellos (a).
2. Utilice el aparato únicamente para los usos descritos en este manual del usuario.
Utilice únicamente los accesorios recomendados por el fabricante e indicados en este manual del usuario.
3. Nunca utilice esta máquina de coser si tiene un enchufe o un cable en mal estado, si no funciona correctamente, si se ha golpeado o está dañada, o si ha caído en agua.
Envíe esta máquina de coser a la tienda o centro de mantenimiento Sears más cercano si es necesario examinarla, repararla o someterla a ajustes eléctricos o mecánicos.
4. No utilice nunca el aparato si tiene bloqueada alguna vía de ventilación. Mantenga las vías de ventilación de esta máquina de coser y el pedal de control libres de pelusa, polvo y trozos de tela.
5. No deje caer ni introduzca ningún tipo de objeto en ninguna abertura.
6. No utilice la máquina en exteriores.
7. No utilice la máquina donde se empleen productos de aerosol (spray) o donde se administre oxígeno.
8. Para desconectar, ponga todos los controles en la posición OFF ("O") y desenchufe la máquina.
9. No tire del cable para desenchufar. Para desenchufar hay que agarrar el enchufe, no el cable.
10. Mantenga los dedos alejados de todas las piezas móviles. Tenga especial cuidado alrededor de la aguja de la máquina de coser.
11. Utilice siempre la placa de agujas adecuada. Una placa incorrecta puede hacer que se rompa la aguja.
12. No utilice agujas que estén dobladas.
13. No tire de la tela ni la empuje mientras esté cosiendo. La aguja podría desviarse y romperse.
14. Apague esta máquina de coser ("O") cada vez que tenga que hacer ajustes en la zona de la aguja, como enhebrar la aguja, cambiar la aguja, enhebrar la bobina, cambiar el prensatelas y operaciones similares.
15. Desenchufe esta máquina de coser cada vez que tenga que desmontar cubiertas, engrasar, o hacer cualquier otro de los ajustes mencionados en este manual del usuario.

CONSERVE ESTAS INSTRUCCIONES

Los diseños y las especificaciones están conforme a cambio sin el aviso anterior.

CONSIGNES IMPORTANTES DE SÉCURITÉ

Pour utiliser un appareil électrique, il faut toujours respecter les consignes de sécurité fondamentales, notamment le consigne suivantes :

Avant d'utiliser cet appareil, lisez toutes ces instructions.

DANGER — Pour réduire les risques d'électrocution.

1. Il ne faut jamais laisser un appareil sans surveillance lorsqu'il est branché. Il faut toujours débrancher cette machine à coudre de la prise électrique murale, après son utilisation ou avant de la nettoyer.
2. Il faut toujours débrancher la machine avant de remplacer une ampoule électrique. Remplacez l'ampoule par une ampoule du même type de 15 W.

AVERTISSEMENT — Afin de réduire les risques de brûlures, incendie, électrocution

1. Il ne faut pas se servir de la machine comme d'un jouet. Il faut faire très attention lorsque cette machine à coudre est utilisée par des enfants ou à proximité de ceux-ci.
2. Utilisez cette machine uniquement pour les utilisations prévues, telles qu'elles sont décrites dans le manuel de la machine à coudre.
3. Utilisez uniquement les accessoires recommandés par le fabricant tels qu'ils sont indiqués dans le manuel de la machine à coudre.
3. Il ne faut jamais faire fonctionner la machine à coudre si le câble ou la prise est endommagé(e), si elle ne fonctionne pas correctement, si on l'a laissée tomber, si elle est endommagée ou si elle est tombée dans l'eau. Retournez la machine à coudre au magasin ou au centre de réparation Sears le plus proche, afin de la faire examiner, réparer ou d'effectuer des réglages électriques ou mécaniques.
4. Il ne faut jamais faire fonctionner cette machine si les orifices d'aération sont colmatés. Tenez les orifices d'aération de cette machine à coudre et le curseur d'escamotage du pied-de-biche exempts de toute accumulation de peluches, poussières et de morceaux de chiffon.
5. Il ne faut jamais laisser tomber ou introduire d'objet dans les orifices.
6. Il ne faut pas l'utiliser en plein air.
7. Il ne faut pas la faire fonctionner si des produits en aérosol (vaporisateur) sont utilisés où s'il y a une installation d'oxygène.
8. Pour la débrancher, tournez le commutateur à la position OFF ("O"), puis retirez la prise de la douille.
9. Ne débranchez pas la machine en tirant sur le câble. Pour la débrancher, saisissez la prise, et non pas le câble électrique.
10. Tenez les doigts à l'écart de toutes les pièces mobiles. Il faut faire particulièrement attention dans la zone proche de l'aiguille de la machine à coudre.
11. Il faut toujours utiliser la semelle de piqûre correcte. Si la semelle de piqûre ne convient pas, l'aiguille risque de se briser.
12. N'utilisez pas d'aiguilles courbées.
13. Ne tirez ni ne poussez pas le tissu pendant les piqûres. Cela risque de faire dévier l'aiguille et de provoquer sa cassure.
14. Avant de faire des réglages dans la zone de l'aiguille tels qu'enfiler l'aiguille, changer l'aiguille, enfiler la canette ou changer le pied-de-biche, etc., mettez le commutateur de la machine à coudre sur Arrêt ("O").
15. Débranchez toujours la machine à coudre de la douille électrique avant de retirer les capots, de la graisser ou de faire tous autres réglages mentionnés dans le manuel de la machine à coudre. ou blessures corporelles :

CONSERVEZ CETTE NOTICE

Les spécifications pourront être modifiées sans avis préalable.

PROTECTION AGREEMENTS

In the U.S.A.

Master Protection Agreements

Congratulations on making a smart purchase. Your new Kenmore® product is designed and manufactured for years of dependable operation. But like all products, it may require preventive maintenance or repair from time to time. That's when having a Master Protection Agreement can save you money and aggravation.

Purchase a Master Protection Agreement now and protect yourself from unexpected hassle and expense.

The Master Protection Agreement also helps extend the life of your new product. Here's what's included in the Agreement:

- Expert service** by our 12,000 professional repair specialists
- Unlimited service and no charge for parts and labor** on all covered repairs
- "No-lemon" guarantee** — replacement of your covered product if four or more product failures occur within twelve months
- Product replacement** if your covered product can't be fixed
- Annual Preventive Maintenance Check** at your request — no extra charge
- Fast help by phone** — phone support from a Sears technician on products requiring in-home repair, plus convenient repair scheduling
- Power surge protection** against electrical damage due to power fluctuations
- Rental reimbursement** if repair of your covered product takes longer than promised

Once you purchase the Agreement, a simple phone call is all that it takes for you to schedule service. You can call anytime day or night, or schedule a service appointment online.

Sears has over 12,000 professional repair specialists, who have access to over 4.5 million quality parts and accessories. That's the kind of professionalism you can count on to help prolong the life of your new purchase for years to come. Purchase your Master Protection Agreement today!

Some limitations and exclusions apply.
For prices and additional information call
1-800-827-6655.

Sears Installation Service

For Sears professional installation of home appliances, garage door openers, water heaters, and other major home items, in the U.S.A. call
1-800-4-MY-HOME®

In Canada

Maintenance Agreements

Your purchase has added value because you can depend on Sears HomeCentral® for service. With over 2400 Service Technicians and access to over 900,000 parts and accessories, we have the tools, parts, knowledge and skills to ensure our pledge: **We Service What We Sell.**

Your Kenmore® appliance is designed, manufactured and tested to provide years of dependable operation. Yet any major appliance may require service from time to time. The Sears Maintenance Agreement offers you an outstanding service program, affordably priced.

The Sears Maintenance Agreement

- Is your way to buy tomorrow's service at today's price.
- Eliminates repair bills resulting from normal wear and tear.
- Provides for non-technical and instructional assistance.
- Even if you don't need repairs, provides an annual Preventive Maintenance Check, at your request, to ensure that your appliance is in proper running condition.

Some limitations apply. For information concerning Sears Canada Maintenance Agreements, call
1-800-361-6665.

SERVICIO

Acuerdo Principal de Protección

Felicitaciones por haber hecho una compra Inteligente. Su nuevo producto Kenmore® está diseñado y fabricado para años de fiable operación. Pero como todo producto puede requerir de mantenimiento preventivo o reparaciones de vez en cuando. Entonces es cuando el tener un Acuerdo Principal de Protección puede ahorrarle dinero y disgustos.

Compre un Acuerdo Principal de Protección ahora y protéjase de problemas y expensas inesperadas.

El Acuerdo Principal de Protección también ayuda a extender la vida de su nuevo producto.

Aquí está lo que se incluye en el Acuerdo:

- El Servicio Profesional** de nuestros 12.000 especialistas en reparaciones.
- Servicio Ilimitado** sin cargo por partes o trabajo en todas las reparaciones cubiertas.
- Garantía de Reemplazo** — reemplazamos su producto cubierto en el acuerdo si cuatro o más fallas del mismo ocurren en el plazo de doce meses.
- Reemplazo del Producto** si su producto cubierto en el acuerdo no puede ser reparado.
- Mantenimiento Anual Preventivo** a su pedido- sin cargo extra.
- Ayuda Rápida por Teléfono** — ayuda telefónica por un técnico especialista de Sears en productos que requieren arreglo en casa, además puede fijar una cita conveniente para reparación.
- Protección Eléctrica** contra fluctuaciones de la electricidad que puede producir daños
- Reembolso de la Renta** si la reparación de su producto cubierto en el acuerdo toma más tiempo que el prometido.

Una vez que usted compra el acuerdo una simple llamada telefónica es todo lo que le tomará para fijar una cita de servicio. Usted puede llamar a cualquier hora, día o noche, o fijar la cita de servicio por el online.

Sears tiene más de 12.000 profesionales especialistas en reparaciones, que tienen acceso a más de 4.5 millones de partes y accesorios. Esa es la clase de profesionalismo con la que usted puede contar para prolongar la vida de su nueva compra en años por venir. ¡Compre su Acuerdo Principal de Protección hoy!

Algunas limitaciones y exclusiones pueden aplicarse.
Por precios e información adicional llame al 1-800-827-6655.

Servicio de Instalación Sears

Para el servicio profesional de instalación de aparatos del hogar, controles para abrir puerta de garaje, calentadores de agua, y otros artículos mayores del hogar, llame en E.E.U.U., al 1-800-4-MY-HOME®

Le contrat d'entretien de Sears

Contrat de couverture garantie

Félicitations pour votre ingénieux achat. Grâce à la qualité de sa conception et de sa fabrication, votre nouveau produit Kenmore® vous garantira des années de bon fonctionnement. Cependant, comme tout autre produit, un entretien préventif ou des réparations occasionnelles seront sans doute nécessaires. C'est alors que le contrat de couverture garantie peut vous économiser de l'argent et vous épargner des soucis.

L'achat aujourd'hui d'un contrat de couverture garantie vous permettra d'éviter problèmes et dépenses inattendus.

Le contrat de couverture garantie vous permet également de prolonger la durée de vie de votre nouveau produit. Voici ce qui est compris dans le contrat:

- Entretien expert** effectué par l'un de nos 12000 spécialistes de la réparation.
- Service gratuit illimité** sur pièces et main d'oeuvre pour toute réparation couverte
- Garanti "sans os"**— remplacement du produit couvert dans le cas où il y aurait quatre déficiences (ou plus) en 12 mois
- Remplacement du produit** dans le cas où le produit couvert ne peut être réparé
- Vérification annuelle d'entretien préventif** sur demande — gratuitement
- Assistance téléphonique rapide** — assistance par téléphone d'un technicien de Sears sur les produits pouvant être réparés de chez soi; disponibilités horaires de réparations arrangeantes
- Protection contre les surtensions**, c'est à dire les endommagements électriques dûs aux variations de tension
- Remboursement de location** dans le cas où la réparation du produit couvert dure plus longtemps que prévu

Une fois le contrat acheté, il vous suffit d'un simple coup de téléphone pour arranger un rendez-vous pour entretien. Vous pouvez appeler à toute heure du jour ou de la nuit ou bien prendre rendez-vous par internet.

Sears dispose de plus de 12000 spécialistes de la réparation qui ont accès à plus de 4,5 millions de pièces et accessoires de qualité. Voilà le professionnalisme sur lequel vous pouvez compter pour vous aider à prolonger la durée de vie de votre nouvel achat durant les années à venir. Achetez dès aujourd'hui le contrat de couverture garanti!

Certaines limites et exclusions sont en vigueur.

Pour tout renseignement supplémentaire, y compris les prix, veuillez téléphoner au 1-800-827-6655.

Mise en service de Sears

Pour la mise en service professionnelle de Sears s'appliquant aux appareils ménagers, télécommandes de garage, chauffe-eau et tout autre dispositif ménager difficile à installer, veuillez composer le

1-800-4-MY-HOME(r) des États Unis.

Au Canada

Votre achat comporte une valeur ajoutée car vous pouvez compter sur l'entretien chez Sears Home Central®. Grâce à plus de 2400 spécialistes au Service Clientèle et l'accès à plus de 900000 pièces détachées et accessoires, nous possédons les outils, les pièces, le savoir et l'expérience nous permettant de promettre que ce que nous vendons, nous l'entretenons.

Contrats d'entretien de Sears

La conception, la fabrication et le contrôle de vérification de votre dispositif Kenmore® sont effectués de façon à vous garantir un fonctionnement fiable pendant plusieurs années. Cependant, tout dispositif d'une certaine taille nécessite parfois un service d'entretien occasionnel. Le contrat d'entretien de Sears vous propose un programme de service exceptionnel à prix raisonnable.

Le contrat d'entretien de Sears

- Vous offre la possibilité d'acheter l'entretien de demain au prix d'aujourd'hui.
- Élimine les coûts de réparation découlant de l'usure normale
- Dans le cas où vous n'avez pas besoin de réparation, vous donne accès, sur demande, à une vérification d'entretien préventif annuelle vous permettant de vous assurer que votre dispositif est en bonne condition de marche.

Certaines limites existent. Pour toute information sur les Contrats d'entretien de Sears au Canada, téléphonez au 1-800-361-6665.

Sewing Machine Warranty

Full 25 Year Warranty on Internal Mechanical Components

For 25 years from the date of purchase, Sears will provide free repair for the internal mechanical components of this sewing machine if they are defective in material or workmanship.

Full Two Year Warranty on Electrical Equipment

For two years from the date of purchase, Sears will provide free repair for the electrical equipment of this sewing machine, if any part of it, including motor, wiring, electronic circuitry, switch and speed control, is defective in material or workmanship. This two-year warranty does not include light bulbs, which are expendable parts only included in the 90 day warranty described below.

Full 90 Day Warranty on All Parts and Mechanical Adjustments

For 90 days from the date of purchase, Sears will provide free parts replacement and mechanical service necessary for the proper operation of this sewing machine, except for normal maintenance as described in the owner's manual.

Warranty service is available by returning this sewing machine to the nearest Sears Service Center in the United States. If this sewing machine is used for commercial or rental purposes, warranty service is available for only 90 days from the date of purchase.

This warranty gives you specific legal rights, and you may also have other rights which vary from state to state.

Sears, Roebuck and Co., D/817WA, Hoffman Estates, IL 60179

Garantía de máquina de coser

Garantía completa por 25 años para componentes mecánicos internos

Durante un período de 25 años a partir de la fecha de compra, Sears reparará gratuitamente los componentes mecánicos internos de esta máquina de coser si tienen defectos de materiales o mano de obra.

Garantía completa por 2 años para equipo eléctrico

Durante un período de dos años a partir de la fecha de compra, Sears reparará gratuitamente el equipo eléctrico de esta máquina de coser si cualquiera de sus componentes, como serían el motor, el cableado, los circuitos electrónicos, el interruptor o el control de velocidad, tiene defectos de materiales o mano de obra. Esta garantía por dos años no abarca las bombillas, que son piezas consumibles incluidas únicamente en la garantía por 90 días descrita a continuación.

Garantía completo por 90 días para todas las piezas y ajustes mecánicos

Durante un período de 90 días a partir de la fecha de compra, Sears gratuitamente reemplazará piezas y realizará el servicio mecánico necesario para el funcionamiento correcto de esta máquina de coser. Esta garantía no abarca el mantenimiento normal que se describe en el manual del propietario.

El servicio cubierto por la garantía podrá obtener llevando la máquina de coser al centro de servicio Sears más cercano en Estados Unidos. Si la máquina de coser es utilizada para fines comerciales o de alquiler, el servicio contemplado por la garantía únicamente estará disponible durante un período de 90 días a partir de la fecha de compra.

Esta garantía le concede derecho legales específicos. Usted también puede tener otros derechos, que varían de un estado a otro.

Sears, Roebuck and Co., D/817WA, Hoffman Estates, IL 60179

Garantie pour machine à coudre

Garantie complète de 25 ans pour tous défauts dans les pièces ou la fabrication

Pour une période de 25 ans à partir de la date d'achat, Sears assurera, sans frais, la réparation de tous défauts dans les pièces ou la fabrication qui pouvant survenir dans le mécanisme interne de la machine à coudre.

Garantie complète de deux ans pour tous défauts dans les composantes électriques de la machine à coudre

Pour une période de deux ans à partir de la date d'achat, Sears assurera, sans frais, la réparation de tous défauts dans les pièces ou la fabrication qui pouvant survenir dans les pièces électriques ou électroniques de la machine à coudre, y compris le moteur, le filage, les composantes électroniques, l'interrupteur et la commande de vitesse.

Cette garantie de deux ans ne couvre pas les ampoules électriques qui sont des pièces consommables couvertes par la garantie de 90 jours ci-dessous.

Garantie complète de 90 jours sur les pièces et les réglages mécaniques

Pour une période de 90 jours à partir de la date d'achat, Sears assurera, sans frais, le remplacement de toutes pièces et les Réglages mécaniques pour permettre le fonctionnement adéquat de la machine à coudre, sauf l'entretien normal.

La réparation sous garantie est disponible en retournant la machine à coudre au magasin ou au centre de services Sears le plus près aux Etats-Unis. Si cette machine est utilisée à des fins commerciales ou de location, les couvertures de la garantie mentionnée ci-dessus ne s'appliquent que pour 90 jours à partir de la date d'achat.

Cette garantie vous accorde des droits spécifiques. Vous pouvez également avoir d'autres droits qui varient d'un état à l'autre.

Sears, Roebuck and Co., D/817WA, Hoffman Estates, IL 60179

Sewing Machine Warranty

Full 25 Year Warranty on Internal Mechanical Components

For 25 years from the date of purchase, Sears will provide free repair for the internal mechanical components of this sewing machine if they are defective in material or workmanship.

Full Two Year Warranty on Electrical Equipment

For two years from the date of purchase, Sears will provide free repair for the electrical equipment of this sewing machine, if any part of it, including motor, wiring, electronic circuitry, switch and speed control, is defective in material or workmanship. This two-year warranty does not include light bulbs, which are expendable parts only included in the 90 day warranty described below.

Full 90 Day Warranty on All Parts and Mechanical Adjustments

For 90 days from the date of purchase, Sears will provide free parts replacement and mechanical service necessary for the proper operation of this sewing machine, except for normal maintenance as described in the owner's manual.

Warranty service is available by returning this sewing machine to the nearest Sears Service Center in Canada

If this sewing machine is used for commercial or rental purposes, warranty service is available for only 90 days from the date of purchase.

This warranty gives you specific legal rights, and you may also have other rights which vary from province to province.

Sears Canada Inc., Toronto, Ont., M5B 2B8

Garantía de máquina de coser

Garantía completa por 25 años para componentes mecánicos internos

Durante un período de 25 años a partir de la fecha de compra, Sears reparará gratuitamente los componentes mecánicos internos de esta máquina de coser si tienen defectos de materiales o mano de obra.

Garantía completa por 2 años para equipo eléctrico

Durante un período de dos años a partir de la fecha de compra, Sears reparará gratuitamente el equipo eléctrico de esta máquina de coser si cualquiera de sus componentes, como serían el motor, el cableado, los circuitos electrónicos, el interruptor o el control de velocidad, tiene defectos de materiales o mano de obra. Esta garantía por dos años no abarca las bombillas, que son piezas consumibles incluidas únicamente en la garantía por 90 días descrita a continuación.

Garantía completa por 90 días para todas las piezas y ajustes mecánicos

Durante un período de 90 días a partir de la fecha de compra, Sears gratuitamente reemplazará piezas y realizará el servicio mecánico necesario para el funcionamiento correcto de esta máquina de coser. Esta garantía no abarca el mantenimiento normal que se describe en el manual del propietario.

El servicio cubierto por la garantía podrá obtener llevando la máquina de coser al centro de servicio Sears más cercano en Canada. Si la máquina de coser es utilizada para fines comerciales o de alquiler, el servicio contemplado por la garantía únicamente estará disponible durante un período de 90 días a partir de la fecha de compra.

Esta garantía le concede derecho legales específicos. Usted también puede tener otros derechos, que varían de una provincia a otra.

Sears Canada Inc., Toronto, Ont., M5B 2B8

Garantie pour machine à coudre

Garantie complète de 25 ans pour tous défauts dans les pièces ou la fabrication

Pour une période de 25 ans à partir de la date d'achat, Sears assurera, sans frais, la réparation de tous défauts dans les pièces ou la fabrication qui pouvant survenir dans le mécanisme interne de la machine à coudre.

Garantie complète de deux ans pour tous défauts dans les composantes électriques de la machine à coudre

Pour une période de deux ans à partir de la date d'achat, Sears assurera, sans frais, la réparation de tous défauts dans les pièces ou la fabrication qui pouvant survenir dans les pièces électriques ou électroniques de la machine à coudre, y compris le moteur, le filage, les composantes électroniques, l'interrupteur et la commande de vitesse.

Cette garantie de deux ans ne couvre pas les ampoules électriques qui sont des pièces consommables couvertes par la garantie de 90 jours ci-dessous.

Garantie complète de 90 jours sur les pièces et les réglages mécaniques

Pour une période de 90 jours à partir de la date d'achat, Sears assurera, sans frais, le remplacement de toutes pièces et les Réglages mécaniques pour permettre le fonctionnement adéquat de la machine à coudre, sauf l'entretien normal.

La réparation sous garantie est disponible en retournant la machine à coudre au magasin ou au centre de services Sears le plus près au Canada. Si cette machine est utilisée à des fins commerciales ou de location, les couvertures de la garantie mentionnée ci-dessus ne s'appliquent que pour 90 jours à partir de la date d'achat.

Cette garantie vous accorde des droits spécifiques. Vous pouvez également avoir d'autres droits qui varient d'une province à autre.

Sears Canada Inc., Toronto, Ont., M5B 2B8

Machine Specifications

| Item | Specification |
|------------------------------------|---|
| Sewing speed (Maximum): | Over 550 s.p.m. |
| Stitch length: | 4 mm (Maximum) |
| Stitch width: | 5 mm (Maximum) |
| Stitch package (Stitch functions): | 16 |
| (Built-in stitches): | 6 |
| Buttonhole: | 4 step built-in buttonhole |
| Machine dimensions: | W 12.8" (325 mm) x D 5.6" (143 mm) x H 10.0" (255 mm) |
| Weight (Net): | 11.0 lbs (5.0kg) |

Especificaciones de la máquina

| Artículo | Especificación |
|--|--|
| Velocidad de costura (Máxima): | Más de 550 s.p.m. |
| Longitud de puntada: | 4 mm (Máxima) |
| Ancho de puntada: | 5 mm (Máxima) |
| Número de puntadas (Funcionamiento de puntadas): | 16 |
| (Integradas): | 6 |
| Ojales: | Función de ojal incorporado de 4 paso |
| Dimensiones de la máquina: | 325 mm (12.8") de ancho x 143 mm (5.6") de profundidad x 255 mm (10.0") de altura |
| Peso: | 5.0kg (11.0 lbs) |

Caractéristiques de la machine

| Description | Caractéristiques |
|---|--|
| Vitesse de couture (Maximum): | 550 points-minute en outre |
| Longueur du point: | 4 mm (Maximum) |
| Largeur du point: | 5 mm (Maximum) |
| Ensemble de points (points de couture): | 16 |
| (points intégrés): | 6 |
| Boutonnière: | Boutonniere intégrée en 4 étape |
| Dimensions de la machine: | Largeur: 325 mm (12.8") x Profondeur: 143 mm (5.6") x Hauteur: 255 mm (10.0") |
| Poids de la machine: | 5.0kg (11.0 lb) |

TABLE OF CONTENTS

SECTION I. NAMES OF PARTS

| | |
|---|---|
| Names of Parts | 2 |
| Available Accessories and Attachments | 4 |

SECTION II. GETTING READY TO SEW

| | |
|---|-------|
| Connecting Machine to Power Supply | 6 |
| Before Using Your Sewing Machine | 6 |
| For Your Safety | 6 |
| Polarized Plug | 6 |
| Controlling Sewing Speed | 6 |
| Setting Spool Pins | 8 |
| Presser Foot Lifter | 8 |
| Extension Table | 8 |
| • Detaching the table | 8 |
| • Attaching the table | 8 |
| Changing Needle | 8 |
| Changing Presser Foot | 10 |
| Presser Foot Types | 10 |
| • Zigzag foot | 10 |
| • Straight stitch foot | 10 |
| • Sliding buttonhole foot | 10 |
| • Zipper foot | 10 |
| • Satin stitch foot | 10 |
| Selecting Needle and Fabric | 12 |
| Bobbin Winding | 16-20 |
| • Removing bobbin case | 16 |
| • Bobbin winding | 16-18 |
| • Inserting bobbin | 20 |
| Threading the Machine | 22 |
| • Threading the machine | 22 |
| • Drawing up bobbin thread | 22 |
| Adjust the Needle Thread Tension for Straight Stitch | 24 |
| • Correct tension | 24 |
| • Tension is too tight | 24 |
| • Tension is too loose | 24 |
| Adjust the Needle Thread Tension for Zigzag Stitch | 26 |
| • Correct tension | 26 |
| • Tension is too tight | 26 |
| • Tension is too loose | 26 |
| Stitch Selector | 28 |
| Reverse Stitch Control | 28 |

SECTION III. STRAIGHT STITCH SEWING

| | |
|-------------------------------|----|
| Straight Stitch | 30 |
| • Starting to sew | 30 |
| • Finishing sewing | 30 |
| Use the Seam Guides | 30 |
| Turn a Square Corner | 30 |
| Zipper Sewing | 32 |
| • Fabric preparation | 32 |
| • To sew | 32 |
| Using the Darning Plate | 34 |
| Darning | 34 |

SECTION IV. ZIGZAG STITCH SEWING

| | |
|--------------------------|----|
| Basic Zigzag | 36 |
| Monogramming | 36 |
| Overcasting Stitch | 38 |

SECTION V. UTILITY STITCHES AND DECORATIVE STITCHES

| | |
|------------------------------|----|
| Blind Hem Stitch | 38 |
| Lace Work | 40 |
| Multiple Zigzag Stitch | 40 |
| • Seam finishing | 40 |
| • Mending | 40 |

SECTION VII. BUTTONHOLE

| | |
|-------------------------|-------|
| Buttonhole | 42-44 |
| • Starting to sew | 42-44 |

SECTION VIII. CARE OF YOUR MACHINE

| | |
|------------------------------------|----|
| Replacing the Light Bulb | 46 |
| Cleaning the Feed Dogs | 46 |
| Cleaning the Shuttle Race | 48 |
| • Cleaning the shuttle area | 48 |
| • Replacing shuttle assembly | 48 |
| Oiling the Machine | 50 |
| • Oil behind the face cover | 50 |
| • Oil the Shuttle area | 50 |
| Troubleshooting | 52 |

INDICE

SECCION I. NOMBRE DE LAS PARTES

| | |
|--|---|
| Nombre de las partes | 3 |
| Accesorios y refacciones disponibles | 5 |

SECCION II. PREPARACION DE LA MAQUINA PARA COSER

| | |
|---|-------|
| Conexión de la máquina a la red eléctrica | 7 |
| Cuando utilice por primera vez su máquina de cose | 7 |
| Para su seguridad | 7 |
| Clavija polarizada | 7 |
| Control de la velocidad de costura | 7 |
| Ajuste de los porta-carretes | 9 |
| Palanca de elevación del prensatelas | 9 |
| Estuche de accesorios | 9 |
| Ampliación móvil de la superficie de costura | 9 |
| • Desmontaje de la ampliación móvil | 9 |
| • Instalación de la ampliación móvil | 9 |
| Cambio de aguja | 9 |
| Cambio de prensatelas | 11 |
| Tipos de prensatelas | 13 |
| • Prensatelas para zig-zag | 13 |
| • Prensatelas para puntada recta | 13 |
| • Prensatelas para ojal incorporado | 13 |
| • Prensatelas para cremalleras | 13 |
| • Prensatelas para puntada decorativa | 13 |
| Selección de hilo y tela | 15 |
| Embobinado de la canilla | 17-21 |
| • Cómo sacar el portacanillas | 17 |
| • Embobinado de la canilla | 17-19 |
| • Colocación de la canilla | 21 |
| Enhebrado del hilo de la aguja | 23 |
| • Enhebrado del hilo de la aguja | 23 |
| • Extracción del hilo de la canilla | 23 |
| Ajuste de la tensión del hilo de la aguja para puntada recta | 25 |
| • Tensión correcta | 25 |
| • El hilo está demasiado tenso | 25 |
| • El hilo está demasiado flojo | 25 |
| Ajuste de la tensión del hilo de la aguja para puntada zig-zag | 27 |
| • Tensión correcta | 27 |
| • El hilo está demasiado tenso | 27 |
| • El hilo está demasiado flojo | 27 |
| Selector de patrón | 29 |
| Control de puntada reversa | 29 |

SECCION III. COSTURA DE PUNTADA RECTA

| | |
|---|----|
| Puntada recta | 31 |
| • Para empezar a coser | 31 |
| • Para terminar la coser | 31 |
| Uso de las guías de costura | 31 |
| Cómo coser una esquina cuadrada | 31 |
| Costura de cremalleras ó cierres | 33 |
| • Preparación de la tela | 33 |
| • Para coser | 33 |
| Cómo bajar/subir los dientes del transporte | 35 |
| Zurcido | 35 |

SECCION IV. PUNTADAS DE ZIG-ZAG

| | |
|---------------------------------------|----|
| Puntada de zig-zag | 37 |
| Monogramas | 37 |
| Puntada de sobrehilado o remate | 39 |

SECCION V. PUNTADAS UTILES Y PUNTADAS DECORATIVAS

| | |
|-----------------------------------|----|
| Doblado invisible | 39 |
| Trabajos con encajes | 41 |
| Puntada de múltiple zig-zag | 41 |
| • Cosido final | 41 |
| • Zurciendo o remendando | 41 |

SECCION VI. OJALES

| | |
|------------------------------|-------|
| Ojal incorporado | 43-45 |
| • Para empezar a coser | 43-45 |

SECCION VII. MANTENIMIENTO DE LA MAQUINA

| | |
|--|----|
| Cambiando la bombilla | 47 |
| Limpieza de los dientes del transporte | 47 |
| Limpieza de la corredera de la lanzadera | 49 |
| • Limpie la área de la lanzadera | 49 |
| • Coloque nuevamente el conjunto de la lanzadera | 49 |
| Lubricación de la máquina | 51 |
| • Aceite atrás de la plancha cubierta frontal | 51 |
| • Lubrique la área de la lanzadera | 51 |
| Solución de problemas de funcionamiento | 53 |

TABLE DES MATIÈRES

| | |
|--|--|
| PARTIE I. IDENTIFICATION DES PIÈCES DE LA MACHINE | PARTIE IV. POINTS ZIG-ZAG |
| Identification des pièces 3 | Zig-zag simple 37 |
| Accessoires et pièces disponibles 5 | Monogrammes 37 |
| PARTIE II. PRÉPAREZ-VOUS À COUDRE | Surfilage 39 |
| Branchez la machine 7 | PARTIE V. POINTS UTILITAIRES ET POINTS DÉCORATIFS |
| Les premières fois que vous utilisez votre machine 7 | Ourlet invisible 39 |
| Consignes de sécurité 7 | Dentelle 41 |
| Prise polarisée 7 | Point zig-zag multiple 41 |
| Contrôlez la vitesse de couture 7 | • Finition des coutures 41 |
| Pose de la broche à bobine 9 | • Reprendre 41 |
| Relève-pied presseur 9 | PARTIE VI. BOUTONNIÈRE |
| Boîte à accessoires 9 | Boutonnière 43-45 |
| Rallonge de plateau 9 | • Commencer une couture 43-45 |
| • Pour retirer la rallonge 9 | PARTIE VII. ENTRETIEN DE VOTRE MACHINE |
| • Pour fixer la rallonge 9 | Remplacement de l'ampoule 47 |
| Changer l'aiguille 9 | Nettoyage du porte-canette 47 |
| Changement de pied presseur 11 | Nettoyage de la coursière 49 |
| Différents pieds presseurs 13 | • Nettoyage de la navette 49 |
| • Pied zig-zag 13 | • Remontage de la navette 49 |
| • Pied à point droit 13 | Huilage de la machine 51 |
| • Pied à boutonnière 13 | • Lubrifiez derrière le couvercle de façade 51 |
| • Pied à fermeture à glissière 13 | • Lubrifiez autour de la navette 51 |
| • Pied à point lancé 13 | En cas de problème 53 |
| Choix de l'aiguille et tissu 16 | |
| Remplir la canette 17-21 | |
| • Retrait de la porte-canette 17 | |
| • Bobinage d'une canette de fil 17-19 | |
| • Insertion de la canette 21 | |
| Enfilage de la machine 23 | |
| • Enfilage de la machine 23 | |
| • Comment faire monter le fil de la canette 23 | |
| Réglage de la tension du fil de l'aiguille pour le point droit 25 | |
| • Tension correcte 25 | |
| • Si la tension est trop élevée 25 | |
| • Si la tension est trop faible 25 | |
| Réglage de la tension du fil de l'aiguille pour le point zig-zag 27 | |
| • Tension correcte 27 | |
| • Si la tension est trop élevée 27 | |
| • Si la tension est trop faible 27 | |
| Sélecteur de point 29 | |
| Bouton de marche arrière 29 | |
| PARTIE III. COUTURE AU POINT DROIT | |
| Point droit 31 | |
| • Début d'une couture 31 | |
| • Finition d'une couture 31 | |
| Utilisation des guides de couture 31 | |
| Pour coudre un angle droit 31 | |
| La couture des fermetures à glissière 33 | |
| • Préparation du tissu 33 | |
| • La couture 33 | |
| Comment descendre ou monter les griffes d'entraînement 35 | |
| Reprisage 35 | |

SECTION I. NAMES OF PARTS

Names of Parts

- ① Stitch selector
- ② Reverse stitch control
- ③ Bobbin winder spindle
- ④ Bobbin winding tension disk
- ⑤ Upper needle thread guide
- ⑥ Thread take-up lever
- ⑦ Thread tension dial
- ⑧ Face cover
- ⑨ Needle plate
- ⑩ Extension table (Accessory box)
- ⑪ Handwheel
- ⑫ Power switch
- ⑬ Machine socket
- ⑭ Nomenclature plate
- ⑮ Spool pin
- ⑯ Free-arm
- ⑰ Presser foot lifter
- ⑱ Set screw
- ⑲ Presser foot
- ⑳ Needle clamp screw
- ㉑ Foot control

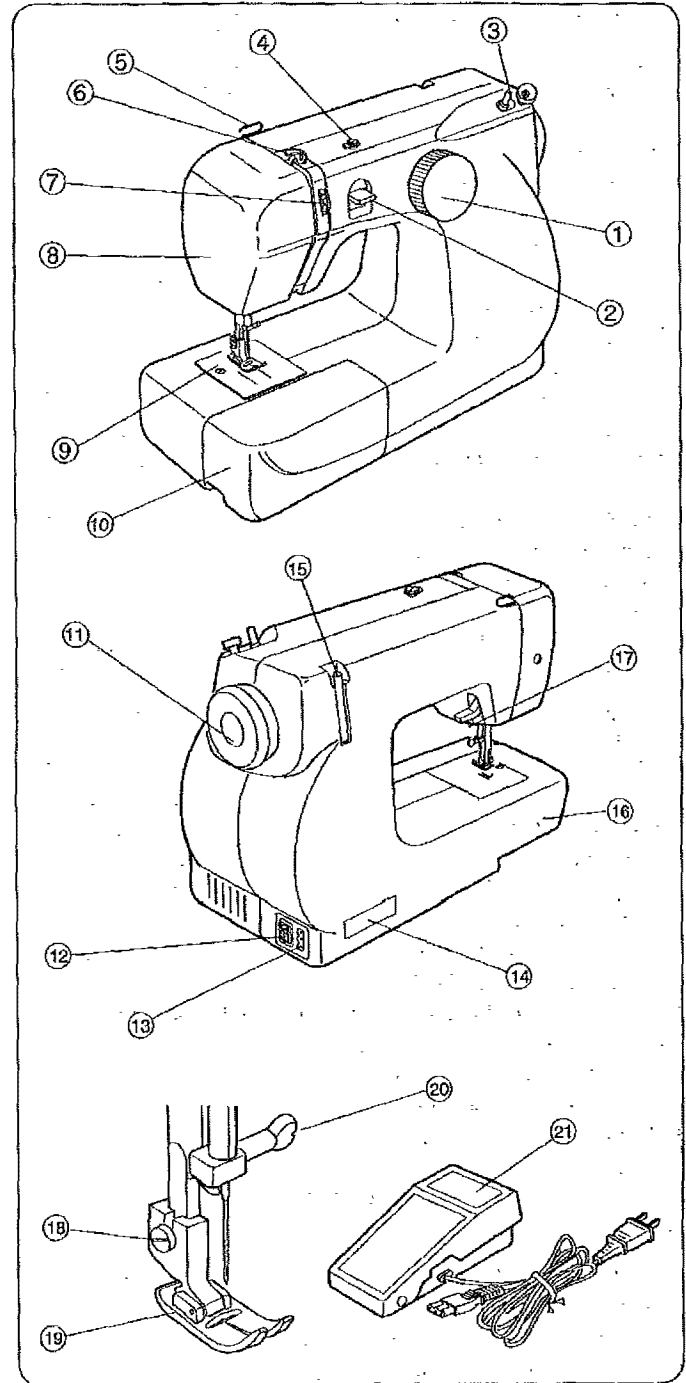

SECCION I. NOMBRE DE LAS PARTES

Nombre de las partes

- ① Selector de patrón
- ② Control de puntada reversa
- ③ Eje del devanador de canillas
- ④ Guíahilos del hilo de la canilla
- ⑤ Guíahilos superior
- ⑥ Tirahilos
- ⑦ Ajuste de tensión del hilo superior
- ⑧ Cubierta frontal
- ⑨ Placa de aguja
- ⑩ Estuche de accesorios (Ampliación móvil de la superficie de costura)
- ⑪ Volante
- ⑫ Interruptor de corriente
- ⑬ Enchufe de la máquina
- ⑭ Placa de identificación
- ⑮ Portacarrete
- ⑯ Brazo libre
- ⑰ Palanca de elevación del prensatelas
- ⑱ Tornillo del soporte de prensatelas
- ⑲ Prensatelas
- ⑳ Tomillo de sujeción de la aguja
- ㉑ Pedal de control

PARTIE I. IDENTIFICATION DES PIÈCES DE LA MACHINE

Identification des pièces

- ① Sélecteur de point
- ② Bouton de marche arrière
- ③ Enrouleur de la canette
- ④ Bobineuse a disque de tension
- ⑤ Guide du fil supérieur
- ⑥ Releveur tendeur du fil
- ⑦ Molette de réglage de la tension du fil
- ⑧ Couvercle frontal
- ⑨ Plaque d'aiguille
- ⑩ Rallonge de plateau (Boîte à accessoires)
- ⑪ Volant à main
- ⑫ Interrupteur secteur
- ⑬ Prise de la machine
- ⑭ Plaque signalétique
- ⑮ Porte-bobine
- ⑯ Bras libre
- ⑰ Levier de relevage du pied presseur
- ⑱ Vis de blocage
- ⑲ Pied presseur
- ⑳ Vis de fixation de l'aiguille
- ㉑ Pédale de contrôle

Available Accessories and Attachments

To order parts and accessories listed below, call:
1-800-366-PART (1-800-366-7278)(USA only)
 6 am - 11 pm, CST, 7 days a week

1-800-4-MY-HOME (1-800-469-4663) (CANADA only)
 24 hours a day, 7 days a week

When ordering parts and accessories, provide the following information:

1. Part Number
2. Part Name
3. Model Number of Machine

| Ref. No. | Part No. | Description |
|----------|------------|--|
| 1 | 532096007 | Shuttle hook |
| 2 | 647515006 | Bobbin case |
| 3 | *102869107 | 10 x Bobbin |
| 4 | 639804000 | Needle set |
| 5 | *993001100 | 5 x No.11 stretch fabric needle (BLUE) |
| | *993011100 | 5 x No. 11 needle (ORANGE) |
| | *993011400 | 5 x No. 14 needle (RED) |
| | *993011600 | 5 x No. 16 needle (PURPLE) |
| | *993011800 | 5 x No. 18 needle (GREEN) |
| 6 | 801506008 | Needle clamp with screw |
| 7 | 731805000 | Sliding buttonhole foot |
| 8 | *650802014 | Straight stitch foot |
| 9 | 735503018 | Zigzag foot |
| 10 | *647807008 | Satin stitch foot |
| 11 | *593401008 | Zipper foot |
| 12 | *941800000 | Concealed zipper foot |
| 13 | *200262101 | Needle threader |
| 14 | 000009803 | Light bulb |
| 15 | 647808009 | Seam ripper/Buttonhole opener |
| 16 | *802424004 | Lint brush |
| 17 | *741814003 | Oil |
| 18 | *200012104 | Hemmer foot (2mm) |
| 19 | *200104104 | Pin-tuck foot |
| 20 | *200103103 | Gathering foot |
| 21 | 735801008 | Darning plate |
| 22 | 102403202 | Spool pin felt |

* These Items are not furnished with the machine, but may be ordered per instructions above.

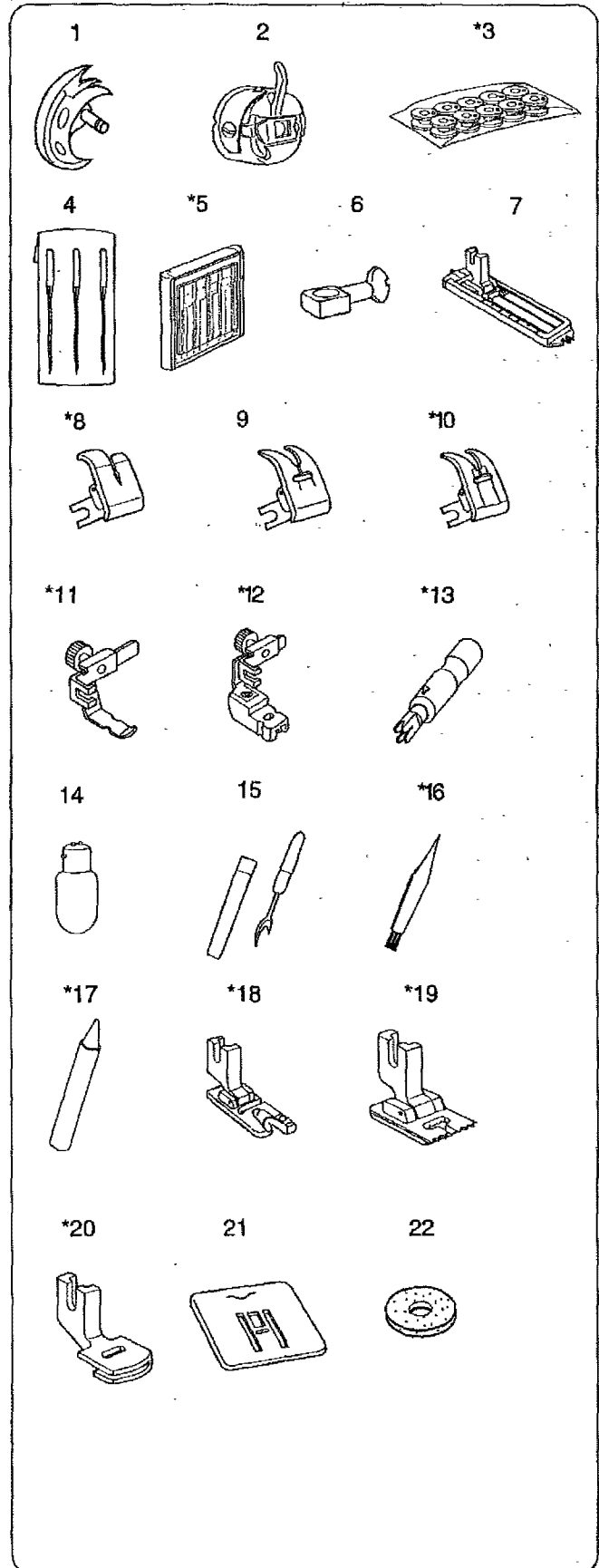

Accesorios y refacciones disponibles

Al ordenar partes y accesorios, proporcione la siguiente información:

1. Número de parte
2. Nombre de la parte
3. Modelo de la máquina

Accessoires et pièces disponibles

Pour commander les pièces et les accessoires listés ci-dessous, composez:

1-800-LE-FOYER (1-800-533-6937) (Canada)

Pour commander des pièces ou accessoires, veuillez préparer les Informations suivantes:

1. Numéro de la pièce
2. Nom de la pièce
3. Référence du modèle de la machine

| # de referencia | Número de la parte | Descripción |
|-----------------|--------------------|---|
| 1 | 532096007 | Lanzadera |
| 2 | 647515006 | Portacanilla |
| 3 | *102869107 | 10 x canillas |
| 4 | 639804000 | Juego de agujas |
| 5 | *993001100 | 5 x Aguja No.11 para tela elástica (AZUL) |
| | *993011100 | 5 x Aguja No.11 (NARANJA) |
| | *993011400 | 5 x Aguja No.14 (ROJA) |
| | *993011600 | 5 x Aguja No.16 (PURPURA) |
| | *993011800 | 5 x Aguja No.18 (VERDE) |
| 6 | 801506008 | Sujetador de la aguja |
| 7 | 731805000 | Prensateles para ojales corredizo |
| 8 | *650802014 | Prensateles para puntada recta |
| 9 | 735503018 | Prensateles para zig-zag |
| 10 | *647807008 | Prensateles para puntada decorativa |
| 11 | *593401008 | Prensateles para cremalleras |
| 12 | *941800000 | Prensateles de cremallera |
| 13 | *200262101 | Enhebrador de aguja |
| 14 | 000009803 | Bombilla |
| 15 | 647808009 | Cortador/Abreojales |
| 16 | *802424004 | Cepillo de limpieza |
| 17 | *741814003 | Aceite |
| 18 | *200012104 | Prensateles para dobladillo (2 mm) |
| 19 | *200104104 | Prensateles para alforzas |
| 20 | *200103103 | Prensateles recogedor |
| 21 | 735801008 | Tapa de zurcido |
| 22 | 102403202 | Filtro para porta carretes |

* Estos artículos no se proveen con la máquina, pero pueden ser ordenados con las instrucciones arriba descritas.

| N° de réf. | N° de pièce | Désignation |
|------------|-------------|--|
| 1 | 532096007 | Coursière |
| 2 | 647515006 | Porte-canette |
| 3 | *102869107 | 10 x canettes |
| 4 | 735802009 | Jeu d'aiguilles |
| 5 | *993001100 | 5 x Aiguille n° 11 pour tissus extensibles - BLEUE |
| | *993011100 | 5 x Aiguille n° 11 - ORANGE |
| | *993011400 | 5 x Aiguille n° 14 - ROUGE |
| | *993011600 | 5 x Aiguille n° 16 - VIOLET |
| | *993011800 | 5 x Aiguille n° 18 - VERT |
| 6 | 801506008 | Porta-aiguille |
| 7 | 731805000 | Pied à boutonnière coulissant |
| 8 | *650802014 | Pied à point droit |
| 9 | 735503108 | Pied zig-zag |
| 10 | *647807008 | Pied à point lancé |
| 11 | *593401008 | Pied à fermeture à glissière |
| 12 | *941800000 | Pied à fermetures à glissière |
| 13 | *200262101 | Enfile-aiguille |
| 14 | 000009803 | Ampoule d'éclairage |
| 15 | 647808009 | Découd-vite/Ouvre-boutonnière |
| 16 | *802424004 | Brosse à peluches |
| 17 | *741814003 | Huile |
| 18 | *200012104 | Pied ourleur (2 mm) |
| 19 | *200104104 | Pied pour faufilage |
| 20 | *200103103 | Pied à fronceur |
| 21 | 735801008 | Plaque à repriser |
| 22 | 102403202 | Feutre de porte-bobine |

* Ces pièces ne sont pas fournies avec la machine, mais peuvent être commandées comme indiqué en haut de page.

SECTION II. GETTING READY TO SEW

Connecting Machine to Power Supply

- ① Power supply plug
- ② Power switch
- ③ Outlet
- ④ Machine socket
- ⑤ Machine plug

Before connecting the power cord, make sure the voltage and frequency shown on the machine conform to your electrical power.

1. Turn off the power switch ②.
2. Insert the machine plug ⑤ into the machine socket ④.
3. Insert the power supply plug ① into the outlet ③.
4. Turn the power switch ② to turn on the power and sewing light.

Before Using Your Sewing Machine

Before using your sewing machine for the first time, place a waste fabric under the presser foot and run the machine without thread for a few minutes. Wipe away any oil which may appear.

For Your Safety

- * While in operation, always keep your eyes on the sewing area. Do not touch any moving parts, such as the thread take-up lever, handwheel or needle.
- * Always turn off the power switch and unplug from the power supply:
 - When leaving the machine unattended
 - When attaching or removing any parts
 - When cleaning the machine
- * Do not place anything on the foot control, when not sewing.

Polarized Plug

This appliance has a polarized plug (one blade wider than the other). To reduce the risk of an electric shock, this plug is intended to fit in a polarized outlet only one way. If the plug does not fit in the outlet, reverse the plug. If it still does not fit, contact a qualified electrician to install the proper outlet. Do not modify the plug in any way.

Foot Controller Model YC-482J or TJC-150 is used with Sewing Machine Model 385.11206XXX (XXX represents numbers 000 through 999).

Controlling Sewing Speed

Sewing speed can be varied by the foot control. The harder you press on the foot control, the faster the machine runs.

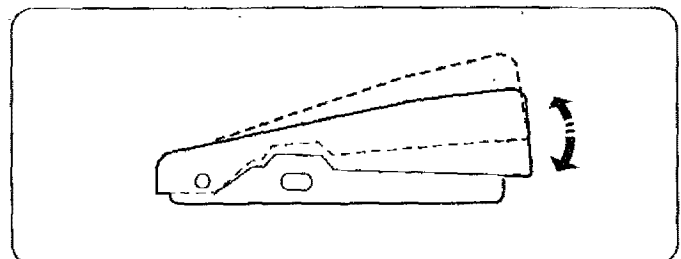
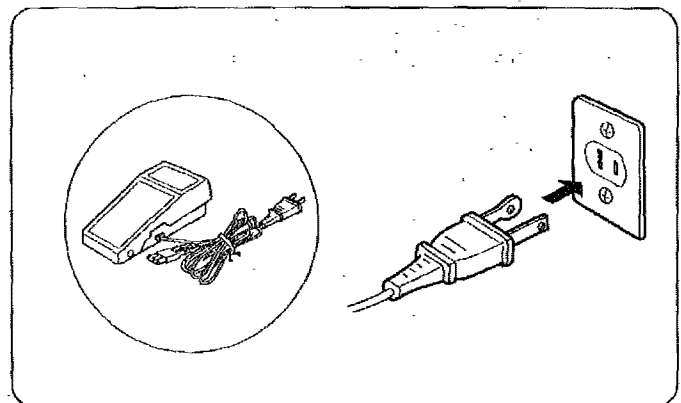
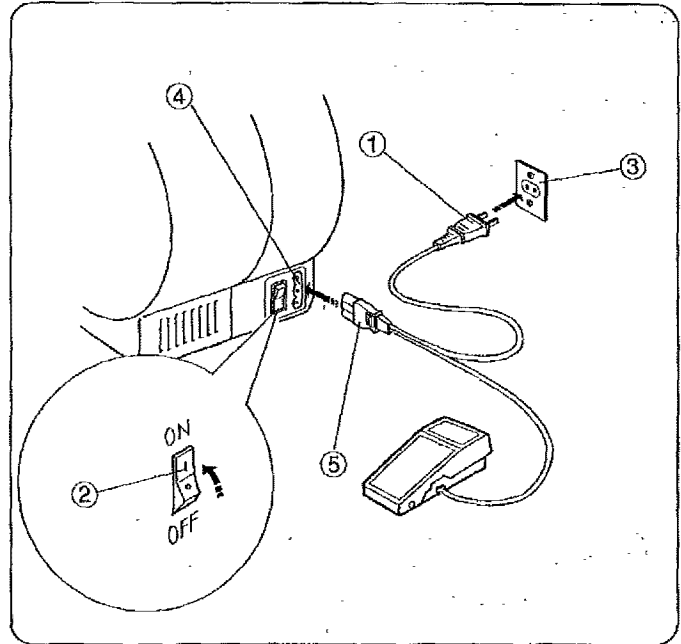

SECCION II. PREPARACION DE LA MAQUINA PARA COSER

Conexión de la máquina a la red eléctrica

- ① Clavija de toma de corriente
- ② Interruptor de corriente
- ③ Red eléctrica
- ④ Enchufe de la máquina
- ⑤ Clavija de la máquina

Antes de enchufar el cable de conexión a la red de corriente asegúrese de que el voltaje y la frecuencia de la máquina, mostrados en la placa de identificación, coincidan con los de la red de suministro en su hogar.

1. Desconecte el interruptor de corriente ②.
2. Introduzca la clavija de la máquina ⑤ en el enchufe de la máquina ④.
3. Introduzca la clavija de toma de corriente ① a la red ③.
4. Oprima el interruptor de corriente ② para encender la máquina y la bombilla.

Quando utilice por primera vez su máquina de cose

Quando utilice por primera vez su máquina de coser, coloque una pieza de tela debajo del el prensatelas y haga funcionar la máquina sin hilo, durante unos pocos minutos. Es normal que aparezcan salpicaduras de aceite, límpielas y cosa normalmente.

Para su seguridad

- * Cuando cosa, no pierda de vista el área de costura. No toque ninguna pieza en movimiento tal como tirahilos, volante o aguja.
- * Apague siempre la máquina con el interruptor de corriente y desenchufe la clavija de toma de corriente cuando:
 - Deje la máquina desatendida.
 - Vaya a poner o quitar alguna pieza.
 - Limpie la máquina.
- * No ponga nada encima del pedal de control excepto cuando lo esté utilizado.

Clavija polarizada

Para aparatos con clavija polarizada (una pieza del enchufe más ancha que la otra).

A fin de evitar el riesgo de descargas eléctricas, esta clavija está diseñada de forma que sólo puede introducirse en un sentido dentro de una toma de corriente polarizada. Si no encaja completamente en la toma de corriente, invierta la clavija. Si tampoco encaja de esta forma póngase en contacto con un electricista cualificado para que le instale una toma de corriente apropiada. No intente modificar la clavija de ninguna forma. Con esta máquina de coser Modelo 385.11206XXX deberá usarse el pedal de control Modelo YC-482J o TJC-150. XXX representa los números 000 a 999.

Control de la velocidad de costura

El pedal de control sirve para regular la velocidad de la costura. La velocidad se regula pulsando el pedal de control con la planta del pie, a más presión, más velocidad.

PARTIE II. PRÉPAREZ-VOUS À COUDRE

Branchez la machine

- ① Prise électrique
- ② Interrupteur de courant
- ③ Prise de courant
- ④ Prise de la machine
- ⑤ Fiche de raccord électrique

Avant de brancher le cordon d'alimentation, assurez-vous que la tension et la fréquence indiquées sur la machine sont conformes à votre installation électrique.

1. Tout d'abord, éteignez la machine (Basculez l'interrupteur ② à OFF).
2. Ensuite, branchez la fiche de raccord électrique ⑤ sur la prise de la machine ④.
3. Connectez la prise électrique ① à la prise de courant ③.
4. Appuyez sur l'interrupteur ② pour mettre la machine sous tension et allumer l'ampoule d'éclairage.

Les premières fois que vous utilisez votre machine

Les premières fois que vous utilisez votre machine, placez une chute de tissu sous le pied presseur et faites fonctionner la machine sans fil pendant quelques minutes. Essayez les traces d'huile qui pourraient se produire.

Consignes de sécurité

- * Pendant la couture, gardez toujours les yeux sur la couture en cours et ne touchez aucune des parties mobiles, telles que le levier releveur du fil, le volant ou l'aiguille.
- * Éteignez et débranchez systématiquement la machine de la prise de courant:
 - lorsque vous laissez la machine sans surveillance.
 - lorsque vous fixez ou retirez des parties détachables.
 - lorsque vous nettoyez la machine.
- * Ne placez rien sur la pédale de contrôle, sauf pendant l'utilisation.

Prise polarisée

Pour les appareils ayant une prise polarisée (une lame plus large que l'autre). Afin de réduire les risques de choc électrique, cette prise de branchement est conçue pour s'adapter à la prise électrique murale dans un seul sens. Si elle ne rentre pas complètement dans la prise, retournez-la. Si elle ne se branche toujours pas, faites appel à un électricien qualifié qui installera une prise appropriée. N'essayez pas de modifier la prise. La pédale de contrôle YC-482J ou TJC-150 s'utilise avec la machine modèle 385.11206XXX. XXX Représente les nombres de 000 à 999.

Contrôlez la vitesse de couture

On change la vitesse de couture à l'aide de la pédale de contrôle. Plus vous appuyez sur la pédale, plus la machine va vite.

Setting Spool Pin

① Spool pin

The spool pin holds the spool of thread for feeding the thread to the machine.

Pull out the spool pin and place the felt on it.

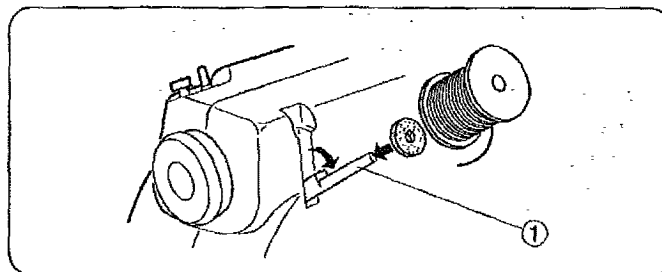

Presser Foot Lifter

① Presser foot lifter

② Normal up position

③ Highest position

The presser foot lifter raises and lowers the presser foot. You can raise it about 1/4" (0.6 cm) higher than the normal up position for easy removal of the presser foot, or to help you place heavy fabric under the foot.

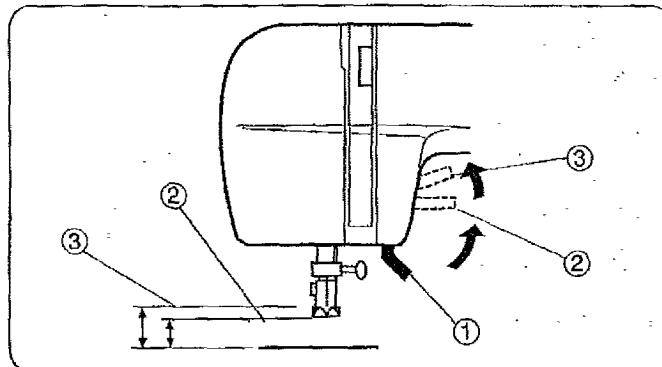

Extension Table

• Detaching the table

Pull the table away from the machine, as illustrated, for "free-arm" sewing of cuffs and sleeves.

• Attaching the table

Push the extension table until it snaps into the machine.

① Extension table

② Tab

③ Hole

④ Free-arm

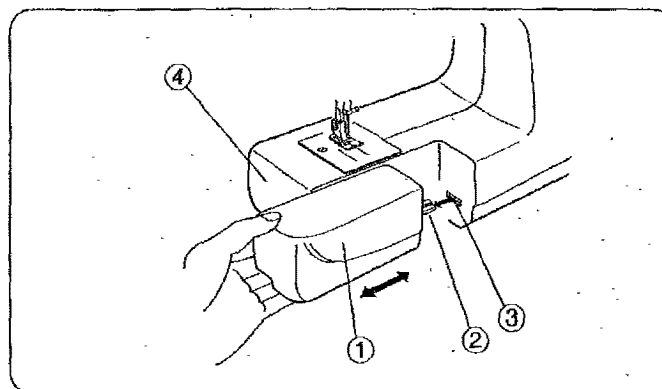

Changing Needle

① Needle clamp screw

② Needle clamp

① Turn off the power switch.

Raise the needle to its highest position by turning the handwheel counterclockwise, toward you, and lowering the presser foot. Loosen the needle clamp screw ① by turning it counterclockwise. Remove the needle from the needle clamp ②.

② Insert a new needle into the needle clamp ② with the flat side to the rear. When inserting the needle into the needle clamp ②, push it up as far as it goes. Tighten the needle clamp screw ① firmly by turning it clockwise.

③ To see if the needle is good, place the flat side of the needle onto something flat (e.g. needle plate or glass). The gap between the needle and the flat surface should be consistent. Never use a bent or blunt needle. A damaged needle can cause permanent snags or runs in knits, fine silks and silk-like fabrics.

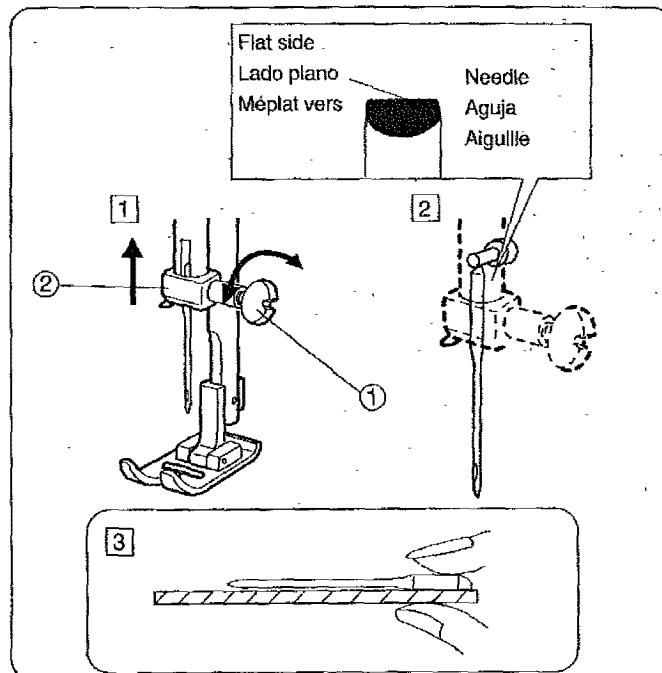

Ajuste del porta-carrete

① Portacarrete

El portacarrete se utiliza para sostener el carrete de hilo y alimentar así a la máquina con el hilo.

Para usarse, hale el portacarrete y ponga el fieltro.

Palanca de elevación del prensatelas

① Palanca de elevación del prensatelas

② Posición elevada normal

③ Posición más alta

La palanca de elevación del prensatelas se emplea para subir y bajar el prensatelas. Usted puede subirlo aproximadamente 0.6 cm (1/4") más de la posición elevada normal para que le resulte más fácil colocar telas gruesas o como ayuda para quitar el prensatelas.

Ampliación móvil de la superficie de costura

• Desmontaje de la ampliación móvil

Tire de la ampliación móvil hacia afuera de la máquina tal como se ve en la ilustración.

• Instalación de la ampliación móvil

Empuje la ampliación móvil hacia que entre completamente en la máquina produciendo un chasquido.

① Ampliación móvil de la superficie de costura

② Tablilla

③ Alojamiento

④ Brazo libre

Cambio de aguja

① Tornillo de sujeción de la aguja

② Alojamiento de la aguja

1 Apague la máquina con el interruptor de corriente.

Suba la aguja hasta su posición más alta girando el volante en el sentido contrario a las agujas del reloj, y baje el prensatelas. Afloje el tornillo de sujeción de la aguja ① girándolo en el sentido contrario a las agujas del reloj. Retire la aguja de su alojamiento ② tirando de ella hacia abajo.

2 Inserte una nueva aguja en el alojamiento de la aguja ② con el lado plano mirando hacia atrás. Empuje la aguja hacia arriba tanto como le permita apriete firmemente el tornillo de sujeción de la aguja ①.

3 Para verificar que una aguja está bien, ponga el lado plano de la misma sobre una superficie plana (placa de aguja, cristal, etc.). La separación entre la aguja y la superficie plana deberá ser uniforme. No emplee nunca agujas dobladas o con la punta en mal estado. Las agujas dañadas suelen causar enganches y carreras irreparables en tejidos de punto, sedas finas y de imitación seda.

Pose de la broche a bobine

① Broche a bobine

Le porte-bobine servent à retenir le bobine de fil en vue de procéder à l'enfilage du fil supérieur.

Pour ce faire, il suffit de faire remonter la broche de la tête. Enfoncez la broche lorsque vous rangez la machine.

Relève-pied presseur

① Relève-pied presseur

② Position relevée normale

③ Position relevée maximum

Le relève pied presseur remonte et abaisse le pied presseur.

Vous pouvez le remonter d'environ 0.6 cm (1/4") plus haut que la position normale pour retirer plus facilement le pied presseur ou pour vous aider à passer un tissu épais sous le pied.

Rallonge de plateau

• Pour retirer la rallonge

Éloignez-la de la machine comme illustré.

• Pour fixer la rallonge

Poussez la rallonge jusqu' à ce qu'elle s'encliquète sur la machine.

① Rallonge de plateau

② Patte

③ Trou

④ Bras libre

Changer l'aiguille

① Vis du pince l'aiguille

② Pince l'aiguille

1 Éteignez la machine. Faites monter l'aiguille le plus haut possible en tournant le volant en sens antihoraire et ① abaissez le pied presseur. Desserrez la vis du pince-aiguille en la tournant en sens antihoraire. Retire l'aiguille du pince-aiguille ②.

2 Insérez la nouvelle aiguille dans le du pince-aiguille ②, avec le méplat vers l'arrière. Lorsque vous mettez en place une nouvelle aiguille, poussez-la à fond vers le haut dans le pince-aiguille. Serrez fermement la vis de fixation en la tournant en sens horaire ①.

3 Pour vérifier la qualité d'une aiguille, placez le méplat de l'aiguille sur une surface plate (la plaque d'aiguille, un morceau de verre...) L'espace entre l'aiguille et la surface doit être constant. N'utilisez jamais une aiguille tordue ou émoussée. Une aiguille défectueuse peut être une cause continue d'ennuis et de points sautés, de fils tirés dans les jerseys et les soies naturelles ou artificielles.

Changing Presser Foot

Loosen the screw and replace the presser foot.
Tighten the screw.

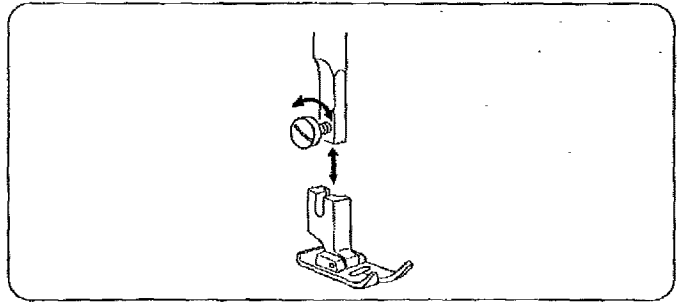

Presser Foot Types

• Zigzag foot

Use this foot for both straight and zigzag stitching.

| | |
|------------------------|-----------|
| For: Straight stitch | (Page 30) |
| Basic zigzag | (page 36) |
| Overcasting stitch | (page 38) |
| Blind hem stitch | (page 38) |
| Lace work | (page 40) |
| Multiple zigzag stitch | (page 40) |

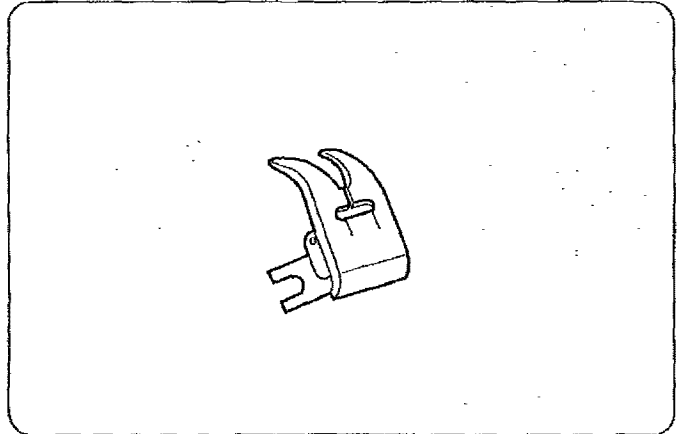

• Straight stitch foot (Optional)

Use this foot exclusively for straight stitching with the center needle position.

For: Straight stitch
Topstitching

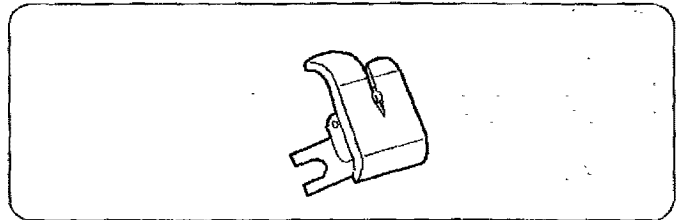

• Sliding buttonhole foot

Use this foot for manual buttonhole making. It is marked to help you measure a buttonhole accurately.

For: Buttonhole sewing (Pages 42, 44)

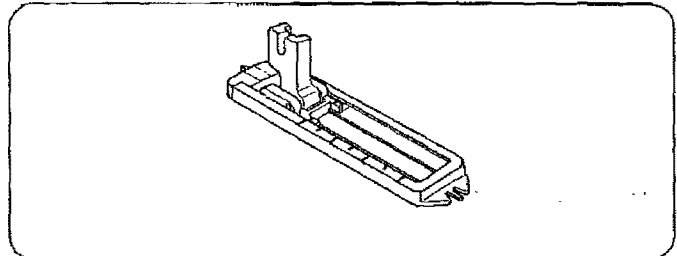

• Zipper foot (Optional)

This foot can be set to sew on each side of the zipper. The edge of the foot guides the zipper and keeps the seam straight.

For: Zipper sewing (Page 32)

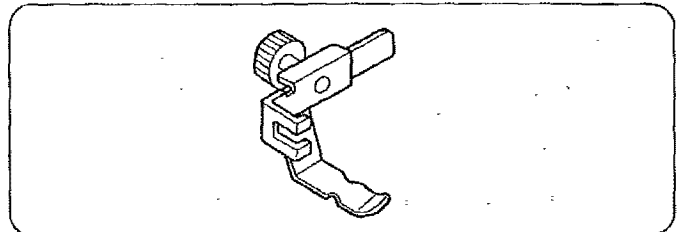

• Satin stitch foot (Optional)

Use this foot for satin stitching and outlining applique.

For: Applique

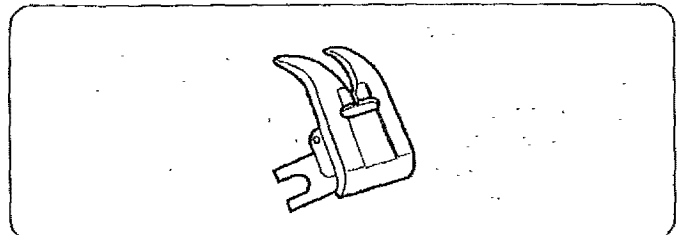

Cambio de prensatelas

Afloje el tornillo y sustituya el prensatelas. Apelete el tornillo.

Changement de pied presseur

Desserrez la vis et substituez le pied de presser. Serrez la vis.

Tipos de prensatelas

• Prensatelas para zig-zag

Utilice este prensatelas para puntada recta y puntada de zig-zag.

| | |
|---------------------------------|-------------|
| Para: Puntada recta | (página 31) |
| Puntada de zig-zag | (página 37) |
| Puntada de sobrehilado o remate | (página 39) |
| Dobladillo invisible | (página 39) |
| Trabajo con lazos | (página 41) |
| Puntada de múltiple zig-zag | (página 41) |

• Prensatelas para puntada recta (Opcional)

Utilice este prensatelas exclusivamente para puntada recta con la posición de la aguja al centro.

| |
|---------------------|
| Para: Puntada recta |
| Costura a la vista |

• Prensatelas para ojal incorporado

Utilice este prensatelas para hacer ojales manualmente. Está marcado para ayudarle a medir exactamente los ojales.

| | |
|------------------------|-----------------|
| Para: Ojal incorporado | (páginas 43,45) |
|------------------------|-----------------|

• Prensatelas para cremalleras (Opcional)

Este prensatelas se coloca para coser cada uno de los lados de las cremalleras. El borde del prensatelas guía a lo largo de la cremallera para mantener la puntada recta.

| | |
|--|-------------|
| Para: Costura de cremalleras ó cierres | (página 33) |
|--|-------------|

• Prensatelas para puntada decorativa (Opcional)

Utilice este prensatelas para puntada decorativa y aplicaciones.

| |
|--------------------|
| Para: Aplicaciones |
|--------------------|

Différents pieds presseurs

• Pied zig-zag

Ce pied convient pour les points zig-zags et les points droits.

| | |
|------------------------|-----------|
| Pour: Point droit | (page 31) |
| Zig-zag simple | (page 37) |
| Surfilage | (page 39) |
| Ourllet invisible | (page 39) |
| Dentelle | (page 41) |
| Point zig-zag multiple | (page 41) |

• Pied à point droit (Facultatif)

Ce pied est uniquement recommandé pour la couture à points droits avec l'aiguille en position centrale.

| |
|-------------------|
| Pour: Point droit |
| Surpiqûre |

• Pied à boutonnière

Utilisez ce pied pour la réalisation de boutonnières. Il porte des marques de repère pour vous aider à mesurer les boutonnières avec précision.

| | |
|-------------------|---------------|
| Pour: Boutonnière | (pages 43,45) |
|-------------------|---------------|

• Pied à fermeture à glissière (Facultatif)

Ce pied est réglable pour piquer à droite et à gauche de la glissière. Le bord du pied glisse le long de la fermeture pour piquer droit.

| | |
|---|-----------|
| Pour: La couture des fermetures à glissière | (page 33) |
|---|-----------|

• Pied à point lancé (Facultatif)

Servez-vous de ce pied pour le pourtour des appliques et le point.

| |
|-----------------|
| Pour: Appliques |
|-----------------|

Selecting Needle and Fabric

For general sewing, use needle sizes 11 or 14. A fine thread and needle should be used for sewing lightweight fabrics, so the fabric will not be marred. Heavy fabrics require a needle large enough to pierce the fabric without fraying the needle thread. In the needle set, there is one each of sizes 11, 14, 16, and 18, and a blue needle. Use the blue needle to eliminate skipped stitches when sewing knits and synthetic fabrics.

Special needles should be used on certain fabrics. A denim needle with a sharp tip effectively pierces dense fabrics such as denim and canvas. For topstitching, a special topstitching needle with a larger eye, accommodates heavier weight thread. Leather needles punch small holes in leather and suede, allowing the thread to follow through the hole.

Check your needles frequently for rough or blunt tips. Snags and runs in knits, fine silks and silk-like fabrics are permanent, and are often caused by damaged needles.

Always purchase good quality thread. It should be strong, smooth and consistent in its thickness.

| WEIGHT | FABRIC | TYPE OF NEEDLE | NEEDLE SIZE |
|------------|--|---------------------|--------------------|
| Very Light | Chiffon, Georgette, Fine Lace, Organdy, Organdy Net, Tulle | Universal | 9 (65) |
| | | Ball Point | 9 (65) |
| Light | Batiste, Voile, Lawn, Pure Silk, Crepe de Chine, Sheer Crepe, Chambray, Handkerchief Linen, Gingham, Challis, Percalé, Wool Crepe, Peau de Soie, Taffeta, Satin, Silk Surah, Satin-backed Crepe, Qiana | Orange | 11 (75) |
| | | Blue | 11 (75) 12 (80) |
| | | Blue Ball Point | 11 (75) 11 (75) |
| | Single Knits, Jersey, Swimwear, Tricot | Blue Ball Point | 11 (75) 11 (75) |
| | Leather, Suede | Wedge Point Leather | 11 (75) |
| Medium | Flannel, Velour, Velvet, Muslin, Velveteen, Poplin, Corduroy, Broadcloth, Linen, Chintz, Gabardine, Felt, Terry, Burlap, Quilted Fabrics | Red | 14 (90) |
| | | Ball Point | 14 (90) |
| | | Wedge Point Leather | 14 (90) |
| | Double Knits, (synthetic and natural) Stretch Velour, Stretch Terry, Sweater Knits | Ball Point | 14 (90) |
| | Leather, Vinyl, Suede | Wedge Point Leather | 14 (90) |
| Heavy | Denim, Sailcloth, Tickings | Denim | 16 (100) |
| | | Purple | 16 (100) |
| | | Wedge Point Leather | 16 (100) |
| | | Green | 18 (110) |
| | Double Faced Wool, Heavy Coating, Fake Fur, Drapery Fabrics | Purple | 16 (100) |
| | Leather, Suede | Wedge Point Leather | 16 (100) |
| | Canvas, Duck, Upholstery Fabrics | Green | 18 (110) |
| All | Topstitching for Special Finish | Topstitching | 11 (75) 14 (90) |
| | | | |

Selección de hilo y tela

Para el cosido general se utilizan agujas del tamaño 11 o 14.

Los hilos y agujas delgados deberán utilizarse para coser tejidos ligeros evitando así que éstos se puedan echar a perder. Cosa tejidos gruesos con una aguja lo suficientemente gruesa como para que pueda penetrar el tejido sin que el hilo de la aguja se deshilache.

En la caja de agujas hay una aguja de cada tamaño 11, 14, 16, 18, y una de talón azul del tamaño 11. Cuando cosa tejidos de punto y sintéticos, emplee la aguja de talón azul para evitar los fallos de puntada. Para ciertos tipos de tejidos deberán utilizarse agujas especiales. Para que la aguja pueda penetrar de forma efectiva en los tejidos duros tales como tela vaquera y lona deberá emplearse una aguja para tela vaquera con una punta muy afilada. Para costuras a la vista deberá utilizarse una aguja especial con un ojo grande por el que pueda pasar un hilo grueso resistente. Las agujas para cuero perforan pequeños agujeros en el cuero y los expanden permitiendo así que el hilo pase a través del agujero.

Inspeccione las agujas con frecuencia para comprobar que no estén embotadas o despuntadas. Las agujas dañadas suelen causar enganches y carreras irreparables en tejidos de punto, sedas finas y imitación de seda.

Adquiera siempre hilo de buena calidad. Deberá ser fuerte, suave y de grosor uniforme.

| PESO | TIPO DE TELA | TIPO DE AGUJA | TAMAÑO DE AGUJA |
|--|--|-----------------------|--------------------|
| Muy ligera | Gasa, Gasa delgada, Encaje fino, Organdí, Malla Organdí, Tul | Universal | 9 (65) |
| | | Punta de bola | 9 (65) |
| Ligera | Batista, Gasa, Linón, Seda natural, Crepé de China, Crepé puro, Pañuelo de lino, Guinga, Challis, Percaí, Lana de Crepé, Peau de Soie, Tafetán, Raso, Seda de Surah, Crepé con Raso, Qiana | Universal | 11 (75) |
| | | Azul | 11 (75) |
| | | | 12 (80) |
| Media | Punto sencillo, Jersey, Trajes de baño, Tricot | Azul Punta de bola | 11 (75) 11 (75) |
| | Cuero, Ante | Aguja de Cufía | 11 (75) |
| | Franela, Terciopelo, Muselina, Pana, Popelina, Lino, Cretona, Gabardina, Fielto, Toalla, Arpillera, Tejidos acolchados | Roja | 14 (90) |
| Punto doble, Terciopelo elástico, (sintético y natural) Toalla elástica, Jerseys de punto | | Punta de bola | 14 (90) |
| Cuero, Vinilo, Ante | | Aguja de Cufía | 14 (90) |
| Gruesa | Vaquera, Lona de vela, Cutí | Vaquera | 16 (100) |
| | Lana de doble vista, Abrigo grueso, Piel de imitación, Tejidos de Bayetón | Violeta | 16 (100) |
| | Cuero, Ante | Aguja de Cufía | 16 (100) |
| | Lona, Brín, Tejidos para tapizado | Verde | 18 (110) |
| Todo | Costuras a la vista para acabado especial | Costuras a la vista | 11 (75) 14 (90) |

Choix de l'aiguille et tissu

Pour les coutures normales, utilisez une aiguille n°11 ou 14. On devrait utiliser du fil fin et une aiguille fine avec les tissus légers pour ne pas les endommager. Les tissus lourds nécessitent une aiguille assez grosse pour percer le tissu sans effiloche le fil de l'aiguille.

Dans un jeu d'aiguilles, il y a une aiguille de chaque grosseur 11, 14, 16, 18 et une aiguille à bout bleu. L'aiguille à bout bleu s'emploie pour coudre les tissus extensibles et les matières synthétiques sans sauter de points.

Des aiguilles spéciales devraient être utilisées avec certains tissus. On utilise une aiguille à jean dont l'extrémité est acérée pour piquer les étoffes denses comme le jean et le canevas. Pour surpiquer, une aiguille à surpiquer à gros chas permet l'emploi de fils plus épais. Les aiguilles pour le cuir percent des petits trous dans le cuir et le daim, ce qui permet au fil de passer dans les trous.

Vérifiez régulièrement l'état de vos aiguilles, qui peuvent être émoussées ou ébréchées. Les accrocs et les fils tirés dans les tricots, les soies fines et les étoffes semblables à la soie sont définitifs et sont souvent provoqués par des aiguilles abîmées.

Achetez toujours du fil de bonne qualité. Il doit être solide, lisse et d'épaisseur régulière.

| Poids | Tissu | Type d'aiguille | Diamètre d'aiguille | |
|------------|--|---|-------------------------|--------------------|
| Très léger | Mousseline, Crêpe Georgette, Dentelle fine, Organdi, Tulle | Universelle | 9 (65) | |
| | | Pointe à bout rond | 9 (65) | |
| Léger | Batiste, zéphyr linon, pure soie, crêpe de chine, crêpe fin, chambray, lin mouchoir, vichy, challis, percale, crêpe de laine, peau de soie, taffetas, satin, soie surah, crêpe de satin, qiana | Orange | 11 (75) | |
| | | Bleue | 11 (75) 12 (80) | |
| | | Tricots simple épaisseur, jersey, maillots de bain, tricot | Bleue à bout rond | 11 (75) 11 (75) |
| | Cuir, daim | Biseautée spéciale cuir | 11 (75) | |
| Moyen | Flanelle, velours lisse, velours frappé, popeline, drap, lin, chintz, gabardine, feutre, éponge, matelassé | Rouge | 14 (90) | |
| | | Tricots double épaisseur (synthétiques et naturels), velour extensible, Éponge extensible, tricot épais | Bout rond | 14 (90) |
| | | Cuir, vinyle, daim | Biseautée spéciale cuir | 14 (90) |
| Lourd | Denim, toile à voile | Denim | 16 (100) | |
| | Laine double face, manteau épais, fourrure synthétique, tissu d'ameublement | Violet | 16 (100) | |
| | Cuir, Daim | Biseautée cuir | 16 (100) | |
| | Toile, tissus d'ameublement | Verte | 18 (110) | |
| Tout | Surpiqûre pour finitions spéciales | Surpiqûre | 11 (75) 14 (90) | |

(blank page)
(página blanca)
(page blanche)

Bobbin Winding

• Removing bobbin case

Remove the extension table from the machine by pulling it to the left. Open the shuttle cover ① by pulling down the embossed part on the left of the cover.

Raise the needle to its highest position by rotating the handwheel toward you.

① Shuttle cover

② Bobbin case

To remove the bobbin case ② from the shuttle, pull open the latch of the bobbin case. Pull the bobbin case straight out of the shuttle.

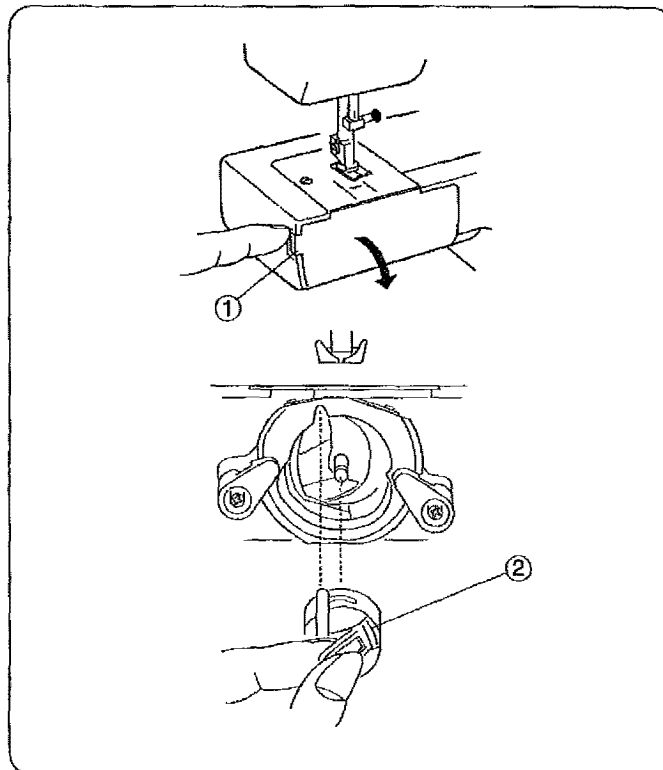

• Bobbin winding

① Release the clutch by pulling out the handwheel. This will stop the needle from moving while you wind the bobbin.

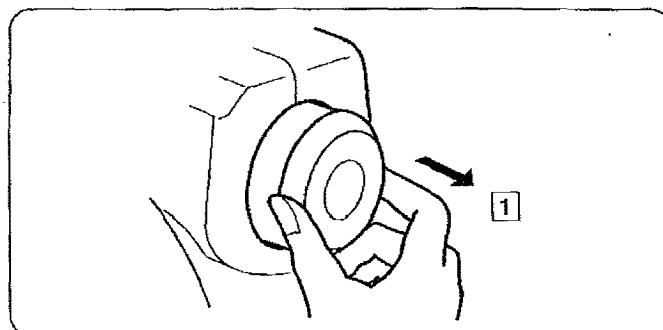

② Draw thread from the spool.

③ Guide the thread around the thread guide.

④ Pass the thread between tension disks.

⑤ Thread through the hole in the bobbin from the inside to the outside.

Put the bobbin on the bobbin winder spindle.

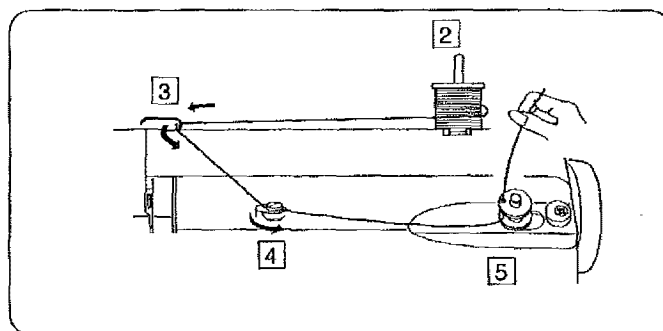

Embobinado de la canilla

• Cómo sacar el portacanillas

Retire la extensión deslizándola hacia la izquierda. Abra la tapa lanzadera ① jalando hacia abajo la parte hueca del lado izquierdo de la tapa. Levante la aguja hasta la posición más alta, girando el volante hacia usted.

- ① Tapa
- ② Portacanillas

Para retirar el portacanillas ② de la lanzadera, jale el retén del portacanillas para abrir. Deje recto hacia afuera el portacanillas de la lanzadera.

Remplir la canette

• Retrait de la porte-canette

Retirez l'emboîture du socle en la tirant vers la gauche. A l'aide de la prise située à la gauche du couvercle ① de la navette, tirez le couvercle vers le bas. Faites remonter l'aiguille à sa position la plus élevée en faisant tourner manuellement le volant vers vous.

- ① Couvercle
- ② Porte-canette

Retirez le porte-canette ② de la navette en tirant le loquet de la canette vers vous. Sortez le porte-canette en le tirant tout droit de la navette.

• Embobinado de la canilla

- ① Libere el embrague jalando el volante y así evitar que la aguja se mueva mientras devane la bobina.

- ② Saque el hilo del carrete.
- ③ Guíe el hilo alrededor del guíahilos.
- ④ Pase el hilo entre los discos de la tensión.
- ⑤ Pase el hilo por el agujero de la canilla desde dentro hacia afuera tal como se indica en ilustración.
Coloque la canilla en el eje del devanador de canillas.

• Bobinage d'une canette de fil

- ① Tournez le volant vers la droite pour empêcher l'aiguille de se déplacer lorsque vous bobinez la canette.

- ② Tirez sur le fil de la bobine.
- ③ Passez le fil autour du guide du fil supérieur.
- ④ Passez le fil entre les disques de tension.
- ⑤ Passez le fil dans le trou de la canette, de l'intérieur.
Placez la canette sur l'axe de l'enrouleur de canette.

Bobbin winding (continued)

- 6 Push the bobbin to the right.
7 With the free end of the thread held in your hand, depress the foot control. Stop the machine when it has made a few turns, and cut the thread close to the hole in the bobbin.

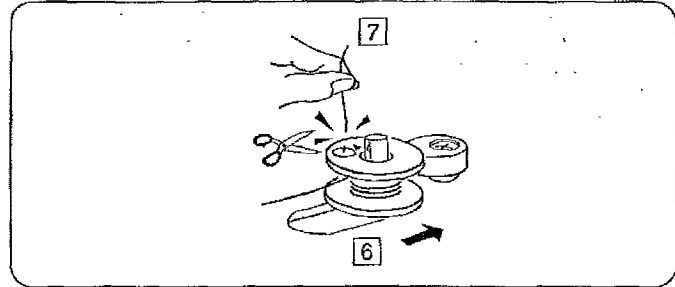

- 8 Depress the foot control again. When the bobbin is fully wound, it stops automatically. Return the bobbin winder to its original position by moving the spindle to the left, and cut the thread.

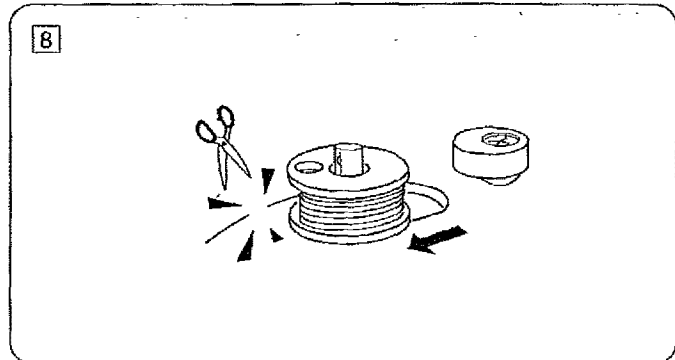

- 9 Push the handwheel to the left to engage the clutch.
* The machine does not function until the clutch is engaged.

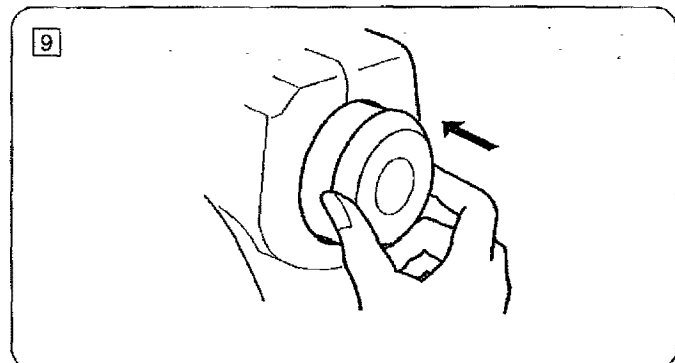

NOTE:

The position of the bobbin winder stopper is adjustable depending on required amount of thread on bobbin (i.e. 1/2 full or full). Use a screwdriver and loosen the screw one turn or less to adjust the position of the bobbin winder stopper. Do not take the screw all the way out.

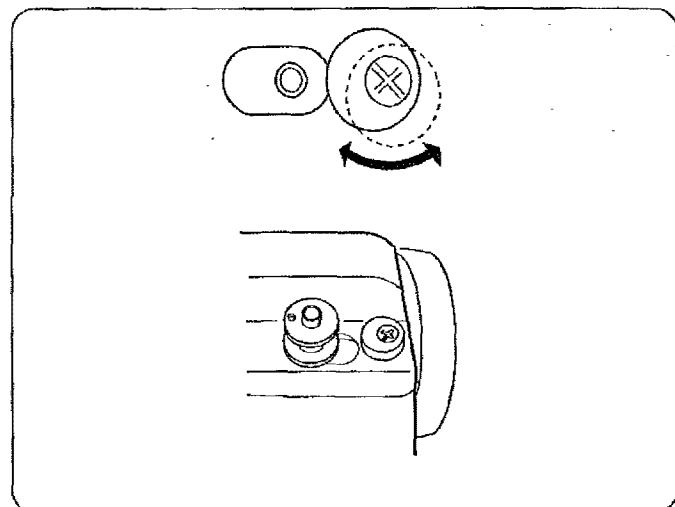

Embobinado de la canilla (Continuación)

- 6 Empuje la canilla a la derecha.
- 7 Sujete el final del hilo con los dedos y pise el pedal de control. Cuando haya dado unas cuantas vueltas, pare la máquina y corte el hilo que sale de la canilla.

- 8 Pise nuevamente el pedal de control. Cuando la canilla esté llena dejará de girar automáticamente. Empuje el eje del devanador hacia la izquierda para volverlo a poner en su posición original, y corte el hilo.

- 9 Empuje el volante a la izquierda para la engranar el embrague.
- * La máquina no coserá hasta que el embrague esté engranado con la máquina.

NOTA:

El tope del devanador de canillas puede ser ajustado a la cantidad de hilo que requiere en la canilla (por ejemplo, la mitad o lleno, etc.). Afloje el tornillo dando una o menos de una vuelta con el destornillador grande para ajustar la posición del tope del devanador de canillas. No se quite el tornillo completamente de su posición.

Remplir la canette (suite)

- 6 Poussez la canette vers la droite.
- 7 En tenant l'extrémité libre du fil à la main, appuyez sur la pédale de contrôle. Arrêtez la machine après quelques tours, et coupez le fil au ras du trou dans la canette.

- 8 Appuyez de nouveau sur la pédale de contrôle. Lorsque la canette est pleine, elle s'arrête automatiquement. Remettez l'enrouleur de la canette à la position d'origine, en poussant l'axe vers la gauche, et coupez le fil.

- 9 Pousser le volant vers l'intérieur.
- * La machine ne fonctionnera pas tant que l'embrayage n'est pas engagé.

REMARQUE:

La butée d'enroulement de la canette peut être ajustée en fonction de la quantité de fil nécessaire sur la bobine (par exemple, la bobine à moitié remplie ou complètement remplie, etc.). Utilisez le tournevis de grand diamètre pour un tour au plus. Cela vous permet d'ajuster la position du blocage du dévidoir. Ne pas enlever la vis complètement de sa position.

• Inserting bobbin

1 Place a bobbin in the bobbin case, making sure the thread feeds clockwise from the bobbin.

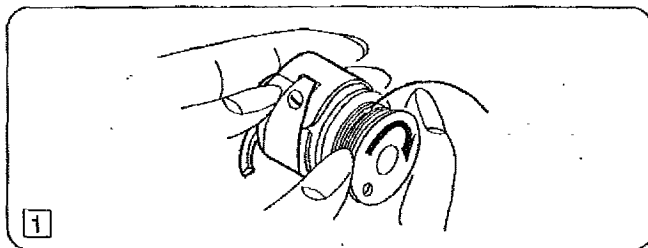

2 Draw the thread through the slot of the case.



3 Continue to draw the thread under the tension spring ① and through the opening.

Pull out about 4" (10 cm) of thread.

① Tension spring

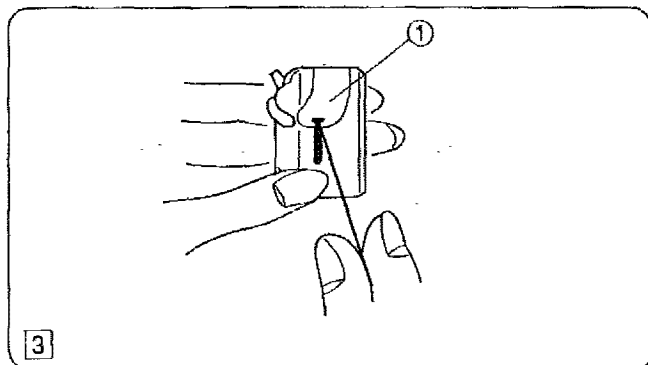

4 Holding the latch open, position the bobbin case into the shuttle, and then release the latch.

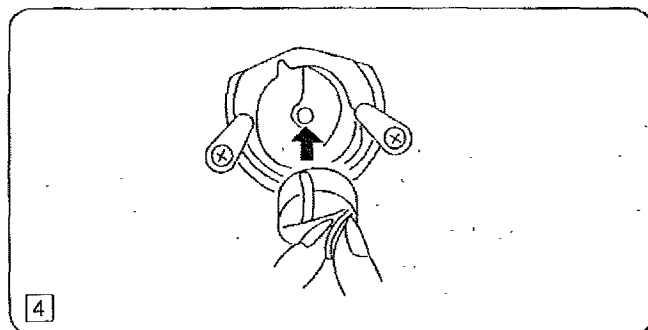

5 The case should lock into the place when the latch is released.

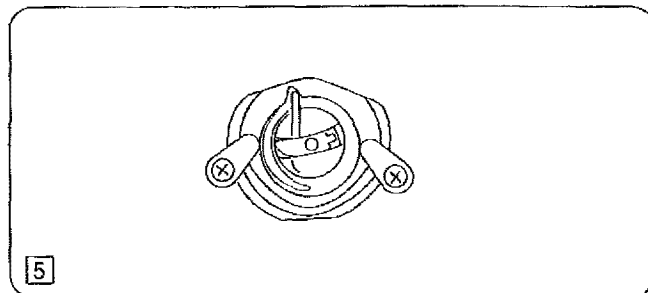

• **Colocación de la canilla**

1 Coloque la canilla en el portacanilla asegurándose que el hilo se alimente en el sentido a las agujas del reloj y salga de la bobina

2 Tire del hilo a través de la ranura.

3 Continúe tirando del hilo debajo del resorte tensor y a través de la abertura. Deje sobresalir aproximadamente 10 cm (4") de hilo.

① Resorte tensor

4 Con el retén abierto, meta el portacanillas en la lanzadera y libere el retén.

5 El portacanilla deberá estar fijo en su lugar cuando se libere el retén.

• **Insertion de la canette**

1 Introduisez la canette dans le portecanette en prenant soin que le fil se déroule vers la droite et qu'il sorte de la canette.

2 Tirez le fil par la fente du porte-canette.

3 Tirez le fil sous le ressort de tension et faites-le passer par le trou. Tirez environ 10 cm (4") de fil.

① Ressort de tension

4 Ouvrez le loquet pour engager le porte-canette à fond dans la navette, puis relâchez le loquet.

5 La canette est bloquée en place lorsque le loquet est engagé.

Threading the Machine

• Threading the machine

- * Raise the thread take-up lever to its highest position by turning the handwheel counterclockwise.
- * Raise the presser foot lifter.
- * Place a spool on the spool pin, with thread coming off as shown.

- 1 Draw the end of thread around the upper thread guide.
- 2 While holding the thread near the spool, draw the end of the thread down around the check spring holder.
- 3 Firmly draw the thread up from right to left over the take-up lever and down into the take-up lever eye.
- 4 Slide the thread behind the needle bar thread guide on the left.
- 5 Thread the needle from front to back.

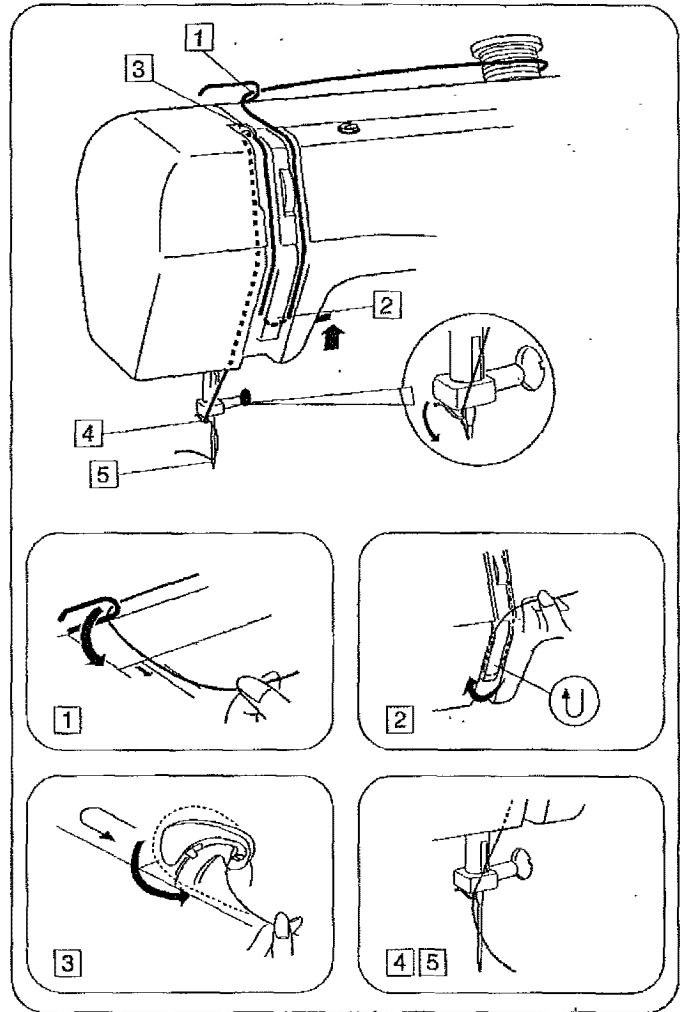

• Drawing up bobbin thread

- 1 Raise the presser foot. Hold the needle thread lightly with your left hand and rotate the handwheel counterclockwise, toward you, for one complete turn.
- 2 Bring the bobbin thread up by pulling the needle thread up.
- 3 Pull both threads 4" to 6" (10.0 to 15.0 cm) under and behind the presser foot.

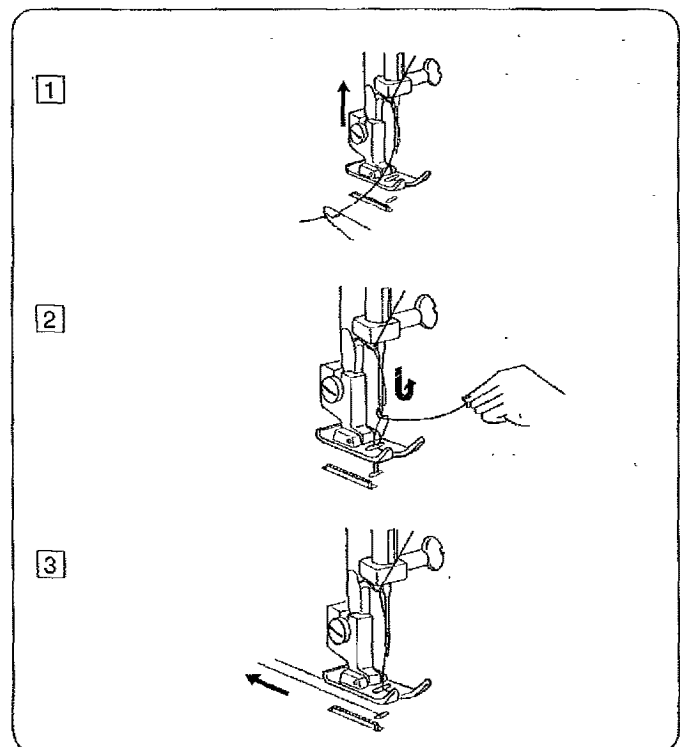

Enhebrado del hilo de la aguja

• Enhebrado del hilo de la aguja

- * Suba el tirahilos hasta su posición más alta girando el volante en el sentido contrario a las agujas del reloj.
- * Levante la palanca de elevación del prensatelas.
- * Coloque un carrete en el portacarretes con el hilo saliendo, tal como se muestra.

- 1 Tire del hilo y colóquelo en el guíahilos superior.
- 2 Sosteniendo el hilo cerca al carrete, tire del extremo del hilo hacia abajo y páselo alrededor del alojamiento del muelle recuperador del hilo.
- 3 Tire del hilo con firmeza y páselo de derecha a izquierda por el tirahilos.
- 4 Tire hacia abajo y páselo por el guíahilos de la barra de aguja.
- 5 Enhebre la aguja pasando el hilo de adelante hacia atrás.

• Extracción del hilo de la canilla

- 1 Suba el prensatelas. Sujete ligeramente el hilo de la aguja con su mano izquierda y gire el volante en el sentido contrario a las agujas del reloj una vuelta completa.
- 2 Saque el hilo de la canilla tirando del hilo de la aguja.
- 3 Pase ambos hilos hacia atrás por debajo del prensatelas. Deje un sobrante de ambos hilos de aproximadamente 10 cm a 15 cm (4" a 6").

Enfilage de la machine

• Enfilage de la machine

- * Faites monter le levier releveur tendeur de fil le plus haut possible en tournant le volant à main en sens antihoraire.
- * Relevez le relève presseur.
- * Placez la bobine de fil sur le porte-bobine, avec le fil sortant de la bobine comme illustré.

- 1 Tenez le fil de l'aiguille et passez-le sous le guide fil.
- 2 En retenant le fil près de la bobine, tirez-le vers le bas, et, de la droite vers la gauche, autour du dispositif à ressort.
- 3 Tirez fermement le fil vers le haut, puis de la droite vers la gauche dans l'oeillet du levier releveur de fil.
- 4 Par la gauche, glissez le fil derrière le guide situé sur la barre d'aiguille.
- 5 Enfilez l'aiguille de l'avant vers l'arrière.

• Comment faire monter le fil de la canette

- 1 Faites monter le pied presseur. Tenez le fil de l'aiguille doucement de la main gauche, et tournez le volant d'un tour complet en sens antihoraire.
- 2 Faites monter le fil de canette en tirant le fil de l'aiguille vers le haut.
- 3 Tirez les deux fils vers l'arrière sous le pied presseur, sur une longueur de 10 cm à 15 cm (4" à 6").

Adjust the Needle Thread Tension for a Straight Stitch

• Correct tension

- ① Needle thread (Top thread)
- ② Bobbin thread (Bottom thread)
- ③ To loosen
- ④ To tighten

The ideal straight stitch has threads locked between two layers of fabric, as illustrated (magnified to show detail). If you look at the top and bottom of a seam, notice that there are no gaps. Each stitch is smooth and even.

When adjusting the needle thread tension, the higher the number, the tighter the needle thread tension.

Results depend on:

- stiffness and thickness of the fabric
- number of fabric layers
- type of stitch

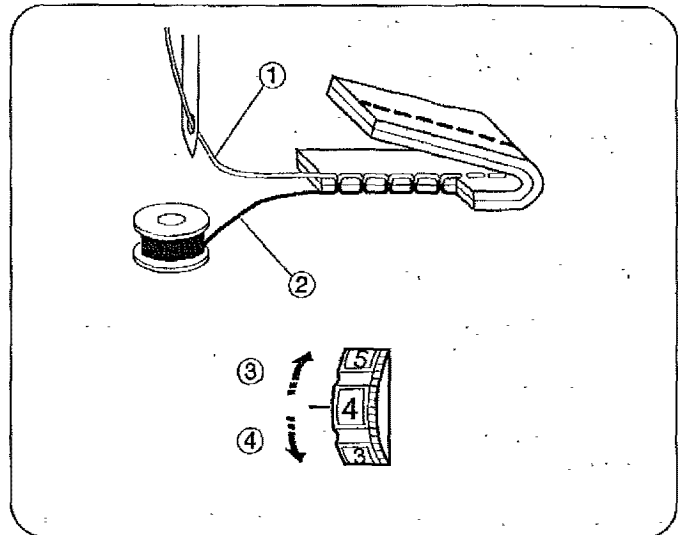

• Tension is too tight

- ① Needle thread (Top thread)
- ② Bobbin thread (Bottom thread)
- ③ To loosen
- ④ Right side (Top side) of fabric
- ⑤ Wrong side (Bottom side) of fabric

If the bobbin thread shows through on the right side (Top side) of the fabric, and the stitch feels bumpy, turn the dial to a lower tension setting number to loosen the needle thread tension.

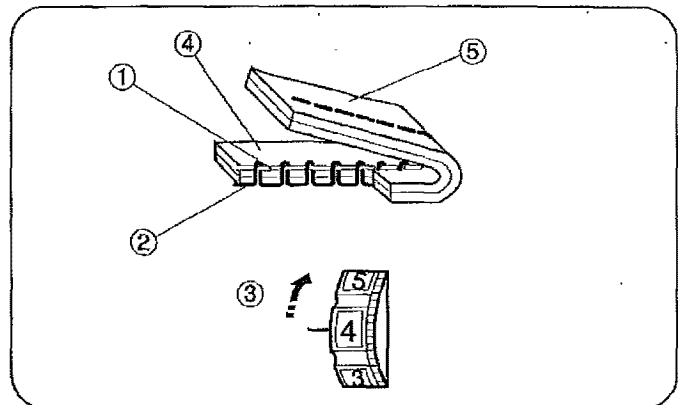

• Tension is too loose

- ① Needle thread (Top thread)
- ② Bobbin thread (Bottom thread)
- ③ To tighten
- ④ Right side (Top side) of fabric
- ⑤ Wrong side (Bottom side) of fabric

If the needle thread shows through on the wrong side (Bottom side) of the fabric, and the stitch feels bumpy, turn the dial to a higher tension setting number to tighten the needle thread tension.

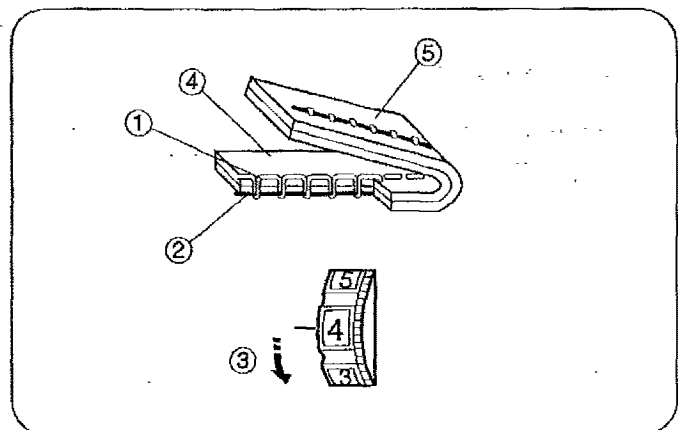

Ajuste de la tensión del hilo de la aguja para puntada recta

• Tensión correcta

- ① Hilo de la aguja (Hilo superior)
- ② Hilo de la canilla (Hilo inferior)
- ③ Para aflojar
- ④ Para apretar

La puntada recta ideal cierra los hilos entre las dos telas tal como se ve en la figura (ampliada).

Si observa la parte superior e inferior de la costura, se dará cuenta de que no hay hilos flojos o apretados. Todas las puntadas son uniformes e iguales.

Al ajustar la tensión del hilo de la aguja, cuanto más alto sea el número ajustado, mayor será la tensión.

Los resultados dependerán de:

- la rigidez y el grosor del tejido
- el número de capas de tejido
- el tipo de puntada

• El hilo está demasiado tenso

- ① Hilo de la aguja (Hilo superior)
- ② Hilo de la canilla (Hilo inferior)
- ③ Para aflojar
- ④ Parte de arriba de la tela
- ⑤ Parte de abajo de la tela

El hilo de la canilla aparece por la parte de arriba de la tela y se sentirá desigual. Afloje la tensión del hilo de la aguja girando hacia arriba el ajuste de tensión del hilo.

• El hilo está demasiado flojo

- ① Hilo de la aguja (Hilo superior)
- ② Hilo de la canilla (Hilo inferior)
- ③ Para apretar
- ④ Parte de arriba de la tela
- ⑤ Parte de abajo de la tela

El hilo de la aguja aparece por la parte de abajo de la tela y se sentirá desigual. Tense la tensión del hilo de la aguja girando hacia abajo el ajuste de tensión del hilo.

Réglage de la tensión du fil de l'aiguille pour le point droit

• Tension correcte

- ① Fil de l'aiguille (Fil supérieur)
- ② Fil de la canette (Fil inférieur)
- ③ Pour relâcher la tension
- ④ Pour augmenter la tension

Le point droit parfait doit présenter des fils croisés entre les deux épaisseurs de tissu, comme illustré à gauche (agrandi pour montrer les détails).

En regardant le dessus et le dessous de la couture, vous remarquerez qu'il n'y a pas d'interruption. Les points sont alignés et égaux. Lors du réglage de la tension du fil de l'aiguille, plus le numéro est grand, plus le fil de l'aiguille sera tendu.

Le résultat dépend:

- de la raideur et de l'épaisseur du tissu
- du tissu du nombre d'épaisseurs de tissu
- du type de point employé

• Si la tension est trop élevée.

- ① Fil de l'aiguille (Fil supérieur)
- ② Fil de la canette (Fil inférieur)
- ③ Pour relâcher la tension
- ④ Endroit du tissu
- ⑤ Envers du tissu

Le fil de la canette apparaît sur le côté endroit du tissu et produit des bosses. Tournez la molette vers le haut pour relâcher la tension du fil de l'aiguille.

• Si la tension est trop faible

- ① Fil de l'aiguille (Fil du supérieur)
- ② Fil de la canette (Fil du inférieur)
- ③ Pour augmenter la tension
- ④ Endroit du tissu
- ⑤ Envers du tissu

Le fil de l'aiguille apparaît à l'envers du tissu, et produit des bosses. Tournez la molette vers le bas pour augmenter la tension du fil de l'aiguille.

Adjust the Needle Thread Tension for Zigzag Stitch

For an ideal zigzag stitch, the bobbin thread does not show on the right side (Top side) of the fabric and needle thread shows slightly on the wrong side (Bottom side) of the fabric.

See the illustrations for correct appearance.

To match this appearance, adjust the needle tension.

• Correct tension

- ① Right side (Top side) of fabric
- ② Wrong side (Bottom side) of fabric

Minimize the amount of needle thread visible on the wrong side (Bottom side) of the fabric without causing excessive puckering or causing bobbin thread to show on the right side (Top side) of the fabric.

Results vary with fabric, thread and sewing condition.

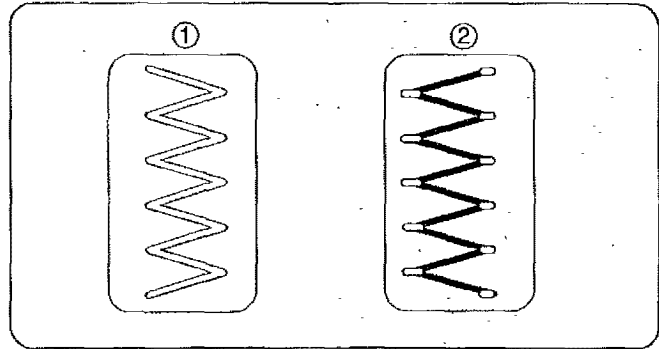

• Tension is too tight

- ① Right side (Top side) of fabric
- ② Wrong side (Bottom side) of fabric

The corner of each zigzag pulls together on the right side (Top side) of fabric.

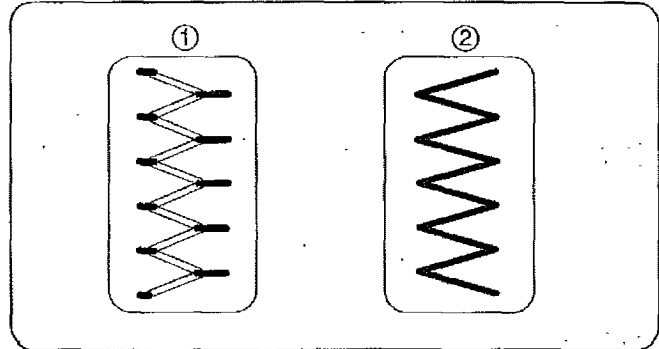

• Tension is too loose

- ① Right side (Top side) of fabric
- ② Wrong side (Bottom side) of fabric

Corner of each zigzag pulls together on the wrong side (Bottom side) of fabric.

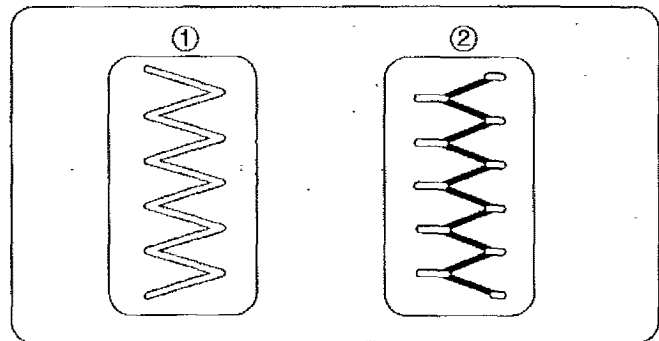

Ajuste de la tensión del hilo de la aguja para puntada zig-zag

En la puntada zig-zag ideal, el hilo de la canilla no aparecerá en la parte de arriba de la tela y el hilo de la aguja se verá ligeramente en la parte de abajo de la tela. Vea el aspecto correcto en las ilustraciones. Para igualar esta apariencia, ajuste la tensión del hilo de la aguja.

• Tensión correcta

- ① Parte de arriba de la tela
- ② Parte de abajo de la tela

Reduzca al mínimo el hilo de la aguja visible en la parte de abajo de la tela sin que se frunza en forma excesiva o haciendo que el hilo de la canilla se vea en la parte de arriba de la tela. Los resultados pueden variar según la tela, hilo y condiciones de costura.

• El hilo está demasiado tenso

- ① Parte de arriba de la tela
- ② Parte de abajo de la tela

Las esquinas de cada zig-zag quedarán demasiado tensas y amontonadas en la parte de arriba de la tela.

• El hilo está demasiado flojo

- ① Parte de arriba de la tela
- ② Parte de abajo de la tela

El hilo de la aguja pasará por la parte de abajo de la tela y se jalará quedando casi junto.

Réglage de la tension du fil de l'aiguille pour le point zig-zag

Lorsqu'un point zig-zag est effectué correctement, le fil de la canette ne paraît jamais sur le côté endroit du tissu et le fil de l'aiguille apparaît à peine sur le côté envers du tissu. Reportez-vous aux figures ci-dessous pour voir à quoi ressemble un point exécuté correctement. Réglez la tension du fil de dessus pour obtenir l'aspect désiré.

• Tension correcte

- ① Endroit du tissu
- ② Envers du tissu

Réduisez la quantité de fil de l'aiguille visible sur l'envers du tissu sans pour autant plisser excessivement le tissu et sans que le fil de la canette n'apparaisse sur l'endroit du tissu. Les résultats varient selon le tissu, le fil et les réglages utilisés.

• Si la tension est trop élevée

- ① Endroit du tissu
- ② Envers du tissu

Les pointes du motif zig-zag ont tendance à se rapprocher sur l'endroit du tissu.

• Si la tension est trop faible

- ① Endroit du tissu
- ② Envers du tissu

Le fil de l'aiguille a tendance à faire des boucles sur l'envers du tissu et les points sont déformés.

Stitch Selector

- ① Setting mark
- ② Stitch selector

Raise the needle above the fabric.
Turn the dial to select the desired pattern.

NOTE:

To avoid needle or fabric damage, make sure the needle is up and out of the fabric while selecting a stitch.

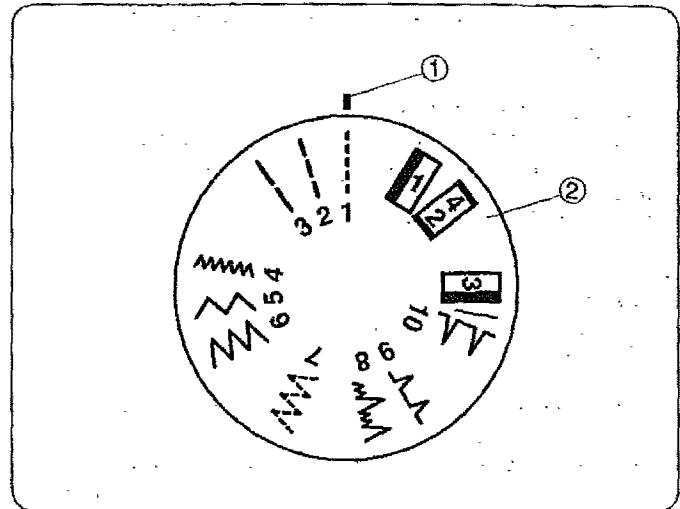

Reverse Stitch Control

Press the reverse stitch control to sew in reverse.

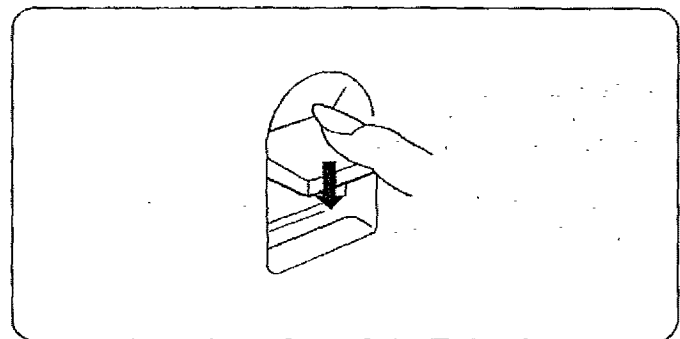

Selector de patrón

- ① Marca de ajuste
- ② Selector de patrón

Levante la aguja hasta la posición más alta.
Seleccione el patrón deseado girando el selector de patrón.

NOTA:

Para evitar que la aguja o la tela se dañen, asegúrese que la aguja esté arriba y fuera de la tela cuando esté seleccionando una puntada.

Sélecteur de point

- ① Repère de réglage
- ② Sélecteur de point

Levez l'aiguille au-dessus du tissu.
Tournez le sélecteur de point pour choisir le motif désirée.

REMARQUE:

Afin d'éviter d'endommager l'aiguille ou le tissu, assurez-vous que l'aiguille est toujours remontée à sa position la plus élevée et hors du tissu, avant de régler le sélecteur de point.

Control de puntada reversa

La máquina coserá hacia atrás hasta que suelte el botón.

Bouton de marche arrière

La machine coud en marche arrière tant que l'on appuie sur le bouton de marche arrière.

SECTION III. STRAIGHT STITCH SEWING

Straight Stitch

- ① Stitch selector: 1 - 3
- ② Needle thread tension: 2 to 6
- ③ Presser foot: Zigzag foot

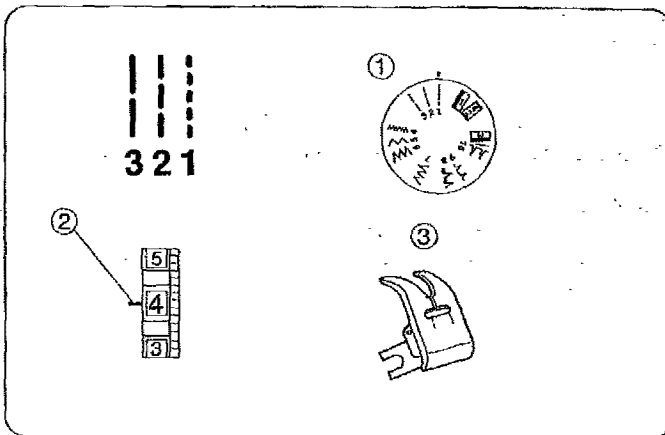

• Starting to sew

Raise the presser foot and position the fabric next to a seam guide line on the needle plate ($5/8"$ (1.6 cm) is most common). Lower the needle to the point where you want to start. Lower the presser foot and pull the threads toward the back. Depress the foot control. Gently guide the fabric along a seam guide line letting the fabric feed naturally.

• Finishing sewing

To fasten the ends of a seam, press the reverse stitch control and sew several reverse stitches. Raise the presser foot. Remove the fabric.

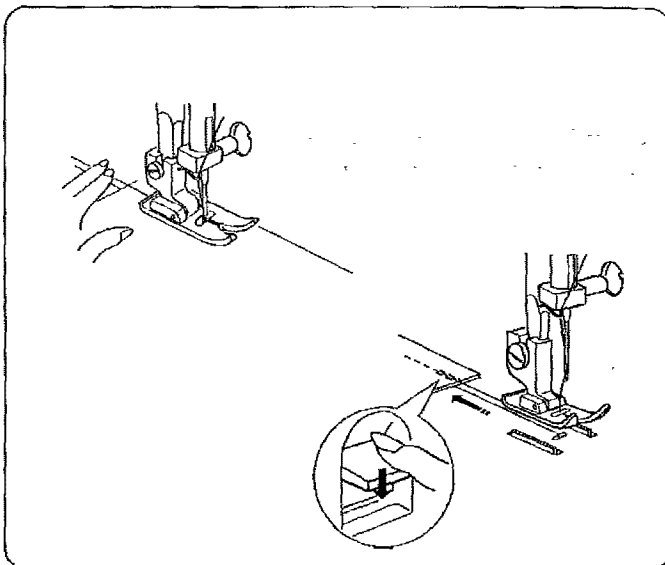

Use the Seam Guides

- ① Cornering guide
- ② Guide lines in inches
- ③ Guide lines in millimeters

The seam guides on the needle plate are there to help you measure seam width. The numbers on the needle plate indicate the distance between the center needle position and the edge of the fabric. The lines are $1/8"$ (0.3 cm) apart, and are engraved at $3/8"$, $4/8"$, $5/8"$, and $6/8"$. The lines in millimeters are 5 mm apart, and are engraved at 10 mm, 15 mm and 20 mm.

Turn a Square Corner

- ① Cornering guide

When sewing with fabric edge at $5/8"$ seam guide, in order to turn a square corner so that sewing continues at the distance from edge.

1. Stop stitching when the front edge of the fabric reaches the cornering guide lines.
2. Lower the needle by turning the handwheel counterclockwise.
3. Raise the presser foot and turn the fabric counterclockwise 90° .
4. Lower the presser foot and begin stitching in the new direction.

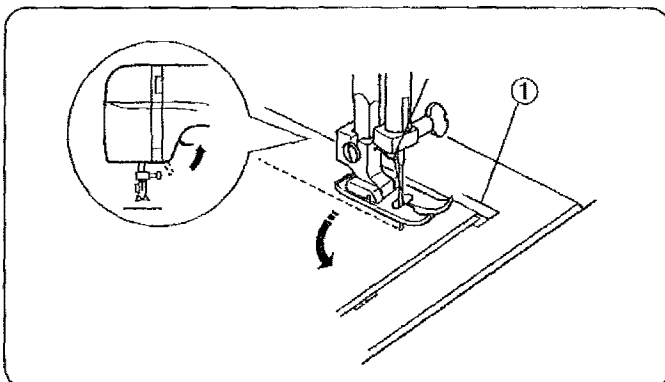
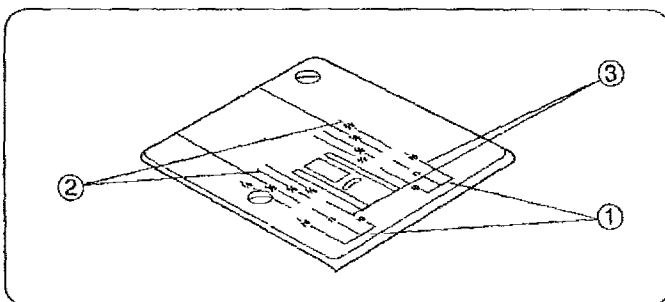

SECCION III. COSTURA DE PUNTADA RECTA

Puntada recta

- | | |
|---------------------------------|--------------------------|
| ① Selector de patrón: | 1 - 3 |
| ② Tensión del hilo de la aguja: | 2 a 6 |
| ③ Prensateles: | Prensateles para zig-zag |

• Para empezar a coser

Levante el pie prensateles y posicione la tela junto a las líneas guías en la placa de aguja (1.6 cm (5/8")).

Baje la aguja al punto donde quiera comenzar la costura. Baje el pie y pase los hilos hacia atrás por debajo del prensateles.

Pise el pedal de control. Guíe la tela con cuidado a lo largo de la guía de costura dejando que la tela avance sola de forma natural.

• Para terminar a coser

Para rematar el final de las costuras, pulse el control de puntada invertida y cosa unas puntadas hacia atrás.

Levante el pie. Saque la tela.

Uso de las guías de costura

- ① Guía para esquinas
- ② Líneas guía en pulgada
- ③ Líneas guía en milímetros

Las guías de costura en la placa de aguja son para ayudarle a medir el ancho de costura. Las líneas son 0.3 cm (1/8") entre sí, con las de 3/8", 4/8", 5/8", and 6/8", líneas grabadas. Las líneas en milímetros están grabadas por 10 mm, 15 mm, y 20 mm, de ancho entre sí.

Cómo coser una esquina cuadrada

- ① Guía para esquinas

Al coser con el borde de la tela en la guía de costura de 16 mm (5/8 de pulgada), para coser una esquina cuadrada de manera que la costura continúe a la misma distancia del borde, hágalo siguiente:

1. Deje de coser cuando el borde delantero de la tela llega a las líneas de la guía para esquina.
2. Baje la aguja girando la rueda manual en sentido antihorario.
3. Eleve el prensateles y gire la tela 90 grados en sentido antihorario.
4. Baje el prensateles y comience a coser en la nueva dirección.

PARTIE III. COUTURE AU POINT DROIT

Point droit

- | | |
|---------------------------------|--------------|
| ① Selecteur de point: | 1 - 3 |
| ② Tension du fil de l'aiguille: | 2 à 6 |
| ③ Pied presseur: | Pied zig-zag |

• Début d'une couture

Levez le pied presseur et placez le tissu le long de la ligne de repère sur la plaque d'aiguille (la plus utilisée est à 1.6 cm (5/8")).

Abaissez l'aiguille à l'endroit où vous souhaitez commencer la couture. Abaissez le pied presseur et tirez les fils vers l'arrière. Appuyez doucement sur la pédale de contrôle. Guidez le tissu le long de la ligne de repère en laissant le tissu avancer naturellement.

• Finition d'une couture

Pour arrêter l'extrémité des coutures, appuyez sur le bouton de marche arrière et piquez plusieurs points en arrière. Relevez le pied presseur. Retirez le tissu.

Utilisation de guides de couture

- ① Marques de coin
- ② Lignes de repère
- ③ Lignes de repère

L'intervalle entre les lignes est de 1/8" (3 mm) celles-ci sont gravées à 3/8", 4/8", 5/8", et 6/8". L'intervalle entre les lignes en millimètres est de 5 mm. Celles-ci sont gravées à 10 mm, 15 mm, et 20 mm.

Pour coudre un angle droit

- ① Guide-virage

Afin de coudre un angle droit et afin d'assurer que la couture reste à distance égale du bord lorsque vous cousez sur le bord d'un tissu à 16mm du bord de la couture:

1. Arrêtez de coudre lorsque le bord du tissu arrive au lignes du guide-virage.
2. Abaissez l'aiguille en tournant le volant dans le sens inverse des aiguilles d'une montre.
3. Levez le pied presseur et tournez le tissu dans le sens inverse des aiguilles d'une montre à 90°.
4. Abaissez le pied presseur et commencez la couture dans la nouvelle direction.

Zipper Sewing

- ① Stitch selector: 1 - 3
- ② Needle thread tension: 3 to 6
- ③ Presser foot: Zipper foot (optional)

• Fabric preparation

1. Place right sides of fabric together and sew to the end of the zipper opening.
Reverse stitch to lock the seam.
Set the stitch selector at 3 and set the needle thread tension at 0. Sew the zipper opening with the basting stitch.

- ① Right side of fabric
- ② End of opening
- ③ Wrong side (Bottom side) of fabric

• To sew

2. Fold back the left seam allowance. Turn under the right seam allowance to form a 0.2 to 0.3 cm (1/8") fold.
Place the zipper teeth ① next to this fold and pin it in place.
- ① Zipper teeth
- ② Zipper tape
- ③ Wrong side (Bottom side) of fabric
3. To sew the left side of the zipper, set the foot on the left side of the needle. Lower the zipper foot on the top side at the bottom of the zipper so that the needle pierces the fabric next to the fold and the zipper tape ②. Sew through all layers next to the fold. Stop just before the zipper foot reaches the slider on the zipper tape about 5 cm (2") from the top of the zipper. Lower the needle slightly into the fabric, raise the foot and remove the basting stitches along the zipper opening.

4. Open the zipper to move the slider ④ behind the zipper foot. Lower the foot and stitch the remainder of the seam, making sure the fold is even.
- ④ Slider
5. Close the zipper and spread the fabric flat with the right side (top side) of fabric ⑤ facing up.
- ⑤ Right side (top side) of fabric
6. Set the zipper foot on the right side of the needle. Guide the edge of the foot along the zipper teeth ① and stitch through the garment and zipper. Stop at about 5 cm (2") from the top of the zipper. Lower the needle slightly into the fabric, raise the foot.
7. Open the zipper to move the slider ④ behind the zipper foot. Lower the foot and stitch the remainder of the seam, making sure the fold is even.

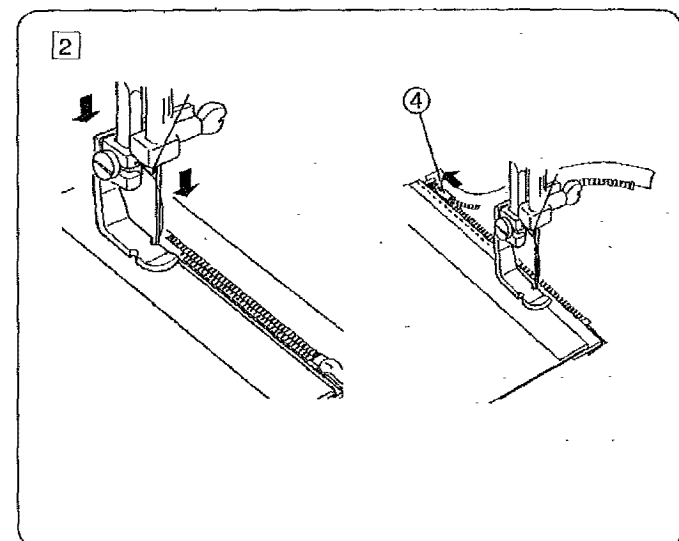
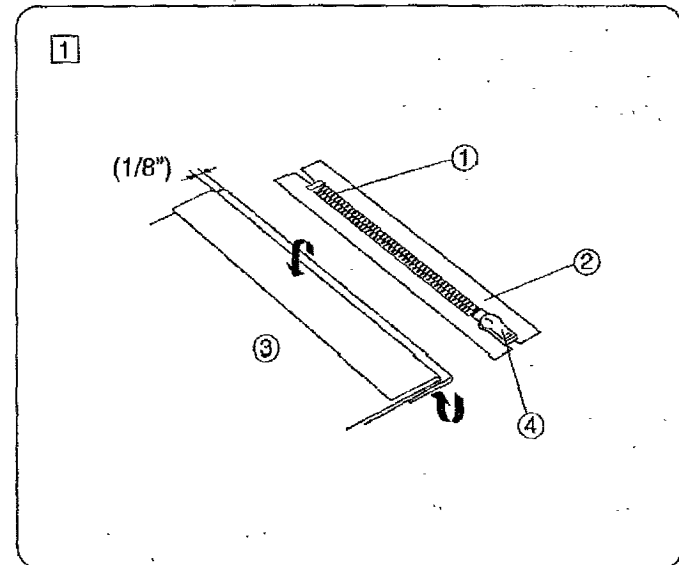
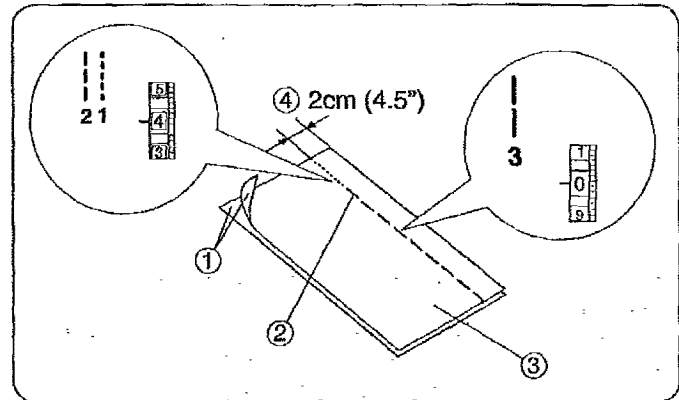
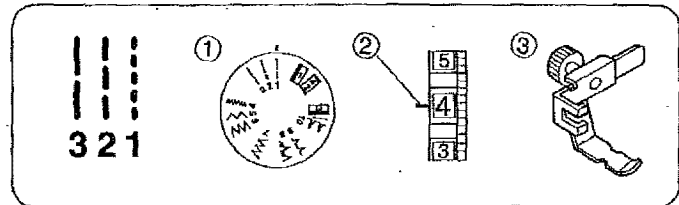

Costura de cremalleras ó cierres

- ① Selector de patrón: 1 - 3
- ② Tensión del hilo de la aguja: 3 a 6
- ③ Prensateles: Prensateles para cremalleras (opcional)

• Preparación de la tela

- 1 Junte las partes arriba de la tela y cosa hasta el final de la abertura de la cremallera.
Cosa hacia atrás para rematar las puntadas. Coloque el selector de patrón a 3 y ajuste la tensión del hilo de la aguja a 0, luego cosa la abertura de la cremallera.

- ① Parte arriba de la tela
- ② Final de abertura
- ③ Parte abajo de la tela

• Para coser

- 2 Doble la tela superior de la costrura izquierda hacia arriba todo lo posible. Doble la tela inferior acia abajo de forma que sobresalga de 0.2 a 0.3 cm (1/8") respecto a la tela superior. Ponga los dientes de la cremallera ① contra el segundo dobléz y sújetelos.

- ① Dientes de la cremallera
- ② Cinta de la cremallera
- ③ Parte abajo de la tela

- 3 Coloque el prensateles a la izquierda de la aguja. Baje el prensateles contra la cremallera de forma que la aguja coincida encima del dobléz que sobresale 0,2 a 0,3 cm (1/8") y de la cinta de la cremallera ②. Cosa todas las capas de tela junto al dobléz.

Pare justo antes de que el prensateles llegue al deslizador de la cremallera unos 5 cm (2"). Baje la aguja para sujetar la tela y suba el prensateles. Quite las puntadas de hilvanado hecho inicialmente.

- 4 Abra la cremallera, para mover el deslizador ④ detrás del prensateles y baje el prensateles y cosa hasta el final.

- ④ Deslizador

- 5 Cierre la cremallera y extienda la tela de forma que la parte de arriba de la tela ⑤ quede hacia arriba.

- ⑤ Parte de arriba de la tela

- 6 Cambie la posición del prensateles a la derecha de la aguja. Cosa la tela derecha y la cinta de la cremallera guiando el prensateles contra los dientes de la cremallera ①.
Pare a unos 5 cm (2") de la parte superior de la cremallera.

- 7 Baje la aguja para sujetar la tela y suba el prensateles y abra la cremallera.
Baje el prensateles ④ y cosa hasta el final. Asegúrese de que cose uniformemente el dobléz de la tela y de la cremallera.

La couture des fermetures à glissière

- ① Selector de point: 1 - 3
- ② Tension du fil de l'aiguille: 3 à 6
- ③ Pied presseur: Pied à fermeture à glissière (isclatif)

• Préparation du tissu

- 1 Placez le tissu endroit contre endroit et piquez jusqu'à l'extrémité de l'ouverture.
Arrêtez la couture avec quelques points en arrière. Réglez le selecteur de point à 3 et réglez la tension du fil de l'aiguille à 0, puis bâtissez l'ouverture de la fermeture.

- ① Côté endroit du tissu
- ② Extrémité de l'ouverture
- ③ Côté envers du tissu

• La couture

- 2 Repliez la ressource de côté gauche. Repliez le rentré du côté droit pour former un pli de 0.2 à 0.3 cm (1/8"). Placez les dents de la fermeture ① au ras de ce pli et épinglez-la en place.

- ① Dents de la fermeture
- ② Ruban de la fermeture
- ③ Côté envers du tissu

- 3 Pour coudre le côté gauche de la fermeture à glissière, réglez le pied de fermetures a glissière à la gauche de l'aiguille. Abaissez le pied sur le côté endroit, en bas de la fermeture, pour que l'aiguille perce le tissu au ras du pli. Arrêtez-vous juste avant que le pied atteigne le curseur sur le ruban de la fermeture ② environ 5 cm (2") du haut de la fermeture. Piquez légèrement l'aiguille dans le tissu, remontez le pied, et retirez les points de bâti qui ferment l'ouverture.

- 4 Ouvrez la fermeture pour déplacer le curseur ④ derrière le pied presseur. Abaissez le pied et piquez le reste de la couture, en vous assurant que le pli est régulier.

- ④ Curseur

- 5 Fermez la fermeture et placez le tissu à plat, côté endroit ⑤ vers le haut.

- ⑤ Côté droit du tissu

- 6 Pour coudre la ruban de droite de la fermeture à glissière réglez le pied à la droite de l'aiguille.
Guidez le bord du pied le long des dents de la fermeture ① et piquez le tissu et le ruban de la fermeture.
Arrêtez-vous à environ 5 cm (2") du haut de la fermeture.

- 7 Piquez légèrement l'aiguille dans le tissu, remontez le pied. Ouvrez la fermeture pour passer le curseur ④ à l'arrière du pied.
Puis abaissez le pied et piquez le reste de la couture en vous assurant que le pli est régulier.

Using the Darning Plate

Sometimes when you sew, you want to control the fabric yourself. The darning plate covers the feed dogs so the feed dogs do not touch the fabric.

To put on the darning plate:

Position the darning plate with the pins on the bottom.
Fit the darning plate pins into the needle plate holes.

NOTE:

The rectangular holes in the darning plate match the holes in the needle plate.

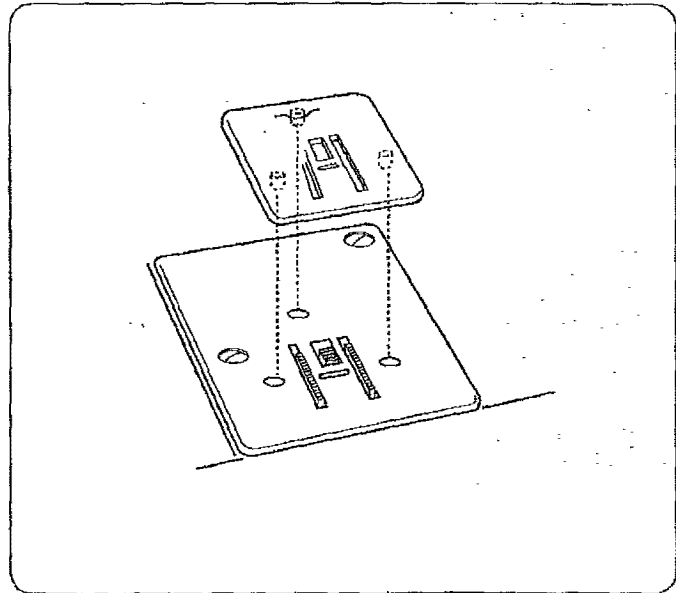

Darning

- | | |
|--------------------------|----------|
| ① Stitch selector: | 1 - 3 |
| ② Needle thread tension: | 1 to 4 |
| ③ Presser foot: | Removed |
| ④ Darning plate: | Attached |

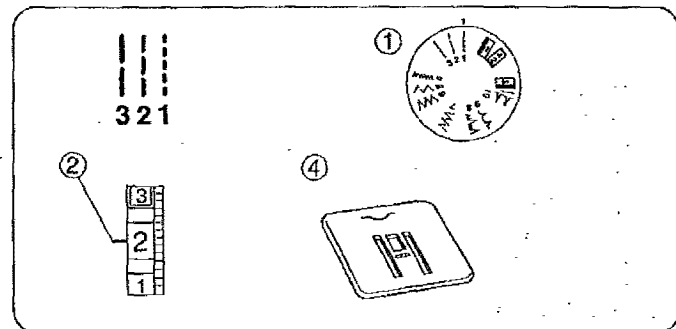

Attach the darning plate and remove the presser foot. Center the hole in the fabric on an embroidery hoop, as shown. Lower the presser bar and sew at a slow speed. Move the fabric back and forth slowly until the darning area is covered. Turn the fabric a 1/4 turn (90°), and sew another layer of stitching over the first layer.

NOTE:

If the fabric is thin or badly damaged, use a separate piece of fabric under the hole to reinforce it.

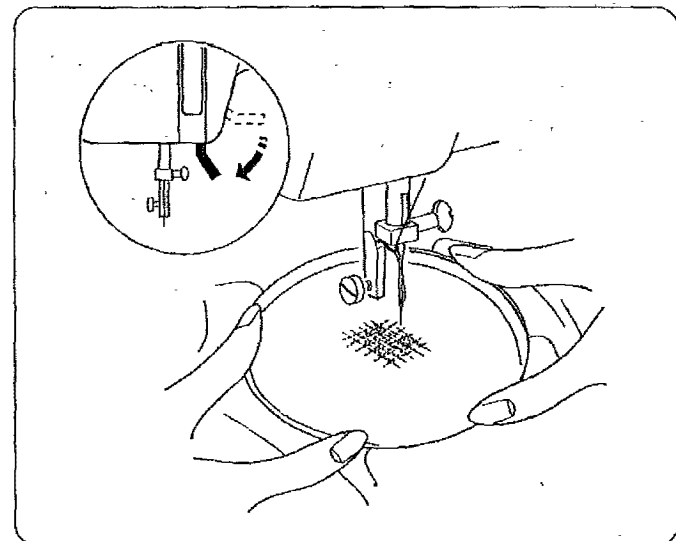

Uso de la tapa zurcido

Algunas veces al coser, usted desea ejercer el control sobre la tela. La tapa zurcido cubre los dientes del impelente para que éstos no puedan tocar la tela.

Para colocar la tapa zurcido:

Situe la tapa de zurcido con los pasadores en la parte de abajo. Coloque los pasadores de la tapa zurcidora en los orificios de la tapa de aguja.

NOTA:

Los orificios rectangulares de la tapa zurcido hacen juego con los orificios de la tapa de aguja.

Plaque á reprinter

Il se peut parfois que vous voulez contrôler le mouvement du tissu que vous cousez. La plaque de reprisage couvrir les griffes d'entraînement pour que celles-ci ne soient pas en contact avec l'ouvrage.

Pose de la plaque de reprisage:

Positionez la plaque, de manière que les ergots soient orientés vers le bas. Faites descendre les trous de celle de l'aiguille.

REMARQUE:

Les trous rectangulaires à même la plaque de reprisage correspondent aux trous de la platine de l'aiguille.

Zurcido

- | | |
|---------------------------------|--------------------|
| ① Selector de patrón: | 1 - 3 |
| ② Tensión del hilo de la aguja: | 1 a 4 |
| ③ Prensateles: | Ningún prensateles |
| ④ Tapa da zurcido: | Puesto |

Reprisage

- | | |
|---------------------------------|---------|
| ① Sélecteur de point: | 1 - 3 |
| ② Tension du fil de l'aiguille: | 1 à 4 |
| ③ Pied presseur: | Enlevé |
| ④ Plaque à reprinter: | Attaché |

Coloque la tapa de zurcido (vea arriba) y retire el pie prensateles. Baje la barra prensateles y cosa a una velocidad muy baja (despacio).

Mueva la tela para atrás y para adelante hasta que haya cubierto la área a zurcir. Voltee la tela 1/4 vuelta (90°) y cosa otra capa de puntadas sobre la primera capa.

Attachez la plaque à reprinter (voir ci-dessus) et tendez le tissu entre les anneaux d'un cercle à broder en prenant soin de centrer le trou. Remontez le fil de canette à travers le tissu en retenant la fil de bobine; faites un point à l'endroit où vous commencerez à reprinter. Abaissez ensuite le levier de relevage du pied-de-biche et piquez lentement. Couvrez la surface à reprinter en déplaçant le tambour lentement d'avant en arrière.

Tournez le tambour d' 1/4 de tour (90°) et refaites une série de points sur les premiers.

NOTA:

Si la tela es muy delgada o está en muy mal estado, utilice un trozo de tela separada debajo del agujero para reforzarlo.

REMARQUE:

Si le tissu est fin ou très usé, mettez un morceau de tissu dessous pour le renforcer.

SECTION IV. ZIGZAG STITCH SEWING

Basic Zigzag

- ① Stitch selector: 4 - 6
- ② Needle thread tension: 2 to 5
- ③ Presser foot: Zigzag foot

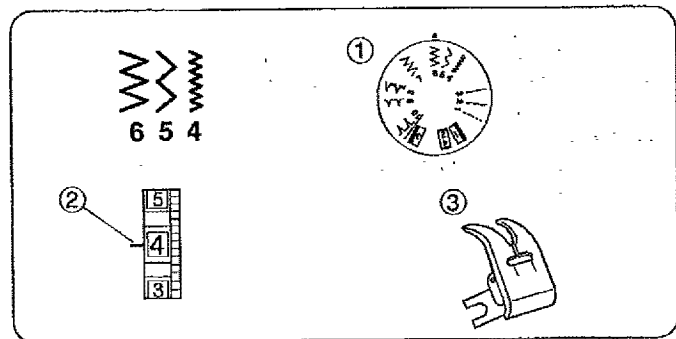

The zigzag stitch is one of the most common and versatile stitches. It can be a utility stitch for button sewing, buttonhole making, hemming, overcasting, mending and darning.

It can also be used to decorate with trims, appliques and cut work, or as a decorative stitch.

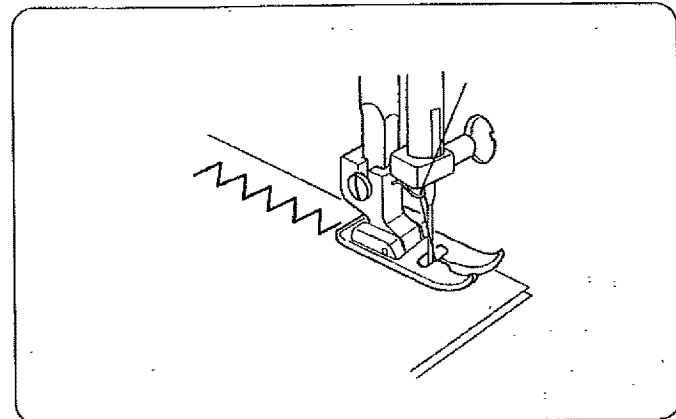

Monogramming

- ① Stitch selector: 5 or 6
- ② Needle thread tension: 2 to 5
- ③ Presser foot: Removed
- ④ Darning plate: Attached

Attach the darning plate (see page 34) and remove the foot.

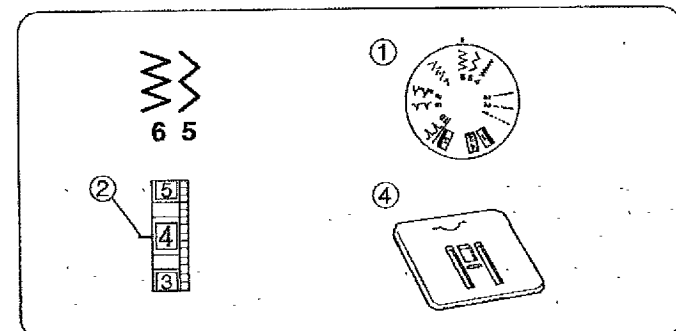

Attach a piece of stabilizer on the wrong side (Bottom side) of the fabric.

Draw letters on the fabric with tailor's chalk.

Set the fabric on an embroidery hoop.

Slowly guide the fabric to sew satin stitches over the letters.

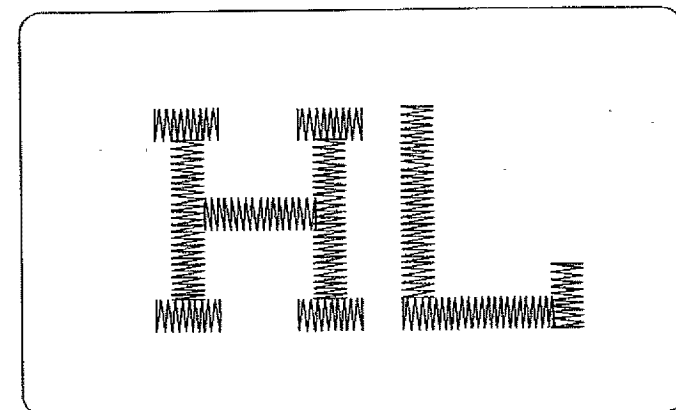

SECCION IV. PUNTADAS DE ZIG-ZAG

Puntada de zig-zag

- ① Selector de patrón: 4 - 6
- ② Tensión del hilo de la aguja: 2 a 5
- ③ Prensateles: Prensateles para zig-zag

La puntada de zig-zag es una de las puntadas más comunes y más versátiles. Es una puntada de servicio para pegar botones, hacer ojales, para dobladillos, puntada sobrepuesta, para remendar y para zurcir. También puede ser utilizada para decorar con ribetes, aplicaciones y como puntada decorativa.

Monogramas

- ① Selector de patrón: 5 o 6
- ② Tensión del hilo de la aguja: 2 a 5
- ③ Prensateles: Ningún prensateles
- ④ Tapa de zurcido: Puesto

Coloque la tapa de zurcido (vea página 35) y quite el prensateles.

Coloque la entretela por la parte de abajo de la tela.
Dibuje las letras sobre la tela utilizando tiza de costura.

Fije la tela en un aro del dordado.
Dirija lentamente la tela para coser puntadas del satén sobre las letras.

PARTIE IV. POINTS ZIG-ZAG

Zig-zag simple

- ① Sélecteur de point: 4 - 6
- ② Tension du fil de l'aiguille: 2 à 5
- ③ Pied presseur: Pied zig-zag

Le zig-zag est un point très commun et aux usages multiples. Il est utile pour coudre les boutons, les boutonnères, les ourlets, ainsi que pour surfiler et repriser. On peut également l'utiliser pour orner avec des gances, des appliques ou des jours, ou comme point décoratif.

Monogrammes

- ① Sélecteur de point: 5 ou 6
- ② Tension du fil de l'aiguille: 2 à 4
- ③ Pied presseur: Enlevé
- ④ Plaque à repriser: Attaché

Attachez la plaque à repriser (voir page 35) et enlevez le pied presseur.

Fixez un tissu stabilisateur sur l'envers du tissu.
Dessinez les lettres sur le tissu avec une craie de tailleur.

Placez le tissu sur un cercle de broderie.
Guidez lentement le tissu pour coudre des points lancés au-dessus des lettres.

Overcasting Stitch

- ① Stitch selector: 7
- ② Needle thread tension: 1 to 4
- ③ Presser foot: Zigzag foot

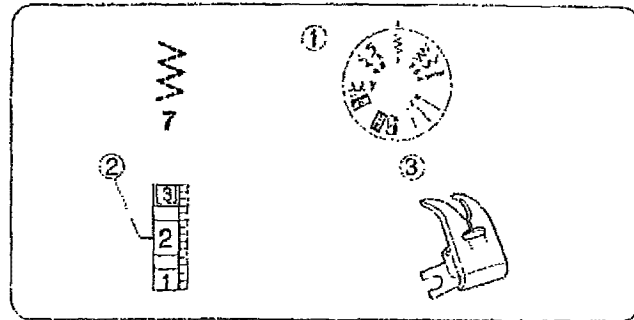

This stitch is useful in garment construction, and in finishing the raw edges of any sewing project. Start overcasting about 1/8" (0.3 cm) inside the raw corner of a seam. The right tip of the stitch should just clear the seam edge.

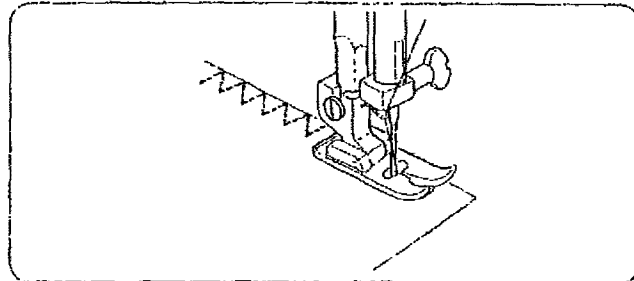

SECTION V. UTILITY AND DECORATIVE STITCHES

Blind Hem Stitch

- ① Stitch selector: 8 or 9
- ② Needle thread tension: 1 to 4
- ③ Presser foot: Zigzag foot

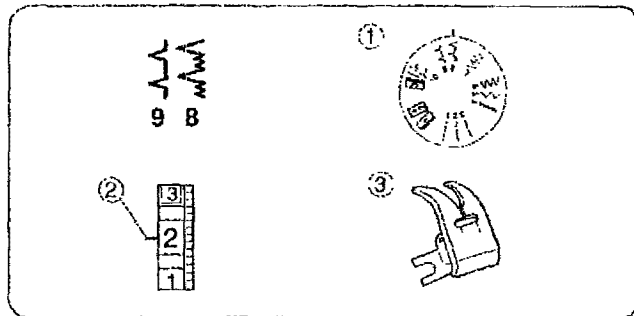

- ① Lightweight fabric
- ② Heavyweight fabric
- ③ Wrong side (Bottom side) of fabric

On heavyweight fabrics that ravel, the raw edge should be overcast first. Then fold the hem, as illustrated, leaving 1/4" (0.7 cm) of the hem edge showing.

Position the fabric so the needle at its leftmost position just pierces the edge of the fold.

After hemming is completed, press together both sides of the finished hem. The top side of the fabric should show only the blind stitches.

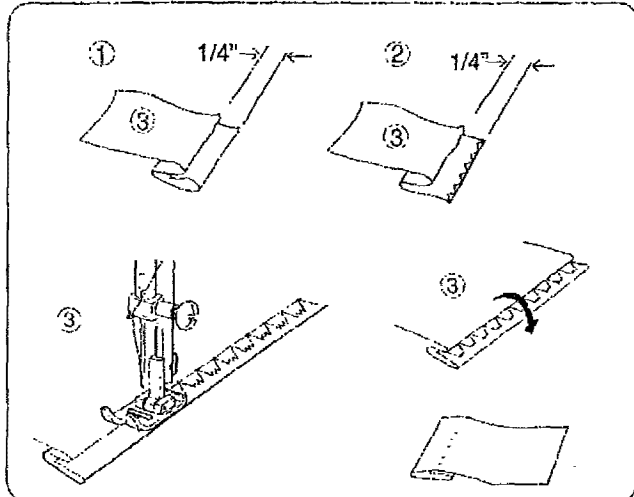

Puntada de sobrehilado o remate

- ① Selector de patrón: 7
- ② Tensión del hilo de la aguja: 1 a 4
- ③ Prensateles: Prensateles para zig-zag

Muy útil en la construcción de prendas y para sobre hilar o rematar bordes brutos en cualquier proyecto de costura. Empiece a rematar un 0,3 cm (1/8") dentro del borde bruto. Si empieza a coser justo al borde, la tela se arrugará y las puntadas quedarán mal cruzadas.

Surfilage

- ① Sélecteur de point: 7
- ② Tension du fil de aiguille: 1 à 4
- ③ Pied presseur: Pied zig-zag

Ce point est utile pour le montage des vêtements et pour finir les bords bruts de tous les ouvrages de couture. Commencez à surfiler à environ 0,3 cm (1/8") à l'intérieur du bord brut du tissu. Si vous commencez tout au bord, le tissu se fronce et les points s'emmêlent.

SECCION V. PUNTADAS UTILES Y PUNTADAS DECORATIVAS

Dobladillo invisible

- ① Selector de patrón: 8 o 9
- ② Tensión del hilo de la aguja: 1 a 4
- ③ Prensateles: Prensateles para zig-zag

- ① Telas ligeras
- ② Telas gruesas
- ③ Parte de abajo la tela

En telas gruesas, primero deberá rematar el borde. Después pliegue el dobladillo de la forma indicada en la ilustración, dejando de 0,7 cm (1/4") del borde cosido a la vista.

Coloque la tela en la máquina de tal forma que la aguja tan solo punce la parte plegada de la tela cuando la aguja vaya hasta el extremo izquierdo de la puntada ancha en zig-zag.

Baje el prensateles después de que el dobladillo haya sido cosido por completo, planche ambos lados del dobladillo terminado. En la parte de arriba de la tela tan solo se podrán ver las puntadas invisibles.

PARTIE V. POINTS UTILITAIRES ET POINTS DÉCORATIFS

Ourlet invisible

- ① Sélecteur du point: 8 ou 9
- ② Tension du fil de l'aiguille: 1 à 4
- ③ Pied presseur: Pied zig-zag

- ① Tissu fin
- ② Tissu épais
- ③ Côté envers du tissu

Sur les tissus épais qui s'effilochent, on devrait d'abord surfiler les bords bruts. Puis pliez l'ourlet comme illustré, en laissant apparaître 0,7 cm (1/4").

Placez le tissu sur la machine pour que l'aiguille perce à peine la partie repliée lorsqu'elle arrive à l'extrême gauche du zig-zag. Abaissez le pied presseur.

Lorsque vous avez terminé l'ourlet, repassez les deux côtés de l'ourlet. Sur l'endroit du tissu, vous ne devez pas voir les points.

Lace Work

- ① Stitch selector: 8 or 9
- ② Needle thread tension: 1 to 4
- ③ Presser foot: Zigzag foot

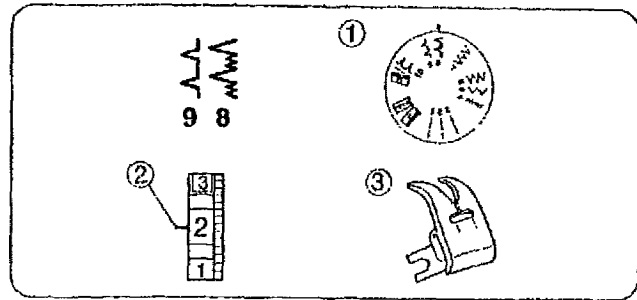

Lace adds a fanciful, feminine touch to blouses and lingerie. Table linens and pillows become more elegant when trimmed with lace.

Fold the raw edge of the fabric at least 5/8" (1.5 cm). Place the lace underneath and topstitch with a blind hem stitch. Trim the excess fabric close to the stitching.

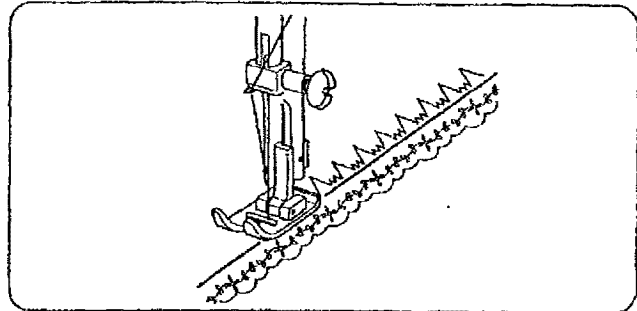

Multiple Zigzag Stitch

- ① Stitch selector: 7
- ② Needle thread tension: 1 to 4
- ③ Presser foot: Zigzag foot

This stitch is used to finish the seam allowance on synthetics and other fabrics that tend to pucker. The stitch is also excellent for darning and mending tears.

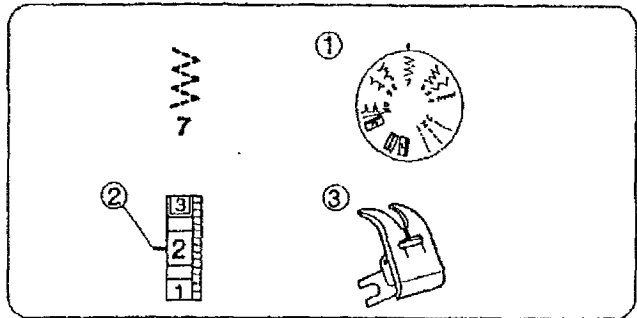

• Seam finishing

Place the fabric under the presser foot in such a manner that the edge is slightly inside the right-hand side of the presser foot. Guide the fabric so the right hand stitches fall at the edge of the fabric.

Trim the excess close to the stitches. Be careful not to cut the stitches.

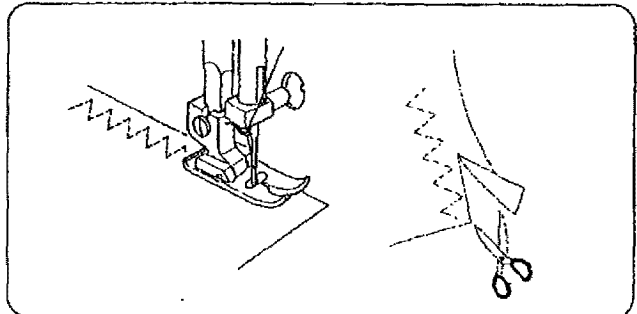

• Mending

Position the tear under the needle so the stitch catches both sides.

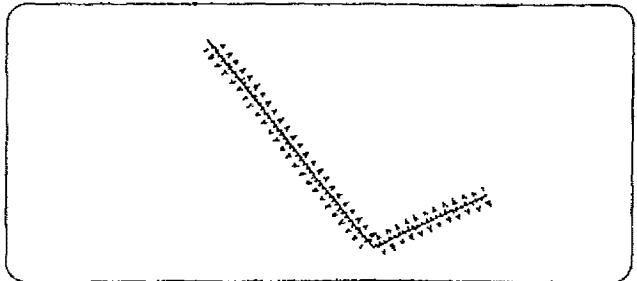

Trabajos con encajes

- ① Selector de patrón: 8 o 9
- ② Tensión del hilo de la aguja: 1 a 4
- ③ Prensateles: Prensateles para zig-zag

Encajes añaden un toque fino y femenino a blusas y tencería. Manteleros y fundas de almohadas quedarán más elegantes cuando los adorne con encajes. Doble el borde por lo menos 1,5 cm (5/8"). Coloque el encaje por debajo y cosa sobre él con la puntada de dobladillo invisible. Recorte el exceso de tela cerca de la costura.

Puntada de múltiple zig-zag

- ① Selector de patrón: 7
- ② Tensión del hilo de la aguja: 1 a 4
- ③ Prensateles: Prensateles para zig-zag

Esta puntada de costura es usada para terminar el borde del exceso de tela del dobladillo en telas sintéticas y telas que tienden a fruncir, esta puntada también es excelente para hacer remiendos, arreglar desgarros y zurcir rotos.

• Cosido final

Coloque la tela debajo del pie prensateles de tal forma que el borde quede ligeramente introducido en la parte derecha del prensateles. Guíe la tela de tal modo que las puntadas de la derecha caigan al borde de la tela.

• Zurciendo o remendando

Coloque la parte rota debajo de la aguja para que la puntada alcance ambos lados.

Dentelle

- ① Sélecteur de point: 8 ou 9
- ② Tension du fil de l'aiguille: 1 à 4
- ③ Pied presseur: Pied zig-zag

La dentelle ajoute une touche féminine aux chemisiers et à la lingerie. Le linge de table et les oreillers deviennent plus raffinés lorsqu'on les borde de dentelle. Repliez le bord brut du tissu sur 1,5 cm (5/8") au moins. Placez la dentelle en dessous et surpiquer avec l'ourlet invisible. Recoupez le tissu au ras des points.

Point zig-zag multiple

- ① Sélecteur de point: 7
- ② Tension du fil de l'aiguille: 1 à 4
- ③ Pied presseur: Pied zig-zag

On utilise ce point pour finir les ressources sur les tissus synthétiques et les autres tissus qui ont tendance à se froncer. Ce point est aussi parfait pour repriser et pour réparer les déchirures.

• Finition des coutures

Placez le tissu sous le pied presseur de manière à ce que le bord brut du tissu soit légèrement en retrait du bord extérieur droit du pied presseur. Guidez le tissu pour que l'extrémité droite des points tombe au bord du tissu.

• Repriser

Placez la déchirure sous l'aiguille de manière à ce que le point attrape les deux côtés.

SECTION VI. BUTTONHOLE

Buttonhole

- ①: Stitch selector: 
- ②: Needle thread tension: 1 to 5
- ③: Presser foot: Sliding buttonhole foot

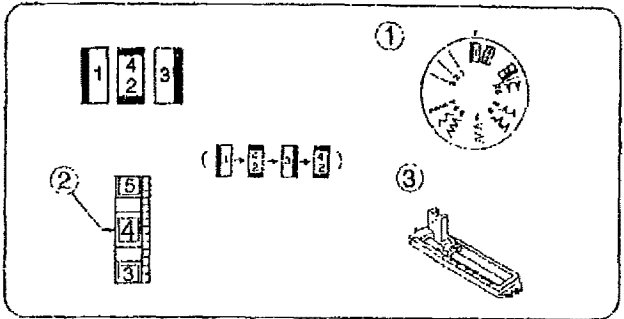

• Starting to sew

Attach the buttonhole foot on the presser foot holder. Carefully mark the buttonhole length on the fabric. Place the fabric under the foot, with the buttonhole marking running toward you.

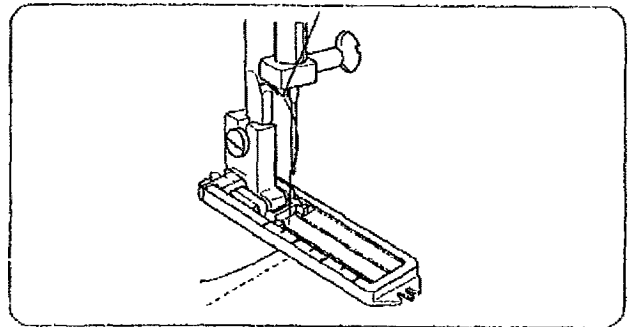

Move the slider (A) toward you so the top mark (C) on the slider aligns with the start mark (B). Lower the presser foot.

NOTE: The markings on the slider are engraved in centimeters.

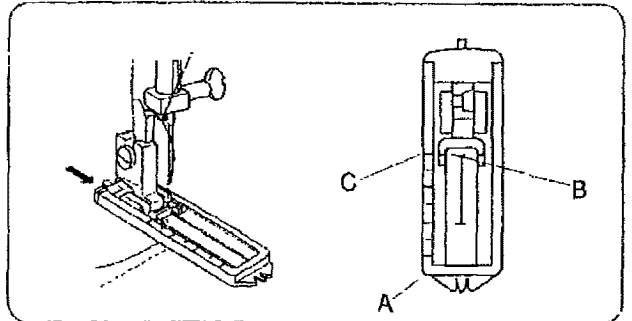

Set the stitch selector at . Sew forward until you reach the front mark of your buttonhole. Stop sewing at a left stitch.

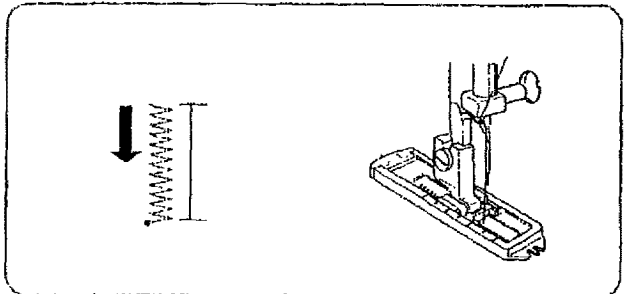

SECCION VI. OJALES

Ojal incorporado

- ① Selector de patrón: 
- ② Tensión del hilo de la aguja: 1 a 5
- ③ Prensateles: Prensateles para ojales
corredizo

• Para empezar a coser

Marque con cuidado la longitud del ojal en la tela. Coloque la tela debajo del prensateles con la marca del ojal hacia usted.

Mueva el deslizador (A) hacia usted de forma que la marca superior (C) en el deslizador toque la marca de inicio (B). Alinee las marcas en el prensateles con la marca superior en la tela. Baje el prensateles.

NOTA: Las marcas en el deslizador están grabadas en centímetros.

Ajuste el selector de puntada a . Cosa hacia adelante hasta que llegue a la marca superior del ojal. Termine cosiendo con una puntada izquierda.

PARTIE VI. BOUTONNIÈRE

Boutonnière

- ① Sélecteur de point: 
- ② Tension du fil de l'aiguille: 1 à 5
- ③ Pied presseur: Pied à boutonnière
coulissant

• Commencer une couture

Marquez avec soin la longueur de la boutonnière sur le tissu. Placez le tissu sous le pied avec la marque de la boutonnière vers vous.

Tirez la partie coulissante (A) vers vous pour que la marque du haut (C) soit alignée avec la ligne de départ (B). Alignez les repères sur le pied avec les marques sur le tissu. Abaissez le pied presseur.

REMARQUE: La partie coulissante est graduée en centimètres.

Réglez le sélecteur de point sur . Cousez jusqu'à l'autre extrémité de la boutonnière. Arrêtez de coudre avec l'aiguille à gauche

Buttonhole (continued)

Set the stitch selector at **2**. Sew four (4) to six (6) stitches. Stop sewing at a right stitch.

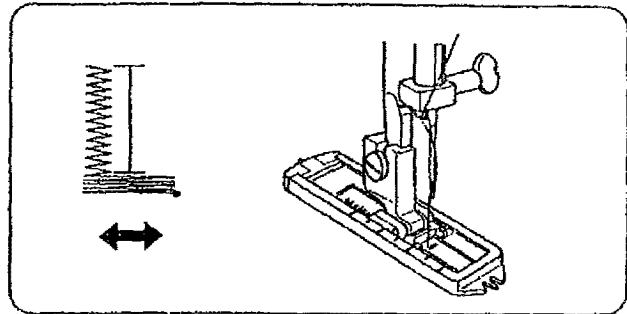

Set the stitch selector at **3**. Sew until you return to the start mark of the buttonhole. Stop sewing at a right stitch.

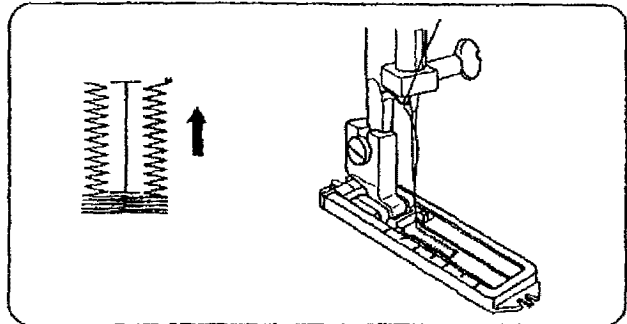

Set the stitch selector at **4**. Sew four (4) to six (6) stitches. Stop sewing at a left stitch.

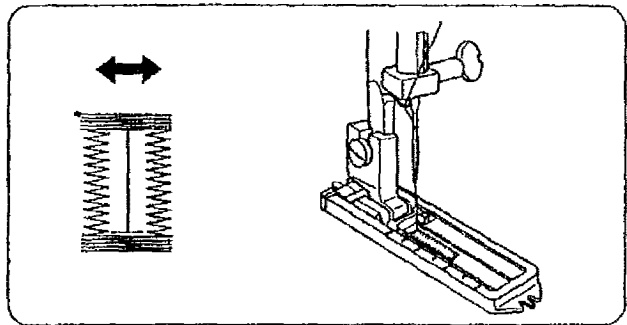

Remove the fabric and place a pin just before the bartack at each end to prevent cutting bartacks. Cut the opening with the buttonhole opener.

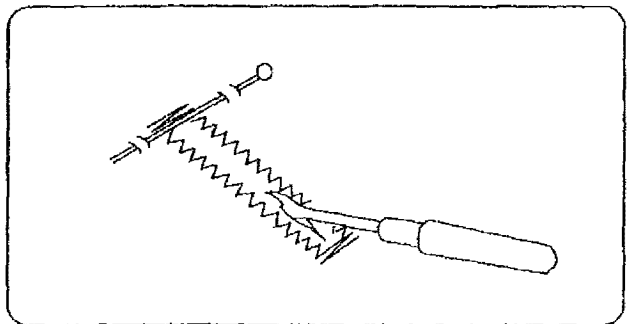

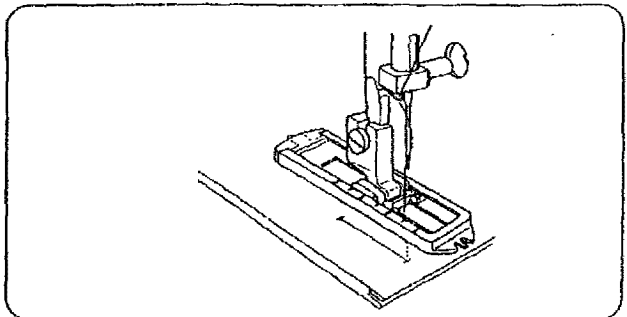

NOTE: When sewing a buttonhole at the edge of a fabric, set the sliding buttonhole foot as illustrated and sew in reverse [**3** → **4** → **1** → **2**].



Ojal (continuación)

Ajuste el selector de puntada a . Cosa de cuatro (4) a seis (6) puntadas. Termine cosiendo con una puntada derecha.

Ajuste el selector de puntada a . Cosa hasta que alcance la marca trasera del ojal. Termine cosiendo con una puntada derecha.

Ajuste el selector de puntadas a . Cosa de cuatro (4) a seis (6) puntadas. Termine cosiendo con una puntada izquierda.

Saque la prenda y coloque un alfiler justo antes de cada presilla para prevenir un corte accidental de las presillas. Corte la abertura del ojal con el abreojales.





Boutonnière (suite)





Réglez le sélecteur de point sur . Cousez quatre (4) à six (6) points. Arrêtez la couture avec l'aiguille à droite.

Réglez le sélecteur de point sur . Cousez jusqu'à la marque de fin de la boutonnière. Arrêtez la couture avec l'aiguille à droite.

Réglez le sélecteur sur . Cousez quatre (4) à six (6) points. Arrêtez la couture avec l'aiguille à gauche.

Retirez le tissu et placez une épingle juste avant chaque arrêt pour éviter de couper les fils d'arrêt. Coupez l'ouverture avec l'ouvre boutonnière..

NOTA: Cuando cosa al borde de la tela, ajuste el prensatelas para ojal corredizo como es mostrado en la ilustración y cosa en reverso  →  →  → .

REMARQUE: Lorsque vous cousez au bord du tissu, installez le pied coulissant comme indiqué et cousez en marche arrière  →  →  → .

SECTION VII. CARE OF YOUR MACHINE

NOTE:

Unplug the machine.

Do not dismantle the machine other than as explained in this section.

Do not store the machine in a high-humidity area, near a heat radiator or in direct sunlight.

Clean the outside of the machine with a soft cloth and mild soap.

Replacing the Light Bulb

CAUTION:

As the light bulb could be **HOT**, protect your fingers when you handle it.

Unplug the machine and remove the face cover. While pushing the bulb up, turn it counterclockwise to remove. Put in a new bulb by pushing it up and turning it clockwise.

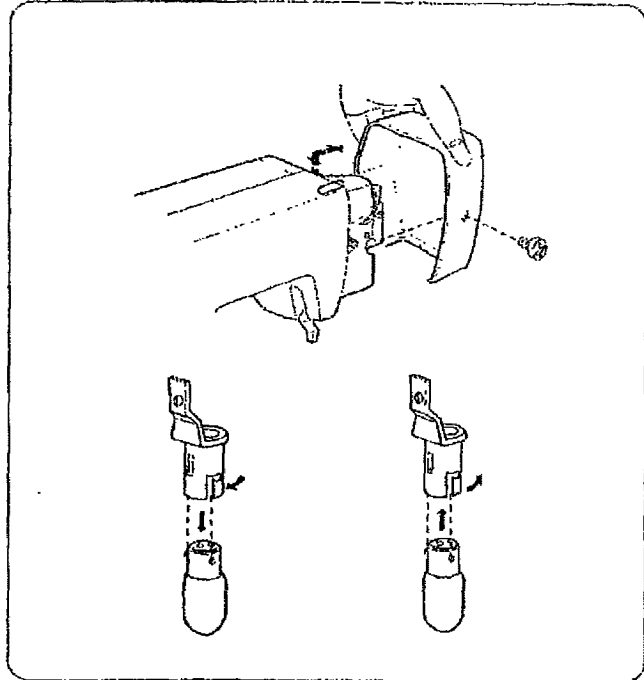

Cleaning the Feed Dogs

Unplug the machine, and remove the presser foot and needle. Remove the face cover to allow room to remove the needle plate screw with a screwdriver.

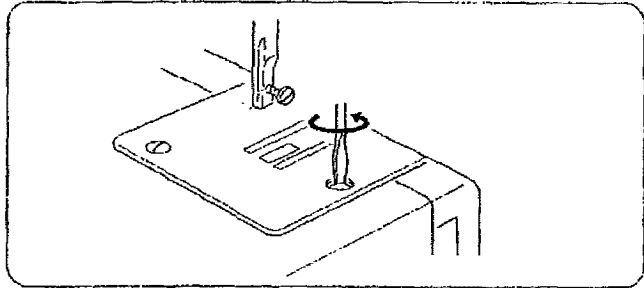

Use a lint brush to clean the feed dogs.

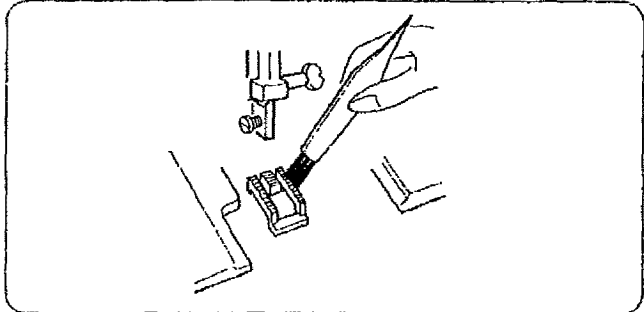

Replace the needle plate and tighten it with a screwdriver.

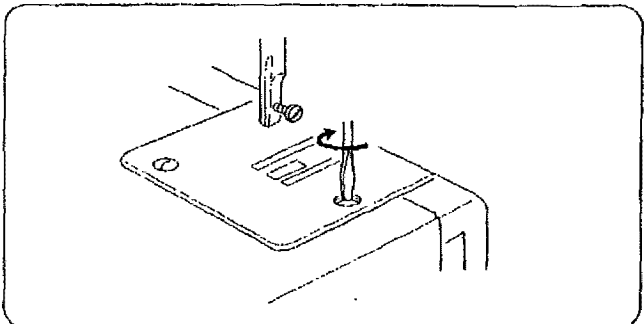

SECCION VII. MANTENIMIENTO DE LA MAQUINA

NOTA:

Desenchufe la máquina.

No desmonte la máquina de ninguna otra forma que la explicada en esta sección.

No guarde la máquina en un lugar muy húmedo, cerca de un radiador o bajo la luz directa de los rayos del sol.

Limpie el exterior de la máquina con un paño suave y jabón neutro.

Cambiando la bombilla

CUIDADO:

La bombilla puede estar **CALIENTE**. Proteja sus dedos cuando la cambie.

Desenchufe la máquina y quite la tapa. Empuje y gire la bombilla en el sentido contrario a las agujas del reloj. Coloque la bombilla nueva empujándola y girándola en la misma dirección de las agujas del reloj.

Limpieza de los dientes del transporte

Desenchufe la máquina y quite el prensatelas y la aguja. Retire los tornillos y quite la placa de aguja.

Con un cepillo, quite el polvo y los restos de tejidos que queda en los dientes.

Coloque la placa de aguja, la aguja y el prensatelas.

PARTIE VII. ENTRETIEN DE VOTRE MACHINE

REMARQUE:

Débranchez la machine.

Ne démontez rien d'autre que ce qui est décrit dans ce chapitre. N'entrez pas la machine dans un endroit humide, près d'un radiateur de chauffage central ou exposée à la lumière directe du soleil. Nettoyez l'extérieur avec un chiffon doux et du savon doux.

Remplacement de l'ampoule

ATTENTION:

L'ampoule peut être **CHAUDE**, donc protégez vos doigts avant d'y toucher.

Débranchez la machine et enlevez le couvercle frontal. Poussez l'ampoule vers le haut et tournez-la en sens antihoraire pour la retirer. Installez une nouvelle ampoule en la poussant vers le haut et en tournant en sens horaire.

Nettoyage du porte-canette

Débranchez le cordon électrique, puis retirez le pied presseur et l'aiguille.

A l'aide d'un tournevis, retirez la platine de l'aiguille.

A l'aide d'un pinceau, enlevez la poussière et la charpie qui se sont accumulées entre les dents des griffes d'entraînement.

Remettez la platine de l'aiguille et vissez-la en place.

Cleaning the Shuttle Race

This area must be kept free of dust, lint and tangled thread. Clean the shuttle race area every three months.

• Cleaning the shuttle area

- ① Bobbin case
- ② Levers
- ③ Shuttle race cover
- ④ Shuttle
- ⑤ Shuttle race
- ⑥ Center pin on the shuttle

1. Raise the needle bar to its highest point, then and remove the bobbin case ①.
2. Push the shuttle race levers ② aside. Lift out the shuttle race cover ③ and take the shuttle ④ out.
3. Clean the shuttle race ⑤ with a lint brush.
4. Put a drop of oil on the center pin of the shuttle ⑥ and the shuttle race ⑤. Do not over oil.

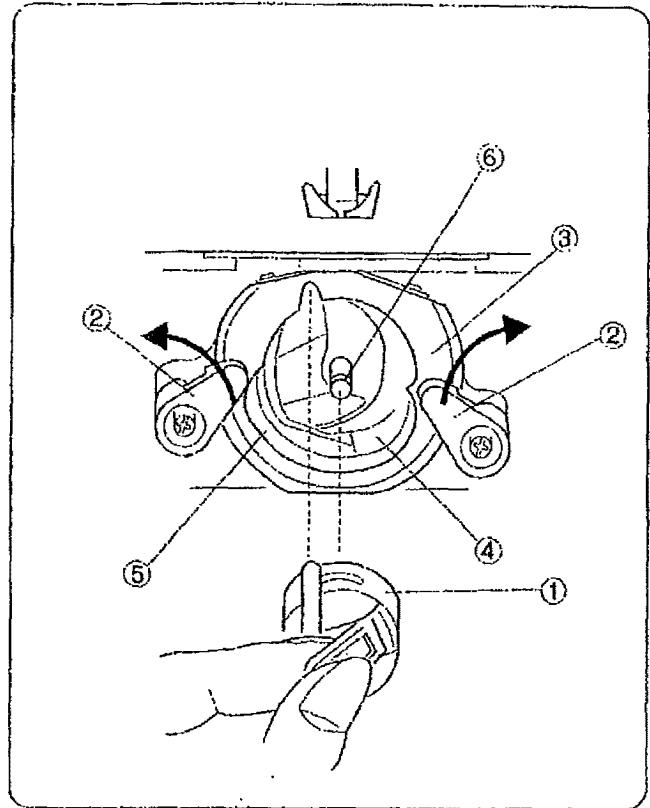

• Replacing shuttle assembly

- ② Levers
- ③ Shuttle race cover
- ④ Shuttle
- ⑤ Shuttle race
- ⑥ Center pin on the shuttle
- ⑦ Shuttle driver
- ⑧ Pointed hook
- ⑨ (Oil here)

1. Turn the handwheel so the shuttle driver ⑦ forms a half moon on the left side of the machine.
2. Hold the shuttle ④ by its center pin ⑥, and position the shuttle so it forms a half moon on the right side. The pointed hook will be on the bottom.
3. Put the shuttle race cover ③ back into place over the shuttle ④ assembly.
4. Snap the levers ② back into the original position.

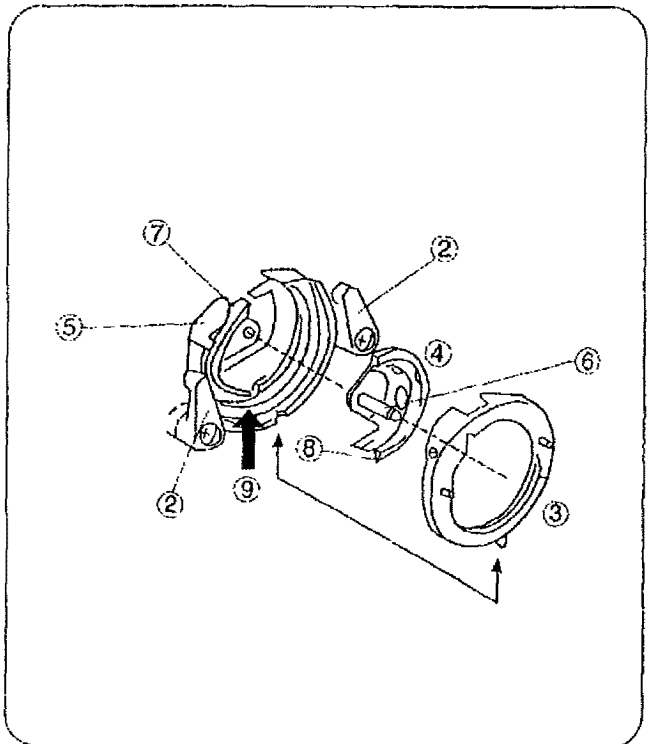

Limpieza de la corredera de la lanzadera

Esta área deberá mantenerse libre de polvo, pelusa y de ocasionales hilos atorados. Limpie la área de la corredera de la lanzadera. Limpie la área de la corredera de la lanzadera cada tres meses aproximadamente.

• Limpie el área de la lanzadera

- ① Portacanilla
- ② Palanca
- ③ Cubierta de corredera
- ④ Lanzadera
- ⑤ Corredera de lanzadera
- ⑥ Perno central

1. Levante la barra de la aguja hasta su posición más alta y retire el portacanilla ①.
2. Oprima hacia un lado las palancas de la corredera de la lanzadera ②. Levante la cubierta de la corredera ③ y saque la lanzadera ④.
3. Limpie la corredera de la lanzadera ⑤ con el cepillo para ⑥ limpiar los residuos de tela.
4. Ponga una gota de aceite en el perno central de la lanzadera y corredera de la lanzadera ⑤. No se exceda.

• Coloque nuevamente el conjunto de la lanzadera

- ② Palanca
- ③ Cubierta de corredera
- ④ Lanzadera
- ⑤ Corredera de lanzadera
- ⑥ Perno central
- ⑦ Impulsor
- ⑧ Saliente
- ⑨ (Lubrique aquí)

1. Coloque la corredera de la lanzadera ⑤ como se ilustra de tal modo que el impulsor ⑦ forme una media luna en el lado izquierdo de la máquina.
2. Sujete la lanzadera ④ por el perno central ⑥ y colóquela de modo que forme una media luna en lado derecho. La saliente ⑧ quedará en la parte inferior.
3. Instale en su lugar la cubierta de la corredera ③ en el conjunto de la lanzadera.
4. Ponga las palancas ② en la posición original.

Nettoyage de la coursière

La navette doit être gardée exempte de poussière, de charpie et de bouts de fil emmêlés. Nettoyez la navette a tous les trois mois.

• Nettoyage de la navette

- ① Porte-canette
- ② Patte de retenue
- ③ Couvercle de coursière
- ④ Navette
- ⑤ Couvercle
- ⑥ Axe de la navette

1. Faites remonter la barre de l'aiguille à sa position la plus élevée et retirez le porte-canette ①.
2. Faites pivoter de chaque côté les pattes de retenue ② du couvercle de la coursière enlevez ce dernier ③ et retirez la navette ④.
3. Nettoyez la coursière à l'aide d'un pinceau ⑤ à charpie.
4. Mettez une goutte d'huile sur l'axe commun de la navette ⑥ et de la coursière ⑤. Ne huilez jamais excessivement.

• Remontage de la navette

- ② Patte de retenue
- ③ Couvercle de coursière
- ④ Navette
- ⑤ Couvercle
- ⑥ Axe de la navette
- ⑦ Entraîne-navette
- ⑧ Crochet pointu
- ⑨ (Huilez ici)

1. Mettez la coursière comme montré ⑤ pour que l'entraîne-canette ⑦ forme un croissant de lune à la gauche.
2. Tenez la navette ④ par l'axe central ⑥ et placez-la avec le crochet pointu tourné vers le bas, afin qu'il se forme un ⑧ croissant de lune à la droite.
3. Mettez le couvercle de coursière en place ③ par-dessus l'ensemble de la navette.
4. Faites pivoter les pattes ② de retenue à leur position d'origine.

Oiling the Machine

Oil the points as shown at least once a year. Use good quality sewing machine oil. One or two drops of oil is sufficient. Remove the excess oil, otherwise it may stain the fabric. If the machine has not been used for a long time, oil it before sewing.

NOTE:

Unplug the machine before oiling.

• Oil behind the face cover

Remove the face cover and oil points, as indicated in the illustration.

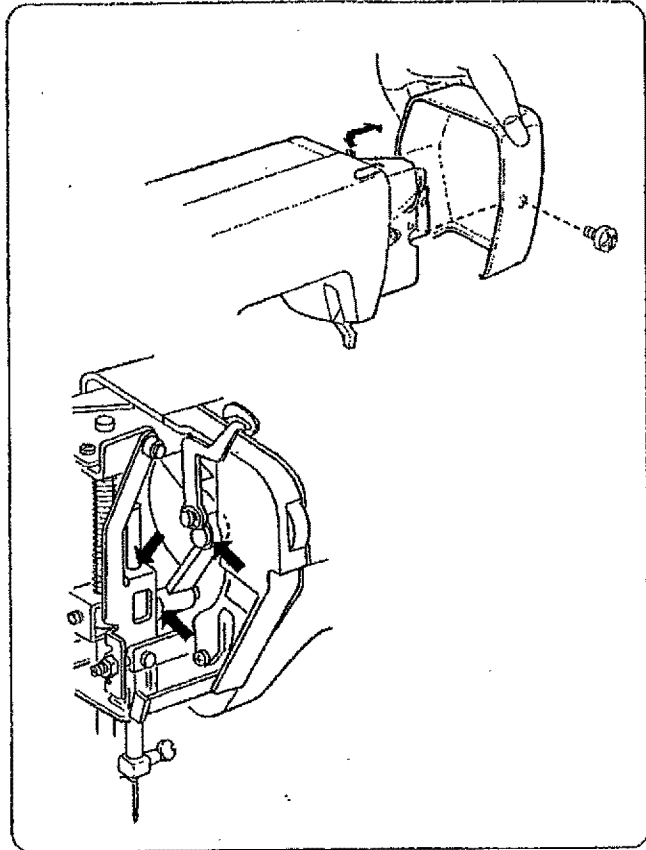

• Oil the shuttle area

Open the shuttle cover by pulling down the embossed part on the left side of the cover.

Oil the point as indicated in the illustration.

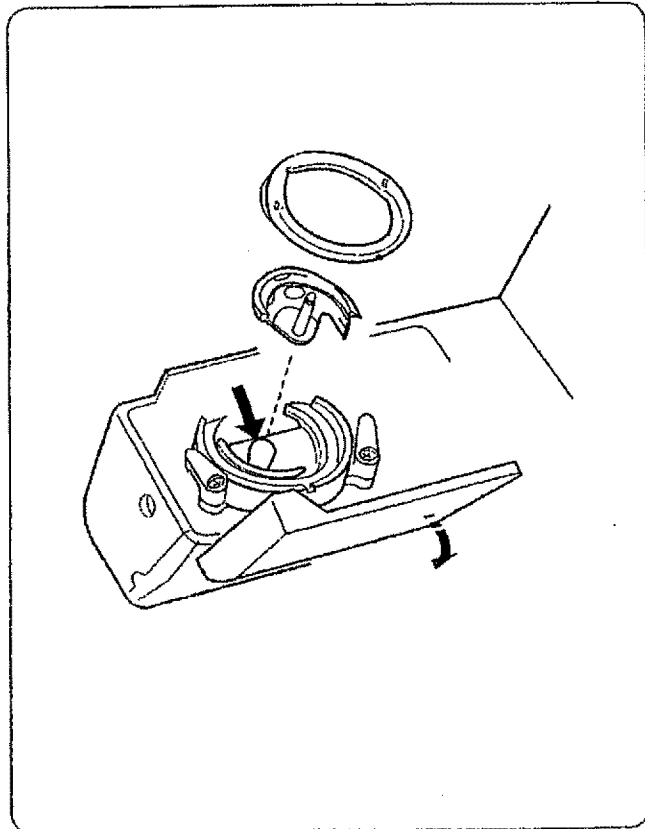

Lubricación de la máquina

Lubrique la máquina, los puntos ilustrados por lo menos una vez al año. Una o dos gotas de aceite será suficiente. Elimine el exceso de aceite, de otro modo podría manchar la tela.

En caso de que la máquina no se use durante un período largo, lubríquela antes de iniciar la costura. Utilice aceite para máquinas y de buena calidad.

NOTA:

Desconecte la máquina antes de lubricar.

- **Acete atrás de la plancha cubierta frontal**
Quite la cubierta frontal, y acete los puntos en ilustración.

- **Lubrique la área de la lanzadera**

Abra la tapa del conjunto de la lanzadera jalando hacia abajo la parte abollonada del lado izquierdo de la cubierta. Retire la portabobina la cubierta de corredera y la lanzadera.

Lubrique los puntos indicados en la ilustración.

Huilage de la machine

Huilez la machine une fois par an minimum à tous les endroits montrés sur cette page suivantes, sinon elle perdra son rendement d'origine et elle cognera bruyamment. Si vous utilisez fréquemment votre machine, alors huilez a tous les trois mois. Si la machine est demeurée inutilisée pendant une longue période de temps, alors huilez-la d'abord avant de vous en servir. Employez une huile de bonne qualité pour machine a coudre. Une ou deux gouttes d'huile suffisent a chaque endroit. Essayez l'excès d'huile, sinon il y a danger de tacher les tissus.

REMARQUE:

Débranchez la machine à coudre avant de la huiler.

- **Lubrifiez derrière le couvercle de façade**
Enlevez la couvercle de façade et lubrifiez les points indiqués sur l'illustration.

- **Lubrifiez autour de la navette**

Ouvrez le couvercle de la navette en tirant la partie en relief sur le coté gauche du couvercle. Faites pivoter la tête de la machine vers l'arrière et enlevez le couvercle du bas.

Huilez les endroits indiqués par des flèches dans l'illustration.

Troubleshooting

| Condition | Cause | Reference |
|------------------------------------|---|---|
| The needle thread breaks. | <ol style="list-style-type: none"> 1. The needle thread is not threaded properly. 2. The needle thread tension is too tight. 3. The needle is bent or blunt. 4. The needle is incorrectly inserted. 5. The needle thread and the bobbin thread are not set properly under the presser foot at the beginning of sewing. 6. The threads are not drawn to the rear after previous sewing. 7. The thread is too heavy, or too fine for the needle. | Page 22 Page 26 Page 8 Page 8 Page 22, 26 Page 30 Page 12 |
| The bobbin thread breaks. | <ol style="list-style-type: none"> 1. The bobbin thread is not threaded properly in the bobbin case and shuttle. 2. Lint has collected in the shuttle area. 3. The bobbin is damaged and doesn't turn smoothly. | Page 20 Page 48 Change the bobbin |
| The needle breaks. | <ol style="list-style-type: none"> 1. The needle is incorrectly inserted. 2. The needle is bent or blunt. 3. The needle clamp screw is loose. 4. The needle thread tension is too tight. 5. The threads are not drawn to the rear after the previous sewing. 6. The needle is too fine for the fabric being sewn. | Page 8 Page 8 Page 8 Page 26 Page 30 Page 12 |
| Skipped stitches | <ol style="list-style-type: none"> 1. The needle is incorrectly inserted. 2. The needle is bent or blunt. 3. The needle and/or threads are not suitable for the work being sewn. 4. A blue needle is not being used for sewing stretch, very fine fabrics or synthetics. 5. The needle thread is not threaded properly. 6. The wrong needle is being used. | Page 8 Page 8 Page 12 Page 12 Page 22 Change the needle |
| Seam puckering | <ol style="list-style-type: none"> 1. The needle thread tension is too tight. 2. The needle thread is not threaded properly. 3. The needle is too heavy for the fabric being sewn. | Page 26 Page 22 Page 12 |
| The cloth is not feeding smoothly. | <ol style="list-style-type: none"> 1. The feed dog is packed with lint. | Page 48 |
| The machine doesn't work. | <ol style="list-style-type: none"> 1. The machine is not plugged in. 2. A thread is caught in the shuttle race. 3. The push-clutch is disengaged. | Page 6 Page 48 Pages 16, 18 |
| Noisy operation | <ol style="list-style-type: none"> 1. There is thread caught in the hook race. 2. Lint has built up in the shuttle or the shuttle race. | Page 48 Page 48 |

For customer assistance call or e-mail:
 1-877-SEWING-U (1-877-739-4648)
 9 am - 4:30 pm, CST, Monday - Friday
 support@kenmore-sewing.com

Get it fixed, at your home or ours!

Your Home

For repair—in your home—of all major brand appliances,
lawn and garden equipment, or heating and cooling systems,
no matter who made it, no matter who sold it!

For the replacement parts, accessories and
owner's manuals that you need to do-it-yourself.

For Sears professional installation of home appliances
and items like garage door openers and water heaters.

1-800-4-MY-HOME® (1-800-469-4663)

Call anytime, day or night (U.S.A. and Canada)

www.sears.com www.sears.ca

Our Home

For repair of carry-in items like vacuums, lawn equipment,
and electronics, call or go on-line for the location of your nearest
Sears Parts & Repair Center.

1-800-488-1222

Call anytime, day or night (U.S.A. only)

www.sears.com

To purchase a protection agreement on a product serviced by Sears:

1-800-827-6655 (U.S.A.)

1-800-361-6665 (Canada)

Para pedir servicio de reparación
a domicilio, y para ordenar piezas:

1-888-SU-HOGARSM

(1-888-784-6427)

Au Canada pour service en français:

1-800-LE-FOYER^{MC}

(1-800-533-6937)

www.sears.ca

SEARS

® Registered Trademark / TM Trademark / SM Service Mark of Sears, Roebuck and Co.

® Marca Registrada / TM Marca de Fábrica / SM Marca de Servicio de Sears, Roebuck and Co.

^{MC} Marque de commerce / ^{MC} Marque déposée de Sears, Roebuck and Co.

© Sears, Roebuck and Co.

Printed in Taiwan / Impreso en Taiwan / Imprimé au Taiwan

Free Manuals Download Website

<http://myh66.com>

<http://usermanuals.us>

<http://www.somanuals.com>

<http://www.4manuals.cc>

<http://www.manual-lib.com>

<http://www.404manual.com>

<http://www.luxmanual.com>

<http://aubethermostatmanual.com>

Golf course search by state

<http://golfingnear.com>

Email search by domain

<http://emailbydomain.com>

Auto manuals search

<http://auto.somanuals.com>

TV manuals search

<http://tv.somanuals.com>