

KENWOOD

TYPE CMM610
TYPE CMM620

instructions
istruzioni
instrucciones
Bedienungsanleitungen
gebruiksaanwijzing

CMM610

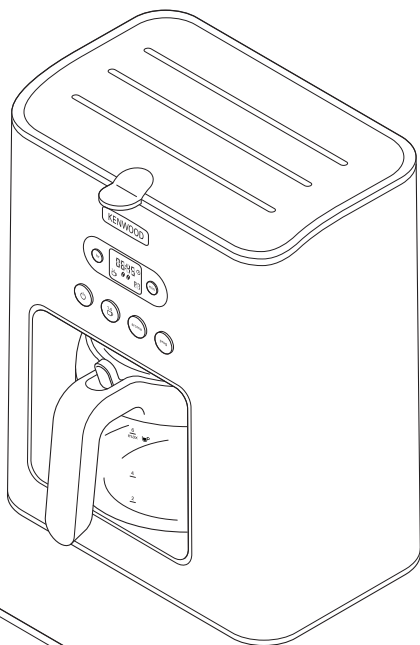

CMM620

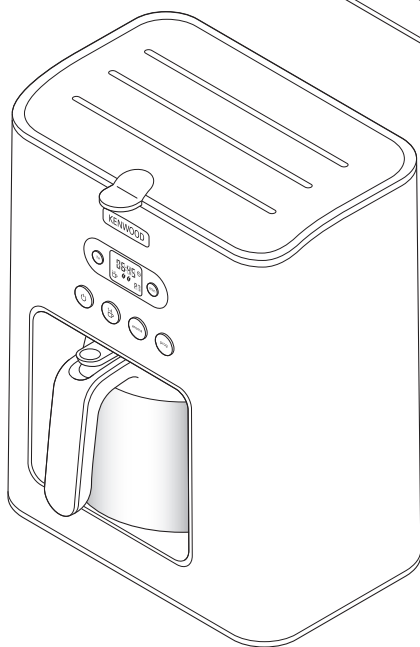

English	3 - 11
Nederlands	12 - 21
Français	22 - 31
Deutsch	32 - 41
Italiano	42 - 50
Português	51 - 59
Español	60 - 69
Dansk	70 - 78
Svenska	79 - 87
Norsk	88 - 96
Suomi	97 - 105
Türkçe	106 - 114
Česky	115 - 123
Magyar	124 - 132
Polski	133 - 143
Ελληνικά	144 - 154
Slovenčina	155 - 163
Українська	164 - 173

عربي

١٨٢ - ١٧٤



CMM610

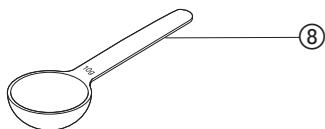
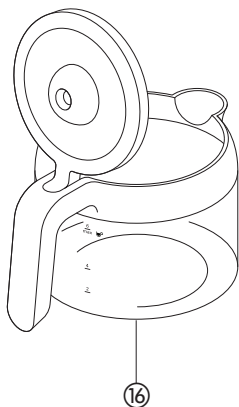
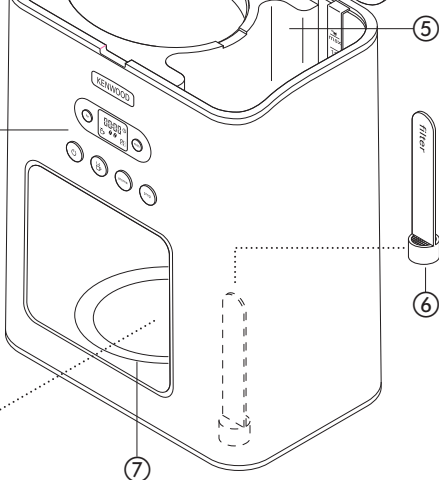
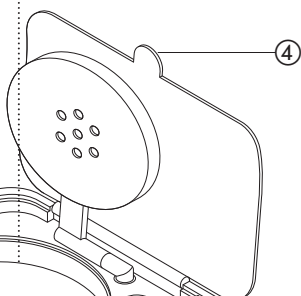
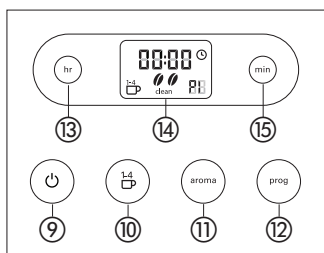
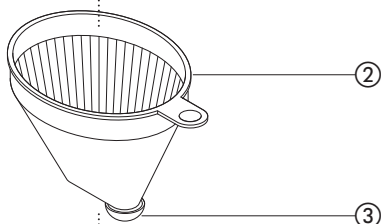
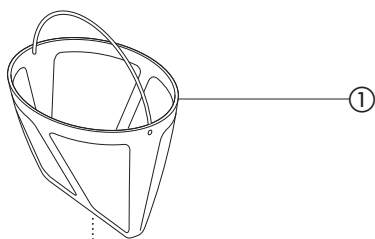

CMM620

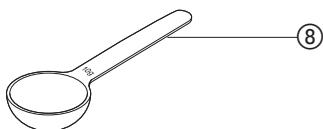
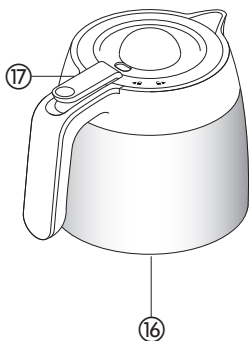
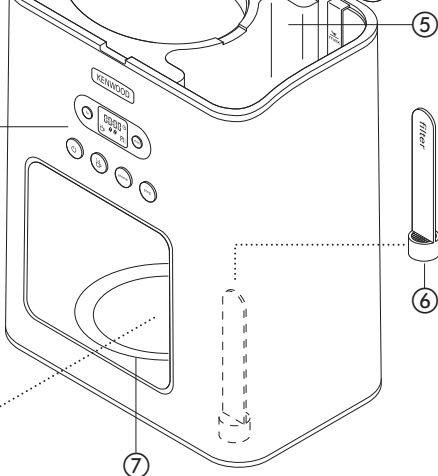
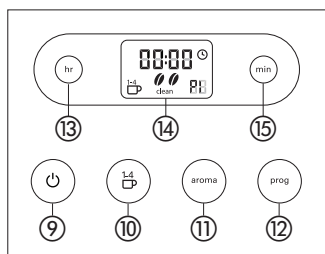
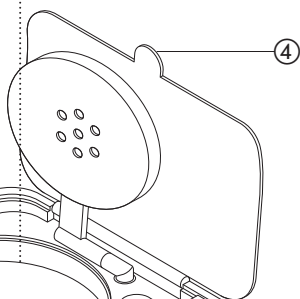
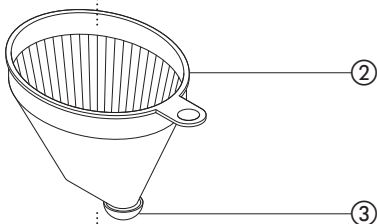
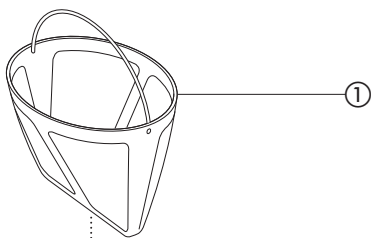
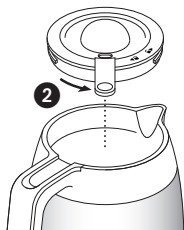
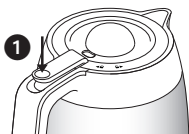

English

Kenwood Coffee Experience

Here at Kenwood we share your appreciation for coffee and that's why we have ensured that this filter machine will enrich your experience for enjoying filtered coffee. Unfortunately not all coffee machines are able to brew coffee the ways it's meant to be. In fact it's a fine art to deliver the perfect cup; a combination of using the right ingredients and the right equipment.

Filter coffee is one of the many ways to enjoy coffee, below are some recommendations to perfect the ultimate filter coffee experience to serve you, family and friends.

The Water ~ Your coffee is around 98-99% water so it's important to ensure you use fresh filtered water. We recommend using a water filter as it will reduce limescale and prolong the use of your coffee maker.

The Coffee ~ This machine will optimise the flavour of medium ground coffee, to deliver full body, aroma and taste. Be sure before you buy that the coffee is suitable for a filter machine. Or if you grind your own beans set the grinder to medium coarseness. If the particles are too small, water will pass through the filter too slowly resulting in 'over-extraction'; your coffee will taste bitter. If particles are too large, water will pass through too quickly resulting in 'under-extraction'; your coffee will taste weak and watery.

The Measurements ~ To brew a perfectly balanced cup we recommend to use 7 grams or 1 tbsp of ground coffee per cup. Use the measuring spoon provided to do this accurately. Coffee will taste better when fresh so we recommend drinking within 30 minutes of brewing, any longer and taste begins to deteriorate.

The Maintenance ~ Use paper filters or a permanent filter either type is suitable to produce great coffee. We recommend that you rinse your permanent filter with water after every use as any residual detergent could taint your coffee. Dispose of the used grounds immediately after use to prevent drip through of unwanted flavours trapped in the used coffee grounds. Try to keep your coffee machine clean, especially the shower head as this will help to prolong your machine and maintain perfect brewing.

We hope you will enjoy coffee brewed from Kenwood.

safety

- Read these instructions carefully and retain for future reference.
- Remove all packaging and any labels.
- **Watch out for steam, never lift the tank lid during the brewing cycle.**
- Never touch the hotplate or surrounding area.
- **Always lift the lid using the tab at the front ④.**
- Do not touch hot parts.
- Never let the cord hang down where a child could grab it.
- Never use a damaged appliance. Get it checked or repaired: see 'service and customer care'.
- Never put the appliance in water or let the cord or plug get wet - you could get an electric shock.
- Unplug:
 - before filling with water
 - before cleaning
 - after use.
- Never leave the appliance on unattended unless using the programme feature.
- Always switch off and unplug after use unless using the programme feature.
- Do not let the cord touch hot parts.
- Always make sure there is water in the tank before switching on.
- This coffee maker is only suitable for use with the type of carafe supplied.
- The CMM610 glass carafe is not interchangeable with the CMM620 thermal carafe.

- **CMM610 only** - Do not leave the appliance switched on with an empty carafe on the hotplate.
- Never put the carafe in the microwave.
- Misuse of your appliance can result in injury.
- Children from 8 years and above can use, clean and perform user maintenance on this appliance in accordance with the User Instructions provided they are supervised by a person responsible for their safety and have been given instruction concerning the use of the appliance and are aware of the hazards.
- Persons with reduced physical, sensory or mental capabilities or lack of knowledge using this appliance must have been given supervision or instruction on its safe use and are aware of the hazards.
- Children must not play with the appliance and both appliance and cord must be out of reach of children less than 8 years.
- Only use the appliance for its intended domestic use. Kenwood will not accept any liability if the appliance is subject to improper use, or failure to comply with these instructions.

before plugging in

Make sure your electricity supply is the same as the one shown on the underside of your appliance.

● **WARNING: THIS APPLIANCE MUST BE EARTHED.**

- This appliance conforms to EC directive 2004/108/EC on Electromagnetic Compatibility and EC regulation no. 1935/2004 of 27/10/2004 on materials intended for contact with food.

before using for the first time

- 1 Wash the parts: see 'care and cleaning'.
- 2 Run two full tanks of water (without coffee) through the coffee maker to clean it out. See 'to make coffee'.

key - CMM610

- ① permanent filter
- ② filter holder
- ③ anti-drip valve
- ④ lid tab
- ⑤ water tank (max 1500mls)
- ⑥ scale filter
- ⑦ hotplate
- ⑧ measuring spoon
- ⑨ ON/OFF button with indicator
- ⑩ 1 – 4 cup button
- ⑪ aroma control button
- ⑫ programme button
- ⑬ hour setting button
- ⑭ display screen
- ⑮ minute setting button
- ⑯ glass carafe

key - CMM620

- ① permanent filter
- ② filter holder
- ③ anti-drip valve
- ④ lid tab
- ⑤ water tank (max 1250mls)
- ⑥ scale filter
- ⑦ location plate
- ⑧ measuring spoon
- ⑨ ON/OFF button with indicator
- ⑩ 1 – 4 cup button
- ⑪ aroma control button
- ⑫ programme button
- ⑬ hour setting button
- ⑭ display screen
- ⑮ minutes setting button
- ⑯ thermal carafe
- ⑰ lid release lever

Note: the glass carafe is only suitable for use with the CMM610 coffee maker model and the thermal carafe is only suitable for use with the CMM620 coffee maker model. The glass and thermal carafes are not interchangeable.

setting the clock

- 1 Plug in, the display screen will show 00:00 and flash until the time is set on the 24 hour clock.
- 2 Set the time on the clock by pressing the Hour and Minute buttons until the required time is reached. Holding the buttons in when selecting the time will allow you to scroll more rapidly through.

Note: if the coffee maker is unplugged the time will not be saved and the display screen will default back to showing 00:00 and flash until the time is set again.

to make coffee

- 1 Lift the lid using the tab ④ at the front of the coffee maker.
- 2 Fill the tank with the desired amount of water – ensure the scale filter ⑥ is fitted correctly in the bottom of the tank. The water level must be between 125mls and the MAX mark. Do not overfill above the MAX level.



Models	Min	Max
CMM610	125mls	1500mls
CMM620	125mls	1250mls

- Use cold water. We recommend using filtered water as it reduces limescale and prolongs the life of your coffee maker. Never use warm or fizzy water.
- 3 Ensure the filter holder is positioned correctly.
 - 4 Fit either the permanent filter supplied or a paper filter into the filter holder. Add the coffee using the spoon supplied (approximately 1 level spoon (7g) per cup to taste).
 - 5 Close the lid and put the carafe on the hotplate/location plate ⑦.
- Note: Ensure the lid is fully closed. If the lid is not closed down correctly the anti-drip valve will not operate causing the filter holder to overfill, resulting in water spillage from out of the holder area.**

brewing small quantities

<ul style="list-style-type: none"> ● If you want to brew small quantities (500 ml or less) press the (1-4 cup) button and the graphic will appear on the display screen. ● Press the (1-4 cup) button again to remove option from display screen. 	
---	---

Aroma control

<ul style="list-style-type: none"> ● To adjust the strength of your coffee press the Aroma button and select from the following settings:- 	
Standard – default setting	
Medium – press button once	
Strong – press button twice	

- 6 Press the ON/OFF button and the indicator light will flash to show the brewing cycle has started.

- 7 Don't remove the carafe until brewing has finished.

CMM620 Thermal carafe - to pour coffee from the carafe, push the lid release lever ⑰ down ①. To empty and clean the carafe, remove the lid by turning the lid release lever anti clockwise ② and lift off.







- 8 When the carafe is empty, press the ON/OFF button and the coffee maker will go into "Standby Mode" and the display will dim until any of the buttons are pressed again.

NOTE: if the coffee maker is not in the brewing cycle and none of the buttons are pressed the coffee maker will automatically go into "Standby Mode" to help reduce energy consumption.

CMM610 only

- Your coffee maker will keep the coffee warm and then switch off after approximately 40 minutes. The indicator light will go out when the keep warm stops. If you want to continue keeping the coffee warm ensure the water tank is empty before pressing the ON/OFF button back on, the coffee will then keep warm for another 40 minutes.
- The Keep Warm feature will not operate if the (1-4) cup feature is selected.

Programme feature

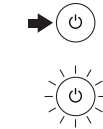
<ul style="list-style-type: none"> The programme feature allows you to create and store up to 8 of your own personal settings. 	
<p>1 Set the coffee maker up with the required water and coffee as per the "to make coffee" section.</p>	
<p>2 To ensure the coffee maker will start at the correct time check that the 24 hour clock is set to the correct time before creating your programmes. Refer to "Setting the Clock" section. For example: set time to 2pm (14:00).</p>	
<p>3 Press the programme button once and the display screen will show 'P1' and the ⌚ symbol will flash.</p> <ul style="list-style-type: none"> If no selection is made within 15 seconds the screen will revert back to the normal clock function but 'P1' will still be shown on the display screen. Note: a program can only be set when a programme number is shown on the display and the ⌚ symbol is flashing. 	
<p>4 Press the programme button again and P1 will be displayed on the screen.</p>	
<ul style="list-style-type: none"> Firstly set the time you want the coffee maker to automatically switch on. Note: The programme feature will not operate unless a time is set. For example if you want the coffee maker to start at 8:30am. Press the hour and minute buttons until 08:30 shows on the display screen. <p>Then set the following if required:</p>	
<ul style="list-style-type: none"> Strength of the coffee. 	
<ul style="list-style-type: none"> Coffee quantity either full carafe or small quantities. 	
<p>5 Once you have set the programme to your personal requirements, either select another programme by pressing the programme button again or press the ON/OFF button to start the programme.</p>	
<p>6 When you want to start a programme, select the required programme by pressing the programme button until the number required is shown in the display. For example: Program 1 (P1) to start at 8:30am and medium aroma selected.</p>	
<p>7 Then press the ON/OFF button to start the program. If the program is set to start straight away the ON/OFF indicator light will start flashing.</p> <p>Note: if you have set a delayed start time the ⌚ symbol, programme number and the current time will be shown on the display but the ON/OFF button light will remain constant until the start time set is reached.</p>	

care & cleaning

- Always switch off, unplug and allow to cool before cleaning.
- Do not wash parts in the dishwasher.
- If you have not used the appliance for a while, run one full tank of water (without coffee) through to clean it out.

filter holder and permanent filter

- Wash, then dry.

CMM610 - Glass carafe

- Wash, then dry.
- Note: the lid is not removable.

CMM620 - Thermal carafe

- To empty and clean the carafe, remove the lid by turning the lid release lever ⑰ anti clockwise ② and lift off.
- Wash the carafe and lid, then dry.
- Refit the lid and turn the lid release lever ⑰ clockwise to lock.

body

- Wipe with a damp cloth, then dry. Don't use abrasives - they'll scratch the plastic and metal surfaces.

to descale

It is recommended that you descale your coffee maker after approximately 90 brewing cycles when "CLEAN" appears on the display screen.

- 1 Buy a suitable descaler.
- 2 Descale the machine.
Note: leave the scale filter fitted in the tank whilst descaling.
- 3 After descaling, run at least two full tanks of water (without coffee) through the coffee maker to clean it out.
- 4 Wash the parts.

service and customer care

- If the cord is damaged it must, for safety reasons, be replaced by KENWOOD or an authorised KENWOOD repairer.

If you need help with:

- using your appliance
 - servicing or repairs
 - Contact the shop where you bought your appliance.
- Designed and engineered by Kenwood in the UK.
 - Made in China.



IMPORTANT INFORMATION FOR CORRECT DISPOSAL OF THE PRODUCT IN ACCORDANCE WITH EC DIRECTIVE 2002/96/EC.

At the end of its working life, the product must not be disposed of as urban waste.

It must be taken to a special local authority differentiated waste collection centre or to a dealer providing this service.

Disposing of a household appliance separately avoids possible negative consequences for the environment and health deriving from inappropriate disposal and enables the constituent materials to be recovered to obtain significant savings in energy and resources. As a reminder of the need to dispose of household appliances separately, the product is marked with a crossed-out wheeled dustbin.

troubleshooting guide

Problem	Cause	Solution
Coffee maker not operating	No power. Coffee maker not plugged in.	Check the coffee maker is plugged in.
Programme feature not operating	No water in tank. Start time not set during programming. Incorrect time set or wrong program selected. ON/OFF button not pressed to start program. If no selection is made within 15 seconds the screen will revert back to the normal clock function but 'P1' will still be shown on the display screen. Note: a program can only be set when a programme number is shown on the display and the ⌚ symbol is flashing.	Ensure tank is filled with water. The programme feature will not operate if a time is not set. Check that the timer ⌚ symbol, program number and the current time are shown on the display screen. Refer to "Programme feature" section.
Coffee not filtering through to carafe	No water in tank. Lid not closed down correctly.	Fill the tank with water. Ensure the lid is fully closed. If the lid is not closed down correctly the anti-drip valve will not operate causing the filter holder to overflow, resulting in water spillage from out of the holder area.
	Limescale/mineral build up on shower head and scale filter in tank affecting operation. "CLEAN" shown on display after 90 brewing cycles.	Descal your coffee maker. Refer to "descaling" section under care and cleaning.
Display screen dimmed	If the coffee maker is not in the brewing cycle and none of the buttons are pressed the coffee maker will automatically go into the "Standby mode" to help reduce energy consumption.	Press a button to switch the coffee maker back on.
Thermal Carafe – coffee not hot enough	Carafe cold.	Pre-warm the carafe with hot water prior to brewing will keep the coffee hotter.
Thermal Carafe – coffee not pouring out from carafe	Lid release Ⓡ not pushed down.	To pour coffee from the carafe, push the lid release lever Ⓡ down ①.
If none of the above solve the problem see "Service & Customer Care".		

troubleshooting guide

Problem	Cause	Solution
Keep Warm feature not operating.	Keep Warm feature will automatically switch off after approximately 40 minutes. Keep Warm feature will not operate if the (1-4) cup feature is selected.	Check that the water tank is empty, then press the ON/OFF button back on to keep your coffee warm for a further 40 minutes. Check that the (1-4) cup has not been selected. Press the (1-4) cup button to cancel selection.
If none of the above solve the problem see "Service & Customer Care".		

Nederlands

Vouw de voorpagina a.u.b. uit voordat u begint te lezen. Op deze manier zijn de afbeeldingen zichtbaar

Kenwood koffietijd

Koffie wordt door Kenwood net zo gewaardeerd als door u en daarom hebben we ervoor gezorgd dat u met deze filtermachine nog meer van filterkoffie kunt genieten. Jammer genoeg kunnen niet alle koffiemachines koffie zetten zoals het zou moeten; het is in feite een kunst geworden om met de juiste ingrediënten en de juiste apparatuur het perfecte kopje te brouwen.

Filterkoffie is een van de vele manieren waarop u van koffie kunt genieten; hieronder staan enkele aanbevelingen met behulp waarvan u het beste kopje filterkoffie aan uzelf, uw familie en vrienden serveren.

Het water ~ Uw koffie bestaat voor 98-99% uit water; het is dus belangrijk dat u vers gefilterd water gebruikt. We raden u aan een waterfilter gebruiken, omdat hierdoor minder kalksteen ontstaat en uw koffiezetapparaat een langere levensduur heeft.

De koffie ~ Deze machine optimaliseert de geur en smaak van medium gemalen koffie, en produceert een vol aroma en smaak. Controleer voordat u koffie koopt of hij geschikt is voor een filtermachine. Als u uw eigen bonen maalt, stelt u de koffiemolen in op een medium maling. Als de deeltjes te klein zijn, loopt het water te langzaam door het filter waardoor u een te "sterk extract" krijgt en uw koffie bitter smaakt. Als de deeltjes te groot zijn, loopt het water te snel door het filter waardoor u een te "zwak extract" krijgt en uw koffie dun en waterig smaakt

De hoeveelheden ~ Voor een perfect gebalanceerd kopje koffie raden we u aan 7 gram of 1 eetlepel gemalen koffie per kopje te gebruiken. Verse koffie smaakt beter, drink het dus binnen 30 minuten nadat u het gezet hebt. Als u langer wacht begint de smaak achteruit te gaan.

Het onderhoud ~ Gebruik papieren filters of een permanent filter; beide zijn geschikt om fantastische koffie te maken. We raden u wel aan uw permanente filter na ieder gebruik met water te spoelen, omdat restanten afwasmiddel de smaak van uw koffie kunnen aantasten. Gooi het gebruikte koffiedik meteen na gebruik weg om te voorkomen dat ongewenste geurtjes die in de gebruikte koffie opgesloten zitten in de pot druppelen. Probeer uw koffiemachine en met name de sproeikop schoon te houden; hierdoor wordt de levensduur van uw machine verlengd en kunt u langer perfecte koffie zetten.

We hopen dat u van uw Kenwood-koffie zult genieten.

veiligheid

- Lees deze instructies zorgvuldig door en bewaar ze voor toekomstig gebruik.
- Verwijder alle verpakking en labels.
- **Wees voorzichtig met de stoom, til het deksel van het reservoir nooit op terwijl de machine koffie maakt.**
- Raak de hete plaat en het omgevende gebied nooit aan.
- **Til het deksel altijd op aan het lipje dat zich aan de voorkant van het deksel bevindt ④.**
- Hete delen niet aanraken.
- Laat het snoer nooit naar beneden hangen waar een kind erbij kan.
- Gebruik nooit een beschadigd apparaat. Laat het nakijken of repareren: zie Onderhoud en klantenservice.
- Plaats het apparaat nooit in water en laat het snoer of de stekker nooit nat worden; u kunt hierdoor een elektrische schok oplopen.
- Haal de stekker uit het stopcontact:
 - vóór u het apparaat met water vult
 - vóór u het apparaat reinigt
 - na gebruik.
- Laat het apparaat nooit onbeheerd aan staan, tenzij het programmakenmerk wordt gebruikt.
- Schakel het apparaat na gebruik altijd uit en haal de stekker uit het stopcontact, tenzij het programmakenmerk wordt gebruikt.
- Laat het snoer niet in aanraking komen met hete onderdelen.
- Zorg dat er water in het reservoir zit voordat u het apparaat inschakelt.

- Dit koffiezetapparaat is alleen geschikt voor gebruik met het bijgeleverde type koffiekkan.
- De glazen kan van de CMM610 kan niet worden verwisseld met de thermoskan van de CMM620.
- **Alleen voor de CMM610** -Laat het apparaat niet aan staan met een lege koffiekkan op de warmhoudplaat.
- Plaats de koffiekkan nooit in de magnetron.
- Misbruik van uw apparaat kan tot letsel leiden.
- Kinderen van 8 jaar en ouder mogen dit apparaat reinigen en gebruikersonderhoud uitvoeren in overeenstemming met de gebruikersinstructies, mits ze onder toezicht staan van iemand die verantwoordelijk is voor hun veiligheid en instructies hebben gekregen over het gebruik van het apparaat en zich bewust zijn van de gevaren.
- Personen met verminderde lichamelijke, sensorische of geestelijke capaciteiten of gebrek aan kennis die dit apparaat gebruiken, moeten onder toezicht staan of instructie hebben gekregen over het veilig gebruik van het apparaat en de betrokken zich bewust zijn van de gevaren.
- Kinderen mogen niet met het apparaat spelen, en het apparaat en snoer moeten buiten het bereik van kinderen worden gehouden die jonger zijn dan 8 jaar.
- Gebruik het apparaat alleen voor het huishoudelijke gebruik waarvoor het is bedoeld. Kenwood kan niet aansprakelijk worden gesteld in het geval dat het apparaat niet correct is gebruikt, of waar deze instructies niet worden opgevolgd.

vóór u de stekker in het stopcontact steekt

Zorg dat het voltage gelijk is aan wat aan de onderkant van uw apparaat wordt aangegeven.

• WAARSCHUWING: DIT APPARAAT MOET GEAARD ZIJN.

- Dit apparaat voldoet aan de EC-richtlijn 2004/108/EC betreffende de elektromagnetische compatibiliteit en EC-bepaling 1935/2004 van 27/10/2004 betreffende materialen die bestemd zijn voor contact met voedsel.

vóór het eerste gebruik

- 1 Was de onderdelen: zie Onderhoud en reiniging
- 2 Laat de inhoud van twee volle reservoirs water (zonder koffie) door het koffiezetapparaat lopen om het te reinigen. Zie Koffie zetten.

legenda - CMM610

- ① permanent filter
- ② filterhouder
- ③ druppelstop
- ④ lipje aan deksel
- ⑤ waterreservoir (max 1500 ml)
- ⑥ ontkalkingsfilter
- ⑦ hete plaat
- ⑧ maatlepel
- ⑨ AAN/UIT-knop met indicatielampje
- ⑩ 1 – 4 kopjes knop
- ⑪ aromabeheersingsknop
- ⑫ programmaknop
- ⑬ uurinstellingsknop
- ⑭ schermplaat
- ⑮ minuteninstellingsknop
- ⑯ glazen kan

legenda - CMM620

- ① permanent filter
- ② filterhouder
- ③ druppelstop
- ④ lipje aan deksel
- ⑤ waterreservoir (max 1250 ml)
- ⑥ ontkalkingsfilter
- ⑦ plaat
- ⑧ maatlepel

- ⑨ AAN/UIT-knop met indicatielampje
- ⑩ 1 – 4 kopjes knop
- ⑪ aromabeheersingsknop
- ⑫ programmaknop
- ⑬ uurinstellingsknop
- ⑭ schermplaat
- ⑮ minuteninstellingsknop
- ⑯ thermoskan
- ⑰ ontgrendelingsmechanisme van het deksel

N.B. De glazen kan is alleen geschikt voor gebruik met het CMM610-koffieapparaat en de thermoskan is alleen geschikt voor gebruik met het CMM620-koffieapparaat. De glazen en thermoskan kunnen niet onderling worden verwisseld.

De klok instellen

- 1 Steek de stekker in het stopcontact. Het schermplaat toont 00:00 en blijft aan en uit gaan totdat de tijd op de 24-uurs klok is ingesteld.
- 2 Stel de tijd in op de klok door op de Uur en Minuten knoppen te drukken totdat de gewenste tijd is bereikt. Het ingedrukt houden van de knoppen bij het selecteren van de tijd stelt u in staat om er sneller door te scrollen.

Opmerking: als de stekker van het koffiezetapparaat niet in het stopcontact zit, wordt de tijd niet bewaard en gaat het schermplaat terug naar de fabrieksinstelling 00:00 en blijft aan en uit gaan totdat de tijd opnieuw is ingesteld.



Koffie zetten

- 1 Til het deksel op aan het lipje ④ dat zich aan de voorkant van het koffiezetapparaat bevindt.
- 2 Vul het reservoir met de gewenste hoeveelheid water – zorg ervoor dat de ontkalkingsfilter ⑥ op de juiste manier onderin het reservoir is aangebracht. Het waterniveau moet tussen de 125 ml en het max (maximum) teken liggen. Vul de kan niet boven het max niveau.

Model	Min	Max
CMM610	125 ml	1500 ml
CMM620	125 ml	1250 ml

- Gebruik koud water. We raden u aan gefilterd water te gebruiken, omdat hierdoor minder kalksteen ontstaat en de levensduur van uw koffiezetapparaat verlengd wordt. Gebruik nooit warm of koolzuurhoudend water.
- 3 Zorg dat de filterhouder juist geplaatst is.
 - 4 Plaats het bijgeleverde permanente filter of een papieren filter in de filterhouder. Voeg de koffie toe met de bijgeleverde maatlepel (naar smaak ongeveer 1 afgestreeken eetlepel (7 g) per kopje).
 - 5 Sluit het deksel en plaats de kan op de verwarmingsplaat/plaat ⑦.
N.B. Zorg dat het deksel volledig gesloten is. Als het deksel niet goed gesloten is, werkt de druppelstop niet waardoor de filterhouder te vol raakt en water uit het houdergebied wordt gemorst.

kleine hoeveelheden koffie zetten

<ul style="list-style-type: none">• Als je kleine hoeveelheden koffie wilt zetten (500 ml of minder), druk dan op de (1-4 kopjes) knop, dan verschijnt het grafische symbool op het schermje.• Druk nogmaals op de (1-4 kopjes) knop om de optie op het schermje te verwijderen.	 00:00 
---	---

Aromabeheersing

<ul style="list-style-type: none">• Om te veranderen hoe sterk uw koffie wordt, moet u op de Aroma knop drukken en een van de volgende instellingen selecteren:	
Standaard – fabrieksinstelling	00:00
Medium – druk één keer op de knop	00:00 /
Sterk – druk twee keer op de knop	00:00 //





- 6 Druk op de AAN/UIT knop en het indicatielampje zal aan en uit gaan om aan te geven dat de zetcyclus is gestart.
- 7 Verwijder de kan pas als de koffie klaar is.
CMM620-thermoskan – om koffie uit de kan te schenken, duwt u het ontgrendelingsmechanisme van het deksel ⑰ naar beneden ①. Om de kan te legen en te reinigen, verwijdert u het deksel door het ontgrendelingsmechanisme van het deksel linksom te draaien ② en het deksel te verwijderen.
- 8 Als de kan leeg is, druk dan op AAN/UIT knop en het koffiezetapparaat gaat op “Standby” modus over. Het schermje gaat uit totdat een of meer knoppen opnieuw worden ingedrukt.

OPMERKING: als het koffiezetapparaat zich niet in de zetcyclus bevindt en geen van de knoppen zijn ingedrukt, gaat het koffiezetapparaat automatisch op “Standby” modus over om het energieverbruik te helpen verminderen.



Alleen voor CMM610

- Uw koffiezetapparaat houdt de koffie warm en schakelt vervolgens na ongeveer 40 minuten uit. Het indicatielampje gaat uit wanneer het apparaat de koffie niet langer warm houdt. Als u de koffie langer warm wilt houden, zorg er dan voor dat het waterreservoir leeg is voordat u de AAN/UIT knop opnieuw indrukt. De koffie wordt dan opnieuw 40 minuten warm gehouden.
- Het 'warm houden' kenmerk doet het niet als de functie (1-4) kopjes is geselecteerd.

Programmakenmerk

<ul style="list-style-type: none"> Het programmakenmerk laat u maximaal 8 persoonlijke instellingen creëren en opslaan. 	
<p>1 Bereid het koffiezetapparaat met de gewenste hoeveelheid water en koffie voor volgens het gedeelte 'koffie zetten'.</p>	
<p>2 Om ervoor te zorgen dat het koffiezetapparaat op het juiste tijdstip start, moet u nagaan of de 24-uurs klok op de juiste tijd is ingesteld voordat u uw programma's creëert. Verwijs naar het gedeelte 'De klok instellen'. Bijvoorbeeld: stel de tijd in op 2 uur (14.00).</p>	
<p>3 Druk één keer op de programmaknop en het scherm toont 'P1' en het ☀️ symbool gaat aan en uit.</p> <ul style="list-style-type: none"> Als er binnen 15 seconden geen selectie wordt gemaakt, gaat het scherm terug naar de normale klokfunctie, maar 'P1' blijft op het scherm te zien. Opmerking: een programma kan alleen worden ingesteld als er een programmanummer op het scherm wordt getoond en het ☀️ symbool aan en uit gaat. 	
<p>4 Druk opnieuw op de programmaknop en P1 wordt op het scherm weergegeven.</p>	
<ul style="list-style-type: none"> Stel eerst het tijdstip in waarop u het koffiezetapparaat automatisch wilt laten inschakelen. Opmerking: het programmakenmerk werkt alleen als een tijd is ingesteld. Bijvoorbeeld, als u wilt dat het koffiezetapparaat om 8.30 uur start, moet u op de uur- en minutenknoppen drukken totdat 08.30 op het scherm verschijnt. <p>Stel dan het volgende in, indien gewenst:</p>	
<ul style="list-style-type: none"> Hoe sterk de koffie moet zijn. 	
<ul style="list-style-type: none"> Koffiehoeveelheid òf volle kan òf kleine hoeveelheden. 	

Programmakenmerk

<p>5 Als u het programma eenmaal op uw persoonlijke wensen heeft ingesteld, selecteer dan òf een ander programma door opnieuw op de programmaknop te drukken òf druk op de AAN/UIT knop om het programma te starten.</p>	
<p>6 Wanneer u een programma wilt starten, selecteer dan het gewenste programma door net zo lang op de programmaknop te drukken totdat het gewenste nummer op het scherm te zien is. Bijvoorbeeld: programma 1 (P1) te starten om 8.30 uur en medium aroma geselecteerd.</p>	
<p>7 Druk dan op de AAN/UIT knop om het programma te starten. Als het programma klaar staat om meteen te starten, begint het AAN/UIT indicatielampje te flitsen. Opmerking: als u een vertraagde starttijd heeft ingesteld, zullen het ⌚ symbool, het programmanummer en de huidige tijd op het scherm worden getoond, maar het lampje van de AAN/UIT knop blijft constant totdat de ingestelde starttijd is bereikt.</p>	

onderhoud & reiniging

- Schakel het apparaat altijd voor de reiniging altijd uit, haal de stekker uit het stopcontact en laat het apparaat afkoelen.
- Was de onderdelen niet in de afwasmachine.
- Als u het apparaat enige tijd niet gebruikt hebt, laat u de inhoud van één vol reservoir met water (zonder koffie) doorlopen om het apparaat te reinigen.

filterhouder en permanente filterhouder

- Wassen en afdrogen.
CMM610 – Glazen kan
- Wassen en afdrogen.
- NB: Het deksel kan niet worden verwijderd.

CMM620 – Thermoskan

- Om de kan de legen en te reinigen, verwijdert u het deksel door het ontgrendelingsmechanisme van het deksel ⑰ linksom te draaien ② en het deksel te verwijderen.
- Was de kan en het deksel en droog ze vervolgens af.

- Zet het deksel weer terug en draai het ontgrendelingsmechanisme ⑰ rechtsom om het deksel te vergrendelen.

hoofddeel

- Met een vochtige doek afvegen en daarna drogen. Gebruik geen schuurmiddelen – deze maken krassen op de metalen en plastic oppervlakken.

ontkalken

Het is aan te bevelen om uw koffiezetapparaat na ongeveer 90 zetcycli te ontkalken wanneer er "CLEAN" (REINIGEN) op het scherm verschijnt.

- 1 Koop een geschikt ontkalkingsmiddel.
- 2 Ontkalk het apparaat.
Opmerking: laat de in het reservoir aangebrachte ontkalkingsfilter tijdens het ontkalken zitten.
- 3 Laat de inhoud van twee volle reservoirs water (zonder koffie) door het koffiezetapparaat lopen nadat het ontkalkt is, om het te reinigen.
- 4 Was de onderdelen.

onderhoud en klantenservice

- Als het snoer beschadigd is, moet het om veiligheidsredenen door KENWOOD of een door KENWOOD geautoriseerd reparatiebedrijf vervangen worden.

Als u hulp nodig hebt met:

- het gebruik van uw apparaat of
 - onderhoud en reparatie
 - kunt u contact opnemen met de winkel waar u het apparaat gekocht hebt.
-
- Ontworpen en ontwikkeld door Kenwood in het VK.
 - Vervaardigd in China.



BELANGRIJKE INFORMATIE VOOR DE CORRECTE VERWERKING VAN HET PRODUCT IN OVEREENSTEMMING MET DE EUROPESE RICHTLIJN 2002/96/EC

Aan het einde van de levensduur van het product mag het niet samen met het gewone huishoudelijke afval worden verwerkt. Het moet naar een speciaal centrum voor gescheiden afvalinzameling van de gemeente worden gebracht, of naar een verkooppunt dat deze service verschaft. Het apart verwerken van een huishoudelijk apparaat voorkomt mogelijke gevolgen voor het milieu en de gezondheid die door een ongeschikte verwerking ontstaan en zorgt ervoor dat de materialen waaruit het apparaat bestaat, teruggewonnen kunnen worden om een aanmerkelijke besparing van energie en grondstoffen te verkrijgen. Om op de verplichting tot gescheiden verwerking van elektrische huishoudelijke apparatuur te wijzen, is op het product het symbool van een doorgekruiste vuilnisbak aangebracht.

Problemen verhelpen

Probleem	Oorzaak	Oplossing
Koffiezetapparaat doet het niet	Geen stroom. Koffiezetapparaat niet ingeschakeld.	Controleer of het koffiezetapparaat is ingeschakeld.
Programmamenmerk doet het niet	Geen water in reservoir. Starttijd niet ingesteld tijdens programmeren. Onjuiste tijd ingesteld of verkeerd programma geselecteerd. AAN/UIT knop niet ingedrukt om programma te starten. Als er binnen 15 seconden geen selectie wordt gemaakt, gaat het scherm terug naar de normale klokfunctie, maar 'P1' blijft op het scherm staan. Opmerking: een programma kan alleen worden ingesteld als er een programmanummer op het scherm te zien is en het ⏸ symbool aan en uit gaat.	Zorg ervoor dat reservoir met water is gevuld. Het programmamenmerk doet het niet als er geen tijd is ingesteld. Controleer of het timer ⏸ symbool, het programmanummer en de huidige tijd op het scherm worden getoond. Verwijs naar het gedeelte "Programmamenmerk".
Koffie filtert niet door tot in de kan	Geen water in reservoir. Deksel niet goed dichtgedaan.	Vul het reservoir met water. Zorg ervoor dat het deksel goed dicht zit. Als het deksel niet op de juiste manier is gesloten, werkt de druppelstop niet, waardoor de filterhouder overvol raakt en het water over de filterhouder heen stroomt.
	Kalkaanslag/mineralen bouwen zich op op de sproeikop en de ontkalkingsfilter in het reservoir, waardoor deze niet goed werken. Na 90 zetcycli toont het scherm het woord "CLEAN" (REINIGEN).	Ontkalk uw koffiezetapparaat. Verwijs naar het gedeelte "ontkalken" onder zorg en reinigen.
Schermpje niet verlicht	Als het koffiezetapparaat zich niet in de zetcyclus bevindt en geen van de knoppen zijn ingedrukt, gaat het koffiezetapparaat automatisch op de "Standby" modus over om het energieverbruik te helpen verminderen.	Druk op een knop om het koffiezetapparaat weer in te schakelen.
Indien het probleem met geen van bovenstaande suggesties kan worden opgelost, zie dan "Service en klantenzorg".		

Problemen verhelpen

Probleem	Oorzaak	Oplossing
Thermoskan – koffie niet heet genoeg	Kan is koud.	Door de kan voor het zetten met heet water voor te verwarmen wordt de koffie warmer gehouden.
Thermoskan – Koffie stroomt niet goed uit de kan	Dekselontgrendeling ⑰ niet naar beneden geduwd.	Om koffie uit de kan te gieten, moet het dekselontgrendeling shendeltje ⑰ naar beneden worden geduwd ❶.
Warm houden kenmerk doet het niet.	Warm houden kenmerk schakelt automatisch uit na ongeveer 40 minuten. Warm houden kenmerk doet het niet als de (1-4) kopjes functie is geselecteerd.	Controleer of het waterreservoir leeg is, druk dan weer op de AAN/UIT knop om uw koffie opnieuw 40 minuten warm te houden. Controleer of de (1-4) kopjes functie niet is geselecteerd. Druk op de (1-4) kopjes knop om de selectie te annuleren.
Indien het probleem met geen van bovenstaande suggesties kan worden opgelost, zie dan “Service en klantenzorg”.		

Français

Avant de lire, veuillez déplier la première page contenant les illustrations

L'expérience du café par Kenwood

Chez Kenwood, nous partageons votre amour du café et c'est pour cela que nous avons veillé à ce que cette cafetière enrichisse votre agréable expérience du café filtre. Malheureusement, toutes les cafetières ne sont pas capables de préparer un café comme il se doit. En réalité, c'est tout un art de préparer la tasse parfaite, il s'agit d'associer l'utilisation des bons ingrédients et du bon équipement.

Le café filtre est l'une des nombreuses manières d'apprécier un café. Ci-dessous, vous trouverez quelques recommandations qui vous permettront de parfaire pour vous, votre famille et vos amis, la meilleure expérience du café filtre.

L'eau ~ Votre café est constitué de près de 98-99% d'eau, ainsi il est important de veiller à utiliser de l'eau fraîche filtrée. Nous vous recommandons d'utiliser un filtre à eau qui permettra de réduire le calcaire et de prolonger la durée de vie de votre cafetière.

Le café ~ Cette machine optimise l'arôme du café de mouture moyenne, pour préparer un café corsé, plein d'arôme et de goût. Assurez-vous que le café que vous achetez est adapté à une utilisation avec une cafetière. Si vous moulez votre propre café, veillez à régler le moulin sur la grosseur de grain moyenne. Si les particules sont trop petites, l'eau passera au travers du filtre trop lentement et vous obtiendrez une « sur-extraction » se traduisant par un café au goût amer. Les particules trop grosses laissent passer l'eau trop rapidement, ce qui se traduit par une « sous-extraction » et un café trop léger et trop clair.

Les mesures ~ Pour préparer une tasse parfaitement dosée, nous vous recommandons d'utiliser 7 grammes ou une cuillère à soupe de café moulu par tasse. Le café a meilleur goût lorsqu'il est frais. Nous vous conseillons donc de le boire dans les 30 minutes suivant la préparation. Si vous attendez plus longtemps, le goût sera altéré.

L'entretien ~ Vous pouvez utiliser des filtres en papier ou un filtre permanent, les deux sont adaptés pour produire un excellent café. Nous vous recommandons de rincer votre filtre permanent avec de l'eau après chaque utilisation, puisque des détergents résiduels pourraient altérer votre café. Jetez la mouture de café immédiatement après l'utilisation pour éviter l'écoulement d'arômes non désirés, enfermés dans la mouture de café usagée. Veillez à garder votre cafetière propre, notamment la douchette. Cela vous aidera à prolonger la durée de vie de votre cafetière et à continuer à préparer une boisson parfaite.

Nous espérons que vous apprécierez votre café préparé par Kenwood.

sécurité

- Lisez et conservez soigneusement ces instructions pour pouvoir vous y référer ultérieurement.
- Retirez tous les éléments d'emballage et les étiquettes.
- **Faites attention à la vapeur, ne soulevez jamais le couvercle du réservoir pendant le cycle de préparation.**
- Ne touchez jamais la plaque chauffante ni la zone environnante.
- **Soulevez toujours le couvercle à l'aide de l'onglet situé sur l'avant ④.**
- Ne pas toucher les parties chaudes.
- Ne laissez jamais le cordon pendre de telle façon qu'un enfant puisse s'en saisir.
- N'utilisez jamais un appareil endommagé. Faites-le vérifier ou réparer : voir « service après-vente ».
- N'immergez jamais l'appareil dans l'eau et ne laissez pas le cordon ou la prise d'alimentation électrique se mouiller – vous risqueriez un choc électrique.
- Débranchez :
 - avant de remplir d'eau
 - avant le nettoyage
 - après utilisation.
- Ne laissez jamais l'appareil sans surveillance, hormis si vous utilisez l'option programmes.
- Éteignez toujours l'appareil et débranchez-le, hormis si vous utilisez l'option programmes.
- Ne laissez pas le cordon en contact avec des surfaces chaudes.
- Assurez vous toujours qu'il y a de l'eau dans le réservoir avant d'allumer l'appareil.

- Cette cafetière est uniquement adaptée à une utilisation avec la verseuse fournie.
- La verseuse en verre CMM610 n'est pas interchangeable avec la verseuse isotherme CMM620.
- **CMM610 uniquement** -Ne laissez pas l'appareil allumé alors que la verseuse vide se trouve sur la plaque chauffante.
- Ne placez jamais la verseuse dans un micro-ondes.
- Toute mauvaise utilisation de votre appareil peut être source de blessures.
- Les enfants âgés de 8 ans et plus peuvent utiliser, nettoyer et effectuer la maintenance utilisateur de cet appareil conformément au Mode d'emploi Utilisateur, à condition qu'ils se trouvent sous la surveillance d'une personne responsable de leur sécurité et qu'ils aient reçu les instructions relatives à l'utilisation de l'appareil, et eu connaissance des risques potentiels.
- Les personnes dont les capacités physiques, sensorielles ou mentales sont diminuées, ou qui ne disposent pas de connaissances quant à l'utilisation de cet appareil, doivent avoir été formées ou encadrées pour son utilisation en toute sécurité et avoir connaissance des risques potentiels.
- Les enfants ne doivent pas jouer avec cet appareil ; le cordon et l'appareil doivent être tous deux tenus hors de portée des enfants de moins de 8 ans.

- N'employez l'appareil qu'à la fin domestique prévue. Kenwood décline toute responsabilité dans les cas où l'appareil est utilisé incorrectement ou que les présentes instructions ne sont pas respectées.

avant de brancher

Assurez-vous que votre alimentation électrique correspond à celle qui est indiquée sous votre appareil.

● AVERTISSEMENT : CET APPAREIL DOIT ÊTRE RELIÉ À LA TERRE

- Cet appareil est conforme à la directive 2004/108/CE de la CE sur la compatibilité électromagnétique, et au règlement 1935/2004 de la CE du 27/10/2004 sur les matériaux destinés au contact alimentaire.

avant la première utilisation

- 1 Lavez les éléments : voir « entretien et nettoyage ».
- 2 Faites couler deux pleins réservoirs d'eau (sans café) dans la cafetière pour la nettoyer. Voir « préparation du café ».

légende - CMM610

- ① filtre permanent
- ② porte-filtre
- ③ valve antigoutte
- ④ ongle du couvercle
- ⑤ réservoir d'eau (1 500 ml max.)
- ⑥ filtre anti-tartre
- ⑦ plaque chauffante
- ⑧ cuillère à mesurer
- ⑨ bouton ON/OFF (MARCHE / ARRÊT) avec témoin lumineux
- ⑩ bouton 1 à 4 tasses
- ⑪ bouton de contrôle de l'arome
- ⑫ bouton des programmes
- ⑬ bouton de réglage de l'heure
- ⑭ écran d'affichage
- ⑮ bouton de réglage des minutes
- ⑯ verseuse en verre

légende - CMM620

- ① filtre permanent
- ② porte-filtre
- ③ valve antigoutte
- ④ ongle du couvercle
- ⑤ réservoir d'eau (1 250 ml max.)
- ⑥ filtre anti-tartre
- ⑦ plaque de positionnement
- ⑧ cuillère à mesurer
- ⑨ bouton ON/OFF (MARCHE / ARRÊT) avec témoin lumineux
- ⑩ bouton 1 à 4 tasses
- ⑪ bouton de contrôle de l'arome
- ⑫ bouton des programmes
- ⑬ bouton de réglage de l'heure
- ⑭ écran d'affichage
- ⑮ bouton de réglage des minutes
- ⑯ verseuse isotherme
- ⑰ poussoir d'ouverture du couvercle

Remarque : la verseuse en verre est uniquement adaptée pour une utilisation avec le modèle de cafetière CMM610, tandis que la verseuse isotherme est adaptée à une utilisation avec le modèle de cafetière CMM620. La verseuse en verre et la verseuse isotherme ne sont pas interchangeables.

réglage de l'heure

- 1 Branchez l'appareil : sur l'écran d'affichage apparaissent les chiffres 00:00, et ces derniers clignotent jusqu'à ce que l'heure soit réglée au format 24 heures.

2 Réglez l'heure en appuyant sur les boutons des Minutes et des Heures jusqu'à obtention de l'heure souhaitée. Le fait de maintenir les boutons enfoncés lorsque vous sélectionnez l'heure vous permet de faire défiler plus rapidement les heures et les minutes affichées.

Remarque : si la cafetière n'est pas branchée, l'heure ne sera pas sauvegardée et l'écran reviendra par défaut sur 00:00, et clignotera jusqu'au prochain réglage de l'heure.

préparation du café

- 1 Soulevez le couvercle à l'aide de l'onglet ④ situé sur la partie avant de la cafetière
- 2 Remplissez le réservoir avec la quantité d'eau souhaitée – veillez à ce que le porte-filtre soit positionné correctement ⑥ dans le fond du réservoir. Le niveau d'eau doit se situer entre les repères 125 ml et MAX. Ne remplissez pas au-delà du repère MAX.

Modèles	Min.	Max.
CMM610	125 ml	1 500 ml
CMM620	125 ml	1 250 ml



- Utilisez de l'eau froide. Nous vous recommandons d'utiliser de l'eau filtrée car elle permet de réduire le calcaire et de prolonger la durée de vie de votre cafetière. N'utilisez jamais d'eau chaude ou gazeuse.
- 3 Veillez à ce que le porte-filtre soit positionné correctement.
 - 4 Placez le filtre permanent fourni ou le filtre en papier dans le porte-filtre. Ajoutez le café à l'aide de la cuillère fournie (environ 1 cuillère à soupe rase (7 g) par tasse, selon les goûts)
 - 5 Fermez le couvercle et placez la verseuse sur la plaque chauffante / la plaque de positionnement ⑦.

Remarque : veillez à ce que le couvercle soit totalement refermé. Si ce dernier n'est pas remis correctement en place, la valve antigoutte ne fonctionnera pas, occasionnant le surremplissage du porte-filtre, provoquant à son tour un déversement d'eau à partir de la zone du porte-filtre.

 préparation du café en petites quantités

<ul style="list-style-type: none"> • Si vous souhaitez préparer du café en petites quantités, (500 ml ou moins) appuyez sur le bouton (1 à 4 tasses) et le dessin s'affiche à l'écran. • Si vous appuyez une nouvelle fois sur le bouton (1 à 4 tasses), cette option ne s'affiche plus à l'écran. 	
--	---

Contrôle de l'arome

<ul style="list-style-type: none"> • Pour régler la robustesse de votre café, appuyez sur le bouton Arome et faites votre choix parmi les réglages suivants : 	
Classique – réglage par défaut	
Intermédiaire – appuyez une fois sur le bouton	
Corsé – appuyez deux fois sur le bouton	

- 6 Appuyez sur le bouton ON / OFF (Marche / Arrêt) : le témoin lumineux clignote, indiquant que le cycle de passage du café est lancé.
- 7 Ne retirez pas la verseuse avant la fin du cycle de préparation.

CMM620 Verseuse

isotherme – pour verser du café contenu dans la verseuse, enclenchez le poussoir d'ouverture du couvercle ⑰ vers le bas ①. Pour vider et nettoyer la verseuse, retirez le couvercle en tournant le poussoir d'ouverture du couvercle dans le sens contraire des aiguilles d'une montre ② et soulevez-le entièrement.



- 8 Lorsque la verseuse est vide, appuyez sur le bouton ON / OFF (Marche / Arrêt) : la cafetière passe alors en " mode Pause " et l'affichage s'assombrit tant que vous n'avez pas appuyé une nouvelle fois sur les boutons.

REMARQUE : si le café n'est pas en train de passer et si aucun des boutons n'est appuyé, la cafetière se met automatiquement en " Mode Pause " pour éviter de consommer inutilement de l'énergie.









CMM610 uniquement

- Votre cafetière gardera le café au chaud puis s'éteindra au bout d'environ 40 minutes. Le témoin lumineux disparaît dès lors que l'option maintien au chaud s'arrête. Si vous souhaitez continuer à garder le café au chaud, veillez à ce que le réservoir d'eau soit vide avant d'appuyer de nouveau sur le bouton ON / OFF (Marche / Arrêt) : le maintien au chaud du café est réenclenché pour 40 minutes de plus.
- L'option maintien au chaud ne fonctionne pas si le bouton (1 à 4) tasses est sélectionné.

Fonction programmes

● L'option programmes vous permet de créer et de conserver en mémoire jusqu'à 8 réglages de café différents parmi vos choix personnels de café.	
1 Mettez les quantités d'eau et de café souhaitées dans la cafetière en suivant les instructions de la section " faire du café ".	
2 Pour être sûr que la cafetière démarre à l'heure voulue, vérifiez que l'horloge sur 24 heures soit réglée sur la bonne heure avant de créer vos programmes. Reportez-vous à la section " Réglage de l'heure ". Par exemple : réglez l'heure sur (2 pm) 14h00.	 
3 Appuyez sur le bouton programmes une fois : l'écran affiche " P1 " et le ☀ symbole clignote. <ul style="list-style-type: none">● Si aucun choix n'est effectué dans les 15 secondes, l'écran affiche de nouveau l'heure normale mais l'indication " P1 " demeurera cependant toujours affichée à l'écran.● Remarque : un programme ne peut être réglé que lorsqu'un numéro de programme s'affiche à l'écran et que le ☀ symbole clignote.	
4 Appuyez sur le bouton programmes une nouvelle fois et l'indication P1 apparaît à l'écran.	

Fonction programmes

<ul style="list-style-type: none"> Réglez tout d'abord l'heure à laquelle la cafetière doit démarrer automatiquement. Remarque : l'option programmes ne fonctionnera pas tant qu'une heure n'est pas programmée. Par exemple, si vous voulez que la cafetière démarre à 8h30 (8:30 am), appuyez sur les boutons des heures et des minutes jusqu'à ce que 08:30 apparaisse à l'écran. <p>Puis réglez les éléments suivants si nécessaire :</p>	 
<ul style="list-style-type: none"> Robustesse du café. 	
<ul style="list-style-type: none"> Quantité de café soit pour une cafetière entière, soit pour du café en petites quantités. 	
<p>5 Une fois que vous avez réglé le programme sur vos préférences personnelles, soit vous choisissez un autre programme en appuyant sur le bouton programmes une nouvelle fois, soit vous appuyez sur le bouton ON/OFF (Marche / Arrêt) pour lancer le programme.</p>	 P1 - P8
<p>6 Lorsque vous souhaitez lancer un programme, sélectionnez le programme souhaité en appuyant sur le bouton programmes jusqu'à ce que le numéro requis apparaisse à l'écran. Par exemple : Programme 1 (P1) à lancer à 8h30 (8:30 am) et arôme intermédiaire sélectionné.</p>	
<p>7 Appuyez ensuite sur le bouton ON/OFF (Marche / Arrêt) pour lancer le programme. Si le programme est réglé pour être lancé de suite, le témoin lumineux ON/OFF (Marche / Arrêt) va commencer à clignoter. Remarque : si vous avez réglé une heure de lancement différée, le ☀ symbole, le numéro du programme et l'heure en cours s'afficheront à l'écran mais le témoin lumineux ON/OFF (Marche / Arrêt) demeurera constamment allumé jusqu'à ce que l'heure de lancement de la cafetière soit atteinte.</p>	 

entretien et nettoyage

- Éteignez, débranchez et laissez refroidir l'appareil avant le nettoyage.
- Ne lavez pas les éléments au lave-vaisselle.
- Si vous n'avez pas utilisé la cafetière depuis un certain temps, faites couler un plein réservoir d'eau (sans café) pour la nettoyer.

porte-filtre et porte-filtre permanent

- Lavez, puis séchez.

CMM610 - Verseuse en verre

- Lavez, puis séchez.
- Note : le couvercle ne peut pas être retiré.

CMM620 - Verseuse isotherme

- Pour vider et nettoyer la verseuse, retirez le couvercle en tournant le poussoir d'ouverture du couvercle ⑰ dans le sens contraire des aiguilles d'une montre ② et soulevez-le entièrement.
- Lavez la verseuse et le couvercle, puis séchez-les.

- Remettez le couvercle, et tournez le poussoir d'ouverture du couvercle ⑰ dans le sens des aiguilles d'une montre pour le verrouiller.

corps

- Essuyez avec un chiffon humide, puis séchez. N'utilisez pas d'abrasifs – ils rayent le métal et les surfaces en plastique.

détartrage

Nous vous conseillons de détartrer votre cafetière environ tous les 90 cycles de café, lorsque l'inscription " CLEAN " (NETTOYAGE) apparaît à l'écran.

- 1 Achetez un produit de détartrage adapté.
- 2 Détartrez la machine.
Remarque : laissez le filtre anti-tartre en place dans le réservoir lorsque vous détartrerez la cafetière.
- 3 Après le détartrage, faites couler au minimum deux pleins réservoirs d'eau (sans café) dans la cafetière pour la nettoyer.
- 4 Lavez les éléments.

service après-vente

- Si le cordon est endommagé, il doit être remplacé, pour des raisons de sécurité, par KENWOOD ou par un réparateur agréé KENWOOD.

Si vous avez besoin d'aide concernant :

- l'utilisation de votre appareil
 - l'entretien ou les réparations
 - Contactez le magasin où vous avez acheté votre appareil.
- Conçu et développé par Kenwood au Royaume-Uni.
 - Fabriqué en Chine.



AVERTISSEMENTS POUR L'ÉLIMINATION CORRECTE DU PRODUIT CONFORMÉMENT AUX TERMES DE LA DIRECTIVE EUROPÉENNE 2002/96/CE.

Au terme de son utilisation, le produit ne doit pas être éliminé avec les déchets urbains.

Le produit doit être remis à l'un des centres de collecte sélective prévus par l'administration communale ou auprès des revendeurs assurant ce service.

Éliminer séparément un appareil électroménager permet d'éviter les retombées négatives pour l'environnement et la santé dérivant d'une élimination incorrecte, et permet de récupérer les matériaux qui le composent dans le but d'une économie importante en termes d'énergie et de ressources. Pour rappeler l'obligation d'éliminer séparément les appareils électroménagers, le produit porte le symbole d'un caisson à ordures barré.

Guide de dépannage

Problème	Cause	Solution
La cafetière ne fonctionne pas	Absence de courant. La cafetière n'est pas branchée.	Vérifiez que la cafetière soit bien branchée.
L'option programmes ne fonctionne pas	Absence d'eau dans le réservoir. L'heure de lancement n'est pas réglée pendant la programmation. Soit l'heure réglée n'est pas la bonne, soit le programme sélectionné n'est pas le bon. Le bouton ON/OFF (MARCHE / ARRÊT) n'a pas été appuyé pour lancer le programme. Si aucun choix n'est fait dans les 15 secondes, l'écran affiche de nouveau l'heure normale mais l'indication " P1 " demeurera cependant toujours affichée à l'écran. Remarque : un programme ne peut être réglé que lorsqu'un numéro de programme s'affiche à l'écran et que le ☹ symbole clignote.	Vérifiez qu'il y ait bien de l'eau dans le réservoir. L'option programmes ne peut pas fonctionner si aucune heure n'est sélectionnée. Vérifiez que le symbole du programmeur ☹, le numéro du programme et l'heure en cours s'affichent à l'écran. Reportez-vous à la section " Option programmes ".
Le café ne s'écoule pas dans la verseuse	Absence d'eau dans le réservoir. Le couvercle est mal fermé.	Remplissez le réservoir d'eau. Vérifiez la bonne fermeture du couvercle. Si ce dernier n'est pas remis correctement en place, la valve ant-igoutte ne fonctionnera pas, occasionnant le surremplissage du porte-filtre, provoquant à son tour un déversement d'eau à partir de la zone du porte-filtre.
	Dépôt de calcaire / de tartre sur l'orifice d'écoulement et le filtre anti-calcaire dans le réservoir, chose qui empêche la cafetière de fonctionner normalement. L'indication " CLEAN " (NETTOYAGE) s'affiche à l'écran au bout de 90 cycles de café.	Effectuez un détartrage de votre cafetière. Reportez-vous à la section " Détartrage ", dans la partie Entretien et Nettoyage.
Si aucune des solutions ci-dessus ne permet de résoudre le problème existant, veuillez consulter la section " Service après-vente ".		

Guide de dépannage

Problème	Cause	Solution
L'écran s'assombrit	Si le café n'est pas en train de passer et si aucun des boutons n'est appuyé, la cafetière se met automatiquement en " Mode Pause " pour éviter de consommer inutilement de l'énergie.	Appuyez sur un bouton pour remettre en marche la cafetière.
Verseuse isotherme – Le café n'est pas assez chaud.	La verseuse est froide.	Le fait de préchauffer la verseuse à l'aide d'eau chaude avant de passer du café permet de conserver le café plus chaud.
Verseuse isotherme – Le café ne s'écoule pas de la verseuse	Le couvercle n'est pas complètement enclenché vers le bas ⑰.	Pour verser du café, enclenchez le poussoir d'ouverture du couvercle ⑰ vers le bas ❶.
L'option maintien au chaud ne fonctionne pas.	L'option maintien au chaud s'éteint automatiquement au bout d'environ 40 minutes. L'option maintien au chaud ne fonctionne pas si la fonction tasses (1 à 4) est sélectionnée.	Veillez à ce que le réservoir soit bien vide, puis appuyez une nouvelle fois sur le bouton ON/OFF (MARCHE / ARRÊT) pour conserver le café au chaud pour une durée supplémentaire de 40 minutes. Veillez à ce que la fonction tasses (1 à 4) soit bien désélectionnée. Appuyez sur le bouton tasses (1 à 4) pour annuler la sélection.
Si aucune des solutions ci-dessus ne permet de résoudre le problème existant, veuillez consulter la section " Entretien & Service après-vente ".		

Deutsch

Vor dem Lesen bitte die Titelseite mit den Illustrationen auseinanderfalten

Das Kenwood-Kaffee-Erlebnis

Wir von Kenwood teilen Ihre Liebe zum Kaffee und bieten Ihnen deshalb mit dieser Filtermaschine ein noch größeres Kaffee-Erlebnis und noch mehr Genuss von Filterkaffee. Leider lässt sich nicht mit allen Kaffeemaschinen Kaffee so zubereiten, wie er sein sollte – es ist tatsächlich eine Kunst, die perfekte Tasse Kaffee mit den richtigen Zutaten und der richtigen Technik zu brühen.

Filterkaffee ist eine von vielen Arten, Kaffee zu genießen. Im Folgenden sehen Sie einige Empfehlungen, mit denen Sie sich selbst, Ihrer Familie und Ihren Freunden einen ultimativen Genuss von Filterkaffee bereiten.

Das Wasser ~ Ihr Kaffee besteht zu ungefähr 98 – 99 % aus Wasser. Es ist deshalb wichtig, dass Sie frisches, gefiltertes Wasser verwenden. Wir empfehlen, einen Wasserfilter zu benutzen, da dies Kalkablagerungen vermindert und die Lebensdauer Ihrer Kaffeemaschine verlängert.

Der Kaffee ~ Diese Kaffeemaschine optimiert den Geschmack von Kaffee, der in einer mittleren Stärke gemahlen ist, und entfaltet seine volle Intensität, sein volles Aroma und seinen vollen Geschmack. Achten Sie beim Einkauf darauf, dass der Kaffee für eine Filtermaschine geeignet ist. Oder, achten Sie wenn Sie selbst die Kaffeebohnen mahlen, dass die Kaffeemühle auf die mittlere Körnung eingestellt ist. Sind die Körner zu klein, läuft das Wasser zu langsam durch den Filter, was dazu führt, dass zu viele Inhaltsstoffe aus dem Pulver gelöst werden und der Kaffee bitter schmeckt. Bei einem zu grobkörnigen Pulver hingegen läuft das Wasser zu schnell durch den Filter, wobei nicht genügend Inhaltsstoffe aus dem Pulver gezogen werden. Der Kaffee ist dann schwach und schmeckt wässrig.

Die Menge ~ Wir empfehlen zum Brühen eines perfekt ausgewogenen Kaffees 7 Gramm oder einen Teelöffel gemahlene Kaffee pro Tasse. Weil frisch gebrühter Kaffee besser schmeckt, empfehlen wir außerdem, den Kaffee innerhalb von 30 Minuten nach dem Brühen zu trinken. Danach leidet der Geschmack.

Wartung und Betrieb ~ Sie können Papier- oder Dauerfilter verwenden, je nachdem, welcher Filtertyp das beste Ergebnis bewirkt. Wir empfehlen Ihnen, den Dauerfilter nach jedem Gebrauch mit Wasser abzuspülen, weil sonst Spülmittelreste den Kaffeegeschmack beeinträchtigen könnten. Entsorgen Sie den Kaffeesatz sofort, damit keine im Satz eingefangenen unerwünschten Geschmacksstoffe durch den Filter gelangen können. Halten Sie Ihre Kaffeemaschine sauber, besonders den Wasserauslauf, da dies die Lebensdauer Ihrer Maschine verlängert und eine gleichbleibend hohe Kaffeequalität garantiert.

Wir hoffen, dass Ihnen der Kaffee mit einer Kenwood-Maschine schmeckt.

Sicherheit

- Lesen Sie diese Anleitungen sorgfältig durch und bewahren Sie sie zur späteren Bezugnahme auf.
- Entfernen Sie sämtliche Verpackungen und Aufkleber.
- **Seien Sie vorsichtig mit Dampf und heben Sie niemals den Deckel des Wasserbehälters während des Brühvorgangs.**
- Berühren Sie niemals die Warmhalteplatte oder die sie umgebenden Flächen.
- **Heben Sie den Deckel immer am vorderen Griff an ④.**
- Berühren Sie keine heißen Teile.
- Lassen Sie niemals ein Kabel so herabhängen, dass ein Kind danach greifen könnte.
- Verwenden Sie die Maschine nicht, wenn sie beschädigt ist. Lassen Sie die Maschine im Zweifelsfall überprüfen oder reparieren: siehe „Kundendienst und Service“.
- Stellen Sie die Maschine nie in Wasser und lassen Sie niemals das Kabel oder den Stecker nass werden – dies könnte zu einem Stromschlag führen.
- Ziehen Sie den Stecker:
 - bevor Sie die Maschine mit Wasser füllen.
 - bevor Sie die Maschine reinigen.
 - nach jedem Gebrauch.
- Lassen Sie das Gerät nie unbeaufsichtigt, außer Sie benutzen die Programmfunktion.

- Schalten Sie das Gerät nach Gebrauch stets aus und ziehen den Netzstecker, außer Sie benutzen die Programmfunktion.
- Achten Sie darauf, dass das Kabel keine heißen Teile berührt.
- Achten Sie immer darauf, dass sich Wasser im Wasserbehälter befindet, bevor Sie die Maschine einschalten.
- Diese Kaffeemaschine kann nur mit dem mitgelieferten Kannentyp verwendet werden.
- Die Glaskanne CMM610 ist nicht austauschbar mit der Thermoskanne CMM620.
- **Nur CMM610** - Lassen Sie die Maschine nicht angeschaltet, solange eine leere Kanne auf der Warmhalteplatte steht.
- Stellen Sie die Kanne nie in eine Mikrowelle.
- Unsachgemäßer Gebrauch Ihres Geräts kann zu Verletzungen führen.
- Kinder ab 8 Jahren können dieses Gerät gemäß den bereitgestellten Benutzeranleitungen verwenden, reinigen und warten, solange sie dabei von einer für ihre Sicherheit verantwortlichen Person beaufsichtigt oder angeleitet werden, die sich im gefahrlosen Umgang mit dem Gerät auskennt.
- Das Gleiche gilt für physisch oder geistig behinderte oder in ihren Bewegungen eingeschränkte Personen sowie Personen, die mangelnde Erfahrung im Umgang mit dem Gerät haben.

- Kinder dürfen nicht mit dem Gerät spielen, und Gerät und Kabel müssen außer Reichweite von Kindern unter 8 Jahren gehalten werden.
- Das Gerät nur für seinen vorgesehenen Zweck im Haushalt verwenden. Kenwood übernimmt keine Haftung bei unsachgemäßer Benutzung des Geräts oder Nichteinhaltung dieser Anleitungen.

Vor dem Anschließen der Maschine ans Stromnetz

Prüfen Sie, ob Ihre Stromversorgung den Angaben auf der Unterseite der Maschine entspricht.

● WARNUNG: DIESES GERÄT MUSS GEERDET SEIN.

- Dieses Gerät entspricht der europäischen EMV-Richtlinie 2004/108/EG sowie der EG-Verordnung Nr. 1935/2004 vom 27.10.2004 über Materialien und Gegenstände, die dazu bestimmt sind, mit Lebensmitteln in Berührung zu kommen.

Vor dem ersten Gebrauch der Maschine

- 1 Spülen Sie die Teile: siehe „Pflege & Reinigung“.
- 2 Lassen Sie die Maschine zweimal mit vollem Wasserbehälter (ohne Kaffee) laufen, um sie auszuspülen. Siehe „Kaffeezubereitung“.

Schlüssel - CMM610

- ① Dauerfilter
- ② Filterhalter
- ③ Anti-Tropf-Ventil
- ④ Deckelgriff
- ⑤ Wasserbehälter (max. 1500 ml)
- ⑥ Kalkfilter
- ⑦ Warmhalteplatte
- ⑧ Messlöffel
- ⑨ EIN/AUS-Taste mit Anzeige
- ⑩ 1-4-Tassen-Taste
- ⑪ Aroma-Taste
- ⑫ Programm-Taste
- ⑬ Stunden-Taste
- ⑭ Display
- ⑮ Minuten-Taste
- ⑯ Glaskanne

Schlüssel - CMM620

- ① Dauerfilter
- ② Filterhalter
- ③ Anti-Tropf-Ventil
- ④ Deckelgriff
- ⑤ Wasserbehälter (max. 1250 ml)
- ⑥ Kalkfilter
- ⑦ Abstellplatte
- ⑧ Messlöffel
- ⑨ EIN/AUS-Taste mit Anzeige
- ⑩ 1-4-Tassen-Taste
- ⑪ Aroma-Taste
- ⑫ Programm-Taste
- ⑬ Stunden-Taste
- ⑭ Display
- ⑮ Minuten-Taste
- ⑯ Thermoskanne
- ⑰ Deckelfreigabehebel

Hinweis: Die Glaskanne eignet sich nur für die Kaffeemaschine CMM610 und die Thermoskanne nur für die Kaffeemaschine CMM620. Glaskanne und Thermoskanne sind nicht austauschbar.

Einstellen der Uhr

- Schließen Sie die Maschine an das Netz an. Auf dem Display erscheint 00:00 und blinkt, bis die Uhrzeit auf der 24-Stunden-Uhr eingestellt ist.
- Drücken Sie zum Einstellen der Uhrzeit die Stunden- und Minuten-Tasten wiederholt so lange, bis die gewünschte Zeit angezeigt wird. Sie können den Zeitvorlauf beschleunigen, indem Sie die Stunden- oder Minuten-Taste gedrückt halten.

Hinweis: Wird die Kaffeemaschine vom Netz getrennt, bleibt die Uhrzeit nicht erhalten. Das Display kehrt zurück auf 00:00 und blinkt so lange, bis Sie die Uhrzeit erneut einstellen.

Kaffeezubereitung

- Heben Sie den Deckel am Deckelgriff ④ auf der Vorderseite der Maschine an.
- Füllen Sie den Wasserbehälter mit der gewünschten Wassermenge. Stellen Sie sicher, dass der Kalkfilter ⑥ richtig im Boden des Behälters sitzt. Der Wasserstand sollte zwischen den Markierungen 125 ml und MAX liegen. Füllen Sie den Wasserbehälter nicht über die Markierung MAX hinaus.

Modelle	Min	Max
CMM610	125 ml	1500 ml
CMM620	125 ml	1250 ml



- Verwenden Sie nur kaltes Wasser. Wir empfehlen gefiltertes Wasser, da dies Kalkablagerungen vermindert und die Lebensdauer Ihrer Kaffeemaschine verlängert. Verwenden Sie kein warmes oder sprudelndes Wasser.

- Prüfen Sie, ob der Filterhalter korrekt sitzt.
 - Legen Sie entweder den mitgelieferten Dauerfilter oder einen Papierfilter in den Filterhalter ein. Geben Sie den Kaffee mit dem dazugehörigen Messlöffel hinein (je nach Geschmack ca. 1 gestrichener Löffel (7 g) pro Tasse).
 - Schließen Sie den Deckel und stellen Sie die Kanne auf die Warmhalteplatte/Abstellplatte ⑦.
- Hinweis: Sicherstellen, dass der Deckel völlig geschlossen ist. Bei nicht korrekt aufsitzendem Deckel funktioniert das Anti-Tropf-Ventil nicht, wodurch der Filterhalter überfüllt wird und Wasser aus dem Halterbereich tropft.**

☞ Brühen kleinerer Mengen

<ul style="list-style-type: none"> Zum Brühen kleinerer Mengen (500 ml oder weniger) drücken Sie die 1-4-Tassen-Taste. Auf dem Display erscheint das entsprechende Symbol. Bei erneutem Drücken der Taste wird die 1-4-Tassen-Option vom Display entfernt. 	
--	--

Aroma-Einstellung

<ul style="list-style-type: none"> Zum Einstellen der gewünschten Kaffeestärke drücken Sie die Aroma-Taste und wählen Sie eine der folgenden Optionen: 	
Standard - Grundeinstellung	
Mittel - Taste einmal drücken	
Stark - Taste zweimal drücken	

- Drücken Sie die EIN/AUS-Taste. Die Kontrollleuchte blinkt, um anzuzeigen, dass der Brühvorgang begonnen hat.

7 Entfernen Sie die Kanne nicht vor Abschluss des Brühvorgangs.

Thermoskanne CMM620:

Drücken Sie zum Ausschütten des Kaffees den

Deckelfreigabehebel der Kanne ⑰ nach unten ❶. Nehmen Sie zum Leeren und Reinigen der Kanne den Deckel ab: dazu den Deckelfreigabehebel gegen den Uhrzeigersinn drehen ❷ und den Deckel abheben.



8 Wenn die Kanne leer ist, drücken Sie die EIN/AUS-Taste: Die Kaffeemaschine geht in den Standby-Modus über und das Display wird abgeblendet, bis Sie erneut eine der Tasten drücken.

HINWEIS: Wenn die Kaffeemaschine keinen Brühvorgang durchführt und keine der Tasten gedrückt ist, geht die Maschine automatisch in den Standby-Modus über, um Energie zu sparen.









Nur CMM610

- Ihre Kaffeemaschine hält den Kaffee circa 40 Minuten lang warm und schaltet sich danach automatisch aus. Bei Ende der Warmhaltezeit erlischt die Kontrollleuchte. Wenn Sie den Kaffee weiterhin warm halten möchten, stellen Sie sicher, dass der Wasserbehälter leer ist, und schalten Sie dann die EIN/AUS-Taste wieder ein. Der Kaffee wird weitere 40 Minuten warm gehalten.
- Bei Auswahl der 1-4-Tassen-Option wird die Warmhaltefunktion nicht aktiviert.

Programmfunktion

<ul style="list-style-type: none"> ● Mit der Programmfunktion können Sie bis zu 8 verschiedene persönliche Einstellungen programmieren und speichern. 	
<p>1 Füllen Sie die gewünschte Wassermenge in die Kaffeemaschine (siehe dazu den Abschnitt „Kaffeezubereitung“).</p>	
<p>2 Um sicherzugehen, dass die Kaffeemaschine den Brühvorgang zur richtigen Zeit startet, sollten Sie vor dem Einstellen Ihrer Programme überprüfen, dass die 24-Stunden-Uhr die korrekte Uhrzeit anzeigt. Siehe dazu den Abschnitt „Einstellen der Uhr“. Stellen Sie die Uhrzeit beispielsweise auf 14:00 Uhr.</p>	
<p>3 Drücken Sie einmal die Programm-Taste. Auf dem Display erscheint „P1“ und das Symbol ⌚ blinkt.</p> <ul style="list-style-type: none"> ● Wenn innerhalb von 15 Sekunden keine Auswahl getroffen wird, kehrt das Display zu der normalen Uhrfunktion zurück, doch es wird nach wie vor „P1“ angezeigt. ● Hinweis: Ein Programm kann nur dann eingestellt werden, wenn auf dem Display eine Programmnummer angezeigt ist und das Symbol ⌚ blinkt. 	
<p>4 Drücken Sie erneut die Programm-Taste. Auf dem Display erscheint „P1“.</p>	

Programmfunktion

<ul style="list-style-type: none"> • Stellen Sie zunächst die Uhrzeit ein, zu der sich die Kaffeemaschine automatisch einschalten soll. Hinweis: Die Programmfunktion wird nur bei voreingestellter Uhrzeit ausgeführt. Beispiel: Sie möchten, dass sich die Kaffeemaschine um 8:30 Uhr einschaltet. Drücken Sie dazu die Stunden- und Minuten-Tasten, bis 08:30 auf dem Display erscheint. <p>Stellen Sie daraufhin je nach Wunsch Folgendes ein:</p>	 
<ul style="list-style-type: none"> • Kaffeestärke. 	
<ul style="list-style-type: none"> • Kaffeemenge - entweder volle Kanne oder kleinere Mengen. 	
<p>5 Nachdem Sie das Programm gemäß Ihren Wünschen eingestellt haben, wählen Sie entweder ein weiteres Programm, indem Sie die Programm-Taste erneut drücken, oder drücken Sie die EIN/AUS-Taste, um das Programm zu starten.</p>	 P1 - P8
<p>6 Wählen Sie zum Starten eines Programms das gewünschte Programm, indem Sie die Programm-Taste so lange drücken, bis die entsprechende Programmnummer auf dem Display erscheint. Zum Beispiel: Programm 1 (P1) soll um 8:30 Uhr starten, Kaffeestärke ist mittleres Aroma.</p>	
<p>7 Drücken Sie nun die EIN/AUS-Taste, um das Programm zu starten. Ist das Programm auf Sofortbeginn eingestellt, fängt die EIN/AUS-Kontrollleuchte an zu blinken.</p> <p>Hinweis: Haben Sie eine verzögerte Startzeit eingestellt, erscheinen auf dem Display das Symbol ☀, die Programmnummer und die aktuelle Uhrzeit, doch die EIN/AUS-Kontrollleuchte beginnt erst dann zu blinken, wenn die voreingestellte Uhrzeit erreicht wurde.</p>	 

Pflege & Reinigung

- Die Maschine vor dem Reinigen immer ausschalten, den Stecker ziehen und abkühlen lassen.
- Reinigen Sie keine Teile in einem Geschirrspüler.
- Haben Sie das Gerät eine Weile nicht benutzt, lassen Sie eine volle Kanne Wasser (ohne Kaffee) durch die Maschine laufen, um sie zu reinigen.

Filterhalter und Dauerfilterhalter

- Abwaschen und abtrocknen.

CMM610 - Glaskanne

- Abwaschen und abtrocknen.
- Hinweis: Der Deckel lässt sich nicht abnehmen.

CMM620 - Thermoskanne

- Zum Leeren und Reinigen der Kanne den Deckel abnehmen. Dazu den Deckelfreigabehebel ⑰ gegen den Uhrzeigersinn drehen ② und den Deckel abheben.
- Kanne und Deckel abwaschen und dann abtrocknen.
- Deckel wieder aufsetzen und den Deckelfreigabehebel ⑰ zum Verriegeln im Uhrzeigersinn drehen.

Gehäuse

- Mit einem feuchten Tuch abwischen, anschließend trocknen. Keine Scheuermittel verwenden – dies führt zu Kratzern auf Kunststoff- und Metalloberflächen.

Entkalken

Es empfiehlt sich, die Kaffeemaschine nach circa 90 Brühvorgängen zu entkalken, wenn auf dem Display die Meldung „CLEAN“ (REINIGEN) erscheint.

- 1 Kaufen Sie ein geeignetes Entkalkungsmittel.
- 2 Entkalken Sie die Maschine.
Hinweis: Lassen Sie den Kalkfilter beim Entkalken im Wasserbehälter.
- 3 Lassen Sie die Maschine nach dem Entkalken mindestens zweimal mit vollem Wasserbehälter (ohne Kaffee) laufen, um sie auszuspülen.
- 4 Spülen Sie die Teile.

Kundendienst und Service

- Ein beschädigtes Netzkabel muss aus Sicherheitsgründen von KENWOOD oder einer autorisierten KENWOOD-Kundendienststelle ausgetauscht werden.

Für Hilfe hinsichtlich:

- Verwendung Ihres Kenwood Gerätes
- Wartung oder Reparatur
- setzen Sie sich bitte mit Ihrem Händler in Verbindung, bei dem Sie das Gerät gekauft haben.

- Gestaltet und entwickelt von Kenwood GB.
- Hergestellt in China.



WICHTIGER HINWEIS FÜR DIE KORREKTE ENTSORGUNG DES PRODUKTS IN ÜBEREINSTIMMUNG MIT DER EG-RICHTLINIE 2002/96/EG

Am Ende seiner Nutzungszeit darf das Produkt NICHT mit dem Hausmüll entsorgt werden. Es muss zu einer örtlichen Sammelstelle für Sondermüll oder zu einem Fachhändler gebracht werden, der einen Rücknahmeservice anbietet. Die getrennte Entsorgung eines Haushaltsgeräts vermeidet mögliche negative Auswirkungen auf die Umwelt und die menschliche Gesundheit, die durch eine nicht vorschriftsmäßige Entsorgung bedingt sind. Zudem ermöglicht dies die Wiederverwertung der Materialien, aus denen das Gerät hergestellt wurde, was erhebliche Einsparungen an Energie und Rohstoffen mit sich bringt. Zur Erinnerung an die korrekte getrennte Entsorgung von Haushaltsgeräten ist das Gerät mit dem Symbol einer durchgestrichenen Mülltonne gekennzeichnet.

Fehlerbehebung

Problem	Ursache	Lösung
Kaffeemaschine funktioniert nicht	Kein Strom. Kaffeemaschine nicht angeschlossen.	Prüfen, ob der Stecker der Kaffeemaschine in der Steckdose steckt.
Programmfunktion startet nicht	Kein Wasser im Wasserbehälter. Startzeit beim Programmieren nicht eingestellt. Falsche Uhrzeit eingestellt oder falsches Programm ausgewählt. EIN/AUS-Taste zum Starten des Programms nicht gedrückt. Wird innerhalb von 15 Sekunden keine Auswahl getroffen, kehrt das Display zu der normalen Uhrfunktion zurück, doch es wird nach wie vor „P1“ angezeigt. Hinweis: Ein Programm kann nur dann eingestellt werden, wenn auf dem Display eine Programmnummer angezeigt ist und das Symbol ☉ blinkt.	Sicherstellen, dass der Wasserbehälter mit Wasser gefüllt ist. Die Programmfunktion wird nur bei einer voreingestellten Uhrzeit ausgeführt. Überprüfen Sie, ob das Zeitschaltuhr-Symbol ☉, die Programmnummer und die aktuelle Zeit auf dem Display angezeigt sind. Siehe dazu Abschnitt „Programmfunktion“.
Kaffee wird nicht in die Glasskanne gefiltert	Kein Wasser im Wasserbehälter. Deckel nicht richtig geschlossen.	Den Wasserbehälter mit Wasser füllen. Sicherstellen, dass der Deckel völlig geschlossen ist. Bei nicht korrekt aufsitzendem Deckel funktioniert das Anti-Tropf-Ventil nicht, wodurch der Filterhalter überfüllt wird und Wasser aus dem Halterbereich tropft.
	Kalk- und Mineralienablagerungen im Wasserauslauf oder Kalkfilter beeinträchtigen den Betrieb. Auf dem Display wird nach 90 Brühvorgängen die Meldung „CLEAN“ (REINIGEN) angezeigt.	Die Kaffeemaschine entkalken. Siehe Abschnitt „Entkalken“ unter „Pflege und Reinigung“.
Sollte keiner der obigen Vorschläge das Problem lösen, siehe „Kundendienst und Service“.		

Fehlerbehebung

Problem	Ursache	Lösung
Display abgeblendet	Wenn die Kaffeemaschine keinen Brühvorgang durchführt und keine der Tasten gedrückt ist, geht die Maschine automatisch in den Standby-Modus über, um Energie zu sparen.	Eine Taste drücken, um die Maschine wieder einzuschalten.
Thermoskanne - Kaffee nicht heiß genug	Thermoskanne ist kalt.	Kanne vor dem Brühvorgang mit heißem Wasser vorwärmen, so dass der Kaffee länger heiß bleibt.
Thermoskanne - Kaffee lässt sich nicht ausschenken	Deckelfreigabehebel ⑰ nicht nach unten gedrückt.	Zum Ausschicken des Kaffees die Deckelfreigabehebel der Kanne ⑰ nach unten drücken ❶.
Warmhalte-Funktion nicht in Betrieb	Die Warmhalte-Funktion schaltet sich nach circa 40 Minuten automatisch aus. Bei Auswahl der 1-4-Tassen-Option wird die Warmhalte-Funktion nicht aktiviert.	Überprüfen, dass der Wasserbehälter leer ist, dann die EIN/AUS-Taste wieder einschalten, um den Kaffee weitere 40 Minuten lang warm zu halten. Überprüfen, dass die 1-4-Tassen-Option nicht ausgewählt ist. Die 1-4-Tassen-Taste drücken, um die Funktion abzuwählen.
Sollte keiner der obigen Vorschläge das Problem lösen, siehe „Kundendienst und Service“.		

Italiano

Prima di leggere questo manuale si prega di aprire la prima pagina, al cui interno troverete le illustrazioni

L'Esperienza del Caffè Kenwood

Kenwood apprezza come voi un buon caffè: per questo motivo la nostra Macchina da caffè assicurerà sempre un gusto e un'esperienza intensissimi. Purtroppo, non tutti gli apparecchi in commercio fanno un caffè come si deve: riuscirci è in fatti un'arte, che prevede l'uso degli ingredienti giusti e della macchina giusta.

Il caffè può essere gustato in vari modi, non solo infuso con un filtro; ecco alcune raccomandazioni per perfezionare l'esperienza del caffè filtrato per voi, la vostra famiglia e i vostri amici.

L'Acqua ~ Il caffè è composto per circa il 98-99% di acqua, dunque è importante utilizzare acqua fresca filtrata. Consigliamo l'uso di un filtro per l'acqua, per ridurre il calcare ed estendere la durata della vostra macchina da caffè.

Il Caffè ~ Questa macchina ottimizzerà l'aroma del caffè macinato medio, preservandone tutto il gusto, il sapore e l'intensità. Accertatevi di acquistare un caffè idoneo per le macchine con filtro. In alternativa, se usate il macinacaffè impostatelo su una macinatura media. Se il caffè viene macinato troppo fine, l'acqua passerà troppo lentamente attraverso il filtro, con conseguente "sovra-estrazione" e un caffè dal gusto amaro. Viceversa, se lo macinerete troppo grosso il passaggio dell'acqua avverrà troppo rapidamente, con "sotto-estrazione" e un caffè acquoso e troppo leggero.

Le Misurazioni ~ Per un caffè perfettamente equilibrato, consigliamo di usare 7 grammi, ossia 1 cucchiaino, di caffè macinato per ogni tazza. Il caffè appena preparato avrà anche un gusto più buono, quindi raccomandiamo di berlo entro 30 minuti - in seguito il sapore inizia a deteriorarsi.

La Manutenzione – Utilizzare filtri in carta, oppure filtri permanenti: entrambi i tipi sono idonei per fare un ottimo caffè. Raccomandiamo di sciacquare con acqua il filtro permanente dopo ciascun uso, poiché eventuali residui di detersivo possono guastare il sapore del caffè. Gettare immediatamente dopo l'uso i fondi di caffè, per impedire che gocciolino e sprigionino sapori sgradevoli. Cercate di tenere ben pulita la vostra macchina da caffè, particolarmente la testina di erogazione, a garanzia di maggiore durata e di un caffè sempre perfetto.

Ci auguriamo che il caffè fatto con la vostra Macchina Kenwood vi piacerà!

sicurezza

- Leggere attentamente le presenti istruzioni e conservarle come futuro riferimento.
- Rimuovere la confezione e le etichette.
- **Attenzione al vapore: non sollevare mai il coperchio mentre la macchina sta facendo il caffè.**
- Non toccare mai la piastra di riscaldamento o la zona circostante.
- **Sollevare sempre il coperchio tramite la linguetta davanti ④.**
- Non toccare le parti calde.
- Non lasciare mai che il cavo penzoli da dove un bambino potrebbe afferrarlo.
- Non usare mai un apparecchio danneggiato. Farlo controllare o riparare: vedere la sezione 'manutenzione e assistenza tecnica'.
- Non immergere mai in acqua l'apparecchio e non lasciare che il cavo o la spina elettrica si bagni, altrimenti si rischia una scossa elettrica.
- Disinserire la spina dalla presa elettrica:
 - prima di versare acqua all'interno dell'apparecchio
 - prima della pulizia
 - dopo l'uso.
- Non lasciare mai l'apparecchio incustodito dopo averlo acceso, a meno che uno dei programmi non sia in funzione.
- Spegnerne sempre l'apparecchio e togliere la spina dalla presa dopo l'uso, a meno che uno dei programmi non sia in funzione.
- Non lasciare che il cavo venga a contatto con superfici calde.

- Controllare sempre che vi sia acqua nel serbatoio prima di accendere l'apparecchio.
- Questa macchina da caffè è idonea per l'uso solo con il tipo di caraffa in dotazione.
- La caraffa in vetro CMM610 non è intercambiabile con la caraffa termica CMM620.
- **solo CMM610** - Non lasciare l'apparecchio acceso appoggiando una caraffa vuota sulla piastra di riscaldamento.
- Non mettere mai la caraffa in un forno a microonde.
- Un utilizzo scorretto dell'apparecchio può provocare serie lesioni fisiche.
- I bambini dagli 8 anni in su possono utilizzare, lavare & svolgere la manutenzione di questo apparecchio seguendo le indicazioni del Manuale d'uso, a condizione che lo facciano con la supervisione di un adulto responsabile della loro sicurezza, che abbia ricevuto istruzioni su come utilizzare l'apparecchio e sia a conoscenza dei rischi potenziali.
- Le persone con capacità fisiche, sensoriali o mentali ridotte o che non siano a conoscenza di come si utilizza l'apparecchio devono farlo sotto supervisione oppure ricevere istruzioni sul suo uso in sicurezza, nonché sui rischi potenziali.
- I bambini non devono giocare con l'apparecchio & quest'ultimo, insieme al cavo, devono essere sempre fuori dalla portata di bambini di età inferiore agli 8 anni.

- Utilizzare l'apparecchio solo per l'uso domestico per cui è stato realizzato. Kenwood non si assumerà alcuna responsabilità se l'apparecchio viene utilizzato in modo improprio o senza seguire le presenti istruzioni.

prima di collegare alla presa elettrica

Accertarsi che la tensione della vostra rete sia la stessa di quella indicata sulla base dell'apparecchio.

● ATTENZIONE: L'APPARECCHIO DEVE ESSERE MESSO A TERRA.

- Questo apparecchio è conforme alla direttiva 2004/108/CE sulla Compatibilità Elettromagnetica, ed al regolamento (EC) No. 1935/2004 del 27/10/2004 sui materiali in contatto con alimenti.

prima di usare l'apparecchio per la prima volta

- 1 Lavare i componenti: vedere la sezione 'cura e pulizia'.
- 2 Riempire e svuotare due serbatoi pieni di acqua (senza usare il caffè) attraverso la macchina, per lavarla a fondo. Vedere la sezione 'come fare il caffè'.

legenda - CMM610

- ① filtro permanente
- ② sostegno per il filtro
- ③ valvola antigoccia
- ④ linguetta del coperchio
- ⑤ serbatoio per l'acqua (max 1500ml)
- ⑥ filtro anticalcare
- ⑦ piastra di riscaldamento
- ⑧ misurino
- ⑨ pulsante ACCESO/SPENTO con indicatore
- ⑩ pulsante 1 – 4 tazze
- ⑪ pulsante per l'aroma
- ⑫ pulsante programmi
- ⑬ pulsante delle ore
- ⑭ display
- ⑮ pulsante dei minuti
- ⑯ caraffa in vetro

legenda - CMM620

- ① filtro permanente
- ② sostegno per il filtro
- ③ valvola antigoccia
- ④ linguetta del coperchio
- ⑤ serbatoio per l'acqua (max 1250ml)
- ⑥ filtro anticalcare
- ⑦ piastra d'appoggio
- ⑧ misurino
- ⑨ pulsante ACCESO/SPENTO con indicatore
- ⑩ pulsante 1 – 4 tazze
- ⑪ pulsante per l'aroma
- ⑫ pulsante programmi
- ⑬ pulsante delle ore
- ⑭ display
- ⑮ pulsante dei minuti
- ⑯ caraffa termica
- ⑰ leva per sollevare il coperchio

NB: la caraffa di vetro è adatta solo per essere utilizzata con la macchina per il caffè modello CMM610 e la caraffa termica è adatta per essere utilizzata solo con la macchina per il caffè modello CMM620. La caraffa di vetro e quella termica non sono intercambiabili.

come regolare l'orologio

- 1 Inserire la spina nella presa, sul display appariranno le cifre 00:00, che continueranno a lampeggiare fino a che l'ora non sarà stata inserita.
- 2 Inserire l'ora corretta utilizzando i pulsanti delle ore e dei minuti. Per procedere più rapidamente, tenere premuto il pulsante che si sta utilizzando.

NB: se l'apparecchio non è collegato alla corrente, l'ora inserita non verrà memorizzata e il display visualizzerà nuovamente le cifre lampeggianti 00:00, fino all'inserimento dell'ora.

1-4 preparare piccole quantità di caffè

<ul style="list-style-type: none"> Per preparare una piccola quantità di caffè, (500 ml o meno), premere il pulsante (1-4) tazze, il simbolo comparirà sul display. Premere nuovamente il pulsante (1-4) tazze per rimuovere questa opzione dal display. 	
--	---

come fare il caffè

- 1 Sollevare il coperchio tramite la linguetta (4) che si trova davanti alla macchina del caffè.
- 2 Riempire il serbatoio con la quantità desiderata d'acqua, assicurandosi che il filtro anticalcare (6) sia correttamente posizionato sul fondo del serbatoio. Il livello dell'acqua deve essere compreso tra 125ml e il segnale MAX. Non lasciare che l'acqua superi il livello MAX.

Modelli	Min	Max
CMM610	125ml	1500ml
CMM620	125ml	1250ml

- Usare acqua fredda. Si consiglia di utilizzare acqua filtrata, che riduce il calcare ed estenderà la durata della vostra macchina da caffè. Non usare mai acqua calda o frizzante.
- 3 Verificare che il sostegno per il filtro sia collocato in modo corretto.
 - 4 Inserire il filtro permanente in dotazione, oppure un filtro di carta, nell'apposito sostegno. Ora aggiungere il caffè utilizzando il misurino fornito (circa 1 cucchiaino raso (7g) per ciascuna tazza, a seconda dei gusti).
 - 5 Chiudere il coperchio e mettere la caraffa sulla piastra d'appoggio/piastra di riscaldamento (7).

NB: Assicurarsi che il coperchio sia completamente chiuso. Se il coperchio non è chiuso correttamente, la valvola antigocciolamento non funzionerà e il filtro si riempirà eccessivamente, riversando acqua fuori dall'area del sostegno del filtro.

Pulsante per l'aroma

<ul style="list-style-type: none"> Per regolare l'intensità del caffè, premere il pulsante Controllo dell'aroma e selezionare una di queste impostazioni:- 	
Standard – impostazione automatica	
Medio – premere il pulsante una volta	
Intenso – premere il pulsante due volte	









- 6 Premere il pulsante ACCESO/SPENTO, l'indicatore lampeggia per indicare che l'apparecchio ha iniziato a preparare il caffè.
- 7 Non togliere la caraffa fino a quando il caffè non sarà pronto. **Caraffa termica CMM620 –** per versare il caffè dalla caraffa, spingere la leva di rilascio del coperchio (17) verso il basso (1). Per svuotare e pulire la caraffa, rimuovere il coperchio ruotando la leva di rilascio del coperchio in senso antiorario (2) e sollevare.
- 8 Quando la caraffa è vuota, premere il pulsante ACCESO/SPENTO e la macchina da caffè andrà in "Modalità Standby". Il display rimarrà spento finché uno dei pulsanti non verrà premuto.

NB: Se non si sta preparando il caffè e nessuno dei pulsanti viene premuto, la macchina andrà automaticamente in "Modalità Standby" per ridurre il consumo energetico.



Solo CMM610

- La macchina da caffè terrà il caffè in caldo e si spegnerà dopo circa 40 minuti. L'indicatore si spegne quando la macchina smette di tenere il caffè in caldo. Per continuare a tenere il caffè in caldo, verificare che il serbatoio sia vuoto, poi spegnere e riaccendere la macchina da caffè, così il caffè resterà caldo per altri 40 minuti.
- La macchina non terrà il caffè in caldo se è stata selezionata l'opzione (1-4) tazze.

Programmi

● Questa funzione consente di creare e memorizzare fino a 8 impostazioni.	
1 Riempire il serbatoio con la giusta quantità d'acqua, come descritto nella sezione "come fare il caffè".	
2 Per garantire che la macchina parta all'ora desiderata, verificare che l'orologio sia impostato correttamente prima di creare un programma. Fare riferimento alla sezione "Come regolare l'orologio". Ad esempio: regolare l'orologio sulle ore 14:00.	 
3 Premere il pulsante programmi una volta, sul display comparirà la scritta 'P1' e il simbolo ☀ inizierà a lampeggiare. <ul style="list-style-type: none"> ● Se non viene effettuata alcuna selezione entro 15 secondi, il display tornerà a visualizzare l'orologio, ma la scritta 'P1' resterà visualizzata. ● NB: è possibile creare un programma solo se un numero è visualizzato sul display e il simbolo ☀ sta lampeggiando. 	
4 Premere nuovamente il pulsante programmi e la scritta P1 comparirà sul display.	
<ul style="list-style-type: none"> ● Come prima cosa, inserire l'ora a cui si desidera che la macchina da caffè si accenda. NB: La funzione programmi funziona soltanto se si seleziona un'ora. Ad esempio, se si desidera che la macchina si accenda alle ore 8:30, premere i pulsanti delle ore e dei minuti finché il display non visualizza 08:30. Dopodiché, se necessario, regolare le seguenti opzioni: 	 
<ul style="list-style-type: none"> ● Intensità del caffè. 	
<ul style="list-style-type: none"> ● Quantità di caffè, una caraffa intera o quantità minori. 	
5 Dopo aver creato il programma desiderato, selezionare un altro programma premendo nuovamente il pulsante programmi, oppure premere il pulsante ACCESO/ SPENTO per far partire il programma.	 P1 - P8

Programmi

<p>6 Per far partire un programma, premere il pulsante programmi finché il numero del programma desiderato compare sul display. Ad esempio: Programma 1 (P1) con avvio alle 8:30 e aroma medio.</p>	
<p>7 Premere il pulsante ACCESO/SPENTO per far partire il programma. Se il programma deve iniziare subito, l'indicatore ACCESO/SPENTO inizierà a lampeggiare. NB: Quando si seleziona un'ora per l'avvio della macchina, il simbolo ⌚, il numero del programma e l'ora attuale saranno visualizzati sul display, ma l'indicatore del pulsante ACCESO/SPENTO resterà fisso fino al raggiungimento dell'ora selezionata.</p>	

cura e pulizia

- Prima di pulire l'apparecchio, spegnerlo sempre, disinserire la spina dalla presa elettrica e lasciarlo raffreddare.
- Non lavare nessun componente in lavastoviglie.
- Se l'apparecchio non è stato utilizzato di recente, lavarlo a fondo versando e facendo fuoriuscire un intero serbatoio di acqua (senza usare caffè).

portafiltro e portafiltro permanente

- Lavare e asciugare.
- **CMM610 - Caraffa in vetro**
- Lavare e asciugare.
- NB: il coperchio non è rimovibile.

CMM620 - Caraffa termica

- Per svuotare e riempire la caraffa, rimuovere il coperchio ruotando la leva di rilascio del coperchio ⑰ in senso antiorario ② e sollevare.
- Lavare caraffa e coperchio, poi asciugare.
- Rimontare il coperchio e ruotare la leva di rilascio del coperchio ⑰ in senso orario per bloccarlo.

corpo dell'apparecchio

- Passare con un panno umido e asciugare. Non usare prodotti abrasivi, che graffieranno le superfici in plastica e in metallo.

per eliminare il calcare

Si consiglia di eliminare il calcare dalla macchina da caffè all'incirca ogni 90 utilizzi, quando la scritta "CLEAN" compare sul display.

- 1 Acquistare un prodotto anticalcare idoneo.
- 2 Eliminare il calcare presente nella macchina.
NB: non rimuovere il filtro anticalcare dal serbatoio durante l'operazione di pulizia del calcare.
- 3 Al termine della procedura, riempire e svuotare almeno due serbatoi pieni di acqua (senza usare il caffè) attraverso la macchina, per lavarla a fondo.
- 4 Lavare i componenti.

manutenzione e assistenza tecnica

- In caso il cavo sia danneggiato, per ragioni di sicurezza deve essere sostituito solo dal fabbricante oppure da un Centro Assistenza KENWOOD autorizzato alle riparazioni.

Se si ha bisogno di assistenza riguardo:

- uso dell'apparecchio o
- manutenzione o riparazioni
- Contattare il negozio dove si è acquistato l'apparecchio.
- Disegnato e progettato da Kenwood nel Regno Unito.
- Prodotto in Cina.

guida alla risoluzione dei problemi

Problema	Causa	Soluzione
La macchina da caffè non funziona	Mancanza di corrente. La macchina da caffè non è attaccata alla corrente.	Controllare che la spina della macchina da caffè sia inserita nella presa.
La funzione programmi non funziona	Non c'è acqua nel serbatoio. L'ora di avvio del programma non è stata inserita. È stata inserita un'ora non valida o è stato selezionato il programma sbagliato. Il pulsante ACCESO/ SPENTO non è stato premuto. Se non viene effettuata alcuna selezione entro 15 secondi, il display tornerà a visualizzare l'orologio, ma la scritta 'P1' resterà visualizzata. NB: è possibile creare un programma solo se un numero è visualizzato sul display e il simbolo ☹ sta lampeggiando.	Controllare che il serbatoio sia pieno. Per utilizzare la funzione programmi, è necessario selezionare un'ora. Verificare che il simbolo del timer ⌚, il numero del programma e l'ora attuale siano visualizzati sul display. Fare riferimento alla sezione: "Funzione programmi".
Il caffè non passa nella caraffa	Non c'è acqua nel serbatoio. Il coperchio non è stato chiuso correttamente.	Riempire il serbatoio. Controllare che il coperchio sia chiuso. Se il coperchio non è chiuso correttamente, la valvola antisgocciolamento non funziona, di conseguenza il sostegno per il filtro può riempirsi provocando una fuoriuscita d'acqua.
	Un accumulo di calcare/ minerali sulla testa a doccia e sul filtro anticalcare influisce sul funzionamento della macchina. Il messaggio "CLEAN" viene visualizzato sul display dopo aver utilizzato la macchina 90 volte.	Rimuovere il calcare dalla macchina da caffè. Fare riferimento alla sezione "per eliminare il calcare" nel paragrafo cura e pulizia.
Il display è spento	Se non si sta preparando il caffè e nessuno dei pulsanti viene premuto, la macchina andrà automaticamente in "Modalità Standby" per ridurre il consumo energetico.	Premere un pulsante qualsiasi per fare riaccendere la macchina da caffè.
Se nessuna delle soluzioni risolve il problema, fare riferimento alla sezione "Manutenzione e assistenza tecnica".		

guida alla risoluzione dei problemi

Problema	Causa	Soluzione
Caraffa termica – Il caffè non è abbastanza caldo	La caraffa è fredda.	Pre-riscaldare la caraffa con acqua calda prima di preparare il caffè aiuterà a mantenere il caffè in caldo.
Caraffa termica – Il caffè non esce dalla caraffa	La leva per sollevare il coperchio ⑰ non è stata abbassata.	Per versare il caffè dalla caraffa, abbassare ❶ la leva per sollevare il coperchio ⑰.
La macchina non mantiene il caffè in caldo.	La funzione Mantenere in caldo si spegne automaticamente dopo circa 40 minuti. La funzione Mantenere in caldo non funziona se è stato premuto il pulsante (1-4) tazze.	Verificare che il serbatoio sia vuoto, poi spegnere e riaccendere la macchina da caffè, così il caffè resterà caldo per altri 40 minuti. Verificare che non sia stato premuto il pulsante (1-4) tazze. Premere il pulsante (1-4) tazze per annullare la selezione.
Se nessuna delle soluzioni risolve il problema, fare riferimento alla sezione "Manutenzione e assistenza tecnica".		



IMPORTANTI AVVERTENZE PER IL CORRETTO SMALTIMENTO DEL PRODOTTO AI SENSI DELLA DIRETTIVA EUROPEA 2002/96/EC.

Alla fine della sua vita utile il prodotto non deve essere smaltito insieme ai rifiuti urbani.

Deve essere consegnato presso gli appositi centri di raccolta differenziata predisposti dalle amministrazioni comunali, oppure presso i rivenditori che offrono questo servizio.

Smaltire separatamente un elettrodomestico consente di evitare possibili conseguenze negative per l'ambiente e per la salute derivanti da un suo smaltimento inadeguato e permette di recuperare i materiali di cui è composto al fine di ottenere notevoli risparmi in termini di energia e di risorse.

Per rimarcare l'obbligo di smaltire separatamente gli elettrodomestici, sul prodotto è riportato il simbolo del bidone a rotelle barrato.

Português

Antes de ler, por favor desdobre a primeira página, que contém as ilustrações

Kenwood, a Experiência do Café

Aqui na Kenwood partilhamos o seu gosto por café, e é por isso que garantimos que esta máquina de café filtro vai enriquecer a sua experiência quando desfrutar de um café filtrado. Infelizmente, nem todas as máquinas de café são capazes de preparar café de forma ideal; de facto tornou-se uma arte preparar uma chávena de café perfeito, combinando a utilização dos ingredientes correctos com o equipamento adequado.

O café de filtro é uma das muitas formas existentes para se desfrutar de café. Apresentamos abaixo algumas recomendações para que aperfeiçoe a mais deliciosa experiência em café de filtro, para si, para a sua família e para os seus amigos..

A Água ~ O seu café é composto por cerca de 98-99% de água, pelo que é muito importante utilizar água fresca filtrada. Recomendamos que utilize um filtro de água para reduzir o tártaro e para prolongar a utilização da sua máquina de café.

O Café ~ Esta máquina optimiza o sabor de café de moagem média, para obter um café rico em aroma, sabor e corpo. Certifique-se de que adquire o café com a moagem correcta para máquinas de café filtro. Se utilizar um moinho, escolha a grossura de moagem média. Se as partículas forem muito finas, a água passa pelo café muito lentamente, o que o torna demasiado forte e amargo. Se as partículas forem muito grossas, a água passa pelo café demasiado rapidamente, o que torna o café excessivamente fraco e aguado.

As Medidas ~ Para se obter uma chávena de café perfeitamente equilibrada, recomendamos que utilize 7 gramas ou 1 c.s de café moído por cada chávena de café. O café acabado de fazer sabe melhor, pelo que recomendamos que seja bebido até 30 minutos depois de feito, uma vez que o sabor começa a deteriorar-se.

A Manutenção ~ Utilize filtros de papel ou um filtro permanente. Qualquer dos dois tipos é apropriado para fazer um bom café. Se utilizar um filtro permanente, recomendamos que o passe apenas por água cada vez que o utiliza, uma vez que a utilização de detergentes, pode alterar o sabor do café. Deite fora imediatamente o pó de café utilizado para prevenir que caiam no jarro gotas já com o sabor alterado. Tente manter a sua máquina limpa, especialmente o injectador de onde sai a água, para prolongar a vida da sua máquina e obter sempre um excelente café.

Esperamos que goste do café de filtro da Kenwood.

segurança

- Leia atentamente estas instruções e guarde-as para consulta futura.
- Retire todas as embalagens e eventuais etiquetas.
- **Cuidado com o vapor, nunca levante a tampa da máquina enquanto estiver a fazer café.**
- Nunca toque na placa de aquecimento ou na zona adjacente.
- **Utilize sempre a pega da frente para levantar a tampa ④.**
- Não toque partes que estejam quentes.
- Nunca deixe o cabo eléctrico pendurado de forma a que crianças o possam puxar.
- Nunca utilize acessórios danificados. Mande-os examinar ou reparar: ver “assistência e cuidados do cliente”.
- Nunca submerja a máquina em água ou deixe o cabo eléctrico ou a ficha apanharem humidade – pode apanhar um choque eléctrico.
- Retire a ficha da tomada eléctrica:
 - antes de encher com água
 - antes de limpar
 - depois de utilizar
- Nunca deixe o aparelho a funcionar sem vigilância salvo quando estiver a utilizar a funcionalidade de programação.
- Desligue sempre e retire o cabo eléctrico da tomada depois da utilização salvo se utilizar a funcionalidade de programação.
- Não deixe o cabo tocar nas partes quentes.
- Certifique-se sempre de que há água no depósito antes de ligar a máquina.

- Só deve utilizar nesta máquina de café o jarro fornecido.
- O jarro de vidro do modelo CMM610 não pode ser trocado pelo jarro térmico do modelo CMM620.
- **Apenas modelo CMM610** Não deixe a máquina ligada com o jarro vazio na placa de aquecimento.
- Nunca coloque o jarro no microondas.
- O uso inapropriado do seu electrodoméstico pode resultar em ferimentos.
- Crianças com 8 ou mais anos de idade podem utilizar, limpar e manter este electrodoméstico de acordo com as Instruções do Utilizador desde que sejam supervisionadas por pessoa responsável relativamente à sua segurança e que tenham recebido instrução sobre a forma de utilizar o electrodoméstico e estejam conscientes dos riscos.
- Pessoas com capacidades mentais, sensoriais ou físicas reduzidas, ou com falta de experiência ou conhecimento, devem ter supervisão ou serem instruídas sobre o uso em segurança do electrodoméstico e estar conscientes dos riscos.
- As crianças não devem brincar com o electrodoméstico e com o respectivo fio eléctrico e ambos devem ser mantidos fora do alcance de crianças menores de 8 anos de idade.

- Use o aparelho apenas para o fim doméstico a que se destina. A Kenwood não se responsabiliza caso o aparelho seja utilizado de forma inadequada, ou caso estas instruções não sejam respeitadas.

antes de ligar à corrente

Certifique-se de que a sua corrente eléctrica tem a mesma potência que a mostrada na parte de baixo da sua máquina.

● AVISO: ESTE APARELHO DEVE SER LIGADO A UMA TOMADA COM LIGAÇÃO À TERRA.

- Este aparelho está em conformidade com a directiva 2004/108/EC da CEE sobre Compatibilidade Electromagnética e o regulamento da CEE nº. 1935/2004 de 27/10/2004 sobre materiais concebidos para estarem em contacto com alimentos.

antes de utilizar pela primeira vez

- 1 Lave os acessórios: ver “cuidados e limpeza”.
- 2 Ligue a máquina e faça passar dois depósitos de água através dos circuitos da máquina (sem café), para que todo o circuito fique limpo. Ver “fazer café”.

chave - CMM610

- ① filtro permanente
- ② recipiente do filtro
- ③ válvula anti-pingo
- ④ pega da tampa
- ⑤ depósito de água (máx. 1.500 ml)
- ⑥ filtro de tártaro
- ⑦ placa de aquecimento
- ⑧ colher de medida
- ⑨ botão ON/OFF com luz indicadora
- ⑩ botão para 1 – 4 chávenas
- ⑪ botão de regulação de aroma
- ⑫ botão de programação
- ⑬ botão de regulação de horas
- ⑭ ecrã de informação
- ⑮ botão de regulação de minutos
- ⑯ jarro de vidro

chave - CMM620

- ① filtro permanente
- ② recipiente do filtro
- ③ válvula anti-pingo
- ④ pega da tampa
- ⑤ depósito de água (máx. 1.250 ml)
- ⑥ filtro de tártaro
- ⑦ placa de base
- ⑧ colher de medida
- ⑨ botão ON/OFF com luz indicadora
- ⑩ botão para 1 – 4 chávenas
- ⑪ botão de regulação de aroma
- ⑫ botão de programação
- ⑬ botão de regulação de horas
- ⑭ ecrã de informação
- ⑮ botão de regulação de minutos
- ⑯ jarro térmico
- ⑰ alavanca de desengate da tampa

Nota: o jarro de vidro só é adequado para utilizar com a máquina de café modelo CMM610 e o jarro térmico só é adequado para utilizar com a máquina de café modelo CMM620. Os jarros de vidro e térmicos não podem ser trocados.

regulação do relógio

- 1 Ligar à corrente, o ecrã mostra 00:00 e pisca até inserir a hora desejada no relógio de 24 horas.
- 2 Configure o tempo no relógio pressionando os botões Hora (hr) e Minuto (min) até atingir o tempo desejado. Manter pressionados os botões permite-lhe passar os números mais depressa.

Nota: se a máquina de café for retirada da tomada o tempo não será guardado e o ecrã volta ao 00:00 piscando até marcar novamente um tempo.

fazer café

- 1 Levante a rampa utilizando a pega ④ da frente da máquina de café.
- 2 Encha o depósito com a quantidade de água desejada – confirme que o filtro de tártaro ⑥ está correctamente colocado no fundo do depósito. O nível da água deve ficar entre as marcas 125 ml e MAX. Não ultrapasse o nível MAX.

Modelos	Mín.	Máx.
CMM610	125 ml	1.500 ml
CMM620	125 ml	1.250 ml



- Utilize água fria. Recomendamos que utilize água filtrada para reduzir o tártaro e prolongar a utilização da sua máquina de café. Nunca use água morna ou gelada.
- 3 Confirme se o recipiente do filtro está correctamente posicionado.
 - 4 Introduza um filtro de papel ou o filtro permanente no recipiente do filtro. Coloque o café usando a colher fornecida (aproximadamente 1 colher de nível (7g) por cada chávena).
 - 5 Feche a tampa e coloque o jarro na placa de aquecimento/placa de base ⑦.

Nota: Certifique-se que a tampa está totalmente fechada. Se a tampa não estiver correctamente fechada, a válvula anti-pingo não funciona e o porta-filtro verte, resultando em derrame de água da zona de retenção.

☞ preparar pequenas quantidades

<ul style="list-style-type: none">● Se deseja preparar pequenas quantidades (500 ml ou menos) pressione o botão (1-4 chávenas) e o desenho aparece no ecrã.● Pressione novamente o botão (1-4 chávenas) para retirar esta opção do ecrã.	
---	---

Controlo do Aroma

<ul style="list-style-type: none">● Para ajustar a intensidade do aroma do seu café, pressione o botão Aroma e seleccione uma das seguintes opções:	
Normal - regulação por defeito	
Médio – prima a tecla uma vez	
Forte – prima a tecla duas vezes	

- 6 Carregue no botão ON/OFF e a luz indicadora pisca para confirmar que o ciclo de preparação se iniciou.
- 7 Não retire o jarro enquanto o café estiver a pingar.

CMM620 Jarro térmico – para servir o café do jarro, empurre a alavanca de desengate da tampa ⑰ para baixo ①. Para esvaziar e limpar o jarro, retire a tampa rodando a alavanca de desengate da tampa no sentido inverso dos ponteiros do relógio ② e retire.









- 8 Quando o jarro estiver vazio, prima a tecla ON/OFF, a máquina de café passa para “Modo de Espera” (Standby Mode) e a luminosidade do ecrã diminui até qualquer dos botões ser premido de novo.

NOTA: se a máquina de café não estiver em ciclo de preparação e nenhum dos botões for premido, a máquina passa automaticamente para "Modo de Espera" para ajudar a poupar energia.



apenas modelo CMM610

- A sua máquina de café mantém o café quente desligando-se ao fim de aproximadamente 40 minutos. A luz indicadora apaga-se quando a função de manter quente parar. Se desejar continuar a manter o café quente confirme que o depósito da água está vazio antes de ligar de novo o botão ON/OFF, para poder manter o seu café quente por mais 40 minutos.
- A funcionalidade Manter Quente não funciona se seleccionou o botão 1 – 4 chávenas.

Funcionalidade de programação

<ul style="list-style-type: none"> A funcionalidade de programação permite-lhe criar e armazenar até 8 configurações personalizadas. 	
<p>1 Abasteça a máquina de café com a água e o café necessários de acordo com a secção “fazer café”.</p>	
<p>2 Para assegurar que a máquina de café comece a funcionar à hora certa, verifique se o relógio de 24 horas está correctamente configurado antes de criar os seus programas. Consulte a secção “Regulação do Relógio”.</p> <p>Por exemplo: configurar o relógio para as 14 horas (14:00).</p>	 
<p>3 Pressione uma vez o botão de programação e o ecrã apresenta “P1” e o símbolo ☀ pisca.</p> <ul style="list-style-type: none"> Se não for efectuada nenhuma escolha no prazo de 15 segundos, o ecrã volta para a função normal de relógio mas “P1” continua a aparecer. Nota: os programas só podem ser configurados se aparecer no ecrã um número de programa e o símbolo ☀ estiver a piscar. 	
<p>4 Carregue novamente no botão de programação e no ecrã aparece P1.</p>	
<ul style="list-style-type: none"> Comece por programar no relógio a hora a que quer que a sua máquina de café se ligue automaticamente. Nota: A funcionalidade de programação não funcionará se o relógio não for programado. <p>Por exemplo, se quiser que a máquina de café comece a trabalhar às 08h30: Prima os botões das horas e dos minutos até o ecrã mostrar 08:30.</p> <p>Depois, se necessário, configure o seguinte:</p>	 
<ul style="list-style-type: none"> Intensidade do café. 	
<ul style="list-style-type: none"> Quantidade do café, ou jarro cheio ou pequena quantidade. 	
<p>5 Após ter configurado o programa de acordo com os seus requisitos pessoais, pressione o botão ON/OFF para o iniciar ou configure outro programa pressionando de novo o botão de programação.</p>	 <p>P1 - P8</p>
<p>6 Quando quiser começar um programa, seleccione o programa pretendido premindo o botão de programação até visualizar no ecrã o número pretendido P1 a P8.</p> <p>Por exemplo: Programa 1 (P1) para começar às 08h30 e aroma médio seleccionado.</p>	



Funcionalidade de programação

<p>7 Depois, prima o botão ON/OFF para iniciar o programa. Se o programa estiver configurado para começar imediatamente o indicador luminoso ON/OFF começa a piscar.</p> <p>Nota: se tiver configurado uma hora posterior, o símbolo , o número do programa e a hora actual aparecem no ecrã, mas a luz do botão ON/OFF permanece constante até atingir a hora programada.</p>	
---	---

cuidados e limpeza

- Desligue e retire sempre o cabo eléctrico da tomada e deixe arrefecer antes de limpar.
- Não lave qualquer peça do aparelho na máquina de lavar louça.
- Se não utilizou a sua máquina durante algum tempo, faça passar um depósito cheio de água através da máquina (sem café), para a limpar.

recipiente do filtro e recipiente do filtro permanente

- Lave e seque em seguida.
- CMM610 – Jarro de vidro**
- Lave e seque em seguida.
 - Nota: a tampa não é removível.
- CMM620 – Jarro térmico**
- Para esvaziar e limpar o jarro, retire a tampa rodando a alavanca de desengate da tampa  no sentido inverso dos ponteiros do relógio  e retire.
 - Lave o jarro e a tampa, e depois seque.
 - Recoloque a tampa rodando a alavanca de desengate da tampa  no sentido dos ponteiros do relógio para a prender.

corpo da máquina do café

- Limpe com um pano húmido e seque em seguida. Não utilize abrasivos – eles riscam as superfícies de metal e de plástico.

destartarizar

Recomenda-se que destartarize a sua máquina de café após cerca de 90 ciclos de preparação, quando “CLEAN” (LIMPEZA) aparecer no ecrã.

- 1 Compre um kit para destartarizar apropriado.
- 2 Destartarize a máquina.
Nota: deixe o filtro de tártaro instalado no depósito enquanto destartariza.
- 3 Após destartarizar a máquina, faça passar dois depósitos de água através do circuito da máquina (sem café), para que todo o circuito fique limpo.
- 4 Lave as peças.

assistência e cuidados do cliente

- Caso o fio se encontre danificado, deverá, por motivos de segurança, ser substituído pela KENWOOD ou por um reparador KENWOOD autorizado.

Caso necessite de assistência para:

- utilizar o seu electrodoméstico ou
 - assistência ou reparações
 - Contacte o estabelecimento onde adquiriu o electrodoméstico.
-
- Concebido e projectado no Reino Unido pela Kenwood.
 - Fabricado na China.

guia de avarias

Problema	Causa	Solução
A máquina de café não funciona	Não tem energia eléctrica. Não está ligada à corrente eléctrica.	Verifique se a máquina está ligada à corrente.
A funcionalidade de programação não funciona.	Não há água no depósito. A hora de início não foi configurada durante a programação. A hora foi mal configurada ou foi seleccionado o programa errado. O botão ON/OFF não foi premido para iniciar o programa. Se não for efectuada nenhuma escolha no prazo de 15 segundos, o ecrã volta para a função normal de relógio mas "P1" continua a aparecer. Nota: os programas só podem ser configurados se aparecer no ecrã um número de programa e o símbolo ⌚ estiver a piscar.	Encha o depósito com água. A funcionalidade de programação não funciona se o relógio não for programado. Confirme que o símbolo do temporizador ⌚, o número do programa e a hora actual são mostrados no ecrã. Consulte a secção "Funcionalidade de Programação".
O café não é filtrado para o jarro	Não há água no depósito.	Encha o depósito com água.
	A tampa não está correctamente fechada.	Certifique-se que a tampa está totalmente fechada. Se a tampa não está correctamente fechada, a válvula anti-pingo não funciona, fazendo com que a base do filtro transborde e a água verta da zona de retenção.
	Calcário/sedimento depositado no disco injector e no filtro de tártaro do depósito que afecta o funcionamento. "CLEAN" (LIMPEZA) aparece no visor após 90 ciclos de preparação.	Destartarize a sua máquina de café. Consulte "retirar o destartarizar" na secção cuidados e limpeza.
Luz ténue no ecrã	Se a máquina de café não estiver em ciclo de preparação e nenhum dos botões for premido, a máquina passa automaticamente para "Modo de Espera" para ajudar a poupar energia.	Carregue num botão para voltar a ligar a máquina de café.
Se o acima mencionado não resolver o seu problema, ver "assistência e cuidados do cliente".		

guia de avarias

Problema	Causa	Solução
Jarro térmico - o café não está suficientemente quente	O jarro está frio.	Pré-aqueça o jarro com água quente antes de fazer o café para o manter mais quente.
Jarro térmico - o café não está a sair do jarro	A alavanca de desengate da tampa ⑰ não está para baixo.	Para servir o café do jarro, empurre a alavanca de desengate da tampa ⑰ para baixo ❶.
Função Manter Quente não funciona	A função Manter Quente desliga-se automaticamente após cerca de 40 minutos. A função Manter Quente não funciona se seleccionou o botão 1 – 4 chávenas.	Confirme que o depósito da água está vazio antes de ligar de novo o botão ON/OFF, para poder manter o seu café quente por mais 40 minutos. Verifique que o botão (1 – 4) chávenas não está seleccionado. Pressione o botão (1 – 4) chávenas para cancelar a selecção.
Se o acima mencionado não resolver o seu problema, ver “assistência e cuidados do cliente”.		



Para assinalar a obrigação de eliminar os electrodomésticos separadamente, o produto apresenta a marca de um contentor de lixo com uma cruz por cima.

ADVERTÊNCIAS PARA A ELIMINAÇÃO CORRECTA DO PRODUTO NOS TERMOS DA DIRECTIVA EUROPEIA 2002/96/EC.

No final da sua vida útil, o produto não deve ser eliminado conjuntamente com os resíduos urbanos.

Pode ser depositado nos centros especializados de recolha diferenciada das autoridades locais, ou junto dos revendedores que prestem esse serviço. Eliminar separadamente um electrodomésticos permite evitar as possíveis consequências negativas para o ambiente e para a saúde pública resultantes da sua eliminação inadequada, além de permitir reciclar os materiais componentes, para, assim se obter uma importante economia de energia e de recursos.

Español

Antes de leer, por favor despliegue la portada que muestra las ilustraciones

La experiencia del café Kenwood

Aquí en Kenwood, compartimos su aprecio por el café, y por eso le garantizamos que esta cafetera de filtro enriquecerá su experiencia de disfrutar del café filtrado. Desafortunadamente, no todas las cafeteras pueden preparar café de la forma en la que hay que prepararlo; de hecho, servir la taza perfecta con una combinación de ingredientes correctos y equipamiento correcto es todo un arte.

El café de filtro es una de las muchas formas en la que usted puede disfrutar del café. A continuación, encontrará algunas recomendaciones para perfeccionar la experiencia máxima en café de filtro para servirse a sí mismo, a su familia y a sus amigos.

El agua ~ Su café está compuesto por un 98-99% de agua, por eso es muy importante utilizar agua fresca filtrada. Recomendamos utilizar un filtro de agua ya que reducirá la cal y prolongará el uso de su cafetera.

El café ~ Esta máquina optimizará el sabor del café molido de textura mediana, para dar un cuerpo, aroma y sabor completos. Antes de comprar el café, compruebe que es adecuado para una cafetera de filtro. O si muele sus propios granos, regule el molinillo al grosor de textura mediana. Si las partículas son demasiado pequeñas, el agua pasará por el filtro demasiado lentamente, lo que tendrá como resultado una "subextracción"; el café tendrá un sabor amargo. Si las partículas son demasiado grandes, el agua pasará por el filtro demasiado deprisa, lo que tendrá como resultado un "obreextracción"; el café tendrá un sabor flojo y aguado.

Las medidas ~ Para preparar una taza perfectamente equilibrada, recomendamos utilizar 7 gramos o una cucharada sopera de café molido por taza. El café sabrá mejor si se sirve recién hecho, por eso recomendamos tomarlo en los 30 minutos posteriores a su preparación; si se tarda más tiempo, el sabor empieza a deteriorarse.

El mantenimiento ~ Use filtros de papel o un filtro permanente, cualquiera de los dos tipos es adecuado para preparar un gran café. Le recomendamos que enjuague bien el filtro permanente con agua después de cada uso ya que cualquier resto de detergente podría contaminar el sabor del café. Deshágase del café molido inmediatamente después de su uso para evitar que se cuelen sabores no deseados atrapados en el café molido usado. Intente mantener su cafetera limpia, especialmente el cabezal rociador, ya que con ello ayudará a prolongar la vida de su cafetera y a mantener un preparación perfecta.

Deseamos que disfrute del café preparado con Kenwood.

seguridad

- Lea estas instrucciones atentamente y guárdelas para poder utilizarlas en el futuro.
- Quite todo el embalaje y las etiquetas.
- **Tenga cuidado con el vapor, nunca levante la tapa del depósito durante el ciclo de preparación.**
- No toque nunca la placa térmica ni sus alrededores.
- **Levante siempre la tapa usando la lengüeta de la parte delantera ④.**
- No toque las partes calientes.
- Nunca deje que el cable de alimentación eléctrica cuelgue de un lugar donde un niño pueda cogerlo.
- Nunca utilice un aparato dañado. Para solicitar que lo revisen o lo reparen: consulte “servicio técnico y atención al cliente”.
- Nunca sumerja el aparato en agua ni permita que se mojen el cable o el enchufe - puede sufrir una descarga eléctrica.
- Desenchufe:
 - antes de llenar de agua
 - antes de limpiar el aparato
 - después del uso.
- Nunca deje el aparato desatendido a menos que utilice la función de configuración personalizada del programa.
- Desconecte y desenchufe siempre el aparato después de su uso a menos que utilice la función de configuración personalizada del programa.

- No deje que el cable toque las partes calientes.
- Compruebe siempre que haya agua en el depósito antes de conectar el aparato.
- Esta cafetera sólo es adecuada para ser utilizada con el tipo de jarra que se facilita.
- La jarra de cristal CMM610 no se puede intercambiar con la jarra térmica CMM620.
- **CMM610 solamente** -No deje el aparato conectado con una jarra vacía en la placa térmica.
- Nunca ponga la jarra en el microondas.
- El uso incorrecto de su aparato puede producir lesiones.
- Los niños a partir de los 8 años de edad pueden utilizar, limpiar y realizar el mantenimiento de este aparato de acuerdo con las Instrucciones del usuario siempre que sean supervisados por una persona responsable de su seguridad, reciban instrucciones relativas al uso del aparato y sean conscientes de los peligros.
- Las personas con capacidades físicas, sensoriales o mentales disminuidas o con falta de experiencia o conocimientos que utilicen este aparato deben haber recibido instrucciones o supervisión en relación con su uso seguro y ser conscientes de los peligros.
- Los niños no deben jugar con el aparato, y tanto el aparato como el cable deben estar fuera del alcance de los niños menores de 8 años de edad.

- Utilice este aparato únicamente para el uso doméstico al que está destinado. Kenwood no se hará cargo de responsabilidad alguna si el aparato se somete a un uso inadecuado o si no se siguen estas instrucciones.

antes de enchufar el aparato

Compruebe que el suministro de energía eléctrica sea el mismo que el que aparece en la parte inferior del aparato.

● ADVERTENCIA: ESTE APARATO DEBE CONECTARSE A TIERRA.

- Este dispositivo cumple con la Directiva 2004/108/CE sobre Compatibilidad Electromagnética, y con el reglamento (CE) nº 1935/2004, de 27 de octubre de 2004, sobre los materiales y objetos destinados a entrar en contacto con alimentos.

antes de utilizar por primera vez

- 1 Lave las piezas: consulte “cuidado y limpieza”.
- 2 Haga pasar dos depósitos llenos de agua (sin café) por la cafetera para limpiarla a fondo. Consulte “para hacer café”.

descripción del aparato

- CMM610

- ① filtro permanente
- ② portafiltros
- ③ válvula antigoteo
- ④ lengüeta de la tapa
- ⑤ depósito de agua (máximo 1500 ml)
- ⑥ filtro antical
- ⑦ placa térmica
- ⑧ cuchara de medir
- ⑨ botón de ENCENDIDO/APAGADO (ON/OFF) con luz indicadora
- ⑩ botón de 1 – 4 tazas
- ⑪ botón de control del aroma
- ⑫ botón del programa
- ⑬ botón de ajuste de la hora
- ⑭ pantalla
- ⑮ botón de ajuste de los minutos
- ⑯ jarra de cristal

descripción del aparato

- CMM620

- ① filtro permanente
- ② portafiltros
- ③ válvula antigoteo
- ④ lengüeta de la tapa
- ⑤ depósito de agua (máximo 1250 ml)
- ⑥ filtro antical
- ⑦ placa de colocación
- ⑧ cuchara de medir
- ⑨ botón de ENCENDIDO/APAGADO (ON/OFF) con luz indicadora
- ⑩ botón de 1 – 4 tazas
- ⑪ botón de control del aroma
- ⑫ botón del programa
- ⑬ botón de ajuste de la hora
- ⑭ pantalla
- ⑮ botón de ajuste de los minutos
- ⑯ palanca para soltar la tapa
- ⑰ jarra térmica

Nota: la jarra de cristal solo se puede utilizar con el modelo de cafetera CMM610, y la jarra térmica solo se puede utilizar con el modelo de cafetera CMM620. La jarra de cristal y la jarra térmica no se pueden intercambiar.

configurar el reloj

- 1 Enchufe el aparato, la pantalla mostrará 00:00 y parpadeará hasta que se ajuste la hora en el reloj con formato de 24 horas.
- 2 Ajuste la hora en el reloj pulsando los botones de la hora y de los minutos hasta que se llegue a la hora deseada. Mantener los botones apretados al seleccionar la hora le permitirá desplazarse más rápidamente.

Nota: si la cafetera se desenchufa, la hora no se guardará y la pantalla volverá a mostrar 00:00 por defecto, y parpadeará hasta que se vuelva a ajustar la hora.

para hacer café

- 1 Levante la tapa con la lengüeta ④ en la parte delantera de la cafetera.
- 2 Llene el depósito con la cantidad de agua deseada – compruebe que el filtro antical ⑥ esté correctamente acoplado en el fondo del depósito. El nivel de agua debe estar entre 125 ml y la marca MAX. No llene por encima del nivel MAX.

Modelos	Mín	Máx
CMM610	125 ml	1500 ml
CMM620	125 ml	1250 ml

- Use agua fría. Recomendamos utilizar un filtro de agua ya que reducirá la cal y prolongará la vida de su cafetera. Nunca utilice agua caliente o agua gaseosa.
- 3 Compruebe que el portafiltros esté colocado correctamente.





- 4 Ponga el filtro permanente facilitado o un filtro de papel en el portafiltros. Añada el café con la cuchara facilitada (aproximadamente 1 cucharada llena (7g) por taza o al gusto).
- 5 Cierre la tapa y ponga la jarra en la placa térmica/placa de colocación ⑦.

Nota: Compruebe que la tapa esté totalmente cerrada. Si la tapa no está correctamente cerrada, la válvula antigoteo no funcionará por lo que el portafiltros se llenará demasiado, y se derramará agua por la zona del portafiltros.

preparar cantidades pequeñas

<ul style="list-style-type: none"> • Si desea preparar cantidades pequeñas (500 ml o menos) pulse el botón (1 - 4 tazas) y el gráfico aparecerá en la pantalla. • Pulse el botón (1 - 4 tazas) otra vez para quitar la opción de la pantalla. 	
---	---

Control del aroma

<ul style="list-style-type: none"> • Para ajustar la fuerza de su café pulse el botón Aroma y seleccione uno de los siguientes ajustes: 	
Estándar – configuración por defecto	
Medio – pulse el botón una vez	
Fuerte – pulse el botón dos veces	

- 6 Pulse el botón de ENCENDIDO/APAGADO y la luz indicadora parpadeará para indicar que el ciclo de preparación ha empezado.

7 No retire la jarra hasta que la preparación haya terminado.
Jarra térmica CMM620 – para verter café de la jarra, empuje la palanca para soltar la tapa ⑰ hacia abajo ①. Para vaciar y limpiar la jarra, quite la tapa girando la palanca para soltarla en sentido contrario a las agujas del reloj ② y sáquela.



8 Cuando la jarra esté vacía, pulse el botón de ENCENDIDO/APAGADO y la cafetera entrará en “Modo espera”, y la pantalla se apagará hasta que alguno de los botones se pulse otra vez.

NOTA: si la cafetera no está en el ciclo de preparación y no se pulsa ninguno de los botones, esta entrará automáticamente en “Modo espera” para reducir el consumo de energía.









CMM610 solamente

- Su cafetera mantendrá el café caliente y, luego, se apagará después de 40 minutos aproximadamente. La luz indicadora se apagará cuando la función “mantener caliente” se detenga. Si desea seguir manteniendo el café caliente, compruebe que el depósito de agua esté vacío antes de volver a pulsar el botón de ENCENDIDO/APAGADO, entonces el café se mantendrá caliente durante otros 40 minutos.
- La función “Mantener caliente” no operará si la función taza (1-4) está seleccionada.

Función de configuración personalizada del programa

<ul style="list-style-type: none"> ● La función de configuración personalizada del programa le permite crear y guardar hasta 8 de sus propios ajustes personales. 	
<p>1 Prepare la cafetera con el agua y el café requeridos de acuerdo con la sección “para hacer café”.</p>	
<p>2 Para asegurarse de que la cafetera se ponga en marcha a la hora correcta, compruebe que el reloj con formato de 24 horas esté ajustado a la hora correcta antes de crear sus programas. Consulte la sección “configurar el reloj”. Por ejemplo: ajustar la hora a las 2 p.m. (14:00 h).</p>	
<p>3 Pulse el botón del programa una vez y la pantalla mostrará “P1” y el símbolo ⌚ parpadeará.</p> <ul style="list-style-type: none"> ● Si no se realiza ninguna selección en un plazo de 15 segundos, la pantalla volverá a la función de reloj normal pero “P1” seguirá mostrándose en la pantalla. ● Nota: un programa solo se puede configurar cuando un número de programa se muestra en la pantalla y el símbolo ⌚ está parpadeando. 	
<p>4 Pulse el botón del programa otra vez y P1 se mostrará en la pantalla.</p>	

Función de configuración personalizada del programa

<ul style="list-style-type: none"> En primer lugar, ajuste la hora a la que desee que la cafetera se encienda automáticamente. Nota: la función de configuración personalizada del programa no funcionará a menos que se haya fijado una hora. Por ejemplo, si desea que la cafetera se ponga en marcha a las 8:30 h de la mañana, pulse los botones de la hora y los minutos hasta que en la pantalla se muestre 08:30. <p>A continuación, ajuste lo siguiente si es necesario:</p>	 
<ul style="list-style-type: none"> La fuerza del café. 	
<ul style="list-style-type: none"> La cantidad de café, o bien la jarra llena o bien cantidades pequeñas. 	
<p>5 Una vez que haya ajustado el programa a sus necesidades personales, o bien seleccione otro programa pulsando el botón del programa otra vez o bien pulse el botón de ENCENDIDO/APAGADO para poner en marcha el programa.</p>	 P1 - P8
<p>6 Cuando quiera poner en marcha un programa, seleccione el programa requerido pulsando el botón del programa hasta que el número requerido se muestre en la pantalla. Por ejemplo: se ha seleccionado el Programa 1 (P1) que debe ponerse en marcha a las 8:30 a.m. y aroma medio.</p>	
<p>7 A continuación, pulse el botón de ENCENDIDO/APAGADO para poner en marcha el programa. Si el programa se ajusta para que empiece inmediatamente, la luz indicadora de ENCENDIDO/APAGADO empezará a parpadear.</p> <p>Nota: si usted ha fijado una hora de inicio retrasada, el símbolo , el número del programa y la hora actual se mostrarán en la pantalla pero la luz del botón de ENCENDIDO/APAGADO se mantendrá constante hasta que se alcance la hora de inicio fijada.</p>	 

cuidado y limpieza

- Apague, desenchufe y deje siempre que el aparato se enfríe antes de limpiarlo.
- No lave ninguna pieza en el lavavajillas.
- Si hace tiempo que no utiliza el aparato, haga pasar un depósito lleno de agua (sin café) para limpiarlo a fondo.

portafiltros y soporte del filtro permanente

- Lave y, a continuación, seque bien.

CMM610 - Jarra de cristal

- Lave y, a continuación, seque bien.
- Nota: la tapa no se puede quitar.

CMM620 - Jarra térmica

- Para vaciar y limpiar la jarra, quite la tapa girando la palanca para soltarla ⑰ en sentido contrario a las agujas del reloj ② y sáquela.
- Lave la jarra y la tapa y, después, séquelas bien.
- Vuelva a colocar la tapa y gire la palanca para soltar la tapa ⑰ en el sentido de las agujas del reloj para fijarla en su posición.

cuerpo

- Límpielo con un paño húmedo y, a continuación, séquelo. No utilice abrasivos ya que rayarán las superficies de metal y de plástico.

para eliminar las incrustaciones de cal

Se recomienda eliminar las incrustaciones de cal de la cafetera después de aproximadamente 90 ciclos de preparación cuando "CLEAN" (LIMPIAR) aparezca en la pantalla.

- 1 Compre un desincrustador antical.
- 2 Elimine las incrustaciones de cal de la máquina.
Nota: deje el filtro antical acoplado en el depósito durante el proceso de desincrustación de la cal.
- 3 Después de eliminar las incrustaciones de cal, haga pasar al menos dos depósitos llenos de agua (sin café) por la cafetera para limpiarla a fondo.

- 4 Lave las piezas.

servicio técnico y atención al cliente

- Si el cable está dañado, por razones de seguridad, debe ser sustituido por KENWOOD o por un técnico autorizado por KENWOOD.

Si necesita ayuda sobre:

- el uso del aparato o
- el servicio técnico o reparaciones
- Póngase en contacto con el establecimiento en el que compró el aparato.
- Diseñado y creado por Kenwood en el Reino Unido.
- Fabricado en China.



ADVERTENCIAS PARA LA ELIMINACIÓN CORRECTA DEL PRODUCTO SEGÚN ESTABLECE LA DIRECTIVA EUROPEA 2002/96/CE.

Al final de su vida útil, el producto no debe eliminarse junto a los desechos urbanos.

Puede entregarse a centros específicos de recogida diferenciada dispuestos por las administraciones municipales, o a distribuidores que faciliten este servicio. Eliminar por separado un electrodoméstico significa evitar posibles consecuencias negativas para el medio ambiente y la salud derivadas de una eliminación inadecuada, y permite reciclar los materiales que lo componen, obteniendo así un ahorro importante de energía y recursos. Para subrayar la obligación de eliminar por separado los electrodomésticos, en el producto aparece un contenedor de basura móvil tachado.

guía de solución de problemas

Problema	Causa	Solución
La cafetera no funciona	No hay corriente eléctrica. La cafetera no está enchufada.	Compruebe que la cafetera esté enchufada.
La función de configuración personalizada del programa no funciona	<p>No hay agua en el depósito. Durante la programación, no se ha fijado la hora de inicio. Se ha fijado una hora incorrecta o se ha seleccionado el programa equivocado. No se ha pulsado el botón de ENCENDIDO/APAGADO para poner en marcha el programa. Si no se realiza ninguna selección en un plazo de 15 segundos, la pantalla volverá a la función de reloj normal pero "P1" seguirá mostrándose en la pantalla.</p> <p>Nota: un programa solo se puede configurar cuando un número de programa se muestra en la pantalla y el símbolo ⌚ está parpadeando.</p>	<p>Compruebe que el depósito esté lleno de agua. La función de configuración personalizada del programa no funcionará si no se fija una hora.</p> <p>Compruebe que el símbolo del temporizador ⌚, el número del programa y la hora actual se muestren en la pantalla. Consulte la sección "Función de configuración personalizada del programa".</p>
El café no se filtra a través de la jarra	<p>No hay agua en el depósito. La tapa no está cerrada correctamente.</p>	<p>Llene el depósito de agua.</p> <p>Compruebe que la tapa esté totalmente cerrada. Si la tapa no está correctamente cerrada, la válvula antigoteo no funcionará por lo que el portafiltros se llenará demasiado, y se derramará agua por la zona del portafiltros.</p>
	<p>Hay incrustaciones de cal/minerales en el cabezal rociador y el filtro antical en el depósito que afectan al funcionamiento. En la pantalla aparece "CLEAN" (LIMPIAR) después de 90 ciclos de preparación.</p>	<p>Elimine las incrustaciones de cal de su cafetera. Consulte el apartado "desincrustaciones" en la sección "cuidado y limpieza".</p>
Si ninguna de las soluciones arriba mencionadas resuelve el problema, consulte la sección "servicio técnico y atención al cliente".		

guía de solución de problemas

Problema	Causa	Solución
La pantalla se ha apagado	Si la cafetera no está en el ciclo de preparación y no se pulsa ninguno de los botones, la cafetera entrará automáticamente en "Modo espera" para reducir el consumo de energía.	Pulse un botón para volver a encender la cafetera.
Jarra térmica – el café no está suficientemente caliente	La jarra está fría.	Precalentar la jarra con agua caliente antes de la preparación mantendrá el café más caliente.
Jarra térmica – el café no sale de la jarra	El mecanismo de desbloqueo de la tapa ⑰ no se ha apretado hacia abajo.	Para verter café de la jarra, apriete la palanca para soltar la tapa ⑰ hacia abajo ❶.
La función "mantener caliente" no funciona.	La función "mantener caliente" se desconectará automáticamente después de unos 40 minutos. La función "mantener caliente" no operará si la función taza (1-4) está seleccionada.	Compruebe que el depósito de agua esté vacío, luego vuelva a pulsar el botón de ENCENDIDO/APAGADO para mantener su café caliente durante 40 minutos más. Compruebe que no se haya seleccionado la función taza (1-4). Pulse el botón (1-4) tazas para cancelar la selección.
Si ninguna de las soluciones arriba mencionadas resuelve el problema, consulte la sección "servicio técnico y atención al cliente".		

Dansk

Inden brugsanvisningen læses, foldes forsiden med illustrationerne ud

Kenwood kaffeoplevelse

Her hos Kenwood deler vi din værdsættelse af kaffe, og derfor har vi sørget for at denne kaffemaskine med filter vil berige din nydelse af filterkaffe. Desværre er ikke alle kaffemaskiner i stand til at brygge kaffe på den tiltænkte måde. Faktisk er det et kunststykke at brygge en perfekt kop, en kombination af at bruge de rigtige ingredienser og det rigtige udstyr.

Filterkaffe er en af mange måder du kan nyde en kop kaffe på, og nedenunder kan du finde nogle anbefalinger, så du kan give dig selv, din familie og venner den ultimative kaffeoplevelse.

Vandet ~ Din kaffe består af omkring 98-99% vand, så det er vigtigt at sørge for at du bruger friskt filtreret vand. Vi anbefaler at du bruger et vandfilter, da det reducerer kalkaflejringer og forlænger brugen af din kaffemaskine.

Kaffen ~ Denne maskine vil optimere smagen af middelristede malede kaffebønner, for at give en fyldig, aromatisk og velsmagende kop. Sørg for at du køber kaffebønner, der passer til en kaffemaskine med filter. Eller hvis du selv maler dine kaffebønner, sæt kaffekværnen til en middel kornstørrelse. Hvis kaffen er malet for fint vil den smage bittert, da vandet passerer gennem filteret for langsomt, hvilket fører til 'overekstrahering'. For stor en kornstørrelse vil lade vandet løbe for hurtigt igennem, hvilket fører til 'underekstrahering'; din kaffe vil have en svag og udvandet smag.

Afmålinger ~ Vi anbefaler at du bruger 7 gram eller 1 skefuld malede kaffebønner pr. afmålt kop til brygning af en perfekt afbalanceret kop kaffe. Kaffe smager bedre når den er frisklavet, så vi anbefaler at du drikker den indenfor 30 minutter efter brygning, derefter vil smagen begynde at forringes.

Vedligeholdelse ~ Vi har forsynet dig med papirfiltre og/eller et permanent filter, og begge typer er i stand til at lave en god kop kaffe. Vi anbefaler at du kun skyller dit permanente filter med vand efter hver brug, da rester af opvaskemiddel kan påvirke smagen af din kaffe. Smid det brugte kaffegrums ud straks efter brug, så gennemløb af uønskede smagsstoffer, som er blevet opfanget i det brugte kaffegrums, undgås. Prøv at holde din kaffemaskine ren, specielt vanddysen, da det vil forlænge brugen af din kaffemaskine og sørge for fortsat god brygning.

Vi håber at du vil nyde din kaffe brygget med Kenwood.

sikkerhed

- Læs denne brugervejledning nøje og opbevar den i tilfælde af, at du får brug for at slå noget op i den.
- Fjern al emballage og mærkater.
- **Pas på dampen, løft aldrig vandbeholderens låg under kaffebrygningen.**
- Rør aldrig ved varmepladen eller omgivelserne.
- **Løft altid låget i tappen ④ forrest.**
- Undlad at berøre varme dele.
- Lad aldrig ledningen hænge ned, hvor et barn kan gribe fat i den.
- Anvend aldrig en beskadiget maskine. Få den eftersat eller repareret: se 'service og kundepleje'.
- Kom aldrig maskinen i vand og lad ikke ledningen eller stikket blive våde – du kan få elektrisk stød.
- Tag stikket ud:
 - før der fyldes vand på
 - inden rengøring
 - efter brug.
- Lad aldrig maskinen være uden opsyn, med mindre du bruger programmeringsfunktionen.
- Sluk altid for strømmen, og tag stikket ud efter brug, med mindre du bruger programmeringsfunktionen.
- Undgå at ledningen kommer i berøring med varme dele.
- Sørg altid for at der er vand i beholderen, før der tændes for maskinen.
- Denne kaffemaskine egner sig kun til brug med den medfølgende type kande.

- CMM610 glaskanden kan ikke ombyttes med CMM620 termokanden.
- **Kun CMM610** - Lad ikke maskinen være tændt med en tom kande på varmepladen.
- Kom aldrig kanden i mikrobølgeovnen.
- Misbrug af maskinen kan føre til læsioner.
- Børn, der er mindst 8 kan bruge, rengøre og foretage brugervedligeholdelse på dette apparat iht. til den medleverede brugsvejledning, forudsat at de overvåges af en person, der er ansvarlig for deres sikkerhed, og at de har fået instrukser i brug af apparatet og er opmærksomme på de iboende farer.
- Personer med reducerede fysiske, sansemæssige eller mentale evner, eller mangel på kendskab, der bruger dette apparat, skal være blevet vejledt eller givet instrukser i sikker brug af apparatet og skal være opmærksom på de iboende farer.
- Børn må ikke lege med apparatet, og både apparatet og ledningen skal opbevares uden for børns (under 8 år) rækkevidde.
- Anvend kun apparatet til husholdningsbrug. Kenwood påtager sig intet erstatningsansvar, hvis apparatet ikke anvendes korrekt eller disse instruktioner ikke følges.

før stikket sættes i stikkontakten

Sørg for at el-forsyningen er den samme som den, der er vist på bunden af maskinen.

● ADVARSEL: DETTE APPARAT SKAL VÆRE FORBUNDET TIL JORD.

- Denne anordning er i overensstemmelse med EU-direktivet 2004/108/EF om elektromagnetisk forlignelighed og EU-regulativ nr.1935/2004 fra 27/10/2004 om materialer, der er beregnet til at komme i kontakt med fødevarer.

før første anvendelse

- 1 Vask delene: se 'vedligeholdelse og rengøring'.
- 2 Lad to hold vand løbe igennem maskinen (uden kaffebønner) for at rengøre den. Se 'sådan laver du kaffe'.

forklaring - CMM610

- ① permanent kaffefilter
- ② filtertragt
- ③ anti-dryp ventil
- ④ lågets tap
- ⑤ vandbeholder (maks. 1500 ml)
- ⑥ kedelstensfilter
- ⑦ varmeplade
- ⑧ måleske
- ⑨ TÆND/SLUK-kontakt med indikatorlampe
- ⑩ knap til 1 – 4 kopper
- ⑪ aromakontrolknap
- ⑫ programmeringsknap
- ⑬ timeindstillingsknap
- ⑭ displayskærm
- ⑮ minutindstillingsknap
- ⑯ glaskande

forklaring - CMM620

- ① permanent kaffefilter
- ② filtertragt
- ③ anti-dryp ventil
- ④ lågets tap
- ⑤ vandbeholder (maks. 1250 ml)
- ⑥ kedelstensfilter
- ⑦ styreplade
- ⑧ måleske
- ⑨ TÆND/SLUK-kontakt med indikatorlampe
- ⑩ knap til 1 – 4 kopper
- ⑪ aromakontrolknap
- ⑫ programmeringsknap
- ⑬ timeindstillingsknap
- ⑭ displayskærm
- ⑮ minutindstillingsknap
- ⑯ termokande
- ⑰ lågduløserarm

Bemærk: Glaskanden er kun egnet til brug med CMM610 kaffemaskine-modellen og termokanden egner sig kun til brug med CMM620 kaffemaskinmodellen. Glaskanden og termokanden kan ikke ombyttes med hinanden.

indstilling af uret

- 1 Sæt stikket i. Displayskærmen viser 00:00 og blinker, indtil tiden er indstillet på det 24-timers ur.
- 2 Indstil tiden på uret ved at trykke på time (hr) og minut (min) knapperne, indtil den ønskede tid er nået. Hvis du holder knapperne trykket ind, når du vælger tidspunktet, kan du rulle hurtigere igennem tiderne.

Bemærk: Hvis kaffemaskinens stik tages ud, gemmes tiden ikke, og displayskærmen vender tilbage til at vise 00:00 og blinke, indtil du indstiller tiden igen.

Sådan laver du kaffe

- 1 Løft låget i tappen ④ forrest på kaffemaskinen.
- 2 Fyld vandbeholderen med den ønskede mængde vand, og sørg for at kedelstensfilteret ⑥ sidder korrekt i bunden af vandbeholderen. Vandniveauet skal være mellem 25 ml og MAX mærket. Du må ikke fylde på over MAX niveau.

Modeller	Min.	Maks.
CMM610	125 ml	1500 ml
CMM620	125 ml	1250 ml

- Brug koldt vand. Vi anbefaler, at der anvendes filtreret vand da det reducerer kalkaflejring og forlænger brugen af din kaffemaskine. Brug aldrig varmt vand eller vand med brus.
- 3 Sørg for at filtertragten er korrekt på plads.
 - 4 Sæt enten det permanente filter eller et papirfilter i filtertragten. Kom kaffen i med den medfølgende ske (cirka 1 strøget skefuld (7g) pr. kop efter smag).
 - 5 Luk låget, og sæt kanden på varmepladen/styrepladen ⑦.

Bemærk: Sørg for at låget er helt lukket. Hvis låget ikke er skubbet korrekt ned, vil anti-dryp ventilen ikke fungere, og således få filterholderen til at fylde for meget på, hvilket fører til spild af vand fra omkring holderområdet.

☞ brygning af små mængder

<ul style="list-style-type: none">• Hvis du ønsker at brygge små mængder (500 ml eller mindre), tryk på (1-4 kopper) knappen og symbolet kommer frem på displayskærmen.• Tryk på (knappen til 1-4 kopper) igen for at fjerne valget fra displayskærmen.	
--	---

Aromakontrol

<ul style="list-style-type: none">• Indstil kaffens styrke ved at trykke på aroma-knappen og vælge mellem følgende indstillinger:	
Almindelig – standard-indstilling	00:00
Medium – tryk på knappen én gang	00:00 / /
Stærk – tryk på knappen to gange	00:00 / /







- 6 Tryk på TÆND/SLUK-knappen. Lampen vil så blinke for at vise at brygningen er begyndt.
- 7 Kanden må ikke fjernes, før kaffen er brygget færdig.
CMM620 Termokande - hæld kaffe fra kanden ved at skubbe lågets udløser ⑰ ned ①. Kanden tømmes og rengøres ved at dreje lågets udløser mod uret ②, så låget kan løftes af.

- 8 Når kanden er tom, skal du trykke på TÆND/SLUK-knappen, hvorpå kaffemaskinen går til "Standby-tilstand" og displayet dæmpes, indtil en anden knap trykkes igen.
BEMÆRK: Hvis kaffemaskinen ikke brygger, og ingen af knapperne trykkes, vil maskinen automatisk gå i "Standby-tilstand" for at spare energi.



Kun CMM610

- Kaffemaskinen vil holde kaffen varm, og så slukke efter ca. 40 minutter. Lampen slukkes, når kaffen ikke længere holdes varm. Hvis du ønsker at fortsætte med at holde kaffen varm, skal du sørge for, at vandbeholderen er tom, før du tænder på TÆND/SLUK-knappen igen. Kaffen holdes så varm i yderligere 40 minutter.
- Hold varm-funktionen fungerer ikke, hvis du vælger (1-4) kopper.

Programmeringsfunktion

<ul style="list-style-type: none"> • Programmeringsfunktionen gør det muligt at oprette og gemme op til 8 af dine egne indstillinger. 	
<p>1 Indstil kaffemaskinen med den nødvendige vand- og kaffemængde som beskrevet i afsnittet "sådan laver du kaffe".</p>	
<p>2 Du kan sikre dig, at kaffemaskinen vil begynde på det rette tidspunkt ved at kontrollere, om det 24-timers ur er indstillet til det rette tidspunkt, før du opretter programmer. Se afsnittet "indstilling af uret". F.eks.: Indstil tiden til 14:00.</p>	
<p>3 Tryk én gang på programmeringsknappen, hvorpå displayskærmen viser 'P1' og ☹ symbolet blinker.</p> <ul style="list-style-type: none"> • Hvis du ikke vælger noget inden for 15 sekunder, vender skærmen tilbage til normal urfunktion, men 'P1' vises stadig på displayskærmen. • Bemærk: Et program kan kun indstilles, når et programnummer vises på displayet og ☹ symbolet blinker. 	
<p>4 Tryk på programmeringsknappen igen, hvorpå P1 vises på skærmen.</p>	
<ul style="list-style-type: none"> • Indstil først det tidspunkt, hvor du ønsker at kaffemaskinen skal begynde at brygge kaffen automatisk. Bemærk: Programmeringsfunktionen fungerer ikke, med mindre der indstilles et tidspunkt. Hvis du f.eks. ønsker, at kaffemaskinen skal starte klokken 8:30, skal du trykke på time- og minutknapperne, indtil 08:30 vises på displayskærmen. <p>Indstil så følgende efter behov:</p>	
<ul style="list-style-type: none"> • Kaffens styrke. 	
<ul style="list-style-type: none"> • Kaffemængden, enten hele kanden eller små mængder. 	
<p>5 Når du har indstillet programmet til dit eget behov, kan du enten vælge et andet program ved at trykke på programmeringsknappen igen, eller trykke på TÆND/SLUK-knappen for at starte programmet.</p>	 <p>P1 - P8</p>
<p>6 Når du ønsker at starte et program, skal du vælge det ønskede program ved at trykke på programmeringsknappen, indtil det ønskede nummer vises på displayet. F.eks.: Program 1 (P1) skal starte kl. 8:30 og medium aroma er valgt.</p>	

Programmeringsfunktion

<p>7 Tryk så på TÆND/SLUK-knappen for at starte programmet. Hvis programmet indstilles til at begynde med det samme, vil TÆND/SLUK-lampen begynde at blinke.</p> <p>Bemærk: Hvis du har indstillet et forsinket starttidspunkt, vises  symbolet, programnummeret og det aktuelle tidspunkt på displayet, men TÆND/SLUK-knappens lys forbliver konstant, før starttid er opnået.</p>	
--	---



vedligeholdelse & rengøring

- Sluk altid for strømmen, træk stikket ud og lad maskinen afkøle inden rengøring.
- Vask ikke dele i opvaskemaskinen.
- Hvis du ikke har brugt maskinen i et stykke tid, skal du lade en fuld vandbeholder vand køre igennem (uden kaffe) for at rense den igennem.

filterholder og permanent filterholder

- Vask og tør med et viskestykke.
- CMM610 - Glaskande**
- Vask og tør med et viskestykke.
- Bemærk: Låget kan ikke tages af.

CMM620 - Termokande

- Kanden tømmes og rengøres ved at dreje lågets udløser  mod uret , så låget kan løftes af.
- Vask kanden og låget, og aftør dem.
- Sæt låget på igen, og drej udløseren  med uret for at låse.

hus

- Tør af med en fugtig klud og tør med et viskestykke. Brug ikke skuremidler – de vil ridse plastik- og metaloverflader.

til afkalkning

Det anbefales at afkalke kaffemaskinen efter ca. 90 brygninger, når "CLEAN" (RENGØR) vises på displayskærmen.

- 1 Køb et egnet afkalkningsmiddel.
- 2 Afkalk maskinen.
Bemærk: Lad kedelstensfiltret sidde i vandbeholderen under afkalkning.
- 3 Efter afkalkning skal du lade mindst to hold vand (uden kaffe) løbe igennem kaffemaskinen for at skylle den igennem.
- 4 Vask delene.

service og kundepleje

- Hvis ledningen er beskadiget, skal den af sikkerhedsgrunde udskiftes af KENWOOD eller en autoriseret KENWOOD-reparatør.

Hvis du har brug for hjælp med:

- at bruge apparatet eller
 - servicering eller reparation
 - skal du henvende dig i den forretning, hvor maskinen er købt.
-
- Designet og udviklet af Kenwood i Storbritannien.
 - Fremstillet i Kina.

fejlfindingsvejledning

Problem	Årsag	Løsning
Kaffemaskinen fungerer ikke	Ingen strøm. Kaffemaskinens stik er ikke sat i.	Se efter, om kaffemaskinens stik er sat i stikkontakten.
Programmerings-funktionen fungerer ikke	Ingen vand i vandbeholderen. Starttiden er ikke indstillet under programmering. Forkert tid blev indstillet eller et forkert program blev valgt. TÆND/SLUK-knappen blev ikke trykket for at starte programmet. Hvis du ikke vælger noget inden for 15 sekunder, vender skærmen tilbage til normal urfunktion, men 'P1' vises stadig på displayskærmen. Bemærk: Et program kan kun indstilles, når et programnummer vises på displayet og ⏸ symbolet blinker.	Sørg for at fylde vandbeholderen med vand. Programmerings-funktionen fungerer ikke, hvis der ikke er indstillet et tidspunkt. Kontrollér, om timersymbolet ⏸, programnummeret og det nuværende tidspunkt vises på displayskærmen. Se afsnittet "Programmeringsfunktion".
Kaffen filtreres ikke igennem til kanden	Ingen vand i vandbeholderen. Låget er ikke lukket rigtigt.	Fyld vandbeholderen med vand. Sørg for, at låget er helt lukket. Hvis låget ikke er lukket korrekt, kan anti-drypventilen ikke fungere, og filterholderen vil så fylde for meget på, hvilket fører til, at der spilder vand ud af holderområdet.
	Kalk/mineraldannelse på brusehovedet og kedelstensfiltret i vandbeholderen påvirker funktionen. "CLEAN" (RENGØR) vises på displayet efter 90 brygninger.	Afkalk kaffemaskinen. Se afsnittet "afkalkning" under vedligeholdelse og rengøring.
Displayskærmens lys er dæmpet	Hvis kaffemaskinen ikke brygger, og ingen af knapperne trykkes, vil maskinen automatisk gå i "Standby-tilstand" for at spare energi.	Tryk på en knap for at tænde for kaffemaskinen igen.
Termokande – kaffen er ikke varm nok	Kanden er kold.	Forvarmning af kanden med varmt vand før brygning, vil holde kaffen mere varm.
Termokande – kaffen kommer ikke ud af kanden	Lågdudløseren ⏸ er ikke trykket ned.	Hæld kaffe fra kanden ved at trykke lågdudløserarmen ⏸ ned 1.
Hvis ingen af ovennævnte løser problemet, skal du læse "Service og kundepleje".		

fejlfindingsvejledning

Problem	Årsag	Løsning
Hold varm-funktionen fungerer ikke	Hold varm-funktionen slukkes automatisk efter ca. 40 minutter. Hold varm-funktionen fungerer ikke, hvis du vælger (1-4) kopper.	Se efter, at vandbeholderen er tom, og tænd så på TÆND/SLUK-knappen igen for at holde kaffen varm i yderligere 40 minutter. Se efter, at (1-4) kopper ikke er valgt. Tryk på knappen for (1-4) kopper for at annullere valget.
Hvis ingen af ovennævnte løser problemet, skal du læse "Service og kundepleje".		



VIGTIG INFORMATION ANGÅENDE BORTSKAFFELSE AF PRODUKTET I OVERENSSTEMMELSE MED EU DIREKTIV 2002/96/EF.

Ved afslutningen af dets produktive liv må produktet ikke bortskaffes som almindeligt affald. Det bør afleveres på et specialiseret lokalt genbrugscenter eller til en forhandler, der yder denne service. At bortskaffe et elektrisk husholdningsapparat separat gør det muligt at undgå eventuelle negative konsekvenser for miljø og helbred på grund af u hensigtsmæssig bortskaffelse, og det giver mulighed for at genbruge de materialer det består af, og dermed opnå en betydelig energi- og ressourcebesparelse. Som en påmindelse om nødvendigheden af at bortskaffe elektriske husholdningsapparater separat, er produktet mærket med en mobil affaldsbeholder med et kryds.

En kaffeupplevelse från Kenwood

Här hos Kenwood delar vi din uppskattning för kaffe och därför har vi sett till att den här filterbryggaren kommer att ge dig den bästa upplevelsen av bryggt kaffe. Tyvärr kan inte alla kaffemaskiner brygga kaffe så som det borde vara. Faktum är att det ligger mycket precision i att brygga den perfekta koppen en kombination av rätt ingredienser och rätt utrustning.

Brygning är bara ett av många sätt att njuta av kaffe. Nedan hittar du några råd om hur du kan servera dig själv, din familj och dina vänner det perfekta bryggkaffet.

Vattnet ~ ditt kaffe består av ca 98–99 % vatten så det är viktigt att du alltid använder färskt vatten. Vi rekommenderar att du använder ett vattenfilter. Det minskar förkalkning och förlänger kaffe-bryggarens livslängd.

Kaffet ~ den här bryggaren optimerar smaken av medelgrovmalet kaffe så att du kan njuta av full arom och smak. Kontrollera att kaffet är avsett för en filterbryggare. Eller om du mal bönorna själv – att kvarnen är inställd på rätt medelgrov malning. Om kaffepartiklarna är för små kommer vattnet att rinna för långsamt genom filtret så att kaffet "överextraheras" och får en bitter smak. Om kaffepartiklarna är för stora kommer vattnet att rinna för snabbt genom filtret så att kaffet "underextraheras" och blir svagt och vattnigt.

Mått ~ för att brygga en kopp med perfekt balans rekommenderar vi att du använder 7 g eller 1 tsk malet kaffe per kopp. Kaffe smakar bäst när det är nybryggt och därför rekommenderar vi att du dricker upp kaffet inom 30 minuter efter att du bryggt det. Om du väntar längre än så kommer smaken att börja försämrans.

Underhåll ~ använd pappersfilter eller ett permanent filter. Båda filtertyperna ger gott kaffe. Vi rekommenderar att du sköljer ditt permanenta filter med vatten efter varje användning eftersom kvarvarande diskmedel kan ge kaffet en bismak. Slå bort den använda kaffesumpen direkt när bryggningen är klar, så att det inte droppar ned oönskade smakämnen från sumpen i ditt nybryggda kaffe. Försök att hålla kaffe-bryggaren ren – det gäller framför allt munstyckena. Det förlänger bryggarens livslängd och ser till att varje brygning blir perfekt.

Vi hoppas att du ska njuta av kaffet från din Kenwood-bryggare.

säkerhet

- Läs bruksanvisningen noggrant och spara den för framtida bruk.
- Avlägsna allt emballage och alla etiketter.
- **Se upp för varm ånga, lyft aldrig på vattentankens lock medan bryggningen pågår.**
- Rör aldrig vid uppvärmningsplattan eller området omkring den.
- **Lyft alltid på locket via fliken framtill ④.**
- Rör inte vid varma delar.
- Låt aldrig sladden hänga ned så att ett barn kan fatta tag i den.
- Använd aldrig apparaten om den är skadad. Lämna den för kontroll eller reparation. se ”service och kundtjänst”.
- Doppa aldrig apparaten i vatten och låt inte nätsladden eller stickkontakten bli våt – du kan få en elstöt.
- Dra ut stickkontakten:
 - innan du fyller på vatten
 - före rengöring
 - efter användning.
- Lämna aldrig apparaten utan uppsikt när programfunktionen används.
- Stäng alltid av och ta ut stickkontakten efter användning utom när programfunktionen används.
- Låt inte nätsladden komma i kontakt med varma delar.
- Kontrollera alltid att det finns vatten i tanken innan du slå på apparaten.
- Denna kaffebryggare får endast användas med den typ av kanna som medföljer.

- Glaskannan på CMM610 kan inte bytas ut mot den isolerade kannan på CMM620.
- **Enbart CMM610** -Lämna inte apparaten påslagen med en tom kanna på värmeplattan.
- Kannan får inte placeras i mikrovågsugn.
- Om maskinen används på fel sätt kan det orsaka skador.
- Barn från 8-års ålder får använda, rengöra och utföra användarunderhåll på denna apparat i enlighet med användaravvisningarna, under förutsättning att de övervakas av en person som ansvarar för deras säkerhet och att de har fått anvisningarna om hur apparaten ska användas och känner till riskerna.
- Personer med försämrad fysisk, sensorisk eller mental förmåga eller bristande kunskap som använder denna apparat måste övervakas eller få instruktioner om säker användning och de måste känna till riskerna.
- Barn får inte leka med apparaten. Både apparat och sladd måste förvaras utom räckhåll för barn under 8 år.
- Använd apparaten endast för avsett ändamål i hemmet. Kenwood tar inte på sig något ansvar om apparaten används på felaktigt sätt eller om dessa instruktioner inte följs.

innan du sätter i stickkontakten

Se till att nätspänningen motsvarar den som visas på apparatens undersida.

● VARNING! HUSHÅLLSAPPARATEN MÅSTE VARA JORDAD!

- Den här apparaten följer EU-direktiv 2004/108/EG om elektromagnetisk kompatibilitet och EU:s förordning nr 1935/2004 från 2004-10-27 om material som är avsedda för kontakt med livsmedel.

innan du använder brödrosten för första gången

- 1 Diska delarna: se "skötsel och rengöring".
- 2 Låt två fulla vattentankar (utan kaffe) rinna genom kaffebryggaren för att rengöra den. Se "så här brygger du kaffe".

förklaring till bilder -

CMM610

- ① permanent filter
- ② filterhållare
- ③ anti-droppventil
- ④ fliklock
- ⑤ vattentank (max 1 500 ml)
- ⑥ kalkfilter
- ⑦ värmeplatta
- ⑧ måttsked
- ⑨ PÅ/AV-knapp med indikator
- ⑩ knapp för 1–4 koppar
- ⑪ knapp för aromkontroll
- ⑫ knapp för programmering
- ⑬ knapp för timinställning
- ⑭ display
- ⑮ knapp för minutinställning
- ⑯ glaskanna

förklaring till bilder -

CMM620

- ① permanent filter
- ② filterhållare
- ③ anti-droppventil
- ④ fliklock
- ⑤ vattentank (max 1 250 ml)
- ⑥ kalkfilter
- ⑦ guideplatta
- ⑧ måttsked
- ⑨ PÅ/AV-knapp med indikator
- ⑩ knapp för 1–4 koppar
- ⑪ knapp för aromkontroll
- ⑫ knapp för programmering
- ⑬ knapp för timinställning
- ⑭ display
- ⑮ knapp för minutinställning
- ⑯ isolerad kanna
- ⑰ spak för lockspärr

Obs! Glaskannan kan enbart användas med kaffebryggare CMM610 och den isolerade kannan kan enbart användas med kaffebryggare CMM620. Glaskannan och den isolerade kannan är inte utbytbara.

inställning av klockan

- 1 Sätt i stickkontakten. Displayen kommer att blinka och visa 00:00 tills tiden är inställd.
- 2 Ställ in tiden på klockan genom att trycka på knapparna för tim- och minutinställning tills önskad tid är inställd. Håller du knapparna intryckta när du ställer in tiden går det snabbare att bläddra fram till rätt tid.

Obs: Om kaffebryggarens stickkontakt kopplas ur eluttaget sparas inte tiden och displayen återgår till att visa 00:00 och blinkar tills tiden är inställd igen.

så här brygger du kaffe

- 1 Lyft på locket via fliken ④ på kaffebryggarens framsida.
- 2 Fyll vattentanken med önskad mängd vatten – kontrollera att kalkfiltret ⑥ sitter korrekt i botten av tanken. Vattennivån måste vara mellan 125 ml och MAX-nivån. Fyll inte över MAX-nivån.



Modell	Min	Max
CMM610	125 ml	1 500 ml
CMM620	125 ml	1 250 ml

- Använd kallt vatten. Vi rekommenderar att du använder filtrerat vatten eftersom det minskar förkalkningen och förlänger kaffebryggarens livslängd. Använd aldrig varmt eller kolsyrat vatten.
- 3 Se till att filterhållaren befinner sig i rätt position.
 - 4 Placera det permanenta filtret som medföljer eller ett pappersfilter i filterhållaren. Tillsätt kaffe med den medföljande skeden (cirka 1 rågat mått (7 g) per kopp).
 - 5 Stäng locket och placera kannan på värmeplattan/guideplattan ⑦.
Obs! Se till att locket är helt stängt. Om locket inte är ordentligt stängt fungerar inte antidroppventilen, och då svämmar filterhållaren över och det kommer ut vatten från området runt filterhållaren.

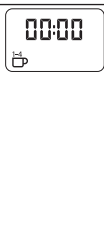
☞ att brygga små mängder

<ul style="list-style-type: none">• Om du vill brygga små mängder (500 ml eller mindre) tryck på knappen för (1–4 koppar) och bilden visas på displayen.• Tryck på knappen (1–4 koppar) igen för att ta bort valet från displayen.	
---	---

aromkontroll













<ul style="list-style-type: none">• För att ändra styrkan på kaffet tryck på knappen för arom och välj mellan följande inställningar:-	
Standard – standardinställning	
Medium – tryck på knappen en gång	
Starkt – tryck på knappen två gånger	

- 6 Tryck på PÅ/AV-knappen. Indikatorlampan blinkar för att visa att bryggning pågår.
- 7 Avlägsna inte kannan förrän bryggningen är klar.
CMM620 isolerad kannan – håll upp kaffe ur kannan genom att trycka spaken ⑰ för lockspärren nedåt ①. Töm och rengör kannan genom att avlägsna locket genom att vrida spaken för lockspärren moturs ② och lyfta av den.
- 8 När kannan är tom tryck på PÅ/AV-knappen för att ställa kaffebryggaren i standby-läge. Displayen slocknar och förblir släckt tills någon av knapparna trycks in igen.
OBS: Om kaffebryggaren inte brygger och ingen av knapparna är intryckt går kaffebryggaren automatiskt över i standby-läge för att minska energiförbrukningen.

Enbart CMM610

- Kaffebryggare håller kaffet varmt. Sedan stängs den automatiskt av efter cirka 40 minuter. Indikatorlampan släcks när kaffet inte längre hålls varmt. Vill du att kaffet ska hållas varmt längre kontrollera att vattentanken är tom och sätt på kaffebryggaren igen genom att trycka på PÅ/AV-knappen. Kaffet hålls nu varmt i ytterligare 40 minuter.
- Det går inte att hålla kaffet varmt om funktionen (1–4) koppar är vald.

programfunktioner

<ul style="list-style-type: none"> • Programfunktionen låter dig skapa och spara upp till 8 egna inställningar. 	
1 Förbered kaffebyggaren genom fylla på önskad mängd vatten och lägga i kaffe enligt instruktionerna i avsnittet "så här brygger du kaffe".	
2 Kontrollera att klockan är rätt inställd innan du ställer in egna program för att försäkra dig om att programmet börjar vid rätt tid. Se avsnittet "inställning av klockan". Till exempel: ställ in klockan på 14.00.	 
3 Tryck en gång på programknappen och displayen visar "P1". Symbolen ☀ blinkar. <ul style="list-style-type: none"> • Om inget val görs inom 15 sekunder kommer displayen att återgå till den normala klockfunktionen men "P1" visas fortfarande på displayen. • Obs: Man kan endast skapa ett program när displayen visar ett programnummer och symbolen ☀ blinkar. 	
4 Tryck på programknappen igen och P1 visas på displayen.	
<ul style="list-style-type: none"> • Börja med att ställa in den tid du vill att kaffebyggaren automatiskt ska starta. Obs: Programfunktionen fungerar bara om klockan har ställts in. Om du till exempel vill att kaffebyggaren ska starta kl. 8.30. Tryck in knapparna för tim- och minutinställning tills 8:30 visas på displayen. <p>Ställ sedan in följande om så önskas:</p>	 
<ul style="list-style-type: none"> • Styrka på kaffet. 	
<ul style="list-style-type: none"> • Mängd kaffe, antingen full kanna eller små kvantiteter. 	
5 När programmet är inställt enligt dina önskemål kan du antingen välja ett annat program genom att trycka på programknappen eller starta programmet genom att trycka på PÅ/AV-knappen.	 
6 För att starta ett program välj det önskade programmet genom att trycka på programknappen tills det önskade programmet visas på displayen. Till exempel: Program 1 (P1) startar kl. 8.30. Mediumstark arom.	
7 Tryck sedan på PÅ/AV-knappen för att starta programmet. Ska programmet starta omedelbart börjar PÅ/AV-indikatorn att blinka. Obs: Om du har ställt in en senare start tid visas symbolen ☀, programnumret och innevarande tid på displayen medan lampan på PÅ/AV-knappen lyser konstant tills programmet ska starta.	 

skötsel och rengöring

- Stäng alltid av apparaten, dra ut stickkontakten och låt apparaten svalna före rengöring.
- Diska och torka.
- Om du inte har använt apparaten på ett tag, brygg en full tank vatten (utan kaffe) för att rengöra den.

filterhållare och hållare för permanent filter

- Diska och torka.

CMM610 – glaskanna

- Diska och torka.
- Obs! Locket är inte löstagbart.

CMM620 – isolerad kanna

- Töm och rengör kannan genom att avlägsna locket genom att vrida spaken ⑰ för lockspärren moturs ② och lyfta av den.
- Diska kannan och locket och torka dem.
- Sätt på locket igen och vrid spaken ⑰ för lockspärren medurs så att den låser på plats.

apparat

- Torka av med en fuktig trasa och torka torrt. Använd inte nötande medel – då repas plast- och metallytorna.

avkalkning

Kaffebryggaren bör avkalkas efter ungefär 90 bryggningar när displayen visar ordet "CLEAN".

- 1 Köp ett lämpligt avkalkningsmedel.
- 2 Kalka av apparaten.
Obs: Låt kalkfiltret sitta kvar i vattentanken när du avkalkar.
- 3 Efter avkalkningen ska du köra minst två fulla vattentankar (utan kaffe) genom kaffebryggaren för att rengöra den.
- 4 Diska delarna.

service och kundtjänst

- Om sladden är skadad måste den av säkerhetsskäl bytas ut av KENWOOD eller av en auktoriserad KENWOOD-reparatör.

Om du behöver hjälp med:

- att använda apparaten eller
- service eller reparationer
- Kontakta återförsäljaren där du köpte apparaten.
- Konstruerad och utvecklad av Kenwood i Storbritannien.
- Tillverkad i Kina.



VIKTIG INFORMATION FÖR KORREKT BORTSKAFFNING AV PRODUKTEN I ÖVERENSSTÄMMELSE MED EU-DIREKTIV 2002/96/EG.

När produktens livslängd är över får den inte slängas i hushållssoporna. Den kan överlämnas till lokala myndigheters avfallssorteringscentraler eller till en återförsäljare som ger denna service. När du avfallshanterar en hushållsmaskin på rätt sätt undviker du de negativa konsekvenser för miljön och hälsan som kan uppkomma vid felaktig avfallshantering. Du möjliggör även återvinning av materialen vilket innebär en betydande besparing av energi och tillgångar.

problemsökning

Problem	Orsak	Lösning
Kaffebryggaren fungerar inte	Ingen ström. Kaffebryggaren är inte inkopplad till elnätet.	Kontrollera att kaffebryggarens stickkontakt är kopplad till eluttaget.
Programfunktion fungerar inte	Inget vatten i vattentanken. Starttid inte inställd under programmeringen. Fel tid inställd eller val av fel program. PÅ/AV-knappen har inte tryckts in för att starta programmet. Om inget val görs inom 15 sekunder kommer displayen att återgå till den normala klockfunktionen men "P1" visas fortfarande på displayen. Obs: Program kan endast ställas in när displayen visar ett programnummer och symbolen ☉ blinkar.	Kontrollera att det finns vatten i vattentanken. Programfunktionen fungerar enbart om tiden är inställd. Kontrollera att timer-symbolen ☉, programnummer och innevarande tid visas på displayen. Se avsnittet "programfunktioner".
Kaffet filteras inte ner i kannan.	Inget vatten i vattentanken. Locket är inte ordentligt stängt.	Häll i vatten i vattentanken. Kontrollera att locket är ordentligt stängt. Om locket inte är helt stängt fungerar inte antidroppventilen. Det leder till att filterhållaren svämmar över och vatten rinner ut från området runt filterhållaren.
	Kalk- och mineralavlagringar som byggts upp på munstycket och kalkfiltret i vattentanken påverkar kaffebryggarens funktion. Ordet "CLEAN" visas på displayen efter omkring 90 bryggningar.	Avkalka kaffebryggaren. Se avsnittet "avkalkning" under "skötsel och rengöring".
Displayen är mörk	När kaffebryggaren inte brygger och ingen av knapparna är intryckta går kaffebryggaren automatiskt över i standby-läge för att minska energiförbrukningen.	Tryck på en knapp för att sätta på kaffebryggaren igen.
Isolerad kanna – kaffet är inte tillräckligt varmt	Kall kanna.	Värm kannan i förväg med varmt vatten innan du brygger kaffe så håller kaffet sig varmare.
Om inget av ovan löser problemet se "service & kundtjänst".		

problemsökning

Problem	Orsak	Lösning
Isolerad kanna – det går inte att hälla kaffe från kannan	Lockspärren ⑰ har inte tryckts ner.	Häll kaffe från kannan genom att trycka på spaken ❶ på lockspärren ⑰.
Varmhållningsfunktionen fungerar inte.	Varmhållningsfunktionen stängs automatiskt av efter ungefär 40 minuter. Varmhållningsfunktionen fungerar inte om funktionen (1-4) koppar är vald.	Kontrollera att vattentanken är tom. Tryck sedan på PÅ/AV-knappen för att hålla kaffet varmt i ytterligare 40 minuter. Kontrollera att inte knappen för (1-4) koppar är aktiverad. Tryck på knappen (1-4) koppar för att inaktivera valet.
Om inget av ovan löser problemet se "service & kundtjänst".		

Norsk

Før du leser dette, brett ut framsiden som viser illustrasjonene

Kenwood kaffeopplevelse

Her hos Kenwood deler vi ditt syn på god kaffe, og derfor har vi sørget for at denne filtermaskinen vil berike din opplevelse når du nyter filterkaffe. Dessverre er ikke alle kaffemaskiner i stand til å lage kaffe slik den er ment å lages. Faktisk er det en kunst å lage den perfekte koppen: en kombinasjon av de rette ingrediensene og det riktige utstyret.

Filterkaffe er en av mange måter du kan nyte kaffe på, og nedenfor finner du noen anbefalinger for at du kan servere den ultimate filterkaffeopplevelsen til deg selv, familie og venner.

Vannet ~ Kaffen består av rundt 98-99 % vann, så det er viktig å sørge for at du bruker friskt filtrert vann. Vi anbefaler at du bruker et vannfilter siden det vil redusere kalkbelegget og forlenge levetiden på kaffetrakteren.

Kaffen ~ Denne maskinen vil optimalisere smaken av middels malt kaffe og sørger for den beste fylde, aroma og smak. Før du kjøper kaffe bør du sjekke at den passer til en filtermaskin. Hvis du kverner dine egne bønner, må du angi middels grovhet. Hvis partiklene er for små, vil vannet passere gjennom filteret for sakte og kaffen vil smake bittert. Hvis partiklene er for store, vil vannet passere for raskt og kaffen vil smake svakt og utvannet.

Målene ~ For å lage en perfekt balansert kopp, anbefaler vi deg å bruke 7 gram eller 1 teskje malt kaffe per koppmå. Kaffe smaker bedre når den er fersk, så vi anbefaler at du drikker kaffen innen 30 minutter, for etter det blir smaken dårligere.

Vedlikeholdet – Bruk papirfiltre eller et permanent filter. Begge egner seg til å lage god kaffe. Vi anbefaler at du skyller det permanente filteret i vann etter hver bruk siden rester av vaskemiddel kan misfarge kaffen. Kast kaffegruten øyeblikkelig etter bruk for å hindre at uønsket aroma i den brukte kaffegruten drypper gjennom. Prøv å holde kaffemaskinen ren, spesielt dusjhodet siden dette vil være med på å forlenge maskinens levetid og opprettholde perfekt trakting.

Vi håper at du vil kose deg med kaffe laget av Kenwood.

sikkerhet

- Les nøye gjennom denne bruksanvisningen og ta vare på den slik at du kan slå opp i den senere.
- Fjern all emballasje og eventuelle merkesedler.
- **Se opp for damp, og løft aldri tanklokket midt i traktesyklusen.**
- Aldri berør varmeplaten eller området rundt.
- **Løft alltid av lokket med tappen på forsiden ④.**
- Ikke berør varme deler.
- Aldri la ledningen henge ned så et barn kan få tak i den.
- Bruk aldri et skadet apparat. Få det kontrollert eller reparert: se Service og kundestøtte.
- Aldri legg apparatet i vann eller la ledningen eller kontakten bli våte. Da kan du få elektrisk støt.
- Koble fra:
 - før du fyller med vann
 - før rengjøring
 - etter bruk.
- La aldri apparatet stå på uten tilsyn, med mindre programfunksjonen er i bruk.
- Slå alltid av og trekk ut støpselet etter bruk, med mindre programfunksjonen er i bruk.
- Ikke la ledningen berøre varme deler.
- Alltid sørg for at det er vann i tanken før du slår på.
- Denne kaffemaskinen må kun brukes sammen med den medfølgende karaffelen.
- CMM610 glasskaraffel kan ikke byttes med CMM620 termisk karaffel.

- **Kun CMM610** -Ikke la apparatet stå på med en tom karaffel på varmeplaten.
- Aldri plasser karaffelen i mikrobølgeovnen.
- Feil bruk av maskinen kan forårsake personskader.
- Barn fra 8 år og oppover kan bruke, rengjøre og vedlikeholde dette apparatet i samsvar med brukerinstruksjonene som fulgte med, gitt at de overvåkes av en person som er ansvarlig for deres sikkerhet og at de har fått opplæring i bruk av apparatet og er klar over farene.
- Personer med reduserte fysiske eller psykiske evner eller mangel på kunnskap om bruk av apparatet må ha fått opplæring i trygg bruk og være klar over farene.
- Barn må ikke leke med apparatet, og både apparatet og ledningen må være utenfor rekkevidde for barn under 8 år.
- Bruk bare apparatet til dets tiltenkte hjemlige bruk. Kenwood frasier seg ethvert ansvar ved feilaktig bruk eller dersom apparatet ikke er brukt i henhold til denne bruksanvisningen.

før du setter i støpselet

Sørg for at strømforsyningen tilsvarer den som vises på undersiden av apparatet.

● **ADVARSEL: DETTE APPARATET MÅ VÆRE JORDET.**

- Dette apparatet er i samsvar med EU-direktiv 2004/108/EU om elektromagnetisk kompatibilitet og EU-bestemmelse nr. 1935/2004 fra 27/10/2004 om materialer som skal brukes i kontakt med mat.

før førstegangs bruk

- 1 For vask av delene ser du Vedlikehold og rengjøring.
- 2 Kjør to fulle tanker med vann (uten kaffe) gjennom kaffetrakteren for å rengjøre den. Se under Slik lager du kaffe

deler - CMM610

- ① permanent filter
- ② filterholder
- ③ antidryppventil
- ④ lokktapp
- ⑤ vanntank (maks 1500 ml)
- ⑥ kalkfilter
- ⑦ varmeplate
- ⑧ måleskje
- ⑨ PÅ/AV-knapp med indikator
- ⑩ 1–4 kopper-knapp
- ⑪ aromakontrollknapp
- ⑫ programknapp
- ⑬ timeinnstillingsknapp
- ⑭ skjerm
- ⑮ minuttinnstillingsknapp
- ⑯ glasskaraffel

deler - CMM620

- ① permanent filter
- ② filterholder
- ③ antidryppventil
- ④ lokktapp
- ⑤ vanntank (maks. 1250 ml)
- ⑥ kalkfilter
- ⑦ plasseringsplate
- ⑧ måleskje
- ⑨ PÅ/AV-knapp med indikator
- ⑩ 1–4 kopper-knapp
- ⑪ aromakontrollknapp
- ⑫ programknapp
- ⑬ timeinnstillingsknapp
- ⑭ skjerm
- ⑮ minuttinnstillingsknapp
- ⑯ termisk karaffel
- ⑰ lokkfrigjøringshåndtak

Merk: glasskaraffel er bare egnet for bruk med CMM610 kaffetraktermodellen og den termiske karaffelen er bare egnet for bruk med kaffemodellen CMM620. Glass- og termisk karaffel er ikke utskiftbare.

slik stiller du klokken

- 1 Plugg inn, skjermen viser 00:00 og blinker til tiden er stilt inn på 24-timersklokken.

- 2 Still inn klokkeslettet på klokken ved å trykke på time- og minutt-knappene til du når riktig klokkeslett. Du kan holde knappene inne hvis du vil bla gjennom tallene raskere.

Merk: Hvis støpselet til kaffemaskinen tas ut, vil klokkeslettet ikke lagres og skjermen går tilbake til å blinke 00:00 til klokkeslettet stilles inn igjen.

slik lager du kaffe

- 1 Løft lokket med tappen ④ på forsiden av kaffemaskinen.
- 2 Fyll tanken med så mye vann du ønsker – pass på at kalkfilteret ⑥ sitter korrekt i bunnen av tanken. Vannivået må være mellom 125 ml og MAX-merket. Ikke fyll høyere enn MAX-nivået.

Modeller	Min	Maks
CMM610	125 ml	1500 ml
CMM620	125 ml	1250 ml

- Bruk kaldt vann. Vi anbefaler at du bruker filtrert vann siden det reduserer kalk og forlenger levetiden til kaffetrakteren. Bruk aldri varmt vann eller vann med kullsyre.
- 3 Sørg for at filterholderen er plassert riktig.
 - 4 Sett enten det permanente filteret eller et papirfilter i filterholderen. Legg til kaffen med den medfølgende skjeen (omtrent 1 jevn skje (7 g.) per kopp).
 - 5 Lukk lokket og sett kannen på kokeplaten/plasseringsplaten ⑦.
Merk: Sørg for at lokket er fullstendig lukket. Hvis lokket ikke er lukket riktig vil anti-dryppventilen ikke fungere og forårsake at filterbeholderen overfylles hvilket fører til vannsøl utenfor beholderområdet.

brygge små mengder

<ul style="list-style-type: none">• Hvis du vil brygge små mengder (500 ml eller mindre), trykker du på (1–4 kopper)-knappen, så vises illustrasjonen på skjermen.• Trykk på (1–4 kopper)-knappen igjen hvis du vil fjerne alternativet fra skjermen.	
--	---

kun CMM610

- Kaffemaskinen vil holde kaffen varm og deretter skrus av etter omtrent 40 minutter. Indikatorlyset vil slukkes når varmingen stopper. Hvis du ønsker å fortsette å holde kaffen varm, må du sjekke at vanntanken er tom og så trykke PÅ/AV-knappen til på igjen. Kaffen vil så holdes varm i 40 minutter til.
- Hold varm-funksjonen vil ikke fungere hvis (1–4) kopper-funksjonen er aktiv.

Aromakontroll

<ul style="list-style-type: none">• Du kan justere styrken på kaffen ved å trykke på Aromaknappen og velge fra følgende innstillinger:-	
Standard – standard-innstillingen	
Middels – trykk på knappen én gang	
Sterk – trykk på knappen to ganger	













- 6 Trykk på PÅ/AV-knappen, så blinker indikatoren for å vise at bryggesyklusen har startet.
- 7 Ikke fjern karaffelen før den har brygget ferdig.

CMM620 Termisk karaffel - til for kaffe fra karaffel, dytt lokkutløserens spake  ned **1**. For å tømme og rengjøre karaffel, fjern lokket ved å dreie lokkets frigjøringshåndtak mot klokka **2** og løft av.

- 8 Når karaffelen er tom trykker du på PÅ/AV-knappen, så går kaffemaskinen i «Standbymodus» og skjermen dimmes til en av knappene blir trykket på igjen.

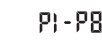
MERK: Hvis kaffemaskinen ikke er i bryggesyklusen og ingen knapper trykkes på, går maskinen automatisk inn i «Standbymodus» for å redusere energiforbruk.

Programfunksjon

<ul style="list-style-type: none"> Med programfunksjonen kan du opprette og lagre opptil 8 av dine egne, personlige innstillinger. 	
<p>1 Gjør klar kaffemaskinen med vannet og kaffen du trenger i henhold til avsnittet «slik lager du kaffe».</p>	
<p>2 Sikre at kaffemaskinen starter på riktig tidspunkt ved å sjekke at 24-timersklokken er stilt til korrekt klokkeslett før du oppretter programmene. Se avsnittet «slik stiller du klokken».</p> <p>For eksempel: Still tidspunkt til kl.14:00.</p>	 
<p>3 Trykk på programknappen én gang, så viser skjermen «P1» og symbolet ☀ blinker.</p> <ul style="list-style-type: none"> Hvis du ikke velger noe innen 15 sekunder vil skjermen gå tilbake til normal klokkefunksjon, men «P1» vises fortsatt på skjermen. Merk: Et program kan bare stilles inn mens et programnummer vises på skjermen og symbolet ☀ blinker. 	
<p>4 Trykk på programknappen igjen, så vises «P1» på skjermen.</p>	
<ul style="list-style-type: none"> Først stiller du inn klokkeslettet når du vil at kaffemaskinen skal slå seg på automatisk. Merk: Programfunksjonen fungerer ikke med mindre et klokkeslett er stilt inn. <p>For eksempel: Hvis du vil at kaffemaskinen skal starte kl. 8.30, trykker du på time- og minutt knappene til 08:30 vises på skjermen.</p> <p>Så stiller du inn følgende om nødvendig:</p>	 
<ul style="list-style-type: none"> Kaffens styrke. 	
<ul style="list-style-type: none"> Mengden kaffe, enten full karaffel eller små mengder. 	
<p>5 Når du har stilt inn programmet slik du ønsker det, velger du enten et annet program ved å trykke på programknappen igjen eller trykker på PÅ/AV-knappen for å starte programmet.</p>	 
<p>6 Når du vil starte et program kan du velge programmet du ønsker ved å trykke på programknappen til nummeret du ønsker vises på skjermen.</p> <p>For eksempel: Program 1 (P1), med start kl. 8.30 og middels aroma, valgt.</p>	
<p>7 Så trykker du på PÅ/AV-knappen for å starte programmet. Hvis programmet er innstilt til å starte med en gang, blinker på/av-indikatoren.</p> <p>Merk: Hvis du har valgt et forsinket starttidspunkt vil symbolet ☀, programnummeret og nåværende klokkeslett vises på skjermen, men lampen for PÅ/AV-knappen vil lyse uavbrutt frem til det innstilte starttidspunktet.</p>	 

vedlikehold og rengjøring

- Alltid slå av, dra ut kontakten og la apparatet kjøle seg ned før rengjøring.
- Ikke vask delene i oppvaskmaskin.
- Hvis du ikke har brukt apparatet på en stund, kjører du en full tank med vann (uten kaffe) gjennom det for å rense det.

filterholder og permanent filterholder

- Vask og tørk deretter.

CMM610 - glasskaraffel

- Vask og tørk deretter.
- Merknad: lokket kan ikke fjernes.

CMM620 - termisk karaffel

- For å tømme og rengjøre karaffelen, fjern lokket ved å dreie lokket utløserspaken ⑰ mot klokka ② og løft av.
- Vask karaffel og lokk, tørk deretter
- Sett på lokket og skru lokkets frigjøringshåndtak ⑰ med klokken for å låse.

hoveddel

- Tørk med en fuktig klut og la den tørke. Ikke bruk slipemidler. De vil ripe opp overflatene i plast og metall.

slik fjerner du kalk

Vi anbefaler at du fjerner kalk fra kaffemaskinen etter ca. 90 bryggesykluser, når «CLEAN» vises på skjermen.

- 1 Kjøp et passende rensmiddel.
- 2 Fjern kalk fra maskinen.
Merk: La kalkfilteret sitte i tanken under fjerning av kalk.
- 3 Etter avkalking kjører du to fulle tanker med vann (uten kaffe) gjennom kaffetrakteren for å rengjøre den.
- 4 Vask delene.

service og kundetjeneste

- Dersom ledningen er skadet, må den av sikkerhetsmessige grunner erstattes av KENWOOD eller en autorisert KENWOOD-reparatør.

Hvis du trenger hjelp med:

- å bruke apparatet eller
- service eller reparasjoner
- kontakter du butikken du kjøpte apparatet i.
- Designet og utviklet av Kenwood i Storbritannia.
- Laget i Kina.



VIKTIG INFORMASJON FOR KORREKT AVHENDING AV PRODUKTET I SAMSVAR MED EU-DIREKTIV 2002/96/EC.

På slutten av levetiden må ikke produktet kastes som vanlig avfall. Det må tas med til et lokalt kildesorteringssted eller til en forhandler som tilbyr tjenesten. Ved å avhende husholdningsapparater separat unngås mulige negative konsekvenser for miljø og helse som oppstår som en følge av feil avhending, og gjør at de forskjellige materialene kan gjenvinnes. Dermed blir det betydelige besparelser på energi og ressurser. Som en påminnelse om behovet for å kaste husholdningsapparater separat, er produktet merket med en søppelkasse med kryss over.

feilsøkingsveiledning

Problem	Årsak	Løsning
Kaffemaskinen fungerer ikke	Ingen strøm. Maskinen er ikke satt i vegguttaket.	Sjekk at kaffemaskinens støpsel er satt i vegguttaket.
Programfunksjonen fungerer ikke	Ikke vann i tanken. Starttidspunkt ikke stilt inn under programmering. Feil klokkeslett stilt inn eller feil program valgt. PÅ/AV-knappen ble ikke trykket på for å starte programmet. Hvis du ikke velger noe innen 15 sekunder vil skjermen gå tilbake til normal klokkefunksjon, men «P1» vises fortsatt på skjermen. Merk: Et program kan bare stilles inn mens et programnummer vises på skjermen og symbolet ☹ blinker.	Sjekk at tanken er fylt med vann. Programfunksjonen fungerer ikke hvis det ikke er innstilt et klokkeslett. Sjekk at timersymbolet ☹, programnummeret og nåværende klokkeslett vises på skjermen. Se avsnittet «Programfunksjon».
Kaffe filtreres ikke gjennom til karaffelen	Ikke vann i tanken. Lokket er ikke korrekt lukket.	Fyll vann i tanken. Sørg for at lokket er fullstendig lukket. Hvis lokket ikke er lukket riktig, vil antidryppventilen ikke fungere og forårsake at filterbeholderen overfylles, hvilket fører til vannsøl utenfor beholderområdet.
	Kalk-/mineralansamlinger på dusjhodet og kalkfilteret som påvirker driften. «CLEAN» vises på skjermen etter 90 bryggesyklusur.	Fjern kalk fra kaffemaskinen. Se avsnittet «slik fjerner du kalk» under vedlikehold og rengjøring.
Skjermen er dimmet	Hvis kaffemaskinen ikke er i en bryggesyklus og ingen knapper trykkes på, går maskinen automatisk inn i «Standbymodus» for å redusere energiforbruk.	Trykk på en knapp for å slå kaffemaskinen på igjen.
Termisk karaffel – kaffen er ikke varm nok	Karaffelen er kald.	Forhåndsvarm karaffelen med varmt vann før du brygger, så vil kaffen holde seg varmere.
Termisk karaffel – kaffe kan ikke helles ut av karaffelen	Lokkfrigjører ⑰ ikke skjøvet ned.	For å helle kaffe fra karaffelen må du skyve lokkfrigjøringshåndtaket ⑰ ned ❶.
Hvis ingenting ovenfor løser problemet, se «service og kundetjeneste».		

feilsøkingsveiledning

Problem	Årsak	Løsning
Hold varm-funksjonen fungerer ikke.	Hold varm-funksjonen slår seg av automatisk etter ca. 40 minutter. Hold varm-funksjonen fungerer ikke hvis funksjonen (1-4) kopper er valgt.	Sjekk at vanntanken er tom og trykk så PÅ/AV-knappen på igjen for å holde kaffen varm i 40 minutter til. Sjekk at (1-4) kopper ikke er valgt. Trykk på (1-4) kopper-knappen for å avlyse valg av den.
Hvis ingenting ovenfor løser problemet, se «service og kundetjeneste».		

Kenwood-kahvinautinto

Kenwood arvostaa kahvia yhtä paljon kuin sinäkin. Olemme siksi varmistaneet, että tämä kahvinkeitin valmistaa herkullista kahvia. Valitettavasti kaikki kahvinkeitimet eivät pysty valmistamaan kahvia oikealla tavalla. Täydellisen kahvikupillisen valmistaminen nimittäin edellyttää oikeita aineksia ja laitteita.

Suodatettu kahvi on vain yksi tapa nauttia tästä juomasta. Voit hemmotella itseäsi, perhettäsi ja ystäviäsi parhaalla mahdollisella kahvilla noudattamalla seuraavia suosituksia.

Vesi: Kahvijuoimasta on vettä noin 98–99 %, joten on tärkeää käyttää raikasta suodatettua vettä. On suositeltavaa käyttää vedensuodatinta. Se vähentää kalkin kerrostumista ja pidentää kahvinkeitimen käyttöikää.

Kahvi: Tämä kahvinkeitin tuo parhaiten esille keskikarkeaksi jauhetun kahvin aromin ja täyteläisen maun. Osta suodattamista varten jauhettua kahvia. Jos jauhat kahvinpavut itse, valitse keskikarkeus. Jos kahvi jauhetaan liian hienoksi, vesi valuu suodattimen läpi liian hitaasti ja uuttaa kahvijauheesta liikaa aineita. Tällöin kahvi maistuu kitkerältä. Jos kahvi jauhetaan liian karkeaksi, vesi valuu suodattimen läpi liian nopeasti ja uuttaa kahvijauheesta liian vähän aineita. Tällöin kahvi maistuu laimealta ja vetiseltä.

Mittaaminen: Tasapainoisen kahvijuoiman saamiseksi on suositeltavaa käyttää 7 grammaa eli 1 ruokalusikallinen kahvia kupillista kohden. Kahvi maistuu parhaalta vastakeitettynä, joten on suositeltavaa juoda valmis kahvi juoma 30 minuutin kuluessa. Tämän jälkeen maku alkaa huonontua.

Puhtaanapito: Käytä paperisia suodatinpusseja tai kestosuodatinta. Molempien avulla saa hyvää kahvia. On suositeltavaa huuhdella kestosuodatin vedellä jokaisen käyttökerran jälkeen, sillä jäämät voivat antaa makua kahville. Heitä käytetty kahvijauhe heti pois, jotta siihen jääneet epätoivottavat aromit eivät pääse siirtymään kahviin. Pidä kahvinkeitin mahdollisimman puhtaana, varsinkin vedensuihkutuspää. Tämä pidentää laitteen ikää ja varmistaa parhaat tulokset.

Toivomme, että nautit Kenwood-keitimen avulla valmistetusta kahvista.

turvallisuus

- Lue nämä ohjeet huolella ja säilytä ne myöhempiä tarvetta varten.
- Poista pakkauksen osat ja mahdolliset tarrat.
- **Varo kuumaa höyryä. Älä nosta kantta, kun kahvia suodatetaan.**
- Älä koske lämpölevyyn tai sitä ympäröivään alueeseen.
- **Nosta kantta aina etuosan kielekkeestä ④.**
- Älä koske kuumiin osiin.
- Älä anna johdon roikkua siten, että lapsi voi tarttua siihen.
- Älä käytä vaurioitunutta laitetta. Toimita se tarkistettavaksi tai korjattavaksi. Lisätietoja on huolto ja asiakaspalvelu -kohdassa.
- Älä koskaan upota laitetta veteen äläkä anna pistokkeen tai johdon kastua. Muutoin voit saada sähköiskun.
- Irrota pistoke pistorasiasta
 - ennen veden lisäämistä
 - ennen puhdistamista.
 - käytön jälkeen.
- Älä jätä laitetta päälle ilman valvontaa, ellei meneillään ole ohjelma.
- Katkaise laitteesta virta ja irrota pistoke pistorasiasta käytön jälkeen, ellei meneillään ole ohjelma.
- Älä anna sähköjohdon koskettaa kuumia osia.
- Tarkista ennen virran kytkemistä, että säiliössä on vettä.
- Tässä kahvinkeitinissä voi käyttää vain sen mukana toimitettua kannua.

- CMM610-lasikannua ei voi vaihtaa CMM620-termoskannun tilalle.
- **Vain CMM610** -Älä jätä tyhjää kannua lämpölevylle, jos laitteeseen on kytketty virta.
- Älä kuumenna kannua mikroaaltouunissa.
- Laitteen väärinkäyttö voi aiheuttaa loukkaantumisen.
- 8 vuotta täyttäneet lapset saavat käyttää, puhdistaa ja kunnossapitää tätä laitetta sen mukana toimitettuja käyttöohjeita noudattaen, jos heidän turvallisuuttaan valvotaan ja heille on annettu opastusta laitteen käyttämisestä ja he ovat tietoisia vaaroista.
- Henkilöille, joiden fyysiset tai henkiset kyvyt tai aistit ovat heikentyneet, on annettava opastusta, jotta he osaavat käyttää tätä laitetta turvallisesti ja ovat tietoisia vaaroista.
- Lapset eivät saa leikkiä tällä laitteella. Laite ja virtajohto on pidettävä poissa alle 8-vuotiaiden lasten ulottuvilta.
- Käytä laitetta ainoastaan sille tarkoitettuun kotitalouskäyttöön. Kenwood-yhtiö ei ole korvausvelvollinen, jos laitetta on käytetty väärin tai näitä ohjeita ei ole noudatettu.

**ennen pistokkeen
työntämistä pistorasiaan**

Varmista, että virransyöttö on sama kuin laitteen pohjaan merkitty.

● **VAROITUS: TÄMÄ LAITE ON
MAADOITETTAVA.**

- Tämä laite täyttää sähkömagneettista yhteensopivuutta koskevan EU-direktiivin 2004/108/EU ja 27.10.2004 annetun elintarvikkeiden kanssa kosketuksiin joutuvia materiaaleja säätelevän EU-määräyksen 1935/2004 vaatimukset.

ennen ensimmäistä käyttökertaa

- 1 Pese osat Hoito ja puhdistus -kohdassa kuvatulla tavalla.
- 2 Anna kahden täyden vesikannullisen valua kahvinkeitin läpi asettamatta siihen kahvijauhoa, jotta keitin puhdistuu. Lisätietoja on Kahvin valmistaminen -kohdassa.

selite - CMM610

- ① kestosuodatin
- ② suodattimenpidin
- ③ tippumaton venttiili
- ④ kannen kieleke
- ⑤ vesisäiliö (enintään 1500 ml)
- ⑥ kalkkisuodatin
- ⑦ lämpölevy
- ⑧ mittalusikka
- ⑨ merkkivalolla varustettu virtapainike
- ⑩ 1–4 kupillisen painike
- ⑪ arominsäätöpainike
- ⑫ ohjelmapainike
- ⑬ tuntienasetuspainike
- ⑭ näyttö
- ⑮ minuuttienasetuspainike
- ⑯ lasikannu

selite - CMM620

- ① kestosuodatin
- ② suodattimenpidin
- ③ tippumaton venttiili
- ④ kannen kieleke
- ⑤ vesisäiliö (enintään 1250 ml)
- ⑥ kalkkisuodatin
- ⑦ alusta
- ⑧ mittalusikka
- ⑨ merkkivalolla varustettu virtapainike
- ⑩ 1–4 kupillisen painike
- ⑪ arominsäätöpainike
- ⑫ ohjelmapainike
- ⑬ tuntienasetuspainike
- ⑭ näyttö
- ⑮ minuuttienasetuspainike
- ⑯ termoskannu
- ⑰ kannen vapautussalpa

Huomio: Lasikannua voi käyttää vain yhdessä CMM610-kahvinkeitin kanssa. Termoskannua voi käyttää vain yhdessä CMM620-kahvinkeitin kanssa. Lasi- ja termoskannu eivät ole keskenään yhteensopivia.

kellonajan asettaminen

- 1 Työnnä pistoke pistorasiaan. Näytössä näkyy 00:00 ja salama, kunnes 24 tunnin aika on asetettu.
- 2 Aseta aika painelemalla tunti- ja minuuttipainikkeita, kunnes kello on oikeassa ajassa. Jos pidät painikkeita painettuina, aika muuttuu nopeammin.

Huomautus: Jos kahvinkeitin pistoke irrotetaan pistorasiasta, aika katoaa muistista ja näytössä näkyy 00:00 sekä salama, kunnes aika asetetaan uudelleen.

kahvin valmistaminen

- 1 Nosta kantta kahvinkeitin etuosan kielekkeestä ④.
- 2 Täytä säiliöön haluamasi määrä vettä. Varmista, että kalkkisuodatin ⑥ on kunnolla paikallaan säiliön pohjassa. Veden pinnan tulee olla 125 ml- ja MAX-merkkien välillä. Älä täytä vettä MAX-merkin yläpuolelle.

Mallit	Min	Max
CMM610	125 ml	1500 ml
CMM620	125 ml	1250 ml

- Käytä kylmää vettä. On suositeltavaa käyttää suodatettua vettä. Tämä vähentää kalkin kerrostumista ja pidentää kahvinkeitin käyttöikä. Älä käytä kuumaa tai haaleaa vettä.
- 3 Varmista, että suodattimen pidike on oikein paikoillaan.

4 Aseta suodattimenpitimeen joko kestosuodatin tai paperinen suodatinpussi. Annostele kahvijauhetta noin 1 tasainen mittalusikallinen (7 g) kupillista kohden. Voit muuttaa määrää oman makusi mukaan.



5 Sulje kansi ja aseta kannu lämpölevylle tai alustalle ⑦.

Huomio: Varmista, että kansi on suljettu tiukasti. Jos kantta ei ole suljettu oikein, tippumisenestovoventtiili ei toimi oikein. Tällöin suodattimen pidin täyttyy ja vettä vuotaa sen alueelta.

pienen määrän kahvia keittäminen

<ul style="list-style-type: none">• Jos haluat keittää vain vähän kahvia (enintään 5 dl), paina 1–4 kupillisen painiketta. Näyttöön tulee kuva.• Kuva poistuu näytöstä, kun painat 1–4 kupillisen painiketta uudelleen.	
--	---

Arominsäätö

<ul style="list-style-type: none">• Voit säätää kahvin vahvuutta painamalla aromipainiketta. Seuraavat asetukset ovat käytettävissä:	
Vakio – oletusasetus	
Keskitaso – paina painiketta kerran	
Vahva – paina painiketta kaksi kertaa	

6 Paina virtapainiketta. Merkkivalo vilkkuu sen merkiksi, että kahvin valmistaminen on alkanut.

7 Poista kannu vasta kun suodatus on päättynyt.

CMM620-termoskannu: Voit kaataa kahvia kannusta painamalla kannen vapautusvivun ⑰ alas ①. Voit tyhjentää ja puhdistaa kannun irrotettuasi kannen. Käännä kannen vapautusvipua vastapäivään ② ja nosta kansi irti.











8 Kun kannu on tyhjä, paina virtapainiketta. Kahvinkeitin siirtyy valmiustilaan ja näyttö pimenee, kunnes painikkeita painetaan uudelleen.

HUOMAUTUS: Jos kahvin valmistaminen ei ole kesken eikä painikkeita paineta, kahvinkeitin siirtyy valmiustilaan automaattisesti virran säästämiseksi.

Vain CMM610

- Kahvinkeitin pitää kahvin lämpimänä. Siitä katkeaa virta noin 40 minuutin kuluttua. Tällöin merkkivalo sammuu ja lämpimänä pitäminen päättyy. Jos haluat jatkaa kahvin pitämistä lämpimänä, varmista, että vesisäiliö on tyhjä ja paina virtapainiketta uudelleen. Tällöin kahvia pidetään lämpimänä toiset 40 minuuttia.
- Lämpimänäpityminen ei ole käytettävissä, jos on valittu 1–4 kupillisen valmistaminen.

Ohjelmoiminen

<ul style="list-style-type: none"> • Voit luoda ja tallentaa enintään 8 omaa ohjelmaa. 	
1 Laita kahvinkeittimeen vettä ja kahvijauhetta kahvin valmistaminen -kohdassa kuvatulla tavalla.	
2 Jotta kahvinkeitin käynnistyy oikeaan aikaan, varmista, että sen kelloon on asetettu oikea aika 24 tunnin muodossa ennen ohjelmoimisen aloittamista. Lisätietoja on Kellon asettaminen -kohdassa. Esimerkki: Aseta kellonajaksi 14.00.	 
3 Paina ohjelmapainiketta. Näytössä näkyy P1, ja ☹ -symboli vilkkuu. <ul style="list-style-type: none"> • Jos valintaa ei tehdä 15 sekunnin kuluessa, näyttöön palaa normaali kellotoiminto mutta P1 jää näkyviin. • Huomautus: Ohjelmoiminen on mahdollista vain, kun ohjelman numero näkyy näytössä ja ☹ -symboli vilkkuu. 	
4 Paina ohjelmapainiketta uudelleen. P1 näkyy näytössä.	
<ul style="list-style-type: none"> • Aseta ensin aika, jolloin haluat kahvinkeittimen käynnistyvän automaattisesti. Huomautus: Ohjelmoiminen ei ole käytössä, jos kelloa ei ole asetettu aikaan. Jos esimerkiksi haluat, että kahvinkeitin käynnistyy kello 8.30, painele tunti- ja minuuttipainikkeita, kunnes näytössä näkyy 8.30. <p>Tee tarvittaessa seuraavat asetukset:</p>	 
<ul style="list-style-type: none"> • Kahvin vahvuus. 	
<ul style="list-style-type: none"> • Kahvin määrä: joko täysi kannullinen tai pieni määrä. 	
5 Kun ohjelma on valmis, voit käynnistää sen painamalla virtapainiketta tai valita toisen ohjelman painamalla ohjelmapainiketta uudelleen.	 P1 - P8
6 Voit käynnistää ohjelman valitsemalla ohjelman painelemalla ohjelmapainiketta, kunnes näytössä näkyy haluamasi ohjelman numero. Esimerkki: Ohjelma 1 (P1) käynnistyy kello 8.30, ja on valittu keskitason aromikkuus.	
7 Käynnistä ohjelma painamalla virtapainiketta. Jos ohjelma käynnistää kahvin valmistamisen heti, virtamerkkivalo alkaa vilkkua. Huomautus: Jos ohjelma käynnistää kahvin valmistamisen myöhemmin, ☹ -symboli, ohjelman numero ja aika näkyvät näytössä, mutta virtapainikkeen valo palaa, kunnes käynnistysaika on saavutettu.	 

hoitaminen ja puhdistus

- Ennen puhdistamista katkaise laitteesta virta, irrota pistoke pistorasiasta ja anna laitteen jäähtyä.
- Älä pese osia astianpesukoneessa.
- Jos laite on ollut käyttämättä jonkin aikaa, anna säiliöllisen vettä kulkea sen läpi laitteen puhdistamiseksi.



suodattimen ja kestosuodattimen pidike

- Pese ja kuivaa.

CMM610 - lasikannu

- Pese ja kuivaa.
- Huomautus: Kantta ei voi irrottaa.

CMM620 - termoskannu

- Voit tyhjentää ja puhdistaa kannun irrotettuasi kannen. Käännä kannen vapautusvipua  vastapäivään  ja nosta kansi irti.
- Pese kannu ja kansi. Kuivaa ne.
- Kiinnitä kansi kannuun. Lukitse se kiertämällä vipua  myötäpäivään.

runko

- Pyyhi kostealla kankaalla ja kuivaa. Älä käytä hankaavia aineita. Ne naarmuttavat metalli- ja muovipintoja.

kalkin poistaminen

On suositeltavaa poistaa kalkki kahvinkeitimestä noin 90 käyttökerran jälkeen, kun näytössä näkyy CLEAN.

- 1 Osta kalkinpoistoainetta.
- 2 Poista kalkki laitteesta.
Huomautus: Jätä kalkkisuodatin paikalleen säiliöön kalkinpoiston ajaksi.
- 3 Anna kalkin poistamisen jälkeen kahden täyden vesikannullisen valua kahvinkeitimen läpi asettamatta siihen kahvijauhoa, jotta keitin puhdistuu.
- 4 Pese osat.

huolto ja asiakaspalvelu

- Jos virtajohto vaurioituu, se on turvallisuussyistä vaihdettava. Vaihdotyön saa tehdä KENWOOD tai KENWOODIN valtuuttama huoltoliike.

Jos tarvitset apua

- laitteen käyttämisessä tai
- laitteen huolto- tai korjaustöissä,
- ota yhteys laitteen ostopaikkaan.

- Kenwood on suunnitellut ja muotoillut Iso-Britanniassa.

- Valmistettu Kiinassa.



TÄRKEITÄ OHJEITA TUOTTEEN HÄVITTÄMISEEN EUROOPAN UNIONIN DIREKTIIVIN 2002/96 MUKAISESTI.

Tuotetta ei saa hävittää yhdessä tavallisten kotitalousjätteiden kanssa sen lopullisen käytöstä poiston yhteydessä.

Vie se paikallisten viranomaisten hyväksymään kierrätyskeskukseen tai anna se jälleenmyyjän hävitettäväksi, mikäli kyseinen palvelu kuuluu jälleenmyyjän toimialaan. Suojelet luontoa ja vältä virheellisen tai väärän romutuksen aiheuttamilta terveysriskeiltä, mikäli hävität kodinkoneen erillään muista jätteistä. Näin myös kodinkoneen sisältämät kierrätettävät materiaalit voidaan kerätä talteen, jolloin säästät energiaa ja luonnonvaroja.

Tuotteessa on ristillä peitetty roskasäiliön merkki, jonka tarkoituksena on muistuttaa että kodinkoneet on hävitettävä erikseen muista kotitalousjätteistä.

ongelmanratkaisu

Ongelma	Syy	Ratkaisu
Kahvinkeitin ei toimi.	Ei virtaa. Kahvinkeitin pistoke ei ole pistorasiassa.	Tarkista, että kahvinkeitin pistoke on pistorasiassa.
Ohjelma ei toimi.	Vesisäiliössä ei ole vettä. Aloitusaikaa ei ole asetettu ohjelmaan. Aika tai ohjelma on väärä. Ohjelmaa ei ole käynnistetty painamalla virtapainiketta. Jos valintaa ei tehdä 15 sekunnin kuluessa, näyttöön palaa normaali kellotoiminto mutta P1 jää näkyviin. Huomautus: Ohjelmoiminen on mahdollista vain, kun ohjelman numero näkyy näytössä ja ☹ -symboli vilkkuu.	Varmista, että vesisäiliössä on vettä. Ohjelmoiminen ei ole käytössä, jos kelloa ei ole asetettu aikaan. Tarkista, että näytössä näkyy ajastuksen ☹ -symboli, ohjelman numero ja aika. Lisätietoja on Ohjelmoiminen -kohdassa.
Kannuun ei mene kahvia.	Vesisäiliössä ei ole vettä. Kantta ei ole suljettu kunnolla.	Täytä säiliö vedellä. Varmista, että kansi on suljettu tiukasti. Jos kantta ei ole suljettu oikein, tippumisenesteventtiili ei toimi oikein. Tällöin suodattimen pidin täyttyy ja vettä vuotaa sen alueelta.
	Suihkupäähän ja kalkkisuodattimeen on kertynyt kalkkia tai mineraaleja. Ne vaikuttavat toimintaan. Näytössä näkyy CLEAN 90 käyttökerran jälkeen.	Poista kahvinkeitimestä kalkki. Lisätietoja on Hoito ja puhdistus -luvun Kalkinpoisto- kohdassa.
Näytössä ei näy mitään.	Jos kahvin valmistaminen ei ole kesken eikä painikkeita paineta, kahvinkeitin siirtyy valmiustilaan automaattisesti virran säästämiseksi.	Käynnistä vedenkeitin painamalla jotain painiketta.
Kahvi ei ole riittävän kuumaa termoskannussa.	Termoskannu on kylmä.	Esilämmitä termoskannu kuumalla vedellä, jotta kahvi pysyy siinä kuumempana.
Kahvi ei tule ulos termoskannusta.	Kannen vapautinta ⑰ ei ole painettu alas.	Voit kaataa kahvia kannusta painamalla kannen vapautusvivun ⑰ alas ❶.
Jos näistä ehdotuksista ei ole apua ongelman ratkaisemisessa, katso lisätietoja Huolto ja asiakaspalvelu -kohdasta.		

ongelmanratkaisu

Ongelma	Syy	Ratkaisu
Lämpimänäpittäminen ei toimi.	Lämpimänäpittäminen päättyy automaattisesti noin 40 minuutin kuluttua. Lämpimänäpittäminen ei ole käytettävissä, jos on valittu 1–4 kupillisen valmistaminen.	Varmista, että vesisäiliö on tyhjä ja paina virtapainiketta uudelleen. Tällöin kahvia pidetään lämpimänä toiset 40 minuuttia. Varmista, että 1-4 kupin valmistamista ei ole valittu. Voit peruuttaa tämän valinnan painamalla 1–4 kupin painiketta.
Jos näistä ehdotuksista ei ole apua ongelman ratkaisemisessa, katso lisätietoja Huolto ja asiakaspalvelu -kohdasta.		

Türkçe

Okumaya başlamadan önce ön kapağı açınız ve açıklayıcı resimlere bakınız

Kenwood Kahve Deneyimi

Biz Kenwood'da kahve zevkinizi paylaşıyoruz ve bu yüzden bu filtre kahve makinesinin filtre kahve zevkinizi zenginleştireceğinden eminiz. Ne yazık ki tüm kahve makineleri kahveyi yapmaları gerektiği gibi hazırlayamamaktadır. Aslında doğru bileşenleri ve doğru ekipmanları kullanarak mükemmel bir fincan kahve hazırlamak bir sanattır.

Filtre kahve, kahve keyfinin bir çok yolundan biridir, aşağıda, kendiniz, aileniz ve arkadaşlarınız için eşsiz kahve deneyimini mükemmelleştirecek tavsiyeler bulacaksınız.

Su ~ Kahvenizin %98-99'u sudur, bu yüzden iyi su kullanmak son derece önemlidir. Su filtresi kullanılmasını tavsiye ederiz, bu kireçlenmeyi azaltır ve kahve makinenizin daha uzun süre kullanılabilmesini sağlar.

Kahve ~ Bu makine orta öğütülmüş çekirdek kahvenin tüm gövde, aroma ve tadını verecek şekilde optimize edilmiştir. Kahvenizi satın almadan önce filtre makine için uygun olduğundan emin olun. Veya çekirdek kahveyi kendiniz öğütüyorsanız, orta tanecikli olarak ayarlayın. Eğer kahve çok küçük öğütülürse su filtreden çok yavaş geçer ve bu aşırı 'demlenmeye' sebep olur, kahvenin tadı acılaşır. Eğer kahve çok büyük parçacıklı olursa, su çok hızlı geçeceği için 'yetersiz demlenme' olur ve kahveniz çok zayıf, sulu olur.

Ölçümler ~ Mükemmel dengede bir fincan kahve için fincan başına 7 gram veya bir çorba kaşığı öğütülmüş kahve tavsiye ederiz. Kahve taze iken lezzeti daha iyidir, bu yüzden kahveyi hazırladıktan sonra 30 dakika içinde içmenizi öneririz, ederiz, sonrasında kahvenin tadı bozulmaya başlar.

Bakım – Mükemmel kahveler hazırlamak için kağıt filtre veya kalıcı filtre kullanabilirsiniz. Kalıcı filtreyi her kullanımdan sonra su ile yıkamanızı tavsiye ederiz, deterjan artıkları kahvenin tadını bozabilir. Kullanım sonrasında kullanılmış kahveyi hemen atın, damlamalar istenmeyen tatlara sebep olabilir. Kahve makinenizi temiz tutmaya özen gösterin, özellikle su başlığının temiz olması makinenizin ömrünü uzatır ve daha mükemmel kahveler sağlar.

Kenwood ile hazırlayacağınız kahveleri seveceğinizi umuyoruz.

güvenlik

- Bu talimatları dikkatle okuyun ve gelecekteki kullanımlar için saklayın.
- Tüm ambalajları ve etiketleri çıkartın.
- **Buhara dikkat edin, kahve yapılırken su haznesinin kapağını asla açmayın.**
- Sıcak tutma plakasına veya çevresine asla dokunmayın.
- **Kapağı daima öndeki tırnağı ④ kullanarak açın.**
- Sıcak kısımlara dokunmayın.
- Kabloyu asla çocukların tutabileceği şekilde sarkıtmayın.
- Asla hasarlı bir cihaz kullanmayın. Kontrol veya tamir ettirin: bkz. 'servis ve müşteri hizmetleri'.
- Cihazı asla suya koymayın veya kablosu ya da fişini ıslatmayın – elektrik çarpabilir.
- Fişten çekin:
 - su ile doldurmadan önce
 - temizlemeden önce
 - kullandıktan sonra.
- Programlama özelliği kullanılmıyorsa, cihazı asla başıboş bırakmayın.
- Programlama özelliği kullanılmıyorsa, kullandıktan sonra daima kapatın ve fişini çekin.
- Kablo sıcak kısımlara temas etmemelidir.
- Cihazı çalıştırmadan önce su haznesinde su olduğundan emin olun.
- Bu kahve makinesi sadece ürünle birlikte verilen karaf ile kullanılabilir.
- CMM610 cam karaf ile CMM620 termal karaf birbirleri ile değiştirilebilir değildir.
- **CMM610 sadece** - Sıcak plaka üzerinde boş karaf varken cihazı açık bırakmayın.

- Karafı asla mikro dalga fırına koymayın.
- Cihazın hatalı kullanımı yaralanmaya neden olabilir.
- 8 ve üstündeki çocuklar bu cihazı Kullanma Talimatlarına uygun şekilde kullanabilir, temizleyebilir ve kullanıcı bakım işlemlerini gerçekleştirebilir, ancak bunun için güvenliklerinden sorumlu bir kişinin gözetiminde olmaları ve cihazın kullanımına ilişkin talimatları ve mevcut tehlikeleri öğrenmiş olmaları gereklidir.
- Fiziki, algılama veya zihinsel yetersizliği olan kişiler ya da bu cihazı kullanmayı bilmeyen kişiler denetim altında kullanılmalı veya güvenli kullanımı hakkında bilgilendirilmeli ve olası tehlikeler öğretilmelidir.
- Çocuklar cihazla oynamamalıdır, hem cihaz hem de kablosu 8 yaşından küçük çocukların erişemeyeceği bir yerde olmalıdır.
- Bu cihazı sadece iç mekanlarda kullanım alanının olduğu yerlerde kullanın. Kenwood, cihaz uygunsuz kullanımlara maruz kaldığı ya da bu talimatlara uyulmadığı takdirde hiç bir sorumluluk kabul etmez.

fişe takmadan önce

Elektrik kaynağının cihazın altında gösterilenle aynı olduğundan emin olun.

● UYARI: BU CİHAZ TOPRAKLANMALIDIR.

- Bu cihaz Elektro Manyetik Uyumluluk ile ilgili direktifi 2004/108/EC ve gıda ile temas eden malzemeler yönetmeliği no. 1935/2004 - 27/10/2004 ile uyumludur.

ilk kullanımdan önce

- 1 Parçaları yıkayın: bkz. 'bakım ve temizlik'.
- 2 Kahve makinesinin tamamen temizlenmesi için 2 hazne dolusu su ile (kahvesiz) çalıştırın. Bkz 'kahve yapma'.

parçalar - CMM610

- ① kalıcı filtre
- ② filtre tutucu
- ③ damlama önleme valfi
- ④ kapak tırnağı
- ⑤ su haznesi (maks. 1500ml)
- ⑥ kireç filtresi
- ⑦ sıcak plaka
- ⑧ ölçme kaşığı
- ⑨ göstergeli AÇMA/KAPATMA düğmesi
- ⑩ 1 – 4 fincan düğmesi
- ⑪ aroma kontrol düğmesi
- ⑫ program düğmesi
- ⑬ saat ayar düğmesi
- ⑭ ekran göstergesi
- ⑮ dakika ayar düğmesi
- ⑯ cam karaf

parçalar - CMM620

- ① kalıcı filtre
- ② filtre tutucu
- ③ damlama önleme valfi
- ④ kapak tırnağı
- ⑤ su haznesi (maks. 1250ml)
- ⑥ kireç filtresi
- ⑦ yerleştirici plaka
- ⑧ ölçme kaşığı
- ⑨ göstergeli AÇMA/KAPATMA düğmesi
- ⑩ 1 – 4 fincan düğmesi
- ⑪ aroma kontrol düğmesi
- ⑫ program düğmesi
- ⑬ saat ayar düğmesi
- ⑭ ekran göstergesi
- ⑮ dakika ayar düğmesi
- ⑯ termal karaf
- ⑰ kapak açma kolu

Not: cam karaf sadece CMM610 kahve makinesi ile kullanım için uyumludur, termal karaf ise sadece CMM620 kahve makinesi ile kullanım için uyumludur. Cam ve termal karaf birbirleri ile değiştirilemezler.

saati ayarlama

- 1 Fişe takın, ekran göstergesi 00:00 gösterecek ve saat 24 saat biçiminde ayarlanana kadar yanıp sönecektir.

- 2 İsteddiğiniz saat ayarlanana kadar Saat ve Dakika düğmelerine basarak saati ayarlayın. Ayarlama yaparken düğmeyi basılı tutmak daha hızlı ilerlemenizi sağlar.
Not: Kahve makinesi fişten çekilirse saat kaydedilmez ve ekran göstergesi yeniden 00:00 olur ve saat tekrar ayarlanana kadar yanıp söner.

kahve yapmak için

- 1 Kahve makinesinin önündeki tırnaktan ④ tutarak kapağı açın
- 2 Hazneye istediğiniz miktarda su koyun – kireç filtresinin ⑥ haznenin altına doğru şekilde takıldığından emin olun. Su seviyesi 125ml ile MAX işareti arasında olmalıdır. MAX seviyesi üzerinde aşırı su koymayın.

Modeller	Min	Maks
CMM610	125ml	1500ml
CMM620	125ml	1250ml

- Soğuk su kullanın. Filtre edilmiş su kullanılmasını tavsiye ederiz, su sayede kireç oluşumu azalır ve cihazınızın ömrü uzar. Ilık veya kabarcıklı su kullanmayın.
- 3 Filtre tutucunun doğru pozisyonda olduğundan emin olun.
- 4 Ya ürünler birlikte verilen kalıcı filtreyi ya da kağıt filtreyi tutucuya yerleştirin. Ölçme kaşığını kullanarak kahveyi ekleyin (her fincan için yaklaşık bir silme yemek kaşığı (7g) kahve).
- 5 Kapağı kapatın ve karafı sıcak/yerleştirme plakası ⑦ üzerine yerleştirin.
Not: Kapağın tamamen kapalı olduğundan emin olun. Kapak doğru şekilde kapatılmamışsa, damlama önleyici valf çalışmayacaktır, bunun neticesinde filtre tutucu aşırı dolarak tutucu alanından dışarı su saçılmasına yol açacaktır.



1-4 küçük miktarlarda kahve yapma

<ul style="list-style-type: none">• Küçük miktarlarda kahve yapmak istiyorsanız (500 ml veya daha az) (1-4 fincan) düğmesine basın gösterge ekranında grafik belirecektir.• (1-4 fincan düğmesine) tekrar basarak opsiyonu gösterge ekranından kaldırın.	
---	---

Sadece CMM610

- Kahve makineniz kahveyi sıcak tutar ve yaklaşık 40 dakika sonra kapanır. Sıcak tutma durduğunda gösterge ışığı söner. Kahveyi sıcak tutmaya devam etmek istiyorsanız AÇMA/KAPAMA düğmesine tekrar basmadan önce su haznesinin boş olduğundan emin olun, kahve 40 dakika daha sıcak tutulacaktır.
- Sıcak Tutma özelliği (1-4) fincan özelliği seçildiğinde kullanılamaz.

Aroma kontrolü

<ul style="list-style-type: none">• Kahvenizin sertliğini ayarlamak için Aroma düğmesine basın ve aşağıdaki ayarlardan birini seçin:-	
Standart – varsayılan ayar	
Orta – düğmeye bir kez basın	
Güçlü – düğmeye iki kez basın	

6 AÇMA/KAPAMA düğmesine basın, gösterge ışığı yanıp sönecek ve kahve hazırlama döngüsünün başladığını gösterecektir.











7 Kahve yapılması bitine kadar karafı çıkartmayın.

CMM620 Termal Karaf – karaftan kahve doldurmak için, kapağı itin, kolu ⑰ aşağı doğru ① serbest bırakın Karafı boşaltmak ve temizlemek için kapağı, kapak serbest bırakma kolunu saat yönünün tersine ② döndürerek çıkartın ve kaldırın.

8 Karaf boşken, AÇMA/KAPAMA düğmesine basın, kahve makinesi “Bekleme Moduna” girer ve ekran göstergesi herhangi bir düğmeye basılıncaya kadar kararır.

NOT: Kahve makinesi kahve hazırlama döngüsünde değilse ve düğmelerin hiç birine basılmazsa kahve makinesi otomatik olarak “Bekleme Moduna” girerek enerji tüketimini azaltmaya yardımcı olur.

Program özelliği

<ul style="list-style-type: none">Program özelliği 8 taneye kadar kendi kişisel ayarınızı oluşturmanıza ve kaydetmenize izin verir.	
1 Kahve makinesini “kahve yapma” bölümünde anlatılan şekilde gereken su ve kahve ile hazırlayın.	
2 Kahve makinesinin doğru zamanda başlayacağından emin olmak için 24 saat şekli den gösteren saatin programınızı oluşturmadan önce doğru şekilde ayarlandığından emin olun. “Saati Ayarlama” bölümüne bakın. Örnek: Saati 14:00 olarak ayarlayın.	 
3 Program düğmesine bir kez basın ekran göstergesi ‘P1’ gösterecektir ☹ sembolü yanıp sönecektir. <ul style="list-style-type: none">15 saniye içinde bir seçim yapılmazsa ekran normal saat fonksiyonuna döner ancak ekran göstergesinde ‘P1’ gösterilmeye devam eder.Not: Program sadece ekranda bir program numarası gösterilirken ve ☹ sembolü yanıp sönerken ayarlanabilir.	
4 Program düğmesine tekrar basın ve ekranda P1 gösterilir.	
<ul style="list-style-type: none">İlk olarak kahve makinenizin otomatik olarak açılmasını istediğiniz saati ayarlayın. Not: Program özelliği saat ayarlanana kadar çalışmayacaktır. Örneğin kahve makinenizin 8:30’da çalışmaya başlamasını istiyorsanız Ekran göstergesinde 08:30 gösterilene kadar saat ve dakika düğmelerine basın. Sonra gerekirse aşağıdakileri ayarlayın:	 
<ul style="list-style-type: none">Kahvenin sertliği.	
<ul style="list-style-type: none">Tam dolu karaf ya da küçük miktar olarak kahve miktarı.	
5 Kişisel gereksinimlerinize göre programı ayarladıktan sonra ya program düğmesine tekrar basarak başka bir program seçin ya da programı başlatmak için AÇMA/KAPAMA düğmesine basın.	 P1 - P8
6 Bir programı başlatmak istediğinizde, istediğiniz program numarası gösterge ekranında görünene kadar program düğmesine basın. Örnek: Program 1 (P1) 8:30’da başlama ve orta aroma seçili.	
7 Sonra programı başlatmak için AÇMA/KAPAMA düğmesine basın. Program hemen başlayacak şekilde ayarlıysa AÇMA/KAPAMA göstergesi yanıp sönmeye başlayacaktır. Not: Gecikmeli başlangıç saati ayarladıysanız ☹ sembolü, program numarası ve o anki saat ekranda gösterilir ancak AÇMA/KAPAMA düğmesinin ışığı başlama saati gelinceye kadar sabit yanar.	 

bakım ve temizlik

- Temizlemeden önce daima kapatın, fişten çekin ve soğumasını bekleyin.
- Hiçbir parçayı bulaşık makinesinde yıkamayın.
- Cihazı uzun süre kullanmadığınızda, bir hazne dolusu su (kahve olmadan) ile çalıştırarak temizleyin.

filtre tutucu ve sabit filtre tutucu

- Yıkayın ve kurulayın.
- CMM610 – Cam Karaf**
- Yıkayın ve kurutun.
 - Not: kapak çıkarılabilir değildir.

CMM620 – Termal karaf

- Karafı boşaltmak ve temizlemek için kapağı, kapak serbest bırakma kolunu 17 saat yönünün tersine 2 döndürerek çıkartın ve kaldırın.
- Karaf ve kapağı yıkayın, sonra kurulayın.
- Kapağı tekrar oturtun ve kapak serbest bırakma Kolunu 17 kilitlemek için saat yönünde döndürün.

gövde

- Islak bir bezle silin, sonra kurulayın. Aşındırıcı maddeler kullanmayın – metali ve plastik yüzeyleri çizerler.
- kireç çözmek için**
- Kahve makinenizi yaklaşık 90 kez kahve hazırladıktan sonra gösterge ekranında “CLEAN” (TEMİZLE) belirlediğinde kireçten arındırmanız önerilir.
- 1 Uygun kireç çözücü satın alın.
 - 2 Makinede kireç çözme işlemi yapın.
Not: Kireç giderme sırasında kireç filtresini haznenin altında takılı bırakın.
 - 3 Kireç çözme işleminden sonra, kahve makinesinin tamamen temizlenmesi için 2 hazne dolusu su ile (kahvesiz) çalıştırın.
 - 4 Parçaları yıkayın.

servis ve müşteri hizmetleri

- Kablo hasar güvenlik nedeniyle, KENWOOD ya da yetkili bir KENWOOD tamircisi tarafından değiştirilmelidir.

Aşağıdakilerle ilgili yardıma ihtiyacınız olursa:

- cihazınızın kullanımı veya
- servis veya tamir
- Cihazınızı satın aldığınız yerle bağlantı kurun.
- Kenwood tarafından İngiltere’de dizayn edilmiş ve geliştirilmiştir.
- Çin’de üretilmiştir.



ÜRÜNÜN AT DİREKTİFİ 2002/96/AT İLE UYUMLU OLARAK DOĞRU ŞEKİLDE BERTARAF EDİLMESİ İÇİN ÖNEMLİ BİLGİ.

Kullanım ömrünün sonunda ürün evsel atıklarla birlikte atılmamalıdır. Ürün yerel yetkililerce belirlenmiş atık toplama merkezine veya bu hizmeti sağlayan bir satıcıya götürülmelidir. Ev aletlerinin ayrı bir şekilde atılması çevre üzerindeki olası negatif etkileri azaltır ve aynı zamanda mümkün olan malzemelerin geri dönüşümünü sağlayarak önemli enerji ve kaynak tasarrufu sağlar. Ev aletlerinin ayrı olarak atılması gerekliliğini hatırlatmak amacıyla üzeri çarpı ile işaretlenmiş çöp kutusu resmi kullanılmıştır.

sorun giderme kılavuzu

Problem	Nedeni	Çözüm
Kahve makinesi çalışmıyor	Güç yok. Kahve makinesinin fişi takılı değil.	Kahve makinesinin fişinin takılı olup olmadığını kontrol edin.
Program özelliği çalışmıyor	Haznede su yok. Programlama sırasında başlama saati ayarlanmamış. Yanlış saat ayarı ya da yanlış program seçilmiş. Programı başlatmak için AÇMA/KAPAMA düğmesine basılmamış. 15 saniye içinde bir seçim yapılmazsa ekran normal saat fonksiyonuna döner ancak ekran göstergesinde 'P1' gösterilmeye devam eder. Not: Program sadece ekranda bir program numarası gösterilirken ve ☺ sembolü yanıp sönerken ayarlanabilir.	Haznenin su ile dolu olduğundan emin olun. Program özelliği saat ayarlanana kadar çalışmayacaktır. Zamanlayıcının ☺ sembolü, program numarasının ve o anki saatin gösterge ekranında gösterildiğinden emin olun. "Program özelliği" bölümüne bakın.
Kahve karaf içine filtrelenmiyor	Haznede su yok. Kapak kapalı doğru şekilde kapatılmamış.	Hazneyi suyla doldurun. Kapağın tamamen kapalı olduğundan emin olun. Kapak doğru şekilde kapatılmamışsa, damlama önleyici valf çalışmayacaktır, bunun neticesinde filtre tutucu aşırı dolarak tutucu alanından dışarı su saçılmasına yol açacaktır.
	Duşlayıcı kafasında kireç/mineral birikmesi ve hazne içindeki filtrenin çalışmayı etkilemesi. 90 kez kahve hazırlandıktan sonra ekranda "CLEAN" (TEMİZLE) gösterilir.	Kahve makinenizde kireç giderme yapın. Bakım ve temizleme bölümünün altında "kireç giderme"ye bakın.
Gösterge ekranı kararı	Kahve makinesi kahve hazırlama döngüsünde değilse ve düğmelerin hiç birine basılmazsa kahve makinesi otomatik olarak "Bekleme Moduna" girerek enerji tüketimini azaltmaya yardımcı olur.	Kahve makinesini tekrar açmak için herhangi bir düğmeye düğmesine basın.
Termal Karaf – kahve yeterince sıcak değil	Karaf soğuk.	Kahve yapmadan önce karafı sıcak su ile ısıtmak kahveyi daha sıcak tutacaktır.
Yukarıdakilerden hiçbir problemi çözümüorsa "Servis ve Müşteri Hizmetleri" bölümüne bakın.		

sorun giderme kılavuzu

Problem	Nedeni	Çözüm
Termal Karaf – kahve karaftan akıyor	Kapak serbest bırakma kolu ⑰ aşağı bastırılmamış.	Karaftan kahve doldurmak için, kapak serbest bırakma kolunu ⑰ aşağı itin ❶.
Sıcak Tutma özelliği çalışmıyor.	Sıcak Tutma özelliği yaklaşık 40 dakikadan sonra otomatik olarak kapanır. Sıcak Tutma özelliği (1-4) fincan özelliği seçildiğinde kullanılamaz.	Su haznesinin boş olduğundan emin olun, sonra kahvenizi 40 dakika daha sıcak tutmak için AÇMA/KAPAMA düğmesine basın. (1-4) fincan seçili olmadığından emin olun. Seçimi iptal etmek için (1-4) fincan düğmesine basın.
Yukarıdakilerden hiçbiri problemi çözmüyorsa “Servis ve Müşteri Hizmetleri” bölümüne bakın.		

Zážitek z kávy Kenwood

V naší společnosti Kenwood dobře známe vaši zálibu v kávě a proto jsme si dali záležet, aby tento překapávací přístroj obohatil váš zážitek z překapávané kávy. Ne každý kávovar dokáže uvařit kávu tak, jak se má. Ve skutečnosti je příprava perfektního šálku velkým uměním: použitím správných surovin a správného vybavení.

Překapávaná káva je jedním z mnoha způsobů přípravy kávy a níže jsou uvedena doporučení, podle kterých můžete připravit jedinečnou překapávanou kávu pro sebe, vaši rodinu a vaše přátele.

Voda ~ Káva obsahuje 98 – 99 % vody a proto je důležité používat čerstvou filtrovanou vodu. Doporučujeme používat vodní filtr, který omezuje tvorbu vodního kamene a prodlužuje životnost kávovaru.

Káva ~ Tento přístroj optimalizuje příchut' středně mleté kávy a poskytuje plný zážitek, aroma a chuť. Kupujte kávu, která je vhodná pro překapávací kávovar. Nebo pokud si melete kávu sami, nastavte střední hrubost. Pokud jsou částice příliš malé, voda projde filtrem příliš pomalu a dojde k 'přelouhování'; káva bude mít hořkou příchut'. Pokud jsou částice příliš velké, voda projde filtrem příliš rychle a dojde k 'podlouhování'; káva bude slabá a vodnatá.

Množství ~ Na přípravu optimálně vyváženého šálku doporučujeme použít 7 gramů nebo 1 kávovou lžičku mleté kávy na šálek. Čerstvější káva chutná lépe a proto doporučujeme kávu zkonzumovat do 30 minut od uvaření, protože později se její chuť začne zhoršovat.

Údržba – Používejte papírové filtry nebo trvalý filtr – oba typy jsou vhodné přípravu vynikající kávy. Po každém použití doporučujeme opláchnout trvalý filtr vodou, aby se do vaší kávy nedostaly žádné zbytky čisticích prostředků. Použitou usazeninu doporučujeme ihned po použití zlikvidovat, aby se zabránilo proniknutí nežádoucích příchutí ze zachycených kávových usazenin. Udržujte kávovar čistý přístroj, zejména trysku, což umožní prodloužit životnost přístroje a zajistí perfektní přípravu.

Doufáme, že vás bude káva připravená v tomto kávovaru Kenwood dlouho těšit.

bezpečnost

- Přečtěte si pečlivě pokyny v této příručce a uschovejte ji pro budoucí použití.
- Odstraňte veškerý obalový materiál a nálepky.
- **Dávejte pozor na páru, během vaření nikdy nezvedejte víko nádrže.**
- Nedotýkejte se ohřívací desky ani okolní plochy.
- **Víko vždy zvedejte pomocí jazýčku na přední straně ④.**
- Nedotýkejte se horkých částí.
- Nikdy nenechte viset napájecí kabel tak, aby jej děti mohly zachytit.
- Nikdy nepoužívejte poškozený přístroj. Nenechte jej zkontrolovat nebo opravit: viz „servis a údržba“.
- Přístroj nikdy neponořujte do vody. Dbejte, aby se nenamočil napájecí kabel nebo zásuvka – hrozí nebezpečí úrazu elektrickým proudem.
- V následujících případech odpojte přístroj od elektrické zásuvky:
 - před doplňováním vody
 - před čištěním
 - po použití.
- Pokud nepoužíváte funkci programu, nenechávejte spotřebič zapnutý bez dozoru.
- Pokud nepoužíváte funkci programu, po použití vypněte a vytáhněte z elektrické zásuvky.
- Dávejte pozor, aby se napájecí kabel nedotýkal horkých ploch.
- Před zapnutím kávovaru se vždy přesvědčte, zda je v nádržce voda.

- Tento kávovar je vhodný pouze pro používání s dodaným typem skleněné nádoby.
- Skleněná nádoba modelu CMM610 není zaměnitelná s termoizolační nádobou modelu CMM620.
- **Pouze pro CMM610** - Nenechávejte přístroj zapnutý s prázdnou nádobou na ohřívací desce.
- Nikdy nevkládejte nádobu do mikrovlnné trouby.
- Nesprávné používání spotřebiče může způsobit zranění.
- Děti starší 8 let mohou provádět čištění a uživatelskou údržbu spotřebiče v souladu s návodem k obsluze, pokud jsou pod dozorem osoby zodpovědné za jejich bezpečnost a byly poučeny o používání spotřebiče a vědí o hrozících nebezpečích.
- Osoby se sníženými fyzickými, smyslovými či mentálními schopnostmi nebo nedostatkem znalostí o používání tohoto spotřebiče musí být pod dozorem nebo poučeny o jeho bezpečném používání a rozumět tomu, jaká nebezpečí hrozí.
- Děti si s tímto spotřebičem nesmí hrát a spotřebič i napájecí kabel musí být používány a skladovány mimo dosah dětí do 8 let.
- Toto zařízení je určeno pouze pro domácí použití. Společnost Kenwood vylučuje veškerou odpovědnost v případě, že zařízení bylo nesprávně používáno nebo pokud nebyly dodrženy tyto pokyny.

před zapojením

Napájení, které máte k dispozici, musí odpovídat napájení uvedenému na spodní straně přístroje.

● **VAROVÁNÍ: TENTO SPOTŘEBIČ MUSÍ BÝT UZEMNĚNÝ.**

- Tento spotřebič splňuje požadavky směrnice Evropského parlamentu a Rady 2004/108/ES o elektromagnetické kompatibilitě a požadavky nařízení Evropského parlamentu a Rady (ES) 1935/2004 ze dne 27.10.2004 o materiálech a předmětech určených pro styk s potravinami.

před prvním použitím

- 1 Omyjte součásti: viz část „péče a čištění“.
- 2 Kávovar pročistěte převařením dvou zásobníků vody (bez kávy). Viz „příprava kávy“.

popis - CMM610

- ① trvalý filtr
- ② držák filtru
- ③ ventil proti odkapávání
- ④ jazýček víka
- ⑤ zásobník na vodu (max. 1500 ml)
- ⑥ filtr vodního kamene
- ⑦ ohřívací deska
- ⑧ odměřovací lžička
- ⑨ vypínač s indikátorem
- ⑩ tlačítko pro 1–4 šálky
- ⑪ tlačítko nastavení aroma
- ⑫ tlačítko programu
- ⑬ tlačítko nastavení hodin
- ⑭ displej
- ⑮ tlačítko nastavení minut
- ⑯ skleněná nádoba

popis - CMM620

- ① trvalý filtr
- ② držák filtru
- ③ ventil proti odkapávání
- ④ jazýček víka
- ⑤ zásobník na vodu (max. 1250 ml)
- ⑥ filtr vodního kamene
- ⑦ ohřívací deska
- ⑧ odměřovací lžička
- ⑨ vypínač s indikátorem
- ⑩ tlačítko pro 1–4 šálky
- ⑪ tlačítko nastavení aroma
- ⑫ tlačítko programu
- ⑬ tlačítko nastavení hodin
- ⑭ displej
- ⑮ tlačítko nastavení minut
- ⑯ termoizolační nádoba
- ⑰ páčka pro uvolnění víka

Poznámka: Skleněná nádoba je vhodná pouze pro model kávovaru CMM610 a termoizolační nádoba je vhodná pouze pro model kávovaru CMM620. Skleněná a termoizolační nádoba nejsou zaměnitelné.

nastavení hodin

- 1 Po zapojení do elektrické zásuvky bude na displeji blikat 00:00, dokud na hodinách ve 24hodinovém formátu nenastavíte čas.
- 2 Nastavte na hodinách čas stisknutím tlačítek pro nastavení hodin a minut, dokud nedosáhnete požadovaného času. Podržením tlačítek při výběru času urychlíte změnu hodnot.

Poznámka: Po odpojení napájení se čas v kávovaru neuloží a na displeji se bude opět zobrazovat blikající hodnota 00:00, dokud čas znovu nenastavíte.

příprava kávy

- 1 Zvedněte víko pomocí jazýčku ④ na přední straně kávovaru.
- 2 Naplňte zásobník požadovaným množstvím vody – zkontrolujte, zda je na dně zásobníku správně umístěn filtr vodního kamene ⑥. Hladina vody musí být mezi 125 ml a značkou MAX. Nepřekračujte maximální množství vyznačené značkou MAX.

Modely	Min.	Max.
CMM610	125 ml	1500 ml
CMM620	125 ml	1250 ml



- Použijte studenou vodu. Doporučujeme používat vodní filtr, který omezuje tvorbu vodního kamene a prodlužuje životnost kávovaru. Nikdy nepoužívejte teplou nebo perlivou vodu.
- 3 Zkontrolujte, zda je držák filtru umístěn ve správné poloze.
 - 4 Do držáku filtru vložte buď dodaný trvalý filtr, nebo papírový filtr. Přidejte kávu dodanou lžičkou (přibližně 1 rovná kávová lžička (7 g) na šálek).
 - 5 Zavřete víko a nádobu umístěte na ohřívací desku ⑦.

Poznámka: Ujistěte se, že je víko zcela zavřené. Pokud víko nebude správně zavřené, nebude fungovat ventil proti odkapávání, takže přeteče držák filtru a z místa držáku vyteče voda.

příprava malého množství

<ul style="list-style-type: none">• Pokud chcete připravit malé množství (do 500 ml), stiskněte tlačítko pro 1–4 šálky a na displeji se zobrazí příslušný obrázek.• Opětovným stisknutím tlačítka pro 1–4 šálky tuto volbu z displeje odstraníte.	
--	---

nastavení Aroma









• Chcete-li nastavit sílu kávy, stiskněte tlačítko Aroma a zvolte některé z těchto nastavení:	
Standardní – výchozí nastavení	
Střední – jedním stisknutím tlačítka	
Silné – dvěma stisknutími tlačítka	

- 6 Stiskněte vypínač a kontrolka začne blikat na znamení, že začal cyklus přípravy kávy.
- 7 Nádobu nesundávejte, dokud neskončí vaření.
Termoizolační nádoba CMM620 – pokud chcete nalít kávu z nádoby, zmáčkněte páčku pro uvolnění víka ⑰ směrem dolů ①. Pokud chcete nádobu vyprázdnit a umýt, odstraňte víko tak, že páčku pro uvolnění víka otočíte proti směru hodinových ručiček ② a víko zvednete.
- 8 Když je nádoba prázdná, stiskněte vypínač a kávovar přejde do pohotovostního režimu a displej ztmavne, dokud znovu nestisknete některé tlačítko.
POZNÁMKA: Pokud kávovar není v cyklu přípravy kávy a nestisknete žádné tlačítko, přejde automaticky do pohotovostního režimu, aby se snížila spotřeba energie.

Pouze pro CMM610

- Kávovar bude kávu udržovat teplou a pak se po zhruba 40 minutách vypne. Když se udržování teploty vypne, zhasne kontrolka. Pokud chcete kávu dále udržovat teplou, zkontrolujte, zda je zásobník vody prázdný, a pak znovu stiskněte vypínač. Káva se pak bude udržovat teplá dalších 40 minut.
- Funkci udržení teploty nelze použít, pokud je zvolena funkce 1–4 šálků.

funkce programu

<ul style="list-style-type: none"> Funkce programu umožňuje vytvořit a uložit až 8 vlastních osobních nastavení. 	
<p>1 Doplňte do kávovaru požadované množství vody a kávy podle návodu v části „příprava kávy“.</p>	
<p>2 Aby se kávovar spustil ve správný čas, před vytvořením programu zkontrolujte, zda jsou hodiny nastaveny na správný čas. Viz část „nastavení hodin“. Příklad: nastavte čas na 14:00.</p>	
<p>3 Stiskněte jednou tlačítko programu a na displeji se zobrazí P1 a blikající symbol ☀.</p> <ul style="list-style-type: none"> Pokud do 15 sekund nic nezvolíte, vrátí se displej na normální funkci hodin, ale bude se na něm stále zobrazovat P1. Poznámka: Program lze nastavit, pouze když se na displeji zobrazuje číslo programu a bliká symbol ☀. 	
<p>4 Znovu stiskněte tlačítko programu a na displeji se zobrazí P1.</p>	
<ul style="list-style-type: none"> Nejprve nastavte čas, kdy se má kávovar automaticky zapnout. Poznámka: Pokud nenastavíte čas, nebude program fungovat. Pokud například chcete, aby se kávovar zapnul v 8:30, stiskněte tlačítka pro nastavení hodin a minut, dokud se na displeji nezobrazí 08:30. <p>V případě potřeby pak nastavte následující možnosti:</p>	
<ul style="list-style-type: none"> Síla kávy. 	
<ul style="list-style-type: none"> Množství kávy – plná nádoba nebo malé množství. 	
<p>5 Po nastavení programu podle osobních požadavků pak stisknutím tlačítka programu zvolte jiný program nebo nastavený program stisknutím vypínače spusťte.</p>	
<p>6 Když chcete program spustit, zvolte požadovaný program stisknutím tlačítka programu, dokud se na displeji nezobrazí požadované číslo. Příklad: Program 1 (P1), který má začít v 8:30 se zvoleným středním aroma.</p>	
<p>7 Pak program spusťte stisknutím vypínače. Pokud je program nastaven, aby se spustil okamžitě, začne kontrolka vypínače blikat. Poznámka: Pokud jste nastavili odložený čas spuštění, zobrazí se na displeji symbol ☀, číslo programu a aktuální čas, ale kontrolka vypínače nebude blikat, dokud nenastane nastavený čas spuštění.</p>	

údržba a čištění

- Před čištěním přístroj vždy vypněte, odpojte od elektrické zásuvky a nechte vychladnout.
- Žádnou součást přístroje neumývejte v myčce na nádobí.
- Pokud jste přístroj nějakou dobu nepoužívali, provařte jím jeden plný zásobník vody (bez kávy), abyste jej vyčistili.

držák filtru a držák trvalého filtru

- Umyjte a osušte.

CMM610 – skleněná nádoba

- Umyjte a osušte.
- Poznámka: víko nelze odejmout.

CMM620 – termoizolační nádoba

- Pokud chcete nádobu vyprázdnit a umýt, odstraňte víko tak, že páčku pro uvolnění víka ⑰ otočíte proti směru hodinových ručiček ② a víko zvednete.
- Umyjte nádobu a víko a pak osušte.
- Víko nasadte zpět na nádobu a otočením páčky pro uvolnění víka ⑰ ve směru hodinových ručiček jej zajistěte.

tělo přístroje

- Otřete vlhkým hadříkem, nechte oschnout. Nepoužívejte brusné prostředky - mohly by poškrábat plastové a kovové povrchy.

postup odstranění usazenin

Doporučujeme, abyste kávovar vyčistili od vodního kamene přibližně po každých 90 cyklech přípravy kávy, když se na displeji zobrazí nápis „CLEAN“ (VYČISTIT).

- 1 Zakupte vhodný prostředek pro odstraňování usazenin z vody.
- 2 Zbavte kávovar usazenin.
Poznámka: Při odstraňování vodního kamene nechte filtr vodního kamene v zásobníku.
- 3 Po odstranění usazenin kávovar pročistěte převařením dvou zásobníků vody (bez kávy).
- 4 Omyjte součásti.

servis a údržba

- Pokud by došlo k poškození napájecího kabelu, tak je z bezpečnostních důvodů nutné nechat napájecí kabel vyměnit od firmy KENWOOD nebo od autorizovaného servisního technika firmy KENWOOD.

Pokud potřebujete pomoc:

- se způsobem použití výrobku,
 - s jeho údržbou nebo s opravami,
 - obraťte se na tu prodejnu, kde jste výrobek koupili.
- Zkonstruováno a vyvinuto společností Kenwood ve Velké Británii.
 - Vyrobeno v Číně.



INFORMACE KE SPRÁVNÉMU ZPŮSOBU LIKVIDACE TOHOTO VÝROBKU PODLE SMĚRNICE EVROPSKÉHO PARLAMENTU A RADY 2002/96/ES

Po ukončení doby provozní životnosti se tento výrobek nesmí likvidovat společně s domácím odpadem.

Výrobek se musí odevzdat na specializovaném místě pro sběr tříděného odpadu, zřízeném městskou správou anebo prodejcem, kde se tato služba poskytuje.

Pomocí odděleného způsobu likvidace elektrospotřebičů se předchází vzniku negativních dopadů na životní prostředí a na zdraví, ke kterým by mohlo dojít v důsledku nevhodného nakládání s odpadem, a umožňuje se recyklace jednotlivých materiálů při dosažení významné úspory energií a surovin. Pro zdůraznění povinnosti tříděného sběru odpadu elektrospotřebičů je výrobek označený symbolem přeškrtnutého odpadkového koše.

řešení problémů

Problém	Příčina	Řešení
Kávovar nefunguje	Chybí napájení. Kávovar není zapojený do zásuvky.	Zkontrolujte, zda je kávovar zapojený do zásuvky.
Nefunguje funkce programu	V zásobníku není voda. Při nastavení programu nebyl nastaven čas zapnutí. Byl nastaven nesprávný čas nebo zvolen nesprávný program. Program nebyl spuštěn stisknutím vypínače. Pokud do 15 sekund nic nezvolíte, vrátí se displej na normální funkci hodin, ale bude se na něm stále zobrazovat P1. Poznámka: Program lze nastavit, pouze když se na displeji zobrazuje číslo programu a bliká symbol ☺.	Naplňte zásobník vodou. Pokud není nastaven čas, nebude program fungovat. Zkontrolujte, zda se na displeji zobrazuje symbol časovače ☺, číslo programu a aktuální čas. Viz část „funkce programu“.
Do nádoby se nefiltruje káva	V zásobníku není voda. Není správně zavřené víko.	Naplňte zásobník vodou. Zkontrolujte, zda je víko zcela zavřené. Pokud není víko správně zavřené, nebude fungovat ventil proti odkapávání. To způsobí, že se přeplní držák filtru a z místa držáku vyteče voda.
	Fungování je ovlivněno usazením vodního kamene na vodní hlavici a filtru vodního kamene v zásobníku. Po 90 cyklech přípravy kávy se na displeji zobrazuje „CLEAN“ (VYČISTIT).	Odstraňte z kávovaru vodní kámen. Viz „údržba a čištění“ v části údržba a čištění.
Displej nesvítil	Pokud kávovar není v cyklu přípravy kávy a nestisknete žádné tlačítko, přejde automaticky do pohotovostního režimu, aby šetřil energii.	Stisknutím tlačítka kávovar znovu zapnete.
Termoizolační nádoba – káva není dost teplá	Studená nádoba.	Káva zůstane teplejší, pokud nádobu před přípravou kávy předeřhřejete horkou vodou.
Pokud žádné výše uvedené řešení problém neodstraní, přečtěte si část „servis a údržba“.		

řešení problémů

Problém	Příčina	Řešení
Termoizolační nádoba – káva z nádoby neteče	Nezmáčkli jste páčku na uvolnění víka ⑰.	Chcete-li nalévat kávu z nádoby, zmáčkněte páčku po uvolnění víka ⑰ ❶.
Funkce udržení teploty nefunguje.	Funkce udržení teploty se zhruba po 40 minutách automaticky vypne. Funkci udržení teploty nelze použít, pokud je zvolena funkce 1–4 šáleků.	Zkontrolujte, zda je zásobník vody prázdný, a pak znovu stiskněte vypínač. Káva se pak bude udržovat teplá dalších 40 minut. Zkontrolujte, zda není zvolena funkce pro 1–4 šálky. Dalším stisknutím tlačítka pro 1–4 šálky volbu zrušte.
Pokud žádné výše uvedené řešení problém neodstraní, přečtěte si část „servis a údržba“.		

Magyar

A használati utasítás ábrái az első oldalon láthatók - olvasás közben hajtsa ki ezt az oldalt

Kenwood kávéélmény

A Kenwoodnál mi is osztozunk az Ön kávé iránti rajongásában, és ezért gondoskodtunk arról, hogy ez a filteres kávéfőző tökéletes élményt nyújt a filteres kávé élvezete során. Sajnos nem minden kávéfőző képes megfelelő módon lefőzni a kávékat. A tökéletes kávé előállítás egyfajta művészet, ami a megfelelő alapanyagok és a megfelelő készülék használatával lehetséges.

A filteres kávé a kávé élvezetének egyik módja a sok közül. Az alábbi ajánlások hozzásegítik ahhoz, hogy tökéletesítse az önmagának, a családnak és a barátoknak nyújtott filtereskávé-élményt.

A víz ~ A kávé mintegy 98-99 %-a víz, így fontos a friss, szűrt víz használata. Javasoljuk vízszűrő használatát, amely csökkenti a vízkövesedést és meghosszabbítja a kávéfőző élettartamát.

A kávé ~ Ez a gép a közepesre őrölt kávé zamatát optimalizálja és ezzel nyújt testes, aromákban és ízben gazdag kávéitalt. Vásárlás előtt győződjön meg arról, hogy az adott kávé alkalmas-e filteres kávéfőzőhöz, illetve saját darálás esetén a daráló a közepes finomságra legyen állítva. Ha a szemcsék túl finomak, akkor a víz túl lassan halad át a filteren, ami túlzott kioldást eredményez, vagyis a kávé kesernyésebb lesz. Ha a szemcsék túl nagyok, akkor a víz túl gyorsan halad át a filteren, ami elégtelen kioldást eredményez, vagyis a kávé gyenge, vízíű lesz.

Az arányok ~ A tökéletesen kiegyensúlyozott kávéitalhoz csészénként 7 gramm vagyis 1 evőkanálnyi őrölt kávé használatát javasoljuk. A kávé frissen jobb ízű, ezért javasoljuk a lefőzést követően 30 percen belül elfogyasztani. A hosszabb állásidővel csökken az íz.

Karbantartás – Papírszűrővel és állandó szűrővel egyaránt nagyszerű kávékat lehet főzni. Javasoljuk, hogy az állandó szűrőt minden használat után öblítse át vízzel, mivel a mosogatószer maradványai mellékízt adnak a kávéknak. Használat után azonnal dobja ki az őrleményt, így megakadályozható a nemkívánatos ízek kicsöpögése a kifőzött őrleményből. Tartsa tisztán a kávégépet, különösen a vízkiömlő fejet, mert ezzel meghosszabbítható a gép élettartama és fenntartható a tökéletes kávéfőzés.

Reméljük, sok öröme telik a Kenwood géppel főzött kávéban.

biztonság

- Alaposan olvassa át ezeket az utasításokat és őrizze meg későbbi felhasználásra!
- Távolítson el minden csomagolóanyagot és címkét!
- **Vigyázzon a gőzkiáramlásra, a főzés során soha ne emelje fel a tartály fedelét!**
- Ne érintse meg a főzőlapot vagy annak környezetét!
- **A fedelet mindig az elől levő fül ④ segítségével emelje meg.**
- Ne érjen hozzá a forró részekhez.
- A hálózati vezetéket ne hagyja belógni úgy, hogy gyermek elérhesse!
- Sérült készüléket soha ne használjon! Ellenőriztesse vagy javíttassa: lásd a 'szerviz és vevőszolgálat' fejezetet!
- Soha ne tegye a készüléket vízbe, a vezetéket vagy a villásdugót ne érje víz, mert ekkor áramütést szenvedhet!
- Húzza ki a villásdugót:
 - vízzel való feltöltés előtt
 - tisztítás előtt
 - használat után.
- Soha ne használja a készüléket felügyelet nélkül, kivéve, ha a program funkció aktív.
- Használat után kapcsolja ki és áramtalanítsa a készüléket, kivéve, ha a program funkció aktív.
- A vezeték ne érjen forró alkatrészekhez!
- Bekapcsolás előtt győződjön meg arról, hogy van-e víz a tartályban!

- Ez a kávéfőző csak a mellékelt kávékiöntő kannával használható.
- A CMM610 üvegkannája nem cserélhető fel a CMM620 hőtartó kannájával.
- **CMM610 esetén** – Ne hagyja bekapcsolva a készüléket, ha a melegítőlapon van a kanna!
- A kávékiöntő kannát soha ne tegye mikrosütőbe!
- A készülék nem megfelelő használata sérülést okozhat.
- A 8 éves és annál idősebb gyermekek a használati utasításnak megfelelően kezelhetik, tisztíthatják és karbantarthatják a készüléket, amennyiben ezt a biztonságukért felelős személy felügyelete alatt teszik, a készülék használatára kioktatták őket és tisztában vannak a veszélyekkel.
- Az olyan személyek, akiknek a fizikai, érzékelési vagy mentális képességei gyengébbek, vagy nincs kellő tapasztalatuk és tudásuk, csak felügyelet alatt használhatják a készüléket, vagy ha annak használatára megfelelően be vannak tanítva és tisztában vannak a veszélyekkel.
- A gyermekeknek tilos játszani a készülékkel, és ügyelni kell arra is, hogy a készülékhez és zsinórához 8 év alatti gyermekek ne férjenek hozzá.
- A készüléket csak a rendeltetésének megfelelő háztartási célra használja! A Kenwood nem vállal felelősséget, ha a készüléket nem rendeltetésszerűen használták, illetve ha ezeket az utasításokat nem tartják be.

csatlakoztatás előtt

Ellenőrizze, hogy a villamos hálózat megfelel-e a készülék alján levő adattáblán szereplő adatoknak!

● FIGYELEM: A KÉSZÜLÉKET FÖLDELNI KELLI!

- A készülék megfelel az elektromágneses összeférhetőségről szóló 2004/108/EK irányelv, valamint az élelmiszerekkel rendeltetésszerűen érintkezésbe kerülő anyagokról szóló 1935/2004/EK rendelet (2004. október 27.) követelményeinek.

az első használat előtt

- 1 Mossa el az alkatrészeket: lásd az 'ápolás és tisztítás' fejezetet!
- 2 A tisztításhoz működtesse a készüléket két teljes tartálynyi vízzel (kávé nélkül)! Lásd a 'kávéfőzés' fejezetet!

a készülék részei -

CMM610

- ① állandó szűrő
- ② szűrőtartó
- ③ cseppzáró szelep
- ④ fedélemelő fül
- ⑤ víztartály (max. 1500 ml)
- ⑥ vízköszűrő
- ⑦ melegítőlap
- ⑧ mérőkanál
- ⑨ BE/KI gomb jelzőlámpával
- ⑩ 1–4 csésze gomb
- ⑪ aroma gomb
- ⑫ program gomb
- ⑬ óra-beállító gomb
- ⑭ kijelző
- ⑮ percbeállító gomb
- ⑯ üvegkanna

a készülék részei -

CMM620

- ① állandó szűrő
- ② szűrőtartó
- ③ cseppzáró szelep
- ④ fedélemelő fül
- ⑤ víztartály (max. 1250 ml)
- ⑥ vízköszűrő
- ⑦ tartólap
- ⑧ mérőkanál
- ⑨ BE/KI gomb jelzőlámpával
- ⑩ 1–4 csésze gomb
- ⑪ aroma gomb
- ⑫ program gomb
- ⑬ óra-beállító gomb
- ⑭ kijelző
- ⑮ percbeállító gomb
- ⑯ hőtartó kanna
- ⑰ fedélkiodó kar

Megjegyzés: az üvegkanna csak a CMM610 kávéfőzővel, a hőtartó kanna pedig csak a CMM620 kávéfőzővel használható. Az üvegkanna és a hőtartó kanna egymással nem cserélhető fel.

az óra beállítása

- 1 Csatlakoztassa a készüléket a hálózathoz. A kijelzőn 00:00 látható, és ez villog, amíg az időt be nem állítja a 24 órás kijelzésű órán.
- 2 Az óra- és percbeállító gombok segítségével állítsa be a kívánt időt. Ha az idő beállítása közben lenyomva tartja a gombot, akkor gyorsabban léptetheti a számokat.

Megjegyzés: ha a kávéfőző hálózati csatlakozója ki van húzva, akkor az idő nem lesz elmentve, és a kijelző visszaáll a 00:00 jelzésre, és villog, amíg az időt újra be nem állítja.

kávéfőzés



- 1 A fedelet a kávéfőző elején levő fül ④ segítségével emelje meg.
- 2 Töltse meg a tartályt a szükséges mennyiségű vízzel. A vízköszűrőt ⑥ megfelelő módon helyezze el a tartály alján. A vízszintnek a 125 ml és a MAX jelzések között kell lennie. Ne töltse a MAX szint fölé!

Modell	Min.	Max.
CMM610	125 ml	1500 ml
CMM620	125 ml	1250 ml

- Hideg vizet használjon! Javasoljuk szűrt víz használatát, amely csökkenti a vízkövesedést és meghosszabbítja a kávéfőző élettartamát. Soha ne használjon meleg vagy szénsavas vizet!
- 3 Ügyeljen rá, hogy a szűrőtartó a helyén legyen!
 - 4 Helyezze a mellékelt állandó szűrőt vagy a papírszűrőt a szűrőtartóba! A mellékelt mérőkanállal ízlés szerint tegye bele a kávé (csészénként kb. 1 csapott evőkanálnyi (7 gramm) mennyiséget)!
 - 5 Zárja le a fedelet és helyezze a kannát a melegítőlapra/tartólapra ⑦.

Megjegyzés: Ügyeljen arra, hogy a fedél teljesen zárva legyen. Ha a fedél nincs megfelelően lezárva, akkor a cseppzáro szelep nem működik, a szűrőtartó túltöltődik, és víz jut ki a tartóból.

kis mennyiségű kávé készítése

<ul style="list-style-type: none"> • Ha kis mennyiségű (500 ml vagy kevesebb) kávé szeretne főzni, nyomja meg az (1–4 csésze) gombot. A kijelzőn megjelenik a csésze szimbólum. • Nyomja meg ismét az (1–4 csésze) gombot, ha el szeretné távolítani a beállítást a kijelzőről. 	 
---	--

Aroma szabályozása











• A kávé erősségének beállításához nyomja meg az Aroma gombot, és válasszon az alábbi lehetőségek közül:	
Normál – alapértelmezett beállítás	00:00
Közepes – nyomja meg a gombot egyszer	00:00 /
Erős – nyomja meg a gombot kétszer	00:00 //

- 6 Nyomja meg a BE/KI gombot, és a jelzőfény villogása mutatja, hogy a kávéfőzési ciklus elindult.
- 7 A kávéfőzés befejezéséig ne vegye el a kannát.
CMM620 Hőtartó kanna – a kávé kiöntéséhez a fedélkioldó kart ⑰ nyomja le ①. A kanna kiürítéséhez és tisztításához vegye le a fedelet: fordítsa el a fedélkioldó kart balra ②, és emelje le a fedelet.
- 8 Amikor a kanna üres, nyomja meg a BE/KI gombot, és a kávéfőző készenléti üzemmódra vált. A kijelző elhalványul, amíg valamelyik gombot újra meg nem nyomják.
MEGJEGYZÉS: ha a kávéfőző nincs főzési ciklusban, és egyik gombot sem nyomják meg, akkor a kávéfőző az energiatakarékosság érdekében automatikusan készenléti üzemmódra vált.

CMM610 esetén

- A kávéfőző melegen tartja a kávé, majd körülbelül 40 perc elteltével automatikusan kikapcsol. A jelzőlámpa automatikusan kialszik, amikor a melegen tartás véget ér. Ha azt szeretné, hogy a kávéfőző tovább tartsa melegen a kávé, akkor ügyeljen arra, hogy a víztartály teljesen üres legyen, amikor a BE/KI gombot újra megnyomja. A kávéfőző ezután újabb 40 percig melegen tartja a kávé.
- A melegen tartási funkció nem működik, ha az (1–4 csésze) funkció aktív.

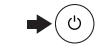
Program funkció

<ul style="list-style-type: none"> • A program funkció lehetővé teszi 8 egyéni beállítás létrehozását és tárolását. 	
<p>1 A „kávéfőzés” részben leírtak szerint tölts fel a kávéfőzőt a szükséges vízzel és kávéval.</p>	
<p>2 Annak érdekében, hogy a kávéfőző a megfelelő időpontban induljon, a program létrehozása előtt ellenőrizze, hogy a 24 órás kijelzésű órán a megfelelő időpont van-e beállítva. Lásd „Az óra beállítása” részt. Példa: állítsa az időt 14:00 órára.</p>	 
<p>3 Nyomja meg egyszer a program gombot. A kijelzőn megjelenik a „P1” felirat, és a ☀ szimbólum villogni kezd.</p> <ul style="list-style-type: none"> • Ha 15 másodpercen belül nem történik meg a beállítás, a kijelző visszavált a normál órafunkcióra, de a „P1” továbbra is látható a kijelzőn. • Megjegyzés: programot csak akkor lehet beállítani, ha a kijelzőn látszik a program száma és a ☀ szimbólum villog. 	
<p>4 Nyomja meg ismét a program gombot. A kijelzőn a „P1” felirat látható.</p>	
<ul style="list-style-type: none"> • Először állítsa be azt az időt, amikor szeretné, hogy a kávéfőző automatikusan bekapcsoljon. Megjegyzés: A program funkció csak akkor működik, ha az idő is be van állítva. Tegyük fel, azt szeretné, hogy a kávéfőző 08:30-kor bekapcsoljon. Az óra- és percbéallító gombokkal állítsa be a kijelzőn a 08:30 időt. Ezután állítsa be az alábbiakat, ha szükséges: 	 
<ul style="list-style-type: none"> • A kávé erőssége. 	
<ul style="list-style-type: none"> • A kávé mennyisége vagy teljes kancsó vagy kis mennyiség legyen. 	
<p>5 A program saját igényeknek megfelelő beállítása után a program gomb ismételt megnyomásával másik programot választhat, vagy a BE/KI gomb lenyomásával elindíthatja a programot.</p>	 <p>P1 - P8</p>
<p>6 Ha el szeretne indítani egy programot, azt a program gomb ismételt megnyomásával választhatja ki. Addig kell nyomni, amíg a kívánt szám meg nem jelenik a kijelzőn. Például: Az 1. program (P1) reggel 8:30-kor indul, és közepes erősségű kávékat készít.</p>	
<p>7 A program elindításához nyomja meg a BE/KI gombot. Ha a program úgy van beállítva, hogy azonnal induljon, akkor a BE/KI jelzőfény villogni kezd. Megjegyzés: ha késleltetett indítás van beállítva, akkor a kijelzőn a ☀ szimbólum, a program száma és az aktuális idő látható. A BE/KI jelzőfény azonban továbbra is folyamatosan világít, amíg el nem érkezik a beállított időpont.</p>	 

ápolás és tisztítás

- Tisztítás előtt kapcsolja ki a készüléket, húzza ki a hálózati csatlakozót és várja meg, amíg a készülék teljesen le nem hűl!
- Az alkatrészeket ne mossa mosogatógépben!
- Ha egy darabig nem használta a készüléket, akkor a tisztításhoz egy tele tartály vizet forraljon át (kávé nélkül)!

szűrőtartó és állandó szűrő

- Mossa el és szárítsa meg!

CMM610 – Üvegkanna

- Mossa el és szárítsa meg!
- Megjegyzés: a fedél nem távolítható el.

CMM620 – Hőtartó kanna

- A kanna kiürítéséhez és tisztításához vegye le a fedelet: fordítsa el a fedélkioldó kart ⑰ balra ②, és emelje le a fedelet.
- Mossa el a kannát és a fedelet, majd szárítsa meg.
- Helyezze vissza a fedelet, és a fedélkioldó kar ⑰ jobbra való elfordításával rögzítse.

ház

- Törölje át nedves ruhával, majd szárítsa meg! Ne használjon súrolószereket, mert megkarcolják a műanyag és fém felületeket!

vízkömentesítés

A kávéfőzőt ajánlatos kb. 90 főzési ciklus után vízkömentesíteni, amikor a „CLEAN” (TISZTÍTÁS) felirat megjelenik a kijelzőn.

- 1 Vegyen megfelelő vízköoldót!
- 2 Vízkömentesítse a készüléket!
Megjegyzés: a vízkömentesítés alatt hagyja a vízköszűrőt a tartályban.
- 3 A vízkömentesítés után működtesse a készüléket két teljes tartálynyi vízzel (kávé nélkül) a teljes tisztítás érdekében!
- 4 Mossa el az alkatrészeket!

szerviz és vevőszolgálat

- Ha a hálózati vezeték sérült, azt biztonsági okokból ki kell cseréltetni a KENWOOD vagy egy, a KENWOOD által jóváhagyott szerviz szakemberével.

Ha segítségre van szüksége:

- a készülék használatával vagy
 - a karbantartással vagy a javítással kapcsolatban,
 - forduljon az elárusítóhelyhez, ahol a készüléket vásárolta.
-
- Tervezte és kifejlesztette a Kenwood az Egyesült Királyságban.
 - Készült Kínában.



A TERMÉK MEGFELELŐ HULLADÉKKEZELÉSÉRE VONATKOZÓ FONTOS TUDNIVALÓK A 2002/96/EK IRÁNYELV ÉRTELMÉBEN

A hasznos élettartamának végére érkezett készüléket nem szabad kommunális hulladékként kezelni. A termék az önkormányzatok által fenntartott szelektív hulladékgyűjtő helyeken vagy az ilyen szolgáltatást biztosító kereskedőknél adható le. Az elektromos háztartási készülékek szelektív hulladékkezelése lehetővé teszi a nem megfelelő hulladékkezelésből adódó esetleges, a környezetet és az egészséget veszélyeztető negatív hatások megelőzését és a készülék alkotóanyagainak újrahasznosítását, melynek révén jelentős energia- és forrásmegtakarítás érhető el. A terméken áthúzott kerekese kuka szimbólum emlékeztet az elektromos háztartási készülékek szelektív hulladékkezelésének szükségességére.

hibaelhárítási útmutató

Probléma	Ok	Megoldás
A kávéfőző nem működik	Nincs áramellátás. A kávéfőző csatlakozója nincs bedugva a konnektorba.	Ellenőrizze, hogy a kávéfőző csatlakozója be van-e dugva a konnektorba.
A program funkció nem működik	Nincs víz a tartályban. A kezdési idő nem lett beállítva a programozáskor. Helytelen idő lett beállítva, vagy rossz program lett kiválasztva. A BE/KI gomb nem lett megnyomva a program indításához. Ha 15 másodpercen belül nem történik meg a beállítás, a kijelző visszavált a normál órafunkcióra, de a „P1” továbbra is látható a kijelzőn. Megjegyzés: programot csak akkor lehet beállítani, ha a kijelzőn látszik a program száma és a ☹ szimbólum villog.	Ellenőrizze, hogy a víztartály meg van-e töltve. A program funkció nem működik, ha az idő nincs beállítva. Ellenőrizze, hogy az időzítő ☹ szimbóluma, a program száma és az aktuális idő látható-e a kijelzőn. Lásd a „Program funkció” részt.
Nem megy a kávé a kannába	Nincs víz a tartályban. A fedél nincs megfelelően zárva.	Töltse meg a tartályt vízzel. Ügyeljen arra, hogy a fedél teljesen zárva legyen. Ha a fedél nincs megfelelően lezárva, akkor a cseppzáró szelep nem működik, a szűrőtartó túltöltődik, és víz jut ki a tartóból.
	Vízkö/ásványi anyag rakódott le a szűrőfejen és a tartály vízkőszűrőjén, és ez akadályozza a megfelelő működést. 90 főzési ciklus után a kijelzőn megjelenik a „CLEAN” (TISZTÍTÁS) felirat.	Vízkömentesítse a kávéfőzőt. Bővebben lásd a „vízkömentesítés” részt „ápolás és tisztítás” fejezetben.
A kijelző sötét	Ha a kávéfőző nincs főzési ciklusban, és egyik gombot sem nyomják meg, akkor a kávéfőző az energiatakarékosság érdekében automatikusan készenléti üzemmódra vált.	A kávéfőző visszakapcsolásához nyomjon meg egy gombot.
Hőtartó kanna – a kávé nem elég meleg	A kanna hideg.	A kávéfőzés előtt forró vízzel melegítse meg a kannát, és akkor a kávé nem hűl ki.
Ha a fentiek nem segítenek, akkor lásd a „szerviz és vevőszolgálat” fejezetet.		

hibaelhárítási útmutató

Probléma	Ok	Megoldás
Hőtartó kanna – a kávé nem folyik ki a kannából	A fedélkioldó ⑰ nem lett lenyomva.	A kávé kiöntéséhez a fedélkioldó kart ⑰ le kell nyomni ❶.
A melegen tartási funkció nem működik.	A melegen tartási funkció kb. 40 perc után automatikusan kikapcsol. A melegen tartási funkció nem működik, ha az (1–4 csésze) funkció aktív.	Ellenőrizze, hogy a víztartály üres-e, majd nyomja vissza a BE/KI gombot, hogy a kávé újabb 40 percig melegen tartsa. Ellenőrizze, hogy az (1–4 csésze) funkció nincs-e bekapcsolva. A funkció kikapcsolásához nyomja meg az (1–4 csésze) gombot.
Ha a fentiek nem segítenek, akkor lásd a „szerviz és vevőszolgálat” fejezetet.		

Przed czytaniem prosimy rozłożyć pierwszą stronę, zawierającą ilustracje

Ekspres do kawy z filtrem Kenwood

W Kenwood podzielamy twoją pasję dla kawy i dlatego dołożyliśmy wszelkich starań, aby ten ekspres z filtrem wzbogacił przyjemność, jaką czerpiesz z picia filtrowanej kawy. Niestety nie wszystkie ekspresy do kawy są przystosowane do parzenia kawy we właściwy sposób — zaparzenie filiżanki idealnej kawy jest sztuką wymagającą kombinacji właściwych składników oraz odpowiedniego sprzętu.

Filtrowanie kawy to jeden z wielu sposobów na rozkoszowanie się jej smakiem. Poniżej przedstawiamy kilka zaleceń, które umożliwią ci picie oraz częstowanie rodziny i przyjaciół najlepszą kawą filtrowaną.

Woda — Kawa składa się w 98-99% z wody, więc ważne jest, aby używać świeżej, filtrowanej wody. Zalecamy stosowanie filtra wody, aby zmniejszyć ilość kamienia i wydłużyć okres sprawności ekspresu

Kawa — Ten ekspres zoptymalizuje aromat średnio zmielonej kawy, zapewniając pełny aromat i smak. Przed kupnem kawy należy sprawdzić, czy nadaje się ona do ekspresu z filtrem, natomiast jeśli mieli się kawę samodzielnie, trzeba ustawić młynek na średnią grubość. Jeżeli cząstki będą zbyt małe, woda będzie przepływać przez filtr zbyt wolno, przez co napar będzie zbyt mocny i kawa będzie gorzka. Jeśli kawa jest zmielona zbyt grubo, woda przepływa przez nią zbyt szybko i napar jest słaby, co powoduje słaby i wodnisty smak.

Proporcje — Aby zaparzyć idealną filiżankę zalecamy parzenie kawy w proporcji 1 łyżka stołowa (7 gramów) kawy mielonej na filiżankę. Świeżo parzona kawa smakuje najlepiej, dlatego zalecamy wypicie w ciągu 30 minut od zaparzenia, później smak zaczyna słabnąć.

Konserwacja — Stosuj filtry papierowe lub filtr stały, obydwa rodzaje filtrów zapewniają wspaniały smak kawy. Zalecamy płukanie filtra stałego wodą po każdym użyciu, ponieważ wszelkie resztki detergentu mogą przedostać się do kawy. Pozostałości zmielonej kawy należy wyrzucać natychmiast po użyciu, aby niepożądany aromat z resztek nie przedostawał się do naparu. Należy utrzymywać ekspres w czystości, zwłaszcza głowicę natryskową, dzięki czemu wydłuży się okres trwałości ekspresu oraz utrzyma doskonałą jakość parzonej kawy.

Mamy nadzieję, że picie kawy parzonej w ekspresie Kenwood będzie prawdziwą przyjemnością.

bezpieczeństwo

- Przeczytać uważnie poniższą instrukcję i zachować na wypadek potrzeby skorzystania z niej w przyszłości.
- Usunąć wszelkie materiały pakunkowe i etykiety.
- **Uwaga na parę wodną. Nigdy nie należy podnosić pokrywki zbiornika w trakcie cyklu parzenia.**
- Nie wolno dotykać płytki grzejnej ani jej otoczenia.
- **Pokrywę unosić wyłącznie chwytając za znajdujący się z przodu pokrywy uchwyt ④.**
- Nie dotykać gorących elementów.
- Nie dopuszczać, aby przewód zwisał w miejscu dostępnym dla dzieci.
- Nie wolno używać urządzenia, gdy jest uszkodzone. Należy zlecić jego sprawdzenie lub naprawę: patrz „serwis i punkty obsługi klienta”.
- Nie wolno wkładać urządzenia do wody lub dopuszczać do zamoczenia przewodu lub wtyczki — może to spowodować porażenie prądem.
- Wtyczkę należy wyciągnąć z gniazda:
 - przed nalaniem wody
 - przed czyszczeniem
 - po użyciu.
- Włączonego urządzenia nie wolno pozostawiać bez nadzoru, chyba że używany jest jeden z programów.
- Po użyciu należy zawsze wyłączyć urządzenie i wyjąć wtyczkę z gniazda sieciowego, chyba że używany jest jeden z programów.

- Nie dopuszczać, aby przewód dotykał gorących części.
- Przed włączeniem urządzenia zawsze należy upewnić się, że w zbiorniku znajduje się woda.
- Ten ekspres do kawy jest przystosowany do używania wyłącznie z dostarczanym dzbankiem.
- Szklanego dzbanka CMM610 nie można stosować wymiennie z dzbankiem termicznym CMM620.
- **Wyłącznie model CMM610** - Nie zostawiać włączonego urządzenia z pustym dzbankiem na płytce grzejnej.
- Dzbanka nie wolno wstawiać do kuchenki mikrofalowej.
- Stosowanie urządzenia w sposób niezgodny z przeznaczeniem może grozić wypadkiem.
- Dzieci od 8. roku życia mogą korzystać z urządzenia, a także dokonywać jego czyszczenia i czynności konserwacyjnych zgodnie z zaleceniami podanymi w instrukcji obsługi, pod warunkiem że nadzór nad nimi sprawuje odpowiedzialna za ich bezpieczeństwo osoba dorosła, a one otrzymały instrukcje dotyczące użytkowania niniejszego urządzenia i są świadome zagrożeń z tym związanych.
- Nad osobami o obniżonej sprawności fizycznej, zmysłowej lub umysłowej lub niemającymi doświadczenia ani wiedzy na temat użytkowania niniejszego urządzenia należy sprawować nadzór bądź udzielić im instrukcji dotyczących bezpiecznego użytkowania urządzenia i uświadomić zagrożenia z tym związane.

- Dzieciom nie wolno bawić się urządzeniem. Urządzenie i przewód sieciowy należy przechowywać w miejscu niedostępnym dla dzieci poniżej 8. roku życia.
- Urządzenie jest przeznaczone wyłącznie do zgodnego z przeznaczeniem użytku domowego. Firma Kenwood nie ponosi odpowiedzialności za wypadki i uszkodzenia powstałe podczas niewłaściwej eksploatacji urządzenia lub w wyniku nieprzestrzegania niniejszej instrukcji.

przed podłączeniem do sieci

Należy upewnić się, że zasilanie sieciowe jest zgodne z typem wskazanym na spodzie urządzenia.

- **UWAGA: NINIEJSZE URZĄDZENIE MUSI BYĆ UZIEMIONE.**
- Urządzenie spełnia wymogi dyrektywy Wspólnoty Europejskiej nr 2004/108/WE, dotyczącej kompatybilności elektromagnetycznej oraz rozporządzenia WE nr 1935/2004 z dnia 27 października 2004 r., dotyczącego materiałów i wyrobów przeznaczonych do kontaktu z żywnością.

przed pierwszym użyciem

- 1 Umyj wszystkie wymagające tego części: patrz „czyszczenie i konserwacja”.
- 2 Uruchoń dwa kolejne cykle parzenia z pełnym zbiornikiem wody (bez kawy), aby wyczyścić ekspres. Patrz „parzenie kawy”.

oznaczenia - CMM610

- ① filtr stały
- ② uchwyt filtra
- ③ zawór zabezpieczający przed kapaniem
- ④ uchwyt do podnoszenia pokrywy
- ⑤ zbiornik wody (maksymalnie 1500 ml)
- ⑥ filtr przeciwosadowy
- ⑦ płytką grzejną
- ⑧ miarka w postaci łyżki
- ⑨ przycisk
WŁĄCZANIA/WYŁĄCZANIA ze wskaźnikiem
- ⑩ przycisk „1-4 filiżanki”
- ⑪ przycisk kontroli intensywności smaku
- ⑫ przycisk programowania
- ⑬ przycisk do ustawiania godziny
- ⑭ wyświetlacz
- ⑮ przycisk do ustawiania minut
- ⑯ dzbanek szklany

oznaczenia - CMM620

- ① filtr stały
- ② uchwyt filtra
- ③ zawór zabezpieczający przed kapaniem
- ④ uchwyt do podnoszenia pokrywy
- ⑤ zbiornik wody (maksymalnie 1250 ml)
- ⑥ filtr przeciwosadowy
- ⑦ płytką do ustawiania dzbanka
- ⑧ miarka w postaci łyżki
- ⑨ przycisk
WŁĄCZANIA/WYŁĄCZANIA ze
wskaźnikiem
- ⑩ przycisk „1-4 filiżanki”
- ⑪ przycisk kontroli intensywności
smaku
- ⑫ przycisk programowania
- ⑬ przycisk do ustawiania godziny
- ⑭ wyświetlacz
- ⑮ przycisk do ustawiania minut
- ⑯ dzbanek termiczny
- ⑰ dźwignienka zwalniająca
pokrywkę

Uwaga: szklany dzbanek nadaje się wyłącznie do użytku z ekspresem CMM610, a dzbanek termiczny wyłącznie z modelem CMM620. Dzbanków nie można stosować zamiennie.

ustawianie zegara

- 1 Po podłączeniu urządzenia do gniazda sieciowego na wyświetlaczu ukaże się napis „00:00”, który będzie migać do momentu ustawienia godziny (w formacie 24-godzinny).
- 2 Ustawić aktualną godzinę, przyciskając odpowiednio przycisk do ustawiania godziny i przycisk do ustawiania minut, aż na wyświetlaczu zostanie wyświetlona właściwa wartość. Przytrzymanie przycisków pozwala szybciej ustawić żądaną wartość.

Uwaga: jeżeli ekspres zostanie odłączony od zasilania, godzina nie zostanie zachowana w pamięci zegara i po ponownym podłączeniu ekspresu do prądu na wyświetlaczu widnieć będzie

godzina domyślna (00:00), która będzie migać do momentu ponownego ustawienia czasu.

parzenie kawy

- 1 Trzymając za znajdujący się z przodu urządzenia uchwyt ④, unieść pokrywkę.
- 2 Napełnić zbiornik żądaną ilością wody – dbając, by filtr przeciwosadowy ⑥ był prawidłowo zamocowany na dnie zbiornika. Poziom wody musi znajdować się między oznaczeniem „125 ml” a oznaczeniem „MAX”. Nie napełniać zbiornika powyżej maksymalnego poziomu („MAX”).



Model	Min	Maks
CMM610	125 ml	1500 ml
CMM620	125 ml	1250 ml

- Użyj zimnej wody. Zalecamy stosowanie wody filtrowanej, gdyż zmniejsza to ilość osadzającego się kamienia i wydłuża trwałość ekspresu. Nie wolno stosować wody ciepłej ani gazowanej.
- 3 Upewnij się, że filtr jest prawidłowo umieszczony w uchwycie.
 - 4 Zamocuj dostarczony filtr stały lub filtr papierowy w uchwycie filtra. Dodaj kawy za pomocą dostarczonej w zestawie miarki (ok. 1 płaskiej łyżki stołowej (7 g) na filiżankę).
 - 5 Zamknąć pokrywkę i postawić dzbanek na płytę grzejną/płytkę do ustawiania dzbanka ⑦.
Uwaga: sprawdzić, czy pokrywa jest całkowicie zamknięta. Gdy pokrywa nie zostanie prawidłowo zamknięta, zawór zabezpieczający przed kapaniem nie będzie działać, powodując przepełnianie się uchwytu filtra, a w rezultacie wylewanie się wody z okolic uchwytu.

¹⁻⁴ parzenie niewielkich ilości kawy

<ul style="list-style-type: none">• Aby zaparzyć niewielką ilość kawy (500 ml lub mniej), wcisnąć przycisk „1-4 filiżanki” – na wyświetlaczu zostanie wyświetlony symbol tej funkcji.• Aby wykasować funkcję z wyświetlacza, ponownie wcisnąć przycisk „1-4 filiżanki”.	
--	---

Wybieranie intensywności smaku

<ul style="list-style-type: none">• Aby dostosować intensywność smaku kawy do swoich preferencji, wcisnąć przycisk „Aroma” i wybrać jedną z następujących opcji:	
normalna – ustawienie domyślne	
średnia – przycisk wcisnąć raz	
mocna – przycisk wcisnąć dwa razy	

6 Wcisnąć przycisk WŁĄCZANIA/WYŁĄCZANIA – wskaźnik zacznie migać, wskazując, iż proces parzenia został rozpoczęty.

7 Nie zdejmować dzbanka, dopóki proces parzenia nie zostanie zakończony.

dzbanek termiczny do modelu CMM620 – aby nalać kawy z dzbanka, nacisnąć dźwigenkę zwalniającą pokrywkę  **1**. Aby opróżnić i wyczyścić dzbanek, zdjęć pokrywkę – przekręcić dźwigenkę zwalniającą w kierunku przeciwnym do kierunku ruchu wskazówek zegara **2** i unieść pokrywkę.









8 Po opróżnieniu dzbanka wcisnąć przycisk WŁĄCZANIA/WYŁĄCZANIA – ekspres przejdzie w tryb uśpienia, a wyświetlacz będzie przyciemniony do momentu ponownego przyciśnięcia jednego z przycisków.

UWAGA: jeżeli w danej chwili nie będzie trwać proces parzenia i jeżeli nie zostanie wciśnięty żaden z przycisków, ekspres automatycznie przejdzie do trybu uśpienia, aby zmniejszyć pobór energii.

wyłącznie model CMM610

- Ekspres będzie utrzymywać odpowiednią temperaturę kawy, a następnie wyłączy się po ok. 40 minutach. Po wyłączeniu się funkcji utrzymywania ciepła wskaźnik zgaśnie. Aby nadal utrzymywać ciepłą temperaturę kawy, upewnić się, że zbiornik jest pusty, a następnie ponownie wcisnąć przycisk WŁĄCZANIA/WYŁĄCZANIA. Kawa będzie utrzymywana w odpowiedniej temperaturze przez kolejne 40 minut.
- Funkcja utrzymywania ciepła nie będzie działać, jeżeli wybrana zostanie opcja „1-4 filiżanki”.

Funkcja programowania

<ul style="list-style-type: none"> Funkcja programowania pozwala na tworzenie i zapisywanie w pamięci do 8 własnych programów. 	
<p>1 Napełnić ekspres potrzebną ilością wody i kawy (zgodnie ze wskazówkami w części pt. „parzenie kawy”).</p>	
<p>2 Aby mieć pewność, że ekspres włączy się o żądanej porze, przed rozpoczęciem programowania sprawdzić, czy 24-godzinny zegar ustawiony jest na właściwą godzinę (por. część pt. „ustawianie zegara”). Na przykład: ustawić zegar na godzinę 14.00 (a nie 2.00).</p>	 
<p>3 Wcisnąć przycisk programowania jeden raz – na wyświetlaczu ukaże się symbol „P1”, a symbol ☀ będzie migać.</p> <ul style="list-style-type: none"> Jeżeli w ciągu 15 sekund nie zostanie wybrana żadna funkcja, wyświetlacz ponownie zacznie wyświetlać aktualną godzinę, ale symbol „P1” pozostanie wyświetlony na wyświetlaczu. Uwaga: program można ustawić wyłącznie wtedy, gdy na wyświetlaczu widnieje numer programu i miga symbol ☀. 	
<p>4 Ponownie wcisnąć przycisk programowania – na wyświetlaczu ukaże się napis „P1”.</p>	
<ul style="list-style-type: none"> Najpierw ustawić godzinę, o której ekspres ma się automatycznie włączyć. Uwaga: funkcja programowania nie będzie działać, jeżeli nie zostanie ustawiona godzina. Na przykład, jeżeli ekspres ma rozpocząć pracę o 8:30 rano, należy wcisnąć odpowiednio przycisk do ustawiania godziny i przycisk do ustawiania minut, aż na wyświetlaczu zostanie wyświetlona godzina 08:30. <p>Następnie – wedle uznania – ustawić:</p>	 
<ul style="list-style-type: none"> intensywność smaku kawy; 	
<ul style="list-style-type: none"> ilość kawy – pełny dzbanek lub mniejszą ilość. 	
<p>5 Po ustawieniu programu zgodnie z własnymi preferencjami, wybrać inny program poprzez ponowne wciśnięcie przycisku programowania, bądź też wcisnąć przycisk WŁĄCZANIA/WYŁĄCZANIA, aby rozpocząć ustawiony właśnie program.</p>	 <p>P1 - P8</p>
<p>6 Pragnąc włączyć program, należy wybrać żądany program poprzez wciśnięcie przycisku programowania i przytrzymanie go do momentu, aż na ekranie ukaże się numer wybranego programu. Na przykład: program 1 (P1) włączy się o godzinie 8:30, a intensywność kawy będzie średnia.</p>	

Funkcja programowania

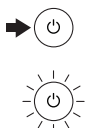
<p>7 Następnie wcisnąć przycisk WŁĄCZANIA/WYŁĄCZANIA, aby włączyć program. Jeżeli program ma się rozpocząć natychmiast, wskaźnik przycisku WŁĄCZANIA/WYŁĄCZANIA zacznie migać.</p> <p>Uwaga: jeżeli program ma włączyć się z opóźnieniem, na wyświetlaczu zostanie wyświetlony symbol ☹, numer programu oraz aktualna godzina, ale wskaźnik przycisku WŁĄCZANIA/WYŁĄCZANIA będzie świecił światłem ciągłym aż do wyznaczonej godziny rozpoczęcia programu.</p>	
--	---

czyszczenie i konserwacja

- Przed czyszczeniem zawsze należy wyłączyć urządzenie, wyjąć wtyczkę z gniazda i pozostawić urządzenie do ostygnięcia.
- Nie należy myć części ekspresu w zmywarce.
- Jeżeli ekspres nie był używany przez jakiś czas, uruchomić go przy pełnym zbiorniku (ale nie nasypywać kawy) na jeden cykl, aby wyczyścić urządzenie.

uchwyt filtra i uchwyt filtra stałego

- Umyj, następnie osusz.

CMM610 – dzbanek szklany

- Umyj, następnie osusz.
- Uwaga: pokrywki nie zdejmuj się z dzbanka.

CMM620 – dzbanek termiczny

- Aby opróżnić i wyczyścić dzbanek, zdjęj pokrywkę – przekręć dźwigenkę zwalniającą ⑰ w kierunku przeciwnym do kierunku ruchu wskazówek zegara ② i unieś pokrywkę.
- Dzbanek i pokrywkę umyć, a następnie wysuszyć.
- Pokrywkę nałóż ponownie na dzbanek i przekręć dźwigenkę zwalniającą pokrywkę ⑰ w kierunku zgodnym z ruchem wskazówek zegara, aby zablokować pokrywkę.

korpus

- Wytrzyj wilgotną szmatką, następnie wysusz. Nie należy stosować środków ściernych — porysują powierzchnie plastikowe i metalowe.

usuwanie kamienia

Zaleca się, by po około 90 cyklach parzenia – gdy na wyświetlaczu pojawi się napis „CLEAN” – oczyścić ekspres z kamiennego osadu.

- 1 Należy kupić odpowiedni środek do usuwania kamienia.
- 2 Usuń kamień z urządzenia.
Uwaga: podczas usuwania osadu pozostawić filtr przeciwsadowy w zbiorniku.
- 3 Po usunięciu kamienia uruchom dwa kolejne cykle parzenia z pełnym zbiornikiem wody (bez kawy), aby wyczyścić ekspres.
- 4 Umyj części ekspresu.

serwis i punkty obsługi klienta

- Ze względów bezpieczeństwa uszkodzony przewód musi zostać wymieniony przez pracownika firmy KENWOOD lub upoważnionego przez firmę KENWOOD zakładu naprawczego.

Pomocy w zakresie:

- użytkowania urządzenia lub
- czynności serwisowych bądź naprawczych
- udziela punkt sprzedaży, w którym zakupiono urządzenie.

- Zaprojektowała i opracowała firma Kenwood w Wielkiej Brytanii.
- Wyprodukowano w Chinach.



**UWAGI DOTYCZĄCE
PRAWIDŁOWEGO USUWANIA
PRODUKTU, ZGODNIE Z
WYMOGAMI DYREKTYWY
WSPÓLNOTY EUROPEJSKIEJ
2002/96/WE.**

Po zakończeniu okresu użytkowania produktu nie wolno wyrzucać razem z innymi odpadami komunalnymi.



Należy go dostarczyć do prowadzonego przez władze miejskie punktu zajmującego się segregacją odpadów lub zakładu oferującego tego rodzaju usługi.

Osobne usuwanie sprzętu AGD pozwala uniknąć szkodliwego wpływu na środowisko naturalne i zdrowie ludzkie, wynikającego z nieodpowiedniego usuwania tego rodzaju sprzętu, oraz umożliwia odzyskiwanie materiałów, z których sprzęt ten został wykonany, a w konsekwencji znaczną oszczędność energii i zasobów naturalnych. O konieczności osobnego usuwania sprzętu AGD przypomina umieszczony na produkcie symbol przekreślonego pojemnika na śmieci.

rozwiązywanie problemów

Problem	Przyczyna	Rozwiązanie
Ekspres nie działa	Brak zasilania. Ekspres nie jest podłączony do prądu.	Sprawdzić, czy wtyczka ekspresu znajduje się w gnieździe sieciowym.
Funkcja programowania nie działa	Zbiornik jest pusty. Podczas programowania nie została wybrana godzina rozpoczęcia programu. Ustawiono niewłaściwą godzinę lub wybrano niewłaściwy program. Przycisk WŁĄCZANIA/WYŁĄCZANIA nie został wciśnięty celem rozpoczęcia programu. Jeżeli w ciągu 15 sekund nie zostanie dokonany wybór, na wyświetlaczu zostanie ponownie wyświetlona aktualna godzina, ale napis „P1” pozostanie wyświetlony. Uwaga: program można ustawić tylko wówczas, gdy na wyświetlaczu wyświetlony jest numer programu i miga symbol ☉ .	Napełnić zbiornik wodą. Funkcja programowania nie będzie działać, jeżeli nie zostanie ustawiona godzina rozpoczęcia programu. Sprawdzić, czy na wyświetlaczu wyświetlone są: symbol ☉ minutnika, numer programu oraz aktualna godzina. Więcej informacji znajduje się w części pt. „Funkcja programowania”.
Kawa nie przedostaje się przez filtr do dzbanka	Zbiornik jest pusty.	Napełnić zbiornik wodą.
	Pokrywa nie została prawidłowo zamknięta.	Sprawdzić, czy pokrywa jest całkowicie zamknięta Jeżeli pokrywa nie zostanie prawidłowo zamknięta, zawór zabezpieczający przed kapaniem nie będzie działać, powodując przepelnianie się uchwytu filtra, a w rezultacie wylewanie się wody z okolic uchwytu.
	Nagromadzony na dyszy i filtrze przeciwsadowym w zbiorniku kamienny osad niekorzystnie wpływa na działanie ekspresu. Po 90 cyklach parzenia na wyświetlaczu pojawi się napis „CLEAN”.	Oczyścić ekspres z kamiennego osadu. Więcej informacji znajduje się w części część pt. „czyszczenie i konserwacja”.
Jeżeli żadna z powyższych czynności nie rozwiązuje problemu, należy zastosować się do wskazówek podanych w części pt. „serwis i punkty obsługi klienta”.		

rozwiązywanie problemów

Problem	Przyczyna	Rozwiązanie
Wyświetlacz jest przyciemniony	Jeżeli w danej chwili nie będzie trwać proces parzenia i jeżeli nie zostanie wciśnięty żaden z przycisków, ekspres automatycznie przejdzie do trybu uśpienia, aby zmniejszyć pobór energii.	Nacisnąć dowolny przycisk, aby ponownie włączyć ekspres.
Dzbanek termiczny – kawa nie jest wystarczająco gorąca	Dzbanek jest zimny.	Podgrzanie dzbanka przed parzeniem kawy poprzez nalanie do niego gorącej wody pomoże utrzymać kawę w wyższej temperaturze.
Dzbanek termiczny – kawy nie da się nalać z dzbanka	Dźwigenka do zwalniania pokrywki  nie została wciśnięta	Aby nalać kawy z dzbanka, nacisnąć dźwigenkę zwalnającą pokrywkę   .
Funkcja utrzymywania ciepła nie działa.	Funkcja utrzymywania ciepła wyłączy się automatycznie po około 40 minutach. Funkcja utrzymywania ciepła nie będzie działać, jeżeli wybrana zostanie opcja „1-4 filiżanki”.	Sprawdzić, czy zbiornik na wodę jest pusty, a następnie ponownie wcisnąć przycisk WŁĄCZANIA/WYŁĄCZANIA, aby kawa była utrzymywana w odpowiedniej temperaturze przez kolejne 40 minut. Sprawdzić, czy nie została wybrana funkcja „1-4 filiżanki”. Wcisnąć przycisk „1-4 filiżanki”, aby anulować wybór.
Jeżeli żadna z powyższych czynności nie rozwiązuje problemu, należy zastosować się do wskazówek podanych w części pt. „serwis i punkty obsługi klienta”.		

Ελληνικά

Πριν από την ανάγνωση, παρακαλώ ξεδιπλώστε την μπροστινή σελίδα όπου παρέχεται η εικονογράφηση

Εμπειρία Καφέ Kenwood

Στην Kenwood κατανοούμε την αγάπη σας για τον καφέ και γι' αυτό φροντίσαμε ώστε αυτή η μηχανή φίλτρου να κάνει πιο πλούσια την απόλαυση του καφέ φίλτρου. Δυστυχώς η παρασκευή καφέ δεν γίνεται όπως πρέπει σε όλες τις καφετιέρες. Αντιθέτως, η παρασκευή της τέλειας κούπας καφέ αποτελεί ιδιαίτερη τέχνη, με το συνδυασμό των σωστών συστατικών και του σωστού εξοπλισμού.

Ο καφές φίλτρου είναι ένας από τους πολλούς τρόπους με τον οποίο μπορείτε να απολαύσετε τον καφέ. Στη συνέχεια ακολουθούν ορισμένες προτάσεις για να τελειοποιήσετε την απόλυτη εμπειρία καφέ φίλτρου για τον εαυτό σας, την οικογένεια και τους φίλους σας.

Το Νερό ~ Ο καφές σας αποτελείται κατά περίπου 98-99% από νερό, επομένως είναι σημαντικό να βεβαιωθείτε ότι χρησιμοποιείτε φρέσκο φιλτραρισμένο νερό. Συνιστούμε τη χρήση φίλτρου νερού, καθώς με αυτόν τον τρόπο μειώνεται η επικάλυψη αλάτων και παρατείνεται η διάρκεια ζωής της καφετιέρας σας.

Ο Καφές ~ Η συσκευή αυτή βελτιώνει στο έπακρο τη γεύση του μέτρια αλεσμένου καφέ, προσφέροντας γεμάτη υφή, άρωμα και γεύση. Βεβαιωθείτε πριν από την αγορά ότι ο καφές είναι κατάλληλος για μηχανή φίλτρου. Εάν αλέσετε μόνοι σας τον καφέ σας, επιλέξτε τη ρύθμιση μεσαίας άλεσης. Εάν τα σωματίδια του καφέ είναι πολύ μικρά, το νερό θα περάσει μέσα από το φίλτρο πολύ αργά, με αποτέλεσμα το «υπερβολικό εκχύλισμα»: ο καφές σας θα έχει πικρή γεύση. Αν τα σωματίδια είναι πολύ μεγάλα, το νερό θα περάσει πολύ γρήγορα, με αποτέλεσμα το «αραιό εκχύλισμα»: ο καφές σας θα έχει αδύναμη και νερούλη γεύση.

Η Δοσολογία ~ Για την παρασκευή μιας τέλειας ισορροπημένης κούπας καφέ, συνιστούμε τη χρήση 7 γραμμαρίων ή 1 κουταλιάς της σούπας καφέ φίλτρου ανά κούπα. Ο καφές έχει καλύτερη γεύση όταν είναι φρέσκος, γι' αυτό σας συνιστούμε να τον πίνετε μέσα σε 30 λεπτά από την παρασκευή του. Μετά από αυτό το διάστημα η γεύση του αρχίζει να εξασθενίζει.

Η Συντήρηση ~ Χρησιμοποιείτε χάρτινα φίλτρα ή μόνιμο φίλτρο. Και οι δύο τύποι είναι κατάλληλοι για την παρασκευή καλού καφέ. Συνιστούμε να ξεπλένετε το μόνιμο φίλτρο σας με νερό μετά από κάθε χρήση, καθώς τυχόν υπολείμματα απορρυπαντικού μπορεί να αλλοιώσουν τον καφέ σας. Πετάξτε τον φιλτραρισμένο καφέ αμέσως μετά τη χρήση, προκειμένου να αποφύγετε να περάσουν μέσα από το φίλτρο ανεπιθύμητες οσμές που έχουν παγιδευτεί στον φιλτραρισμένο καφέ. Προσπαθείτε να διατηρείτε την καφετιέρα σας καθαρή, ιδίως την κεφαλή εκροής νερού, καθώς αυτό θα βοηθήσει στην αύξηση της διάρκειας ζωής της συσκευής σας και στη διατήρηση της τέλειας παρασκευής καφέ.

Ελπίζουμε να απολαμβάνετε τον καφέ σας χάρη στον τρόπο παρασκευής της Kenwood.

ασφάλεια

- Διαβάστε προσεκτικά αυτές τις οδηγίες και φυλάξτε τις για μελλοντική αναφορά.
- Αφαιρέστε τη συσκευασία και τις ετικέτες.
- **Προφυλαχτείτε από τον ατμό. Μην ανασηκώνετε ποτέ το καπάκι του δοχείου νερού κατά τη διάρκεια του κύκλου παρασκευής.**
- Μην αγγίζετε ποτέ τη θερμαινόμενη βάση ή την περιοχή γύρω από αυτήν.
- **Σηκώνετε πάντα το καπάκι χρησιμοποιώντας τη γλωπίδα που βρίσκεται στο μπροστινό μέρος ④.**
- Μην αγγίζετε τα καυτά μέρη.
- Μην αφήνετε ποτέ το καλώδιο να κρέμεται σε μέρη που μπορεί να το πιάσει ένα παιδί.
- Μην χρησιμοποιείτε ποτέ τη συσκευή εάν έχει υποστεί βλάβη. Φροντίστε να ελέγχετε ή να επισκευάζετε τις βλάβες: δείτε την ενότητα «σέρβις και εξυπηρέτηση πελατών».
- Μην βυθίζετε ποτέ τη συσκευή μέσα σε νερό και προσέξτε να μη βρέχεται το καλώδιο ή το φινιρίσμα – υπάρχει κίνδυνος ηλεκτροπληξίας.
- Αποσυνδέστε τη συσκευή:
 - προτού τη γεμίσετε με νερό
 - προτού την καθαρίσετε
 - μετά τη χρήση.
- Ποτέ μην αφήνετε τη συσκευή να λειτουργεί χωρίς επίβλεψη, εκτός εάν χρησιμοποιείτε τη λειτουργία προγραμμάτων.

- Να απενεργοποιείτε και να βγάζετε πάντα τη συσκευή από την πρίζα μετά τη χρήση, εκτός εάν χρησιμοποιείτε τη λειτουργία προγραμμάτων.
- Μην αφήνετε το καλώδιο να έρχεται σε επαφή με καυτά μέρη.
- Προτού ανάψετε την καφετιέρα, βεβαιωθείτε ότι υπάρχει νερό στο δοχείο νερού.
- Αυτή η καφετιέρα είναι κατάλληλη για χρήση μόνο με τον τύπο κανάτας που παρέχεται.
- Η γυάλινη κανάτα CMM610 δεν μπορεί να χρησιμοποιηθεί εναλλακτικά με την κανάτα θερμός CMM620.
- **Μόνο για το μοντέλο CMM610** - Μην αφήνετε ποτέ τη συσκευή αναμμένη με άδεια κανάτα πάνω στη θερμαινόμενη βάση.
- Μην βάζετε ποτέ την κανάτα στο φούρνο μικροκυμάτων.
- Η κακή χρήση της συσκευής σας μπορεί να προκαλέσει τραυματισμό.
- Τα παιδιά ηλικίας άνω των 8 ετών μπορούν να χρησιμοποιούν, να καθαρίζουν και να πραγματοποιούν συντήρηση χρήστη σε αυτή τη συσκευή σύμφωνα με τις Οδηγίες χρήστη, εφόσον βρίσκονται υπό την επίβλεψη ατόμου που είναι υπεύθυνο για την ασφάλειά τους και τους έχουν δοθεί οδηγίες σχετικά με τη χρήση της συσκευής και έχουν επίγνωση των κινδύνων.

- Τα άτομα με μειωμένες σωματικές, αισθητηριακές ή πνευματικές ικανότητες ή έλλειψη πείρας που χρησιμοποιούν αυτή τη συσκευή πρέπει να βρίσκονται υπό επίβλεψη ή να έχουν λάβει οδηγίες σχετικά με την ασφαλή χρήση της και να έχουν επίγνωση των κινδύνων.
- Τα παιδιά δεν πρέπει να παίζουν με τη συσκευή, ενώ τόσο η συσκευή όσο και το καλώδιο πρέπει να φυλάσσονται μακριά από παιδιά κάτω των 8 ετών.
- Χρησιμοποιείτε τη συσκευή μόνο για την οικιακή χρήση για την οποία προορίζεται. Η Kenwood δε φέρει οποιαδήποτε ευθύνη αν η συσκευή χρησιμοποιηθεί με λανθασμένο τρόπο ή σε περίπτωση μη συμμόρφωσης με αυτές τις οδηγίες.

πρωτού συνδέσετε τη συσκευή στην πρίζα

Βεβαιωθείτε ότι η παροχή του ηλεκτρικού ρεύματος είναι η ίδια με εκείνη που αναγράφεται στο κάτω μέρος της συσκευής σας.

- **ΠΡΟΕΙΔΟΠΟΙΗΣΗ: ΑΥΤΗ Η ΣΥΣΚΕΥΗ ΠΡΕΠΕΙ ΝΑ ΕΙΝΑΙ ΓΕΙΩΜΕΝΗ**
- Αυτή η συσκευή συμμορφώνεται με την οδηγία της ΕΚ 2004/108/ΕΚ σχετικά με την Ηλεκτρομαγνητική συμβατότητα και τον κανονισμό ΕΚ υπ' αριθμόν 1935/2004 της 27/10/2004 σχετικά με τα υλικά που προορίζονται να έρθουν σε επαφή με τρόφιμα.

πριν από την πρώτη χρήση

- 1 Πλύνετε τα μέρη: δείτε την ενότητα «φροντίδα και καθαρισμός».
- 2 Γεμίστε δύο φορές το δοχείο νερού και θέστε την καφετιέρα σε λειτουργία (χωρίς καφέ) για να την καθαρίσετε. Δείτε την ενότητα «για να φτιάξετε καφέ».

επεξήγηση συμβόλων - CMM610

- ① μόνιμο φίλτρο
- ② βάση υποδοχής φίλτρου
- ③ βαλβίδα για αποφυγή σταξίματος
- ④ γλωττίδα καπακιού
- ⑤ δοχείο νερού (μέγ.1500 ml)
- ⑥ φίλτρο αλάτων
- ⑦ θερμαινόμενη βάση
- ⑧ κουτάλι μέτρησης
- ⑨ κουμπί λειτουργίας ON/OFF με ένδειξη
- ⑩ κουμπί για 1-4 φλιτζάνια
- ⑪ κουμπί ελέγχου αρώματος
- ⑫ κουμπί προγραμμάτων
- ⑬ κουμπί ρύθμισης ώρας
- ⑭ οθόνη
- ⑮ κουμπί ρύθμισης λεπτών
- ⑯ γυάλινα κανάτα

επεξήγηση συμβόλων -

CMM620

- ① μόνιμο φίλτρο
- ② βάση υποδοχής φίλτρου
- ③ βαλβίδα για αποφυγή σταξίματος
- ④ γλωπίδα καπακιού
- ⑤ δοχείο νερού (μέγ. 1250 ml)
- ⑥ φίλτρο αλάτων
- ⑦ βάση τοποθέτησης
- ⑧ κουτάλι μέτρησης
- ⑨ κουμπί λειτουργίας ON/OFF με ένδειξη
- ⑩ κουμπί για 1-4 φλιτζάνια
- ⑪ κουμπί ελέγχου αρώματος
- ⑫ κουμπί προγραμμάτων
- ⑬ κουμπί ρύθμισης ώρας
- ⑭ οθόνη
- ⑮ κουμπί ρύθμισης λεπτών
- ⑯ κανάτα θερμός
- ⑰ μοχλός απασφάλισης καπακιού

Σημείωση: Η γυάλινη κανάτα είναι κατάλληλη για χρήση μόνο με το μοντέλο καφετιέρας CMM610, ενώ η κανάτα θερμός είναι κατάλληλη για χρήση μόνο με το μοντέλο καφετιέρας CMM620. Η γυάλινη κανάτα και η κανάτα θερμός δεν μπορούν να χρησιμοποιηθούν εναλλακτικά.

ρύθμιση του ρολογιού

- 1 Συνδέστε τη συσκευή στην πρίζα. Στην οθόνη θα εμφανιστεί η ένδειξη 00:00 και θα αναβοσβήνει έως ότου η ώρα ρυθμιστεί σε ρολόι 24 ωρών.
- 2 Ορίστε την ώρα στο ρολόι πατώντας τα κουμπιά ρύθμισης Ώρας και Λεπτών, έως ότου εμφανιστεί η ένδειξη της ώρας που επιθυμείτε. Κρατώντας τα κουμπιά πατημένα όταν επιλέγετε την ώρα, έχετε τη δυνατότητα να εναλλάσσετε πιο γρήγορα τους αριθμούς.

Σημείωση: Εάν η καφετιέρα δεν είναι συνδεδεμένη στην πρίζα, η ώρα δεν θα αποθηκευτεί και η οθόνη θα επιστρέψει στην προεπιλεγμένη ένδειξη 00:00, η οποία θα αναβοσβήνει έως ότου η ώρα ρυθμιστεί ξανά.

για να φτιάξετε καφέ

- 1 Σηκώνετε το καπάκι χρησιμοποιώντας τη γλωπίδα ④ που βρίσκεται στο μπροστινό μέρος της καφετιέρας.
- 2 Γεμίστε το δοχείο με την ποσότητα νερού που επιθυμείτε – βεβαιωθείτε ότι το φίλτρο αλάτων ⑥ είναι τοποθετημένο σωστά στο κάτω μέρος του δοχείου. Το επίπεδο του νερού πρέπει να βρίσκεται ανάμεσα στις ενδείξεις 125 ml και MAX (ΜΕΓΙΣΤΟ). Μην γεμίζετε το δοχείο πάνω από την ένδειξη MAX.

Μοντέλα	Ελάχιστη ποσότητα	Μέγιστη ποσότητα
CMM610	125 ml	1500 ml
CMM620	125 ml	1250 ml

- Χρησιμοποιείτε κρύο νερό. Συνιστούμε τη χρήση φιλτραρισμένου νερού, καθώς μειώνει την επικάλυψη αλάτων και αυξάνει τη διάρκεια ζωής της καφετιέρας σας. Μην χρησιμοποιείτε ποτέ ζεστό ή ανθρακούχο νερό.
- 3 Βεβαιωθείτε ότι η βάση υποδοχής του φίλτρου είναι τοποθετημένη σωστά.
 - 4 Τοποθετήστε είτε το μόνιμο φίλτρο που παρέχεται είτε ένα χάρτινο φίλτρο στη βάση υποδοχής φίλτρου. Προσθέστε τον καφέ χρησιμοποιώντας το κουτάλι που παρέχεται (περίπου 1 κουταλιά της σούπας (7 g) για κάθε κούπα, ανάλογα με την προτίμησή σας).
 - 5 Κλείστε το καπάκι και τοποθετήστε την κανάτα πάνω στη θερμαινόμενη βάση/βάση τοποθέτησης ⑦.

Σημείωση: Βεβαιωθείτε ότι το καπάκι είναι ερμητικά κλειστό. Εάν το καπάκι δεν κλείσει σωστά, η βαλβίδα για αποφυγή σταξίματος δεν θα λειτουργεί με αποτέλεσμα η βάση υποδοχής φίλτρου να ξεχειλίζει και να χύνεται νερό από την περιοχή της βάσης.

¹⁻⁴ παρασκευή μικρών ποσοτήτων



<ul style="list-style-type: none">Εάν θέλετε να παρασκευάσετε μικρές ποσότητες (500 ml ή λιγότερο), πατήστε το κουμπί (1-4 φλιτζάνια) και το εικονίδιο θα εμφανιστεί στην οθόνη.Πατήστε ξανά το κουμπί (1-4 φλιτζάνια) για να εξαφανίσετε την επιλογή από την οθόνη.	
---	---



ΣΗΜΕΙΩΣΗ: Εάν η καφετιέρα δεν βρίσκεται στον κύκλο παρασκευής και δεν πατηθεί κανένα από τα κουμπιά, η συσκευή θα μεταβεί αυτόματα σε «Λειτουργία αναμονής» για μείωση της κατανάλωσης ενέργειας.

Μόνο για το μοντέλο CMM610









- Η καφετιέρα σας θα διατηρήσει τον καφέ ζεστό και, στη συνέχεια, θα σβήσει μετά από περίπου 40 λεπτά. Όταν σταματήσει η λειτουργία διατήρησης θερμοκρασίας, η ενδεικτική λυχνία θα σβήσει. Εάν θέλετε η καφετιέρα να συνεχίσει να διατηρεί τον καφέ ζεστό, πατήστε ξανά το κουμπί λειτουργίας ON/OFF αφού βεβαιωθείτε ότι το δοχείο νερού είναι άδειο, και ο καφές θα διατηρηθεί ζεστός για 40 ακόμα λεπτά.
- Η λειτουργία Διατήρησης θερμοκρασίας δεν θα λειτουργήσει, εάν έχει επιλεγεί η λειτουργία (1-4) φλιτζάνια.

Έλεγχος αρώματος



<ul style="list-style-type: none">Για να προσαρμόσετε την ένταση του καφέ σας, πατήστε το κουμπί Αρωμα (Αρωμα) και επιλέξτε μία από τις παρακάτω ρυθμίσεις:-	
Κανονικό – προεπιλεγμένη ρύθμιση	
Μέτριο – πατήστε το κουμπί μία φορά	
Έντονο – πατήστε το κουμπί δύο φορές	

- 6 Πατήστε το κουμπί λειτουργίας ON/OFF και η ενδεικτική λυχνία θα αρχίσει να αναβοσβήνει, δείχνοντας ότι ο κύκλος παρασκευής έχει ξεκινήσει.
- 7 Μην αφαιρείτε την κανάτα προτού τελειώσει η παρασκευή του καφέ. **CMM620 Κανάτα θερμός** – για να σερβίρετε καφέ από την κανάτα, πιέστε το μοχλό απασφάλισης καπακιού  προς τα κάτω . Για να αδειάσετε και να καθαρίσετε την κανάτα, αφαιρέστε το καπάκι στρέφοντας το μοχλό απασφάλισης καπακιού προς τα αριστερά  και ανασηκώστε το.
- 8 Όταν αδειάσετε την κανάτα, πατήστε το κουμπί λειτουργίας ON/OFF και η καφετιέρα θα μεταβεί σε «Λειτουργία αναμονής». Ο φωτισμός της οθόνης θα μειωθεί έως ότου πατηθεί ξανά κάποιο από τα κουμπιά.

Λειτουργία προγραμμάτων

<ul style="list-style-type: none">• Η λειτουργία προγραμμάτων σας δίνει τη δυνατότητα να δημιουργείτε και να αποθηκεύετε έως 8 προσωπικές σας ρυθμίσεις.	
1 Ρυθμίστε την καφετιέρα σας προσθέτοντας την κατάλληλη ποσότητα νερού και καφέ σύμφωνα με τις οδηγίες της ενότητας «για να φτιάξετε καφέ».	
2 Για να διασφαλίσετε ότι η καφετιέρα θα ξεκινήσει τη σωστή στιγμή, βεβαιωθείτε ότι το ρολόι 24 ωρών έχει ρυθμιστεί στη σωστή ώρα προτού δημιουργήσετε τα προγράμματά σας. Ανατρέξτε στην ενότητα «Ρύθμιση του ρολογιού». Για παράδειγμα: ρυθμίστε την ώρα στις 2 μ.μ. (14:00).	 
3 Πατήστε το κουμπί προγραμμάτων μία φορά. Στην οθόνη θα εμφανιστεί η ένδειξη «P1» και το σύμβολο ☀ θα αρχίσει να αναβοσβήνει. <ul style="list-style-type: none">• Εάν σε διάστημα 15 δευτερολέπτων δεν γίνει καμία επιλογή, η οθόνη θα επιστρέψει στην κανονική λειτουργία ρολογιού, αλλά η ένδειξη «P1» θα συνεχίσει να εμφανίζεται στην οθόνη.• Σημείωση: Μπορείτε να ρυθμίσετε ένα πρόγραμμα μόνο όταν ένας αριθμός προγράμματος εμφανίζεται στην οθόνη και αναβοσβήνει το σύμβολο ☀.	
4 Πατήστε ξανά το κουμπί προγραμμάτων και στην οθόνη θα εμφανιστεί η ένδειξη P1.	
<ul style="list-style-type: none">• Αρχικά, ορίστε την ώρα που θέλετε η καφετιέρα να ενεργοποιηθεί αυτόματα. Σημείωση: Η λειτουργία προγραμμάτων δεν θα λειτουργήσει, εάν δεν οριστεί συγκεκριμένη ώρα. Για παράδειγμα, εάν θέλετε η καφετιέρα να ξεκινήσει στις 8:30 π.μ. Πατήστε τα κουμπιά ρύθμισης ώρας και λεπτών, έως ότου εμφανιστεί στην οθόνη η ένδειξη 08:30. <p>Στη συνέχεια, ρυθμίστε τα παρακάτω, εφόσον είναι απαραίτητο:</p>	 
<ul style="list-style-type: none">• Ένταση του καφέ.	
<ul style="list-style-type: none">• Ποσότητα του καφέ, είτε πρόκειται να γεμίσετε την κανάτα είτε πρόκειται να παρασκευάσετε μικρές ποσότητες καφέ.	
5 Αφού ρυθμίσετε το πρόγραμμα σύμφωνα με τις προσωπικές σας προτιμήσεις, επιλέξτε κάποιο άλλο πρόγραμμα πατώντας ξανά το κουμπί προγραμμάτων ή πατήστε το κουμπί λειτουργίας ON/OFF για να ξεκινήσει το πρόγραμμα.	 P1 - P8

Λειτουργία προγραμμάτων

<p>6 Εάν θέλετε να ξεκινήσετε ένα πρόγραμμα, επιλέξτε το πρόγραμμα που επιθυμείτε πατώντας το κουμπί προγραμμάτων, έως ότου ο αντίστοιχος αριθμός εμφανιστεί στην οθόνη. Για παράδειγμα: Το Πρόγραμμα 1 (P1) έχει ρυθμιστεί ώστε η καφετιέρα να ξεκινήσει στις 8:30 π.μ. και έχει επιλεγθεί άρωμα μέτριας έντασης.</p>	
<p>7 Στη συνέχεια, πατήστε το κουμπί λειτουργίας ON/OFF για να ξεκινήσει το πρόγραμμα. Εάν το πρόγραμμα έχει ρυθμιστεί ώστε να ξεκινήσει αμέσως, η ενδεικτική λυχνία λειτουργίας θα αρχίσει να αναβοσβήνει. Σημείωση: Εάν έχετε ορίσει μεταγενέστερη ώρα έναρξης, το σύμβολο ☀, ο αριθμός προγράμματος και η τρέχουσα ώρα θα εμφανιστούν στην οθόνη, αλλά η λυχνία του κουμπιού λειτουργίας ON/OFF θα παραμείνει σταθερή μέχρι την ώρα έναρξης.</p>	

φροντίδα και καθαρισμός

- Να σβήνετε πάντα τη συσκευή, να την αποσυνδέετε από την πρίζα και να την αφήνετε να κρυώσει προτού την καθαρίσετε.
- Μην πλύνετε μέρη της συσκευής στο πλυντήριο πιάτων.
- Εάν έχετε καιρό να χρησιμοποιήσετε τη συσκευή, θέστε τη σε λειτουργία μία φορά με γεμάτο το δοχείο νερού (χωρίς καφέ), για να την καθαρίσετε.

βάση υποδοχής φίλτρου και βάση υποδοχής μόνιμου φίλτρου

- Πλύνετε και στεγνώστε.
CMM610 – Γυάλινη κανάτα
 - Πλύνετε και στεγνώστε.
 - Σημείωση: το καπάκι δεν μπορεί να αφαιρεθεί.
- **CMM620 – Κανάτα θερμός**
 - Για να αδειάσετε και να καθαρίσετε την κανάτα, αφαιρέστε το καπάκι στρέφοντας το μοχλό απασφάλισης καπακιού ⑰ προς τα αριστερά ② και ανασηκώστε το.
 - Πλύνετε την κανάτα και το καπάκι και στη συνέχεια στεγνώστε.
 - Τοποθετήστε ξανά το καπάκι στη θέση του και στρέψτε το Μοχλό απασφάλισης καπακιού ⑰ προς τα δεξιά για να ασφαλίσει.

κυρίως μέρος

- Σκουπίστε με υγρό πανί και, στη συνέχεια, στεγνώστε. Μην χρησιμοποιείτε αποξεστικά προϊόντα, γιατί μπορεί να χαράξουν τις πλαστικές και μεταλλικές επιφάνειες.

για να αφαιρέσετε τα άλατα

Συνιστάται να αφαιρείτε τα άλατα από την καφετιέρα σας μετά από περίπου 90 κύκλους παρασκευής, όταν εμφανιστεί στην οθόνη η ένδειξη «CLEAN» (ΚΑΘΑΡΙΣΜΟΣ).

- 1 Αγοράστε κατάλληλο καθαριστικό αλάτων.
- 2 Αφαιρέστε τα άλατα από τη συσκευή.
Σημείωση: Κατά την αφαίρεση των αλάτων, αφήστε το φίλτρο αλάτων τοποθετημένο στο δοχείο.
- 3 Μετά την αφαίρεση των αλάτων, γεμίστε τουλάχιστον δύο φορές το δοχείο νερού και θέστε την καφετιέρα σε λειτουργία (χωρίς καφέ) για να την καθαρίσετε.
- 4 Πλύνετε τα μέρη της συσκευής.

σέρβις και εξυπηρέτηση πελατών

- Εάν το καλώδιο έχει υποστεί ζημιά, πρέπει, για λόγους ασφαλείας, να αντικατασταθεί από την KENWOOD ή από εξουσιοδοτημένο κέντρο επισκευών της KENWOOD.
Εάν χρειάζεστε βοήθεια σχετικά με:
 - τη χρήση της συσκευής ή
 - το σέρβις ή τις επισκευές
 - επικοινωνήστε με το κατάστημα από το οποίο αγοράσατε τη συσκευή σας.
- Σχεδιάστηκε και αναπτύχθηκε από την Kenwood στο Ηνωμένο Βασίλειο.
- Κατασκευάστηκε στην Κίνα.



ΠΡΟΕΙΔΟΠΟΙΗΣΕΙΣ ΓΙΑ ΤΗ ΣΩΣΤΗ ΑΠΟΡΡΙΨΗ ΤΟΥ ΠΡΟΪΟΝΤΟΣ ΣΥΜΦΩΝΑ ΜΕ ΤΗΝ ΕΥΡΩΠΑΪΚΗ ΟΔΗΓΙΑ 2002/96/ΕΚ

Στο τέλος της ωφέλιμης ζωής του, το προϊόν δεν πρέπει να απορρίπτεται με τα αστικά απορρίμματα. Πρέπει να απορριφθεί σε ειδικά κέντρα διαφοροποιημένης συλλογής απορριμμάτων που ορίζουν οι δημοτικές αρχές ή στους φορείς που παρέχουν αυτήν την υπηρεσία. Η χωριστή απόρριψη μιας οικιακής ηλεκτρικής συσκευής επιτρέπει την αποφυγή πιθανών αρνητικών συνεπειών για το περιβάλλον και την υγεία από την ακατάλληλη απόρριψη και επιτρέπει την ανακύκλωση των υλικών από τα οποία αποτελείται ώστε να επιτυγχάνεται σημαντική εξοικονόμηση ενέργειας και πόρων. Για την επισήμανση της υποχρεωτικής χωριστής απόρριψης οικιακών ηλεκτρικών συσκευών, το προϊόν φέρει το σήμα του διαγραμμένου τροχοφόρου κάδου απορριμμάτων.

οδηγός αντιμετώπισης προβλημάτων

Πρόβλημα	Αιτία	Λύση
Η καφετιέρα δεν λειτουργεί	Δεν υπάρχει ρεύμα. Η καφετιέρα δεν είναι συνδεδεμένη στην πρίζα.	Ελέγξτε ότι η καφετιέρα είναι συνδεδεμένη στην πρίζα.
Η λειτουργία προγραμμάτων δεν λειτουργεί.	Δεν υπάρχει νερό στο δοχείο. Δεν ορίστηκε ώρα έναρξης κατά τον προγραμματισμό. Ορίστηκε εσφαλμένη ώρα ή επιλέχθηκε λάθος πρόγραμμα. Δεν πατήθηκε το κουμπί λειτουργίας ON/OFF για να ξεκινήσει το πρόγραμμα. Εάν σε διάστημα 15 δευτερολέπτων δεν γίνει καμία επιλογή, η οθόνη θα επιστρέψει στην κανονική λειτουργία ρολογιού, αλλά η ένδειξη «P1» θα συνεχίσει να εμφανίζεται στην οθόνη. Σημείωση: Μπορείτε να ορίσετε ένα πρόγραμμα μόνο όταν ένας αριθμός προγράμματος εμφανίζεται στην οθόνη και αναβοσβήνει το σύμβολο ☹.	Βεβαιωθείτε ότι το δοχείο είναι γεμάτο με νερό. Η λειτουργία προγραμμάτων δεν θα λειτουργήσει, εάν δεν οριστεί συγκεκριμένη ώρα. Ελέγξτε ότι το χρονόμετρο ☹, ο αριθμός προγράμματος και η τρέχουσα ώρα εμφανίζονται στην οθόνη. Ανατρέξτε στην ενότητα «Λειτουργία προγραμμάτων».
Ο καφές δεν περνάει από το φίλτρο στην κανάτα	Δεν υπάρχει νερό στο δοχείο. Το καπάκι δεν έχει κλείσει σωστά.	Γεμίστε το δοχείο με νερό. Βεβαιωθείτε ότι το καπάκι είναι ερμητικά κλειστό. Εάν το καπάκι δεν κλείσει σωστά, η βαλβίδα για αποφυγή σταξίματος δεν θα λειτουργεί με αποτέλεσμα η βάση υποδοχής φίλτρου να ξεχειλίζει και να χύνεται νερό από την περιοχή της βάσης.
	Έχουν συσσωρευτεί άλατα στην κεφαλή εκροής νερού και στο φίλτρο αλάτων το δοχείο με αποτέλεσμα να επηρεάζεται η λειτουργία της συσκευής. Η ένδειξη «CLEAN» (ΚΑΘΑΡΙΣΜΟΣ) εμφανίζεται στην οθόνη μετά από περίπου 90 κύκλους παρασκευής.	Αφαιρέστε τα άλατα από την καφετιέρα σας. Ανατρέξτε στην υποενότητα «για να αφαιρέσετε τα άλατα», στην ενότητα «φροντίδα και καθαρισμός».
Εάν κανένα από τα παραπάνω δεν λύνει το πρόβλημα, ανατρέξτε στην ενότητα «σέρβις και εξυπηρέτηση πελατών».		

οδηγός αντιμετώπισης προβλημάτων

Πρόβλημα	Αιτία	Λύση
Ο φωτισμός της οθόνης μειώθηκε	Εάν η καφετιέρα δεν βρίσκεται στον κύκλο παρασκευής και δεν πατηθεί κανένα από τα κουμπιά, η συσκευή θα μεταβεί αυτόματα σε «Λειτουργία αναμονής» για μείωση της κατανάλωσης ενέργειας.	Πατήστε ένα κουμπί για να ενεργοποιήσετε ξανά την καφετιέρα.
Κανάτα θερμός – ο καφές δεν είναι αρκετά ζεστός	Η κανάτα είναι κρύα.	Προθερμάνετε την κανάτα με καυτό νερό πριν από την παρασκευή, ώστε να διατηρείται ο καφές πιο ζεστός.
Κανάτα θερμός – ο καφές δεν σερβίρεται από την κανάτα	Ο μοχλός απασφάλισης για το καπακιού ⑰ δεν είναι πιεσμένος προς τα κάτω.	Για να σερβίρετε καφέ από την κανάτα, πιέστε τον μοχλό απασφάλισης για το καπακιού ⑰ προς τα κάτω ❶.
Η λειτουργία Διατήρηση θερμοκρασίας δεν λειτουργεί.	<p>Η λειτουργία Διατήρηση θερμοκρασίας θα απενεργοποιείται αυτόματα μετά από 40 λεπτά περίπου.</p> <p>Η λειτουργία Διατήρηση θερμοκρασίας δεν θα λειτουργήσει, εάν έχει επιλεγθεί η λειτουργία (1-4) φλιτζάνια.</p>	<p>Ελέγξτε ότι το δοχείο νερού είναι άδειο, και, στη συνέχεια, πατήστε ξανά το κουμπί λειτουργίας ON/OFF για να διατηρήσετε τον καφέ σας ζεστό για 40 λεπτά ακόμα. Ελέγξτε ότι δεν έχει επιλεγθεί η λειτουργία (1-4) φλιτζάνια. Πατήστε το κουμπί (1-4) φλιτζάνια για να ακυρώσετε την επιλογή.</p>
Εάν κανένα από τα παραπάνω δεν λύνει το πρόβλημα, ανατρέξτε στην ενότητα «σέρβις και εξυπηρέτηση πελατών».		

Slovenčina

Otvorte ilustrácie z titulnej strany

Kávový zážitok Kenwood

U nás, v spoločnosti Kenwood, zdieľame váš zmysel pre kávu. To je dôvod, prečo sme zabezpečili, aby tento prístroj na filtrovanie kávy obohatil váš zážitok pri vychutnávaní filtrovanej kávy. Nanešťastie, nie všetky stroje na prípravu kávy sú schopné pripraviť kávu takým spôsobom, akým treba. V skutočnosti je príprava dokonalej šálky umením, kombináciou použitia správnych prísad a správneho vybavenia.

Filtrovaná káva je jedným z mnohých spôsobov, ako si vychutnať kávu. Nižšie uvádzame niekoľko odporúčaní na zdokonalenie neprekonateľného zážitku z filtrovanej kávy pre vás, vašu rodinu a vašich priateľov.

Voda ~ Vašu kávu tvorí z 98 – 99 % voda, preto je dôležité, aby ste použili čerstvú filtrovanú vodu. Odporúčame vám používať vodný filter, ktorý zníži obsah vápenatosti vody a predĺži životnosť vášho stroja na prípravu kávy.

Káva ~ Tento stroj optimalizuje chuť a vôňu stredne mletej kávy, aby tak dodal kávu plného tela, vône a chuti. Pred nákupom kávy sa uistite, že je vhodná do stroja na filtrovanú kávu. Alebo, ak si kávu meliete sami, nastavte mlynček na strednú hrubosť mletia. Ak budú čiastočky príliš malé, voda bude filtrom prechádzať príliš pomaly, čoho dôsledkom bude „nadmerná extrakcia“ a vaša káva bude mať horkú chuť. Ak budú čiastočky príliš veľké, voda filtrom prejde príliš rýchlo a výsledkom bude „nedostatočná extrakcia“. Vaša káva bude následne slabá a vodová.

Meranie ~ Na prípravu dokonale vyváženej šálky odporúčame použiť 7 gramov alebo 1 čajovú lyžičku kávy na 1 šálku. Aby ste množstvo odmerali presne, použite dodanú odmernú lyžičku. Káva chutí lepšie, keď je čerstvá, preto ju odporúčame piť do 30 minút od prípravy. Po dlhšej dobe sa začne chuť zhoršovať.

Údržba ~ Používajte papierové filtre alebo permanentný filter – oba druhy filtrov sú vhodné na prípravu výbornej kávy. Odporúčame vám, aby ste po každom použití permanentný filter opláchni vodou, pretože akékoľvek zvyšky saponátu môžu vašu kávu pokaziť. Zvyšky použitej kávovej zmesi okamžite zlikvidujte, aby sa predišlo preniknutiu neželaných aróm a chutí zachytených v použitej usadenine do kávy. Svoj prístroj na prípravu kávy, najmä filtrovaciu hlavicu, sa snažte udržiavať v čistote, čím predĺžite ich životnosť a dlhodobo zaistíte prípravu dokonalej kávy.

Dúfame, že si vychutnáte kávu pripravenú strojom Kenwood.

bezpečnosť

- Starostlivo si prečítajte tieto inštrukcie a uschovajte ich pre budúcnosť.
- Odstráňte všetky obaly a štítky.
- **Dávajte si pozor na paru. Počas cyklu prípravy kávy nikdy nezdvíhajte veko nádržky na vodu.**
- Nikdy sa nedotýkajte výhrevnej platne alebo jej okolia.
- **Veko vždy nadvihujte za jeho výčnelok na prednej strane ④.**
- Nedotýkajte sa horúcich častí.
- Nikdy nenechajte prívodný kábel visieť na miestach, kde by ho mohlo uchopiť dieťa.
- Nikdy nepoužívajte poškodené zariadenie. Poškodené zariadenie dajte skontrolovať alebo opraviť: pozrite časť „servis a starostlivosť o zákazníkov“.
- Prístroj nikdy neponárajte do vody, ani nedovoľte, aby sa kábel či zástrčka namočili. Mohli by ste utrpieť zásah elektrickým prúdom.
- Prístroj odpájajte:
 - pred jeho naplnením vodou,
 - pred čistením,
 - po použití.
- Nikdy nenechávajte toto zariadenie bez dohľadu, keď je zapnuté, ak nie je použitá funkcia programov.
- Toto zariadenie po každom použití vypnite a odpojte z elektrickej siete, ak nie je použitá funkcia programov.
- Nedovoľte, aby sa prívodný kábel dotýkal horúcich častí.
- Pred zapnutím prístroja vždy skontrolujte, že sa v nádržke nachádza voda.

- Tento kávovar je vhodný na používanie iba s takým typom karafy, aká bola dodaná s prístrojom.
- Sklenená karafa CMM610 nie je zameniteľná s termokarafou CMM620.
- **Len CMM610:** Nikdy nenechávajte zapnuté zariadenie s prázdnu karafou na výhrevnej platni.
- Karafu nikdy nedávajte do mikrovlnnej rúry.
- Nesprávne používanie tohto zariadenia môže spôsobiť zranenie.
- Deti vo veku od 8 rokov môžu používať a čistiť toto zariadenie, ako aj vykonávať jeho používateľskú údržbu podľa pokynov pre používateľov za predpokladu, že to budú robiť pod dohľadom osoby zodpovednej za ich bezpečnosť, že boli poučené o obsluhu tohto zariadenia a že poznajú súvisiace riziká.
- Osoby, ktoré majú znížené fyzické, senzorické alebo mentálne schopnosti alebo majú málo vedomostí o podobných zariadeniach, ho môžu používať len pod dohľadom alebo po poučení o jeho bezpečnej obsluhu, pričom musia poznať súvisiace riziká.
- Deti sa s týmto zariadením nesmú hrať a zariadenie aj jeho elektrická šnúra musia byť mimo dosahu detí vo veku do 8 rokov.“
- Toto zariadenie používajte len v domácnosti na stanovený účel. Firma Kenwood nepreberie žiadnu zodpovednosť za následky nesprávneho používania zariadenia, ani za následky nerešpektovania týchto inštrukcií.

pred zapojením do siete
Skontrolujte, či vaša elektrická zásuvka zodpovedá zástrčke zobrazenej na spodnej časti prístroja.

● **UPOZORNENIE: TOTO ZARIADENIE MUSÍ BYŤ UZEMNENÉ.**

- Toto zariadenie spĺňa požiadavky európskej smernice 2004/108/ES o elektromagnetickej kompatibilite a nariadenia č. 1935/2004 zo dňa 27.10.2004 o materiáloch a predmetoch určených pre styk s potravinami.

pred prvým použitím

- 1 Poumývajte jednotlivé časti: pozri časť „starostlivosť a čistenie“.
- 2 Nechajte dve plné nádržky vody (bez kávy) prejsť kávovarom, aby sa vymyli prípadné nečistoty. Pozri časť „príprava kávy“.

legenda - CMM610

- ① permanentný filter
- ② držiak filtra
- ③ uzatvárací ventil
- ④ výčnelok veka
- ⑤ nádržka na vodu (maximálne 1 500 ml)
- ⑥ filter vodného kameňa
- ⑦ výhrevná platňa
- ⑧ odmerná lyžička
- ⑨ tlačidlo ZAPÍNANIA/VYPÍNANIA s kontrolkou
- ⑩ tlačidlo pre 1 – 4 šálky kávy
- ⑪ tlačidlo ovládania vône
- ⑫ tlačidlo programov
- ⑬ tlačidlo nastavovania hodín
- ⑭ displej
- ⑮ tlačidlo nastavovania minút
- ⑯ sklenená karafa

legenda - CMM620

- ① permanentný filter
- ② držiak filtra
- ③ uzatvárací ventil
- ④ výčnelok veka
- ⑤ nádržka na vodu (maximálne 1 250 ml)
- ⑥ filter vodného kameňa
- ⑦ ohrevná platňa
- ⑧ odmerná lyžička

- ⑨ tlačidlo ZAPÍNANIA/VYPÍNANIA s kontrolkou
- ⑩ tlačidlo pre 1 – 4 šálky kávy
- ⑪ tlačidlo ovládania vône
- ⑫ tlačidlo programov
- ⑬ tlačidlo nastavovania hodín
- ⑭ displej
- ⑮ tlačidlo nastavovania minút
- ⑯ termokarafa
- ⑰ páčka uvoľňovania veka

Poznámka: Sklenená karafa je vhodná len na používanie s modelom kávovaru CMM610 a termokarafa je vhodná len na používanie s modelom kávovaru CMM620. Sklenená karafa a termokarafa nie sú zameniteľné.

nastavovanie hodín

- 1 Zapojte do elektrickej siete. Na displeji sa zobrazí hodnota 00:00 a bude blikať, kým na hodinách s 24-hodinovým formátom nebude nastavený čas.
- 2 Nastavte čas stláčaním tlačidla nastavovania hodín a tlačidla nastavovania minút, kým sa nezobrazí požadovaný čas. Ak tieto tlačidlá podržíte pritom stlačené, zmena daných hodnôt času bude rýchlejšia.

Poznámka: Pri odpojení kávovaru z elektrickej siete sa nastavený čas neuloží a na displeji sa opäť zobrazí východisková hodnota 00:00, ktorá bude blikať, kým nedôjde k opätovnému nastaveniu času.

príprava kávy

- 1 Nadvihnite veko za jeho výčnelok ④ na prednej strane kávovaru.
- 2 Do nádržky na vodu vlejte požadované množstvo vody – filter vodného kameňa ⑥ musí byť správne založený v jej spodnej časti. Hladina vody musí byť medzi značkami 125 ml a MAX. Nenalievajte vodu nad označenú maximálnu úroveň.



Modely	Min	Max
CMM610	125 ml	1 500 ml
CMM620	125 ml	1 250 ml

- Použite studenú vodu. Odporúčame použiť filtrovanú vodu, pretože znižuje usadzovanie vodného kameňa a predlžuje životnosť vášho kávovaru. Nikdy nepoužívajte teplú alebo perlivú vodu.
 - 3 Uistite sa, že držiak filtra je v správnej polohe.
 - 4 Vložte dodaný permanentný filter alebo papierový filter do držiaka filtra. Pomocou dodanej odmernej lyžice pridajte kávovú zmes (približne 1 zarovnanú lyžicu (7 g) kávovej zmesi na 1 šálku).
 - 5 Zatvorte veko a položte karafu na ohrevnú platňu ⑦.
- Poznámka: Veko musí byť úplne zatvorené. Ak veko nebude správne zatvorené, uzatvárací ventil nebude fungovať, kvôli čomu sa preplní držiak filtra a z miesta držiaku vytečie voda.**

príprava malých množstiev

<ul style="list-style-type: none"> • Pri príprave malého množstva kávy (500 ml a menej) stlačte tlačidlo pre 1 – 4 šálky kávy. Na displeji sa na to objaví príslušná grafika. • Opätovným stlačením tlačidla pre 1 – 4 šálky kávy túto voľbu z displeja odstránite. 	
---	---

ovládanie vône



<ul style="list-style-type: none"> • Tlačidlo ovládania vône umožňuje úpravu sily kávy. Po jeho stlačení zvolíte niektoré z týchto nastavení: 	
štandard (Standard) – východiskové nastavenie	
stredne silná (Medium) – stlačte tlačidlo raz	
silná (Strong) – stlačte tlačidlo dva razy	

- 6 Stlačte tlačidlo ZAPÍNANIA/VYPÍNANIA. Svetelná kontrolka bude blikať na signalizáciu toho, že cyklus prípravy kávy sa začal.
- 7 Karafu nevyberajte, kým cyklus prípravy kávy neskončí. **Termokarafa CMM620:** Keď chcete naliať kávu z karafy, zatlačte páčku uvoľňovania veka ⑰ nadol ①. Pri vyprázdňovaní a čistení karafy z nej vyberte veko – pootočte páčku uvoľňovania veka v protismere hodinových ručičiek ② a veko nadvihnite.
- 8 Keď bude karafa prázdna, stlačte tlačidlo ZAPÍNANIA/VYPÍNANIA, na čo kávovar prejde do „pohotovostného režimu“ a displej sa stlmí, kým nedôjde k stlačeniu niektorého tlačidla. **POZNÁMKA:** Keď kávovar nie je v cykle prípravy kávy a nie je stlačené žiadne z tlačidiel, automaticky prechádza do „pohotovostného režimu“, aby dochádzalo k nižšej spotrebe energie.

Len CMM610:

- Kávovar bude udržiavať kávu teplú a potom sa približne po 40 minútach vypne. Svetelná kontrolka zhasne, keď sa tento režim vypne. Ak budete chcieť udržiavať kávu teplú aj naďalej, uistite sa o tom, že nádobka na vodu je prázdna a kávovar opäť zapnite stlačením tlačidla ZAPÍNANIA/VYPÍNANIA. Takto bude udržiavať kávu teplú ďalších 40 minút.
- Funkcia udržiavania teploty nefunguje, keď je zvolená funkcia prípravy 1 – 4 šálok kávy.

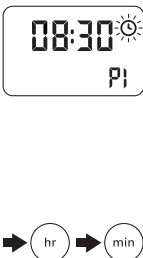
funkcia programov

<ul style="list-style-type: none"> Funkcia programov umožňuje vytvárať vlastné osobné nastavenia a ukladať ich (maximálne 8). 	
<p>1 Do kávovaru vlejte požadované množstvo vody a vložte požadované množstvo kábovej zmesi tak, ako je to opísané v časti „príprava kávy“.</p>	
<p>2 Pred vytvorením programov skontrolujte, či je na hodinách nastavený správny čas, aby ste zabezpečili to, že kávovar sa spustí v správnom čase. Prečítajte si časť „nastavovanie hodín“.</p> <p>Príklad: 2. hodina popoludní sa nastavuje ako 14:00.</p>	
<p>3 Raz stlačte tlačidlo programov a na displeji sa zobrazí „P1“ a symbol ☀ začne blikať.</p> <ul style="list-style-type: none"> Ak do 15 sekúnd nevyberiete žiadnu voľbu, na displeji sa opätovne zobrazí funkcia aktuálneho času, ale zostane na ňom zobrazené aj „P1“. Poznámka: Program možno nastaviť len vtedy, keď je na displeji zobrazené číslo programu a symbol ☀ blinká. 	
<p>4 Opäť stlačte tlačidlo programov a na displeji sa opäť zobrazí „P1“.</p>	
<ul style="list-style-type: none"> Najprv nastavte čas, keď sa má kávovar automaticky zapnúť. Poznámka: Funkcia programov nebude fungovať, ak nebude nastavený čas. <p>Príklad: Chcete, aby sa kávovar zapol o 8:30. Stláčajte tlačidlo nastavovania hodín a tlačidlo nastavovania minút, kým na displeji nebude zobrazený čas 08:30.</p> <p>Potom v prípade potreby nastavte toto:</p>	
<ul style="list-style-type: none"> Silu kávy. 	
<ul style="list-style-type: none"> Množstvo kávy – buď plnú karafu alebo malé množstvo. 	
<p>5 Po nastavení určitého programu podľa osobných požiadaviek zvolte ďalší program opätovným stlačením tlačidla programov alebo stlačte tlačidlo ZAPÍNANIA/VYPÍNANIA, aby ste program spustili.</p>	
<p>6 Keď chcete spustiť nejaký program, zvolte požadovaný program stláčaním tlačidla programov, kým sa jeho číslo nezobrazí na displeji.</p> <p>Napríklad: Program č. 1 (P1), ktorý sa má spustiť o 8:30 a ktorý je nastavený na mierne silnú vôňu kávy.</p>	
<p>7 Potom stlačte tlačidlo ZAPÍNANIA/VYPÍNANIA, aby ste daný program spustili. Ak je program nastavený tak, aby sa spustil okamžite, svetelná kontrolka ZAPÍNANIA/VYPÍNANIA začne blikať.</p> <p>Poznámka: Ak je spustenie nastavené na neskorší čas, na displeji budú zobrazené symbol ☀, číslo programu a aktuálny čas, ale svetelná kontrolka tlačidla ZAPÍNANIA/VYPÍNANIA nebude blikať, kým nenastane čas nastavený na zapnutie kávovaru.</p>	

ošetrovanie a čistenie

- Zariadenie pred čistením vždy vypnite, odpojte zo siete a nechajte vychladnúť.
- Tieto diely neumývajte v umývačke riadu:
- Ak ste toto zariadenie určitý čas nepoužívali, naplňte nádržku na vodu doplna vodou (bez kávovej zmesi) a nechajte ju ním pretiecť, aby ste ho tým prečistili.

držiak filtra a držiak permanentného filtra

- Umyte a potom vysušte:

CMM610 – sklenená karafa

- Umyte a potom vysušte.
- Poznámka: Veko nie je odnímateľné.
- **CMM620 – termokarafa**
- Pri vyprázdňovaní a čistení karafy z nej vyberte veko – pootočte páčku uvoľňovania veka ⑰ v protismere hodinových ručičiek ② a veko nadvihnite.
- Umyte karafu a veko a potom vysušte.
- Veko založte späť a pootočením páčky uvoľňovania veka ⑰ v smere hodinových ručičiek ho zaistite.

telo prístroja.

- Utrite vlhkou handričkou a vysušte. Nepoužívajte brúsne prostriedky – mohli by poškríbať plastové a kovové povrchy týchto dielov:

odstraňovanie vodného kameňa

Odporúčame, aby ste približne po 90 cykloch prípravy kávy (keď sa na displeji objaví nápis "CLEAN" (VYČISTIŤ)) odstránili z kávovaru vodný kameň.

- 1 Zakúpte si vhodný prípravok na odstraňovanie vodného kameňa.
- 2 Odstráňte vodný kameň v prístroji.

Poznámka: Pri odstraňovaní vodného kameňa nechajte filter vodného kameňa založený v nádržke na vodu.

- 3 Po odstránení vodného kameňa nechajte kávovarom pretiecť najmenej dve plné nádržky vody (bez kávy), aby sa odstránili všetky zvyšky nečistôt.
- 4 Umyte časti.

servis a starostlivosť o zákazníkov

- Keď sa poškodí prírodná elektrická šnúra, musí ju z bezpečnostných príčin vymeniť alebo opraviť firma KENWOOD alebo pracovníci oprávnení firmou KENWOOD.

Pokiaľ potrebujete pomoc pri nasledovných problémoch:

- používanie vášho zariadenia
- servis alebo opravy
- Kontaktujte obchod, v ktorom ste si zariadenie zakúpili.
- Navrhnuté a vyvinuté spoločnosťou Kenwood v Spojenom kráľovstve.
- Vyrobené v Číne.

riešenie problémov

Problém	Príčina	Riešenie
Kávovar nefunguje.	Chýba napájanie. Kávovar nie je zapojený do elektrickej siete.	Skontrolujte, či je kávovar zapojený do elektrickej siete.
Funkcia programov nefunguje.	V nádržke na vodu nie je žiadna voda. Pri nastavovaní programu nebol nastavený čas spustenia programu. Na hodinách nie je nastavený správny čas alebo bol zvolený nesprávny program. Nestlačili ste tlačidlo ZAPÍNANIA/VYPÍNANIA, čo je potrebné na spustenie programu. Ak do 15 sekúnd nevyberiete žiadnu voľbu, na displeji sa opätovne zobrazí funkcia aktuálneho času, ale zostane na ňom zobrazené aj „P1“. Poznámka: Program možno nastaviť len vtedy, keď je na displeji zobrazené číslo programu a symbol ☺ bliká.	Naplňte nádržku na vodu vodou. Funkcia programov nebude fungovať, ak nie je nastavený čas. Skontrolujte, či je na displeji zobrazené toto: symbol časovača ☺, číslo programu a aktuálny čas. Prečítajte si časť „funkcia programov“.
Káva sa necedí do karafy.	V nádržke na vodu nie je žiadna voda. Veko nie je správne zatvorené.	Naplňte nádržku na vodu vodou. Veko musí byť úplne zatvorené. Keď veko nie je správne zatvorené, uzatvárací ventil nefunguje, kvôli čomu sa prepĺňa držiak filtra a z miesta držiaku filtra vyteká voda.
	Na sprchovej hlavici a na filtri vodného kameňa v nádržke na vodu je usadenina vodného kameňa/minerálov, čo ovplyvňuje správne fungovanie zariadenia. Po 90 cykloch prípravy kávy by sa malo na displeji zobraziť upozornenie VYČISTIŤ (CLEAN).	Z kávovaru odstráňte vodný kameň. Prečítajte si časť „odstraňovanie vodného kameňa“ v časti „ošetrovanie a čistenie“.
Displej je stlmený.	Keď kávovar nie je v cykle prípravy kávy a nie je stlačené žiadne z tlačidiel, automaticky prechádza do „pohotovostného režimu“, aby dochádzalo k nižšej spotrebe energie.	Stlačte nejaké tlačidlo, aby ste kávovar opäť zapli.
Ak žiadne z vyššie uvedených riešení problém nevyrieši, prečítajte si časť „servis a starostlivosť o zákazníkov“.		

riešenie problémov

Problém	Príčina	Riešenie
Termokarafa: Káva nie je dostatočne horúca.	Karafa je studená.	Pred prípravou kávy zohrejte karafu horúcou vodou, vďaka čomu bude káva horúcejšia.
Termokarafa: Káva sa z karafy nevylieva.	Páčka uvoľňovania veka ⑰ nie je zatlačená nadol.	Keď chcete vyliat kávu z karafy, zatlačte páčku uvoľňovania veka ⑰ nadol ❶.
Funkcia udržiavania teploty nefunguje.	Funkcia udržiavania teploty sa približne po 40 minútach automaticky vypína. Funkcia udržiavania teploty nefunguje, keď je zvolená funkcia prípravy 1 – 4 šálok kávy.	Uistite sa o tom, či je nádržka na vodu prázdna a kávovar opäť zapnite stlačením tlačidla ZAPÍNANIA/VYPÍNANIA. Takto bude kávovar udržiavať kávu teplú ďalších 40 minút. Skontrolujte, či nie je zvolená funkcia prípravy 1 – 4 šálok kávy. Stlačte tlačidlo pre 1 – 4 šálky kávy, aby ste výber zrušili.
Ak žiadne z vyššie uvedených riešení problém nevyrieši, prečítajte si časť „servis a starostlivosť o zákazníkov“.		



DÔLEŽITÁ INFORMÁCIA NA SPRÁVNU LIKVIDÁCIU PRODUKTU PODĽA EURÓPSKEJ SMERNICE 2002/96/ES.

Po skončení životnosti produktu sa tento produkt nesmie jednoducho vyhodiť spolu s domovým odpadom.

Musí sa odovzdať na príslušné zberné miesto na roztriedenie odpadu alebo dílerovi, ktorý sa postará o takúto likvidáciu.

Separátnou likvidáciou domácich spotrebičov sa vyhneme negatívnym následkom na životné prostredie a zabránime ohrozeniu zdravia vzniknutého nevhodnou likvidáciou.

Umožní sa tak aj recyklácia základných materiálov, čím sa dosiahne značná úspora energií a prírodných zdrojov. Na pripomenutie nutnosti separátnej likvidácie domácich spotrebičov je produkt označený preškrtnutým kontajnerom na zber domáceho odpadu.

Українська

Будь ласка, розгорніть першу сторінку з малюнками

Насолоджуйтесь кавою разом з Kenwood

Компанія Kenwood розділяє любов наших клієнтів до кави, і тому ми зробили усе можливе, щоби ви насолоджувалися неповторним ароматом кави, звареної у цій кавоварці. Нажаль, ні всі кавоварки можуть варити справжню каву. Приготування справжньої кави це мистецтво, це – поєднання необхідних інгредієнтів та висококласного обладнання.

Філіжанка фільтрованої кави – це один із багатьох способів насолодитися кавою. Нижче наведені рекомендації щодо поліпшення смаку кави, які ви можете використовувати під час готування кави для себе, своїх родичів та друзів.

Вода ~ 98-99% кави – це вода, тому для приготування кави дуже важливо використовувати свіжу фільтровану воду. Ми рекомендуємо використовувати фільтр для води, оскільки він зменшує формування накипу та подовжує термін дії кавоварки.

Кава ~ Під час приготування поліпшується смак кавових зерен середнього помелу і тому ви можете насолоджуватися справжньою ароматною кавою. Перед придбанням кави, переконайтеся, що вона підходить для цієї кавоварки. Або, якщо ви самі мелете кавові зерна, установіть кавовий млинок на середню грубозерність. Якщо частинки будуть замалі, вода проходить крізь фільтр дуже повільно, результатом чого буде надмірна екстракція і кава матиме гіркий присмак. Якщо частинки будуть великого розміру, вода проходить дуже швидко, результатом чого буде недостатня екстракція і кава матиме невиразний смак та водяну структуру.

Дозування ~ Для приготування збалансованого напою ми рекомендуємо використовувати 7 гр. або 1 столову ложку меленої кави на одну філіжанку. Для точних вимірювань використовуйте мірчу ложку, що додається. Свіжозварена кава має неповторний смак, тому ми рекомендується випити філіжанку кави протягом 30 хвилин, оскільки після цього часу смак погіршується.

Догляд ~ Використовуйте паперові або постійні фільтри належного типу. Після кожного використання рекомендується мити постійний фільтр водою, адже залишки м'якочого засобу можуть зіпсувати смак кави. Після використання одразу видаліть гущу, щоби запобігти проникненню у каву небажаних ароматів, які накопичуються у кавовій гущі. Зберігайте кавоварку у чистому стані, особливо головку, що розбризкує, бо це сприятиме подовженню терміну експлуатації кавоварки та належному процесу кавоваріння.

Ми сподіваємося, що вам сподобається каву, зварена за допомогою кавоварки від Kenwood.

Заходи безпеки

- Уважно прочитайте інструкцію та збережіть її для подальшого використання.
- Зніміть упаковку та всі етикетки.
- **Будьте обережні з парою. Ніколи не піднімайте кришку ємності для води під час готування кави.**
- Не торкайтеся нагрівальної пластини та навкružної зони.
- **Піднімайте кришку тільки за спеціальний уступ, розташований спереду ④.**
- Не торкайтеся гарячих деталей.
- Не допускайте звисання шнура у місцях, де до нього може дотягнутися дитина.
- Не використовуйте пошкоджений прилад. Перевірка або ремонт здійснюються у спеціальних центрах: дивись розділ «Обслуговування та ремонт».
- Щоб уникнути враження електричним струмом, не опускайте прилад у воду та не допускайте попадання вологи на шнур або вилку.
- Відключіть прилад від мережі електропостачання:
 - перед тим, як наливати воду
 - перед чищенням
 - після використання.
- Ніколи не залишайте прилад без нагляду, якщо не виконується жодна програма.
- Завжди вимикайте його з розетки після використання, якщо не виконується жодна програма.

- Слідкуйте за тим, щоб шнур не торкався гарячої поверхні.
- Перед увімкненням переконайтеся, що у резервуарі є вода.
- З цією кавоваркою можна використовувати тільки кавник, який постачається у комплекті.
- Скляний кавник СММ610 не може використовуватися для кавоварки СММ620.
- **Тільки СММ610** -Не залишайте увімкнений прилад з порожнім кавником на нагрівальній підставці.
- Не ставте кавник у мікрохвильову піч.
- Невірне використання цього приладу може привести до травм.
- Діти старші за 8 років можуть використовувати, чистити та обслуговувати пристрій відповідно до Посібника користувача за умов, що вони знаходяться під наглядом особи, яка несе відповідальність за їхню безпеку, та якщо вони проінструктовані щодо правил експлуатації та заходів безпеки.
- Особи з обмеженими фізичними, сенсорними або психічними здібностями, а також особи, які незнайомі з принципом роботи пристрою, мають експлуатувати його під наглядом або пройти інструктаж з заходів безпеки.
- Діти не повинні грати з пристроєм. Пристрій та шнур живлення слід зберігати в місцях, недоступних дітям молодше 8 років.

- Цей прилад призначений виключно для використання у побуті. Компанія Kenwood не несе відповідальності за невідповідне використання приладу або порушення правил експлуатації, викладених у цій інструкції.

перед підключенням до мережі електропостачання
Переконайтеся, що напруга електромережі у вашому домі відповідає показникам, вказаним на зворотній частині приладу.

- **УВАГА! ПРИСТРІЙ МАЄ БУТИ ЗАЗЕМЛЕНИЙ**

- Цей прилад відповідає вимогам директиви ЄС 2004/108/ЄС «Електромагнітна сумісність» та положення ЄС № 1935/2004 від 27/10/2004 стосовно матеріалів, що безпосередньо пов'язані з їжею.

Перед першим використанням

- 1 Промийте всі компоненти: див. розділ «Догляд та чищення».
- 2 Налийте у резервуар воду (без кави) та увімкніть прилад на повний цикл роботи, щоби почистити його. Виконайте цю процедуру двічі. Дивіться розділ «Як приготувати каву».

Показчик - СММ610

- ① постійний фільтр
- ② держака фільтра
- ③ система затримування крапель
- ④ уступ кришки
- ⑤ резервуар для води (Макс. 1500 мл)
- ⑥ фільтр з мірою
- ⑦ нагрівальна підставка
- ⑧ мірна ложка
- ⑨ кнопка ON (увімкнути)/OFF (вимкнути) з індикаторною лампочкою
- ⑩ кнопка 1 – 4 чашки
- ⑪ кнопка контролю аромату
- ⑫ кнопка програми

- ⑬ кнопка встановлення часу
- ⑭ табло дисплею
- ⑮ кнопка встановлення хвилин
- ⑯ скляний кавник

Показчик - СММ620

- ① постійний фільтр
- ② держака фільтра
- ③ система затримування крапель
- ④ уступ кришки
- ⑤ резервуар для води (Макс. 1250 мл)
- ⑥ фільтр з мірою
- ⑦ розташувальна підставка
- ⑧ мірна ложка
- ⑨ кнопка ON (увімкнути)/OFF (вимкнути) з індикаторною лампочкою
- ⑩ кнопка 1 – 4 чашки
- ⑪ кнопка контролю аромату
- ⑫ кнопка програми
- ⑬ кнопка встановлення часу
- ⑭ табло дисплею
- ⑮ кнопка встановлення хвилин
- ⑯ Важіль розблокування кришки
- ⑰ Термостійкий кавник

Примітка: скляний кавник підходить тільки для використання з кавоваркою СММ610, а термостійкий кавник підходить тільки для використання з кавоваркою СММ620. Скляний і термостійкий кавник не взаємозамінні.

встановлення годинника

- 1 Підключіть пристрій. Табло покаже 00:00 і буде мигтіти, поки не буде встановлено час у 24-годинному форматі.

- 2 Встановіть час на годиннику, натиснувши кнопки Години та Хвилини, поки не буде досягнуто необхідного часу. Утримування кнопок при виборі часу дозволить вам змінювати значення швидше.

Примітка: при відключенні кавоварки час не буде збережено і на табло дисплею буде знову показане значення 00:00, поки час не буде встановлений.

Як готувати каву

- 1 Підніміть кришку за допомогою уступу ④, що розташований на передній панелі кавоварки.
- 2 Заповніть резервуар бажаною кількістю води - переконайтеся в тому, що фільтр ⑥ правильно встановлений у нижній частині резервуару. Рівень води має знаходитися між відмітками 125 мл та MAX. Не перевищуйте позначку MAX (максимальний рівень).

Моделі	Мін.	Макс.
СММ610	125 мл	1500 мл
СММ620	125 мл	1250 мл

- Використовуйте холодну воду. Рекомендується використовувати фільтровану воду, адже вона зменшує утворення накипу та подовжує термін експлуатації кавоварки. Не використовуйте теплу або газовану воду.
- 3 Переконайтеся, що тримач фільтра було встановлено правильно.
 - 4 Установіть постійний фільтр (що постачається у комплекті) або паперовий фільтр у тримач фільтра. Додайте каву за допомогою ложки, що додається (приблизно 1 мірна ложка (7 г) на одну філіжанку).
 - 5 Закрийте кришку і встановіть кавник на нагрівальну / розташувальну підставку ⑦.

Примітка: Переконайтеся, що кришку повністю закрито. Якщо кришку правильно не закрито, система затримування крапель не спрацює і держака фільтра переповниться, що призведе до виливання води з-під неї.

приготування невеликої кількості напою

<ul style="list-style-type: none"> • Якщо ви хочете приготувати напої в невеликих кількостях (500 мл або менше) натисніть кнопку (1-4 чашки) і на табло з'явиться графічне зображення. • Натисніть кнопку (1-4 чашки) знову, щоб видалити опцію з екрану. 	
---	---

Контроль аромату

<ul style="list-style-type: none"> • Для регулювання міцності кави натисніть кнопку Аромат і виберіть один з наступних параметрів: - 	
Стандартний - налаштування за замовчуванням	
Середній - натисніть кнопку один раз	
Сильний - натисніть кнопку двічі	

- 6 Натисніть кнопку ON / OFF і індикатор почне мигтіти, щоб показати, що цикл приготування вже почався.
 - 7 Не знімайте кавник до завершення процесу приготування.
- Термостійкий кавник СММ620** - щоб налити кави з кавника, натисніть важіль розблокування кришки ⑰ вниз ①. Щоб спустошити і очистити кавник, зніміть кришку, повернувши важіль розблокування проти годинникової стрілки ② і підніміть кришку.







- 8 Коли кавник порожній, натисніть кнопку ON / OFF і кавоварка перейде до "режиму очікування", і табло згасне, поки не буде натиснуто будь-яку кнопку.

ПРИМІТКА: якщо кавоварка не варить квау, і якщо не буде натиснуто жодну з кнопок, кавоварка автоматично перейде в "режим очікування", щоб знизити споживання енергії.

Тільки СММ610

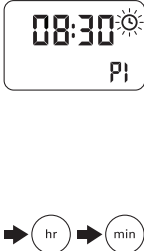
- Кавоварка підтримуватиме теплий стан кави, але після 40 хвилин очікування автоматично вимкнеться. Індикатор згасне, коли закінчиться час підтримання кави теплою. Якщо ви хочете продовжувати тримати каву теплою, переконайтесь, що резервуар для води порожній перед натисканням кнопки ON / OFF. Кава буде зберігатися теплою протягом ще 40 хвилин.
- Функція збереження тепла не працюватиме, якщо обрано функцію (1-4) чашки.

Функції програми

<ul style="list-style-type: none"> • Функції програми дозволяють створювати і зберігати до 8 ваших особистих налаштувань. 	
<p>1 Налийте в кавоварку потрібну кількість води та насипте потрібну кількість кави відповідно до розділу “Як приготувати каву”.</p>	
<p>2 Щоб кавоварка почала готувати каву у потрібний час, перевірте, що час у 24-годинному форматі встановлений правильно, перш ніж створювати свої програми. Див. розділ “Встановлення годинника”.</p> <p>Наприклад: встановіть час на 14:00.</p>	
<p>3 Натисніть кнопку програми один раз, і на табло з'явиться індикація 'P1', а символ ☀ почне мигтати.</p> <ul style="list-style-type: none"> • Якщо протягом 15 секунд не обрати налаштування, на табло знову з'явиться годинник, але 'P1' також залишиться на табло. • Примітка: програма може бути встановлена лише тоді, коли номер програми відображається на дисплеї та миготить символ ☀. 	
<p>4 Натисніть кнопку програма знову і P1 з'явиться на екрані.</p> <ul style="list-style-type: none"> • Попереш встановіть час, в який ви бажаєте, щоб кавоварка автоматично вмикалась. Примітка: функція програмування не працюватиме, якщо не встановлено час. Наприклад, якщо ви хочете, щоб кавоварка почала працювати о 8:30, натискайте кнопки годин і хвилин доки 8:30 не з'явиться на табло дисплея. <p>Потім встановіть при необхідності наступне:</p>	
<ul style="list-style-type: none"> • Міцність кави. 	
<ul style="list-style-type: none"> • Кількість кави: повний кавник або невелику кількість. 	
<p>5 Після того, як ви встановите програму відповідно до своїх індивідуальних вимог, оберіть іншу програму, ще раз натиснувши кнопку програми, або натисніть кнопку ON / OFF, щоб запустити програму.</p>	
<p>6 Якщо ви хочете запустити програму, виберіть потрібну програму, натиснувши на кнопку програми, поки потрібне число не з'явиться на дисплеї.</p> <p>Наприклад: Програма 1 (P1), щоб почати о 8:30 і варити каву з середнім ароматом.</p>	

Функції програми

7 Потім натисніть кнопку ON / OFF, щоб запустити програму. Якщо програма встановлена, щоб почати відразу, індикатор ON / OFF почне блимати. Примітка: якщо ви встановили відстрочений час початку символ ☉, номер програми і поточний час буде відображатися на дисплеї, але кнопка ON/OFF залишатиметься постійно включеною, поки встановлений час початку не буде досягнутий.



Догляд та чищення

- Завжди вимикайте прилад, відключайте його від електромережі та залишайте охолонути перед чищенням.
- Не мийте деталі кавоварки у посудомийній машині.
- Якщо ви не користувалися приладом деякий час, налейте повний резервуар води (без кави) та увімкніть прилад на повний цикл роботи, щоби почистити його.

тримач фільтра і постійний тримач фільтра

- Вимийте, а потім просушіть.
- **СММ610 - Скляний кавник**
- Вимийте, а потім просушіть.
- Примітка: кришка не знімається.

СММ620 - Термостійкий кавник

- Щоб спустошити і очистити кавник, зніміть кришку, повернувши важіль розблокування ⑰ проти годинникової стрілки ② і підніміть кришку.
- Вимойте кавник і кришку, а потім просушіть.
- Встановіть кришку на місце і поверніть важіль розблокування кришки ⑰ за годинниковою стрілкою, щоб заблокувати його.

корпус

- Протріть спочатку вологою, а потім сухою ганчіркою, просушіть. Не використовуйте абразивні матеріали для чищення. Вони можуть пошкодити пластикову та металеву поверхні.

Як видалити накип

Рекомендується видаляти накип з кавоварки приблизно кожні 90 циклів приготування кави, коли з'явиться "CLEAN" на екрані дисплея.

- 1 Придбайте належний засіб для видалення накипу.
- 2 Видаліть накип.
Примітка: при видаленні накипу залишайте фільтр у кавоварці.
- 3 Після проведення видалення накипу, налейте у резервуар воду (без кави) та увімкніть прилад на повний цикл роботи, щоби почистити його.
Виконайте цю процедуру двічі
- 4 Промийте всі компоненти.

Обслуговування та ремонт

- Пошкоджений шнур живлення із метою безпеки підлягає заміні на підприємствах фірми KENWOOD або в авторизованому сервісному центрі KENWOOD.

Якщо вам необхідна консультація з приводу:

- використання приладу або
- обслуговування, придбання запасних деталей або ремонту,
- зверніться до магазину, в якому ви придбали цей прилад.
- Спроектовано та розроблено компанією Kenwood, Об'єднане Королівство.
- Зроблено в Китаї.

Посібник із усунення несправностей

Проблема	Причина	Усунення
Кавоварка не працює	Немає живлення. Кавоварка не підключена.	Перевірте, чи кавоварка підключена до мережі електропостачання.
Функція програма не працює	Немає води в баку. Час початку не встановив під час програмування Встановлено невірний час або обрано невірну програму. Кнопка ON/OFF не натиснута, щоб розпочати програму. Якщо протягом 15 секунд не обрати налаштування, на табло знову з'явиться годинник, але 'P1' також залишиться на табло. Примітка: програма може бути встановлена лише тоді, коли номер програми відображається на дисплеї та миготить символ ☹.	Переконайтеся, що резервуар заповнений водою. Функція програмування не працюватиме, якщо не встановлено час. Переконайтеся, що таймер символ ☹, номер програми і поточний час відображаються на табло дисплея. Див. розділ "Функції програми".
Кава не фільтрується до кавника	Немає води в резервуарі.	Залийте в бак воду.
	Кришка неправильно закрита. Накип накопичується в області розбрискувальної головки та фільтру в баку, що впливає на роботу. Напис "CLEAN" відображається на дисплеї кожні 90 циклів.	Переконайтеся, що кришка повністю закрита. Якщо кришка не правильно закрила, система затримування крапель не працюватиме, в результаті чого тримач фільтра переповнюється і вода витікає з області ручки. Очистіть кавоварку від накипу. Див. параграф "Видалення накипу" в розділі "Догляд та чищення".
Дисплей не світиться	Якщо кавоварка не варить квау, і якщо не буде натиснуто жодну з кнопок, кавоварка автоматично перейде в "режим очікування", щоб знизити споживання енергії.	Натисніть кнопку, щоб знову включити кавоварку.
Якщо жоден з описаних варіантів не вирішив проблему, див. розділ "Технічне обслуговування".		

Посібник із усунення несправностей

Проблема	Причина	Усунення
Теплостійкий кавник – кава недостатньо гаряча	Кавник холодний.	Попередньо нагрійте кавник гарячою водою до приготування кави, щоб тримати каву гарячою.
Теплостійкий кавник – кава не виливається з кавника	Кнопка розблокування кришки ⑰ не натиснута.	Щоб налити каву з кавоварки, натисніть кнопку розблокування кришки ⑰ ❶.
Функція підтримування кави теплою не працює.	<p>Функція підтримки кави теплою автоматично вимикається приблизно через 40 хвилин.</p> <p>Ця функція не працюватиме, якщо обрано функцію (1-4) чашки.</p>	<p>Переконайтеся, що резервуар для води порожній, потім натисніть кнопку ON / OFF знову, щоб зберегти вашу каву теплою протягом ще 40 хвилин.</p> <p>Переконайтеся, що не обрано (1-4) чашки. Натисніть кнопку (1-4) чашки, щоб скасувати вибір.</p>
Якщо жоден з описаних варіантів не вирішив проблему, див. розділ "Технічне обслуговування".		



утилізації побутових приладів нагадує спеціальна позначка на продукті у вигляді перекресленого смітника на колесах.

ВАЖЛИВА ІНФОРМАЦІЯ СТОСОВНО НАЛЕЖНОЇ УТИЛІЗАЦІЇ ПРОДУКТУ ЗГІДНО ІЗ ДИРЕКТИВОЮ ЕС 2002/96/ЕС.

Після закінчення терміну експлуатації не викидайте цей прилад з іншими побутовими відходами.

Віднесіть прилад до місцевого спеціального авторизованого центру збирання відходів або до дилера, який може надати такі послуги.

Відокремлена утилізація побутових приладів дозволяє уникнути можливих негативних наслідків для навколишнього середовища та здоров'я людини, які виникають у разі неправильної утилізації, а також надає можливість переробити матеріали, з яких було виготовлено даний прилад, що, в свою чергу, зберігає енергію та інші важливі ресурси. Про необхідність відокремленої

دليل استكشاف الأخطاء وإصلاحها

المشكلة	السبب المحتمل	الحل
ميزة التدفئة لا تعمل.	يتم إيقاف ميزة التدفئة تلقائياً بعد حوالي ٤٠ دقيقة. القهوة لمدة ٤٠ دقيقة إضافية. لن تعمل ميزة التدفئة "Keep Warm" في حالة الضغط على زر (٤-١) فناجين.	تأكد من أن خزان الماء فارغ، ثم اضغط على زر ON/OFF (تشغيل/إيقاف) مرة أخرى لتدفئة تاكدي من عدم اختيار زر (٤-١) فناجين. اضغط على زر (٤-١) فناجين لإلغاء الاختيار.
في حالة عدم حل المشكلة من خلال التلميحات السابقة، راجعي قسم "الصيانة وخدمة العملاء".		





معلومات هامة حول كيفية التخلص الصحيحة من المنتج وفقاً لتوجيه الاتحاد الأوروبي 2002/96/EC.

في نهاية العمر التشغيلي للجهاز، يجب عدم التخلص من الجهاز في نفايات المناطق الحضرية.

بل يجب أخذه إلى مركز تجميع خاص بجهة محلية متخصصة في التخلص من هذه النفايات أو إلى تاجر يقدم هذه الخدمة. التخلص من الأجهزة المنزلية على نحو منفصل، يجنب الآثار السلبية المحتملة على البيئة والصحة والتي تنتج عن التخلص من هذه النفايات بطريقة غير مناسبة، كما أن هذه العملية تسمح باسترداد المواد المكونة الأمر الذي يتيح الحصول على وفورات كبيرة في مجال الطاقة والموارد. للتذكير بضرورة التخلص من الأجهزة المنزلية على نحو منفصل، يوجد على الجهاز صورة مشطوبة لسلة قمامة ذات عجلات.

دليل استكشاف الأخطاء وإصلاحها

المشكلة	السبب المحتمل	الحل
جهاز تحضير القهوة لا يعمل	لا توجد طاقة. جهاز تحضير القهوة غير موصل بمصدر التيار الكهربائي.	تأكد من توصيل جهاز تحضير القهوة بمصدر التيار الكهربائي.
ميزة البرنامج لا تعمل	لا يوجد ماء بالخزان. لم يتم تعيين وقت بدء التشغيل أثناء البرمجة. تم تعيين وقت بدء غير صحيح، أو تم اختيار برنامج غير صحيح. لم يتم الضغط على زر ON/OFF (تشغيل/إيقاف) لبدء البرنامج. في حالة عدم تحديد أي اختيار خلال ١٥ ثانية، تعود الشاشة مجدداً لعرض الساعة العادية مع استمرارية عرض "P1" على الشاشة. ملاحظة: يمكن إعداد البرنامج فقط، عند عرض رقم البرنامج على الشاشة مع وميض الرمز ①.	تأكد من تعبئة الخزان بالماء. لم تعمل ميزة البرنامج ما لم يتم تعيين الوقت. تأكد من ظهور رمز المؤقت ① ورقم البرنامج والوقت الحالي على شاشة العرض. راجعي قسم "ميزة البرنامج".
لا يتم ترشيح القهوة خلال الدورق	لا يوجد ماء بالخزان. لم يتم غلق الغطاء العلوي بشكل صحيح.	قومي بتعبئة الخزان بالماء.. تأكد من إغلاق الغطاء العلوي بإحكام. في حالة عدم غلق الغطاء العلوي بإحكام وبشكل صحيح، لن يعمل صمام منع التنقيط مما ينتج عنه تجاوز سعة تعبئة حامل المرشح فيؤدي إلى تسرب الماء من منطقة الحامل.
تراكم ترسبات جيرية/أملاح على رأس اندفاع الماء ومرشح التدرج مما يؤثر على التشغيل. تعرض رسالة "CLEAN" (تنظيف) على شاشة العرض بعد ٩٠ دورة صب.	قومي بإزالة الترسبات الجيرية عن جهاز تحضير القهوة. راجعي فقرة "إزالة الترسبات الجيرية" خلال قسم العناية والتنظيف.	
لا توجد إضاءة في شاشة العرض	إذا لم يكن جهاز تحضير القهوة في دورة الصب ولم يتم الضغط على أي زر، عندئذ يدخل جهاز تحضير القهوة تلقائياً في وضع الاستعداد "Standby Mode" لتوفير استهلاك الطاقة.	اضغطي على أي زر لإعادة تشغيل جهاز تحضير القهوة مجدداً.
الدورق الحراري - القهوة المحضرة غير دافئة بالقدر الكافي	الدورق بارد.	التدفئة المسبقة للدورق بماء ساخن قبل الصب ستحافظ على سخونة القهوة.
الدورق الحراري - لا يمكن صب القهوة من الدورق	لم يتم الضغط على ذراع تحرير الغطاء العلوي ⑦.	لصب القهوة من الدورق، اضغطي على ذراع تحرير الغطاء العلوي ⑦ لأسفل ①
في حالة عدم حل المشكلة من خلال التلميحات السابقة، راجعي قسم "الصيانة وخدمة العملاء".		

 	<p>٧ ثم اضغط على زر ON/OFF (تشغيل/إيقاف) لبدء البرنامج. في حالة اختيار تشغيل البرنامج فوراً، عندئذ يبدأ المؤشر الضوئي لزر ON/OFF (تشغيل/إيقاف) في الوميض.</p> <p>ملاحظة: في حالة اختيار التشغيل المؤجل للبرنامج (تشغيل في وقت لاحق)، ففي هذه الحالة يتم عرض الرمز ⑤ ورقم البرنامج على الشاشة بينما يبقى المؤشر الضوئي لزر ON/OFF (تشغيل/إيقاف) ثابتاً لحين الوصول إلى موعد التشغيل المؤجل.</p>
---	--

العناية والتنظيف

- أوقف تشغيل الجهاز دائماً وافصله عن مصدر التيار الكهربائي واتركه حتى يبرد قبل التنظيف.
- لا تغسلي أي من الأجزاء في غسالة الأطباق.
- في حالة عدم استخدام الجهاز لفترة من الوقت، شغلي الجهاز لدورة واحدة بسعة خزان الماء كاملاً (بدون قهوة) لتنظيفه.

حامل المرشح وحامل المرشح الثابت

- غسيل ثم التجفيف جيداً.

الدورق الزجاجي – CMM610

- غسيل ثم التجفيف جيداً.
- ملاحظة: الغطاء غير قابل للتركيب.

الدورق الحراري – CMM620

- لتفريغ وتنظيف الدورق، أزيل الغطاء العلوي عن طريق لف ذراع تحرير الغطاء العلوي ⑰ في اتجاه عكس عقارب الساعة ② وارفعه لأعلى.

- اغسلي الدورق والغطاء العلوي ثم التجفيف.
- أعيدي تركيب الغطاء العلوي ولفي ذراع تحرير الغطاء العلوي ⑰ في اتجاه عقارب الساعة للتعشيق.

جسم الجهاز

- مسح بقطعة من القماش رطبة، ثم التجفيف. لا تستخدم مواد كاشطة – سوف تؤدي إلى خدش السطح المعدني والبلاستيك.

إزالة الترسبات الجيرية





من الموصى به إزالة الترسبات الجيرية عن جهاز تحضير القهوة بعد ٩٠ دورة صب تقريباً متى ظهرت رسالة "CLEAN" (تنظيف) على شاشة العرض.

- ١ اشترى منتج مناسب لإزالة الترسبات الجيرية.
- ٢ استخدم المنتج لإزالة الترسبات الجيرية الموجودة في الجهاز. ملاحظة: اتركي مرشح التدرج مركباً في الخزان أثناء عملية إزالة الترسبات الجيرية.
- ٣ بعد الانتهاء من عملية إزالة الترسبات الجيرية، مرري ماء بكامل سعة الخزان مرتين على الأقل (بدون بن) خلال جهاز تحضير القهوة لتنظيفه.
- ٤ اغسلي الأجزاء المسموح بغسلها.

الخدمة ورعاية العملاء

- في حالة تلف السلك الكهربائي، يجب استبداله لأسباب متعلقة بالسلامة من قبل KENWOOD أو مركز صيانة معتمد من قبل KENWOOD.
- إذا أردت الحصول على مساعدة بشأن: استخدام الجهاز عمليات صيانة وإصلاحات
- اتصلي بالمترج الذي اشتريتي منه الجهاز.
- تصميم وتطوير Kenwood في المملكة المتحدة.
- صنع في الصين.

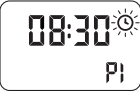
ميزة البرنامج

	<ul style="list-style-type: none"> • تتيح لك ميزة البرنامج إنشاء وتخزين ما يصل إلى ٨ إعدادات شخصية لتحضير القهوة.
<p>١</p>	<p>قومي بتعبئة جهاز تحضير القهوة بالكمية المطلوبة من الماء والقهوة وفقاً للإرشادات الواردة في قسم "لتحضير القهوة".</p>
<p>٢</p> 	<p>لضمان بدء تشغيل جهاز تحضير القهوة وفقاً للوقت الصحيح، تأكد من صحة ضبط الوقت بتنسيق ٢٤ ساعة قبل إنشاء البرنامج. راجعي قسم "إعداد الساعة". على سبيل المثال: إعداد الساعة ٢ مساءً (14:00).</p>
<p>٣</p> 	<p>اضغطي على زر البرنامج مرة واحدة، عندئذ تعرض شاشة العرض القيمة "P1" ويومض الرمز ⑤.</p> <ul style="list-style-type: none"> • في حالة عدم تحديد أي اختيار خلال ١٥ ثانية، تعود الشاشة مجدداً لعرض الساعة العادية مع استمرارية عرض "P1" على الشاشة. • ملاحظة: يمكن إعداد البرنامج فقط، عند عرض رقم البرنامج على الشاشة مع وميض الرمز ⑤.
<p>٤ اضغطي على زر البرنامج مرة أخرى عندئذ يتم عرض القيمة "P1" على شاشة العرض.</p>	
<p>٥</p>  <p>➡ hr ➡ min</p>	<ul style="list-style-type: none"> • أولاً، قومي بتعيين الوقت المطلوب أن يبدأ فيه جهاز تحضير القهوة في العمل تلقائياً. ملاحظة: لن تبدأ ميزة البرنامج ما لم يتم تعيين الوقت. على سبيل المثال، إذا أردتي أن يبدأ جهاز تحضير القهوة في العمل في الساعة ٨:٣٠ صباحاً، اضغطي على زري الساعة والدقيقة لحين الوصول إلى القيمة ٨:٣٠ على شاشة العرض. <p>ثم قومي بإعداد التالي حسب الحاجة:</p>
<p>➡ aroma</p>	<ul style="list-style-type: none"> • شدة مذاق القهوة.
<p>➡ 14</p>	<ul style="list-style-type: none"> • كمية القهوة سواء كانت ملء الدورق أو كميات صغيرة.
<p>➡ prog</p> <p>P1 - P8</p>	<p>٥ بمجرد إعداد البرنامج وفقاً لمتطلباتك الشخصية، يمكنك الاختيار إما اختيار برنامج آخر من خلال الضغط على زر البرنامج مرة أخرى، أو الضغط على زر ON/OFF (تشغيل/إيقاف) لبدء البرنامج.</p>
<p>٦</p> 	<p>عندما ترغبين في بدء برنامج، حددي البرنامج المطلوب من خلال الضغط على زر البرنامج لحين ظهور رقم البرنامج المطلوب على شاشة العرض..</p> <p>على سبيل المثال: البرنامج ١ (P1) للبدء الساعة ٨:٣٠ صباحاً مع اختيار مذاق متوسط لشدة القهوة.</p>

ملاحظة: إذا لم يكن جهاز تحضير القهوة في دورة الصب ولم يتم الضغط على أي زر، عندئذ يدخل جهاز تحضير القهوة تلقائياً في وضع الاستعداد "Mode Standby" لتوفير استهلاك الطاقة.

الموديل CMM610 فقط

- يحتفظ جهاز تحضير القهوة بدرجة تدفئة القهوة ثم يتوقف عن التشغيل تلقائياً بعد ٤٠ دقيقة. تنطفئ إضاءة المؤشر الضوئي متى توقفت وظيفة التدفئة. إذا أردتي الاستمرار في التدفئة المستمرة، تأكدي أن خزان الماء فارغ قبل الضغط على زر ON/OFF (تشغيل/إيقاف) مرة أخرى، عندئذ تتم تدفئة القهوة ٤٠ دقيقة إضافية. لن تعمل ميزة التدفئة "Keep Warm" في حالة الضغط على زر (١-٤) فناجين.

ملاحظة: تأكدي من إحكام غلق الغطاء العلوي. في حالة عدم إحكام غلق الغطاء العلوي تماماً لن يعمل صمام منع التنقيط فيتسبب في تراكم الماء داخل المرشح وتجاوز سعته مما يؤدي إلى تسرب الماء من منطقة الحامل.

١٥ صب كميات صغيرة

	<ul style="list-style-type: none"> ● إذا أردتي صب كميات صغيرة (٥٠٠ مللي أو أقل)، فاضغطي على زر (١ - ٤) فناجين عندئذ يظهر الرسم على الشاشة. ● اضغطي على زر (١ - ٤) فناجين مرة أخرى لإزالة الخيار عن شاشة العرض.
---	--

التحكم في النكهة

	<ul style="list-style-type: none"> ● لضبط شدة مذاق القهوة، اضغطي على زر Aroma (النكهة) وحددي أحد الاختيارات التالية:-
	<p>مذاق قياسي (Standard) - إعداد افتراضي</p>
	<p>مذاق متوسط (Medium) - اضغط على الزر مرة واحدة</p>
	<p>مذاق قوي (Strong) - اضغطي على الزر مرتين</p>

٦ اضغطي على زر ON/OFF

(تشغيل/إيقاف)، عندئذ يومض المؤشر الضوئي للإشارة إلى بدء دورة الصب. لا تزيلتي الدورق إلا عند الانتهاء من دورة تحضير القهوة.

٧ الدورق الحراري CMM620 - لصب

القهوة من الدورق، اضغطي على ذراع تحرير الغطاء العلوي ① لأسفل. لتفريغ وتنظيف الدورق، أزيلتي الغطاء العلوي عن طريق لف ذراع تحرير الغطاء العلوي في اتجاه عكس عقارب الساعة ② وارفعيه لأعلى.

٨ عند انتهاء محتوى الدورق، اضغطي على

زر ON/OFF (تشغيل/إيقاف)، عندئذ يدخل جهاز تحضير القهوة في وضع الاستعداد "Standby Mode" وتنطفئ إضاءة الشاشة لحين الضغط على أي زر مرة أخرى.

السلامة - CMM610

- ١ وإصلي الجهاز بمصدر التيار الكهربائي،
سوف تعرض الشاشة القيمة 00:00 مع
الوميض لحين تعيين الوقت بتنسيق ٢٤
ساعة.
- ٢ قومي بتعيين الوقت على الساعة من خلال
الضغط على زري الساعة والدقيقة لحين
الوصول إلى الوقت المطلوب تعيينه.
سيساعدك الضغط مع الاستمرار على
الزرين عند تعيين الوقت على سرعة
الانتقال إلى القيمة المطلوبة.
- ملاحظة: في حالة فصل جهاز
تحضير القهوة عن مصدر التيار
الكهربي، فلن يحتفظ بالوقت عند
توصيله مرة أخرى، بل ستعرض
الشاشة القيمة 00:00 مع الوميض
لحين تعيين الوقت مرة أخرى.**

لتحضير القهوة

- ١ ارفعي الغطاء العلوي باستخدام اللسان
④ الموجود في مقدمة جهاز تحضير
القهوة.

- ٢ قومي بتعبئة الخزان حسب الكمية
المطلوبة من الماء - مع التأكد من تركيب
مرشح التدريج ⑥ بشكل صحيح في
قاعدة الخزان. يجب أن يكون مستوى
الماء بين معياري ١٢٥ مللي والسعة
القصى (MAX). لا تعبئي الماء أكثر من
مستوى السعة القصى (MAX).

الحد الاقصى	الحد الأدنى	الموديل
١٥٠٠ مللي	١٢٥ مللي	CMM610
١٢٥٠ مللي	١٢٥ مللي	CMM620

- استخدم ماء بارد. ننصحك باستخدام ماء
مرشح حيث يعمل ذلك على خفض
الترسيبات الجيرية ويطيل العمر التشغيلي
لجهاز تحضير القهوة. يحذر استخدام ماء
دافئ أو فوار.
- ٣ تأكدي من توجيه حامل المرشح في موضعه
الصحيح.
- ٤ ركبي أي من المرشح الدائم أو المرشح
الورقي في حامل المرشح. أضيفي البن
باستخدام الملاعة المزودة (حوالي ١ ملاعة
واحدة (٧ غرام) لكل فنجان للحصول على
أفضل مذاق).
- ٥ أغلقي الغطاء العلوي وضعي الدورق على
سطح التسخين/سطح وضع الدورق ⑦.

- ① مرشح دائم
② حامل المرشح
③ صمام منع التنقيط
④ لسان الغطاء العلوي
⑤ خزان الماء (السعة القصى
١٥٠٠ مللي)
⑥ مرشح التدريج
⑦ سطح التسخين
⑧ ملاعة القياس
⑨ زر التشغيل/الإيقاف (On/Off) مزود
بمؤشر
⑩ زر ١ - ٤ فناجين
⑪ زر Aroma (التحكم في النكهة)
⑫ زر البرنامج
⑬ زر تعيين الساعة
⑭ شاشة العرض
⑮ زر تعيين الدقيقة
⑯ الدورق الزجاجي

السلامة - CMM620

- ① مرشح دائم
② حامل المرشح
③ صمام منع التنقيط
④ لسان الغطاء العلوي
⑤ خزان الماء (السعة القصى
١٢٥٠ مللي)
⑥ مرشح الميزان
⑦ سطح وضع الدورق
⑧ ملاعة القياس
⑨ زر التشغيل/الإيقاف (On/Off) مزود
بمؤشر
⑩ زر ١ - ٤ فناجين
⑪ زر Aroma (التحكم في النكهة)
⑫ زر البرنامج
⑬ زر تعيين الساعة
⑭ شاشة العرض
⑮ زر تعيين الدقيقة
⑯ الدورق الحراري
⑰ ذراع تحرير الغطاء العلوي

**ملاحظة: الدورق الزجاجي مناسب
فقط للاستخدام مع الموديل
CMM610 من جهاز تحضير القهوة
والدورق الحراري مناسب فقط
للاستخدام مع الموديل CMM620 من
جهاز تحضير القهوة. لا يمكن
استبدال الدورق الزجاجي بالدورق
الحراري ولا العكس.**

● الدورق الزجاجي CMM610 غير قابل للاستبدال
بالدورق الحراري CMM620.

● **الموديل CMM610 فقط** - لا تتركى الجهاز في
وضع التشغيل مع وضع الدورق فارغاً على سطح
التسخين.

● يحذر وضع الدورق داخل فرن الميكروويف.

● قد يؤدي سوء استخدام الجهاز إلى حدوث إصابات

● يمكن للأطفال الذين تتراوح أعمارهم من ٨ سنوات

وما فوق استخدام وتنظيف وصيانة الجهاز وفقاً

لتعليمات الاستخدام، شريطة أن يتم الإشراف عليهم

من قبل شخص مسئول عن سلامتهم ومنحهم

تعليمات بشأن استخدام الجهاز وإدراكهم للمخاطر

المنطوية على استخدامه.

● الأشخاص ذوي القدرات الجسدية أو الحسية أو

العقلية المنخفضة وممن ليست لديهم معرفة

باستخدام الجهاز يجب الإشراف عليهم أو منحهم

التعليمات الخاصة باستخدام الجهاز بطريقة آمنة مع

إدراك المخاطر التي تنطوي على استخدام الجهاز.

● ينبغي على الأطفال عدم العبث بالجهاز، كما يجب

الاحتفاظ بالجهاز والسلك الكهربى بعيداً عن متناول

الأطفال ممن هم دون ٨ سنوات من العمر".

● استخدمى الجهاز فقط في الاستخدامات المنزلية

المخصص لها. لن تتحمل شركة Kenwood أية

مسئولية في حالة استخدام الجهاز بطريقة غير

صحيحة أو عدم الامتثال للتعليمات المذكورة.

قبل استخدام الجهاز للمرة الأولى

١ اغسلى الأجزاء المسموح بغسلها: راجعي
قسم "العناية والتنظيف".

٢ مرري ماء بمقدار كامل سعة الخزان مرتين
(بدون بن) خلال جهاز تحضير القهوة

لتنظيفه. راجعي قسم "لتحضير القهوة".

قبل توصيل الجهاز بمصدر التيار

الكهربى

يجب التأكد من تماثل مواصفات المصدر

الكهربى مع المواصفات الموضحة على
الجانب السفلى للجهاز.

● تحذير: يجب توصيل هذا الجهاز
بالأرضى.

● يتوافق هذا الجهاز مع توجيهات الاتحاد

الأوروبى 2004/108/EC بشأن التوافق

الكهرومغناطيسى وتنظيمات الاتحاد

الأوروبى رقم 1935/2004 الصادرة
بتاريخ ٢٧/١٠/٢٠٠٤ والمتعلقة بالمواد
المتلامسة مع الأطعمة.

- اقرئي التعليمات التالية واحتفظي بها في المتناول للاستخدامات المستقبلية المرجعية.
- أزيلي مكونات التغليف وأية ملصقات.
- انتبهي للبخار، يحذر رفع الغطاء العلوي للخزان أثناء دورة تحضير القهوة.
- يحذر لمس سطح التسخين أو المنطقة المحيطة.
- لرفع الغطاء العلوي استخدمى دائماً اللسان الموجود في مقدمة الجهاز ④.
- لا تلمسي الأجزاء الساخنة.
- يحذر ترك السلك الكهربائي متديلاً في حالة وجود طفل فقد ينتزعه.
- يحذر استخدام جهاز في حالة تلفه. في مثل هذه الحالة، يجب فحص الجهاز أو إصلاحه: راجعي قسم "الصيانة ورعاية العملاء".
- يحذر غمر جسم الجهاز في الماء أو السماح ببلل للسلك أو القابس - فقد تصابين بصدمة كهربائية.
- افصلي الجهاز عن التيار الكهربائي:
 - قبل تعبئة الجهاز بالماء
 - قبل التنظيف.
 - بعد الاستخدام.
- يحذر ترك الجهاز مهملًا واستخدميه فقط حسب ميزة البرنامج المطلوب.
- أوفقي دائماً تشغيل الجهاز وافصله عن مصدر التيار الكهربائي ما لم تكوني تستعملينه حسب أحد ميزة برنامج التشغيل.
- لا تسمحي للسلك الكهربائي بملامسة الأجزاء الساخنة.
- تأكدي دائماً من وجود ماء في الخزان قبل تشغيل الجهاز.
- جهاز تحضير القهوة هذا مناسب للاستخدام فقط مع الدورق المزود.

خبرة تحضير القهوة من Kenwood

في Kenwood نشاطركم في تقديركم للقهوة ومن هذا المنطلق عملنا على ضمان إثراء تجربة استمتاعكم بالقهوة من خلال استخدام هذا الجهاز للترشيح وذلك للاستمتاع بالقهوة المرشحة. للأسف ليست كل أجهزة تحضير القهوة قادرة على تحضير القهوة بالطريقة التي صممت من أجلها. ففي واقع الأمر تحولت عملية تحضير فنجان من القهوة إلى عملية فنية بتناغم يجمع بين المكونات الصحيحة واستخدام الجهاز الصحيح لتحضير فنجان من القهوة.

مرشح القهوة هو أحد الطرق العديدة التي يمكنك من خلالها الاستمتاع بفنجان من القهوة، وفيما يلي بعض من التوصيات لإرشادك حول كيفية تقديم فنجان من القهوة بخبرة فائقة لنفسك ولعائلتك ولأصدقائك.

الماء - يمثل ٩٨ إلى ٩٩٪ من محتويات فنجان القهوة لذا من الضروري التأكد من استخدام ماء عذب مرشح. ننصحك باستخدام مرشح مياه لخفض الترسبات الجيرية وإطالة العمر التشغيلي لجهاز تحضير القهوة.

البن - يعمل هذا الجهاز على تحضير أفضل فنجان من القهوة من مسحوق البن المتوسط لتحضير فنجان من القهوة يجمع بين الرائحة المميزة والمذاق الرائع. تأكدي عند شرائك للبن أنه مناسباً للاستخدام مع مرشح القهوة. وفي حالة تحضيرك للبن بنفسك تأكدي من طحن الحبوب إلى درجة الخشونة المتوسطة التي تناسب الاستخدام في مرشح القهوة. كلما كانت حبيبات البن صغيرة جداً يمر الماء خلال مرشح القهوة ببطء شديد مما ينتج عنه "فرط استخلاص المذاق" ويصبح مذاق القهوة الناتجة مرراً. أما إذا كانت حبيبات القهوة كبيرة جداً يمر الماء خلال مرشح القهوة بسرعة مما ينتج عنه "ضعف استخلاص المذاق" ويصبح مذاق القهوة الناتجة ضعيفاً ومائياً.

المقادير - لتحضير فنجان متوازن تماماً من القهوة نوصي باستخدام ٧ غرام أو ملعقة كبيرة من مسحوق البن لكل فنجان من القهوة. مذاق القهوة الطازجة أفضل لذلك نوصي بتناول القهوة في غضون ٣٠ دقيقة من تحضيرها حيث كلما طاللت المدة كلما بدء مذاق القهوة في التغير.

الصيانة - استخدم المرشحات الورقية أو المرشح الدائم فأى من النوعين مناسب لتحضير قهوة رائعة. ننصحك بشطف المرشح الدائم بالماء بعد كل مرة استخدام حيث قد تؤدي بقايا المنظفات إلى إفساد مذاق القهوة المحضرة. تخلصي من مسحوق البن المستخدم فور الانتهاء من تحضير القهوة لمنع تنقيط أية نكهات غير مرغوبة على القهوة التي تم تحضيرها من مسحوق البن المستخدم. حافظي على نظافة جهاز تحضير القهوة وخاصة رأس اندفاع الماء حيث يعمل ذلك على إطالة العمر التشغيلي للجهاز وتقديم مشروب ممتاز.

نتمنى لكم الاستمتاع بالقهوة المحضرة من خلال جهاز Kenwood.



HEAD OFFICE: Kenwood Limited, 1-3 Kenwood Business Park, New Lane, Havant, Hampshire PO9 2NH

kenwoodworld.com

KENWOOD
CREATE MORE

124639/1

Free Manuals Download Website

<http://myh66.com>

<http://usermanuals.us>

<http://www.somanuals.com>

<http://www.4manuals.cc>

<http://www.manual-lib.com>

<http://www.404manual.com>

<http://www.luxmanual.com>

<http://aubethermostatmanual.com>

Golf course search by state

<http://golfingnear.com>

Email search by domain

<http://emailbydomain.com>

Auto manuals search

<http://auto.somanuals.com>

TV manuals search

<http://tv.somanuals.com>