

BEKO

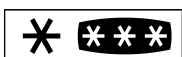

CN236230

EN

Instruction for use

D

Gebrauchsanweisung

PL

Instrukcja Obsługi

CZ

Pokyny pro používání

SK

Návod na použitie

SL

Navodila za uporabo





WARNING!

In order to ensure a normal operation of your refrigerating appliance, which uses a completely environmentally friendly refrigerant the R600a (flammable only under certain conditions) you must observe the following rules:

- ◆ Do not hinder the free circulation of the air around the appliance.
- ◆ Do not use mechanical devices in order to accelerate the defrosting, others than the ones recommended by the manufacturer.
- ◆ Do not destroy the refrigerating circuit.
- ◆ Do not use electric appliances inside the food keeping compartment, other than those that might have been recommended by the manufacturer.

WARNUNG!

Ihr Gerät verwendet ein umweltverträgliches Kältemittel, R600a (nur unter bestimmten Umständen brennbar). Um einen einwandfreien Betrieb Ihres Gerätes sicherzustellen, beachten Sie bitte folgende Vorschriften:

- ◆ Die Luftzirkulation um das Gerät darf nicht behindert sein.
- ◆ Verwenden Sie außer der vom Hersteller empfohlenen, keine mechanischen Hilfsmittel, um den Abtauprozess zu beschleunigen.
- ◆ Der Kältemittelkreislauf darf nicht beschädigt werden.
- ◆ Verwenden Sie im Lebensmittelaufbewahrungsbereich Ihres Gerätes keine elektrischen Geräte, es sei denn, sie sind vom Hersteller empfohlen.

UWAGA!

Producent nie będzie ponosić odpowiedzialności za szkody wynikłe z niestosowania się do zaleceń zawartych w instrukcji obsługi. Instrukcję obsługi należy przechowywać w bezpiecznym miejscu tak, aby można było z niej korzystać w razie konieczności. Może być ona przydatna również dla innego użytkownika.

UPOZORNĚNÍ!

Aby byl zajištěn normální provoz vaší chladničky, která používá pro životní prostředí zcela neškodné chladicí médium R600a (vznětlivé pouze za určitých podmínek), musíte dodržet následující pravidla:

- ◆ Nebráňte ve volné cirkulaci vzduchu kolem přístroje.
- ◆ Nepoužívejte mechanická zařízení pro zrychlení odmrazení kromě těch, která jsou doporučena výrobcem.
- ◆ Nelikvidujte chladicí okruh.
- ◆ Nepoužívejte elektrické spotřebiče uvnitř prostoru pro potraviny kromě těch, která by mohl doporučit výrobce.

VAROVANIE!

Aby sa zabezpečila normálna prevádzka vašej chladničky, ktorá používa úplne ekologicky nezávadné chladivo R600a (horľavé len pri určitých podmienkach), musíte dodržiavať nasledujúce pravidlá:

- ◆ Nebráňte voľnej cirkulácii vzduchu okolo spotrebiča.
- ◆ Nepoužívajte mechanické prístroje na urýchľovanie rozmrazovacieho procesu, iné ako odporúča výrobca.
- ◆ Neporušujte chladiaci okruh.
- ◆ Nepoužívajte elektrické spotrebiče vo vnútri pípacieho priestoru potravín, iné ako tie, ktoré odporúča výrobca.

OPOZORILO!

Za normalno delovanje vaše zamrzovalne naprave, ki uporablja naravi prijazno hladilno sredstvo R600a (vnetljivo samo pod določenimi pogoji), je treba upoštevati naslednja pravila:

- ◆ Ne zadržujte prostega pretoka zraka okoli naprave.
- ◆ Za hitrejše odtajanje, ne uporabljajte mehanskih naprav, ki jih ni priporočil proizvajalec.
- ◆ Ne uničujte hladilnega krogotoka.
- ◆ V prostoru za hrano ne uporabljajte električnih naprav, ki jih ni priporočil proizvajalec.

This appliance is not intended for use by person with reduced physical, sensory or mental capabilities or lack of experience and knowledge unless they have been given supervision or instruction concerning use of the appliance by a person responsible for their safety.

Children should be supervised to ensure that they do not play with the appliance.

Dieses Gerät ist nicht dafür bestimmt durch Personen (einschließlich Kinder) mit eingeschränkten physischen, sensorischen oder geistigen Fähigkeiten oder mangels Erfahrung und/oder mangels Wissen benutzt zu werden, es sei denn, sie werden durch eine für ihre Sicherheit zuständige Person beaufsichtigt oder erhalten von ihr Anweisungen, wie das Gerät zu benutzen ist.

Używanie urządzenia przez osoby z fizycznymi sensorycznymi lub mentalnymi ograniczeniami powinno odbywać się tylko pod kontrolą osób odpowiedzialnych za ich bezpieczeństwo.

Należy dopilnować, aby dzieci nie używały urządzenia do zabawy.

Tento spotřebič by neměly používat osoby se sníženou fyzickou, senzorickou nebo mentální způsobilostí a nebo s nedostatečnými zkušenostmi a poznatky. Tyto osoby můžou spotřebič používat jen pod dohledem osoby zodpovědné za jejich bezpečnost, a nebo pokud je zodpovědná osoba poučila o správném používání spotřebiče.

Děti by měly být pod dozorem, aby si nehrály se spotřebičem.

Tento spotrebič by nemali používať osoby so zníženou fyzickou, senzorickou alebo mentálnou spôsobilosťou alebo s nedostatočnými skúsenosťami a poznatkami. Tieto osoby môžu spotrebič používať len pod dohľadom osoby zodpovednej za ich bezpečnosť, alebo ak ich zodpovedná osoba poučila o správnom používaní spotrebiča.

Deti by mali byť pod dozorom, aby sa nehrali so spotrebičom.

Uporaba te naprave ni namenjena osebam s slabšimi fizičnimi, senzornimi ali duševnimi zmožnostmi ter osebam, ki nimajo potrebnih izkušenj in znanja, razen če so prejele navodila za uporabo ali so pod nadzorom osebe, ki je odgovorna za njihovo varnost.

Otroci se ne smejo igrati z napravo.

EN Index

Safety comes first ! /1
Transport instructions /2
Disposal; Device Setup /2
Electrical connections /2
Get to know your device /3
Prior to startup /3
Setting the operating temperature /3
Cooling /5
Freezing /6
Defrosting of the device /6
Replacing the interior light bulb /7
Cleaning and care /7
Practical tips and notes /8
Examples of Use /9
Placing the food /9
Setting recommendation /9
Normal operating noises /10
Practical advice concerning the reduction of the electricity consumption /10
What, if... /11
Reversing the doors /12
Technical data /12

D Inhalt

Wichtige Hinweise zu Ihrer Sicherheit! /13
Transporthinweise; Entsorgung /14
Geräteinstallation/Aufstellung /14
Elektrischer Anschluss /14
Lernen Sie Ihr neues Gerät kennen /15
Vor der ersten Inbetriebnahme /15
Einstellen der Betriebstemperatur /15
Kühlen /16
Gefrieren /18
Abtauen des Gerätes /18
Austausch der Innenbeleuchtungsglühbirne /19
Reinigung und Pflege /19
Praktische Tipps und Hinweise /20
Anwendungsbeispiele /21
Lebensmittel platzieren /21
Einstellungsempfehlungen /21
Normale Betriebsgeräusche /22
Praktische Tipps zum Energiesparen /22
Was mache ich, wenn... /23
Türanschlag umkehren /24
Technische Daten /24

PL Spis treści

Przede wszystkim bezpieczeństwo! /25
Instrukcje transportowe /26
Ustawienie chłodziarki; Połączenia elektryczne /26
Poznając swoją chłodziarkę /27
Przed uruchomieniem /27
Nastawianie temperatury roboczej /27
Chłodzenie /29
Zamrażanie /30
Rozmrażanie chłodziarki /30
Wymiana żarówki oświetlenia wewnętrznego /31
Czyszczenie i konserwacja /31
Rady i uwagi praktyczne /32
Przykłady zastosowań /33
Rozmieszczenie żywności /33
Zalecane ustawienia /33
Normalne odgłosy eksploatacyjne /34
Co zrobić, gdy... /34
Rady praktyczne jak zmniejszyć zużycie energii elektrycznej /34
Przekładanie drzwi /35
Dane techniczne /36
Tabliczki znamionowe /36

CZ Obsah

Bezpečnost především! /37
Pokyny pro transport /38
Nastavení zařízení; Elektrické zapojení /38
Seznámení s vaším spotřebičem /39
Před spuštěním /39
Nastavení provozní teploty /39
Chlazení /41
Mražení /42
Odmrazování spotřebiče /42
Výměna vnitřní žárovky /43
Praktické tipy a poznámky /44
Příklady použití /45
Vkládání potravin /45
Doporučené nastavení /45
Běžné provozní zvuky /46
Praktické rady ohledně snižování spotřeby elektřiny /46
Co dělat, když... /47
Změna dvířek /47
Technické parametry /48

SK Index

Bezpečnosť na prvom mieste! /49
Inštrukcie prepravy /50
Nastavenie spotrebiča /50
Elektrické prepojenia /50
Poznávanie spotrebiča /51
Pred spustením /51
Nastavenie prevádzkovej teploty /51
Chladenie /53
Mrazenie /53
Rozmrazovanie zariadenia /54
Výmena žiarovky vnútorného osvetlenia /54
Čistenie a údržba /54
Praktické tipy a poznámky /55
Príklady použitia /56
Umiestnenie jedla /56
Odporúčanie pre nastavenie /56
Normálny prevádzkový hluk /57
Praktické rady týkajúce sa zníženia spotreby elektrickej energie /57
Čo, ak... /58
Obrátenie dverí /58
Technické údaje /59

SL Kazalo

Najprej varnost! /60
Navodila za prevoz /61
Nastavitev naprave /61
Električne povezave /61
Spoznajte vašo napravo /62
Pred vklopom /62
Nastavljanje delovne temperature /62
Hlajenje /64
Zamrzovanje /65
Odtajanje naprave /65
Zamenjava notranje žarnice /66
Čiščenje in vzdrževanje /66
Praktični nasveti in opombe /67
Primeri uporabe /68
Postavitev živil /68
Priporočena nastavitev /68
Običajni delovni hrup /69
Praktični nasveti glede zmanjšanja porabe elektrike /69
Kaj, če... /70
Obračanje vrat /71
Tehnični podatki /71

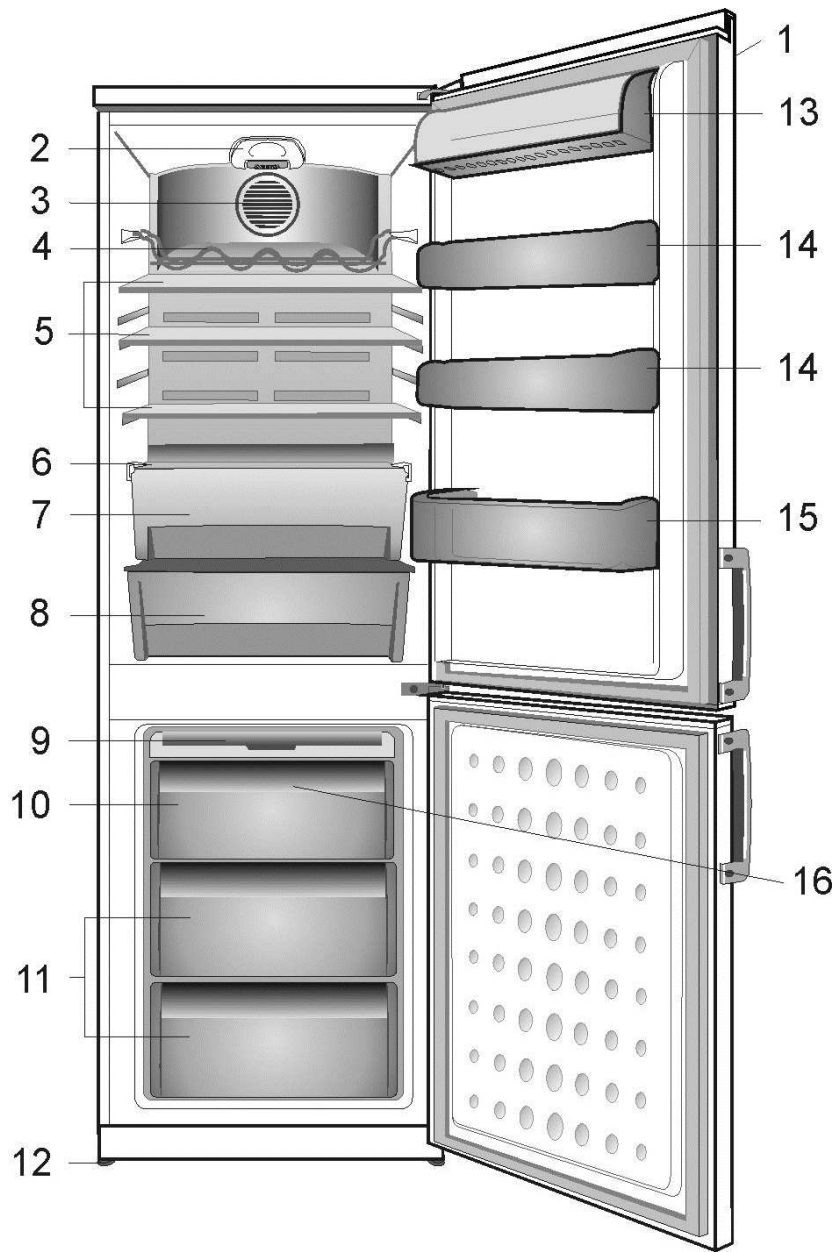

1

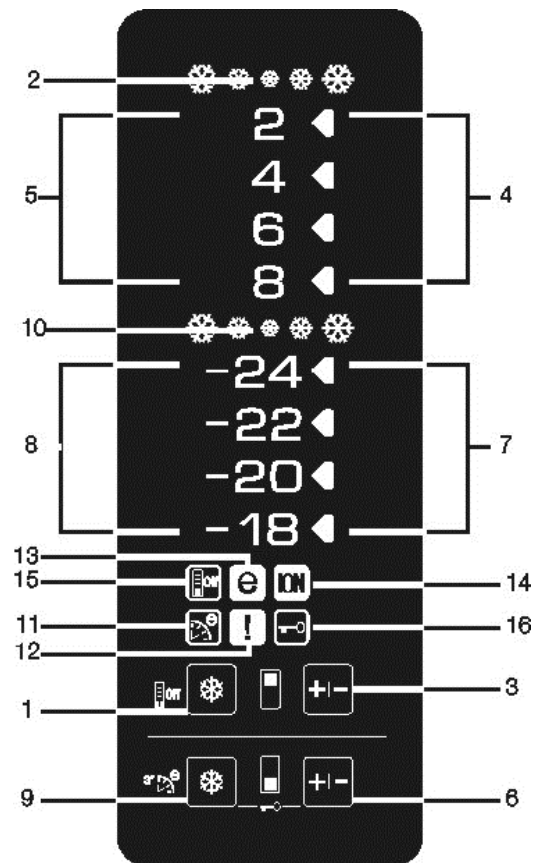

2

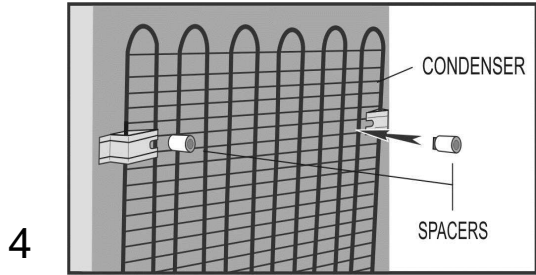
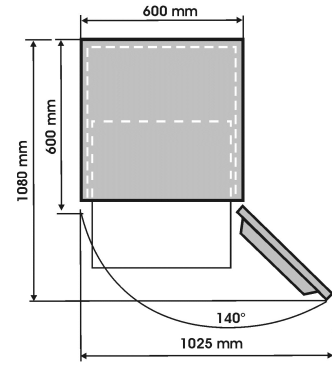
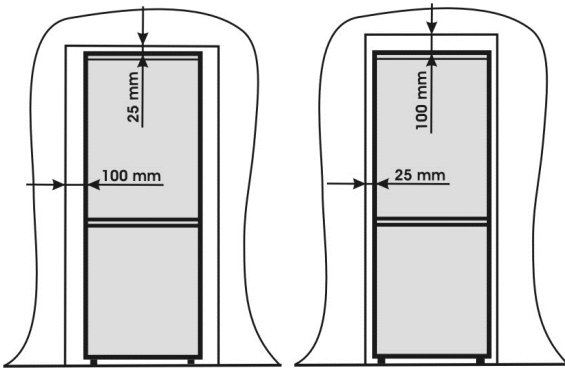

3

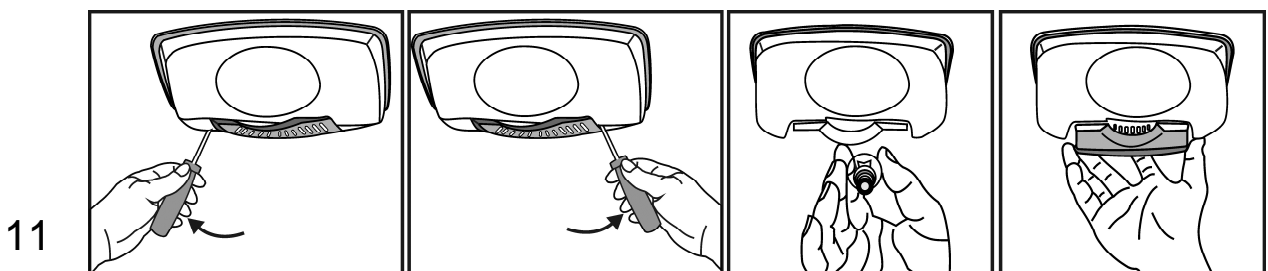
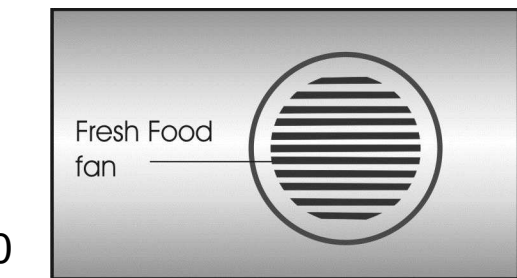
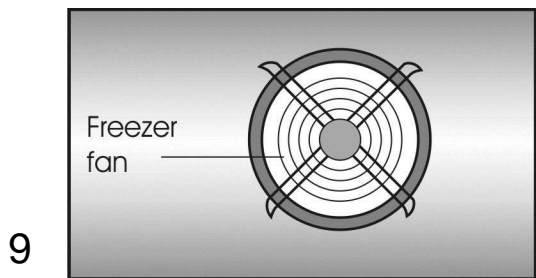
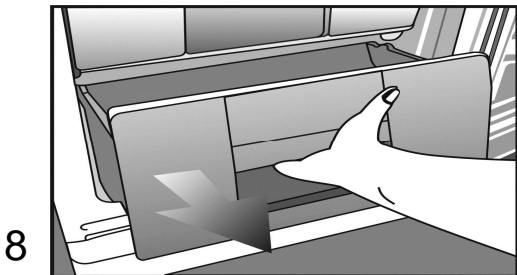
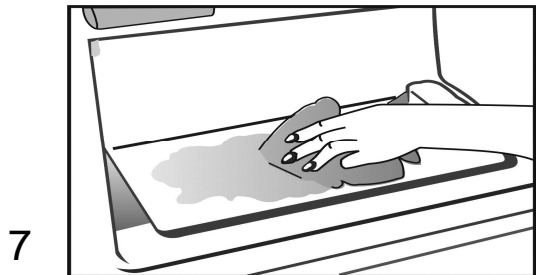
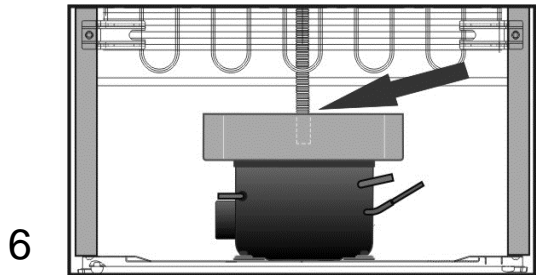
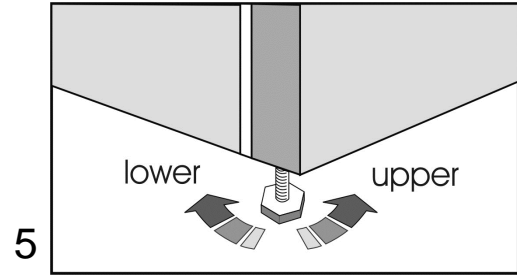



Congratulations on your choice of our product which will certainly provide you with many years of good service.

Safety comes first!

Please read the operating manual carefully. It contains important information on how to use your device. If instructions are not adhered to, you may lose your right to service at no charge during the warranty period. Please keep this manual in a safe place and pass it on to later users if applicable.

- Do not connect your appliance to the power supply until all packing and transit protectors have been removed.
- Leave to stand upright for at least 12 hours before switching on to allow the system to settle if transported horizontally.
- This appliance must only be used for its intended purpose, i.e. the storing and freezing of edible foodstuff.
- We do not recommend use of this appliance in an unheated, cold room e.g. garage, conservatory, annex, shed, outdoors, etc. See 'Location'.
- On delivery, check to make sure that the product is not damaged and that all the parts and accessories are in perfect condition.
- Do not operate a damaged appliance; if in doubt, check with your dealer.
- Do not allow children to play with the appliance.
- Do not sit or stand on or let the children sit or stand on the appliance or on the pull-out parts.
- Do not hang on the appliance door.
- Your device contains no fluoridated coolants (CFC/HFC), but contains the coolant isobutane (R600a), a natural gas which is highly compatible with the environment. (R600a) is easily flammable. Therefore, be sure that the cooling circuit is not damaged either during transport or during operations.
In the event of damage;
 - Avoid any open flame, sources of sparks and flammable substances.
 - Immediately air the room in which the appliance is located.
 - In case the coolant spraying out contacts your eyes it may cause eye injuries.
- The space in the room where the appliance is installed must not be smaller than 10 cubic metres.
- Do not dispose of the appliance in a fire. Your appliance contains non CFC substances in the insulation which are flammable.
- Please contact the local authority in your region for information on disposal methods and facilities available.

 **Warning** - Keep ventilation openings on the appliance enclosure or in the built-in structure, clear of obstruction.

 **Warning** - Do not use mechanical devices or other means to accelerate the defrosting process, other than those recommended by the manufacturer.

 **Warning** - Do not damage the refrigerant circuit.

 **Warning** - Do not use electrical appliances inside the food storage compartments of the appliance, unless they are of the type recommended by the manufacturer.

- Avoid touching the metal condenser wiring on the backside of the appliance; there is risk of injury.
- In the event of a possible malfunction, disconnect the appliance from the power supply first.
- Prior to cleaning the device always unplug the power supply or shut off the fuse.
Do not pull from the cable - pull from the plug.
- Repairs to the electrical equipment may only be made by qualified experts. If the connection cable is damaged, the manufacturer or customer service must replace it in order to avoid danger.

Transport instructions

The appliance should be transported only in upright position.
 Before the performance of the working test in the shop, the packing of the appliance must be intact.
 After a transport in the horizontal position, the device may only be taken into operation 12 hours after being stood up vertically again.
 The appliance must be protected against rain, moisture and other atmospheric influences.
 The manufacturer assumes no liability if safety instructions are disregarded.



Disposal

Make the device unusable immediately.
 Pull out the mains plug and cut the power cable.
 Remove or destroy snap or latch locks before disposing of the device. In this manner you prevent children from locking themselves in and endangering their lives.

Device setup

- Do not operate your appliance in a room where the temperature is likely to fall below 10°C at night and/or especially in winter. At lower temperatures the appliance may not operate, resulting in a reduction in the storage life of the food.
- The climate class rate of your appliance is given in Technical Features leaflet and written on the rating label inside the appliance. It specifies the appropriate operating ambient temperatures as explained below.

Climatic class	Ambient temperatures
SN.....	+10 °C to 32 °C
N	+16 °C to 32 °C
ST	+16 °C to 38 °C
T.....	+16 °C to 43 °C
SN-ST.....	+10 °C to 38 °C
SN-T	+10 °C to 43 °C

Location

Only place the appliance, as shown in the illustration in dry rooms which can be aired.

Avoid direct sunlight or direct heat sources such as a stove or a heater.

If this cannot be avoided, the following minimum distances should be maintained:

Electric stoves: 3,00 cm

Heater: 3,00 cm

Cooling devices: 2,50 cm

- Ensure sufficient air circulation for your device.
- Make sure that sufficient room is provided around the appliance to ensure free air circulation (**Item 3**).

Fit the two plastic wall spacers supplied with the appliance rotating 1/4 turn to the condenser at the back of the appliance (**Item 4**).

- The appliance should be located on a smooth surface. The two front feet can be adjusted as required (**Item 5**). To ensure that your appliance is standing upright adjust the two front feet by turning clockwise or counter-clockwise, until the product is in firm contact with the floor.

Correct adjustment of feet avoids excessive vibration and noise.

Electrical connections



Warning

This appliance must be grounded.

- Check whether the power type and voltage in your region corresponds to the one stated on the rating label inside the appliance.
- The electrical safety of the appliance is only assured when the grounding system in the house is installed in accordance with regulations.
- When placing the appliance, do not let the power cable get stuck under it; otherwise the cable will be damaged.
- Ensure that the plug remains readily accessible. Do not use a multiple adapter bar or an extension cable.

Get to know your device



Warning

Below information about accessories are supplied just for reference. Below accessories may not be exactly same as the accessories of your appliance.

Item 1

1. Control panel
2. Interior light
3. Fresh Food fan
4. Wine rack
5. Adjustable Cabinet shelves
6. Crisper cover
7. Salad crispers
8. Fresh zone compartment
9. Ice tray support & ice tray
10. Compartment for quickly freezing
11. Compartments for frozen froods keeping
12. Adjustable front feet
13. Dairy Compartment
14. Shelf for jars
15. Shelf for bottles
16. Freezer fan

The fans has the purpose to provide the circulation of the air in compartment.

Prior to startup

Before you begin operating your device, the following points should be re-checked for safety:

- Is the device standing properly on the floor?
- Is there sufficient space for good air circulation?
- Is the interior clean? (Also see the section "Cleaning and care")
- Now connect the appliance to the mains.

The compressor is turned on; the interior light comes on when the Fridge door is opened.

Do not place foodstuff into the refrigerator until the temperature has reached the desired level.

Setting the operating temperature

Fresh Food and Freezer Compartment Temperature can be adjusted by the electronic display (**Item 2**)

"ION" symbol is continuously lightning on display and indicates that your appliance is provided with ionizer.

The ionizer is an electronic device who cleans air from bacteria in fresh food compartment. It operates during certain intervals of time, start/stop of device being controlled by a special algorithm.

Ionizer is switched off when fresh food compartment door is opened.

Description of the Control Functions

1- Quick Fridge Function

When you press Quick Fridge button, the temperature of the compartment will be colder than the adjusted values.

This function can be used for food placed in the fridge compartment and required to be cooled down rapidly.

If you want to cool large amounts of fresh food, it is recommended to activate this feature before putting the food into the fridge. Quick Fridge indicator will remain lit when the Quick Fridge function is enabled. To cancel this function press Quick Fridge button again. Quick Fridge indicator will turn off and return to its normal settings. If you do not cancel it, Quick Fridge will cancel itself automatically after 2 hours or when the fridge compartment reaches to the required temperature. This function is not recalled when power restores after a power failure.

2- Quick Fridge Indicator

This icon flashes in an animated style when the Quick Fridge function is active.

3- Fridge Set Function

This function allows you to make the fridge compartment temperature setting. Press this button to set the temperature of the fridge compartment to 8, 6, 4, 2 respectively.

4- Fridge Compartment

Temperature Setting Indicator

Indicates the temperature set for the Fridge Compartment.

5-Fridge Compartment Temperature Indicator

8, 6, 4 and 2 indicators light up continuously.

6- Freezer Set Function

This function allows you to make the freezer compartment temperature setting. Press this button to set the temperature of the freezer compartment to -18, -20, -22 and -24 respectively.

7- Freezer Compartment

Temperature Setting Indicator Indicates the temperature set for the Freezer Compartment.

8- Freezer Compartment Temperature Indicators

-24, -22, -20 and -18 indicators light up continuously.

9- Quick Freeze Function

Quick Freeze indicator turns on when the Quick Freeze function is on. To cancel this function press Quick Freeze button again. Quick Freeze indicator will turn off and return to its normal settings. If you do not cancel it, Quick Freeze will cancel itself automatically after 4 hours or when the freezer compartment reaches to the required temperature.

If you want to freeze large amounts of fresh food, press the Quick Freeze button before putting the food into the freezer compartment. If you press the Quick Freeze button repeatedly with short intervals, the electronic circuit protection will be activated and the compressor will not start up immediately.

This function is not recalled when power restores after a power failure.

10- Quick Freeze Indicator

This icon flashes in an animated style when the Quick Freeze function is active.

11- Eco-Fuzzy (Special Economic Usage) Function

Press the Quick Freeze button for 3 seconds to activate the Eco Fuzzy Function. Refrigerator will start operating in the most economic mode at least 6 hours later and the economic usage indicator will turn on when the function is active. Press the Quick Freeze button for 3 seconds again to deactivate the Eco Fuzzy Function.

12- High Temperature/ Error Warning Indicator

This light comes on during high temperature failures and error warnings.

13- Economic Usage Indicator

Economic Usage Indicator turns on when the Freezer Compartment is set to -18°C. Economic Usage Indicator turns off when the Quick Fridge or Quick Freeze function is selected.

14 - Ionizer Indicator Light

Indicator light lights up continuously. This light indicates that your refrigerator is protected against the bacteria.

15-Energy Saving Mode

Press Quick Freeze button for 3 seconds, Energy saving icon will light up. If no button on the display is pressed for 10 minutes and if the door is not opened, Energy Saving Mode will be activated. In Energy Saving Mode, all icons on the display other than energy saving icon will turn off. When the Energy Saving Mode is active, if any button is pressed or the door is opened, Energy Saving Mode will be exited and the icons on display will return to normal. If the Quick Freeze button is pressed for 3 seconds again, Energy Saving icon will turn off and Energy Saving Mode will not be active.

16- Key Lock Mode

Press Quick fridge and FF Set buttons concurrently for 3 seconds. Key lock icon will light up and key lock mode will be activated. Buttons will not function if the Key Lock mode is active. Press Quick fridge and FF Set buttons concurrently for 3 seconds again. Key lock icon will turn off and the key lock mode will be exited.

Cooling

Food storage

The **fridge compartment** is for the short-term storage of fresh food and drinks.

Store milk products in the intended compartment in the refrigerator.

Bottles can be stored in the bottle holder or in the bottle shelf of the door.

Raw meat is best kept in a polyethylene bag at the second shelf from the top of the refrigerator.

Allow hot foods and beverages to cool to room temperature prior to placing them in the refrigerator.

It is suggested not to keep frozen food over crisper cover for thawing purposes.

The other shelves can be used for thawing purposes.



Attention

Store concentrated alcohol only standing upright and tightly closed.



Attention

Do not store explosive substances or containers with flammable propellant gases (canned cream, spray cans etc.) in the appliance. There is a **danger of explosion**.

Freezing

Freezing food

The freezing area is marked with  symbol.

You can use the appliance for freezing fresh food as well as for storing pre-frozen food. Please refer to the recommendations given on the packaging of your food.



Attention

Do not freeze fizzy drinks, as the bottle may burst when the liquid in it is frozen.

Be careful with frozen products such as coloured ice-cubes.

Do not exceed the freezing capacity of your appliance in 24 hours. See Technical Features leaflet.

In order to maintain the quality of the food, the freezing must be effected as rapidly as possible. Thus, the freezing capacity will not be exceeded, and the temperature inside the freezer will not rise.



Attention

Keep the already deep-frozen food always separated with freshly placed food.

When deep-freezing hot food, the cooling compressor will work until the food is completely frozen. This can temporarily cause excessive cooling of the refrigeration compartment.

If you find the freezer or fresh food door difficult to open just after you have closed it, don't worry. This is due to the pressure difference which will equalize and allow the door to open normally after a few minutes.

You will hear a vacuum sound just after closing the door. This is quite normal.

Making ice cubes

Fill the ice-cube tray 3/4 full with water and place it in the freezer.

As soon as the water has turned into ice, you can take out the ice cubes.

Never use sharp objects such as knives or forks to remove the ice cubes. There is a risk of injury!

Let the ice cubes slightly thaw instead, or put the bottom of the tray in water for a short moment.

Defrosting of the device

The appliance is a frost free refrigerator. So there will not be any frost accumulation inside the food storage area.

However there will be an automatic defrost at the evaporation area of the appliance when it needs. The water drains into reservoir at the back of the appliance and evaporates automatically through the compressor heat .

Ensure that the reservoir is fixed properly above the compressor.



Warnings!

The fans inside the freezer and fresh food compartments circulates cold air. Never insert any object through the guard. Do not allow children to play with the fresh food and freezer fan.

Never store products that contain inflammable propellant gas (eg dispensers, spray cans etc.) or explosive substances.

Don't cover the shelves with any protective materials, which may obstruct air circulation.

Do not allow children to play with the appliance or tamper with the controls.

Do not obstruct the fan guards to ensure that you obtain the best possible performance from your appliance. **(Item 9 and Item 10)**

Warning!

Your appliance is fitted with 2 circulating fans which are essential for the performance of the refrigerator. Please ensure the fans are not blocked (stopped) or impaired by food or packaging. Blocking (stopping) or impairing the fan can result in an increase of the internal freezer temperature (Thawing).

Replacing the interior light bulb (Item 11)

In case that the light bulb is out of function it is easily to replace. First make sure that the refrigerator / freezer is disconnected from the power supply by removing the plug. Take a flat screwdriver and keep it carefully without force into the left gap between lamp cover and internal cabinet. Then press the handle of the screwdriver carefully to the left side until you notice that the left pin of the cover is disengaged . Repeat this procedure on the right gap, however now press the handle of the screwdriver carefully to the right side. If both sides are loosened the cover can be removed easily.

Ensure that bulb is screwed securely in the bulb holder. Plug the appliance into the power supply. If the light still fails, replace E14 screw-cap type 15 Watt (Max) bulb from your local electrical store and then fit it. Carefully dispose of the burnt-out light bulb immediately.

If you have changed the light bulb please fix the cover again in it's former position. Take care that the cover snaps-in correctly.

Cleaning and care

Interior and Exterior Surfaces



Attention

Always unplug the power cable or switch off the circuit breaker before cleaning.

Clean the exterior using lukewarm water and a mild detergent.

Never use detergents, abrasive or acidic agents.

Wipe the inside compartment dry.

Be careful to prevent water from getting into contact with the electrical connections of the temperature control or the interior light.

If the device is not going to be used for a long period of time, unplug the power cable and remove all food. Clean the appliance and keep the door open.

To preserve the appearance of your appliance, you can polish the exterior and the door accessories with a silicone wax.

Clean the condenser at the back of the appliance once a year using a brush or a vacuum cleaner. Dust build-up leads to increased energy consumption.

Inspect the door gasket at regular intervals. Clean with water only, and wipe totally dry.

Cleaning of the accessories

Door shelves:

Remove all food from the door shelves.

Lift the cover of the shelf upwards and pull it off sideward.

Remove the bottom of the door shelf by pushing it upwards.

Collecting container (Pan):

Make sure that the pan at the back of the appliance is always clean.

Gently release the snap of the pan from the compressor by pushing it using a tool (like screwdriver), so that the pan can be removed.

Lift the pan, clean it and wipe it dry.

Re-assemble in reverse order.

Crisper or Drawers:

To clean a drawer, pull it out as far as possible, tilt it upwards and then pull it out completely **(Item 7-8)**.

Practical tips and notes

Cooling

- Clean fresh food and vegetables before storing in the crisper bin.
- Always pack or wrap food, or put it in a suitable container, before storing it in the appliance.
- Wrap food which is not suitable for storage at cold temperatures in polyethylene bags (pineapple, melons, cucumbers, tomatoes etc.).
- Food with strong odour or apt to acquire odour should be wrapped in airtight or smellproof packaging material.
- Keep fresh food separate from cooked food, to avoid bacteria contamination.
- Never keep fresh meat in the fridge for more than 2 or 3 days.
- Remove any left-over canned food from the can and store it in a suitable container.
- Refer to the shelf life indicated on the food packaging.
- Do not obstruct the air circulation inside the device by covering the shelves.
- Never keep any dangerous or poisonous substances inside your device.
- Always check food that has been stored for a long period of time for its suitability for consumption.
- Do not store fresh and cooked food together in the same container.
- Close the door immediately after opening, to avoid unnecessary energy consumption.
- Do not use hard or sharp objects to remove the ice build-up.
- Do not load hot food into your appliance.

Freezing

- Always leave food to thaw in a container that allows the thawing water to run off.
- Do not exceed the maximum allowable freezing capacity when freezing fresh food (see the section "Freezing")
- Do not give children ice-cream and water ices direct from the freezer.
The low temperature may cause freeze burns on lips.
- Never re-freeze defrosted food; defrosted food must be consumed within 24 hours. Only food that has been cooked can be refrozen.
- Do not take out frozen food with wet hands.
- Store only fresh and impeccable food.
- Always use appropriate packaging material to avoid odour penetration or degradation of the food.
- Store commercially frozen food in accordance with the instructions given on the packaging.
- Freeze cooked food in small quantities. This ensures rapid freezing and maintains the quality of the food.
- Do not freeze liquid in tightly closed bottles or containers.
The bottles/containers may burst at low temperatures.
- Carry pre-frozen food in suitable bags and place it in your freezer as soon as possible.
Always defrost food in the fridge compartment.

Examples of Use

White wine, beer and mineral water	chill before use
Bananas	do not store in a fridge
Fish or offal	store in polyethylene bags only
Cheese	use airtight containers or polyethylene bags; for best results, take out from the fridge an hour before consumption.
Melons	store only for a short period of time, use airtight packaging/wrapping
Raw meat and poultry	do not store together with delicate food such as cooked food or milk

Placing the food

Freezer compartment shelves	Various frozen food such as meat, fish, ice cream, vegetables and etc.
Egg holder	Egg
Fridge compartment shelves	Food in pans, covered plates and closed containers
Fridge compartment door shelves	Small and packaged food or drinks (such as milk, fruit juice and beer)
Crisper	Vegetables and fruits
Fresh zone compartment	Delicatessen products (cheese, butter, salami and etc.)

Setting recommendation

Freezer Compartment Adjustment	Fridge Compartment Adjustment	Explanations
-18 or -20°C	4°C	This is the normal recommended setting.
-22 or -24°C	4°C	These settings are recommended when the ambient temperature exceeds 30°C.
Quick Freeze	4°C	Use when you wish to freeze your food in a short time. Your refrigerator will return to its previous mode when the process is over.
-18°C or colder	2°C	If you think that your fridge compartment is not cold enough because of the hot conditions or frequent opening and closing of the door.
-18°C or colder	Quick Fridge	You can use it when your fridge compartment is overloaded or if you wish to cool down your food rapidly. It is recommended that you activate quick fridge function 4-8 hours before placing the food.

Normal operating noises

Various functional noises are completely normal due to the operation of the cooling system of your appliance;

- Gurgling, hissing, boiling or bubbling noises are caused by the refrigerant, circulating inside the cooling system. These noises can still be heard for a short period of time after the compressor shuts off.
- Sudden, sharp cracking or popping noises are caused by the expansion and contraction of the inside walls or some components inside the cabinets.
- Buzzing, whirring, pulsating or high-pitched humming noises are caused by the compressor. These noises are slightly louder at the start-up of the compressor and reduce when the appliance reaches the operating temperatures.

Also to avoid disturbing vibrations and noises make sure that;

- Your refrigerator is standing level on all four feet.
- Your refrigerator is not in contact with the walls, surrounding objects or kitchen cabinets and furniture.
- Cans, bottles or dishes inside the refrigerator are not touching and rattling against each other.
- All shelves and bins are mounted correctly inside the refrigerator cabinets and doors.

Practical advice concerning the reduction of the electricity consumption

1. Make sure that the appliance is located in well-ventilated areas, far from any source of heat (cooker, radiator etc.). At the same time, the location of the appliance must be done in such a way that it prevents it to be under the direct incidence of the sunbeams.
2. Make sure that the food purchased in refrigerated/frozen condition is placed into the appliance as soon as possible, especially during summertime. It is recommended to use thermal insulated bags to transport the food home.
3. We recommend the thawing of the packets taken out from the freezer compartment be done in the refrigerator compartment. For this purpose, the packet which is going to be thawed will be placed in a vessel so that the water resulting from the thawing does not leak in the refrigerator compartment. We recommend you to start the thawing at least 24 hours before the use of the frozen food.
4. We recommend reducing the number of door openings to the minimum.
5. Do not keep the door of the appliance open more than necessary and make sure that after each opening the door is well closed. When doors are open, warm air enters the fridge/freezer cabinets and the appliance consumes more energy to cool down the foodstuffs. Thus please do not open doors frequently in order to save energy and to keep foods at ideal storage temperature.
6. Maximum frozen food storage volume is achieved without using the middle and upper drawer provided in the freezer compartment. Energy consumption of your appliance is declared while the freezer compartment is fully loaded without using the middle and upper drawer.
7. Do not block the freezer fan grill by placing foods in front. There must always be left minimum 3 cm open distance in front of the freezer fan grill to allow necessary air flow to freeze the compartment efficiently.
8. Activate "Energy Saving Function". When energy Saving Function is active, all icons on the display will turn off except energy saving icon. All icons will be lightened, if freshfood door is opened or display is touched.
9. Recommended temperature settings are +4°C and -20°C for freshfood and freezer compartments respectively.

What, if....**1- The appliance will not work, even though it is switched on.**

- Check if the power cable is properly connected!
- Check if the mains supply is in order, or if a circuit breaker has been tripped!
- Check the temperature control for correct setting!

2- There is a power failure.

Keep the doors of your device closed. Frozen food will not be affected if the power failure lasts less than the 'Conservation Time From Failure' (hours) declaration mentioned in the Technical Features leaflet. If the power failure lasts longer, check the food and consume it immediately.

You can also cook the defrosted food and then re-freeze it.

3- The interior light does not work.

Check the power supply!

Check the installation of the light bulb! Unplug the power cable before checking the light bulb. (Also see the section "Replacing the interior light")

4- There is high temperature alarm

If the actual temperature of the freezer compartment is warm then the alarm icon on the display (**Fig. 2/12**) lights on. The alarm icon lights off when the actual temperature of the freezer compartment cools down.

The high temperature alarm may rise up due following situations.

- Warm food storage
- Warm air in the freezer compartment
- Freezer door is left open for a long time

If the high temperature alarm remains on for more than 24 hours then contact with the customer service.

The high temperature alarm is not active in 24 hours after plugging the appliance into the electricity.

5- There is error messages and alarm

Incase any failure condition due wiring connection of the appliance occurs, and then the alarm icon on the display (**Fig. 2/12**) starts blinking together with the relevant error message.

Incase some certain characters (E0, E3, ..etc.) appear on the display then contact with the customer service.

The alarm icon lights off just after the removal of the failure.

6- There is actual fridge temperature failure

The appliance performs cooling considering the fridge set temperature. The actual fridge temperature shown on the display will reach the adjusted fridge set temperature, when the packages are cold enough.

There may be some oscillations on the actual fridge temperature shown on the display due;

- The fridge door is Opened / Closed frequently
- Loading warm packages inside the fridge.
- Leaving the fridge door open for a long period of time

7- Other possible malfunctions

Not every malfunction is a case for our customer service. Very often, you can easily resolve the problem without requesting service.

Before requesting service, please check if the malfunction has been caused by an operating error. If this is the case, and a service has been requested, a service charge will be levied even if the device is still under guarantee.

If the problem persists please contact your dealer or customer service.

Please have the type and serial number of your device when calling. The rating label is located inside.

Door Open Alarm

There is a built in buzzer in the appliance that will inform customer if the fridge door is left open for a minute. This alarm is a periodic alarm and it reminds the customer that the fridge door is left open.

There is no buzzer alarm related to freezer door.

In order to stop the door open alarm, it is enough to press any button on the display or close the door. Thus the alarm will stop till next time.

Reversing the doors

The door of your refrigerator is designed to operate towards both sides at your convenience. If you want the door to open towards the other side, please call the nearest authorized maintenance service for assistance.

Technical data

Brand	BEKO
Model	CN236230
Appliance type	FROST FREE REFRIGERATOR-FREEZER type II ✱ ✱ ✱ ✱
Total gross volume (l.)	355
Total usable volume (l.)	321
Freezer usable volume (l.)	90
Refrigerator useful volume	231
Freezing capacity (kg/24 h)	6
Energy class (1)	A++
Power consumption (kWh/year) (2)	260
Autonomy (h)	17
Noise [dB(A) re 1 pW]	43
Ecological refrigerating agent R600a	
(1) Energy class : A+++ . . . D (A+++ = more economical . . . D = less economical)	
(2) The real power consumption depends on using conditions and appliance location.	



The symbol  on the product or on packaging indicates that this product may not be treated as household waste. Instead it shall be handed over to the applicable collection point for the recycling of electrical and electronic equipment. By ensuring this product is disposed of correctly, you will help prevent potential negative consequences for the environment and human health, which could otherwise be caused by inappropriate waste handling of this product. For more detailed information about recycling of this product, please contact your local city office, your household waste disposal service or the shop where you purchased the product.

Herzlichen Glückwunsch zum Kauf unseres Produktes, das Ihnen ganz sicher viele Jahre lang gute Dienste leisten wird.

Wichtige Hinweise zu Ihrer Sicherheit!

Bitte lesen Sie die Bedienungsanleitung komplett durch. Sie enthält wichtige Informationen zum Betrieb Ihres neuen Gerätes. Wenn Sie sich nicht an die Anweisungen halten, verlieren Sie dadurch eventuell das Recht auf kostenlose Leistungen während der Garantiezeit. Bitte bewahren Sie diese Anleitung an einem sicheren Ort auf, geben Sie es an künftige Benutzer des Gerätes weiter.

- Schließen Sie Ihr Gerät nicht an die Stromversorgung an, solange nicht alle Verpackungsmaterialien und Transportsicherungen entfernt wurden.
- Wenn der Transport in waagerechter Lage durchgeführt wurde, lassen Sie das Gerät mindestens 12 Stunden aufrecht stehen, ehe Sie es einschalten, damit sich das Kühlsystem setzen kann.
- Dieses Gerät darf nur für seinen bestimmungsgemäßen Einsatzzweck verwendet werden: also zum Lagern und Einfrieren von Lebensmitteln.
- Wir raten davon ab, dieses Gerät in unbeheizten, kalten Räumen zu betreiben, wie in Garagen, Lagerräumen, Anbauten, Schuppen, Außenbereichen, und so weiter. Siehe „Aufstellungsort“.
- Achten Sie bei der Lieferung darauf, dass das Produkt nicht beschädigt ist und dass sich sämtliche Teile und Zubehörteile in einwandfreiem Zustand befinden.
- Arbeiten Sie niemals mit einem beschädigten Gerät; falls irgendwelche Zweifel bestehen sollten, fragen Sie beim Händler nach.
- Lassen Sie nicht zu, dass Kinder mit dem Gerät spielen.
- Setzen oder stellen Sie sich nicht selbst oder Kinder auf das Gerät oder auf ausziehbare Teile.
- Hängen Sie sich nicht an die Tür des Gerätes.
- Das Gerät enthält keine fluorierten Kühlmittel (CFC/HFC), sondern das Kühlmittel Isobutan (R600a): Ein natürliches Gas, das ausgesprochen umweltverträglich ist. (R600a) ist leicht entflammbar. Achten Sie daher darauf, dass der Kühlkreislauf weder beim Transport noch im Betrieb beschädigt wird.

Im Falle einer Beschädigung:

- Vermeiden Sie sämtliche offenen Flammen, Funken und entflammbare Substanzen.
- Lüften Sie den Raum, in dem das Gerät aufgestellt ist, sofort gut durch.
- Austretendes Kühlmittel kann Ihre Augen bei Kontakt verletzen.
- Der Raum, in dem Sie das Gerät aufstellen, darf nicht kleiner als 10 m³ sein.
- Entsorgen Sie das Gerät nicht durch Verbrennen. Die Isolierung Ihres Gerätes enthält brennbare Substanzen (FCKW-frei).
- Ihre örtlichen Behörden informieren Sie über die verfügbaren Entsorgungsweisen und -einrichtungen.

 **Warnung** - Belüftungsöffnungen an Geräteum- und -einbauten dürfen nicht abgedeckt werden.

 **Warnung** - Verwenden Sie zum Beschleunigen des Abtauens ausschließlich vom Hersteller empfohlene mechanische oder sonstige Mittel.

 **Warnung** - Beschädigen Sie nicht den Kühlkreislauf.

 **Warnung** - Verwenden Sie im Lebensmittelaufbewahrungsbereich ihres Gerätes keinerlei elektrischen Geräte, es sei denn, diese werden vom Hersteller empfohlen.

- Vermeiden Sie Berührungen der Metall-Kondensatorröhren an der Rückseite des Gerätes; es besteht Verletzungsgefahr.
- Im Falle einer Fehlfunktion ziehen Sie immer zuerst den Netzstecker oder schalten die Sicherung aus.
- Ehe Sie das Gerät reinigen, ziehen Sie immer den Netzstecker oder schalten die entsprechende Sicherung ab.
Ziehen Sie niemals am Netzkabel – ziehen Sie direkt am Stecker.
- Reparaturen an Elektrogeräten dürfen nur von qualifizierten Fachleuten ausgeführt werden. Falls das Anschlusskabel beschädigt sein sollte, muss es vom Hersteller oder vom Kundendienst ersetzt werden, damit sich keine Gefahren für Sie ergeben können.

Transporthinweise

Das Gerät sollte nur in aufrechter Position transportiert werden.

Vergewissern Sie sich vor einem Probelauf im Geschäft, dass die Produktverpackung unversehrt ist.

Falls das Gerät in horizontaler Lage transportiert wird, darf es erst in Betrieb genommen werden, nachdem es nach dem Transport mindestens 12 Stunden aufrecht gestanden hat.

Das Gerät muss vor Regen, Feuchtigkeit und anderen atmosphärischen Einflüssen geschützt werden.

Der Hersteller haftet nicht, wenn Sicherheitshinweise nicht beachtet werden.



Entsorgung

Machen Sie das Gerät zunächst unbrauchbar. Ziehen Sie den Netzstecker und schneiden Sie das Stromkabel ab. Entfernen oder zerstören Sie Schnappverschlüsse oder Riegel, ehe Sie das Gerät entsorgen. Auf diese Weise verhindern Sie, dass sich Kinder selbst einsperren und ihr Leben gefährden können.

Geräteinstallation/Aufstellung

- Betreiben Sie das Gerät nicht in Räumen, in denen die Temperatur unter 10 °C abfallen kann; dies gilt insbesondere nachts und im Winter. In Umgebungen mit geringerer Temperatur arbeitet das Gerät möglicherweise nicht; dadurch wird die Haltbarkeit eingelagerter Lebensmittel reduziert.

- Die Klimaklasse des Gerätes wird in der technischen Broschüre und am Typenschild im Inneren des Gerätes aufgeführt. Die Klimaklasse gibt die zulässigen Umgebungstemperaturen an, wie nachstehend aufgeführt.

Klimaklasse Umgebungstemperaturen

SN	+10 °C bis 32 °C
N	+16 °C bis 32 °C
ST	+18 °C bis 38 °C
T.....	+18 °C bis 43 °C
SN-ST.....	+10 °C bis 38 °C
SN-T.....	+10 °C bis 43 °C

Aufstellungsort

Stellen Sie das Gerät (wie in der Abbildung gezeigt) ausschließlich in trockenen Räumen auf, die gut belüftet werden können.

Vermeiden Sie direkte Sonneneinstrahlung und nahe Wärmequellen wie Herde und Heizungen. Falls dies nicht vermieden werden kann, sollten die folgenden Mindestabstände eingehalten werden:

Elektroherde: 3,00 cm

Heizungen: 3,00 cm

Kühlgeräte: 2,50 cm

- Sorgen Sie für eine ausreichende Belüftung des Gerätes.
- Achten Sie darauf, dass um das Gerät herum genügend Raum ist, um ungehinderte Luftzirkulation zu gewährleisten (**Abbildung 3**). Bringen Sie die beiden mitgelieferten Distanzstücke aus Kunststoff per Vierteldrehung am Kondensator an der Rückseite des Gerätes an (**Abbildung 4**).
- Das Gerät sollte auf einer ebenen Fläche aufgestellt werden. Die beiden Füße an der Frontseite können nach Bedarf eingestellt werden (**Abbildung 5**). Um sicherzustellen, dass das Gerät gerade steht, drehen Sie die beiden Füße an der Frontseite so lange im oder gegen den Uhrzeigersinn, bis ein stabiler Bodenkontakt gegeben ist. Die richtige Einstellung der Füße verhindert übermäßige Vibrationen und Geräusche.

Elektrischer Anschluss



Warnung

Dieses Gerät muss geerdet werden.

- Vergewissern Sie sich, dass Stromart und Stromspannung am Aufstellungsort des Gerätes mit den Angaben auf dem Typenschild im Innenraum des Gerätes übereinstimmen.
- Die elektrische Sicherheit des Gerätes ist nur dann gewährleistet, wenn das hausinterne Erdungssystem ordnungsgemäß installiert wurde.
- Achten Sie beim Aufstellen des Gerätes darauf, dass das Stromkabel nicht darunter eingeklemmt wird; dies kann zu Schäden am Kabel führen.
- Sorgen Sie dafür, dass der Stecker stets zugänglich bleibt. Verwenden Sie keine Mehrfachsteckdosen oder Verlängerungskabel

Lernen Sie Ihr neues Gerät kennen



Warnung

Die nachstehenden Angaben über Zubehörteile werden nur zu Ihrer Information erwähnt. Die aufgeführten Zubehörteile müssen nicht exakt mit den Zubehörteilen Ihres Gerätes übereinstimmen.

Abbildung 1

1. Bedienfeld
2. Innenbeleuchtung
3. Frischlebensmittellüfter
4. Weinablage
5. Verstellbare Ablagen
6. Gemüsefachabdeckung
7. Salat- und Gemüsefach
8. Frischbereich
9. Eisschalenhalter und Eisschale
10. Schnelltiefkühlfach
11. Fächer zur Lagerung gefrorener Lebensmittel
12. Einstellbare Füße an der Vorderseite
13. Bereich für Milchprodukte
14. Ablage für Glasbehälter
15. Flaschenablage
16. Tiefkühlbereichlüfter

Die Lüfter sorgen für die richtige Luftzirkulation im Inneren.

Vor der ersten Inbetriebnahme

Bevor Sie Ihr Gerät in Betrieb nehmen, sollten Sie aus Sicherheitsgründen die folgenden Punkte noch einmal kontrollieren:

- Steht das Gerät sicher und gerade auf dem Boden?
- Ist ausreichend Platz für gute Luftzirkulation vorhanden?
- Ist der Innenraum sauber? (Schauen Sie dazu auch in den Abschnitt „Reinigung und Pflege“.)
- Schließen Sie das Gerät nun an die Stromversorgung an.

Der Kompressor schaltet sich ein, beim Öffnen der Kühlschranktür leuchtet die Innenbeleuchtung auf.

Geben Sie noch keine Lebensmittel in das Kühlgerät, solange die gewünschte Temperatur noch nicht erreicht ist.

Einstellen der Betriebstemperatur

Kühl- und Tiefkühlbereichtemperatur lassen sich über das elektronische Display einstellen (**Abbildung 2**)

Das ION-Symbol leuchtet ständig im Display und zeigt an, dass Ihr Gerät mit einem Ionisator ausgestattet ist.

Der Ionisator ist ein elektronisches Gerät, das die Luft im Kühlbereich von Bakterien befreit. Ein spezieller Algorithmus steuert den Einsatz dieses Gerätes in bestimmten Zeitabständen.

Beim Öffnen der Kühlbereichtür schaltet sich der Ionisator automatisch ab.

Beschreibung der Bedienfunktionen

1- Schnellkühlen

Wenn Sie die Schnellkühltaste drücken, wird die Innentemperatur über den voreingestellten Wert hinaus weiter abgesenkt.

Diese Funktion dient dazu, Lebensmittel, die im Kühlbereich aufbewahrt werden, schnell herunterzukühlen.

Wenn Sie große Mengen Lebensmittel kühlen möchten, sollten Sie diese Funktion vor dem Einlagern der Lebensmittel einschalten. Die Schnellkühlanzeige leuchtet bei aktiver Schnellkühlfunktion. Zum Abbrechen dieser Funktion drücken Sie die Schnellkühltaste noch einmal. Die Schnellkühlanzeige erlischt, die normalen Einstellungen werden wiederhergestellt. Sofern Sie diese Funktion nicht vorzeitig abschalten, wird das Schnellkühlen beendet, sobald die nötige Temperatur erreicht ist. Nach 2 Stunden schaltet sich diese Funktion automatisch ab.

Diese Funktion wird nach einem Stromausfall nicht automatisch wieder eingeschaltet.

2- Schnellkühlanzeige

Dieses Symbol blinkt, wenn die Schnellkühlfunktion aktiv ist.

3- Kühltemperatur einstellen

Mit dieser Funktion geben Sie die Temperatur des Kühlbereiches vor.

Durch mehrmaliges Drücken dieser Taste stellen Sie die Kühlbereichstemperatur auf 8 °, 6 °, 4 ° oder 2 ° ein.

4- Kühlbereich

Temperatureinstellungsanzeige

Zeigt die für den Kühlbereich eingestellte Temperatur an.

5- Kühlbereichstemperaturanzeige.

Die Anzeigen 8, 6, 4 und 2 leuchten ständig.

6- Tiefkühltemperatur einstellen

Mit dieser Funktion geben Sie die Temperatur des Tiefkühlbereiches vor. Durch mehrmaliges Drücken dieser Taste stellen Sie die

Tiefkühlbereichstemperatur auf -18 °, -20 °, -22 ° oder -24 ° ein.

7- Tiefkühlbereich

Temperatureinstellungsanzeige Zeigt die für den Tiefkühlbereich eingestellte Temperatur an.

8- Tiefkühlbereich

Temperaturanzeigen

Die Anzeigen -24, -22, -20 und -18 leuchten ständig.

9- Schnellgefrierfunktion

Die Schnellgefrieranzeige leuchtet bei aktiver Schnellgefrierfunktion auf. Zum Abbrechen dieser Funktion drücken Sie die Schnellgefrierfunktionstaste noch einmal. Die Schnellgefrieranzeige erlischt, die normalen Einstellungen werden wiederhergestellt. Sofern Sie diese Funktion nicht vorzeitig abschalten, wird das Schnellgefrieren beendet, sobald die nötige Temperatur erreicht ist. Nach 4 Stunden schaltet sich diese Funktion automatisch ab.

Wenn Sie große Mengen frischer Lebensmittel einfrieren möchten, drücken Sie die Schnellgefrierfunktionstaste, bevor Sie die Lebensmittel in den Tiefkühlbereich geben. Sollten Sie die Schnellgefrierfunktionstaste mehrmals innerhalb kurzer Zeit drücken, spricht eine elektronische Schutzschaltung an, die dafür sorgt, dass der Kompressor nicht sofort anläuft.

Diese Funktion wird nach einem Stromausfall nicht automatisch wieder eingeschaltet.

10- Schnellgefrieranzeige

Dieses Symbol blinkt, wenn die Schnellgefrierfunktion aktiv ist.

11- Eco-Fuzzy (spezielle Energiesparfunktion)

Zum Einschalten der Öko-Fuzzy-Funktion halten Sie die Schnellgefrierfunktionstaste 3 Sekunden lang gedrückt. Spätestens sechs Stunden später arbeitet Ihr Kühlgerät besonders ökonomisch; die Energiesparanzeige leuchtet. Zum Abschalten der Öko-Fuzzy-Funktion halten Sie die Schnellgefrierfunktionstaste erneut 3 Sekunden lang gedrückt.

12- Hochtemperatur-/Fehler-Warnanzeige

Diese Leuchte signalisiert zu hohe Innentemperaturen und sonstige Fehler.

13- Energiesparanzeige

Die Energiesparanzeige leuchtet, wenn die Gefrierbereichtemperatur auf -18 °C eingestellt ist. Die Energiesparanzeige erlischt, wenn Sie Schnellkühlen oder Schnellgefrieren zuschalten.

14- Ionisatoranzeigeleuchte

Die Anzeige leuchtet ständig. Diese Leuchte zeigt an, dass Ihr Kühlschrank gegen Bakterienbefall geschützt ist.

15- Energiesparmodus

Halten Sie die Schnellkühlen-Taste 3 Sekunden lang gedrückt; das Energiesparsymbol leuchtet auf. Das Gerät wechselt in den Energiesparmodus, wenn 10 Minuten lang keine Tasten betätigt werden und die Tür nicht geöffnet wird. Im Energiesparmodus erlöschen sämtliche Display-Symbole mit Ausnahme des Energiesparsymbols. Der Energiesparmodus wird aufgehoben, sobald Tasten betätigt werden oder die Tür geöffnet wird. Das Display zeigt wieder die normalen Symbole. Zum manuellen Abschalten des Energiesparmodus halten Sie die Schnellgefrieretaste erneut 3 Sekunden lang gedrückt: Das Energiesparsymbol erlischt.

16- Tastensperre

Halten Sie die Schnellkühlen- und die Schnellgefrieren-Tasten gleichzeitig 3 Sekunden lang gedrückt. Das Tastensperre-Symbol leuchtet auf, die Tastensperre ist aktiv. Bei aktiver Tastensperre reagiert das Gerät nicht auf Tastenbetätigungen. Halten Sie die Schnellkühlen- und die Schnellgefrieren-Tasten erneut gleichzeitig 3 Sekunden lang gedrückt. Das Tastensperre-Symbol erlischt, die Tastensperre wird abgeschaltet.

Kühlen

Lagern von Lebensmitteln

Der **Kühlbereich** ist zur kurzfristigen Lagerung von frischen Lebensmitteln und Getränken vorgesehen.

Lagern Sie Milchprodukte im dafür vorgesehenen Bereich des Kühlschranks.

Flaschen können Sie im Flaschenhalter oder in der Flaschenablage der Tür aufbewahren.

Rohes Fleisch geben Sie am besten in einen Polyethylen-Beutel (PE) und lagern diesen auf der zweitobersten Ablage des Kühlschranks.

Lassen Sie heiße Speisen und Getränke immer erst auf Raumtemperatur abkühlen, bevor Sie diese in den Kühlschrank stellen.

Wir empfehlen, keine gefrorenen Lebensmittel über der Gemüsefachabdeckung aufzutauen.

Die restlichen Ablagen können Sie auch zum Auftauen verwenden.



Achtung

Lagern Sie hochprozentigen Alkohol nur aufrecht stehend und fest verschlossen.



Achtung

Lagern Sie keine explosiven Substanzen oder Behälter mit brennbaren Treibgasen (Sprühsahne, Sprühdosen, usw.) im Kühlgerät. Es besteht **Explosionsgefahr**.

Gefrieren

Einfrieren von Lebensmitteln

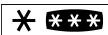
Der Gefrierbereich ist mit dem Symbol  gekennzeichnet.

In Ihrem Gerät können Sie frische Nahrungsmittel einfrieren und auch bereits gefrorene Lebensmittel lagern. Bitte beachten Sie dazu die Empfehlungen auf der Verpackung der Lebensmittel.



Achtung

Frieren Sie keine kohlenensäurehaltigen Getränke ein: Die Flaschen können beim Einfrieren platzen.

Gehen Sie umsichtig mit gefrorenen Produkten wie farbigen Eiswürfeln um.

Überschreiten Sie die Tiefkühlkapazität Ihres Geräts innerhalb von 24 Stunden nicht. Beachten Sie dazu die technische Broschüre.

Um eine hohe Qualität der Lebensmittel zu bewahren, müssen Nahrungsmittel so schnell wie möglich eingefroren werden.

Dadurch sollte die Gefrierkapazität nicht überschritten werden und die Innentemperatur des Kühlgerätes nicht ansteigen.



Achtung

Trennen Sie bereits gefrorene Lebensmittel grundsätzlich von Nahrungsmitteln, die gerade erst in des Kühlgerät gegeben wurden.

Beim Einfrieren heißer Speisen arbeitet der Kompressor so lange, bis die Lebensmittel komplett gefroren sind. Dies kann vorübergehend zu einer stärkeren Abkühlung des Kühlbereiches führen.

Machen Sie sich keine Sorgen, falls sich die Geräetüren kurz nach dem Schließen nur mit Mühe öffnen lassen sollten. Dies liegt daran, dass sich die Druckunterschiede zwischen Innenraum und Umgebung erst einmal ausgleichen müssen. Nach ein paar Minuten lässt sich die Tür ganz normal öffnen.

Nach dem Schließen der Tür hören Sie ein Vakuumgeräusch. Dies ist völlig normal.

Herstellung von Eiswürfeln

Füllen Sie die Eiswürfelschale zu etwa 3/4 mit Wasser und stellen Sie diese ins Tiefkühlfach. Sobald sich das Wasser in Eis verwandelt hat, können Sie die Eiswürfel herausnehmen. Benutzen Sie niemals scharfe Gegenstände wie Messer oder Gabeln zum Herauslösen der Eiswürfel. Es besteht Verletzungsgefahr!

Lassen Sie die Eiswürfel lieber etwas antauen oder tauchen Sie den Boden der Schale einen Moment lang in Wasser.

Abtauen des Gerätes

Ihr Gerät ist ein Kühlschrank ohne Reifbildung. Das bedeutet, dass sich kein Eis im Lebensmittelbereich anlagert.

Das Gerät taut sich daher bei Bedarf automatisch über eine Verdunstungsvorrichtung ab. Das Wasser sammelt sich in einem Reservoir an der Rückseite des Gerätes und verdunstet durch die Kompressorwärme automatisch.

Achten Sie darauf, dass das Reservoir richtig oberhalb des Kompressors angebracht ist.



Warnung!

Die Lüfter sorgen für die Zirkulation kalter Luft innerhalb des Gerätes. Schieben Sie niemals Gegenstände durch die Schutzabdeckung. Achten Sie darauf, dass Kinder nicht mit den Lüftern spielen.

Lagern Sie niemals Behälter mit entflammaren Treibgasen (z. B. Sahnespender, Spraydosen, usw.) oder explosiven Stoffen.

Decken Sie niemals Ablagen mit Folien oder ähnlichen Materialien ab; dies behindert die Luftzirkulation.

Gestatten Sie Kindern nicht, mit dem Gerät oder den Bedienelementen zu spielen.

Verhindern Sie ein Blockieren der Lüfter und ihrer Abdeckungen, damit das Gerät stets optimal arbeiten kann. **(Abbildungen 9 und 10)**

Warnung!

Ihr Gerät ist mit zwei Kühlkreislüftern ausgestattet, die für die gute Kühlleistung des Gerätes sehr wichtig sind. Achten Sie darauf, dass die Lüfter nicht blockiert werden und dadurch anhalten; dies kann zum Beispiel geschehen, wenn Lebensmittel dagegen stoßen. Ein blockierter Lüfter kann zum Ansteigen der Innentemperatur und zum Auftauen führen.

Austausch der Innenbeleuchtung (Abbildung 11)

Falls die Innenbeleuchtung einmal ausfallen sollte, kann das Leuchtmittel leicht ersetzt werden.

Trennen Sie das Kühlgerät zunächst von der Stromversorgung, indem Sie den Netzstecker ziehen. Nehmen Sie einen

Schlitzschraubendreher zur Hand, setzen Sie die Klinge vorsichtig in den linken Spalt zwischen Lampenabdeckung und Innenwand. Bewegen Sie den Griff des Schraubendrehers vorsichtig nach links, bis sich der linke Stift der Abdeckung löst. Dies wiederholen Sie mit dem rechten Spalt, hier bewegen Sie den Griff des Schraubendrehers entsprechend vorsichtig nach rechts. Wenn beide Seiten gelöst sind, lässt sich die Abdeckung leicht abnehmen.

Kontrollieren Sie dann, ob das Leuchtmittel richtig eingeschraubt ist. Verbinden Sie das Gerät mit der Stromversorgung. Sollte das Licht noch immer nicht aufleuchten, erwerben Sie ein neues Leuchtmittel (E14-Gewinde, maximal 15 Watt) im Elektrofachhandel und schrauben dieses ein. Entsorgen Sie das ausgebrannte Leuchtmittel sofort und mit Vorsicht.

Nach dem Austausch des Leuchtmittels setzen Sie die Abdeckung wieder wie zuvor auf. Achten Sie darauf, dass die Abdeckung richtig einrastet.

Reinigung und Pflege

Innen- und Außenflächen



Achtung

Vor dem Reinigen des Gerätes ziehen Sie immer den Netzstecker oder schalten die Sicherung aus.

Reinigen Sie die Außenseite mit lauwarmem Wasser und einem milden Reinigungsmittel.

Verwenden Sie niemals scharfe Reinigungsmittel, Scheuermittel oder saure Reiniger.

Wischen Sie den Innenraum trocken.

Achten Sie darauf, dass kein Wasser an die elektrischen Anschlüsse der Temperatursteuerung oder der Innenbeleuchtung gerät.

Falls Sie das Gerät längere Zeit nicht benutzen sollten, ziehen Sie den Netzstecker und nehmen sämtliche Lebensmittel heraus. Reinigen Sie das Gerät und lassen Sie die Tür geöffnet.

Um das Äußere des Gerätes ansprechend zu erhalten, können Sie die Außenflächen und das Tür-Zubehör mit Silikonwachs polieren.

Reinigen Sie den Kondensator an der Rückseite des Gerätes einmal jährlich mit einer Bürste oder einem Staubsauger. Staubansammlungen führen zu höherem Energieverbrauch.

Überprüfen Sie die Türdichtungen in regelmäßigen Abständen.

Reinigen Sie diese lediglich mit etwas Wasser und wischen Sie sie danach gründlich trocknen.

Reinigung von Zubehörteilen

Türablagen:

Nehmen Sie sämtliche Lebensmittel aus den Türablagen heraus.

Heben Sie die Abdeckung der Ablage an und ziehen Sie diese zur Seite weg.

Nehmen Sie den Boden der Ablage heraus, indem Sie diesen nach oben drücken.

Sammelbehälter (Pfanne):

Achten Sie darauf, dass die Pfanne an der Rückwand des Gerätes immer sauber ist.

Lösen Sie den Schnappverschluss der Pfanne vorsichtig vom Kompressor, indem Sie mit einem Werkzeug (z. B. einem Schraubenzieher) sanft dagegen drücken; auf diese Weise können Sie die Pfanne herausnehmen.

Heben Sie die Pfanne an, reinigen Sie diese und wischen Sie sie trocken.

Setzen Sie die Teile in umgekehrter Reihenfolge wieder zusammen.

Gemüsefach oder Schubladen:

Schubladen ziehen Sie zum Reinigen so weit wie möglich heraus, kippen sie nach oben und ziehen sie dann komplett heraus (**Abbildungen 7-8**).

Praktische Tipps und Hinweise

Kühlen

- Säubern Sie frische Lebensmittel und Gemüse, bevor Sie sie in das Gemüsefach legen.
- Bevor Sie Nahrungsmittel in den Kühlschrank legen, wickeln Sie sie ein oder geben sie in einen geeigneten Behälter.
- Geben Sie Nahrungsmittel, die sich nicht zur Lagerung bei niedrigen Temperaturen eignen (zum Beispiel Ananas, Melonen, Gurken, Tomaten, usw.), zuvor in Polyethylenbeutel (PE).
- Stark riechende Lebensmittel oder Lebensmittel, die leicht den Geruch anderer Lebensmittel annehmen, sollten luft- und geruchsdicht verpackt werden.
- Bewahren Sie frische Lebensmittel getrennt von bereits zubereiteten Lebensmitteln auf, damit sich keine Bakterien ausbreiten können.
- Bewahren Sie frisches Fleisch nicht länger als zwei bis drei Tage im Kühlschrank auf.
- Holen Sie Reste von Lebensmitteln aus Konserven aus der Dose heraus und geben Sie diese in einen geeigneten Behälter.
- Beachten Sie das Mindesthaltbarkeitsdatum auf der Verpackung des Lebensmittels.
- Achten Sie darauf, die Luftzirkulation im Innenraum des Gerätes nicht zu behindern.
- Bewahren Sie niemals gefährliche oder gar giftige Substanzen in Ihrem Kühlgerät auf.
- Überprüfen Sie Lebensmittel, die über eine längere Zeit gelagert wurden, ob sie sich noch zum Verzehr eignen.
- Bewahren Sie frische und bereits zubereitete Lebensmittel nicht im selben Behälter auf.
- Um unnötigen Energieverbrauch zu vermeiden, halten Sie die Tür nur so lange wie nötig geöffnet.
- Entfernen Sie Eisansammlungen niemals mit harten oder scharfen Gegenständen.
- Geben Sie keine heißen Speisen in das Gerät.

Gefrieren

- Geben Sie Lebensmittel zum Auftauen in einen Behälter, aus dem das Tauwasser ablaufen kann.
- Achten Sie beim Einfrieren frischer Lebensmittel darauf, die maximal zulässige Gefrierkapazität nicht zu überschreiten (lesen Sie dazu im Abschnitt „Gefrieren“ nach).
- Geben Sie Kindern keine Eiscreme und kein Wassereis, das Sie gerade eben dem Tiefkühlfach entnommen haben.
Die niedrigen Temperaturen können zu Erfrierungen an den Lippen führen.
- Frieren Sie aufgetaute Lebensmittel nicht wieder ein; aufgetaute Lebensmittel müssen innerhalb von 24 Stunden verbraucht werden. Ausschließlich gekochte Nahrungsmittel dürfen wieder eingefroren werden.
- Nehmen Sie gefrorene Lebensmittel nicht mit feuchten Händen heraus.
- Lagern Sie nur frische und einwandfreie Lebensmittel.
- Verwenden Sie grundsätzlich geeignetes Verpackungsmaterial, damit Lebensmittel keine Fremdgerüche annehmen oder verderben.
- Halten Sie sich beim Lagern von handelsüblichen Tiefkühl Speisen an die Hinweise auf der Verpackung.
- Frieren Sie zubereitete Nahrungsmittel in kleinen Mengen ein. Dadurch braucht das Einfrieren nur wenig Zeit, die Qualität des Lebensmittels bleibt erhalten.
- Frieren Sie Flüssigkeiten nicht in dicht verschlossenen Flaschen oder Behältern ein. Die Flaschen/Behälter können bei niedrigen Temperaturen platzen.
- Transportieren Sie gefrorene Lebensmittel in geeigneten Taschen und geben Sie sie so schnell wie möglich in das Gefrierfach.
Tauen Sie Tiefkühlkost immer im Kühlschrank auf.

Anwendungsbeispiele

Weißwein, Bier und Mineralwasser	Vor dem Verzehr kühlen
Bananen	Nicht im Kühlschrank lagern
Fisch oder Innereien	Nur in Polyethylenbeuteln lagern
Käse	Luftdichte Behälter oder Polyethylenbeutel verwenden; am besten eine Stunde vor dem Verzehr aus dem Kühlschrank nehmen
Melonen	Nur kurzzeitig lagern, luftdicht einwickeln oder verpacken
Rohes Fleisch und Geflügel	Nicht zusammen mit empfindlichen Lebensmitteln wie gekochter Nahrung oder Milch lagern

Lebensmittel platzieren

Tiefkühlbereich-Ablagen	Verschiedene gefrorene Lebensmittel wie Fleisch, Fisch, Speiseeis, Gemüse etc.
Eierhalter	Eier
Kühlbereich-Ablagen	Lebensmittel in Pfannen, Töpfen, auf abgedeckten Tellern, in geschlossenen Behältern
Kühlbereich-Türablagen	Kleine, verpackte Lebensmittelprodukte oder Getränke (zum Beispiel Milch, Saft und Bier)
Gemüsefach	Gemüse und Früchte
Frischbereich	Milch- und Wurstprodukte (Käse, Butter, Salami und dergleichen)

Einstellungsempfehlungen

Tiefkühlbereich Einstellung	Kühlbereich Einstellung	Erläuterungen
-18 °C oder -20 °C	4 °C	Dies ist die allgemein empfohlene Einstellung.
-22 °C oder -24 °C	4 °C	Diese Einstellungen empfehlen wir bei Umgebungstemperaturen über 30 °C.
Schnellgefrieren	4 °C	Diese Funktion nutzen Sie zum Einfrieren von Lebensmitteln in kurzer Zeit. Nach Abschluss wechselt Ihr Kühlschrank wieder zur zuvor eingestellten Betriebsart.
-18 °C und kälter	2 °C	Halten Sie sich an diese Einstellung, falls Sie meinen, dass der Kühlbereich aufgrund zu hoher Außentemperatur, der Nähe zu Wärmequellen oder zu häufiges Öffnen und Schließen der Kühlschranktür nicht kalt genug wird.
-18 °C und kälter	Schnellkühlen	Verwenden Sie diese Einstellung, wenn der Kühlbereich überladen ist oder Sie die Inhalte schneller abkühlen möchten. Wir empfehlen, die Schnellkühlfunktion 4 bis 8 Stunden vor dem Einlagern frischer Lebensmittel einzuschalten.

Normale Betriebsgeräusche

Während des Betriebs Ihres Kühlgerätes können einige Geräusche vom Kühlsystem erzeugt werden, die völlig normal sind:

- Gurgelnde, zischende oder blubbernde Geräusche entstehen durch den Umlauf des Kühlmittels im Kühlsystem. Diese Geräusche können auch nach dem Stoppen des Kompressors noch einige Zeit zu hören sein.
- Kurze Knackgeräusche entstehen durch Ausdehnen und Zusammenziehen der Innenwände und Fächer innerhalb des Gehäuses.
- Summende, pulsierende oder hohe Summgeräusche werden durch den Kompressor erzeugt. Diese Geräusche können beim Anlauf des Kompressors etwas lauter sein und werden leiser, wenn das Gerät seine Betriebstemperatur erreicht hat.

Damit es nicht zu unnötigen Vibrationen und störenden Geräuschen kommt, achten Sie darauf, dass:

- Ihr Kühlschrank komplett gerade auf allen vier Füßen steht.
- Ihr Kühlschrank keine Wände, angrenzende Objekte sowie Küchenschränke oder sonstige Möbel berührt.
- Sich Dosen, Flaschen oder Geschirr im Inneren des Kühlschranks nicht berühren und zu rattern beginnen.
- Sämtliche Ablagen und Fächer richtig im Innenraum des Kühlschranks und der Türen angebracht sind.

Praktische Tipps zum Energiesparen

1. Sorgen Sie dafür, dass das Gerät an einer gut belüfteten Stelle und nicht in der Nähe von Wärmequellen (Herd, Heizung, usw.) aufgestellt wird. Achten Sie gleichzeitig darauf, dass das Gerät nicht im prallen Sonnenlicht steht.
2. Sorgen Sie dafür, dass gekühlte oder gefrorene Speisen so schnell wie möglich in das Gerät gegeben werden; dies gilt natürlich insbesondere im Sommer. Wir empfehlen, Kühltaschen zum Transport von Lebensmitteln zu verwenden.
3. Geben Sie Speisen zum Auftauen in den Kühlbereich. Vergessen Sie nicht, die Speisen in einen Behälter zu geben, damit kein Tauwasser in den Kühlbereich ausläuft. Beginnen Sie mindestens 24 Stunden im Voraus mit dem Auftauen.
4. Versuchen Sie, die Tür so selten wie möglich zu öffnen.
5. Öffnen Sie die Tür des Gerätes nicht unnötig, achten Sie darauf, dass die Tür anschließend wieder richtig geschlossen wird. Bei geöffneten Türen dringt warme Luft in den Kühl- oder Tiefkühlbereich ein, das Gerät braucht mehr Energie zum Kühlen der Lebensmittel. Öffnen Sie die Türen daher möglichst selten – so sparen Sie Energie und lagern Ihre Lebensmittel bei optimalen Temperaturen.
6. Das maximale TK-Stauvolumen wird ohne mittlere und obere Schublade im Tiefkühlfach erreicht. Der Energieverbrauch Ihres Gerätes wurde bei komplett gefülltem Tiefkühlfach ohne mittlere und obere Schublade ermittelt.
7. Achten Sie darauf, dass das Tiefkühlflüster-Gitter nicht durch Lebensmittel blockiert wird. Damit das Fach effizient gekühlt werden kann, muss zur Gewährleistung der erforderlichen Luftzirkulation ein Mindestabstand von 3 cm vor dem Tiefkühlflüster-Gitter eingehalten werden.
8. „Energiesparfunktion“ aktivieren. Wenn die Energiesparfunktion aktiv ist, werden alle Symbole mit Ausnahme des Energiesparsymbols am Display ausgeschaltet. Alle Symbole leuchten, wenn die Kühlbereichstür geöffnet oder das Display berührt wird.
9. Wir empfehlen eine Temperatur von +4 °C im variablen Fach, eine Temperatur von -20 °C im Tiefkühlbereich.

Was mache ich, wenn...

1 - Das Gerät arbeitet nicht, obwohl es eingeschaltet ist.

- Kontrollieren Sie, ob der Netzstecker richtig eingesteckt ist!
- Überprüfen Sie, ob die Stromversorgung arbeitet oder vielleicht eine Sicherung herausgesprungen ist!
- Vergewissern Sie sich, dass die Temperatursteuerung richtig eingestellt ist!

2 - Der Strom ist ausgefallen.

Halten Sie die Tür des Gerätes geschlossen. Gefrorene Lebensmittel nehmen keinen Schaden, solange der Stromausfall nicht länger dauert, als unter „Haltezeit nach Ausfall“ (Stunden) in der technischen Broschüre angegeben. Falls der Stromausfall länger andauern sollte, kontrollieren Sie die Lebensmittel und brauchen sie sofort auf. Sie können die angetauten Lebensmittel auch kochen und danach erneut einfrieren.

3 - Die Innenbeleuchtung funktioniert nicht.

Überprüfen Sie die Stromversorgung!

Vergewissern Sie sich, dass die Glühbirne richtig sitzt! Ziehen Sie den Netzstecker, bevor Sie die Glühbirne überprüfen.

(Lesen Sie dazu auch den Abschnitt „Austausch der Innenbeleuchtungsglühbirne“)

4 - Hochtemperaturalarm wird signalisiert

Falls die aktuelle Kühlbereichtemperatur einen bestimmten Wert überschreitet, leuchtet das Alarmsymbol im Display auf (**Abb. 2/11**). Das Alarmsymbol erlischt, wenn die Kühlbereichtemperatur wieder abgesunken ist.

In folgenden Situationen kann es zum Auslösen des Hochtemperaturalarms kommen:

- a) Einlagern warmer Lebensmittel
- b) Eindringen von Warmluft in den Kühlbereich
- c) Längeres Offenstehen der Kühltür

Falls der Hochtemperaturalarm länger als 24 Stunden ausgelöst bleibt, wenden Sie sich bitte an den Kundendienst.

Der Hochtemperaturalarm kann innerhalb 24 Stunden nach Anschluss des Gerätes an das Stromnetz nicht ausgelöst werden.

5 - Fehlermeldungen werden angezeigt, ein Alarm wird signalisiert

Falls Fehler in der Verkabelung des Gerätes auftreten sollte, blinkt das Alarmsymbol im Display (**Abb. 2/11**), gleichzeitig blinkt eine entsprechende Fehlermeldung.

Wenn bestimmte Zeichenfolgen (E0, E3, usw.) im Display angezeigt werden sollten, wenden Sie sich bitte an den Kundendienst.

Nachdem der Fehler behoben ist, erlischt das Alarmsymbol wieder.

6 - Die aktuelle Kühlbereichtemperatur wird nicht richtig angezeigt

Das Gerät dosiert seine Kühlungsleistung entsprechend der vorgegebenen Kühlbereichtemperatur. Die aktuelle, im Display angezeigte, Kühlbereichtemperatur erreicht den vorgegebenen Wert, sobald die nötige Temperatur erreicht ist.

Die aktuelle, im Display angezeigte, Kühlbereichtemperatur kann aus folgenden Gründen schwanken:

- a) Die Kühltür wurde häufig geöffnet/geschlossen.
- b) Warme Lebensmittel wurden in das Gerät gestellt
- c) Die Kühltür blieb längere Zeit geöffnet

7 - Sonstige mögliche Fehlfunktionen

Nicht jede Fehlfunktion ist ein Fall für unseren Kundendienst. In vielen Fällen können Sie das Problem selbst lösen, ohne dabei Hilfe von Außen in Anspruch nehmen zu müssen.

Ehe Sie sich an den Kundendienst wenden, überprüfen Sie zunächst, ob die Fehlfunktion durch einen Bedienungsfehler verursacht wurde. Falls dies der Fall ist, Sie aber dennoch den Kundendienst in Anspruch nehmen, wird Ihnen auch innerhalb der Garantiezeit eine Gebühr in Rechnung gestellt.

Falls das Problem bestehen bleibt, wenden Sie sich an Ihren Händler oder an den Kundendienst. Halten Sie beim Anruf Typbezeichnung und Seriennummer Ihres Gerätes bereit. Das Typenschild befindet sich innen.

Tür offen-Alarm

Im Gerät befindet sich ein integrierter Summer, der ertönt, wenn die Kühlschranktür länger als eine Minute geöffnet bleibt. Dieser Alarm wiederholt sich und erinnert Sie daran, die Kühlschranktür wieder zu schließen.

Die Tür des Gefrierbereiches wird nicht durch einen solchen Alarm überwacht.

Zum Stoppen des Alarms drücken Sie eine beliebige Taste am Bedienfeld oder schließen einfach die Tür. Der Alarm bleibt bis zum nächsten Auslösen abgeschaltet.

Türanschlag umkehren

Die Tür Ihres Kühlschranks kann zu beiden Seiten hin geöffnet werden, um Ihnen größere Flexibilität bei Aufstellung und Bedienung zu ermöglichen. Wenn Sie die Tür zur anderen Seite hin öffnen möchten, wenden Sie sich bitte an das nächstgelegene, autorisierte Servicecenter.

Technische daten

Fabrikat	BEKO
Modell	CN236230
Gerätetyp	FROST-FREE KÜHL-GEFRIER-Typ II * ** *
Bruttogesamtvolumen (l)	355
Nutzbares Gesamtvolumen (l)	321
Nutzbares Gefriervolumen (l)	90
Nutzbares Kühlschrankvolumen	231
Gefrierkapazität (kg / 24 h)	6
Energieklasse (1)	A++
Stromverbrauch (KWh / Jahr) (2)	260
Netzausfallautonomie (h)	17
Betriebsgeräusch [dB(A) re 1 pW]	43
Ökologisch verträgliches Kühlmittel R600a	
(1) Energie-Effizienz-Klassen A+++ . . . D (die Effizienzklassen für Elektrogeräte reichen von A+++ = niedrigster Verbrauch bis D = hoher Verbrauch)	
(2) Der tatsächliche Stromverbrauch hängt von Einsatzbedingungen und Aufstellort ab.	



Das Symbol  am Produkt oder seiner Verpackung weist darauf hin, dass dieses Produkt nicht mit dem Hausmüll entsorgt werden darf. Stattdessen muss es bei einer geeigneten Sammelstelle zum Recycling elektrischer und elektronischer Altgeräte abgegeben werden. Durch ordnungsgemäße Entsorgung dieses Produktes tragen Sie dazu bei, negative Auswirkungen auf Umwelt und Gesundheit abzuwenden, die durch unsachgemäße Entsorgung dieses Produktes entstehen können. Detaillierte Informationen zum Recycling dieses Produktes erhalten Sie von Ihrer örtlichen Stadtverwaltung, Ihren Entsorgungsdiensten oder beim Händler, bei dem Sie das Produkt erworben haben.

Gratulujemy wyboru naszego wyrobu, który z pewnością będzie dobrze służył przez wiele lat.

Przed wszystkim bezpieczeństwo!

Prosimy uważnie przeczytać tę instrukcję obsługi. Zawiera ona ważne informacje o tym, jak używać tego nowego urządzenia. Jeśli nie przestrzega się instrukcji, można utracić prawo do bezpłatnego serwisu w okresie gwarancji. Prosimy przechowywać tę instrukcję w bezpiecznym miejscu i przekazać ją ewentualnym przyszłym użytkownikom chłodziarki.

- Prosimy nie przyłączać chłodziarki do prądu, dopóki nie zostanie usunięte całe opakowanie i zabezpieczenia na czas transportu.
- Jeśli chłodziarkę transportowano w pozycji poziomej, przed włączeniem należy postawić ją w pionie na co najmniej 12 godziny, aby przywrócić prawidłowy stan systemu.
- Chłodziarki tej można używać tylko w jej oryginalnym celu, czyli do przechowywania i zamrażania żywności.
- Nie zalecamy używania tej zamrażarki w pomieszczeniach nieogrzewanych i chłodnych, takich jak garaże, szklarnie, przybudówki, szopy, altanki, s, itp. Patrz 'Umiejscowienie'.
- Prosimy sprawdzić przy odbiorze, czy chłodziarka nie jest uszkodzona, i czy wszystkie jej części i akcesoria są w należytym stanie.
- Prosimy nie używać zamrażarki, jeśli jest uszkodzona, prosimy jej nie uruchamiać, a w razie wątpliwości poradzić się sprzedawcy.
- Nie można pozwolić, aby zamrażarką bawiły się dzieci
- Nie można siadać ani stawać, a także pozwalać dzieciom siadać ani stawać ani na samej chłodziarce, ani na wysuwanych z niej elementach.
- Nie wolno wieszać się na drzwiach zamrażarki.
- Chłodziarka ta nie zawiera fluorowanych czynników chłodzących (CFC/HFC), a tylko chłodziwo izobutanowe (R 600a), gaz ziemny nieszkodliwy dla środowiska naturalnego. Gaz (R600 a) jest łatwopalny. Należy zatem upewnić się, że obieg chłodniczy nie został uszkodzony ani w transporcie, ani przy pracy chłodziarki.
W razie uszkodzenia:
 - Należy unikać otwartego ognia, źródeł iskrzenia oraz substancji łatwopalnych.
 - Należy natychmiast przewietrzyć pomieszczenie, w którym stoi zamrażarka.
 - Zbrudzenie oczu wyciekającym chłodziwem może spowodować ich uraz.
- Nie należy instalować chłodziarki w pomieszczeniu mniejszym niż 10 m³.
- Nie wolno pozbywać się chłodziarki poprzez spalanie jej. W izolacji chłodziarki zastosowano pozbawione CFC substancje łatwopalne.
- Aby zasięgnąć informacji o możliwościach złomowania zamrażarki prosimy skontaktować się z miejscowymi władzami.

 **Uwaga** - Należy utrzymywać całkowitą drożność otworów wentylacyjnych w obudowie chłodziarki lub otaczających ją przegrodach budowlanych.

 **Uwaga** - W celu przyspieszenia procesu rozmrażania zamrażarki nie należy używać żadnych urządzeń mechanicznych ani innych środków poza zalecanymi przez jej producenta.

 **Uwaga** - Nie wolno uszkodzić obwodu czynnika chłodniczego.

 **Uwaga** - Wewnątrz komór zamrażarki do przechowywania żywności nie wolno używać żadnych urządzeń elektrycznych, o ile nie są z rodzaju zalecanego przez jej producenta.

- Aby uniknąć zagrożenia skałeczeniem, należy wystrzegać się dotykania metalowych przewodów skraplacza z tyłu chłodziarki.
- W razie ewentualnej awarii najpierw należy odłączyć zamrażarkę od zasilania elektrycznością.
- Przed czyszczeniem chłodziarki zawsze należy wyjąć z gniazdka wtyczkę zasilania lub wyłączyć bezpiecznik.
Wyjmując przewód zasilający z gniazdka należy ciągnąć za wtyczkę, nie za przewód.
- Urządzenia elektryczne naprawiać mogą tylko wykwalifikowani fachowcy. W razie uszkodzenia przewodu zasilającego, aby uniknąć niebezpieczeństwa, musi go wymienić producent, jego agent serwisowy lub podobnie wykwalifikowany personel.

Instrukcje transportowe

Zamrażarkę należy transportować tylko w pozycji pionowej.

Przed wykonaniem próby roboczej w sklepie, opakowanie urządzenia musi być nienaruszone.

Po transportowaniu w pozycji poziomej chłodziarkę uruchomić można dopiero w 12 godziny po ponownym postawieniu jej pionowo.

Chłodziarkę należy chronić przed deszczem, wilgocią i innymi wpływami atmosferycznymi.

Producent chłodziarki nie przyjmuje odpowiedzialności w przypadkach nieprzestrzegania instrukcji bezpieczeństwa.



Złomowanie

Należy natychmiast uniemożliwić uruchomienie chłodziarki.

Wyciągnąć wtyczkę zasilania z gniazdka i odciąć przewód zasilający. Przed złomowaniem chłodziarki usunąć lub zniszczyć zamki zatrzasków i zapadek. W ten sposób zapobiega się zatrzaśnięciu się dzieci we wnętrzu chłodziarki, co może być niebezpieczne dla ich życia.

Ustawienie chłodziarki

- Nie należy używać chłodziarki w pomieszczeniu, w którym temperatura może spaść poniżej 10 °C w nocy, a zwłaszcza w zimie. Przy niższych temperaturach chłodziarka może nie działać, czego skutkiem będzie skrócenie dopuszczalnego okresu przechowywania żywności.

- Strefy klimatyczne dla tej chłodziarki podano w ulotce z Danymi Technicznymi oraz zapisano na tabliczce znamionowej w jej wnętrzu. Podano tam odpowiednie temperatury otoczenia według poniższego opisu.

Strefy klimatyczne Temperatury otoczenia

SN	+10 °C do 32 °C
N	+16 °C do 32 °C
ST	+18 °C do 38 °C
T	+18 °C do 43 °C
SN-ST	+10 °C do 38 °C
SN-T	+10 °C do 43 °C

Miejsce na chłodziarkę

Urządzenie należy umieścić wyłącznie tak, jak pokazano na ilustracji, w suchym pomieszczeniu, które można wietrzyć.

Należy wystrzegać się bezpośredniego oddziaływania na chłodziarkę światła słonecznego lub źródeł ciepła takich jak piec lub grzejnik.

Jeśli nie można tego uniknąć, należy zachować następujące odległości minimalne:

Kuchenki elektryczne: 3,00 cm

Grzejnik: 3,00 cm

Urządzenia chłodnicze: 2,50 cm

- Należy zapewnić odpowiedni przepływ powietrza wokół chłodziarki.

- Aby zapewnić swobodny przepływ powietrza, należy wokół chłodziarki pozostawić wystarczająco wiele wolnej przestrzeni (**Rys. 3**).

Należy umocować dwie plastikowe przegródki dostarczone wraz z chłodziarką skręciwszy je o 1/4 obrotu w stronę skraplacza z tyłu chłodziarki. (**Rys. 4**).

- Chłodziarkę należy ustawić na równej powierzchni.

Dwie przednie nóżki można ustawić odpowiednio do warunków (**Rys. 5**). Aby zapewnić pionowe

ustawienie chłodziarki należy nastawić dwie przednie nóżki przekręcając je zgodnie ze wskazówkami zegara lub przeciwnie do nich, aż chłodziarka pewnie stanie na podłodze.

Prawidłowe ustawienie nóżek zapobiega nadmiernym drganiom i hałasowi.

Połączenia elektryczne



Uwaga

Urządzenie to musi być uziemione.

- Należy sprawdzić, czy rodzaj i napięcie zasilania w miejscu ustawienia zamrażarki odpowiada podanym na tabliczce znamionowej w jej wnętrzu.

- Bezpieczeństwo zamrażarki pod względem elektrycznym zapewnione jest tylko wtedy, jeśli domowy system uziemienia zainstalowano zgodnie z przepisami.

- Ustawiając zamrażarkę należy zadbać, aby nie stała na przewodzie zasilającym, co może grozić jego uszkodzeniem.

- Należy zapewnić łatwy dostęp do wtyczki w gniazdku zasilającym. Nie należy stosować ani desek rozdzielczych z wieloma gniazdkami, ani przedłużaczy.

Poznając swoją chłodziarkę



Uwaga

Poniższe informacje o akcesoriach podaje się jedynie w celach referencyjnych. Poniższe akcesoria mogą różnić się nieco od osprzętu tej chłodziarki.

Rys. 1

1. Panel sterowania
2. Oświetlenie wewnętrzne
3. Wentylator komory chłodzenia
4. Półka na wino
5. Nastawialne półki komory chłodziarki
6. Pokrywa pojemnika na świeże warzywa
7. Pojemniki na świeże warzywa
8. Komora na żywność świeżą
9. Podpory tacki na lód i tacka na lód
10. Komora szybkiego zamrażania
11. Komory do przechowywania żywności mrożonej
12. Nastawiane nóżki przednie
13. Pojemnik na nabiał
14. Półki na słoiki
15. Półki na butelki
16. Wentylator komory zamrażania

Wentylator służy do zapewnienia obiegu powietrza w komorze.

Przed uruchomieniem

Przed uruchomieniem chłodziarki należy sprawdzić spełnienie warunków bezpieczeństwa w następujących punktach:

- Czy chłodziarka stoi równo na podłodze?
- Czy miejsca wokół niej wystarczy na swobodny przepływ powietrza?
- Czy wewnątrz jest czyste? (Zobacz także rozdział "Czyszczenie i konserwacja")
- Teraz można włączyć zamrażarkę do sieci zasilającej.

Skraplacz jest włączony, oświetlenie wnętrza zapala się przy otwieraniu drzwi chłodziarki.

Zanim temperatura nie osiągnie pożądanego poziomu, nie należy do chłodziarki wkładać żywności.

Nastawianie temperatury roboczej

Temperaturę w komorach chłodzenia i zamrażania można nastawiać wg wskazań wyświetlacza elektronicznego (**Rys. 2**)

Symbol „ION” pali się ciągle na wyświetlaczu, co znaczy, że urządzenie to wyposażone jest w jonizator.

Jonizator to urządzenie elektroniczne, które oczyszcza z bakterii powietrze w komorze na żywność świeżą. Działa w pewnych przedziałach czasu i jest uruchamiane i zatrzymywane przez specjalny algorytm.

Jonizator wyłącza się gdy otwiera się drzwiczki do komory na żywność świeżą.

Opis funkcji sterowania

1 - Funkcja szybkiego chłodzenia

Po naciśnięciu przycisku "Quick Fridge" [Szybkie chłodzenie] temperatura w komorze spadnie poniżej wartości ustawionej.

Funkcji tej używać można do gwałtownego chłodzenia żywności w komorze chłodzenia. Jeśli ochłodzona ma być znaczna ilość świeżej żywności, zaleca się uruchomienie tej funkcji przed włożeniem żywności do chłodziarki. Wskaźnik szybkiego chłodzenia będzie się palić przez cały czas, gdy funkcja ta pozostaje załączona. Aby wyłączyć tę funkcję, ponownie naciśnij przycisk "Quick Fridge" [Szybkie chłodzenie]. Wskaźnik Quick Fridge [Szybkie chłodzenie] zgaśnie i ustawienia temperatury powrócą do normalnych wartości.

Jeśli nie wyłączy się szybkiego chłodzenia, funkcja ta wyłączy się automatycznie po 2 godzinach lub gdy temperatura w komorze chłodzenia osiągnie żadaną wartość. Funkcja ta nie zostanie wywołana przy przywróceniu zasilania po jego awaryjnym wyłączeniu.

2 - Wskaźnik szybkiego chłodzenia

Ikonka ta miga w animowany sposób, gdy funkcja Quick Fridge [Szybkie chłodzenie] jest czynna.

3 - Funkcja nastawiania temperatury chłodzenia

Funkcja ta umożliwia nastawienie temperatury w komorze chłodzenia. Naciśnij ten przycisk, aby nastawić temperaturę w komorze chłodzenia odpowiednio na 8, 6, 4, 2.

4 - Komora chłodzenia Wskaźnik nastawienia temperatury

Wskazuje temperaturę nastawioną w komorze chłodzenia.

5 - Wskaźnik temperatury w komorze chłodzenia

wskaźniki 8, 6, 4 oraz 2 palą się ciągle.

6 - Funkcja nastawiania zamrażania

Funkcja ta umożliwia nastawienie temperatury w komorze zamrażalnika. Naciśnij ten przycisk, aby nastawić temperaturę w komorze zamrażalnika odpowiednio na -18, -20, -22, oraz -24.

7- Wskaźnik ustawienia temperatury w komorze zamrażania

Pokazuje temperaturę nastawioną w komorze zamrażania.

8- Wskaźnik ustawienia temperatury w komorze zamrażania:

wskaźniki temperatur -24, -22, -20 oraz -18 palą się ciągle.

9 - Funkcja szybkiego zamrażania

Wskaźnik szybkiego zamrażania zapala się po załączeniu funkcji szybkiego zamrażania. Aby wyłączyć tę funkcję, ponownie naciśnij przycisk "Quick Freeze" [Szybkie zamrażanie]. Wskaźnik "Quick Freeze" zgaśnie i ustawienia temperatury powrócą do normalnych wartości. Jeśli nie wyłączy się szybkiego zamrażania, funkcja ta wyłączy się automatycznie po 4 godzinach lub gdy temperatura w komorze zamrażania osiągnie żadaną wartość.

Jeśli chcecie zamrozić znaczne ilości świeżej żywności, naciśnij przycisk "Quick Freeze" przed włożeniem jej do komory zamrażalnika. Za wielokrotnym naciskaniem raz po raz przycisku szybkiego zamrażania Quick uruchomi się elektroniczne zabezpieczenie i sprężarka nie zostanie uruchomiona od razu. Funkcja ta nie zostanie wywołana przy przywróceniu zasilania po jego awaryjnym wyłączeniu.

10 - Wskaźnik szybkiego zamrażania

Ikonka ta miga w animowany sposób, gdy załączona jest funkcja szybkiego zamrażania.

11 - Funkcja Eco-Fuzzy (Specjalny tryb użytkowania oszczędnego)

Aby uruchomić funkcję Eco-Fuzzy, naciśnij i przez 3 sek. przytrzymaj przycisk funkcji Quick Freeze [Szybkie chłodzenie]. Chłodziarka zostanie uruchomiona w najbardziej oszczędnym trybie co najmniej 6 godzin później, a gdy funkcja ta jest aktywna zapali się wskaźnik oszczędnego użytkowania. Ponownie na 3 sekundy naciśnij przycisk Quick Freeze [Szybkie zamrażanie], aby wyłączyć funkcję Eco Fuzzy.

12 - Wskaźnik ostrzegawczy wysoka temperatura/ błąd

Lampka ta zapala się jako ostrzeżenie w razie zbyt wysokiej temperatury lub awarii.

13 - Wskaźnik użytkowania oszczędnego

Wskaźnik użytkowania oszczędnego zapala się, gdy temperatura w komorze zamrażania nastawiona jest na -18°C. Wskaźnik użytkowania oszczędnego gaśnie, gdy wybierze się funkcję szybkiego chłodzenia lub szybkiego zamrażania.

14 - Lampka wskaźnika jonizacji

Lampka wskaźnika pali się ciągle. Lampka ta wskazuje, że chłodziarka zabezpieczona jest przed bakteriami.

15 - Funkcja oszczędzania energii

Naciśnij przycisk Quick Freeze [Szybkie zamrażanie] na 3 sekundy. Zapali się ikonka oszczędzania energii. Tryb oszczędzania energii uruchomi się, jeśli przez 10 minut nie naciśnie się żadnego przycisku na wyświetlaczu i nie otworzy drzwiczek. W trybie oszczędzania energii na wyświetlaczu gasną wszystkie ikonki z wyjątkiem ikonki oszczędzania energii.

Gdy tryb oszczędzania energii jest czynny, wyłącza się za naciśnięciem dowolnego przycisku lub otwarciem drzwiczek, a ikonki na wyświetlaczu powracają do stanu normalnego. Jeśli przycisk szybkiego zamrażania ponownie naciśnie się na 3 sekundy, tryb oszczędzania energii się wyłączy, a jego ikonka zgaśnie.

16 - Tryb blokady przycisków

Równocześnie naciśnij i przez 3 sekundy przytrzymaj przyciski Quick Frdge [Szybkie chłodzenie] i FF Set [Nastawienie FF]. Zapali się ikonka Key Lock [Blokada przycisków] i załączy się blokada. Przy załączonej blokadzie przyciski nie działają. Ponownie równocześnie naciśnij i przez 3 sekundy przytrzymaj przyciski Quick Frdge [Szybkie chłodzenie] i FF Set [Nastawienie FF]. Ikonka blokady przycisków zgaśnie i blokada wyłączy się.

Chłodzenie

Przechowywanie żywności

Komorę chłodniczą służy do krótkoterminowego przechowywania świeżej żywności i napojów.

Produkty mleczne należy przechowywać w komorze w zagłębieniu chłodziarki.

Butelki można przechowywać w uchwycie na butelki lub na półce na butelki w drzwiach.

Surowe mięso najlepiej przechowywać w polietylenowym woreczku na drugiej półce od góry chłodziarki.

Przed włożeniem do chłodziarki gorącą żywność i napoje należy ostudzić do temperatury pokojowej.

Sugeruje się, aby nie trzymać zamrożonej żywności nad pokrywą pojemnika na świeże warzywa w celu jej rozmrożenia.

Do tego celu można użyć pozostałych półek.



Uwaga

Alkohol wysokoprocentowy należy przechowywać wyłącznie w dokładnie zamkniętych naczyniach ustawionych w pozycji pionowej.



Uwaga

W chłodziarce nie należy przechowywać substancji wybuchowych ani pojemników z łatwopalnymi gazami pędnymi (śmietana w puszkach, puszki z rozpylaczami itp.). Zachodzi tu **zagrożenie wybuchem**.

Zamrażanie

Zamrażanie żywności

Strefa zamrażania oznaczona jest  symbolem.

W urządzeniu tym można zarówno zamrażać żywność świeżą, jak i przechowywać uprzednio zamrożoną. Prosimy przestrzegać zaleceń podanych na opakowaniu żywności.



Uwaga

Nie należy zamrażać napojów gazowanych, ponieważ po zamrożeniu zawartości butelka może ulec rozerwaniu.

Należy zachować ostrożność przy obchodzeniu się z produktami zamrożonymi, takimi jak barwne kostki lodu.

Nie należy przekraczać 24-godzinnej zdolności zamrażania zamrażarki. Patrz: ulotka Dane Techniczne.

Aby zachować oryginalne właściwości żywności, należy ją zamrażać tak szybko, jak to możliwe. W ten sposób nie przekracza się zdolności zamrażania i temperatura wewnątrz chłodziarki nie wzrośnie.



Uwaga

Żywność uprzednio zamrożoną i świeżo zamrażaną należy przechowywać osobno.

Przy zamrażaniu żywności gorącej kompresor chłodzący pracować będzie aż po całkowite jej zamrożenie. Może to tymczasowo spowodować nadmierne ochłodzenie komory chłodniczej.

Jeśli drzwiczki komory zamrażania lub komory chłodzenia trudno otwierają się zaraz po ich zamknięciu, nie ma powodu do obaw. Dzieje się tak z powodu różnicy ciśnień, które wyrównają się, co po kilku minutach umożliwi normalne otwieranie drzwi.

Zaraz po zamknięciu drzwi słysząc odgłos próżni. Jest to całkiem normalne.

Sporządzanie kostek lodu

Tackę na kostki lodu należy w 3/4 napętnić wodą i umieścić w zamrażarce.

Gdy tylko woda zamarznie, można wyjąć kostki lodu.

Do wyjęcia kostek lodu nie wolno używać ostrych przedmiotów takich jak nóż, czy widelec. Grozi to skaleczeniem!

Należy raczej pozostawić lód, aby lekko odtajał, albo na chwilę włożyć spód tacki do wody.

Rozmrażanie chłodziarki

Urządzenie to jest chłodziarką bezszronową. Tak więc wewnątrz strefy przechowywania żywności nie będzie się zbierać żaden szron.

Jednak w miarę potrzeb strefa parowania urządzenia poddawana będzie automatycznemu odszranianiu. Woda kapie do zbiorniczka z tyłu chłodziarki i automatycznie paruje w ciepłej sprężarce

Należy sprawdzić, czy zbiorniczek ten jest prawidłowo umieszczony ponad sprężarką.



Ostrzeżenie!

Wentylator w komorach zamrażarki i żywności świeżej obraca zimne powietrze. Nie wolno wsadzać żadnych przedmiotów przez osłonę zabezpieczającą. Nie można pozwolić, aby wentylatorem w komorach zamrażarki i żywności świeżej bawiły się dzieci.

Nie wolno przechowywać produktów zawierających łatwopalny gaz aerozolowy (np. dozowników, puszek z materiałami do rozpylania, itp.) ani substancji wybuchowych.

Nie wolno przykrywać półek żadnym materiałem ochronnym, który może utrudniać obieg powietrza. Nie można pozwolić, aby chłodziarką bawiły się dzieci, ani manipulowały jej pokrętkami i przyciskami.

Aby uzyskać najlepsze osiągi chłodziarki, nie należy zasłaniać osłon zabezpieczających wentylator. **(Rys. 9 i Rys.10)**

Uwaga!

Chłodziarka ta wyposażona jest w 2 wentylatory obiegu powietrza, które mają zasadnicze znaczenie dla wydajności jej pracy. Prosimy pamiętać, aby nie blokować (zatrzymywać) ani nie hamować wentylatorów żywnością, czy opakowaniami. Blokowanie (zatrzymanie) lub hamowanie wentylatora powoduje wzrost temperatury wewnątrz zamrażalnika (rozmróżanie).

Wymiana żarówki oświetlenia wewnętrznego (Rys. 11)

W razie przepalenia się żarówki można ją łatwo wymienić. Najpierw upewnij się, że chłodziarka/zamrażarka jest odłączona od zasilania poprzez wyjęcie wtyczki z gniazdka. Weź płaski śrubokręt i delikatnie, bez użycia siły wsadź go w szczelinę pomiędzy kloszem lampki, a wewnętrzną ścianą obudowy. Następnie delikatnie przyciskaj uchwyt śrubokręta w lewo, aż zauważysz, że poluźnił się lewy wypust klosza lampy. Powtórz to samo w prawej szczelinie, tym razem naciskając śrubokrętem w prawo. Po poluźnieniu z obu stron można łatwo zdjąć klosz.

Sprawdź, czy żarówka jest bezpiecznie wkręcona w oprawkę. Wetknij wtyczkę urządzenia do gniazdka zasilającego. Jeśli światło nadal nie działa, w najbliższym sklepie ze sprzętem elektrycznym zaopatrz się w nową żarówkę 15 W (maks.) z końcówką z gwintem E14, a następnie zastąp nią starą żarówkę. Należy natychmiast ostrożnie pozbyć się przepalonych żarówek. Po wymianie żarówki załóż klosz w jego poprzednie miejsce. Zwróć uwagę, aby występu klosza poprawnie zatrasnął w obudowie.

Czyszczenie i konserwacja

Powierzchnie wewnętrzne i zewnętrzne



Uwaga

Przed czyszczeniem należy wyjąć wtyczkę przewodu zasilającego z gniazdka lub odłączyć zasilanie gniazdka wyłącznikiem.

Wnętrze czyści się letnią wodą i łagodnym detergentem.

Nie wolno używać detergentów ani środków ściernych lub kwasowych.

Wnętrze komory należy wytrzeć do sucha.

Należy starannie zapobiegać zawilgoceniu wodą połączeń elektrycznych regulacji temperatury lub oświetlenia wewnętrznego.

Jeśli urządzenie to ma być nieużywane przez dłuższy okres czasu, należy wyjąć wtyczkę przewodu zasilającego z gniazdka i całkowicie opróżnić z żywności. Należy oczyścić zamrażarkę zostawiając drzwi otwarte.

Aby zamrażarka dobrze się prezentowała, można wypolerować jej powierzchnie zewnętrzne oraz akcesoria drzwi woskiem silikonowym.

Raz w roku należy oczyścić skraplacz z tyłu chłodziarki posługując się szczotką lub odkurzaczem. Osadzanie się kurzu prowadzi do wzrostu zużycia energii.

Należy w regularnych odstępach czasu badać uszczelkę drzwi.

Czyści się ją samą wodą i wyciera całkiem do sucha.

Czyszczenie akcesoriów

Półki w drzwiach:

Należy całkowicie opróżnić półki w drzwiach z żywności.

Należy podnieść w górę osłonę półek i wyciągnąć ją w bok.

Dno półki w drzwiach wyjmuje się ciągnąc je w górę.

Pojemnik zbiorczy (misa):

Należy dbać, aby misa z tyłu chłodziarki była zawsze czysta.

Należy ostrożnie uwolnić zapadkę misy ze skraplacza przyciskając ją jakimś narzędziem (np. śrubokrętem), tak aby można było misę wyjąć.

Wyjąć misę, umyć ją i wytrzeć do sucha.

Zamontować ją wykonując powyższe czynności w odwrotnym porządku.

Szuflady na warzywa:

Aby oczyścić szufladę, należy wysunąć ją jak najdalej, unieść jej przód w górę, a potem wyjąć całkowicie (Rys. 7-8).

Rady i uwagi praktyczne

Chłodzenie

- Przed włożeniem do pojemnika na warzywa świeżą żywność należy oczyścić.
- Przed włożeniem do chłodziarki żywność należy opakować lub owinąć, albo umieścić w odpowiednim pojemniku.
- Żywność, która nie nadaje się do przechowywania w niskich temperaturach (ananas, melony, ogórki, pomidory, itp.) należy pakować w woreczki z folii polietylenowej.
- Żywność o silnej woni, lub podatną na obce zapachy, należy pakować w materiały hermetycznie szczelne lub odporne na zapachy.
- Żywność świeżą i gotowaną przechowuje się osobno, aby uniknąć zanieczyszczenia bakteriami.
- Nie trzyma się świeżego mięsa w chłodziarce dłużej niż 2 lub 3 dni.
- Żywność puszkowaną po otwarciu puszkę wyjmuje się z niej i przechowuje w odpowiednim pojemniku.
- Należy przestrzegać okresów przydatności do spożycia podawanych na opakowaniu żywności.
- Nie należy przykrywać półek, aby nie utrudniać przepływu powietrza w chłodziarce.
- Nie trzyma się w chłodziarce żadnych substancji niebezpiecznych lub trujących.
- Zawsze sprawdza się przydatność do spożycia żywności przechowywanej w lodowce przez dłuższy czas.
- Żywności świeżej i gotowanej nie przechowuje się w tych samych pojemnikach.
- Drzwi zamyka się natychmiast po otwarciu, aby uniknąć strat energii.
- Osadu z lodu nie usuwa się twardymi ani ostrymi przedmiotami.
- Nie wkłada się do chłodziarki żywności gorącej.

Zamrażanie

- Żywność rozmraża się w pojemnikach z odpływem rozmrożonej wody.
- Przy zamrażaniu żywności świeżej nie należy przekraczać maksymalnej dozwolonej zdolności zamrażania (patrz: rozdział "Zamrażanie")
- Nie podaje się dzieciom lodów ani sorbetów prosto z zamrażalnika. Niska temperatura może spowodować odmrożenie warg.
- Nie zamraża się ponownie żywności raz rozmrożonej, żywność rozmrożona należy spożyć w ciągu 24 godzin. Ponownie zamrażać można tylko żywność gotowaną.
- Żywności zamrożonej nie wyjmuje się wilgotnymi dłońmi.
- W chłodziarce trzyma się tylko żywność świeżą i w nienagannym stanie.
- Aby uniknąć przenikania zapachów i innej degradacji żywności należy stosować odpowiednie materiały opakunkowe.
- Gotowe mrożonki przechowuje się zgodnie z instrukcją podaną na opakowaniu.
- Żywność gotowaną zamraża się w niewielkich ilościach. Zapewnia to szybkie zamrażanie i zachowanie oryginalnych własności potraw.
- Płynów nie zamraża się w szczelnie zamkniętych butelkach ani naczyniach. Niskie temperatury mogą rozsadzić takie butelki/naczynia.
- Gotowe mrożonki trzyma się w odpowiednich woreczkach i wkłada do zamrażalnika najprędzej, jak to możliwe. Żywność zawsze rozmraża się w komorze chłodniczej.

Przykłady zastosowań

Białe wino, piwo i woda mineralna	ochłodzić przed użyciem
Banany	nie przechowywać w chłodziarce
Ryby lub podroby	przechowywać wyłącznie w woreczkach polietylenowych
Ser	użyć pojemników hermetycznych lub woreczków polietylenowych; najlepiej wyjąć z chłodziarki na godzinę przed spożyciem.
Melony	przechowywać tylko przez krótki okres czasu, użyć hermetycznego pojemnika/ opakowania
Surowe mięso i drób	nie przechowywać razem z żywnością delikatną, taką jak potrawy gotowane lub mleko

Rozmieszczenie żywności

Półki w komorze zamrażalnika	Różne mrożonki, np. mięso, ryby, lody, warzywa, itp.
Uchwyt na jajka	Jajka
Półki komory chłodniczej	Potrawy w garnkach, na talerzach z pokrywkami i w zamkniętych pojemnikach
Półki w drzwiczkach komory chłodniczej	Niewielkie zapakowane potrawy lub napoje (np. mleko, soki owocowe, piwo)
Pojemnik na świeże warzywa	Warzywa i owoce
Warzywa i owoce	Produkty delikatesowe (ser, masło, salami, itp.)

Zalecane ustawienia

Komora zamrażalnika Ustawienie	Komora chłodziarki Ustawienie	Objaśnienia
-18 lub -20°C	4°C	Jest to ustawienie normalne i zalecane.
-22 lub -24°C	4°C	Ustawienia te zaleca się, gdy temperatura otoczenia przekracza 30°C.
Quick Freeze	4°C	Funkcji tej używa się do szybkiego zamrażania żywności. Po zakończeniu tego procesu chłodziarka powróci do pierwotnego trybu.
-18°C lub zimniej	2°C	Jeśli użytkownik uważa, że w komorze chłodzenia nie jest dostatecznie zimno z powodu wysokiej temperatury otoczenia lub częstego otwierania i zamykania drzwiczek.
-18°C lub zimniej	Quick Fridge [Szybkie chłodzenie]	Używa się tego, gdy komora chłodzenia jest przeładowana żywnością lub chce się ją szybciej ochłodzić. Zaleca się uruchomienie funkcji szybkiego chłodzenia na 4 - 8 godz. przed włożeniem żywności.

Normalne odgłosy eksploatacyjne

Pewne odgłosy eksploatacyjne są całkowicie normalne i wynikają z funkcjonowania systemu chłodniczego chłodziarki;

- Odgłosy bulgotania, syczenia, lub wrzenia powodowane są przez krążenie czynnika chłodzącego w systemie chłodniczym. Odgłosy te mogą dochodzić jeszcze przez pewien czas po wyłączeniu sprężarki.
- Nagłe, ostre trzaski lub odgłosy pęknięcia powodowane są rozszerzaniem się lub kurczeniem ścianek wewnętrznych lub pewnych elementów wewnątrz komór chłodziarki.
- Brzęczenie, warkot, pulsujące lub wysoko nastrojone szumy powodowane są przez sprężarkę. Odgłosy te są nieco głośniejsze przy uruchamianiu sprężarki i cichną po osiągnięciu przez chłodziarkę temperatury roboczej.

Aby uniknąć dokuczliwych drgań oraz hałasu należy zadbać, aby:

- Chłodziarka stała równo na wszystkich czterech nóżkach.
- Chłodziarka nie dotykała ścian, otaczających przedmiotów, szafek kuchennych ani innych mebli.
- Puszki, butelki lub naczynia wewnątrz chłodziarki nie stykały się i nie obijały o siebie.
- Wszystkie półki i pojemniki prawidłowo zamontowano w komorach i drzwiach chłodziarki.

Rady praktyczne jak zmniejszyć zużycie energii elektrycznej

1. Upewnij się, że chłodziarka stoi w dobrze wentylowanym miejscu, z dala od źródeł ciepła (kuchenka, kaloryfer, itp.). Jednocześnie chłodziarka powinna stać tam, gdzie nie będzie narażona na bezpośrednie działanie promieni słonecznych.
2. Dbaj o to, aby żywność kupowana w stanie schłodzonej/ zamrożonej wkładać do chłodziarki możliwie najprędzej, zwłaszcza latem. Zaleca się używanie izolowanych termicznie toreb do przenoszenia żywności do domu.
3. Zalecamy rozmrażanie w komorze chłodzenia paczek wyjętych z komory zamrażalnika. W tym celu paczkę, która ma zostać rozmrożona, umieszcza się w naczyniu, aby powstała przy tym woda nie wyciekła do komory chłodzenia.

Zalecamy rozpocząć rozmrażanie zamrożonej żywności na co najmniej 24 godziny przez jej użyciem.

4. Zalecamy otwierać drzwiczki najrzadziej, jak to możliwe.

5. Nie należy trzymać drzwiczek otwartych dłużej niż to konieczne i dbać o to, aby po każdym otwarciu starannie je zamykać. Gdy drzwiczki są otwarte, ciepłe powietrze dostaje się do szafek chłodziarki/zamrażalnika i urządzenie zużywa więcej energii na ochłodzenie żywności. Prosimy więc nie otwierać drzwiczek zbyt często aby oszczędzać energię i utrzymywać idealną temperaturę przechowywania żywności.

6. Maksymalną ilość przechowywanych mrożonek można osiągnąć nie używając środkowej i górnej szuflady umieszczonych w komorze zamrażania. Zużycie energii przez chłodziarkę określono przy całkowicie wypełnionej komorze zamrażania i nie używając środkowej i górnej szuflady .

7. Nie blokuj kratki wentylatora zamrażalnika układając żywność przed nią. Trzeba zachować przynajmniej 3 cm odstęp przed kratką wentylatora zamrażalnika, aby umożliwić przepływ powietrza niezbędny do skutecznego chłodzenia jego komory.

8. Uruchom funkcję oszczędzania energii. Jeśli funkcja oszczędzania energii jest czynna, zgasną wszystkie ikonki na wyświetlaczu z wyjątkiem ikonki oszczędzania energii. Wszystkie ikonki zapalą się, jeśli otworzy się komora na żywność świeżą lub dotknie wyświetlacza.

9. Ustawienia temperatury zalecane dla komór na żywność świeżą i zamrażalnika to, odpowiednio, . +4°C oraz -20°C.

Co robić, gdy...

1- Chłodziarka nie działa, pomimo tego, że jest włączona.

- Sprawdzić, czy wtyczka przewodu zasilania jest prawidłowo włożona do gniazdka, a gniazdko jest włączone do zasilania!
- Sprawdzić, czy sieć zasilająca jest w porządku, czy może wyrzuciło jakiś bezpiecznik!
- Sprawdzić poprawność nastawień regulatora temperatury!

2- Przerwa w zasilaniu elektrycznym

Trzymać drzwi chłodziarki zamknięte. Żywność zamrożona nie ucierpi, jeśli przerwa w zasilaniu trwa krócej niż "Czas zachowania żywności po awarii" (w godzinach) podany w ulotce z Danymi Technicznymi. Jeśli przerwa w zasilaniu trwa dłużej, sprawdzić stan żywności i spożyć ją bezzwłocznie.

Można także ugotować tak rozmrożoną żywność, a potem jeszcze raz ją zamrozić.

3- Nie działa oświetlenie wewnętrzne.

Sprawdzić zasilanie!

Sprawdzić instalację żarówki! Przed sprawdzeniem żarówki wyjąć wtyczkę przewodu zasilającego z gniazdka.

(Patrz także: rozdział "Wymiana żarówki oświetlenia wewnętrznego")

4- Alarm z powodu zbyt wysokiej temperatury

Jeśli rzeczywista temperatura w komorze zamrażalnika jest zbyt wysoka, na wyświetlaczu zapala się ikona alarmu (**Rys. 2/11**). Ta ikona alarmu gaśnie, gdy spada rzeczywista temperatura w komorze zamrażalnika.

Temperatura w zamrażalniku może osiągnąć poziom alarmowy w następujących okolicznościach:

- a) Zbyt wysoka temperatura przechowywanej żywności
- b) Ciepłe powietrze w komorze zamrażalnika
- c) Drzwiczki zamrażalnika pozostawały przez dłuższy czas otwarte.

Jeśli alarm z powodu zbyt wysokiej temperatury utrzymuje się przez ponad 24 godziny, należy skontaktować się z personelem obsługi klientów.

Alarm z powodu zbyt wysokiej temperatury nie jest aktywny przez 24 godziny po włączeniu chłodziarki do sieci elektrycznej.

5- Komunikat błędu i alarm

W przypadku jakiegokolwiek awarii z powodu błędnego przyłączenia chłodziarki do sieci elektrycznej ikona alarmu na wyświetlaczu (**Rys. 2/11**) zaczyna migać i pojawia się stosowny komunikat błędu.

Jeśli na wyświetlaczu pojawią się pewne znaki (E0, E3, itp.) należy skontaktować się z personelem obsługi klientów.

Ikona alarmu gaśnie natychmiast po usunięciu awarii.

6- Awaria rzeczywistej temperatury chłodzenia

Chłodziarka chłodzi stosownie do ustawionej temperatury chłodzenia. Pokazana na wyświetlaczu rzeczywista temperatura chłodzenia osiągnie ustawioną temperaturę, gdy paczki są już dość schłodzone.

Temperatura w chłodziarce pokazana na wyświetlaczu może się wahać, ponieważ:

- a) drzwiczki chłodziarki są często otwierane/zamykane,
- c) Do chłodziarki włożono paczki z ciepłą żywnością.
- c) Drzwiczki chłodziarki pozostawiono otwarte na dłuższy czas.

7- Inne niesprawności

Nie każda niesprawność wymaga wezwania obsługi serwisowej. Bardzo często problem można rozwiązać samodzielnie, bez pomocy serwisu. Przed wezwaniem serwisu prosimy sprawdzić, czy niesprawność nie została spowodowana błędem w obsłudze. Jeśli tak jest, a mimo to wezwano serwis, pobrana zostanie zapłata za usługę serwisu, nawet jeśli chłodziarka jest nadal na gwarancji.

Jeśli problem nie ustąpił, prosimy skontaktować się ze sprzedawcą lub punktem obsługi klientów. Przy zgłoszeniu prosimy podać typ i numer seryjny chłodziarki. Tabliczka znamionowa umieszczona jest we wnętrzu chłodziarki.

Alarm z powodu otwartych drzwiczek

Chłodziarka zaopatrzona jest w brzęczyk, który informuje klientów, gdy jej drzwiczki pozostają otwarte przez minutę. Alarm ten jest alarmem okresowym i przypomina klientowi o pozostawionych otwartych drzwiczkach.

Nie ma alarmu sygnalizującego otwarcie drzwiczek zamrażalnika.

Aby wyłączyć alarm z powodu otwartych drzwiczek wystarczy przycisnąć dowolny przycisk na wyświetlaczu lub zamknąć drzwiczki. Alarm wyłączy się wówczas do następnego razu.

Przekładanie drzwi

Dla wygody użytkownika drzwiczki do tej chłodziarki zaprojektowano tak, aby można je było otwierać w obie strony. Jeśli chcecie, aby drzwiczki otwierały się w drugą stronę, prosimy zgłosić się po pomoc do najbliższego autoryzowanego punktu serwisowego.

Dane techniczne

Marka	BEKO
Model	CN236230
Rodzaj urządzenia	FROST FREE CHŁODZIARKO-ZAMRAŻARKA typu II * ** *
Całkowita pojemność brutto (l)	355
Całkowita pojemność użytkowa (l)	321
Pojemność użytkowa zamrażalnika (l)	90
Pojemność użytkowa komory chłodniczej	231
Zdolność zamrażania (kg/24godz.)	6
Klasa energetyczna (1)	A++
Pobór energii (kWgodz/rok) (2)	260
Autonomia (brak zasilania) (godz.)	17
Poziom hałasu [dB (A) re 1 pW]	43
Waga (kg)	64
Wysokość [cm]	201
Szerokość [cm]	59.5
Głębokość [cm]	60
Ekologiczny czynnik chłodzący R600a	
(1) Klasa efektywności energetycznej w skali od A+++ (bardziej efektywna) do D (mniej efektywna)	
(2) Rzeczywisty pobór energii zależy od warunków użytkowania i umiejscowienia chłodziarki.	

Tabliczki znamionowe**BEKO**

NUMER PRODUKTU

MODEL

F.F. CHŁODZIARKO-ZAMRAŻARKA typu II * ** *

POJEMNOŚĆ BRUTTO/NETTO

OBJĘTOŚĆ UŻYTKOWA CHŁODZIARKI

OBJĘTOŚĆ UŻYTKOWA ZAMRAŻARKI

ZDOLNOŚĆ MROŻENIA

CZYNNIK CHŁODZĄCY R600a CH(CH₃)₃CZYNNIK SPIENIAJĄCY C₅ H₁₀

KOMPRESOR 230 V ~ ; 50 HZ

WYPRODUKOWANO W RUMUNII



7514120047

CN236230

Klasa SN-T

355/321 l.

231 l

90 l

6 kg/24 godz.

0,060 kg

120 W/0,60 A



Symbol  na wyrobie lub opakowaniu oznacza, że wyrób ten nie może być traktowany jako odpadki domowe. Zamiast tego należy je dostarczyć do właściwego punktu zbierania surowców wtórnych z urządzeń elektrycznych i elektronicznych. Zapewniając odpowiednie złomowanie tego wyrobu przyczyniamy się do zapobiegania potencjalnie szkodliwym konsekwencjom dla środowiska naturalnego oraz zdrowia ludzi, które w przeciwnym razie mogłyby być spowodowane jego nieodpowiednim złomowaniem. Aby uzyskać bardziej szczegółowe informacje o odzyskiwaniu surowców wtórnych z tego wyrobu, prosimy skontaktować się ze swym organem administracji lokalnej, służbą oczyszczania miasta lub ze sklepem, gdzie wyrób ten został zakupiony.

Gratulujeme k volbě našeho výrobku, který vám jistě poskytne mnoho let dobrých služeb.

Bezpečnost především!

Pozorně si přečtěte tyto pokyny pro uživatele. Obsahují důležité informace o používání vašeho nového spotřebiče. Pokud se pokyny nedodrží, můžete ztratit svůj nárok na bezplatný servis během záruční lhůty. Uchovejte tuto příručku na bezpečném místě a podle potřeby ji předejte budoucím uživatelům.

- Nezapojujte spotřebič do napájecí sítě, dokud neodstraníte všechny obalové a přepravní materiály.
- Před zapnutím nechte nejméně 12 hodin stát, aby se usadil systém po přepravě v horizontální poloze.
- Tento spotřebič smí být používán jen pro stanovený účel, tzn. skladování a mražení potravin.
- Nedoporučujeme používat tento spotřebič v nevytápěné, chladné místnosti, např. Garáži, skladu, přístěnku, kůlně, venku atd., viz "Umístění".
- Po dodávce se ujistěte, že výrobek není poškozený a všechny součásti a příslušenství jsou v bezvadném stavu.
- Nepoužívejte poškozený spotřebič, pokud si nejste jisti, kontaktujte prodejce.
- Nedovolte dětem hrát si se spotřebičem.
- Nesedějte a nestoupejte na spotřebič, nedovolte dětem, aby seděly nebo stály na něm nebo na vysouvacích součástech.
- Nevěšete se na dvířka spotřebiče.
- Váš spotřebič neobsahuje žádná fluoridovaná chladicí média (CFC(HFC), ale chladicí izobutan (R600a), zemní plyn, který je dokonale kompatibilní s životním prostředím. (R600 a) je snadno hořlavý. Dávejte tedy pozor, zda chladicí okruh není během transportu nebo provozu poškozen.
V případě poškození;
 - Nedovolte žádný otevřený oheň, zdroje jisker a hořlavé látky.
 - Okamžitě vyvětrejte místnost, v níž je přístroj umístěn.
 - Pokud stříkající chladicí směs zasáhne vaše oči, může způsobit poškození zraku.
- Prostor, v němž je spotřebič instalován, nesmí být menší než 10 metrů krychlových.
- Neodkládejte spotřebič do ohně. Váš spotřebič obsahuje v izolační vrstvě látky bez CFC, které jsou hořlavé.
- Kontaktujte místní úřady vaší oblasti a vyžádejte si informace o metodách likvidace a dostupných zařízeních.

 **Upozornění** - Větrací otvory na plášti přístroje nebo ve vestavbě udržujte neblokované.

 **Upozornění** - Nepoužívejte mechanické nástroje nebo jiné prostředky k urychlení procesu odmrazení s výjimkou těch, které doporučuje výrobce.

 **Upozornění** - Nepoškozujte chladicí obvod.

 **Upozornění** - Nepoužívejte elektrické spotřebiče uvnitř prostor na skladování potravin spotřebiče, pokud se nejedná o typy doporučené výrobcem.

- Nedotýkejte se kovových kabelů kondenzátoru na zadní straně spotřebiče, hrozí zranění.
- V případě možné závady nejprve odpojte spotřebič od zdroje napájení.
- Před čištěním zařízení vždy odpojte napájecí kabel nebo vypněte pojistku.
Netahejte za kabel – tahejte za zástrčku.
- Opravy elektrického vybavení smí provádět jen kvalifikovaný odborník. V případě poškození napájecího kabelu je nutno jej nechat vyměnit u výrobce, jeho servisního zástupce či podobně kvalifikované osoby, aby se předešlo nebezpečí.

Pokyny pro transport

Spotřebič se smí přenášet jen ve svislé pozici. Před provedením provozní zkoušky v obchodě musí být obal spotřebiče neporušený. Po přepravě ve vodorovné pozici lze zařízení zapojit až 12 hodiny poté, co jste je znovu postavili do svislé pozice. Spotřebič je třeba chránit proti dešti, vlhku a jiným atmosférickým vlivům. Výrobce nezodpovídá za škody zaviněné nedodržením bezpečnostních pokynů.



Likvidace

Spotřebič znehodnoťte okamžitě. Odpojte jej ze sítě a odřízněte napájecí kabel. Před likvidací spotřebiče sejměte nebo zničte svorky nebo zámky na dvířkách. Zabráníte tak tomu, aby se děti zavřely ve spotřebiči a ohrozily se tím.

Nastavení zařízení

- Nepoužívejte spotřebič v místnosti, kde teplota v noci a/nebo zejména v zimě může klesnout pod 10°C. Při nižších teplotách nemusí spotřebič fungovat, čímž poklesne doba skladovatelnosti potravin.
- Klimatická třída vašeho spotřebiče je uvedena v brožuře Technické vlastnosti a na štítku uvnitř spotřebiče. Udává příslušnou provozní teplotu okolí, viz níže.

Klimatická třída	Okolní teplota
SN	+10 °C až 32 °C
N	+16 °C až 32 °C
ST	+18 °C až 38 °C
T	+18 °C až 43 °C
SN-ST	+10 °C až 38 °C
SN-T.....	+10 °C až 43 °C

Umístění

Spotřebič umíst'ujte vždy jen tak, jak je uvedeno na obrázku, v suché místnosti, již lze větrat.

Vyhýbejte se přímému slunečnímu světlu nebo přímým zdrojům tepla, jako je sporák nebo radiátor.

Pokud to není možné, dodržujte alespoň následující minimální vzdálenosti:

Elektrické sporáky: 3,00 cm

Radiátor: 3,00 cm

Chladicí zařízení: 2,50 cm

- Zajistěte dostatečnou cirkulaci vzduchu kolem spotřebiče.
- Ujistěte se, že kolem spotřebiče je dostatečný odstup tak, aby se zaručil volný oběh vzduchu (**Položka 3**).
- Upevněte obě plastické rozpěry dodávané se spotřebičem ke kondenzátoru na zadní straně spotřebiče tak, že je otočíte o 1/4 otočky (**Položka 4**).
- Spotřebič by měl být umístěn na hladkém povrchu. Obě přední nožky lze nastavit dle potřeby (**Položka 5**). Aby váš spotřebič stál rovně, upravte přední nožky otáčením doprava nebo doleva, dokud není výrobek v pevném kontaktu s podlahou. Správným nastavením nožek předejdete přílišným vibracím a hluku.

Elektrické zapojení



Upozornění

Tento spotřebič musí být uzemněn.

- Zkontrolujte, zda typ a napětí el. energie ve vaší oblasti odpovídají údajům na štítku uvnitř spotřebiče.
- Elektrická bezpečnost spotřebiče je zajištěna jen tehdy, je-li uzemňovací systém v domě instalován v souladu s nařízeními.
- Při instalaci spotřebiče nenechte napájecí kabel přiskřípnout pod ním; jinak dojde k poškození kabelu.
- Ujistěte se, že zásuvka je vždy snadno dostupná. Nepoužívejte vícenásobnou rozdvojku nebo prodlužovací kabel.

Seznámení s vaším spotřebičem

Varování

Níže uvedené informace se podávají jen pro reference. Níže uvedené příslušenství se nemusí shodovat s příslušenstvím vašeho spotřebiče.

Položka 1

1. Ovládací panel
2. Vnitřní osvětlení
3. Ventilátor pro čerstvé potraviny
4. Příhrádka na víno
5. Nastavitelné poličky
6. Kryt příhrádek na čerstvé potraviny
7. Příhrádka na salát
8. Prostor pro čerstvé potraviny
9. Podpěra podnosu na led a podnos na led
10. Prostor pro rychlé zmražení
11. Příhrádky pro uchovávání zmražených potravin
12. Nastavitelné přední nožky
13. Prostor pro mléčné výrobky
14. Polička na nádoby
15. Polička na lahve
16. Ventilátor mrazničky

Ventilátory slouží k zajištění cirkulace vzduchu v prostoru.

Před spuštěním

Než začnete používat váš spotřebič, je třeba překontrolovat tyto body kvůli bezpečnosti:

- Stojí spotřebič rovně na podlaze?
- Je dostatek prostoru pro dobré odvětrání?
- Je vnitřek čistý? (Viz také oddíl „Čištění a péče“).
- Nyní zapojte spotřebič do sítě.

Zapne se kompresor; po otevření dvířek se rozsvítí vnitřní světlo.

Neumisťujte potraviny do chladničky, dokud teplota nedosáhne požadované úrovně.

Nastavení provozní teploty

Teplotu v prostoru pro čerstvé potraviny a v mrazničce lze nastavit pomocí elektronického displeje (**Položka 2**)

Symbol “ION” na displeji nepřetržitě svítí a ukazuje, že váš spotřebič je vybaven ionizátorem.

Ionizátor je elektronické zařízení, které čistí vzduch od bakterií v příhrádce pro čerstvé potraviny. Pracuje během určitých časových intervalů, spuštění/vypnutí přístroje ovládá speciální algoritmus.

Ionizátor se vypne, jakmile se otevřou dveře příhrádky pro čerstvé potraviny.

Popis ovládacích funkcí

1- Funkce rychlého chlazení

Když stisknete tlačítko "Quick Fridge" (Rychlé chlazení), teplota v chladničce bude nižší než nastavené hodnoty.

Tuto funkci můžete použít pro potraviny v prostoru chladničky, pokud je chcete rychle ochladit.

Pokud chcete zchladit velké množství čerstvých potravin, doporučujeme aktivovat tuto funkci, než vložíte potraviny do chladničky. Ukazatel rychlého chlazení zůstane svítit, když je funkce rychlého chlazení

zapnutá. Funkci zrušíte dalším stiskem tlačítka Quick Fridge (Rychlé chlazení). Ukazatel rychlého chlazení zhasne a vrátí se na normální nastavení. Pokud funkci rychlého chlazení nezrušíte, vypne se sama automaticky po 2 hodinách nebo jakmile prostor chladničky dosáhne požadované teploty. Tato funkce se neobnoví, pokud dojde k obnovení dodávky elektřiny po jejím výpadku.

2- Ukazatel rychlého chlazení

Tato ikona bliká animovaně, když je aktivní funkce rychlého chlazení.

3- Funkce nastavení chladničky

Tato funkce vám umožňuje provádět nastavení teploty prostoru chladničky.

Stiskem tohoto tlačítka nastavíte teplotu prostoru chladničky na 8, 6, 4, 2.

4- Prostor chladničky

Ukazatel nastavení teploty

Udává teplotu nastavenou pro prostor chladničky.

5- Teplota v prostoru chladničky

Ukazatel

Ukazatele 8, 6, 4 a 2 svítí průběžně.

6- Funkce nastavení mrazničky

Tato funkce vám umožňuje provádět nastavení teploty prostoru mrazničky. Stiskem tohoto tlačítka nastavíte teplotu prostoru mrazničky na -18, -20, -22 a -24.

7- Prostor mrazničky

Ukazatel nastavení teploty Ukazuje teplotu nastavenou pro prostor mrazničky.

8- Prostor mrazničky

Ukazatele teploty

Ukazatele -24, -22, -20 a -18 průběžně svítí.

9- Funkce rychlého mražení

Ukazatel rychlého mražení se zapne, když spustíte funkci rychlého mražení. Funkci zrušíte dalším stiskem tlačítka Quick Freeze (Rychlé mražení). Ukazatel rychlého mražení zhasne a vrátí se na normální nastavení. Pokud funkci rychlého mražení nezrušíte, vypne se sama automaticky po 4 hodinách nebo jakmile prostor mrazničky dosáhne požadované teploty. Pokud chcete mrazit velké množství čerstvých potravin, stiskněte tlačítko před vložením potravin do prostoru mrazničky. Stisknete-li tlačítko rychlého mražení opakovaně v krátkých intervalech, aktivuje se ochrana elektrického obvodu a kompresor se nespustí hned. Tato funkce se neobnoví, pokud dojde k obnovení dodávky elektřiny po jejím výpadku.

10- Ukazatel rychlého mražení

Tato ikona bliká, když je funkce rychlého chlazení aktivní.

11- Funkce úsporného provozu (zvláštní ekonomický provoz)

Stiskněte tlačítko rychlého mražení na 3 sekundy pro zapnutí funkce úsporného provozu.

Chladnička se spustí v nejúspornějším režimu nejméně o 6 hodin později a ukazatel úsporného provozu se rozsvítí, když je funkce aktivní.

Stiskem tlačítka rychlého mražení na 3 sekundy vypnete funkci úsporného provozu.

12- Ukazatel výstrahy na vysokou teplotu/chybu

Tato kontrolka svítí při poruchách způsobených vysokou teplotou a při chybových hlášeních.

13- Ukazatel ekonomického provozu

Ukazatel ekonomického provozu svítí, když je prostor mrazničky nastaven na -18°C. Ukazatel ekonomického provozu zhasne, když zvolíte funkci rychlého chlazení nebo rychlého mražení.

14- Kontrolka ionizátoru

Kontrolka svítí trvale. Tato kontrolka označuje, že vaše chladnička je chráněna před bakteriemi.

15- Režim úspory energie

Stiskněte tlačítko rychlého mražení na 3 sekundy, rozsvítí se ukona úspory energie. Pokud 10 minut nestisknete žádné tlačítko na displeji a neotevřete dvířka, režim úspory energií se aktivuje. V rámci režimu úspory energie zhasnou všechny ikony na displeji mimo ikony úspory energie.

Když je aktivní režim úspory energie, pokud stisknete jakékoli tlačítko nebo otevřete dvířka, režim úspory energie se ukončí a ikony na displeji se vrátí do normálu. Pokud stisknete tlačítko rychlého mražení znovu na 3 sekundy, ikona úspory energie zhasne a režim úspory energie nebude aktivní.

16-Režim zámku tlačítek

Stiskněte tlačítka rychlého mražení a nastavení FF současně na 3 sekundy. Ikona zámku tlačítek se rozsvítí a aktivuje se režim zámku tlačítek. Tlačítka nebudou funkční v režimu zámku tlačítek. Stiskněte tlačítka rychlého mražení a nastavení FF současně znovu na 3 sekundy. Ikona zámku tlačítek zhasne a ukončí se režim zámku tlačítek.

Chlazení

Skladování potravin

Prostor **chladničky** je pro krátkodobé ukládání čerstvých potravin a nápojů.

Mléčné výrobky skladujte v příslušném prostoru chladničky.

Láhve lze skladovat v držáku na lahve nebo v polici na lahve ve dveřích.

Syrové maso nejlépe skladujte v polyetylenovém sáčku na druhé polici odshora v chladničce.

Horké potraviny a nápoje nechte nejprve vychladnout na pokojovou teplotu, než je umístíte do chladničky.

Doporučujeme rozmrazovat zmrzlé potraviny nad krytem prostoru pro čerstvé potraviny.

Na rozmrazování použijte jiné police.



Pozor

Koncentrovaný alkohol skladujte jen stojící svisele a pevně uzavřený.



Pozor

Neskladujte výbušné látky nebo nádoby s hořlavými pohonnými plyny (šlehačka ve spreji atd.) uvnitř spotřebiče. Hrozí **riziko výbuchu**.

Mražení

Mražení potravin

Mrazicí prostor je označen  symbolem. Spotřebič můžete používat pro mražení čerstvých potravin i uskladnění předem zmražených potravin. Dodržujte pokyny uvedené na obalu potravin.



Pozor

Nezmrazujte perlivé nápoje, protože láhev může explodovat po zmrznutí kapaliny v ní.

Dávejte pozor na zmražené produkty, jako jsou barevné ledové kostky. Nepřekračujte mrazicí kapacitu vašeho spotřebiče na 24 hodin. Viz příručka technických vlastností. Aby se zachovala kvalita potravin, je třeba provést zmražení co nejrychleji. Mrazicí kapacita tak nebude překročena a teplota uvnitř mrazničky nestoupne.



Pozor

Udržujte již zmražené potraviny vždy mimo čerstvě umístěné potraviny.

Při hloubkovém mražení horkých potravin bude chladicí kompresor v probozu až do úplného zmražení potravin. Může tím dojít k dočasnému přílišnému zchlazení chladicího prostoru.

Pokud máte pocit, že dvířka mrazničky nebo chladničky jdou těžko otevřít poté, co jste je právě zavřeli, nebojte se. Je to zaviněno rozdílem tlaku, který se ustálí a dvířka půjdou po pár minutách normálně otevřít.

Hned po zavření dvířek uslyšíte zvuk typický pro vakuum. Je to zcela normální.

Tvorba ledových kostek

Zaplňte podnos na kostky ledu ze $\frac{3}{4}$ vodou a umístěte jej do mrazničky.

Jakmile voda zmrzne na led, můžete kostky vyjmout.

Nepoužívejte ostré předměty jako nože nebo vidličky na odstranění ledových kostek. Hrozí zranění!

Nechte kostky odstát nebo postavte spodní část tácku na chvíli do horké vody.

Odmrazování spotřebiče

Spotřebič je beznamrazová chladnička. Uvnitř prostoru pro potraviny se tudíž nehromadí žádná námraza.

Podle potřeby však proběhne automatické odmrzování v oblasti výparníku. Voda stéká do nádržky na zadní straně spotřebiče a automaticky se odpařuje vlivem tepla kompresoru.

Ujistěte se, že je nádržka řádně upevněna nad kompresorem.



Upozornění !

Větráky rozhánějí chladný vzduch v prostoru mrazničky a prostoru pro čerstvé potraviny. Nikdy nevkládejte žádné předměty skrz mřížku. Nedovolte dětem hrát si s ventilátorem mrazničky a prostoru pro čerstvé potraviny.

Nikdy neskladujte výrobky s obsahem vznětlivého pohonného plynu (např. dávkovače, plechovky spreje atd.) nebo výbušné látky.

Nezakrývejte police ochrannými materiály, které by mohly bránit v cirkulaci vzduchu.

Nedovolte dětem hrát si se spotřebičem nebo manipulovat s ovladači.

Neblokujte mřížku ventilátoru, abyste dosáhli co nejlepší výkonnosti vašeho spotřebiče. **(Položka 9 a položka 10)**

Upozornění!

Váš spotřebič je vybaven 2 ventilátory, které jsou nezbytné pro chod vaší chladničky. Ověřte, zda ventilátory nejsou zablokované (zastavené) nebo blokované potravinami či balením. Blokování (zastavení) či zablokování ventilátoru může vést k vyšší teplotě vnitřní mrazničky (roztavení).

Výměna vnitřní žárovky (Položka 11)

V případě, že je žárovka nefunkční, lze ji snadno vyměnit. Nejdříve ověřte, zda je chladnička / mraznička odpojena od napájení – vytáhněte zástrčku. Plochým šroubovákem opatrně zatlačte do levého otvoru mezi krytem světla a vnitřní skříň. Pak zatlačte za držadlo šroubováku doleva, až si všimnete, zda je uvolněna levá zarážka krytu. Zopakujte tento postup na pravém otvoru, nyní však zatlačte na držadlo šroubováku opatrně doprava. Pokud povolíte obě strany, lze kryt snadno odejmout.

Pak se ujistěte, zda je žárovka pevně našroubována v objímce. Zapojte spotřebič do sítě. Pokud světlo stále nesvítí, zakupte v obchodě s elektrickými spotřebiči náhradní žárovku E14 šroubovací 15 Watt (maximálně) a založte ji na místo. Nefunkční žárovku okamžitě opatrně zlikvidujte.

Pokud jste vyměnili žárovku, upevněte kryt zpět do původní polohy. Ověřte, zda kryt řádně zacvakne na místo.

Čištění a péče

Vnitřní a vnější plochy



Pozor

Před čištěním vždy odpojte napájecí kabel nebo vypněte přerušovač obvodu.

Vnější strany vyčistěte vlažnou vodou a jemným čisticím prostředkem.

Nikdy nepoužívejte hrubé čisticí prostředky, brusné nebo kyselé přípravky.

Vnitřní prostor vytřete dosucha.

Dávejte pozor, aby se voda nedostala do kontaktu s elektrickými zapojeními ovládní teploty nebo vnitřního světla.

Pokud se spotřebič nebude delší dobu používat, odpojte napájecí kabel a vyjměte všechny potraviny. Vyčistěte spotřebič a nechte dvířka otevřená.

Abyste zachovali vzhled vašeho spotřebiče, můžete vyčistit vnější plochy a dvířka silikonovým voskem.

Vyčistěte kondenzátor na zadní straně spotřebiče jednou ročně pomocí kartáče nebo vysavače. Nahromaděný prach vede ke zvyšování spotřeby energie.

Pravidelně kontrolujte těsnění dveří.

Čistěte jen vodou a vytírejte vždy zcela dosucha.

Čištění příslušenství

Poličky ve dveřích:

Vyjměte všechny potraviny z poliček ve dveřích. Zvedněte kryt police nahoru a vytáhněte jej stranou.

Vyjměte poličku ve dveřích tak, že ji zatlačíte nahoru.

Sběrná nádoba (Pánev):

Ujistěte se, zda je pánev na zadní straně spotřebiče vždy čistá.

Jemně uvolněte svorku pánve od kompresoru, zatlačte ji nástrojem (například šroubovákem) tak, aby pánev bylo možné odejmout.

Zvedněte pánev, očistěte ji a otřete ji dosucha. Montáž proveďte opačným postupem.

Prostor na čerstvé potraviny nebo zásuvky:

Pro vyčištění zásuvky ji vytáhněte co nejdále, nadzvedněte ji a pak ji zcela vytáhněte ven (Položka 7-8).

Praktické tipy a poznámky

Chlazení

- Čerstvé potraviny a zeleninu před uložením do košíku na čerstvé potraviny umyjte.
- Potraviny vždy balte nebo obalujte, vkládejte do vhodné nádoby, než je uskladníte ve spotřebiči.
- Potraviny, které nejsou vhodné pro uskladnění v chladu (ananas, melouny, okurky, rajčata atd.) balte do polyetylenových sáčků.
- Potraviny se silným zápachem nebo u nichž hrozí, že začnou být cítit, balte do vzduchotěsných nebo nepropustných materiálů.
- Čerstvé potraviny skladujte mimo vařené potraviny, aby nedošlo ke kontaminaci bakterií.
- Nikdy neskladujte čerstvé maso v chladničce déle než 2 nebo 3 dny.
- Veškeré přebytky konzervovaných potravin vždy vyjměte z konzervy a uskladněte ve vhodné nádobě.
- Kontrolujte délku skladovatelnosti uvedenou na obalu potravin.
- Neblokujte proudění vzduchu uvnitř spotřebiče překrýváním polic.
- Nikdy neskladujte nebezpečné nebo jedovaté látky uvnitř spotřebiče.
- Vždy kontrolujte potraviny, které byly uskladněny dlouhou dobu, zda jsou ještě vhodné ke spotřebě.
- Neskladujte vařené a čerstvé potraviny společně ve stejné nádobě.
- Dvířka zavírejte okamžitě po otevření, aby nedošlo ke zbytečné spotřebě energie.
- Na odstranění ledu nepoužívejte tvrdé nebo ostré předměty.
- Nevkládejte do spotřebiče horké potraviny.

Mražení

- Potraviny vždy nechte odmrazit v nádobě, která umožňuje odtok odmražené vody.
- Nepřekračujte maximální povolenou mrazicí kapacitu při mražení čerstvých potravin (viz oddíl "Mražení")
- Nedávejte dětem zmrzlinu a led do vody přímo z mrazničky.
Nízká teplota může způsobit na rtech „popáleniny od mrazu“.
- Nikdy nezmrazujte již rozmražené potraviny; rozmražené potraviny se musí spotřebovat do 24 hodin. Znovu zmrazit lze potraviny teprve po jejich uvaření.
- Nevyjímejte mražené potraviny mokřýma rukama.
- Skladujte jen čerstvé a dokonalé potraviny.
- Používejte jen vhodné obaly, aby nedošlo k průniku zápachu nebo poškození potravin.
- Již zmrazené potraviny skladujte v souladu s instrukcemi uvedenými na jejich obalech.
- Vařené potraviny mražte v malém množství. Zajistí se tím rychlé mražení a zachová se kvalita potravin.
- Nemrazte kapaliny v pevně uzavřených lahvích nebo nádobách.
Lahve/nádoby mohou při nízkých teplotách prasknout.
- Předmražené potraviny noste ve vhodných taškách a co nejdříve je vkládejte do mrazničky. Potraviny vždy rozmrazujte v chladničce.

Příklady použití

Bílé víno, pivo a minerální voda	Před použitím vychladte
Banány	Neskladujte v chladničce
Ryby nebo vnitřnosti	Skladujte jen v polyetylenových sáčcích
Sýr	Používejte vzduchotěsné nádoby nebo polyetylenové sáčky; pro nejlepší výsledek vyjměte z chladničky hodinu před spotřebou.
Melouny	Skladujte jen omezeně krátkou dobu, používejte vzduchotěsné obaly
Syrové maso a drůbež	Neskladujte společně s jemnými potravinami, jako jsou vařené potraviny nebo mléko

Vkládání potravin

Police prostoru mrazničky	Různé mražené potraviny, jako je maso, ryby, zmrzlina, zelenina atd.
Držák vajec	Vejce
Police mrazicího prostoru	Potraviny v pánvích, přikrytých talířích, uzavřených nádobách
Police dveří prostoru chladničky	Malé a balené potraviny či nápoje (např. mléko, ovodný džus a pivo)
Prostor pro čerstvé potraviny	Zelenina a ovoce
Prostor pro čerstvé potraviny	Jemné potraviny (sýr, máslo, salám atd.)

Doporučené nastavení

Prostor mrazničky Nastavení	Prostor chladničky Nastavení	Vysvětlivky
-18 nebo -20°C	4°C	Toto je normální doporučené nastavení.
-22 nebo -24°C	4°C	Tato nastavení jsou doporučená, pokud teplota prostředí přesáhne 30°C.
Rychlé mrazení	4°C	Toto nastavení použijte, pokud chcete rychle zmrazit potraviny. Jakmile proces skončí, chladnička se vrátí na předchozí režim.
-18°C nebo chladněji	2°C	Pokud se domníváte, že v chladničce není dostatečně chladno kvůli vysoké teplotě nebo častému otevírání a zavírání dveří.
-18°C nebo chladněji	Rychlé mrazení	Můžete je použít, když je prostor chladničky přeplněný nebo chcete rychle ochladit potraviny. Doporučujeme aktivovat funkci rychlého mrazení 4-8 hodin před vložením potravin.

Běžné provozní zvuky

Několik funkčních zvuků je naprosto normálních, jsou způsobeny provozem chladicí soustavy vašeho spotřebiče;

- Bublání, syčení, klokotání nebo šplouchání způsobuje chladicí médium cirkulující uvnitř chladicí soustavy. Tyto zvuky je slyšet krátce poté, co se kompresor vypne.
- Náhlé, prudké praskání nebo pukání způsobuje roztahování a stahování vnitřních stěn nebo některých součástí uvnitř skříní.
- Bzučení, vrčení, tepání nebo vysoké pískání jsou od kompresoru. Tyto zvuky jsou hlasitější při spouštění kompresoru a klesají, když spotřebič dosáhne provozních teplot.

Aby nedocházelo k vibracím a hlukům, dávejte pozor na toto;

- Váš spotřebič musí stát rovně na všech čtyřech nožkách.
- Váš spotřebič nesmí být v kontaktu se stěnami, okolními předměty nebo kuchyňskými skříněmi a nábytkem.
- Konzervy, lahve nebo talíře uvnitř chladničky se nesmějí dotýkat a narážet do sebe.
- Všechny police a košíky jsou správně namontovány uvnitř skříní chladničky a dvířek.

Praktické rady ohledně snižování spotřeby elektřiny

1. Zajistěte, aby byl spotřebič umístěn na řádně odvětraném místě, mimo zdroje tepla (sporák, radiátor, atd.). Současně musí být umístění spotřebiče provedeno tak, aby nebyl na přímém slunečním světle.
2. Zajistěte, aby potraviny, které zakoupíte v chlazeném/zmrazeném stavu, byly umístěny do spotřebiče co nejdříve, zejména v létě. Doporučujeme používat tepelně izolované tašky pro přepravu potravin domů.
3. Doporučujeme rozmrazovat balíčky vytažené z mrazničky v prostoru chladničky. Přitom umístěte balíček, který chcete rozmrazit, do nádoby tak, aby voda z rozmrazení neunikala do prostoru chladničky. Doporučujeme zahájit rozmrazování nejméně 24 hodin před použitím zmrazené potraviny.
4. Snižte otevírání dveří na minimum.
5. Nenechávejte dvířka spotřebiče otevřená déle než nezbytně dlouho a zajistěte, aby byla dvířka po každém otevření řádně uzavřena. Jsou-li dvířka otevřená, do chladničky/mrazničky se dostane teplý vzduch a zařízení spotřebuje více energie na schlazení potravin. Proto neotevírejte dveře často, abyste tak uspořili energii a uchovali potraviny při ideální skladovací teplotě.
6. Maximální objem pro mražené potraviny dosáhnete bez použití střední přihrádky a krytu horní police v prostoru mrazničky. Spotřeba energie vašeho spotřebiče je uváděna za situace, kdy je prostor mrazničky plně naplněn bez použití střední přihrádky a krytu horní police.
7. Neblokujte ventilátor mrazničky umístěním potravin před něj. Vždy musí být zachován minimálně 3 cm otevřený prostor před ventilátorem mrazničky, který umožní nezbytný průtok vzduchu do prostoru mrazáku.
8. Aktivujte "Úsporyenergie". Je-li aktivní režim Úspora energie, všechny ikony zhasnou, s výjimkou ikony úspory energie. Dojde-li k otevření dveří chladničky nebo dotyku displeje, rozsvítí se všechny ikony.
9. Doporučené nastavení teploty: +4°C a -20°C pro potraviny, respektive pro mrazničku. respektive.

Co dělat, když...

1 - Spotřebič nefunguje, i když je zapnutý.

- Zkontrolujte, zda je napájecí kabel správně zapojen!
- Zkontrolujte, zda je zdroj napájení v pořádku nebo nedošlo k vypnutí přerušovače obvodu!
- Zkontrolujte správné nastavení ovladače teplot!

2- Došlo k přerušení elektrické energie.

Udržujte dveře zařízení zavřené. Zmrazené potraviny neohrozí, pokud výpadek elektrické energie trvá kratší dobu než „Doba uchování od výpadku“ uvedenou v příručce technických vlastností. Pokud trvá výpadek déle, zkontrolujte potraviny a urychleně je spotřebujte. Zmrazené potraviny můžete také uvařit a znovu zmrazit.

3- Vnitřní světlo nefunguje.

Zkontrolujte zdroj napájení!

Zkontrolujte instalaci žárovky! Před kontrolou žárovky odpojte napájecí kabel. (Viz také oddíl “Výměna žárovky vnitřního světla”)

4- Vyskytne se poplach při vysoké teplotě

Pokud je skutečná teplota mrazničky vysoká, rozsvítí se ikona poplachu na displeji (**Položka 2/11**). Ikona poplachu zhasne, když poklesne skutečná teplota v prostoru mrazničky.

Poplach při vysoké teplotě může nastat v následujících situacích.

- Uskladnění teplých potravin
- Teplý vzduch v prostoru mrazničky
- Dlouhou dobu otevřené dveře mrazničky

Pokud poplach při vysoké teplotě zůstane aktivní déle než 24 hodin, kontaktujte službu zákazníkům.

Poplach při vysoké teplotě není aktivní 24 hodin po zapojení spotřebiče do sítě.

5- Objeví se chybové zprávy a poplach

V případě poruchy vlivem zapojení spotřebiče se zobrazí ikona poplachu na displeji (**Položka 2/11**), začne blikat společně s příslušnou chybovou zprávou.

V případě zobrazení určitých znaků (E0, E3, atd.) na displeji kontaktujte služby zákazníkům. Ikona poplachu zhasne těsně po odstranění závady.

6- Objeví se skutečná vada teploty v chladničce

Spotřebič provede chlazení s ohledem na nastavenou teplotu v chladničce. Skutečná teplota v chladničce uvedená na displeji dosáhne nastavené teploty pro chladničku, jakmile se balíky dostatečně ochladí.

Může dojít k výkyvům na displeji teploty chladničky vlivem:

- Častého otevírání / zavírání dveří
- Umístění teplých balíků do chladničky.
- Dlouho otevřené dveře chladničky

7- Další možné závady

Ne každá závada je případem pro naše oddělení služeb zákazníkům. Velmi často můžete problém vyřešit sami bez požadování servisu.

Před přivoláním servisu zkontrolujte, zda byla závada způsobena provozní chybou. Pokud tomu tak je a dojde k přivolání servisu, bude účtován servisní poplatek, i když je spotřebič stále v záruce.

Pokud problém stále trvá, kontaktujte prodejce nebo oddělení služeb zákazníkům.

Připravte si prosím typ a sériové číslo, než zavoláte. Štítek s parametry se nachází uvnitř.

Poplach při otevřených dveřích

Spotřebič obsahuje zabudovaný bzučák, který uživatele informuje, pokud jsou dveře chladničky otevřeny jednu minutu. Tento poplach je periodický a upozorňuje uživatele na otevřené dveře chladničky.

Na dveře mrazničky se žádný bzučák neváže.

Pro vypnutí tohoto alarmu stačí stisknout libovolné tlačítko na displeji nebo zavřít dveře. Poplach se tak vypne až do příští aktivace.

Změna dvířek

Dvířka chladničky jsou určena k otevírání na obě strany podle vašich potřeb. Pokud chcete otevřít dveře na druhou stranu, kontaktujte nejbližší servis a požádejte o přeměnu.

Technické parametry

Značka	BEKO
Model	CN236230
Typ spotřebiče	FROST ZDARMA CHLADNIČKA-MRAZÁK typu II * ** *
Celkový hrubý objem (l)	355
Celkový užitečný objem (l)	321
Užitečný objem mrazničky (l)	90
Užitečný objem chladničky	231
Kapacita mražení (kg/24 h)	6
Energetická třída (1)	A++
Spotřeba energie (kWh/rok) (2)	260
Uchování bez napájení (h)	17
Hlučnost (dB(A) re 1 pW)	43
Hmotnost (kg)	64
Rozměry (cm)	201x59.5x60
Ekologické chladicí činidlo R600a	
(1) Energetická třída: A+++ . . . D (A +++= ekonomičtější . . . D = méně ekonomická)	
(2) skutečná spotřeba energie závisí na podmínkách používání a umístění spotřebiče.	

BEKO

PRODUKTOVÉ ČÍSLO

MODEL

F.Z. CHLADNIČKA-MRAZÁK typu II * ** *

CELKOVÝ OBJEM/ČISTÝ OBJEM

ČISTÝ OBJEM CHLADNIČKY

ČISTÝ OBJEM MRAZNIČKY

MRAZÍČÍ KAPACITA

CHLADIVO R600a

IZOLACE C₅ H₁₀

KOMPRESOR

220-230 V ~ 50 Hz



7514120047

CN236230

Class SN -T

355/321 l.

231 l

90 l

6 Kg/24 hr

0,060 kg

120 W/0,60 A



Symbol  na výrobku nebo na obalu upozorňuje na skutečnost, že spotřebič nepatří do běžného domácího odpadu. Místo toho je třeba jej odevzdat do speciální sběrný odpadu na recyklování elektrických a elektronických zařízení. Vaší podporou správné likvidace pomáháte zabránit potenciálně negativním vlivům na životní prostředí a lidské zdraví, které by jinak nesprávná likvidace výrobku mohla způsobit. Další informace a recyklování tohoto spotřebiče získáte na místním úřadě, ve sběrně odpadu nebo u prodejce, kde jste spotřebiče zakoupili.

Blahoželáme vám k výberu nášho produktu, ktorý vám bude dlhé roky dobre slúžiť.

Bezpečnosť na prvom mieste!

Pozorne si prosím, prečítajte túto prevádzkovú príručku. Obsahuje dôležité informácie o tom, ako použiť váš nový spotrebič. Ak nebudete dodržiavať pokyny, tak počas záručnej doby môžete stratiť právo na bezplatný servis. Túto príručku si, prosím, uschovajte na bezpečnom mieste a v prípade potreby ju predajte následným používateľom.

- Nezapájajte spotrebič do elektrickej siete, kým nie sú odstránené baliace a ochranné prostriedky.
- Spotrebič nechajte pre zapnutím stáť minimálne 12 hodiny, aby sa zariadenie aklimatizovalo, ak sa spotrebič prepravoval horizontálne.
- Tento spotrebič sa môže používať len na určený účel, t.j. skladovanie a mrazenie jedlých potravín.
- Tento spotrebič neodporúčame používať v nevykurovanej chladnej miestnosti, napr. garáž, zimná záhrada, prístavba, kôlna, v exteriéri atď. Pozrite si časť „Umiestnenie“.
- Pri dodaní sa presvedčite, či produkt nie je poškodený a či sú všetky diely a príslušenstvo v perfektnom stave.
- Neprevádzkujte poškodený spotrebič. Ak máte pochybnosti, tak ho nechajte skontrolovať u predajcu.
- Nedovoľte deťom, aby sa hrali so spotrebičom.
- Na spotrebiči alebo na vyťahovateľných dieloch nesedte ani nestojte, ani nedovoľte, aby na ňom sedeli alebo stáli deti.
- Nevešajte sa na dvere spotrebiča.
- Váš spotrebič neobsahuje žiadne chladiace látky založené fluóre (CFC/HFC), ale izobután (R600a), zemný plyn, ktorý sa značne prispôsobuje životnému prostrediu. (R600a) je ľahko vznietiteľný. Preto sa uistite, že chladiaci okruh sa počas prepravy alebo prevádzky nepoškodil.

V prípade poškodenia;

- Vyhňte sa akémukoľvek otvorenému ohňu, zdrojom iskrenia a horľavým látkam.
- Okamžite vyvetrajte miestnosť, v ktorej sa spotrebič nachádza.
- V prípade, že sa vystrekujúca chladiaca látka dostane do kontaktu s očami, tak môže spôsobiť poškodenie zraku.
- Priestor, v ktorom je spotrebič namontovaný, nemôže byť menší ako 10 kubických metrov.
- Spotrebič nevystavujte ohňu. Spotrebič neobsahuje v izolácii látky CFC, ktoré sú horľavé.
- Ohľadom informácií o metódach likvidácie a o dostupných likvidačných zariadeniach, prosím, kontaktujte vaše miestne úrady.

 **Varovanie** - Ventiláčne otvory na krytoch spotrebiča alebo vo vstavanej konštrukcii uchovávajúce voľné bez prekážok.

 **Varovanie** - Nepoužívajte mechanické prístroje alebo iné prostriedky na urýchľovanie rozmrazovacieho procesu inak, ako odporúča výrobca.

 **Varovanie** - Nepoškodte chladiaci okruh.

 **Varovanie** - Nepoužívajte elektrické zariadenia v priestoroch na potraviny, iba ak ide o typy odporúčané výrobcom.

- Nedotýkajte sa kovových rozvodov kondenzátora na zadnej strane spotrebiča, pretože tu existuje riziko zranenia.
- V prípade možného zlyhania odpojte spotrebič najskôr od napájania.
- Pred čistením spotrebič vždy odpojte od prívodu napájania alebo vypnite poistku. Neťahajte za kábel, ale potiahnite zásuvku.
- Opravy elektrických prístrojov môžu vykonávať len kvalifikovaní experti. Ak je sieťový kábel poškodený, je potrebné, aby ho vymenil výrobca, servisný agent alebo podobne kvalifikovaná osoba, vyhnite sa tak možnému nebezpečenstvu.

Inštrukcie prepravy

Spotrebič sa musí prepravovať výlučne vo vertikálnej polohe.

Pred vykonaním prevádzkovej skúšky v obchode musí byť obal spotrebiča nepoškodený.

Po preprave vo vodorovnej polohe sa spotrebič môže uviesť do prevádzky až o 12 hodiny po opätovnom vertikálnom postavení.

Spotrebič musí byť chránený proti dažďu, vlhkosti a iným poveternostným vplyvom.

Výrobca nepreberá žiadnu zodpovednosť v prípade nedodržania bezpečnostných pokynov.



Likvidácia

Okamžite spravte zariadenie nepoužiteľným.

Vytiahnite sieťovú zástrčku a odrežte napájací kábel. Pred likvidáciou zariadenia vyberte alebo zničte spínač, alebo západkové uzamknutie.

Týmto spôsobom zabránite, aby sa deti uzamkli v spotrebiči a ohrozili tým ich životy.

Nastavenie spotrebiča

- Spotrebič neprevádzkujte v miestnosti, kde teplota v noci klesne pod 10 °C, a to hlavne v zime. Pri nižších teplotách spotrebič nemusí fungovať, čoho dôsledkom je zníženie doby skladovania potravín.

- Klasifikácia klimatickej triedy vášho spotrebiča je uvedená v prospekte s technickými údajmi a na klasifikačnom štítku, ktorý sa nachádza v spotrebiči. Špecifikuje vhodné prevádzkové teploty okolia podľa nižšie uvedeného vysvetlenia.

Klimatická trieda Teplota okolia

SN	+10 °C až 32 °C
N	+16 °C až 32 °C
ST.....	+18 °C až 38 °C
T	+18 °C až 43 °C
SN-ST	+10 °C až 38 °C
SN-T.....	+10 °C až 43 °C

Umiestnenie

Spotrebič umiestnite iba takým spôsobom, ako je to znázornené na obrázku, v suchých miestnostiach, ktoré možno vetrať.

Vyhňte sa miestam s priamym slnečným svetlom alebo zdrojom tepla, ako napríklad sporák alebo radiátor.

Ak sa tomu nedá predísť, tak je potrebné udržať nasledujúce minimálne vzdialenosti:

Elektrické sporáky: 3,00 cm

Radiátor: 3,00 cm

Chladiace zariadenia: 2,50 cm

- Zaistíte spotrebiču dostatočnú cirkuláciu vzduchu.

- Uistíte sa, že okolo spotrebiča je dostatočný priestor na zabezpečenie voľnej cirkulácie vzduchu (**Položka 3**).

Upevnite dve plastové nástenné rozpery, ktoré sa dodávajú so spotrebičom a otočte ich o 1/4 otočenia ku kondenzátoru na zadnej strane spotrebiča

(**Položka 4**).

- Spotrebič sa musí umiestniť na hladký povrch. Dve predné nôžky sa dajú podľa potreby nastaviť (**Položka 5**). Aby ste zaistili, že váš spotrebič stojí kolmo, tak nastavte dve predné nôžky ich otočením v smere hodinových ručičiek alebo proti smeru hodinových ručičiek, až kým sa produkt nebude pevne dotýkať zeme.

Správne nastavenie nôh zabraňuje nadmernej vibrácii a hluku.

Elektrické prepojenia



Varovanie

Tento spotrebič sa musí uzemniť.

- Skontrolujte, či je typ napájania a napätie vo vašej oblasti totožné s údajmi vyrazenými na klasifikačnom štítku v spotrebiči.

- Elektrická bezpečnosť spotrebiča sa dá zaručiť len vtedy, keď systém uzemnenia v dome je namontovaný v súlade s normami.

- Keď umiestňujete spotrebič, tak dávajte pozor, aby ste pod ním nezasekli sieťový kábel; v opačnom prípade sa kábel poškodí.

- Zaistíte, aby zástrčka ostala ľahko prístupná.

Nepoužívajte rozdvojku alebo predĺžovací kábel.

Poznávanie spotrebiča

Varovanie

Nižšie uvedené informácie o príslušenstve sú uvedené iba ako referencia. Nižšie uvedené príslušenstvo nemusí byť totožné s príslušenstvom vášho spotrebiča.

Položka 1

1. Ovládací panel
2. Vnútorne osvetlenie
3. Ventilátor priečinka čerstvých potravín
4. Priehradka na víno
5. Nastaviteľné poličky
6. Kryt priehradky na zeleninu
7. Kryt priehradiek na šalát
8. Priečinkok čerstvej zóny
9. Držiak tácky na ľad a tácka na ľad
10. Priestor pre rýchle zmrazovanie
11. Priestory pre uchovávanie mrazených potravín
12. Nastaviteľné predné nôžky
13. Priehradka pre mliečne výrobky
14. Polička na nádoby
15. Polička na fľaše
16. Ventilátor mrazničky

Účelom ventilátorov je poskytnutie cirkulácie vzduchu v priečinku.

Pred spustením

Pred sprevádzkovaním vášho zariadenia je potrebné kvôli bezpečnosti si pozrieť nasledujúce body:

- Stojí zariadenie správne v rovnej polohe na podlahe?
- Má dostatok miesta pre dobrú cirkuláciu vzduchu?
- Je interiér čistý? (Pozrite si tiež časť „Čistenie a údržba“)
- Teraz pripojte spotrebič k sieti.

Kompresor je zapnutý, vnútorne svetlo sa zapne pri otvorení dverí.

Do chladničky nedávajte potraviny, kým nedosiahne požadovanú teplotu.

Nastavenie prevádzkovej teploty

Teplotu priečinku čerstvých potravín a mrazničky môžete nastaviť elektronickým displejom (**Položka 2**)

Na displeji nepretržite svieti symbol „ION“ a naznačuje, že vaše zariadenie sa dodáva s ionizátorom.

Ionizátor predstavuje elektronické zariadenie, ktoré v priečinku na čerstvé potraviny odstraňuje zo vzduchu baktérie. Funguje počas určitých časových intervalov, pričom spustenie/zastavenie zariadenia ovláda špeciálny algoritmus.

Keď sú dverka priečinka na čerstvé potraviny otvorené, ionizátor je vypnutý.

Popis ovládacích funkcií

1 - Funkcia rýchleho chladenia

Keď stlačíte tlačidlo rýchleho chladenia, teplota priečinka bude chladnejšia, ako nastavené hodnoty. Túto funkciu môžete použiť pre potraviny, vložené v priečinku chladničky, ktoré je potrebné rýchlo schladiť.

Ak chcete schladiť veľké množstvo čerstvých potravín, odporúča sa, aby ste túto funkciu aktivovali skôr, ako vložíte potraviny do chladničky. Indikátor rýchleho chladenia zostane rozsvietený, keď sa zapne funkcia rýchleho chladenia. Aby ste túto funkciu zrušili, znovu stlačte tlačidlo rýchleho chladenia. Indikátor rýchleho chladenia sa vypne a prepne sa na svoje normálne nastavenie. Ak ho nezrušíte, rýchle chladenie sa automaticky zruší po 2 hodinách, prípadne vtedy, keď priečinkok chladničky dosiahne požadovanú teplotu. Táto funkcia sa opätovne nevyvolá, keď sa obnoví napájanie po výpadku elektriny.

2 - Indikátor rýchleho chladenia

Táto ikona bliká animovaným štýlom, keď je aktívna funkcia rýchleho chladenia.

3 - Funkcia nastavenia chladničky

Táto funkcia vám umožňuje uskutočňovať nastavenia teploty priečinku chladničky. Stlačením tohto tlačidla nastavíte teplotu priečinku chladničky jednotlivo na 8, 6, 4, 2.

4 - Indikátor nastavenia teploty priečinku chladničky

Naznačuje nastavenú teplotu pre priečinkok chladničky.

5- Indikátor teploty priečinku chladničky

Indikátory 8, 6, 4 a 2 svietia trvalo.

6- Funkcia nastavenia mrazničky

Táto funkcia vám umožňuje uskutočňovať nastavenia teploty priečinku mrazničky. Stlačením tohto tlačidla nastavíte teplotu priečinku mrazničky jednotlivy na -18, -20, -22, a -24.

7 - Nastavenie indikátora teploty priečinka mrazničky

Uvádza teplotu, nastavenú pre priečink mrazničky.

8 - Indikátory teploty priečinku mrazničky

Indikátory -24, -22, -20 a -18 sa rozsvietia trvalo.

9 - Funkcia rýchleho mrazenia

Po zapnutí funkcie rýchleho mrazenia sa rozsvieti indikátor rýchleho mrazenia. Aby ste túto funkciu zrušili, opätovne stlačte tlačidlo rýchleho mrazenia. Indikátor rýchleho mrazenia sa vypne a prepne na svoje normálne nastavenie. Ak ho nezrušíte, rýchle mrazenie sa automaticky zruší po 4 hodinách, prípadne vtedy, keď priečink mrazničky dosiahne požadovanú teplotu. Ak chcete zmraziť veľké množstvá čerstvých potravín, pred vložením potravín do priečinku mrazničky stlačte tlačidlo rýchleho mrazenia. Ak tlačidlo rýchleho mrazenia stlačíte opakovane v krátkych intervaloch, aktivuje sa ochrana elektronického obvodu a kompresor sa nespustí okamžite.

Táto funkcia sa opätovne nevyvolá, keď sa obnoví napájanie po výpadku elektriny.

10- Indikátor rýchleho mrazenia

Táto ikona bliká animovaným štýlom, keď je aktívna funkcia rýchleho mrazenia.

11 - Funkcia Eco-Fuzzy (Špeciálne ekonomické používanie)

Stlačením tlačidla rýchleho mrazenia na 3 sekundy aktivujete funkciu Eco Fuzzy. Chladnička začne prevádzku v najekonomickjšom režime najmenej o 6 hodín neskôr a keď je funkcia aktívna, rozsvieti sa indikátor ekonomického používania. Opätovným stlačením tlačidla rýchleho mrazenia na 3 sekundy deaktivujete funkciu Eco Fuzzy.

12 - Indikátor vysokej teploty/upozornenia na chybu

Tento indikátor sa zapne počas výpadkov pri vysokých teplotách a pri upozorneniach na chyby.

13 - Indikátor ekonomického používania

Indikátor ekonomického používania sa zapne, keď sa priečink mrazničky nastaví na -18 °C. Indikátor ekonomického používania sa vypne, keď sa vyberie funkcia rýchleho chladenia alebo rýchleho mrazenia.

14 - Indikátor ionizéru

Indikátor bude svietiť nepretržite. Tento indikátor naznačuje, že je vaša chladnička chránená pred baktériami.

15 - Funkcia úspory energie

Stlačte tlačidlo rýchleho zmrazenia počas 3 sekúnd, rozsvieti sa ikona úspory energie. Funkcia úspory energie sa aktivuje, ak za 10 minút nestlačíte žiadne tlačidlo na displeji a ak neotvoríte dvere. Pri funkcii úspory energie na displeji zhasnú všetky ikony, okrem ikony úspory energie.

Keď je aktívny režim úspory energie, pokiaľ sa stlačí akékoľvek tlačidlo, alebo sa otvoria dvere, režim úspory energie sa ukončí a ikony na displeji budú opäť svietiť normálne. Pokiaľ sa tlačidlo Rýchleho mrazenia podrží stlačené počas 3 sekúnd, ikona úspory energie sa vypne a režim úspory energie nebude aktívny.

16 - Režim uzamknutia tlačidiel

Na 3 sekundy stlačte súčasne tlačidlo rýchleho mrazenia a tlačidlo nastavenia mrazničky. Rozsvieti sa ikona uzamknutia tlačidiel a aktivuje sa režim uzamknutia tlačidiel. Pri aktívnom režime uzamknutia tlačidiel nebudú fungovať tlačidlá. Na 3 sekundy stlačte súčasne tlačidlo rýchleho mrazenia a tlačidlo nastavenia mrazničky. Ikona uzamknutia tlačidiel zhasne a režim uzamknutia tlačidiel sa ukončí.

Chladenie

Uskladnenie potravín

Priestor **chladničky** je určený pre krátkodobé skladovanie čerstvých potravín a nápojov.

Mliečne produkty skladujte v chladničke v určených priečkach.

Fľašky sa môžu uskladniť v držiaku fľašiek alebo v polici na fľaše na dverách.

Surové mäso je najlepšie uchovať v polyetylénovom vrečku v druhom priečniku zhora v chladničke.

Pred umiestnením horúcich potravín a nápojov do chladničky ich nechajte vychladnúť na izbovú teplotu.

Neodporúča sa nechávať zamrznuté potraviny rozmraziť nad krytom priečniku.

Ostatné police je možné použiť na rozmrazovanie.



Upozornenie

Koncentrovaný alkohol skladujte iba v postavenej nádobe, ktorá je pevne uzatvorená.



Upozornenie

V spotrebiči neskladujte výbušné látky alebo nádoby s horľavými pohonnými plynmi (sprejová šľahačka, spreje atď.). Existuje tu **nebezpečenstvo výbuchu**.

Mrazenie

Mrazené potraviny

Mraziaci priečnik je označený  symbolom.

Spotrebič môžete použiť na zmrazenie čerstvých potravín, ako aj na skladovanie zamrznutých potravín. Pozrite si odporúčania uvedené na obaloch potravín.



Upozornenie

Nezamrazujte perlivé nápoje, pretože po zamrznutí tekutiny môže prasknúť fľaška.

Buďte opatrní s mrazenými produktmi, ako napríklad farebnými kockami ľadu.

Neprekračujte zmrazovací výkon vášho spotrebiča v rámci 24 h. Pozrite si leták s technickými údajmi.

Aby ste uchovali kvalitu potravín, tak sa mrazenie musí uskutočniť čím najskôr.

Aj napriek tomu sa neprekročí kapacita mrazenia a nestúpne teplota v mrazničke.



Upozornenie

Už zmrazené potraviny stále uchovávajte oddelené od práve vložených potravín.

Keď zmrazujete horúce potraviny, tak chladiaci kompresor bude fungovať, kým sa potraviny úplne nezmrázia. To môže dočasne spôsobiť nadmerné chladenie priestoru chladničky.

Ak je problematické otvoriť dvere mrazničky alebo priečinka čerstvých potravín po ich zatvorení, tak sa nestrachujte. Je to spôsobené rozdielom tlaku, ktorý sa vyrovná a po pár minútach umožní normálne otvorenie dverí.

Po zatvorení dverí budete počuť zvuk vákua. To je úplne normálne.

Tvorba kociek ľadu

Naplňte podnos na kocky ľadu vodou do 3/4 a položte ho do mrazničky.

Kocky ľadu môžete vybrať hneď potom, čo sa voda premení na ľad.

Na odstránenie ľadu nepoužívajte predmety s ostrými hranami, ako nože alebo vidličky. Existuje tu riziko zranenia!

Namiesto toho nechajte kocky ľadu jemne roztopiť alebo ich nakrátko umiestnite spodnú časť priehradku do vody.

Rozmrazovanie zariadenia

Spotrebič je chladnička, v ktorej sa nevytvára námraza. Preto sa v priestore pre potraviny nebude zhromažďovať žiadna námraza.

Avšak podľa potreby bude dochádzať k automatickému rozmrazovaniu v priestore odparovania spotrebiča. Voda steká do zásobníka v zadnej časti spotrebiča a automaticky sa odparuje v dôsledku tepla produkovaného kompresorom.

Ubezpečte sa, že zásobník je nad kompresorom riadne upevnený.



Upozornenia!

Ventilátory v priestore mrazničky a čerstvých potravín rozháňajú chladný vzduch. Cez ochranný prvok nikdy nezasúvajte žiadny objekt. Nedovoľte deťom, aby sa hrali s ventilátorom priestoru čerstvých potravín a mrazničky.

Nikdy neskladujte produkty, ktoré obsahujú horľavý stlačený plyn (napr. dávkovače, postrekovacie konzervy atď.) alebo výbušné látky. Neprikrývajte poličky akýmkoľvek ochrannými materiálmi, ktoré môžu zabrániť cirkulácii vzduchu.

Nedovoľte deťom hrať sa so zariadením alebo s ovládačmi.

Neblokujte ochranné prvky ventilátora, aby sa zaistilo, že zariadenie zaistí najlepší možný výkon. **(Položka 9 a položka 10)**

Výstraha!

Vaše zariadenie je vybavené 2 cirkulačnými ventilátormi, ktoré sú potrebné pre výkon chladničky. Zaistite, aby neboli ventilátory blokovanie (zastavené), prípadne aby neboli narušené jedlom alebo balením. Blokovanie (zastavenie) alebo narušenie ventilátora môže spôsobiť nárast vnútornej teploty mrazničky (roztápanie).

Výmena žiarovky vnútorného osvetlenia (Položka 11)

V prípade, že nefunguje žiarovka, ľahko sa dá vymeniť. Najskôr sa uistite, že chladnička/mraznička je odpojená od sieťového napájania tak, že vytiahnete zásuvku. Zoberte plochý skrutkovač a opatrne a bez použitia sily ho zasuňte do ľavej medzery medzi krytom žiarovky a vnútorným krytom. Potom opatrne zatlačte rukoväť na skrutkovači doľava, kým nezaznamenáte, že sa odpojil ľavý kolík krytu. Tento postup zopakujte pri pravej medzere, avšak teraz opatrne zatlačte rukoväť skrutkovača do pravej strany. Po uvoľnení oboch strán môžete jednoducho odpojiť kryt.

Uistite, či je žiarovka pevne zatiahnutá v objímke žiarovky. Zariadenie pripojte k sieťovému napájaniu. Ak svetlo stále nesvieti, vymeňte žiarovku so závitom E14, typ 15 Watt (Max) a potom ju namontujte. Vypálenú žiarovku okamžite opatrne zlikvidujte.

Ak ste vymenili žiarovku, opätovne upevnite kryt do pôvodnej polohy. Uistite sa, že kryt správne zapadol.

Čistenie a údržba

Vnútorné a vonkajšie povrchy



Upozornenie

Pred čistením vždy odpojte napájací kábel alebo vypnite prerušovač obvodu.

Vonkajšiu časť vyčistite pomocou vlažnej vody a jemného čistiaceho prostriedku.

Nikdy nepoužívajte čistiace prostriedky, drsné alebo leptavé prostriedky.

Vnútorný priečinok utrite dosucha.

Buďte opatrní, aby ste zabránili v kontakte vody s elektrickými spojeniami ovládania teploty alebo vnútorného svetla.

Ak zariadenie nebudete dlhšiu dobu používať, tak odpojte napájací kábel a vyberte všetky potraviny. Spotrebič vyčistite a dvere nechajte otvorené. Aby ste uchovali vzhľad vášho spotrebiča, tak môžete vyleštiť vonkajšiu časť a príslušenstvo dverí pomocou silikónového vosku.

Raz do roka čistite pomocou kefy alebo vysávača kondenzátor v zadnej časti spotrebiča.

Nahromadenie prachu vedie k zvýšenej spotrebe energie.

V pravidelných intervaloch kontrolujte tesnenie dverí.

Čistite iba pomocou vody a utrite úplne dosucha.

Čistenie príslušenstva

Dverové police:

Z dverových polic vyberte všetky potraviny.

Nadvihnite kryt police smerom nahor a vytiahnite ho do strany.

Dverovú policu vyberte tak, že ju zatlačíte zo spodnej strany nahor.

Zberná nádoba (Miska):

Uistite sa, že je miska na zadnej strane spotrebiča stále čistá.

Jemne uvoľnite upnutie misky ku kompresoru tak, že ho zatlačíte pomocou nástroja (ako napríklad skrutkovač), aby sa miska dala vybrať.

Misku nadvihnite, vyčistite ju a utrite dosucha.

Opätovne zložte v opačnom poradí.

Priečinkov na ovocie a zeleninu alebo priečinky:

Ak chcete vyčistiť priečinkov, vytiahnite ho tak ďaleko, ako je to možné, nakloňte ho nahor a potom úplne vytiahnite (**Položka 7-8**).

Praktické tipy a poznámky

Chladienie

- Čerstvé potraviny a zeleninu pred uskladnením v priečinku pre ovocie a zeleninu vyčistite.

- Potraviny vždy pred uskladnením v spotrebiči zabaľte, zamotajte do obalu alebo umiestnite do vhodnej nádoby.

- Potraviny, ktoré nie sú vhodné pre uskladnenie pri nízkych teplotách, zabaľte do polyetylénových sáčkov (ananás, melóny, uhorky, paradajky atď.).

- Potraviny so silnou vôňou alebo náchylné na chytanie pachov je potrebné zabalit' do nepriedušného baliaceho materiálu alebo do baliaceho materiálu, ktorý neprepúšťa pachy.
- Čerstvé potraviny skladujte oddelene od varených potravín, aby ste zabránili kontaminácii baktériami.

- Čerstvé mäso nenechávajte v chladničke dlhšie ako 2 alebo 3 dni.

- Z plechovky vyberte akékoľvek zostávajúce potraviny a uskladnite ich vo vhodnej nádobe.

- Obráťte sa na dobu trvanlivosti vyznačenú na balení potravín.

- Zakrytím polic nezablokujte vzduchovú cirkuláciu v zariadení.

- V zariadení neuchovávajte žiadne nebezpečné alebo jedovaté látky.

- Dlhodobou uskladnené potraviny vždy skontrolujte, či sú vhodné pre konzumáciu.

- Neskladujte čerstvé a varené potraviny spolu v tej istej nádobe.

- Hneď po otvorení dverí ich zatvorte, aby ste zabránili nepotrebné spotrebe energie.

- Na odstránenie vytvoreného ľadu nepoužívajte tvrdé alebo ostré objekty.

- Do spotrebiča nekladajte horúce potraviny.

Mrazenie

- Vždy nechajte potraviny roztopiť v nádobe, ktorá umožňuje odtečenie roztopenej vody.

- Pri mrazení čerstvých potravín neprekračujte maximálnu povolenú kapacitu mrazenia (pozrite si časť „Mrazenie“)

- Nedávajte deťom zmrzlinu a kocky ľadu priamo z mrazničky.

Nízka teplota môže spôsobiť omrzliny na perách.

- Nikdy opätovne nezamrazujte rozmrazené potraviny; rozmrazené potraviny sa musia skonzumovať do 24 hodín. Opätovne zamraziť môžete len uvarené potraviny.

- Zamrazené potraviny nevyberajte mokrymi rukami.

- Skladujte iba čerstvé a bezchybné potraviny.

- Vždy používajte vhodný baliaci materiál, aby ste zabránili prenikaniu pachov alebo zníženiu kvality potravín.

- Skladujte komerčne zmrazené potraviny v súlade s pokynmi uvedenými na obale.

- Varené potraviny zmrazujte v malých množstvách. Týmto sa zaistí rýchle mrazenie a uchová sa kvalita potravín.

- Nezmrazujte kvapalinu v pevne uzatvorených fľaškách alebo nádobách.

Fľašky/nádoby môžu pri nízkych teplotách prasknúť.

- Predmrazené potraviny prenášajte vo vhodných taškách a čím skôr ich umiestnite do mrazničky.

Potraviny vždy rozmrazujte v priestore chladničky.

Príklady použitia

Biele víno, pivo a minerálna voda	pred použitím ochlaďte
Banány	neskladujte v chladničke
Ryba alebo drobký	skladujte iba v polyetylénových sáčkoch
Syr	použite nepriepušné nádoby alebo polyetylénové sáčky; pre najlepšie výsledky vyberte z chladničky hodinu pred konzumáciou.
Melóny	skladujte iba krátkodobo a použite nepriepušné balenie/zabalenie
Surové mäso a hydina	neskladujte spolu s chústovými potravinami, ako napríklad varené potraviny alebo mlieko

Umiestnenie jedla

Poličky priečinka mrazničky	Rôzne zmrazené potraviny, ako napríklad mäso, ryby, zmrzlina, zelenina a pod.
Držiak na vajíčka	Vajíčko
Poličky priečinka chladničky	Jedlo v hrncoch, zakrytých tanieroch a zatvorených nádobách
Poličky vo dverách v priečinku chladničky	Malé a balené potraviny alebo nápoje (ako napríklad mlieko, ovocné šťavy a pivo)
Priečinko na zeleninu a ovocie	Zelenina a ovocie
Priečinko čerstvej zóny	Lahôdkové produkty (syr, mlieko, saláma a pod.)

Odporúčanie pre nastavenie

Priestor mrazničky Regulácia	Priečinko chladničky Regulácia	Vysvetlivky
-18 alebo -20°C	4°C	Toto je normálne, odporúčané nastavenie.
-22 alebo -24°C	4°C	Tieto nastavenia sa odporúča použiť vtedy, keď okolitá teplota prekročí 30 °C.
Rýchle mrazenie	4°C	Použite, keď budete chcieť zmraziť jedlo v krátkom čase. Vaša chladnička sa vráti do svojho predchádzajúceho režimu, keď sa proces dokončí.
-18°C alebo chladnejšie	2°C	Ak si myslíte, že priestor vašej chladničky nie je dostatočne chladný, kvôli teplému stavu alebo častému otváraniu a zatváraniu dvierok.
-18°C alebo chladnejšie	Rýchle chladenie	Môžete ho použiť, keď je priestor vašej chladničky preplnený alebo ak si želáte rýchle vychladenie potravín. Odporúčame vám, aby ste funkciu rýchleho chladenia zapli 4 až 8 hodín pred umiestnením potravín.

Normálny prevádzkový hluk

Rôzne prevádzkové hluky sú úplne normálne kvôli prevádzke chladiaceho systému vášho spotrebiča;

- Bublanie, syčanie, varenie alebo prebublávanie spôsobuje chladiaca kvapalina, ktorá preteká v chladiacom systéme. Tieto zvuky môžete krátkodobo počuť aj po vypnutí kompresora.
- Nečakané ostré praskanie alebo búchanie je spôsobené rozťahovaním alebo sťahovaním vnútorných stien alebo niektorých dielov v priehradkách.
- Bzukotanie, šumenie, pulzovanie alebo intenzívne hučanie spôsobuje kompresor. Tieto hluky sú mierne hlasnejšie pri spustení kompresora a obmedzia sa, keď spotrebič dosiahne prevádzkové teploty.

Aby ste tiež predišli rušivým vibráciám ahlukom, tak sa uistite, že;

- Vaša chladnička stojí rovno na všetkých štyroch nohách.
- Vaša chladnička sa nedotýka stien, okolitých objektov alebo kuchynských skriniek a nábytku.
- Plechovky, fľaše alebo taniere v chladničke sa navzájom nedotýkajú ani do seba nenarážajú.
- Všetky police a priečinky sú správne namontované v priečinkoch a dverách chladničky.

Praktické rady týkajúce sa zníženia spotreby elektrickej energie

1. Ubezpečte sa, že sa spotrebič nachádza v dobre vetranej oblasti, ďaleko od akýchkoľvek zdrojov tepla (sporák, radiátor a pod.) Poloha spotrebiča musí zároveň zabraňovať priamemu kontaktu so slnečným žiarením.
2. Ubezpečte sa, že potraviny zakúpené v chlazenom/zamrazenom stave do spotrebiča umiestnite čo možno najskôr, najmä v lete. Na prenos potravín domov odporúčame použitie tepelne izolovaných tašiek.
3. Rozmrazovanie balíkov vybraných z priečinka mrazničky vám odporúčame vykonávať v priečinku chladničky. Pre tento účel umiestnite balíček určený na rozmrazenie do nádoby, z ktorej voda vzniknutá následkom rozmrazovania nevytečie do priečinka chladničky. Rozmrazovanie vám odporúčame začať najmenej 24 hodín pred použitím zmrazenej potraviny.
4. Počet otvorení dverí vám odporúčame znížiť na minimum.
5. Dvere spotrebiča nenechávajte otvorené dlhšie, ako je potrebné a po otvorení dverí sa ubezpečte, že sú dobre zatvorené. Keď sú dvere otvorené, do chladničky/chladiacich priehradok sa dostáva teplý vzduch a prístroj spotrebúva viac energie potrebnej na chladenie potravín. Preto neotvárajte dvere príliš často, aby ste ušetrili energiu a tak uchovávali jedlo v ideálnej skladovacej teplote.
6. Maximálny úložný objem mrazených potravín dosiahnete, ak vyberiete strednú a hornú zásuvku nachádzajúcu sa v priečinku mrazničky. Spotreba energie vášho spotrebiča sa deklaruje pri úplnom naplnení priečinka mrazničky bez použitia strednej a hornej zásuvky.
7. Neblokujte mriežku ventilátora mrazničky tým, že jedlo umiestnite pred ňu. Pred mriežkou ventilátora mrazničky vždy musia zostať minimálne 3 cm otvoreného priestoru, aby nevyhnutné prúdenie vzduchu mohlo efektívne ochladiť priestor.
8. Aktivovať - „Funkcia úspory energie“. Po aktivovaní funkcie úspory energie zhasnú všetky ikony na displeji, okrem ikony úspory energie. Všetky ikony sa rozsvietia, ak sú dvierka priestoru na čerstvé potraviny otvorené alebo ste sa dotkli displeja.
9. Odporúčané nastavenie teploty je +4°C a -20°C pre priestor čerstvých potravín aj pre priestor mrazničky.

Čo, ak...

1 - Spotrebič nebude fungovať aj napriek tomu, že je zapnutý.

- Skontrolujte, či je správne zapojený napájací kábel!
- Skontrolujte, či je v poriadku sieťové napájanie alebo či nevypadol prerušovač obvodu!
- Skontrolujte, či je na ovládaní teploty nastavená správna teplota!

2 - Zlyhalo napájanie.

Dvere spotrebiča nechajte zatvorené. Zamrazené potraviny nebudú ovplyvnené, ak výpadok napájania bude trvať menej ako deklarovaný „Konzervačný čas od zlyhania“ (hodiny), uvedený v letáku s technickými údajmi. Ak bude výpadok napájania trvať dlhšie, potraviny skontrolujte a hneď skonzumujte. Môžete tiež rozmrazené potraviny uvariť a znovu zamraziť.

3 - Nefunguje vnútorné svetlo.

Skontrolujte sieťové napájanie!

Skontrolujte namontovanie žiarovky! Pred kontrolou žiarovky odpojte napájací kábel. (Tiež si pozrite časť „Výmena žiarovky vnútorného svetla“)

4 - Upozornenie na vysokú teplotu

Ak je skutočná teplota priechniku mrazničky teplá, rozsvieti sa ikona výstrahy na displeji (**Položka 2/11**). Ikona výstrahy zhasne, keď sa aktuálna teplota v priestore mrazničky ochladí.

Alarm vysokej teploty sa môže objaviť v týchto prípadoch.

- Uskladnenie teplého jedla
- V mraziacom priestore je teplý vzduch
- Dvierka mrazničky boli otvorené po dlhší čas

Ak alarm vysokej teploty pretrváva viac ako 24 hodín, obráťte sa na zákaznícky servis.

Alarm vysokej teploty nie je aktívny počas prvých 24 hodín po pripojení spotrebiča k elektrine.

5 - Chybové hlásenia a alarm

V prípade výskytu akéhokoľvek zlyhania spôsobeného zapojením vodičov spotrebiča, začne následne blikať ikona alarmu na displeji (**Položka 2/11**) spolu s príslušným chybovým hlásením.

V prípade, ak sa na displeji objavia určité znaky (E0, E3... atď.), obráťte sa na zákaznícky servis. Hneď po odstránení poruchy ikona alarmu zhasne.

6 - Porucha aktuálnej teploty chladničky

Spotrebič chladí s ohľadom na nastavenú teplotu chladničky. Aktuálna teplota chladničky zobrazená na displeji dosiahne upravenú nastavenú teplotu chladničky, keď sa balenia dostatočne schladia.

Môže sa vyskytnúť odchýlka od zobrazenej skutočnej teploty chladničky na displeji, a to z dôvodu, že;

- sa často otvárajú/zatvárajú dvere chladničky
- Vkladania teplých potravín do chladničky.
- Dvere chladničky boli otvorené po dlhší čas.

7 - Iné možné zlyhania

Nie každé zlyhanie je potrebné odstrániť v zákazníckom servise. Veľmi často môžete problém odstrániť bez toho, aby ste požadovali servis.

Pred požadovaním servisu, prosím, skontrolujte, či zlyhanie bolo spôsobené prevádzkovou chybou. Ak je to váš prípad a požiadali ste o servis, tak budete musieť zaplatiť servisný poplatok aj napriek tomu, že zariadenie spadá pod záruku.

Ak problém pretrváva, tak kontaktujte predajcu alebo stredisko pre zákazníkov.

Pri volaní majte pripravený typ a sériové číslo vášho zariadenia. Klasifikačný štítok sa nachádza v zariadení.

Alarm otvorených dverí

Spotrebič má zabudovaný bzučiak, ktorý zákazníka upozorní, ak sú dvere chladničky otvorené minútu. Ide o pravidelný alarm, ktorý zákazníkovi pripomína, že nechal otvorené dvere na chladničke.

Dvere mrazničky nie sú vybavené žiadnym bzučiakom.

Aby ste alarm otvorených dverí vypli, stačí jednoducho stlačiť ktorýkoľvek gombík na displeji alebo zatvoriť dvere. Alarm bude vypnutý až do najbližšieho otvorenia.

Obrátenie dverí

Dvere vašej chladničky sú navrhnuté tak, aby sa pre vaše pohodlie dali otvárať do oboch strán. Ak chcete, aby sa dvere otvárali smerom na druhú stranu, zavolajte do najbližšieho autorizovaného opravárenského servisu za účelom asistencie.

Technické údaje

Značka	BEKO
Model	CN236230
Typ spotrebiča	FROST ZDARMA CHLADNIČKA-MRAZNIČKA typu II 
Celkový hrubý objem (l.)	355
Celkový užitočný objem (l.)	321
Užitočný objem mrazničky (l.)	90
Užitočný objem chladničky	231
Zmrazovací výkon (kg/24 h)	6
Energetická trieda (1)	A++
Spotreba energie (kWh/rok) (2)	260
Samostatnosť (h)	17
Hlučnosť [dB(A) re 1 pW]	43
Hmotnosť (kg)	64
Rozmery (cm)	201x59.5x60
Ekologická chladiaca látka R600a	
(1) Energetická trieda: A+++ . . . D (A+++ = úspornejšie . . . D = menej hospodárne)	
(2) Skutočná spotreba energie závisí od podmienok používania a umiestnenia spotrebiča.	

BEKO

PRODUKTOVÉ ČÍSLO

MODEL

F. Z. CHLADNIČKA-MRAZNIČKA typu II 

CELKOVÝ OBJEM/ČISTÝ OBJEM

ČISTÝ OBJEM CHLADNIČKY

ČISTÝ OBJEM MRAZNIČKY

MRAZIACA KAPACITA

CHLADIVO R 600a

IZOLÁCIA C₅ H₁₀

KOMPRESOR

220-240 V ~ 50 Hz



7514120047

CN236230

Class SN-T

355/321 l.

231 l.

90 l.

6 kg/24 hr

0,060 kg

120 W/0,60 A



Symbol  na výrobku alebo na balení označuje, že s týmto výrobkom sa nesmie manipulovať ako s odpadom z domácnosti. Namiesto toho by ste ho mali odovzdať na príslušnom zbernom mieste, kde sa zabezpečuje recyklácia elektrických a elektronických zariadení. Zabezpečením správnej likvidácie tohto výrobku pomôžete zabrániť potenciálne nebezpečným negatívnym následkom na životné prostredie a zdravie ľudí, ktoré by inak mohla spôsobiť nevhodná likvidácia tohto výrobku. Ak chcete získať podrobnejšie informácie o recyklácii tohto výrobku, obráťte sa na miestny mestský úrad, na spoločnosť, ktorá sa zaoberá likvidáciou odpadu z domácností, alebo na predajňu, v ktorej ste výrobok kúpili.

Čestitamo vam ob izbiri našega izdelka, ki vam bo zagotovo veliko let dobro služil.

Najprej varnost!

Prosimo, da pazljivo preberete navodila za uporabo. Vsebujejo pomembne informacije o uporabi naprave. Če ne sledite navodilom lahko izgubite pravico do brezplačnega servisa med garancijskim obdobjem. Prosimo shranite priročnik na varno mesto in ga po potrebi posredujte kasnejšim uporabnikom.

- Naprave ne priključite na dovod napetosti, dokler niste odstranili vse embalaže in zaščito za prevoz.
- Pred vklopom naj naprava pokončno stoji vsaj 12 ure, da se sistem umiri, če je bila transportirana vodoravno.
- Napravo morate uporabljati samo za njen namen, tj. shranjevanje in zamrzovanje užitnih živil.
- Uporabe naprave ne priporočamo v neogrevanih, hladnih prostorih npr. garaža, rastlinjak, prizidek, lopa, na prostem, itd. Glejte "Položaj".
- Ob dostavi preverite, da izdelek ni poškodovan in da so vsi deli in pripomočki v odličnem stanju.
- Poškodovane naprave ne uporabljajte; če ste v dvomih, povprašajte vašega prodajalca.
- Otrokom ne dovolite, da se igrajo z napravo.
- Ne sedite ali stojte oziroma ne dopustite otrokom, da sedijo ali stojijo na napravi ali na delih, ki se lahko izvlečejo.
- Ne obešajte se na vrata naprave.
- Vaša naprava ne vsebuje fluoridirane hladila (CFC/HFC), ampak hladilo izobutan (R600a), naravni plin, ki je visoko združljiv z okoljem. (R600a) se hitro vname. Zaradi tega se prepričajte, da se med prevozom ali uporabo ne poškoduje hladilni krogotok.
V primeru poškodbe;
 - Izogibajte se odprtega ognja, virov isker in vnetljivih substanc.
 - Takoj prezračite sobo v kateri se naprava nahaja.
 - V primeru, da se hladilno sredstvo razprši v oči, jih lahko poškoduje.
- Mesto v prostoru, kjer je naprava nameščena ne sme biti manjše od 10 kubičnih metrov.
- Naprave ne zavržite v ogenj. Vaša naprava v izolacijah vsebuje substance brez CFC-ja, ki so vnetljive.
- Za informacije o metodah odstranjevanja in ustanovah se prosimo obrnite na lokalne oblasti v vaši regiji.

 **Opozorilo** - Ne ovirajte prezračevalnih odprtín na napravi ali v vgrajeni strukturi.

 **Opozorilo** - Za pospeševanje postopka taljenja ne uporabljajte mehanskih naprav ali drugih pripomočkov, razen tistih, ki jih priporoča proizvajalec.

 **Opozorilo** - Ne poškodujte hladilnega ožičenja.

 **Opozorilo** - Ne uporabljajte električnih naprav v prostorih za shranjevanje živil, razen, če so tipa, ki jih priporoča proizvajalec.

- Izogibajte se stika z ožičenjem kovinskega kondenzatorja na zadnji strani naprave; obstaja nevarnost poškodbe.
- V primeru okvare, najprej izključite napravo iz dovoda napetosti.
- Pred čiščenjem naprave vedno izključite dovod napetosti ali izklopite varovalko. Ne vlecite za kabel, ampak za vtikač.
- Popravila električne opreme lahko izvaja samo usposobljen strokovnjak. Če je napajalni kabel poškodovan, ga mora zamenjati proizvajalec, njegov servis ali podobno usposobljene osebe, da se izognete nevarnosti.

Navodila za prevoz

Napravo prevažajte samo v navpičnem položaju. Pred preizkusom delovanja v trgovini, mora biti embalaža naprave nedotaknjena. Po prevozu v vodoravnem položaju lahko napravo spravite v uporabo samo po tem, ko je 12 ure stala v navpičnem položaju. Napravo morate zaščititi pred dežjem, vlago in drugimi atmosferskimi vplivi. Proizvajalec ne prevzema odgovornosti, če ne upoštevate varnostnih navodil.

Odstranjevanje

Napravo takoj naredite neuporabno. Izvlecite napetostni vtič in kabel. Preden odstranite napravo, odstranite ali uničite zatiče ali zaklepne zapuhe. Na ta način preprečite otrokom, da se zaklenejo v napravo in ogrozijo svoja življenja.

Nastavitev naprave

- Naprave ne uporabljajte v prostoru, kjer lahko temperatura ponoči in/ali še posebej pozimi pade pod 10 °C. Pri nižjih temperaturah naprava ne bo delovala in zmanjšala se bo življenjska doba shranjevanja živil.
- Ocena klimatskega razreda naprave se nahaja v prospektu Tehnične značilnosti in na etiketi znotraj naprave. Podatki določajo primerne delovne temperature, kot je opisano spodaj.

Klimatski razred Temperature prostora

SN	+10 °C do 32 °C
N	+16 °C do 32 °C
ST	+16 °C do 38 °C
T.....	+16 °C do 43 °C
SN-ST.....	+10 °C do 38 °C
SN-T.....	+10 °C do 43 °C

Položaj

Napravo postavite, kot je prikazano na sliki, v suhe prostore, ki jih lahko prezračite.

Izogibajte se neposredni sončni svetlobi ali virom toplote kot sta štedilnik ali grelec.

Če se temu ne morete izogniti morate vzdrževati naslednje minimalne razdalje:

Električni štedilniki:	3.00 cm
Grelec:	3.00 cm
Hladilne naprave:	2.50 cm

- Vaši napravi zagotovite zadostno kroženje zraka.
- Prepričajte se, da je okoli naprave dovolj prostora za prosto kroženje zraka. **(Slika 3)**. Plastična zidna vmesnika, ki ste jih dobili z napravo, pričvrstite na kondenzator na zadnjem delu naprave, tako da ju obrnete za 1/4 obrata **(Slika 4)**.
- Naprava mora biti postavljena na gladko površino. Sprednji dve nogi lahko po potrebi prilagodite **(Slika 5)**. Da zagotovite navpično postavitve naprave, nastavite sprednji dve nogi tako, da ju obračate v smeri ali v nasprotni smeri urinega kazalca, dokler izdelek ni v trdnem stiku s tlemi. S pravilno nastavitvijo nog se izognete prekomernim vibracijam in hrupu.

Električne povezave

Opozorilo

Naprava mora biti ozemljena.

- Preverite ali se tip napetosti in napetost v vaši regiji ujemata s tisto, ki je zapisana na etiketi znotraj naprave.
- Električno varnost naprave lahko zagotovite samo, če je ozemljitveni sistem v hiši nameščen v skladu z uredbami.
- Pri postavljanju naprave pazite, da je ne postavite na kabel; v nasprotnem primeru lahko kabel poškodujete.
- Zagotovite, da je vtičac hitro dostopen. Ne uporabljajte več vmesnikov ali podaljševalnega kabla.

Spoznajte vašo napravo



Opozorilo

Spodnje informacije o opremi so samo informativnega značaja. Lahko, da spodnji pripomočki niso enaki kot tisti v vaši napravi.

Slika 1

1. Nadzorna plošča
2. Notranja luč
3. Ventilator predela za sveža živila
4. Nosilec za vino
5. Nastavljive police omarice
6. Pokrov predela za sveža živila
7. Predel za svežo solato
8. Predel za shranjevanje svežih živil
9. Pladenj in stojalo za led
10. Predel za hitro zamrzovanje
11. Predeli za shranjevanje zamrznjenih živil
12. Nastavljiva sprednja noga
13. Predel za mlečne izdelke
14. Polica za kozarce
15. Polica za steklenice
16. Ventilator zamrzovalnika

Namen ventilatorjev je zagotavljanje kroženja zraka v predelu.

Pred vklopom

Pred začetkom uporabe naprave, zaradi varnosti ponovno preverite naslednje točke:

- ali naprava stoji trdno na tleh;
- ali je na voljo dovolj prostora za dobro kroženje zraka;
- ali je notranjost čista (Glejte tudi razdelek "Čiščenje in vzdrževanje")
- priključite napravo na napetost.

Vključil se bo kompresor; notranja luč bo zasvetila, ko odprete vrata hladilnika.

Živil ne postavite v hladilnik, dokler temperatura ne doseže zelenega nivoja.

Nastavljanje delovne temperature

Temperature predela za sveža živila in zamrzovalnega dela lahko nastavite z elektronskim zaslonom (**Slika 2**)

Na zaslonu nenehno sveti simbol »ION« in prikazuje, da je naprava opremljena z ionizatorjem.

Ionizator je elektronska naprava, ki v predelu za sveža živila odstranjuje bakterije v zraku. Deluje v določenih časovnih intervalih, vklop/izklop naprave upravlja poseben algoritem.

Ionizator je izklopljen, ko so vrata predela za svežo hrano odprta.

Opis upravljalnih funkcij

1 - Funkcija hitrega hlajenja (Quick Fridge)

Ko pritisnete gumb za hitro hlajenje (Quick Fridge), bodo temperature predela hladnejše od nastavljenih vrednosti.

Ta funkcija se uporablja za živila, ki jih postavite v hladilni del in želite, da se hitro ohladijo.

Če želite ohladiti velike količine svežih živil, vklopite funkcijo preden postavite živila v hladilnik. Kazalec hitrega hlajenja (Quick Fridge) bo ostal prižgan dokler je funkcija hitrega hlajenja (Quick Fridge)

omogočena. Za preklic funkcije ponovno pritisnite gumb za hitro hlajenje (Quick Fridge) Kazalec hitrega hlajenja (Quick Fridge) se bo izključil in preklopil na običajne nastavitve.

Če funkcije hitrega hlajenja (Quick Fridge) ne prekličete, se bo po 2 urah ali ko hladilni del doseže zeleno temperaturo samodejno izklopila. Po vzpostavitvi napetosti v primeru izpada elektrike se funkcija ne povrne.

2 - Kazalec hitrega hlajenja (Quick Fridge)

Ikona utripa v animiranem načinu, ko je funkcija hitrega zamrzovanja (Quick Freeze) vklopljena.

3 - Funkcija nastavitve hladilnika (Fridge Set)

Funkcija omogoča nastavitve temperature hladilnega dela.

Temperature hladilnega dela nastavite na 8, 6, 4, 2, če pritisnete gumb zaporedoma.

4 - Predelek hladilnika

Kazalec nastavitve temperature

Prikazuje nastavljeno temperaturo hladilnega dela.

5 - Temperatura predelka hladilnika

Kazalec

8, 6, -20 in 2 kazalci nenehno svetijo.

6 - Funkcija nastavitve zamrzovalnika (Freezer Set)

Funkcija omogoča nastavitve temperature zamrzovalnega dela. Temperature zamrzovalnega dela nastavite na -18, -20, -22 in -24, če pritisnete gumb zaporedoma.

7 - Predelek zamrzovalnika Kazalec

nastavitve temperature

Prikazuje nastavljeno temperaturo zamrzovalnega dela.

8 - Predelek zamrzovalnika Kazalci temperature

-24, -22, -20 in -18 kazalci nenehno svetijo.

9 - Funkcija hitrega zamrzovanja (Quick Freeze)

Kazalec funkcije "Quick Freeze" se vklopi, ko je funkcija vklopljena. Za preklic funkcije ponovno pritisnite gumb za hitro zamrzovanje (Quick Freeze). Kazalec hitrega zamrzovanja (Quick Freeze) se bo izključil in preklopil na običajne nastavitve. Če funkcije hitrega zamrzovanja (Quick Freeze) ne prekličete, se bo po 4 urah ali ko zamrzovalni del doseže zeleno temperaturo samodejno izklopila.

Če želite zamrzniti velike količine svežih živil, pritisnite gumb za hitro zamrzovanje (Quick Freeze) preden jih postavite v zamrzovalni del. Če pritisnete gumb "QuickFreeze" večkrat zaporedoma v kratkih intervalih, se vklopi zaščitni sistem elektronskega vezja in kompresor ne bo pričel z delovanjem nemudoma.

Po vzpostavitvi napetosti v primeru izpada elektrike se funkcija ne povrne.

10 - Kazalec hitrega zamrzovanja (Quick Freeze)

Ko je funkcija hitrega zamrzovanja (Quick Freeze) vklopljena, ikona utripa v animiranem načinu.

11 - Varčna funkcija (Eco-Fuzzy) (posebej varčna uporaba)

Varčno funkcijo (Eco Fuzzy) vklopite, če za 3 sekunde pritisnete gumb za hitro zamrzovanje (Quick Freeze). Hladilnik bo najkasneje po 6 urah pričel delovati v najvarčnejšem načinu in ko je funkcija aktivna, se bo vklopil kazalec varčne uporabe. Ponovno pritisnite gumb hitrega zamrzovanja (Quick Freeze) za 3 sekunde, da izklopite varčno funkcijo (Eco Fuzzy).

12 - Kazalec visoke temperature / opozorila na napako

Ta lučka se prižge pri napakah visokih temperatur in opozorilih na napako.

13 - Kazalec varčne uporabe

Kazalec varčne uporabe se vklopi, ko je zamrzovalni del nastavljen na -18°C. Kazalec varčne uporabe se izklopi, ko izberete funkcijo hitrega hlajenja (Quick Fridge) ali hitrega zamrzovanja (Quick Freeze).

14 - Lučka kazalca za ionizator

Signalna lučka nenehno sveti. Ta lučka naznanja, da je hladilnik zaščiten pred bakterijami.

15 - Način varčevanja z energijo

Pritisnite gumb za hitro zamrzovanje (Quick Freeze) za 3 sekunde in vklopila se bo ikona za varčevanje energije "Energy saving". Če 10 minut ne pritisnete nobenega gumba in ne odpirate vrat, se bo vklopil način za varčevanje energije "Energy Saving". Med delovanjem načina "Energy Saving", se bodo na zaslonu izklopile vse ikone razen ikone za varčevanje energije. Če med delovanjem načina "Energy Saving" pritisnete kateri koli gumb ali odprete vrata, se bo način izklopil in ikone na zaslonu se bodo vrstile na običajno delovanje. Če ponovno pritisnete gumb hitrega zamrzovanja (Quick Freeze) za 3 sekunde, se bo ikona za varčevanje energije "Energy Saving" izklopila in način ne bo aktiven.

16 - Način "Key Lock" (ključavnica)

Istočasno pritisnite gumba "Quick Freeze" in "FF Set" za 3 sekunde. Zasvetila bo ikona za ključavnico in vklopil se bo način za ključavnico. Med delovanjem načina "Key Lock" gumbi ne delujejo. Ponovno istočasno pritisnite gumba "Quick Freeze" in "FF Set" za 3 sekunde. Ikona za ključavnico bo prenehala svetiti in način za ključavnico se izklopi.

Hlajenje

Shranjevanje živil

Hladilni del je namenjen kratkotrajnemu shranjevanju svežih živil in pijač.

Mlečne izdelke shranjujte v predelu hladilnika, ki je namenjen za to.

Steklenice lahko shranite v nosilec steklenic ali na polico za steklenice na vratih.

Surovo meso je najboljšo shraniti v polietilenski vreči na drugi polici hladilnika od zgoraj.

Počakajte, da se vroča živila in pijače ohladijo na sobno temperaturo, preden jih postavite v hladilnik.

Zamrznjenih živil za odtajanje ni priporočljivo shranjevati nad pokrovom predela za sveža živila.

Za odtajanje uporabljajte ostale police.



Pozor

Koncentriran alkohol shranjujte v navpičnem položaju, testno zaprtega.



Pozor

V napravi ne shranjujte eksplozivnih substanc ali posod z vnetljivimi pogonskimi gorivi (konzervirana krema, razpršilci, itd.). Obstaja **nevarnost eksplozije**.

Zamrzovanje

Zamrzovanje živil

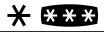
Zamrzovalna površina je označen s  simbolom.

Napravo lahko uporabite tako za zamrzovanje svežih živil kot za shranjevanje prej zamrznjenih živil. Prosimo, upoštevajte priporočila na embalaži živil.



Pozor

Ne zamrzujte gaziranih pijač, saj lahko steklenica poči, ko tekočina v njej zamrzne.

Bodite pazljivi z zamrznjenimi izdelki kot so obarvane kocke ledu.

Ne presegajte zmogljivosti zamrzovanja vaše naprave v 24-ih urah. Glejte prospekt Tehnične značilnosti .

Za vzdrževanje kakovosti živil mora zamrzovanje učinkovati čim hitreje.

Na ta način ne presežete zamrzovalne zmogljivosti in temperatura v zamrzovalniku se ne bo dvignila.



Pozor

Že zamrznjena živila ločite od sveže zamrznjenih živil.

Pri globokem zamrzovanju vročih živil bo hladilni kompresor deloval, dokler živila v celoti ne zamrznejo. To lahko začasno povzroči prekomerno hlajenje hladilnega dela.

Ne skrbite, če vrata zamrzovalnika ali predela za sveža živila težko odprete po tem, ko ste jih zaprli. To je zaradi razlike v pritisku. Po nekaj minutah se bo le-ta izenačil in vrata boste lahko normalno odprli.

Ko zaprete vrata boste zaslišali vakuumski zvok. To je običajno.

Izdelava kock ledu

Pladenj za kocke ledu do 3/4 napolnite z vodo in ga postavite v zamrzovalnik.

Takoj, ko se voda spremeni v led lahko vzamete kocke ledu.

Za odstranjevanje kock ledu nikoli ne uporabljajte ostrih predmetov kot so noži ali vilice. Obstaja nevarnost poškodbe!

Počakajte, da se kocke ledu rahlo stalijo ali na kratko postavite dno pladnja v vodo.

Odtajanje naprave

Naprava je hladilnik s sistemom za preprečevanje sreža in ledu (Frost Free). Zato se znotraj površin za shranjevanje živil ne bo nabiral srež ali led.

V površinah izhlapevanja naprave pa bo po potrebi potekalo tudi samodejno odtajanje. Voda odteka v rezervoar na zadnji strani naprave in s pomočjo vročine kompresorja samodejno izhlapi.

Prepričajte se, da je rezervoar nad kompresorjem dobro pritrjen.



Opozorila!

Ventilatorji v zamrzovalnem delu in predelu za sveža živila krožijo hladen zrak. Skozi zaščito nikoli ne vstavljajte predmetov. Otrokom ne dovolite, da se igrajo z ventilatorji predela za sveža živila in zamrzovalnega dela.

Ne shranjujte izdelkov, ki vsebujejo vnetljivo pogonsko sredstvo (npr. razpršilec, razpršilne posode itd.) ali eksplozivno sredstvo.

Ne pokrivajte polic z zaščitnim materialom, ki lahko ovira kroženje zraka.

Otroci se ne smejo igrati z napravo ali kontrolnim aparatom.

Za doseganje najboljših rezultatov naprave, ne ovirajte zaščit ventilatorjev. **(Slika 9 in Slika 10)**

Opozorilo!

Naprava je opremljena z 2 ventilatorjema za kroženje, ki sta bistvenega pomena za učinkovitost hladilnika. Prepričajte se, da ventilatorji niso blokirani (zaustavljeni) ali da jih ne ovirajo živila ali embalaže. Blokiranje (zaustavitev) ali oviranje ventilatorja lahko povzroči dvigovanje notranje temperature zamrzovalnika (odtajanje).

Zamenjava notranje žarnice (Slika 11)

Če žarnica ne deluje, jo brez težav zamenjate. Najprej se prepričajte, da je hladilnik / zamrzovalnik izklopljen iz dovoda napetosti, tako da izvlečete vtič. Ploski izvijač previdno, brez sile, vstavite v levo odprtino med pokrovom žarnice in notranjo omarico. Nato ročaj izvijača previdno potisnite na levo stran, dokler ne zaznate, da je levi zatič pokrova sproščen. Postopek ponovite na desni odprtini, vendar sedaj ročaj izvijača previdno potisnite na desno stran. Če sta obe strani zrahljani, lahko pokrov brez težav odstranite.

Prepričajte se, da je žarnica pravilno privita. Priklopite napravo na dovod napetosti. Če luč še vedno ne sveti, si iz lokalne trgovine priskrbite pokrov z vijakom E14 tipa 15 Watt (največ) in ga nadomestite. Takoj, pazljivo odvrzite izgorelo žarnico.

Ko ste zamenjali žarnico, namestite pokrov v prvoten položaj. Prepričajte se, da je pokrov pravilno nameščen.

Čiščenje in vzdrževanje

Notranje in zunanje površine



Pozor

Pred čiščenjem zmeraj izključite napajalni kabel in ugasnite prekinjevalec.

Zunanost očistite z mlačno vodo in blagim detergentom.

Nikoli ne uporabljajte detergentov oziroma razjedljivih ali kislih sredstev.

Notranji predel obrišite do suhega.

Pazite, da voda ne pride v stik z električnimi povezavami nadzora za temperaturo ali notranje luči.

Če naprave dalj časa ne boste uporabljali, izključite električni kabel in odstranite vsa živila. Napravo očistite in pustite vrata odprta. Za ohranjanje izgleda naprave lahko zunanost in opremo vrat zloščite s silikonskim voskom.

Enkrat na leto očistite kondenzator na zadnji strani naprave s pomočjo krtače ali vakuumskega sesalnika. Nabiranje prahu povečuje porabo energije.

Redno preverjajte tesnilo na vratih.

Očistite samo z vodo in obrišite do suhega.

Čiščenje opreme

Police na vratih:

iz polic na vratih odstranite vsa živila.

Pokrov police dvignite navzgor in ga po strani izvlecite.

Dno police na vratih odstranite tako, da ga potisnete navzgor.

Zbiralnik (posoda):

prepričajte se, da je posoda na zadnji strani naprave zmeraj čista.

Nežno sprostite zapah posode iz kompresorja tako, da ga potisnete z orodjem (kot je izvijač) in lahko odstranite posodo.

Posodo dvignite, jo očistite in obrišite do suhega. Ponovno sestavite v obratnem vrstnem redu.

Predel za sveža živila ali predali:

da bi očistili predal, ga do konca izvlecite, nagnite navzgor in ga nato v celoti izvlecite (**Sliki 7-8**).

Praktični nasveti in opombe

Hlajenje

- Sveža živila in zelenjavo očistite preden jih shranite v posodo za sveža živila.
- Pred shranjevanjem v napravo živila zmeraj zapakirajte ali ovijte oziroma jih postavite v primerno posodo.
- Živila, ki niso primerna za shranjevanje pri nizkih temperaturah, ovijte v polietilenske vreče (ananas, melone, kumarice, paradižniki, itd.).
- Živila z močnim vonjem ali sposobnostjo pridobivanja vonja, zavijte v embalažni material, ki je nepredušen in odporen na vonjave.
- Sveža živila shranite ločeno od kuhanih, da se izognete onesnaženju z bakterijami.
- Svežega mesa nikoli ne hranite v hladilniku več kot 2 ali 3 dni.
- Preostala konzervirana živila odstranite iz posode in jih shranite v primeren vsebovalnik.
- Glejte rok uporabe, ki je zapisan na embalaži živil.
- S prekrivanjem polic ne ovirajte kroženja zraka v napravi.
- V napravo nikoli ne shranjujte nevarnih ali strupenih substanc.
- Pred zaužitjem zmeraj preverite primernost živil, ki so bila dalj časa shranjena.
- Svežih in kuhanih živil ne shranjujte skupaj v istem vsebovalniku.
- Vrata zaprite takoj, ko ste jih odprli, da se izognete nepotrebni porabi energije.
- Za odstranjevanje nabranega ledu ne uporabljajte trdih ali ostrih predmetov.
- V napravo ne nalagajte vročih živil.

Zamrzovanje

- Živila zmeraj pustite, da se odtajajo v posodi, ki omogoča odtekanje odtajane vode.
 - Pri zamrzovanju svežih živil ne presežite maksimalne dovoljene kapacitete zamrzovanja (glejte poglavje "Zamrzovanje")
 - Ne dajajte otrokom sladoleda in ledu neposredno iz zamrzovalnika.
- Nizka temperatura lahko povzroči hladilne opekline na ustnicah.
- Odtajanih živil nikoli ponovno ne zamrzujte; odtajana živila porabite v roku 24 ur. Samo kuhana živila lahko ponovno zamrznete.
 - Zamrznjenih živil ne jemljite z mokrimi rokami.
 - Hranite samo sveža in popolna živila.
 - Zmeraj uporabite primeren embalažni material, da se izognete vdiranju vonjev ali razkrajanju živil.
 - Trgovinsko zamrznjena živila shranjujte v skladu z navodili na embalaži.
 - Kuhana živila zamrznite v majhnih količinah. S tem zagotovite hitro zamrzovanje in vzdrževanje kakovosti živil.
 - Ne zamrzujte tekočin v tesno zaprtih steklenicah ali posodah.
- Steklenice/posode lahko počijo pri nizkih temperaturah.
- Prej zamrznjena živila prenašajte v primernih vrečkah in jih čim prej postavite v zamrzovalnik. Živila zmeraj odtajajte v hladilnem delu.

Primeri uporabe

Belo vino, pivo in mineralna voda	Pred uporabo ohladite.
Banane	Ne shranjujte v hladilniku.
Ribe ali drobovje	Shranjujte samo v polietilenskih vrečkah.
Sir	Uporabite nepredušne posode ali polietilenske vrečke; za najboljše rezultate vzemite živila iz hladilnika eno uro pred zaužitjem.
Melone	Shranjujte samo za kratek čas, uporabite nepredušno embalažo/ovoj.
Surovo meso in perutnina	Ne shranjujte skupaj z občutljivimi živili kot so kuhana živila ali mleko.

Postavitev živil

Police zamrzovalnega dela	Različna zamrznjena živila, kot so meso, ribe, sladoled, zelenjava itd.
Nosilec za jajca	Jajce
Police hladilnega dela	Živila v ponvah, pokritih krožnikih in zaprtih posodah.
Police na vratih hladilnega dela	Majhna in zapakirana živila ali pijače (kot so mleko, sadni sokovi in pivo)
Predel za sveža živila	Zelenjava in sadje
Zelenjava in sadje	Delikatesni izdelki (sir, maslo, salame itd.)

Priporočena nastavitvev

Zamrzovalni del Prilagoditev	Hladilni del Prilagoditev	Razlage
-18 ali -20°C	4°C	To je običajna priporočljiva nastavitvev.
-22 ali -24°C	4°C	Te nastavitvev so priporočljive, če temperatura prostora presega 30 °C.
Funkcija hitrega zamrzovanja	4°C	Uporabite, ko želite v kratkem času zamrzniti hrano. Ko je postopek končan, se hladilnik nastavi na prejšnji način.
-18 °C ali hladneje	2°C	Če menite, da zaradi toplih razmer ali pogostega odpiranja in zapiranja vrat hladilni del ni dovolj hladen.
-18 °C ali hladneje	Funkcija hitrega hlajenja (Quick Fridge)	To nastavitvev uporabite, če je hladilni del prenapolnjen ali če želite hitro ohladiti živila. Priporočljivo je, da funkcijo hitrega hlajenja vključite 4-8 ur preden boste vstavili živila.

Običajni delovni hrup

Različni hrupi pri delovanju so običajni zaradi delovanja hladilnega sistema vaše naprave;

- Žuborenje, sikanje, vretje in mehurčki so hrupi, ki jih povzroča hladilno sredstvo pri kroženju znotraj hladilnega sistema. Hrup lahko slišite še kratek čas po tem, ko se je kompresor ugasnil.
- Nenaden, oster tresk ali pokanje povzroča razširjanje in krčenje notranjih zidov ali nekaterih predelov v omarah.
- Brenčanje, brnenje, pulsiranje ali visoke brneče zvoke povzroča kompresor. Hrup je rahlo močnejši pri zagonu kompresorja in se zmanjša, ko naprava doseže delovne temperature.

Da bi se izognili motilnih vibracij in hrupov se prepričajte, da;

- Hladilnik stoji ravno na vseh štirih nogah.
- Hladilnik se ne dotika zidov, okoliških predmetov ali kuhinjskih omaric in pohištva.
- Pločevinke, steklenice ali skleda v hladilniku se ne dotikajo ena druge in ne udarjajo ena ob drugo.
- Vse police in posode znotraj omaric in vrat so pravilno montirane.

Praktični nasveti glede zmanjšanja porabe elektrike

1. Prepričajte se, da je naprava nameščena na dobro ozračenem mestu, stran od virov toplote (kuhalnik, radiator itd.). Prav tako mora naprava biti nameščena tako, da ni izpostavljena neposredni sončni svetlobi.
2. Zamrznjeno hrano shranite v napravo kakor hitro mogoče, posebej poleti. Priporočamo, da hrano nesete domov v toplotno izolacijskih vrečkah .
3. Priporočamo, da pakete, ki jih vzamete iz zamrzovalnega dela, odtajate v hladilnem delu. Paket, ki ga želite odtajati, postavite v posodo, da voda, ki odteka med odtajanjem, ne teče v hladilni del. Priporočamo, da zamrznjeno živilo pričnete odtajati 24 ur pred njegovo uporabo.
4. Priporočamo, da vrat ne odpirate pogosto.
5. Vrat naprave ne puščajte odprtih dlje kot je potrebno in se prepričajte, da vrata vsakokrat dobro zaprete. Ko so vrata odprta, v predele hladilnika/zamrzovalnika vstopi topel zrak in posledično naprava porabi več energije za ohlajanje živil. Zato vrat ne odpirajte pogosto, da prihranite energijo in vzdržujete popolno temperaturo za shranjevanje živil.
6. V napravo lahko shranite največjo količino živil, če ne uporabljate srednjega in zgornjega predala v zamrzovalnem delu. Navedena poraba energije vaše naprave se nanaša na popolnoma napolnjen zamrzovalni del brez srednjega in zgornjega predala.
7. Mreže ventilatorja zamrzovalnika ne ovirajte, tako da postavite hrano pred njo. Vedno je treba pustiti vsaj 3 cm razmika pred režo ventilatorja zamrzovalnika, da zagotovite ustrezen pretok zraka za učinkovito zamrzovanje predela.
8. Aktivirajte funkcijo "Energy Saving" (varčevanje energije). Ko je aktivirana funkcija varčevanja energije, se bodo vse ikone na zaslonu izklopile, razen ikone za varčevanje energije. Če odprete vrata predela za sveža živila ali se dotaknete zaslona, bodo zasvetile vse ikone.
9. Priporočene nastavitve temperature so +4 °C in -20°C za predele za sveža živila in zamrzovanje.

Kaj, če...**1- Naprave ne deluje, četudi je vključena.**

- Preverite ali je električni kabel primerno priključen!
- Preverite, če napajalni vod deluje ali če se je prekinjevalec izklopil!
- Preverite pravilno nastavitve temperature!

2- Napaka pri napajanju.

Vrata naprave naj bodo zaprta. Zamrznjena živila ne bodo prizadeta, če električni izpad traja manj kot deklaracija "Čas ohranjanja pri izpadu" (ure), omenjena v prospektu Tehnične značilnosti. Če izpad traja dalj časa, preverite živila in jih takoj porabite.

Odmrznjena živila lahko tudi skuhate in jih ponovno zamrznete.

3- Notranja luč ne deluje.

Preverite dovod napetosti!

Preverite montažo žarnice! Pred preverjanjem žarnice izključite električni kabel.
(Glejte tudi razdelek "Zamenjava notranje luči")

4- Alarm za visoko temperaturo

Če je trenutna temperatura zamrzovalnega dela topla, na zaslonu zasveti ikona alarma (**Sliki 2/11**). Ikona alarma ugasne, ko se trenutna temperatura zamrzovalnega dela ohladi.

Alarm za visoko temperaturo se lahko sproži v naslednjih situacijah.

- Shranjevanje toplih živil.
- Topel zrak v zamrzovalnem delu.
- Vrata zamrzovalnika so dalj časa odprta.

Če je alarm za visoke temperature vklopljen več kot 24 ur, se obrnite na servisno službo.

Alarm za visoke temperature ne deluje prvih 24 ur po priključitvi naprave na električno omrežje.

5- Opozorilo na napako in alarm

Pri okvari ožičenja naprave, začne za zaslonu utripati ikona alarma (**Sliki 2/11**) skupaj z ustreznim opozorilom na napako.

Če se na zaslonu prikažejo določene značilnosti (E0, E3, ...itd.), se obrnite na servisno službo. Ikona alarma ugasne, ko je napaka odpravljena.

6- Napaka trenutne temperature hladilnika

Naprava se ohlaja glede na nastavljeno temperaturo hladilnika. Trenutna temperatura hladilnika prikazana na zaslonu bo dosegla nastavljeno temperaturo hladilnika, ko bodo paketi dovolj hladni.

Trenutna temperatura prikazana na zaslonu lahko niha v naslednjih pogojih:

- Vrata hladilnika se pogosto odpirajo / zapirajo;
- V hladilnik ste postavili tople pakete;
- Vrata hladilnika so dalj časa odprta.

7- Druge možne nepravilnosti

Vsaka nepravilnost ni primer za našo servisno službo. Pogosto lahko težavo rešite enostavno, brez potrebe po servisu.

Pred zahtevo po servisu preverite ali je vzrok za nepravilnost napaka pri delu. Če je temu tako in ste zahtevali servis boste morali kriti stroške, ne glede na to, če je naprava še v garanciji.

Če težave ne morete odpraviti, se obrnite na vašega prodajalca ali servisno službo. Pred klicem pripravite tip in serijsko številko naprave. Etiketa se nahaja v notranjosti.

Alarm za odprta vrata

Naprava ima vgrajeno brenčalo, ki bo v primeru da so vrata hladilnika odprta eno minuto, opozorilo potrošnika. Alarm je periodičen in opominja potrošnika, da so vrata hladilnika odprta.

Vrata zamrzovalnika nimajo brenčečega alarma.

Alarm za odprta vrata izključite, tako da pritisnete kateri koli gumb na zaslonu ali da zaprete vrata.

Tako se bo alarm izključil do naslednjich.

Obračanje vrat

Vrata hladilnika so primerna za delovanje v obe smeri, po želji. Če želite vrata odpirati v drugo stran, prosimo, pokličite najbližjo pooblašeno servisno službo za pomoč.

Tehnični podatki

Znamka	BEKO
Model	CN236230
Tip naprave	NO FROST HLADILNO-ZAMRZOVALNI APARAT tipa II 
Celotna prostornina (l)	355
Uporabna prostornina (l)	321
Uporabna prostornina zamrzovalnika (l)	90
Uporabna prostornina hladilnika	231
Zmogljivost zamrzovanja (kg/24 h)	6
Razred energijske učinkovitosti (1)	A++
Poraba energije (kWh/leto) (2)	260
Samouprava (ure)	17
Hrup (dB(A) re 1 pW)	43
Ekološko hladilno sredstvo R600a	
(1) Energijski razredi: A+++ . . . D (A+++ = bolj varčen . . . D = manj varčen)	
(2) Dejanska poraba energije je odvisna od pogojev uporabe in položaja naprave.	



Če se na izdelku ali embalaži nahaja znak , to pomeni, da z izdelkom ne smete ravnati tako kot z ostalimi gospodinjskimi odpadki. Napravo morate oddati na primernem zbirališču za recikliranje električnih in elektronskih naprav. Nepravilno odlaganje izdelka lahko pripelje do negativnih učinkov na okolje in zdravje ljudi, kar pa lahko preprečite s pravilnim odlaganjem vaše stare naprave. Za podrobne informacije o recikliranju tega izdelka se obrnite na lokalni mestni urad, komunalno službo ali trgovino, kjer ste izdelek kupili.



4578331651
25.10.2012

Free Manuals Download Website

<http://myh66.com>

<http://usermanuals.us>

<http://www.somanuals.com>

<http://www.4manuals.cc>

<http://www.manual-lib.com>

<http://www.404manual.com>

<http://www.luxmanual.com>

<http://aubethermostatmanual.com>

Golf course search by state

<http://golfingnear.com>

Email search by domain

<http://emailbydomain.com>

Auto manuals search

<http://auto.somanuals.com>

TV manuals search

<http://tv.somanuals.com>