

Operator's Manual

CRAFTSMAN

Wall Mount 5 Gallon Wet/Dry Vacuum

Model No. 125.16825

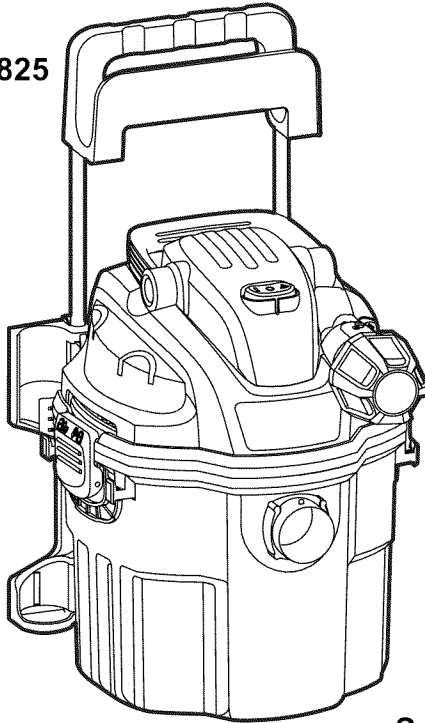

CAUTION: Before using this product, read this manual and follow all its Safety Rules and Operating Instructions.

- Safety
- Assembly
- Operation
- Maintenance
- Parts
- Español - página 17

Sears Brands Management Corporation, Hoffman Estates, IL 60179 U.S.A.
www.craftsman.com

Warranty

CRAFTSMAN ONE YEAR FULL WARRANTY

FOR ONE YEAR from the date of purchase, this product is warranted against any defects in material or workmanship. A defective product will be replaced free of charge.

For warranty coverage details to obtain free replacement, visit the web site: www.craftsman.com

This warranty does not cover filters, hose or attachments, which are expendable parts that can wear out from normal use within the warranty period.

This warranty is void if this product is ever used while providing commercial services or if rented to another person.

This warranty gives you specific legal rights, and you may also have other rights which vary from state to state.

Sears Brands Management Corporation, Hoffman Estates, IL 60179

IMPORTANT SAFETY INSTRUCTIONS

READ AND UNDERSTAND ALL INSTRUCTIONS BEFORE USING THIS VACUUM

Read and understand this owner's manual and all labels on the Wet/Dry Vacuum cleaner before operating. Safety is a combination of common sense, staying alert and knowing how your vacuum works. Use this Wet/Dry Vac only as described in this manual. To reduce the risk of personal injury or damage to your Wet/Dry Vac, use only Craftsman recommended accessories.

For household use only

SAVE THIS MANUAL FOR FUTURE REFERENCE.

When using an electrical appliance, basic precautions should always be followed including the following:

WARNING: TO REDUCE THE RISK OF FIRE, ELECTRIC SHOCK OR INJURY:

- Do not run vac unattended.
- Do not vacuum, or use this Wet/Dry Vac near flammable liquids, gases, or explosive vapors like gasoline or other fuels, lighter fluids, cleaners, oil-based paints, natural gas, hydrogen, or explosive dusts like coal dust, magnesium dust, grain dust, or gun power. Sparks inside the

motor can ignite flammable vapors or dust.

- Do not vacuum anything that is burning or smoking, such as cigarettes, matches, or hot ashes.
- Keep cord away from heated surfaces.
- Do not expose to rain. Store indoors.
- Do not unplug by pulling on cord. To unplug, grasp the plug, not the cord.
- Do not use with damaged cord, plug or other parts.
- If vac is not working as it should, has been dropped, damaged, left outdoors, or dropped intowater, take it to a service dealer for inspection and repair before using it again.
- Do not pull or carry by cord, use cord as handle, close a door on cord, or pull cord around sharp edges or corners.
- Do not run Wet/Dry Vac over cord.
- Do not handle plug or the Wet/Dry Vac with wet hands.
- To reduce the risk of health hazards from vapors or dusts, do not vacuum toxic materials.
- Do not store near hazardous materials.
- Do not use this Wet/Dry Vac with a torn filter or without the filter installed except when vacuuming liquids as described in the operation section of this manual.

- Do not allow to be used as a toy. Close attention is necessary when used by or near children.
- To reduce the risk of injury from accidental starting, unplug power cord before changing or cleaning filter.
- Do not leave Wet/Dry Vac unattended when plugged in. Unplug from outlet when not in use and before servicing.
- Turn off Wet/Dry Vac before unplugging.
- Do not put any object into ventilation openings. Do not vacuum with any ventilation openings blocked; keep free of dust, lint, hair or anything that may reduce air flow.
- Keep hair, loose clothing, fingers, and all parts of body away from openings and moving parts.
- To reduce the risk of falls, use extra care when cleaning on stairs.

When using as blower:

- Direct air discharge only at work area.
- Do not use Wet/Dry Vac as a sprayer.
- Do not direct air at bystanders.
- Keep children away when blowing.
- Wear safety goggles.

Observe the following warnings that appear on the motor housing of your Vac:



**DOUBLE INSULATED
GROUNDING NOT REQUIRED.
WHEN SERVICING USE ONLY
IDENTICAL REPLACEMENT PARTS.**

▲ WARNING

- For your own safety, read and understand owner's manual.
- Do not allow unit to be in operation if unattended.
- Do not pick up hot ashes, coals, toxic, flammable or other hazardous materials.
- Do not use around explosive liquids or vapors.

▲ WARNING: To reduce the risk of electric shock - do not expose to rain - store indoors.

▲ WARNING: When using blower: Wear safety goggles labeled "ANSI Z87.1" on the package. Turn unit off before setting on ground or releasing grasp of handle. Electric shock could occur if used on wet surfaces. Direct tool discharge only at work area. Do not direct discharge at bystanders. Keep children away.

Extension Cords

When using an extension cord with your Wet/Dry Vac refer to the following table to determine the required A.W.G. (American Wire Gauge) wire size. Before using Wet/Dry Vac, make sure it is in good working condition, including power cord. Also, make sure extension cord is in good working condition prior to use. Make repairs or replacements before using the vacuum cleaner. Only use extension cords that are rated for outdoor use.

110V-120V	Length of Extension Cord			
	25 Feet 7.5 Meters	50 Feet 15.25 Meters	100 Feet 30.5 Meters	150 Feet 45.7 Meters
Amps	A.W.G Wire Size			
0-6	18	16	16	14
7-10	18	16	14	12
11-12	16	16	14	12
13-16	14	12	Not recommended	

Introduction

This Wet/Dry Vac is intended for household use. It may be used for vacuuming of wet or dry media and may be used as a blower.

Read this operator's manual to familiarize yourself with the product features and to understand the specific usage of your new Wet/Dry Vac.

Table of Contents

Section	Page	Section	Page
Warranty	2	Maintenance	11
Important Safety Instructions	2	Emptying The Tank	11
Introduction	4	Installing & Cleaning Cartridge Filter	11
Table of Contents	4	Installing & Cleaning Foam Sleeve Filter	12
Assembly	5	Resetting The Remote Control	12
Carton Contents List	5	Changing The Battery	13
General Assembly	6	Cleaning And Disinfecting The Wet/Dry Vac	13
Mounting Rack And Storage Assembly	6	Storage	13
Mounting The Vacuum Onto The Wall Mount Assembly	7	Troubleshooting	14
Polarized Plug	7	Repair Parts	15
Operation	8		
Vacuuming Dry Materials	8		
Vacuuming Liquids	9		
Blowing Feature	10		

Assembly

Remove entire contents of carton. Check each item against the carton contents list. If any parts are missing or damaged, return the unit to the retailer of purchase, or call 1-800-469-4663 for part replacement.

Carton Content Lists

Key	Description	Qty.
A	Vac Assembly	1
B	Hose Storage Rack	1
C	Steel Mounting Rod	1
D	Mounting Rack	1
E	Accessory Storage Bin	1
F	Accessory Bag	1
G	Standard Hose	1
H	Flex Hose	1
I	Floor / Squeegee Nozzle	1
J	Crevice Tool	1
K	Round Dusting Brush	1
L	Extension Wands	2
M	Car Nozzle	1
N	Cartridge Filter	1
O	Air/Noise Diffuser	1
P	Remote Control Handle	1
Q	Foam Filter	1
R	Screws	3
S	Operator's Manual	1
T	Collection Bag	1

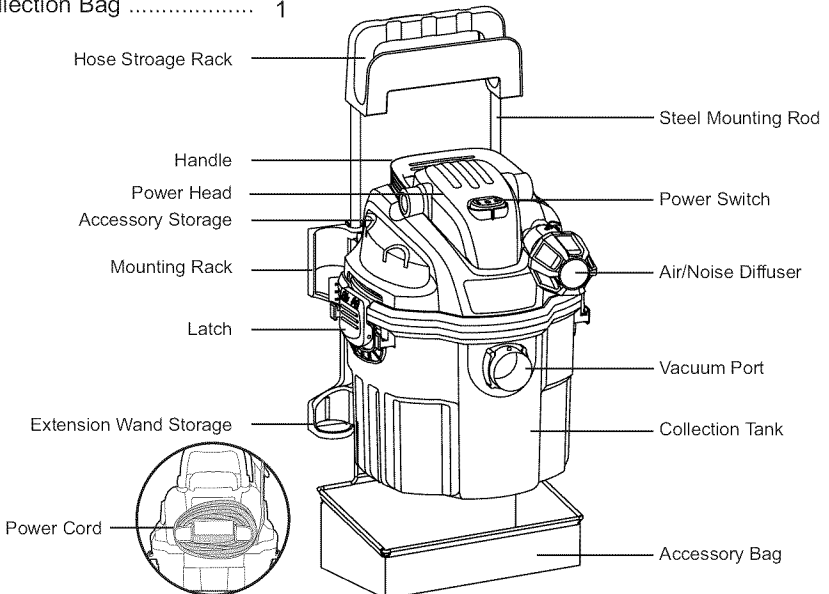
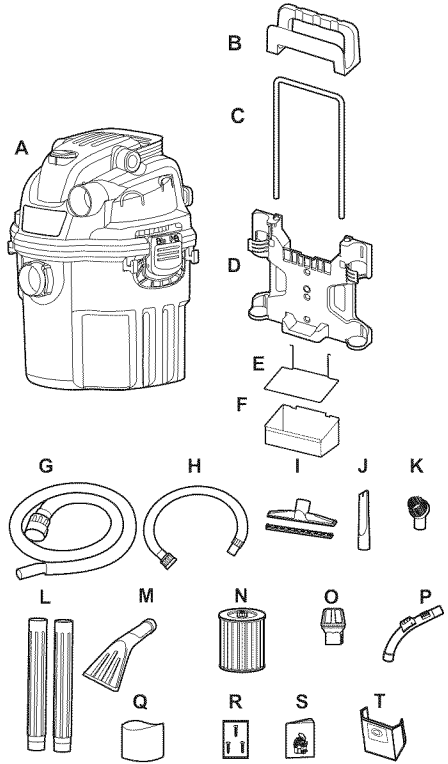

Assembly (continued)

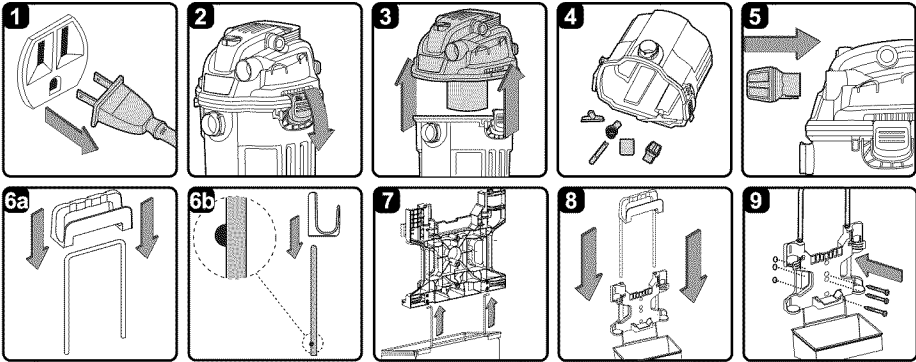

Unpacking Your Wet/Dry Vacuum & General Assembly

1. Verify that the power cord is disconnected from the outlet. (Fig. 1)
2. To remove power head from collection, tank, pull down latch on right side. (Fig. 2) Repeat step on left side.
3. Lift the power head off of the collection, tank. (Fig. 3)
4. Remove the contents from inside the collection tank; make sure you have all contents as listed on page 5. (Fig. 4)
5. Place power head back on collection, tank and secure latches. Insert the air/noise diffuser into the blowing port and lock into place. (Fig. 5)

Mounting Rack and Storage Assembly

WARNING! To prevent personal injury or product damage:

- Do not mount the rack over 5 feet from the floor.
- Do not screw the rack to drywall only. Secure the screws to a stud.
- Do not hang from or sit on the mounting rack.
- Do not exceed maximum weight limit of 40 pounds placed on the rack.

1. Place hose storage rack on top of steel rod and snap into place. (Fig. 6a) While doing so, make sure the locking tabs on the rod are positioned as shown in Fig. 6b.
2. Locate the two openings on the bottom of the mounting rack and insert the wire accessory storage into the mounting rack until it locks into place. Make sure the wire accessory storage is directed towards the front side of the mounting rack. (Fig. 7)
3. Insert steel rod with hose storage rack into the two holes located on the top of the mounting rack. Push down until the rod buttons snap into place and the rod is fully seated. (Fig. 8)
4. Select a location on a wall stud that is not more than 20 feet away from an electrical outlet.
5. Align the three screw holes so that they are over the stud. Make sure wall mount assembly is level and mark the whole locations. Make a 1/8-inch diameter pilot hole in each marked location. Secure the mounting rack to the wall stud with the three screws provided. (Fig. 9)

Assembly (continued)

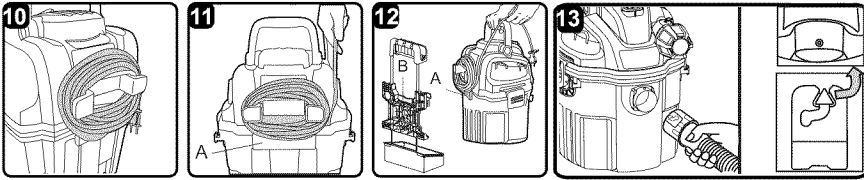

Mounting The Vacuum Onto The Wall Mount Assembly

1. Measure the distance from the top screw hole of the mounting rack to the closest electrical outlet and add 12 inches to the measurement to provide some slack. Wind the remainder of the cord around the cord wrap bracket located on the rear of the vacuum.
2. Make sure the cord is not wound around the hanging hook (A). (Fig. 11)
3. Mount the vacuum onto the mounting rack by aligning the vac hanging hook (A) with slot (B) on the mounting rack and slide downward until it locks. (Fig. 12) When mounting the vac onto the mounting rack, hold the excess cord to make sure it does not get caught between the mounting rack and the rear of the vac.
4. Insert the locking end of the hose into the port of the container and lock in place. (Fig. 13) To install additional hose, insert end into other hose and lock in place.

5. Secure the desired accessory, such as the remote control handle, onto the end of the hose.
6. Store hose on holder rack. Accessories can be stored on power head accessory storage and wall mount assembly.

Polarized Plug

To reduce the risk of electrical shock, this appliance has a polarized plug (one blade is wider than the other). This plug will fit in a polarized outlet only one way. If the plug does not fit fully in the outlet, reverse the plug. If it still does not fit, contact a qualified electrician to install the proper outlet. Do not change the plug in any way. Double insulation  eliminates the need for the three wire grounded power cord and grounded power supply system.

Removing The Vacuum From The Wall Mount Assembly

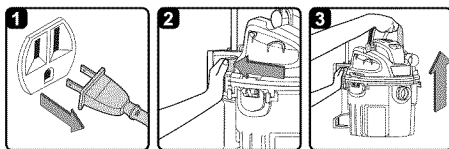

1. Disconnect the power cord from the electrical outlet. (Fig. 1)
2. Press and hold the release lever with your left hand. (Fig. 2)
3. Then, lift the vacuum up off the mounting rack by the handle with your right hand. (Fig. 3)

Operation

Vacuumping Dry Materials

▲ WARNING: Be sure to read, understand and apply all the information in the Important Safety Instructions section at the beginning of this operator's manual. Do not vacuum in areas with flammable gases, vapors, or explosive dusts in the air. Flammable gases or vapors include but are not limited to; lighter fluid, solvent type cleaners, oil-base paints, gasoline, alcohol or aerosol sprays. Explosive dusts include but are not limited to; coal, magnesium, grain or gun powder. To reduce the risk of health hazards from vapors or dust, do not vacuum toxic materials.

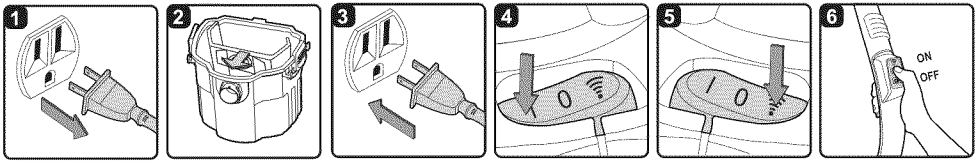

1. Verify that the power cord is disconnected from the outlet. (Fig. 1)
2. For dry vacuuming, the cartridge filter must be installed correctly. To verify, please refer to Installing Cartridge Filter on page 11.
3. Optional, for improved dust filtering, fit collection bag onto the tank. Fit the flange onto the inlet stub, taking care not to damage the bag. (Fig. 2)
4. Plug power cord into outlet. (Fig. 3)
Mount vacuum on mounting rack or use as a portable vacuum.

O = OFF I = ON  = Remote Control

5. Turn the unit on by pressing the power switch on the vacuum power head to "I" (ON). (Fig. 4)
To turn the unit off, place the power switch to the "O" (OFF) position.
6. For remote control use, place the power switch to the " Remote Control position. (Fig. 5) To turn the vacuum on, press the ON button located on the remote control handle for at least one second. (Fig. 6) To turn unit off, press the OFF button located on the remote control handle for at least one second.

DO NOT USE THE CARTRIDGE FILTER FOR LIQUID VACUUMING.

CAUTION: Do not vacuum drywall dust or fireplace soot or ash with standard Wet/Dry filter. This is very fine dust which will not be captured by the filter and may cause damage to motor. When vacuuming fine dust use a fine dust filter (sold separately).

Operation (continued)

Vacuuming Liquids

- ▲ WARNING:** Be sure to read, understand and apply all the information in the Important Safety Instructions section at the beginning of this operator's manual. Do not vacuum in areas with flammable gases, vapors, or explosive dusts in the air. Flammable gases or vapors include but are not limited to; lighter fluid, solvent type cleaners, oil-base paints, gasoline, alcohol or aerosol sprays. Explosive dusts include but are not limited to; coal, magnesium, grain or gun powder. To reduce the risk of health hazards from vapors or dust, do not vacuum toxic materials.
- ▲ WARNING:** Do not plug in power cord to power outlet, make sure plug is disconnected before assembling the wet/dry vac.

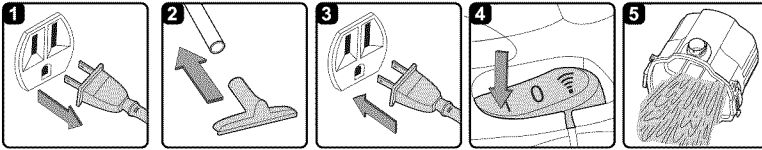

IMPORTANT! When vacuuming large quantities of liquids, we recommend that you remove the vacuum from the mounting rack and put it on the floor. The vacuum can be heavy when full of liquids and may be difficult to remove from the rack.

1. Verify that the power cord is disconnected from the outlet. Verify that the container is clean and free of dust and dirt. (Fig. 1)
2. Remove cartridge filter as shown in Removing and Cleaning Cartridge Filter on page 11. Then, install the foam sleeve filter as shown in Installing Foam Sleeve Filter on page 12 and secure power head back on the collection tank.

DO NOT USE THE CARTRIDGE FILTER FOR LIQUID VACUUMING.

3. Fit the desired nozzle to the vacuum hose. (Fig. 2)
4. Verify that the switch is in the 'O' OFF position before plugging the power cord into the outlet. (Fig. 3)
5. For large amounts of liquid vacuuming, it is recommended to place the vacuum on the floor. Turn the unit on by placing the power switch to the 'I' ON position. For remote control use, place the power switch to the "📶" Remote Control position, then press the ON button located on the remote control handle for at least one second. (Fig. 4)

6. After wet vacuuming, turn the machine off and remove plug from power supply. Empty contents of collection tank. See emptying instructions on page 11. To prevent the risk of possible mildew, clean and dry the inside and outside of the collection tank, and remove the foam filter and allow to air dry before storage.

IMPORTANT! When vacuuming large quantities of liquids, do not immerse the nozzle completely in the liquid; leave a gap at the tip of the nozzle opening to allow air inflow. The machine is fitted with a float valve that stops the suction action when the tank reaches its maximum capacity. When the tank has reached its maximum capacity, you will notice an increase in motor speed. When this happens, turn off the machine, disconnect from power supply, and empty the liquid into a suitable receptacle or drain. To continue vacuuming, refit the power head to the container. After wet vacuuming, turn the machine off and remove plug from power supply. To prevent the risk of possible mildew, empty the container, clean and dry the inside and outside of the container, and remove the foam filter and allow to air dry before storage. **REMEMBER!** The foam filter must be removed after wet vacuuming, and a cartridge filter must be installed before dry vacuuming again.

Operation (continued)

Blowing Feature

- ▲ WARNING:** Always wear safety goggles complying with ANSI Z87.1 (or in Canada, CSAZ94.3) before using blower.
- ▲ WARNING:** Keep bystanders clear from blowing debris.
- ▲ WARNING:** Wear a dust mask if blowing creates dust that might be inhaled.

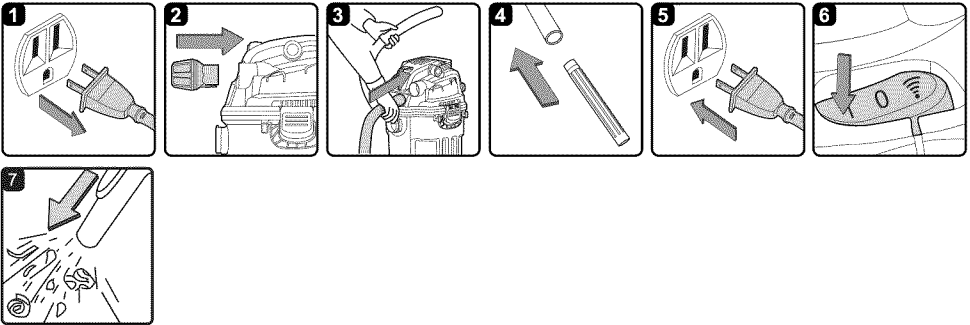

This Wet/Dry Vac has blowing capabilities. To use the blower feature for cleanup around the workshop, yard, patio and other areas follow the instructions below.

1. Verify that the power cord is disconnected from the outlet. (Fig. 1)
2. Make sure the collection tank is empty before using as a blower.
3. Remove air/noise diffuser from blower port. (Fig. 2)
4. Remove hose from vacuum port and insert the locking end of the hose into the blower port and lock into position. (Fig. 3)
5. Fit the desired extension wand and or nozzle to the free end of the vacuum hose. (Fig. 4)
6. Ensure the power switch is in the “O” OFF position. Plug into power supply. (Fig. 5)
7. Before turning ON vac, firmly hold loose end of the hose. Turn the unit on by placing the power switch to the ‘I’ ON position. (Fig. 6) For remote control use, place the power switch to the “” Remote Control position, then press the ON button located on the remote control handle for at least one second.

Maintenance

Emptying The Collection Tank

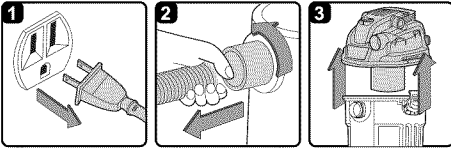

1. Verify that the power cord is disconnected from the outlet. (Fig. 1)
2. Disconnect the hose from the vacuum. (Fig. 2)
3. Remove the vacuum from the mounting rack.
4. Undo the latches and remove the power head from the collection tank. (Fig. 3)
5. Place power head on a soft, clean surface upside down while emptying collection tank.

6. Empty tank contents into a proper waste container.
7. Place power head on collection tank and secure latches.

NOTICE! The filters included are made of high quality materials designed to stop small dust particles. The cartridge filter should be used for dry pick-up and small amounts of liquids. A dry cartridge filter is necessary to pick up dust. If the cartridge filter is wet, it will clog quickly and be difficult to clean. Handle the filter carefully when removing it for cleaning and replacing it. Check the filters for tears or small holes, a small hole can let dust pass through and out of the cleaner. Do not use a filter with holes or tears in it, replace it immediately.

Installing & Cleaning Cartridge Filter

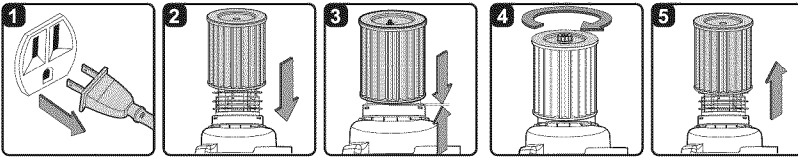

Installing Cartridge Filter

1. Verify that the power cord is disconnected from the outlet. (Fig. 1)
2. Disconnect the hose from the vacuum.
3. If vacuum is secured on wall mount assembly, remove and place on floor.
4. Undo the latches and remove the power head from the collection tank.
5. Place power head on a clean surface in upside down position.
6. Slide the cartridge filter over the filter cage with the flat end of the filter towards the power head. (Fig. 2) Carefully push filter down until it is fully seated on the power head. (Fig. 3)
7. To secure filter; put on retainer nut and turn clockwise to tighten until snug. (Fig. 4) Or press down firmly on top of filter around retainer bolt to allow filter to snap in place.

Removing and Cleaning Cartridge Filter

1. Position power head in the upside down position. If the retainer nut was used to secure the filter, remove retainer nut by turning counter clockwise.
2. Carefully lift filter up from filter cage. (Fig. 5)

NOTE: For best cartridge filter cleaning results, cleaning should be conducted outdoors and not indoors.

3. To clean a dry cartridge filter after it has been removed, gently tap it against the inside wall of the container or brush the dirt off. Debris will begin to break up, loosen and fall.

Maintenance (continued)

IMPORTANT! Clean or change the cartridge filter regularly for best performance. **ALWAYS USE CARTRIDGE FILTER FOR DRY VACUUMING.**

If the machine is used without the cartridge filter, the motor will burn out and the warranty will be voided. Always keep spare filters on-hand.

⚠ WARNING: Always disconnect the plug from the power outlet before removing the power head from the collection tank.

Installing & Cleaning Foam Sleeve Filter

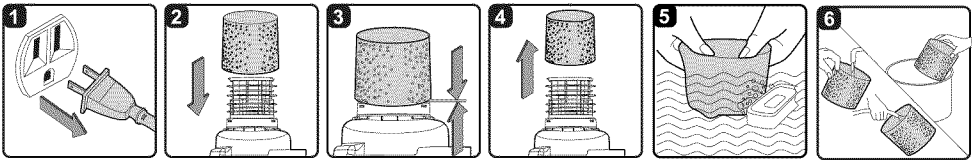

Installing Foam Sleeve Filter

1. Verify that the power cord is disconnected from the outlet. (Fig. 1)
2. Disconnect the hose from the vacuum.
3. If vacuum is secured on wall mount assembly, remove and place on floor.
4. Undo the latches and remove the power head from the collection tank.
5. Place power head on a clean surface in upside down position.
6. If cartridge filter is on filter cage, remove cartridge filter. Refer to Removing and Cleaning Cartridge Filter on Page 11.

7. Carefully slide foam sleeve filter down over the filter cage making sure the whole cage is covered. (Fig. 2 & 3)

Removing & Cleaning Foam Sleeve Filter

1. Power head is in the upside down position, carefully remove foam sleeve filter. (Fig. 4)
2. Use a mild soap and water solution to wash foam sleeve filter. (Fig. 5)
3. Rinse with clean water. (Fig. 6)
4. Allow filter to air dry before installing and using again.

Resetting The Remote Control

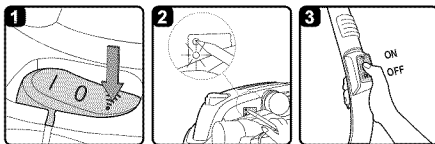

If the remote control stops working, it needs to be reset. Reset as follows:



1. Set the power switch on the vacuum to the remote control position “”. (Fig. 1)
2. Press the RESET button on the side of the power head with pointed object such as paper clip or a pen tip until the indicator lights up. (Fig. 2)

3. Release the RESET button once the red indicator light lights up and immediately press and hold the “ON” button on the remote control handle until the vacuum powers on. (Fig. 3)
4. If the “ON” button is not pressed and held within a 15 second window, the reset will not be successful. Repeat steps 2-3 to reset the remote control.

Maintenance (continued)

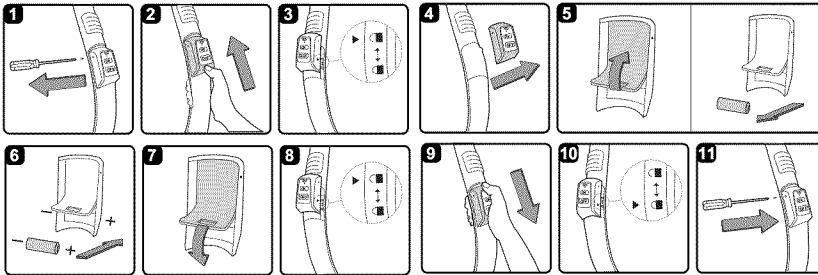
Changing The Battery – Replace Only With A 23AE 12V Alkaline Battery



1. Take a Phillips screwdriver and remove the screws on the remote control. (Fig. 1)
2. Slide back the remote cover so that the white triangle on the remote cover points to the unlock symbol “”. (Fig. 2 & 3)
3. Remove the remote cover from the handle. (Fig. 4)
4. Lift the foam cover to expose the battery and remove the old battery. (Fig. 5)
5. Insert the new battery with the terminals in the direction shown and make sure to replace the foam cover. (Fig. 6 & 7)
6. Replace the remote control by aligning the white triangle on the side cover to the unlock symbol “”. (Fig. 8)
7. Slide the remote cover so that the white triangle is over the locked symbol “”. (Fig. 9 & 10)
8. Secure the cover with the screws. Do not over tighten. (Fig. 11)

Cleaning And Disinfecting The Wet/Dry Vac

To keep your Wet/Dry Vac looking its best, clean the outside with a cloth dampened with warm water and mild soap.

To clean the container:

1. Dump debris out.
2. Wash container thoroughly with warm water and mild soap.
3. Wipe out with dry cloth.

Before prolonged storage or as needed (i.e., waste water pick up) the collection tank should be disinfected.

To disinfect the collection tank:

1. Pour 1 gallon of water and 1 teaspoon chlorine bleach into the tank.

2. Let solution stand for 20 minutes, carefully swishing every few minutes, making sure to wet all inside surfaces of the tank.
3. Empty the tank after 20 minutes. Rinse with water until bleach smell is gone. Allow tank to dry completely before sealing the motor on the collection tank.

Storage

Before storing your Vac, the collection tank should be emptied and cleaned. The cord should be wrapped around the unit and the hose should be stored as described in this manual. Accessories should be kept in the same area as the Vac so they can be readily available. The Vac should be stored indoors.

TROUBLESHOOTING

⚠ WARNING: TO REDUCE THE RISK OF ELECTRIC SHOCK-UNPLUG BEFORE TROUBLESHOOTING.

Problem	Possible Causes	Corrective Action
Vacuum will not operate	1) No power supply.	1) Check power supply – cord, breakers, fuses.
	2) Faulty power cord.	2) Unplug and check the power cord. If damaged, have it repaired by a professional.
	3) Collection tank full.	3) Empty collection tank.
	4) Switch in the wrong position	4) Press the ON 'I' button on the power head.
Dust comes out from motor cover.	1) The cartridge filter is missing or damaged.	1) Attach or replace cartridge filter.
Reduced efficiency and motor/speed vibration.	1) There is a blockage in the nozzle, hose, or the tank inlet. The cartridge filter is clogged by fine dust.	1) Check nozzle, hose and tank inlets for blockage. Take off the filter and clean it. Or install new cartridge filter.
Remote will not operate	1) Battery is dead.	1) Replace the battery.

Repair Parts

125.16825 5 Gallon Wall Mountable Garage Wet/Dry Vac

Always order by part number, not by key number. Always mention the model number when ordering parts. The model number is found on the serial plate located on the vacuum. To order parts, call 1-800-469-4663.

⚠ WARNING: Servicing of double-insulated wet/dry vacuum with double-insulated wet/dry vacuum, two systems of insulation are provided instead of grounding. No grounding means is provided on a double-insulated appliance, nor should a means for grounding be added. Servicing a double insulated wet/dry vacuum requires extreme care and knowledge of the system, and should be done only by qualified service personnel. Replacement parts for a double-insulated wet/dry vacuum must be identical to the parts they replace. Your double-insulated wet/dry vac is marked with the words 'double insulated' and the symbol  (square within a square) may also be marked on the appliance.

Key Number	Part Number	Description	Quantity
1	VW01P1.10.01	Handle	1
2	WODQ10.04.12	Power Switch	1
3	VW01P1.10.00	Power Head	1
4	TVQTZH.04.00	Air/Noise Diffuser	1
5	TVQTZS.03.YZ	Float	1
6	VJ51PF.10.04	Filter Cage	1
7	FV9543.11.01	Retainer	1
8	FV9543.11.10	Cartridge Filter	1
9	VW01P1.20.01	Collection Tank	1
10	TVQTXK.04.02	Vacuum Port Deflector	1
11	TVQTXK.06.01	Vacuum Port Assembly	1
12	TVQTDK.11.00	Latch Assembly	2
13	FV5843.01.00	Hose	1
14	FV5861.01.00	Flex Hose	1
15	FV5771.03.01	Car Nozzle	1
16	FV5773.01.00	Round Brush	1
17	FV5708.00.00	Floor / Squeegee Nozzle	1
18	FV5771.01.02	Crevice Tool	1
19	FV5331.01.01	Remote Control Handle	1
20	FV5331.10.00	Remote Control	1
21	FV5901.01.01	Extension Wands	2
22	BOA2SP.48.42C	Screws	3
23	VW02P1.20.D6.01	Operator's Manual	1
24	FV9502.04.00	Foam Filter	1
25	FV9612.01.00.01	Collection Bag	1
26	VW02P1.20.02	Hose Holding Rack	1
27	VW02P1.20.01	Steel Mounting Rad	1
28	VW01P1.30.02	Mounting Rack	1
29	FV9204.01.01	Accessory Storage Bin	1
30	FV9244.01.00	Accessory Bag	1

Repair Parts (continued)

5 Gallon Wall Mountable Wet/Dry Vac

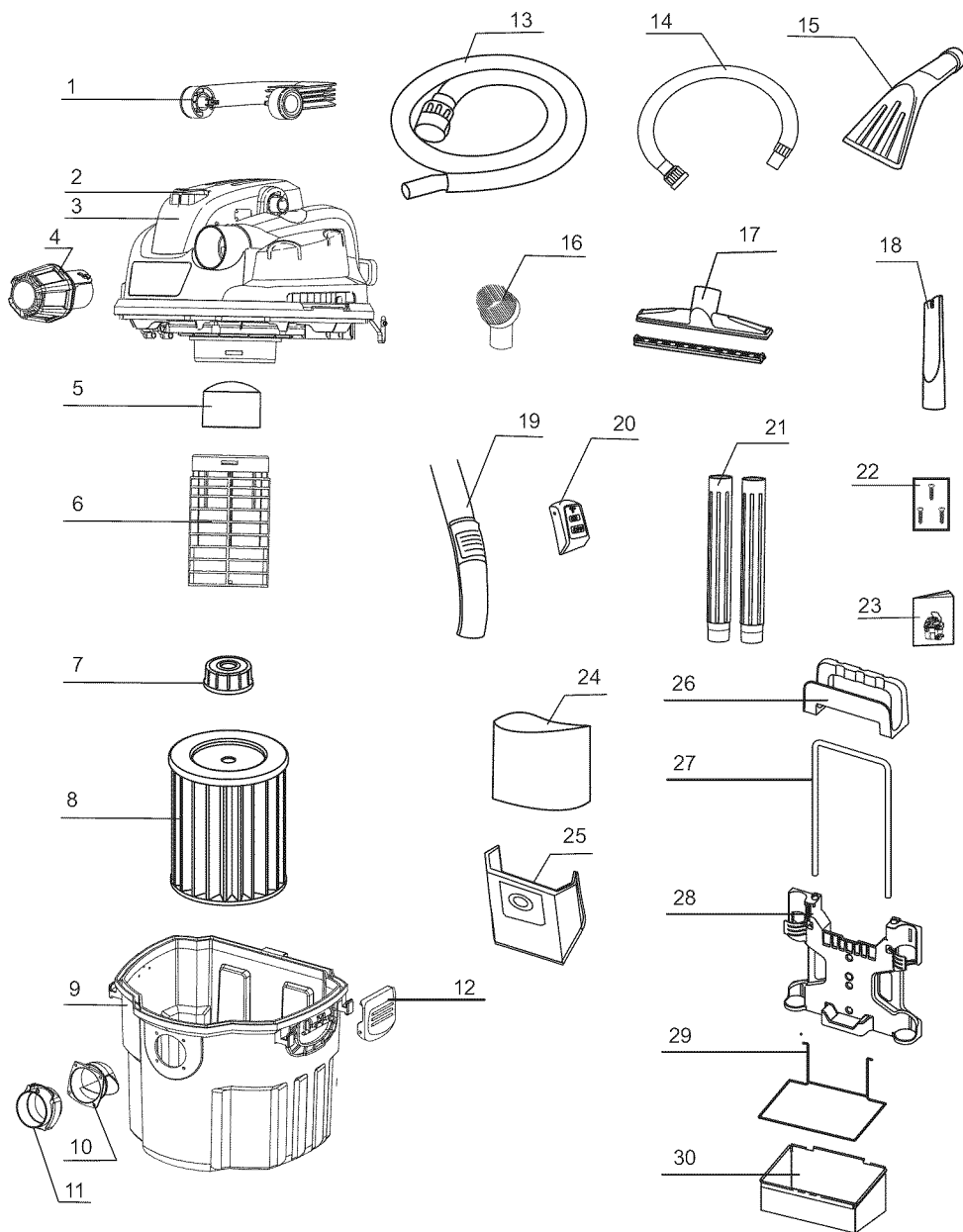

CRAFTSMAN

Aspiradora Para Mojado/Seco Colgable

Modelo No. 125.16825

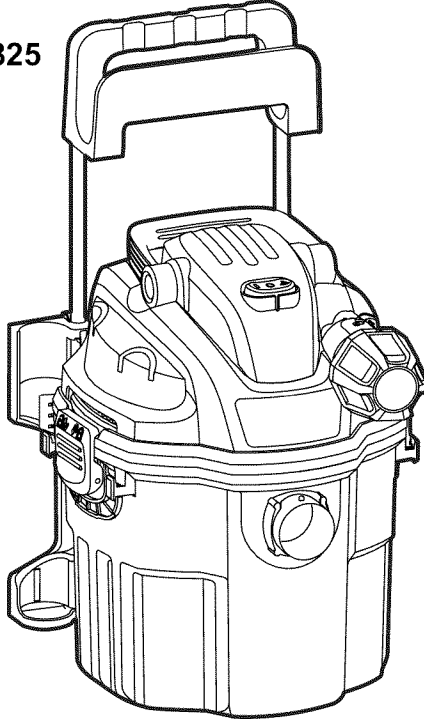

PRECAUCIÓN: Antes de usar este producto, lea este manual y siga todas las Reglas de Seguridad y las Instrucciones.

- Seguridad
- Ensamblaje
- Recogida
- Mantenimiento
- Partes

Garantía

UN AÑO DE GARANTIA COMPLETA CRAFTSMAN

Antes de usar este producto, lea este manual y siga todas las Reglas de Seguridad y las Instrucciones. POR UN AÑO desde el día de compra, este producto es garantizado contra cualquier defecto en el material u obra. Un producto defectuoso será reemplazado sin ningún cargo. Para mas detalles de la cobertura de garantía y obtener un remplazo gratis, visite la pagina web www.craftsman.com esta garantía no cubre los filtros, manguera o accesorios, los cuales son partes prescindibles que se pueden gastar con el uso normal en el periodo de la garantía. Esta garantía es cancelada si el producto es usado alguna vez mientras se proporcionan s ervicios comerciales o si es rentada a otra persona. Esta garantía le da derechos legales especificos, y usted puede tener otros derechos que cambian de estado a estado.

Sears Brands Management Corporation, Hoffman Estates, IL 60179

INSTRUCCIONES DE SEGURIDAD IMPORTANTES

Lea y entienda todas las instrucciones antes de usar esta aspiradora

Lea y entienda el manual del usuario y todas las etiquetas en la aspiradora mojado/seco antes de utilizar. La seguridad es una combinación de sentido común, hay que permanecer alerta y saber como su aspiradora trabaja. Utilizar esta aspiradora mojado/seco solamente según lo descrito en este manual. Para reducir el riesgo de daños corporales o de daño a su aspiradora mojado/seco, utilice solamente los accesorios recomendados Craftsman®. Para Uso Domestico Solamente.

GUARDE ESTE MANUAL PARA REFERENCIA EN EL FUTURO.

Cuando use un aparato eléctrico, siempre debe de seguir las precauciones básicas incluyendo las siguientes:

ADVERTENCIA: PARA REDUCIR EL RIESGO DE FUEGO, SACUDIDA ELÉCTRICA O DE LESIÓN:

- No deje la aspiradora desatendida cuando este desenchufada.
- No limpie con la aspiradora, o utilice esta aspiradora mojado/seco cerca de líquidos inflamables, gases, o vapores explosivos como la gasolina u otros combustibles, liquido de butano, limpiadores, pinturas a

base de aceite, gas natural, hidrógeno, o explosivos como el polvo de carbón, el polvo de magnesio, el polvo de grano, o pólvora. Las chispas dentro del motor pueden encender vapores inflamables o polvos combustibles.

- No aspire objetos que están encendidos o echando humo, por ejemplo cigarrillos, fósforos, o las cenizas calientes.
- Mantenga el cordón eléctrico lejos de superficies calientes.
- No exponga a la lluvia. Almacene en interiores.
- No desenchufe tirando del cordón. Para desenchufar, agarrare el enchufe, no el cordón.
- No utilice con el cordón, el enchufe u otras piezas dañadas.
- Si su aspiradora mojado/seco no está trabajando como debe, hay piezas que faltan, se ha caído o se ha dañado, ha sido dejada la intemperie, o ha caído en el agua, devuélvala a un centro de servicio independiente.
- No tire ni lleve por el cable, ni utilice el cordón de uso como manija, no cierre puertas sobre el cordón, o le de tirones alrededor de bordes o de esquinas filosas.
- No pase la aspiradora mojado/seco encima de su cordón eléctrico.
- No toque el enchufe o la aspiradora mojado/seco con las manos mojadas.

- Para reducir el riesgo de peligros para la salud por vapores o polvo, no aspire materiales tóxicos.
- No utilice ni almacene cerca de materiales peligrosos.
- No utilice esta aspiradora mojado/seco con un filtro rasgado o sin el filtro instalado excepto al limpiar líquidos con la aspiradora según lo descrito en la sección de la operación de este manual.
- No utilice como juguete. La máxima atención es necesaria cuando sea utilizada por niños o cerca de éstos.
- Para reducir el riesgo de lesiones debido a un arranque accidental, desenchufe el cordón eléctrico antes de cambiar o de limpiar el filtro.
- No deje la aspiradora mojado/seco desatendida cuando este conectada a un tomacorriente. Desenchufe de la corriente eléctrica cuando no este siendo utilizada y antes de darle servicio de ajustes y reparaciones.
- Apague su aspiradora mojado/seco antes de desenchufar.
- No ponga ningún objeto en las aberturas de la ventilación. No utilice la aspiradora con ninguna de las aberturas de la ventilación bloqueadas; mantenga libre de polvo, pelusa, cabellos o cualquier cosa que pueda reducir el flujo de aire.
- Mantenga el cabello, ropa suelta, dedos, y todas las partes del cuerpo lejos de aberturas y de piezas móviles.
- Para reducir el riesgo de caídas, utilice cuidado adicional al limpiar en las escaleras.

Observe las siguientes advertencias que aparecen en la cubierta del motor de su aspiradora.



ASLAMIENTO DOBLE - NO REQUIERE UN SISTEMA DE CONEXIÓN A TIERRA SEPARADO - UTILICE SOLAMENTE PIEZAS DE REPUESTO IDÉNTICAS.

▲ ADVERTENCIA:

- Para su propia seguridad, lea y entienda el manual del usuario.
- No tenga en marcha la aspiradora desatendida.
- No recoja cenizas calientes, carbones, materiales tóxicos, inflamables u otros materiales peligrosos,
- No utilice alrededor de líquidos o de vapores explosivos.

▲ **ADVERTENCIA:** Para reducir el riesgo de sacudidas eléctricas no exponga a la lluvia. Almacéne en interiores.

▲ **ADVERTENCIA:** Cuando use el soplador: use lentes de seguridad etiquetados como "ANSI Z87.1" en el paquete. Apague la unidad antes de ponerla en el suelo o al soltar el mango. Una sacudida eléctrica puede ocurrir si es usado en superficies mojadas. Dirija la descarga de aire hacia el área de trabajo. No dirija el aire hacia las personas que estén presentes. Mantenga a los niños lejos.

CORDÓN DE EXTENSION

Al utilizar un cordón de extensión con su aspiradora mojado/seco refiérase a la siguiente tabla para determinar el tamaño requerido del cordón de A.W.G. Antes de usar la aspiradora asegúrese de que el cordón eléctrico y el cordón de la extensión están en buenas condiciones para hacer el trabajo. Haga las reparaciones o los reemplazos antes de usar la aspiradora. Únicamente use cordones de extensión con capacidad nominal para uso a la intemperie.

Longitud del cordón de extensión				
110V-120V	25 Pies 7.5 Metros	50 Pies 15.25 Metros	100 Pies 30.5 Metros	150 Pies 45.7 Metros
Amps	A.W.G Tamaño del cordón			
0-6	18	16	16	14
7-10	18	16	14	12
11-12	16	16	14	12
13-16	14	12	No se recomienda	

Introducción

Esta Aspiradora de Mojado/Seco fue hecha para el uso del hogar. Puede ser usada para aspirar medios húmedos o secos y puede ser usada como un soplador.

Lea este manual del usuario para familiarizarse con el producto y sus características y para entender el uso específico de su nueva Aspiradora de Mojado Seco.

Indice

Sección	Página	Sección	Página
Garantía	18	Mantenimiento.....	27
Ins trucciones De Seguridad Importantes	18	Vaciando El Contenedor	27
Cordón De Extensión.....	19	Instalación Y Limpieza Del Filtro	
Introducción.....	20	De Cartucho.....	27
Indice	20	Instalación Y Limpieza Del Filtro	
Ensamblaje	21	De Esponja.....	28
Lista De Contenido	21	Reconfigurando El Control Remoto	28
Desempaque De Su aspiradora		Cambiando La Batería	29
Y Ensamblaje	22	Limpiando y Desinfectando La	
Montaje Y Ensamblaje Del Bastidor.....	22	Aspiradora de Mojado/Seco	29
Suspensión De La Aspiradora Al		Almacenamiento.....	29
Bastidor.....	23	Diagnostico	30
Bajar La Aspiradora De El Bastidor	23	Piezas De Repuesto.....	31
Enchufe Polarizado	23		
Recogida	24		
Aspirando Materials Secos.....	24		
Aspirando Liquidos.....	25		
Caracteríticas Del Soplador	26		

Ensamblaje

Sacar el contenido del cartón. Compruebe cada artículo contra la lista de contenido. Si alguna parte esta perdida o dañada, regrese la unidad a la tienda donde la compro, o llame al 1-800-469-4663 para el reemplazamiento de la parte.

Lista De Contenido

Clave	Descripción	Cant.
A	Ensamblaje De La Aspiradora	1
B	Bastidor Para Manguera	1
C	Varilla Para el Bastidor	1
D	Bastidor Para Montaje	1
E	Marco Para Bolsa De Accesorios	1
F	Bolsa Para Accesorios	1
G	Manguera	1
H	Manguera Flex	1
I	Cepillo Para El Suelo Con Escurridor	1
J	Herramienta Para Ranuras	1
K	Cepillo Redondo	1
L	Tubos Extensores	2
M	Boquilla Para Carros	1
N	Filtro de Cartucho	1
O	Difusor De Ruidos/aire	1
P	Manija Con Control Remoto	1
Q	Filtro De Esponja	1
R	Tornillos	3
S	Manual Del Usuario	1
T	Bolsa Para Polvo	1

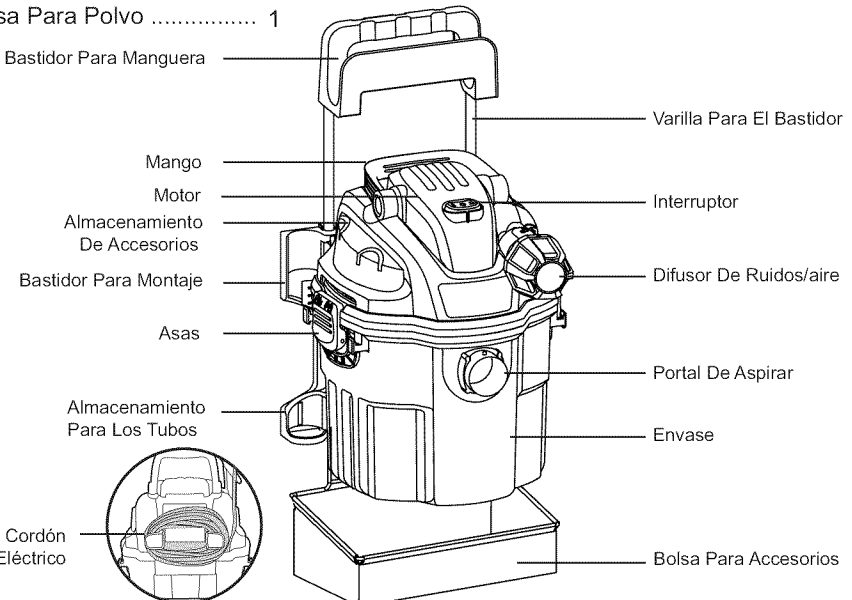
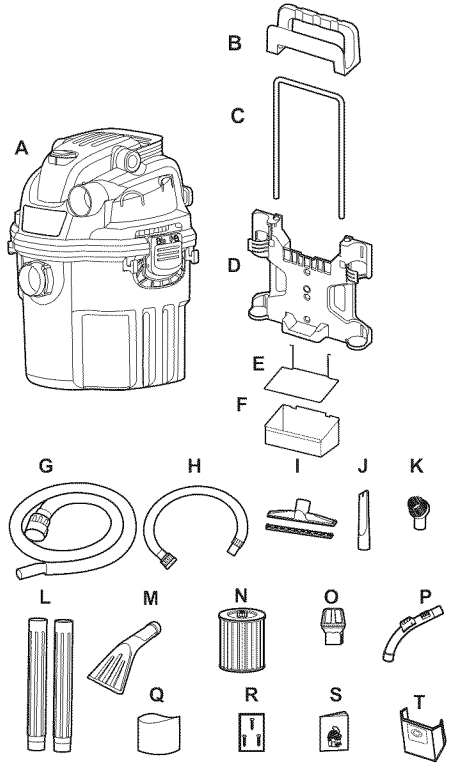

Ensamblaje (continuación)

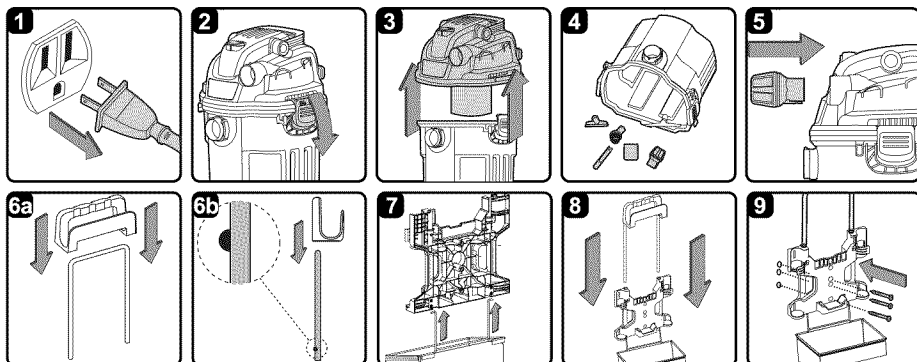

Desempaque De Su Aspiradora Y Ensamblaje

1. Verifique que el cordón eléctrico esté desconectado del enchufe. (Fig. 1)
2. Para quitar el cabezal del contenedor desenganche la asa del lado derecho hacia abajo. (Fig. 2) Repita en el lado izquierdo.
3. Levante la tapa que esta sobre el envase. (Fig. 3)
4. Saque el contenido dentro del envase, asegúrese de tener todo el contenido según lo enumerado en la página 21. (Fig. 4)
5. Coloque el cabezal en el contenedor y asegure las asas. Inserte el difusor de Aire/Ruido en el portal de soplador. (Fig. 5)

Montaje Y Ensamblaje Del Bastidor

ADVERTENCIA! Para prevenir lesiones o daños al producto:

- No monte el bastidor a más de 5 pies del piso.
- No sujete los tornillos a las paredes de tablero de yeso solamente. Sujete los tornillos al montante detrás de los tableros de yeso.
- No se cuelgue del bastidor ni se siente en él.
- No exceda el peso limite de 40 libras /18 kilos.

1. Coloque le bastidor par la manguera arriba de la varilla y precione para que entre en su sitio. (Fig. 6a) Asegúrese de que los botones esten en la posición que se muestra en la. (Fig. 6b)
2. Localize las dos aberturas en la parte inferior del bastidor para montaje e inserte el marco para la bolsa de accesorios en el bastidor. Asegurese de que el marco para accesorios es dirigido hacia el frente del bastidor. (Fig. 7)
3. Inserte la varilla para el bastidor dentro de los dos huecos encontrados en la parte superior del bastidor. Empuje la varilla hacia adentro hasta que los botones encajen en su lugar. (Fig. 8)
4. Seleccione un lugar en la pared que tenga montante no mas de 20 pies de un tomacorriente.
5. Alinee los tres agujeros del bastidor que estén sobre el montante de la pared. Verifique que el bastidor este nivel y marque los agujeros. Taladre agujeros de piloto de 1/8 de pulgada de diámetro en las puntos para los agujeros. Sujete el bastidor con los tres tornillos. (Fig. 9)

Ensamblaje (continuación)

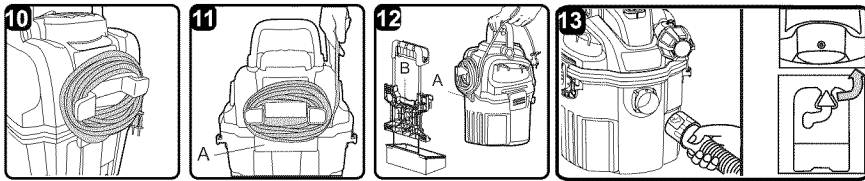

Suspensión De La Aspiradora al Bastidor

1. Mida la distancia del agujero superior del bastidor al tomacorriente mas cercano y agréguele 12 pulgadas. Envuelva el cordón excesiva en los ganchos para la cuerda detrás de la aspiradora. (Fig.10)
2. Asegurese que el cordón no este envuelto al rededor de el gancho para colgar la aspiradora. (Fig.11)
3. Monte las aspiradora sobre el bastidor alineando el gancho para colgar la aspiradora (A) con la ranura (B) en el bastidor de montaje y bajela hasta que se asegure. (Fig. 12) Cuando monte la aspiradora sobre el bastidor, detenga el exeso del cordón para asegurarse de que no se atore entre el bastidor y la parte tracera de la aspiradora.
4. Inserte el extremo de conexión de la manguera en el portal de aspirar y de vuelta hacia adentro para asegurar (Fig. 13) Para instalar manguera adicional, asegure las mangueras insertando una punta dentro de la otra.

5. Elija los accesorios deseados como la manija con control remoto, y colóquela sobre la manguera.
6. Almacene la manguera sobre el bastidor para manguera. Los accesorios se pueden guardar sobre el cabezal o en la bolsa para accesorios.

Enchufe Polarizado

Para reducir el riesgo de sacudidas eléctricas, este aparato electrodoméstico tiene un enchufe polarizado (una hoja es mas ancha que la otra). Este enchufe entrara en un tomacorriente polarizado solamente de una manera. Si el enchufe no entra por completo en el tomacorriente, voltéelo. Si sigue sin entrar, póngase en contacto con un electricista competente para instalar el tomacorriente adecuado. No modifique el enchufe. Aislamiento doble elimina la necesidad de un enchufe de tres cables con tierra y de un sistema de conexión a tierra separado.

Bajando La Aspiradora De El Bastidor

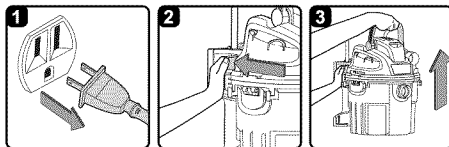

1. Verifique que el cordón eléctrico esté desconectado del enchufe. (Fig. 1)
2. Presione la palanca de liberación con su mano izquierda. (Fig. 2)
3. Con su mano derecha retire la aspiradora aislándola de su lugar. (Fig. 3)

Recogida

Aspirando Materiales Secos

▲ ADVERTENCIA: Asegúrese de leer, entender y aplicar toda la información en la Sección de Instrucciones de Seguridad Importantes al principio de este manual del usuario. No limpie con la aspiradora en áreas con gases inflamables, vapores, o polvos explosivos en el aire. Los gases o los vapores inflamables incluyen pero no se limitan a; líquido de butano, solventes en forma de aerosol para limpiar, pinturas a base de aceite, gasolina, alcohol o aerosol. El polvo explosivo incluye pero no se limita a; polvo de carbón, grano de magnesio o pólvora. Para reducir el riesgo de los vapores a la salud no aspire materiales tóxicos con la aspiradora.

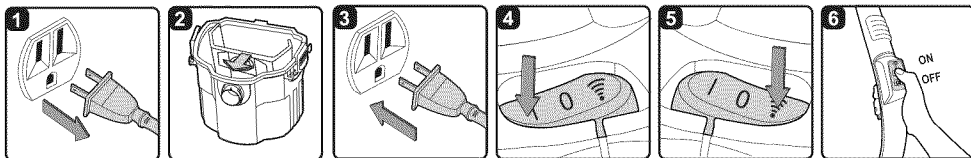

1. Verifique que el cordón eléctrico esté desconectado del enchufe. (Fig. 1)
2. Para aspirar en seco, el filtro de caucho debe de ser instalado correctamente. Para verificar refiérase a Instalación Y Limpieza Del Filtro De Cartucho en la página 27.
3. Enchufe la aspiradora del tomacorriente (Fig. 2) Coloque la aspiradora sobre el bastidor o utilice de forma portatil.
4. Coloque el retenedor del filtro encima del cartucho del filtro y apriete hacia abajo dando vuelta a la manija hacia la derecha. (Fig. 4)

O = OFF I = ON  = Remote Control

5. Encienda el motor moviendo el interruptor a la posición de 'I' (ON). (Fig. 4) Apague el motor moviendo el interruptora la posición de "O" (OFF).
6. Para uso con control remoto mueva el interruptor de la aspiradora a la posición de "  " Control Remoto. (Fig 5) Para encender la aspiradora oprima el boton "ON" en el Control Remoto por lo menos un segundo. (Fig 6). Para apagar la aspiradora oprima el boton "OFF" por, por lo menos un segundo.

NO UTILICE EL FILTRO DE CARTUCHO PARA ASPIRAR LÍQUIDOS CON LA ASPIRADORA

PRECAUCIÓN: No limpie el polvo de yeso o cemento con la aspiradora, el hollín o la ceniza de la chimenea utilizando un filtro estándar mojado/ seco. Este es un polvo muy fino el cuál no será capturado por el filtro y puede causar daño al motor. Cuando aspire polvos finos, utilice un filtro para polvos finos (vendido por aparte).

Recogida (continuación)

Aspirando Líquidos

- ▲ ADVERTENCIA:** Asegúrese de leer, entender y aplicar toda la información en la Sección de Instrucciones de Seguridad Importantes al principio de este manual del usuario. No limpie con la aspiradora en áreas con gases inflamables, vapores, o Polvos explosivos en el aire. Los gases o los vapores inflamables incluyen pero no se limitan a; líquido de butano, solventes en forma de aerosol para limpiar, pinturas a base de aceite, gasolina, alcohol o aerosol. El polvo explosivo incluye pero no se limita a; polvo de carbón, grano de magnesio o polvora. Para reducir el riesgo de los vapores a la salud no aspire materiales tóxicos con la aspiradora.
- ▲ ADVERTENCIA:** No enchufe el cordón eléctrico al tomacorrientes, asegúrese de que no este conectada al tomacorriente antes de ensamblar su aspiradora.

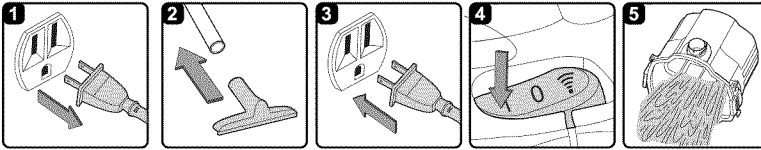

¡IMPORTANTE! Al aspirar grandes cantidades de líquidos con la aspiradora, recomendamos retirar la aspiradora del bastidor y ponerla en el piso. La aspiradora puede ser muy pesada cuando se llena de líquidos y difícil de retirar del bastidor.

1. Verifique que el cordón eléctrico esté desconectado del enchufe. Verifique que el envase esté limpio y libre de polvo. (Fig. 1)
2. Quite filtro de cartucho como se muestra en Quitando y Limpiando el Filtro De Cartucho en página 27. Luego instale el filtro de esponja como se muestra en Instalación Y Limpieza Del Filtro De Esponja en la página 28 y asegure el cabezal sobre el contenedor.

NO UTILICE EL FILTRO DE CARTUCHO PARA ASPIRAR LÍQUIDOS CON LA ASPIRADORA.

3. Coloque a la manguera la boquilla que desea utilizar. (Fig. 2)
4. Verifique que el interruptor esté en posición de apagado 'O' OFF antes de enchufar el cordón eléctrico en el enchufe. (Fig. 3)
5. Cuando aspire grandes cantidades de líquidos, le recomendamos retirar la aspiradora del soporte de montaje y colocarla en el piso. Encienda el motor moviendo el interruptor a la posición de 'I'. (Fig 6) Para uso con control remoto mueva el interruptor a la posición

de "  Control Remoto, luego oprima el botón "ON" en el Control Remoto por lo menos un segundo.

6. Después de cada uso, vacíe el envase en un receptáculo apropiado o un desagüero desatornillando la tapa de drenaje. Mire las instrucciones de Vacío del Contenedor en la página 27. Para evitar el riesgo de aparición de moho, acíe el recipiente, limpie y seque el filtro de esponja y déjelo secar al aire antes de almacenarlo. (Fig. 6)

¡IMPORTANTE! Al aspirar grandes cantidades de líquidos con la aspiradora, no sumerja la apertura de la manguera totalmente en el líquido; deje un boquete en la extremidad de la manguera para permitir afluencia del aire. La máquina está equipada con un flotador que detiene la acción de succión cuando el envase alcanza su capacidad máxima. Usted notará un aumento en velocidad del motor. Cuando esto suceda, apague la máquina, desconéctela del tomacorriente, y drene el líquido. Para continuar aspirando, reinstale la tapa del drenaje. Al terminar de aspirar, cerciórese que el interruptor esté en posición de apagado y quite el enchufe del tomacorriente. Vacíe el envase, limpie y seque el interior y el exterior antes de almacenar.

Recogida (continuación)

Características del Soplador

- ▲ **ADVERTENCIA:** Siempre utilice anteojos de seguridad que conformen con ANSI Z87.1 (O EN CANADA, CSAZ94.3) antes de usar el soplador.
- ▲ **ADVERTENCIA:** Mantenga a las personas alejadas de los residuos soplados.
- ▲ **ADVERTENCIA:** Utilice una mascara antipolvo si al soplar se crea polvo que pueda ser inhalado.

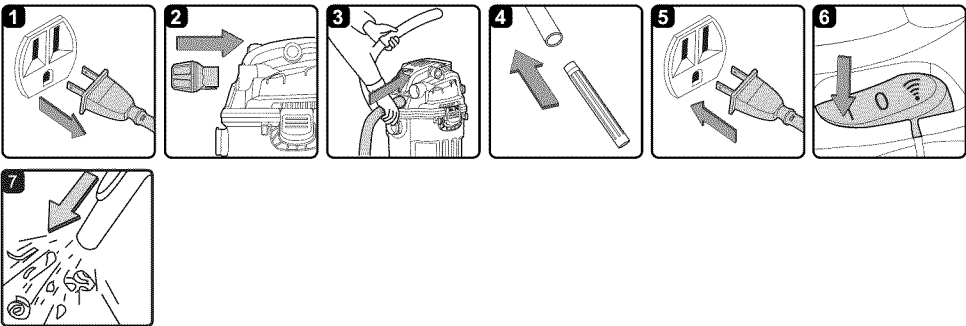

Esta Aspiradora Mojado/Seco tiene capacidades de ser usada como soplador. Siga las siguientes instrucciones para usar las características de limpiar como soplador en patios, talleres, y otras áreas.

1. Verifique que el cordón eléctrico esté desconectado del enchufe. (Fig. 1)
2. Asegúrese de que el envase este vacío antes de usar como soplador.
3. Remove air/noise diffuser from blower port. (Fig. 2)
4. Retire la manguera del portal de aspirar y inserte el extremo de conexión de la manguera en el portal del soplador y asegúrela. (Fig. 3)
5. Ponga la extensión o boquilla deseada a la manguera. (Fig. 4)
6. Asegúrese de que el interruptor este en la posición de apagado y enchufe al tomacorriente. (Fig. 5)
7. Antes de encender la aspiradora, asegure la manguera entre sus manos con firmeza. Encienda el motor moviendo el interruptor a la posición de 'I'. (Fig 6) interruptor a la posición de "📶" Control Remoto Para uso con control remoto mueva el Remoto, luego oprima el boton "ON" en el Control Remoto por lo menos un segundo.

Mantenimiento

Vaciando el Contenedor

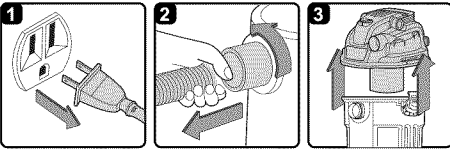

1. Verifique que el enchufe esté desconectado del tomacorriente. (Fig. 1)
2. Desconecte la manguera del envase. (Fig. 2)
3. Retire la aspiradoras del bastidor.
4. Suelte las asas y quite la tapa del envase. (Fig. 3)
5. Colóque la tapa en una superficie limpia en posición invertida con la jaula hacia arriba para vaciar el contenedor.
6. Vacíe el contenedor en un lugar propicio.

7. Coloque nuevamente la tapa sobre el envase, alinee las asas, y asegúrelas en su lugar.

¡AVISO! El filtro incluido está hecho con materiales de alta calidad diseñados para atrapar partículas de polvo pequeñas. El filtro se debe utilizar para recoger en seco solamente. Un filtro seco es necesario para recoger el polvo. Si el filtro de polvo está mojado, se estropeará rápidamente y será muy difícil limpiar. Utilice cuidado al quitar el filtro para limpiarlo y cambiarlo. Examine los filtros para ver si tienen rasguños o agujeros pequeños, un agujero pequeño puede dejar pasar el polvo a través y fuera del aspirador. No utilice un filtro con agujeros o rasguños, cambie inmediatamente.

Instalación Y Limpieza Del Filtro De Cartucho

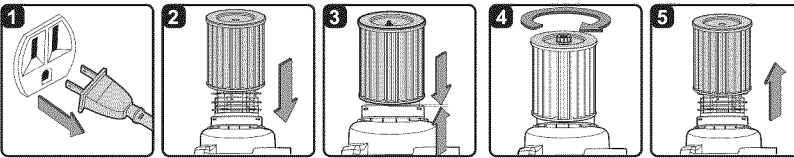

Instalación Y Limpieza Del Filtro De Cartucho

1. Verifique que el enchufe esté desconectado del tomacorriente. (Fig. 1)
2. Desconecte la manguera del envase.
3. Si la aspiradora está sobre el bastidor, quite y pongala en el piso.
4. Quite la tapa del envase.
5. Coloque la tapa en una superficie limpia en posición invertida con la jaula hacia arriba.
6. Instale el filtro de cartucho sobre la jaula del cartucho con el extremo plano del filtro hacia el cabezal de la aspiradora. (Fig. 2) Introduzca con cuidado el filtro hasta que encaje. (Fig. 3)
7. Para asegurar el filtro, ponga el retenedor y gire a la derecha para apretar hasta que ajuste. (Fig. 4)

Quitando y Limpiando el Filtro De Cartucho

1. Con la tapa en posición invertida quite cuidadosamente el filtro de cartucho. Si se usó el retenedor para asegurar el filtro, quite el retenedor girándolo en sentido contrario de las manecillas del reloj.
2. Sostenga y hale cuidadosamente el filtro para remover. (Fig. 5)

NOTA: Para mejores resultados de limpieza del filtro la limpieza se debe realizar al aire libre y no en el interior de su vivienda.

3. Limpie el filtro suavemente golpeando ligeramente o cepillando la suciedad.

Mantenimiento (continuación)

¡IMPORTANTE! Limpie o cambie el filtro regularmente para mejor funcionamiento. SIEMPRE UTILICE EL FILTRO DE CARTUCHO PARA LIMPIAR CON LA ASPIRADORA EN SECO. Si la máquina se utiliza sin el filtro de cartucho, el motor se quemará y la garantía será anulada. Siempre tenga a mano repuestos de los filtros.

⚠ ¡Advertencia! Siempre desconecte el enchufe del tomacorriente antes de quitar la tapa del envase.

Instalación Y Limpieza Del Filtro De Esponja

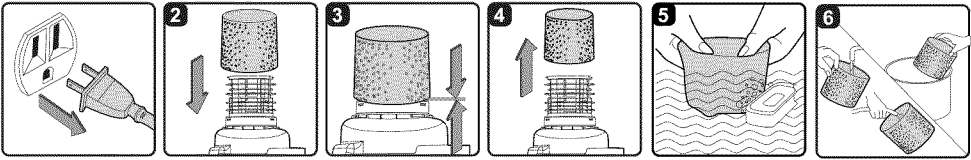

Instalación Y Limpieza Del Filtro De Esponja

1. Verifique que el enchufe esté desconectado del tomacorriente. (Fig. 1)
2. Desconecte la manguera del envase.
3. Si la aspiradora esta sobre el bastidor quite y pongala en el piso.
4. Quite la tapa del envase.
5. colóque la tapa en una superficie limpia en posición invertida con la jaula hacia arriba.
6. Si el filtro de cartucho esta sobre la jaula del cartucho remueva el filtro. Refiérase a la página 27 Instalación Del Filtro De Cartucho.

7. Cuidadosamente resbale el filtro de e esponja hacia abajo, sobre la jaula del filtro y empuje el filtro hacia adentro hasta que cubra la jaula completamente. (Fig. 2 & 3)

Limpieza Del Filtro De Esponja

1. Con la tapa en posición invertida quite Cuidadosamente el filtro de esponja. (Fig. 4)
2. Utilice una solución de jabón y agua para lavar el filtro de esponja. (Fig 5)
3. Enjuague con agua limpia. (Fig. 6)
4. Permita que el filtro se seque antes de instalar y de usar otra vez.

Reconfigurando El Control Remoto

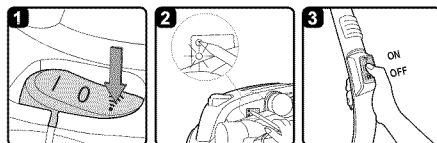

Si el control remoto para de funcionar, necesita ser reconfigurado. Reconfigure así:

1. Oprima el interruptor de la aspiradora en la posición de “Wi-Fi”. (Fig. 1)
2. Con la punta de una pluma oprima el botón de configuración, encontrado en el lado derecho del cabezal de la aspiradora, hasta que el indicador se ilumine. (Fig. 2)

3. Suelte el botón de REINICIO cuando se encienda la luz indicadora roja e inmediatamente presione el botón “ON” (encendido) en el control remoto y manténgalo presionado hasta que la aspiradora se encienda. (Fig. 3)
4. Si botón “ON” no se mantiene presionado durante 15 segundos, el reinicio no se llevará a cabo. Repita los pasos 2 y 3 para reiniciar.

Mantenimiento (continuación)

Cambiando La Batería – Remplace La Batería Con Una De 23AE De Alcalino

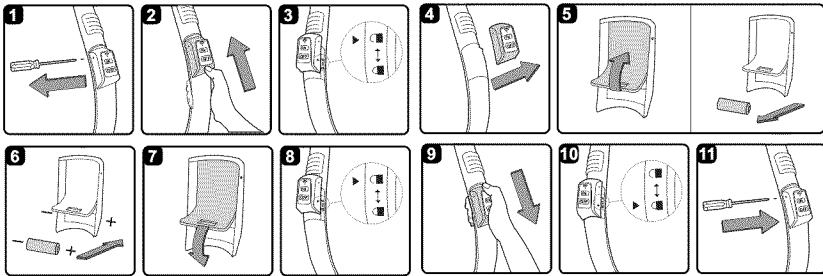

1. Use un destornillador “Philips” para retirar los tornillos del control remoto. (Fig. 1)
2. Deslice el control remoto hacia el frente hasta que la flecha este sobre el símbolo del candado abierto “☞”. (Fig. 2 & 3)
3. Retire el control remoto de la manija. (Fig. 4)
4. Quite la batería vieja y replácela con la nueva asegurando que los terminos estén en la posición correcta. (Fig. 5)
5. Inserte la batería nueva con los terminales en la dirección ilustrada y asegúrese de reemplazar la tapa de esponja. (Fig. 6 & 7)
6. Fije el control remoto a la manija, alineando la flecha con el símbolo del candado abiert “☞”. (Fig. 8)
7. Deslice el control remoto hacia atrás hasta que la flecha este sobre el símbolo del candado cerrado “☛”. (Fig. 9 & 10)
8. Asegure el control remoto con los tornillos. No sobre apriete lo tornillos. (Fig. 11)

Limpiando y Desinfectando la Aspiradora de Mojado/Seco

Para mantener su Aspiradora de Mojado/Seco en su mejor estado, limpie el exterior con un paño humedecido con agua tibia y jabón suave.

1. Vacíe los escombros del contenedor.
2. Lave el contenedor con agua tibia y jabón suave.
3. Seque con una toalla seca.

Antes de el almacenamiento prolongado o cuando sea necesario (i.e. al recoger aguas de residuos) el contenedor debe de ser desinfectado.

Para desinfectar el contenedor:

1. Eche un galón de agua y una cucharadita de cloro (desinfectante) en el contenedor.
2. Deje reposar la solución por 20 minutos, revolviendo cuidadosamente cada pocos minutos, asegurandose de que todas las partes de adentro del contenedor se mojen.

3. Vacíe el contenedor después de 20 minutos. Enjuague con agua hasta que el olor del cloro (desinfectante) desaparezca.
4. Deje secar completamente al contenedor antes de sellar el motor en el contenedor.

Almacenamiento

Antes de almacenar la aspiradora, el contenedor debe de ser vaciado y limpiado. cordón eléctrico debe de ser enrollado y la manguera debe de ser guardada como se describe en este manual. Los accesorios deben de ser mantenidos en aspiradora para que puedan estar disponibles. La aspiradora debe de ser almacenada en interiores.

Diagnostico

▲ ADVERTENCIA: SIEMPRE DESCONECTE EL ENCHUFE DEL TOMACORRIENTE ANTES DE DIAGNOSTICAR.

Síntoma	Posibles Causas	Como Corregir
Aspiradora no funciona	1) No esta conectada al tomacorriente.	1) Inspeccione el tomacorriente, cordón, caja de fusibles y fusibles.
	2) Cordón eléctrico defectuoso.	2) Desenchufe y examine el cordón eléctrico. Si está dañado, haga que sea reparado por un profesional.
	3) Envase lleno.	3) Vacíe el envase.
	4) Interruptor en la posición equivocada.	4) Precione el Boton ON 'I' en la aspiradora.
Polvo sale de la cubierta del motor.	1) El filtro de cartucho no esta puesto o esta dañado.	1) Ponga un filtro de cartucho o reemplace.
Eficacia reducida y vibración del motor.	1) Hay una obstrucción en la boquilla, la manguera, o la entrada del envase. O el filtro esta bloqueado por polvo fino.	1) Examine las entradas de la boquilla, de la manguera y del envase para saber si hay una obstrucción. Saque el filtro y límpielo. O instale un filtro nuevo.
Control Remoto no funciona	1) Bateria esta agotada.	1) Remplace con bateria nueva.

Piezas de Repuesto

125.16825 Aspiradora Para Mojado/Seco Colgable

Siempre ordene por el número de parte, no por el número clave. Siempre mencione el número de modelo cuando ordene partes. El número de modelo esta localizado en la placa de serie en la aspiradora. para ordenar partes llame al: 1-800-469-4663.

⚠ ADVERTENCIA: En la aspiradora mojado/seco con aislamiento doble se proporcionan dos medios de aislamiento en vez de conexión a tierra. No se proporciona ningún medio de conexión a tierra a un aparato electrodoméstico con aislamiento doble, ni se debe añadir a éste ningún medio de conexión a tierra. El servicio de ajustes y reparaciones de la aspiradora con aislamiento doble requiere extremo cuidado y conocimiento del sistema, y debe ser realizado únicamente por personal de servicio autorizado. Su aspiradora esta marcada con las palabras 'double insulated' el símbolo  (cuadrado dentro de un cuadrado) también esta marcado en el aparato.

Numero Clave	Numero Del Dibujo	Descripción	Cantidad
1	VW01P1.10.01	Mango	1
2	WODQ10.04.12	Interruptor	1
3	VW01P1.10.00	Motor	1
4	TVQTZH.04.00	Difusor De Ruidos/aire	1
5	TVQTZS.03.YZ	Flota	1
6	VJ51PF.10.04	Jaula	1
7	FV9543.11.01	Fermo Per Filtro	1
8	FV9543.11.10	Retenedor De Filtro	1
9	VW01P1.20.01	Envase	1
10	TVQTXK.04.02	Deflector	1
11	TVQTXK.06.01	Asamblea-Portal de Aspirar	1
12	TVQTDK.11.00	Asas	2
13	FV5802.01.00	Manguera	1
14	FV5861.01.00	Manguera Flex	1
15	FV5771.03.01	Boquilla Para Carros	1
16	FV5773.01.00	Cepillo Redondo	1
17	FV5708.00.00	Cepillo Para El Suelo Con Escurridor	1
18	FV5771.01.02	Herramienta Para Ranuras	1
19	FV5331.01.01	Manija Del Control Remoto	1
20	FV5331.10.00	Control Remoto	1
21	FV5901.01.01	Tubos Extensores	2
22	BOA2SP.48.42C	Tornillos	3
23	VW02P1.20.D6.01	Manual Del Usuario	1
24	FV9502.04.00	Filtro De Esponja	1
25	FV9612.01.00.01	Bolsa Para Polvo	1
26	VW02P1.20.02	Bastidor Para Manguera	1
27	VW02P1.20.01	Barilla Para El Bastidor	1
28	VW01P1.30.02	Bastidor Para Montaje	1
29	FV9204.01.01	Marco Para Bolsas De Accesorios	1
30	FV9244.01.00	Bolsa Para Accesorios	1

Piezas de Repuesto (continuación)

Aspiradora Para Mojado/Seco Colgable

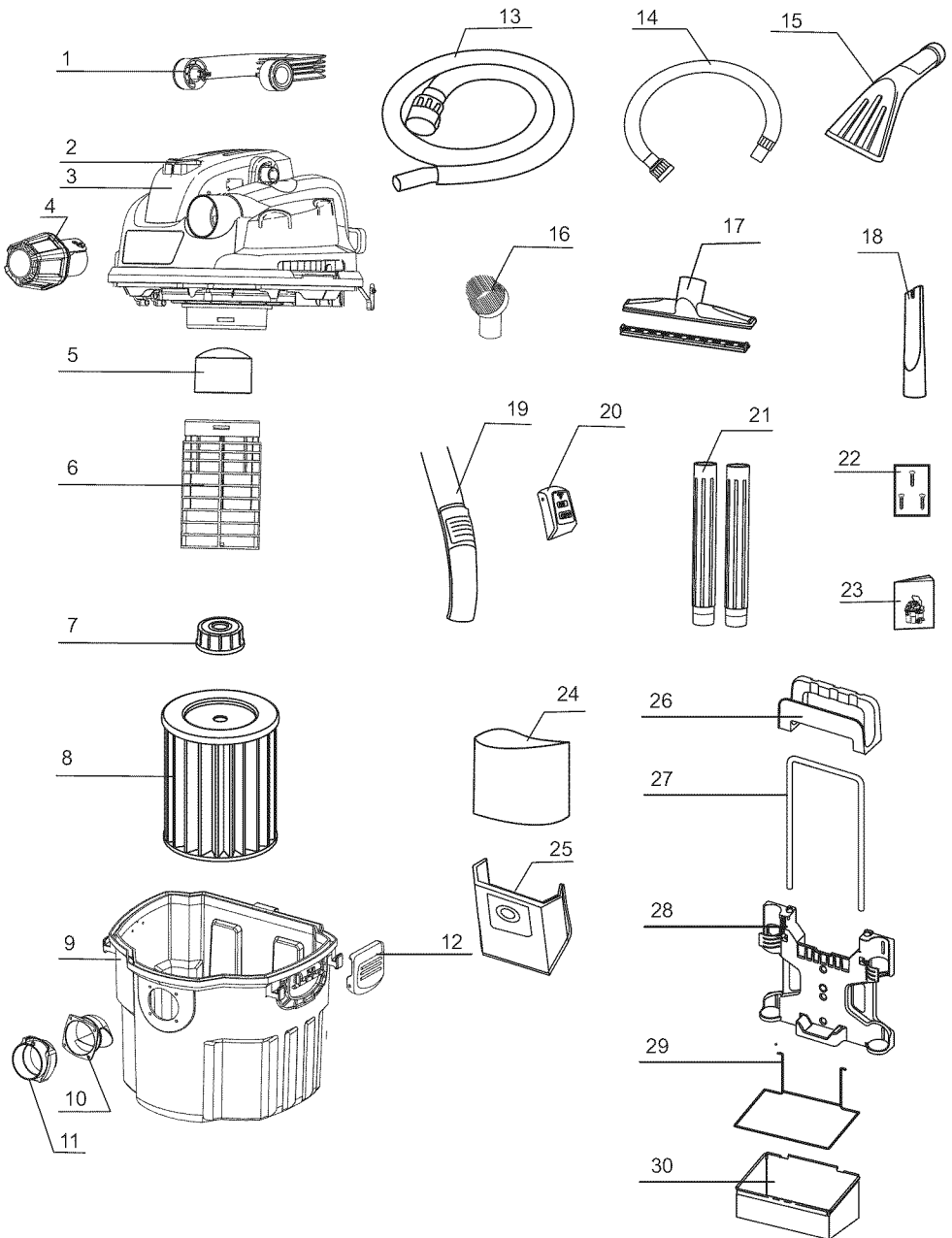

Free Manuals Download Website

<http://myh66.com>

<http://usermanuals.us>

<http://www.somanuals.com>

<http://www.4manuals.cc>

<http://www.manual-lib.com>

<http://www.404manual.com>

<http://www.luxmanual.com>

<http://aubethermostatmanual.com>

Golf course search by state

<http://golfingnear.com>

Email search by domain

<http://emailbydomain.com>

Auto manuals search

<http://auto.somanuals.com>

TV manuals search

<http://tv.somanuals.com>