

Owner's Manual



3800 Watt AC Generator

Model No.
580.329130



HOURS: Mon. - Fri. 8 a.m. to 5 p.m. (CT)

CAUTION:
Before using this product, read this manual and follow all its Safety Rules and Operating Instructions.

Sears, Roebuck and Co., Hoffman Estates, IL 60179

Visit our Craftsman website: www.sears.com/craftsman

Part No. 187144 Draft 0 (9/6/2000)

- Safety
- Assembly
- Operation
- Maintenance
- Parts
- Español

TABLE OF CONTENTS

WARRANTY	2	TROUBLESHOOTING	13
SAFETY RULES	3	SCHEMATIC DIAGRAM	14
ASSEMBLY	4	WIRING DIAGRAM	15
OPERATION	4-8	REPLACEMENT PARTS	16-22
MAINTENANCE	9-11	EMISSION CONTROL WARRANTY	23
SPECIFICATIONS	9	ESPAÑOL	24-39
STORAGE	12	HOW TO ORDER PARTS	BACK PAGE

WARRANTY

LIMITED WARRANTY FOR DELUXE PORTABLE GENERATORS

SEARS warrants to the original purchaser that the alternator and engine for its portable generator will be free from defects in materials or workmanship for the items and period set forth below from the date of original purchase. This warranty is not transferable and applies only to portable generators driven by the Sears warranted engine.

	CONSUMER*	COMMERCIAL*
Alternator	2 years (2nd year parts only)	1 year
Engine	2 years (2nd year parts only)	1 year

* **NOTE:** For the purpose of this warranty "Consumer Use" means personal residential household and emergency use by original purchaser, not to be used as a primary source of power. "Commercial Use" means all other uses, including rental, construction, commercial, and income producing purposes. Once a generator has experienced commercial use, it shall thereafter be considered a commercial use generator for the purpose of this warranty.

During said warranty period, SEARS will, at its option, repair or replace any part which, upon examination by SEARS, is found to be defective under normal use and service**. Starting batteries are not warranted by SEARS. All transportation costs under warranty, including return to the factory if necessary, are to be borne by the purchaser and prepaid by him. This warranty does not cover normal maintenance and service and does not apply to a generator set, alternator or engine, or parts which have been subjected to improper or unauthorized installation or alteration, misuse, negligence, accident, overloading, overspeeding, improper maintenance, repair or storage so as, in SEARS's judgment, to adversely affect its performance and reliability.

** **NORMAL WEAR:** As with all mechanical devices, engines need periodic parts service and replacement to perform well. This warranty will not cover repair when normal use has exhausted the life of a part or engine.

THERE IS NO OTHER EXPRESS WARRANTY. SEARS HEREBY DISCLAIMS ANY AND ALL IMPLIED WARRANTIES, INCLUDING BUT NOT LIMITED TO THOSE OF MERCHANTABILITY AND FITNESS FOR A PARTICULAR PURPOSE TO THE EXTENT PERMITTED BY LAW. THE DURATION OF ANY IMPLIED WARRANTIES WHICH CANNOT BE DISCLAIMED IS LIMITED TO THE TIME PERIOD AS SPECIFIED IN THE EXPRESS WARRANTY. LIABILITY FOR CONSEQUENTIAL, INCIDENTAL, OR SPECIAL DAMAGES UNDER ANY AND ALL WARRANTIES IS EXCLUDED.

Some states do not allow limitations on how long an implied warranty lasts, or the exclusion or limitation of incidental or consequential damages, so the above limitations or exclusions may not apply to you. This warranty gives you specific legal rights and you may also have other rights, which vary from state to state.

For service, see your nearest SEARS authorized warranty service facility. Warranty service can be performed only by a SEARS authorized service facility. This warranty will not apply to service at any other facility. At the time of requesting warranty service, evidence of original purchase date must be presented.

SEARS, ROEBUCK AND CO., Hoffman Estates, IL 60179 U.S.A

SAFETY RULES



WARNING



The engine exhaust from this product contains chemicals known to the State of California to cause cancer, birth defects, or other reproductive harm.



CAUTION! Always disconnect spark plug wire and place the wire where it cannot contact the spark plug to prevent accidental starting when setting up, transporting, adjusting or making repairs to your generator.



DANGER! This generator is designed for outdoor use only. **Do Not** use this generator inside any building or enclosure, including the generator compartment of a recreational vehicle (RV). Fire or an explosion may result. No user performed modifications, including venting of exhaust and/or cooling ventilation, will eliminate the danger. Allow at least two feet of clearance on all sides of the generator while operating the unit.



CAUTION! Before using this product, read this manual and follow all Safety Rules and Operating Instructions.

- The generator produces dangerously high voltage that can cause extremely hazardous electrical shock. Avoid contact with bare wires, terminals, etc. **Never** permit an unqualified person to operate or service the generator.
- **Never** handle any kind of electrical cord or device while standing in water, while barefoot or while hands or feet are wet. Dangerous electrical shock will result.
- The National Electric Code requires the frame and external electrically conductive parts of generator be properly connected to an approved earth ground. Local electrical codes may also require proper grounding of the generator. Consult with a local electrician for grounding requirements in your area.
- **Do Not** use worn, bare, frayed or otherwise damaged electrical cord sets with the generator. Using any defective cord set may result in electrical shock or damage to equipment and/or property.
- Operate generator only on level surfaces and where it will not be exposed to excessive moisture, dirt, dust or corrosive vapors.



THIS IS THE SAFETY ALERT SYMBOL. IT IS USED TO ALERT YOU TO POTENTIAL PERSONAL INJURY HAZARDS. OBEY ALL SAFETY MESSAGES THAT FOLLOW THIS SYMBOL TO AVOID POSSIBLE INJURY OR DEATH.

- **Never** add fuel while unit is running.
- Allow at least 2 feet of clearance on all sides of generator while operating unit or damage could result. Read "Cold Weather Operation" on page 7.
- Gasoline is highly **FLAMMABLE** and its vapors are **EXPLOSIVE**. **Do Not** permit smoking, open flames, sparks or heat in the vicinity while handling gasoline. Avoid spilling gasoline on a hot engine. Comply with all laws regulating storage and handling of gasoline.
- **Do Not** overfill the fuel tank. Always allow room for fuel expansion. If tank is overfilled, fuel can overflow onto a hot engine and cause **FIRE** or an **EXPLOSION**.
- **Never** store generator with fuel in tank where gasoline vapors might reach an open flame or spark (as on a furnace, water heater or clothes dryer). **FIRE** or an **EXPLOSION** might result.
- Generator exhaust gases contain **DEADLY** carbon monoxide gas. This dangerous gas, if breathed in sufficient concentrations, can cause unconsciousness or even death. Operate this equipment only in the open air where adequate ventilation is available.
- The unit requires an adequate flow of cooling air for its continued proper operation. **Never** operate the unit inside any room or enclosure where the free flow of cooling air into and out of the unit might be obstructed. Without sufficient cooling air flow, the unit quickly overheats, damaging the generator or nearby property.
- **Never** start or stop the unit with electrical loads connected to receptacles **AND** with the connected devices turned **ON**. Start the engine and let it stabilize before connecting electrical loads. Disconnect all electrical loads before shutting down the generator.
- **Never operate generator:**
 - in rain; in any enclosed compartment; when connected electrical devices overheat; if electrical output is lost; if engine or generator sparks; if flames or smoke are observed while unit is running; if unit vibrates excessively.

NOTE: Your generator is equipped with a spark arrester muffler, the spark arrester must be maintained in effective working order by the owner/operator.

In the State of California a spark arrester is required by law (Section 4442 of the California Public Resources Code). Other states may have similar laws. Federal laws apply on federal lands.

ASSEMBLY

CARTON CONTENTS

- Main unit
- Owner's manual
- Engine oil

Check all contents. If any parts are missing or damaged, call the generator helpline at 1-800-222-3136.

TO REMOVE GENERATOR FROM CARTON

- Slice two corners at end of carton from top to bottom so the panel can be folded down flat, then remove all packing material.
- Read "Cold Weather Operation" on page 7.
- Remove the generator from the shipping carton.

OPERATION

KNOW YOUR GENERATOR

Read the owner's manual and safety rules before operating your generator.

Compare the illustrations with your Generator to familiarize yourself with the locations of various controls and adjustments. Save this manual for future reference.

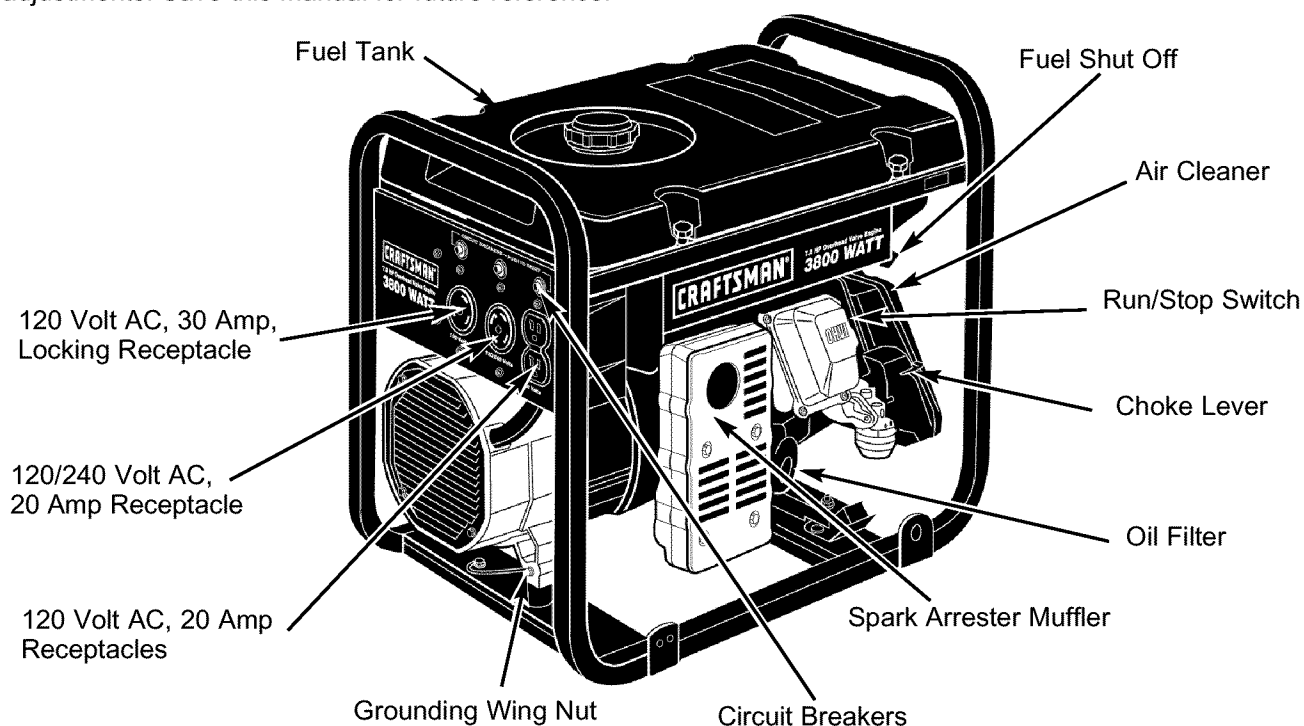

120 Volt AC, 20 AC Amp Receptacles — May be used to supply electrical power for the operation of 120 Volt AC, 20 Amp, single phase, 60 Hz electrical lighting, appliance, tool and motor loads.

120 Volt AC, 30 Amp, Locking Receptacle — May be used to supply electrical power for the operation of 120 Volt AC at 30 Amp, single phase, 60 Hz, electrical lighting, appliance, tool and motor loads.

120/240 Volt AC, 20 Amp Receptacle — May be used to supply electrical power for the operation of 120 and/or 240 Volt AC, 20 Amp, single phase, 60 Hz electrical lighting, appliance, tool and motor loads.

Air Cleaner — Filters air as it is drawn into the engine carburetor.

Choke Lever — Used when starting a cold engine.

Circuit Breakers — Each receptacle is provided with a "push to reset" circuit breaker to protect the

generator and any connected tools or appliances against electrical overload.

Fuel Shut Off — Make sure fuel shut off is open before starting engine. Close when engine is shut off

Fuel Tank — Tank holds 4 U.S. gallons of unleaded gasoline.

Grounding Wing Nut — Provides a convenient tie point for connecting generator to earth ground.

Oil Filter — Filters engine oil for longer engine life.

Run/Stop Switch — Set this switch to "Run" before to set in starting mode. Set the switch to "Stop" to shut off a running engine. Located on the engine block.

Spark Arrester Muffler — Exhaust muffler lowers engine noise and is equipped with a spark arrester screen.

RECEPTACLES

Use only high quality, well-insulated, extension cords with the generator's electrical receptacles. Check the ratings of all extension cords before you use them. Extension cords should be rated for 125 Volt AC loads at 20 Amps or greater for most electrical devices. Some devices, however, may not require this type of extension cord. Check the owner's manuals of those devices for the manufacturer's recommendations.

Keep extension cords as short as possible, preferably less than 15 feet, to prevent voltage drop and possible overheating of wires.

120 Volt AC, 20 Amp Receptacles

Each receptacle of this pair is protected against overload by a single 20 Amp push-to-reset type of circuit breaker.

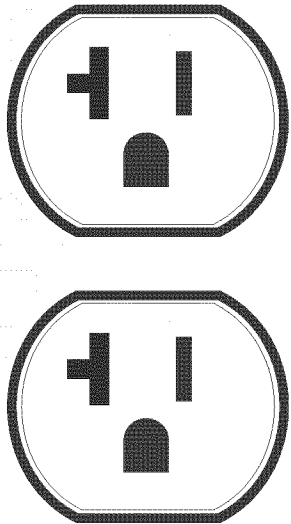

Use each receptacle to operate 120 Volt AC, single phase, 60 Hz electrical loads requiring up to 2,400 watts (2.4 kW) at 20 Amps of current.

CAUTION! Although each receptacle socket is rated for 120 Volt AC loads at 20 Amps (2,400 watts or 2.4 kW), this generator is rated for a total output of 3,800 watts. Powering loads that exceed the generator's wattage capacity can damage it or cause serious injuries. The total number of 120 Volt loads powered through these receptacles should not exceed 20 Amps.

120/240 Volt AC, 20 Amp Receptacle

This is a full capacity receptacle, which means you can take the generator's full rated wattage from this single receptacle. The outlet is protected by a 20 Amp push-to-reset circuit breaker.

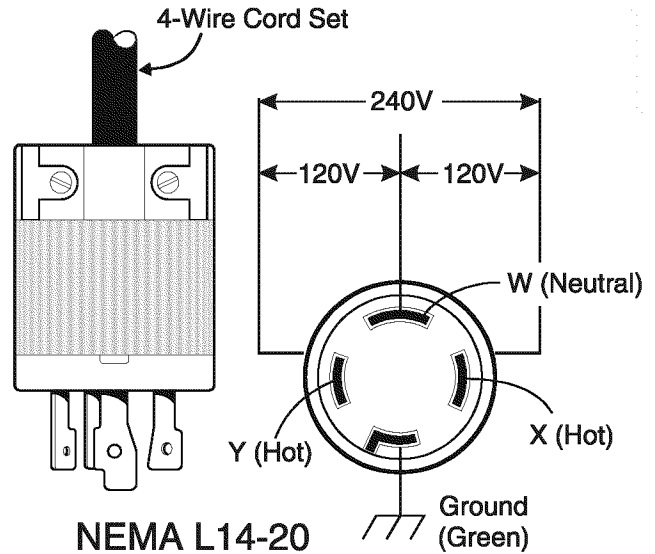

As shown above, connect a suitable 4-wire cord set to a NEMA L14-20 plug and to the desired load. The cord set should be rated for 250 Volt AC loads at 20 Amps (or greater).

CAUTION! Although this receptacle is rated for 240 Volt AC loads at 20 Amps (4,800 watts or 4.8 kW), this generator is rated for a total output of 3,800 watts. Powering loads that exceed the generator's wattage capacity can damage it or cause serious injuries. The total number of 240 Volt loads powered through this receptacle should not exceed 20 Amps.

120 Volt AC, 30 Amp Receptacle

Use a NEMA L5-30 plug with this receptacle. Connect a 3-wire cord set rated for 125 Volts AC at 30 Amps to the plug.

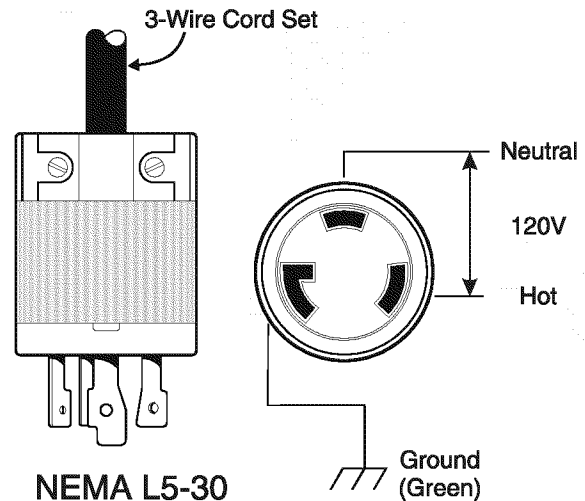

Use this receptacle to operate 120 Volt AC, 60 Hz, single phase loads requiring up to 3,600 watts (3.6 kW) of power at 30 Amps. The outlet is protected by a 30 Amp push-to-reset circuit breaker.

HOW TO USE YOUR GENERATOR

If you have any problems operating your generator, please call the generator helpline at **1-800-222-3136**.

Grounding the Generator

The National Electrical Code requires that the frame and external electrically conductive parts of this generator be properly connected to an approved earth ground. Local electrical codes may also require proper grounding of the unit. For that purpose, a grounding wing nut is provided on the base of the cradle (note: typical unit shown may not look like your unit).

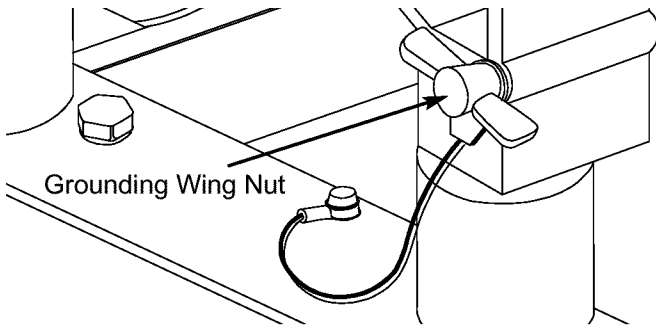

Generally, connecting a No. 12 AWG (American Wire Gauge) stranded copper wire to the grounding wing nut and to an earth-driven copper or brass grounding rod (electrode) provides adequate protection against electrical shock. However, local codes may vary widely. Consult with a local electrician for grounding requirements in your area.

Proper grounding of generator will help prevent electrical shock in the event of a ground fault condition in the generator or in connected electrical devices. Proper grounding also helps dissipate static electricity, which often builds up in ungrounded devices.

BEFORE STARTING THE GENERATOR

To operate the engine you must do the following:

Add Engine Oil

NOTE: When adding oil to the engine crankcase in the future, use only high quality detergent oil rated with API service classification SF or SG SAE 30 weight. Use no special additives.

Select the oil's viscosity grade according to your expected operating temperature. **Do Not use SAE 10W-40.**

- **Above 40°F**, use SAE 10W-30 or SAE 30.
- **Below 40°F**, use synthetic 5W-20 or 5W-30.

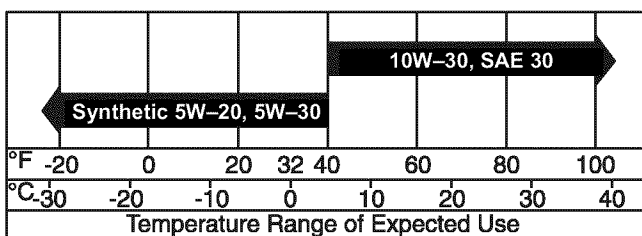

Although multi-viscosity oils (5W30, 10W30, etc.) improve starting in cold weather, these multi-viscosity oils will result in increased oil consumption when used above 32°F. Check your engine oil level more frequently to avoid possible damage from running low on oil.

- Place generator on a level surface.
- Clean area around yellow oil fill cap. Remove the oil fill cap.
- Slowly fill engine with oil through the oil fill opening until the oil level is to the point of overflowing.
- Install yellow oil fill cap and finger tighten securely.
- Check engine oil level before starting each time thereafter. If the oil level is below the point of overflowing, fill to the proper level.

Add Gasoline

WARNING! Never fill fuel tank indoors. Never fill fuel tank when engine is running or hot. **Do Not** light a cigarette or smoke when filling the fuel tank.

CAUTION! Do Not overfill the fuel tank. Always leave room for expansion.

- Use regular UNLEADED gasoline with the generator engine. **Do Not** use premium gasoline. **Do Not** mix oil with gasoline.
- Clean area around fuel fill cap, remove cap.
- Slowly add unleaded regular gasoline to fuel tank. Be careful not to overfill. Allow about 1/2" of tank space between bottom of fill opening and top of fuel for fuel expansion, as shown here.

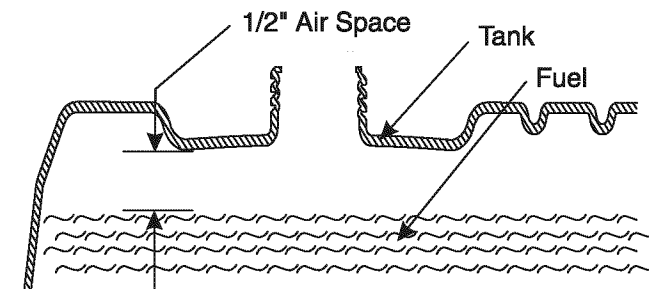

- Install fuel cap and wipe up any spilled gasoline.

IMPORTANT: It is important to prevent gum deposits from forming in essential fuel system parts such as the carburetor, fuel filter, fuel hose or tank during storage. Also, experience indicates that alcohol-blended fuels (called gasohol, ethanol or methanol) can attract moisture, which leads to separation and formation of acids during storage. Acidic gas can damage the fuel system of an engine while in storage. To avoid engine problems, the fuel system should be emptied before storage of 30 days or longer. See "Storage" on page 12. **Never** use engine or carburetor cleaner products in the fuel tank or permanent damage may occur.

TO START THE ENGINE

CAUTION! Never run engine indoors or in enclosed poorly ventilated areas. Engine exhaust contains carbon monoxide, an odorless and deadly gas.

WARNING! temperature of muffler and nearby areas may exceed 150°F (65°C). Avoid these areas.

Disconnect all electrical loads from the generator. Use the following start instruction steps by numerical order:

1. Turn the fuel valve to the “On” position.

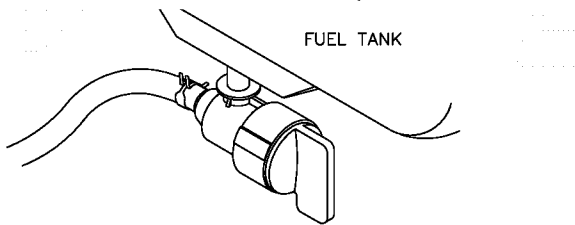

2. Set the Run/Stop switch to “Run” position.

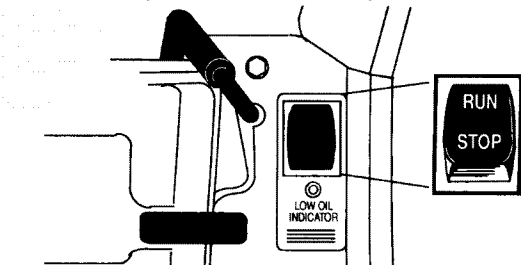

3. Place the choke lever in the “Full” choke position.

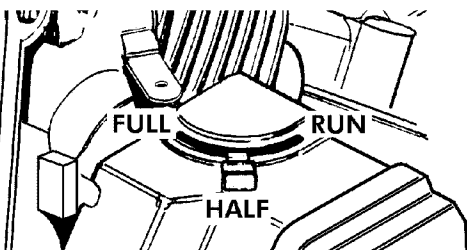

4. Grasp the recoil handle and pull slowly until slight resistance is felt. Then pull rapidly one time only to start engine.

- If engine starts, proceed to step 6.
- If engine fails to start, proceed to step 5.

5. Move the choke lever to “Half” choke position, and pull recoil handle twice.

- If engine fails to start, repeat steps 3 thru 5.

6. Move choke lever to “Run” position. If engine falters, move choke lever to “Half” choke position until the engine runs smoothly and then to “Run” position.

NOTE: If engine still fails to start after 3 pulls, check for proper oil level in crankcase. This unit is equipped with a Low Oil Shutdown System (see page 8).

TO STOP THE ENGINE

- Unplug **all** electrical loads from generator panel receptacles. **Never** start or stop engine with electrical devices plugged in AND turned on.
- Let engine run at no-load for several minutes to stabilize the internal temperatures of engine and generator.
- Move Run/Stop switch to “Stop” position.

COLD WEATHER OPERATION

Under certain weather conditions (temperatures below 40°F [4°C] and a high dew point), your generator may experience icing of the carburetor and/or the crankcase breather system.

In an emergency, use the original shipping box as a temporary shelter:

- Cut off all flaps.
- Cut out one of the long sides of the box to expose exhaust side of unit. Ensure a minimum of two feet clearance between open side of box and nearest object.
- Cut appropriate slots to access receptacles and clear handles.
- Start unit, then place box over it.

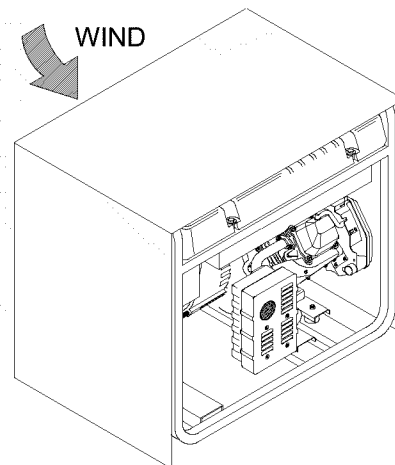

IMPORTANT: Remove shelter when temperature is above 40°F [4°C].

For a more permanent shelter, build a structure that will enclose three sides and the top of the generator:

- Make sure entire muffler-side of generator is exposed. Note that your generator may appear different from that shown here.
- Ensure a minimum of two feet clearance between open side of box and nearest object.
- Face exposed end away from wind and elements.
- Enclosure should hold enough heat created by the generator to prevent icing.

CAUTION! Never run unit indoors; **Do Not** enclose generator any more than shown. Remove shelter when temperatures are above 40°F [4°C].

LOW OIL PRESSURE SHUTDOWN SYSTEM

The engine is equipped with a low oil pressure sensor that shuts down the engine automatically when the oil pressure drops below 6 psi. If the engine shuts down by itself and the fuel tank has enough gasoline, check engine oil level.

Initial Start-up

A delay built in the low oil shutdown system allows oil pressure to build during starting. The delay allows the engine to run for about 10 seconds before sensing oil pressure.

Sensing Low Pressure

If the system senses low oil pressure during operation, the engine shuts down. As the system shuts down, the low oil light comes ON. However, once the engine has stopped rotating, this light will go OFF.

Restarting

If you try to restart the engine within 10 seconds after it shuts down, the engine may NOT start. The system needs 5 to 10 seconds to reset.

If you do restart the engine after such a shutdown and have not corrected the low oil pressure, the engine runs for about 10 seconds as described above and then stops.

DON'T OVERLOAD THE GENERATOR

Overloading a generator in excess of its rated wattage capacity can result in damage to the generator and to connected electrical devices. Observe the following, to prevent overloading the unit:

- Add up the total wattage of all electrical devices to be connected at one time. This total should NOT be greater than the generator's wattage capacity.
- The rated wattage of lights can be taken from light bulbs. The rated wattage of tools, appliances and motors can usually be found on a data plate or decal affixed to the device.
- If the appliance, tool or motor does not give wattage, multiply volts times ampere rating to determine watts (volts x amps = watts).
- Some electric motors, such as induction types, require about three times more watts of power for starting than for running. This surge of power lasts only a few seconds when starting such motors. Make sure you allow for this high starting wattage when selecting electrical devices to connect to your generator. First, figure the watts needed to start the largest motor. Add to that figure the running watts of all other connected loads.

The Wattage Reference Guide below is provided to assist you in determining how many items your generator can operate at one time.

WATTAGE REFERENCE GUIDE

Recreational/Home Uses

Tool/Appliance	Watts
AM/FM clock radio	50
Light bulb	100
Fan	200
20" color TV	400
*Deep freezer	500
Personal computer and 15" monitor	800
*1/3 hp furnace fan blower	800
Microwave oven	800
*18 cu ft refrigerator	800
Sump pump	1000
Electric skillet	1250
*1/2 hp water well pump	1400
*12,000 Btu window air conditioner	1400
Space heater	1800
Electric water heater	4000

Professional/Contractor Uses

Tool/Appliance	Watts
*1/3 hp airless sprayer	600
3/8" hammer drill	600
Variable speed Sawzall®	960
1/2" power drill	1000
Quartz-halogen work light	1000
Belt sander	1200
7 1/4" circular saw	1500
7 1/4" worm drive saw	1600
*1 1/2 hp air compressor	1800
*10" power miter saw	1800
6" bench grinder	1800
*6" table planer	1800
*10" table/radial arm saw	2000
Wire feed welder	2400

*=allow 3 times listed watts for starting surge

MAINTENANCE

MAINTENANCE SCHEDULE

Follow the hourly or calendar intervals, whichever occurs first.

More frequent service is required when operating in adverse conditions noted below.

Maintenance Operation	Every 8 Hours or Daily	25 Hours or Every Season	50 Hours or Every Season	100 Hours or Every Season	Yearly
Check oil level	X				
Change oil & oil filter‡			X*		
Clean spark arrester screen				X	
Service air filter pre-cleaner		X**			
Service air cleaner cartridge			X**		
Adjust valve clearance			X		
Replace spark plugs					X
Retorque head bolts			***		

‡ Change oil & oil filter after first 8 hours of operation, then after every 50 hours.
 * Change oil & oil filter every 25 hours when operating under heavy load or in high temperatures.
 ** Clean more often under dirty or dusty conditions. Replace filter parts if very dirty.
 *** Perform this task only after first 50 hours of operation. Head bolts will not need further retorquing.

PRODUCT SPECIFICATIONS

Generator Specifications

Rated Maximum Power 3,800 Watts (3.8kW)
 Surge Maximum Power 4,750 Watts (4.75kW)
 Rated AC Voltage 120/240 Volts
 Rated Maximum AC Current:
 at 240 Volts 15.8 Amperes
 at 120 Volts 31.6 Amperes
 Rated Frequency 60 Hz at 3600 rpm
 Phase Single Phase
 Gasoline Capacity 4 U.S. gallons

Engine Specifications

Rated Horsepower 7.8 at 3600 rpm
 Spark Plug
 Type: Champion RC12YC or
 Equivalent
 Set Gap To: 0.030inch (0.76mm)
 Oil Type:
 Above 32° F SAE 30 or 10W-30
 Below 32° F Synthetic 5W-20 or
 5W-30

GENERAL RECOMMENDATIONS

The warranty of the Generator does not cover items that have been subjected to operator abuse or negligence. To receive full value from the warranty, operator must maintain Generator as instructed in this manual.

Some adjustments will need to be made periodically to properly maintain your generator. All adjustments in the Service and Adjustments section of this manual should be made at least once each season. Follow the requirements in the "Maintenance Schedule" chart above.

NOTE: Once a year you should clean or replace the spark plug and replace the air filter. A new spark plug and clean air filter assure proper fuel-air mixture and help your engine run better and last longer.

GENERATOR MAINTENANCE

Generator maintenance consists of keeping the unit clean and dry. Operate and store the unit in a clean dry environment where it will not be exposed to excessive dust, dirt, moisture or any corrosive vapors. Cooling air slots in the generator must not become clogged with snow, leaves, or any other foreign material.

Check the cleanliness of the generator frequently and clean when dust, dirt, oil, moisture or other foreign substances are visible on its exterior surface.

NOTE: Do Not use a garden hose to clean generator. Water can enter the engine fuel system and cause problems. In addition, if water enters the generator through cooling air slots, some of the water will be retained in voids and cracks of the rotor and stator winding insulation. Water and dirt buildup on the generator internal windings will eventually decrease the insulation resistance of these windings.

CLEAN THE GENERATOR

 **CAUTION! Never** Insert any object or tool through the air cooling slots, even if the engine is not running.

- Use a damp cloth to wipe exterior surfaces clean.
- A soft, bristle brush may be used to loosen caked on dirt, oil, etc.

- A vacuum cleaner may be used to pick up loose dirt and debris.
- Low pressure air (not to exceed 25 psi) may be used to blow away dirt. Inspect cooling air slots and openings on the generator. These openings must be kept clean and unobstructed.

ENGINE MAINTENANCE

! DANGER! When working on the generator, always disconnect spark plug wire from spark plug and keep it away from spark plug.

Checking Oil Level

Oil level should be checked prior to each use or at least every 8 hours of operation. Keep oil level maintained.

Changing Engine Oil and Oil Filter

Change oil after first 8 hours of operation. Change oil every 50 hours thereafter. If you are using your generator under extremely dirty or dusty conditions, or in extremely hot weather, change oil more often.

Change oil while engine is still warm from running, as follows:

- Clean area around oil drain plug.
- Remove oil drain plug and oil fill plug and drain oil completely into a suitable container.
- When oil has completely drained, install oil drain plug and tighten securely.
- Place a suitable container beneath the oil filter and turn filter counterclockwise to remove. Discard according to local regulations.
- Coat gasket of new filter (p/n 70185) with engine oil. Turn filter clockwise until gasket snugs against the filter adapter. Then tighten filter an additional 3/4 turn.
- Fill oil sump with recommended oil (see page 6).
- Install the oil fill plug and tighten securely.

Clean/Replace Spark Plug

Change the spark plug every 100 hours of operation or once each year, whichever comes first. This will help your engine to start easier and run better. Replace with recommended spark plug, as follows.

- Clean area around spark plug, then remove and inspect it. Replace spark plug if electrodes are pitted, burned or porcelain is cracked.
- Check new spark plug electrode gap with wire feeler gauge and set gap to 0.030 inch (0.76mm).

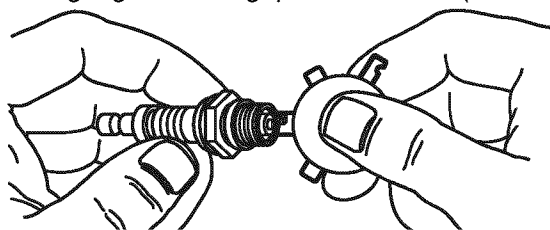

Retorque Head Bolts

After 50 hours of operation, retorque the head bolts for this engine to 3.1 kg/m (22 foot-pounds). The torque sequence is A, B, C, D, E (star pattern).

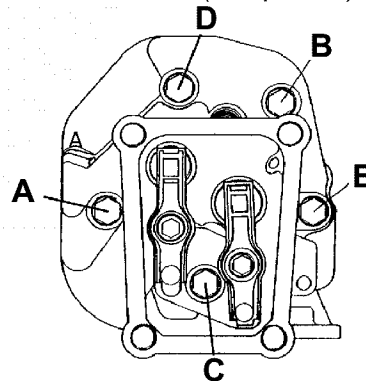

IMPORTANT: If you feel uncomfortable about doing this procedure or you don't have the proper tools, please take your generator in to the nearest Sears service center to have the head bolts retorqued. This is a very important step to insure the longest life for your engine.

Service Air Cleaner

Your engine will not run properly and may be damaged if you run it using a dirty air cleaner.

Clean or replace the air cleaner paper filter once every 25 hours of operation or once a year, whichever comes first. Clean or replace more often if operating under dusty or dirty conditions. Clean foam pre-cleaner every 25 hours of operation or sooner under dusty conditions.

To clean or replace foam pre-cleaner:

- Remove air cleaner cover, then foam pre-filter.

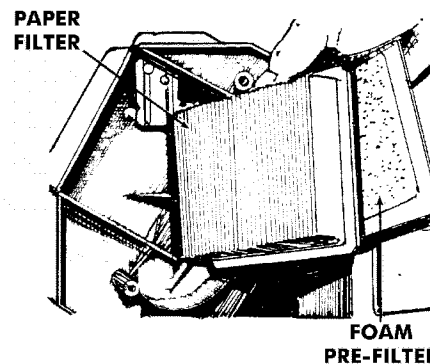

- Wash pre-cleaner in soapy water. Squeeze pre-filter dry in clean cloth (DO NOT TWIST).
- Clean air cleaner cover before installing it.

To clean or replace paper air filter:

- Remove air cleaner cover; then remove foam pre-filter (service if necessary) and remove paper filter.
- Clean paper filter by tapping it gently on a solid surface. If the filter is too dirty, replace it with a new one. Dispose of the old filter properly.

- Clean air cleaner cover then insert pre-cleaner into cover. Next insert new paper filter into cover to hold pre-cleaner in place and assemble all of them to the base of the air cleaner.

NOTE: If you need to order a new air filter, please call **1-800-366-PART**.

Clean Spark Arrester Screen

The engine exhaust muffler has a spark arrester screen. Inspect and clean the screen every 100 hours of operation or once each year, whichever comes first.

NOTE: If you use your generator on any forest-covered, brush-covered or grass-covered unimproved land, it must have a spark arrester. The spark arrester must be maintained in good condition by the owner/operator.

Clean and inspect the spark arrester as follows:

- To remove the muffler guard from the muffler, remove the four screws that connect the guard to the muffler bracket.

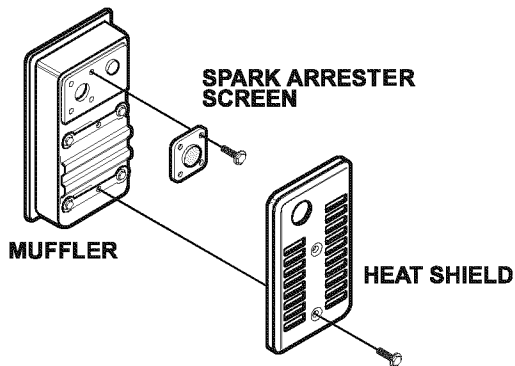

- Remove four screws that attach the spark arrester screen.
- Inspect screen and replace if torn, perforated or otherwise damaged. **Do Not** use a defective screen. If screen is not damaged, clean it with commercial solvent.
- Reattach the screen and the muffler guard.

Adjusting Valve Clearance

After the first 50 hours of operation, you should adjust the valve clearance in the engine.

IMPORTANT: If you feel uncomfortable about doing this procedure or you don't have the proper tools, please take your generator in to the nearest Sears service center to have the valve clearance adjusted. This is a very important step to insure the longest life for your engine.

To adjust valve clearance:

- Make sure the engine is at room temperature.
- Make sure that the spark plug wire is removed from the spark plug and out of the way.
- Remove the breather tube from the valve cover.

- Remove the four screws attaching the valve cover with a #2 or #3 phillips screwdriver.
- Make sure the piston is at Top Dead Center (TDC) of its compression stroke (both valves closed). To get the piston to TDC, pull on the recoil handle slowly while watching the piston through the spark plug hole. As you pull on the recoil handle, the piston should move up and down. The piston is at TDC when it is up as high as it can go.
- Loosen the rocker arm jam nut. Use an 8 mm allen wrench to turn the pivot ball stud while checking clearance between the rocker arm and the valve stem with a feeler gauge. Correct clearance is 0.002-0.004 inch (0.05-0.1mm). **NOTE:** You must hold the rocker arm jam nut in place as you turn the pivot ball stud.

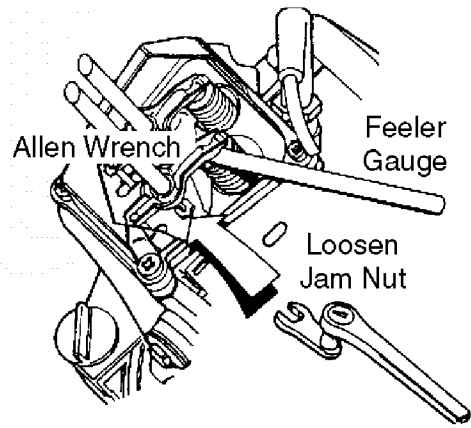

- When valve clearance is correct, hold the pivot ball stud in place with the allen wrench and tighten the rocker arm jam nut to 65-85 inch-pounds torque. After tightening the jam nut, recheck valve clearance to make sure it did not change.

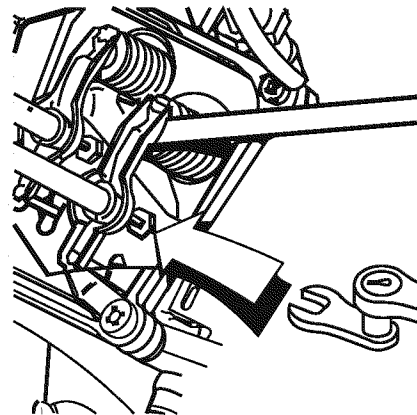

- Reattach the valve cover. Start all four screws before tightening or you will not be able to get all the screws in place. Make sure the gasket between the valve cover and cylinder head is in place.
- Reattach the breather tube.
- Reattach the spark plug wire to the spark plug.

STORAGE

GENERAL

The generator should be started at least once every seven days and allowed to run at least 30 minutes. If this cannot be done and you must store the unit for more than 30 days, use the following information as a guide to prepare it for storage.

Long Term Storage Instructions

 **WARNING!** Never store engine with fuel in tank indoors or in enclosed, poorly ventilated areas where fumes may reach an open flame, spark or pilot light as on a furnace, water heater, clothes dryer or other gas appliance.

It is important to prevent gum deposits from forming in essential fuel system parts, such as the carburetor, fuel filter, fuel hose or tank during storage. Also, experience indicates that alcohol-blended fuels (called gasohol, ethanol or methanol) can attract moisture, which leads to separation and formation of acids during storage. Acidic gas can damage the fuel system of an engine while in storage.

To avoid engine problems, the fuel system should be emptied before storage of 30 days or longer. Follow these instructions:

 **WARNING!** Drain fuel into approved container outdoors, away from open flame. Be sure engine is cool. **Do Not** smoke.

Protect Fuel System

- Remove all gasoline from the fuel tank to prevent gum deposits from forming on these parts and causing possible malfunction of engine.
- Run engine until engine stops from lack of fuel.

Engine

Change Oil

While engine is still warm, drain oil from crankcase. Refill with recommended grade.

Oil Cylinder Bore

 **CAUTION!** Avoid spray from spark plug hole when cranking engine slowly.

- Remove spark plug and pour about 1/2 ounce (15ml) of engine oil into the cylinder. Cover spark plug hole with rag. Crank slowly to distribute oil.
- Install spark plug. **Do Not** connect spark plug wire.

Generator

- Clean the generator as outlined on page 9 ("Clean the Generator").
- Check that cooling air slots and openings on generator are open and unobstructed.

Other Storage Tips:

- **Do Not** store gasoline from one season to another.
- Replace your gasoline can if it starts to rust. Contaminated gasoline will cause engine problems.
- If possible, store your unit indoors and cover it to give protection from dust and dirt. **BE SURE TO EMPTY THE FUEL TANK.**
- Cover your unit with a suitable protective cover that does not retain moisture.

 **DANGER!** Never cover your generator while engine and exhaust area are warm.

- Store generator in clean, dry area.

TROUBLESHOOTING

Problem	Cause	Correction
Engine is running, but no AC output is available.	<ol style="list-style-type: none"> 1. One of the circuit breakers is open. 2. Fault in generator. 3. Poor connection or defective cord set. 4. Connected device is bad. 	<ol style="list-style-type: none"> 1. Reset circuit breaker. 2. Contact Sears service facility. 3. Check and repair. 4. Connect another device that is in good condition.
Engine runs good at no-load but "bogs down" when loads are connected.	<ol style="list-style-type: none"> 1. Short circuit in a connected load. 2. Engine speed is too slow. 3. Generator is overloaded. 4. Shorted generator circuit. 	<ol style="list-style-type: none"> 1. Disconnect shorted electrical load. 2. Contact Sears service facility. 3. See "Don't Overload the Generator", page 8. 4. Contact Sears service facility.
Engine will not start; or starts and runs rough.	<ol style="list-style-type: none"> 1. Run/Stop Switch set to "Stop". 2. Dirty air cleaner. 3. Out of gasoline. 4. Stale gasoline. 5. Spark plug wire not connected to spark plug. 6. Bad spark plug. 7. Water in gasoline. 8. Overchoking. 9. Low oil level. 10. Excessively rich fuel mixture. 11. Intake valve stuck open or closed. 12. Engine has lost compression. 	<ol style="list-style-type: none"> 1. Set switch to "Run". 2. Clean or replace air cleaner. 3. Fill fuel tank. 4. Drain gas tank; fill with fresh fuel. 5. Connect wire to spark plug. 6. Replace spark plug. 7. Drain gas tank; fill with fresh fuel. 8. Open choke fully and crank engine. 9. Fill crankcase to proper level. 10. Contact Sears service facility. 11. Contact Sears service facility. 12. Contact Sears service facility.
Engine shuts down during operation.	<ol style="list-style-type: none"> 1. Out of gasoline. 2. Low oil level. 	<ol style="list-style-type: none"> 1. Fill fuel tank. 2. Fill crankcase to proper level.
Engine lacks power.	<ol style="list-style-type: none"> 1. Load is too high. 2. Dirty air filter. 	<ol style="list-style-type: none"> 1. See "Don't Overload the Generator" on page 8. 2. Replace air filter.
Engine "hunts" or falters.	<ol style="list-style-type: none"> 1. Choke is opened too soon. 2. Carburetor is running too rich or too lean. 	<ol style="list-style-type: none"> 1. Move choke to halfway position until engine runs smoothly. 2. Contact Sears service facility.

SCHEMATIC DIAGRAM

CRAFTSMAN 3800 Watt AC Generator 580.329130

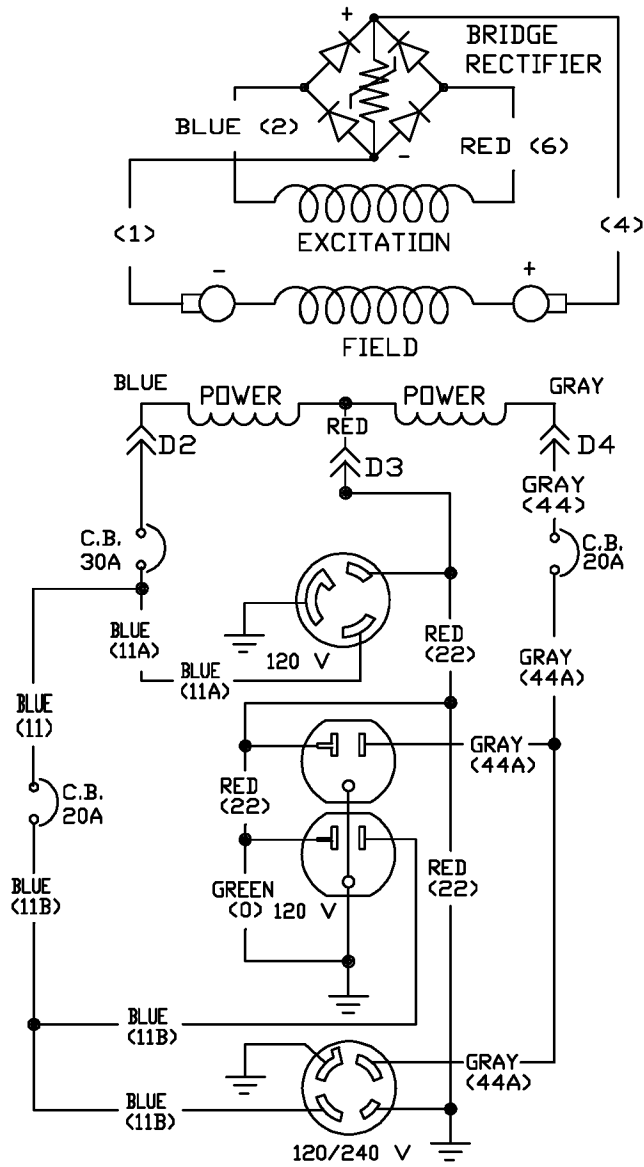

WIRING DIAGRAM

CRAFTSMAN 3800 Watt AC Generator 580.329130

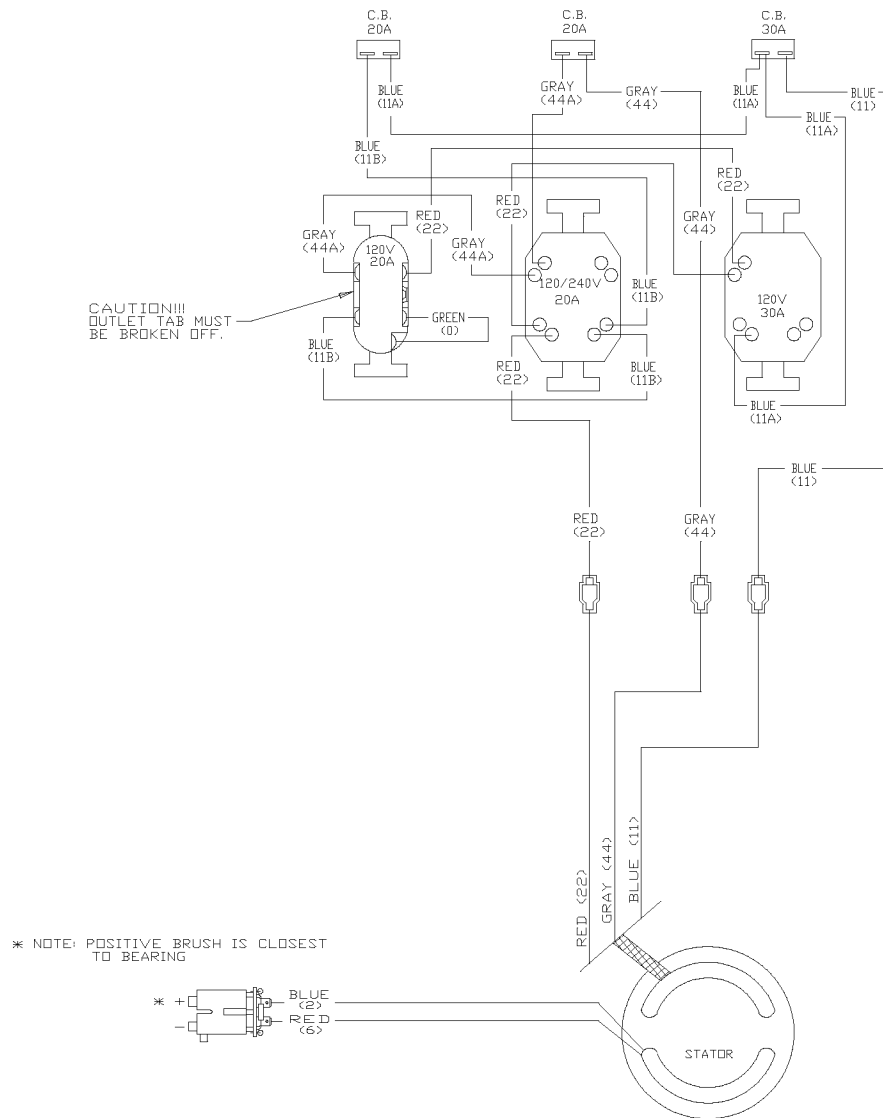

PARTS

CRAFTSMAN 3800 Watt AC Generator 580.329130 Main Unit — Exploded View

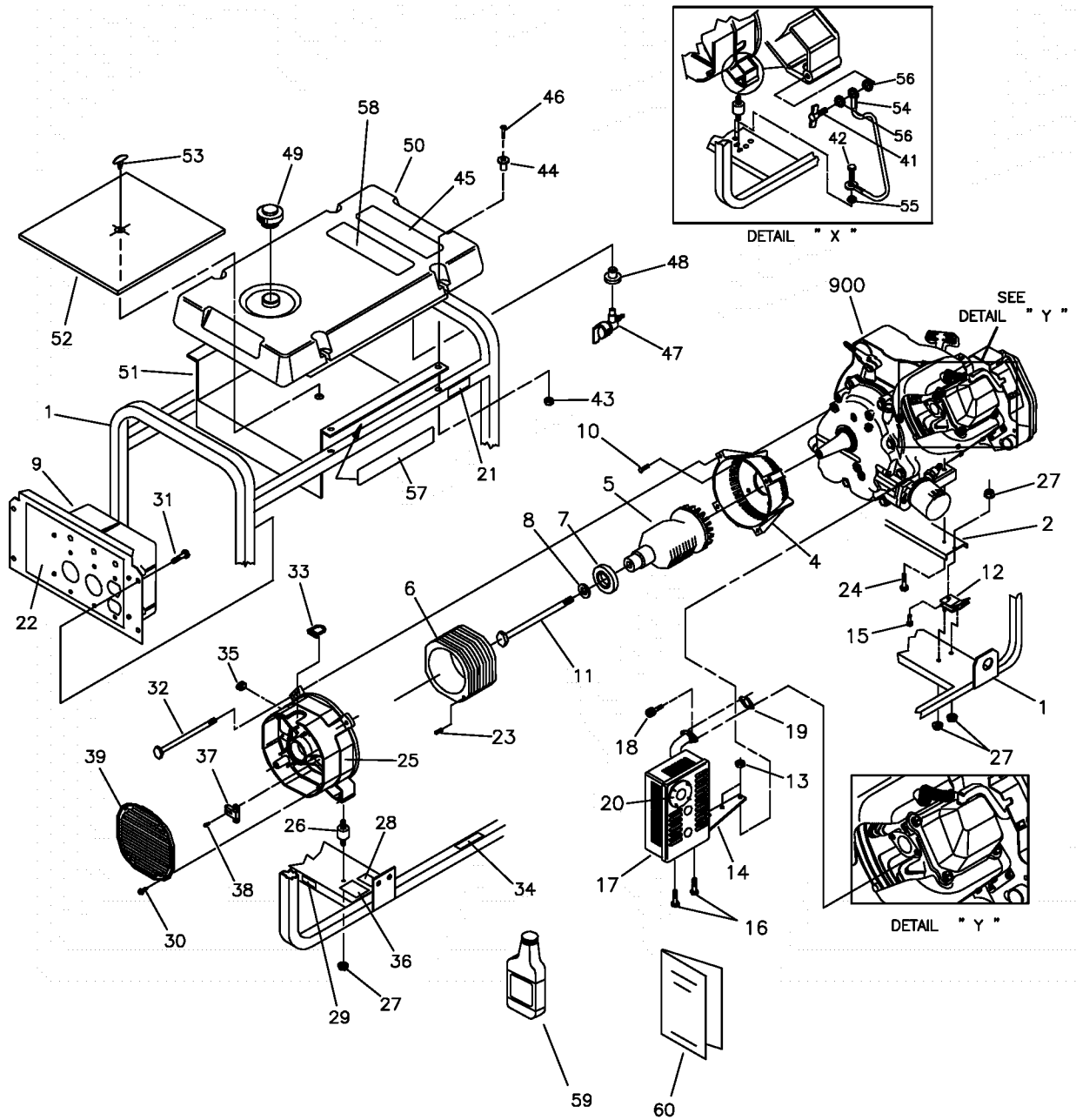

**CRAFTSMAN 3800 Watt AC Generator 580.329130
Main Unit — Parts List**

Item	Part #	Qty.	Description	Item	Part #	Qty.	Description
1	B97195	1	CRADLE, XL	35	67022	1	GROMMET, Rubber
2	B84021	1	SUPPORT, Engine	36	96409	1	DECAL, 1-800 #
4	66365	1	HOUSING, Engine Adapter	37	91825	1	ASSEMBLY, Brush Holder
5	95876G	1	ASSEMBLY, Rotor	38	66849	2	TAPTITE, M5 - 0.7 x 16
6	187151A	1	ASSEMBLY, Stator	39	B4871	1	COVER, Bearing Carrier
7	65791	1	BEARING	41	86494	1	SCREW, M6 - 1.0 x 16 Wing
8	6796	1	WASHER, M8 Flat	42	86292	1	SCREW, #10 x 16 Self Drilling
9	187125	1	ASSEMBLY, Control Panel	43	77395	4	NUT, M6 Flange Lock
10	86307	4	HHMS, 5/16 - 24 x 3/4	44	83465	4	GROMMET, Tank
11	47480	1	HHCS, 5/16 - 24 x 7"	45	93826	1	DECAL, Start
12	84508	2	MOUNT, 45° Vibration	46	78831B	4	HHMS, M6 - 1.0 x 60
13	52858	2	NUT, M8 Locking	47	80270	1	VALVE, Tank
14	83208	1	BRACKET, Muffler 6HP	48	78299	1	BUSHING, Plastic Tank
15	70644	1	PPHMS, M8 - 1.25 X 20	49	90878	1	CAP, Fuel
16	66476	2	HHMS, M6 - 1.00 x 12 with Lock Washer	50	88325	1	ASSY., Fuel Tank
17	83071	1	MUFFLER	51	B84042	1	SHIELD, Heat
18	40976	2	SHCS, M8 - 1.25 x 20	52	84687	1	INSULATION, #2 1/4"
19	89476	1	GASKET, Exhaust	53	85000	1	INSULATION, Clip
20	83083	1	SCREEN, Spark Arrester	54	14353621	1	WIRE, Ground
21	73054	1	DECAL, Fuel Shut Off	55	23762	1	WASHER, #10 Shakeproof
22	187160	1	DECAL, Control Panel	56	26850	2	WASHER, M6 Shakeproof
23	81917	1	PIN, M4 x 10 Roll	57	187162	2	DECAL, Heat Shield
24	84346	3	PPHMS, M8 - 1.25 x 35	58	92982	1	DECAL, Danger
25	66825B	1	CARRIER, Rear Bearing	59	AB3061	1	BOTTLE, Oil
26	85652	2	MOUNT, Vibration	60	187144	1	MANUAL, Owner's
27	67989	9	NUT, M8 Flanged Serrated	900	NSP	1	ENGINE, 7.8 HP
28	B4901	1	DECAL, 1-800-4-MyHome	Optional Accessories			
29	B4986	1	DECAL, Ground	0932785			Storage cover
30	74908	4	TAPTITE, M5 - 0.8 x 10	0932684			Wheel kit
31	B2153	4	SCREW, #12 Self Drilling	0932688			Cord wrap Kit
32	86308	4	BOLT, M6 - 1.0 x 115 Stator	0932686			20 Amp 120/240 Volt Plug
33	84242	1	GROMMET	0932687			30 Amp 120 Volt Plug
34	77816	1	DECAL, Muffler Warning				

**CRAFTSMAN 3800 Watt AC Generator 580.329130
Control Panel — Exploded View and Parts List**

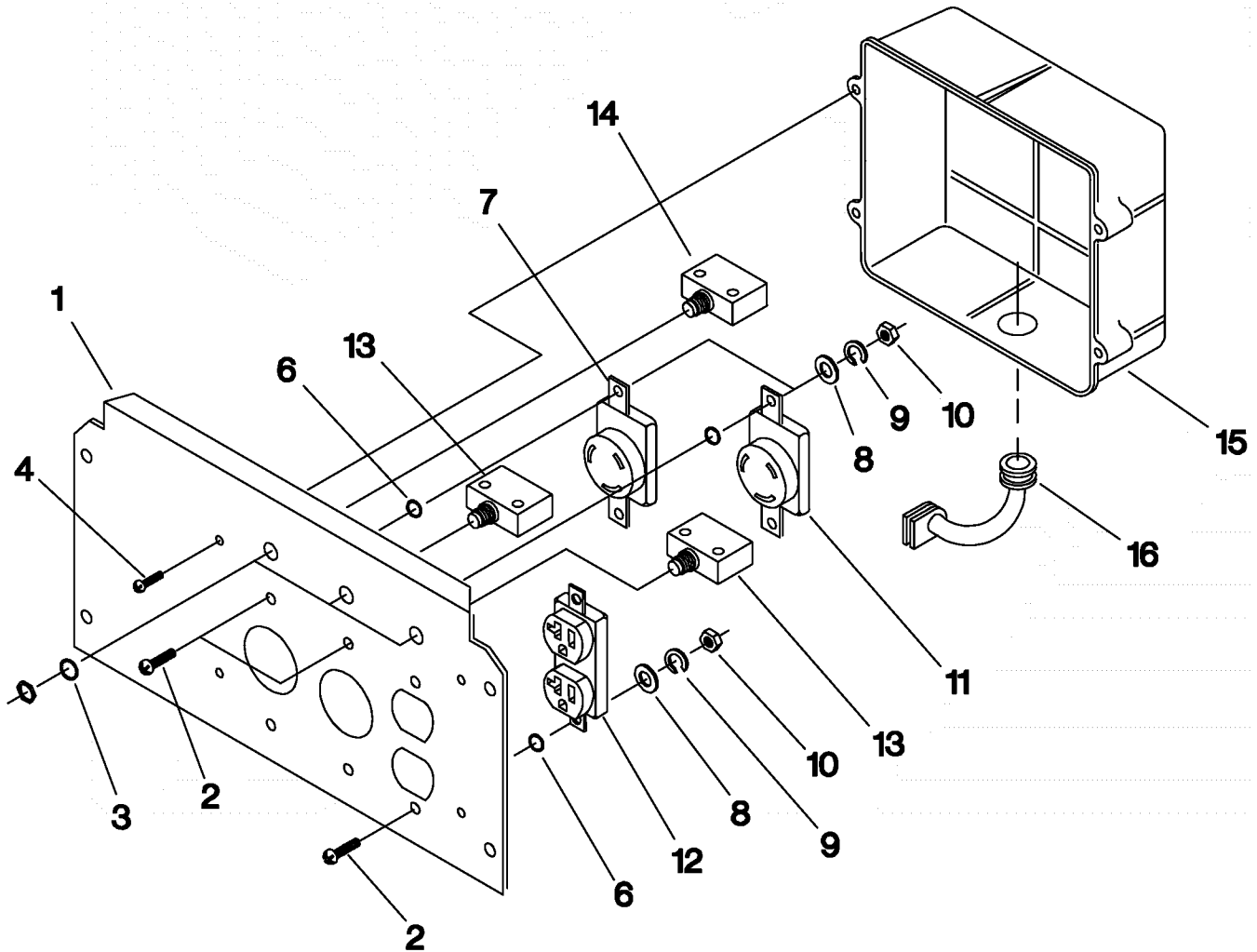

Item	Part #	Qty.	Description
1	B187124	1	PANEL, Control
2	75475	6	SCREW, M4 - 0.7 x 10mm
3	82881	3	WASHER, Internal Lock
4	82308	4	SCREW, Self Tapping
5	84134	1	GROMMET, Rubber Connector
6	23365	6	WASHER, No. 8 Serrated Lock
7	68868	1	RECEPTACLE, 120 Volt, 30 Amp Twistlock
8	38150	6	WASHER, No. 8 Flat
9	22264	6	WASHER, No. 8 Lock
10	51715	6	NUT, M4 0.7 Hex
11	68867	1	RECEPTACLE, 120/240 Volt, 20 Amp Twistlock
12	68759	1	OUTLET, 120 Volt, 20 Amp Duplex
13	75207	2	CIRCUIT BREAKER, 20 Amp
14	75207A	1	CIRCUIT BREAKER, 30 Amp
15	81919A	1	CONTROL PANEL, Back, Plastic

ENGINE, 7.8 HP, Generac Power Systems, EHC 00955 – Low Oil Shutdown And Governor– Exploded View and Parts List

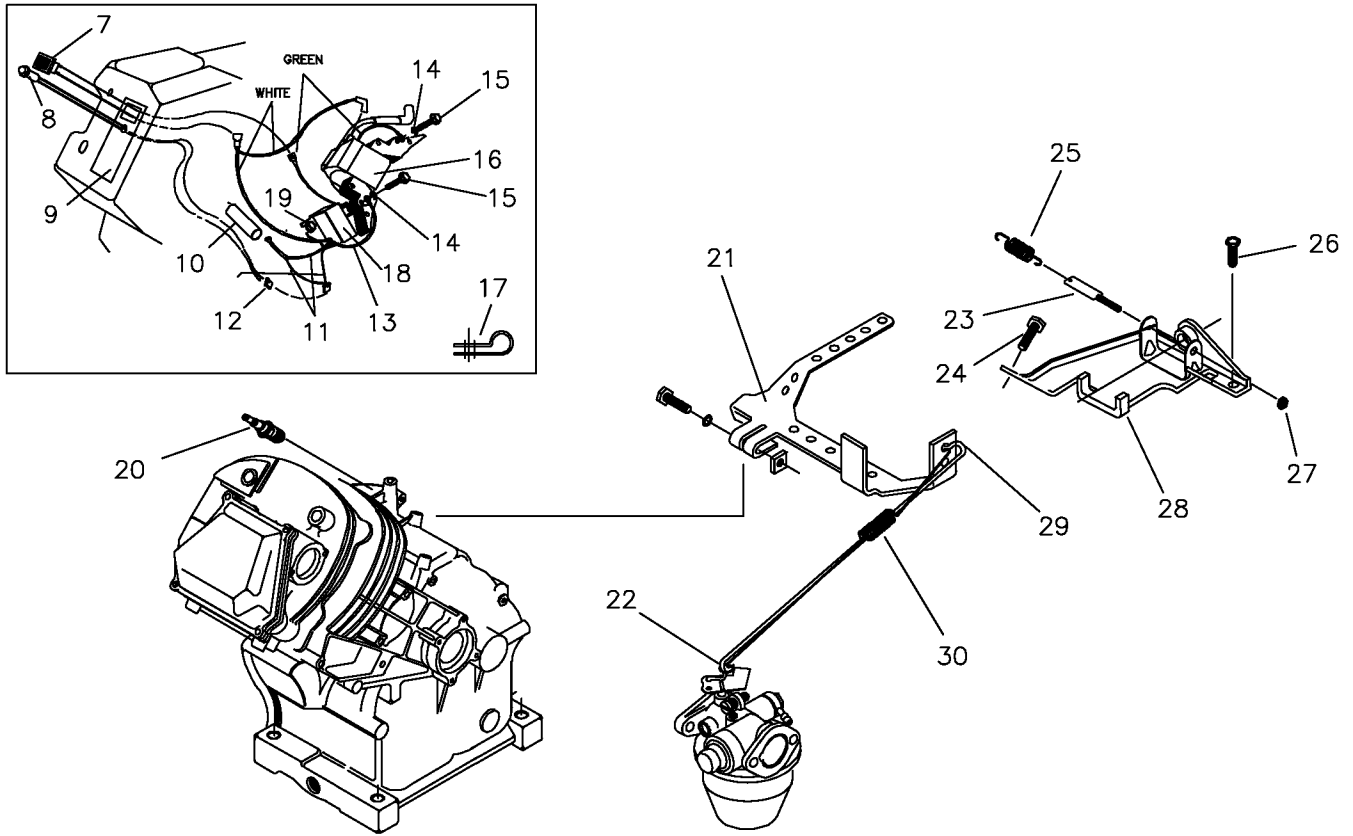

Item	Part#	Qty.	Description	Item	Part#	Qty.	Description
7	78653	1	Run/Stop Switch	19	45756	1	M6 x 10 mm Screw
8	85272	1	L.E.D. Assembly	20	72347	1	Spark Plug
9	84195	1	Low Oil Shutdown Decal	21	86962	1	Governor Lever
10	85620	1	Black Sleeving	22	85953	1	Wear Washer
11	00285271	1	Black Wire Assembly	23	83502	1	Adjust Screw
12	84329	1	3-pin Male Connector Housing	24	83512	1	M8 x 15 mm Taptite Screw
13	00185271	1	White Wire Assembly	25	78604	1	60 Hz. Governor Spring
14	22097	2	M6 Lock Washer	26	66476	1	M6 x 12 mm Capscrew
15	82891	2	M6 x 30 mm Screw	27	83503	1	M5 Lock Nut
16	81675	1	Ignition Coil	28	83781	1	Governor Bracket
17	84274	1	Tinnerman Clamp	29	86384	1	Governor Rod
18	87221A	1	Low Oil Shutdown Module	30	86037	1	Anti-lash Spring

ENGINE, 7.8 HP, Generac Power Systems, EHC 00955 – Recoil Starter and Flywheel – Exploded View and Parts List

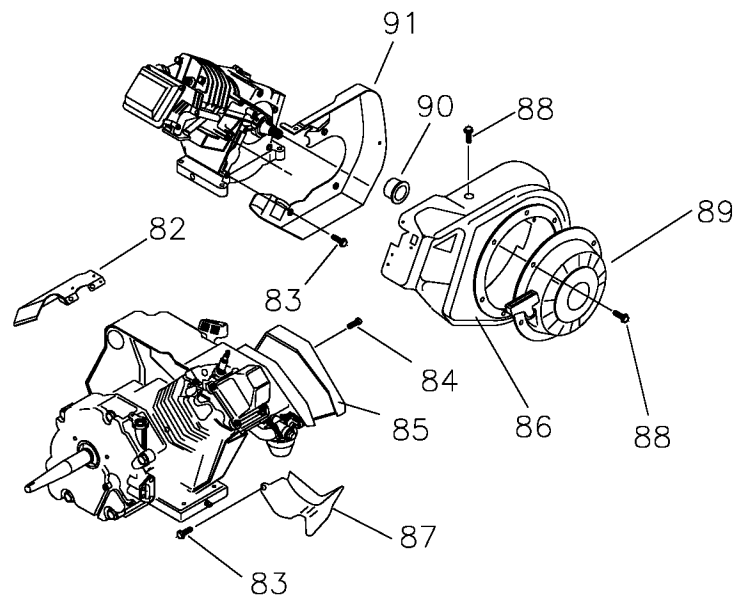
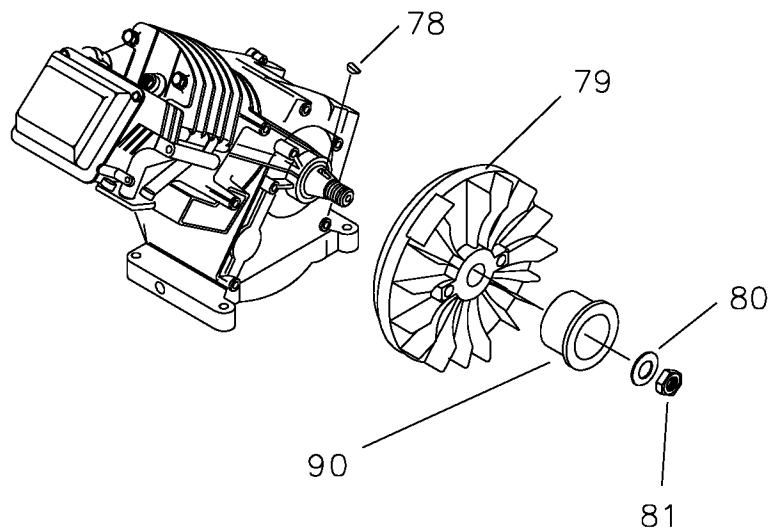

Item	Part #	Qty.	Description
78	82774	1	Woodruff Key
79	77182E	1	Flywheel
80	83312	1	Conical Washer
81	81810	1	M16 Hex Nut
82	92984	1	Top Wrapper
83	45756	4	M6 x 10 mm Screw
84	78609	2	Cover Bolt
85	78608A	1	Air Box Cover
86	90695A	1	Blower Housing
87	89739	1	Lower Wrapper
88	66476	9	M6 x 12 mm Capscrew
89	A2799	1	Recoil Assembly
90	A2842	1	Recoil Cup
91	78651C	1	Backplate

ENGINE, 7.8 HP, Generac Power Systems, EHC 00955 – Carburetor, Air Cleaner, Oil Switch and Oil Filter – Exploded View and Parts List

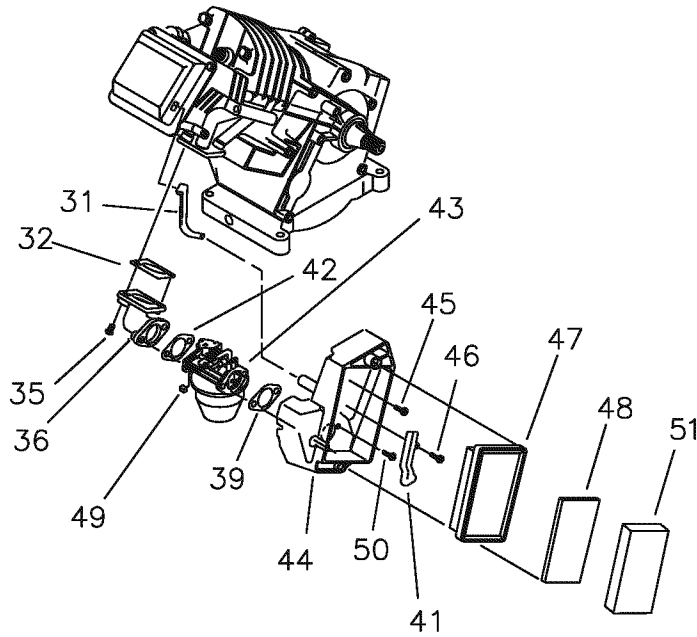
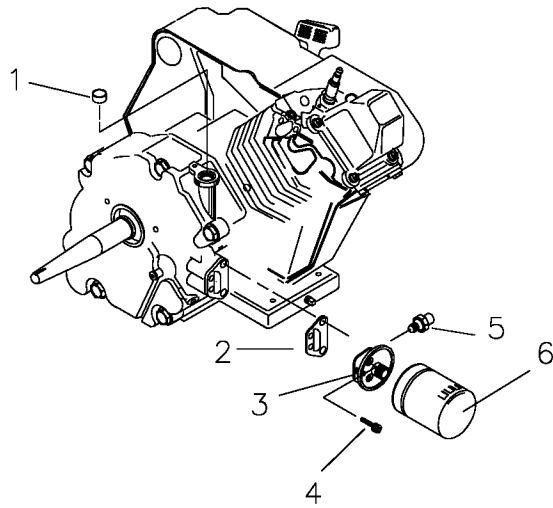

Item	Part #	Qty.	Description	Item	Part #	Qty.	Description
1	94820	1	Expansion Plug	42	78631	1	Manifold Gasket
2	91848	1	Oil Filter Gasket	43	97747	1	Carburetor
3	84982	1	Oil Filter Adapter	44	78607	1	Air Cleaner Base
4	92978	2	M6 x 20 mm Screw	45	66476	1	M6 x 12 mm Capscrew
5	99236	1	Oil Pressure Switch	46	59635	1	#8 x 3/8" Plastite Screw
6	70185	1	Oil Filter	47	78601	1	Air Filter
31	90947	1	Breather Hose	48	78602	1	Pre-cleaner
32	90051	1	Manifold Head Gasket	49	83504	1	Choke Knob
35	80316	2	M6 x 30 mm Screw	50	78643	2	Carb Mount Bolt
36	90948	1	Intake Manifold	51	78608A	1	Air Box Cover
39	91846	1	Air Box Gasket	-	78609	2	Air Box Screws
41	80303	1	Canal Cover				

ENGINE, 7.8 HP, Generac Power Systems, EHC 00955 – Long Block – Exploded View and Parts List

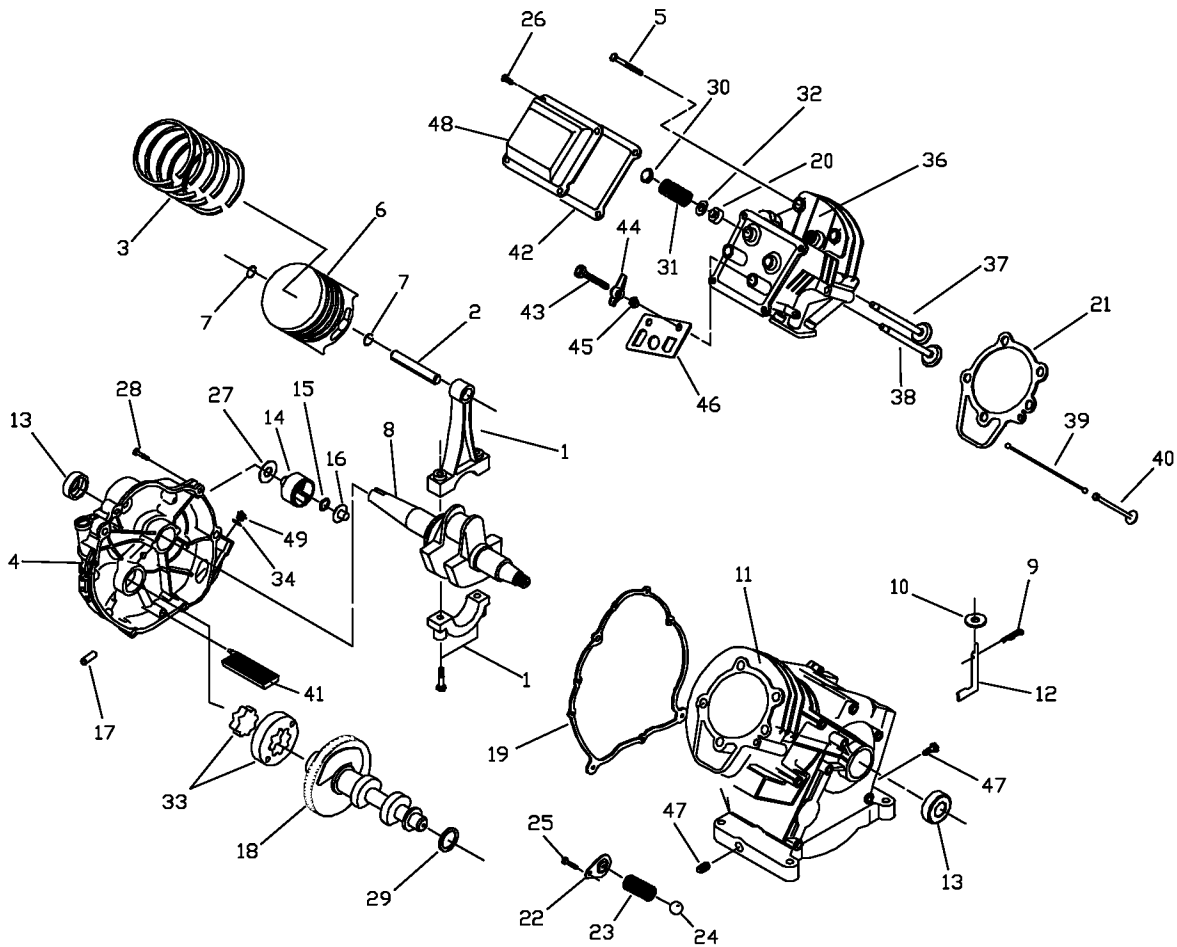

Item	Part #	Qty.	Description	Item	Part #	Qty.	Description
1	78621	1	Control Rod Assembly	26	78606	4	M6-1.0 x 12 mm Screw
2	76389	1	Piston Pin	27	76361	1	Governor Gear Thrust Washer
3	88411	1	Piston Ring Set	28	89230	6	M8-1.25 x 35 mm Screw
4	A8897A	1	Gear Cover Assembly	29	99922	1	Spring Washer
5	77168	5	M8 x 52mm Head Bolt	30	A1720	2	Valve Spring Retainer
6	88057	1	Piston [220cc]	31	88401	2	Valve Spring
7	76390	2	Pin Retainer Ring	32	84186	2	Valve Spring Wear Washer
8	83337A	1	Tapered Crankshaft Assm.	33	83192	1	Geroter Set
9	78658	1	Governor "R" Pin	34	86254	1	"O" Ring
10	78659	1	Governor Arm Thrust Washer	36	21705B	1	Cylinder Head Assembly
11	89213J	1	Crankcase Assm.	37	90082	1	Exhaust Valve
12	A7637	1	Governor Arm	38	90081	1	Intake Valve
13	81695	2	Oil Seal	39	88396A	2	Push Rod
14	A8929	1	Governor Gear Assembly	40	83235	2	Tappet
15	78645	1	Governor Gear C-Ring	41	80336	1	Oil Pick-up Assembly
16	A7811	1	Governor Spool	42	96362	1	Rocker Cover Gasket
17	72683	1	1/8" NPT Pipe Plug	43	77161	2	Pivot Ball Stud
18	98752	1	Camshaft Assembly	44	77160	2	Rocker Arm
19	89096	1	Crankcase Gasket	45	76307	2	Rocker Arm Jam Nut
20	88156	1	Valve Stem Seal	46	88403	1	Push Rod Guide Plate
21	A8822	1	Cylinder Head Gasket	47	72657	2	1/4" NPT Pipe Plug
22	78691	1	Oil Pressure Relief Cover	48	88412	1	Rocker Cover Assembly
23	A5772	1	Oil Pressure Spring	49	76329	1	Plastic Oil Fill Plug
24	A5776	1	5/16" Ball		21944E	1	Complete Long Block (all items shown)
25	74908	1	M5 Form Screw				

EMISSION CONTROL SYSTEM WARRANTY

Your Warranty Rights and Obligations

The California Air Resources Board ("CARB") and Sears Roebuck and Co., USA, are pleased to explain the Emission Control System Warranty on your model year 2000 and later small off-road engine (engine). In California, new engines must be designed, built and equipped to meet the State's stringent anti-smog standards. Sears must warrant the emission control system on your engine for the periods of time listed below provided there has been no abuse, neglect, or improper maintenance of your engine.

Your emission control system includes parts such as the carburetor and the ignition system.

Where a warrantable condition exists, Sears will repair your engine at no cost to you. Expenses covered under warranty include diagnosis, parts, and labor.

Manufacturer's Warranty Coverage

The model year 2000 and later engines are warranted for two years. If any emission related part on your engine (as listed below) is defective, the part will be repaired or replaced by Sears.

Owner's Warranty Responsibilities

As the engine owner, you are responsible for the performance of the required maintenance listed in this owners manual. Sears recommends that you retain all receipts covering maintenance on your engine, but Sears cannot deny warranty solely due for the lack of receipts or for your failure to ensure the performance of all scheduled maintenance.

As the engine owner, you should be aware that Sears may deny you warranty coverage if your engine or a part of it has failed due to abuse, neglect, improper maintenance, unapproved modifications, or the use of parts not made or approved by the original equipment manufacturer.

You are responsible for presenting your engine to a Sears authorized repair center as soon as a problem exists. Warranty repairs should be completed in a reasonable amount of time, not to exceed 30 days.

If you have any questions regarding your warranty rights and responsibilities, you should contact your nearest authorized service center or call Sears at 1-800-473-7247.

Warranty Commencement Date

The warranty period begins on the date the engine is delivered.

Length of Coverage

Sears warrants to the initial owner and each subsequent purchaser that the engine is free from defects in materials and workmanship which cause the failure of a warranted part for a period of two years.

WHAT IS COVERED

Repair or Replacement of Parts

- Repair or replacement of any warranted part will be performed at no charge to the owner at an approved Sears service center.
- If you have any questions regarding your warranty rights and responsibilities, you should contact your nearest authorized service center or call Sears at **1-800-473-7247**.

Warranty Period

Any warranted part which is not scheduled for replacement as required maintenance, or which is scheduled only for regular inspection to the effect of "repair or replace as necessary" shall be warranted for 2 years. Any warranted part which is scheduled for replacement as required maintenance shall be warranted for the period of time up to the first scheduled replacement point for that part.

Diagnosis

The owner shall not be charged for diagnostic labor which leads to the determination that the warranted part is defective if the diagnostic work is performed at an approved Sears service center.

Consequential Damages

Sears may be liable for damages to other engine components caused by the failure of a warranted part still under warranty.

WHAT IS NOT COVERED

All failures caused by abuse, neglect, or improper maintenance are not covered.

Add-on or Modified Parts

The use of add-on or modified parts can be grounds for disallowing a warranty claim. Sears is not liable to cover failures of warranted parts caused by the use of add-on or modified parts.

How to File a Claim

If you have any questions regarding your warranty rights and responsibilities, you should contact your nearest authorized service center or call Sears at 1-800-473-7247.

Where to Get Warranty Service

Warranty services or repairs shall be provided at all Sears authorized service centers.

Maintenance, Replacement and Repair of Emission Related Parts

Any Sears approved replacement part used in the performance of any warranty maintenance or repair on emission related parts will be provided without charge to the owner if the part is under warranty.

Emission Control Warranty Parts List

1. Fuel Metering System:
 - a. Carburetor assembly
 - b. Fuel filter
2. Air Induction System:
 - a. Intake manifold
 - b. Air cleaner
3. Catalytic Muffler Assembly (if so equipped), including:
 - a. Muffler gasket
 - b. Exhaust manifold
4. Ignition System
 - a. Spark plug
 - b. Ignition module
5. Crankcase Breather Tube

ÍNDICE

GARANTIA	24	ESPECIFICACIONES DEL PRODUCTO	31
REGLAS DE SEGURIDAD	25	ALMACENAMIENTO	35
ENSAMBLAJE	26	DIAGNOSTICOS DE AVERÍAS	37
FUNCIONAMIENTO	26-30	GARANTÍA DE EMISIONES	39
MANTENIMIENTO	31-34	PARTES/SERVICIO	ULTIMA PÁGINA

GARANTÍA

GARANTIA LIMITADA DE GENERADOR PORTATILE CRAFTSMAN

SEARS garantiza al comprador original que el alternador y el motor para su generador portátil estarán libres de defectos en los materiales o la mano de obra para las piezas y el período establecido a partir de la fecha de compra original. Esta garantía no es transferible y se aplica únicamente a los generadores portátiles impulsados por el motor garantizado GN Seria de Sears.

	Consumidor*	Comercial*
Alternador	2 años	1 año
Motor	2 años	1 año

***NOTA:** Para el propósito de esta garantía "Uso de Consumidor" quiere decir uso doméstico de residencia personal por el comprador original. "Uso Comercial" quiere decir todos los otros usos, incluyendo alquiler, construcción, comercial y propósitos que producen ganancia. Una vez que un generador ha experimentado uso comercial, de allí en adelante será considerado como un generador de uso comercial para los propósitos de esta garantía.

Durante dicho período de garantía, SEARS reparará o reemplazará a su opción cualquier pieza la cual, al ser examinada por SEARS, se encuentre que está defectuosa bajo uso y servicio normales**. Las baterías de arranque no están garantizadas por SEARS. Todos los costos de transporte bajo la garantía, incluyendo la devolución a la fábrica si fuera necesario, serán cargados al comprador y prepagados por él. Esta garantía no incluye el mantenimiento y servicio normal no se aplica a un conjunto de generador, alternador o motor, o las piezas que han sido sujetas a instalación a alteración inadecuadas o desautorizadas, abuso, negligencia, accidentes, sobrecarga, velocidad excesiva, mantenimiento, reparaciones o almacenamiento inadecuados, de modo que, en la opinión de SEARS, afecten adversamente su rendimiento y confiabilidad.

****Degaste Normal:** Como con todos los aparatos eléctricos, los motores necesitan servicio y reemplazo periódico para que den buen rendimiento. Esta garantía no cubrirá reparación cuando el uso normal ha agotado la duración de una pieza o de un motor.

No hay ninguna otra garantía expresada. SEARS por este medio desconoce cualquiera y todas las garantías implicadas, incluyendo pero no limitándose a aquellas de mercantilidad y adaptación para un propósito particular, en la proporción permitida por la ley. La duración de cualquier garantía implicada la cual no puede ser desconocida se limita al período de tiempo según se especifica en la garantía expresada. La responsabilidad por daños de consecuencia, accidentales o especiales bajo cualquiera o todas las garantías se excluye. Algunos estados no permiten limitaciones sobre cuánto tiempo una garantía implicada dura, o la exclusión o limitación de daños accidentales o de consecuencia, de manera que las limitaciones o exclusiones mencionadas anteriormente pueden no aplicar para usted. Esta garantía le da derechos legales específicos y usted también puede tener otros derechos, los cuales varían de estado a estado.

Para servicio, póngase en contacto la instalación de servicio de garantía autorizada más cercana de SEARS. El servicio de garantía puede ser llevado a cabo solamente por una instalación de servicio autorizado de SEARS. Esta garantía no se aplica al servicio dado en ninguna otra instalación. En el momento de solicitar servicio de garantía, se debe presentar evidencia de la fecha de compra original.

SEARS, ROEBUCK AND CO., D/817 WA, Hoffman Estates, IL 60179

REGLAS DE SEGURIDAD



ADVERTENCIA



El escape del motor de este producto contiene elementos químicos, los cuales son reconocidos en el Estado de California por producir cáncer, defectos de nacimiento u otros daños de tipo reproductivo.



¡PRECAUCIÓN! Siempre desconecte el alambre de la bujía y colóquelo donde no pueda entrar en contacto con la bujía, para evitar el arranque accidental durante la instalación, transporte, ajuste o reparación de su generador.



¡PELIGRO! Este generador está diseñado para uso en exteriores únicamente. No use este generador en el interior de ninguna edificación o recinto cerrado, incluyendo el compartimiento para generador de un vehículo recreacional (VR). Podrían ocurrir incendios o explosiones. Las modificaciones realizadas por el usuario, incluyendo ventilación del escape y/o ventilación de enfriamiento, no eliminarán el peligro. También, permita que exista al menos dos pies de distancia alrededor del generador, incluso cuando esté operando la unidad en exteriores.



¡PRECAUCIÓN! Lea este manual y siga todas las Reglas de Seguridad e Instrucciones de Operación antes de usar este producto.

- El generador produce un voltaje muy alto, el cual puede ocasionar descargas eléctricas extremadamente peligrosas. Evite el contacto con terminales, alambres pelados o sin recubrimiento, etc. **Nunca** permita que personas no calificadas operen o proporcionen servicio al generador.
- **Nunca** manipule dispositivos o cordones eléctricos cuando se encuentre parado en agua, descalzo o con los pies o las manos mojadas.
- El Código Eléctrico Nacional exige que el bastidor y las partes externas conductoras de electricidad del generador estén conectadas adecuadamente a una conexión a tierra física. Los códigos eléctricos locales también pueden exigir la conexión a tierra adecuada del generador. Consulte con un electricista local para los requisitos de conexión a tierra en su área.
- Opere el generador únicamente en superficies niveladas y donde no se vaya a exponer a humedad excesiva, suciedad, polvo o vapores corrosivos.
- No utilice en el generador juegos de cordones eléctricos que estén desgastados, pelados, raídos o dañados de cualquier manera.

- La gasolina es altamente INFLAMABLE y sus vapores son EXPLOSIVOS. No permita que fumen, que existan llamas abiertas, chispas o calor a su alrededor cuando manipule gasolina. Evite regar gasolina sobre un motor caliente. Cumpla con todas las regulaciones que requieran almacenamiento y manejo de gasolina.
- No llene el tanque de combustible excesivamente. Siempre permita que exista espacio para la expansión del combustible. Si el tanque está demasiado lleno, el combustible podría rebosarse y caer sobre el motor caliente y ocasionar un INCENDIO o una EXPLOSION.
- **Nunca** almacene el generador con combustible en el tanque, donde los vapores de la gasolina puedan entrar en contacto con llamas abiertas, chispas o luces de piloto (como en hornos, calentadores de agua o secadoras de ropa). Podrían ocurrir INCENDIOS o EXPLOSIONES.
- Los gases del escape del generador contienen gas de monóxido de carbono MORTAL. Únicamente opere este equipo al aire libre donde exista ventilación adecuada.
- El motor–generador requiere de un flujo de aire de enfriamiento adecuado para tener un funcionamiento continuo adecuado. **Nunca** opere la unidad en el interior de habitaciones o recintos encerrados donde el flujo de aire que entra o sale de la unidad pueda ser obstruido. Deje por lo menos 2 pies de distancia alrededor del generador, incluso cuando la unidad esté funcionando en exteriores, de otra forma podría dañar la unidad.
- **Nunca** arranque o detenga el motor–generador cuando tenga cargas eléctricas conectadas a los tomacorrientes y los dispositivos conectados estén ENCENDIDOS. Arranque el motor y permita que se establezca antes de conectar las cargas eléctricas. Desconecte todas las cargas eléctricas antes de apagar el generador.
- **Nunca opere el generador:** en la lluvia; en compartimiento encerrados; si se recalientan los dispositivos eléctricos conectados; si se pierde la salida eléctrica; si se presentan chispas en el motor o generador; si se observan llamas o humo cuando la unidad está funcionando; si la unidad vibra excesivamente.

NOTA: Si equipa su motor con un silenciador apagachispas, el apagachispas deberá ser mantenido en buenas condiciones de trabajo por parte del propietario/operador.

NOTA: Es requerido por ley un contrachispas en el estado de California (Sección 4442 del Código de Recursos Públicos de California). Otros estados pueden tener leyes similares. Las leyes federales se aplican en tierras federales.



BUSQUE ESTE SIMBOLO PARA SEÑALAR PRECAUCIONES DE SEGURIDAD IMPORTANTES. ESTE SIGNIFICA “¡ATENCIÓN!!! ¡ESTE ALERTA!!! SU SEGURIDAD ESTA EN PELIGRO.”

ENSAMBLAJE

PARA RETIRAR EL GENERADOR DE LA CAJA

- Saque los repuestos que continen ambas cajas y caja de repuestos incluyendo con generador. Repasar "Operación en Clima Frio" en la página 29.

- Corte las esquinas en una de las terminaciones de las caja de envío y acueste la caja por ese lado.
- Retire el material de empaque, rellenos de la caja, etc.
- Retire el generador de la caja de envío.

FUNCIONAMIENTO

CONOZCA SU GENERADOR

LEA ESTE MANUAL DEL PROPIETARIO Y LAS REGLAS DE SEGURIDAD ANTES DE OPERAR SU GENERADOR.

Compare las ilustraciones con su Generador para familiarizarse con las ubicaciones de los diferentes controles y ajustes. Conserve este manual para referencias futuras.

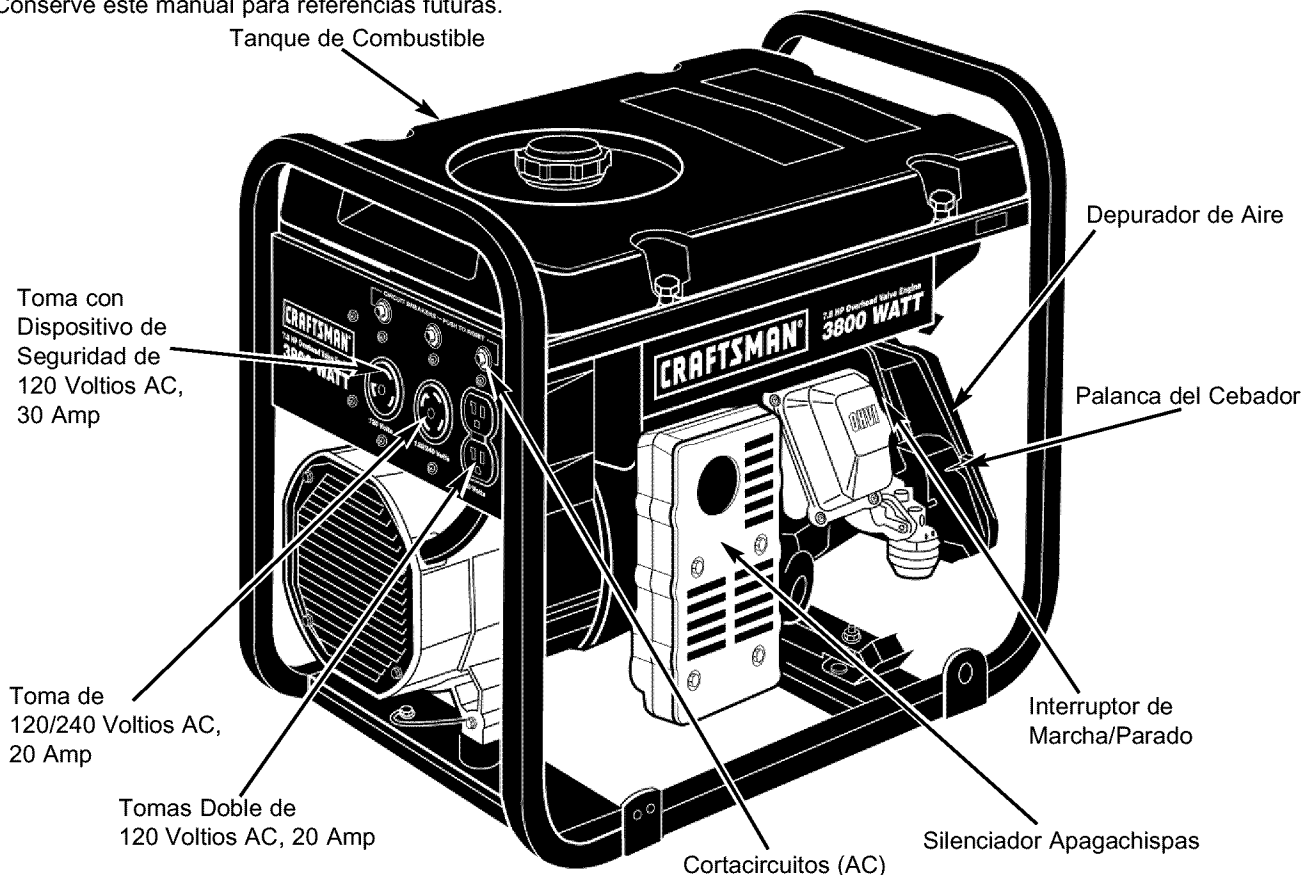

Cortacircuitos (AC) - Cada tomacorriente posee un cortacircuito para proteger el generador contra sobrecargas eléctricas. Los cortacircuitos son del tipo "oprimir para reposicionar".

Depurador de Aire - Su motor no funcionará apropiadamente y se puede dañar si lo hace funcionar utilizando un depurador de aire sucio.

Interruptor de Marcha/Parado - Deberá estar en la posición "Run" (Marcha) para darle arranque al motor. Colóquelo en la posición "Stop" (Parado) para detener un motor en funcionamiento.

Palanca del Cebador - Usada cuando se está dando arranque a un motor frío.

Silenciador Apagachispas - El silenciador disminuye el ruido del motor y está equipado con una pantalla apagachispas.

Tanque de Combustible - Capacidad en los 4 galones U.S.

Toma de 120/240 Voltios AC, 20 Amp - Puede ser utilizada para suministrar energía eléctrica para el funcionamiento de hasta 240 Voltios AC a 20 Amps, monofásica, 60 Hz, cargas de iluminación eléctrica, electrodomésticos, herramientas y motores. Los conectores de cierre por giro son necesarios cuando utilice esta toma.

Tomas Doble de 120 Voltios AC, 20 Amp - Pueden ser utilizadas para suministrar energía eléctrica para el funcionamiento de 120 Voltios AC a 20 Amps, monofásica, 60 Hz, cargas de iluminación eléctrica, electrodomésticos y motores.

Toma con Dispositivo de Seguridad de 120 Voltios AC, 30 Amp - Puede ser utilizado para suministrar alimentación eléctrica para el funcionamiento de cargas del motor, herramientas, aparatos especiales e iluminación eléctrica de 120 Voltios AC a 30 Amperios, monofásica de 60 Hz.

CONTENIDOS DE CAJA

Si hay piezas dañadas o faltantes, llame a la línea de ayuda de generador, tel. 1-800-222-3136.

JUEGOS DE CABLES Y ENCHUFES CONECTORES

Tomacorriente Doble de 120 Voltios AC

Únicamente use cordones de extensión de alta calidad y con buen aislamiento en los tomacorrientes eléctricos dobles de 120 Voltios del generador.

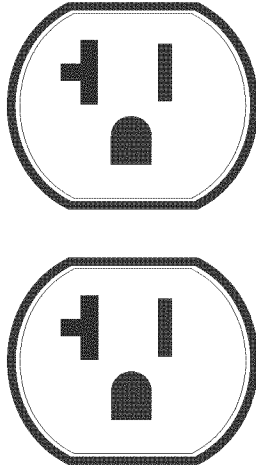

Cada tomacorriente está protegido contra sobrecargas a través de un cortacircuito con dispositivo de reposición. Use cada tomacorriente para activar cargas eléctricas de 120 Voltios AC, monofásicas de 60 Hz que requieran hasta 2,400 vatios (2.4 kW) a 20 Amperios de corriente.



¡PRECAUCIÓN! A pesar de que cada tomacorriente tiene una capacidad de 120 Voltios a 20 Amperios (2,400 vatios o 2.4 kW), el generador tan solo tiene una capacidad de 3,800 vatios. Las cargas de potencia que excedan la capacidad de vatiaje/amperaje del generador pueden dañarlo o causar lesiones severas. El total de las cargas con 120 Voltios activadas a través de estos tomacorrientes no deben exceder los 20 Amperios.

Revise la capacidad de todos los cordones de extensión antes de usarlos. Los juegos de cordones de extensión usados deberán tener una capacidad de 125 Voltios AC a 20 Amperios, o mayor, para la mayoría de dispositivos. Sin embargo, es posible que algunos dispositivos no requiera de este tipo de cordón de extensión. Revise los manuales del propietario de estos dispositivos para las recomendaciones del fabricante.

Mantenga los cordones de extensión lo más corto posible, preferiblemente menos de 15 pies de largo para evitar la caída de voltaje y posible recalentamiento de los alambres.

Tomacorriente de 120/240 Voltios AC, 20 Amperios

Este tomacorriente es del tipo NEMA L14-20 y está protegido por cortacircuito con dispositivo de reposición.

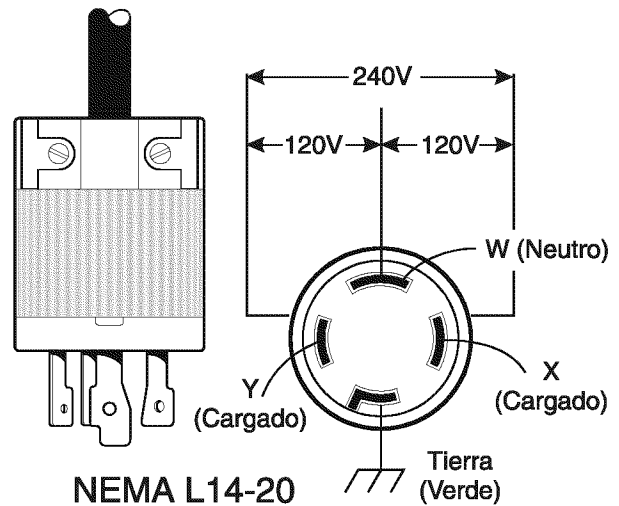

Se requiere de un enchufe conector compañero tipo NEMA L14-20 para usar este tomacorriente. Conecte un juego de cordones 4 alambres al enchufe y a la carga que desee. El juego de cordones deberá tener una capacidad de 250 Voltios a 20 Amperios (o mayor).



¡PRECAUCIÓN! A pesar de que este tomacorriente tiene una capacidad de 240 Voltios a 20 Amperios (4800 vatios o 4.8 kW), el generador tan solo tiene una capacidad total de 3,800 vatios (3.8 kW). Las cargas de potencia que excedan la capacidad de vatiaje/amperaje del generador pueden dañarlo o causar lesiones severas. Las cargas con 240 Voltios activadas a través de este tomacorriente no deben exceder los 20 Amperios.

Tomacorrientes de 120 Voltios AC, 30 Amperios

Use un enchufe tipo NEMA L5-30 con este tomacorriente. Conecte un juego de cordones de 3 alambres con una capacidad de 125 Voltios AC a 30 Amperios al enchufe. Utilice este tomacorriente para operar cargas eléctricas de 120 Voltios AC, monofásicas de 60 Hz que requieran hasta 3,600 vatios (3.6 kW) a 30 Amperios de corriente. La toma está protegida por un cortacircuito de 30 Amperios con dispositivo de reposición.

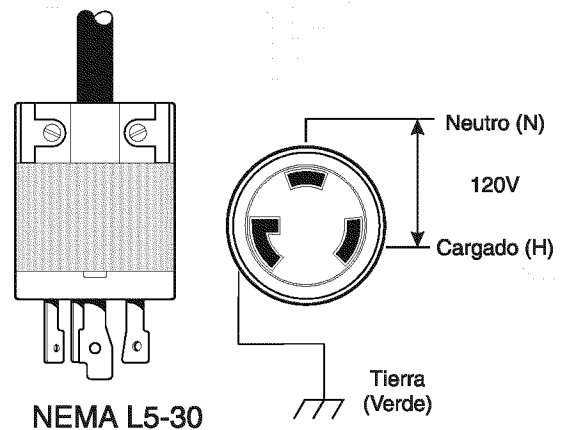

COMO USAR SU GENERADOR

Si tiene problemas operando su generador, por favor llame a la línea de ayuda para generadores al 1-800-222-3136.

CONEXION A TIERRA DEL GENERADOR

El Código Eléctrico Nacional exige que el bastidor y las partes externas conductoras de electricidad de este generador se encuentren conectadas adecuadamente a una tierra física aprobada. Los códigos eléctricos locales también podrían exigir la conexión a tierra de la unidad. Para tal propósito, se ha suministrado una tuerca mariposa para conexión a tierra en la base del armazón.



Por lo general, la conexión de un alambre de cobre trenzado No. 12 AWG (American Wire Gauge) a la aleta de conexión a tierra y a una barra de conexión a tierra de cobre o bronce (electrodo) proporciona una protección adecuada contra las descargas eléctricas. Sin embargo, los códigos locales pueden variar substancialmente. Consulte con un electricista local para conocer los requisitos de conexión a tierra de su área.

La conexión a tierra adecuada del generador ayudará a evitar las descargas eléctricas en el caso de que exista una condición de falla a tierra en el generador o en los dispositivos eléctricos conectados. La conexión a tierra adecuada también ayuda a disipar la electricidad estática, la cual se acumula frecuentemente en dispositivos no conectados a tierra.

ANTES DE DARLE ARRANQUE AL GENERADOR

Para operar el motor, deberá hacer lo siguiente:

Añada Aceite al Motor

NOTA: Cuando añada aceite a la caja del cigüeñal del motor en el futuro, únicamente use aceite detergente de alta calidad con la clasificación de servicio SF o SG de API, con un peso de 30 SAE. **No** use aditivos especiales.

Seleccione el grado de viscosidad del aceite de acuerdo con la temperatura de funcionamiento que espera tener. **No use 10W-40.**

- **Por encima de 40°F**, use SAE 10W-30 o SAE 30.
- **Por debajo de 40°F**, use sintético 5W-20 o 5W-30.

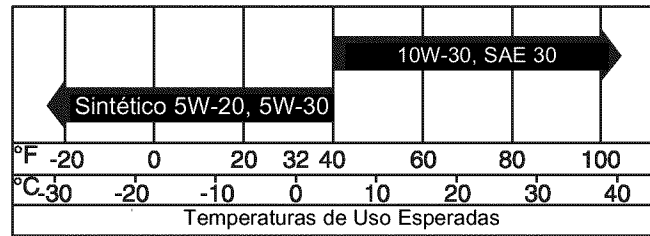

A pesar de que los aceites de múltiple viscosidad (5W30, 10W30, etc.) mejoran el arranque en clima frío, estos pueden producir un aumento en el consumo de aceite cuando son usados por encima de 32°F. Revise el nivel de aceite de su motor más frecuentemente para evitar el posible daño del motor debido al funcionamiento del mismo con un bajo nivel de aceite.

- Coloque el generador sobre una superficie nivelada.
- El área limpia alrededor de aceite amarillo llena la tapa. Quite el aceite llena la tapa.
- Llene lentamente motor con aceite por el aceite llena abrir hasta que el nivel de aceite sea al grano de derramar.
- Instale aceite amarillo llena la tapa y el dedo aprieta seguramente.
- Verifique el nivel de aceite de motor antes de comenzar cada vez después. Si el nivel de aceite está debajo del punto de derramar, llena al nivel apropiado.

Agregue Gasolina

¡ADVERTENCIA! Nunca llene el tanque del combustible en recintos cerrados. **Nunca** llene el tanque del combustible cuando el motor esté en funcionamiento o caliente. **NO** encienda cigarrillos o fume cuando esté llenando el tanque del combustible.

¡PRECAUCIÓN! No llene excesivamente el tanque de combustible. Deje suficiente espacio para la expansión del combustible.

- Use gasolina regular SIN CONTENIDO DE PLOMO en el generador. No use gasolina premium. **NO** mezcle aceite con gasolina.
- Limpie el área alrededor de la tapa de llenado; retire la tapa.
- Llene el tanque con gasolina regular sin contenido de plomo. Sea cuidadoso de no llenar en exceso. Deje aproximadamente 1/2" de espacio entre la parte inferior de la abertura de llenado y el nivel del combustible para permitir su expansión.

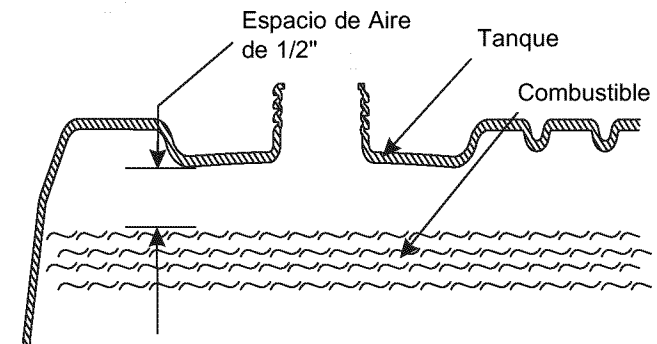

- Instale la tapa del combustible y limpie cualquier derrame de gasolina.

¡IMPORTANTE! Es importante evitar la formación de depósitos de goma en las partes esenciales del sistema de combustible como en el carburador, filtro del combustible, manguera del combustible o tanque, durante su almacenamiento. Además, la experiencia nos dice que los combustibles con mezclas de alcohol (llamados gasohol, etanol o metanol) pueden atraer la humedad, la cual produce la separación y formación de ácidos durante el almacenamiento. La gasolina ácida puede dañar el sistema de combustible de un motor durante su almacenamiento. Para evitar problemas en el motor, deberá vaciar el sistema de combustible antes de períodos de almacenamiento de 30 días o más. Vea “Almacenamiento” en la página 35.

Nunca use productos para limpiar motores o carburadores en el tanque del combustible; si lo hace ocurrirán daños permanentes.

PARA ENCENDER EL MOTOR

¡PRECAUCIÓN! Nunca haga funcionar el motor en recintos encerrados o en áreas encerradas con poca ventilación. El escape del motor contiene monóxido de carbono, un gas letal e inodoro.

¡ADVERTENCIA! La temperatura del silenciador y las áreas próximas pueden exceder los 150°F (65°C). Evite dichas áreas.

- Desconecte todas las cargas eléctricas de las tomacorrientes del generador antes de arrancar el motor. **Nunca** arranque o detenga el motor teniendo dispositivos eléctricos conectados y encendidos en los tomacorrientes del panel.
- Abra la válvula de combustible.

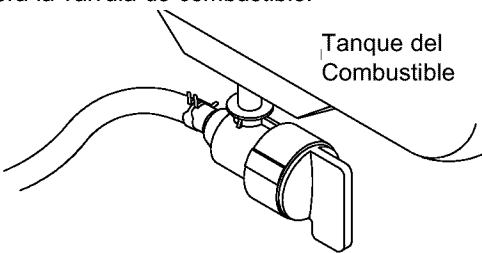

- Coloque el interruptor Run/Stop (Funcionamiento/Parada) en la posición de “Run”.

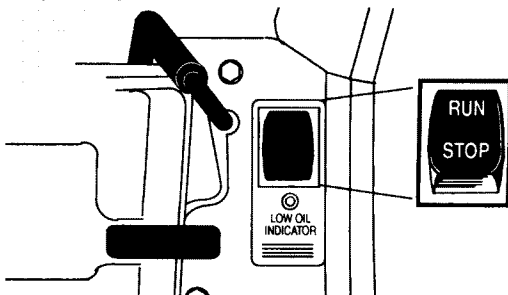

- Mueva la Palanca Del Cebador del motor a la posición de “Máxima” estrangulación.

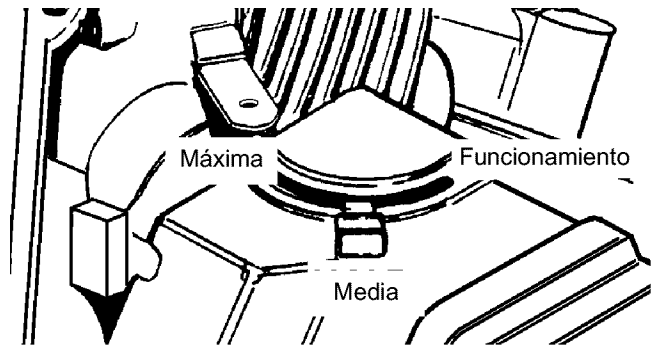

- Agarre la manija del arranque y halela lentamente hasta que sienta cierta resistencia. Deje que la cuerda regrese lentamente. Después, tire de la cuerda con un movimiento rápido del brazo. Deje que la cuerda regrese lentamente. No permita que la cuerda “rebote violentamente” contra arranque.
- Cuando el motor arranque, mueva la palanca del cebador a la “Media” estrangulación hasta que el motor funcione suavemente y después muevala a la posición de “Funcionamiento”.

NOTA: Si el motor no arranca después de 3 intentos, mueva la palanca del cebador a la posición de “Funcionamiento” y hale de nuevo la cuerda del arranque.

NOTA: Si aun así el motor no arranca, revise si el nivel de aceite de la caja del cigüeñal es adecuado. Esta unidad está equipada con un Sistema de Apagado por Bajo Nivel de Aceite.

NOTA: Si el motor se dispara y deja de funcionar, mueva la palanca de cebador a la posición de “Máxima” estrangulación y repita las instrucciones de arranque.

OPERACIÓN EN CLIMA FRIO

Es posible que se forme hielo en su generador y/o el sistema de desfogue de la caja del cigüeñal bajo ciertas condiciones climáticas (temperaturas por debajo de 40°F [4°C] y un punto de condensación elevado). En caso de emergencia, utilice la caja de envío original como protección para el generador:

- Corte las tapas y uno de los lados largos de la caja con el fin de dejar expuesta la parte de la unidad donde va el escape. Corte las ranuras correspondientes para tener acceso a los tomacorrientes de la unidad.

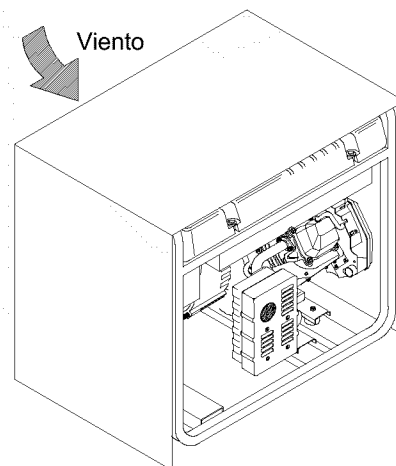

- Encienda la unidad y después coloque la caja sobre ella. Asegúrese de que exista un mínimo de dos pies de separación entre la parte abierta de la caja y el objeto más cercano.

IMPORTANTE: Retire la protección cuando la temperatura esté por encima de los 40°F [4°C].

Para tener una protección más permanente, construya una estructura que encierre tres lados y la parte superior del generador. Asegúrese de dejar expuesto toda la parte del silenciador, con dos pies de separación entre la parte abierta de la caja y el objeto más cercano. Coloque el lado expuesto lejos del viento y los elementos.

SISTEMA DE PARADA POR BAJA PRESION DEL ACEITE

El motor está equipado con un sensor de baja presión del aceite que para automáticamente el motor cuando la presión del aceite cae por debajo de 6 psi. Si el motor para por si mismo y el tanque de combustible tiene suficiente gasolina, chequee el nivel de aceite en el motor.

Arranque Inicial

El sistema de parada tiene una demora incorporada para permitir que la presión del aceite aumente durante el arranque. Esta demora permite que el motor marche durante unos 10 segundos antes de detectar la presión del aceite.

Detección de Baja Presión

Si el sistema detecta baja presión del aceite durante la operación, el motor va a parar. Cuando para el sistema, se ENCIENDE la lamparilla de bajo nivel de aceite. Sin embargo, esta lamparilla se APGA una vez que el motor deja de girar. Ver el diagrama esquemático.

Volviendo a Arrancar

Si trata de volver a arrancar el motor dentro de los 10 segundos luego que ha parado, el motor quizás NO arranque. El sistema necesita entre 5 y 10 segundos para reponerse.

GUIA DE REFERENCIA DE VATIAJE

Uso Recreativo/Doméstico

Herramienta/Artefacto	Watts
Radio AM/FM con reloj	50
Bombillo de luz	100
Ventilador	200
Televisor de color, 20"	400
*Congeladora	500
Computadora personal y monitor de 15"	800
*Ventilador de horno de 1/3 hp	800
Horno de microondas	800
*Refrigeradora de 18 pies cúbicos	800
Bomba de sumidero	1000
Sartén eléctrica	1250
*Bomba de agua de pozo de 1/2 hp	1400
*Acondicionador de aire tipo ventana, 12.000 Btu	1400
Calefactor de ambiente	1800
Calentador eléctrico de agua	4000

Si vuelve a arrancar el motor luego de tal parada sin antes haber corregido la baja presión del aceite, el motor va a funcionar durante unos 10 segundos como se describe arriba, y luego va a parar.

NO SOBRECARGE EL GENERADOR

El sobrecargar un generador en exceso de su capacidad clasificada de vatiaje puede resultar en daño al generador y a los dispositivos eléctricos conectados al mismo. Siga lo siguiente para prevenir sobrecarga la unidad.

- Sume el vatiaje total de todos los aparatos que se van a conectar al mismo tiempo. Este total NO debe ser mayor que la capacidad de vatiaje del generador.
- El vatiaje nominal de las luces pueden tomarse de las bombillas eléctricas. El vatiaje nominal de las herramientas, electrodomésticos y motores pueden usualmente encontrarse en una placa de datos o calcomanía pegada en el aparato.
- Si el electrodoméstico o el motor no tienen el vatiaje, multiplique voltios por la potencia de amperio para determinar los vatios (voltios x amps = vatios).
- Algunos motores eléctricos, tales como los de tipo de inducción, requieren como 3 veces y media más de vatios de potencia para arrancar que para funcionar. Esta sobrecarga momentánea de energía dura solamente por unos pocos segundos cuando se arrancan dichos motores. Cerciórese de dar tiempo para este vatiaje alto de arranque cuando se eligen los aparatos eléctricos para conectar a sus generador. Primero calcule los vatios que se necesitan para arrancar el motor más grande. Agregue a esa cifra los vatios de funcionamiento de todas las otras cargas conectadas.

La GUIA a continuación se provee para asistirlo en determinar cuantas piezas su generador puede operar al mismo tiempo.

Uso de Profesionales/Contratistas

Herramienta/Artefacto	Watts
*Pulverizador no neumático de 1/3 hp	600
Taladro de percusión de 3/8"	600
Sawzall® de velocidad variable	960
Taladro eléctrico de 1/2"	1000
Lámpara de trabajo de cuarzo-halógeno	1000
Lijadora de correa	1200
Sierra circular de 7.1/4"	1500
Sierra a tornillo sin fin de 7.1/4"	1600
*Compresor de aire de 1.1/2 hp	1800
*Sierra eléctrica tipo inglete de 10"	1800
Amoladora de banco de 6"	1800
*Cepilladora de mesa de 6"	1800
*Sierra de brazo radial/de mesa de 10"	2000
Soldadora de alambre	2400
*para el arranque de este dispositivo, tome en cuenta 3 veces los watts listados	

MANTENIMIENTO

RESPONSIBILIDADES DEL CLIENTE

Trabajo de Mantenimiento	Cada 8 Horas o Diariamente	Cada 25 Horas o Estacional	Cada 50 Horas o Estacional	Cada 100 Horas o Estacional	Cada Año
Revise el de Acietel	X				
Cambie el aceite del motor ‡			X*		
Limpie la Malla del Apagachispas				X	
Servicio para El Depurador de Aire		X**			
Servicio para El Depurador de Aire			X**		
Ajuste del Espacio Libre de La Valvula			X		
Reemplazo de La Bujía					X
Reajuste del par los pernos de cabezal			***		

‡ Cambie el aciete después de las pimeras 8 horas de operación, después cada 50 horas.

* Cada 25 horas si funciona bajo carga pesada o altas temperaturas ambientes.

** Limpie más frecuentemente bajo condiciones polvorientas o cuando estén presentes residuos aerotransportados.

*** Tras las primeras 50 horas de funcionamiento, deberá reajustar el par de los pernos de cabezal.

ESPECIFICACIONES del PRODUCTO

Especificaciones del Generador

Potencia Máxima 3800 vaitos (3.8 kW)
 Voltaje Nominal AC 120/240 Voltios
 Corriente Máxima AC
 a 240 Voltios 15.8 Amperios
 a 120 Voltios 31.6 Amperios
 Frecuencia Nominal 60Hz a 3600 rpm
 Fase Monofásica

Especificaciones del Motor

Caballos de Fuerza 7.8 CP
 Desplazamiento 220cc
 Bujía
 Tipo: Champion RC12YC
 o equivalente
 Calibrar Separación a: 0.030 pulgadas
 (0.76mm)
 Capacidad de Gasolina 4 galones
 americanos
 Tipo de Aceite
 Above 40° F SAE 30 o10W-30
 Below 40° F Sintético 5W-20 o
 5W-30

RECOMENDACIONES GENERALES

La garantía de el Generador no cubre los elementos que hayan sido sujetos a abuso o negligencia del operador. Para recibir un cubrimiento completo de la garantía el operador debe seguir las pautas descritas en este manual. Algunos ajustes serán necesarios periódicamente para mantener apropiadamente su generador.

Todos los ajustes de la sección de Servicio y Ajustes de este manual deben ser hechos al menos una vez por temporada.

NOTA: Una vez al año debe reemplazar la bujía y limpiar o reemplazar el filtro de aire. Una bujía nueva y un filtro de aire limpio aseguran una mezcla de aire- combustible apropiada y le ayuda a su motor a funcionar mejor y a durar más.



¡PRECAUCIÓN! Desconecte el cable de la bujía y colóquelo donde no entre en contacto con la bujía antes de trabajar en su generador.

MANTENIMIENTO del GENERADOR

El mantenimiento del generador consiste en conservar la unidad limpia y seca. Opere y almacene la unidad en un ambiente limpio y seco donde no será expuesta al polvo, suciedad, humedad o vapores corrosivos. Las ranuras del aire de enfriamiento del generador no deben estar tapadas con nieve, hojas, o cualquier otro material extraños.

Revise frecuentemente la limpieza del generador y límpielo cuando esté con polvo, sucio, con aceite, humedad, o cuando otras sustancias extrañas sean visibles en su superficie exterior.

NOTA: NO recomendamos utilizar la manguera del jardín para limpiar el generador. El agua puede entrar al sistema de combustible del motor y causar problemas. Además, si el agua entra al generador a través de las ranuras del aire de enfriamiento, parte del agua será retenida en los huecos y desquebrajaduras del aislamiento del devanado del rotor y el estator. La acumulación de agua y suciedad en los devanados internos del generador eventualmente disminuirá la resistencia al aislamiento de esos devanados.

Para limpiar el Generador:

- Utilice un trapo húmedo para limpiar las superficies exteriores.
- Puede usar un cepillo de cerdas suaves para retirar la suciedad endurecida, aceite, etc.
- Puede usar una máquina aspiradora para eliminar suciedad y residuos sueltos.
- Puede usar aire a baja presión (que no exceda los 25 psi) para eliminar la suciedad. Inspeccione las ranuras para aire de enfriamiento y la apertura del generador. Estas aperturas deberán mantenerse limpias y despejadas.



¡PRECAUCIÓN! Nunca inserte objetos o herramientas a través de las ranuras de enfriamiento de aire, incluso si el motor no está en funcionamiento.

MANTENIMIENTO DEL MOTOR



¡PELIGRO! SIEMPRE desconecte el alambre de la bujía y manténgalo alejado de la misma cuando trabaje en el generador.

Revisión del Nivel de Aceite

El nivel de aceite deberá revisarse antes de cada uso o por lo menos cada 8 horas de operación. Conserve el nivel de aceite adecuado.

Cambio de Aceite del Motor y Filtro

Cambie el aceite después de las primeras 8 horas de operación. Cambie el aceite y el filtro cada 50 horas de ese momento en adelante. Si está utilizando su generador bajo condiciones de extrema suciedad o polvo, o en un clima demasiado caliente, haga el cambio de aceite más frecuentemente.

Cambie el aceite cuando el motor todavía se encuentre caliente después del funcionamiento, como se indica a continuación:

- Limpie el área alrededor del tapón para drenaje de aceite.
- Retire el tapón de drenaje de aceite y el tapón de llenado del aceite y drene el aceite por completo en un recipiente adecuado.
- Cuando haya drenado el aceite completamente, instale el tapón para drenaje de aceite y apriételo firmemente.
- Coloque un recipiente adecuado por debajo del filtro de aceite y retire el filtro girándolo en sentido contrario a las manecillas del reloj. Descártelo cumpliendo con las leyes locales.
- Cubra con aceite de motor el empaque del filtro nuevo. Gire el filtro en sentido de las manecillas del reloj hasta que el empaque se ponga en estrecho contacto con el adaptador del filtro. Después apriete 3/4 de vuelta más.
- Llène con el aceite recomendado. (Vea “Antes de Poner en Marcha el Generador” en la página 28 para las recomendaciones del aceite).
- Instale el tapón de llenado del aceite y asegúrelo.

- Limpie cualquier derrame de aceite.

Limpie/reemplace La Bujía

Cambie la bujía cada 100 horas de operación o una vez al año, lo que suceda primero. Esto ayudará a su motor a arrancar más fácilmente y a funcionar mejor. Para su reemplazo, use bujías champion RC12YC o una de tipo equivalente.

- Limpie el área alrededor de la bujía.
- Retire y revise la bujía.
- Revise la separación del electrodo con un calibrador de alambre y ajuste la separación a 0.030 pulgadas (0.76mm) si es necesario.

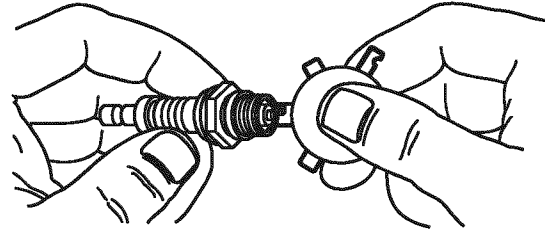

- Reemplace la bujía si los electrodos están picados, quemados o si la porcelana está rota. Para su reemplazo, únicamente utilice Champion RC12YC o una de tipo equivalente.

Vuelva a Apretar los Pernos de Cabeza

Usted deberá volver a apretar los pernos de cabeza a 6.9 kg.-m (44 ft.-lbs.) después de las primeras 50 horas de operación.

IMPORTANTE: Si no se siente seguro haciendo este procedimiento, o no tiene las herramientas indicadas, por favor lleve su generador al centro de servicio más cercano para hacer ajustar la separación de las válvulas. Este es un paso muy importante para garantizar la vida útil prolongada de su motor.

NOTA: Tan solo lleve a cabo este ajuste después de las primeras 50 horas de operación. Los pernos de cabeza no necesitarán ajustes adicionales.

- La secuencia de apretamiento es la siguiente: A, B, C, D, E (siguiendo un patrón alternante).

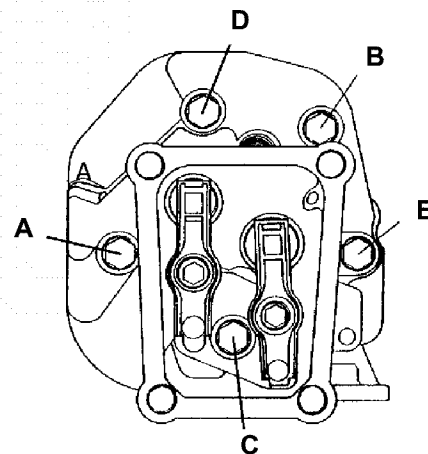

Proporcione Servicio al Depurador de Aire

Su motor no funcionará correctamente y podría resultar dañado si lo hace funcionar con un depurador de aire sucio. Limpie o reemplace el filtro de papel del depurador de aire cada 50 horas de operación o una vez al año, lo que suceda primero. Límpielo o reemplácelo más a menudo si la unidad funciona bajo condiciones de suciedad o polvo excesivo. Limpie el predepurador de espuma cada 25 horas de operación o más pronto si está bajo condiciones de suciedad.

Para limpiar o reemplazar el predepurador de espuma:

- Retire la cubierta del depurador de aire, después el prefiltro de espuma.
- Lave el predepurador en agua jabonosa. Exprima el predepurador en un trapo limpio y seco (NO RETUERZA).
- Limpie la cubierta del depurador de aire antes de instalarla.

Para limpiar o reemplazar el filtro del aire de papel:

FILTRO DE PAPEL

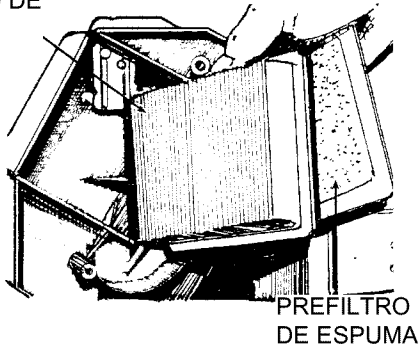

- Retire la cubierta del depurador de aire; después retire el prefiltro de espuma (dele servicio si es necesario) y retire del filtro de papel.
- Limpie el filtro de papel golpeándolo suavemente sobre una superficie sólida. Si el filtro está demasiado sucio, reemplácelo por uno nuevo. Deseche adecuadamente el filtro viejo.
- Limpie la cubierta del depurador de aire, después introduzca el predepurador en la cubierta. Luego introduzca el filtro nuevo de papel dentro de la cubierta para sostener el predepurador en su sitio y monte toda a la base del depurador de aire.

NOTA: Si necesita ordenar un filtro de papel nuevo, por favor llame al **1-800-366-PART**.

Limpie la Pantalla Apagachispas

El silenciador del escape del motor posee una pantalla apagachispas. Inspeccione y limpie la pantalla cada 100 horas de operación o una vez al año, lo que suceda primero.

NOTA: El generador tendrá que tener un apagachispas si lo usa en terrenos no tratados cubiertos de monte, maleza o pasto. El apagachispas deberá ser mantenido en buenas condiciones por parte del propietario/operador.

Limpie e inspeccione el apagachispas de la siguiente manera:

- Para retirar la protección del silenciador, retire los cuatro tornillos que conectan la protección a la ménsula del silenciador.

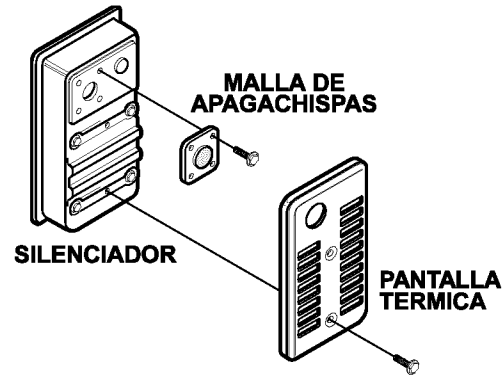

- Retire los cuatro tornillos que sostienen la pantalla apagachispas.
- Inspeccione la pantalla y reemplácela si está rota, perforada o dañada. **NO USE** pantallas defectuosas. Si la pantalla no está dañada, límpiela con un disolvente comercial.
- Vuelva a instalar la pantalla y la protección del silenciador.

Ajuste de la Separación de las Válvulas

Después de las primeras 50 horas de funcionamiento deberá ajustar la separación de las válvulas del motor.

IMPORTANTE: Si no se siente seguro haciendo este procedimiento, o no tiene las herramientas indicadas, por favor lleve su generador al centro de servicio más cercano para hacer ajustar la separación de las válvulas. Este es un paso muy importante para garantizar la vida útil prolongada de su motor.

Para ajustar la separación de las válvulas:

- Asegúrese de que el motor esté a temperatura ambiente.
- Asegúrese de que el alambre de la bujía haya sido desconectado y esté alejado de la bujía.
- Retire el tubo del respiradero de la cubierta de las válvulas.
- Retire los cuatro tornillos que están conectando la cubierta de las válvulas utilizando un destornillador philips #2 ó 3.

- Asegúrese de que el pistón esté en el Punto Muerto Superior (PMS) de su recorrido de compresión (ambas válvulas cerradas). Para llevar el pistón al punto muerto superior, hale la manija de retroceso lentamente observando el pistón a través del orificio de la bujía. A medida que hale la manija de retroceso el pistón deberá moverse hacia arriba y abajo. El pistón estará en el Punto Muerto Superior cuando se encuentre en la posición más superior posible.
- Suelte la contratuerca del brazo oscilante utilizando un allave de 10 mm. Use una llave allen de 8 mm para girar el pasador de bola pivote mientras revisa la separación entre el brazo oscilante y el vástago de la válvula utilizando un calibrador de cinta. La separación correcta es de 0.002–0.004 pulgadas (0.05–0.1 mm).

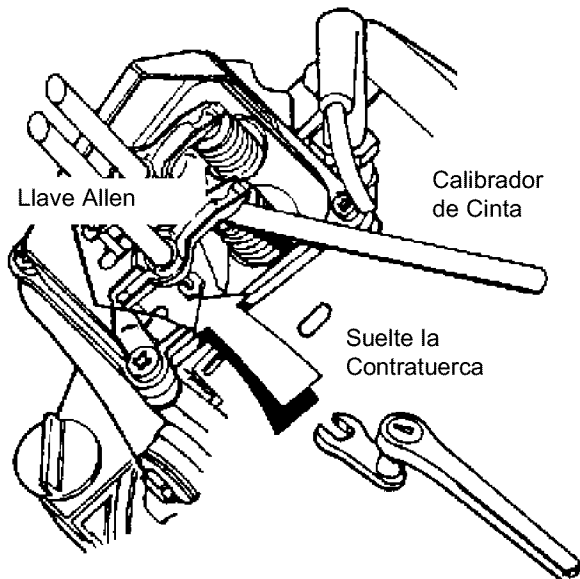

- Cuando la separación de las válvulas sea la correcta, sostenga el pasador de bola pivote en su posición con la llave allen y apriete la contratuerca del brazo oscilante. Apriete la contratuerca a 165–183 pulgadas–libras de torque. Después de apretar la contratuerca, vuelva a revisar la separación de las válvulas para asegurarse de que esta no ha cambiado.

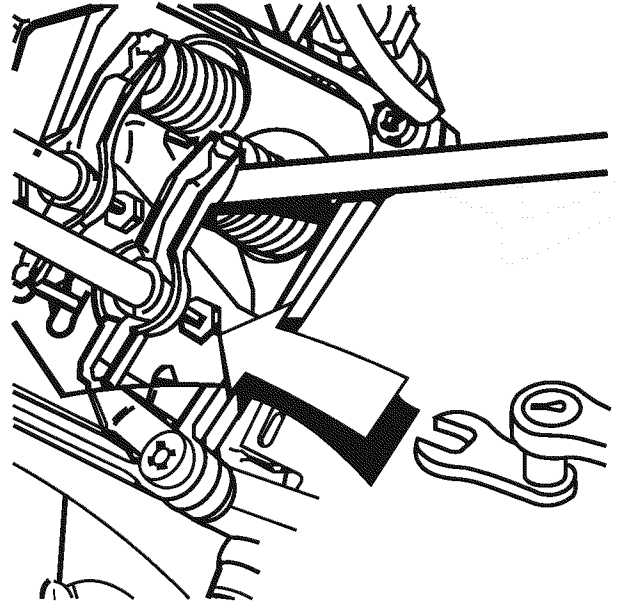

- Vuelva a instalar la cubierta de las válvulas: **NOTA:** Comience a atornillar todos los cuatro tornillos antes de apretarlos o no podrá colocarlos en su lugar. **NOTA:** Asegúrese de que el empaque entre la cubierta de las válvulas y la cabeza del cilindro esté en su lugar.
- Vuelva a instalar el tubo del respiradero.
- Vuelva a conectar el alambre de la bujía.

ALMACENAMIENTO

GENERALIDADES

El generador deberá ser encendido al menos una vez cada siete días y deberá dejarlo funcionar al menos durante 30 minutos. Si no puede hacer esto y debe almacenar la unidad por más de 30 días, siga las siguientes instrucciones para preparar su unidad para almacenamiento.



¡ADVERTENCIA! Nunca almacene el motor con combustible en el tanque en recintos cerrados o en áreas encerradas con poca ventilación donde los vapores puedan alcanzar llamas abiertas, chispa o luz de piloto como en un horno, calentador de agua, secadora de ropa u otro aparato de gas.

ALMACENAMIENTO PARA PERIODOS PROLONGADOS

Es importante evitar que se formen depósitos de goma en las partes esenciales del sistema de combustible, como el carburador, filtro de combustible, manguera o tanque de combustible, durante el almacenamiento. También, la experiencia indica que los combustibles con mezclas de alcohol (llamados gasohol, etanol o metanol) pueden atraer humedad, la cual lleva a la separación y formación de ácidos durante el almacenamiento. El gas ácido puede dañar el sistema de combustible de un motor durante su almacenamiento.

Para evitar problemas del motor, el sistema de combustible deberá desocuparse antes de un almacenamiento de 30 días o más. Siga estas instrucciones:

Proteja el Sistema de Combustible

- Retire toda la gasolina del tanque de combustible para evitar que se formen depósitos de goma en estas partes y causen posible mal funcionamiento del motor.



¡ADVERTENCIA! Drene el combustible dentro de un recipiente adecuado, lejos de llamas abiertas y en lugares al aire libre. Asegúrese de que el motor esté frío. No fume.

- Haga funcionar el motor hasta que se detenga por la falta de combustible.

Cambio de Aceite

Con el motor todavía caliente, drene el aceite de la caja del cigüeñal. Vuelva a llenarlo con el grado de aceite recomendado.

Aceite el Diámetro Interior del Cilindro

- Retire la bujía y rocíe aproximadamente ½ onza (15 ml) de aceite para motor dentro del cilindro. Cubra el orificio de la bujía con un trapo. Haga girar el motor lentamente para distribuir el aceite.



¡PRECAUCIÓN! Evite el rociado del orificio de la bujía cuando esté girando el motor lentamente.

- Instale la bujía. No conecte el alambre de la bujía.

GENERADOR:

- Limpie el generador como está descrito en la página 32 ("Para Limpiar el Generador").
- Revise que las ranuras para el aire de enfriamiento y las aperturas del generador se encuentren abiertas y despejadas.

OTRAS SUGERENCIAS PARA EL ALMACENAMIENTO:

- No almacene gasolina de una estación a otra.
- Reemplace la caneca de gasolina si comienza a oxidarse. El óxido y/o la suciedad en la gasolina le causará problemas.
- Si es posible, almacene su unidad en un recinto encerrado y cúbrala para protegerla del polvo y la suciedad. **ASEGURESE DE VACIAR EL TANQUE DEL COMBUSTIBLE.**
- Cubra su unidad con una cubierta de protección adecuada que no retenga humedad.



¡PELIGRO! Nunca cubra su generador cuando el motor y el área del escape estén calientes.

- Almacene la unidad en un área limpia y seca.

DIAGRAMA DE ALAMBRADOS y Para Lista de Partes - vea el manual en Inglés.

DIAGNOSTICOS DE AVERÍAS

PROBLEMO	CAUSA	ACCION
El motor está funcionando pero no existe salida de CA disponible.	<ol style="list-style-type: none"> 1. El interruptor automático de circuito está abierto. 2. Avería en el generador. 3. Conexión mal o defectuosa del juego de cables. 4. El dispositivo conectado está dañado. 	<ol style="list-style-type: none"> 1. Reposicione el interruptor. 2. Contacte el Departamento de Servicio Sears. 3. Revise y repare. 4. Conecte otro dispositivo que esté buenas condiciones.
El motor funciona bien sin carga pero “funciona mal” cuando se le conectan cargas.	<ol style="list-style-type: none"> 1. Corto circuito en una de las cargas conectadas. 2. Velocidad del motor es muy lenta. 3. El generador está sobrecarga. 4. Circuito del generador en corto. 	<ol style="list-style-type: none"> 1. Desconecte la carga eléctrica en corto. 2. Contacte el Departamento de Servicio Sears. 3. Vea “No Sobrerecarque el Generador” en la página 30. 4. Contacte el Departamento de Servicio Sears.
El motor no se enciende; o se enciende y funciona mal.	<ol style="list-style-type: none"> 1. Interruptor Run/Stop poscioando en “Stop”. 2. Depurador de aire sucio. 3. Sin gasolina. 4. Gasolina vieja. 5. El cable de la bujía no está en malas la bujía. 6. Bujía defectuosa. 7. Agua en la gasolina. 8. Sobrecebado. 9. Mezcla de combustible excesivamente rica. 10. La válvula de corte de combustible. 11. La válvula de entrada está atascada está cerrada. 12. El motor ha perdido compresión. 	<ol style="list-style-type: none"> 1. Coloque del interruptor en “Run”. 2. Limpie o reemplace el depurador de aire. 3. Llénelo con combustible fresco. 4. Drene el tanque de gasolina; llénelo con combustible fresco. 5. Conecte el cable a la bujía. 6. Reemplace la bujía. 7. Drene el tanque de gasolina; llénelo con combustible fresco. 8. Abra por completo el cebador y haga girar el motor. 9. Contacte el Departamento de Servicio Sears. 10. Contacte el Departamento de Servicio Sears. 11. Contacte el Departamento de Servicio Sears. 12. Contacte el Departamento de Servicio Sears.
El motor se apaga en pleno funcionamiento.	<ol style="list-style-type: none"> 1. Sin gasolina. 2. Nivel de aceite bajo. 	<ol style="list-style-type: none"> 1. Llene el tanque de combustible. 2. Llene de caja del cigüeñal al nivel correcto.
Al motor le hace falta potencia.	<ol style="list-style-type: none"> 1. La carga es muy alta. 2. Filtro de aire sucio. 	<ol style="list-style-type: none"> 1. Vea “No Sobrerecarque el Generador” la página 30. 2. Reemplace el filtro de aire.
El motor “no funciona continuamente” o se detiene.	<ol style="list-style-type: none"> 1. El cebador fue abierto muy rápidamente. 2. Carburador con mezcla de aire-combustible muy rica o muy pobre. 	<ol style="list-style-type: none"> 1. Mueva el cebador a la posición intermedia hasta que el motor funcione suavemente. 2. Contacte el Departamento de Servicio Sears.

NOTAS

GARANTÍA DEL SISTEMA DE CONTROL DE EMISIONES

Sus Obligaciones y Derechos de Garantía

La Junta Directiva de Recursos Ambientales de California ("CARB") y Sears Roebuck and Co. USA, tienen el gusto de explicar la Garantía del Sistema de Control de Emisiones de su motor (motor) pequeño año 2000 y modelos posteriores. En California, los motores nuevos deben ser diseñados, fabricados y equipados para cumplir con los estrictos estándares anti-polución del Estado. Sears deberá garantizar el sistema de control de emisiones de su motor por los períodos de tiempo enlistados a continuación, con tal de que no haya habido abuso, negligencia o mantenimiento inadecuado de su motor.

Su sistema de control de emisiones incluye partes como el carburador y el sistema de ignición.

Donde exista una condición que se pueda garantizar, Sears reparará su motor sin costo alguno para usted. Los gastos cubiertos bajo la garantía incluyen diagnóstico, partes y mano de obra.

Cubrimiento de Garantía del Fabricante

Los motores modelo año 2000 y posteriores están garantizados por dos años. Si alguna parte de su motor relacionada con las emisiones (lista a continuación) es defectuosa, ésta será reemplazada o reparada por Sears.

Responsabilidades de Garantía del Propietario

Como propietario del motor, usted es responsable de la realización del mantenimiento requerido enlistado en este manual del propietario. Sears le recomienda conservar todos los recibos que cubran el mantenimiento de su motor. Sin embargo, Sears no puede negar los derechos de garantía tan solo debido a la falta de los recibos o por que no se haya asegurado de realizar todo el mantenimiento programado.

Como propietario del motor, usted debe saber que Sears puede negar el cubrimiento de la garantía si su motor, o una parte del mismo, ha fallado debido a abuso, negligencia, mantenimiento inadecuado, modificaciones no aprobadas, o por el uso de partes que no hayan sido fabricadas o aprobadas por el fabricante original del equipo.

Usted es responsable de llevar su motor a un centro de reparación autorizado Sears tan pronto como aparezca el problema. Las reparaciones de garantía deberán terminarse en un período de tiempo razonable, que no exceda los 30 días.

Si tiene preguntas acerca de sus responsabilidades y derechos de garantía, deberá ponerse en contacto con su centro de servicio autorizado más cercano o llamar a Sears al 1-800-473-7247.

Fecha de Inicio de la Garantía

El período de la garantía comienza en la fecha de entrega del motor.

Duración del Cubrimiento

Sears garantiza al propietario inicial y a cada comprador subsecuente, que el motor está libre de defectos en materiales y mano de obra que puedan causar falla de la parte garantizada por un período de dos años.

QUE ESTA CUBIERTO

Reparación o Reemplazo de Partes

- La reparación o el reemplazo de cualquier parte garantizada se realizará sin ningún costo para el propietario en un centro de servicio aprobado Sears.
- Si tiene preguntas acerca de sus responsabilidades y derechos de garantía, deberá ponerse en contacto con su centro de

servicio autorizado más cercano o llamar a Sears al 1-800-473-7247.

Período de Garantía

Cualquier parte garantizada que no haya sido programada para reemplazo como mantenimiento requerido, o que esté programada únicamente para inspección bajo la condición de "repare o reemplace cuando sea necesario", será garantizada por 2 años. Cualquier parte garantizada que esté programada para reemplazo según el mantenimiento requerido será garantizada por el período de tiempo hasta su primer reemplazo programado.

Diagnóstico

No se le cobrará al propietario los costos del trabajo diagnóstico que lleve a la conclusión de que la parte garantizada es defectuosa, si dicho trabajo diagnóstico es hecho en un centro de servicio Sears aprobado.

Daños Consecuenciales

Sears puede ser responsable por daños a otros componentes del motor causados por la falla de una parte garantizada que aún está bajo garantía.

QUE NO ESTA CUBIERTO

No serán cubiertas las fallas causadas por abuso, negligencia o mantenimiento inadecuado.

Partes Agregadas o Modificadas

El uso de partes agregadas o modificadas puede ser motivo suficiente para negar reclamos bajo garantía. Sears no es responsable de cubrir fallas de partes garantizadas causadas por el uso de partes agregadas o modificadas.

Cómo Presentar un Reclamo

Si tiene preguntas acerca de sus responsabilidades y derechos de garantía, deberá ponerse en contacto con su centro de servicio autorizado más cercano o llamar a Sears al 1-800-473-7247.

Donde se Obtiene el Servicio de Garantía

Las reparaciones o servicios de garantía serán proporcionados en todos los centros de servicio autorizados Sears.

Mantenimiento, Reemplazo y Reparación de Partes Relacionadas con Emisiones

Cualquier repuesto aprobado por Sears usado en la realización de cualquier mantenimiento o reparación de garantía en partes relacionadas con las emisiones, será suministrado sin costo alguno al propietario si la parte está bajo garantía.

Lista de Partes en Garantía del Control de Emisiones

1. Sistema de Medición del Combustible:
 - a. Conjunto del Carburador
 - b. Filtro del Combustible
2. Sistema de Inducción de Aire:
 - a. Múltiple de admisión
 - b. Depurador de aire
3. Conjunto de Silenciador Catalítico (si está presente), incluyendo:
 - a. Empaque del silenciador
 - b. Múltiple del escape
4. Sistema de encendido
 - a. Bujía
 - b. Módulo de encendido
5. Tubo del Respiradero de la Caja del Cigüeñal

For in-home major brand repair service:

Call 24 hours a day, 7 days a week

1-800-4-MY-HOMESM (1-800-469-4663)

Para pedir servicio de reparación a domicilio - 1-800-676-5811

In Canada for all your service and parts needs call - **1-800-665-4455**
Au Canada por tout le service ou les pièces

For the repair or replacement parts you need:

Call 7 am - 7 pm, 7 days a week

1-800-366-PART (1-800-366-7278)

Para ordenar piezas con entrega a domicilio - 1-800-659-7084

For the location of a Sears Parts and Repair Center in your area:

Call 24 hours a day, 7 days a week

1-800-488-1222

**For information on purchasing a Sears maintenance Agreement
or to inquire about an existing Agreement:**

Call 9 am - 5 pm, Monday - Saturday

1-800-827-6655



The Service Side of SearsSM

Free Manuals Download Website

<http://myh66.com>

<http://usermanuals.us>

<http://www.somanuals.com>

<http://www.4manuals.cc>

<http://www.manual-lib.com>

<http://www.404manual.com>

<http://www.luxmanual.com>

<http://aubethermostatmanual.com>

Golf course search by state

<http://golfingnear.com>

Email search by domain

<http://emailbydomain.com>

Auto manuals search

<http://auto.somanuals.com>

TV manuals search

<http://tv.somanuals.com>