

Owner's Manual

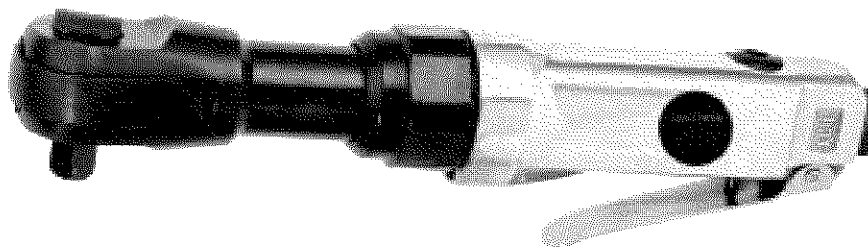

Pneumatic 3/8" Drive **RATCHET WRENCH**

Model No.
875.191170



WARNING:

Before operating tool, read this manual and follow all Safety Recommendations and Operating Instructions.

- ◆ Safety
- ◆ Warranty
- ◆ Features & Operation
- ◆ Maintenance
- ◆ Español

Sears, Roebuck and Co., Hoffman Estates, IL 60179 USA

SAFETY INSTRUCTIONS

Read Operating Instructions

Please become familiar with all the instructions and warnings before operating any pneumatic tool.

Always Wear Approved Eye Protection

Impact resistant eye protection should meet or exceed the standards set forth in ANSI Z87.1, Occupational and Educational Eye and Face Protection. Look for marking Z87.1 on your eye protection to ensure that it is an approved style.

Hearing Protection is Recommended

Hearing protection should be used when the noise level exposure equals or exceeds an 8 hour time-weighted average sound level of 85dBA. Process noise, reflective surfaces, other tools being operated nearby, all add to the noise level in a given work area. If you are unable to determine your noise level exposure, we recommend the use of hearing protection.

Avoid Prolonged Exposure to Vibration

Pneumatic tools can vibrate during use. Prolonged exposure to vibration or very repetitive hand and arm movements can cause injury. Discontinue the use of any tool if you experience tingling, numbness, discomfort or pain in your hands or arms. You should consult your physician before resuming use of tool.

90 PSIG Maximum

This tool is designed to operate at an air pressure of 90 pounds per square inch gauge pressure (90 PSIG) maximum, at the tool. Use of higher air pressure can, and may cause injury. Also, the use of higher air pressure places the internal components under loads and stresses they were not designed for, causing premature tool failure.

NOTE: THE AIR SUPPLY SHOULD BE CLEAN, DRY AND PREFERABLY LUBRICATED. FOR BEST RESULTS DRAIN THE MOISTURE FROM YOUR COMPRESSOR DAILY.

Use Only Impact Sockets & Accessories

Sockets and accessories used shall be of the impact socket type. Always check sockets, retainers and drives regularly for wear or damage and replace when necessary.

⚠ WARNING

Some dust created by power sanding, sawing, grinding, drilling and other construction activities contains chemicals known to cause cancer, birth defects or other reproductive harm. Some examples of these chemicals are:

- Lead from lead based paint
- crystalline silica from bricks and cement and other masonry products, and
- arsenic and chromium from chemically-treated lumber.

Your risk from those exposures varies, depending on how often you do this type of work. To reduce your exposure to these chemicals: work in a well ventilated area, and work with approved safety equipment, such as dust masks that are specifically designed to filter out microscopic particles.

WARRANTY

FULL TWO YEAR WARRANTY ON CRAFTSMAN AIR-DRIVE TOOLS

If this Craftsman tool fails to give complete satisfaction within two years from the date of purchase, RETURN IT TO THE NEAREST SEARS STORE IN THE UNITED STATES, and Sears will repair it free of charge. If this Craftsman tool is used for commercial or rental purposes, this warranty applies for only 90 days from the date of purchase. This warranty gives you specific legal rights, and you may also have other rights which vary from state to state.

Sears, Roebuck and Co., Dept. 817WA, Hoffman Estates, IL 60179.

FEATURES/SPECIFICATIONS

The Companion Model 875.191170 3/8" Drive Ratchet Wrench is designed for applications such as automotive repair, general assembly, transmission teardown and maintenance. Features include a lever throttle for speed control and low profile head for work in close quarters.

Features

- Lever throttle for ease of operation.
- 1-1/8" Ratchet head height (without socket) for use in close-quarter applications.
- Front exhaust directs air away from operator.

Specifications

Maximum Torque 45 ft.-lbs.
Air inlet 1/4" NPT
Maximum operating pressure 90 PSI
Free speed 160 RPM
Air consumption 4 CFM
Drive size 3/8"
Overall length 10"
Weight 2½ lbs.
Hose Size 3/8"

INSTALLATION / PRE-OP

Pre-Operation

Before the tool is connected to the air supply, clear the air hose of accumulated dust and moisture by running air freely through the air hose for 5-10 seconds. Before removing a tool for service or changing sockets, make sure the air line is shut-off at the compressor. This will prevent the tool from operating if the throttle is accidentally engaged.

Installation (See figure 1)

This tool is designed to operate at 90 psi. Lower pressure (below 90 psi) will reduce performance of the tool while higher air pressure (over 90 psi) raises the performance of the tool beyond its rated capacity and could cause serious damage to tool and user.

Always use clean dry air. Excessive moisture and dirt will greatly reduce the life of any air motor. We recommend the installation of an in-line filter-regulator-lubricator as close to the tool as possible.

A 3/8" air hose is required up to a length of 8 ft. If more hose is required a 1/2" air hose should be used at the compressor. Attach a 3/8" whip hose for the remaining 4 - 8 ft. for flexibility. Be sure all hoses and fittings are the correct size and tightly secured before using air tool.

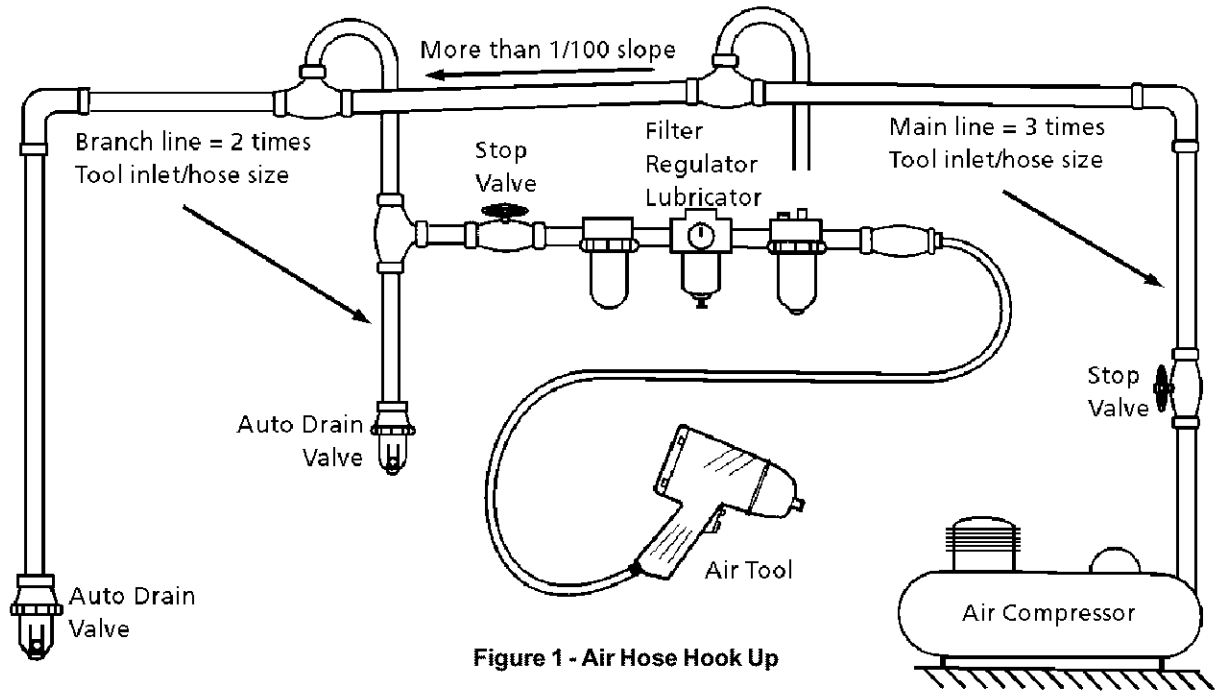

Figure 1 - Air Hose Hook Up

OPERATION

This ratchet is equipped with a lever throttle which allows the operator to vary the speed.

Initial tightening and loosening of fasteners should be done manually with the ratchet being used as a hand tool. Fasteners may then be run on and off with relative ease.

During use keep socket firmly against work surface to avoid dislodging the socket from the anvil. Direction control is located on the back of the ratchet head (Fig 2).

CAUTION

Excessive torque leverage above tool specifications will result in premature gear wear.

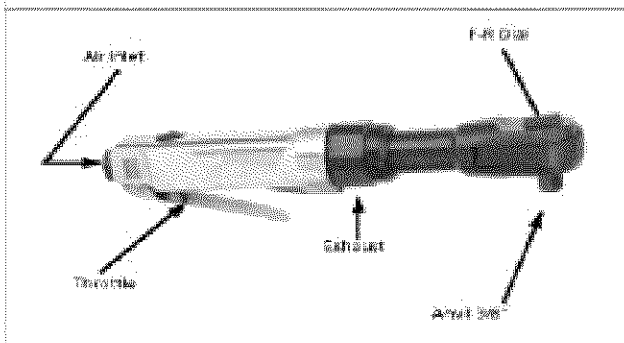

Figure 2 - Tool Diagram

WARNING

Disconnect tool from air supply before servicing or changing sockets.

MAINTENANCE

Lubrication

An in-line filter-regulator-lubricator (fig 1) is recommended as it increases tool life and keeps the tool in sustained operation. The in-line lubricator should be regularly checked and filled with air tool oil. Proper adjustment of the in-line lubricator is performed by placing a sheet of paper next to the tools exhaust ports and holding the throttle open approximately 30 seconds. The lubricator is properly set when a light stain of oil collects on the paper. Excessive amounts of oil should be avoided.

In the event that it becomes necessary to store the tool for an extended period of time (overnight, weekend, etc.), it should receive a generous amount of lubrication through the air inlet (fig 2). The tool should be run for approximately 30 seconds to ensure oil has been evenly distributed throughout the tool. The tool should be stored in a clean and dry environment.

Recommended lubricants: Use air tool oil or any other high grade turbine oil containing moisture absorbent, rust inhibitors, metal wetting agents and an EP (extreme pressure) additive. (See Fig. 2 for location/air inlet).

Sears Craftsman Model 875.191170 Pneumatic 3/8" Drive Ratchet Wrench

Exploded View and Parts List

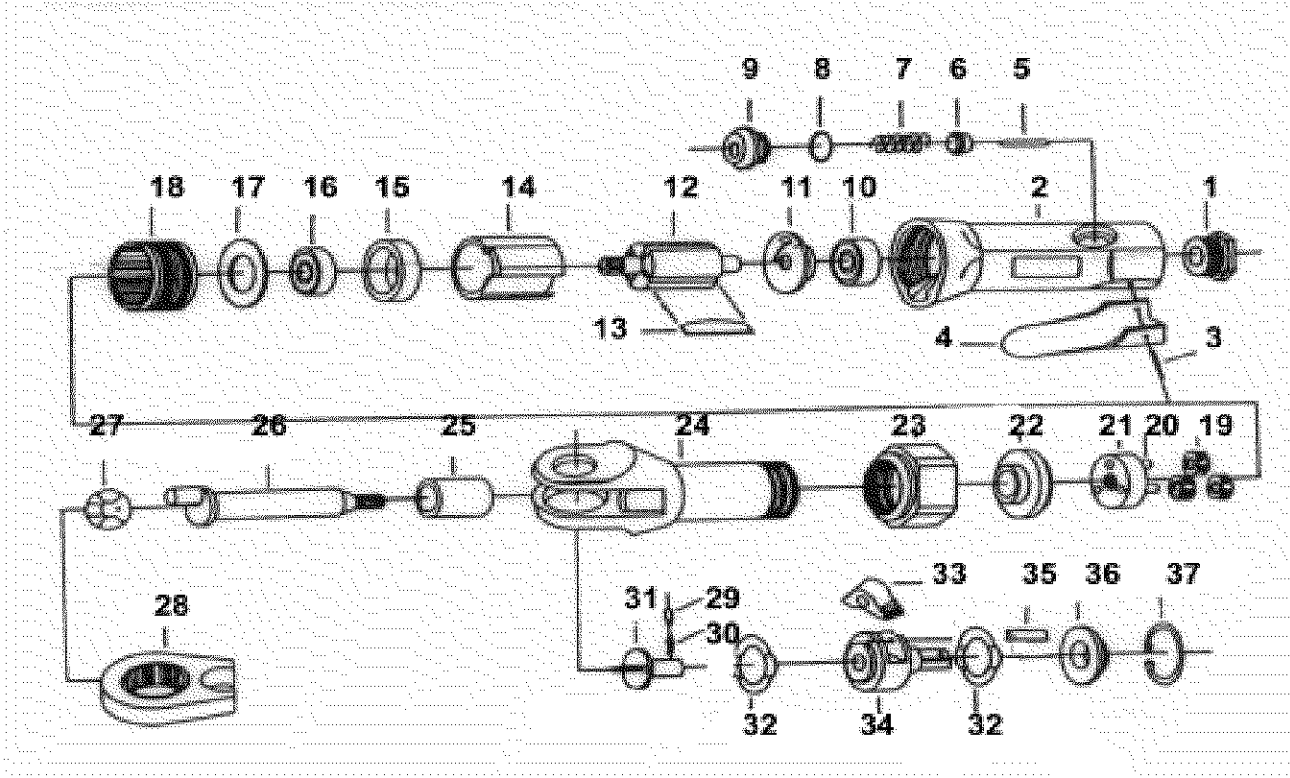

Ref.	Part No.	Description	Qty.	Ref.	Part No.	Description	Qty.
1	910341B	Air Inlet	1	19	962824	Idler Gear	1
2	910302	Housing	1	20	965825	Idler Gear Pin	1
3	910303	Roll Pin	1	21	9110321	Idler Gear Plate	1
4	910304	Throttle Lever	1	22	9110322	Spacer	1
5	9110305	Valve Pin	1	23	910323	Clamp Nut	1
6	9110306	Valve Pin	1	24	910324	Ratchet Housing	1
7	9110307	Spring	1	25	962829	Spacer	1
8	9103120	O Ring	1	26	910326	Crank Shaft	1
9	9110309	Valve Plug	1	27	910327	Drive Bushing	1
10	965815	Ball Bearing	1	28	910328	Yoke	1
11	9110311	Rear End Plate	1	29	910329	Lock Pin	1
12	9110312	Rotor	1	30	910330	Spring	1
13	962817	Vanes	1	31	910331	Reverse Button	1
14	9110314	Cylinder	1	32	910332	Wave Washer	2
15	9110315	Front end Plate	1	33	910333	Ratchet Pawl	1
16	962821	Bearing	1	34	910334	Ratchet Anvil	1
17	9110317	Washer	1	35	962840	Pin	1
18	962823	Thread Ring Gear	1	36	910338	Thrust Washer	1
				37	962844	Retaining Ring	1

Troubleshooting

Symptom	Possible Cause	Corrective Action
Tool runs slowly or will not operate	1. Grit or gum in tool	1. Flush the tool with air tool oil or gum solvent.
	2. No oil in tool	2. Lubricate the tool according to the lubrication instructions in this manual
	3. Low air pressure	3. Adjust the compressor regulator to tool maximum of 90 psi.
	4. Air hose leaks	4. Tighten and seal hose fittings if leaks are found. Use teflon tape.
	5. Pressure drops	5. a. Be sure the hose is the proper size. Long hoses or tools using large volumes of air may require a hose with an I.D. of 1/2" or larger depending on the total length of the hose b. Do not use a multiple number of hoses connected together with quick connect fittings. This causes additional pressure drops and reduces the tool power. Directly connect the hoses together
	6. Worn rotor blade in motor	6. Replace rotor blade
	7. Worn ball bearing in motor	7. Remove and inspect bearing for rust, dirt and grit. Replace or clean and grease bearing with bearing grease
Moisture blowing out of tool exhaust	1. Water in tank	1. Drain tank. (See air compressor manual). Oil tool and run until no water is evident. Oil tool again and run 1-2 seconds

INSTRUCCIONES DE OPERACION

Lea las instrucciones de operación

Por favor familiarícese con todas las instrucciones y advertencias antes de operar cualquier herramienta neumática.

Siempre use protección aprobada para la vista

La protección a la vista resistente al impacto debe satisfacer o exceder las normas establecidas en ANSI Z87.1, Protección Educativa y Ocupacional de los Ojos y el Rostro. Busque la marca Z87.1 en su protección de la vista para asegurarse que es un estilo aprobado.

Se recomienda protección del oído

La protección del oído debe usarse cuando la exposición al nivel del ruido iguala o excede un nivel promedio de sonido ponderado de tiempo en 8 horas, de 85dBA.

Ruido del proceso, superficies reflectoras, otras herramientas que se operan en la cercanía, todos agregan al nivel del ruido en una área de trabajo dada. Si usted no puede determinar su exposición al nivel de ruido, recomendamos el uso de protección de oído.

Evite exposición prolongada a la vibración

Las herramientas neumáticas pueden vibrar durante el uso. Una exposición prolongada a la vibración o movimientos muy repetitivos de la mano y el brazo pueden causar lesiones. Discontinúe el uso de cualquiera herramienta si usted experimenta cosquilleo, entumecimiento, incomodidad o dolor en sus manos o brazos. Usted debe consultar con su médico antes de reanudar el uso de herramienta.

90 PSI máximas

Esta herramienta está diseñada para operar a una presión atmosférica máxima de 90 libras por pulgada cuadrada de medidor de presión (90 PSI), en la herramienta. El uso de presiones atmosféricas más altas puede causar lesiones. También, el uso de presiones atmosféricas más altas coloca a los componentes interiores bajo cargas y tensiones para las que no fueron diseñados, causando una falla prematura de la herramienta.

NOTA: EL SUMINISTRO NEUMATICO DEBE ESTAR LIMPIO, SECO Y PREFERENTEMENTE LUBRIFICADO. PARA OBTENER LOS MEJORES RESULTADOS, DRENE DIARIAMENTE LA HUMEDAD DE SU COMPRESOR.

Use sólo cubos y accesorios contra impacto

Sólo use cubos designados PARA USO CON LLAVES DE IMPACTO. Los cubos de la herramienta manual pueden romperse, creando un riesgo por las piezas expelidas. Inspeccione siempre regularmente los cubos, retenedores e impulsores por desgaste o daños y reemplace cuando sea necesario.

ADVERTENCIA

Algo del polvo creado por lijado, aserrado, desgastado mecánico, y otras actividades de construcción, contienen químicos conocidos como causantes de cáncer, defectos congénitos o otras lesiones al sistema reproductivo. Algunos ejemplos de estos químicos son:

- El plomo en la pintura basada en plomo.
- La sílice cristalina de los ladrillos y cemento y otros productos de albañilería, y el arsénico y cromo de la madera químicamente tratada.

Su riesgo de esas exposiciones varía, dependiendo de cuán a menudo usted hace este tipo de trabajo. Para reducir su exposición a estos químicos: trabaje en una área bien ventilada, y con un equipo de seguridad aprobado, como máscaras protectoras contra el polvo que se diseñan específicamente para filtrar partículas microscópicas.

GARANTIA

DOS AÑOS COMPLETOS DE GARANTIA DE LAS HERRAMIENTAS DE OPERACION NEUMATICA CRAFTSMAN

Si esta herramienta Craftsman no le proporciona una satisfacción completa dentro de los dos años de la fecha de compra, DEVUÉLVALA A LA TIENDA MAS CERCANA DE SEARS EN LOS ESTADOS UNIDOS, y Sears la reparación libre de cargo. Si esta herramienta Craftsman se usa para fines comerciales o de alquiler, esta garantía sólo se aplica durante 90 días desde la fecha de compra. Esta garantía le proporciona derechos legales específicos, y usted también puede tener otros derechos que varían de estado a estado.

Sears, Roebuck y Cía., Dept. 817WA, Hoffman Estates, IL 60179.

CARACTERISTICAS/ESPECIFICACIONES

La llave a cremallera de impulso Companion Modelo 875.191170 de 3/8" está diseñada para aplicaciones tales como reparaciones automotrices, ensamble general, desarmado y mantenimiento de transmisiones. Las características incluyen una acelerador a palanca para el control de velocidad y un cabezal de bajo perfil para trabajos en espacios estrechos.

Características

- Acelerador a palanca para facilidad de operación.
- Altura del cabezal a cremallera de 1-1/8" (sin cubo) para usar en aplicaciones en espacios estrechos.
- Escape delantero dirige el escape de aire alejado del operador.

Especificaciones

Par torsor máximo.....	45 pies. libras
Entrada neumática.....	1/4" NPT
Presión máx. de operación.....	90 PSI
Velocidad libre.....	160RPM
Consumo neumático.....	4PCM
Tamaño del impulsor.....	3/8"
Largo total.....	10"
Peso.....	2 1/2 lbs.
Tamaño de la manguera.....	3/8"

INSTALACION/PRE-OP

Pre-Operación

Antes que la herramienta se conecte al suministro neumático, limpie la manguera neumática de polvo y humedad acumulados, haciendo circular aire a través de la manguera neumática durante 5-10 segundos. Antes de extraer una herramienta para prestar servicio o cambiar cubos, asegúrese que la tubería neumática esté cerrada en el compresor. Esto evitará que la herramienta funcione si el acelerador se activa accidentalmente.

Instalación (Vea la figura 1)

Esta herramienta está diseñada para operar a 90 psi, una presión menor (menor de 90 psi) reduce el rendimiento de la herramienta, mientras que una presión neumática mayor (mayor de 90 psi) eleva el rendimiento de la herramienta más allá de su capacidad nominal y puede causar lesiones graves y daños extensos al usuario y a la herramienta.

Use siempre aire limpio seco. Una humedad y suciedad excesivos reducirá substancialmente la duración de cualquier motor neumático. Recomendamos la instalación de un filtro-regulador-lubricador en línea tan cerca como sea posible de la herramienta.

Se requiere una manguera neumática de 3/8" hasta un largo de 8 pies. Si se requiere un largo mayor debe usarse una manguera neumática de 1/2" en el compresor. Fije una manguera de tipo "látigo" de 3/8" para los 4-8 pies restante, por flexibilidad. Antes de usar la herramienta neumática, asegúrese que todas las mangueras y adaptadores sean del tamaño correcto y estén bien asegurados



Figura 1 - Preparación de Tubería de Aire Recomendada

OPERACION

Esta herramienta a cremallera está equipada con un acelerador a palanca que permite que el operador varíe la velocidad.

El aflojamiento y ajuste inicial de los sujetadores debe efectuarse manualmente usando la cremallera como una herramienta manual. A continuación los sujetadores pueden colocarse y extraerse con relativa facilidad.

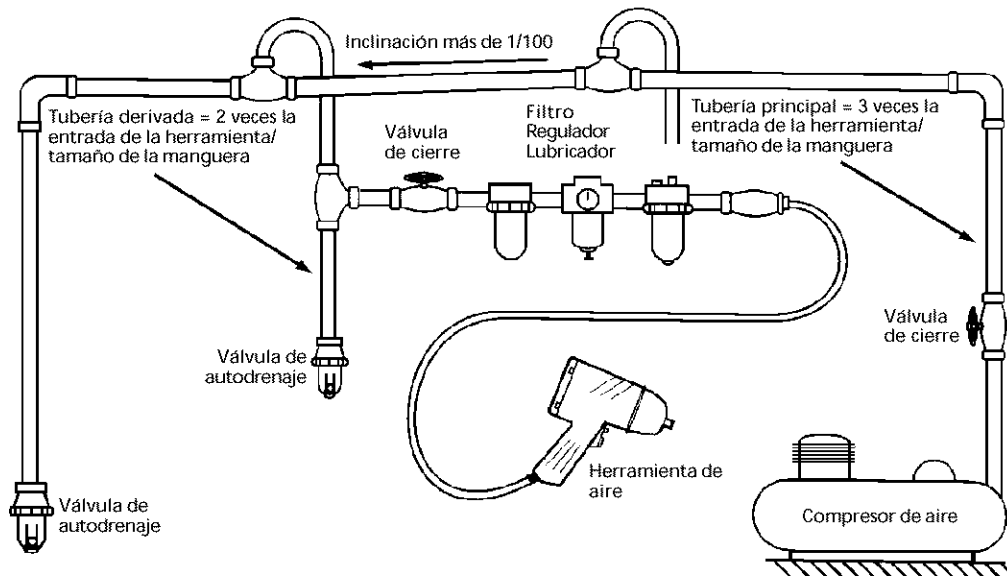
Durante el uso mantenga el cubo firmemente contra la superficie de trabajo para evitar que el cubo se separe del yunque. El control de dirección está ubicado en la parte posterior del cabezal de cremallera (Fig.2).



Figura 2 - Diagrama de la herramienta

PRECAUCION

El forzar el par torsor sobre las especificaciones de la herramienta resulta en un desgaste prematuro del engranaje

MANTENIMIENTO

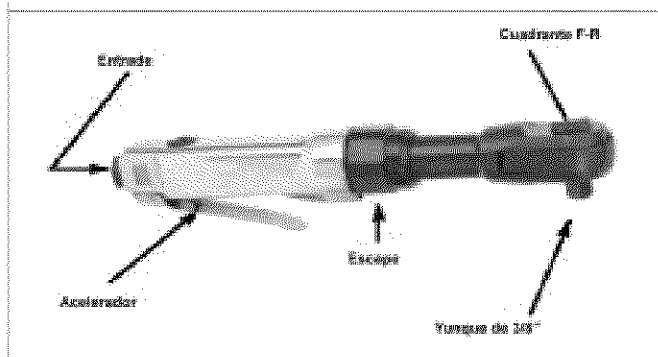
Lubricación

Se recomienda usar un filtro-regulador-lubricador en línea (fig 1) ya que incrementa la duración de la herramienta y mantiene la misma en una operación sostenida. El lubricador en línea debe inspeccionarse regularmente y llenarse con aceite para herramientas neumáticas. Un ajuste apropiado del lubricador en línea se efectúa colocando una hoja de papel cerca de los orificios de escape neumáticos de la herramienta y manteniendo el acelerador abierto por 30 segundos aproximadamente. El lubricador está apropiadamente regulado cuando una mancha leve de aceite se deposita sobre el papel. Deben evitarse cantidades excesivas de aceite.

En el caso que se haga necesario almacenar la herramienta por un período prolongado (durante la noche, fin de semana, etc.), la misma debe recibir una gran cantidad de lubricación a través de la entrada neumática (fig 3). La herramienta debe hacerse funcionar por 30 segundos aproximadamente para asegurar que el aceite se haya distribuido uniformemente a través de la herramienta. La herramienta debe almacenarse en un ambiente limpio y seco.

Lubricantes recomendados: Use aceite de herramienta neumática o cualquier otro aceite de turbina de grado elevado que contenga un absorbente de humedad, inhibidores de óxido, agentes humectantes de metal y un aditivo EDP (presión extrema). (Vea la Fig. 3 por la ubicación/entrada neumática).

Llave a cremallera de impulso Companion Modelo 875.191170 de 3/8" Craftsman Sears

Vista ampliada y lista de piezas

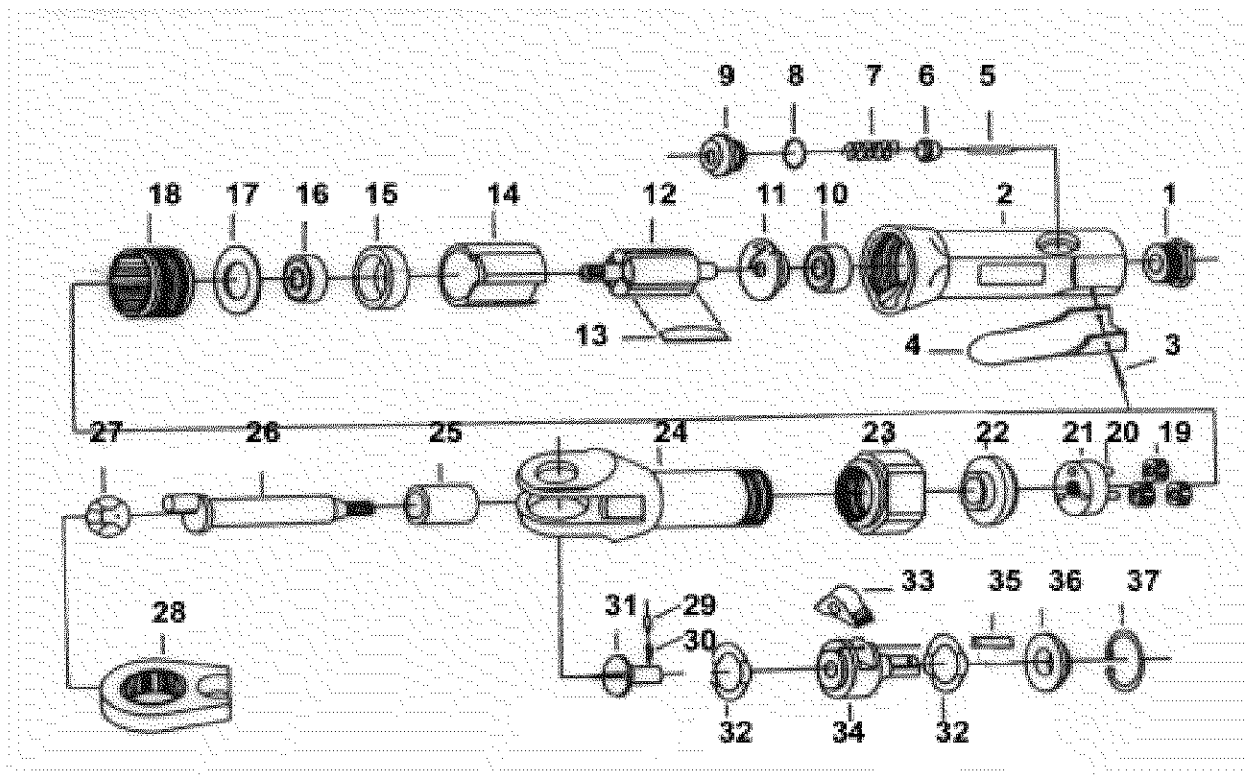

Ref. No. de pieza	Descripción	Cant.	Ref. No. de pieza	Descripción	Cant.		
1	910341B	Entrada de aire	1	20	965825	Clavija del engranaje intermedio	1
2	910302	Recinto	1	21	9110321	Placa del engranaje intermedio	1
3	910303	Clavija rodante	1	22	9110322	Separador	1
4	910304	Palanca del acelerador	1	23	910323	Tuerca de la mordaza	1
5	9110305	Clavija de la válvula	1	24	910324	Recinto de la cremallera	1
6	9110306	Clavija de la válvula	1	25	962829	Separador	1
7	9110307	Resorte	1	26	910326	Cigüeñal	1
8	9103120	Anillo tórico	1	27	910327	Cojinete del impulsor	1
9	9110309	Tapón de la válvula	1	28	910328	Yugo	1
10	965815	Rodamiento	1	29	910329	Clavija de seguridad	1
11	9110311	Placa del extremo posterior	1	30	910330	Resorte	1
12	9110312	Rotor	1	31	910331	Botón de retroceso	1
13	962817	Aletas	1	32	910332	Arandela ondulada	2
14	9110314	Cilindro	1	33	910333	Retén de la cremallera	1
15	9110315	Placa del extremo delantero	1	34	910334	Yunque de la cremallera	1
16	962821	Rodamiento	1	35	962840	Clavija	1
17	9110317	Arandela	1	36	910338	Arandela de empuje	1
18	962823	Engranaje anular roscado	1	37	962844	Anillo retenedor	1
19	962824	Engranaje intermedio	1				

Localización de fallas

La herramienta funciona con lentitud o no funciona

1. Suciedad o goma en la herramienta	1. Limpie la herramienta con aceite de herramienta neumática o solvente para goma.
2. No hay aceite en la herramienta	2. Lubrique la herramienta de acuerdo con las instrucciones de lubricación en este manual
3. Presión neumática baja	3. Ajuste el regulador del compresor a la máxima de la herramienta de 90 psi.
4. Pedida de la manguera neumática	4. Ajuste y selle los adaptadores de la manguera si se hallan pérdidas. En ese caso use cinta de teflón.
5. Baja de presión	5. a. Asegúrese que la manguera tenga el tamaño apropiado. Mangueras largas o herramientas que usan un gran volumen de aire pueden requerir una manguera con un diámetro interno de 1/2" o mayor dependiendo de la longitud total de la manguera. b. No use una cantidad múltiple de mangueras conectadas juntas con adaptadores de conexión rápida. Esto causa caídas de presión adicionales y reduce la potencia de la herramienta. Conecte directamente las mangueras juntas
6. Hoja del rotor desgastada en el motor	6. Reemplace la hoja del rotor
7. Rodamiento desgastado en el motor	7. Extraiga e inspeccione el rodamiento por desgaste, suciedad y hollín. Reemplace o limpie y engrase el rodamiento con grasa para rodamientos

Escape húmedo de la herramienta	1. Agua en el tanque	1. Drene el tanque. (Vea el manual del compresor neumático). Aceite la herramienta y haga funcionar hasta que no sea evidente la presencia de agua. Aceite nuevamente la herramienta y haga funcionar por 1-2 segundos
---------------------------------	----------------------	--

Get it fixed, at your home or ours!

Your Home

For repair - **in your home** - of **all** major brand appliances, lawn and garden equipment, or heating and cooling systems, **no matter who made it, no matter who sold it!**

For the replacement parts, accessories and owner's manuals that you need to do-it-yourself.

For Sears professional installation of home appliances and items like garage door openers and water heaters.

1-800-MY-HOME® (1-800-469-4663)

Call anytime, day or night (U.S.A. and Canada)

www.sears.com www.sears.ca

Our Home

For repair of carry-in items like vacuums, lawn equipment, and electronics, call or go on-line for the location of your nearest **Sears Parts & Repair Center.**

1-800-488-1222

Call anytime, day or night (U.S.A. only)

www.sears.com

To purchase a protection agreement on a product serviced by Sears:

1-800-827-6655 (U.S.A.)

1-800-361-6665 (Canada)

For after sale
support and assistance
1-800-290-9054

SEARS

® Registered Trademark / ™ Trademark / ℠ Service Mark of Sears, Roebuck and Co.

® Marca Registrada / ™ Marca de Fábrica / ℠ Marca de Servicio de Sears, Roebuck and Co.

MC Marque de commerce / MD Marque déposée de Sears, Roebuck and Co.

© Sears, Roebuck and Co.

Free Manuals Download Website

<http://myh66.com>

<http://usermanuals.us>

<http://www.somanuals.com>

<http://www.4manuals.cc>

<http://www.manual-lib.com>

<http://www.404manual.com>

<http://www.luxmanual.com>

<http://aubethermostatmanual.com>

Golf course search by state

<http://golfingnear.com>

Email search by domain

<http://emailbydomain.com>

Auto manuals search

<http://auto.somanuals.com>

TV manuals search

<http://tv.somanuals.com>