



Owner's Manual  
Model No. 875.198650

---

## 1/2-in. Composite Impact Wrench



### Unpacking

When unpacking this product, carefully inspect for any damage that may have occurred during transit. Make sure any loose fittings, bolts, etc. are tightened before putting this product into service.

---

**WARNING:** Please read and save these safety and operating instructions. Read carefully before attempting to assemble, install, operate or maintain the product described. Protect yourself and others by observing all safety information. Failure to comply with instructions could result in personal injury and/or property damage! Retain instructions for future reference.

---

102109

Sears, Roebuck and Co., Hoffman Estates, IL 60179  
[www.CRAFTSMAN.com](http://www.CRAFTSMAN.com)

Table of Contents

- ◆ Features & Benefits
- ◆ Specifications
- ◆ Product Warranty
- ◆ Compressor Requirements
- ◆ Important Safety Instructions
- ◆ Installation and Operation
- ◆ Maintenance
- ◆ Exploded View Drawing & Parts List
- ◆ Troubleshooting

Features & Benefits

The Craftsman Model 875.198650 1/2-in. composite impact wrench features a hard hitting, twin hammer design that produces 725 ft. lbs. of maximum torque. Exceptionally fast 1,100 impacts per minute and 8,000 RPM free speed gets the job done quickly. High impact resistant composite housing and magnesium hammer case weighs only 4.25 lbs.

Specifications

Drive size ..... 1/2"  
 Free speed (No Load) ..... 8,000 RPM  
 Maximum torque ..... 725 ft. lbs.  
 Weight ..... 4.25 lbs.  
 Overall length ..... 5-7/8 in.  
 Average air consumption ..... 5.0 SCFM  
 Recommended hose size ..... 3/8" I.D.  
 Air inlet ..... 1/4" NPT  
 Maximum Air Pressure ..... 90 PSI

Warranty

ONE YEAR FULL WARRANTY ON CRAFTSMAN TOOL

If this Craftsman tool fails to give complete satisfaction within one year from the date of purchase, RETURN IT TO ANY SEARS STORE OR PARTS & REPAIR CENTER OR OTHER CRAFTSMAN OUTLET IN THE UNITED STATES FOR FREE REPAIR (or replacement if repair proves impossible).

If this Craftsman tool is ever used for commercial or rental purposes, this warranty applies for only 90 days from the date of purchase.

This warranty does not include expendable parts, such as lamps, batteries, bits or blades.

This warranty gives you specific legal rights, and you may also have other rights which vary from state to state.

Sears, Roebuck and Co.,  
 Hoffman Estates, IL 60179

Min. Compressor Requirements

Light Use - 26 Gallon  
 Typical Use - 33 Gallon  
 Heavy Use - 60 Gallon Professional

Important Safety Instructions

Read Operating Instructions

Please become familiar with all the instructions and warnings before operating any pneumatic tool.

Always Wear Approved Eye Protection

Impact resistant eye protection should meet or exceed the standards set forth in ANSI Z87.1, Occupational and Educational Eye and Face Protection. Look for marking Z87.1 on your eye protection to ensure that it is an approved style.

Hearing Protection is Recommended

Hearing protection should be used when the noise level exposure equals or exceeds an 8 hour time-weighted average sound level of 85dBA. Process noise, reflective surfaces, other tools being operated nearby, all add to the noise level in a given work area. If you are unable to determine your noise level exposure, we recommend the use of hearing protection.

Avoid Prolonged Exposure to Vibration

Pneumatic tools can vibrate during use. Prolonged exposure to vibration or very repetitive hand and arm movements can cause injury. Discontinue the use of any tool if you experience tingling, numbness, discomfort or pain in your hands or arms. You should consult your physician before resuming use of tool.

90 PSI Maximum

This tool is designed to operate at an air pressure of 90 pounds per square inch gauge pressure (90 PSI) maximum, at the tool. Use of higher air pressure can, and may cause injury. Also, the use of higher air pressure places the internal components under loads and stresses they were not designed for, causing premature tool failure.



California Prop 65

*Some dust created by power sanding, sawing, grinding, drilling and other construction activities contains chemicals known to cause cancer, birth defects or other reproductive harm. Some examples of these chemicals are:*

*Lead from lead based paint, crystalline silica from bricks and cement and other masonry products, arsenic and chromium from chemically-treated lumber.*

*Your risk from those exposures varies, depending on how often you do this type of work. To reduce your exposure to these chemicals: work in a well ventilated area, and work with approved safety equipment, such as dust masks that are specifically designed to filter out microscopic particles.*

Disconnect the air tool from air supply before changing tools or attachments, servicing and during non-operation.

**Do not wear loose fitting clothing,** scarves, or neck ties in work area. Loose clothing may become caught in moving parts and result in serious personal injury.

**Do not wear jewelry when operating any tool.** Jewelry may become caught in moving parts and result in serious personal injury.

**Do not depress trigger** when connecting the air supply hose.

**Never trigger the tool** when not applied to a work object.

**Attachments must be securely attached.** Loose attachments can cause serious injury.

**Protect air lines from damage or puncture.**

**Never point an air tool at oneself** or any other person. Serious injury could occur.

**Check air hoses for weak or worn conditions** before each use. Make sure all connections are secure.

**CAUTION**

Release all pressure from the system before attempting to install, service, relocate or perform any maintenance.

Keep all nuts, bolts and screws tight and ensure equipment is in safe working condition.

**WARNING**

*Use attachments designed for use with air powered tool. Always examine accessories before mounting for chips, cracks, or signs of damage.*

Never use mounted points or other accessories that have been dropped or exposed to water, solvent or extreme temperature changes. It is a good practice to operate the tool in a protected enclosure for one minute after mounting any accessory.

**WARNING**

*Always use accessories with an RPM rating that meets or exceeds the tool RPM rating.*

**WARNING**

*Never carry a tool by the hose or pull the hose to move the tool or a compressor. Keep hoses away from heat, oil and sharp edges. Replace any hose that is damaged, weak or worn.*

**WARNING**



*Inhalation hazard: Abrasive tools, such as grinders, sanders and cut-off tools generate dust and abrasive materials which can be harmful to human lungs and respiratory system. Always wear MSHA/NIOSH approved, properly fitting face mask or respirator when using such tools.*

*Some materials such as adhesives and tar, contain chemicals whose vapors could cause serious injury with prolonged exposure. Always work in a clean, dry, well ventilated area.*

**WARNING**



*Tools which contain moving elements, or drive other moving tools, such as grinding wheels, sockets, sanding discs, etc., can become entangled in hair, clothing, jewelry and other loose objects, resulting in severe injury.*

*Never wear loose fitting apparel which contains loose straps or ties, that could become tangled in moving parts of the tool. Remove any jewelry, watches, etc., which might become caught by the tool. Keep hands away from moving parts. Tie up or cover long hair.*

**WARNING**

*Improperly maintained tools and accessories can cause serious injury. Maintain the tool with care. A properly maintained tool, with sharp cutting edges, reduces the risk of binding and is easier to control.*

*There is a risk of bursting if the tool is damaged. Check for misalignment or binding of moving parts, breakage of parts and any other condition that affects the tool's operation. If damaged, have the tool serviced before using.*

**WARNING**

*Tools which cut, shear, drill, staple, punch, chisel, etc. are capable of causing serious injury. Keep the working part of the tool away from hands and body.*

**WARNING**

*After an air tool has been lubricated, oil will discharge through the exhaust port during the first few seconds of operation. Thus, the exhaust port must be covered with a towel before applying air pressure.*

**WARNING**

*Use Only Impact Sockets & Accessories Only use sockets designated "FOR USE WITH IMPACT WRENCHES." Hand tool sockets can break, creating a hazard from flying pieces. Always check sockets, retainers and drives regularly for wear or damage and replace when necessary.*

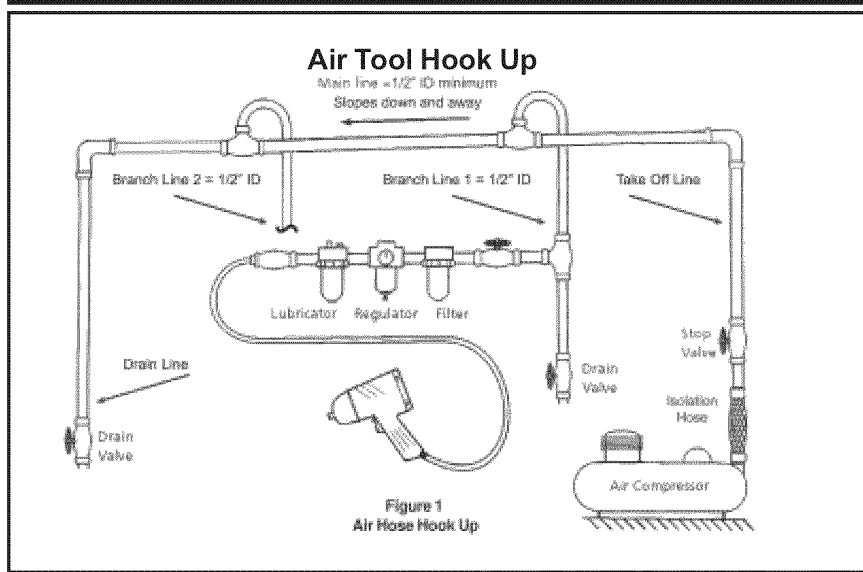

**Pre-Operation /Installation**

Before the tool is connected to the air supply, clear the air hose of accumulated dust and moisture by running air freely through the air hose for 5-10 seconds.

**Air Hoses for your Air Tools**

Figure 1 illustrates a recommended air hose hook up.

A 3/8 inch ID air hose is required up to a length of 25 feet. A 3/8 inch ID hose longer than 25 feet will cause a pressure drop and may impede performance. If more length is required, a 1/2 inch ID air hose is recommended. Be sure all hoses and fittings are the correct size and correctly secured before using the tool.

Never carry a tool by the hose or pull the hose to move the tool or a compressor. Keep hoses away from heat, oil and sharp edges. Replace any hose that is damaged, weak or worn.

**Small (home) shop hard piping:**

A piping diagram for a typical home shop is shown. Some helpful tips are:

- Always use hoses and pipes rated for higher pressure than your system will encounter.
- Never use PVC pipes for compressed air piping systems as explosion and serious injury may result.
- The connection from the compressor to the initial take-off hard pipe must

**Operation**

This tool features a power regulator valve (fig. 2). Rotate regulator until desired output is achieved. The settings on the regulator are only for reference and do not denote a specific power output. Turn regulator to a position with the single circle being the least amount of power and the three circles being the most amount of power.

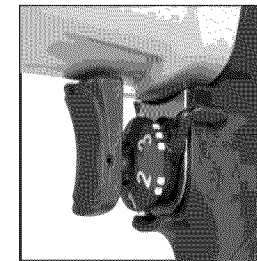

Figure 2  
Regulator Valve  
Forward/Reverse Lever

**WARNING**

Once a bolt or fastener is seated, impacting for longer than five (5) seconds will cause excessive wear and possible damage to the impacting mechanism. If it takes longer than five seconds to tighten or loosen your bolt or fastener, we recommend the use of a larger size impact wrench.

be a flexible hose in order to isolate movement of the compressor.

- Route the initial take-off line (pipe) as straight up the shop wall and as high as possible. This will help minimize water leaving the compressor and traveling through system
- Slope the main lines down at least 3/4 inch per 10 feet of pipe away from air compressor; this will draw the condensate with the flow of air and away from the compressor.
- Place the first drop as far from the compressor as the size of your shop will allow (50 feet is optimal, although unrealistic for a small shop). The further the drop, the more that condensation can occur, and the drier the air will be when it reaches the water separator.
- In order to reduce the amount of water and contaminants that get into the water separator, install the take-off line on the top of the main air supply line for each air drop.
- A drain line should be placed at the end of the main line for condensate drainage.
- Drain valves should be placed at the end of branch lines and the drain line, and drained daily.

**Maintenance**

**Lubrication**

An in-line filter-regulator-lubricator (fig 1) is recommended as it increases tool life and keeps the tool in sustained operation. The in-line lubricator should be regularly checked and filled with air tool oil. Proper adjustment of the in-line lubricator is performed by placing a sheet of paper next to the tools exhaust ports and holding the throttle open approximately 30 seconds. The lubricator is properly set when a light stain of oil collects on the paper.

Excessive amounts of oil should be avoided. In the event that it becomes necessary to store the tool for an extended period of time (overnight, weekend, etc.), it should receive a generous amount of lubrication through the air inlet (Figure 3). The tool should be run for approximately 30 seconds to ensure oil has been evenly distributed throughout the tool. The tool should be stored in a clean and dry environment.

**Recommended Lubricants**

Use air tool oil or any other high grade turbine oil containing moisture absorbent, rust inhibitors, metal wetting agents and an EP (extreme pressure) additive. See Figure 3 for location/air inlet.

**IMPACT MECHANISM LUBRICATION**

The impact mechanism transfers power from the tool to a nut or bolt. The impact mechanism is grease lubricated and does not require re-greasing under normal usage.

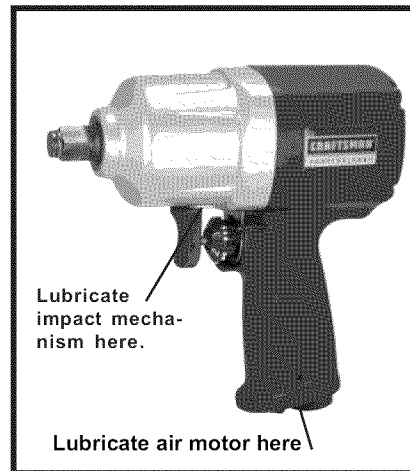
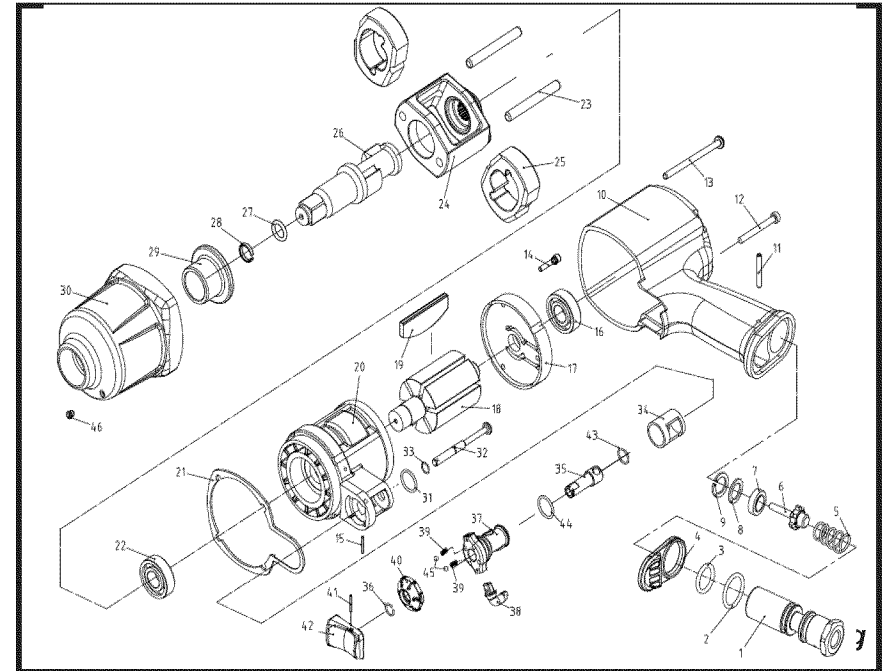

Figure 3



**Parts List**

Ref#	Part No.	Description	Q'ty	Ref#	Part No.	Description	Q'ty
1	9638001M	AIR INLET	1	24	9611224	HAMMER FRAME	1
2	9OR2002	O-RING	1	25	9611225	HAMMER	2
3	9287608	O-RING	1	26	9611226	ANVIL	1
4	9287609	DEFLECTOR	1	27	9OR7718	O-RING	1
5	9287610	SPRING	1	28	9328830-4	SOCKET RETAINER	1
6	9328804V	VALVE STEM	1	29	9611229	BUSHING	1
7	9328835	THROTTLE VALVE SEAT	1	30	9611230	HAMMER CASE	1
8	9328835S	SPACER	1	31	9OR1315	O-RING	1
9	9287614	RETAINER RING	1	32	9611232	VALVE STEM	1
10	9611210	MOTOR HOUSING	1	33	9287617	O-RING	1
11	9SP0326	SPRING PIN	1	34	9611234	VALVE BUSHING	1
12	9611212	SCREW	1	35	9611235	VALVE BODY	1
13	9611213	BOLT	4	36	9611236	RETAINER	1
14	9611214	SCREW	3	37	9611237	REVERSE VALVE	1
15	9SP2520	SPRING PIN	1	38	9611238	REVERSE VALVE LEVER	1
16	9B6001Z	BALL BEARING	1	39	9611239	SPRING	3
17	9611217	END PLATE	1	40	9611240	POWER MANAGEMENT KNOB	1
18	9611218	ROTOR	1	41	9589039	SPRING PIN	1
19	9611219	BLADE	6	42	9611242	TRIGGER	1
20	9611220	CYLINDER	1	43	9OR8501	O-RING	1
21	9611221-B	GASKET	1	44	9OR1301	O-RING	1
22	9B6002	BALL BEARING	1	45	95B0003-1	STEEL BALL	3
23	9611223	HAMMER PIN	2	46	9638047	GREASE FITTING	1

**Troubleshooting**

Tool runs slow or will not operate.	1. Grit or gum in tool	1. Flush the tool with air tool oil, gum solvent, or an equal mixture of SAE 10 motor oil and kerosene. Lubricate the tool after cleaning
	2. No oil in tool	2. Lubricate the tool according to the lubrication instructions in this manual
	3. Low air pressure	3a. Adjust the regulator on the tool to the maximum setting (If applicable).
		3b. Adjust the compressor regulator to tool maximum while the tool is running free.
	4. Air hose leaks	4. Tighten and seal hose fittings if leaks are found. Use pipe thread tape where possible.
5. Pressure drops	5a. Be sure the hose is the proper size. Long hoses or tools using large volumes of air may require a hose with an I.D. of 1/2" or larger depending on the total length of the hose.	
	5b. Do not use multiple number of hoses connected together with quick connect fittings. This causes additional pressure drops and reduces the tool power. Directly connect the hoses together.	

Moisture blowing out of tool	1. Water in tank	1. Drain tank. (See air compressor manual). Oil tool and run until no water is evident. Oil tool again and run 1-2 seconds.
	2. Water in the air lines/hoses	2a. Install a water separator/filter. NOTE: Separators only work properly when the air passing through the separator is cool. Locate the separator/filter as far as possible from the compressor.
		2b. Install an air dryer.
	2c. Anytime water enters the tool, the tool should be oiled immediately.	

**Troubleshooting**

Impacts slowly or will not impact	1. Lack of lubrication	1. Lubricate the air motor and the impact mechanism. (See Lubrication section of this manual)
	2. Tool regulator set in wrong position	2. Adjust the regulator on the tool to the maximum setting
	3. In-line regulator or compressor regulator set too low	3. Adjust regulators in the air system
Impacts rapidly but will not remove bolts	1. Worn impact mechanism	1. Replace worn impact mechanism components
	Does not impact	1. Replace broken impact mechanism components

**Notes:**

## Llave de impacto compuesta de 1/2 pulg



### Desempaquetar

Después de desempaquetar el producto, examínelo cuidadosamente para detectar daños que pudieron haber ocurrido durante el transporte. Cerciórese de no apretar cualquier accesorio, pero antes de poner este producto en

**ADVERTENCIA:** Lea y guarde estas instrucciones de seguridad y operación. Lea detalladamente antes de tratar de ensamblar, instalar, operar o mantener el producto. Protéjase usted y protega a los demás respetando toda la información de seguridad. El incumplimiento con estas instrucciones podría resultar en una lesión personal, un daño a la propiedad o ambos. Conserve las instrucciones como referencia futura.

## Tabla de materias

- ◆ Características y operación
- ◆ Especificaciones
- ◆ Garantía del producto
- ◆ Requisitos del compresor
- ◆ Instrucciones de seguridad importantes
- ◆ Instalación y operación
- ◆ Mantenimiento
- ◆ Plano de vista despiezada y lista de piezas
- ◆ Localización y solución de fallas

## Características y beneficios

Craftsman Modelo 875,198650 1/2-in. llave inglesa compuesta de impacto representa un golpear duro, diseño gemelo de martillo que produce 725 lbs. de pies de momento de torsión máximo. Excepcionalmente rápidamente 1.100 impactos por minuto y 8.000 RPM libertan velocidad consigue el trabajo hecho rápidamente. El impacto alto envoltura que resistente de compuesto y caso de martillo de magnesio pesan sólo 4,25 lbs.

## Especificaciones

Tamaño del accionador ..... 1/2"  
 Velocidad libre (sin carga) ..... 8,000 RPM  
 Par torsor final ..... 725 pies por libra  
 Peso ..... 4,25 libras  
 Longitud total ..... 5-7/8"  
 Consumo promedio de aire ..... 5.0 SCFM  
 Tamaño recomendado  
 para la manguera ..... Diá. int. de 3/8 pulg  
 Admisión de aire ..... 1/4 pulg NPT  
 Presión de aire máxima ..... 90 PSI

## Garantía

### GARANTÍA COMPLETA POR UN AÑO DE HERRAMIENTA CRAFTSMAN

Si esta herramienta Craftsman falla en proporcionarle una satisfacción completa dentro de un año a partir de su fecha de compra, DEVUÉLVALA A CUALQUIER TIENDA O CENTRO DE PIEZAS Y REPARACIÓN DE SEARS U OTROS ESTABLECIMIENTOS DE SEARS EN LOS ESTADOS UNIDOS, PARA UNA REPARACIÓN GRATIS (o reemplazo si la reparación es imposible).

Si esta herramienta Craftsman alguna vez se usa para fines comerciales o de alquiler, esta garantía se aplica solamente por 90 días a partir de la fecha de compra. Esta garantía no incluye las piezas consumibles, como lámparas, baterías, brocas u hojas.

Esta garantía le proporciona derechos legales específicos, y usted puede tener también otros derechos que varían de estado a estado.

Sears, Roebuck and Co.,  
 Hoffman Estates, IL 60179, EE.UU.

### Requisitos mínimos del compresor

Poco uso - 26 galones

Uso regular - 33 galones

Uso pesado - 60 galones profesional

## Instrucciones de seguridad importantes

### Lea las instrucciones de operación

Familiarícese con todas las instrucciones y advertencias antes de usar cualquiera herramienta neumática.

### Use siempre protección adecuada para los ojos

La protección ocular resistente al impacto deberá satisfacer o superar las normas especificadas en ANSI Z87.1, bajo el título Protección ocular y facial ocupacional y educativa. Busque la marca Z87.1 en su protector de los ojos para asegurar que es un estilo aprobado.

### Se recomienda protección de los oídos

La protección de los oídos debe usarse cuando la exposición de nivel de sonido iguala o excede un nivel promedio ponderado por tiempo, de 8 horas, de 85dBA. El ruido del proceso, superficies reflectoras, otras herramientas operadas en la cercanía, todos agregan al nivel de ruido en un área determinada de trabajo. Si no es posible determinar la exposición al nivel de ruido, se recomienda usar protección auditiva.

### Evite la exposición prolongada a la vibración.

Las herramientas neumáticas pueden vibrar durante su uso. La exposición prolongada a las vibraciones o los movimientos muy repetidos de manos y brazos pueden causar lesiones. Interrumpa el uso de cualquier herramienta si experimenta cosquilleo, adormecimiento, malestar o dolor en las manos o brazos. Deberá consultar con su médico antes de seguir usando la herramienta.

### 90 PSIG MÁXIMO

Esta herramienta está diseñada para operar a una presión neumática máxima de 90 libras por pulgada cuadrada (90 PSI), en la herramienta. El uso de una presión de aire mayor puede y puede causar lesiones. También, el uso de una presión neumática mayor somete a los componentes internos a cargas y esfuerzos para las cuales no fueron diseñados, causando una falla prematura de la herramienta.



## ADVERTENCIA

*Proyecto de ley 65 de California: Algunos polvos creados por el uso de herramientas de aserrado, desgastado, taladrado y actividades de construcción con sustancias químicas conocidas como causantes de cáncer, defectos de nacimiento u otras lesiones en el sistema de reproducción. Algunos ejemplos de esas sustancias químicas que son:*

*Plomo de pinturas que contienen sílice cristalino de ladrillos, cerámicos y otros productos de albañilería y cromo de madera químicamente tratada*

*Su riesgo de esas exposiciones depende de cuan a menudo efectúa este tipo de trabajo. Para su exposición a estos materiales en un área bien ventilada y con equipos de protección aprobados, máscaras de polvo que estén específicamente diseñadas para partículas microscópicas.*



Desconecte la herramienta del suministro de aire antes de cambiar herramientas o accesorios, darle servicio o durante el tiempo que no esté funcionando. **No use ropa suelta**, bufandas o corbatas en el área de trabajo. La ropa suelta podría quedar atrapada en las piezas en movimiento y resultar en una lesión personal grave.

**No use joyas mientras usa la herramienta.** Las joyas podrían quedar atrapadas en las piezas en movimiento y resultar en una lesión personal grave. **No presione el disparador** cuando esté conectando la manguera de suministro de aire.

**No apriete el disparador de la herramienta** cuando no se aplique a un objeto de trabajo.

**Los accesorios deben acoplarse de forma segura.** Los accesorios sueltos pueden causar una lesión grave.

**Proteja las líneas de aire contra los daños y punciones.**

**Nunca apunte una herramienta neumática a sus propia persona ni a ninguna otra persona.** Podría ocurrir una lesión grave.

**Revise las mangueras de aire en busca de condiciones débiles o de desgaste** antes de cada uso. Asegúrese de que todas las conexiones estén bien afianzadas.

## PRECAUCIÓN

Libere toda la presión del sistema antes de tratar de instalar, dar servicio, reubicar o realizar cualquier mantenimiento.

Mantenga todas las tuercas, pernos y tornillos apretados, y asegure que el equipo esté en condiciones de trabajo seguras.

## ADVERTENCIA

*Use accesorios diseñados para utilizar con la herramienta eléctrica neumática. Siempre examine los accesorios antes del montaje en busca de astillas, grietas o indicios de algún daño.*

Nunca use puntos montados u otros accesorios que se han caído o se han expuesto al agua, disolventes o cambios extremos de temperatura. Es bueno usar la herramienta en un alojamiento protegido por un minuto después de montarle cualquier accesorio.

## ADVERTENCIA

*Siempre use accesorios clasificados para revoluciones por minutos (RPM) que cumplan o excedan con la clasificación de RPM de la herramienta.*

## ADVERTENCIA

*Nunca lleve una herramienta por la manguera ni nunca tire de la manguera para mover una herramienta o un compresor. Mantenga las mangueras alejadas del calor, aceite y bordes afilados. Reemplace cualquier manguera que esté dañada, débil o desgastada.*

## ADVERTENCIA

*Peligro de inhalación: Las herramientas abrasivas, como molinillos, lijadoras y herramientas de corte, generan polvo y materiales abrasivos que pueden ser dañinos para los pulmones y el sistema respiratorio de las personas. Siempre use una máscara facial o respirador con buen ajuste, que esté aprobado por MSHA/NIOSH, cuando utilice tales herramientas.*



*Algunos materiales, como adhesivos y alquitrán, contienen compuestos químicos cuyos vapores podrían causar una grave lesión con la exposición prolongada. Trabaje siempre en un área limpia, seca y bien ventilada.*

## ADVERTENCIA



*Las herramientas que contienen piezas móviles, o que impulsan a otras herramientas móviles, como ruedas amoladoras, cubos, discos lijadores, etc., pueden enredarse en el pelo, ropa, joya y otros objetos sueltos, resultando en una grave lesión.*

*Nunca use ropa suelta que contengan correas o corbatas, que podrían quedar atrapados en las piezas móviles de la herramienta. Quítese cualquier joya, reloj, etc. que podría ser atrapado por la herramienta. Mantenga las manos alejadas de las piezas móviles. Recójase o cúbrase el pelo.*

## ADVERTENCIA

*Las herramientas y accesorios mal mantenidos pueden causar una lesión grave. Déle mantenimiento a la herramienta con cuidado. Estas herramientas de corte con el mantenimiento adecuado, con bordes de corte afilados, reducen el riesgo de atasco y son más fáciles de controlar.*

*Si la herramienta está dañada existe el peligro de que explote repentinamente. Revise los desajustes o atascos de las piezas móviles, roturas de las piezas y cualquier otra condición que afecte el funcionamiento de la herramienta. Si la misma está dañada, haga que se le dé mantenimiento antes de usarla.*

## ADVERTENCIA

*Las herramientas que cortan, cizallan, barrenan, apilan, punzonan, cincelan, etc. pueden causar una lesión grave. Mantenga la pieza de trabajo de la herramienta alejada de las manos y el cuerpo.*

## ADVERTENCIA

*Después de lubricar la herramienta neumática, el aceite será descargado por el puerto de escape durante los primeros segundos de operación. Por lo tanto, el puerto de escape debe estar tapado con una toalla antes de aplicar presión de aire.*

## ADVERTENCIA

Use solamente los casquillos y accesorios clasificados para impactos **Use solamente aquellos casquillos que estén marcados como "PARA USAR CON LLAVES DE IMPACTO"**. Los casquillos para herramientas de mano pueden romperse y crear el riesgo de despedir proyectiles. Siempre verifique el estado de los casquillos, retenedores y elementos de accionamiento para detectar desgastes o averías. Reemplácelos cuando sea necesario.

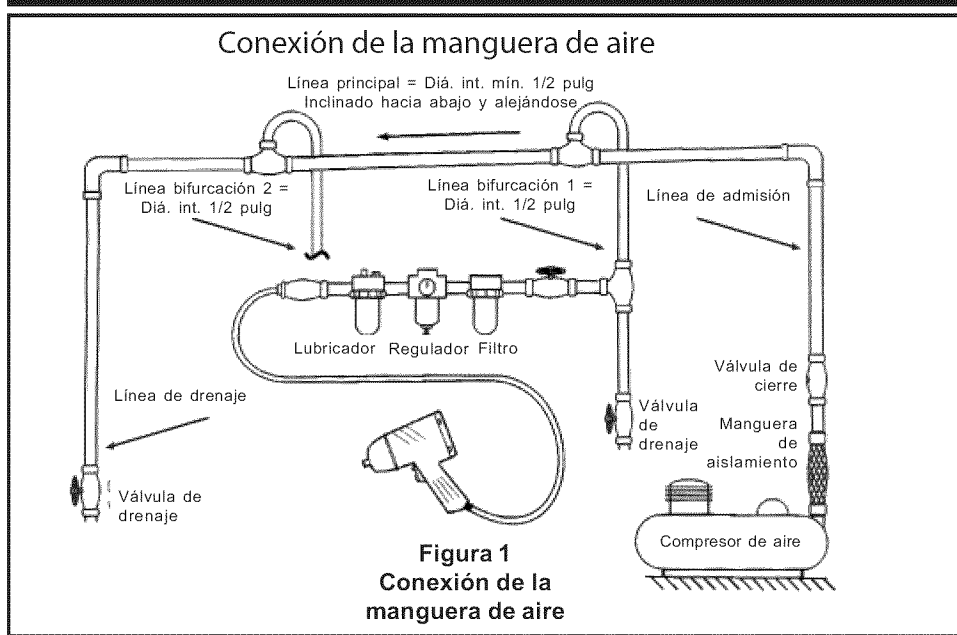

### Comprobaciones previas a la operación/instalación

Antes de conectar la herramienta al suministro de aire, limpie la manguera de aire para quitarle el polvo y la humedad acumulados. Hágalo pasando aire libremente por la manguera por un tiempo de 5 a 10 segundos.

### Mangueras de aire para sus herramientas neumáticas

La **Figura 1** ilustra la conexión recomendada de una manguera de aire.

Se requiere una manguera neumática de un diámetro interior de 3/8 pulg hasta un largo de 25 pies. Una manguera con un diámetro interior de 3/8 pulg más larga de 25 pies causará una caída de presión, lo que podría impedir el rendimiento. Si se requiere un mayor longitud, se recomienda usar una manguera de aire de un diámetro interior de 1/2 pulg. Asegúrese de que todas las mangueras y accesorios sean del tamaño

correcto y que estén bien conectados antes de usar la herramienta neumática.

Nunca lleve una herramienta por la manguera ni nunca tire de la manguera para mover una herramienta o un compresor. Mantenga las mangueras alejadas del calor, aceite y bordes afilados. Reemplace cualquier manguera que esté dañada, débil o desgastada.

### Tubería para taller pequeño (para la casa):

Se muestra un diagrama de tubería para un taller típico de una casa. Algunos consejos útiles son:

- Siempre use mangueras y tuberías que estén clasificadas para una presión mayor que la que su sistema necesitará.
- Nunca use tuberías de PVC para sistemas de tubería de aire comprimido porque pueden resultar en una explosión o una lesión grave.

- La conexión desde el compresor a la tubería rígida de admisión inicial debe ser a través de una manguera flexible para aislar el movimiento del compresor.
- Encamine la tubería de admisión inicial recta hacia arriba por la pared del taller y lo más alto posible. Esto ayudará a minimizar que el agua que sale del compresor viaje por el sistema.
- Incline hacia abajo las líneas principales por lo menos 3/4 de pulg por cada 10 pies de tubería alejándose del compresor de aire. Esto extraerá la condensación con el flujo de aire que sale del compresor.
- Coloque el primer bajante lo más lejos posible del compresor que el tamaño de su taller permita (50 pies es lo óptimo, aunque poco realista para un taller pequeño). Entre más alejado esté el bajante, mayor condensación puede ocurrir, y más seco será el aire cuando alcance el separador de agua.
- Para reducir la cantidad de agua y contaminantes que entran al separador de agua, instale la línea de admisión arriba de la línea principal de suministro de aire para cada bajante de aire.
- Se debe colocar una línea de drenaje al final de la línea principal para evacuar la condensación.
- Las válvulas de drenaje deben colocarse al final de las líneas de ramificación y la línea de drenaje, y se deben evacuar diariamente.

### Operación

Este instrumento representa una válvula de regulador de poder (Fig. 2). Gire regulador hasta que salida deseada sea lograda. Los ajustes en el regulador son sólo para referencia y no denotan una salida específica del poder. Gire regulador a una posición con el círculo de sinlge que es lo menos cantidad del poder y los tres círculos que son la más cantidad del poder.



Figura 2

Palanca Válvula del regulador y Revés.

### ADVERTENCIA

**Una vez asentado un perno o sujetador, la acción de impactar por más de cinco (5) segundos producirá desgaste en exceso y posibles daños al mecanismo de impactación Si tarda más de cinco segundos para ajustar o aflojar su perno o sujetador, recomendamos el uso de una llave de impacto de tamaño mayor.**

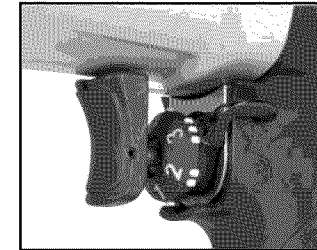
**Mantenimiento**

**Lubricación**

Se recomienda usar un filtro-regulador-lubricador en línea (Fig. 1) ya que incrementa la duración de la herramienta y mantiene la herramienta en una operación sostenida. Deberá comprobar el lubricador en línea con regularidad y llenarlo con aceite para herramientas de aire comprimido. El ajuste correcto del lubricador en línea se realiza colocando una hoja de papel próxima a los orificios de escape de la herramienta y manteniendo abierto el acelerador durante 30 segundos aproximadamente. Se ajusta correctamente el lubricador cuando el papel queda manchado con una ligera mancha de aceite.

Deberán evitarse las cantidades excesivas de aceite. En caso de ser necesario almacenar la herramienta durante un largo tiempo (de la noche a la mañana, un fin de semana, etc.), deberá lubricarla abundantemente a través de la entrada de aire (Fig. 3). Deberá operar la herramienta durante 30 segundos aproximadamente para asegurar la distribución pareja del aceite en toda la herramienta. Deberá almacenarse la herramienta en un medio limpio y seco.

**Lubricantes recomendados**

Use un aceite de herramienta neumática u cualquier otro aceite de grado elevado de turbina que contenga absorbente de humedad, inhibidores de óxido, agentes humidificadores del metal y un aditivo EP (presión extrema). Vea la Fig. 3 para la ubicación y entrada de aire.

**LUBRICACIÓN DEL MECANISMO DE IMPACTACIÓN**

El mecanismo de impactación transfiere potencia desde la herramienta a una tuerca o perno. El mecanismo del impacto es grasa lubricada y no requiere acerca de-engrasando bajo uso normal.



Figura 3

**Plano de vista**

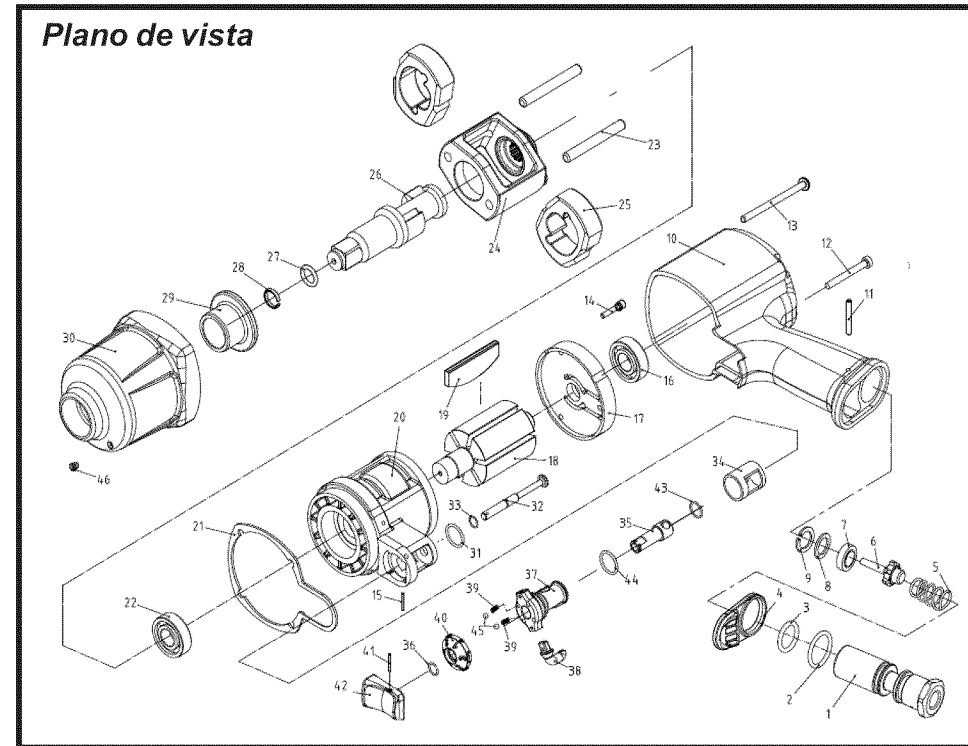

**Lista de piezas**

Ref#	Part No.	Description	Q'ty	Ref#	Part No.	Description	Q'ty
1	9638001M	CALA AEREA	1	24	9611224	MARCO de MARTILLO	1
2	90R2002	O-ANILLO	1	25	9611225	MARTILLO	2
3	9287608	O-ANILLO	1	26	9611226	YUNQUE	1
4	9287609	DEFLECTOR	1	27	90R7718	O-ANILLO	1
5	9287610	PRIMAVERA	1	28	9328830-4	IGUALA de ENCHUFE	1
6	9328804V	TALLO de VALVULA	1	29	9611229	BUJE	1
7	9328835	ASIENTO de VALVULA d ADMISION	1	30	9611230	CASO de MARTILLO	1
8	9328835S	ESPACIADOR	1	31	90R1315	O-ANILLO	1
9	9287614	ANILLO de IGUALA	1	32	9611232	TALLO de VALVULA	1
10	9611210	ENVOLTURA MOTRIZ	1	33	9287617	O-ANILLO	1
11	9SP0326	ALFILER de PRIMAVERA	1	34	9611234	BUJE de VALVULA	1
12	9611212	TORNILLO	1	35	9611235	CUERPO de VALVULA	1
13	9611213	CERROJO	4	36	9611236	IGUALA	1
14	9611214	TORNILLO	3	37	9611237	VALVULA INVERSA	1
15	95P2520	ALFILER de PRIMAVERA	1	38	9611238	VALVULA INVERSA PALANCA	1
16	9B6001Z	COJINETE	1	39	9611239	PRIMAVERA	3
17	9611217	FINAL CHAPA	1	40	9611240	PODER	1
18	9611218	ROTOR	1	41	9589039	ALFILER de la PRIMAVER	1
19	9611219	HOJA	6	42	9611242	DISPARADOR	1
20	9611220	CILINDR	1	43	90R8501	O-ANILLO	1
21	9611221-B	O La JUNTA DE CULATA	1	44	90R1301	O-ANILLO	1
22	9B6002	COJINETE	1	45	95B0003-1	PELOTA de ACERO	3
23	9611223	ALFILER de MARTILLO	2	46	9638047	ACCESORIO de GRASA	1

## Localización y solución de fallas

La herramienta funciona lentamente o no funciona.	1. En la herramienta hay polvo, arena o resina.	1. Irrigue la herramienta con aceite para herramientas neumáticas, diluyente de resinas, o una mezcla de igual proporción de aceite de motor SAE 10 y queroseno. Lubrique la herramienta después de la limpieza.
	2. En la herramienta no hay aceite.	2. Lubrique la herramienta de acuerdo a las instrucciones de lubricación indicadas en este manual.
	3. La presión del aire está baja.	3a. Ajuste el regulador de la herramienta a su valor máximo (si corresponde).  3b. Ajuste el regulador del compresor al máximo de la herramienta mientras que la herramienta funciona libre.
	4. Fugas de la manguera de aire	4. Apriete y selle los accesorios de la manguera si ha encontrado escapes. Utilice cinta de hilo de tubo donde posible.
	5. Caídas de presión.	5a. Asegúrese de que la manguera que está usando tenga el tamaño correcto. Las mangueras largas o las herramientas que usan grandes volúmenes de aire podrían requerir una manguera con un diámetro interno de 1/2 pulgada o más, dependiendo de la longitud total de la manguera.  5b. No use varias mangueras conectadas una a la otra a través de accesorios de conexión rápidos. Esto causa caídas de presión adicionales y reduce la potencia de la herramienta. Conecte las mangueras una con la otra directamente.
Humedad sale de la herramienta	1. Agua en el tanque.	1. Drene el tanque. (Consulte el manual del compresor). Engrase la herramienta y hágala funcionar hasta que no vea agua. Engrase la herramienta otra vez y déjela funcionar de 1 a 2 segundos.
	2. Agua en las líneas de aire o mangueras.	2a. Instale un separador/filtro de agua. NOTA: Los separadores sólo funcionan bien cuando el aire que pasa por los mismos está frío. Ubique el separador/filtro lo más separado posible del compresor.  2b. Instale un secador de aire.  2c. Cada vez que entra agua a la herramienta, la herramienta debe engrasarse inmediatamente.

## Localización y solución de fallas

Impactos lentos o no hay impacto en lo absoluto.	1. Falta de lubricación.	1. Lubrique el motor del aire y el mecanismo de impactación. (Consulte la sección Lubricación de este manual).
	2. El regulador de la herramienta está puesto en la posición incorrecta.	2. Ajuste el regulador de la herramienta a su valor máximo.
	3. Regulador en línea o regulador del compresor fijado muy bajo	3. Ajuste los reguladores del sistema de aire.
Proyecta impactos rápidamente pero no quita los pernos.	1. Mecanismo de impactación desgastado.	1. Reemplace los componentes desgastados del mecanismo de impactación.
	No da impactos	1. Reemplace los componentes rotos del mecanismo de impactación.

### Notas:

## Get it fixed, at your home or ours!

### Your Home

For repair – **in your home** – of **all** major brand appliances, lawn and garden equipment, or heating and cooling systems, **no matter who made it, no matter who sold it!**

For the replacement parts, accessories and owner's manuals that you need to do-it-yourself.

For Sears professional installation of home appliances and items like garage door openers and water heaters.

**1-800-4-MY-HOME**<sup>®</sup> (1-800-469-4663)

Call anytime, day or night (U.S.A. and Canada)

[www.sears.com](http://www.sears.com) [www.sears.ca](http://www.sears.ca)

For expert home solutions advice: [www.managemyhome.com](http://www.managemyhome.com)

### Our Home

For repair of carry-in items like vacuums, lawn equipment, and electronics, call or go on-line for the location of your nearest

**Sears Parts & Repair Service Center**

**1-800-488-1222** (U.S.A.) **1-800-469-4663** (Canada)

Call anytime, day or night

[www.sears.com](http://www.sears.com) [www.sears.ca](http://www.sears.ca)

To purchase a protection agreement on a product serviced by Sears:

**1-800-827-6655** (U.S.A.)

**1-800-361-6665** (Canada)

Para pedir servicio de reparación a domicilio, y para ordenar piezas:

**1-888-SU-HOGAR**<sup>®</sup>  
(1-888-784-6427)

Au Canada pour service en français:

**1-800-LE-FOYER**<sup>MC</sup>  
(1-800-533-6937)  
[www.sears.ca](http://www.sears.ca)



® Registered Trademark / <sup>TM</sup> Trademark / <sup>SM</sup> Service Mark of Sears Brands, LLC  
© Marca Registrada / <sup>TM</sup> Marca de Fábrica / <sup>SM</sup> Marca de Servicio de Sears Brands, LLC  
<sup>MC</sup> Marque de commerce / <sup>MD</sup> Marque déposée de Sears Brands, LLC

© Sears Brands, LLC

## Free Manuals Download Website

<http://myh66.com>

<http://usermanuals.us>

<http://www.somanuals.com>

<http://www.4manuals.cc>

<http://www.manual-lib.com>

<http://www.404manual.com>

<http://www.luxmanual.com>

<http://aubethermostatmanual.com>

Golf course search by state

<http://golfingnear.com>

Email search by domain

<http://emailbydomain.com>

Auto manuals search

<http://auto.somanuals.com>

TV manuals search

<http://tv.somanuals.com>