

PARTS LIST
LISTE DES PIÈCES
LISTA DE PIEZAS

Need Help? Call 800-573-2860
Besoin d'assistance? Appelez le 800-573-2860
¿Necesita ayuda? Llame al 800-573-2860

- A Stand body (1)
- B Top frame (1)
- C Bottom frame (1)
- D Top shelf frame (wood) (1)
- E Top shelf (glass) (1)
- F Middle shelf (glass) (1)
- G Bottom shelf (glass) (1)
- H Small thumbscrew (2)
- I Medium thumbscrew (4)
- J Large thumbscrew (2)
- K Long thumbscrew (2)
- L Shelf support (2)
- M Shelf lock (2)
- N Vertical support (1)
- P Tilt mount (1)
- Q Pivot plug (1)
- R TV mount bracket (2)
- S Touch-up pen for steel (1)
- T Touch-up pen for wood (1)

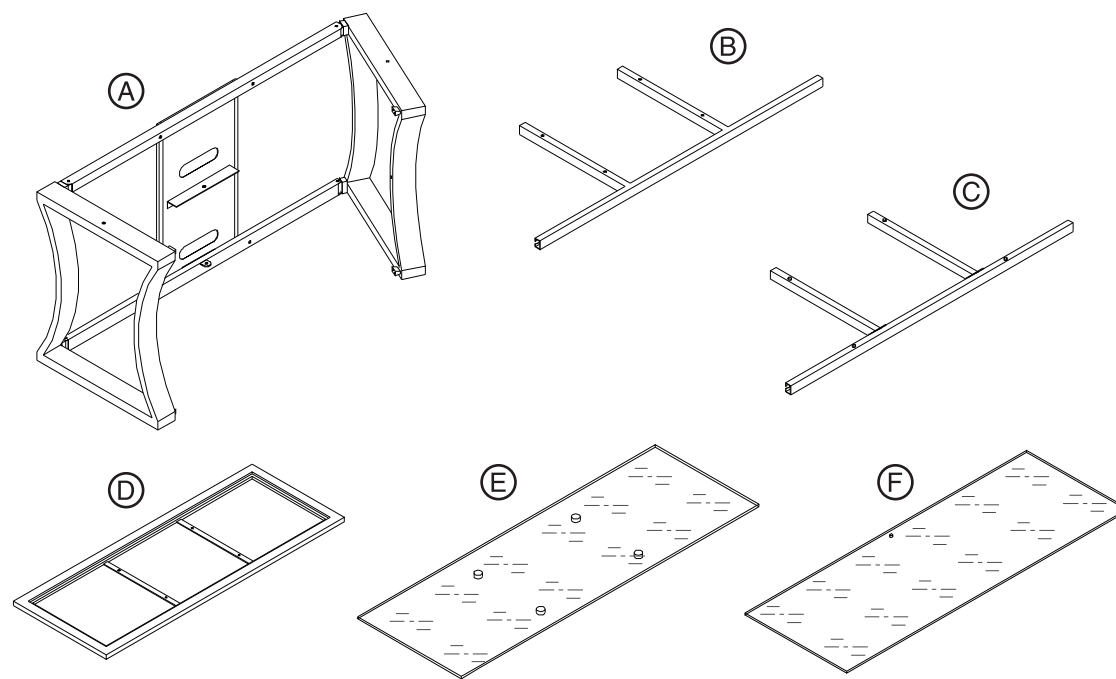

- A Armature du meuble (1)
- B Structure supérieure (1)
- C Structure inférieure (1)
- D Structure en bois de l'étagère supérieure (1)
- E Dessus en verre (1)
- F Étagère médiane en verre (1)
- G Étagère inférieure en verre (1)
- H Petites vis moletées (2)
- I Vis moletées moyennes (4)
- J Vis moletées larges (4)
- K Vis moletées longues (2)
- L Supports d'étagères (2)
- M Taquet de verrouillage d'étagère (2)
- N Montant vertical (1)
- P Support inclinable (1)
- Q Axe de pivotement (1)
- R Support de montage pour téléviseur (2)
- S Plume-retoche pour l'acier (1)
- T Plume-retoche pour le bois (1)

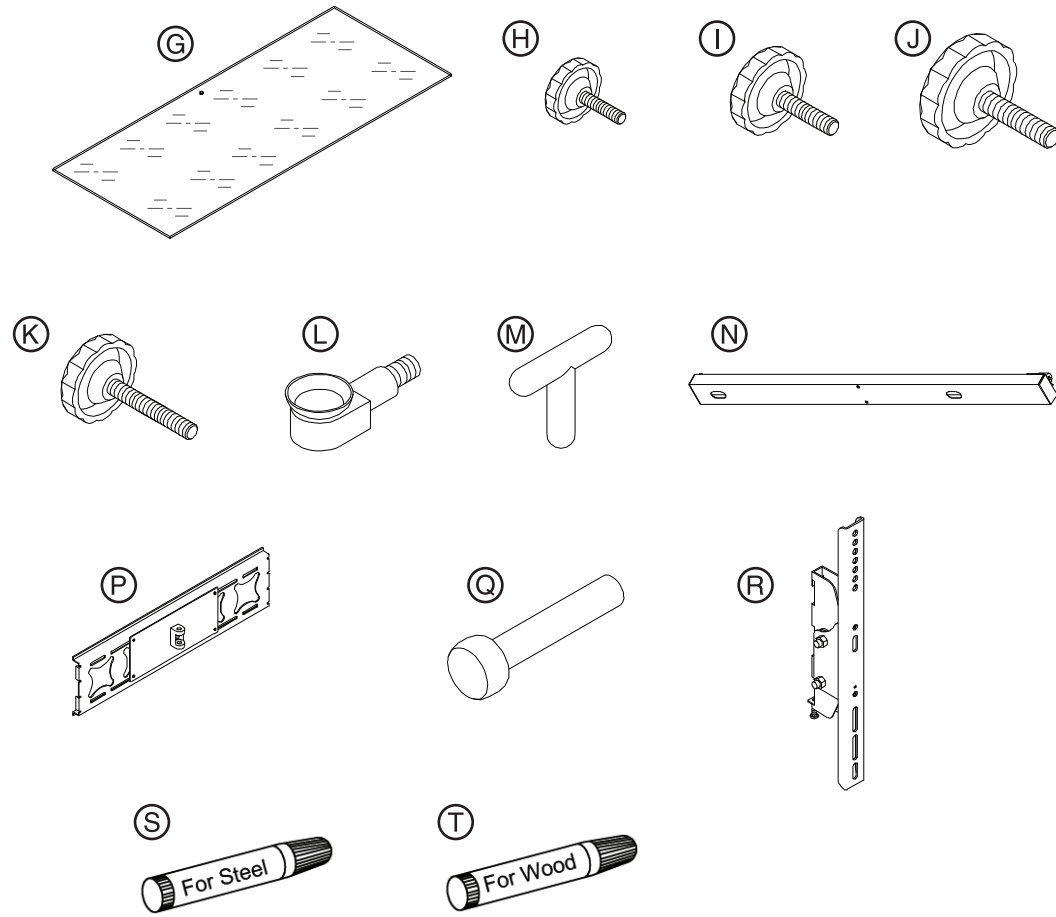

- A Armazón de la base (1)
- B Armazón superior (1)
- C Armazón inferior (1)
- D Marco de madera de la repisa superior (1)
- E Repisa superior de vidrio (1)
- F Repisa de en medio de vidrio (1)
- G Repisa inferior de vidrio (1)
- H Empulgueras pequeñas (2)
- I Empulgueras medianas (4)
- J Empulgueras grandes (4)
- K Empulgueras largas (2)
- L Soportes de repisa (2)
- M Estaquillas de bloqueo de repisa (2)
- N Soporte vertical (1)
- P Soporte de inclinación (1)
- Q Eje giratorio (1)
- R Soportes de montaje del televisor (2)
- S Marcador de retoque para acero (1)
- T Marcador de retoque para madera (1)

Caution: This stand's glass work surface is intended only for use with a product not weighing more than 100 lbs. (45.5 kg) and having 50" wide flat-panel TV dimensions that will permit it to sit evenly on the stand. Using with other products, including products that weigh more than the maximum weight allowed, may result in instability, which may cause possible injury. Do not lift the glass by the support posts.
 Model n°: NT-WGM1150
 Distributed by Best Buy Purchasing, LLC
 Manufacturer: Alart, Inc.
 Manufacture Date: 02/10/2010
 This stand is intended for flat-panel TVs up to 50".

Attention: La surface utile de ce meuble en verre est conçue pour un produit dont le poids ne dépasse pas 100 lb (45,5 kg) et de dimensions équivalentes à celles d'un téléviseur à écran plat de 127 cm (50 po), permettant de le poser de façon répartie sur ce support. Une utilisation pour d'autres produits ou des produits plus lourds que le poids maximal spécifié peut provoquer une instabilité source de blessures. Ne pas soulever le verre par les montants de support.
 Modèle n°: NT-WGM1150
 Distribué par Best Buy Purchasing, LLC
 Fabricant: Alart Inc.
 Date de fabrication: 02/10/2010
 Ce meuble est conçu pour un téléviseur à écran plat d'une largeur maximale de 127 cm (50 po).

Cuidado: La parte superior de esta base de vidrio está diseñada para uso únicamente con los productos de un peso máximo de 100 lb (45,5 kg) y para televisores de pantalla plana de hasta 50 pulgadas de ancho para que se adapten de manera repartida en esta base. El uso con otros productos o productos pesando más que el peso máximo especificado, puede crear una inestabilidad causa potencial de lesiones. No levante el vidrio por los postes de soporte.
 Modelo n°: NT-WGM1150
 Distribuido por Best Buy Purchasing, LLC
 Fabricante: Alart, Inc.
 Fecha de fabricación: 02/10/2010
 Esta base fue concebida para televisores de pantalla plana de hasta 50 pulgadas de ancho.

1 Unfold the stand body (A), then insert the shelf supports (L) into the side frames. / Déployer l'armature du meuble (A), puis insérer les supports d'étagères (L) sur les armatures latérales. / Despliegue el armazón de la base (A), luego inserte los soportes de repisa (L) en las armazones laterales.

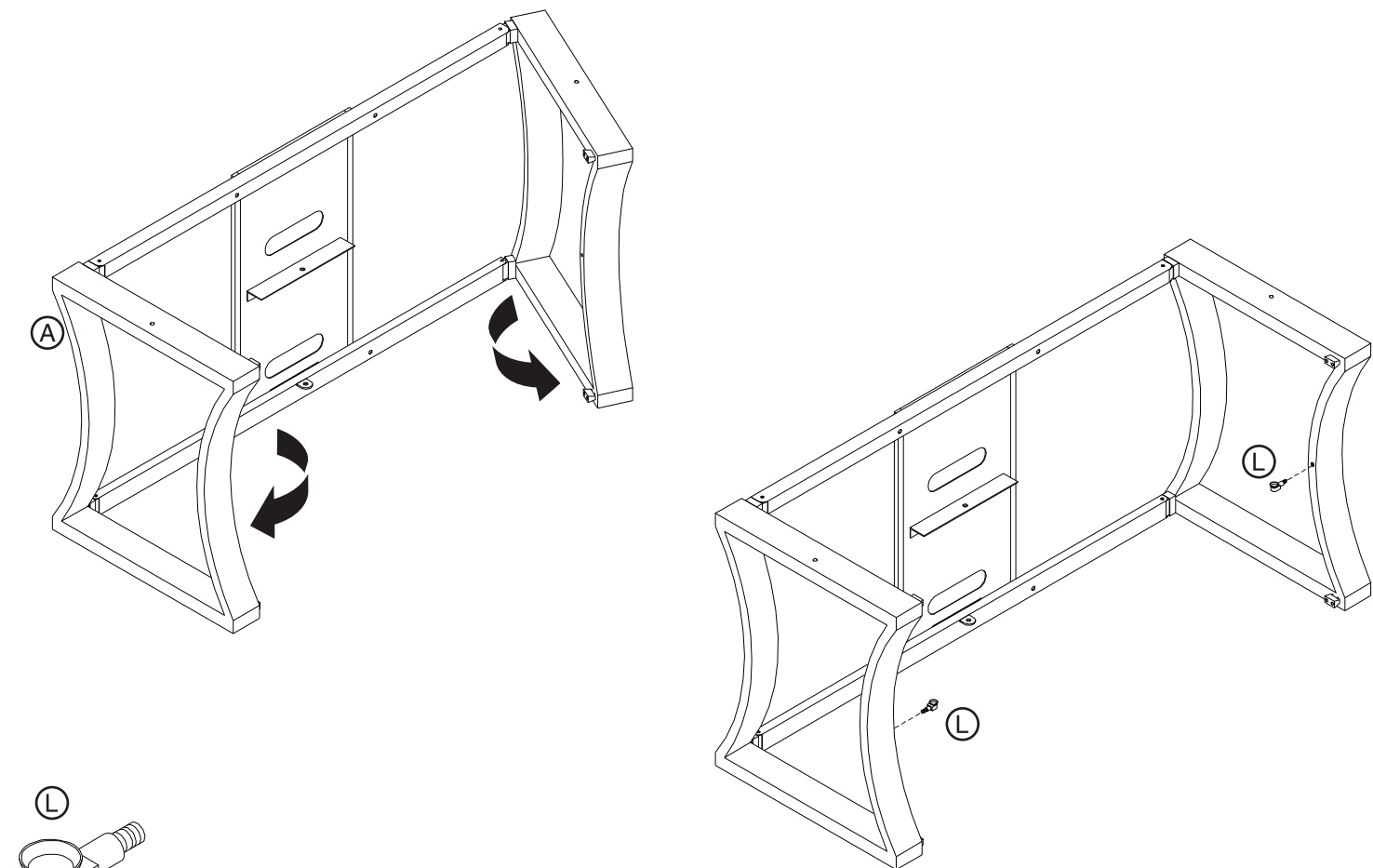

- L Shelf support (2)
- Supports d'étagères (2)
- Soportes de repisa (2)

2 Attach the top frame (B), then secure it into place with two large thumbscrews (J). / Installer l'armature supérieure (B), puis la fixer dans son emplacement à l'aide de deux vis moletées larges (J). / Instale el armazón superior (B), y fíjelo en su lugar con dos empulgueras grandes (J).

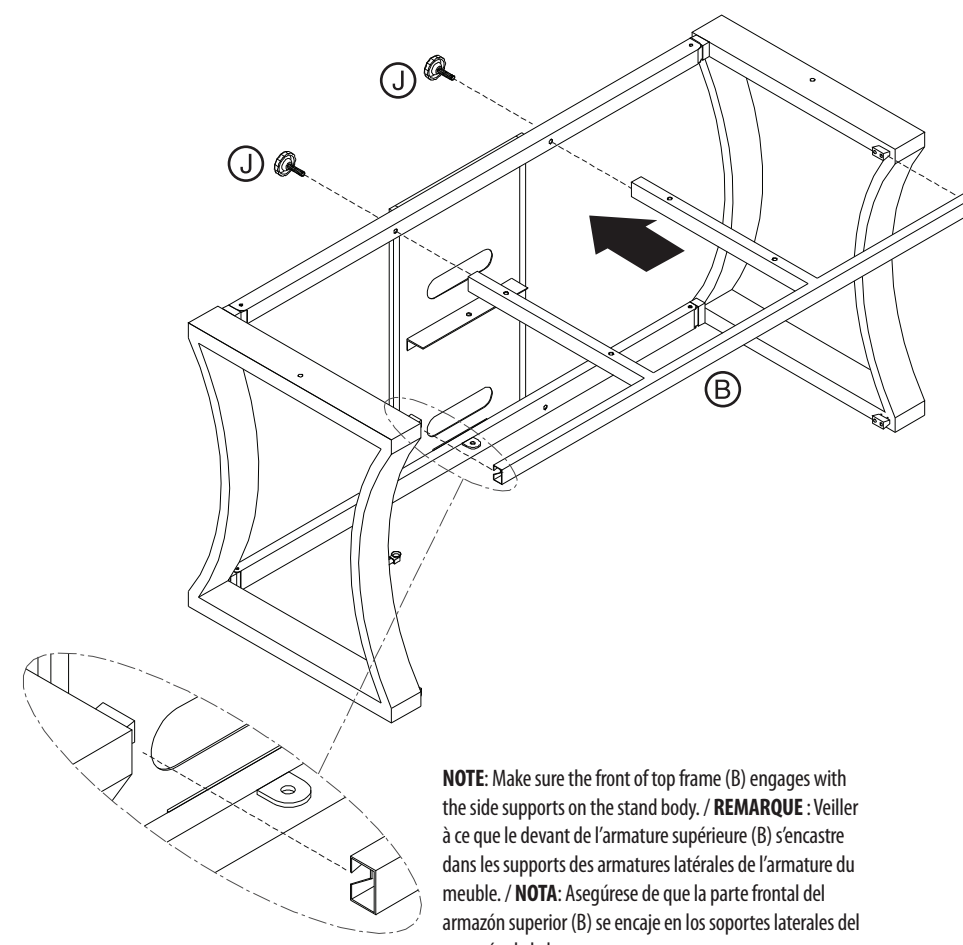

NOTE: Make sure the front of top frame (B) engages with the side supports on the stand body. / **REMARQUE:** Veiller à ce que le devant de l'armature supérieure (B) s'encastre dans les supports des armatures latérales de l'armature du meuble. / **NOTA:** Asegúrese de que la parte frontal del armazón superior (B) se encaja en los soportes laterales del armazón de la base.

- J Large thumbscrew (2)
- Vis moletées larges (2)
- Empulgueras grandes (2)

3 Attach the bottom frame (C), then secure it into place with two large thumbscrews (J). / Installer l'armature inférieure (C), puis la fixer dans son emplacement à l'aide de deux vis moletées larges (J). / Instale el armazón inferior (C) y fíjelo en su lugar con dos empulgueras grandes (J).

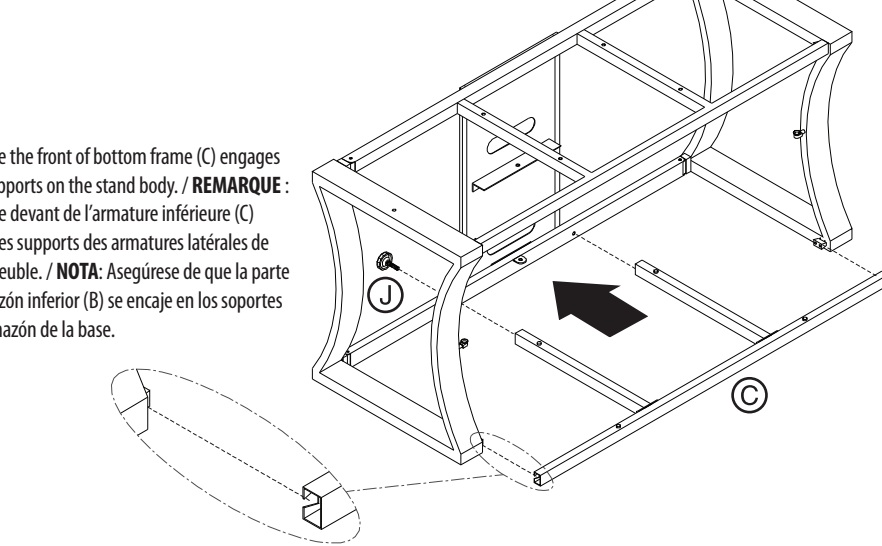

NOTE: Make sure the front of bottom frame (C) engages with the side supports on the stand body. / **REMARQUE:** Veiller à ce que le devant de l'armature inférieure (C) s'encastre dans les supports des armatures latérales de l'armature du meuble. / **NOTA:** Asegúrese de que la parte frontal del armazón inferior (C) se encaja en los soportes laterales del armazón de la base.

- J Large thumbscrew (2)
- Vis moletées larges (2)
- Empulgueras grandes (2)

4 Attach the top shelf frame (D) with two small thumbscrews (H). / Fixer la structure de l'étagère supérieure (D) à l'aide des deux petites vis moletées (H). / Fije el marco de la repisa superior (D) con las dos empulgueras pequeñas (H).

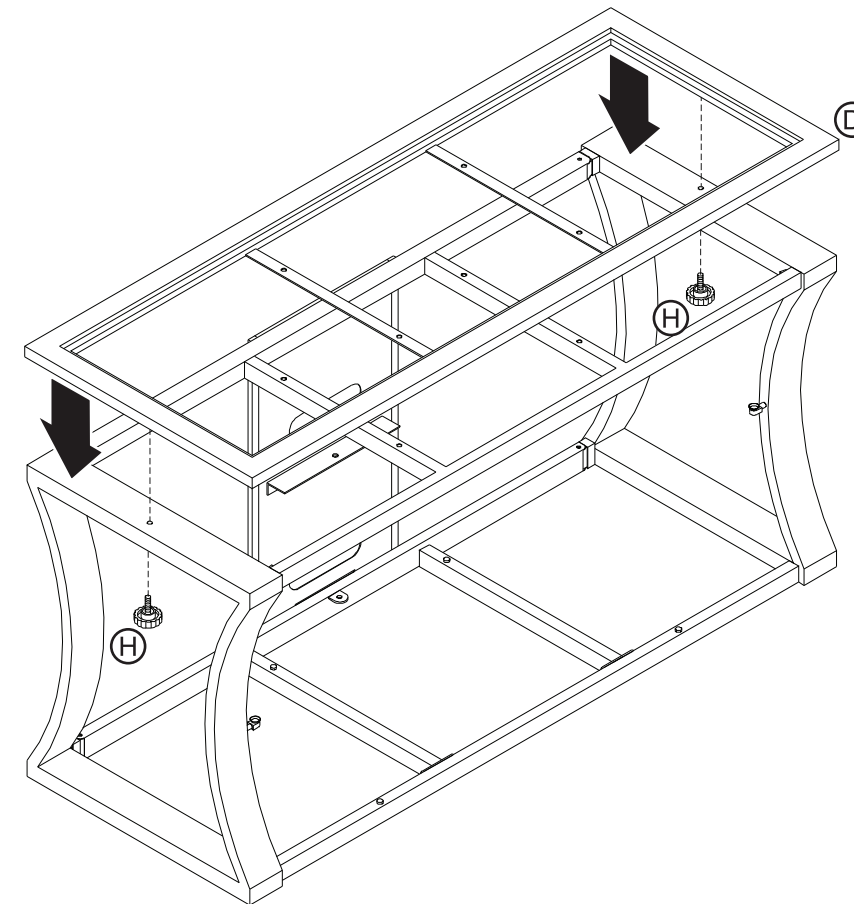

- H Small thumbscrew (2)
- Petites vis moletées (2)
- Empulgueras pequeñas (2)

5 Secure the top shelf (E) to the shelf frame (D) with four medium thumbscrews (I), then secure the middle and bottom glass shelves (F and G) with a shelf lock (M). / Fixer le dessus en verre (E) à la structure de l'étagère supérieure (D) à l'aide des quatre vis moletées moyennes (I), puis fixer les étagères médiane et inférieure (F et G) à l'aide des taquets de verrouillage d'étagère (M). / Fije la repisa superior (E) al marco de repisa (D) con las cuatro empulgueras medianas (I) y fije las repisas de en medio e inferior (F y G) con una estaquilla de bloqueo de repisa (M).

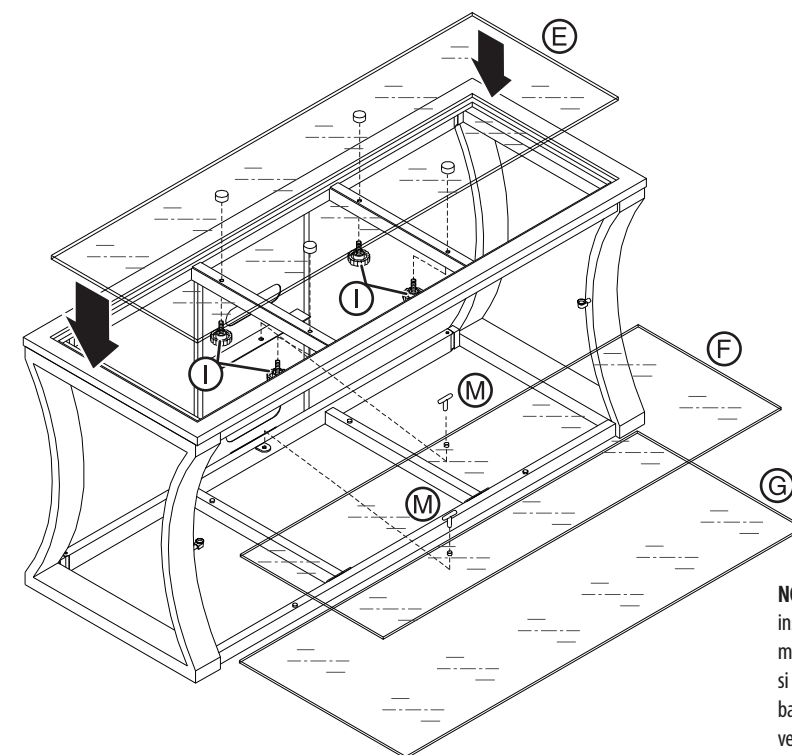

- I Medium thumbscrew (4)
- Vis moletées moyennes (4)
- Empulgueras medianas (4)

- M Shelf lock (2)
- Taquet de verrouillage d'étagère (2)
- Estaquillas de bloqueo de repisa (2)

NOTE: The stand is now ready to support a flat panel TV. Proceed to Step 6 if you want to install the optional vertical swivel support and tilting mount to the stand. / **REMARQUE:** Le meuble est désormais prêt à recevoir le téléviseur à écran plat. Aller à l'étape 6 pour installer, si souhaité, le support vertical pivotant et le support inclinable sur le meuble. / **NOTA:** La base ya puede recibir un televisor de pantalla plana. Vaya al paso 6 si desea instalar el soporte vertical giratorio y el soporte de inclinación a la base.

6 Installing the Tilt Mount (optional) / Installation du support inclinable (optionnel) / Instalación del soporte de inclinación (opcional)

Attach the vertical support (N) by sliding the locking bolts at the bottom of the support into the holes on the stand body, then pressing firmly downward to lock the vertical support into place. Use long thumbscrews (K) to secure the vertical support (N) to the top of the stand frame.
 Align the holes on the tilt mount (P) pivot bracket with the holes on the vertical support (N) pivot bracket and then insert pivot plug (Q) to lock the tilt mount (P) in place. The pivot plug (Q) will insert easily when the two pieces are aligned correctly.
 Fixer le montant vertical (N) en insérant les boulons de verrouillage de la partie inférieure du support dans les orifices de l'armature du meuble, puis exercer une pression ferme vers le bas pour verrouiller le montant vertical dans son emplacement.
 Utiliser les vis moletées longues (K) pour fixer le montant vertical (N) à l'armature supérieure.
 Aligner les orifices du support pivotant du support inclinable (P) avec les orifices du support pivotant du montant vertical (N) puis insérer l'axe de pivotement (Q) pour fixer le support inclinable (P) dans son emplacement. L'axe de pivotement (Q) s'insère facilement si les deux éléments sont alignés correctement.
 Fije el soporte vertical (N) insertando los pernos de bloqueo de la parte inferior del soporte en los agujeros del armazón de la base y presionando firmemente hacia abajo para bloquear el soporte vertical en su lugar.
 Use las empulgueras largas (K) para fijar el soporte vertical (N) a la parte superior del armazón.
 Alinee los agujeros del soporte de eje en el soporte de inclinación (P) con los agujeros del soporte de eje en el soporte vertical (N) e inserte el eje giratorio (Q) para bloquear el soporte de inclinación (P) en su lugar. El eje giratorio (Q) se inserta fácilmente cuando las dos piezas estén alineadas correctamente.

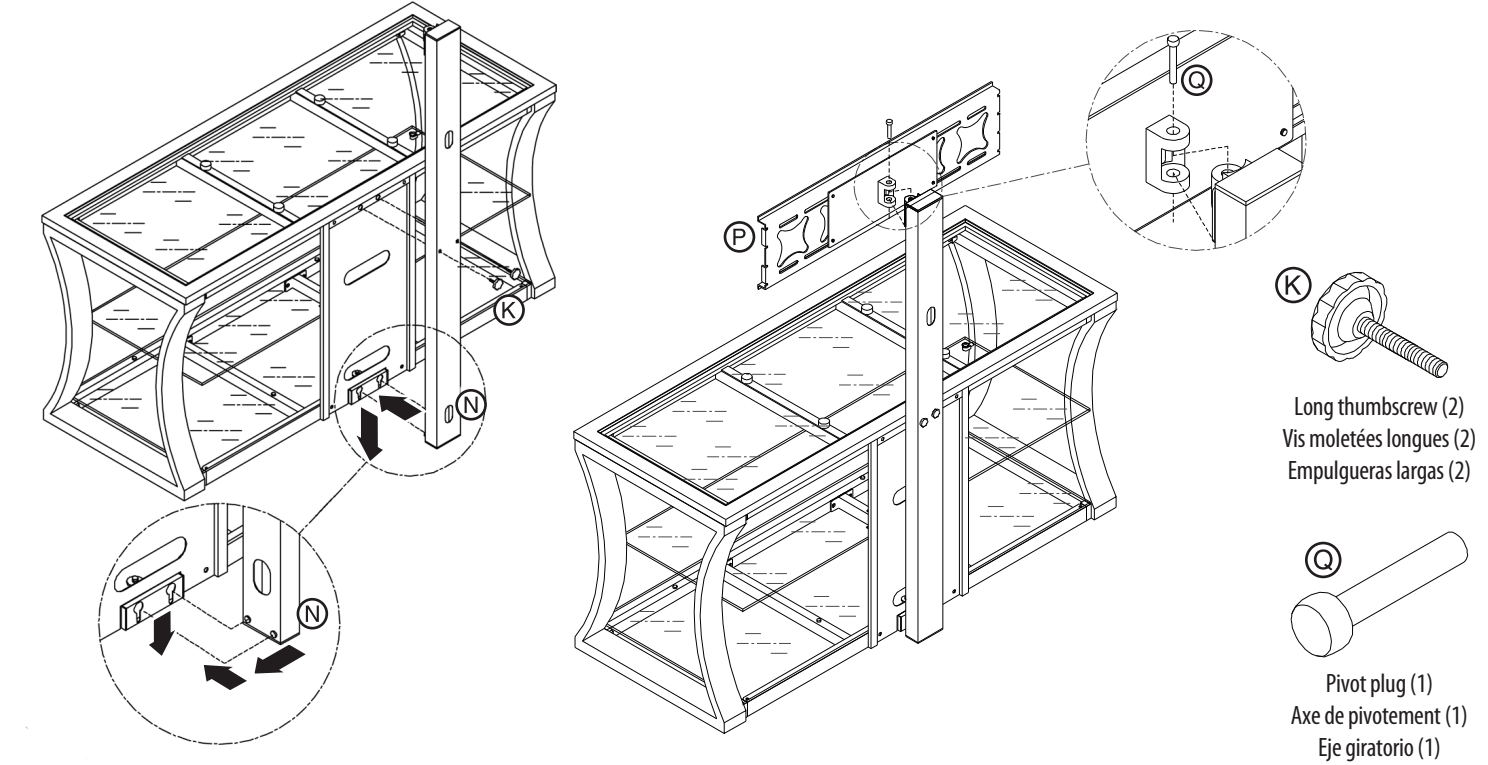

- K Long thumbscrew (2)
- Vis moletées longues (2)
- Empulgueras largas (2)

- Q Pivot plug (1)
- Axe de pivotement (1)
- Eje giratorio (1)

7 Installing the TV Mount Brackets / Installation des supports de montage pour le téléviseur / Instalación de los soportes de montaje del televisor

Attach the TV mount brackets (R) to the tilt mount (P). / Fixer les supports de montage pour le téléviseur (R) au support inclinable (P). / Fije los soportes de montaje del televisor (R) al soporte de inclinación (P).

NOTE: The mount brackets need to be attached to the back of the TV first before being placed on the tilt mount. For additional information on how to install the mount brackets to the TV, refer to the mount instructions. / **REMARQUE:** Les supports de montage doivent être fixés d'abord au dos du téléviseur avant d'être placés sur le support inclinable. Pour toute information complémentaire sur la façon d'installer les supports de montage sur le téléviseur, voir les instructions de montage. / **NOTA:** Instale primero los soportes de montaje en la parte posterior del televisor antes de colocarlos en el soporte de inclinación. Para información adicional acerca de la instalación de los soportes de montaje del televisor, refiérase a las instrucciones de montaje.

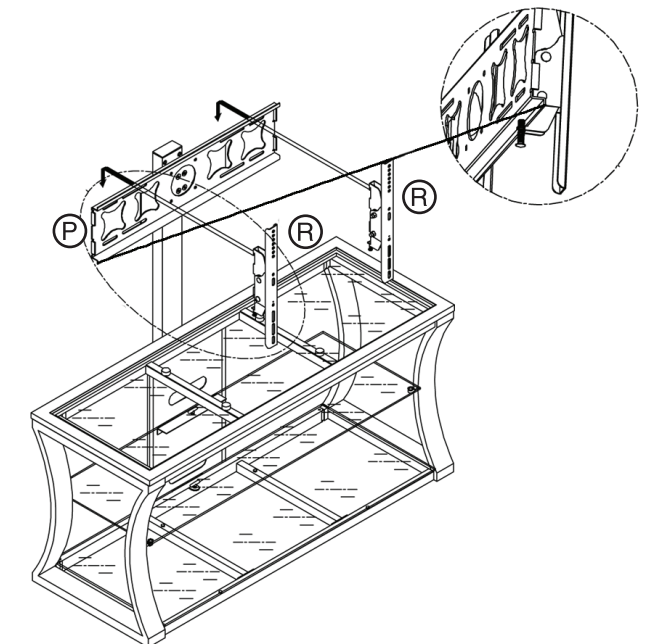

USER GUIDE
GUIDE DE L'UTILISATEUR
GUÍA DEL USUARIO

NT-WGM1150
50" 3-in-1 TV Stand with Integrated Mount
Meuble TV 3-en-1 de 50 po avec support de montage intégré
Base para TV 3 en 1 de 50 pulg. con soporte integrado

Free Manuals Download Website

<http://myh66.com>

<http://usermanuals.us>

<http://www.somanuals.com>

<http://www.4manuals.cc>

<http://www.manual-lib.com>

<http://www.404manual.com>

<http://www.luxmanual.com>

<http://aubethermostatmanual.com>

Golf course search by state

<http://golfingnear.com>

Email search by domain

<http://emailbydomain.com>

Auto manuals search

<http://auto.somanuals.com>

TV manuals search

<http://tv.somanuals.com>