

User Guide | Guide de l'utilisateur | Guía del Usuario

INSIGNIA™

14" TV/DVD Combo | Ensemble TV/DVD de 14 po | Combo TV/DVD de 14 pulgadas

Insignia NS-14FCT TV/DVD Combo

Contents

Introduction	3
Safety information	3
Features	5
Setting up your TV/DVD combo	7
Using your TV/DVD combo	7
Maintaining	11
Troubleshooting	12
Specifications	12
Legal notices	12
Français	13
Español	26

Introduction

Congratulations on your purchase of a high-quality Insignia product. Your NS-14FCT 14" TV/DVD combo represents the state of the art in television and DVD player design. Your TV/DVD combo is designed for reliable and trouble-free performance.

Safety information

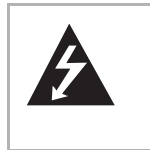

This symbol indicates that dangerous voltage constituting a risk of electric shock is present within your TV/DVD combo. This label is located on the back of your TV/DVD combo.

Warning
To reduce the risk of fire or electric shock, do not expose your TV/DVD combo to rain or moisture.

Warning
To reduce the risk of electric shock, do not remove the cover (or back). No user serviceable parts inside. Refer servicing to qualified service personnel.

Read instructions

Read all safety and operating instructions before operating your TV/DVD combo.

Retain instructions

Keep the safety and operating instructions for future reference.

Heed warnings

Follow to all warnings on your TV/DVD combo and in the operating instructions.

Follow instructions

Follow all operating and use instructions.

Cleaning

Unplug your TV/DVD combo from the wall outlet before cleaning. Do not use liquid cleaners or aerosol cleaners. Use a damp cloth for cleaning the exterior cabinet only.

Attachments

The manufacturer of your TV/DVD combo does not make any recommendations for attachments, as they may cause hazards.

Water and moisture

Do not use your TV/DVD combo near water, for example, near a bathtub, washbowl, kitchen sink, laundry tub, in a wet basement, or near a swimming pool.

Accessories

Do not place your TV/DVD combo on an unstable cart, stand, tripod, bracket, or table. The TV may fall, causing serious bodily injury and serious damage to your TV/DVD combo. Make sure that you move your TV/DVD combo and cart combination with care. Quick stops, excessive force, and uneven surfaces may cause your TV/DVD combo and cart combination to overturn.

Ventilation

Slots and openings in the cabinet back or bottom are provided for ventilation, to ensure reliable operation of your TV/DVD combo, and to protect it from overheating. These openings must not be blocked or covered. Do not place your TV/DVD combo on a bed, sofa, rug, or other similar surface. Do not place your TV/DVD combo near or over a radiator or heat source. Do not place your TV/DVD combo in a built-in installation such as a bookcase or rack unless you provide correct ventilation or follow the manufacturer's instructions.

Power source

Operate your TV/DVD combo only from the type of power source indicated on the rating plate.

If you are not sure of the type of power supply to your home, consult your TV/DVD combo dealer or local power company.

Grounding and polarization

Your TV/DVD combo is equipped with a polarized alternating-current line plug (a plug having one blade wider than the other). This plug will fit into the power outlet only one way. This is a safety feature. If you are unable to insert the plug fully into the outlet, try reversing the plug. If the plug should still fail to fit, contact your electrician to replace your obsolete outlet. Instead of the polarized alternating-current line plug, your TV/DVD combo may be equipped with a 3-wire grounding-type plug (a plug having a third (grounding) pin). This plug will only fit into a grounding-type power outlet. This too, is a safety feature. If you are unable to insert the plug into the outlet, contact your electrician to replace your obsolete outlet. Do not defeat the safety purpose of the grounding-type plug.

Power cord protection

Route power supply cords so they are not likely to be walked on or pinched by items placed on or against them. Pay particular attention to cords at plugs, wall outlet, and the point where they exit from your TV/DVD combo.

Lightning

To protect your TV/DVD combo from a lightning storm, or when it is left unattended and unused for long periods of time, unplug it from the wall outlet and disconnect the antenna or cable system.

This will prevent damage to your TV/DVD combo from lightning and power line surges.

Power lines

Do not locate an outside antenna system in the vicinity of overhead power lines or other electric light or power circuits, or where it can fall onto or against such power lines or circuits. When installing an outside antenna system, take extreme care to keep from touching such power lines or circuits because contact with them might be fatal.

Overloading

Do not overload wall outlets and extension cords because this can result in a risk of fire or electric shock.

Object and liquid entry

Do not push objects through any openings in your TV/DVD combo because they may touch dangerous voltage points or short out parts that could result in fire or electric shock. Never spill or spray any type of liquid into your TV/DVD combo.

Outdoor antenna grounding

If an outside antenna or cable system is connected to your TV/DVD combo, make sure that the antenna or cable system is grounded to provide some protection against voltage surges and built-up static charges. Section 810 of the National Electrical Code (NEC), ANSI/NFPA 70, provides information with respect to correct grounding of the mast and supporting structure, grounding of the lead-in wire to an antenna discharge unit, size of grounding conductors, location of antenna discharge unit, connection to grounding electrodes, and requirements for the grounding electrode.

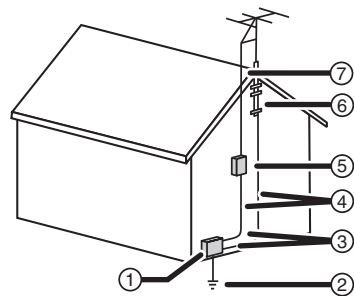

1	Electric service equipment
2	Power service grounding electrode system
3	Ground clamps
4	Grounding conductors
5	Antenna discharge unit
6	Grounding clamp
7	Antenna lead in wire

Servicing

Do not attempt to service your TV/DVD combo yourself because opening or removing covers may expose you to dangerous voltage or other hazards. Refer all servicing to qualified service personnel.

Damage requiring service

Unplug your TV/DVD combo from the wall outlet and refer servicing to qualified service personnel under the following conditions:

- When the power-supply cord or plug is damaged.
- If liquid has been spilled, or objects have fallen, into your TV/DVD combo.
- If your TV/DVD combo has been exposed to rain or water.
- If your TV/DVD combo does not operate normally by following the operating instructions. Adjust only those controls that are covered by the operating instructions because an incorrect adjustment of other controls may result in damage and will often require extensive work by a qualified technician to restore your TV/DVD combo to its normal operation.
- If your TV/DVD combo has been dropped or the cabinet has been damaged.
- If your TV/DVD combo exhibits a distinct change in performance, this indicates a need for service.

Replacement parts

When replacement parts are required, make sure that the service technician uses replacement parts specified by the manufacturer or those that have the same characteristics as the original part.

Unauthorized substitutions may result in fire, electric shock, or other hazards.

Safety check

Upon completion of any service or repairs to your TV/DVD combo, ask the service technician to perform safety checks to determine that your TV/DVD combo is in correct operating condition.

Heat

Locate your TV/DVD combo away from heat sources such as radiators, heat registers, stoves, or other products (including amplifiers) that produce heat.

Disc tray

Keep your fingers clear of the disc tray as it is closing. You may injure yourself.

Connecting

When you connect your TV/DVD combo to other equipment, turn off the power and unplug all of the equipment from the wall outlets. Failure to do so may cause an electric shock and serious personal injury. Read the owner's manual of the other equipment carefully and follow the instructions when making any connections.

Sound volume

Reduce the volume to the minimum level before you turn on your TV/DVD combo. Otherwise, sudden high volume sound may cause hearing loss or speaker damage.

Sound distortion

If your TV/DVD combo outputs distorted sound for a long time, the speakers may overheat and cause a fire.

Headphones

When you use the headphones, keep the volume at a moderate level. If you use the headphones continuously with high volume sound, it may cause hearing damage.

Laser beam

Do not look into the opening of the disc slot or ventilation opening of your TV/DVD combo to see the source of the laser beam. It may cause sight damage.

Disc

Do not use a cracked, deformed, or repaired disc. These discs are easily broken and may cause serious personal injury and product malfunction.

Note to cable system TV installer

This reminder is provided to call the Cable TV system installer's attention to Article 820-40 of the NEC that provides guidelines for correct grounding and, in particular, specifies that the cable ground shall be connected to the grounding system of the building, as close to the point of cable entry as practical.

Features

Front

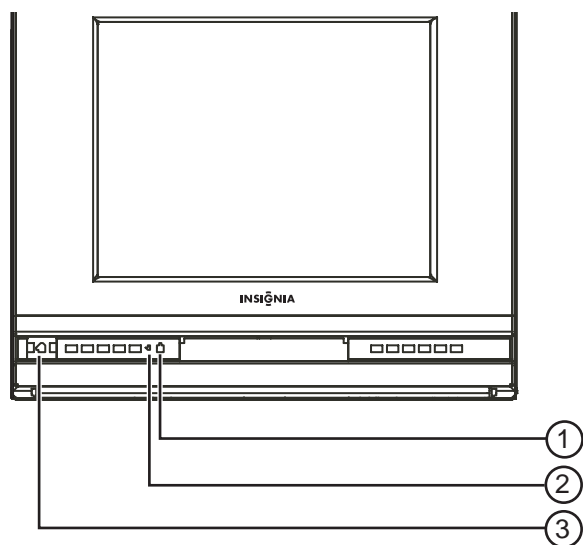

Feature	Description
1	Power indicator Lights when your TV/DVD combo is turned on.
2	Remote sensor Receives signals from the remote control. Do not block.
3	Power button Press to turn your TV/DVD combo on or off.

Front controls

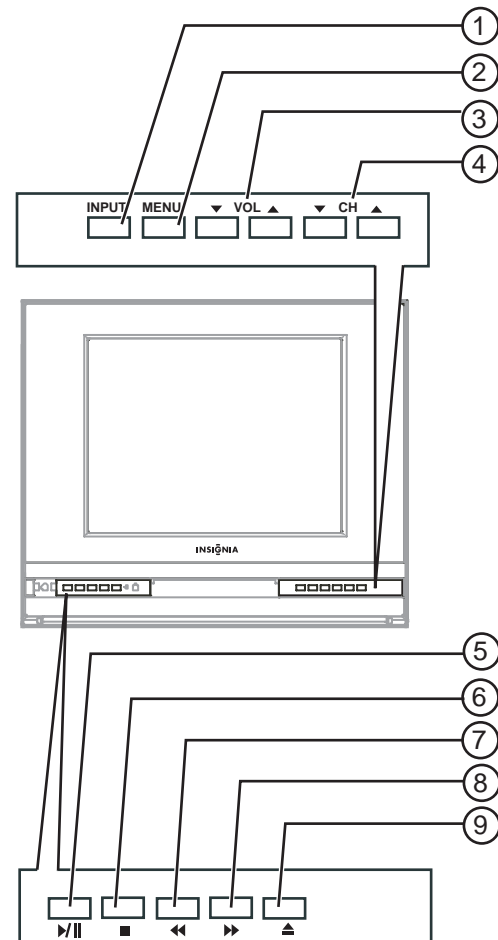

Control	Description
1	INPUT button Press to select the video mode.
2	MENU button Press to open the on-screen display (OSD).
3	▼ VOL ▲ Press to adjust the volume.
4	▼ CH ▲ Press to go to the next lower or higher channel number.
5	Play/Pause ► button Press to start or pause disc playback.
6	Stop ■ button Press to stop disc playback.
7	Reverse ◀◀ button Press to go backward on a disc.
8	Forward ▶▶ button Press to go forward on a disc.
9	Open/Close ▲ Press to open and close the disc tray.

Back

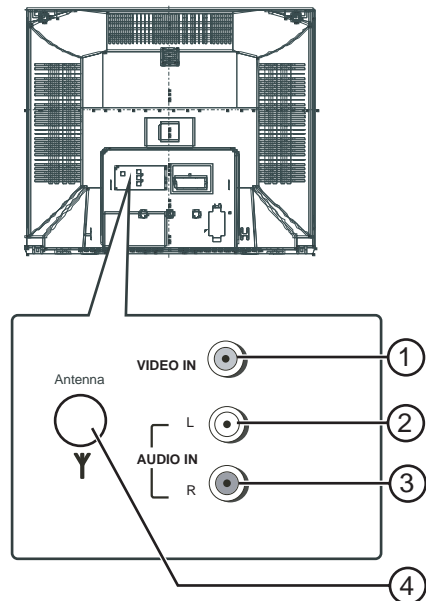

Jack	Description
1	VIDEO IN jack Plug a video cable from an external device into this jack.
2	L AUDIO IN jack Plug the left audio from an external device into this jack.
3	R AUDIO IN jack Plug the right audio from an external device into this jack.
4	Antenna jack Plug an antenna, cable TV, or satellite TV into this jack.

Remote control

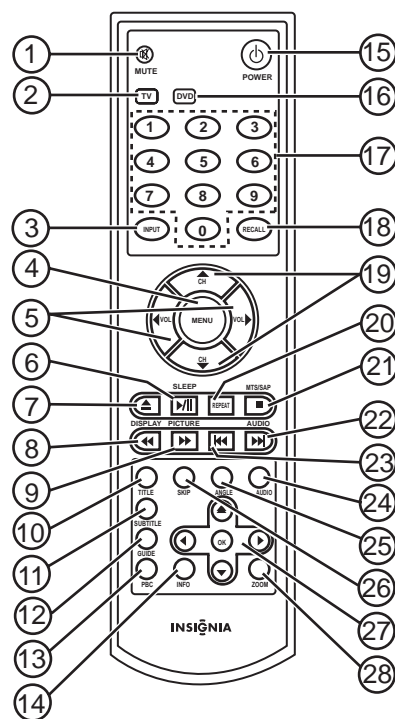

Button	Description
1	MUTE Press to mute the sound.
2	TV Press to select TV mode.

Button	Description
3	INPUT Press to select the video mode, TV, AV1, AV2, or DVD.
4	MENU Press to open the TV OSD.
5	◀ VOL ▶ Press to adjust the volume when in TV or DVD mode. Press to make selections in the OSD.
6	▶/ In DVD mode, press to pause disc playback. Press again to return to normal playback. In TV mode, press to set the sleep timer.
7	▲ Press to open or close the disc tray.
8	Reverse skip In DVD mode, press to go backward on a disc. In TV mode, press to display channel information.
9	Forward skip In DVD mode, press to go forward on a disc. In TV mode, press to display the picture preset.
10	TITLE Press to open the TITLE menu when playing a DVD.
11	SUBTITLE Press to turn subtitles on or off.
12	GUIDE Press to open the DVD OSD.
13	PBC In DVD mode, press to turn navigation on and off. In TV mode, press to display channel information.
14	INFO Press to display title, chapter, and elapsed time during DVD playback. Press again to close the display.
15	POWER Press to turn your TV/DVD combo on or off.
16	DVD Press to select DVD mode.
17	Numbers Press to select channels and enter values in the OSD.
18	RECALL Press to go back to the previous channel
19	▼ CH ▲ Press to change channels when watching TV. Press to make selections when the OSD is open.
20	REPEAT Press to repeat a DVD title or track, or a CD song or picture.
21	MTS/SAP Not used.
22	▶▶ In DVD mode, press to skip to the next DVD chapter or CD track. In TV mode, press to select the audio mode.
23	◀◀ Press to skip to the previous DVD chapter or CD track.
24	AUDIO Press to select the audio language for a DVD.
25	ANGLE Press to select a different camera angle for a DVD scene.
26	SKIP Press to skip to a specific DVD chapter, CD track, or time.
27	DVD arrows and OK Press the arrows to navigate the DVD menu and the OSD. Press OK to confirm you selections.
28	ZOOM Press to enlarge the screen image.

Installing remote control batteries

- To install the remote control batteries:**
- 1 Open the battery compartment.
 - 2 Insert two AAA batteries. Make sure that the +/- symbols on the battery match the +/- marks inside the battery compartment.
 - 3 Replace the battery cover.

Setting up your TV/DVD combo

Connecting a TV antenna or cable TV

- To connect a TV antenna or cable TV:**
- 1 Connect one end of a 75 ohm coaxial cable to the antenna jack on the back of your TV/DVD combo.
 - 2 Connect the other end of the coaxial cable to the antenna or cable TV wall jack.

Connecting a device to the back A/V jacks

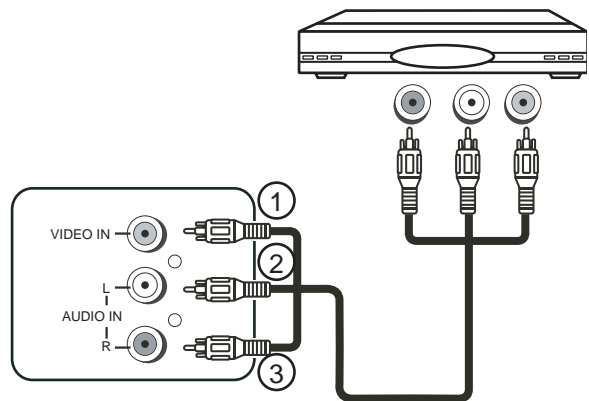

Jack	Description
1	VIDEO IN Connect the video jack on your TV/DVD combo to the video out jack on the external device.
2	L AUDIO IN Connect the left audio jack on your TV/DVD combo to the left audio out jack on the external device.
3	R AUDIO IN Connect the right audio jack on your TV/DVD combo to the right audio out jack on the external device.

Connecting a device to the side A/V jacks

The side A/V jacks correspond to AV2 video mode.

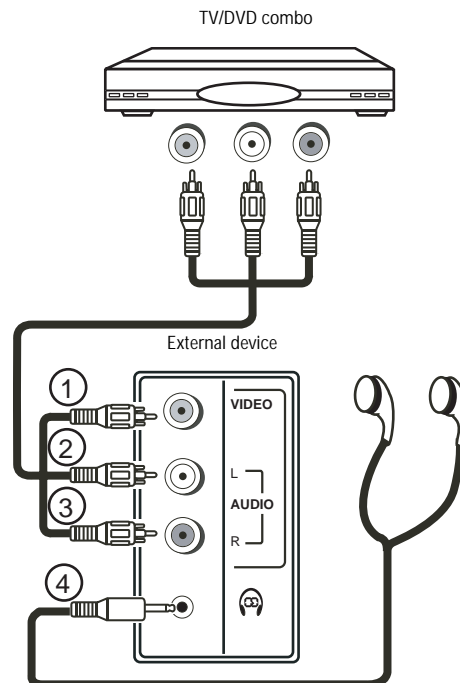

Jack	Description
1	VIDEO IN Connect the video jack on your TV/DVD combo to the video out jack on the external device.
2	L AUDIO IN Connect the left audio jack on your TV/DVD combo to the left audio out jack on the external device.
3	R AUDIO IN Connect the right audio jack on your TV/DVD combo to the right audio out jack on the external device.
4	Headphone Optional Plug headphones in the headphone jack.

Using your TV/DVD combo

Turning your TV/DVD combo on and off

- To turn your TV/DVD combo on or off:**
- 1 Connect your TV/DVD combo to an antenna or cable TV.
 - 2 Connect the power cord to an AC outlet.

Caution
Unplug your TV/DVD combo and the antenna or cable TV cable during electrical storms and when your TV/DVD combo will not be used for a long period of time.

- 3 Press the POWER button on the front of your TV/DVD combo or on the remote control.

Note
When your TV/DVD combo is on and does not receive a signal for more than five minutes, your TV/DVD combo automatically turns off.

Selecting the video mode

To select the video mode:

- Press the **INPUT** button to select the video mode. You can select TV, AV1, AV2, or DVD.

Changing the TV channel

To change the TV channel:

- Press the **CH** ▼ or ▲ button or use the number buttons to enter a channel number. When you change channels with the number buttons, you can enter a single channel number, for example 5. Your TV/DVD combo waits for a second or two for you to press another number button, then changes to the channel number you entered. If you press 0, then press the single channel number, your TV/DVD combo changes to the channel immediately.

If the channel buttons skip a channel you know is available, you may need to set up the channel list. For more information, see "TUNING" on page 10.

Adding a label to a channel

You can add a label (description) to a channel to make it easier to find.

To add a label to a channel:

- 1 Open the OSD, then select the TUNING menu. For more information about using the OSD, see "Using the TV on-screen display (OSD)" on page 10.
- 2 Enter the channel number you want to label in the CHANNEL option.
- 3 Select **LABEL OPTION**.
- 4 Press the **VOL** ► button, then enter the first character of your label within one second. The cursor moves to the next character.
- 5 Enter the rest of the characters. When you enter the fifth character, your label is saved. You must enter five characters or the label is not saved.

To remove a channel label:

- 1 Repeat the steps 1 through 3 in the previous task.
- 2 Press the **VOL** ◀ button to delete the characters.

Setting TV parental controls

You can set the rating levels for movies and TV programs. When you select a rating and turn on parental controls, the rating you selected and all higher ratings are blocked.

To set TV parental controls:

- 1 Turn on your TV/DVD combo, and make sure that you are in TV mode.
- 2 Press the **MENU** button to open the OSD.
- 3 Press the **MENU** button one or more times to select **V-CHIP**.
- 4 Press the **VOL** ▼ button on the front of your TV/DVD combo or press the **VOL** ► on the remote control to open the CONFIRM PASSWORD screen.

- 5 Use the number buttons on the remote control to enter your four-digit password. The default password is 0358.

- 6 Press the **CH** ▼ or ▲ button to select an option. You can select:

- **V-CHIP**—Turns parental controls on or off.
- **MPAA**—Selects the ratings for movies.
- **TVPG SETTING**—Selects the rating for TV shows.

MPAA ratings

N/R	Not rated.
G	(General) Movies intended for all ages.
PG	(Parental Guidance Suggested) Movies that may contain content not appropriate for children.
PG-13	(Parental Guidance Suggested) Movies that are not appropriate for children under 13 years of age.
R	(Restricted) Movies that should require a parent's or guardian's supervision for children under 17 years of age.
NC-17	Movies that are intended for people who are 17 years of age and over.
X	Adults only.

TV program ratings

TV-Y7	Children over 7 years of age. Programs with this rating may contain comedic or mild violence or content that may frighten children under 7.
TV-G	(General Audience) Programs contain little or no violence, no strong language, and little or no sexual dialog or situations.
TV-PG	(Parental Guidance Suggested) Programs may contain limited violence, some sexual dialog or situations, or coarse language.
TV-14	Children 14 years of age or older. Programs may contain intense violence (V), intense sexual situations (S), coarse language (L), or intensely suggestive dialogue (D).
TV-MA	(Mature) Children 17 years of age or older. Programs may contain graphic violence (V), explicit sexual activity (S), or profanity (L).

TV content ratings

In addition to the program ratings, you can select content ratings for TV programs.



D	Sexually explicit dialog
FV	Fantasy violence
L	Adult language
S	Sexual situations
V	Violence

Playing a disc

Your TV/DVD combo can play DVDs, audio CDs, CD-Rs, and CD-RWs.

To play a disc:



- 1 Turn on your TV/DVD combo.
- 2 Press the **INPUT** button on the front of your TV/DVD combo or press the **INPUT** or **DVD** button on the remote control to select DVD mode.

- 3 Press the **OPEN/CLOSE**  button to open the disc tray.
- 4 Place the disc in the tray, label side up.
- 5 Press the **OPEN/CLOSE**  button to close the disc tray.
- 6 Press the **PLAY** button to start playback.

Using the DVD menu



You can use the DVD menu to display information about the DVD.

To use the DVD menu:

- 1 During DVD playback, press the **MENU** button on the remote control.
- 2 Press the DVD  or  button on the remote control to select an option, then press the **OK** button.

You can select:

- **Title/Chapter**—Selects a DVD title or chapter. Some DVDs may have only one title. Use the number buttons to enter a title or chapter number.
- **Audio**—Selects a language if the DVD has multiple languages. You can also change the language by pressing the **AUDIO** button one or more times.
- **Subtitles**—Turns subtitles on or off. You can turn subtitles on or off by pressing the **SUBTITLE** button.
- **Angle**—Changes the camera angle if the DVD has multiple camera angles. You can also change the angle by pressing the **ANGLE** button.
- **TT Time/CH Time**—Goes directly to a scene on the DVD. Select TT Time or CH Time, then use the number buttons to enter the time that corresponds to the scene you want to view. The time format is h:mm:ss.
- **Repeat**—Selects the repeat mode. You can select Chapter, Title, ALL, or OFF.
- **Time Display**—Selects the time display. You can select Title elapsed, Title remain, Chapter elapsed, or Chapter remain.

- 3 If the option has sub-options or requires a value, press the DVD  or  button on the remote control to select a sub-option or the number buttons to enter a value, then press the **OK** button.
- 4 Press the **SKIP** button to return to playback.

Displaying disc information







To display information about the disc:

- Press the **INFO** button one or more times during playback.
For DVDs, you can select Title elapsed time, Title remaining time, Chapter elapsed time, Chapter remaining time, or Display Off.
For VCDs, SVCDs, and audio CDs, you can select Single elapsed time, Single remaining time, Total elapsed time, Total remaining time, or Display Off.

Setting DVD parental controls







You can set the rating levels for DVDs. When you select a rating and turn on parental controls, the rating you selected and all higher ratings are blocked.

To set DVD parental controls:

- 1 Turn on your TV/DVD combo, and make sure that you are in DVD mode.
- 2 Press the **GUIDE** button to open the General Setup page of the OSD.
- 3 Press the DVD  or  button to select the **PREFERENCE** menu.
- 4 Press the DVD  or  button to select **PARENTAL**, then press the **OK** button.
- 5 Press the DVD  or  button to select a rating, then press the **OK** button. You can choose:
 - Kid safe
 - G
 - PG
 - PG13
 - PGR
 - R
 - NC17
 - Adult
- 6 Enter your password. If you have not set a password, enter 8888, then press the **OK** button.
- 7 Press the **GUIDE** button to close the OSD.

Controlling audio CD playback







To control audio CD playback:

- Press and hold the  or  button one or more times to fast reverse or fast forward CD playback, then press the **PLAY/PAUSE**  button to resume normal playback.
- Press and release the  or  button to go to the previous or next CD track.
- Press the **PLAY/PAUSE**  button to pause playback. Press the button again to resume playback.

Controlling MP3 disc playback

When you insert an MP3 disc, the Disc Navigation screen appears and your TV/DVD combo starts playback.

To control MP3 disc playback:

- 1 Press the DVD  or  button to select a folder, then press the **OK** button.
- 2 Press the DVD    or  button to select the files you want to play, then press the **OK** button.
- 3 Press the **STOP**  button to stop playback.

Controlling Picture CD playback

When you insert a Picture CD, your TV/DVD combo starts playing the pictures in a slideshow.

To control picture CD playback:

- Press the **PLAY/PAUSE**  button to stop on a picture.

- Press the DVD ▼ ▲ ◀ ▶ button to rotate the picture.

Controlling JPEG CD playback

When you insert a JPEG CD, the File Manager screen appears and your TV/DVD combo starts playback.

To control JPEG CD playback:

- Press the ►► button one or more times to increase the slideshow playback speed.
- Press the DVD ▼ ▲ ◀ ▶ button to rotate the picture.

Using the TV on-screen display (OSD)

Your TV/DVD combo has two on-screen displays (OSDs), one for TV settings and one for DVD settings.

To use the TV OSD:

- 1 Press the **MENU** button. The OSD opens.
- 2 Press the **MENU** button one or more times to select the OSD menu you want. You can select:
 - PICTURE
 - SOUND
 - TUNING
 - FUNCTION
- 3 Press the **CH** ▼ or ▲ button to select the option you want to adjust.
- 4 Press the **VOL** ▼ or ▲ button on the front of your TV/DVD combo or press the **VOL** ◀ or ▶ button on the remote control to adjust the option.
- 5 Press the **MENU** button one or more times to close the OSD.

TV OSD menus

TV OSD menu	Options
PICTURE	<p>BRIGHTNESS—Increases the brightness to add more light to dark areas of the picture. Decreases the brightness to add more dark to light areas of the picture. The range is 00 to 63.</p> <p>CONTRAST—Increases the picture level to adjust the white areas of the picture. Decreases the picture level to adjust the black areas of the picture. The range is 00 to 63</p> <p>COLOR—Adjusts the intensity of the colors of the video image. The range is 00 to 63.</p> <p>SHARPNESS—Softens or sharpens the picture detail. The range is 00 to 63.</p> <p>TINT—Increases the color level to add more green to skin tones. Decreases the color level to add more red to skin tones. The range is -31 to +31</p> <p>COLOR TEMP—Adjust the overall color of the picture. You can select NORMAL, WARM, or COLD.</p>

TV OSD menu	Options
SOUND	<p>VOLUME—Increases or decreases the volume. The range is 00 to 63.</p> <p>TREBLE—Adjusts the treble. The range is 00 to 63.</p> <p>BASS—Adjusts the bass. The range is 00 to 63.</p> <p>BALANCE—Adjust the audio output to the left and right speakers. The range is -31 to +31.</p> <p>SURROUND—Turns surround sound on or off.</p> <p>STEREO—Selects the audio mode. You can select PASS (AV stereo), PSEU (pseudo stereo), or MONO.</p>
TUNING	<p>CHANNEL—Shows the currently selected TV channel.</p> <p>Press the CH ▼ or ▲ button or use the remote control number buttons to change the channel.</p> <p>DELETE CH—Deletes the currently selected TV channel from the channel list.</p> <p>SOURCE—Selects the signal source. You can select AIR for an antenna or CABLE for cable or satellite TV.</p> <p>CHANNEL LABELING—Assigns a label to a TV channel. For more information, see “Adding a label to a channel” on page 8.</p> <p>AUTO SEARCH—Automatically searches for channels available in your area and stores the information.</p> <p>Press the VOL ▼ or ▲ button on the front of your TV/DVD combo or the VOL ◀ or ▶ button on the remote control to start the search.</p>
FUNCTION	<p>LANGUAGE—Select the OSD language. You can select English, French, or Spanish.</p> <p>SCREEN—Changes the background displayed on your TV/DVD combo when there is no signal. You can select OFF, BLUE BACK, or SAVER.</p> <p>CHILD LOCK—Turns the child lock on and off. If the lock is on, you must enter a four digit password to turn off the lock. The default password is MUTE+999.</p> <p>CCD—Selects the closed-caption mode. You can select OFF, C1, C2, C3, C4, T1, T2, T3, or T4.</p> <p>V-CHIP—Turns parental controls on or off. For more information, see “Setting TV parental controls” on page 8.</p>

Using the DVD on-screen display (OSD)

Your TV/DVD combo has two on-screen displays (OSDs), one for TV settings and one for DVD settings.

Tip Make sure that you use the DVD arrow buttons, not the TV arrow buttons when using the DVD OSD.

To use the DVD OSD:

- 1 Press the **DVD** button on the remote control to select DVD mode.
- 2 Press the **GUIDE** button to open the General Setup page of the OSD.
- 3 Press the DVD ◀ or ▶ button to select a menu.
- 4 Press the DVD ▼ or ▲ button to select a sub-menu or option.

- 5 Press the DVD ► button to access the sub-menu, then press the DVD ▼ or ▲ button to highlight your selection, then press the **OK** button to confirm your selection.
- 6 Press the **GUIDE** button to close the OSD.

DVD OSD menus

DVD OSD menu	Options
General Setup Page	<p>TV Display—Selects the screen format. You can select:</p> <ul style="list-style-type: none"> • Normal/OS—Also called Pan Scan. When your TV/DVD combo is connected to a standard 4:3 aspect ratio TV, a 16:9 picture is shown full-screen with part of the picture cut off. • Normal/LB—Also called Letter Box. When your TV/DVD combo is connected to a standard 4:3 aspect ratio TV, a 16:9 picture is shown with black bars at the top and bottom and none of the picture cut off. • Wide—When your TV/DVD combo is connected to a wide-screen TV, select this option. <p>Angle Mark—Turns the angle mark on and off. If you turn this option on and the DVD you are watching has multiple camera angles, an angle mark appears on the screen when a scene has multiple angles. Press the ANGLE button on the remote control to select a camera angle.</p> <p>OSD Lang—Changes the OSD language. You can select English, French, or Spanish.</p> <p>Screen Saver—Turns the screen saver on or off. The screen saver is a graphic that moves around the screen to prevent image burn-in.</p> <p>Last Memory—Turns the last memory feature on or off. When the last memory feature is turned on, your TV/DVD combo remembers where you stopped playback on the disc. Even if you remove the disc and reinsert it, your TV/DVD combo will start playing at the point at which you stopped.</p>
Speaker Setup Page	<p>Downmix—Selects the audio mode when your TV/DVD combo is connected to an external audio system. You can select:</p> <ul style="list-style-type: none"> • LT/RT—Select this option if the external audio system supports Dolby Pro-Logic. • Stereo—Select this option if the external audio system does not support Dolby Pro-Logic. <p>Dual Mono—Selects the audio mode based on the disc you are playing. You can select:</p> <ul style="list-style-type: none"> • Stereo—Select this option to output the right and left output to the right and left speakers. • L-Mono—Select this option to output the left channel to the two front speakers. • R-Mono—Select this option to output the right channel to the two front speakers. • Mix-Mono—Select this option to output a mixture of both channels to two speakers. <p>Dynamic—Levels the sound output. This option reduces the range between loud and soft sounds. Use the DVD arrow buttons to select a level.</p>

DVD OSD menu	Options
Preference Page	<p>PCB—Playback control. Controls the playback mode. If you select ON, the disc menu appears when you start playback, and you must select Play. If you select OFF, the disc starts playback without displaying the disc menu.</p> <p>Audio—Selects the DVD playback language if the DVD was recorded in multiple languages. You can select English, French, German, Spanish, Chinese, Japanese, Korean, or Russian. If the language you select is not included on the DVD, the default language is used. Some DVDs may override your selection.</p> <p>Subtitle—Selects the subtitle language. The DVD must have subtitles and the subtitle feature must be turned on. You can select English, French, German, Spanish, Chinese, Japanese, or Korean. If the language you select is not included on the DVD, the default language is used. Some DVDs do not have subtitles or may have subtitles in only one language.</p> <p>Disc Menu—Selects the language for the disc menu. You can select English, French, German, Spanish, Chinese, Japanese, Korean, or Russian. Some DVDs do not have multiple languages.</p> <p>Parental Control—Access DVD parental controls. You must enter a four-digit password. The default password is 8888. For more information, see "Setting TV parental controls" page 8.</p> <p>Password—Lets you enter the password for parental controls. To change the password, enter the current password in the Old Password box, then enter the new password in the New Password and Confirm Password boxes and press OK.</p> <p>Default—Resets your TV/DVD combo to factory default settings except for the password. Your TV/DVD combo must be in stop mode or the disc tray must be open to reset the settings.</p>

Maintaining

Unplug your TV/DVD combo from the wall outlet before cleaning.
Do not use liquid cleaners or aerosol cleaners. Wipe the exterior with a soft cloth dampened with water. Do not spray water directly on the screen or exterior.

Cleaning discs

Dust and fingerprints on a disc can cause audio and video distortion.

To clean a disc:

- Wipe the disc from the center to the outer edge with a soft cloth. Do not wipe in a circular motion.



Caution
Do not use any solvents to clean the disc. You may damage the disc.

Note
If a soft cloth does not remove the dust or fingerprints, wipe the disc with a cloth that has been slightly moistened with water, then dry the disc with a dry cloth.

Troubleshooting

TV

Symptoms	Possible solutions
Color stripe	Turn off your TV/DVD combo for 20 minutes.
Ghost of image or on-screen text	Reflections from tall buildings or mountains can distort reception. Raise your antenna.
No power	Make sure that the power cord is plugged in correctly. If the power cord is plugged in, unplug it for about 60 seconds, then plug it back in and turn on your TV/DVD combo.
No picture	Make sure that the antenna or CATV is connected correctly. Try another station. Adjust the contrast and brightness.
Good picture but no sound	Make sure that the volume is turned up. Make sure that the volume is not muted.
Good sound but poor or no picture	Adjust the contrast, brightness, and color controls.
Snowy picture and background noise	Make sure that your antenna or CATV is connected correctly.
White line across the screen	Turn off your TV and contact qualified service personnel.
Remote control does not work	Change the batteries. Clean the lens on the remote, the remote sensor on your TV/DVD combo. Make sure that there are no obstructions between the remote control and the remote sensor.

DVD

Symptom	Possible solutions
Disc will not play	Make sure that the disc is in the disc tray label side up. Make sure that the disc is clean. Make sure that the parental lock is not set.
Picture is divided	Make sure that the disc is clean. Turn the power off, wait a few seconds, then turn the power back on.

Specifications

Color system	NTSC
Power supply	~120 V 60 Hz
Power consumption	85 W
Picture tube	14-inch
Audio output	2 × 1 W
Tuner type	181 channels, Quarts PLL Frequency synthesized
Remote type	Infrared, direct access 43 keys, two AAA batteries 1.5 V × 2
Channel coverage	VHF: 2-13 UHF: 14-69 CATV: 1-125
Antenna input impedance	75 ohm (VHF/UHF/CATV)
Dimensions	TV: 14.8 × 14.65 × 15.22 inches (37.5 cm × 37.2 cm × 38.65 cm) Remote: 2.17 × 1.06 × 15.22 inches (55 mm × 27 mm × 193 cm)
Weight	TV: 23.4 lbs (10.6 Kg) Remote: 3.0 oz. (110 g)

Legal notices

Copyright

© 2006 Insignia. Insignia and the Insignia logo are trademarks of Best Buy Enterprise Services, Inc. Other brands and product names are trademarks or registered trademarks of their respective holders. Specifications and features are subject to change without notice or obligation.

FCC Statement

FCC Notice

Class B digital device

This equipment has been tested and found to comply with the limits for a Class B digital device, pursuant to part 15 of the FCC Rules. These limits are designed to provide reasonable protection against harmful interference when the equipment is operated in a residential environment. This equipment generates, uses, and can radiate radio frequency energy and, if not installed and used in accordance with the instructions in this manual, may cause harmful interference to radio communications.

Caution

Pursuant to 47CFR, Part 15.21 of the FCC rules, any changes or modifications to this device not expressly approved by the manufacturer could cause harmful interference and would void the user's authority to operate this device.

Caution

This is a CLASS B product. In a domestic environment this product may cause radio interference in which case the user may be required to take adequate measures to counter interference.

Ensemble TV/DVD NS-14FCT d'Insignia

Table des matières

Introduction	13
Informations sur la sécurité	13
Fonctionnalités	15
Installation de l'ensemble TV/DVD	18
Utilisation de l'ensemble TV/DVD	19
Entretien	24
Problèmes et solutions	24
Caractéristiques	25
Avis juridiques	25

Introduction

Félicitations d'avoir acheté ce produit Insignia de haute qualité. Le modèle NS-14FCT, ensemble TV/DVD de 14 po, constitue la dernière avancée technologique dans la conception de téléviseur et de lecteur de DVD combinés et il offre des performances et une fiabilité exemplaires.

Informations sur la sécurité



Ce symbole indique qu'une tension dangereuse, constituant un risque de choc électrique, est présente dans cet appareil. Cette étiquette est située au dos de l'appareil.

Avertissement

Afin de réduire le risque d'incendie et de choc électrique, ne pas exposer cet appareil à la pluie ou l'humidité.

Avertissement

Afin de réduire le risque de choc électrique, ne pas enlever le couvercle (ou l'arrière). Ne contient aucune pièce réparable par l'utilisateur. Confier l'entretien à du personnel qualifié.

Lire les instructions

Lire toutes les instructions de sécurité et de fonctionnement avant d'utiliser cet appareil.

Conserver les instructions

Conserver les instructions de sécurité et de fonctionnement pour toute référence ultérieure.

Respecter les avertissements

Respecter tous les avertissements sur l'appareil ainsi que dans les instructions de fonctionnement.

Observer les instructions

Toutes les instructions d'utilisation et de fonctionnement doivent être observées.

Nettoyage

Débrancher l'appareil de la prise secteur avant tout nettoyage. Ne pas utiliser de nettoyants liquides ou en aérosol. Utiliser un chiffon humide uniquement pour le nettoyage du châssis extérieur.

Périphériques

Le fabricant de cet appareil ne fait aucune recommandation quant à des périphériques ou accessoires, car ceux-ci peuvent être source de dangers.

Eau et humidité

Ne pas utiliser cet appareil à proximité d'eau, par exemple : baignoire, bac à linge, évier, cuve à lessive, dans un sous-sol humide, à proximité d'une piscine.

Accessoires

Ne pas placer cet appareil sur une table roulante, un pied, un trépied, un support ou une table instables. L'appareil pourrait tomber et provoquer dans sa chute des blessures et subir de graves dommages.

Veiller à déplacer l'appareil sur meuble à roulettes avec précautions. Un arrêt brusque, l'utilisation d'une force excessive et des surfaces irrégulières risquent de déstabiliser l'appareil/meuble à roulettes et de le faire se renverser.

Ventilation

Les fentes et ouvertures au dos et au bas du boîtier sont prévues pour la ventilation, pour assurer un fonctionnement fiable de l'appareil et le protéger contre toute surchauffe. Ces ouvertures ne doivent être ni bloquées ni obstruées. Ne pas placer l'appareil sur un lit, un sofa, une moquette ou toute autre surface semblable. Ne pas placer l'appareil à proximité ou au-dessus d'un radiateur ou d'une source de chaleur. Ne pas installer l'appareil dans un meuble encastré comme une bibliothèque ou sur une étagère, sauf si une ventilation adéquate a été prévue ou si les instructions du fabricant ont été respectées.

Source d'alimentation

Ne brancher cet appareil que sur la source d'alimentation indiquée sur la plaque signalétique de l'appareil.

En cas d'incertitude sur la tension d'alimentation électrique de la maison, consulter le revendeur de l'appareil ou la compagnie d'électricité.

Mise à la terre ou polarisation

L'appareil est équipé d'une prise de courant alternatif polarisée (à deux plots, un plus large que l'autre). Cette fiche ne s'insère dans une prise murale que d'une seule façon. Il s'agit d'une caractéristique de sécurité. S'il est impossible d'introduire à fond la fiche dans la prise secteur, essayer de retourner la prise. Si la fiche ne s'adapte toujours pas à la prise secteur, contacter un électricien afin qu'il remplace la prise inadéquate. Au lieu d'une prise de courant alternatif polarisée, l'appareil peut être équipé d'une fiche à trois câbles dont un pour la terre (il s'agit donc d'une fiche avec une troisième broche de mise à la terre). Cette prise ne pourra fonctionner qu'avec une prise murale équipée d'une connexion à la masse. Il s'agit également d'un dispositif de sécurité. S'il s'avère impossible d'introduire la fiche dans la prise murale, contacter un électricien afin qu'il remplace la prise inadéquate. Ne pas chercher à modifier le dispositif de sécurité de la prise polarisée ou de type mise à la terre.

Protection du cordon d'alimentation

Les cordons d'alimentation électrique doivent être acheminés afin que personne ne puisse marcher dessus et qu'aucun objet posé dessus ne vienne les entraver. Prêter particulièrement attention au point de branchement du cordon à la prise secteur et à l'endroit d'où le cordon sort de l'appareil.

Foudre

Pour protéger l'appareil pendant un orage ou s'il se trouve inutilisé et sans surveillance pendant de longues périodes, le débrancher de la prise secteur et débrancher l'antenne ou la connexion au réseau câblé.

Ceci évitera d'endommager l'appareil en cas de foudre et de variations de tension du secteur.

Lignes électriques

L'antenne externe ne doit pas être située près de lignes électriques aériennes ou d'autres circuits d'alimentation et électriques, ni à un emplacement où elle pourrait tomber sur de tels circuits ou lignes électriques. Lors de l'installation d'une antenne externe, faire très attention à ne pas toucher de telles lignes électriques ou circuits car tout contact peut être mortel.

Surcharge

Les prises murales et les rallonges ne doivent pas être surchargées, ce qui pourrait provoquer des risques d'incendie et de choc électrique.

Pénétration d'objets ou de liquides

Ne jamais enfoncer un objet quelconque dans les ouvertures du boîtier de l'appareil, il pourrait entrer en contact avec des tensions dangereuses ou provoquer un court-circuit à l'origine d'un incendie ou d'un choc électrique. Ne jamais renverser ou pulvériser un liquide quelconque sur l'appareil.

Mise à la terre d'une antenne externe

Si le téléviseur est connecté à une antenne extérieure ou à un réseau câblé, s'assurer que l'antenne ou la connexion au réseau câblé est mise à la terre afin de bénéficier d'une certaine protection contre les sautes de courant et les charges électrostatiques. La Section 810 du National Electrical Code (Code national de l'électricité), ANSI/NFPA 70, fournit des informations relatives à la mise à la terre correcte du mât et du support, la mise à la terre du fil conducteur de l'antenne à l'unité de décharge de l'antenne, la taille des conducteurs de mise à la terre, l'emplacement de l'unité de décharge de l'antenne, la connexion aux conducteurs de terre.

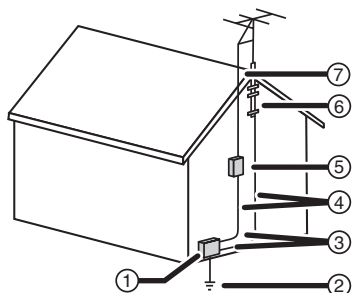

1	Équipement de la compagnie d'électricité
---	--

2	Système de mise à la terre des électrodes de la compagnie d'électricité
3	Serre-fils de mise à la terre
4	Conducteurs de mise à la terre
5	Unité de décharge de l'antenne
6	Serre-fil de mise à la terre
7	Fil conducteur de l'antenne

Entretien

L'utilisateur ne doit pas essayer de réparer cet appareil lui-même, en effet son ouverture ou le démontage des couvercles peut l'exposer à des tensions dangereuses et à d'autres dangers. Toutes les réparations doivent être réalisées par du personnel qualifié.

Dégâts nécessitant un entretien

Débrancher l'appareil de la prise secteur et utiliser les services d'un technicien qualifié dans les conditions suivantes :

- Lorsque le cordon d'alimentation ou la fiche sont endommagés ;
- Déversement d'un liquide ou chute d'objet sur l'appareil ;
- Si l'appareil a été exposé à la pluie ou à l'eau ;
- Si l'appareil fonctionne anormalement malgré l'application des instructions d'utilisation ; Ne régler que les commandes décrites dans les instructions d'utilisation ; en effet, le réglage incorrect d'autres commandes pourrait provoquer des anomalies, entraînant souvent d'importantes réparations par un technicien qualifié pour rétablir le fonctionnement normal de cet appareil ;
- Si l'appareil est tombé ou si le boîtier a été endommagé ;
- Lorsque l'appareil présente d'importantes modifications de ses performances, il devra subir une maintenance.

Pièces de rechange

Si des pièces doivent être remplacées, s'assurer que le technicien a utilisé des pièces spécifiées par le fabricant ayant les mêmes caractéristiques que celles des pièces d'origine. Toute substitution par des pièces non autorisées peut provoquer un incendie, un choc électrique ou d'autres dangers.

Contrôle de sécurité

Les réparations ou la maintenance de l'appareil ayant été effectuées, demander au technicien de réaliser les contrôles de sécurité de routine afin de déterminer que l'appareil est en bon état de fonctionnement.

Chaleur

Installer l'appareil à l'écart de sources de chaleur, telles que radiateurs, bouches de chaleur, fours ou autres appareils (y compris les amplificateurs) qui produisent de la chaleur.

Plateau à disque

Tenir les doigts à l'écart du plateau à disque lorsqu'il se ferme afin d'éviter de se blesser.

Branchement

Pour connecter l'appareil à d'autres équipements, mettre ces derniers hors tension et les débrancher des prises secteur. L'observation de ces précautions peut être source de choc électrique et de blessures graves. Lire soigneusement le manuel du propriétaire de l'équipement concerné et suivre les instructions pour son raccordement.

Volume sonore

Réduire le volume au minimum avant de mettre l'appareil sous tension. Sinon, un niveau sonore élevé soudain risque de provoquer des pertes auditives ou d'endommager les haut-parleurs.

Distorsion du son

Si les sorties audio de l'appareil sont déformées pendant une période prolongée, les haut-parleurs risquent de surchauffer et de provoquer un incendie.

Casque d'écoute

Conserver le volume à un niveau modéré lors de l'utilisation du casque d'écoute. L'utilisation continue du casque d'écoute à un niveau sonore élevé peut endommager l'ouïe.

Rayonnement laser

Ne pas regarder dans l'ouverture du plateau à disque ou dans la fente d'aération de l'appareil pour distinguer la source du rayonnement laser. Ceci pourrait entraîner des lésions oculaires.

Disque

Ne pas utiliser de disques fissurés, déformés ou réparés. Ces disques se cassent facilement et peuvent entraîner des blessures graves et endommager l'appareil.

Avis à l'installateur de télévision par câble

Le présent avis a pour objet de rappeler à l'installateur de systèmes de télévision par câble que l'article 820-40 du Code national de l'électricité contient des recommandations relatives à la mise à la masse de l'appareil et, en particulier, stipule que la terre du câble doit être connectée au système de mise à la terre de l'immeuble, aussi prêt que possible du point d'entrée du câble.

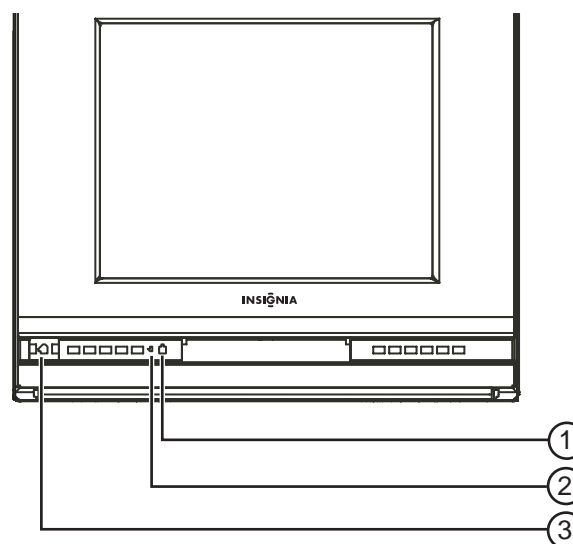
Fonctionnalités**Face avant**

	Fonctionnalité	Description
1	Témoin de mise sous tension	Ce témoin s'allume lorsque l'appareil est sous tension.
2	Capteur de la télécommande	Reçoit les signaux de la télécommande. Ne pas obstruer la transmission des signaux.
3	Touche Marche/Arrêt	Permet de mettre l'appareil sous et hors tension.

Commandes du panneau avant

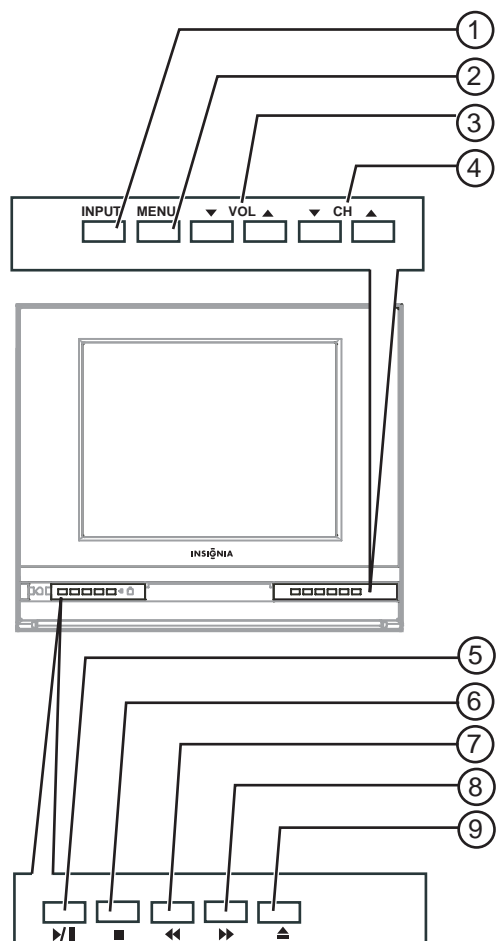

Commande	Description
1	Touche Signal d'entrée
2	Touche MENU
3	▼ VOL ▲
4	▼ CH ▲
5	Touche Lecture/Pause
6	Touche arrêt
7	Touche Retour rapide
8	Touche Avance rapide
9	Ouvrir/Fermer

Panneau arrière

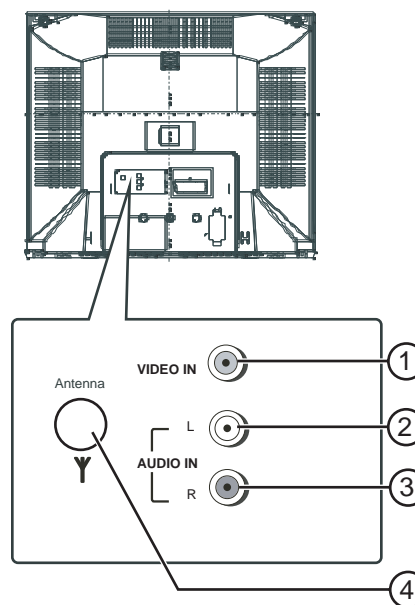

Prise	Description
1	Prise VIDEO IN (Entrée vidéo)
2	Prise L AUDIO IN (Entrée audio gauche)
3	Prise R AUDIO IN (Entrée audio droite)
4	Prise d'antenne

Télécommande

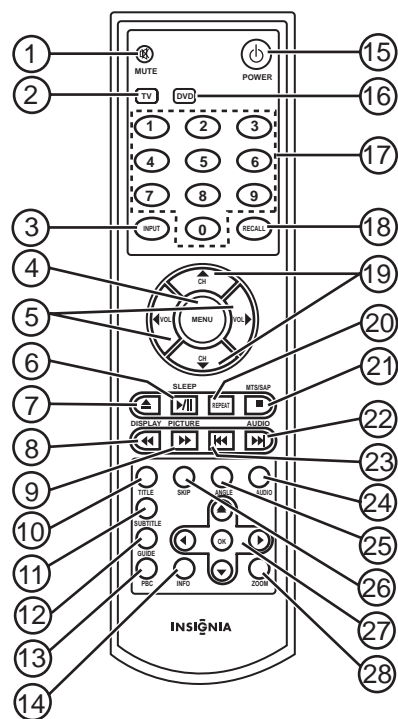

	Touche	Description
1	SOURDINE	Pour mettre le son en sourdine.
2	TV	Pour sélectionner le mode TV.
3	ENTRÉE	Pour sélectionner le mode vidéo, TV, AV1, AV2 ou DVD.
4	MENU	Appuyer sur cette touche pour afficher le menu OSD (Langue d'affichage à l'écran).
5	◀ VOL ▶	Pour régler le volume en mode TV ou DVD. Permet d'effectuer des sélections dans le menu OSD.
6	▶/	En mode DVD, cette touche permet d'interrompre momentanément la lecture d'un disque. Appuyer de nouveau sur la touche pour revenir au mode de lecture normal. En mode TV, cette touche permet de paramétrer l'arrêt différé.
7	▲	Permet d'ouvrir ou de fermer le plateau à disque.
8	Retour arrière	En mode DVD, cette touche permet le retour rapide lors de la lecture d'un disque. En mode TV, cette touche permet d'afficher des informations sur le canal.
9	Saut avant	En mode DVD, cette touche permet l'avance rapide lors de la lecture d'un disque. En mode TV, cette touche permet d'afficher le mode préréglé de l'image.
10	TITRE	Permet d'afficher le menu TITLE (Titre) pendant la lecture d'un DVD.
11	SOUS-TITRES	Pour activer ou désactiver l'affichage des sous-titres.

	Touche	Description
12	GUIDE	Permet d'ouvrir l'OSD (Affichage à l'écran) du DVD.
13	PBC (Contrôle de la lecture)	En mode DVD, cette touche permet d'activer et de désactiver la navigation. En mode TV, cette touche permet d'afficher des informations sur le canal.
14	INFO	Cette touche permet d'afficher le titre, le chapitre ainsi que le temps de lecture écoulé d'un DVD. Appuyer de nouveau sur cette touche pour fermer l'affichage.
15	Touche MARCHE/ARRÊT	Permet de mettre l'appareil sous et hors tension.
16	DVD	Pour sélectionner le mode DVD.
17	Pavé numérique	Pour sélectionner et saisir des paramètres dans l'OSD.
18	RAPPEL	Permet de revenir au canal précédent.
19	▼ CH ▲	Permet de changer de canal en regardant la télévision. Permet d'effectuer des sélections lorsque l'OSD est affiché.
20	RÉPÉTER	Pour répéter le titre ou la piste d'un DVD ou la chanson ou l'image d'un CD.
21	MTS/SAP	Inopérant.
22	▶▶	En mode DVD, cette touche permet de passer au chapitre suivant d'un DVD ou à la piste suivante d'un CD. En mode TV, permet de sélectionner le mode audio.
23	◀◀	Permet de revenir au chapitre précédent d'un DVD ou à la piste précédente d'un CD.
24	AUDIO	Pour sélectionner la langue audio d'un DVD.
25	ANGLES	Pour sélectionner un angle de prise de vues différent d'une scène d'un DVD.
26	SAUT	Permet de sauter à un chapitre spécifique d'un DVD, à la piste spécifique d'un CD ou à l'heure spécifiée.
27	Touches directionnelles de DVD et OK	Elles permettent de parcourir le menu d'un DVD et l'OSD. Appuyer sur OK pour confirmer les sélections.
28	ZOOM	Cette touche permet d'agrandir l'image sur l'écran.

Installation des piles de la télécommande

Pour installer les piles de la télécommande :

- 1 Ouvrir le compartiment des piles.
- 2 Insérer deux piles de type AAA. Vérifier que les symboles +/- sur la pile coïncident avec les repères +/- à l'intérieur du compartiment.
- 3 Remettre le couvercle du compartiment des piles.

Installation de l'ensemble TV/DVD

Connexion à une antenne TV ou à la télévision câblée

Pour la connexion à une antenne TV ou à la TV câblée :

- 1 Brancher une extrémité d'un câble coaxial 75 ohms sur la prise d'antenne au dos de l'appareil.
- 2 Brancher l'autre extrémité du câble coaxial sur la prise murale de l'antenne ou de la TV câblée.

Connexion d'un périphérique aux prises audio-vidéo (AV) arrière.

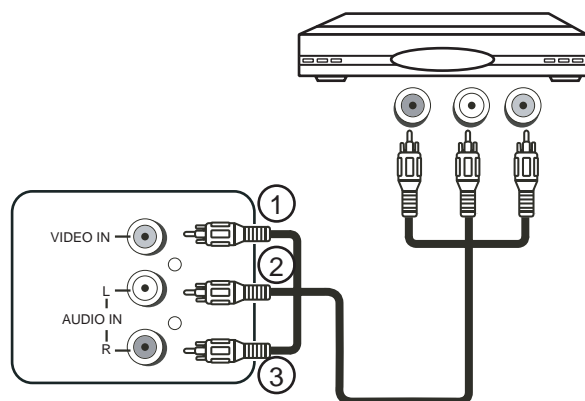

	Prise	Description
1	VIDEO IN (Entrée vidéo)	Connecter la prise vidéo de l'ensemble TV/DVD à la prise de sortie vidéo du périphérique.
2	L AUDIO IN (Entrée audio gauche)	Connecter la prise audio gauche de l'ensemble TV/DVD à la prise de sortie audio gauche du périphérique.
3	R AUDIO IN (Entrée audio droite)	Connecter la prise audio droite de l'ensemble TV/DVD à la prise de sortie audio droite du périphérique.

Connexion d'un périphérique aux prises audio-vidéo (AV) latérales

Les prises AV latérales correspondent au mode vidéo AV2.

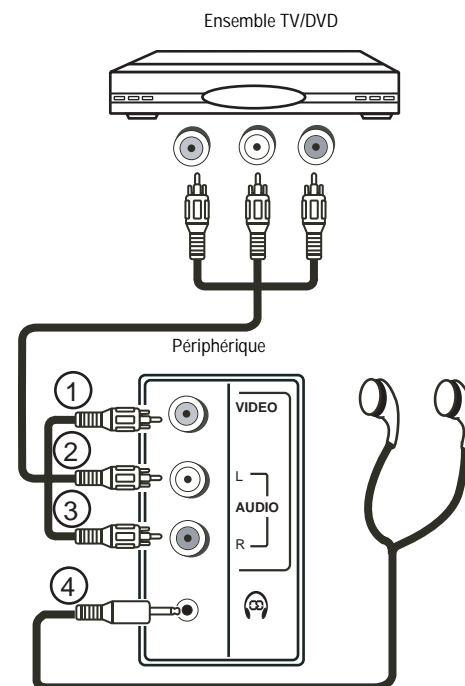

	Prise	Description
1	VIDEO IN (Entrée vidéo)	Connecter la prise vidéo de l'ensemble TV/DVD à la prise de sortie vidéo du périphérique.
2	L AUDIO IN (Entrée audio gauche)	Connecter la prise audio gauche de l'ensemble TV/DVD à la prise de sortie audio gauche du périphérique.
3	R AUDIO IN (Entrée audio droite)	Connecter la prise audio droite de l'ensemble TV/DVD à la prise de sortie audio droite du périphérique.
4	Casque d'écoute	Optionnel Brancher le casque d'écoute sur la prise de casque d'écoute.

Utilisation de l'ensemble TV/DVD

Mise sous/hors tension de l'appareil

Pour mettre l'appareil sous et hors tension :

- 1 Brancher l'appareil sur la prise d'antenne ou de la TV câblée.
- 2 Brancher le cordon d'alimentation sur une prise secteur CA.

Précautions

Débrancher l'ensemble TV/DVD et le câble de l'antenne ou de TV câblée pendant des orages électriques ou lorsque l'appareil ne sera pas utilisé pendant une longue période.

- 3 Appuyer sur la touche POWER (Mise sous tension) de la télécommande ou du panneau avant de l'ensemble TV/DVD.

Remarque

Lorsque l'ensemble TV/DVD est sous tension et qu'il ne reçoit aucun signal pendant plus de cinq minutes, l'appareil s'arrête automatiquement.

Sélection du mode vidéo

Pour sélectionner le mode vidéo :

- Appuyer sur la touche **INPUT** (Entrée) pour sélectionner le mode vidéo. Options disponibles : TV, AV1, AV2 ou DVD.

Changement de canal TV

Pour changer de canal TV :

- Appuyer sur la touche **CH** ▼ (Canal) ou ▲, ou utiliser les touches numériques pour saisir le numéro d'un canal.

Lors d'un changement de canal par touches numériques, il est possible de saisir un numéro de canal à un chiffre, par exemple 5. L'appareil attend pendant une ou deux secondes qu'une autre touche numérique soit sélectionnée, puis active le numéro de canal qui vient d'être saisi. Si l'utilisateur appuie sur 0 puis appuie sur un numéro de canal à un chiffre, l'appareil affiche le canal immédiatement.

Si les touches de syntonisation de canaux sautent un canal que l'on sait être disponible, c'est qu'il faut configurer la liste des canaux disponibles. Pour des informations complémentaires, voir « TUNING (Syntonisation) » à la page 22.

Ajout d'une étiquette à un canal

Il est possible d'ajouter une étiquette (description) à un canal pour faciliter sa recherche éventuelle.

Pour ajouter une étiquette à un canal :

- 1 Accéder aux menus d'écran (OSD), puis sélectionner le menu TUNING (Syntonisation). Pour des informations supplémentaires relatives aux menus d'écran (OSD), voir « Utilisation des menus d'écran (OSD) du téléviseur » à la page 22.
- 2 Entrer le numéro de canal à étiqueter dans l'option CHANNEL (Canal).

- 3 Sélectionner **LABEL OPTION** (Option d'étiquetage).
- 4 Appuyer sur le bouton **VOL** ►, puis entrer le premier caractère de l'étiquette dans la seconde qui suit. Le curseur se déplace sur le caractère suivant.
- 5 Entrer les autres caractères. Après l'entrée du cinquième caractère, l'étiquette est enregistrée. L'étiquette ne sera pas enregistrée si l'entrée a moins de cinq caractères.

Pour supprimer une étiquette de canal :

- 1 Répéter les étapes 1 à 3 de la procédure précédente.
- 2 Appuyer sur le bouton **VOL** ◀ pour effacer les caractères.

Configuration du contrôle parental en télévision

Il est possible de définir des classifications pour les films et les émissions de télévision. En cas de sélection d'une classification et d'activation du contrôle parental, la classification sélectionnée et les classifications plus élevées sont toutes bloquées.

Pour configurer le contrôle parental :

- 1 Mettre l'appareil sous tension et vérifier que le mode TV est activé.
- 2 Appuyer sur la touche **MENU** pour ouvrir l'OSD.
- 3 Appuyer sur la touche **MENU** une ou plusieurs fois pour sélectionner **V-CHIP** (Puce antiviolence).
- 4 Appuyer sur la touche **VOL** ▼ à l'avant de l'appareil ou appuyer sur la touche **VOL** ► de la télécommande pour ouvrir l'écran **CONFIRM PASSWORD** (Confirmation du mot de passe).
- 5 Utiliser les touches du pavé numérique de la télécommande pour saisir un mot de passe à quatre chiffres. Le mot de passe par défaut est 0358.
- 6 Appuyer sur la touche **CH** ▼ ou ▲ pour sélectionner une option. Il est possible de sélectionner :
 - V-CHIP – Pour activer (on) ou désactiver (off) le contrôle parental.
 - MPAA – Pour sélectionner le mode de classification des films.
 - TVPG SETTING – Pour sélectionner le mode de classification des émissions de télévision.

Classification MPAA

N/R	Non classifié.
G	(Famille) Films destinés à tous les âges.
PG	(Avertissement aux parents suggéré) Films dont le contenu peut ne pas convenir aux enfants.
PG - 13	(Avertissement aux parents suggéré) Films qui ne conviennent pas aux enfants de moins de 13 ans.
R (D)	(Restreint) Films qui nécessitent la surveillance des parents ou d'un tuteur pour les enfants en-dessous de 17 ans.

NC-17	Films destinés aux personnes âgées de 17 ans et plus.
X	Pour adultes uniquement.

Classification des émissions de télévision

TV-Y7	Enfants au-dessus de 7 ans. Cette classification s'applique aux émissions pouvant contenir de la comédie ou un peu de violence ou dont le contenu peut effrayer des enfants de moins de 7 ans.
TV-G	(Tous publics) Émissions avec peu ou pas de violence, pas de langage vulgaire et peu ou pas du tout de dialogues ou de scènes à caractère sexuel.
TV-PG	(Avertissement aux parents suggéré) Émissions qui peuvent contenir de la violence limitée, quelques dialogues ou scènes à caractère sexuel ou un langage grossier.
TV-14	Enfants de 14 ans ou plus. Les émissions peuvent contenir de la violence intense (V), de la sexualité explicite intense (S), un langage très grossier (L) ou des dialogues très suggestifs (D).
TV-MA	(Adultes) Enfants de 17 ans ou plus. Les émissions peuvent contenir de la violence extrême (V), une activité sexuelle explicite (S) ou des vulgarités (L).

Classification par contenu des émissions de télévision

Outre la classification des émissions, il est possible de sélectionner la classification par contenu des émissions de télévision.

D	Dialogue sexuel explicite
FV	Violence fictive
L	Langage adulte
S	Situations à caractère sexuel
V	Violence

Lecture d'un disque

Cet ensemble TV/DVD peut lire des DVD, des CD audio, des CR-R et des CD-RW.

Pour lire un disque :

- 1 Mettre l'appareil sous tension.
- 2 Appuyer sur la touche **INPUT** (Entrée) à l'avant de l'appareil ou appuyer sur la touche **INPUT** ou **DVD** de la télécommande pour sélectionner le mode DVD.
- 3 Appuyer sur la touche **OPEN/CLOSE** ▲ (Ouvrir/Fermer) pour ouvrir le plateau à disque.
- 4 Insérer le disque avec l'étiquette tournée vers le haut.
- 5 Appuyer sur la touche **OPEN/CLOSE** ▲ pour fermer le plateau à disque.
- 6 Appuyer sur la touche **PLAY** (Lecture) pour commencer la lecture.

Utilisation du menu DVD

Il est possible d'afficher des informations sur le DVD en utilisant le menu DVD.

Pour utiliser le menu DVD :

- 1 Pendant la lecture d'un DVD, appuyer sur la touche **MENU** de la télécommande.
- 2 Appuyer sur la touche DVD ▼ ou ▲ de la télécommande pour sélectionner une option, puis appuyer sur la touche **OK**.

Il est possible de sélectionner :

- **Title/Chapter** – Pour sélectionner un titre ou chapitre de DVD. Certains DVD ne contiennent qu'un seul titre. Utiliser les touches numériques pour saisir un titre ou numéro de chapitre.
- **Audio** – Pour sélectionner une langue si le DVD offre plusieurs langues au choix. Il est également possible de changer de langue en appuyant sur la touche **AUDIO** une ou plusieurs fois.
- **Subtitles** – Pour activer (on) ou désactiver (off) les sous-titres. Il est possible d'activer ou de désactiver les sous-titres en appuyant sur la touche **SUBTITLE**.
- **Angle** – Pour changer d'angle de prise de vues si le DVD est doté de cette fonctionnalité. Il est également possible de changer d'angle de prise de vues en appuyant sur la touche **ANGLE**.
- **TT Time/CH Time** – Pour aller directement à une scène donnée d'un DVD. Sélectionner TT Time ou CH Time puis saisir la durée écoulée correspondant à la scène à visualiser au moyen des touches numériques. Le format horaire à utiliser est h:mm:ss (heure-minute-seconde).
- **Repeat** – Pour sélectionner le mode Répéter. Il est possible de sélectionner Chapter, Title, ALL ou OFF (Chapitre, Titre, Tout ou Désactivé).
- **Time Display** – Pour afficher la durée de lecture. Sélectionner au choix : Title elapsed, Title remain, Chapter elapsed ou Chapter remain (Durée écoulée du titre, durée de lecture restante du titre, Durée écoulée du chapitre ou Durée restante du chapitre).

- 3 Si l'option comporte des sous-options ou requiert la saisie d'une valeur, appuyer sur la touche ▼ ou ▲ de la télécommande pour sélectionner une sous-option ou sur les touches numériques pour saisir une valeur, puis appuyer sur la touche **OK**.

- 4 Appuyer sur la touche **SKIP** (Sauter) pour reprendre la lecture normale.

Affichage d'informations relatives au disque

Pour afficher des informations relatives au disque :

- Appuyer sur la touche **INFO** une ou plusieurs fois en cours de lecture.
Pour les DVD, sélectionner au choix : Title elapsed time, Title remaining time, Chapter elapsed time, Chapter remaining time ou Display Off (Durée écoulée du titre, durée de lecture restante du titre, Durée écoulée du chapitre, Durée restante du chapitre ou Désactiver l'affichage).

Pour les VCD, SVCD et CD audio, sélectionner au choix : Single elapsed time, Single remaining time, Total elapsed time, Total remaining time ou Display Off (Durée écoulée de la piste en cours, Durée restante de la piste en cours, Durée totale écoulée ou Désactiver l'affichage).

Configuration du contrôle parental pour les DVD

Il est possible de configurer la classification des DVD. En cas de sélection d'une classification et d'activation du contrôle parental, la classification sélectionnée et les classifications plus élevées sont toutes bloquées.

Pour configurer le contrôle parental des DVD :

- 1 Mettre l'appareil sous tension et vérifier que le mode DVD est activé.
- 2 Appuyer sur le bouton **GUIDE** pour ouvrir la page de Configuration générale (General Setup) de l'OSD (Menus d'écran).
- 3 Appuyer sur le bouton DVD ◀ ou ▶ pour sélectionner le menu **PREFERENCE** (Préférences).
- 4 Appuyer sur le bouton DVD ▼ ou ▲ pour sélectionner **PARENTAL** (Contrôle parental), puis appuyer sur le bouton **OK**.
- 5 Appuyer sur le bouton DVD ▼ ou ▲ pour sélectionner une classification, puis appuyer sur **OK**. Options disponibles :
 - Kid safe (Pour enfants)
 - G (Tous âges)
 - PG (Surveillance parentale recommandée)
 - PG13 (13 ans et plus)
 - PGR (Mise en garde sérieuse des parents)
 - 18 ans et plus
 - NC17 (17 ans et plus)
 - Adult (Réservé aux adultes)
- 6 Saisir le mot de passe. Si un mot de passe personnalisé n'a pas été saisi, entrer 8888, puis appuyer sur le bouton **OK**.
- 7 Appuyer sur le bouton **GUIDE** pour fermer l'OSD.

Contrôle de la lecture des CD audio

Pour contrôler la lecture d'un CD audio :

- Appuyer sans relâcher sur ◀◀ ou ▶▶ une ou plusieurs fois pour effectuer une lecture rapide du CD en avant ou en arrière, puis appuyer sur la touche **PLAY/PAUSE** >|| (Lecture/Pause) pour reprendre la lecture normale.
- Appuyer et relâcher la pression sur ◀◀ ou ▶▶ pour aller à la piste suivante ou précédente du CD.
- Appuyer sur la touche **PLAY/PAUSE** >|| (Lecture/Pause) pour arrêter momentanément la lecture. Appuyer de nouveau sur cette touche pour reprendre la lecture.

Contrôle de la lecture des disques MP3

À l'insertion d'un disque MP3, l'écran Disc Navigation (Navigation du disque) s'affiche et la lecture commence.

Pour contrôler la lecture d'un disque MP3 :

- 1 Appuyer sur le bouton DVD ▼ ou ▲ pour sélectionner un dossier, puis appuyer sur **OK**.
- 2 Appuyer sur le bouton DVD ▼ ▲ ◀ ou ▶ pour sélectionner les fichiers à lire, puis appuyer sur **OK**.
- 3 Appuyer sur le bouton **STOP** ■ pour arrêter la lecture.

Contrôle de la lecture d'un CD Image

À l'insertion d'un CD Image, l'appareil présente les images sous la forme d'un diaporama.

Pour contrôler la lecture d'un CD Image :

- Appuyer sur le bouton **PLAY/PAUSE** >|| (Lecture/Pause) pour effectuer un arrêt sur image.
- Appuyer sur le bouton ▼ ▲ ◀ ou ▶ pour faire pivoter l'image.

Contrôle de la lecture des CD JPEG

À l'insertion d'un CD JPEG, l'écran File Manager (Gestionnaire de fichiers) s'affiche et la lecture commence.

Pour contrôler la lecture d'un CD JPEG :

- Appuyer sur le bouton ▶▶ une ou plusieurs fois pour augmenter la vitesse de lecture du diaporama.
- Appuyer sur le bouton DVD ▼ ▲ ◀ ou ▶ pour faire pivoter l'image.

Utilisation des menus d'écran (OSD) du téléviseur

L'ensemble TV/DVD est équipé de deux OSD, l'un pour les réglages du téléviseur, l'autre pour ceux du lecteur de DVD.

Pour utiliser les menus d'écran du téléviseur :

- 1 Appuyer sur la touche **MENU**. Les menus d'écran (OSD) s'affichent.
- 2 Appuyer sur la touche **MENU** une ou plusieurs fois de plus pour sélectionner le menu OSD souhaité. Options disponibles :
 - PICTURE (Image)
 - SOUND (Son)
 - TUNING (Syntonisation)
 - FUNCTION (Fonction)
- 3 Appuyer sur **CH** ▼ ou ▲ pour sélectionner l'option à régler.
- 4 Appuyer sur **VOL** ▼ ou ▲ à l'avant de l'appareil ou sur la touche **VOL** ◀ ou ▶ de la télécommande pour régler l'option.
- 5 Appuyer sur **MENU** une ou plusieurs fois pour fermer l'OSD.

Menus OSD TV

Menu OSD TV	Options
PICTURE (Image)	<p>BRIGHTNESS (Luminosité) – Augmente la luminosité pour ajouter plus de lumière aux zones sombres de l'image. Diminue la luminosité pour nuancer les zones claires de l'image. La plage de réglage s'étend de 00 à 63.</p> <p>CONTRAST (Contraste) – Augmente la définition de l'image pour en régler les zones blanches. Diminue la définition de l'image pour en régler les zones noires. La plage de réglage s'étend de 00 à 63.</p> <p>COLOR (Couleur) – Permet de régler l'intensité des couleurs de l'image vidéo. La plage de réglage s'étend de 00 à 63.</p> <p>SHARPNESS (Netteté) – Permet d'adoucir ou de relever la netteté de l'image. La plage de réglage s'étend de 00 à 63.</p> <p>TINT (Teinte) – Augmente le niveau de la couleur pour ajouter plus de vert aux tons chair. Diminue le niveau de la couleur pour ajouter plus de rouge aux tons chair. La plage de réglage s'étend de - 31 à + 31.</p> <p>COLOR TEMP (Température de la couleur) – Permet de régler la richesse de l'image. Il est possible de sélectionner NEUTRE, CHAUD ou FROID.</p>
SOUND (Son)	<p>VOLUME – Pour augmenter ou diminuer le volume sonore. La plage de réglage s'étend de 00 à 63.</p> <p>TREBLE (Aigus) – Pour régler les aigus. La plage de réglage s'étend de 00 à 63.</p> <p>BASS (Graves) – Pour régler les graves. La plage de réglage s'étend de 00 à 63.</p> <p>BALANCE – Permet de régler l'équilibre audio en provenance des haut-parleurs droit et gauche. La plage de réglage s'étend de - 31 à + 31.</p> <p>SURROUND (Ambiophonie) – Pour activer ou désactiver le son ambiophonique.</p> <p>STEREO (Stéréo) – Pour sélectionner le mode audio. Il est possible de sélectionner PASS (AV stereo), PSEU (pseudo stereo) ou MONO.</p>
TUNING (Syntonisation)	<p>CHANNEL (Canal) – Pour afficher le canal TV sélectionné.</p> <p>Appuyer sur CH ▼ ou ▲, ou utiliser les touches numériques de la télécommande pour changer de canal.</p> <p>DELETE CH (Supprimer canal) – Permet de supprimer le canal sélectionné de la liste des canaux disponibles.</p> <p>SOURCE – Permet de sélectionner le signal TV d'entrée. Sélectionner AIR pour une antenne ou CABLE pour la TV câblée ou satellite.</p> <p>CHANNEL LABELING (Étiquette de canal) – Permet d'assigner une étiquette à un canal TV. Pour des informations complémentaires, voir « Ajout d'une étiquette à un canal » à la page 19.</p> <p>AUTO SEARCH (Recherche automatique) – Permet de rechercher automatiquement les canaux disponibles dans une zone géographique donnée et de stocker l'information en mémoire.</p> <p>Appuyer sur VOL ▼ ou ▲ à l'avant de l'appareil ou sur la touche VOL ◀ ou ▶ de la télécommande pour lancer la recherche.</p>

Menu OSD TV	Options
FUNCTION (Fonction)	<p>LANGUAGE (Langue) – Pour sélectionner la langue des menus OSD. Il est possible de sélectionner l'anglais, le français ou l'espagnol.</p> <p>SCREEN (Écran) – Permet de changer le fond de l'écran de l'appareil en l'absence de signal. Il est possible de sélectionner OFF (Éteint), BLUE BACK (Fond bleu) ou SAVER (Économiseur).</p> <p>CHILD LOCK (Contrôle parental) – Pour activer ou désactiver le verrouillage parental. Si le verrouillage est activé, il faut saisir un mot de passe à quatre chiffres avant de pouvoir le désactiver. Le mot de passe par défaut est MUTE+999.</p> <p>CCD – Pour sélectionner le mode Sous-titres codés. Il est possible de sélectionner OFF, C1, C2, C3, C4, T1, T2, T3 ou T4.</p> <p>V-CHIP – Pour activer (on) ou désactiver (off) le contrôle parental. Pour des informations complémentaires, voir « Configuration du contrôle parental en télévision » à la page 19.</p>

Utilisation des menus d'écran (OSD) du DVD

L'ensemble TV/DVD est équipé de deux OSD, l'un pour les réglages du téléviseur, l'autre pour ceux du lecteur de DVD.

Conseil

Veiller à utiliser les touches directionnelles du DVD, et non pas celles du téléviseur, pour l'OSD du DVD.

Pour utiliser l'OSD du lecteur de DVD :

- 1 Appuyer sur la touche **DVD** de la télécommande pour sélectionner le mode DVD.
- 2 Appuyer sur la touche **GUIDE** pour ouvrir la page de Configuration générale (General Setup) de l'OSD (Menus d'écran).
- 3 Appuyer sur la touche ◀ ou ▶ du DVD pour sélectionner un menu.
- 4 Appuyer sur la touche ▼ ou ▲ du DVD pour sélectionner un sous-menu ou une option.
- 5 Appuyer sur la touche ▶ du DVD pour accéder au sous-menu, puis appuyer sur la touche ▼ ou ▲ du DVD pour mettre en surbrillance la sélection, puis appuyer sur la touche **OK** pour confirmer.
- 6 Appuyer sur la touche **GUIDE** pour fermer l'OSD.

Menus OSD du lecteur de DVD

Menu OSD du lecteur de DVD	Options
Page de configuration générale	<p>TV Display (Affichage à l'écran) – Permet de sélectionner le format d'écran. Options disponibles :</p> <ul style="list-style-type: none"> • Normal/OS – Également appelé Pan Scan (Balayage progressif). Lorsque l'ensemble TV/DVD est connecté à un téléviseur de format d'image standard de 4:3, il affiche un format d'image 16:9 panoramique avec partie de l'image tronquée. • Normal/LB – Également appelé Letter Box (Boîte aux lettres). Lorsque l'ensemble TV/DVD est connecté à un téléviseur de format d'image standard de 4:3, il affiche un format d'image 16:9 avec des bandes noires en haut et en bas de l'écran, mais l'image n'est pas tronquée. • Wide (Panoramique) – Sélectionner cette option lorsque l'ensemble TV/DVD est connecté à un téléviseur à écran panoramique. <p>Angle Mark (Repère d'angles) – Permet de d'activer-désactiver la fonction de repères d'angles. Si cette option est activée et si le DVD lu comporte des angles de prise de vues multiples, un repère d'angle s'affiche sur l'écran lorsqu'une scène comporte des angles de prise de vues multiples. Appuyer sur la touche ANGLE de la télécommande pour sélectionner un angle de prise de vues.</p> <p>OSD Lang (Langue OSD) – Pour sélectionner la langue des menus OSD. Il est possible de sélectionner l'anglais, le français ou l'espagnol.</p> <p>Screen Saver (Économiseur d'écran) – Permet d'activer ou de désactiver l'économiseur d'écran. L'économiseur d'écran est un graphique qui se déplace autour de l'écran pour y empêcher l'incrustation d'une image.</p> <p>Last Memory (Dernière position mémorisée) – Permet d'activer ou désactiver la dernière position mémorisée. Lorsque la fonctionnalité Last Memory est activée, l'ensemble TV/DVD mémorise le point précis où s'arrête la lecture. Même en cas de retrait et de rechargement du disque, l'appareil commencera la lecture à ce même point d'arrêt de lecture.</p>

Menu OSD du lecteur de DVD	Options
Speaker Setup Page (Page de configuration des haut-parleurs)	<p>Downmix (Réduction du mixage) – Permet de sélectionner le mode audio lorsque l'appareil est connecté à un système audio externe. Options disponibles :</p> <ul style="list-style-type: none"> • LT/RT – Sélectionner cette option si le système audio externe est compatible avec Dolby Pro-Logic. • Stereo (Stéréo) – Sélectionner cette option si le système audio externe n'est pas compatible avec Dolby Pro-Logic. <p>Dual Mono (Mono à deux canaux) – Sélectionner le mode audio en fonction du disque choisi. Options possibles :</p> <ul style="list-style-type: none"> • Stereo (Stéréo) – Sélectionner cette option pour que les sorties droite et gauche correspondent aux entrées des haut-parleurs correspondants. • L-Mono (Mono gauche) – Sélectionner cette option pour reproduire le canal gauche sur les deux haut-parleurs avant. • R-Mono (Mono droit) – Sélectionner cette option pour reproduire le canal droit sur les deux haut-parleurs avant. • Mix-Mono (Mono mixte) – Sélectionner cette option pour reproduire un mélange des deux canaux sur deux haut-parleurs. <p>Dynamic (Dynamique) – Permet d'égaliser la sortie audio. Cette option réduit l'amplitude entre les sons forts et les sons faibles. Utiliser les touches directionnelles du DVD pour sélectionner le niveau souhaité.</p>

Menu OSD du lecteur de DVD	Options
Page des préférences	<p>PBC – Playback control (Commande de lecture). Permet de contrôler le mode de lecture. Si ON (Activé) est sélectionné, le menu du disque apparaît au démarrage de la lecture ; sélectionner impérativement Play (Lecture). Si OFF (désactivé) est sélectionné, la lecture du disque commence sans affichage préalable du menu du disque.</p> <p>Audio – Permet de sélectionner la langue de lecture du DVD si celui-ci a été enregistré en plusieurs langues. Les langues disponibles sont l'anglais, le français, l'allemand, l'espagnol, le chinois, le japonais, le coréen et le russe. Si la langue sélectionnée ne figure pas sur le DVD, la langue par défaut est utilisée. Certains DVD peuvent ignorer la sélection.</p> <p>Subtitle (Sous-titres) – Permet de sélectionner la langue des sous-titres. Pour cela, le DVD doit avoir été gravé avec des sous-titres et cette fonctionnalité doit avoir été activée. Les langues disponibles sont l'anglais, le français, l'allemand, l'espagnol, le chinois, le japonais et le coréen. Si la langue sélectionnée ne figure pas sur le DVD, la langue par défaut est utilisée. Certains DVD ne comportent pas de sous-titres ou n'ont des sous-titres qu'en une seule langue.</p> <p>Disc Menu (Menu du disque) – Permet de sélectionner la langue du menu du disque. Les langues disponibles sont l'anglais, le français, l'allemand, l'espagnol, le chinois, le japonais, le coréen et le russe. Certains DVD n'offrent pas plusieurs langues au choix.</p> <p>Parental Control (Contrôle parental) – Permet d'accéder aux paramètres du contrôle parental. Il faut pour cela saisir un mot de passe à quatre chiffres. Le mot de passe par défaut est 8888. Pour plus d'informations, voir « Configuration du contrôle parental en télévision » page 19.</p> <p>Password (Mot de passe) – Permet la saisie du mot de passe d'accès aux paramètres du contrôle parental. Pour modifier le mot de passe, saisir le mot de passe actuel dans la boîte de dialogue Old Password (Ancien mot de passe), puis saisir le nouveau mot de passe dans la boîte New Password (Nouveau mot de passe) et dans la boîte de dialogue Confirm Password (Confirmer le mot de passe), puis appuyer sur OK.</p> <p>Default (Défaut) – Permet de réinitialiser l'ensemble TV/DVD aux paramètres d'usine par défaut, à l'exception du mot de passe. L'appareil doit être en mode Stop ou le plateau à disque doit être ouvert pour que la réinitialisation puisse s'effectuer.</p>

Entretien

Débrancher l'appareil de la prise secteur avant tout nettoyage.

Ne pas utiliser de nettoyeurs liquides ou en aérosol.

Essuyer l'extérieur avec un chiffon doux humidifié avec de l'eau. Ne pas asperger directement l'extérieur ou l'écran avec de l'eau.

Nettoyage des disques

La poussière et les empreintes digitales sur un disque peuvent provoquer une déformation du son ou de la vidéo.

Pour nettoyer un disque :

- Essuyer le disque à partir du centre vers la périphérie avec un chiffon doux. Ne pas essuyer le disque d'un mouvement circulaire.



Précautions

Ne pas utiliser de solvants pour nettoyer le disque, cela pourrait l'endommager.

Remarque

Si un chiffon doux ne permet pas d'enlever la poussière ou les empreintes digitales, essuyer le disque avec un chiffon légèrement humidifié avec de l'eau, puis sécher le disque avec un chiffon sec.

Problèmes et solutions

TV

Symptômes	Solutions possibles
Bande colorée	Mettre l'appareil hors tension pendant 20 minutes.
Image fantôme ou texte sur l'écran	Le réfléchissement des signaux depuis un immeuble élevé ou une colline peut distordre la réception. Relever l'antenne.
Pas d'alimentation	Vérifier que le cordon d'alimentation est branché correctement. Si le cordon d'alimentation est branché, le débrancher pendant 60 secondes puis le rebrancher et mettre l'ensemble TV/DVD sous tension.
Absence d'image	Vérifier que l'antenne ou la TV câblée est correctement branchée. Essayer une autre station. Régler le contraste et la luminosité.
Bonne image mais pas de son	Vérifier que le volume n'est pas éteint. Vérifier que le volume n'est pas en sourdine.
Le son est bon mais l'image est médiocre ou aucune image ne s'affiche.	Régler les commandes de contraste, de luminosité et de couleur.
Image neigeuse et bruit de fond	Vérifier que l'antenne ou la TV câblée est correctement branchée.
Ligne blanche en travers de l'écran.	Mettre le téléviseur hors tension et contacter un technicien qualifié.
La télécommande ne marche pas.	Remplacer les piles. Nettoyer la lentille de la télécommande et le capteur de télécommande de l'ensemble TV/DVD. Vérifier l'absence d'obstacles entre le capteur du téléviseur et la télécommande.

DVD

Anomalie	Solution possible
Impossible de lire le disque	Vérifier que le disque est positionné sur le plateau du lecteur avec l'étiquette tournée vers le haut. Vérifier que le disque est propre. Vérifier que le contrôle parental n'est pas verrouillé.

Anomalie	Solution possible
L'image est divisée	Vérifier que le disque est propre. Mettre l'appareil hors tension, attendre 10 secondes, puis remettre l'appareil sous tension.

Caractéristiques

Standard de couleurs	NTSC
Alimentation	~120 V 60 Hz
Consommation électrique	85 W
Tube à image	14 pouces
Sortie audio	2 × 1 W
Type de syntoniseur	Synthétiseur de fréquences à quartz, à boucle d'asservissement en phase et à capacité de 181 canaux.
Type de télécommande	Infrarouge, 43 touches à accès direc, deux piles AAA 1,5 V × 2
Canaux accessibles	VHF : 2-13 UHF : 14-69 Réseau câblé : 1-125
Impédance d'entrée de l'antenne	75 ohms (VHF/UHF/CATV)
Dimensions	TV : 14,8 × 14,65 × 15,22 pouces (37,5 cm × 37,2 cm × 38,65 cm) Télécommande : 2,17 × 1,06 × 15,22 pouces (55 mm × 27 mm × 193 mm)
Poids	TV : 23,4 lb (10,6 kg) Télécommande : 3 oz. (110 g)

Avis juridiques

Droits d'auteurs

© 2006 Insignia. Insignia et le logo Insignia sont des marques de commerce de Best Buy Enterprise Services, Inc. Les autres noms de marques et de produits mentionnés sont des marques de commerce ou des marques déposées de leurs propriétaires respectifs. Les spécifications et caractéristiques sont susceptibles d'être modifiées sans préavis.

Déclaration de la FCC

Avis FCC

Dispositif numérique de Classe B

Cet équipement a été testé et est conforme aux limites d'un appareil numérique de classe B, en vertu du paragraphe 15 du règlement de la FCC. Ces normes ont été établies afin de fournir une protection raisonnable contre toute interférence nuisible en cas d'exploitation du matériel dans un environnement résidentiel. Ce matériel génère, utilise et peut rayonner de l'énergie radiofréquence. S'il n'est pas installé et utilisé conformément aux instructions de ce manuel, il peut provoquer des interférences nuisibles aux communications radio.

Précautions

Conformément aux réglementations FCC 47CFR, Part 15.21, toute modification ou changement sur cet appareil qui ne serait pas expressément approuvée par le fabricant peut provoquer des interférences dangereuses et pourrait annuler l'autorisation octroyée à l'utilisateur de faire fonctionner ce dispositif.

Précautions

Ceci est un produit de classe B. Chez les particuliers, ce produit peut provoquer des interférences radio. Dans ce cas l'utilisateur devra prendre les mesures qui conviennent pour faire cesser ces interférences.

Combo TV/DVD modelo NS-14FCT de Insignia

Contenido

Introducción	26
Información de seguridad	26
Características	28
Configuración del combo TV/DVD	31
Uso de su combo TV/DVD	32
Mantenimiento	36
Solución de problemas	37
Especificaciones	37
Avisos legales	38

Introducción

Felicitaciones por su compra de un producto de alta calidad de Insignia. Su combo TV/DVD modelo NS-14FCT de 14 pulgadas representa lo último en diseño de televisores y reproductores de DVD. Su combo TV/DVD está diseñado para proveer un rendimiento confiable y libre de problemas.

Información de seguridad



Este símbolo indica que existe voltaje peligroso y por lo tanto riesgo de choque eléctrico dentro de su combo TV/DVD. Esta etiqueta está situada en la parte posterior de su combo TV/DVD.

Advertencia
Para reducir el riesgo de incendio o choque eléctrico, no exponga su combo TV/DVD a la lluvia o humedad.

Advertencia
Para reducir el riesgo de choque eléctrico, no retire la cubierta (o parte posterior). No hay partes reparables por el usuario adentro. Para realizar reparaciones acuda al personal de servicio calificado.

Lea las instrucciones

Lea todas las instrucciones de seguridad y operación antes de operar su combo TV/DVD.

Guarde las instrucciones

Guarde las instrucciones de seguridad y operación para referencia futura.

Preste atención a las advertencias

Preste atención a todas las advertencias sobre su combo TV/DVD y las instrucciones de operación.

Siga las instrucciones

Siga todas las instrucciones de operación y uso.

Limpieza

Desconecte su combo TV/DVD del tomacorriente en la pared antes de limpiarlo. No use limpiadores líquidos o en aerosol. Use un paño húmedo para limpiar el exterior del gabinete únicamente.

Dispositivos

El fabricante de su combo TV/DVD no recomienda ningún dispositivo, ya que estos pueden causar peligros.

Agua y humedad

No use su combo TV/DVD cerca del agua, por ejemplo, cerca de una bañera, lavabo, fregadero de cocina, tina de lavandería, en un sótano mojado o cerca de una piscina.

Accesorios

No coloque su combo TV/DVD en un carro, trípode, plataforma, o mesa inestable. El televisor se podría caer, ocasionando serias lesiones personales y serios daños al combo TV/DVD.

Asegúrese de que se mueva el juego del combo TV/DVD y el carro con cuidado. Las paradas repentinas, la fuerza excesiva y las superficies irregulares pueden causar que el combo TV/DVD y el carro se volteen.

Ventilación

Ranuras y aberturas en el gabinete en y en la parte posterior o inferior se proveen por ventilación, para asegurar la operación confiable del combo TV/DVD, y para protegerlo contra el sobrecalentamiento. Estas aberturas no se deben bloquear ni cubrir. No coloque el combo TV/DVD en una cama, un sofá, una alfombra u otra superficie similar. No coloque su combo TV/DVD cerca ni sobre un radiador o fuente de calor. No coloque su combo TV/DVD en una instalación integrada, tal como un librero o estantería a menos que se proporcione ventilación apropiada o se hayan seguido las instrucciones del fabricante.

Fuente de alimentación

Opere su combo TV/DVD únicamente con el tipo de fuente de alimentación indicada en la placa de clasificación.

Si no está seguro del tipo de fuente de alimentación que usa en el hogar, consulte con el distribuidor del combo TV/DVD o con la compañía local de energía eléctrica.

Conexión a tierra y polarización

Su combo TV/DVD está equipado con un enchufe polarizado de corriente alterna (un enchufe que tiene una espiga más ancha que la otra). Este enchufe se conecta en el tomacorriente de una sola forma. Ésta es una característica de seguridad. Si no puede insertar completamente el enchufe en el tomacorriente, intente darle vuelta al enchufe. Si el enchufe todavía no entra, contacte a su electricista para que reemplace el tomacorriente obsoleto. En vez de usar un enchufe polarizado de corriente alterna, su combo TV/DVD puede estar equipado con un enchufe de 3 alambres con conexión a tierra (un enchufe con una tercera lámina conectada a tierra). Este enchufe solamente entrará en un tomacorriente equipado con conexión a tierra. Ésta es una característica de seguridad. Si no puede insertar el enchufe en el tomacorriente, comuníquese con su electricista para que reemplace el tomacorriente obsoleto. No anule el propósito de seguridad del tipo de enchufe con conexión a tierra.

Protección del cable de alimentación

Los cables de alimentación deben colocarse de manera que no se pisen o sean aplastados por artículos colocados sobre ellos o contra ellos. Preste especial atención a los cables de enchufes, receptáculos y al punto en que salen del combo TV/DVD.

Rayos

Para proteger su combo TV/DVD durante una tormenta de rayos, o cuando se deje sin usar por un periodo de tiempo extensivo, desconéctelo del tomacorriente de la pared y desconecte la antena o el sistema de cable. Esto evitará daños a su combo TV/DVD debido a relámpagos o sobretensión de energía.

Líneas de alimentación eléctrica

Un sistema de antena externa no debe de ubicarse en las inmediaciones de líneas de corriente u otros circuitos de luz eléctrica o de energía, o donde pueda caer sobre dichos circuitos o líneas de corriente. Al instalar un sistema de antena externa, se debe tener cuidado extremo para no tocar los circuitos o líneas de alto voltaje ya que el contacto con ellos podría ser fatal.

Sobrecarga

No sobrecargue los tomacorrientes y los cables de extensión ya que esto resultará en riesgo de incendio o choque eléctrico.

Ingreso de objetos y líquidos

Nunca inserte objetos de ningún tipo a través de las aberturas del combo TV/DVD, ya que estos pueden tocar puntos de voltaje peligrosos o hacer cortocircuito con otros componentes, lo cual puede causar un incendio o choque eléctrico. Nunca derrame, ni rocíe líquidos de ninguna clase sobre el combo TV/DVD.

Conexión a tierra de la antena exterior

Si una antena exterior o sistema de cable se conecta al combo TV/DVD, asegúrese de que la antena o el sistema de cable están conectados a tierra para proveer alguna protección contra sobrevoltajes y la acumulación de cargas estáticas. El artículo 810 del Código Nacional de Electricidad (NEC), ANSI/NFPA No. 70 proporciona información con respecto a la conexión a tierra del poste y la estructura de soporte, la conexión a tierra del alambre principal de una unidad de descarga de antena, el tamaño de los conductores de la conexión a tierra y la conexión del electrodo de conexión a tierra.

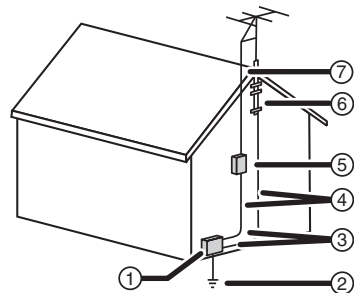

1	Equipo de servicio eléctrico
---	------------------------------

2	Sistemas de electrodos de tierra para el servicio de alimentación eléctrica
3	Abrazadera de tierra
4	Conductores de conexión a tierra
5	Unidad de descarga de antena
6	Abrazadera de tierra
7	Cable conductor de entrada de antena

Reparación

No trate de reparar este combo TV/DVD usted mismo, ya que abrir o quitar las cubiertas puede exponerlo a voltajes peligrosos u otros peligros. Encomiende todas las reparaciones al personal de servicio calificado.

Daños que requieren reparación

Desconecte su combo TV/DVD del tomacorriente y solicite la reparación a personal calificado bajo las siguientes condiciones:

- Cuando el cable de corriente o el enchufe se dañen.
- Si líquido ha sido derramado u objetos han caído dentro del combo TV/DVD.
- Si el combo TV/DVD ha sido expuesto a la lluvia o al agua.
- Si el combo TV/DVD no funciona normalmente aún siguiendo las instrucciones de operación siguientes. Ajuste únicamente los controles que están cubiertos en las instrucciones de operación, ya que el ajuste incorrecto de otros controles puede resultar en daño y frecuentemente requerirá trabajo intensivo de un técnico calificado para restaurar la operación normal del combo TV/DVD.
- Si el combo TV/DVD se ha dejado caer o se ha dañado el gabinete.
- Cuando el combo TV/DVD muestra un cambio evidente en el funcionamiento, esto indica que se necesita reparación.

Piezas de repuesto

Cuando se necesitan repuestos, asegúrese de que el técnico de reparación use repuestos especificados por el fabricante o que tengan las mismas características que la parte original. Las substituciones no autorizadas pueden resultar en incendio, choque eléctrico u otros riesgos.

Verificación de seguridad

Después de completar la reparación de su combo TV/DVD, pídale al técnico de servicio que realice verificaciones de seguridad para determinar que el producto se encuentra en buena condición de operación.

Calor

No instale el combo TV/DVD cerca de fuentes de calor tales como radiadores, estufas u otros productos (tales como amplificadores) que produzcan calor.

Bandeja de discos

Mantenga los dedos lejos de la bandeja de discos a medida que ésta cierra. Usted se podría lastimar.

Conexión

Cuando conecte su combo TV/DVD a otro equipo, apague la unidad y desconéctelo del tomacorriente. No hacer esto podría causar un choque eléctrico y un daño personal. Lea el manual del propietario del otro equipo cuidadosamente y siga las instrucciones cuando haga cualquier conexión.

Volumen del sonido

Reduzca el volumen al nivel mínimo antes de encender su combo TV/DVD. De otra manera, un sonido alto repentino podría causar la pérdida del oído o daño al altavoz.

Distorsión de sonido

Si el sonido en su combo TV/DVD suena distorsionado por un tiempo extendido, los altavoces pueden sobrecalentarse y causar un incendio.

Audífonos

Al usar los audífonos, mantenga el volumen a un nivel moderado. Si usa los audífonos continuamente con sonido de volumen alto, esto puede causar daño al oído.

Rayo láser

No observe dentro de la bandeja del disco o abertura de ventilación del combo TV/DVD para ver la fuente del rayo láser. Esto puede causar daño a su vista.

Disco

No use discos agrietados, deformes o reparados. Estos discos se rompen fácilmente y podrían ocasionar serias lesiones personales, y mal funcionamiento del producto.

Nota para el instalador del sistema de TV por cable

Este recordatorio se proporciona para que el instalador del sistema de cable preste atención al Artículo 820-40 del NEC el cual proporciona pautas para una correcta conexión a tierra y, en particular, especifica que la conexión a tierra del cable debe estar conectada al sistema de tierra de la edificación, tan cerca al punto de entrada del cable como sea práctico.

Características

Frente

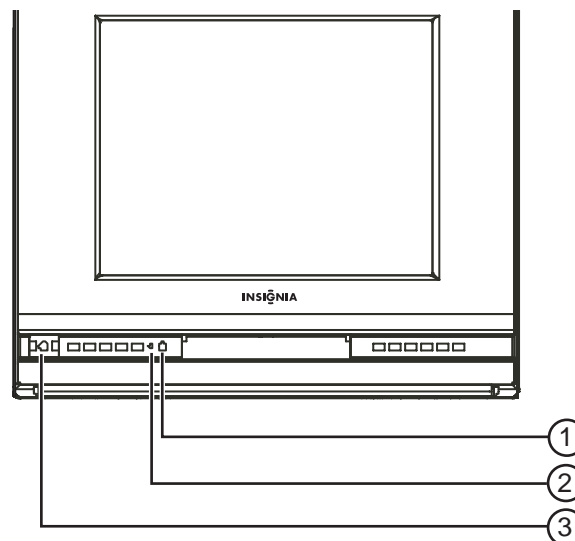

	Característica	Descripción
1	Indicador de encendido	Se ilumina cuando el combo TV/DVD se encuentra encendido.
2	Sensor del control remoto	Recibe las señales del control remoto. No se debe cubrir.
3	Botón de encendido	Presione para encender o apagar el combo TV/DVD.

Controles en la parte frontal

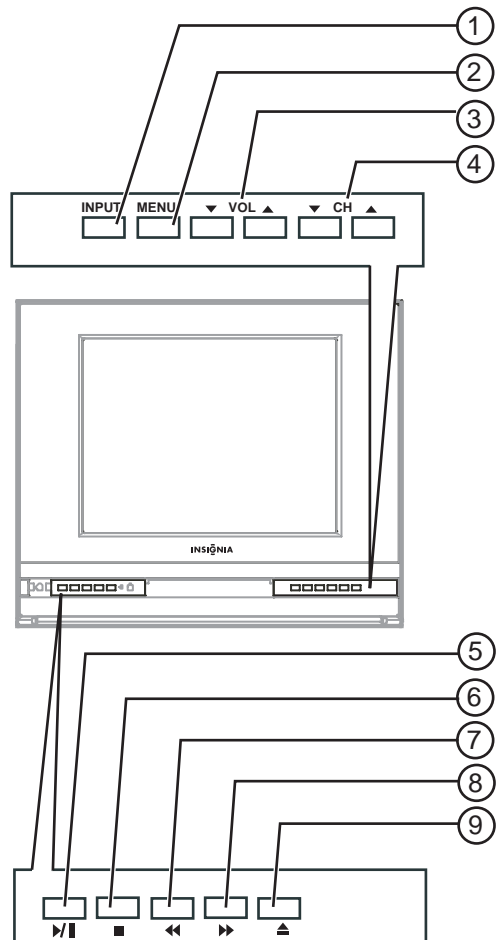

	Control	Descripción
1	Botón INPUT (Entrada)	Presione para seleccionar el modo de video.
2	Botón MENU	Presione para mostrar la visualización en pantalla (OSD).
3	▼ VOL ▲	Presione para ajustar el volumen.
4	▼ CH ▲	Presione para ir al siguiente número de canal mayor o menor.
5	Botón Play/Pause ► (Reproducir/Pausar)	Presione para comenzar o detener la reproducción del disco.
6	Botón ■ Detener	Presione para detener la reproducción del disco.
7	Botón de retroceso ◀◀	Presione para retroceder en un disco.
8	Botón de avance ▶▶	Presione para avanzar en un disco.
9	Abrir/Cerrar ▲	Presione para abrir y cerrar la bandeja de discos.

Posterior

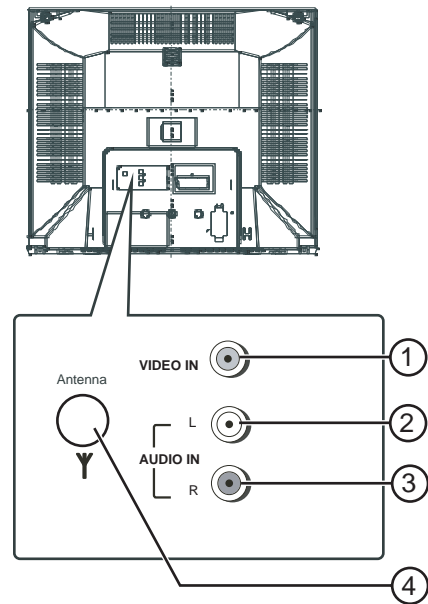

	Conector	Descripción
1	Conector VIDEO IN	Enchufe un cable de video de un dispositivo externo en este conector.
2	Conector L AUDIO IN	Enchufe el audio izquierdo de un dispositivo externo en este conector.
3	Conector R AUDIO IN	Enchufe el audio derecho de un dispositivo externo en este conector.
4	Conector de la antena	Conecte una antena, sistema de TV por cable o TV por satélite en este conector.

Control remoto

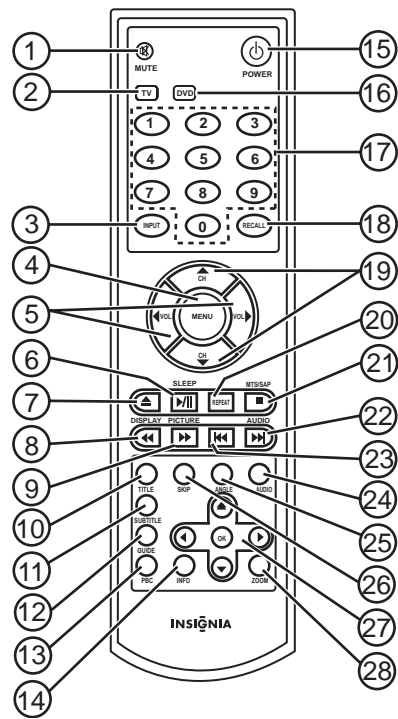

Botón	Descripción
1	MUTE (silenciar) Presione para silenciar el sonido.
2	TV Presione para seleccionar el modo de TV.
3	INPUT (Entrada) Presione para seleccionar el modo de video, TV, AV1, AV2 o DVD.
4	MENU Presione para mostrar el menú OSD (visualización en pantalla)
5	◀ VOL ▶ Presione para ajustar el volumen cuando esté en el modo de TV o DVD. Presione para hacer selecciones durante la visualización en pantalla.
6	▶/II En el modo DVD, presione para detener la reproducción del disco. Presione de nuevo para regresar a la reproducción normal. En el modo TV, presione para seleccionar el temporizador de apagado automático.
7	▲ Presione para abrir o cerrar la bandeja de discos.
8	Salto hacia atrás En el modo DVD, presione para retroceder en un disco. En el modo TV, presione para mostrar información de canales.
9	Salto hacia adelante En el modo DVD, presione para avanzar en un disco. En el modo TV, presione para mostrar la imagen preseleccionada.
10	TITLE (Título) Presione para mostrar el menú TITLE (Título) al reproducir un DVD.
11	SUBTITLE (Subtítulos) Presione para activar o desactivar los subtítulos.
12	GUIDE (Guía) Presione para mostrar la OSD (visualización en pantalla) del DVD

Botón	Descripción
13	PBC (Control de Reproducción) En el modo DVD, presione para activar y desactivar la navegación. En el modo TV, presione para mostrar información de canales.
14	INFO Presione para mostrar la información sobre título, capítulo y tiempo transcurrido durante la reproducción del DVD. Presione nuevamente para cerrar la pantalla.
15	POWER (Encendido) Presione para encender o apagar el combo TV/DVD.
16	DVD Presione para seleccionar el modo DVD.
17	Números Presione para seleccionar canales e introducir valores en la OSD.
18	RECALL (Recordar) Presione para regresar al canal anterior.
19	▼ CH ▲ Presione para cambiar de canal cuando ve televisión. Presione para hacer selecciones cuando la visualización en pantalla (OSD) está abierta.
20	REPEAT (Repetir) Presione para repetir un título o pista de DVD, o una canción o imagen de CD.
21	MTS/SAP No se usa.
22	▶▶ En el modo DVD, presione para saltar al siguiente capítulo del DVD o pista del CD. En el modo TV, presione para seleccionar el modo de audio.
23	◀◀ Presione para saltar al capítulo de DVD o pista de CD anterior.
24	AUDIO Presiónelo para seleccionar el idioma del audio para el DVD.
25	ANGLE (Ángulo) Presione para seleccionar un ángulo de cámara diferente para una escena del DVD.
26	SKIP (saltar) Presione para saltar a un capítulo de DVD, pista de CD o tiempo específico.
27	Flechas para DVD y OK Presione las flechas para navegar en el menú del DVD y en la OSD (visualización en pantalla). Presione OK para confirmar sus selecciones.
28	ZOOM Presione para aumentar la imagen en la pantalla.

Instalación de las pilas del control remoto

Para instalar las pilas del control remoto:

- 1 Abra el compartimiento de las baterías.
- 2 Inserte dos baterías AAA. Asegúrese de que los símbolos +/- en la batería coincidan con las marcas +/- en el compartimiento de la batería.
- 3 Vuelva a colocar la cubierta de las baterías.

Configuración del combo TV/DVD

Conexión de una antena de TV o a TV por cable

Para conectar una antena de TV o TV por cable:

- 1 Conecte un extremo de un cable coaxial de 75 ohm al conector de la antena situado en la parte posterior del combo TV/DVD.
- 2 Conecte el otro extremo del cable coaxial al enchufe de pared de TV por cable o antena.

Conexión de un dispositivo a los conectores A/V posteriores

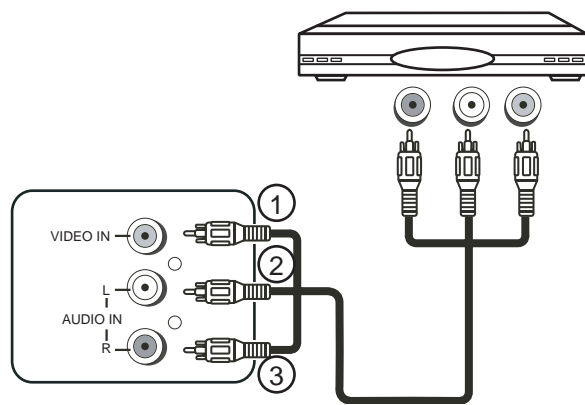

	Conector	Descripción
1	VIDEO IN	Conecte el conector de video del combo TV/DVD al conector de salida de video en el dispositivo externo.
2	L AUDIO IN	Conecte el conector de audio izquierdo del combo TV/DVD al conector de salida de audio izquierdo en el dispositivo externo.
3	R AUDIO IN	Conecte el conector de audio derecho del combo TV/DVD al conector de salida de audio derecho en el dispositivo externo.

Conexión de un dispositivo a los conectores A/V laterales

Los conectores A/V laterales corresponden al modo de video AV2.

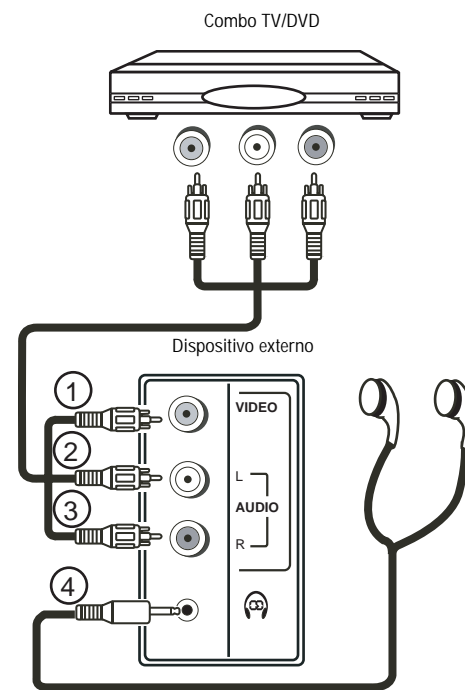

	Conector	Descripción
1	VIDEO IN	Conecte el conector de video del combo TV/DVD al conector de salida de video en el dispositivo externo.
2	L AUDIO IN	Conecte el conector de audio izquierdo del combo TV/DVD al conector de salida de audio izquierdo en el dispositivo externo.
3	R AUDIO IN	Conecte el conector de audio derecho del combo TV/DVD al conector de salida de audio derecho en el dispositivo externo.
4	Audifonos	Opcional Enchufe los audifonos en el conector para audifonos.

Uso de su combo TV/DVD

Cómo encender y apagar el combo TV/DVD

Para encender o apagar el combo TV/DVD:

- 1 Conecte su combo TV/DVD a una antena o sistema de TV por cable.
- 2 Conecte el cable de alimentación a un tomacorriente de CA.

Precaución

Desenchufe el combo TV/DVD y la antena o sistema de TV por cable durante tormentas eléctricas y cuando no vaya a usar el combo TV/DVD durante un largo período de tiempo.

- 3 Presione el botón "POWER" (Alimentación) situado al frente de su combo TV/DVD o en el control remoto.

Nota

Cuando el combo TV/DVD está encendido y no recibe una señal por más de cinco minutos, el combo TV/DVD se apagará automáticamente.

Selección del modo de vídeo

Para seleccionar el modo de vídeo:

- Presione el botón **INPUT** (Entrada) para seleccionar el modo de vídeo. Puede seleccionar TV, AV1, AV2 o DVD.

Cómo cambiar el canal de TV

Para cambiar el canal de TV:

- Presione el botón **CH** ▼ o ▲ o utilice los botones de números para introducir un número de canal.

Cuando usted cambia de canal con los botones de números, puede introducir un solo número de canal, por ejemplo 5. Su combo TV/DVD espera uno o dos segundos para que presione otro número, luego cambia el canal al número que usted introdujo. Si presiona 0 y luego presiona el número de canal solo, el combo TV/DVD cambia al canal inmediatamente.

Si los botones de canal se saltan un canal que usted sabe que está disponible, quizás necesite configurar la lista de canales. Para obtener más información, vea "TUNING (Syntonisation)" en la página 22.

Cómo añadir una etiqueta a un canal

Puede añadir una etiqueta (descripción) a un canal para que sea más fácil encontrarlo.

Para añadir una etiqueta a un canal:

- 1 Abra la OSD, luego seleccione el menú "TUNING" (Ajuste). Para obtener más información acerca de cómo usar la OSD, vea "Uso de la visualización de pantalla (OSD)" en la página 34.
- 2 Introduzca el número de canal que desea etiquetar en la opción CHANNEL (Canal).
- 3 Seleccione **LABEL OPTION** (Opción de etiqueta).

- 4 Presione el botón **VOL** ►, luego ingrese el primer carácter de la etiqueta antes de que transcurra un segundo. El cursor se mueve al siguiente carácter.

- 5 Ingrese el resto de los caracteres. Después de ingresar el quinto carácter, la etiqueta quedará guardada. Debe ingresar cinco caracteres o la etiqueta no se guardará.

Para retirar una etiqueta de canal:

- 1 Repita los pasos 1 a 3 en la tarea previa.
- 2 Presione el botón **VOL** ◀ para eliminar los caracteres.

Establecimiento del control paternal del televisor

Usted puede establecer los niveles de clasificación para películas y programas de TV. Cuando usted selecciona una clasificación y activa los controles paternos, la clasificación seleccionada y todas las clasificaciones mayores quedan bloqueadas.

Para establecer los controles paternos del TV:

- 1 Encienda el combo TV/DVD y asegúrese de que está en el modo TV.
- 2 Presione el botón **MENU** para abrir la OSD.
- 3 Presione el botón **MENU** una o más veces para seleccionar **V-CHIP**.
- 4 Presione el botón **VOL** ▼ en la parte frontal del combo TV/DVD o presione **VOL** ► en el control remoto para abrir la pantalla **CONFIRM PASSWORD** (Confirmar contraseña).
- 5 Use los botones de números en el control remoto para ingresar su contraseña de cuatro dígitos. La contraseña predeterminada es 0358.
- 6 Presione el botón **CH** ▼ o ▲ para seleccionar una opción. Puede seleccionar:
 - **V-CHIP**—Activa o desactiva los controles paternos.
 - **MPAA**—Selecciona las clasificaciones para películas.
 - **TVPG SETTING**—Selecciona la clasificación para programas de TV.

Clasificaciones MPAA

N/R	Sin clasificación.
G	(General) Películas para todas las edades.
PG	(Guía Paternal Sugerida) Las películas pueden tener contenido que no sea apropiado para niños.
PG-13	(Guía Paternal Sugerida) Las películas no son apropiadas para niños de menos de 13 años.
R	(Restringida) Películas que requieren la supervisión de los padres o de los encargados del cuidado de niños menores de 17 años.
NC-17	Películas para personas de 17 años o más.
X	Solo para adultos.

Clasificaciones de programas de TV

TV-Y7	Niños de mayores de 7 años. Los programas con esta clasificación pueden contener violencia cómica o suave, o contenido que puede asustar a niños menores de 7 años.
TV-G	(Audiencia General) Los programas contienen poca o ninguna violencia, sin lenguaje fuerte ni diálogos o situaciones sexuales.
TV-PG	(Guía Paternal Sugerida) Los programas pueden contener violencia limitada, algo de diálogo o situaciones sexuales, o lenguaje fuerte.
TV-14	Niños mayores de 14 años. Los programas contienen violencia (V), situaciones sexuales intensas (S), lenguaje fuerte (L), o diálogo intensamente sugestivo (D).
TV-MA	(Maduro) Niños de 17 años o más. Los programas pueden contener violencia (V), actividad sexual explícita (S), o profanidad (L).

Clasificaciones de contenido para programas de TV

Además de las clasificaciones de los programas, puede seleccionar clasificaciones de contenido para programas de TV.

D	Diálogo sexualmente explícito
FV	Violencia con fantasía
L	Lenguaje de adultos
S	Situaciones sexuales
V	Violencia

Reproducción de un disco

Su combo TV/DVD puede reproducir DVD, CD de audio, CD-R y CD-RW.

Para reproducir un disco:

- 1 Encienda su combo TV/DVD.
- 2 Presione el botón **INPUT** (Entrada) situado en la parte frontal del combo TV/DVD, o presione el botón **INPUT** o **DVD** del control remoto para seleccionar el modo DVD.
- 3 Presione el botón **OPEN/CLOSE** ▲ (Abrir/Cerrar) para abrir la bandeja del disco.
- 4 Coloque el disco con el lado de la etiqueta hacia arriba.
- 5 Presione el botón **OPEN/CLOSE** ▲ (Abrir/Cerrar) para cerrar la bandeja del disco.
- 6 Presionar el botón **PLAY** (Reproducir) para empezar a reproducir.

Uso del menú de DVD

Puede usar el menú de DVD para mostrar información acerca del DVD.

Para usar el menú del DVD:

- 1 Durante la reproducción de DVD, presione el botón **MENU** en el control remoto.
- 2 Presione el botón ▼ o ▲ del DVD en el control remoto para seleccionar una opción, luego presione el botón **OK**.

Puede seleccionar:

- **Title/Chapter** – (Título/Capítulo) - Selecciona un título o capítulo del DVD. Algunos DVD pueden tener sólo un título. Use los botones de número para introducir un título o número de capítulo.
 - **Audio** – Selecciona un idioma si el DVD tiene varios idiomas. También puede cambiar el idioma presionando el botón **AUDIO** una o más veces.
 - **Subtitles (Subtítulos)** – Activa o desactiva los subtítulos. Puede activar o desactivar los subtítulos presionando el botón **SUBTITLE** (Subtítulos).
 - **Angle (Ángulo)** – Cambia el ángulo de la cámara, si el DVD tiene varios ángulos de cámara. También puede cambiar el ángulo de la cámara presionando el botón **ANGLE** (Ángulo).
 - **TT Time/CH Time (Tiempo de título/Tiempo de capítulo)** – Va directamente a una escena en el DVD. Seleccione TT Time o CH Time, luego use los botones de números para introducir la hora que corresponde a la escena que desea ver. El formato de tiempo es h:mm:ss.
 - **Repeat (Repetir)** – Selecciona el modo de repetición. Puede seleccionar Chapter (Capítulo), Title (Título), ALL (Todos) u OFF (Desactivado).
 - **Time Display (Visualización de tiempo)** – Selecciona la visualización de tiempo. Puede seleccionar Title elapsed (Tiempo transcurrido), Title remain (Título restante), Chapter elapsed (Capítulo transcurrido), o Chapter remain (Capítulo restante).
- 3 Si la opción tiene sub-opciones o requiere un valor, presione el botón DVD ▼ o ▲ en el control remoto para seleccionar una sub-opción, o los botones de números para introducir un valor, luego presione el botón **OK**.
 - 4 Presione el botón (Saltar) para retornar a la reproducción.

Cómo mostrar información del disco

Para mostrar información acerca del disco:

- Presione el botón **INFO** una o más veces durante la reproducción.
Para DVD puede seleccionar Title elapsed time (Tiempo transcurrido de título), Title remaining time (Tiempo restante de título), Chapter elapsed time (Tiempo transcurrido de capítulo), Chapter remaining time (Tiempo restante de capítulo) o Display Off (Visualización desactivada).
Para VCD, SVCD y CD de audio, puede seleccionar Single elapsed time (Tiempo individual transcurrido), Single remaining time (Tiempo individual restante), Total elapsed time (Tiempo transcurrido total), Total remaining time (Tiempo restante total) o Display Off (Visualización desactivada).

Establecimiento de los controles paternales del DVD

Puede seleccionar los niveles de clasificación para los DVD. Cuando usted selecciona una clasificación y activa el control paternal, la clasificación seleccionada y todas las clasificaciones mayores quedan bloqueadas.

Para establecer los controles paternales del DVD:

- 1 Encienda el combo TV/DVD y asegúrese de que esté en el modo DVD.
- 2 Presione el botón **GUIDE** para abrir la página General Setup (Configuración general) de la OSD.
- 3 Presione el botón DVD ◀ o ▶ para seleccionar el menú **PREFERENCE** (Preferencia).
- 4 Presione el botón DVD ▼ o ▲ para seleccionar **PARENTAL** (Paternal), luego presione el botón **OK**.
- 5 Presione el botón DVD ▼ o ▲ para seleccionar una clasificación, luego presione el botón **OK**. Puede elegir:
 - Kid Safe (Seguro para niños)
 - G
 - PG
 - PG13
 - PGR
 - R
 - NC17
 - Adult (Adultos)
- 6 Introduzca su contraseña. Si no ha establecido una contraseña, introduzca 8888, luego presione el botón **OK**.
- 7 Presione el botón **GUIDE** (Guía) para cerrar la OSD.

Control de la reproducción de CD de audio

Para controlar la reproducción de CD de audio:

- Presione y mantenga presionado el botón ◀◀ o ▶▶ una o más veces para retroceder rápidamente o avanzar rápidamente la reproducción del CD, luego presione el botón **PLAY/PAUSE** >|| (Reproducir/Pausar) para continuar con la reproducción normal.
- Presione y suelte el botón ◀◀ o ▶▶ para ir a la pista anterior o siguiente del CD.
- Presione el botón **PLAY/PAUSE** >|| (Reproducir/Pausar) para pausar la reproducción. Presione el botón de nuevo para continuar con la reproducción.

Control de la reproducción de discos MP3

Cuando usted inserta un disco MP3, aparece la pantalla Disc Navigation (Navegación por disco) y el combo TV/DVD comienza la reproducción.

Para controlar la reproducción de discos MP3:

- 1 Presione el botón DVD ▼ o ▲ para seleccionar una carpeta, luego presione el botón **OK**.

- 2 Presione el botón DVD ▼ ▲ ◀ o ▶ para seleccionar los archivos que desea reproducir, luego presione el botón **OK**.
- 3 Presione el botón **STOP** ■ (Detener) para detener la reproducción.

Control de la reproducción de CD de imagen

Cuando inserte un CD de imagen, el combo TV/DVD comienza a reproducir las imágenes en presentación de diapositivas.

Para controlar la reproducción de CD de imagen:

- Presione el botón **PLAY/PAUSE** >|| (Reproducir/Pausar) para parar en una imagen.
- Presione el botón DVD ▼ ▲ ◀ o ▶ para hacer girar la imagen.

Control de la reproducción de CD JPEG

Cuando usted inserta un CD JPEG, aparece la pantalla File Manager (Administrador de archivos) y el combo TV/DVD comienza la reproducción.

Para controlar la reproducción de CD JPEG:

- Presione el botón ▶▶ una o más veces para aumentar la velocidad de reproducción de la presentación de diapositivas.
- Presione el botón DVD ▼ ▲ ◀ o ▶ para hacer girar la imagen.

Uso de la visualización de pantalla (OSD)

Su combo TV/DVD tiene dos visualizaciones en pantalla (OSD), una para los ajustes del TV y una para los ajustes del DVD.

Para usar la OSD del TV:

- 1 Presione el botón **MENU**. Se abre la OSD.
- 2 Presione el botón **MENU** una o más veces para seleccionar el menú de OSD deseado. Puede seleccionar:
 - PICTURE (Imagen)
 - SONIDO (Sonido)
 - TUNING (Sintonización)
 - FUNCTION (Función)
- 3 Presione el botón **CH** ▼ o ▲ para seleccionar la opción que desea ajustar.
- 4 Presione el botón **VOL** ▼ o ▲ en la parte frontal del combo TV/DVD, o presione el botón **VOL** ◀ o ▶ en el control remoto para ajustar la opción.
- 5 Presione el botón **MENU** una o más veces para seleccionar la OSD.

Menús de la OSD del TV

Menú de la OSD del TV	Opciones
PICTURE (Imagen)	<p>BRIGHTNESS (Brillo) – Aumenta el brillo para agregar más luz a las áreas oscuras de la imagen. Reduce el brillo para agregar más oscuridad a las áreas iluminadas de la imagen. El rango es 00 a 63.</p> <p>CONTRAST (Contraste) – Aumenta el nivel de la imagen para ajustar las áreas blancas. Reduce el nivel de la imagen para ajustar las áreas negras. El rango es 00 a 63.</p> <p>COLOR – Ajusta la intensidad de los colores de la imagen de video. El rango es 00 a 63.</p> <p>SHARPNESS (Nitidez) – Suaviza o define el detalle de la imagen. El rango es 00 a 63.</p> <p>TINT (Tinte) – Aumenta el nivel de color para agregar más verde a los tonos de piel. Reduce el nivel de color para agregar más rojo a los tonos de piel. El rango es -31 a +31</p> <p>COLOR TEMP (Temperatura del color) – Ajusta el color global de la imagen. Puede seleccionar NORMAL, WARM (Caliente), o COLD (Frio).</p>
SOUND (Sonido)	<p>VOLUME (Volumen) – Aumenta o reduce el volumen. El rango es 00 a 63.</p> <p>TREBLE (Agudos) – Ajusta los agudos. El rango es 00 a 63.</p> <p>BASS (Graves) – Ajusta los graves. El rango es 00 a 63.</p> <p>BALANCE – Ajusta la salida de audio a los altavoces izquierdo y derecho. El rango es -31 a +31.</p> <p>SURROUND (Envolvente) – Activa o desactiva el sonido envolvente.</p> <p>STEREO (Estéreo) – Selecciona el modo de audio. Puede seleccionar PASS (estéreo AV), PSEU (pseudo-estéreo) o MONO.</p>
TUNING (Sintonización)	<p>CHANNEL (Canal) – Muestra el canal de TV seleccionado actualmente.</p> <p>Presione el botón CH ▼ o ▲ o use los botones del control remoto para cambiar el canal.</p> <p>DELETE CH (Eliminar CN) – Elimina de la lista de canales el canal de TV actualmente seleccionado.</p> <p>SOURCE (Fuente) – Selecciona la fuente de la señal. Puede seleccionar AIR (Aire) para una antena o CABLE para TV por cable o TV por satélite.</p> <p>CHANNEL LABELING (Etiquetado de canal) – Asigna una etiqueta a un canal de TV. Para obtener más información, vea "Cómo añadir una etiqueta a un canal" en la página 32.</p> <p>AUTO SEARCH (Búsqueda automática) – Busca automáticamente los canales disponibles en su área y guarda esta información.</p> <p>Presione el botón VOL ▼ o ▲ en la parte frontal del combo TV/DVD o el botón VOL ◀ o ▶ en el control remoto para iniciar la búsqueda.</p>

Menú de la OSD del TV	Opciones
FUNCTION (Función)	<p>LANGUAGE (Idioma) – Selecciona el idioma de la OSD. Puede seleccionar inglés, francés o español.</p> <p>SCREEN (Pantalla) – Cambia el fondo mostrado en su combo TV/DVD cuando no hay señal. Puede seleccionar entre OFF (Apagado), BLUE BACK (Fondo azul), o SAVER (Salva pantallas).</p> <p>CHILD LOCK (Bloqueo paternal) – Activa y desactiva el bloqueo paternal. Si el bloqueo está activado, debe introducir una contraseña de cuatro dígitos para desactivar el bloqueo. La contraseña preseleccionada es MUTE+999.</p> <p>CCD – Selecciona el modo de subtítulos codificados. Puede conmutar entre OFF (Desactivados), C1, C2, C3, C4, T1, T2, T3 y T4.</p> <p>V-CHIP – Activa o desactiva los controles paternos. Para obtener más información, vea "Establecimiento del control paternal del televisor" en la página 32.</p>

Uso de la visualización de pantalla (OSD) del DVD

Su combo TV/DVD tiene dos visualizaciones en pantalla (OSD), una para los ajustes del TV y una para los ajustes del DVD.

Consejo

Asegúrese de usar los botones de flecha del DVD, no los botones de flecha del TV cuando use la OSD del DVD.

Para usar OSD de DVD:

- 1 Presione el botón **DVD** del control remoto para seleccionar el modo DVD.
- 2 Presione el botón **GUIDE** (Guía) para abrir la página General Setup (Configuración general) de la OSD.
- 3 Presione el botón DVD ◀ o ▶ para seleccionar un menú.
- 4 Presione el botón DVD ▼ o ▲ para seleccionar un sub-menú o una opción.
- 5 Presione el botón DVD ▶ para acceder al sub-menú, luego presione el botón DVD ▼ o ▲ para resaltar su selección, luego presione el botón **OK** para confirmar su selección.
- 6 Presione el botón **GUIDE** (Guía) para cerrar la OSD.

Menús de la OSD del DVD

Menú de la OSD del DVD	Opciones
General Setup Page (Página de configuración general)	<p>TV Display (Pantalla de TV) – Selecciona el formato de la pantalla. Puede seleccionar:</p> <ul style="list-style-type: none"> • Normal/OS – Llamado también Pan Scan. Cuando el combo TV/DVD se conecta a un TV con relación de aspecto 4:3 estándar, una imagen de 16:9 se muestra en pantalla completa con parte de la imagen cortada. • Normal/LB – Llamado también Buzón. Cuando el combo TV/DVD se conecta a un TV con relación de aspecto 4:3 estándar, una imagen de 16:9 se muestra con barras negras en la parte superior e inferior y no se corta nada de la imagen. • Wide (Ancho) – Cuando el combo TV/DVD se conecta a un TV de pantalla ancha, seleccione esta opción. <p>Angle Mark (Marca de ángulo) – Activa y desactiva la marca de ángulo. Si activa esta opción y el DVD que está viendo tiene múltiples ángulos de cámara, aparecerá una marca de ángulo en la pantalla cuando una escena tenga varios ángulos. Presione el botón ANGLE (Ángulo) en el control remoto para seleccionar un ángulo de cámara.</p> <p>OSD Lang (Idioma de la OSD) - Selecciona el idioma de la OSD. Puede seleccionar inglés, francés o español.</p> <p>Screen Saver (Salvapantalla) - Activa o desactiva el salvapantalla. El salvapantalla es un gráfico que se mueve alrededor de la pantalla para evitar la exposición permanente de imágenes en la pantalla.</p> <p>Last Memory – (Última memoria) – Activa y desactiva la función de última memoria. Cuando se activa la función de última memoria, el combo TV/DVD recuerda dónde detuvo usted la reproducción del disco. Aunque extraiga el disco y lo reinserte, su combo TV/DVD comenzará reproduciendo en el punto donde usted lo detuvo.</p>
Speaker Setup Page (Página de configuración de altavoces)	<p>Downmix (Mezclado) – Selecciona el modo de audio cuando el combo TV/DVD está conectado a un sistema de audio externo. Puede seleccionar:</p> <ul style="list-style-type: none"> • LT/RT – Seleccione esta opción si el sistema de audio externo es compatible con Dolby Pro-Logic. • Stereo –Estéreo) – Seleccione esta opción si el sistema de audio externo no es compatible con Dolby Pro-Logic. <p>Dual Mono – Selecciona el modo de audio basado en el disco que está reproduciendo. Puede seleccionar:</p> <ul style="list-style-type: none"> • Stereo (Estéreo) – Seleccione esta opción para establecer la salida derecha e izquierda a los altavoces derecho e izquierda. • L-Mono – Seleccione esta opción para establecer la salida del canal izquierdo a los dos altavoces frontales. • R-Mono – Seleccione esta opción para establecer la salida del canal derecho a los dos altavoces frontales. • Mix-Mono (Mono mezclado) – Seleccione esta opción para establecer la salida de una combinación de ambos canales a los dos altavoces. <p>Dynamic (Dinámico) – Nivelada la salida del sonido. Esta opción reduce el rango entre los sonidos fuertes y suaves. Use los botones de flecha DVD para seleccionar un nivel.</p>

Menú de la OSD del DVD	Opciones
Preference Page (Página de preferencias)	<p>PCB – Control de reproducción. Controla el modo de reproducción. Si selecciona ON (Activado), el menú del disco aparece cuando usted inicia la reproducción, y debe seleccionar Play (Reproducir). Si selecciona OFF (Desactivado), el disco comienza a reproducir sin mostrar el menú del disco.</p> <p>Audio – Selecciona el idioma de reproducción del DVD si éste se grabó en varios idiomas. Puede seleccionar inglés, francés, alemán, español, chino, japonés, coreano o ruso. Si el idioma seleccionado no está incluido en el DVD, se usará el idioma predeterminado. Algunos DVD pueden anular su selección.</p> <p>Subtitle (Subtítulos) – Selecciona el lenguaje de los subtítulos. El DVD debe tener subtítulos y la función de subtítulos debe estar activada. Puede seleccionar inglés, francés, alemán, español, chino, japonés o coreano. Si el idioma seleccionado no está incluido en el DVD, se usará el idioma predeterminado. Algunos DVD no tienen subtítulos, o pueden tener subtítulos en un idioma solamente.</p> <p>Disc Menu (Menú del disco) – Selecciona el idioma del menú del disco. Puede seleccionar inglés, francés, alemán, español, chino, japonés, coreano o ruso. Algunos DVD no tienen múltiples idiomas.</p> <p>Parental Control (Control paternal) – Acceda a los controles paternos. Debe introducir una contraseña de cuatro dígitos. La contraseña predeterminada es 8888. Para obtener más información, vea "Establecimiento del control paternal del televisor" página 32.</p> <p>Password (Contraseña) – Le permite introducir la contraseña para los controles paternos. Para cambiar la contraseña, introduzca la contraseña en el cuadro Old Password (Antigua contraseña), luego introduzca la nueva contraseña en los cuadros New Password (Nueva contraseña) y Confirm Password (Confirmar contraseña), y presione OK (Aceptar).</p> <p>Default (Opciones predeterminadas) – Restablece el combo TV/DVD a los ajustes predeterminados en la fábrica, excepto la contraseña. El combo TV/DVD debe estar en el modo de paro o la bandeja del disco debe estar abierta para restablecer los ajustes.</p>

Mantenimiento

Desconecte su combo TV/DVD del tomacorriente de la pared antes de limpiarlo. No use limpiadores líquidos ni en aerosol. Limpie la caja con un paño suave humedecido con agua. No rocíe agua directamente sobre la pantalla o el exterior.

Limpieza de los discos

El polvo y las huellas digitales en un disco pueden causar distorsión del audio y video.

Para limpiar un disco:

- Limpie el disco desde el centro hacia la orilla con un paño suave. No limpie con movimientos circulares.



Precaución
No use ningún tipo de solventes con el disco. Este se puede dañar.

Nota
Si un paño húmedo no remueve el polvo o las huellas digitales, limpie el disco con un paño que ha sido humedecido ligeramente con agua, luego seque el disco con un paño seco.

Solución de problemas

TV

Síntomas	Posibles soluciones
Franja de color	Apague el combo TV/DVD durante 20 minutos.
Fantasma de imagen o texto en pantalla	Los reflejos de edificios altos o montañas pueden distorsionar la imagen. Eleve la antena.
No hay alimentación eléctrica	Asegúrese de que el cable de alimentación eléctrica esté enchufado correctamente. Si el cable de alimentación está enchufado, desenchúfelo durante 60 segundos aproximadamente, luego vuelva a enchufarlo y encienda el combo TV/DVD.
No hay imagen	Asegúrese de que la antena o CATV esté conectado correctamente. Pruebe otra estación. Ajuste el contraste y el brillo.
Buena imagen, pero no hay sonido	Verifique que el volumen no esté al mínimo. Verifique que el volumen no esté silenciado.
Buen sonido pero no hay imagen o la imagen es insatisfactoria	Ajuste los controles del contraste, el color y el brillo.
Imagen con nieve y ruido de fondo	Asegúrese de que la antena o CATV esté conectado correctamente.
Línea blanca que cruza la pantalla	Apague el TV y comuníquese con el personal de servicio calificado.
El control remoto no funciona	Cambie las baterías. Limpie la lente del control remoto, el sensor del control remoto en el combo TV/DVD. Asegúrese de que no haya obstrucciones entre el control remoto y el sensor remoto.

DVD

Síntoma	Posibles soluciones
El disco no se reproduce	Verifique que el disco esté en la bandeja de discos con la etiqueta hacia arriba. Asegúrese de que el disco está limpio. Asegúrese de que el control parental no esté establecido.

Síntoma	Posibles soluciones
La imagen está dividida	Asegúrese de que el disco está limpio. Desconecte la alimentación eléctrica, espere unos segundos y vuelva a conectarla.

Especificaciones

Sistema de color	NTSC
Fuente de alimentación	~120 V 60 Hz
Consumo de energía	85 W
Tubo de imagen	14 pulgadas
Salida de audio	2 x 1 W
Tipo de sintonizador	181 canales, sistema sintetizado por frecuencia Quartz PLL
Tipo de control remoto	Infrarrojo, 43 teclas de acceso directo, dos baterías AAA 1.5 V x 2
Cobertura de canales	VHF: 2-13 UHF: 14-69 CATV: 1-125
Impedancia de entrada de la antena	75 ohm (VHF/UHF/CATV)
Dimensiones	TV: 14.8 x 14.65 x 15.22 pulgadas (37.5 cm x 37.2 cm x 38.65 cm) Control Remoto: 2.17 x 1.06 x 15.22 pulgadas (55 mm x 27 mm x 193 mm)
Peso	TV: 23.4 lbs (10.6 Kg) Control Remoto: 3.0 oz. (110 g)

Avisos legales

Derechos de reproducción

© 2006 Insignia. Insignia y el logotipo de Insignia son marcas de comercio de Best Buy Enterprise Services, Inc. Otras marcas y nombres de productos son marcas de comercio o marcas registradas de sus dueños respectivos. Las especificaciones y características están sujetas a cambio sin aviso previo u obligación.

Declaración de la FCC

Notificación de la FCC

Dispositivo digital de clase B

Este equipo ha sido sometido a prueba y se ha determinado que satisface los límites establecidos para ser clasificado como dispositivo digital de Clase B, de acuerdo con la Parte 15 del reglamento FCC.

Estos límites están diseñados para proporcionar una protección razonable contra interferencias dañinas cuando el equipo funciona en un ambiente residencial. Este equipo genera, usa y puede emitir energía de radiofrecuencia, y si no se instala y usa de acuerdo con el manual de instrucciones, este aparato puede causar interferencias perjudiciales a las comunicaciones de radio.

Precaución

Conforme con 47CFR, Parte 15.21 de las reglas de la FCC, cualquier cambio o modificación a este dispositivo no aprobado expresamente por el fabricante puede causar interferencias dañinas y podría invalidar la autoridad del usuario para manejar este dispositivo.

Precaución

Éste es un producto de CLASE B. En un ambiente residencial, este producto puede causar interferencias de radio, en cuyo caso el usuario quizás deba tomar las medidas adecuadas para eliminar la interferencia.

INSIGNIA™

Distributed by Insignia™ Products
Distribué par Insignia™ Products
Distribuido por Insignia™ Products

7601 Penn Avenue South,
Richfield, MN USA 55423-3645
www.Insignia-Products.com

R1

© 2005 Insignia™ Products

All rights reserved. All other products and brand names are trademarks of their respective owners.

© 2005 produits Insignia™

Tous droits réservés. Tous les autres produits ou noms de marques sont des marques de commerce qui appartiennent à leurs propriétaires respectifs.

© 2005 productos Insignia™

Todos los derechos reservados. Todos los demás productos y marcas son marcas comerciales de sus respectivos dueños.

Free Manuals Download Website

<http://myh66.com>

<http://usermanuals.us>

<http://www.somanuals.com>

<http://www.4manuals.cc>

<http://www.manual-lib.com>

<http://www.404manual.com>

<http://www.luxmanual.com>

<http://aubethermostatmanual.com>

Golf course search by state

<http://golfingnear.com>

Email search by domain

<http://emailbydomain.com>

Auto manuals search

<http://auto.somanuals.com>

TV manuals search

<http://tv.somanuals.com>