

**Kolcraft®**

*at the heart of what matters.*



# umbrella stroller

[www.kolcraft.com](http://www.kolcraft.com)

# **WARNING**

**Avoid serious injury from falling or sliding out. Always use Restraint System.** Your child's safety depends on you. Proper stroller use cannot be assured unless you follow these instructions. **DO NOT USE STROLLER UNTIL YOU READ AND UNDERSTAND THESE INSTRUCTIONS.**

## **IMPORTANT SAFETY INFORMATION:**

### **How to Keep Your Child Safe While Using this Stroller**

- **Adult assembly required.**
- **Never leave your child unattended while in stroller.** Accidents can happen quickly while your back is turned. You must always keep your child in view while your child is in the stroller, even when sleeping. Do not use this product as a bed. Your child may become tangled in straps or pads and suffocate.
- **Always use restraint system to keep child from standing up or falling out of the stroller.**
- **Always lock the stroller open before allowing your child in or near the stroller. This prevents injuries caused by stroller collapsing.**
- Only use this stroller with children who weigh less than 35 lbs. (15.88 kg) and whose head rests below the top of the seat back. Use by larger children may damage the stroller, or cause a hazardous unstable condition to exist.
- **Always set the wheel brakes when stroller is not moving, especially on an incline.** This prevents the stroller from rolling away.

### **What to Avoid While Using this Stroller**

- **Always balance the weight of the stroller evenly.** Do not place parcels or accessory items on the stroller canopy, seat, or over the handle. Do not allow children to play with or hang onto the stroller.
- To prevent the stroller from becoming unstable or tipping, do not put more than 3 lbs (1.36 kg) in the storage bag.
- **Never use this stroller on stairways or escalators.**
- **This is not an exercise stroller!** Do not use this product while running, jogging, in-line skating or participating in other athletic activities.
- **Take care when folding and unfolding to prevent finger pinching.**
- **Make sure children are clear of any moving parts** if you adjust the stroller, otherwise they may be injured.
- **DO NOT** allow children to climb into stroller unassisted. Stroller may tip over and injure child.
- Only use replacement parts supplied by the manufacturer.
- **DO NOT** use any infant car seats with this product. Serious injury could occur.

# ADVERTENCIA

**Evite daños serios causados por caídas o al deslizarse del asiento. Siempre use el sistema de cinturones.** La seguridad de su hijo/a depende de usted. No se puede asegurar un uso apropiado de la carriola a menos que usted siga estas instrucciones. **NO USE LA CARRIOLA HASTA QUE USTED HAYA LEIDO Y COMPRENDIDO ESTAS INSTRUCCIONES.**

## **INFORMACIÓN IMPORTANTE DE SEGURIDAD:**

### **Cómo mantener a su hijo seguro mientras utiliza ésta carriola**

- **Ensamblado por un adulto es necesario.**
- **Nunca deje a su niño solo en la carriola.** Pueden ocurrir accidentes repentinamente mientras usted se encuentra de espaldas. Debe mantener a su niño siempre a la vista mientras esté en la carriola, aunque esté durmiendo. No utilice este producto como cama. Su niño pudiera quedar atrapado entre las correas o sofocarse con los colchoncitos.
- **Siempre use el sistema de sujeción para evitar que su niño se pare en la carriola o se caiga.**
- **Siempre asegure la carriola en posición desplegada antes de permitir que su niño se acerque a se monte en ella. Esto evitará lesiones causadas al cerrarse súbitamente la carriola.**
- El uso de esta carriola es sólo para niños que pesen menos de 15,88 kg (35 libras) y cuya cabeza no rebese la parte superior del respaldo del asiento. La carriola puede dañarse o producir una situación peligrosa de inestabilidad si se usa con niños más pesados.
- **Siempre ponga los frenos de las ruedas cuando la carriola no esté en movimiento, especialmente cuando está en una superficie inclinada.** Esto evitará que la carriola ruede accidentalmente.

### **Qué debe evitar mientras utiliza ésta carriola**

- **Siempre mantenga el peso de la carriola repartido por igual.** No coloque paquetes ni accesorios sobre la sombrilla, los asientos o la manija. No permita que los niños jueguen con la carriola o se cuelguen de ella.
- Para impedir que la carriola se vuelva inestable o se caiga, no ponga objetos que pesen más de 1,36 kg (3 lbs) en la bolsa para almacenar.
- **Nunca utilice esta carriola en escaleras o escaleras automáticas.**
- **¡Esta carriola no está diseñada para hacer ejercicio!** No debe ser utilizada para correr, trotar, patinar o participar en otras actividades atléticas.
- **Tome cuidado cuando este doblando o desdoblando para prevenir pellizcos a los dedos.**
- **Si necesitara ajustar la carriola,** asegúrese de que los niños no estén en contacto con las piezas móviles, de lo contrario podrían lesionarse.
- **No permita que el niño se suba por sí solo en la carriola.** La carriola se puede voltear y el niño puede lesionarse.
- Use únicamente piezas de reemplazo del fabricante.
- **NO USE ningún asiento de automóvil para niños con esta carriola.** Puede ocurrir una lesión seria.

## Parts List

## Lista de piezas



**Stroller Frame**  
Estructura de la carriola



**Storage Bag**  
(select models)  
Bolsa para almacenar  
(modelos selectos)



**Canopy**  
Sombrilla



**Wheels (2)**  
Ruedas (2)



**Cup Holder**  
(select models)  
Carga vaso  
(modelos selectos)

## HOW TO ASSEMBLE YOUR STROLLER / CÓMO ENSAMBLAR SU CARRIOLA

### To Open Stroller

### Para abrir carriola

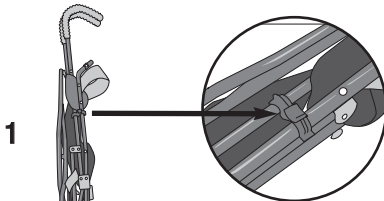

- 1** Release clip on side of stroller.  
Suelte la traba del costado de la carriola.

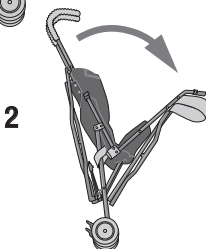

- 2** Push front of stroller downward.  
Empuje la parte delantera de la carriola hacia abajo.

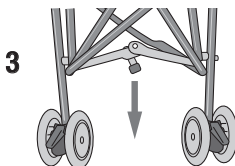

- 3** Press down folding bar to lock stroller.  
Para asegurar la carriola, presione hacia abajo la barra de doblar.

## To Assemble Front Wheels

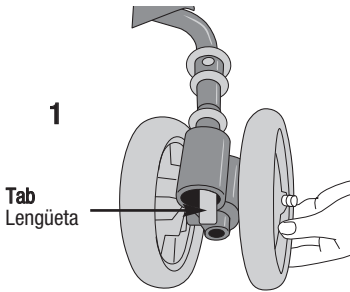

## Para ensamblar las ruedas delanteras

If stroller arrives to you with the wheels off, follow the instructions below.

Si recibe la carriola sin las ruedas puestas, siga las siguientes instrucciones.

- 1 With tab on wheel facing away from stroller, place wheel on stroller until it locks onto stroller.

Con la lengüeta de la unidad de la rueda orientada en sentido opuesto a la carriola, coloque la rueda en la carriola hasta que se encaje en la carriola.

- 2 Repeat for other wheel.

Repita la operación con las otras ruedas.

**NOTE:** To remove, squeeze tab and pull wheel off.

**NOTA:** Para quitar, apriete la lengüeta y saque las ruedas.

## To Attach Canopy



## Para unir la sombrilla

- 1 Align canopy connector between stay tab and fabric. Snap on to frame.

Alinee el conector de la sombrilla entre la lengüeta de sujeción y la tela. Conéctela a la estructura.

## To Attach Cup Holder (select models)

### ⚠ WARNING

To prevent the stroller from becoming unstable or tipping, do not place more than 1 lb (0.45 kg) in this cupholder. Do not place hot liquids in this cupholder. Hot liquids can burn your child.

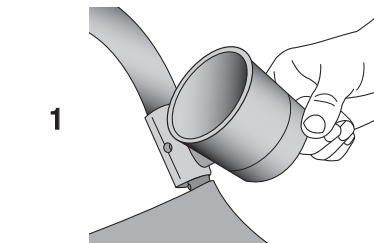

## Para conectar el soporte de vaso (modelos selectos)

### ⚠ ADVERTENCIA

Para impedir que la carriola se vuelva inestable o se caiga, no coloque más de 0.45 kg (1 lb.) en el portavasos. No coloque líquidos calientes en este portavasos. Los líquidos calientes pueden quemar al niño.

- 1 Attach cup holder to left handle by alining hole over pins and snap into place.

Para conectar el soporte de vasos a la manija izquierda, coloque el agujero sobre el poste y abróchelo.

**TO CLEAN:** Top rack dishwasher safe.

**PARA LIMPIARLO:** Se puede colocar en la rejilla superior del lavaplatos automático.

## To Operate Brakes

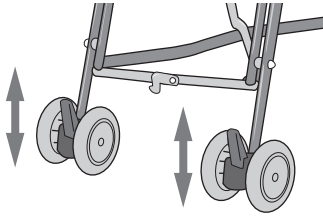

## Para usar los frenos

- 1** Push both levers down to lock.  
Empuje ambos niveladores hacia abajo para trabarlos.
- 2** Pull both levers up to unlock.  
Jale hacia arriba ambos niveladores para destrabarlos.

## To Secure Child In Stroller

### **WARNING**

Avoid serious injury from falling or sliding out. Always use restraint system.

### **ADVERTENCIA**

Evite daños serios causados por caídas o al deslizarse del asiento. Use siempre el sistema de cinturones.

**3**

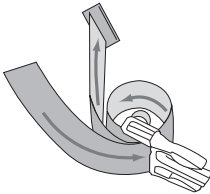

- 1** Lock both foot brakes to keep stroller from rolling.  
Asegure los dos frenos de pie para evitar que la carriola ruede accidentalmente.

- 2** Place crotch strap between child's legs.

Coloque la correa de la entrepierna entre las piernas del niño.

**4**

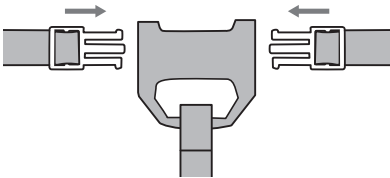

- 3** Adjust restraint system to fit snugly around child's waist.

Ajuste adecuadamente el sistema de cinturones alrededor de la cintura del niño.

- 4** To fasten restraint system buckles - push together. Be sure both buckles are fastened to secure child safely.

Para abrochar la hebilla del sistema de cinturones ensártela en el otro extremo del cinturón. Asegure que las dos hebillas estén abrochados para asegurar el niño.

**5**

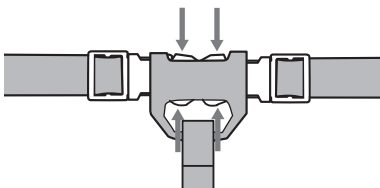

- 5** To unsnap restraint system buckles - press tabs to release.

Para desabrochar la hebilla del sistema de cinturones, presione las lengüetas.

## To Adjust Canopy - Para ajustar la sombrilla - Pour ajuster la capote

1



- 1** To lock canopy open, push down on both side hinges.

Para ajustar la sombrilla abierta, jale las bisagras hacia abajo en ambos lados.

- 2** To close, push hinges up.

Para cerrar, empuje las bisagras hacia arriba.

- 3** To adjust canopy to block sun or wind, gently push canopy forward to desired position.

Para ajustar la sombrilla para bloquear el sol o el viento, abra gradualmente la sombrilla hasta la posición deseada.

## To Recline Seat (select models)

### **WARNING**

To avoid finger entrapment or pinching, do not adjust the seat back while child is in the stroller.

## Para reclinar la carriola (modelos selectos)

### **ADVERTENCIA**

Para evitar heridas en los dedos, no ajuste el respaldo del asiento con el niño dentro.

1

Clip  
Broche

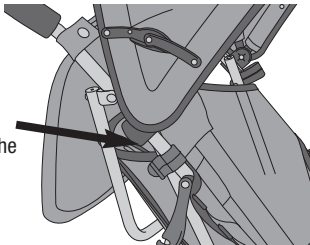

- 1** Unhook clips from both sides of stroller.

Quite los broches de los lados de la carriola.

2

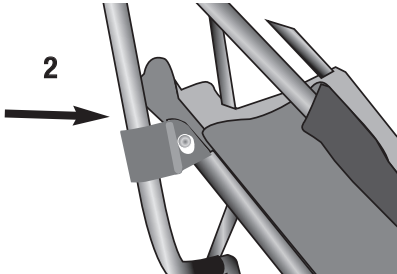

- 2** Attach clips to lower bar.

Asegure los broches en el tubo de abajo.

## To Fold Stroller

## Para doblar a carriola

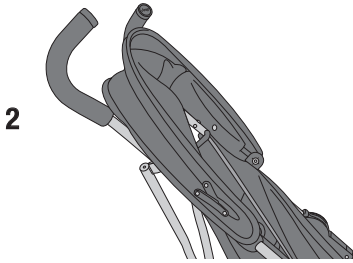

- 1** **BEFORE FOLDING:** Lock brakes.  
**ANTES DE DOBLAR:** Ponga los frenos.

- 2** Close canopy.  
Cerrar la sombrilla.

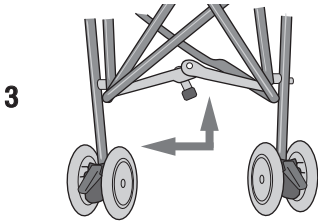

- 3** Push red lever to the left and lift up.  
Empuje la palanca roja hacia la izquierda y levántela hacia arriba.

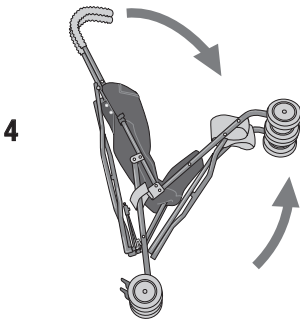

- 4** Push handlebars forward and squeeze stroller together.  
Empuje las manijas hacia adelante y pliegue la carriola.

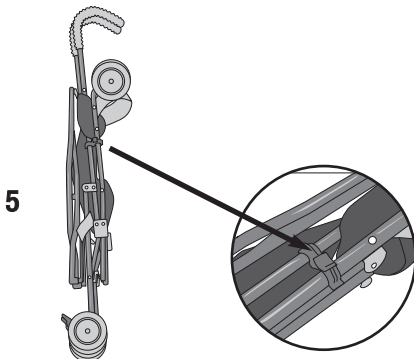

- 5** Lock clip on side of stroller.  
Asegure la traba al costado de la carriola.



## CARE & MAINTENANCE / CUIDADO & MANTENIMIENTO

- To keep your stroller running smoothly and avoid squeaking wheels use a silicone or graphite based lubricant. It is important to get it into the axle and the wheel assembly.
- Clean metal parts with a damp cloth and wipe dry.
- Clean woven fabric or vinyl parts with mild soap and water solution.
- Dry wet stroller with a soft cloth to prevent rusting.
- When storing stroller, never stack other items on top of it; this may damage the stroller.
- Periodically check for worn parts, loose screws, torn materials or stitching.
- Replace any damaged parts immediately.
- Cupholder is top rack dishwasher safe.

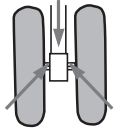

- Utilice un lubricante ligero con silicona o grafito para que su carriola se deslice suavemente y para evitar que las ruedas rechinen. Es importante el aceitar eje y las ruedas.
- Limpie las partes de metal con un trapo húmedo y luego séquelas.
- Limpie la tela tejida o las partes de vinilo con jabón suave y agua.
- Seque la carriola con un trapo suave cuando se haya mojado para evitar de que se oxide.
- Cuando guarde la carriola, nunca ponga otros objetos encima de ella, ya que esto podría dañarla.
- Revise periódicamente para ver si tiene partes gastadas, tornillos flojos, materiales rotos o partes descosidas.
- Cambie inmediatamente cualquier parte dañada.
- Soporte de vasos se puede colocar en la rejillas superior del lavaplatos automático.

## LIMITED WARRANTY

Kolcraft® warrants this product to be free of defects in materials and workmanship, as follows: For a period of ONE YEAR from the date of purchase, Kolcraft will repair or replace, at its option, the defective product. If you have a problem or are not satisfied with this product, please contact the Consumer Service Department at Kolcraft.

REPAIR OR REPLACEMENT AS PROVIDED UNDER THIS WARRANTY IS THE EXCLUSIVE REMEDY OF THE CONSUMER. KOLCRAFT SHALL NOT BE LIABLE FOR ANY INCIDENTAL OR CONSEQUENTIAL DAMAGES FOR BREACH OF ANY EXPRESS OR IMPLIED WARRANTY ON THIS PRODUCT, EXCEPT TO THE EXTENT REQUIRED BY APPLICABLE LAW. ANY IMPLIED WARRANTY OF MERCHANTABILITY OR FITNESS FOR A PARTICULAR PURPOSE ON THIS PRODUCT IS LIMITED TO THE DURATION OF THIS WARRANTY.

Some states do not allow the exclusion or limitation of warranties set forth above, so the above exclusions may not apply to you. This warranty gives you specific legal rights, and you may also have other rights which vary from state to state. We sincerely thank you for your purchase of this Kolcraft product.

To obtain warranty service, please call Kolcraft's Consumer Service Department at 1-800-453-7673 in U.S. and Canada, 1-910-944-9345 outside U.S. and Canada or contact us via email at [customerservice@kolcraft.com](mailto:customerservice@kolcraft.com). If the product is returned to Kolcraft's Consumer Service Department for repair or replacement, it must be shipped prepaid and adequately insured.

For further information visit [www.kolcraft.com](http://www.kolcraft.com)

**Recall WEBSITE:** HELP KEEP YOUR CHILD SAFE. Check [www.recall.gov](http://www.recall.gov) to see if any products you use with your child or any of your child's toys have been recalled.

## PERSONAL RECORD CARD

Once in a while, we are less than perfect and one of our products with a problem reaches a customer. In most cases, we can solve your problem with replacement parts. Please contact us before you return one of our products to the store. Once a product is returned, it cannot be resold. The materials and the energy used to make it are wasted.

Please fill in the information in the space provided and attach a copy of your purchase receipt. You will need this information to obtain warranty service.

You can find the Model Number and Date of Manufacture on a sticker located on the rear stroller leg, or sewn on the back of the seat.

### **Please direct any comments, questions or replacement part requests to:**

Kolcraft® Enterprises, Inc. Consumer Service Department  
10832 NC Highway 211 East  
Aberdeen, NC 28315

1-800-453-7673 in U.S. & Canada, 1-910-944-9345 outside U.S. & Canada  
Eastern Standard Time, 8 am-6:45 pm Monday - Thursday, 8 am-3:30 pm Friday

**fax:** 910-944-3490

**e-mail:** [customerservice@kolcraft.com](mailto:customerservice@kolcraft.com)

Model / Style Number: \_\_\_\_\_

Date of Manufacture: \_\_\_\_\_

Date of Purchase: \_\_\_\_\_

**Turn to page 12 to see a list of replacement parts and for ordering information**

## GARANTÍA LIMITADA

Kolcraft® garantiza que este producto estará libre de defectos en materiales y fabricación de la siguiente manera: Por un período de UN AÑO después de la fecha de compra, Kolcraft reparará o reemplazará, a su opción, el producto defectuoso. Si usted tiene un problema o no está satisfecho con este producto, por favor diríjase al Departamento de Servicio al Consumidor de Kolcraft.

LA REPARACIÓN O EL REEMPLAZO SEGÚN SE DISPONE EN ESTA GARANTÍA ES EL REMEDIO EXCLUSIVO DE CONSUMIDOR. KOLCRAFT NO SE HARÁ RESPONSABLE DE NINGÚN DAÑO INCIDENTAL O EMERGENTE POR VIOLACIÓN DE CUALQUIER GARANTÍA EXPRESA O IMPLÍCITA DE ESTE PRODUCTO, SALVO EN LA MEDIDA REQUERIDA POR LA LEY APLICABLE. CUALQUIER GARANTÍA IMPLÍCITA DE COMERCIABILIDAD O IDONEIDAD PARA UN FIN EN PARTICULAR DE ESTE PRODUCTO ESTÁ LIMITADA EN DURACIÓN AL TÉRMINO DE ESTA GARANTÍA.

Algunos estados no permiten la exclusión o limitación de garantías según se dispone anteriormente, de manera que es posible que las antedichas exclusiones no sean aplicables a usted. Esta garantía le otorga derechos legales específicos y es posible que también disponga de otros derechos, los cuales pueden variar de un estado a otro. Le agradecemos sinceramente por haber comprado este producto Kolcraft.

Para obtener servicio de garantía, llame al Departamento de Servicio al Consumidor de Kolcraft al 1-800-453-7673 en Estados Unidos y Canadá; fuera de Estados Unidos y Canadá: 1-910-944-9345 o envíenos un mensaje por correo electrónico a [customerservice@kolcraft.com](mailto:customerservice@kolcraft.com).

Si el producto se devuelve al Departamento de Servicio al Consumidor de Kolcraft para ser arreglado o reemplazado, debe mandarse con el flete pagado y debidamente asegurado.

Para mayor información visítenos en [www.kolcraft.com](http://www.kolcraft.com)

**SITIO DE WEB DE HACER VOLVER:** MANTENGA A SU HIJO SEGURO. Compruebe [www.recall.gov](http://www.recall.gov) para ver si cualquiera de los productos que utiliza con su hijo o cualquiera de sus juguetes han sido retirados.

## TARJETA DE REGISTRO PERSONAL

Ocasionalmente no logramos la perfección y uno de nuestros productos presenta algún problema al llegar al cliente. En la mayor parte de los casos podemos resolver el problema con piezas de reemplazo. Sírvase ponerse en contacto con nosotros antes de devolver uno de nuestros productos a la tienda. Una vez que se devuelve un producto, no se puede volver a vender. Se desperdician los materiales y la energía que se usó en su fabricación.

Por favor escriba la información en el espacio provisto y adjunte una copia de su recibo de compra. Usted necesitará esta información para obtener los servicios incluidos en la garantía.

Usted puede encontrar el número del modelo y la fecha de fabricación en una etiqueta situada en la parte trasera de la pata de la carriola o cocido en la parte posterior del asiento.

### Favor de remitir cualquier comentario, preguntas o pedidos de piezas de respuesto a:

Kolcraft® Enterprises, Inc. Consumer Service Department  
10832 NC Highway 211 East

1-800-453-7673 en los Estados Unidos y en Canadá, 1-910-944-9345 fuera de los Estados Unidos y Canadá tiempo estándar del este, 8 am-6:45 pm Lunes - Jueves, 8 am-3:30 pm Viernes

**fax:** 910-944-3490

**correo electrónico:** [customerservice@kolcraft.com](mailto:customerservice@kolcraft.com)

Número de Modelo/Estilo: \_\_\_\_\_

Fecha de fabricación: \_\_\_\_\_

Fecha de compra: \_\_\_\_\_

Vaya a la página 12 para ver la lista de repuestos para obtener información sobre pedidos

## REPLACEMENT PARTS LIST - LISTA DE PIEZAS DE REPUESTO

### TO ORDER PARTS:

- 1-800-453-7673 in U.S.A. & Canada
- 1-910-944-9345 outside U.S.A. & Canada
- Visit "Order Replacement Parts" page on [www.kolcraft.com](http://www.kolcraft.com)
- Email [customerservice@kolcraft.com](mailto:customerservice@kolcraft.com)

### PARA PEDIR REPUESTOS:

- Llame al 1-800-453-7673 en EE. UU. y Canadá, y al 1-910-944-9345 fuera de EE. UU. y Canadá
- Visite la página "Pedir repuestos" en [www.kolcraft.com](http://www.kolcraft.com)
- Envíe un correo electrónico a [customerservice@kolcraft.com](mailto:customerservice@kolcraft.com)



**Canopy**  
Sombrialla  
\$9.00



**Storage Bag**  
(select models)  
Bolsa para almacenar  
(modelos selectos)  
\$7.00



**Front Wheel**  
Rueda delantera  
\$9.00



**Folding Latch**  
Palanca para plegado  
\$2.00



**Cup Holder**  
(select models)  
Carga vaso  
(modelos selectos)  
\$7.00

**Seat Pad**  
Colchón para el asiento  
\$15.00

**Rear Wheel**  
Rueda trasera  
\$5.00

**Footrest**  
Apoyapiés  
\$7.00

**Handle Grip**  
Asa para agarrar  
\$2.00

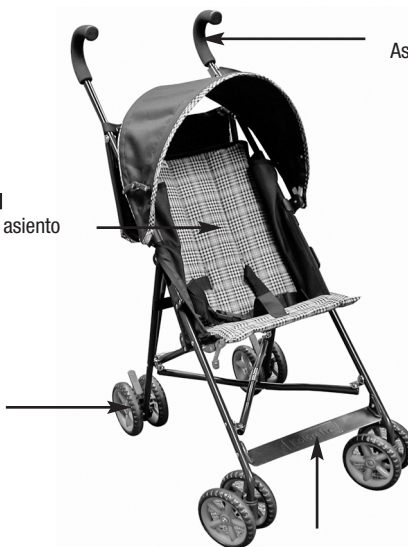

## Free Manuals Download Website

<http://myh66.com>

<http://usermanuals.us>

<http://www.somanuals.com>

<http://www.4manuals.cc>

<http://www.manual-lib.com>

<http://www.404manual.com>

<http://www.luxmanual.com>

<http://aubethermostatmanual.com>

Golf course search by state

<http://golfingnear.com>

Email search by domain

<http://emailbydomain.com>

Auto manuals search

<http://auto.somanuals.com>

TV manuals search

<http://tv.somanuals.com>