

KOMPERNASS GMBH · BURGSTRASSE 21 · D-44867 BOCHUM
www.kompernass.com
ID-Nr.: KH527-11/07-V1

■ BLENDER



KH 527

GB
IE
CY **BLENDER**
Operating instructions

FI **TEHOSEKOITIN**
Käyttöohje

SE
FI **MIXER**
Bruksanvisning

DK **BLENDER**
Betjeningsvejledning

NO **BLENDER**
Bruksanvisning

GR
CY **ΜΠΛΕΝΤΕΡ**
Οδηγίες χρήσης

DE
AT **STANDMIXER**
Bedienungsanleitung



CONTENT	PAGE
Safety Notices	2
Intended Use	2
Technical data	3
Unpacking	3
Items supplied	3
Appliance description	3
Preparing for use	3
Operation	4
Filling and mounting the mixer jug	4
Selecting operating speeds	4
Filling when in use	4
Removing the mixer	5
Useful tips	5
Cleaning	5
Cleaning the mixer	5
Cleaning the motor block	6
After cleaning	6
Storage	6
Disposal	7
Warranty and Service	7
Importer	7

Read the operating instructions carefully before using the appliance for the first time and preserve this booklet for later reference. Pass the manual on to whomsoever might acquire the scale at a later date.

Safety Notices

⚠ To avoid the risk of a potentially fatal electric shock:

- Ensure that the motor block, the power cable and the power plug are never submersed in water or other fluids.
- Only use the appliance in dry rooms, never use it outdoors or in moist environments.
- Make sure that the power cable never becomes wet or damp during operation. Lay the cable such that it does not get clamped or otherwise damaged.
- Arrange for defective power plugs and/or cables to be replaced at once by qualified technicians or our Customer Service Department.
- Always remove the plug from the power socket after use. Switching off the appliance is not sufficient because the appliance receives power as long as the power plug is connected to the socket.
- Check to ensure that the appliance is in a serviceable condition before taking it into use. The appliance may not be used if there is recognisable damage on it, especially to the motor block and the glass mixing jug.
- Immediately remove the plug from the socket should you hear or smell anything unexpected from the appliance when it is in use or there is an evident malfunction.

⚠ To avoid overheating and the risk of fire:

- Do not use the appliance in locations with direct sunlight or in the vicinity of heat generating appliances.
- NEVER fill the mixing jug with boiling fluids! Allow these to cool to a handwarm temperature. Otherwise, the appliance could overheat and/or the glass of the mixing jug could crack!

⚠ To reduce the risk of fire or injury:

- NEVER insert your hand or fingers in the mixing jug, especially when it is in use. The cutters are extremely sharp!
- DO NOT open the cover when the appliance is in operation. Should you do so, pieces of the foodstuff could be thrown out at high speeds!
- Do not insert cutlery items or mixing tools into the mixing jug when the appliance is in use. There is a considerable risk of injury should these make contact with the swiftly rotating cutters!
- In order to be able to react immediately in the event of danger, always have the appliance under supervision when it is in use.
- This appliance is not intended for use by individuals (including children) with restricted physical, physiological or intellectual abilities or deficiencies in experience and/or knowledge unless they are supervised by a person responsible for their safety or receive from this person instruction in how the appliance is to be used.
- Children should be supervised to ensure that they do not play with the appliance.

Intended Use

This appliance is intended for ...

- the mixing, blending and stirring of foodstuffs as well as the crushing of ice cubes,
- exclusively for normal domestic amounts and only for private use in a domestic environment in dry rooms.

This appliance is not intended for ...

- the hacking of hard foodstuffs, such as nuts, seeds, large kernels or stalks,
- the processing of materials that are not foodstuffs,

- utilisation for commercial or industrial purposes,
- for use in moist environments or outdoors.

Use only the accessories and spare parts that are specified for this appliance. Other parts are possibly not sufficiently suitable or safe!

Technical data

Nominal voltage: 220 - 240 V~ 50 Hz

Nominal power

consumption: 550 Watt

Max. capacity: 1.75 l

Protection class: II 

KB time: 3 Minutes

The C.O. Time (Continuous Operation) details how long an appliance may be used without the motor overheating and being damaged. When the specified C.O. Time has been reached, the appliance must be switched off until the motor has cooled itself down.

Unpacking

Before taking the appliance into use check to ensure that ...

- the appliance is free of visible damage, including also the power cable and plug, all accessories and all appliance parts,
- all packaging materials are removed from the appliance. Preserve the packaging so as to be able to store the appliance under protection or to transmit it through the post, e.g. for repairs.
- Carefully clean all components before using the liquidiser for the first time (see "Cleaning").

Items supplied

After unpacking, check to ensure all items are available. Being supplied are:

- 1 x Motor block, with power cable and plug
- 1 x Mixer jug, with permanently assembled cutters
- 1 x Lid
- 1 x Filling cap
- 1 x Operating instruction

Appliance description

- 1 Filling cap
- 2 Cover
- 3 Mixer jug
- 4 Cutter
- 5 Switch
- 6 Power cable
- 7 Motor block
- 8 Cable storage
- 9 Scale

Preparing for use

When all components have been cleaned as described under "Cleaning":

- ⇨ Position the appliance such that, ...
 - the power plug is immediately accessible, so that it can be quickly withdrawn in the event of danger.
 - the appliance stands firmly and without risk of slipping or tipping when under vibration.
 - that the power cable is not in the working area and thus not presenting a risk of being inadvertently snagged and tipping the appliance over.

Operation

Warning!

The motor switches itself off as soon as the mixing jug is removed from the motor block. It could then be overlooked that the appliance is still switched on. The motor will thus start of its own accord as soon as the mixing jug is replaced on it:

Therefore:

- First insert the power plug into the wall socket when the mixer jug is filled and mounted with its lid fitted and closed.
- Before mounting the mixing jug always check to see that the appliance is switched off or that the power plug has been removed.
- Before removing the mixer jug, switch the appliance off, remove the power plug and wait for the motor to stop revolving.

Filling and mounting the mixer jug

- ⇒ Only fill the mixer jug when it is removed from the motor unit.
- ⇒ Afterwards, firmly press the lid onto the mixer jug. Ensure that the pourer on the mixer jug is also securely closed.
- ⇒ Insert the filling cap into the lid opening and secure it by turning it clockwise.
- ⇒ Place the ready filled and sealed mixer jug onto the motor block. Lightly turn the mixer jug until you can press it down. The motor can start only when the mixer jug is securely positioned.

Selecting operating speeds

When the mixer jug is filled, completely sealed and securely fitted to the motor block, you can then switch the appliance on.

⇒ Place the switch on ...

- **Level 1-3**

for fluid or soft foodstuffs, for mixing, blending and stirring

- **Level 3-5**

for firmer foodstuffs or for hacking

- **Level Ice Crush/Clean**

for a short, powerful impulse operation, e.g. for crushing ice cubes or for cleaning. To avoid overburdening the motor the switch does not lock into this position. Therefore, hold the switch in this position for a short period.

Filling when in use

Warning!

Should you wish to insert further foodstuffs during operation, you may **ONLY** open the filling cap provided for this purpose.

- Under no circumstance should you open the lid. Pieces of the foodstuff could be thrown out at high speeds!
- Do not insert cutlery items or mixing tools into the mixing jug when the appliance is in use. There is a considerable risk of injury should these make contact with the swiftly rotating cutters!

To insert something when the appliance is in operation, ...

- ⇒ turn the filling cap anti-clockwise and remove it.
- ⇒ Afterwards, replace the filling cap into the lid and secure it by turning it clockwise.

Removing the mixer

When the processing of the foodstuffs is complete:

- ⇒ Always first place the switch into the OFF position ("0") and remove the power plug.
- ⇒ Wait until the motor has come to a complete standstill before lifting the mixer jug straight up. It does not need to be turned.

Useful tips

- The best results when blending firm ingredients are achieved by placing small portions one after the other into the mixer jug instead of inserting a single large portion.
- When processing firm ingredients, cut them into small pieces (2-3 cm).
- When mixing liquid ingredients begin first of all with a small measure of fluids. Gradually add more fluids to the mixture through the filling cap.
- The appliance can be stabilised by placing your hand on top of the closed liquidiser during operation.
- For the stirring of firm or very viscous foodstuffs it can be beneficial to use the impulse-operation, which helps avoid a blocking of the cutters.

Cleaning

⚠ **Caution!**

Before starting to clean the liquidiser and its components:

- Ensure that the motor is switched off and the power plug removed from the socket.
- Under no circumstance may the motor block be submersed in water or other fluids. This could result in you receiving a fatal electric shock and the appliance could be damaged.
- Never open the housing of the appliance. This brings with it the risk of receiving a fatal electric shock.
- Never disassemble the cutters and never reach into the mixer jug. The cutters are extremely sharp!
- Do not use solvents or abrasive cleaners on the plastic surfaces, they could be damaged by them.

Cleaning the mixer

- ⇒ So that you do not injure yourself on the cutters, clean the mixer jug only with a long handled dishwasher brush.
- ⇒ In a case of stubborn soiling, the mixer jug can also be cleaned in a dishwasher.
- ⇒ Clean the lid and the filling cap in a dishwasher or with the normal washing up.

If you clean the liquidiser directly after use, you can often achieve a satisfactory and hygienic level of cleaning with the following alternative:

- ⇒ Fill the mixer jug with water, close the lid and place the mixer jug on the motor block. Insert the power plug into the wall socket and activate the Ice Crush/Clean switch, causing the cutters to rotate in the water with maximum revolutions.

Should this not dislodge the soiling, you can separate the lower plastic part of the mixer jug (with the cutters) from the the glass part:

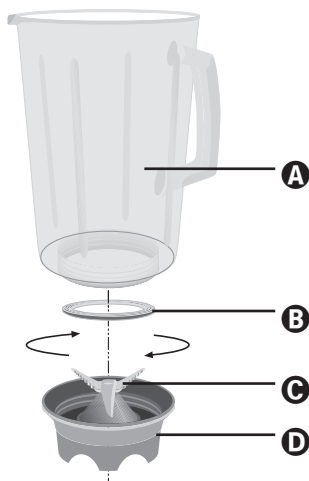

- ⇒ Remove the mixer jug from the motor block.
- ⇒ Turn the plastic part **D** of the mixer jug so that it separates itself from the glass part **A**.

⚠ Attention!

Take care with the cutters **C**. They are very sharp.
Risk of injury!

- ⇒ Clean both parts thoroughly in a mild soapy solution or in a dishwasher.
- ⇒ Replace the plastic part **D** of the mixer jug back onto the glass part **A**. Ensure that the sealing ring **B** is correctly fitted.

Cleaning the motor block

- ⇒ Use a dry cloth or, at the most, a lightly moistened one for cleaning the plastic surfaces.
- ⇒ At every cleaning check that the contact switch in the receptor for the mixer jug is not blocked by soiling residues. If you cannot dislodge any blockages with the corner of a piece of paper, make contact with Customer Services. Under no circumstances should you use a hard object, this could damage the contact switch.
- ⇒ Remove any possible residues on the underside of the motor block only with a dry cloth or a stiff bristled brush. Ensure that nothing can enter through the ventilation opening of the appliance.

After cleaning

Allow all parts to dry well before re-assembling and re-using the liquidiser.

Storage

- ⇒ If you do not intend to use the liquidiser for an extended period, clean it thoroughly (see chapter "Cleaning").
- ⇒ Wrap the power cable around the cable storage on the base of the motor block.
- ⇒ Store the liquidiser at a cool and dry location.

Disposal



Do not dispose of the appliance in your normal domestic waste.

Dispose of the appliance through an approved disposal centre or at your community waste facility. Observe the currently applicable regulations. In case of doubt, please contact your waste disposal centre.



Dispose of all packaging materials in an environmentally friendly manner.

Warranty and Service

The warranty for this appliance is for 3 years from the date of purchase. The appliance has been manufactured with care and meticulously examined before delivery. Please retain your receipt as proof of purchase. In the case of a warranty claim, please make contact by telephone with our service department. Only in this way can a post-free despatch for your goods be assured.

The warranty covers only claims for material and manufacturing defects, not for wearing parts or for damage to fragile components, e.g. buttons or batteries. This product is for private use only and is not intended for commercial use.

The warranty is void in the case of abusive and improper handling, use of force and internal tampering not carried out by our authorized service branch. Your statutory rights are not restricted in any way by this warranty.

DES Ltd

Units 14-15
Bilston Industrial Estate
Oxford Street
Bilston
WV14 7EG
Tel.: 0870/787-6177
Fax: 0870/787-6168
e-mail: support.uk@kompernass.com

Irish Connection

Harbour view
Howth
Co. Dublin
Tel: 00353 (0) 87 99 62 077
Fax: 00353 18398056
e-mail: support.ie@kompernass.com

Importer

KOMPERNASS GMBH
BURGSTRASSE 21
D-44867 BOCHUM

www.kompernass.com

SISÄLLYSLUETTELO

SIVU

Turvaohjeet	10
Määräystenmukainen käyttö	10
Tekniset tiedot	11
Purkaminen pakkauksesta	11
Toimituslaajuus	11
Laitteen kuvaus	11
Pystytys	11
Käyttö	12
Sekoitusosan täyttö ja asentaminen	12
Nopeustason valitseminen	12
Täyttö käytössä	12
Sekoitusosan irrottaminen	13
Hyödyllisiä ohjeita	13
Puhdistus	13
Moottorilohkon puhdistaminen	14
Puhdistuksen jälkeen	14
Säilytys	14
Hävittäminen	15
Takuu ja huolto	15
Maahantuoja	15

Säilytä käsikirja myöhempiä käyttöä varten. Jos myyt laitteen, anna käsikirja uudelleen omistajalle!

Turvaohjeet

⚠ Vältäaksesi sähköiskun aiheuttaman hengenvaaran:

- Varmista, ettei moottorilohkoa, virtajohtoa tai verkkopistoketta koskaan upoteta veteen tai muihin nesteisiin.
- Käytä laitetta ainoastaan kuivissa tiloissa, älä koskaan käytä sitä ulkona tai kosteassa ympäristössä.
- Pidä huolta siitä, ettei virtajohto kastu koneetta käytettäessä. Vedä virtajohto siten, ettei se tartu, puristu tai vaurioitu muulla tavalla.
- Anna valtuutetun ammattihenkilöstön tai huoltopalvelun vaihtaa vaurioitunut verkkopistoke tai virtajohto välittömästi uuteen, jotta vaaroilta vältyttäisiin.
- Irrota pistoke pistorasiasta aina käytön jälkeen. Pelkäästään virran katkaiseminen ei riitä, koska laitteessa on virtaa niin kauan, kunnes pistoke irrotetaan pistorasiasta.
- Tarkasta laitteen moitteeton kunto ennen jokaista käyttökertaa. Laitetta ei saa käyttää, jos siinä havaitaan vaurioita, erityisesti moottorilohkossa tai lasisessa sekoitinosaassa.
- Irrota verkkopistoke välittömästi pistorasiasta, kun havaitset epätavallista ääntä tai hajua tai toimintahäiriön.

⚠ Ylikuumennus- ja tulipalovaarojen välttämiseksi:

- Älä käytä laitetta alueella, johon aurinko paistaa suoraan tai jossa esiintyy lämpöä synnyttävien laitteiden lämpövaikutusta.
- Älä koskaan täytä kiehuvia nesteitä sekoitinosaan. Anna niiden jäähtyä ensin kädenlämpöiseksi. Muutoin laite saattaa ylikuumentua ja sekoitinosan lasi haljeta!

⚠ Onnettomuus- ja loukkaantumisvaarojen välttämiseksi:

- Älä koskaan työnnä kättäsi sekoitinosaan, etenkin sen ollessa käynnissä. Terät ovat äärimmäisen teräviä!
- Älä avaa kantta, kun laite on käytössä. Muutoin elintarvikkeiden palasia voi singota ulos suurella nopeudella!
- On olemassa huomattava loukkaantumisvaara, näiden koskettaessa erittäin nopeasti pyöriäviä teriä!
- Älä anna laitteen työskennellä ilman valvontaa, jotta voisit vaaran tullen heti reagoida.
- Tätä laitetta ei ole tarkoitettu sellaisten henkilöiden (mukaan lukien lapset) käyttöön, joiden rajoitetut, fyysiset, aistilliset tai henkiset kyvyt tai kokemuksen ja/tai tiedon puute estävät käytön, lukuun ottamatta tilanteita, joissa heitä valvoo turvallisuudesta vastaava henkilö tai joissa he ovat saaneet tältä ohjeita laitteen käytöstä.
- Lapsia tulee valvoa, jotta varmistettaisiin, etteivät he leiki laitteella.

Määräystenmukainen käyttö

Tämä laite on tarkoitettu ...

- elintarvikkeiden sekoittamiseen ja soseuttamiseen sekä jääpalojen murskaamiseen,
- ainoastaan kotitalouksissa tavanomaisille määrille ja ainoastaan yksityiseen kotikäyttöön kuivissa tiloissa.

Tätä laitetta ei ole tarkoitettu ...

- kovien elintarvikkeiden, kuten esim. pähkinöiden, kivien, suurten siementen tai varsien hienontamiseen,
- muiden materiaalien kuin elintarvikkeiden työstimiseen,

- ammatti- tai teollisuuskäyttöön,
- käytettäväksi kosteassa ympäristössä tai ulkona.

Käytä ainoastaan tälle laitteelle tarkoitettuja lisä- ja varaosia. Muut osat eivät välttämättä ole riittävän soveliaita tai turvallisia!

Tekniset tiedot

Nimellisjännite:	220 - 240 V~ 50 Hz
Nimellisteho:	550 W
Enimmäistöyöttömäärä:	1,75 l
Suojausluokka:	II 
LK-aika:	3 minuuttia

LK-aika (lyhytaikaiskäyttö) ilmoittaa, kuinka kauan laitetta voidaan käyttää moottorin ylikuumentumatta ja vaurioitumatta. Ilmoitetun lyhytaikaiskäyttöajan (LK) jälkeen on laite pidettävä sammutettuna niin kauan, että moottori on jäähtynyt huoneen lämpötilaan.

Purkaminen pakkauksesta

Varmista ennen laitteen käyttöä, että ...

- laite on vahingoittumaton, samoin kuin virtajohto verkkopistokkeineen sekä kaikki lisä- ja laiteosat,
- kaikki pakkauksen osat on poistettu laitteesta. Säilytä pakkausta laitteen suojattua varastointia tai sen lähettämistä varten, esim. korjaustapakuksessa.
- Puhdista huolellisesti kaikki osat ennen tehosekoittimen ensimmäistä käyttöä (katso "Puhdistus").

Toimituslaajuus

Tarkasta pakkauksen avaamisen jälkeen toimituksen täydellisyys. Toimituslaajuuteen sisältyvät:

- 1 x moottorilohko, virtajohto ja verkkopistoke
- 1 x sekoitinosa, kiinteästi asennetulla leikkuuterällä
- 1 x kansi
- 1 x täyttökorkki
- 1 x käyttöohje

Laitteen kuvaus

- 1 Täyttökorkki
- 2 Kansi
- 3 Sekoitinosa
- 4 Leikkuuterä
- 5 Katkaisin
- 6 Virtajohto
- 7 Moottorilohko
- 8 Johtokela
- 9 Asteikko

Pystytyt

Kun olet puhdistanut kaikki osat kohdassa "Puhdistus" kuvatulla tavalla:

⇨ Pystytä laite niin, että ...

- verkkopistoke on välittömästi käsillä, jotta se voitaisiin irrottaa pistorasiasta vaaratilanteessa.
- laite seisoo tukevasti ja liukumatta, jotta se ei kaatuisi värähdellessään.
- johto ei ulotu työskentelyalueelle ja ettei laitetta voida kaataa vahingossa virtajohtosta vetämällä.

Käyttö

Varoitus!

Moottori sammuu heti, kun sekoitinosa irrotetaan moottorilohkosta. Silloin saattaa olla, ettei koneen päällälöola välttämättä enää muisteta. Moottori käynnistyy silloin välittömästi heti, kun sekoitinosa asennetaan:

Siksi:

- Työnnä verkkopistoke pistorasiaan vasta sitten, kun sekoitinosa on asennettu paikoilleen valmiiksi täytettynä ja suljettuna.
- Varmista aina ennen asennusta, että laite on pois päältä tai verkkopistoke irrotettu pistorasiasta.
- Kytke se pois päältä ensin, irrota verkkopistoke ja odota, kunnes moottori on pysähtynyt, ennen kuin irrotat sekoitinosan.

Sekoitinosa täyttö ja asentaminen

- ⇒ Täytä sekoitinosa ainoastaan sen ollessa irti moottorilohkosta.
- ⇒ Paina sitten kansi tiukkaan sekoitinosalta. Varmista, että myös sekoitinosa kaatonokka on suljettu.
- ⇒ Työnnä täyttökorkki kannen aukkoon ja kierrä se kiinni myötäpäivään.
- ⇒ Aseta valmiiksi täytetty ja suljettu sekoitinosa moottorilohkolle. Kierrä sekoitinosa kevyesti, kunnes voit painaa sen alas. Moottori voi käynnistyä ainoastaan, kun sekoitinosa on tiiviisti paikallaan.

Nopeustason valitseminen

Kun sekoitinosa on moottorilohkolla valmiiksi täytettyä ja täysin suljettuna, voit käynnistää laitteen.

⇒ Kytke katkaisin asentoon ...

- **Taso 1-3**

nestemäisille tai keskikiinteille elintarvikkeille, sekoitintaaksesi ja soseuttaaksesi

- **Taso 3-5**

kiinteämmille elintarvikkeille tai hienontaaksesi

- **Taso Ice Crush/Clean**

lyhyttä, voimakasta impulssikäyttöä varten, esim. jääpalojen murskaamiseen tai puhdistamiseen.

Kytkin ei lukitu tähän asentoon, jotta moottori ei ylikuormittuisi. Pidä siksi kytkintä tässä asennossa vain lyhyen aikaa.

Täyttö käytössä

Varoitus!

Kun haluat täyttää sekoittimeen jotakin käytön aikana, saat avata ainoastaan erikseen sitä varten tarkoitetun täyttökorkin.

- Älä missään tapauksessa avaa kantta. Elintarvikkeiden palasia saattaa singota ulos suurella nopeudella!
- Älä koskaan työnnä aterimia tai sekoitustarvikkeita sekoitusosaan laitteen ollessa käytössä. On olemassa huomattava loukkaantumisaara, näiden koskettaessa erittäin nopeasti pyöriviä teriä!

Voidaksesi täyttää sekoittimeen jotakin käytön aikana ...

⇒ kierrä täyttökorkki ylös vastapäivään ja irrota se.

⇒ Työnnä lopuksi täyttökorkki takaisin kannen aukkoon ja kierrä se kiinni myötäpäivään.

Sekoittinosan irrottaminen

Kun täytettyjen elintarvikkeiden työstäminen on lopetettu:

- ⇒ Aseta aina ensiksi katkaisin pois päältä -asentoon ("0") ja irrota verkkopistoke.
- ⇒ Odota ensin, että moottori pysähtyy, ennen kuin irrotat sekoittinosan suoraan ylöspäin nostamalla. Sekoittinosaa ei saa tällöin kääntää.

Hyödyllisiä ohjeita

- Jotta saat parhaimmat tulokset soseuttaessasi kiinteitä aineksia, lisää ainekset sekoittimeen vähitellen pienissä erissä, sen sijaan että täyttäisit suuren määrän kerralla.
- Kun käsittelet kiinteitä aineksia, leikkaa ne pieniksi paloiksi (2-3 cm).
- Nestemäisiä aineksia sekoittaessasi aloita aluksi vähäisellä nestemäärällä. Lisää nestettä vähitellen kannen aukon kautta.
- Kun asetat kätesi käyvän, suljetun tehosekoittimen päälle, voit näin vakauttaa laitteen hyvin.
- Kiinteiden tai erittäin paksujuoksuisten elintarvikkeiden sekoittamisessa voi olla hyödyksi käyttää pulssikäyttöä, jotta leikkuuterän kiinnijuttuminen estettäisiin.

Puhdistus

⚠ Varo!

Ennen tehosekoittimen ja sen osien puhdistamista:

- Varmista, että laite on otettu pois päältä ja että verkkopistoke on irrotettu.
- Moottorilohkoa ei missään tapauksessa saa upottaa veteen tai muihin nesteisiin. Näin voi sähköisku aiheuttaa hengenvaaran ja laite saattaa vaurioitua.
- Älä koskaan avaa laitteen koteloa. Muutoin on olemassa sähköiskun aiheuttama hengenvaara.
- Älä koskaan irrota teriä äläkä myöskään koskaan työnnä kättäsi sekoittinosaan. Terät ovat äärimmäisen teräviä!
- Älä käytä muovipintoihin liuotin- tai hankausaineita, ne saattavat muutoin vaurioitua.

Sekoittinosan puhdistaminen

- ⇒ Puhdista sekoittinosa ainoastaan pitkävartisella astianpesuharjalla niin, jotta et loukkaa itseäsi teriin.
- ⇒ Jos lika on itsepintaista, voit myös puhdistaa sekoittinosan astianpesukoneessa.
- ⇒ Puhdista kansi ja täyttökorkki astianpesukoneessa tai tiskatessasi.

Kun puhdistat tehosekoittimen heti käytön jälkeen, saavutat useimmissa tapauksissa riittävän hygienisen puhdistuksen seuraavilla vaihtoehdoilla:

- ⇒ Täytä sekoittinosa vedellä, sulje kansi ja aseta sekoittinosa moottorilohkolle.

Työnnä verkkopistoke pistorasiaan ja käytä Ice Crush/Clean-käyttöä muutaman kerran, jotta terät sekoittaisivat vettä suurimmalla nopeudellaan.

Jos lika ei irtoa, voit irrottaa sekoitinosan alimman muoviosan terineen sekoitinosan lasiosasta:

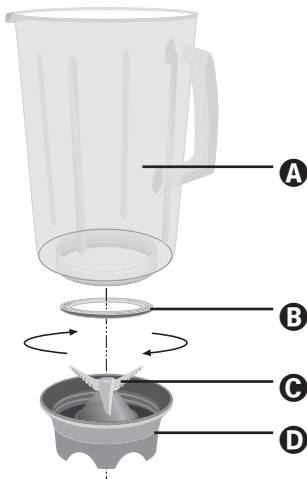

- ⇒ Irrota sekoitinosan moottorilohkolta.
- ⇒ Kierrä sekoitinosan muoviosaa **D** niin, että se irtoaa sekoitinosan lasiosasta **A**.

⚠ Huomio!

Käsittele teriä **C** varovasti. Ne ovat erittäin teräviä. Loukkaantumisvaara!

- ⇒ Puhdista molemmat osat perusteellisesti miedossa saippuvedessä tai astianpesukoneessa.
- ⇒ Aseta sekoitinosan muoviosaa **D** jälleen sekoitinosan lasiosalle **A**. Varmista, että tiivisterengas **B** on paikoillaan.

Moottorilohkon puhdistaminen

- ⇒ Käytä kuivaa tai korkeintaa kevyesti kostutettua liinaa muovipinnan puhdistamiseen.
- ⇒ Tarkasta jokaisella puhdistuskerralla, ettei likajäämät lukitse sekoitinosan kiinnityksen kosketuskytkintä. Jos et voi poistaa mahdollisia jäämiä paperipalan kullalla, ota yhteyttä asiakaspalveluun. Älä missään tapauksessa käytä mitään kovaa esinettä, kosketuskytkin saattaa vaurioitua.
- ⇒ Poista mahdolliset moottorilohkon alapinnan epäpuhtaudet ainoastaan kuivalla liinalla ja pölysiivertimellä. Varmista, ettei mitään pääse laitteeseen tuuletusaukkojen kautta.

Puhdistuksen jälkeen

Anna kaikkien osien kuivua jälleen kunnolla, ennen kuin kokoat tehosekoittimen ja käytät sitä uudelleen.

Säilytys

- ⇒ Jos et käytä tehosekoitinta pidempään, puhdista se perusteellisesti (katso luku "Puhdistaminen").
- ⇒ Kiedo virtajohto moottorilohkon pohjassa olevaan johtokelaan.
- ⇒ Säilytä tehosekoitinta viileässä, kuivassa paikassa.

Hävittäminen



Älä hävitä laitetta tavallisen talousjätteen mukana.

Hävitä laite hyväksytyyn jätehuoltoyrityksen tai kunnallisen jätelaitoksen avulla.

Noudata ajankohtaisia voimassa olevia määräyksiä.

Ota epävarmoissa tilanteissa yhteyttä jätelaitokseen.



Hävitä kaikki pakkausmateriaalit ympäristöystävällisellä tavalla.

Takuu ja huolto

Laitteen takuu on 3 vuotta ostopäivästä. Laite on valmistettu huolellisesti ja tarkistettu tarkasti ennen toimitusta. Säilytä ostokuitti todisteeksi ostosta. Ota takuutapauksessa puhelimitse yhteyttä lähimpään huoltopisteeseen. Vain näin voidaan taata tuotteesi maksuton lähettäminen huoltoon.

Takuu koskee ainoastaan materiaali- ja valmistusvirheitä, ei kuitenkaan kulumia tai herkästi vaurioituvien osien, esim. kytkinten tai akkujen vaurioita.

Tuote on tarkoitettu ainoastaan yksityiseen, ei kaupalliseen käyttöön.

Väärä tai asiaton käyttö, väkivallan käyttö ja muiden kuin valtuutetun huoltopisteen suorittamat korjaukset aiheuttavat takuun raukeamisen. Tämä takuu ei rajoita kuluttajan lakisääteisiä oikeuksia.

 **Kompernass Service Suomi**

Petäjäsentie 19

FIN - 26100 Rauma

Tel.: 02 822 28 87

Fax: 010 293 02 63

e-mail: support.fi@kompernass.com

Maahantuoja

KOMPERNASS GMBH

BURGSTRASSE 21

D-44867 BOCHUM

www.kompernass.com

INNEHÅLLSFÖRTECKNING

SIDAN

Säkerhetsanvisningar	18
Föreskriven användning	18
Tekniska data	19
Uppackning	19
Leveransens omfattning	19
Beskrivning	19
Uppställning	19
Användning	20
Fylla på och montera mixerbehållaren	20
Välja hastighet	20
Påfyllning under drift	20
Ta av mixerbehållaren	21
Användbara tips	21
Rengöring	21
Rengöra mixerbehållaren	21
Rengöra motorblocket	22
Efter rengöringen	22
Förvaring	22
Kassering	23
Garanti och service	23
Importör	23

Spara den här anvisningen för senare frågor - och överlämna den tillsammans med vattenkokaren om du överlåter den till någon annan person!

Säkerhetsanvisningar

⚠ För att undvika risken för livsfarliga elchocker:

- Du får absolut inte doppa ner motorblocket, el-kabeln eller kontakten i vatten eller andra vätskor.
- Apparaten får endast användas i torra utrym-
men, aldrig utomhus eller i fuktig miljö.
- Akta så att kabeln inte blir våt eller fuktig när
apparaten används. Lägg den så att den inte kan
klämmas eller skadas på annat sätt.
- Låt omedelbart en auktoriserad yrkesman eller
vår kundtjänst byta ut skadade kontakter och
strömkablar för att inte utsätta dig för onödiga
risker.
- Dra alltid ut kontakten ur uttaget när du använt
apparaten färdigt. Det räcker inte att bara stänga
av den, eftersom det finns spänning kvar i appa-
raten så länge kontakten sitter i uttaget.
- Kontrollera alltid att apparaten är i felfritt skick
innan du använder den. Apparaten får inte an-
vändas om den har uppenbara skador, särskilt
på motorblock och glasbehållaren.
- Dra genast ut kontakten om det uppstår konstiga
ljud eller ovanlig lukt eller om du märker att något
annat är fel.

⚠ För att undvika överhettning och eldsvåda:

- Använd inte apparaten i direkt solljus eller i när-
heten av andra apparater och föremål som avger
värme.
- Fyll aldrig mixerbehållaren med kokande vätskor!
Låt dem svalna till ljummen temperatur först.
Annars kan apparaten överhettas så att glasbe-
hållaren spricker!

⚠ För att undvika olyckor och skador:

- Stick aldrig in händerna i mixerbehållaren, särskilt
inte om mixern är påkopplad. Knivarna är mycket
vassa!
- Öppna inte locket när apparaten är påkopplad.
Då kan innehållet i behållaren spruta ut ur behål-
laren med hög hastighet!
- Stick aldrig in bestick, slevar eller liknande föremål
i mixerbehållaren när apparaten är påkopplad.
Det finns risk för allvarliga personsador om före-
målet kommer i kontakt med de snabbt roterande
knivarna!
- Lämna aldrig apparaten utan uppsikt när den är
påkopplad så att du kan reagera direkt om det
uppstår en farlig situation.
- Låt aldrig personer (inklusive barn) som av fysiska,
sensoriska eller mentala skäl eller på grund av
bristande erfarenhet och kunskap inte kan an-
vända apparater på ett säkert sätt använda den
här apparaten utan att de först övervakats eller
instruerats av någon ansvarig person.
- Se noga till så att barnen inte leker med appara-
ten.

Föreskriven användning

Den här apparaten är avsedd för ...

- att blanda, mosa och röra livsmedel samt för att
krossa isbitar,
- att bearbeta livsmedel i de mängder som brukar
förekomma i privata hushåll och endast i torra
utrymmen i privata hem.

Den här apparaten är inte avsedd för ...

- att hacka sönder hårda livsmedel, som t ex nötter,
kärnor, störa korn eller stjälkar,
- att bearbeta andra material än livsmedel,

- att användas yrkesmässigt eller industriellt,
- att användas i fuktig miljö eller utomhus.

Använd endast de tillbehör och reservdelar som är anpassade till apparaten. Andra delar kanske inte passar tillräckligt bra eller kanske inte är tillräckligt säkra!

Tekniska data

Nominell spänning:	220 - 240 V~ 50 Hz
Nominell effekt:	550 Watt
Max. påfyllningsmängd:	1,75 l
Skyddsklass :	II 
Kontinuerlig driftkapacitet:	3 minuter

Drifttiden anger hur länge apparaten kan användas i sträck utan att motorn överhettas och skadas. När den angivna tiden har gått måste apparaten stängas av och får inte sättas på igen förrän motorn har svalnat till rumstemperatur.

Uppackning

Innan du börjar använda apparaten ska du övertyga dig om att ...

- apparaten samt kabeln, kontakten och alla delar och tillbehör inte har några skador,
- alla delar av förpackningen tagits bort. Spara förpackningen för att kunna förvara apparaten säkert och skyddat eller för att skicka in den för en ev. reparation.
- Rengör mixern nogga innan du börjar använda den (se "Rengöring").

Leveransens omfattning

Kontrollera att leveransen är komplett när du packat upp apparaten. I leveransen ingår:

- 1 st. motorblock, med elkabel och kontakt
- 1 st. mixerbehållare med fast monterade knivar
- 1 st. lock
- 1 st. lock till påfyllningsöppning
- 1 st. bruksanvisning

Beskrivning

- 1 Lock till påfyllningsöppning
- 2 Lock
- 3 Mixerbehållare
- 4 Knivar
- 5 Brytare
- 6 Elkabel
- 7 Motorblock
- 8 Kabelvinda
- 9 Skala

Uppställning

När du rengjort alla delar så som beskrivs under "Rengöring":

- ⇨ Ställ apparaten så ...
- att du omedelbart kan dra ut kontakten vid nödsituationer.
- att den står stabilt och inte kan börja glida och välta av vibrationerna.
- att kabeln inte är i vägen så att apparaten kan välta för att man råkar dra i den.

Användning

Varning!

Motorn stängs av så snart mixerbehållaren tas bort från motorblocket. Då kanske man glömmer att apparaten fortfarande är påkopplad. Då kan motorn starta så snart mixerbehållaren sätts på igen:

Därför:

- Ska du inte sätta kontakten i uttaget förrän locket satts på den fyllda, monterade mixerbehållaren.
- Ska du försäkra dig om att apparaten är avstängd eller kontakten dragits ut innan du monterar behållaren.
- Ska du först stänga av apparaten, dra ut kontakten och vänta tills motorn stannat helt innan du tar av mixerbehållaren.

Fylla på och montera mixerbehållaren

- ⇒ Fyll alltid behållaren innan den monteras.
- ⇒ Tryck sedan fast locket ordentligt på behållaren. Se till så att mixerbehållarens pip är stängd.
- ⇒ Sätt sedan det lilla locket över öppningen i behållarens lock och vrid medsols för att skruva fast det.
- ⇒ Sätt den fyllda och stängda mixerbehållaren på motorblocket. Vrid behållaren en aning tills det går att trycka ner den. Motorn kan bara starta om mixerbehållaren sitter helt rätt på motorblocket.

Välja hastighet

När mixerbehållaren fyllets och sitter ordentligt fast på motorblocket kan du sätta på apparaten.

⇒ Sätt brytaren på ...

- **steg 1 - 3**

för flytande och halvfasta livsmedel, för att blanda, mosa och röra

- **steg 3 - 5**

för att bearbeta fastare livsmedel eller för att hacka

- **steg Ice Crush/Clean**

för snabb och kraftig pulsdraft, t ex för att krossa isbitar eller för att rengöra mixerbehållaren. Brytaren fastnar inte i det här läget för att motorn inte ska överbelastas. Håll därför bara brytaren i det här läget en kort stund.

Påfyllning under drift

Varning!

Om du vill fylla på mixerbehållaren med någonting medan den arbetar får du bara göra det genom påfyllningsöppningen.

- Öppna absolut inte locket. Då kan innehållet i behållaren spruta ut ur behållaren med hög hastighet!
- Stick aldrig in bestick, slevor eller liknande föremål i mixerbehållaren när apparaten är påkopplad. Det finns risk för allvarliga personskador om föremålet kommer i kontakt med de snabbt roterande knivarna!

För att kunna fylla på mixern när den arbetar ...

- ⇒ skruvar du loss locket över påfyllningsöppningen genom att vrida motsols och tar av det.
- ⇒ Sätt sedan tillbaka locket över öppningen igen och skruva fast det genom att vrida medsols.

Ta av mixerbehållaren

När innehållet i mixerbehållaren bearbetats färdigt:

- ⇒ Sätter du först brytaren på läge Av (0) och drar ut kontakten.
- ⇒ Vänta tills motorn stannat innan du lyfter mixerbehållaren rakt upp för att ta av den. Du behöver inte vrida på behållaren för att kunna ta av den.

Användbara tips

- För att få så bra resultat som möjligt när du mosar fasta ingredienser ska du bara tillsätta små portioner i taget och inte hälla i allt på samma gång.
- När du ska bearbeta fasta ingredienser ska du skära upp dem i mindre bitar (2 - 3 cm) först.
- När du ska mixa flytande ingredienser ska du först fylla i en liten mängd i mixerbehållaren. Tillsätt sedan lite vätska i taget genom öppningen i locket.
- Om du lägger handen ovanpå det stängda locket när mixern arbetar står den stabilare.
- När man ska röra fasta eller tjockflytande ingredienser kan det vara bra att använda pulsdrift för att knivarna inte ska fastna.

Rengöring

⚠ **Akta!**

Innan du rengör mixern och dess delar:

- Försäkra dig om att apparaten är avstängd och att kontakten dragits ut.
- Du får absolut inte doppa ner motorblocket i vatten eller andra vätskor. Då finns risk för livsfarliga elchocker och för att apparaten skadas.
- Öppna aldrig apparatens hölje. Då kan du få en livsfarlig elchock.
- Demontera aldrig knivarna och stoppa aldrig in händerna i behållaren. Knivarna är mycket vassa!
- Använd inga lösnings- eller slipande medel på plastytorna. Då kan de skadas.

Rengöra mixerbehållaren

- ⇒ Rengör bara mixerbehållaren med en långskaftad diskborste så att du inte skadar dig på knivarna.
- ⇒ Om smutsen är svår att få bort kan behållaren också diskas i maskin.
- ⇒ Rengör locket till behållaren och påfyllningsöppningen i diskmaskinen eller handdiska dem.

Om du rengör mixern direkt efter användningen blir den för det mesta tillräckligt ren på följande sätt:

- ⇒ Fyll behållaren med vatten, stäng locket och placera den på motorblocket. Sätt kontakten i uttaget och sätt apparaten på Ice Crush/Clean, så att knivarna går genom vattnet på högsta varvtal.

Om smutsen inte lossnar kan du ta av behållarens underdel av plast med knivarna från glaskannan:

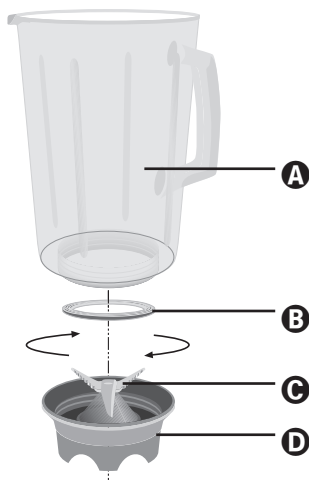

- ⇒ Ta av mixerbehållaren från motorblocket.
- ⇒ Skruva på behållarens plastdel **D** för att lossa den från glaskannan **A**.

⚠ Akta!

Var försiktig när du handskas med knivarna **C**. De är mycket vassa. Risk för personskador!

- ⇒ Handdiska båda delarna noga med vatten och mildt diskmedel eller rengör dem i diskmaskinen.
- ⇒ Skruva fast mixerbehållarens plastdel **D** på glaskannan **A** igen. Glöm inte att sätta dit tätningringen **B**.

Rengöra motorblocket

- ⇒ Använd en torr eller möjligtvis något fuktig trasa för att torka av plasthöljet.
- ⇒ Kontrollera alltid så att kontakten i fästet för mixer-kannan inte blockeras av matrester och smuts när du rengör apparaten. Om det inte går att ta bort smutsen med hörnet av ett papper ska du kontakta kundtjänst. Använd absolut inte några hårda föremål för att försöka ta bort smuts, då kan kontakten skadas.
- ⇒ Om mixern blir smutsig på undersidan ska du bara torka av den med en torr trasa eller en damppensel. Akta så att du inte petar in smuts i ventilationsöppningarna.

Efter rengöringen

Låt alla delar torka ordentligt innan du sätter ihop och använder mixern igen.

Förvaring

- ⇒ Om du inte ska använda mixern under en längre tid ska du rengöra den extra noga (se kapitel Rengöring).
- ⇒ Linda upp kabeln på motorblocket.
- ⇒ Förvara mixern på ett svalt, torrt ställe.

Kassering



Apparaten får absolut inte kastas bland hushållssoporna.

Lämna in den till ett företag som har tillstånd att ta hand om den här typen av kasserade apparater eller till din kommunala avfallsanläggning. Följ gällande föreskrifter. Kontakta din avfallsanläggning om du har några frågor.



Lämna in allt förpackningsmaterial till miljövänlig återvinning.

Garanti och service

För den här apparaten lämnar vi tre års garanti från och med inköpsdatum. Den här apparaten har tillverkats med omsorg och genomgått en noggrann kontroll innan leveransen. Var god bevara kassavittot som köpbevis. Vi ber dig kontakta vår kundtjänst per telefon vid garantifall. Endast då kan produkten skickas in fraktfritt.

Garantin gäller endast för material- eller fabriktionsfel. Den täcker inte förslitningsdelar eller skador på ömtåliga delar, som t ex knappar och batterier. Produkten är endast avsedd för privat bruk och får inte användas yrkesmässigt.

Vid missbruk och felaktig behandling, användande av våld och vid ingrepp som inte gjorts av vår auktoriserade servicefilial upphör garantin att gälla. Den lagstadgade garantin begränsas inte av denna garanti.

Kompnass Service Sverige

EA Rosengrensgata 22
42131 Västra Frölunda
Tel.: 031-491080
Fax: 031-497490
e-mail: support.sv@kompnass.com

Kompnass Service Suomi

Petäjäsentie 19
FIN - 26100 Rauma
Tel.: 02 822 28 87
Fax: 010 293 02 63
e-mail: support.fi@kompnass.com

Importör

KOMPENASS GMBH
BURGSTRASSE 21
D-44867 BOCHUM

www.kompnass.com

INDHOLDSFORTEGNELSE	SIDE
Sikkerhedsanvisninger	26
Bestemmelsesmæssig anvendelse	26
Tekniske data	27
Udpakning	27
Medfølger ved køb	27
Beskrivelse af bordblenderen	27
Opstilling	27
Betjening	28
Påfyldning og montering af kanden	28
Valg af hastighedstrin	28
Påfyldning under funktion	28
Aftagning af blenderkanden	29
Rengøring	29
Rengøring af blenderkanden	29
Rengøring af motorblok	30
Efter rengøring	30
Opbevaring	30
Bortskaffelse	31
Garanti og service	31
Importør	31

Les bruksanvisningen nøye før første gangen apparatet tas i bruk og oppbevar den for senere bruk. Hvis apparatet gis videre til en tredje person, må bruksanvisningen også følge med.

Sikkerhedsanvisninger

⚠ For at undgå livsfare på grund af elektrisk stød:

- Sørg for, at motorblokken, strømkablet eller strømstikket aldrig dyppes ned i vand eller andre væsker.
- Brug kun maskinen i tørre rum, aldrig udendørs eller i fugtige omgivelser.
- Sørg for, at el-ledningen aldrig bliver våd eller fugtig under brug. Læg ledningen, så den ikke klemmes eller på anden måde beskadiges.
- Lad omgående defekte stik eller kabler udskifte af en reparatør, så farlige situationer undgås.
- Træk altid stikket ud af stikkontakten efter brug. Det er ikke tilstrækkeligt at slukke for maskinen, da der stadig er spænding på maskinen, så længe stikket sidder i stikkontakten.
- Kontrollér, at maskinen er i fejlfri stand, inden du bruger den første gang. Maskinen må ikke anvendes, hvis der kan ses skader på især motorblokken eller blenderkanden af glas.
- Træk straks strømstikket ud af stikkontakten, hvis du mærker usædvanlig støj eller lugt, eller hvis du bliver opmærksom på, at maskinen ikke fungerer rigtigt.

⚠ Sådan undgår du fare for overophedning og brandfare:

- Brug ikke maskinen på steder, hvor solen skinner direkte på den, eller i nærheden af apparater, der udvikler varme.
- Fyld aldrig kogende væske i blenderkanden! Lad først væsken køle ned til håndvarm temperatur. Ellers kan maskinen overophedes og blenderens glaskande sprænges!

⚠ Sådan undgår du fare for uheld og personskader:

- Stik aldrig hænderne ned i blenderkanden og slet ikke, når den er i funktion. Knivene er ekstremt skarpe!
- Åbn ikke låget, når maskinen er i brug. Ellers kan fødevarer slynges ud med høj hastighed!
- Stik aldrig bestik eller røregenstande ned i blenderkanden, så længde maskinen er i funktion. Der er stor fare for tilskadekomst, hvis disse dele rører ved knivene, som drejer sig meget hurtigt!
- Lad ikke maskinen køre uden opsyn, så du hurtigt kan reagere i farlige situationer.
- Denne maskine må ikke benyttes af personer (inklusive børn) med begrænsede fysiske, sensoriske eller psykiske evner eller med manglende erfaringer og/eller manglende viden, medmindre en ansvarlig person holder opsyn med dem og giver dem anvisninger til, hvordan maskinen anvendes.
- Der skal holdes opsyn med børn, så det sikres, at de ikke leger med maskinen.

Bestemmelsesmæssig anvendelse

Denne maskine er beregnet til ...

- blanding, purering og røring af fødevarer samt findeling af isterninger (såkaldt "crushing"),
- mængder, som normalt bruges i private husholdninger, og endvidere er den kun beregnet til privat brug i tørre rum.

Denne maskine er ikke beregnet til ...

- findeling af hårde fødevarer som f.eks. nødder, kerner, store korn eller stilke,
- forarbejdning af materialer, som ikke er fødevarer,
- anvendelse til erhvervmæssige eller industrielle formål,
- anvendelse i fugtige omgivelser eller udendørs.

Brug kun tilbehør og reservedele, som er beregnet til denne maskine. Andre dele egner sig muligvis ikke til maskinen og er ikke sikre nok!

Tekniske data

Nominel spænding:	220 - 240 V~ 50 Hz
Nominel effekt:	550 W
Maks. påfyldningsmængde:	1,75 l
Beskyttelsesklasse:	II 
Korttidsdrift:	3 minutter

Korttidsdriften angiver, hvor længe man kan bruge maskinen, uden at motoren bliver for varm og tager skade. Efter den angivne tid for korttidsdrift skal maskinen slukkes, indtil motoren er kølet ned til rumtemperatur.

Udpakning

Før du anvender maskinen, skal du kontrollere, at...

- maskinen er ubeskadiget, hvilket også gælder strømkablet med strømstik og alle tilbehørs- og maskindele,
- alle emballagedele er fjernet fra maskinen. Opbevar emballagen for at beskytte maskinen ved opbevaring, og brug det, hvis den skal indsendes, f.eks. i tilfælde af reparation.
- Rengør omhyggeligt alle dele, før du bruger bordblenderen første gang (se "Rengøring").

Medfølger ved køb

Kontrollér efter udpakning, at alle dele følger med.

Følgende skal forefindes:

- 1 x motorblok, med strømkabel og strømstik
- 1 x kande med fast monteret skærekniv
- 1 x låg
- 1 x påfyldningsdæksel
- 1 x betjeningsvejledning

Beskrivelse af bordblenderen

- 1 Påfyldningslåg
- 2 Låg
- 3 Blenderkande
- 4 Knive
- 5 Afbryder
- 6 Strømledning
- 7 Motorblok
- 8 Kabelopvikling
- 9 Skala

Opstilling

Når du har rengjort alle dele som beskrevet under "Rengøring":

- ⇨ Stil maskinen, så ...
 - du hurtigt kan få fat i strømstikket, så du kan trække det ud af stikkontakten i tilfælde af fare.
 - den står stabilt og skridsikkert og ikke kan vælte ved vibrationer.
 - ledningen ikke ligger på arbejdspladsen, så maskinen kan vælte, fordi der trækkes i ledningen.

Betjening

Advarsel!

Motoren slukkes, så snart blenderkanden fjernes fra motorblokken. Derved kan man overse, at maskinen stadig er tændt. Når kanden sættes på igen, starter motoren op, uden at du regner med det:

Derfor:

- Sæt først strømstikket i stikkontakten, når blenderkanden er fyldt op og sat på.
- Kontrollér altid, at maskinen er slukket eller strømstikket trukket ud, før du sætter kanden på.
- Sluk først, træk strømstikket ud, og vent, indtil motoren står stille, før du tager kanden af.

Påfyldning og montering af kanden

- ⇒ Fyld kun kanden op, når den er taget af.
- ⇒ Tryk derefter låget fast på kanden. Sørg for, at hældetuden på kanden er lukket.
- ⇒ Sæt påfyldningslåget ned i lågets åbning, og luk det ved at dreje i urets retning.
- ⇒ Sæt den fyldte og lukkede kande på motorblokken. Drej kanden let, til du kan trykke den ned. Motoren kan kun starte, hvis kanden er sat rigtigt på.

Valg af hastighedstrin

Når kanden er fyldt og står lukket på motorblokken, kan du tænde for maskinen.

⇒ Stil kontakten på ...

- **trin 1-3**

for flydende eller mellemfaste fødevarer, som skal blendes, pureres eller røres

- **trin 3-5**

for fastere fødevarer eller for at findele

- **Trin Ice Crush/Clean**

for kort, kraftig impulsdrift, f.eks. for at knuse ister-ninger eller for rengøring. Kontakten går ikke i hak i denne stilling, så motoren ikke overbelastes. Hold derfor kun kontakten kortvarigt i denne stilling.

Påfyldning under funktion

Advarsel!

Hvis du vil fylde på, mens maskinen er i gang, må du kun gøre det ved at åbne påfyldningslåget, som er beregnet til dette.

- Åbn aldrig låget. Fødevarerne kan flyve ud med høj hastighed!
- Stik aldrig bestik eller røregerenstande ned i blenderkanden, så længe maskinen er i funktion. Der er stor fare for tilskadekomst, hvis disse genstande rører ved knivene, som drejer sig meget hurtigt!

For at kunne fylde på, mens maskinen er i gang, skal du ...

- ⇒ dreje påfyldningslåget mod urets retning og tage det af.
- ⇒ sætte påfyldningslåget på igen i lågets åbning og dreje det i urets retning.

Aftagning af blenderkanden

Når du er færdig med bearbejdningen af de påfyldte fødevarer:

- ⇒ Stil altid først kontakten på sluk-stillingen ("0"), og træk strømstikket ud.
- ⇒ Vent, indtil motoren står stille, før du løfter kanden lige op og af. Du behøver ikke at dreje blenderkanden.

Nyttige tips

- For at opnå de bedste resultater ved purering af faste ingredienser skal du kun tilsætte små portioner ad gangen i stedet for at fylde en stor mængde i på én gang.
- Hvis du vil forarbejde faste ingredienser, skal du skære dem i små stykker (2-3 cm).
- Når du blender flydende ingredienser, skal du først begynde med en lille mængde væske. Tilsæt derefter mere væske lidt efter lidt gennem åbningen i låget.
- Hvis du lægger hånden på den lukkede bordblender, mens den er i gang, kan du stabilisere maskinen.
- Hvis du vil røre faste eller meget tyktflydende levnedsmidler, kan det være en fordel at anvende impuls-funktionen, så skærekniven ikke sætter sig fast.

Rengøring

⚠ Forsigtig!

Før du rengør bordblenderen og dens dele:

- Kontrollér, at maskinen er slukket og stikket trukket ud.
- Motorblokken må aldrig lægges ned i vand eller andre væsker. Herved opstår der livsfare på grund af elektrisk stød, og maskinen kan ødelægges.
- Åbn aldrig maskinens kabinet. Der kan opstå livsfare på grund af elektriske stød.
- Afmonter aldrig knivene, og stik aldrig fingrene ned i blenderkanden. Knivene er ekstremt skarpe!
- Anvend ingen opløsnings- eller skuremidler til plastsiderne, da de kan beskadiges.

Rengøring af blenderkanden

- ⇒ Rengør kun blenderkanden med en opvaskebørste med langt skaft, så du ikke kommer til skade på knivene.
- ⇒ Hvis snavset sidder meget fast, kan du rengøre blenderkanden i opvaskemaskinen.
- ⇒ Rengør låget og påfyldningslåget i opvaskemaskinen eller ved normal opvask.

Hvis du rengør blenderen lige efter brug, kan du som regel rengøre den tilstrækkeligt hygiejnisk på følgende måde:

- ⇒ Fyld blenderkanden med vand, luk låget, og sæt blenderkanden på motorblokken. Sæt strømstikket i stikkontakten, og tænd for Ice Crush/Clean-funktionen et par gange, så knivene kører gennem vandet med maksimal hastighed.

Hvis snavset ikke løsner sig, kan du løsne blenderkandens nederste plastdel med knivene fra blenderkandens glasdel:

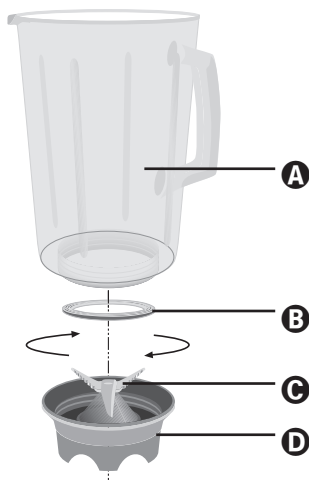

- ⇒ Tag blenderkanden af motorblokken.
- ⇒ Drej blenderkandens plastdel **D**, så den kan løsnes fra blenderkandens glasdel **A**.

⚠ Obs!

Behandl knivene med forsigtighed **C**. De er meget skarpe. Fare for personskader!

- ⇒ Rengør begge dele grundigt i mildt sæbevand eller i opvaskemaskinen.
- ⇒ Sæt blenderkandens plastdel **D** på blenderkandens glasdel **A** igen. Sørg for, at tætningsringen **B** er sat ind.

Rengøring af motorblok

- ⇒ Brug en tør eller højest let fugtig klud for at rengøre plastsiderne.
- ⇒ Kontrollér, hver gang du rengør maskinen, at kontakten i blenderkandens holder ikke er blokeret af rester af snavs. Hvis eventuelle blokeringer ikke kan løsnes med hjørnet af et stykke papir, skal du henvende dig til vores kundeservice. Brug aldrig en hård genstand, da kontakten derved kan beskadiges.
- ⇒ Fjern udelukkende eventuelt snavs på undersiden af motorblokken med en tør klud eller en støvpensel. Sørg for, at der ikke kan komme noget som helst ind gennem ventilationsåbningerne i maskinen.

Efter rengøring

Lad alle dele tørre godt, før du samler bordblenderen og anvender den igen.

Opbevaring

- ⇒ Hvis du ikke anvender bordblenderen i længere tid, skal den rengøres grundigt (se kapitlet "Rengøring").
- ⇒ Vikl strømkablet omkring kabelopviklingen på motorblokkens bund.
- ⇒ Opbevar bordblenderen på et køligt, tørt sted.

Bortskaffelse



Smid under ingen omstændigheder maskinen ud sammen med det normale husholdningsaffald.

Bortskaf bordblenderen hos et godkendt affaldsfirma eller på dit kommunale affaldsanlæg.

Følg de aktuelt gældende regler. Kontakt affaldsordningen, hvis du er i tvivl.



Aflever alle emballagematerialer på et affaldsdepot, så miljøet skånes.

Garanti og service

På denne maskine får du 3 års garanti fra købsdatoen. Maskinen er produceret omhyggeligt og er inden levering afprøvet samvittighedsfuldt. Opbevar kassebonen som bevis for købet. I garantitilfælde bedes du kontakte dit servicested telefonisk. Kun på den måde kan der garanteres gratis indsendelse af din vare.

Garantien gælder kun for materiale- eller fabriktionsfejl, men ikke ved sliddele eller ødelæggelse af skrøbelige dele som f.eks. kontakten eller akkumulatorer. Produktet er kun beregnet til privat og ikke til erhvervsmæssigt brug.

Ved misbrug og uhensigtsmæssig behandling, anvendelse af vold og ved indgreb, som ikke er foretaget af vores autoriserede service-afdeling, ophører garantien. Dine juridiske rettigheder begrænses ikke af denne garanti.

 **Kompernass Service Danmark**

H.C. Ørsteds Vej 6

DK-3000 Helsingør

Tel.: 0045 491 300 72

e-mail: support.dk@kompernass.com

Importør

KOMPERNASS GMBH

BURGSTRASSE 21

D-44867 BOCHUM

www.kompernass.com

INNHOLDSFORTEGNELSE	SIDE
Sikkerhetshenvisninger	34
Hensiktsmessig bruk	34
Tekniske spesifikasjoner	35
Pakke ut apparatet	35
Leveringsomfang	35
Apparatbeskrivelse	35
Oppsett	35
Betjening	36
Fylle i og montere blandebeholderen	36
Velge hastighetstrinn	36
Påfylling under bruk	36
Ta av blandebeholderen	37
Nyttige henvisninger	37
Rengjøring	37
Rengjøre blandebeholderen	37
Rengjøre motorblokken	38
Etter rengjøring	38
Oppbevaring	38
Fjerning	39
Garanti og service	39
Importør	39

Oppbevar denne bruksanvisningen for senere spørsmål – og gi den videre til tredjepart sammen med apparatet!

Sikkerhetshenvisninger

⚠ For å unngå livsfare fra elektrisk støt:

- Sørg for at motorblokken, strømledningen eller støpselet aldri blir dypet i vann eller andre væsker.
- Bruk apparatet utelukkende i tørre rom, aldri utendørs eller i fuktige omgivelser.
- Pass på at strømledningen aldri blir våt eller fuktig under bruk. Legg den slik at den ikke kan klemmes inn eller skades.
- Skadete støpsler eller strømledninger må med en gang skiftes av autorisert fagpersoner eller kundeservice for å unngå farer.
- Dra alltid dra støpselet ut av stikkkontakten etter bruk av apparatet. Det holder ikke bare å slå av apparatet fordi det bestandig er under elektrisk strøm så lenge støpselet står i stikkkontakten.
- Kontroller at produktet er i feilfri tilstand før hver bruk. Apparatet må ikke brukes dersom det har synlige skader, særlig på motorblokken eller glassblandingbeholderen.
- Trekk snarest ut støpselet fra stikkkontakten dersom du merker uvanlige lukter eller lyder, eller dersom apparatet tydelig ikke fungerer korrekt.

⚠ For å forhindre overoppheting og brannfare:

- Ikke bruk apparatet i områder med direkte sollys eller varmeinnvirkning fra varmeproduserende apparater.
- Ha aldri kokende væsker i blandebeholderen! Vent til disse er lunkne, ellers kan apparatet bli overopphetet og glasset på blandebeholderen kan sprekke!

⚠ For å forhindre ulykker og fare for personskader:

- Ta aldri oppi blandebeholderen, særlig ikke under drift. Knivene er ekstremt skarpe!
- Ikke åpne lokket mens apparatet er i drift, ellers kan biter av matvarer fly ut i høy hastighet!
- Det er betydelig fare for personskade når disse berører knivene som går svært fort rundt!
- La ikke apparatet jobbe uten oppsikt, slik at du raskt kan reagere i tilfelle fare.
- Dette apparatet er ikke ment for bruk av personer (også barn) som er innskrenket i sine fysiske, sensoriske eller mentale evner eller mangler erfaring eller vitende, unntatt når de er under oppsikt av en ansvarlig person som kan gi dem instruksjoner om hvordan apparatet skal betjenes.
- Barn skal overvåkes slik at de ikke bruker apparatet som et leketøy.

Hensiktsmessig bruk

Dette apparatet er ment for...

- blanding, mosing og røring av matvarer samt oppkutting av isterninger (såkalt "crushing"),
- utelukkende husholdningsvanlige mengder og kun for privat husholdningsbruk i tørre rom.

Dette apparatet er ikke ment for...

- oppkutting av harde matvarer, som f.eks. nøtter, kjerner, store korn eller stilker,
- bearbeiding av materialer som ikke er matvarer,

- bruk til håndverks- eller industrielle formål,
- bruk i fuktige omgivelser eller utendørs.

Bruk kun tilbehørs- eller reservedeler som er bestemt for apparatet. Andre deler er muligens ikke tilstrekkelig egnet eller sikre

Tekniske spesifikasjoner

Nominell spenning:	220 - 240 V~ 50 Hz
Nominell effekt:	550 watt
Maks. påfyllingsmengde:	1,75 l
Beskyttelsesklasse :	II 
KB-tid:	3 minutter

Driftstiden angir hvor lenge et apparat kan forbli i kontinuerlig drift uten at motoren overheter og blir skadet. Etter angitt KB-tid må apparatet slås av til motoren er avkjølt til romtemperatur.

Pakke ut apparatet

Før du bruker apparatet må du sørge for at...

- apparatet er uskadet, likeså strømledningen med støpselet og alle tilbehørs- og apparatdeler,
- alle emballasjedeler er fjernet fra apparatet. Oppbevar emballasjen, slik at du kan oppbevare apparatet trygt, eller i tilfelle det må sendes inn for reparasjon.
- Rengjør forsiktig alle komponenter før første gang bordmikseren tas i bruk (se "Rengjøring").

Leveringsomfang

Når du har pakket ut apparatet må du kontrollere at leveringen er fullstendig. Leveringsinnholdet består av:

- 1 x motorblokk med strømledning og støpsel
- 1 x blandebeholder med fastmontert kuttekniv
- 1 x lokk
- 1 x påfyllingshette
- 1 x bruksanvisning

Apparatbeskrivelse

- 1 Påfyllingshette
- 2 Lokk
- 3 Blandebeholder
- 4 Kuttekniv
- 5 Bryter
- 6 Strømledning
- 7 Motorblokk
- 8 Ledningsoppvikling
- 9 Skala

Oppsett

Etter at alle delene er rengjort slik det er beskrevet under "Rengjøring":

⇨ Sett opp apparatet slik...

- at støpselet kan nås raskt, så den kan trekkes ut raskt i tilfelle fare.
- at apparatet står stødig og sklisikkert, så det ikke velter av vibrasjoner.
- at ledningen ikke når arbeidsområdet og på den måten kan velte apparatet av vanvare.

Betjening

Advarsel!

Motoren slås av så snart blandebeholderen fjernes fra motorblokken. Det blir da kanskje oversett at maskinen fremdeles er slått på. Motoren starter da uventet så snart blandebeholderen monteres:

Derfor:

- Ikke plugg støpselet inn i stikkontakten før blandebeholderen er ferdig fylt og montert med lokket på.
- Før montering må du alltid sørge for at apparatet er slått av og at støpselet er trukket ut.
- Slå først apparatet av, trekk ut støpselet og vent til motoren står stille før du tar av blandebeholderen.

Fylle i og montere blandebeholderen

- ⇒ Fyll kun i blandebeholderen når den ikke står på motorblokken.
- ⇒ Trykk deretter lokket fast på blandebeholderen. Pass på at tømmetuten på blandebeholderen er lukket.
- ⇒ Stikk påfyllingshetten i lokkåpningen og skru den til med klokken.
- ⇒ Sett den ferdig fylte og lukkede blandebeholderen på motorblokken. Drei blandebeholderen lett til du kan trykke den ned. Motoren kan kun starte når blandebeholderen er satt riktig på plass.

Velge hastighetstrinn

Når blandebeholderen er ferdig fylt og står fullstendig lukket på motorblokken, kan du slå på apparatet.

⇒ Still bryteren på...

- **trinn 1-3**

for flytende eller middels faste matvarer, for blanding, mosing og røring

- **trinn 3-5**

for fastere matvarer eller for oppkutting

- **trinn Ice Crush/Clean**

for kort, kraftig impulsdrift, f.eks. for crushing av isterninger eller for rengjøring. Bryteren blir ikke stående i denne posisjonen, slik at motoren ikke blir overbelastet. Bryteren må derfor kun holdes kortvarig i denne posisjonen.

Påfylling under bruk

Advarsel!

Dersom du under løpende bruk ønsker å fylle på ingredienser, må du kun åpne påfyllingshetten som er bestemt for dette.

- Lokket må ikke åpnes, ellers kan biter av matvarebiter fly ut i høy hastighet!
- Det er betydelig fare for personskade når disse berører knivene som går svært fort rundt!

For å kunne fylle på noe under løpende drift må du...

- ⇒ dreie påfyllingshetten av mot klokken og ta denne ut.
- ⇒ Stikk deretter påfyllingshetten i lokkåpningen igjen og skru den til med klokken.

Ta av blandebeholderen

Når bearbeidingen av de påfylte matvarene er ferdig:

- ⇒ Still alltid bryteren på Av („0“) og trekk ut støpselet.
- ⇒ Vent til motoren står stille før du tar blandebeholderen rett opp og ut. For dette må blandebeholderen ikke snus.

Nyttige henvisninger

- For å oppnå de beste resultatene ved mosing av faste ingredienser må små porsjoner puttes inn i blandebeholderen litt etter litt, ikke alt på en gang.
- Hvis du bearbeider faste ingredienser kutt dem først i små stykker (2-3 cm).
 - Når du blander flytende ingredienser begynner du først med en liten mengde væske. Spe så med mer og mer væske gjennom åpningen i lokket.
 - Dersom du legger hånden din oppå den lukkede bordmikseren under løpende drift, kan du stabilisere apparatet godt.
 - For blanding av faste eller svært tyktflytende matvarer kan det være nyttig å bruke pulsedriften for å forhindre at knivene setter seg fast.

Rengjøring

⚠ **Forsiktig!**

Før du rengjør bordmikseren og delene:

- Vær sikker på at apparatet er slått av og støpselet er dratt ut av stikkkontakten.
- Motorblokken må aldri dypes i vann eller andre væske, ellers er det livsfare for elektrisk støt, og apparatet kan bli skadet.
- Åpne aldri huset på apparatet, ellers kan livsfare oppstå fra elektriske støt!
- Demonter aldri kniven og stikk aldri hendene ned i blandebeholderen. Knivene er ekstremt skarpe!

Bruk ikke løse- eller skuremidler på plastflatene, ellers kan disse ta skade.

Rengjøre blandebeholderen

- ⇒ Rengjør kun blandebeholderen med en langskaffet oppvaskbørste, slik at du ikke kan skade deg på knivene.
- ⇒ Dersom blandebeholderen er svært forurenset, kan du også rengjøre den i oppvaskmaskinen.
- ⇒ Rengjør lokket og påfyllingsheten i oppvaskmaskinen eller med vanlig såpevann.

Dersom du rengjør bordmikseren rett etter bruk, kan du i de fleste tilfeller oppnå tilstrekkelig hygienisk rengjøring på følgende måte:

- ⇒ Fyll blandebeholderen med vann, lukk lokket og sett blandebeholderen på motorblokken. Plugg støpselet i stikkkontakten og bruk Ice Crush/Clean-drift et par ganger, slik at knivene pløyer gjennom vannet med maksimal omdreining.

Dersom forurensingene ikke løsner, kan du løsne den nedre plastdelen på blandebeholderen med knivene fra blandebeholderens glassdel.

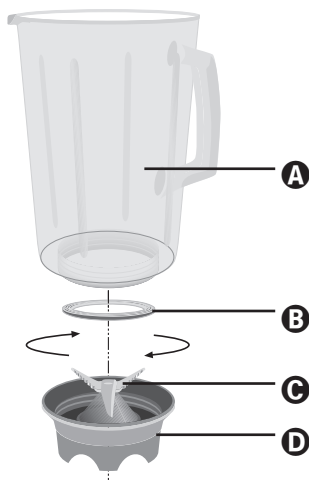

- ⇒ Ta blandebeholderen fra motorblokken.
- ⇒ Drei plastdelen **D** på blandebeholderen, slik at den kan løsnes fra glassdelen **A** på blandebeholderen.

⚠ Obs!

Vær forsiktig i omgang med knivene **C**. De er svært skarpe. Fare for personskader!

- ⇒ Rengjør begge delene grundig i mildt såpevann eller i oppvaskmaskinen.
- ⇒ Sett plastdelen **D** på blandebeholderen tilbake på glassdelen **A** på blandebeholderen. Pass på at tetningsringen **B** blir satt inn.

Rengjøre motorblokken

- ⇒ Bruk en tørr eller lett fuktet klut for å rengjøre plastoverflatene.
- ⇒ Kontroller ved hver rengjøring at kontaktbryteren i uttaket for blandebeholderen ikke blir blokkert av rester. Dersom du ikke kan løsne eventuelle blokkeringer ved hjelp av hjørnet på et papirark, må du ta kontakt med vår kundeservice. Bruk aldri harde gjenstander, ellers kan du skade kontaktbryteren.
- ⇒ Fjern eventuelle forurensinger på undersiden av motorblokken kun med en tørr klut eller en støvsøpsel. Pass på at ingenting kommer inn i luftslisene på apparatet.

Etter rengjøring

La alle delene tørke godt før du setter sammen bordmikseren igjen og tar den i bruk.

Oppbevaring

- ⇒ Dersom du ikke bruker bordmikseren over lenger tid, må du rengjøre den grundig (se kapittelet „Rengjøring“).
- ⇒ Vikle opp strømledningen rundt ledningsoppviklingen under motorblokken.
- ⇒ Oppbevar bordmikseren på et kjølig og tørt sted.

Fjerning



Aldri kast apparatet sammen med vanlig hverdagsøppel.

Kast apparatet via et godkjent avfallsmottak eller via kommunalt mottak for spesialavfall.

Ta hensyn til de gjeldende forskriftene. I tilfeller, kontakt det lokale renholdsverket.



Kildesorter all emballasje før du kaster den.

Garanti og service

Du får garanti på dette apparatet som gjelder i 3 år etter kjøpsdato. Apparatet har blitt produsert omhyggelig og har blitt kontrollert nøye før levering. Oppbevar kassakvitteringen som bevis for kjøpet. Hvis du har garantikrav må du ta telefonisk kontakt med serviceavdelingen som er ansvarlig for deg. Kun slik er det mulig å garantere at apparatet ditt kan sendes inn til oss uten at det oppstår kostnader for deg.

Denne garantien gjelder kun for material- eller produksjonsfeil, ikke for slitasje eller for skader på ømfintlige deler, f.eks. brytere eller akkumulatorer. Dette produktet er ment kun for privat og ikke for yrkesmessig bruk.

Ved uriktig og ufagmessig behandling, bruk av vold og ved inngrep som ikke har blitt utført av vår autoriserte servicefilial forfaller garantien. Dine lovmessige rettigheter er ikke innskrenket av denne garantien.

 **Kompernaß Service Norway**

Phone: 0047 35 58 35 50

Importør

KOMPERNASS GMBH
BURGSTRASSE 21
D-44867 BOCHUM

www.Kompernass.com

Περιεχόμενα	Σελίδα
Υποδείξεις ασφαλείας	42
Χρήση σύμφωνα με τους κανονισμούς	42
Τεχνικές πληροφορίες	43
Αποσυσκευασία	43
Σύνολο αποστολής	43
Περιγραφή συσκευής	43
Τοποθέτηση	43
Χειρισμός	44
Τροφοδοσία εξαρτήματος ανάμειξης και μοντάρισμα	44
Επιλογή βαθμίδας ταχύτητας	44
Γέμισμα κατά τη λειτουργία	44
Απομάκρυνση εξαρτήματος ανάμειξης	45
Χρήσιμες υποδείξεις	45
Καθαρισμός	45
Καθαρισμός εξαρτήματος ανάμειξης	45
Καθαρισμός μονάδας μοτέρ	46
Μετά τον καθαρισμό	46
Φύλαξη	46
Απομάκρυνση	47
Εγγύηση και σέρβις	47
Εισαγωγέας	47

Φυλάξτε αυτή την οδηγία για ερωτήσεις που θα προκύψουν αργότερα - και σε περίπτωση παράδοσης της συσκευής δώστε την επίσης σε αυτούς που θα την αποκτήσουν!

Υποδείξεις ασφαλείας

⚠ Για την αποφυγή κινδύνου ζωής μέσω ηλεκτροπληξίας:

- Βεβαιώνετε ότι η μονάδα μοτέρ, το καλώδιο δικτύου ή το βύσμα δεν βυθίζονται ποτέ σε νερό ή σε άλλα υγρά.
- Χρησιμοποιείτε τη συσκευή αποκλειστικά σε στεγνούς χώρους, ποτέ σε εξωτερικό χώρο ή σε υγρό περιβάλλον.
- Να προσέχετε το καλώδιο τροφοδοσίας να μην βρέχεται ή υγραίνεται ποτέ κατά τη διάρκεια λειτουργίας. Να το τοποθετείτε έτσι, ώστε να μην υφίσταται περίπτωση να μαγκωθεί ή να υποστεί άλλου είδους ζημιά.
- Τα βύσματα ή καλώδια δικτύου με βλάβη πρέπει να αντικαθίστανται αμέσως από εξουσιοδοτημένους ειδικούς προσωπικό ή από το τμήμα εξυπηρέτησης πελατών, ώστε να αποφεύγονται κίνδυνοι.
- Τραβάτε πάντα μετά τη χρήση το βύσμα από την πρίζα. Η απενεργοποίηση δεν αρκεί διότι υπάρχει ακόμα τάση στη συσκευή, όσο το βύσμα βρίσκεται στην υποδοχή.
- Πριν από κάθε χρήση ελέγχετε τη συσκευή για την άψογη της κατάσταση. Η συσκευή δεν επιτρέπεται να χρησιμοποιείται όταν ανιχνεύονται βλάβες, κυρίως στη μονάδα μοτέρ ή στο γυάλινο εξάρτημα ανάμειξης.
- Τραβήξτε αμέσως το βύσμα δικτύου από την πρίζα όταν αντιλαμβάνεστε ασυνήθιστους θορύβους ή οσμές ή σε περίπτωση εμφανούς δυσλειτουργίας.

⚠ Προς αποφυγή υπερθέρμανσης και κινδύνου πυρκαγιάς:

- Μη χρησιμοποιείτε τη συσκευή σε σημεία με απευθείας ηλιακή ακτινοβολία ή δημιουργία θερμότητας συσκευών που παράγουν θερμότητα.
- Ποτέ μη γεμίζετε το εξάρτημα ανάμειξης με υγρά που βράζουν! Αφήστε πρώτα αυτά τα υγρά να φτάσουν σε θερμοκρασία σώματος. Αλλιώς μπορεί η συσκευή να υπερθερμανθεί και να ραγίσει το γυαλί από το εξάρτημα ανάμειξης!

⚠ Προς αποφυγή κινδύνου ατυχημάτων και τραυματισμού:

- Ποτέ μην πιάνετε στο εξάρτημα ανάμειξης, κυρίως όχι εν λειτουργία. Οι λεπίδες είναι εξαιρετικά αιχμηρές!
- Μην ανοίγετε το κάλυμμα όταν η συσκευή είναι εν λειτουργία. Αλλιώς μπορεί να πεταχτούν προς τα έξω τμήματα τροφίμων με υψηλή ταχύτητα!
- Ποτέ μην εισάγετε μέσα στο εξάρτημα ανάμειξης τμήματα από μαχαιροπίρουνα ή εξαρτήματα ανάμειξης, όσο η συσκευή είναι σε λειτουργία. Υπάρχει αυξημένος κίνδυνος τραυματισμού όταν αυτά αγγίζουν τη λεπίδα που γυρνάει πολύ γρήγορα!
- Όταν η συσκευή λειτουργεί μην την αφήνετε ανεπιτήρητη, ώστε να μπορείτε να αντιδράσετε αμέσως σε περίπτωση κινδύνου.
- Αυτή η συσκευή δεν προορίζεται για χρήση από άτομα (συμπεριλαμβανομένων παιδιών) με περιορισμένες, φυσικές, αισθητηριακές ή πνευματικές δυνατότητες ή με έλλειψη εμπειρίας και/ή με έλλειψη γνώσεων, εκτός εάν επιτηρούνται μέσω ενός υπεύθυνου ατόμου για την ασφάλειά τους ή εάν αυτά τα άτομα έχουν λάβει υποδείξεις για το πως χρησιμοποιείται η συσκευή.
- Τα παιδιά πρέπει να επιτηρούνται ώστε να εξασφαλίζεται ότι δεν παίζουν με τη συσκευή.

Χρήση σύμφωνα με τους κανονισμούς

Αυτή η συσκευή προορίζεται για ...

- την ανάμειξη, δημιουργία πολτών και το ανακάτεμα τροφίμων καθώς και για κομμάτισμα για παγάκια (το λεγόμενο "Crushen"),
- αποκλειστικά για οικιακές ποσότητες και μόνο για την ιδιωτική οικιακή χρήση σε στεγνούς χώρους.

Αυτή η συσκευή δεν προορίζεται για ...

- το κομμάτισμα σκληρών τροφίμων όπως π.χ. ξηροί καρποί, κουκούτσια, μεγάλοι σπόροι ή κοτσάνια,
- επεξεργασία υλικών τα οποία δεν είναι τρόφιμα,

- τη χρήση για επαγγελματικούς ή βιομηχανικούς σκοπούς,
- τη χρήση σε υγρό περιβάλλον ή σε εξωτερικό χώρο.

Χρησιμοποιείτε μόνο αξεσουάρ ή ανταλλακτικά τα οποία προορίζονται για αυτή τη συσκευή. Άλλα εξαρτήματα είναι πιθανώς ανεπαρκή ή επισφαλή!

Τεχνικές πληροφορίες

Ονομαστική τάση:	220 - 240 V~ 50 Hz
Ονομαστική απόδοση:	550 Watt
Μεγ. ποσότητα πλήρωσης:	1,75 l
Κατηγορία προστασίας :	II 
Χρόνος ΚΒ (σύντομης λειτουργίας):	3 λεπτά

Ο χρόνος σύντομης λειτουργίας δείχνει για πόσο χρόνο μπορεί κανείς να λειτουργεί μια συσκευή χωρίς να υπερθερμανθεί το μοτέρ και χωρίς να πάθει βλάβες. Μετά τον δοθέντα χρόνο ΚΒ (σύντομος χρόνος λειτουργίας) πρέπει η συσκευή να απενεργοποιηθεί τόσο έως ότου το μοτέρ φτάσει σε θερμοκρασία δωματίου.

Αποσυσκευασία

Πριν χρησιμοποιήσετε τη συσκευή, βεβαιωθείτε ότι ...

- η συσκευή δεν έχει βλάβες, το ίδιο και το καλώδιο δικτύου με βύσμα και όλα τα αξεσουάρ και τα εξαρτήματα της συσκευής,
- όλα τα μέρη της συσκευασίας έχουν απομακρυνθεί από τη συσκευή. Φυλάτε τη συσκευασία ώστε να μπορείτε να αποθηκεύετε και να αποστέλλετε τη συσκευή προστατευμένη π.χ. σε περίπτωση επισκευής.
- Καθαρίζετε προσεκτικά όλα τα στοιχεία πριν από την πρώτη χρήση του μπλέντερ (βλέπε "Καθαρισμός").

Σύνολο αποστολής

Ελέγχετε μετά την αποσυσκευασία την αποστολή για την πληρότητά της. Στο σύνολο αποστολής περιλαμβάνονται:

- 1 x Μονάδα μοτέρ με καλώδιο δικτύου και βύσμα
- 1 x Εξάρτημα ανάμειξης με σταθερά μονταρισμένη λεπίδα κοπής
- 1 x Καπάκι
- 1 x Καπάκι τροφοδοσίας
- 1 x Οδηγία χρήσεως

Περιγραφή συσκευής

- 1 Καπάκι τροφοδοσίας
- 2 Καπάκι
- 3 Εξάρτημα ανάμειξης
- 4 Λεπίδα κοπής
- 5 Διακόπτης
- 6 Καλώδιο δικτύου
- 7 Μονάδα μοτέρ
- 8 Τύλιξη καλωδίου
- 9 Διαβάθμιση

Τοποθέτηση

Όταν έχετε καθαρίσει όλα τα εξαρτήματα, όπως περιγράφηκε στον "Καθαρισμό":

- ⇒ Τοποθετήστε τη συσκευή έτσι, ...
 - ώστε το βύσμα δικτύου να είναι άμεσα προσβάσιμο ώστε να μπορείτε να το τραβήξετε από την πρίζα σε περίπτωση κινδύνου.
 - ώστε η συσκευή να στέκεται σταθερά και χωρίς να γλιστρά και να μην αναποδογυρίσει σε περίπτωση κραδασμών.
 - ώστε το καλώδιο να μην κρέμεται στο πεδίο εργασίας και να μην μπορεί να πέσει σε περίπτωση κατά λάθος τραβήγματος.

Χειρισμός

⚠ Προειδοποίηση!

Το μοτέρ απενεργοποιείται μόλις απομακρυνθεί το εξάρτημα ανάμειξης από το σώμα μοτέρ. Τότε ίσως παραβλέπεται το γεγονός ότι το μηχανήμα είναι ακόμα ενεργοποιημένο. Στη συνέχεια το μοτέρ εκκινείται ξαφνικά, μόλις το εξάρτημα ανάμειξης μονταριστεί:

Για το λόγο αυτό:

- Εισάγετε το βύσμα στη πρίζα μόνο μόλις το εξάρτημα ανάμειξης είναι γεμάτο εντελώς και έχει μονταριστεί με ασφάλεια.
- Βεβαιώνετε πριν από το μοντάρισμα πάντα ότι η συσκευή είναι απενεργοποιημένη ή ότι έχει τραβηχτεί το βύσμα.
- Πρώτα απενεργοποιήστε τη, τραβήξτε το βύσμα και περιμένετε για την ακινητοποίηση του μοτέρ πριν απομακρύνετε το εξάρτημα ανάμειξης.

Τροφοδοσία εξαρτήματος ανάμειξης και μοντάρισμα

- ⇒ Γεμίζετε το εξάρτημα ανάμειξης μόνο όταν έχει απομακρυνθεί.
- ⇒ Στη συνέχεια πιέστε το καπάκι καλά στο εξάρτημα ανάμειξης. Προσέχετε ώστε και το στόμιο έκχυσης να είναι ασφαλισμένο στο εξάρτημα ανάμειξης.
- ⇒ Εισάγετε το καπάκι πλήρωσης στο άνοιγμα καπακιού και κλείστε περοστρέφοντας το δεξιόστροφα.
- ⇒ Τοποθετήστε το έτοιμο γεμισμένο και ασφαλισμένο εξάρτημα ανάμειξης στο σώμα του μοτέρ. Περιστρέψτε το εξάρτημα ανάμειξης λίγο έως ότου μπορείτε να το πιέσετε προς τα κάτω. Μόνο όταν το εξάρτημα ανάμειξης έχει τοποθετηθεί σωστά και πλήρως, μπορεί να εκκινήσει το μοτέρ.

Επιλογή βαθμίδας ταχύτητας

Όταν το εξάρτημα ανάμειξης έχει γεμίσει εντελώς και στέκεται εντελώς ασφαλισμένο στο σώμα μοτέρ, μπορείτε να ενεργοποιήσετε τη συσκευή.

⇒ Θέστε το διακόπτη στη ...

- βαθμίδα 1-3

για υγρά ή μεσαία σκληρότητας τρόφιμα, για ανάμειξη, δημιουργία πολτών και ανακάτεμα

- βαθμίδα 3-5

για πιο σκληρά τρόφιμα ή για κομμάτισμα

- βαθμίδα Ice Crush/Clean (κοπή πάγου/καθαρισμός)

για σύντομη, δυνατή παλμική λειτουργία π.χ. για κομμάτισμα σε παγάκια ή για τον καθαρισμό.

Ο διακόπτης δεν κουμπώνει σε αυτή τη θέση ώστε να μην υπερφορτώσει το μοτέρ. Γι' αυτό κρατάτε το διακόπτη μόνο για λίγο σε αυτή τη θέση.

Γέμισμα κατά τη λειτουργία

⚠ Προειδοποίηση!

Όταν θέλετε να γεμίσετε κατά τη διάρκεια της λειτουργίας, επιτρέπεται να ανοίξετε αποκλειστικά μόνο το για αυτή την εργασία, προβλεπόμενο καπάκι πλήρωσης.

- Σε καμία περίπτωση μην ανοίξετε το καπάκι. Μπορεί να πεταχτούν προς τα έξω τμήματα τροφίμων με υψηλή ταχύτητα!

Ποτέ μην εισάγετε μέσα στο εξάρτημα ανάμειξης τμήματα από μαχαιροπίρουνα ή εξαρτήματα ανάμειξης, όσο η συσκευή είναι σε λειτουργία. Υπάρχει αυξημένος κίνδυνος τραυματισμού όταν αυτά αγγίζουν τη λεπίδα που γυρνάει πολύ γρήγορα! Για να μπορείτε να γεμίσετε κάτι εν λειτουργία, ...

- ⇒ περιστρέψτε το καπάκι πλήρωσης αριστερόστροφα και βγάλτε το έξω.
- ⇒ Στη συνέχεια εισάγετε το καπάκι πλήρωσης πάλι στο άνοιγμα καπακιού και κλείστε περιστρέφοντας το δεξιόστροφα.

Καθαρισμός

Απομάκρυνση εξαρτήματος ανάμειξης

Όταν η επεξεργασία των τροφίμων έχει ολοκληρωθεί:

- ⇒ Θέτετε πάντα πρώτα το διακόπτη στη θέση Off („0“) και τραβάτε το βύσμα.
- ⇒ Περιμένετε πρώτα έως ότου ακινητοποιηθεί το μοτέρ, πριν σηκώσετε ίσια επάνω το εξάρτημα ανάμειξης. Το δοχείο ανάμειξης δεν χρειάζεται να περιστραφεί για αυτό.

Χρήσιμες υποδείξεις

- Κατά την πολτοποίηση σφιχτών υλικών για να έχετε καλύτερα αποτελέσματα, βάζετε συνεχώς μόνο μικρές μερίδες στο εξάρτημα ανάμειξης αντί για μεγάλη ποσότητα μια μόνο φορά.
- Όταν επεξεργάζεστε σφιχτά υλικά, κόψτε τα σε μικρά τεμάχια (2-3 εκ.).
- Κατά την ανάμειξη υγρών συστατικών ξεκινήστε πρώτα με μια ελάχιστη ποσότητα υγρού. Στη συνέχεια βάζετε λίγο-λίγο περισσότερο υγρό από το άνοιγμα του καπακιού.
- Όταν κατά τη λειτουργία θέτετε το χέρι σας πάνω από το κλειστό μπλέντερ, μπορείτε να σταθεροποιείτε καλά τη συσκευή.
- Για το ανακάτεμα σκληρών ή πολύ πηχτών τροφίμων ίσως είναι χρήσιμο να χρησιμοποιείτε την παλμική λειτουργία ώστε να εμποδίσετε ένα κόλλημα της λεπίδας κοπής.

⚠ Προσοχή!

Πριν καθαρίσετε το μπλέντερ και τα εξαρτήματά του:

- Εξασφαλίστε ότι η συσκευή είναι απενεργοποιημένη και ότι το βύσμα έχει τραβηχτεί.
- Σε καμία περίπτωση δεν επιτρέπεται το σώμα του μοτέρ να βυθιστεί σε νερό ή άλλα υγρά. Έτσι μπορεί να προκληθεί κίνδυνος θανάτου μέσω ηλεκτροπληξίας και να πάθει βλάβη η συσκευή.
- Μην ανοίγετε ποτέ το περίβλημα της συσκευής. Αλλιώς ίσως προκληθεί κίνδυνος θανάτου μέσω ηλεκτροπληξίας.
- Ποτέ μην αποσυναρμολογείτε τη λεπίδα και επίσης ποτέ μην πιάνετε στο εξάρτημα ανάμειξης. Οι λεπίδες είναι εξαιρετικά αιχμηρές!
- Μην χρησιμοποιείτε διαλυτικά ή τριβικά μέσα για τις πλαστικές επιφάνειες, αλλιώς αυτές μπορεί να χαλάσουν.

Καθαρισμός εξαρτήματος ανάμειξης

- ⇒ Καθαρίζετε το εξάρτημα ανάμειξης μόνο με μια βούρτσα καθαρισμού με μεγάλη λαβή, έτσι ώστε να μην τραυματίσετε στις λεπίδες.
- ⇒ Σε σκληρές ακαθαρσίες μπορείτε επίσης να καθαρίσετε το εξάρτημα ανάμειξης και στο πλυντήριο πιάτων.
- ⇒ Καθαρίζετε το καπάκι και το καπάκι πλήρωσης στο πλυντήριο πιάτων ή όπως πλένετε φυσιολογικά τα πιάτα.

Όταν καθαρίζετε το μπλέντερ αμέσως μετά τη χρήση, επιτυγχάνετε στις περισσότερες περιπτώσεις έναν επαρκή υγιεινό καθαρισμό μέσω της ακόλουθης εναλλακτικής:

- ⇒ Γεμίστε το εξάρτημα ανάμειξης με νερό, κλείστε το καπάκι και τοποθετήστε το εξάρτημα ανάμειξης στο σώμα του μοτέρ.

Εισάγετε το βύσμα στην πρίζα και πατήστε μερικές φορές το κουμπί λειτουργίας για Ice Crush/Clean, έτσι ώστε οι λεπίδες να γυρίζουν με μέγιστο αριθμό στροφών μέσα στο νερό.

Εάν η βρομιά δε διαλύεται, μπορείτε να λασκάρετε το κάτω πλαστικό τμήμα του εξαρτήματος ανάμειξης με τις λεπίδες από το γυάλινο τμήμα:

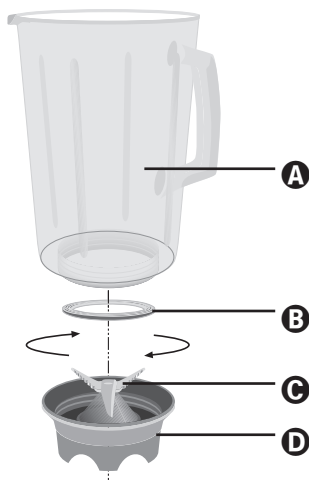

- ⇒ Παίρνετε το εξάρτημα ανάμειξης από το σώμα μοτέρ.
- ⇒ Περιστρέψτε το πλαστικό τμήμα **D** του εξαρτήματος ανάμειξης έτσι ώστε να μπορεί να λασκάρει από το γυάλινο τμήμα **A** του εξαρτήματος ανάμειξης.

⚠ Προσοχή!

Να είστε προσεκτικοί με τις λεπίδες **C**. Είναι πολύ αιχμηρές. Κίνδυνος τραυματισμού!

- ⇒ Καθαρίζετε και τα δύο τμήματα λεπτομερώς σε ήπιο διάλυμα νερού με σαπούνι ή στο πλυντήριο πιάτων.
- ⇒ Τοποθετήστε πάλι το πλαστικό τμήμα **D** του εξαρτήματος ανάμειξης επάνω στο γυάλινο τμήμα **A** του εξαρτήματος ανάμειξης. Προσέχετε ώστε ο δακτύλιος στεγανοποίησης **B** να έχει τοποθετηθεί.

Καθαρισμός μονάδας μοτέρ

- ⇒ Χρησιμοποιείτε ένα στεγνό ή το πολύ ελαφρά υγρό πανί, για να καθαρίζετε τις πλαστικές επιφάνειες.

- ⇒ Ελέγχετε σε κάθε καθαρισμό ότι ο διακόπτης επαφής στην υποδοχή για το εξάρτημα ανάμειξης δεν είναι μπλοκαρισμένος μέσω υπολειμμάτων από βρομιές. Όταν δεν μπορείτε να διαλύσετε ενδεχόμενα μπλοκαρίσματα με τη γωνία ενός φύλλου χαρτιού, απευθυνθείτε στο τμήμα εξυπηρέτησης πελατών. Σε καμία περίπτωση μη χρησιμοποιείτε σκληρό αντικείμενο διότι ο διακόπτης επαφής θα μπορούσε έτσι να χαλάσει.
- ⇒ Απομακρύνετε ενδεχόμενες ακαθαρσίες στην κάτω πλευρά της μονάδας μοτέρ αποκλειστικά με ένα στεγνό πανί ή με ένα πινέλο απομάκρυνσης σκόνης. Προσέχετε ώστε τίποτα να μην φτάνει μέσα από τα ανοίγματα αερισμού στη συσκευή.

Μετά τον καθαρισμό

Αφήνετε όλα τα εξαρτήματα να στεγνώνουν πάλι καλά, πριν συναρμολογήσετε και χρησιμοποιήσετε το μπλέντερ.

Φύλαξη

- ⇒ Όταν δε χρησιμοποιείτε το μπλέντερ για μεγάλο χρονικό διάστημα, καθαρίζετε το λεπτομερώς (βλέπε Κεφάλαιο "Καθαρισμός").
- ⇒ Τυλίξτε το καλώδιο δικτύου γύρω από τη διάταξη τύλιξης καλωδίου στο δάπεδο της μονάδας μοτέρ.
- ⇒ Φυλάτε το μπλέντερ σε ένα ψυχρό, στεγνό χώρο.

Απομάκρυνση



Σε καμία περίπτωση μην πετάξετε τη συσκευή στα οικιακά απορρίμματα.

Απομακρύνετε τη συσκευή μέσω μιας εγκεκριμένης επιχείρησης απόρριψης ή μέσω της κοινοτικής επιχείρησης απόρριψης. Προσέχετε τις τρέχουσες ισχύουσες προδιαγραφές. Σε περίπτωση αμφιβολιών ελάτε σε επαφή με την επιχείρηση απόρριψης.



Απομακρύνετε όλα τα υλικά συσκευασιών φιλικά προς το περιβάλλον.

Εγγύηση και σέρβις

Έχετε για αυτή τη συσκευή 3 χρόνια εγγύηση από την ημερομηνία αγοράς. Η συσκευή κατασκευάστηκε και ελέγχθηκε προσεκτικά πριν από την αποστολή. Παρακαλούμε φυλάξτε την απόδειξη ταμείου ως απόδειξη για την αγορά. Σε περίπτωση εγγύησης ελάτε σε επικοινωνία με το τμήμα του σέρβις τηλεφωνικά. Μόνο έτσι μπορεί να εξασφαλιστεί μια δωρεάν αποστολή του εμπορεύματός σας. Η απόδοση εγγύησης ισχύει μόνο για σφάλματα υλικού ή κατασκευής, όχι όμως για εξαρτήματα φθοράς ή για βλάβες σε εύθραυστα εξαρτήματα, π.χ. διακόπτες ή συσσωρευτές. Το προϊόν προορίζεται μόνο για την ιδιωτική και όχι για την επαγγελματική χρήση. Σε περίπτωση κακής μεταχείρισης και ακατάλληλης χρήσης, σε χρήση βίας και σε παρεμβάσεις οι οποίες δεν διεξήχθησαν από το εξουσιοδοτημένο μας τμήμα σέρβις, η εγγύηση παύει να ισχύει. Τα νομικά σας δικαιώματα δεν περιορίζονται μέσω αυτής της εγγύησης.

 **Kompernass Service Ελλάδα**
Kalothanassi G. Amalia a 10-12 Thiatiron Str.
14231 N.Ionia Athens
Tel.: 210 2790865
Fax: 210 2796982
e-mail: support.gr@kompernass.com

Εισαγωγέας

KOMPERNASS GMBH
BURGSTRASSE 21
D-44867 BOCHUM

www.kompernass.com

INHALTSVERZEICHNIS	SEITE
Sicherheitshinweise	50
Bestimmungsgemäßer Gebrauch	50
Technische Daten	51
Auspacken	51
Lieferumfang	51
Gerätebeschreibung	51
Aufstellen	51
Bedienen	52
Mixaufsatz befüllen und montieren	52
Geschwindigkeitsstufe wählen	52
Einfüllen im Betrieb	52
Mixaufsatz abnehmen	53
Nützliche Hinweise	53
Reinigen	53
Mixaufsatz reinigen	53
Motorblock reinigen	54
Nach dem Reinigen	54
Aufbewahren	54
Entsorgen	55
Garantie und Service	55
Importeur	55

Lesen Sie die Bedienungsanleitung vor der ersten Verwendung aufmerksam durch und heben Sie diese für den späteren Gebrauch auf. Händigen Sie bei Weitergabe des Gerätes an Dritte auch die Anleitung aus.

Sicherheitshinweise

⚠ Um Lebensgefahr durch elektrischen Schlag zu vermeiden:

- Stellen Sie sicher, dass der Motorblock, das Netzkabel oder der Netzstecker niemals in Wasser oder andere Flüssigkeiten getaucht wird.
- Verwenden Sie das Gerät ausschließlich in trockenen Räumen, niemals im Freien oder in feuchter Umgebung.
- Achten Sie darauf, dass im Betrieb das Netzkabel niemals nass oder feucht wird. Führen Sie es so, dass es nicht eingeklemmt oder anderweitig beschädigt werden kann.
- Lassen Sie beschädigte Netzstecker oder Netzkabel sofort von autorisiertem Fachpersonal oder dem Kundenservice austauschen, um Gefährdungen zu vermeiden.
- Ziehen Sie nach Gebrauch immer den Stecker aus der Steckdose. Ausschalten alleine genügt nicht, weil noch immer Netzspannung im Gerät anliegt, solange der Netzstecker in der Steckdose steckt.
- Kontrollieren Sie vor jedem Gebrauch das Gerät auf seinen einwandfreien Zustand. Das Gerät darf nicht verwendet werden, wenn Schäden erkennbar sind, insbesondere an dem Motorblock oder gläsernen Mixaufsatz.
- Ziehen Sie sofort den Netzstecker aus der Steckdose, wenn Sie eine ungewöhnliche Geräusch- oder Geruchsentwicklung wahrnehmen oder bei erkennbarer Fehlfunktion.

⚠ Um Überhitzung und Brandgefahr zu vermeiden:

- Verwenden Sie das Gerät nicht im Bereich direkter Sonneneinstrahlung oder Wärmeeinwirkung hitzezeugender Geräte.
- Füllen Sie niemals kochende Flüssigkeiten in den Mixaufsatz! Lassen Sie diese erst auf handwarme Temperatur abkühlen. Andernfalls kann das Gerät überhitzen und auch das Glas vom Mixaufsatz springen!

⚠ Um Unfall- und Verletzungsgefahr zu vermeiden:

- Greifen Sie niemals in den Mixaufsatz, insbesondere nicht im Betrieb. Die Messer sind extrem scharf!
- Öffnen Sie nicht den Deckel, wenn das Gerät in Betrieb ist. Andernfalls können Lebensmittelteile mit hoher Geschwindigkeit herausfliegen!
- Führen Sie niemals Besteckteile oder Rührgegenstände in den Mixaufsatz, solange das Gerät in Betrieb ist. Es besteht erhebliche Verletzungsgefahr, wenn diese das sich sehr schnell drehende Messer berühren!
- Lassen Sie das Gerät nicht unbeaufsichtigt arbeiten, um bei Gefahr sofort reagieren zu können.
- Dieses Gerät ist nicht dafür bestimmt, durch Personen (einschließlich Kinder) mit eingeschränkten, physischen, sensorischen oder geistigen Fähigkeiten oder mangels Erfahrung und/oder mangels Wissen benutzt zu werden, es sei denn, sie werden durch eine für ihre Sicherheit zuständige Person beaufsichtigt oder erhalten von ihr Anweisungen, wie das Gerät zu benutzen ist.
- Kinder sollten beaufsichtigt werden, um sicherzustellen, dass sie nicht mit dem Gerät spielen.

Bestimmungsgemäßer Gebrauch

Dieses Gerät ist bestimmt für ...

- das Mischen, Pürieren und Rühren von Lebensmitteln sowie Zerkleinern von Eiswürfeln (sog. "Crushen"),
- ausschließlich haushaltsübliche Mengen und nur für den privaten Hausgebrauch in trockenen Räumen.

Dieses Gerät ist nicht bestimmt für ...

- das Zerkleinern von harten Lebensmittelanteilen wie z.B. Nüsse, Kerne, große Körner oder Stiele,
- das Verarbeiten von Materialien, die nicht Lebensmittel sind,

- den Einsatz für gewerbliche oder industrielle Zwecke,
- die Verwendung in feuchter Umgebung oder im Freien.

Verwenden Sie nur Zubehör- und Ersatzteile, die für dieses Gerät bestimmt sind. Andere Teile sind möglicherweise nicht ausreichend geeignet oder sicher!

Technische Daten

Nennspannung: 220 - 240 V~ 50 Hz
 Nennleistung: 550 Watt
 Max. Einfüllmenge: 1,75 l
 Schutzklasse: II 
 KB-Zeit: 3 Minuten

Die KB-Zeit (Kurzzeitbetrieb) gibt an, wie lange man ein Gerät betreiben kann, ohne dass der Motor überhitzt und Schaden nimmt. Nach der angegebenen KB-Zeit muss das Gerät solange ausgeschaltet werden, bis sich der Motor auf Raumtemperatur abgekühlt hat.

Auspacken

Bevor Sie das Gerät verwenden, überzeugen Sie sich davon, dass ...

- das Gerät unbeschädigt ist, ebenso das Netzkabel mit Netzstecker und alle Zubehör- und Geräteteile,
- alle Verpackungsteile vom Gerät entfernt sind. Bewahren Sie die Verpackung auf, um das Gerät geschützt lagern oder einsenden zu können, z.B. im Reparaturfall.
- Reinigen Sie sorgfältig alle Bestandteile vor dem ersten Gebrauch des Standmixers (siehe "Reinigen").

Lieferumfang

Kontrollieren Sie nach dem Auspacken die Lieferung auf Vollständigkeit. Im Lieferumfang enthalten ist:

- 1 x Motorblock, mit Netzkabel und Netzstecker
- 1 x Mixaufsatz, mit fest montiertem Schneidmesser
- 1 x Deckel
- 1 x Einfüllkappe
- 1 x Bedienungsanleitung

Gerätebeschreibung

- ① Einfüllkappe
- ② Deckel
- ③ Mixaufsatz
- ④ Schneidmesser
- ⑤ Schalter
- ⑥ Netzkabel
- ⑦ Motorblock
- ⑧ Kabelaufwicklung
- ⑨ Skala

Aufstellen

Wenn Sie alle Teile gereinigt haben, wie unter "Reinigen" beschrieben:

- ☞ Stellen Sie das Gerät so auf, ...
 - dass der Netzstecker sofort erreichbar ist, um diesen bei Gefahr aus der Steckdose ziehen zu können.
 - dass das Gerät stabil und rutschfest steht, um bei Vibrationen nicht umzukippen.
 - dass das Kabel nicht in den Arbeitsbereich ragt und durch versehentliches Ziehen daran das Gerät umkippen kann.

Bedienen

Warnung!

Der Motor schaltet sich aus, sobald der Mixaufsatz vom Motorblock entfernt wird. Es wird dann vielleicht übersehen, dass die Maschine noch eingeschaltet ist. Der Motor startet dann unvermutet, sobald der Mixaufsatz montiert wird:

Deshalb:

- Stecken Sie den Netzstecker erst dann in die Steckdose, sobald der Mixaufsatz fertig befüllt und verschlossen montiert ist.
- Vergewissern Sie sich vor dem Montieren stets, dass das Gerät ausgeschaltet oder der Netzstecker gezogen ist.
- Schalten Sie erst aus, ziehen Sie den Netzstecker und warten Sie den Stillstand des Motors ab, bevor Sie den Mixaufsatz abnehmen.

Mixaufsatz befüllen und montieren

- ⇒ Befüllen Sie den Mixaufsatz nur in abgenommenem Zustand.
- ⇒ Anschließend drücken Sie den Deckel fest auf den Mixaufsatz. Achten Sie darauf, dass auch die Ausgießnase am Mixaufsatz verschlossen ist.
- ⇒ Stecken Sie die Einfüllkappe in die Deckelöffnung und drehen Sie diese im Uhrzeigersinn zu.
- ⇒ Setzen Sie den fertig befüllten und verschlossenen Mixaufsatz auf den Motorblock. Drehen Sie den Mixaufsatz leicht, bis Sie diesen herunterdrücken können. Nur wenn der Mixaufsatz bündig aufgesetzt ist, kann der Motor starten.

Geschwindigkeitsstufe wählen

Wenn der Mixaufsatz fertig befüllt und vollständig verschlossen auf dem Motorblock steht, können Sie das Gerät einschalten.

⇒ Stellen Sie den Schalter auf ...

- **Stufe 1-3**
für flüssige oder mittelfeste Lebensmittel, zum Mischen, Pürieren und Rühren
- **Stufe 3-5**
für festere Lebensmittel oder zum Zerkleinern
- **Stufe Ice Crush/Clean**
für kurzen, kraftvollen Impulsbetrieb, z.B. zum Crushen von Eiswürfeln oder zur Reinigung. Der Schalter rastet in dieser Stellung nicht ein, um den Motor nicht zu überlasten. Halten Sie den Schalter deshalb nur kurz in dieser Stellung.

Einfüllen im Betrieb

Warnung!

Wenn Sie bei laufendem Betrieb etwas einfüllen möchten, dürfen Sie ausschließlich nur die dafür eigens vorgesehene Einfüllkappe öffnen.

- Öffnen Sie keinesfalls den Deckel. Es können Lebensmitteleile mit hoher Geschwindigkeit herausfliegen!
- Führen Sie niemals Besteckteile oder Rührgegenstände in den Mixaufsatz, solange das Gerät in Betrieb ist. Es besteht erhebliche Verletzungsgefahr, wenn diese das sich sehr schnell drehende Messer berühren!

Um bei laufendem Betrieb etwas einfüllen zu können, ...

- ⇒ drehen Sie die Einfüllkappe entgegen dem Uhrzeigersinn auf und nehmen diese heraus.
- ⇒ Anschließend stecken Sie die Einfüllkappe wieder in die Deckelöffnung und drehen Sie diese im Uhrzeigersinn zu.

Mixaufsatz abnehmen

Wenn die Bearbeitung der eingefüllten Lebensmittel beendet ist:

- ⇨ Stellen Sie immer erst den Schalter in Aus-Stellung („0“) und ziehen Sie den Netzstecker.
- ⇨ Warten Sie erst den Stillstand des Motors ab, bevor Sie den Mixaufsatz gerade nach oben herausheben. Der Mixaufsatz braucht dabei nicht gedreht zu werden.

Nützliche Hinweise

- Um beim Pürieren fester Zutaten beste Ergebnisse zu erzielen, geben Sie nach und nach nur kleine Portionen in den Mixaufsatz, anstatt eine große Menge auf einmal einzufüllen.
- Wenn Sie feste Zutaten verarbeiten, schneiden Sie diese in kleine Stücke (2-3 cm).
- Beim Mixen flüssiger Zutaten beginnen Sie zunächst mit einer geringen Menge Flüssigkeit. Geben Sie dann nach und nach mehr Flüssigkeit durch die Deckelöffnung hinzu.
- Wenn Sie bei laufendem Betrieb Ihre Hand oben auf den verschlossenen Standmixer legen, können Sie das Gerät damit gut stabilisieren.
- Für das Rühren von festen oder sehr dickflüssigen Lebensmitteln kann es nützlich sein, den Puls-Betrieb zu verwenden, um ein Festsetzen des Schneidmessers zu verhindern.

Reinigen

⚠ **Vorsicht!**

Bevor Sie den Standmixer und seine Teile reinigen:

- Stellen Sie sicher, dass das Gerät ausgeschaltet und der Netzstecker gezogen ist.
- Auf keinen Fall darf der Motorblock in Wasser oder andere Flüssigkeiten getaucht werden. Hierdurch kann Lebensgefahr entstehen durch elektrischen Schlag und das Gerät kann beschädigt werden.
- Öffnen Sie niemals das Gehäuse des Gerätes. Andernfalls kann Lebensgefahr bestehen durch elektrischen Schlag.
- Demontieren Sie niemals die Messer und greifen Sie auch niemals in den Mixaufsatz. Die Messer sind extrem scharf!
- Verwenden Sie keine Lösungs- oder Scheuermittel für die Kunststoffflächen, diese können andernfalls beschädigt werden.

Mixaufsatz reinigen

- ⇨ Reinigen Sie den Mixaufsatz nur mit einer langstieligen Spülbürste, so dass Sie sich nicht an den Messern verletzen können.
- ⇨ Bei hartnäckiger Verschmutzung können Sie den Mixaufsatz auch in der Spülmaschine reinigen lassen.
- ⇨ Reinigen Sie den Deckel und die Einfüllkappe in der Spülmaschine oder beim normalen Geschirrspülen.

Wenn Sie direkt nach der Benutzung den Standmixer reinigen, erzielen Sie eine in den meisten Fällen ausreichende hygienische Reinigung durch folgende Alternative:

- ⇨ Füllen Sie den Mixaufsatz mit Wasser, schließen den Deckel und setzen den Mixaufsatz auf den Motorblock. Stecken Sie den Netzstecker in die Steckdose und betätigen Sie ein paar Mal den Ice Crush/Clean-Betrieb, so dass die Messer mit maximaler Drehzahl durch das Wasser pflügen.

Sollte sich der Schmutz nicht lösen, können Sie den unteren Plastikteil des Mixaufsatzes mit den Messern vom Glasteil des Mixaufsatzes lösen:

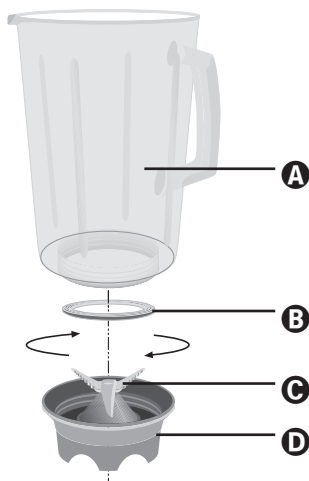

- ⇨ Nehmen Sie den Mixaufsatz vom Motorblock.
- ⇨ Drehen Sie den Plastikteil **D** des Mixaufsatzes, so dass er sich vom Glasteil **A** des Mixaufsatzes lösen lässt.

⚠ Achtung!

Gehen Sie vorsichtig mit den Messern **C** um. Sie sind sehr scharf. Verletzungsgefahr!

- ⇨ Reinigen Sie beide Teile gründlich in milder Seifenlauge oder in der Spülmaschine.
- ⇨ Setzen Sie den Plastikteil **D** des Mixaufsatzes wieder auf den Glasteil **A** des Mixaufsatzes. Achten Sie darauf, dass der Dichtungsring **B** eingesetzt ist.

Motorblock reinigen

- ⇨ Verwenden Sie ein trockenes oder höchstens leicht angefeuchtetes Tuch, um die Kunststoffflächen zu reinigen.

- ⇨ Kontrollieren Sie bei jeder Reinigung, dass der Kontaktschalter in der Aufnahme für den Mixaufsatz nicht durch Schmutzreste blockiert ist. Wenn Sie eventuelle Blockierungen nicht mit der Ecke von einem Blatt Papier lösen können, wenden Sie sich an den Kundendienst. Verwenden Sie auf keinen Fall einen harten Gegenstand, der Kontaktschalter könnte dadurch beschädigt werden.
- ⇨ Entfernen Sie eventuelle Verschmutzungen an der Unterseite des Motorblocks ausschließlich mit einem trockenen Tuch oder einem Staubpinsel. Achten Sie darauf, dass nichts durch die Lüftungsöffnungen in das Gerät gelangt.

Nach dem Reinigen

Lassen Sie alle Teile wieder gut trocknen, bevor Sie den Standmixer wieder zusammensetzen und verwenden.

Aufbewahren

- ⇨ Wenn Sie den Standmixer längere Zeit nicht verwenden, reinigen Sie ihn gründlich (siehe Kapitel „Reinigen“).
- ⇨ Wickeln Sie das Netzkabel um die Kabelaufwicklung am Boden des Motorblocks.
- ⇨ Bewahren Sie den Standmixer an einem kühlen, trockenen Ort auf.

Entsorgen



Werfen Sie das Gerät keinesfalls in den normalen Hausmüll.

Entsorgen Sie das Gerät über einen zugelassenen Entsorgungsbetrieb oder über Ihre kommunale Entsorgungseinrichtung.
Beachten Sie die aktuell geltenden Vorschriften.
Setzen Sie sich im Zweifelsfall mit Ihrer Entsorgungseinrichtung in Verbindung.



Führen Sie alle Verpackungsmaterialien einer umweltgerechten Entsorgung zu.

Garantie und Service

Sie erhalten auf dieses Gerät 3 Jahre Garantie ab Kaufdatum. Das Gerät wurde sorgfältig produziert und vor Anlieferung gewissenhaft geprüft. Bitte bewahren Sie den Kassenbon als Nachweis für den Kauf auf. Bitte setzen Sie sich im Garantiefall mit Ihrer Servicestelle telefonisch in Verbindung. Nur so kann eine kostenlose Einsendung Ihrer Ware gewährleistet werden.

Die Garantieleistung gilt nur für Material- oder Fabrikationsfehler, nicht aber für Verschleißteile oder für Beschädigungen an zerbrechlichen Teilen, z. B. Schalter oder Akkus. Das Produkt ist lediglich für den privaten und nicht für den gewerblichen Gebrauch bestimmt.

Bei missbräuchlicher und unsachgemäßer Behandlung, Gewaltanwendung und bei Eingriffen, die nicht von unserer autorisierten Service-Niederlassung vorgenommen wurden, erlischt die Garantie. Ihre gesetzlichen Rechte werden durch diese Garantie nicht eingeschränkt.

DE Schraven Service- und Dienstleistungs GmbH

Gewerbering 14
D-47623 Kevelaer
Tel.: +49 (0) 180 5 008107

(14 Ct/Min. aus dem dt. Festnetz)

Fax: +49 (0) 2832 3532
e-mail: support.de@kompernass.com

AT Kompernaß Service Österreich

Rittenschober KG
Gmundner Strasse 10
A-4816 Gschwandt
Tel.: +43 (0) 7612 6260516
Fax: +43 (0) 7612 626056
e-mail: support.at@kompernass.com

Importeur

KOMPERNASS GMBH
BURGSTRASSE 21
D-44867 BOCHUM

www.kompernass.com

Free Manuals Download Website

<http://myh66.com>

<http://usermanuals.us>

<http://www.somanuals.com>

<http://www.4manuals.cc>

<http://www.manual-lib.com>

<http://www.404manual.com>

<http://www.luxmanual.com>

<http://aubethermostatmanual.com>

Golf course search by state

<http://golfingnear.com>

Email search by domain

<http://emailbydomain.com>

Auto manuals search

<http://auto.somanuals.com>

TV manuals search

<http://tv.somanuals.com>