

User Guide
Guide de l'utilisateur
Guía del Usuario



5.1 Powered Speaker System
Système amplifié de haut-parleurs 5.1 | Sistema de
altavoces activos de 5.1 canales

NS-5648

Download from www.somanuals.com. All Manuals Search And Download.

Insignia NS-5648

5.1 Powered Speaker System

Contents

Introduction	3
Safety Information	4
Features	5
Setting up the speakers	7
Troubleshooting	12
Legal notices	13
One-year limited warranty	15
French	19
Spanish	37

Introduction

Congratulations on your choice of the NS-5648 powered speaker system from Insignia. This six-piece system is designed to deliver superior audio performance to computers, iPods®, MP3 players, DVD players, and other portable audio devices. The system offers high-efficiency, long-excursion drivers combined with a low-distortion, high-powered amplifier that provides deep base with clarity and great dynamic range.

Safety Information

Warning

- Keep your speakers out of the rain and humid conditions to avoid the possibility of electric shock. Keep speakers away from water to avoid electric shock. Keep water from dripping on the speakers and do not put objects containing water, such as vases, on top of the speakers. Do not put the speakers near standing water.

Cautions

- Read the *User Guide* before making any connections or operating your speakers.
- Do not plug the power supply in until all other connections are made.
- Use only the power cord supplied with these speakers. Insignia will not be held responsible for damage caused by the use of another power cord.
- Keep your speakers away from extreme heat or sources that produce heat, such as space heaters, radiators, and stoves.
- Use a dry cloth for cleaning. Do not expose any part of the system to cleaning liquids or solvents.

Features

Box contents

- Five satellite speakers (two front, two rear, one center)
- One subwoofer
- Mounting brackets with screws
- MP3 cradle
- Cables
- *User Guide* with connection diagrams



Speaker controls

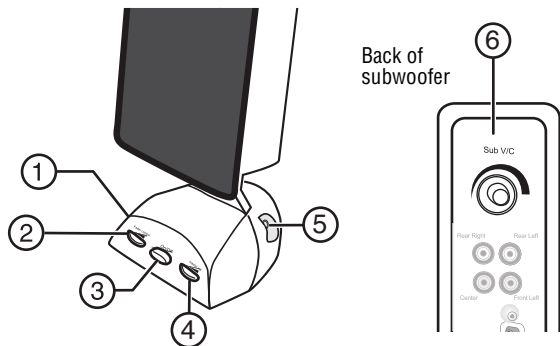

#	Control or connection	Function
1	Auxiliary input jack	Lets you connect a second source to the speakers. For example, if your speakers are connected to your computer, you can connect an MP3 player to this jack.
2	Fader control	Rotate to control the sound from front to rear.
3	Power On/Off	Press to turn the system on. Press again to turn the system off.
4	Master volume control	Rotate clockwise to turn volume up or counter-clockwise to turn volume down.

#	Control or connection	Function
5	Headphone jack	Connect your headphones to this jack. The speaker system mutes automatically. The master volume control can then be used to adjust the volume to your headphones.
6	Bass volume control	Rotate clockwise to turn bass volume up or counter-clockwise to turn bass volume down.

Setting up the speakers

To set up the speakers:

- 1 Place the subwoofer on the floor, near a wall, for optimum performance.
- 2 Refer to the following diagrams for suggested satellite speaker placement.

Note

Do not mount or secure the wall brackets until you have finished all connections and have made sure the system is functioning properly.

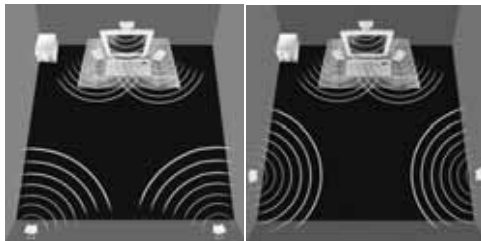

To connect the speakers:

- 1 Connect the black parallel port plug to the **To Right Speaker** connector.
- 2 Connect the gray plug to the **Front Left** jack.
- 3 Connect the white plug to the **Rear Right** jack.
- 4 Connect the yellow plug to the **Rear Left** jack.
- 5 Connect the blue plug to the **Center** jack.

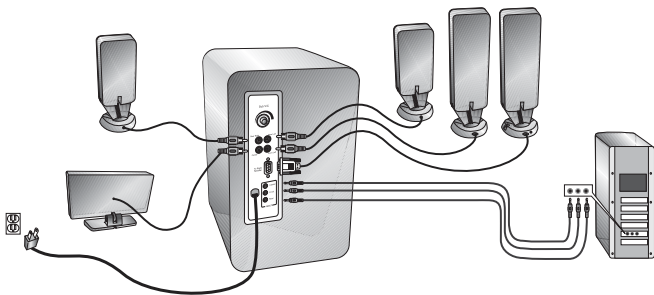

To connect the sound source and AC power:

- 1 Determine the sound source you are connecting, then make your connections based on one of the following diagrams:

To connect a computer with a 5.1 sound card:

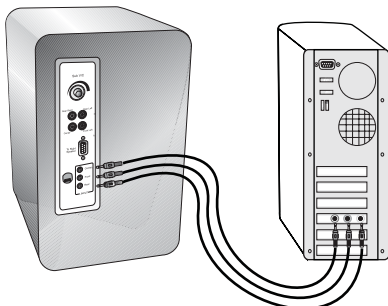

To connect a computer with a 4.1 sound card:

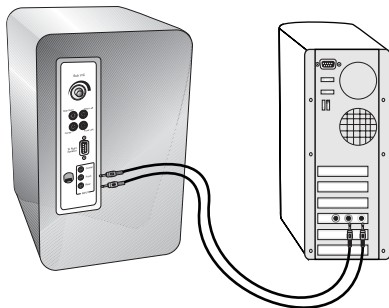

To connect a computer with a 2-channel sound card:

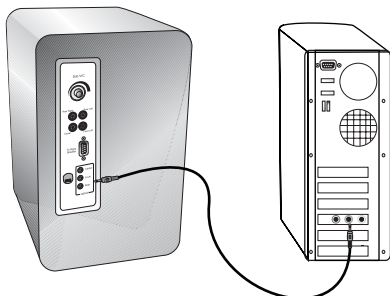

To connect an MP3, CD, or other portable sound source:

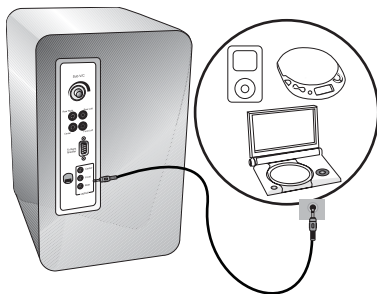

To connect a video gaming system:

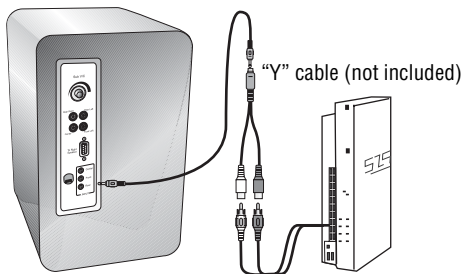

- 2** Connect the AC power cord to a power outlet.

Troubleshooting

Problem	Solution
No power	<ul style="list-style-type: none">• The speaker system is not turned on. Press the On/Off button to turn on the speaker system.• The speaker system is not plugged in. Plug it in.• Check the power outlet to make sure that it is providing power.
No sound	<ul style="list-style-type: none">• The speaker system is not getting power. See above.• Speaker volume is not turned up or mute is on.• Make sure that all connections are made correctly. The most common problem when connecting to a computer sound card is that the connections are incorrect. Make sure that the speakers are connected to the audio output jack from your computer sound card (usually green).• The music source on your computer is not playing or volume is turned off.• If you still have problems, disconnect the speaker source cable from your computer and connect to a MP3, CD player, or other sound source with a 3.5 mm headphone jack. If your speakers work on this other source, you know the speakers are working and the problem lies with your computer or the connections.
Sound is distorted	<ul style="list-style-type: none">• Turn the volume down. If this does not work, also check the computer operating system volume level and decrease it if necessary.• Adjust the computer master volume control by balancing the volume until it is centered, then adjust the volume levels on the speakers.

Legal notices

FCC Part 15

This device complies with Part 15 of the FCC Rules. Operation of this product is subject to the following two conditions: (1) this device may not cause harmful interference, and (2) this device must accept any interference received, including interference that may cause undesired operation.

This equipment has been tested and found to comply within the limits for a class B digital device, pursuant to Part 15 of the FCC Rules. These limits are designed to provide reasonable protection against harmful interference in a residential installation. This equipment generates, uses, and can radiate radio frequency energy and, if not installed and used in accordance with the instructions, may cause harmful interference to radio communications. However, there is no guarantee that interference will not occur in a particular installation. If this equipment does cause harmful interference to radio or television reception, which can be determined by turning the equipment off and on, the user is encouraged to try to correct the interference by one or more of the following measures:

- Reorient or relocate the receiving antenna.
- Increase the separation between the equipment and receiver.
- Connect the equipment into an outlet on a circuit different from that to which the receiver is connected.
- Consult the dealer or an experienced technician for help.

FCC warning

Changes or modifications not expressly approved by the party responsible for compliance with the FCC Rules could void the user's authority to operate this equipment.

DHHS and FDA safety certification

This product is made and tested to meet safety standards of the FCC, requirements and compliance with safety performance of the U.S. Department of Health and Human Services, and also with FDA Radiation Performance Standards 21 CFR Subchapter J.

Canada ICES-003 statement

This Class B digital apparatus complies with Canadian ICES-003.

RSS 310 statement

To reduce potential radio interference to other users, the antenna type and its gain should be so chosen that the equivalent isotropically radiated power (e.i.r.p.) is not more than that permitted for successful communication.

Copyright

© 2008 Insignia. Insignia and the Insignia logo are trademarks of Best Buy Enterprise Services, Inc. Other brands and product names are trademarks or registered trademarks of their respective holders. Specifications and features are subject to change without notice or obligation.

For service and support call (877) 467-4289.

One-year limited warranty

Insignia Products ("Insignia") warrants to you, the original purchaser of this new **NS-5648** ("Product"), that the Product shall be free of defects in the original manufacture of the material or workmanship for a period of one (1) year from the date of your purchase of the Product ("Warranty Period"). This Product must be purchased from an authorized dealer of Insignia brand products and packaged with this warranty statement. This warranty does not cover refurbished Product. If you notify Insignia during the Warranty Period of a defect covered by this warranty that requires service, terms of this warranty apply.

How long does the coverage last?

The Warranty Period lasts for 1 year (365 days) from the date you purchased the Product. The purchase date is printed on the receipt you received with the Product.

What does this warranty cover?

During the Warranty Period, if the original manufacture of the material or workmanship of the Product is determined to be defective by an authorized Insignia repair center or store personnel, Insignia will (at its sole option): (1) repair the Product with new or rebuilt parts; or (2) replace the Product at no charge with new or rebuilt comparable products or parts. Products and parts replaced under this warranty become the property of Insignia and are not returned to you. If service of Products or parts are required after the Warranty Period expires, you must pay all labor and parts charges. This warranty lasts as long as you own your Insignia Product during the Warranty Period. Warranty coverage terminates if you sell or otherwise transfer the Product.

How to obtain warranty service?

If you purchased the Product at a retail store location, take your original receipt and the Product to the store you purchased it from. Make sure that you place the Product in its original packaging or packaging that provides the same amount of protection as the original packaging. If you purchased the Product from an online web site, mail your original receipt and the Product to the address listed on the web site. Make sure that you put the Product in its original packaging or packaging that provides the same amount of protection as the original packaging.

To obtain in-home warranty service for a television with a screen 25 inches or larger, call 1-888-BESTBUY. Call agents will diagnose and correct the issue over the phone or will have an Insignia-approved repair person dispatched to your home.

Where is the warranty valid?

This warranty is valid only to the original purchaser of the product in the United States and Canada.

What does the warranty not cover?

This warranty does not cover:

- Customer instruction
- Installation
- Set up adjustments
- Cosmetic damage
- Damage due to acts of God, such as lightning strikes
- Accident
- Misuse
- Abuse
- Negligence
- Commercial use
- Modification of any part of the Product, including the antenna
- Plasma display panel damaged by static (non-moving) images applied for lengthy periods (burn-in).

This warranty also does not cover:

- Damage due to incorrect operation or maintenance
- Connection to an incorrect voltage supply
- Attempted repair by anyone other than a facility authorized by Insignia to service the Product
- Products sold as is or with all faults
- Consumables, such as fuses or batteries

- Products where the factory applied serial number has been altered or removed

REPAIR REPLACEMENT AS PROVIDED UNDER THIS WARRANTY IS YOUR EXCLUSIVE REMEDY. INSIGNIA SHALL NOT BE LIABLE FOR ANY INCIDENTAL OR CONSEQUENTIAL DAMAGES FOR THE BREACH OF ANY EXPRESS OR IMPLIED WARRANTY ON THIS PRODUCT, INCLUDING, BUT NOT LIMITED TO, LOST DATA, LOSS OF USE OF YOUR PRODUCT, LOST BUSINESS OR LOST PROFITS. INSIGNIA PRODUCTS MAKES NO OTHER EXPRESS WARRANTIES WITH RESPECT TO THE PRODUCT, ALL EXPRESS AND IMPLIED WARRANTIES FOR THE PRODUCT, INCLUDING, BUT NOT LIMITED TO, ANY IMPLIED WARRANTIES OF AND CONDITIONS OF MERCHANTABILITY AND FITNESS FOR A PARTICULAR PURPOSE, ARE LIMITED IN DURATION TO THE WARRANTY PERIOD SET FORTH ABOVE AND NO WARRANTIES, WHETHER EXPRESS OR IMPLIED, WILL APPLY AFTER THE WARRANTY PERIOD. SOME STATES, PROVINCES AND JURISDICTIONS DO NOT ALLOW LIMITATIONS ON HOW LONG AN IMPLIED WARRANTY LASTS, SO THE ABOVE LIMITATION MAY NOT APPLY TO YOU. THIS WARRANTY GIVES YOU SPECIFIC LEGAL RIGHTS, AND YOU MAY ALSO HAVE OTHER RIGHTS, WHICH VARY FROM STATE TO STATE OR PROVINCE TO PROVINCE.

Contact Insignia:

For customer service please call 1-877-467-4289
www.insignia-products.com

Distributed by Best Buy Purchasing, LLC
7601 Penn Avenue South, Richfield, Minnesota, U.S.A.
55423-3645

© 2008 Best Buy Enterprise Services, Inc.

All rights reserved. INSIGNIA is a trademark of Best Buy Enterprise Services, Inc. Registered in some countries. All other products and brand names are trademarks of their respective owners.

Insignia NS-5648

Système amplifié de haut-parleurs 5.1

Table des matières

Introduction	19
Informations sur la sécurité	20
Fonctionnalités	21
Configuration des haut-parleurs	23
Problèmes et solutions	29
Avis juridiques	30
Garantie limitée d'un an	33

Introduction

Félicitations d'avoir choisi ce système amplifié de haut-parleurs Insignia NS-5648. Ce système composé de six éléments est conçu pour fournir une qualité audio supérieure aux ordinateurs, iPod®, lecteurs MP3 et DVD et autres périphériques audio portatifs. Rendement élevé, excitateurs à longue course, amplificateurs haute puissance et faible distorsion, pour produire des graves profonds à dynamique claire et ample.

Informations sur la sécurité

Avertissement

- Placer les haut-parleurs à l'abri de la pluie et de l'humidité pour éviter les chocs électriques potentiels. Placer tous les haut-parleurs à l'écart de l'eau pour éviter des chocs électriques. Éviter les éclaboussures d'eau sur les haut-parleurs et ne pas placer d'objets remplis d'eau, tels que des vases, sur les haut-parleurs. Ne pas placer les haut-parleurs près d'un lieu avec de l'eau en permanence.

Précautions

- Lire le *Guide de l'utilisateur* avant d'effectuer les connexions ou de mettre les haut-parleurs en service.
- Ne pas brancher l'alimentation tant que toutes les connexions n'ont pas été effectuées.
- N'utiliser que le cordon d'alimentation fourni avec ces haut-parleurs. Insignia ne saurait être tenu responsable de dommages résultant de l'utilisation d'un autre cordon d'alimentation.
- Installer les haut-parleurs à l'écart de sources de chaleur élevée, telles que les appareils de chauffage, les radiateurs et les fours.
- Utiliser un chiffon sec pour le nettoyage. Le système ne doit pas être exposé à des liquides de nettoyage ou des solvants.

Fonctionnalités

Contenu de la boîte

- Cinq haut-parleurs satellites (deux avant, deux arrière, un central)
- Un haut-parleur d'infra-graves
- Supports de montage avec vis
- Berceau pour MP3
- Câbles
- *Guide de l'utilisateur* avec schémas de connexion



Commandes des haut-parleurs

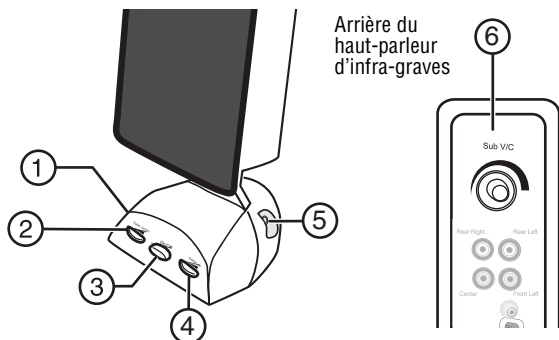

Arrière du haut-parleur d'infra-graves

#	Commande ou connexion	Fonction
1	Prise d'entrée auxiliaire	Permet de connecter une deuxième source aux haut-parleurs. Par exemple, si les haut-parleurs sont connectés à l'ordinateur il est possible de connecter un lecteur MP3 à cette prise.
2	Commande d'équilibrage avant-arrière	Utiliser cette commande pour équilibrer le son entre les haut-parleurs avant et arrière.
3	Marche/Arrêt	Appuyer sur cette touche pour mettre le système sous tension. Appuyer de nouveau sur cette touche pour mettre l'appareil hors tension.

#	Commande ou connexion	Fonction
4	Commande du volume principal	Tourner le bouton dans le sens horaire pour augmenter le volume et dans le sens antihoraire pour le diminuer.
5	Prise de casque d'écoute	Brancher un casque d'écoute sur cette prise. Les haut-parleurs sont alors automatiquement mis en sourdine. La commande de volume principal peut être utilisée pour contrôler le volume du casque d'écoute.
6	Commande du volume des graves	Tourner le bouton dans le sens horaire pour augmenter le volume des graves ou dans le sens antihoraire pour le diminuer.

Configuration des haut-parleurs

Pour configurer les haut-parleurs :

- 1 Placer le haut-parleur d'infra-graves sur le sol, près d'un mur, pour un rendement optimal.

- 2 Se reporter aux schémas ci-après pour le positionnement suggéré des haut-parleurs satellites.

Remarque

Ne pas installer ou fixer les supports muraux tant que les connexions n'ont pas été effectuées et qu'il n'a pas été vérifié que le système fonctionne correctement.

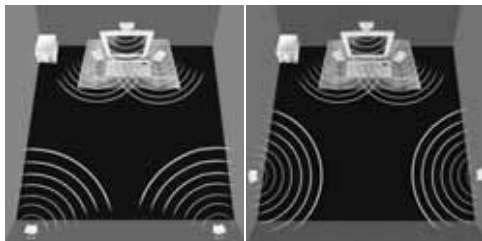
**Pour connecter les haut-parleurs :**

- 1 Connecter le câble violet au connecteur du **haut-parleur droit**.
- 2 Connecter le câble gris à la prise du haut-parleur **avant gauche**.
- 3 Connecter le câble blanc à la prise du haut-parleur **arrière droit**.
- 4 Connecter le câble jaune à la prise du haut-parleur **arrière gauche**.

- 5** Connecter le câble bleu à la prise du haut-parleur central.

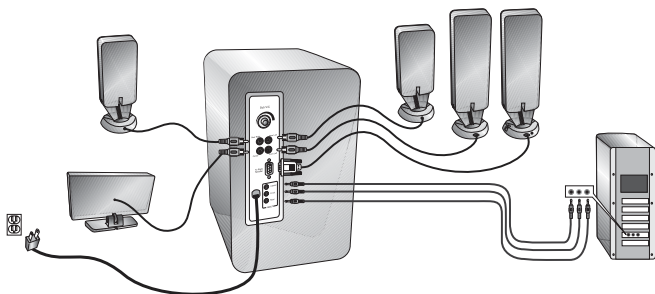

Pour connecter la source sonore et l'alimentation CA :

- 1 Déterminer la source sonore qui doit être connectée, puis effectuer les connexions en se reportant à l'un des schémas suivants :

Pour connecter un ordinateur avec une carte son 5.1 :

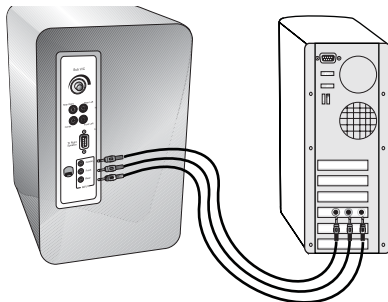

Pour connecter un ordinateur avec une carte son 4.1 :

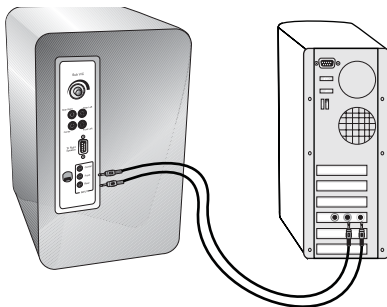

Pour connecter un ordinateur avec une carte son à 2 canaux :

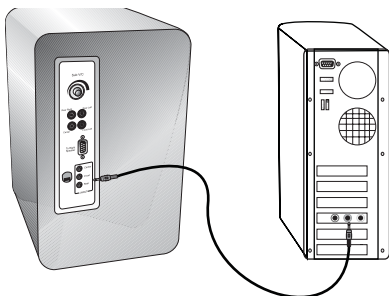

Pour connecter un lecteur MP3, CD ou une autre source sonore portable :

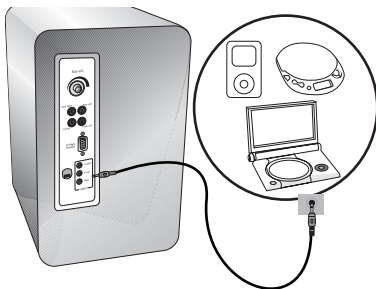

Pour connecter un système de jeux vidéo :

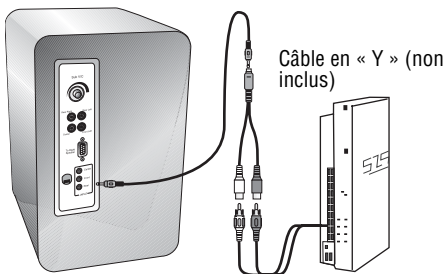

- 2** Brancher le cordon d'alimentation CA sur une prise secteur.

Problèmes et solutions

Problème	Solution
Pas d'alimentation.	<ul style="list-style-type: none">• Le système de haut-parleurs n'est pas sous tension. Appuyer sur la touche marche/Arrêt (On/Off) pour allumer le système de haut-parleurs.• Le système de haut-parleurs n'est pas branché. Le brancher.• Vérifier que la prise secteur est bien alimentée.
Pas de son.	<ul style="list-style-type: none">• Le système de haut-parleurs n'est pas sous tension. Voir ci-dessus.• Le volume du haut-parleur est au minimum ou la mise en sourdine est activée.• Vérifier que toutes les connexions sont correctes. Le problème le plus courant lors de la connexion à la carte son d'un ordinateur, c'est que les connexions sont incorrectes. Vérifier que les haut-parleurs sont bien connectés à la prise de sortie audio de la carte son de l'ordinateur (verte en général).• La source musicale de l'ordinateur ne reproduit pas ou le son est éteint.• Si les problèmes persistent, déconnecter le câble du haut-parleur de l'ordinateur et le connecter à un lecteur MP3 ou CD ou à une autre source sonore avec une prise de casque d'écoute de 3,5 mm. Si les haut-parleurs fonctionnent avec une autre source, cela signifie les haut-parleurs marchent et que le problème provient de l'ordinateur ou des connexions.

Problème	Solution
Le son est déformé	<ul style="list-style-type: none">• Réduire le volume. Si cela ne résout pas le problème, vérifier également le niveau du volume du système d'exploitation de l'ordinateur et le baisser si nécessaire.• Régler le volume principal de l'ordinateur en centrant l'équilibre du niveau sonore, puis régler les niveaux du volume des haut-parleurs.

Avis juridiques

FCC article 15

Ce dispositif est conforme à l'article 15 du règlement de la FCC. Son utilisation est soumise aux deux conditions suivantes : (1) ce dispositif ne doit pas provoquer d'interférences préjudiciables, et (2) il doit accepter toute interférence reçue, y compris celles risquant d'engendrer un fonctionnement indésirable.

Cet équipement a été mis à l'essai et déclaré conforme aux limites prévues pour un appareil numérique de classe B, définies dans la section 15 du règlement de la FCC. Ces limites ont été établies pour fournir une protection raisonnable contre les interférences préjudiciables lors d'une installation résidentielle. Cet équipement génère, utilise et diffuse des ondes radio et, s'il n'est pas installé et utilisé conformément aux instructions dont il fait l'objet, il peut provoquer des interférences préjudiciables aux communications radio. Cependant, il n'est pas possible de garantir qu'aucune interférence ne se produira pour une installation particulière. Si cet équipement produit des interférences préjudiciables lors de réceptions radio ou télévisées, qui peuvent être détectées en éteignant puis en rallumant l'appareil, essayer de corriger l'interférence au moyen de l'une ou de plusieurs des mesures suivantes :

- Réorienter ou déplacer l'antenne réceptrice.
- Augmenter la distance entre l'équipement et le récepteur.
- Brancher l'équipement sur la prise électrique d'un circuit différent de celui auquel le récepteur est relié.
- Contacter le revendeur ou un technicien qualifié pour toute assistance.

Avertissement de la FCC

Tous changements ou toutes modifications qui ne seraient pas expressément approuvés par les responsables de l'application des règles FCC pourraient rendre nul le droit de l'utilisateur d'utiliser cet équipement.

Certification relative à la sécurité du DHHS et de la FDA

Ce produit a été fabriqué et testé pour satisfaire aux normes de sécurité de la FCC, aux exigences et règles de conformité du Ministère de la santé des États-Unis (U.S. Department of Health and Human Services), ainsi qu'aux normes d'irradiation 21 CFR, section de chapitre J de la FDA.

Déclaration NMB-003 du Canada

Cet appareil numérique de la classe B est conforme à la norme NMB-003 du Canada.

Déclaration RSS 310

Pour éviter que les interférences radio éventuelles affectent d'autres utilisateurs, le type d'antenne et son gain doivent être choisis afin que la puissance isotrope rayonnée équivalente (p.i.r.e.) ne soit pas supérieure aux limites permises, permettant des communications parfaites.

Garantie limitée d'un an

Insignia Products (« Insignia ») garantit au premier acheteur de ce **NS-5648** neuf (« Produit »), qu'il est exempt de vices de fabrication et de main-d'œuvre à l'origine, pour une période d'un (1) an à partir de la date d'achat du Produit (« Période de garantie »). Ce Produit doit avoir été acheté chez un revendeur agréé des produits de la marque Insignia et emballé avec cette déclaration de garantie. Cette garantie ne couvre pas les Produits remis à neuf. Les conditions de la présente garantie s'appliquent à tout Produit pour lequel Insignia est notifié pendant la Période de garantie, d'un vice couvert par cette garantie qui nécessite une réparation.

Quelle est la durée de la couverture?

La Période de garantie dure 1 an (365 jours) à compter de la date d'achat de ce Produit. La date d'achat est imprimée sur le reçu fourni avec le Produit.

Que couvre cette garantie?

Pendant la Période de garantie, si un vice de matériau ou de main-d'œuvre d'origine est détecté sur le Produit par un service de réparation agréé par Insignia ou le personnel du magasin, Insignia (à sa seule discrétion) : (1) réparera le Produit en utilisant des pièces détachées neuves ou remises à neuf; ou (2) remplacera le Produit par un produit ou des pièces neuves ou remises à neuf de qualité comparable. Les produits et pièces remplacés au titre de cette garantie deviennent la propriété d'Insignia et ne sont pas retournés à l'acheteur. Si les Produits ou pièces nécessitent une réparation après l'expiration de la Période de garantie, l'acheteur devra payer tous les frais de main-d'œuvre et les pièces. Cette garantie reste en vigueur tant que l'acheteur reste propriétaire du Produit Insignia pendant la Période de garantie. La garantie prend fin si le Produit est revendu ou transféré d'une quelconque façon que ce soit à tout autre propriétaire.

Comment obtenir une réparation sous garantie?

Si le Produit a été acheté chez un détaillant, le rapporter accompagné du reçu original chez ce détaillant. Prendre soin de remettre le Produit dans son emballage d'origine ou dans un emballage qui procure la même qualité de protection que celui d'origine. Si le Produit a été acheté en ligne, l'expédier accompagné du reçu original à l'adresse indiquée sur le site Web. Prendre soin de remettre le Produit dans son emballage d'origine ou dans un emballage qui procure la même qualité de protection que celui d'origine.

Pour obtenir le service de la garantie à domicile pour un téléviseur avec écran de 25 po ou plus, appeler le 1-888-BESTBUY. L'assistance technique établira un diagnostic et corrigera le problème au téléphone ou enverra un technicien agréé par Insignia pour la réparation à domicile.

Où cette garantie s'applique-t-elle?

Cette garantie ne s'applique qu'à l'acheteur original du produit aux États-Unis et au Canada.

Ce qui n'est pas couvert par cette garantie limitée

La présente garantie ne couvre pas :

- la formation du client;
- l'installation;
- les réglages de configuration;
- les dommages esthétiques;
- les dommages résultants de catastrophes naturelles telles que la foudre;
- les accidents;
- une utilisation inadaptée;
- une manipulation abusive;
- la négligence;
- une utilisation commerciale;
- la modification de tout ou partie du Produit, y compris l'antenne;
- un écran plasma endommagé par les images fixes (sans mouvement) qui restent affichées pendant de longues périodes (rémanentes).

La présente garantie ne couvre pas non plus :

- les dommages ayant pour origine une utilisation ou une maintenance défectueuse;
- la connexion à une source électrique dont la tension est inadéquate;
- toute réparation effectuée par quiconque autre qu'un service de réparation agréé par Insignia pour la réparation du Produit;
- les produits vendus en l'état ou hors service;
- les consommables tels que les fusibles ou les piles;
- les produits dont le numéro de série usine a été altéré ou enlevé.

LA RÉPARATION OU LE REMPLACEMENT, TELS QU'OFFERTS PAR LA PRÉSENTE GARANTIE, CONSTITUENT LE SEUL RECOURS DE L'ACHETEUR. INSIGNIA NE SAURAIT ÊTRE TENU POUR RESPONSABLE DE DOMMAGES ACCESSOIRES OU CONSÉCUTIFS, RÉSULTANT DE L'INEXÉCUTION D'UNE GARANTIE EXPRESSE OU IMPLICITE SUR CE PRODUIT, Y COMPRIS, SANS S'Y LIMITER, LA PERTE DE DONNÉES, L'IMPOSSIBILITÉ D'UTILISER LE PRODUIT, L'INTERRUPTION D'ACTIVITÉ OU LA PERTE DE PROFITS. INSIGNIA PRODUCTS N'OCTROIE AUCUNE AUTRE GARANTIE EXPRESSE RELATIVE À CE PRODUIT; TOUTES LES GARANTIES EXPRESSES OU IMPLICITES POUR CE PRODUIT, Y COMPRIS MAIS SANS LIMITATION, TOUTE GARANTIE DE QUALITÉ MARCHANDE, D'ADÉQUATION À UN BUT PARTICULIER, SONT LIMITÉES À LA PÉRIODE DE GARANTIE APPLICABLE TELLE QUE DÉCRITE CI-DESSUS ET AUCUNE GARANTIE EXPRESSE OU IMPLICITE NE S'APPLIQUERA APRÈS LA PÉRIODE DE GARANTIE. CERTAINS ÉTATS ET PROVINCES NE RECONNAÎSSENT PAS LES LIMITATIONS DE LA DURÉE DE VALIDITÉ DES GARANTIES IMPLICITES. PAR CONSÉQUENT, LES LIMITATIONS SUSMENTIONNÉES PEUVENT NE PAS S'APPLIQUER À L'ACHETEUR ORIGINAL. LA PRÉSENTE GARANTIE DONNE À L'ACHETEUR DES GARANTIES JURIDIQUES SPÉCIFIQUES; IL PEUT AUSSI BÉNÉFICIER D'AUTRES GARANTIES QUI VARIENT D'UN ÉTAT OU D'UNE PROVINCE À L'AUTRE.

Pour contacter Insignia :

Pour le service à la clientèle, appeler le 1-877-467-4289

www.insignia-products.com

Distribué par Best Buy Purchasing, LLC
Dynex, 7601 Penn Avenue South, Richfield, Minnesota, É.-U.
55423-3645

© 2008 Best Buy Enterprise Services, Inc.

Tous droits réservés. INSIGNIA est une marque de commerce de Best Buy Enterprise Services, Inc. déposée dans certains pays. Tous les autres produits et noms de marques sont des marques de commerce appartenant à leurs propriétaires respectifs.

Insignia NS-5648

Sistema de altavoces activos de 5.1 canales

Contenido

Introducción	37
Información de seguridad	38
Características	39
Instalación de los altavoces	41
Localización y corrección de fallas	47
Avisos legales	48
Garantía limitada de un año	51

Introducción

Felicitaciones por su elección del sistema de altavoces activos NS-5648 de Insignia. Este sistema de seis piezas está diseñado para brindar un rendimiento de audio superior para computadoras, iPod®, reproductores de MP3, reproductores de DVD y otros dispositivos de audio portátiles. El sistema ofrece una eficiencia alta, bocinas de excursión extendida junto con un amplificador de potencia alta y distorsión baja que proveen graves profundos con claridad y un rango dinámico impresionante.

Información de seguridad

Advertencia

- Mantenga sus altavoces alejados de la lluvia y de condiciones húmedas para evitar la posibilidad de choques eléctricos. Mantenga alejados los altavoces del agua para evitar un choque eléctrico. Evite que agua gotee sobre los altavoces y no coloque objetos que contengan agua, tal como vasijas, sobre los altavoces. No coloque los altavoces cerca de agua estancada.

Advertencias

- Lea la *Guía del usuario* antes de realizar cualquier conexión o usar sus altavoces.
- No enchufe la fuente de alimentación hasta que se realicen todas las otras conexiones.
- Sólo utilice el cable de alimentación incluido con estos altavoces. Insignia no será responsable por el daño causado por usar otro cable de alimentación.
- Mantenga sus altavoces alejados del calor extremo o de fuentes que producen calor, tal como calefactores de área, radiadores y estufas.
- Use un paño seco para limpiar. No exponga ninguna parte del sistema a líquidos de limpieza o solventes.

Características

Contenido de la caja

- Cinco altavoces satélites (dos frontales, dos posteriores, uno central)
- Un subwoofer
- Soportes de montaje con tornillos
- Sujetador de reproductor de MP3
- Cables
- *Guía del usuario* con diagramas de conexión



Controles de altavoz

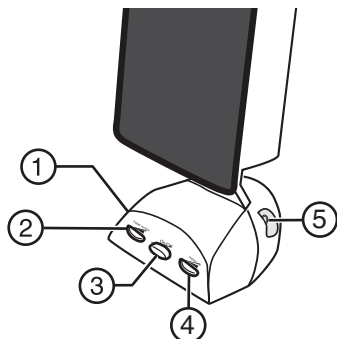

Vista posterior del subwoofer

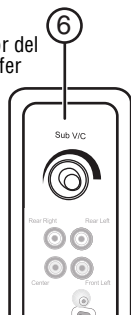

#	Control o conexión	Función
1	Toma de entrada auxiliar	Le permite conectar una segunda fuente a los altavoces. Por ejemplo, si sus altavoces están conectados a su computadora, puede conectar su reproductor de MP3 en esta toma.
2	Control de atenuación	Gírelo para distribuir el sonido entre la parte frontal y la posterior.
3	Encendido/ Apagado	Permite encender el sistema. Presione el botón nuevamente para apagar el sistema.
4	Control de volumen principal	Gire en el sentido horario para subir el volumen o en el sentido contrario para bajar el volumen.

#	Control o conexión	Función
5	Toma de auriculares	Conecte sus auriculares a esta toma. El sistema de altavoces se silenciará automáticamente. El control de volumen principal se puede usar para ajustar el volumen en sus auriculares.
6	Control del nivel de graves	Gire en el sentido horario para subir el nivel de los graves o en el sentido contrario para bajar el nivel de los graves.

Instalación de los altavoces

Para instalar los altavoces:

- 1 Para obtener el mejor rendimiento, coloque el subwoofer en el suelo o cerca de una pared.

- 2 Refiérase a los siguientes diagramas para observar la ubicación sugerida de los altavoces satélites.

Nota

No monte o fije los soportes de pared hasta que se han completado todas las conexiones se ha asegurado de que el sistema está funcionando correctamente.

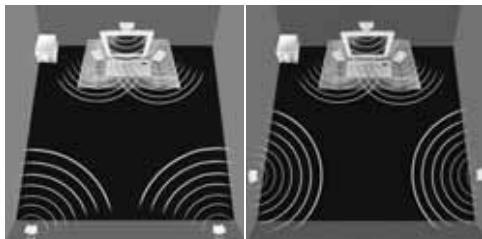
**Para conectar los altavoces:**

- 1 Conecte el enchufe del puerto negro paralelo a la toma del **altavoz derecho**.
- 2 Conecte el enchufe gris a la toma **frontal izquierda**.
- 3 Conecte el enchufe blanco a la toma **posterior derecha**.
- 4 Conecte el enchufe amarillo a la toma **posterior izquierda**.

5 Conecte el enchufe azul a la toma **central**.

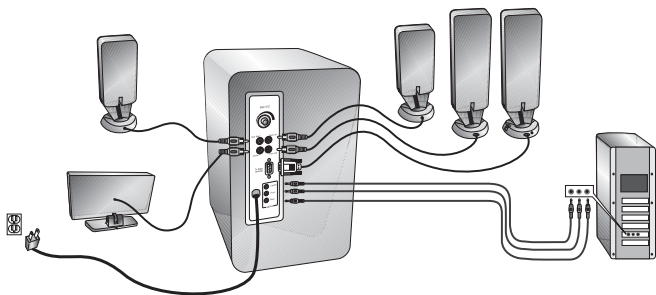

Para conectar la fuente de sonido y la alimentación de CA:

- 1 Determine que fuente de sonido se está conectando y realice las conexiones basadas en uno de los siguientes diagramas:

Para conectar una computadora con una tarjeta de sonido de 5.1 canales:

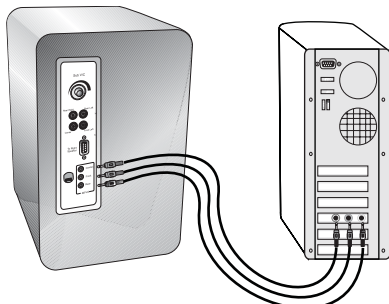

Para conectar una computadora con una tarjeta de sonido de 4.1 canales:

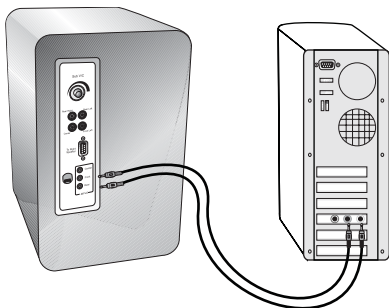

Para conectar una computadora con una tarjeta de sonido de 2 canales:

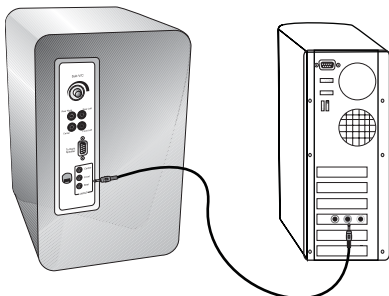

Para conectar un reproductor de MP3 o CD u otra fuente de sonido portátil:

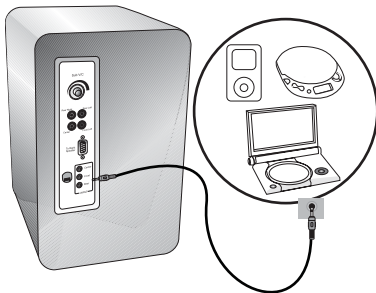

Para conectar un sistema de videojuegos:

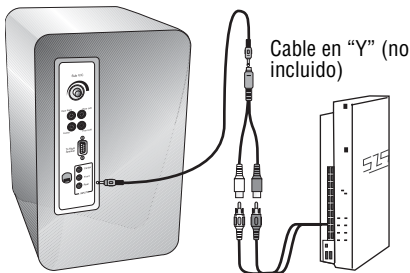

- 2 Conecte el cable de alimentación de CA a un tomacorriente.

Localización y corrección de fallas

Problema	Solución
La unidad no enciende	<ul style="list-style-type: none">• El sistema de altavoces no está encendido. Presione el botón de encendido (On/Off) para encender el sistema de altavoces.• El sistema de altavoces no está conectado. Enchúfelo.• Revise el tomacorriente para asegurarse de que está suministrando corriente.
No hay sonido	<ul style="list-style-type: none">• El sistema de altavoces no está recibiendo corriente. Refiérase a lo anterior.• El volumen del altavoz está muy bajo o está silenciado.• Asegúrese de que todas las conexiones están bien hechas. El problema más común cuando se conecta una tarjeta de sonido de computadora es que las conexiones se realicen incorrectamente. Verifique que los altavoces se han conectado a la toma de salida de audio de la tarjeta de sonido de su computadora (usualmente color verde).• La fuente de música en su computadora no está reproduciendo sonido o el volumen está desactivado.• Si todavía tiene problemas, desconecte el cable de la fuente de los altavoces de su computadora y conéctelo a un reproductor de MP3 o CD u otra fuente de sonido con una toma de auriculares de 3.5 mm. Si sus altavoces funcionan en la otra fuente, se dará cuenta que los altavoces están bien y que el programa se encuentra en su computadora o en las conexiones.

Problema	Solución
El sonido está distorsionado	<ul style="list-style-type: none"><li data-bbox="304 224 910 336">• Baje el volumen. Si esto no funciona, también revise el nivel de volumen del sistema operativo de la computadora y redúzcalo si es necesario.<li data-bbox="304 336 910 448">• Ajuste el control de volumen principal de su computadora al balancear el volumen hasta que esté centrado y ajuste los niveles de volumen en los altavoces.

Avisos legales

FCC Parte 15

Este dispositivo satisface la parte 15 del reglamento FCC. La operación de este producto está sujeta a las dos condiciones siguientes: (1) Este dispositivo no puede causar interferencia dañina, y (2) este dispositivo debe aceptar cualquier interferencia recibida incluyendo interferencias que puedan causar una operación no deseada.

Este equipo ha sido sometido a prueba y se ha determinado que satisface los límites establecidos para ser clasificado como dispositivo digital de la Clase B de acuerdo con la Parte 15 del reglamento FCC. Estos límites están diseñados para proporcionar una protección razonable contra interferencias dañinas en un ambiente residencial. Este equipo genera, usa y puede emitir energía de radiofrecuencia, y si no se instala y usa de acuerdo con las instrucciones, puede causar interferencias perjudiciales a las comunicaciones de radio. Sin embargo, no se garantiza que no ocurrirá interferencia en una instalación particular. Si este equipo causa interferencias perjudiciales en la recepción de la señal de radio o televisión, lo cual puede comprobarse encendiendo y apagando el reproductor alternativamente, se recomienda al usuario corregir la interferencia mediante uno de los siguientes procedimientos:

- Cambie la orientación o la ubicación de la antena receptora.
- Aumente la distancia entre el equipo y el receptor.
- Conecte el equipo a un tomacorriente de un circuito distinto de aquel al que está conectado el receptor.
- Solicite consejo al distribuidor o a un técnico calificado para obtener ayuda.

Advertencia de la FCC

Cualquier cambio o modificación que no esté aprobado expresamente por la parte responsable por el cumplimiento con el reglamento de FCC puede anular la autoridad del usuario para operar este equipo.

Certificación de seguridad de DHHS y FDA

Este producto está hecho y probado para cumplir con los estándares de seguridad de los requisitos del FCC y con el rendimiento de seguridad del Departamento Estadounidense de Salud y Servicios Humanos, y también con los estándares de rendimiento de radiación del FDA 21 CFR, subcapítulo J.

Declaración del ICES-003 de Canadá

Este aparato digital de Clase B cumple con el ICES-003 canadiense.

Declaración de RSS 310

Para reducir el potencial de interferencia de radio a otros usuarios, el tipo de antena y su ganancia deben ser elegidos de tal forma que la potencia radiada equivalente (EIRP) no sea más que la permitida para una comunicación exitosa.

Garantía limitada de un año

Insignia Products ("Insignia") le garantiza a usted, el comprador original de este nuevo **NS-5648** ("Producto"), que éste se encontrará libre de defectos de material o de mano de obra en su fabricación original por un periodo de un (1) año a partir de la fecha de compra del Producto ("Período de Garantía"). Este Producto debe ser comprado en un distribuidor autorizado de productos Insignia y empacado con esta declaración de garantía. Esta garantía no cubre Productos reacondicionados. Si notifica a Insignia durante el Período de Garantía sobre un defecto cubierto por esta garantía que requiere reparación, los términos de esta garantía se aplican.

¿Cuánto dura la garantía?

El Período de Garantía dura por 1 año (365 días) a partir de la fecha en que compró el Producto. La fecha de compra se encuentra impresa en el recibo que recibió con el Producto.

¿Qué es lo que cubre esta garantía?

Durante el Período de Garantía, si un centro de reparación autorizado de Insignia concluye que la fabricación original del material o la mano de obra del Producto se encuentran defectuosos Insignia (cómo su opción exclusiva): (1) reparará el Producto con repuestos nuevos o reacondicionados; o (2) reemplazará el Producto con uno nuevo o con uno reacondicionado con repuestos equivalentes. Los Productos y repuestos reemplazados bajo esta garantía se volverán propiedad de Insignia y no se le regresarán a usted. Si se requiere la reparación de Productos o partes después de que se vence el Período de Garantía, usted deberá pagar todos los costos de mano de obra y de repuestos. Esta garantía estará vigente con tal que usted sea el dueño de su producto Insignia durante el periodo de garantía. El alcance de la garantía se termina si usted vende o transfiere el producto.

¿Cómo se obtiene la reparación de garantía?

Si ha comprado el Producto en una tienda de ventas, lleve su recibo original y el Producto a la tienda en donde lo compró. Asegúrese de que vuelva a colocar el Producto en su empaque original o en un empaque que provea la misma protección que el original. Si compró el Producto en un sitio Web, envíe por correo su recibo original y el Producto a la dirección postal listada en el sitio Web. Asegúrese de colocar el Producto en su empaque original o en un empaque que provea la misma protección que el original.

Para obtener servicio de garantía a domicilio para un televisor con una pantalla de 25 pulgadas o más, llame al 1-888-BESTBUY. El soporte técnico diagnosticará y corregirá el problema por teléfono o enviará un técnico certificado por Insignia a su casa.

¿En dónde es válida la garantía?

Esta garantía sólo es válida al comprador original del producto en los Estados Unidos y en Canadá.

¿Qué es lo que no cubre la garantía?

Esta garantía no cubre:

- Capacitación del cliente
- Instalación
- Ajuste de configuración
- Daños cosméticos
- Daños debido a actos de la naturaleza, tal como rayos
- Accidentes
- Mal uso
- Abuso
- Negligencia
- Uso comercial
- Modificación de alguna parte del Producto, incluyendo la antena
- Un panel de pantalla de plasma dañado por la persistencia de imágenes estáticas (sin movimiento), mostradas por periodos de tiempo extendido (efecto "burn-in").

Esta garantía tampoco cubre:

- Daño debido al uso o mantenimiento incorrecto
- La conexión a una fuente de voltaje incorrecta

- El intento de reparación por alguien que no sea una compañía autorizada por Insignia para reparar el Producto
- Productos vendidos tal cual (en el estado en que se encuentran) o con todas sus fallas
- Productos consumibles, tal como fusibles o baterías
- Productos en los cuales el número de serie asignado en la fábrica ha sido alterado o removido

EL REEMPLAZO DE REPARACIÓN SEGÚN PROVISTO BAJO ESTA GARANTÍA ES SU ÚNICO RECURSO. INSIGNIA NO SERÁ RESPONSABLE POR DAÑOS INCIDENTALES O CONSECUENTES DEBIDO AL INCUMPLIMIENTO DE CUALQUIER GARANTÍA EXPRESA O IMPLÍCITA RELACIONADA CON ESTE PRODUCTO, INCLUYENDO PERO SIN LIMITARSE A LA PÉRDIDA DE INFORMACIÓN, LA PÉRDIDA DE NEGOCIOS O DE GANANCIAS. INSIGNIA PRODUCTS NO HACE NINGUNA OTRA GARANTÍA EXPRESA E IMPLÍCITA RELACIONADA A ESTE PRODUCTO, INCLUYENDO PERO SIN LIMITARSE A, CUALQUIER GARANTÍA IMPLÍCITA Y CONDICIONES DE COMERCIALIZACIÓN Y IDONEIDAD PARA UN USO PARTICULAR, ESTÁN LIMITADAS EN DURACIÓN AL PERÍODO DE GARANTÍA DECLARADO ANTERIORMENTE Y NINGUNA GARANTÍA YA SEA EXPRESA O IMPLÍCITA SE APLICARÁ DESPUÉS DEL PERÍODO DE GARANTÍA. ALGUNOS ESTADOS, PROVINCIAS Y JURISDICIONES NO PERMITEN RESTRICCIONES EN CUANTO A LA DURACIÓN DE UNA GARANTÍA IMPLÍCITA, ASÍ QUE LA RESTRICCIÓN ANTERIOR PUEDE NO APLICARSE EN SU CASO. ESTA GARANTÍA LE DA DERECHOS LEGALES ESPECÍFICOS, Y USTED PUEDE POSEER OTROS DERECHOS QUE VARIAN DE ESTADO A ESTADO, O DE PROVINCIA A PROVINCIA.

Comuníquese con Insignia:

Para servicio al cliente favor llamar al 1-877-467-4289

www.insignia-products.com

Distribuido por Best Buy Purchasing, LLC

Dynex, 7601 Penn Avenue South, Richfield, Minnesota, E.U.A.

55423-3645

© 2008 Best Buy Enterprise Services, Inc. Todos los derechos reservados. INSIGNIA es una marca comercial de Best Buy Enterprise Services, Inc. registrada en ciertos países. Todos los otros productos y los nombres de marca son marcas comerciales de sus respectivos dueños.



08-1261

www.insignia-products.com (877) 467-4289

Distributed by Best Buy Purchasing, LLC
7601 Penn Avenue South, Richfield, MN USA 55423-3645
© 2008 Best Buy Enterprise Services, Inc.

All rights reserved. INSIGNIA is a trademark of Best Buy Enterprise Services, Inc. Registered in some countries.

All other products and brand names are trademarks of their respective owners.

Distribué par Best Buy Purchasing, LLC
7601 Penn Avenue South, Richfield, MN USA 55423-3645
© 2008 Best Buy Enterprise Services, Inc.

Tous droits réservés. INSIGNIA est une marque de Best Buy Enterprise Services, Inc. Déposée dans certains pays.

Tous les autres produits ou noms de marques sont des marques de commerce qui appartiennent à leurs propriétaires respectifs.

Distribuido por Best Buy Purchasing, LLC
7601 Penn Avenue South, Richfield, MN USA 55423-3645
© 2008 Best Buy Enterprise Services, Inc.

Todos los derechos reservados. INSIGNIA es una marca de Best Buy Enterprise Services, Inc. Registrada en ciertos países.

Todos los demás productos y marcas son marcas comerciales de sus respectivos dueños.
Download from www.Somanuals.com. All Manuals Search And Download.

Free Manuals Download Website

<http://myh66.com>

<http://usermanuals.us>

<http://www.somanuals.com>

<http://www.4manuals.cc>

<http://www.manual-lib.com>

<http://www.404manual.com>

<http://www.luxmanual.com>

<http://aubethermostatmanual.com>

Golf course search by state

<http://golfingnear.com>

Email search by domain

<http://emailbydomain.com>

Auto manuals search

<http://auto.somanuals.com>

TV manuals search

<http://tv.somanuals.com>