

User Guide | Guide de l'utilisateur | Guía del Usuario



AV Digital Home Theater Receiver | Récepteur numérique AV pour cinéma maison |
Receptor Digital de AV para Teatro en Casa

NS-R5100

Download from www.Somanuals.com. All Manuals Search And Download.

Insignia NS-R5100

AV Digital Home Theater Receiver

Contents

Introduction	1
Safety information	1
Features	3
Setting up your receiver	4
Using your receiver	9
Modifying the settings	17
Maintaining	20
Troubleshooting	20
Specifications	21
Warranty	23
Français	24
Español	48

Introduction

Congratulations on your purchase of a high-quality Insignia product. Your NS-R5100 represents the state of the art in digital home theater receiver design and is designed for reliable and trouble-free performance.

Safety information

Electric shock warning

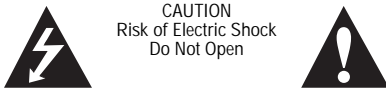

Warning

To reduce the risk of electric shock, do not remove the cover or back. There are no user-serviceable parts inside. Refer servicing to qualified service personnel.



This lightning flash with arrowhead symbol within an equilateral triangle is intended to alert the user to the presence of uninsulated dangerous voltage within your receiver's enclosure that may be of sufficient magnitude to constitute a risk of electric shock to persons.



The exclamation point within an equilateral triangle is intended to alert the user to the presence of important operating and maintenance (servicing) instructions in the literature accompanying your receiver.

Warning

To prevent fire or electric shock hazard, do not expose this receiver to rain or moisture.

Caution

Your receiver should not be exposed to water (dripping or splashing) and no objects filled with liquids, such as vases, should be placed on your receiver.

Ventilation

Caution

Do not block any ventilation openings. Install in accordance with these instructions.

Slots and openings in the cabinet are provided for ventilation and to ensure reliable operation of your receiver and to protect it from over-heating.

The openings should never be blocked by placing your receiver on a bed, sofa, rug, or other similar surface. This receiver should not be placed in a built-in installation such as a bookcase or rack unless correct ventilation is provided or these instructions have been adhered to.

Power cord

Caution

We recommend that most appliances be placed upon a dedicated circuit—a single outlet circuit which powers only that appliance and has no additional outlets or branch circuits. Check the specification page of this manual for power requirements.

Do not overload wall outlets. Overloaded wall outlets, loose or damaged wall outlets, extension cords, frayed power cords, or damaged or cracked wire insulation are dangerous. Any of these conditions could result in electric shock or fire.

Periodically examine your receiver cord, and if its appearance indicates damage or deterioration, unplug it, discontinue use of your receiver, and have the cord replaced with an exact replacement part by an authorized service provider.

Protect the power cord from physical or mechanical abuse, such as being twisted, kinked, pinched, closed in a door, or walked upon. Pay particular attention to plugs, wall outlets, and the point where the cord exits your receiver.

To disconnect power from the outlet, pull out the plug. When installing your receiver, make sure that the plug is easily accessible.

Important safety instructions

Caution

Read and observe all warnings and instructions in this manual and those marked on your receiver. Retain this manual for future reference.

This receiver has been designed and manufactured to assure personal safety. Improper use can result in electric shock or fire hazard. The safeguards incorporated in this receiver will protect you if you observe the following procedures for installation, use, and servicing. This receiver does not contain any parts that can be repaired by you.

Do not remove the cabinet cover or you may be exposed to dangerous voltage. Refer servicing to qualified service personnel only.

- All of these safety and operating instructions should be read before your receiver is operated.
- The safety, operation, and use instructions should be retained for future reference.
- All warnings on your receiver and in the operating instructions should be adhered to.
- All operation and use instructions should be followed.
- Do not use this receiver near water. For example, do not use this receiver near a bath tub, wash bowl, kitchen sink, laundry tub, in a wet basement, near a swimming pool, and other areas located near water.
- Clean only with dry cloth. Unplug this receiver from the wall outlet before cleaning. Do not use liquid cleaners.

- Do not block any ventilation openings. Install in accordance with these instructions. Slots and openings in the cabinet are provided for ventilation, to ensure reliable operation of your receiver, and to protect it from over-heating. The openings should never be blocked by placing your receiver on a bed, sofa, rug or other similar surface. This receiver should not be placed in a built-in installation such as a bookcase or rack unless correct ventilation is provided or these instructions have been adhered to.
- Do not install near any heat sources such as radiators, heat registers, stoves, or other electronic devices (including amplifiers) that produce heat.
- Do not defeat the safety purpose of the polarized or grounding-type plug. A polarized plug has two blades with one wider than the other. A grounding type plug has two blades and a third grounding prong. The wide blade or the third prong are provided for your safety. If the provided plug does not fit into your outlet, consult an electrician for replacement of the obsolete outlet.
- Protect the power cord from being walked on or pinched particularly at plugs, receptacles, and the point where they exit from your receiver.
- Use only attachments or accessories specified by Insignia.
- Use only with the cart, stand, tripod, bracket, or table specified by Insignia, or sold with this receiver. When a cart is used, use caution when moving the cart/receiver combination to avoid injury from tip-over.
- If an outside antenna or cable system is connected to your receiver, make sure that the antenna or cable system is grounded to provide some protection against voltage surges and built-up static charges. Article 810 of the National Electrical Code, ANSI/NFPA 70, provides information with regard to proper grounding of the mast and supporting structure, grounding of the lead-in wire to an antenna discharge unit, size of grounding conductors, location of antenna-discharge unit, connection to grounding electrodes, and requirements for the grounding electrode.

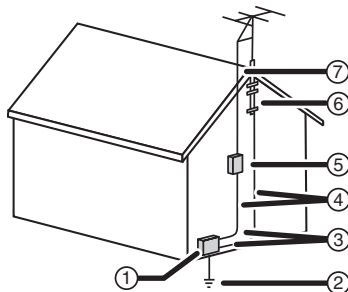

Reference	Grounding component
1	Electric service equipment

Reference	Grounding component
2	Power service grounding electrode system (NEC Art 250, Part H)
3	Ground clamp
4	Grounding conductors (NEC Section 810-21)
5	Antenna discharge unit (NEC Section 810-20)
6	Ground clamp
7	Antenna lead-in wire

- Use No. 10AWG (5.3 mm²) copper, No. 8AWG (8.4 mm²) aluminum, No. 17AWG (1.0 mm²) copper-clad steel or bronze wire, or larger, as a ground wire.
- Secure the antenna lead-in and ground wires to the house with stand-off insulators spaced from 4-6 feet (1.22-1.83 meter) apart.
- Mount the antenna discharge unit as close as possible to where the lead-in enters the house.
- Use a jumper wire not smaller than No. 6AWG (13.3 mm²) copper, or the equivalent, when a separate antenna-grounding electrode is used. See ANSI/NFPA70.
- Unplug this receiver during lightning storms or when unused for long periods of time.
- Refer all servicing to qualified service personnel. Servicing is required when your receiver has been damaged in any way, such as power-supply cord or plug is damaged, liquid has been spilled or objects have fallen into your receiver, your receiver has been exposed to rain or moisture, does not operate normally, or has been dropped.
- When replacement parts are required, be sure the service technician uses replacement parts specified by the manufacturer or have the same characteristics as the original part. Unauthorized substitutions may result in fire, electric shock, or other hazards.
- Upon completion of any service or repairs to this receiver, ask the service technician to perform safety checks to determine that your receiver is in proper operation condition.

Features

Front controls

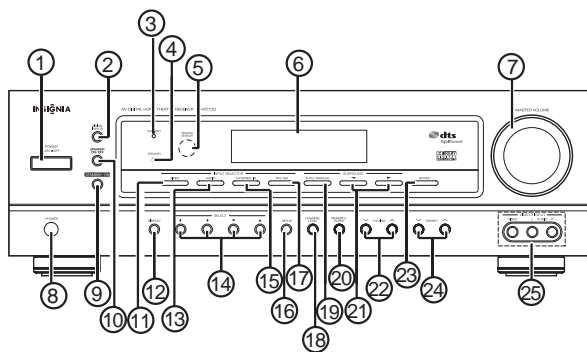

Item	Description
1	POWER button
2	DIGITAL INPUTS button
3	STANDBY indicator
4	SPEAKER indicator
5	Remote sensor
6	Florescent display
7	MASTER VOLUME control knob
8	HEADPHONE jack
9	STANDBY/POWER ON button
10	SPEAKER button
11	VIDEO input button
12	DISPLAY button
13	AUDIO input button
14	SELECT ▲, ▼, ►, ◀ buttons
15	EXTERNAL IN button
16	SETUP button
17	AM/FM button
18	CHANNEL LEVEL button
19	AUTO/MANUAL button
20	MEMORY/ENTER button
21	Surround mode ◀/▶ buttons
22	TUNING ▲/▼ buttons
23	STEREO button
24	PRESET ▲/▼ buttons
25	VIDEO 3 INPUT jacks

Florescent display

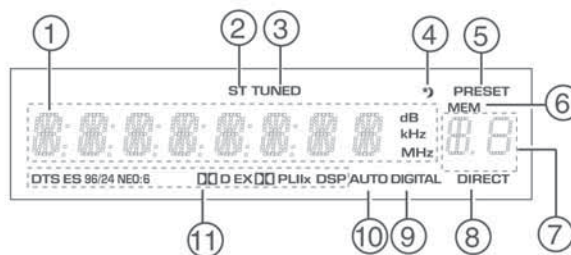

Item	Description
1	Input, frequency, volume level, operating information
2	STEREO indicator
3	TUNED indicator
4	SLEEP indicator
5	PRESET indicator
6	MEMORY indicator
7	Preset number, sleep time display
8	DIRECT indicator
9	DIGITAL input indicator
10	AUTO indicator
11	Surround mode indicators

Back

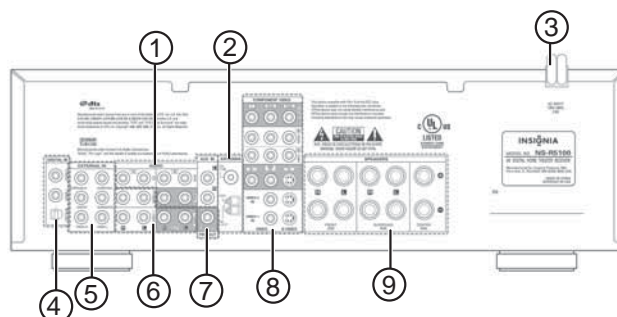

Item	Description
1	Audio jacks
2	AM and FM antenna jacks
3	AC power cord
4	Digital In jacks
5	External In jacks
6	Video jacks
7	Subwoofer Pre Out jack
8	Video jacks
9	Speaker jacks

Remote control

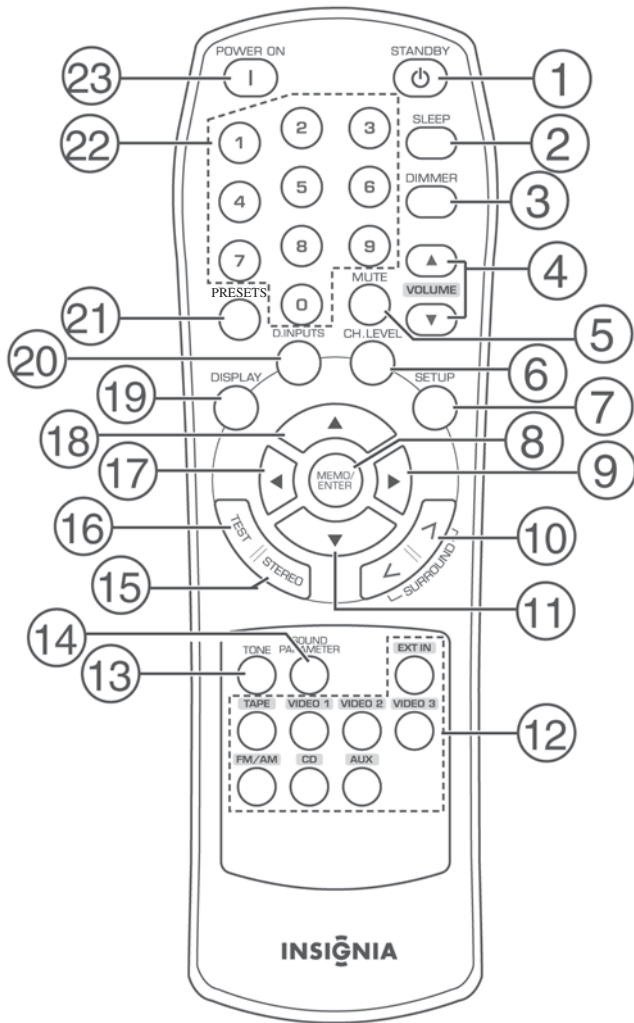

Item	Description
1	STANDBY button
2	SLEEP button
3	DIMMER button
4	VOLUME ▲/▼ buttons
5	MUTE button
6	CHANNEL LEVEL button
7	SETUP button
8	MEMORY/ENTER button
9	SELECT ► button
10	Surround mode </> buttons
11	SELECT ▼ button
12	Input selector buttons
13	TONE MODE button
14	SOUND PARAMETER button
15	STEREO button
16	TEST tone button
17	SELECT ◀ button
18	SELECT ▲ button

Item	Description
19	DISPLAY button
20	DIGITAL INPUTS button
21	PRESETS SCAN button
22	Numeric keypad
23	POWER ON button

Setting up your receiver

Unpacking your receiver

Your box includes the following:

- One receiver
- One remote control with two batteries
- This User Guide
- AM and FM antennas

Warning

Do not plug the AC cord into the AC outlet until all connections are completed.

Note

Be sure to observe the color coding when connecting audio, video, and speaker cords.

Note

Make connections firmly and correctly. Failure to do this can cause loss of sound, add noise to the sound, or damage your receiver.

Locating your receiver

- Install your receiver on a stable flat surface. Position your receiver so that it can have a direct line of sight to the remote control.
- Do not expose your receiver to extremes of temperature or humidity.
- Avoid placing your receiver on a hot surface such as on top of other hot running equipment. Make sure that there is adequate ventilation to your receiver.

Caution

Do not install this receiver in a confined space such as a bookcase.

Note

Connect the AC cord only after the speakers, antenna, and all optional equipment have been connected. Never make or change any connections with the power turned on.

Locating your speakers

Ideal speaker placement varies depending on the size of your room and the wall coverings. A typical example of speaker placement and recommendations are as follows.

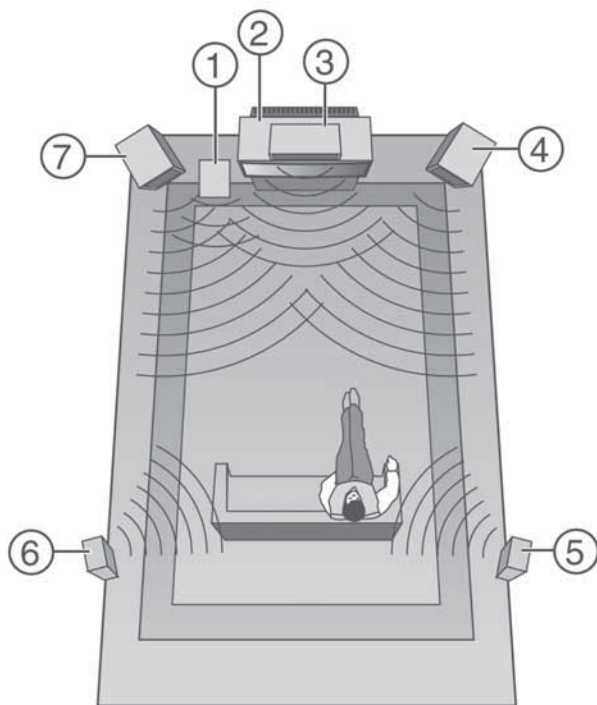

Item	Description
1	Subwoofer
2	Television or monitor
3	Center speaker
4	Front right speaker
5	Surround right speaker
6	Surround left speaker
7	Front left speaker

Front left and right speakers and center speaker

- Place the front speakers with their front surfaces as flush with the TV or monitor screen as possible.
- Place the center speaker between the front left and right speakers and no further from the listening position than the front speakers.
- Place each speaker so that sound is aimed at the location of the listener's ears when at the main listening position.

Surround left and right speakers

Place the surround speakers approximately 40 inches (1 meter) above the ear level of a seated listener on the direct left and right of them or slightly behind.

Subwoofer

The subwoofer reproduces powerful deep bass sounds. Place a subwoofer anywhere in the front as desired.

Notes

- When using a conventional TV, to avoid interference with the TV picture, use only magnetically shielded front left and right and center speakers.
- To obtain the best surround effects, the speakers except the subwoofer should be full range speakers.

Connecting the antennas

To connect the antennas:

- Connect the FM antenna to your receiver.

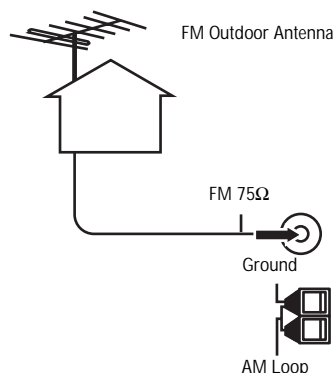
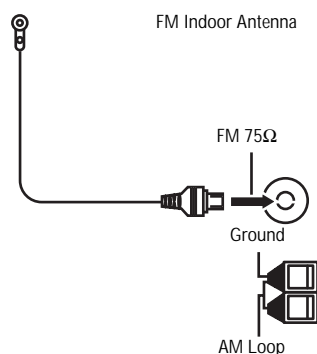

Note

If you are using an indoor FM antenna, change the position of the antenna until you get the best reception of your favorite FM stations.

Note

To improve reception, you may use a 75 Ω outdoor antenna instead of an indoor antenna. Disconnect the indoor antenna before replacing it with an outdoor antenna.

2 Connect the AM loop antenna to the receiver.

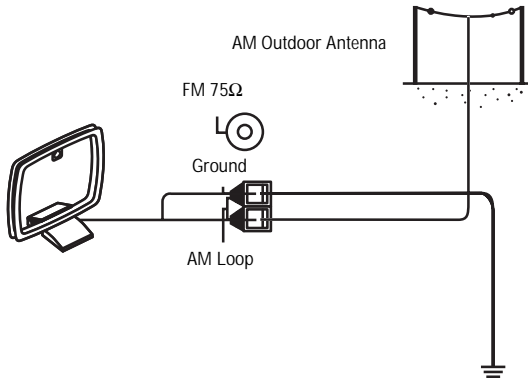
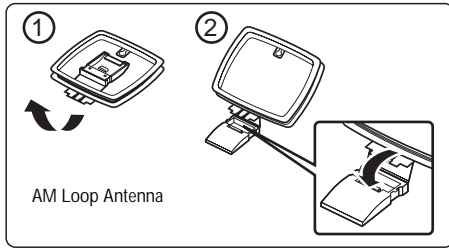

Note
Place the AM loop antenna as far as possible from the receiver, television, speaker cords, and the AC cord. Change the position of the antenna until you get the best reception of your favorite AM stations.

Note
To improve reception, you may use an outdoor AM antenna instead of a loop AM antenna. Disconnect the indoor antenna before replacing it with an outdoor antenna.

Connecting video components

About video connections

Connector type	Quality
Composite (RCA type plug)	Good
S-Video	Better
Component (Y, PB/CB, PR/CR)	Best

Connecting components

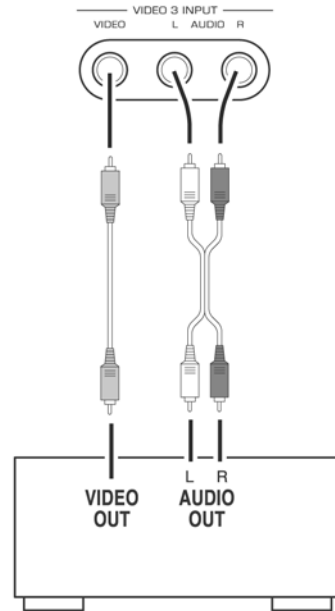
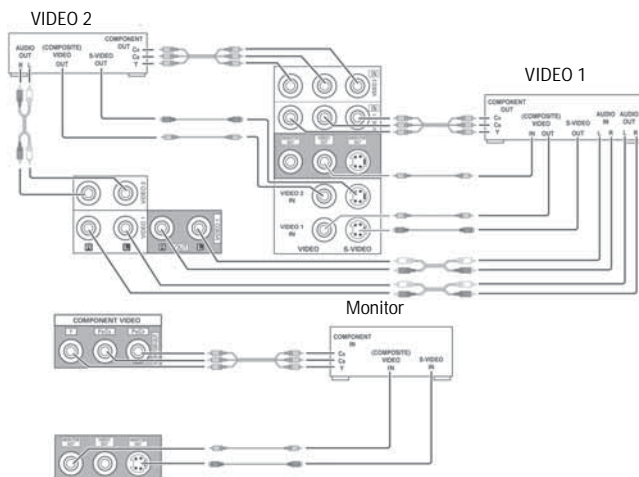

To connect your video components:

- 1 Connect your video cable to the receiver based on the type of device you are connecting.

Jack	Device
VIDEO 1	VCR, DVD recorder or other digital recorder.
VIDEO 2	Cable or satellite box, DVD player, or LD player.
MONITOR	Television, projector, or LCD monitor.
VIDEO 3	Camcorder or video game player. This jack is located on the front of the receiver.

- 2 Connect the other end of the cable to the device.

Note
If you are using the component video connections, make sure that you are connecting Y to Y, PB/CB to CB, PB, or B-Y and PR/CR to CR, PR, or R-Y.

Note
When recording video sources through the VIDEO 1 OUT jacks or viewing video sources through the MONITOR OUT jack, you must use the same type of video jacks that you used to connect to the video playback components.

Connecting audio components

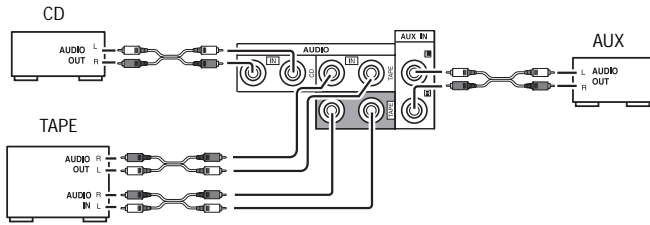

To connect your audio components:

- 1 Connect your audio cable to the receiver based on the type of device you are connecting.

Jack	Device
TAPE	Tape deck or MD recorder.
CD	CD player.
AUX	Additional CD player or tape deck.

- 2 Connect the other end of the cable to the device.

Connecting six channel components

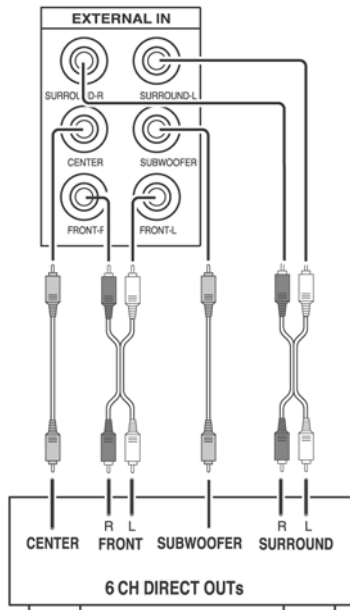

To connect your six channel components:

- 1 Connect your audio cables to the receiver.
- 2 Connect the other ends of the cables to the corresponding analog outputs of a six channel decoder or DVD player with six channel Dolby Digital (DTS) output.

Connecting digital audio devices

Devices that use the VIDEO 1 or VIDEO 2 jacks for video can use the DIGITAL IN jacks for audio. These devices must be able to output DTS Digital Surround, Dolby Digital, or PCM format digital signals.

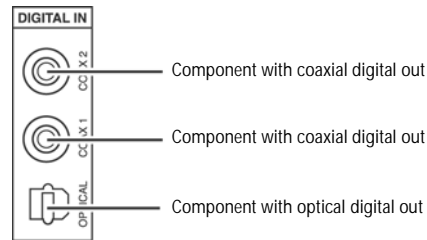

To connect your digital audio devices:

- 1 Connect your optical or coaxial digital audio cable to the receiver.
- 2 Connect the other end of the cable to the corresponding digital output jack on your audio device.

Caution
Some optical fiber cords may not work with this receiver. Consult your dealer if the optical cord does not fit into the receiver.

Note
When making a coaxial connection, use a 75 Ω coaxial cable instead of a conventional audio cable.

Note
Use only one digital audio connection for each device. Do not connect one device using more than one connection.

Note
For more information, read the user guide that came with your device.

Connecting a powered subwoofer

Use a powered subwoofer to empathize deep bass sounds.

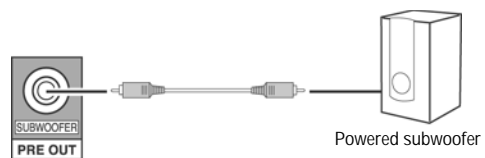

To connect your subwoofer:

- 1 Connect your subwoofer cable to the receiver.
- 2 Connect the other end of the cable to the powered subwoofer.

Connecting speakers

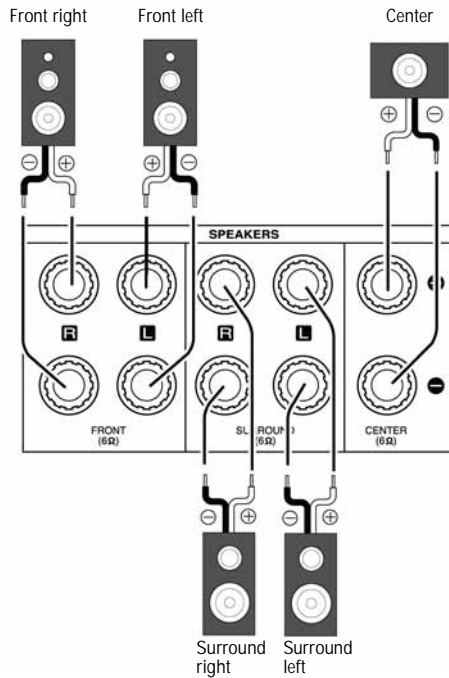

Caution
Use speakers with an impedance of 6 Ω or more.

Caution
Do not let the bare speaker wires touch each other or any metal part of this receiver. Doing so may damage the receiver or speaker.

Note
Before connecting the speakers, refer to "Locating your speakers" on page 5.

To connect your speakers:

- Connect your speaker cables to the receiver. Be sure to connect the speakers firmly and correctly according to the channel (left and right) and the polarity (+ and -). If you do not make the connections correctly, you will not hear any sounds from the speakers.

If the sound is unnatural and lacks bass, the speaker polarity is incorrect.

After installing the speakers, adjust the speaker settings according to your environment and speaker layout. For more information, see "Modifying the speaker settings" on page 19.

Connecting headphones



To connect your headphones:

- Insert the headphone plug into the headphone jack on the receiver.

Notes

- To hear sound from the headphones, make sure the **SPEAKER** button is set to off.
- When listening to a DTS or Dolby Digital program source, if the headphones are plugged in and the **SPEAKER** button is set to off, the receiver enters the 2CH downmix mode automatically. For more information, see "2CH downmix mode" on page 13.
- When **EXTERNAL IN** is selected as an input source, only the front left and front right channel signals can be reproduced through the headphones.

Connecting the power

To connect your receiver to power:

- Plug the power cord into an AC outlet.

Installing batteries

Caution
Do not use Ni-Cd rechargeable batteries in this remote control.

To install the batteries:

- 1 Remove the cover.

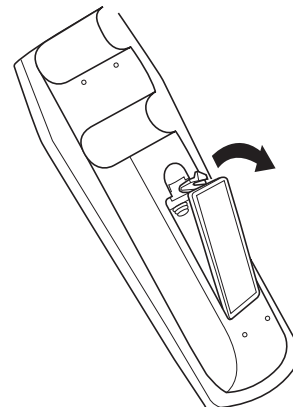

- 2 Load two type AAA batteries into the compartment matching the polarity indicated.

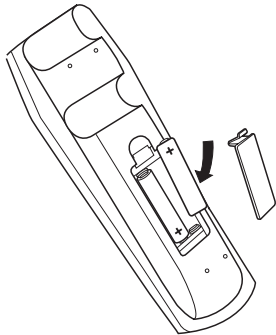

- 3 Replace the cover.

Note
Remove the batteries if they are not to be used for a long period of time.

Using the remote control

Use the remote control by pointing it towards the receiver's remote sensor window. Objects between the remote control and sensor window may prevent proper operation.

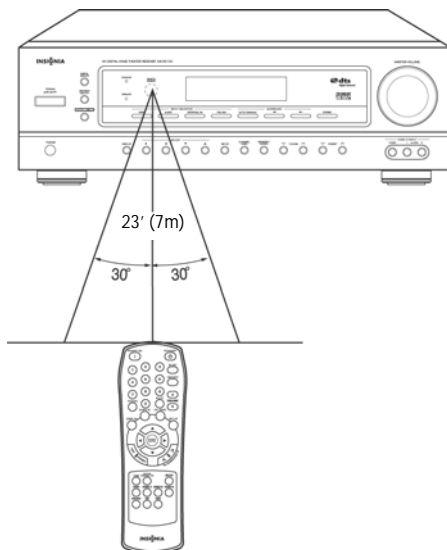

Use the remote control within about 23 feet (7 meters) of the receiver and within 30 degrees of perpendicular to the front of the receiver.

Caution

- Do not expose the remote control to shock. In addition, do not expose the remote control to liquids, and do not place in an area with high humidity.
- Do not place the remote control under direct sunlight. The heat may cause deformation of the remote control.
- The remote control may not work properly if the remote sensor window of the receiver is under direct sunlight or strong lighting. In such a case, change the angle of the lighting or receiver, or operate the remote control closer to the remote sensor window.

Using your receiver

After connecting power for the first time, set up your receiver for optimum performance by following the instructions in "Modifying the settings" on page 17.

Tip
The following settings are stored in memory before the receiver is turned off:

- INPUT SELECTOR settings
- Surround mode settings
- Preset stations.

Listening to a program

To listen to a program:

- 1 Press the **POWER** button on the receiver to put the receiver in Standby mode. The **STANDBY** indicator lights up.



Tip
You can turn the receiver off by pressing the **POWER** button on the receiver while it is in Standby mode.

- 2 Press the **POWER ON** button on the remote control to turn the receiver on.

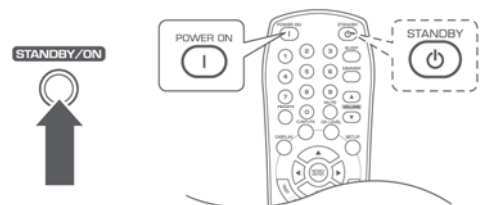

Tip
You can put the receiver in Standby mode by pressing the **STANDBY** button on the remote control when the receiver is on.

Tip
With the receiver in Standby mode, you can also turn the power on by pressing an Input Selector button.

- 3 To hear sound from the speakers, press the **SPEAKER** button to turn the speakers on. The **SPEAKER** indicator lights up and sound can be heard from the speakers.



-OR-

To heard sound from headphones, press the **SPEAKER** button to turn the speakers off. The **SPEAKER** indicator turns off and sound can be heard from the headphones.



Note

- When listening to a DTS or Dolby Digital program source, if the headphones are plugged in and the **SPEAKER** button is set to off, the receiver enters the 2CH downmix mode automatically. For more information, see "2CH downmix mode" on page 13.
- When **EXTERNAL IN** is selected as an input source, only front left and front right channel signals can be reproduced through the headphones.

- 4 Press an Input Selector button to select the input source.

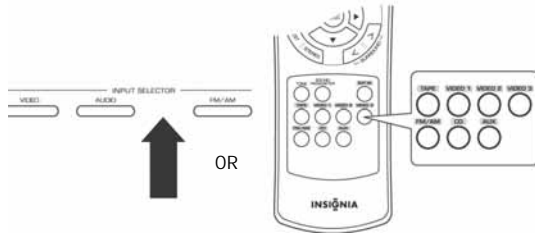

Note

Each time the **VIDEO** button is pressed, the input source changes as follows:

- VIDEO1
- VIDEO2
- VIDEO3

Note

Each time the **AUDIO** button is pressed, the input source changes as follows (when **EXTERNAL IN** is selected as the input source):

- CD
- AUX
- TAPE

Note

Each time the **FM/AM** button is pressed, the band changes as follows:

- FM ST
- FM MONO
- AM

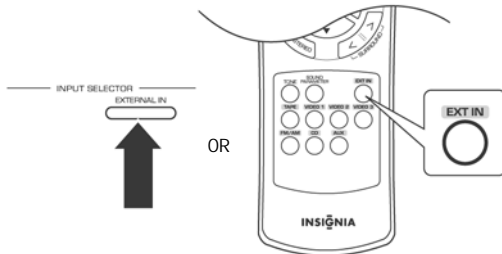

Note

- If you press **EXTERNAL IN** on the receiver or **EXT IN** on the remote control, **EXT IN** appears on the display and six separate analog signals from the component connected to this input pass through the tone and volume circuits and can be heard from the speakers.
- These analog signals can be heard only. They cannot be recorded.
- To cancel this function, press a different input source button.

- 5 If you selected **CD**, **VIDEO1**, or **VIDEO2** as the input source, you can press the **DIGITAL INPUTS** button to select the digital or analog audio input.

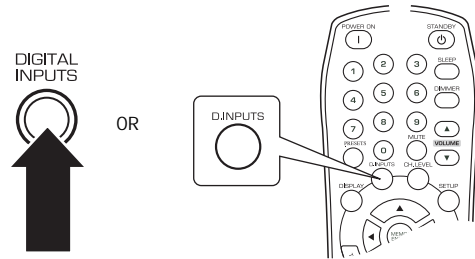

Note

Each time the **DIGITAL INPUTS** button is pressed, the audio input source changes as follows:

- Optical1
- Coaxial1
- Coaxial2
- Analog

Notes

- When **TUNER**, **AUX**, **TAPE**, **EXTERNAL IN**, or **VIDEO3** is selected as an input source, the analog input is selected automatically.
- If the selected digital input is not connected, the **DIGITAL** indicator flickers and the analog input is automatically selected.
- The selected digital or analog input is automatically assigned to the corresponding input source on the **INPUT** setup menu. For more information, see "Modifying the input settings" on page 18.
- The sound from the component connected to the selected digital input can be heard regardless of the selected input source.

- 6 Run the component for playback.

Note

When playing back a program source with surround sound, refer to "Enjoying surround sound" on page 12.

- 7 Turn the **MASTER VOLUME** dial or press the **VOLUME ▲/▼** buttons to adjust the sound level.

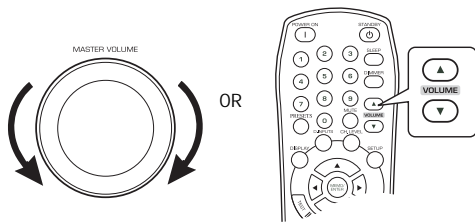

-OR-

Press the **MUTE** button to turn the sound off. **MUTE** flickers on the display. Press the **MUTE** button again to turn the sound back on.

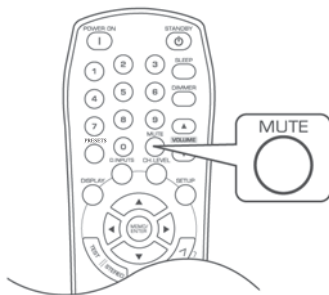

To adjust the tone:

- 1 Press the **TONE MODE** button to enter the tone mode. The tone mode is displayed for several seconds.

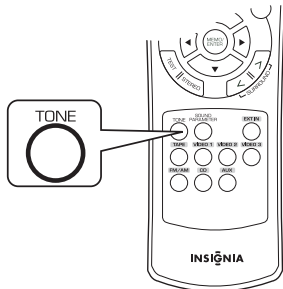

Note
When **EXTERNAL IN** is selected as an input source, you can not select the tone mode or adjust the tone.

- 2 Press **◀** or **▶** to select the tone mode.

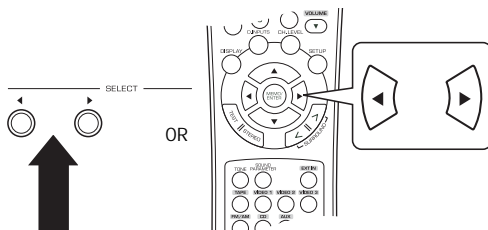

Note
Each time you press these buttons, the tone mode changes as follows:

- **OFF:** To listen to a program source without the tone effect. **DIRECT** appears on the display.
- **ON:** To adjust the tone to your taste. **DIRECT** disappears from the display.

- 3 With the Tone mode set to **ON**, press the **▲** or **▼**.

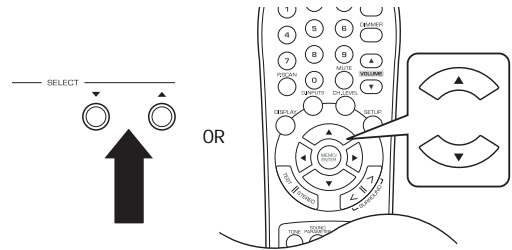

Note
Each time you press these buttons, the tone mode changes as follows:

- **BASS**
- **TRBL**
- **TONE ON**

- 4 Press **◀** or **▶** to adjust the tone.

Notes

- The tone level can be adjusted within the range of -10 ~ +10 dB.
- In general, we recommend the bass and treble to be adjusted to 0 dB (flat level).
- Extreme settings at high volume may damage your speakers.
- To complete tone adjustment, or if the tone display disappears, repeat this procedure.

Surround sound

This receiver incorporates a sophisticated digital signal processor that allows you to create optimum sound quality and sound atmosphere in your personal home theater.

Surround modes

DTS Digital Surround

DTS Digital Surround (also called simply DTS) is a multi-channel digital signal format which can handle higher data rates. Discs bearing the **DTS** include the recording of up to 5.1 channels of digital signals, which can be generally thought to provide better sound quality due to the lower audio compression required.

It also provides wide dynamic range and separation, resulting in magnificent sound. DTS and DTS Digital Surround are registered trademarks of DTS, Inc.

Dolby Digital

Dolby Digital is the multi-channel digital signal format developed by Dolby Laboratories. Discs bearing the **Dolby Digital** includes the recording of up to 5.1 channels of digital signals, which can reproduce much better sound quality, spatial expansion, and dynamic range characteristics than the previous Dolby Surround effect.

Dolby Pro Logic II surround

This mode applies conventional 2-channel signals such as digital PCM or analog stereo signals as well as Dolby Surround signals to surround processing to offer improvements over conventional Dolby Pro Logic circuits. Dolby Pro Logic II surround includes two modes as follows:

- **Dolby Pro Logic II MOVIE**

When enjoying movies, this mode allows you to further enhance the cinematic quality by adding processing that emphasizes the sounds of the action special effects.

- **Dolby Pro Logic II MUSIC**

When listening to music, this mode allows you to further enhance the sound quality by adding processing that emphasizes the musical effects.

Dolby Pro Logic

Dolby Pro Logic is a specially encoded two channel surround format which consists of four channels (front left, center, front right and surround). Sources bearing the  provide the theater-like surround sound.

The surround channel is monaural, but is played through two surround speakers.

Manufactured under license from Dolby Laboratories. **Dolby, Pro Logic**, and the double-D symbol are trademarks of Dolby Laboratories.

The following modes apply conventional 2-channel signals such as digital PCM or analog stereo signals to high performance Digital Signal Processor to recreate sound fields artificially.

MATRIX

This mode reproduces delayed signals from the surround channels to emphasize the sense of expansion for music sources.

CHURCH

This mode provides the ambience of a church for baroque, string orchestral, or choral group music.

THEATER

This mode provides the effect of being in a movie theater when watching a movie source.

HALL

This mode provides the ambience of a concert hall for classical music sources such as orchestral, chamber music, or an instrumental solo.

STADIUM

This mode provides the expansive sound field to achieve the true stadium effect when watching baseball or soccer games.

Note

When the EXTERNAL INs are connected to the 6 CH decoder for a surround sound such as DTS or Dolby Digital, you can enjoy the corresponding surround sound too. (For details, see the operator's manual of the component to be connected.)

Enjoying surround sound

Before surround playback, first perform the speaker setup procedure on the SETUP menu for optimum performance. (For details, refer to "Modifying the speaker settings" on page 19.)

When the EXTERNAL IN is selected as an input source, the surround modes cannot be selected.

Press the **AUTO/MANUAL** button to select the surround mode as follows:

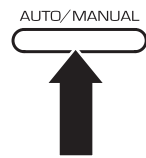

- **Auto Surround mode**—The optimum surround mode is automatically selected depending on the signal format being input. The Auto indicator lights up.
- **Manual Surround mode**—You can select a different surround mode for the signal being input using the surround mode </> buttons. The Auto indicator turns off.

When the **SPEAKER** button is set to off, the auto surround mode is invalid.

Even when the auto surround mode is selected and the same type of digital signal format is being input, the optimum surround mode may vary depending on whether the speaker type is set to "N (None)" or not.

When the auto surround mode is selected and the PCM (2 channel) digital signal or the analog stereo signal is being input, only the stereo mode will be selected.

When the auto surround mode is selected, the surround modes other than the optimum surround mode cannot be selected.

When 96 kHz PCM signal is being input, only the stereo mode will be selected regardless of selecting either the auto surround mode or the manual surround mode.

Each time the surround mode \leftarrow/\rightarrow buttons are pressed, the surround mode changes depending on the input signal format as follows:

Signal format being input	Selectable surround mode
Dolby Digital EX 6.1 channel sources. Dolby Digital 5.1 channel sources	DOLBY DIGITAL
Dolby Digital 2 channel sources	[DOLBY PLII MOVIE, DOLBY PLII MUSIC, DOLBY PRO LOGIC] or <DOLBY DIGITAL>
DTS sources	DTS
PCM (2channel) sources, Analog stereo sources	[DOLBY PLII MOVIE, DOLBY PLII MUSIC, DOLBY PRO LOGIC, MATRIX, CHURCH, THEATER, HALL, STADIUM] or <STEREO>

Note

Depending on the speaker setting, some surround modes can be selected or not as follows:

- []—Possible only when CENTER and/or SURR (Surround) are not set to "N (None)".
- < >—Possible only when CENTER and SURR (Surround) are set to "N (None)".

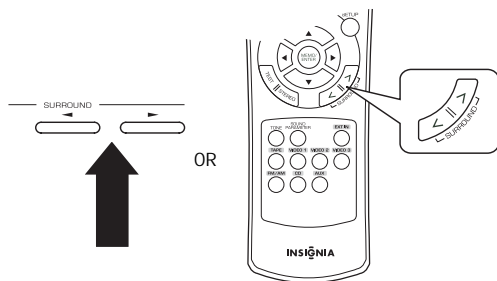

To cancel the surround mode for stereo operation:

- 1 Press the **STEREO** button. Depending on the signal format being input, either the stereo mode or the 2CH downmix mode is selected.

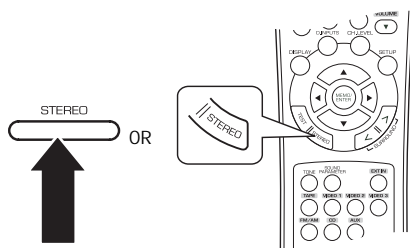

- 2 To cancel either the stereo mode or the 2CH downmix mode, select the surround mode using the surround mode \leftarrow/\rightarrow buttons.

2CH downmix mode

- This mode allows the multi-channel signals encoded in DTS or Dolby Digital format to be mixed down into two front channels and to be reproduced through only two front speakers or through headphones.
- When the **SPEAKER** button is set to OFF to listen with headphones while playing the multi-channel digital signals from DTS or Dolby Digital sources, it will enter the 2CH downmix mode automatically.

Adjusting the sound parameters

While playing digital signals from a Dolby Digital or DTS program source or listening in Dolby Pro Logic II Music mode, you can adjust their parameters for optimum surround effect.

To adjust the sound parameters:

- 1 Press the **SOUND PARAMETER** button.

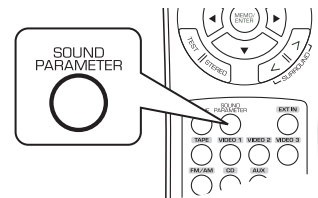

- 2 Press the select \blacktriangle or \blacktriangledown buttons to select the parameter.

Each time these buttons are pressed, the parameter mode changes as follows:

- **NIGHT**—Night mode. This mode can be selected only while playing digital signals from Dolby Digital or DTS source.
- **PANO**—Panorama mode. This mode can be selected only while listening in Dolby Pro Logic II Music mode.
- **C.WIDTH**—Center width control. This mode can be selected only while listening in Dolby Pro Logic II Music mode.
- **DIMEN**—Dimension control. This mode can be selected only while listening in Dolby Pro Logic II Music mode.

- 3 Press the select \blacktriangleleft or \blacktriangleright buttons to adjust the parameter.

If you select the Night mode, then this function compresses the dynamic range of previously specified parts of Dolby Digital or DTS sound track (with extremely high volume) to minimize the difference in volume between the specified and non-specified parts. This makes it easy to hear all of the sound track when watching movies at night at low levels. The night mode can be set in 11 steps from 0.0 to 1.0 (default value is 0.0).

Note

In some Dolby Digital or DTS software, the night mode may not be valid.

If you select the Panorama mode, then this mode extends the front stereo image to include the surround speakers for an exciting "wraparound" effect with side wall imaging. Select "OFF" or "ON" (default value is OFF).

If you select the Center Width control, then this control adjusts the center image so it may be heard only from the center speaker, only from the left/right speakers as a phantom image, or from all three front speakers to varying degrees. The control can be set in eight steps from 0 to 7 (default value is 3).

If you select the Dimension control, then this control gradually adjusts the soundfield either towards the front or towards the rear. The control can be set in seven steps from -3 to +3 (default value is 0).

- 4 Repeat the above procedure to adjust the other parameters.

Adjusting each channel level with test tone

The volume level of each channel can be adjusted easily with the test tone function.

Note
When the **SPEAKER** button is set to off, the test tone function does not work.

To adjust each channel level:

- 1 Press the **TEST** button.

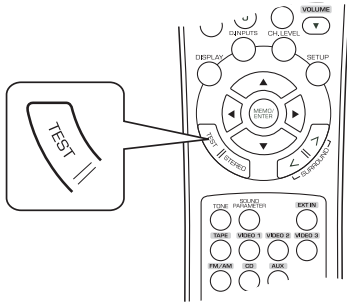

The test tone mode is displayed and is heard from each channel's speaker for two seconds as follows:

- FL—Front Left
- C—Center
- FR—Front Right
- SR—Surround Right
- SL—Surround Left
- SW—Subwoofer

Note
When the speaker setting is "N (None or No)", the test tone of the corresponding channel is not available.

- 2 At each channel, press the select ◀ or ▶ buttons to adjust the level as desired until the sound level of each speaker sounds equally loud.
- 3 Press **TEST** to cancel the test tone function.

Adjusting the current channel level

After adjusting each channel level with test tone, adjust the channel levels either according to the program sources or to suit your tastes.

You can adjust the current channel levels as desired. These adjusted levels are memorized into user's memory (CAL), not into preset memory (REF 1 and REF 2).

To adjust the current channel level:

- 1 Press the **CHANNEL LEVEL** button.

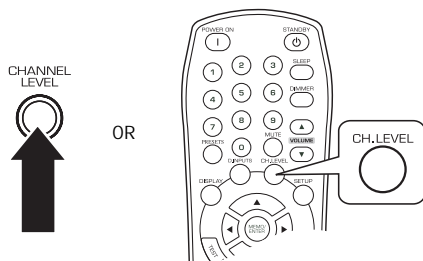

The memory mode (CAL) is displayed for several seconds. When the memory mode or channel level disappears, you can press this button again.

- 2 Press the select ▲ or ▼ buttons to select the channel.

The corresponding channel is selected as follows:

- REF 1, 2 (or CAL)
- FL
- C
- FR
- SR
- SL
- SW
- DTS or DD—Only when the digital signals from Dolby Digital or DTS program sources are input, these levels can be displayed.

Note

- Depending on the speaker settings ("N (None or No)") and surround mode, some channels cannot be selected.
- When the **SPEAKER** button is set to off, only the Front Left and Front Right channels can be selected.
- The LFE level (DD and DTS) is applied after exiting the menu.

- 3 Press the select ◀ or ▶ button to adjust the level of the channel.

The LFE level can be adjusted within the range of -10~0 dB and other channel levels within the range of -15 ~ +15 dB.

In general, we recommend the LFE level to be adjusted to 0 dB.(However, the recommended LFE level for some early DTS software is -10 dB.) If the recommended levels seem too high, lower the setting as necessary.

- 4 Repeat this procedure to adjust each channel level.

Memorizing the adjusted channel levels

You can memorize the adjusted channel levels into preset memory (REF 1 or REF 2) and recall the memorized levels whenever you want.

To memorize the adjusted channel levels:

- 1 After completing the steps under "Adjusting the current channel level" on page 14, press the **MEMORY/ENTER** button.

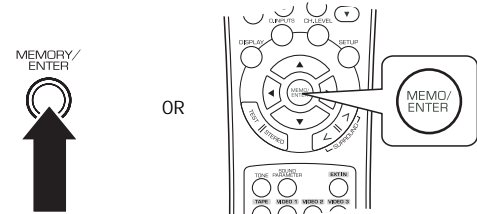

The 1 of the REF 1 indicator flickers for several seconds.

- 2 Press the select ◀ or ▶ buttons to select REF 1 or REF 2.

If the preset memory disappears, repeat step 1 above.

- 3 Press the **MEMORY/ENTER** button to confirm your selection. The adjusted channel levels have now been memorized into the selected memory.

Recalling the memorized channel levels

To recall the memorized channel levels:

- 1 Press the **CHANNEL LEVEL** button. CAL or REF 1 is displayed for several seconds.

Note
If the channel level mode display disappears, press this button again.

- 2 Press the select ◀ or ▶ button to select REF 1 or REF 2. The channel levels memorized into the selected preset memory are recalled.

Listening to radio broadcasts

Auto tuning

To auto tune a radio station:

- 1 Press **FM/AM** to select the band.

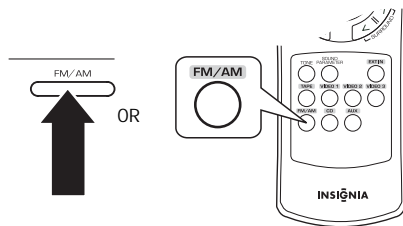

Each time this button is pressed, the band changes as follows:

- FM ST
- FM MONO
- AM

When FM stereo broadcasts are poor because of weak broadcast signals, select the FM mono mode to reduce the noise. FM broadcasts are then reproduced in monaural sound.

- 2 Press and hold the **TUNING ▲/▼** buttons for more than 0.5 seconds.

The tuner searches until a station of sufficient strength has been found. The display shows the tuned frequency and TUNED.

If the station found is not the station you want to listen to, repeat this procedure.

Weak stations are skipped during auto tuning.

Manual tuning

Manual tuning is useful when you already know the frequency of the station you want to listen to.

To manually tune a radio station:

- 1 Press **FM/AM** to select the band.

Each time this button is pressed, the band changes as follows:

- FM ST
- FM MONO
- AM

When FM stereo broadcasts are poor because of weak broadcast signals, select the FM mono mode to reduce the noise. FM broadcasts are then reproduced in monaural sound.

- 2 Press the **TUNING ▲/▼** buttons repeatedly until the right frequency has been reached.

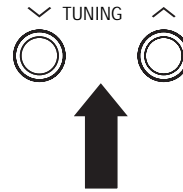

Auto presetting

The Auto Presetting function automatically searches for FM stations only and stores them in the memory.

To auto preset a radio station:

- 1 While listening to a radio station, press and hold the **MEMORY/ENTER** button for more than two seconds.

The AUTO MEM flickers and the receiver starts auto presetting.

Notes

- Up to 30 FM stations can be stored.
- Weak FM stations cannot be stored. To store weak stations or AM stations, perform "Manual presetting" on page 15 along with using "Manual tuning" on page 15.

Manual presetting

To manually preset a radio station:

- 1 Tune to the station with auto or manual tuning.
- 2 Press the **MEMORY/ENTER** button. MEM flickers for several seconds.
- 3 Select a preset number between 1 and 30, then press the **MEMORY/ENTER** button again.

Notes

- When using the numeric keypad on the remote control, press the number you want. If your number is greater than nine, enter the first digit, then enter the second digit within two seconds.
- The station has been stored in memory. When using the numeric keypad, the station is stored automatically without pressing the **MEMORY/ENTER** button.
- A stored frequency is erased from memory by storing another frequency in its place.
- If MEM goes off, start again from step 2.

- 4 Repeat this procedure to memorize additional stations.

Tuning to preset stations

To tune to a preset station:

- 1 Select the tuner as the input source.
- 2 Press the **PRESET ▲/▼** buttons on the receiver.

-OR-

Enter the preset number using the numeric keypad.

Notes
When using the numeric keypad on the remote control, press the number you want. If your number is greater than nine, enter the first digit, then enter the second digit within two seconds.

Scanning preset stations in sequence

To scan preset stations:

- 1 Select the tuner as the input source.
- 2 Press the **PRESETS** button on the remote control.

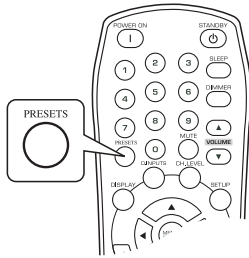

The receiver starts scanning the stations in the preset sequence. Each station is sampled for five seconds.

- 3 Press the **PRESETS** button again to stop scanning.

Recording

Notes

- Analog signals from the EXTERNAL INs as well as the digital signals from the coaxial or optical digital input can be heard but cannot be recorded.
- The volume and tone (bass and treble) settings have no effect on the recording signals.

Recording on tape

To record on tape:

- 1 Select the recording input source (this cannot be **TAPE**).

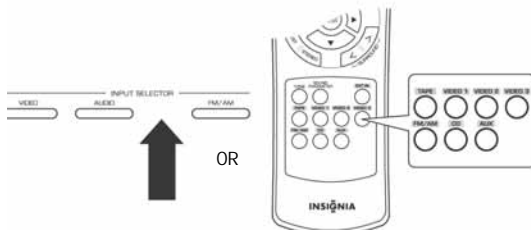

- 2 Start recording on the tape recorder.
- 3 Start play on your input device.

Dubbing from video components onto VIDEO1

To dub from video components onto VIDEO1:

- 1 Select the video source (VIDEO2 or VIDEO3).

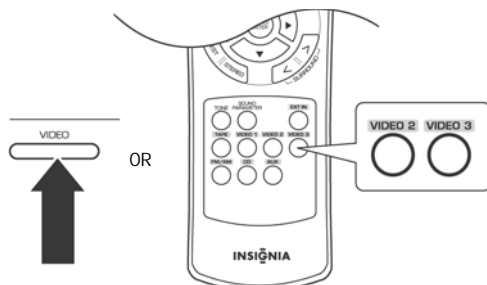

- 2 Start recording on the video recorder.

- 3 Start play on your input device.

Note

The audio and video signals from the input are dubbed onto the VIDEO1 recorder. You can view them at the same time on the television and hear them from the speakers.

Dubbing from audio and video signals separately onto VIDEO1

Use this procedure if you are dubbing the video from VIDEO2 and mixing it with the audio from the CD audio onto VIDEO1.

To dub from video components onto VIDEO1:

- 1 Select VIDEO2 as the video recording source.

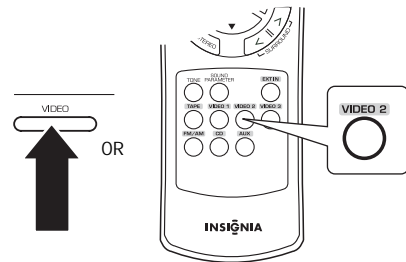

- 2 Select CD as the audio recording source.

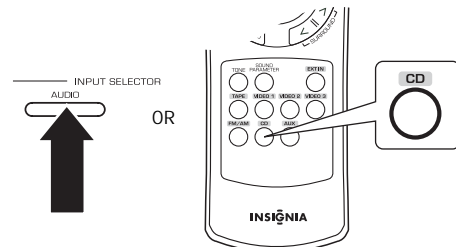

- 3 Start recording on the video recorder.
- 4 Start play on the video source and on the CD source.

Notes

- The audio and video signals from the inputs are dubbed onto the VIDEO1 recorder. You can view them at the same time on the television and hear them from the speakers.
- Make sure that you follow the order of steps 1 and 2.

Using the sleep timer

The sleep timer automatically turns the receiver off after a specified period of time.

To use the sleep timer:

- Press the **SLEEP** button to specify the amount of time you want the receiver to play.

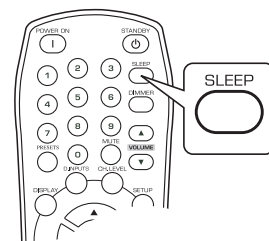

Each time this button is pressed, the time changes as follows:

- 10 minutes
- 20 minutes
- 30 minutes
- ...
- 90 minutes
- OFF

Note
While operating the sleep timer, the lights up.

Adjusting the display brightness

To adjust the display brightness:

- Press the **DIMMER** button to specify the brightness of the display.

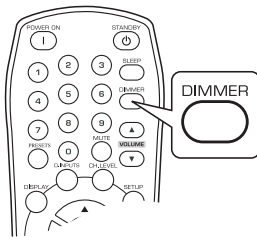

Each time this button is pressed, the brightness changes as follows:

- ON
- dimmer
- OFF

Note
If the display is off, pressing any button turns the display on.

Displaying the receiver status

To display the receiver status:

- Press the **DISPLAY** button during playback to view the receiver status.

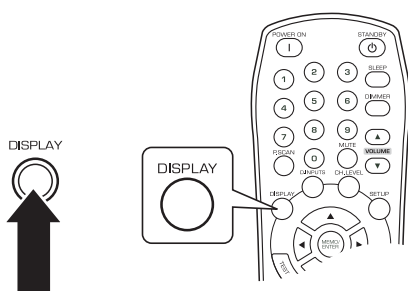

Each time this button is pressed, the display mode changes as follows:

- Surround Mode
- Volume
- Input source

Note
If the input source is EXTERNAL IN, the surround mode is not displayed.

Modifying the settings

The setup menu is displayed on the fluorescent display and allows you to perform the setup procedures. In most situations, you will only need to set this once during the installation and layout of your home theater, and it rarely needs to be changed later.

The setup menu consists of five main menus: system, input, speaker setup, CH level, and parameter. These menus are then divided into various sub-menus.

Navigating through the setup menu

The explanations here assume you are using the buttons on the remote control when performing the setup menu operation. However, you can use the buttons on the front panel as well. The buttons on the front panel correspond to those on the remote control as shown.

Button on the remote control	Button on the front panel

To use the setup menu:

- 1 Press the **SETUP** button to open the setup menu.
- 2 Press the select **▲** or **▼** buttons to select the menu.
- 3 Press the **MEMORY/ENTER** button to confirm your selection.

Note
During setup menu operation, only the **STANDBY(POWER ON)** button and the buttons required for system setup will function.

Receiver setup menu

Menu	Submenu
SYSTEM	<ul style="list-style-type: none"> • SW • TONE <ul style="list-style-type: none"> • BASS • TRBL
INPUT	<ul style="list-style-type: none"> • VID 1 CFG <ul style="list-style-type: none"> • D.IN • AUTO • VID 2 CFG <ul style="list-style-type: none"> • D.IN • AUTO • CD CFG <ul style="list-style-type: none"> • D.IN • AUTO

Menu	Submenu
SPK SET	<ul style="list-style-type: none"> • CONFIG <ul style="list-style-type: none"> • FRONT • CENTER • SURR • SUB-W • DISTANCE <ul style="list-style-type: none"> • UNIT • FL • C • FR • SR • SL • SW • X-OVER <ul style="list-style-type: none"> • FC
CH LEVEL	<ul style="list-style-type: none"> • MODE <ul style="list-style-type: none"> • UNIT • FL • C • FR • SR • SL • SW • OD • DTS
PARAMTR	<ul style="list-style-type: none"> • NIGHT M <ul style="list-style-type: none"> • NIGHT • PLII MSC <ul style="list-style-type: none"> • PANO • C.WIDTH • DIMEN

Modifying the system settings

System settings include the settings for the subwoofer and tone.

Modifying the subwoofer

SW mode is effective only when **FRONT**, **CENTER**, or **SURR** is set to **L** and **SUB-W** is set to **Y** on the **SPK SET** menu. (For details, refer to "Modifying the speaker settings" on page 19.)

While playing the two channel source in **MATRIX**, **CHURCH**, **THEATER**, **HALL**, or **STADIUM** mode, the low frequency signals can be reproduced from the subwoofer regardless of the subwoofer mode setting.

Subwoofer mode settings include:

- **NORM**—The low frequency signals of channels set to **L** are reproduced from those channels only. In this mode, the low frequency signals that are reproduced from the subwoofer channel is only the low frequency signals of LFE (Low Frequency Effects) (from the multi-channel sources that contains LFE channel, also called the **.1** channel) and the channels set to **S**.
- **SW+**—The low frequency signals of channels set to **L** are reproduced simultaneously from those channels and the subwoofer channel. In this mode, the low frequency range expands more uniformly through the room, but depending on the size and shape of the room, interference may result in a decrease of the actual volume of the low frequency range.

Modifying the tone

Tone settings include:

- **OFF**—To listen to a program source without the tone effect. The **DIRECT** indicator lights up.
- **ON**—To adjust the tone for your taste. The **DIRECT** indicator goes off.

Note

When **EXTERNAL IN** is selected as an input source, the **TONE** cannot be set to **ON**.

When **TONE** is set to **ON**, you can adjust the tone (bass and treble).

The tone level can be adjusted within the range of -10 ~ +10 dB. In general, we recommend the bass and treble to be adjusted to 0 dB (flat level).

Caution

Extreme settings at high volume may damage your speakers.

Modifying the input settings

Input settings include setting the digital in and auto surround for the **VIDEO1**, **VIDEO2**, and **CD** inputs.

Modifying digital in

For details about digital in, refer to "Connecting digital audio devices" on page 7.

You can select:

- **OPT** (optical)
- **COX 1** (coaxial 1)
- **COX 2** (coaxial 2)
- **ANL** (analog)

Note

If **DIGITAL IN** is assigned to two input sources or more, when these input sources are selected, the digital audio signals can be heard from the same **DIGITAL IN**.

Modifying surround

Depending on how to select a surround mode, you can select the auto surround mode or the manual surround mode.

- **OFF** (Manual surround mode)—You can select from the different surround modes selectable for the signal being input by using the **SURROUND MODE** (**▲/▼** or **>/<**) buttons. (For details, refer to "Enjoying surround sound" on page 12.)

- **ON** (Auto surround mode)—The optimum surround mode will be automatically selected depending on the signal format being input.

Notes

- When the **SPEAKER** button is set to off, the auto surround mode is invalid.
- Even when the auto surround mode is selected and the same type of digital signal format is being input, the optimum surround mode may vary depending on whether the speaker type is set to "N (None)" or not.
- When the auto surround mode is selected and the PCM (2 channel) digital signal or the analog stereo signal is being input, only the stereo mode will be selected.
- When the auto surround mode is selected, the surround modes other than the optimum surround mode cannot be selected.
- When 96 kHz PCM signal is being input, only the stereo mode will be selected regardless of selecting either the auto surround mode or the manual surround mode.

Modifying the speaker settings

After you have installed this receiver and connected all the components, you should adjust the speaker settings for the optimum sound acoustics according to your environment and speaker layout.

When you change speakers, speaker positions, or the layout of your listening environment, you should also adjust the speaker settings.

Modifying the speaker configuration

Use the speaker configuration menu to select the size of each speaker. Select large or small not according to the actual size of the speaker but according to the speaker's capacity for playing low frequency (bass sound below frequency set on the "X-OVER" menu) signals.

If you do not know, try comparing the sound at both settings (setting the volume to a level low enough so as not to damage the speakers) to determine the proper setting.

Depending on the speaker type, you can select one of the following:

- **L** (Large)—Select this when connecting speakers that can fully reproduce sounds below crossover frequency.
- **S** (Small)—Select this when connecting speakers that cannot fully reproduce sounds below crossover frequency. When this is selected, sounds below crossover frequency are sent to the subwoofer or speakers which are set to **L** when not using a subwoofer.
- **N** (None)—Select this when no speakers are connected. When this is selected, sounds are sent to the speakers which are not set to **N**.
- **Y** (Yes)/**N** (No)—Select depending on whether a subwoofer is connected or not.

Notes

- When speakers are set to **S**, you should set their crossover frequency correctly according to their frequency characteristics. (For details, refer to "Modifying the crossover" on page 19.)
- When **SUB-W** is set to **N**, **FRONT** is automatically set to **L**.
- When the **FRONT** is set to **S**, **CENTER** and **SURR** cannot be set to **L**.

Modifying the speaker distance

Use the speaker distance menu to select the distance between the listening position and each speaker to set the delay time for optimum surround playback.

Note

- You cannot select the speakers set to **N**.
- You can select either M (Meters) or FT (Feet).
- Once a unit is selected, the distances are automatically changed in the selected unit. When setting the distance, you can set the distance within the range of 0.0 ~ 9.0 meters in 0.3 meter intervals (or 0 ~ 30 feet in 1 foot intervals).
- When enjoying multi-channel surround playback with Dolby Digital and DTS sources, it is ideal that the center, surround, and subwoofer speakers should be the same distance from the main listening position as the front speakers. By entering the distance between the listening position and each speaker, the delay times of center, surround, and subwoofer speakers are automatically adjusted to create an ideal listening environment virtually as if the center, surround, and subwoofer speakers were at their ideal locations respectively.

Modifying the crossover

You can adjust the crossover frequency within the range of 40 ~ 200 Hz in 10 Hz intervals. When speakers are set to **S**, low frequencies in those channels that are below the crossover frequency to output from the subwoofer or front speakers which are set to **L** (when not using a subwoofer).

Refer to the operating instructions of the speakers to be connected. If the frequency range of your speaker is 100 Hz~20 kHz, the crossover frequency should be set to 100 Hz (or slightly higher).

Modifying channel level settings

Note

Depending on the speaker settings, (**N**), some channels cannot be selected.

Modifying the current channel level

You can adjust the current channel levels as desired. These adjusted levels are memorized into user's memory (**CAL**) and not into preset memory (**REF 1** or **REF 2**).

After adjusting each channel level with test tone, adjust the channel levels either according to the program sources or to suit your tastes. (For details, refer to "Adjusting each channel level with test tone" on page 14.)

Note

The LFE level can be adjusted within the range of -10 ~ 0 dB and other channel levels within the range of -15 ~ +15 dB. In general, we recommend the LFE level to be adjusted to 0 dB. (However, the recommended LFE level for some early DTS software is -10 dB.) If the recommended levels seem too high, lower the setting as necessary.

Memorizing the adjusted channel levels

You can memorize the adjusted channel levels into preset memory (**REF 1** and **REF 2**) and recall the memorized levels whenever you want.

To memorize the adjusted channel levels:

- 1 After modifying the current channel level, press the **MEMORY/ENTER** button.
- 2 Press the select ◀ or ▶ buttons to select **REF 1** or **REF 2**, then press the **MEMORY/ENTER** button.

To recall the memorized channel levels:

- 1 Press the select ▲ or ▼ buttons to select the **MODE CAL**, **MODE REF1**, or **MODE REF2**.
- 2 Press the select ◀ or ▶ buttons to select **REF 1** or **REF 2**. The channel levels memorized into the selected preset are recalled.

- Before using a chemically treated cloth, read the instructions that came with the cloth carefully.

Troubleshooting

If a problem occurs, run through the table below before contacting Insignia.

If the problem persists, attempt to solve it by switching the receiver off and on again. If this fails to resolve the problem, contact Insignia. Under no circumstances should you attempt to repair the receiver yourself as this could void the warranty.

Modifying the parameter

Modifying the night mode

This function compresses the dynamic range of previously specified parts of Dolby Digital or DTS sound track (with extremely high volume) to minimize the difference in volume between the specified and non-specified parts.

This makes it easy to hear all of the sound track when watching movies at night at low levels.

Notes

- The night mode setting is valid only when the digital signals from Dolby Digital or DTS program source are being input.
- In some Dolby Digital or DTS software, the night mode setting may not be valid.

Valid values for the night mode are 0.0 to 1.0.

Modifying the DOLBY PLII music

You can adjust the various surround parameters for optimum surround effect.

Note

The parameter settings are valid only when listening in Dolby Pro Logic II Music mode.

You can adjust the parameters as follows:

- **PANO (Panorama)**—This mode extends the front stereo image to include the surround speakers for an exciting “wraparound” effect with side wall imaging. Select **OFF** or **ON** (default value: **OFF**).
- **C. WIDTH (Center width)**—This adjusts the center image so it may be heard only from the center speaker, only from the left/right speakers as a phantom image, or from all three front speakers to varying degrees. The control can be set in 8 steps from **0** to **7** (default value: **3**).
- **DIMEN (Dimension)**—This gradually adjusts the soundfield either towards the front or towards the rear. The control can be set in 7 steps from **-3** to **+3** (default value: **0**).

Maintaining

To clean this receiver, wipe with a soft, dry cloth. If the surfaces are extremely dirty, use a soft cloth dipped in a soap and water solution or a weak detergent solution.

- Never use alcohol, paint thinner, or benzine to clean this receiver.

Category	Problem	Possible Solution
No power	<ol style="list-style-type: none"> 1 The AC power cord is disconnected. 2 Poor connection at AC wall outlet or the outlet is inactive. 	<ol style="list-style-type: none"> 1 Connect the cord securely. 2 Check the outlet using a lamp or another appliance.
No sound	<ol style="list-style-type: none"> 1 The speaker cords are disconnected. 2 The master volume is adjusted too low. 3 The MUTE button on the remote control is pressed to ON. 4 Speakers are not switched on. 5 Incorrect selection of the input source. 6 Incorrect connections between the components. 	<ol style="list-style-type: none"> 1 Check the speaker connections. 2 Adjust the master volume. 3 Press the MUTE button to cancel the muting effect. 4 Press the SPEAKER button to ON. 5 Select the desired input source correctly. 6 Make connections correctly.
No sound from the surround speakers	<ol style="list-style-type: none"> 1 Surround mode is switched off (stereo mode). 2 Master volume and surround level are too low. 3 A monaural source is used. 4 Surround speaker setting is “N”. 	<ol style="list-style-type: none"> 1 Select a surround mode. 2 Adjust master volume and surround level. 3 Select a stereo or surround source. 4 Select the desired surround speaker setting.
No sound from the center speaker	<ol style="list-style-type: none"> 1 Surround mode is switched off (stereo mode). 2 Center speaker setting is “N”. 3 Master volume and center level are too low. 	<ol style="list-style-type: none"> 1 Select the desired surround. 2 Select the desired center speaker setting. 3 Adjust master volume and center level.
Stations cannot be received	<ol style="list-style-type: none"> 1 No antenna is connected. 2 The desired station frequency is not tuned in. 3 The antenna is in wrong position. 	<ol style="list-style-type: none"> 1 Connect an antenna. 2 Tune in the desired station frequency. 3 Move the antenna and retry tuning.
Preset stations cannot be received	<ol style="list-style-type: none"> 1 An incorrect station frequency has been memorized. 2 The memorized stations are cleared. 	<ol style="list-style-type: none"> 1 Memorize the correct station frequency. 2 Memorize the stations again.

Category	Problem	Possible Solution
Poor FM reception	<ol style="list-style-type: none"> 1 No antenna is connected. 2 The antenna is not positioned for the best reception. 	<ol style="list-style-type: none"> 1 Connect an antenna. 2 Change the position of the antenna.
Continuous hissing noise during FM reception, especially when a stereo broadcast is received.	Weak signals.	<ol style="list-style-type: none"> 1 Change the position of the antenna. 2 Install an outdoor FM antenna.
Continuous or intermittent hissing noise during AM reception, especially at night.	Noise is caused by motors, fluorescent lamps, or lightning.	<ol style="list-style-type: none"> 1 Keep the receiver away from noise sources. 2 Install an outdoor AM antenna.
Remote control unit does not operate.	<ol style="list-style-type: none"> 1 Batteries are not loaded or are exhausted. 2 The remote sensor is obstructed. 	<ol style="list-style-type: none"> 1 Replace the batteries. 2 Remove the obstacle.

Video	Video format: NTSC
	Input sensitivity (=Output level), 75Ω Video (Composite (normal)): 1 Vp-p S-Video (luminance signal): 1 Vp-p (chrominance signal): 0.286 Vp-p Component video (R-Y signal): 0.5 Vp-p (B-Y signal): 0.5 Vp-p (Y signal): 1.0 Vp-p
FM Tuner	Tuning frequency range: 87.5-108 MHz
	Usable sensitivity, THD 3%, S/N 30 dB: 12.8 dBf
	46 dB quieting sensitivity, mono/stereo: 20.2 / 45.3 dBf
	Signal to noise ratio, 65 dBf, mono/stereo: 55 / 50 dB
	Total harmonic distortion, 65 dBf, 1 kHz, mono/stereo: 0.5 / 1.0%
	Frequency response, 30 Hz-12 kHz: ±3.0 dB
	Stereo separation, 1 kHz: 30 dB
AM Tuner	Tuning frequency range: 520-1710 kHz
	Usable sensitivity: 500 μV/m
	Signal to noise ratio: 40 dB
	Selectivity: 25 dB
General	Power supply: 120 V ~ 60 Hz
	Power consumption: 3.8 A
	Dimensions (W×H×D, including protruding parts): 17-3/8×5-1/2×14-3/4 inches (440×141×376 mm)
	Weight (Net): 20.5 lbs (9.3 kg)

Specifications

Note

- Design and specifications are subject to change without notice.
- Weight and dimensions shown are approximate.
- Specifications and external appearance may be changed for the sake of improvement.

Amplifier	Power output, stereo mode, 6 Ω, THD 0.7%, 40 Hz-20 kHz: 2×100 W
	Total harmonic distortion, 6 Ω, 100 W, 1 kHz: 0.09%
	Intermodulation distortion, 60 Hz, 7 kHz= 4:1 SMPTE, 6Ω, 100 W: 0.1 %
	Input sensitivity, 47 kΩ, Line (CD, TAPE, VIDEO): 280 mV
	Signal to noise ratio, IHF "A" weighted, Line (CD, TAPE, VIDEO): 92 dB
	Frequency response Line (CD, TAPE, VIDEO), 20 Hz-50 kHz: +0 dB, -3 dB
	Output level TAPE REC, 2.2 kΩ: 280 mV PRE OUT (Subwoofer), 1 kΩ: 1.0 V
	Bass/Treble control, 100 Hz/10 kHz: ±10 dB
Surround mode, only channel driven	Front power output, 6Ω, 1 kHz, THD 0.7%: 125 W / 125 W
	Center power output, 6Ω, 1 kHz, THD 0.7%: 125 W Surround power output, 6Ω, 1 kHz, THD 0.7%: 125 W / 125 W
Digital Audio	Sampling frequency: 32, 44.1, 48, 96 kHz
	Digital input level Coaxial, 75Ω: 0.5 Vp-p Optical, 660 nm: -15~-21 dBm

Legal notices

FCC Part 15

This device complies with Part 15 of the FCC Rules. Operation of this product is subject to the following two conditions: (1) this device may not cause harmful interference, and (2) this device must accept any interference received, including interference that may cause undesired operation.

This equipment has been tested and found to comply within the limits for a class B digital device, pursuant to Part 15 of the FCC Rules. These limits are designed to provide reasonable protection against harmful interference in a residential installation. This equipment generates, uses, and can radiate radio frequency energy and, if not installed and used in accordance with the instructions, may cause harmful interference to radio communications. However, there is no guarantee that interference will not occur in a particular installation. If this equipment does cause harmful interference to radio or television reception, which can be determined by turning the equipment off and on, the user is encouraged to try to correct the interference by one or more of the following measures:

- Reorient or relocate the receiving antenna.
- Increase the separation between the equipment and receiver.
- Connect the equipment into an outlet on a circuit different from that to which the receiver is connected.
- Consult the dealer or an experienced technician for help.

FCC warning

Changes or modifications not expressly approved by the party responsible for compliance with the FCC Rules could void the user's authority to operate this equipment.

Canada ICES-003 statement

This Class B digital apparatus complies with Canadian ICES-003.

Copyright

© 2007 Insignia. Insignia and the Insignia logo are trademarks of Best Buy Enterprise Services, Inc. Other brands and product names are trademarks or registered trademarks of their respective holders. Specifications and features are subject to change without notice or obligation. For service and support call (877) 467-4289.

Warranty

1-year limited warranty

Insignia Products ("Insignia") warrants to you, the original purchaser of this new NS-R5100 ("Product"), that the Product shall be free of defects in the original manufacture of the material or workmanship for a period of one (1) year from the date of your purchase of the Product ("Warranty Period"). This Product must be purchased from an authorized dealer of Insignia brand products and packaged with this warranty statement. This warranty does not cover refurbished Product. If you notify Insignia during the Warranty Period of a defect covered by this warranty that requires service, terms of this warranty apply.

How long does the coverage last?

The Warranty Period lasts for 1 year (365 days) from the date you purchased the Product. The purchase date is printed on the receipt you received with the Product.

What does this warranty cover?

During the Warranty Period, if the original manufacture of the material or workmanship of the Product is determined to be defective by an authorized Insignia repair center or store personnel, Insignia will (at its sole option): (1) repair the Product with new or rebuilt parts; or (2) replace the Product at no charge with new or rebuilt comparable products or parts. Products and parts replaced under this warranty become the property of Insignia and are not returned to you. If service of Products or parts are required after the Warranty Period expires, you must pay all labor and parts charges. This warranty lasts as long as you own your Insignia Product during the Warranty Period. Warranty coverage terminates if you sell or otherwise transfer the Product.

How to obtain warranty service?

If you purchased the Product at a retail store location, take your original receipt and the Product to the store you purchased it from. Make sure that you place the Product in its original packaging or packaging that provides the same amount of protection as the original packaging. If you purchased the Product from an online web site, mail your original receipt and the Product to the address listed on the web site. Make sure that you put the Product in its original packaging or packaging that provides the same amount of protection as the original packaging.

Where is the warranty valid?

This warranty is valid only to the original purchaser of the product in the United States and Canada.

What does the warranty not cover?

This warranty does not cover:

- Customer instruction
- Installation
- Set up adjustments
- Cosmetic damage
- Damage due to acts of God, such as lightning strikes
- Accident
- Misuse
- Abuse
- Negligence
- Commercial use
- Modification of any part of the Product, including the antenna

This warranty also does not cover:

- Damage due to incorrect operation or maintenance
- Connection to an incorrect voltage supply
- Attempted repair by anyone other than a facility authorized by Insignia to service the Product
- Products sold as is or with all faults
- Consumables, such as fuses or batteries
- Products where the factory applied serial number has been altered or removed

REPAIR REPLACEMENT AS PROVIDED UNDER THIS WARRANTY IS YOUR EXCLUSIVE REMEDY. INSIGNIA SHALL NOT BE LIABLE FOR ANY INCIDENTAL OR CONSEQUENTIAL DAMAGES FOR THE BREACH OF ANY EXPRESS OR IMPLIED WARRANTY ON THIS PRODUCT, INCLUDING, BUT NOT LIMITED TO, LOST DATA, LOSS OF USE OF YOUR PRODUCT, LOST BUSINESS OR LOST PROFITS. INSIGNIA PRODUCTS MAKES NO OTHER EXPRESS WARRANTIES WITH RESPECT TO THE PRODUCT, ALL EXPRESS AND IMPLIED WARRANTIES FOR THE PRODUCT, INCLUDING, BUT NOT LIMITED TO, ANY IMPLIED WARRANTIES OF AND CONDITIONS OF MERCHANTABILITY AND FITNESS FOR A PARTICULAR PURPOSE, ARE LIMITED IN DURATION TO THE WARRANTY PERIOD SET FORTH ABOVE AND NO WARRANTIES, WHETHER EXPRESS OR IMPLIED, WILL APPLY AFTER THE WARRANTY PERIOD. SOME STATES, PROVINCES AND JURISDICTIONS DO NOT ALLOW LIMITATIONS ON HOW LONG AN IMPLIED WARRANTY LASTS, SO THE ABOVE LIMITATION MAY NOT APPLY TO YOU. THIS WARRANTY GIVES YOU SPECIFIC LEGAL RIGHTS, AND YOU MAY ALSO HAVE OTHER RIGHTS, WHICH VARY FROM STATE TO STATE OR PROVINCE TO PROVINCE.

Récepteur numérique AV pour cinéma maison Insignia NS-R5100

Table des matières

Introduction	24
Informations sur la sécurité	24
Fonctionnalités	26
Installation du récepteur	27
Fonctionnement du récepteur	32
Modification des paramètres	41
Entretien	44
Problèmes et solutions	45
Spécifications	46
Garantie	47

Introduction

Félicitations d'avoir acheté ce produit Insignia de haute qualité. Le modèle NS-R5100 représente la dernière avancée technologique dans la conception de récepteurs numériques pour cinéma maison et a été conçu pour des performances et une fiabilité exceptionnelles.

Informations sur la sécurité

Avertissement sur le risque de choc électrique



ATTENTION
Risque de choc
électrique
Ne pas ouvrir



Avertissement

Afin de réduire le risque de choc électrique, ne pas enlever le couvercle (ou le panneau arrière). Aucune pièce interne ne peut être réparée par l'utilisateur. Confier l'entretien à du personnel qualifié.



Le symbole d'un éclair à l'intérieur d'un triangle est destiné à alerter l'utilisateur de la présence d'une tension dangereuse non isolée à l'intérieur de l'appareil dont la puissance est suffisante pour présenter un risque de choc électrique.



Le point d'exclamation à l'intérieur d'un triangle équilatéral est destiné à alerter l'utilisateur de la présence d'instructions importantes sur le fonctionnement et sur la maintenance (entretien) dans la documentation accompagnant l'appareil.

Avertissement

Afin de réduire le risque d'incendie et de choc électrique, ne pas exposer cet appareil à la pluie ou à l'humidité.

Attention

Cet appareil ne doit pas être exposé à des éclaboussures ou à des gouttes d'eau et aucun objet rempli de liquide, tel qu'un vase, ne doit être posé sur l'appareil.

Ventilation

Attention

Ne pas obstruer les ouvertures d'aération. Installer l'appareil conformément à ces instructions.

Les fentes et ouvertures au dos et au bas du boîtier sont prévues pour la ventilation, pour assurer un fonctionnement fiable de l'appareil et le protéger contre toute surchauffe.

Elles ne doivent jamais être bloquées en installant l'appareil sur un lit, un sofa, une moquette ou toute autre surface semblable. Ne pas installer l'appareil dans un meuble encastré comme une bibliothèque ou une étagère, sauf si une ventilation adéquate a été prévue ou si ces instructions ont été respectées.

Cordon d'alimentation

Attention

Il est recommandé en général que les appareils électroménagers soient branchés sur un circuit dédié – une seule prise secteur qui alimente uniquement l'appareil sans prises additionnelles ou autres circuits dérivés. Vérifier la puissance nécessaire à la page relative aux spécifications dans ce guide.

Ne pas surcharger les prises secteur. Des prises secteur surchargées, desserrées ou endommagées, des rallonges, des cordons effilochés ou des isolations de fils endommagées ou craquelées, sont dangereux. N'importe quelle situation de ce type peut être la cause d'un choc électrique ou d'un incendie.

Vérifier régulièrement le cordon de l'appareil et s'il est endommagé ou détérioré, le débrancher, arrêter d'utiliser l'appareil et le faire remplacer par un cordon identique dans un centre agréé.

Protéger le cordon d'alimentation des détériorations résultant de torsions, déformations, pincements, coincements dans une porte qui se ferme ou piétinement. Prêter particulièrement attention au point de branchement du cordon à la prise, à la prise murale et à l'endroit où il est raccordé à l'appareil.

Pour débrancher le cordon, tirer sur la prise. Installer l'appareil afin que la prise soit facilement accessible.

Instructions de sécurité importantes

Attention

Lire avec attention tous les avertissements et instructions indiqués dans ce guide ou sur l'appareil. Conserver ce guide pour toute référence ultérieure.

Cet appareil a été conçu et fabriqué pour garantir la sécurité personnelle. Toute utilisation incorrecte peut provoquer un risque de choc électrique ou d'incendie. Des dispositifs de protection intégrés à cet appareil protégeront l'utilisateur sous réserve de respecter les procédures ci-dessous lors de l'installation, l'utilisation et des travaux d'entretien. Cet appareil ne contient aucune pièce réparable par l'utilisateur.

L'ouverture du boîtier peut exposer l'utilisateur à des tensions dangereuses. Confier l'entretien à du personnel qualifié.

- Toutes les instructions relatives à la sécurité et au fonctionnement de l'appareil doivent être lues avant utilisation.
- Conserver les instructions de sécurité de fonctionnement et d'utilisation pour consultation ultérieure.
- Observer les avertissements sur l'appareil et dans les instructions de fonctionnement.
- Observer toutes les instructions d'utilisation et de fonctionnement de l'appareil.
- Ne pas utiliser cet appareil près de l'eau. Par exemple, ne pas utiliser cet appareil, à côté d'une baignoire, d'un lavabo, d'un évier, d'un bac à laver, dans une cave humide, à côté d'une piscine ou à proximité de l'eau.
- Utiliser uniquement un chiffon sec pour le nettoyage. Débrancher cet appareil de la prise murale avant tout nettoyage. Ne pas utiliser de détergents liquides.

- Ne pas obstruer les ouvertures d'aération. Installer l'appareil conformément à ces instructions. Les fentes et ouvertures au dos et au bas du boîtier sont prévues pour la ventilation, pour assurer un fonctionnement fiable de l'appareil et le protéger contre toute surchauffe. Elles ne doivent jamais être bloquées en installant l'appareil sur un lit, un sofa, une moquette ou toute autre surface semblable. Ne pas installer l'appareil dans un meuble encastré comme une bibliothèque ou une étagère, sauf si une ventilation adéquate a été prévue ou si ces instructions ont été respectées.
- Installer l'appareil à l'écart de sources de chaleur, telles que radiateurs, bouches de chaleur, fours ou autres appareils (y compris les amplificateurs) qui produisent de la chaleur.
- Ne pas chercher à modifier le dispositif de sécurité de la prise polarisée ou de type mise à la terre. Une prise polarisée comporte deux plots, un plus large que l'autre. Une prise de type mise à la terre est composée de deux plots et d'un troisième de mise à la terre. Ce troisième plot, large ou rond a été prévu pour la sécurité de l'utilisateur. Si la prise fournie ne rentre pas dans la prise secteur, faire appel à un électricien pour qu'il remplace cette dernière qui est obsolète.
- Protéger le cordon d'alimentation afin d'éviter qu'il soit piétiné ou qu'il soit pincé, en particulier au niveau des prises murales, plaques multiprises et à l'endroit où il est rattaché à l'appareil.
- N'utiliser que des périphériques et accessoires spécifiés par Insignia.
- N'utiliser qu'avec la table roulante, le pied, le trépied, le support ou la table recommandés par Insignia ou vendus avec cet appareil. Lorsqu'une table roulante est utilisée, déplacer l'ensemble appareil/table roulante avec précaution pour éviter les blessures provoquées par une éventuelle chute de l'appareil.
- Si cet appareil est connecté à une antenne extérieure ou à un réseau câblé, vérifier que l'antenne ou la connexion au réseau câblé est mis à la terre afin de bénéficier d'une certaine protection contre les sautes de tension et les charges électrostatiques. L'article 810 du Code national de l'électricité (CNE), ANSI/NFPA 70, fournit des informations relatives à la mise à la terre correcte du mât et du support, la mise à la terre du fil conducteur de l'antenne à l'unité de décharge de l'antenne, la taille des conducteurs de mise à la terre, l'emplacement de l'unité de décharge de l'antenne, la connexion aux conducteurs de terre ainsi que les normes en matière de prise de terre.

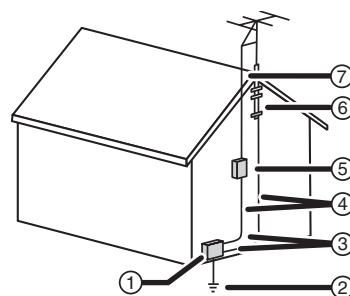

Référence	Composant de mise à la terre
1	Équipement de la compagnie d'électricité
2	Système de mise à la terre des électrodes de la compagnie d'électricité (CNE Art. 250, Section H)
3	Serre-fil de mise à la terre
4	Conducteurs de mise à la terre (CNE, Section 810-21)
5	Unité de décharge de l'antenne (CNE, Section 810-20)
6	Serre-fil de mise à la terre
7	Fil conducteur de l'antenne

- Utiliser des fils en cuivre n° 10 AWG (5,3 mm²), des fils en aluminium n° 8 AWG (8,4 mm²), des fils en acier cuivré ou en bronze n° 17 AWG (1 mm²) ou plus gros comme fil de masse.
- Raccorder le fil conducteur de l'antenne et les fils de masse à la maison au moyen d'isolateurs muraux espacés de 1,22 à 1,83 m (4 à 6 pieds).
- Monter le fil conducteur de l'antenne aussi près que possible du point d'entrée de la maison.
- Utiliser un cavalier d'au moins la taille d'un fil de cuivre n° 6 AWG (13,3 mm²) ou équivalent lorsqu'un conducteur de terre d'antenne séparé est utilisé. Voir ANSI/NFPA70.
- Débrancher l'appareil lors d'orages ou quand il n'est pas utilisé pendant une longue période.
- Toutes les réparations doivent être réalisées par du personnel qualifié. Faire réparer l'appareil s'il a été endommagé, qu'il s'agisse du cordon d'alimentation ou de la prise qui seraient détériorés, de liquide entré dans l'appareil ou d'objets qui seraient tombés dessus, d'une exposition à la pluie ou à l'eau, d'un fonctionnement anormal ou qu'on l'ait fait tomber.
- Si des pièces doivent être remplacées, vérifier que le technicien a utilisé des pièces spécifiées par le fabricant ou ayant les mêmes caractéristiques que celles d'origine. Toute substitution par des pièces non autorisées peut provoquer un incendie, un choc électrique ou d'autres dangers.

- Une fois les réparations ou l'entretien terminés, demander au technicien d'effectuer des contrôles de sécurité de routine pour garantir un fonctionnement de l'appareil en toute sécurité.

Fonctionnalités

Commandes du panneau avant

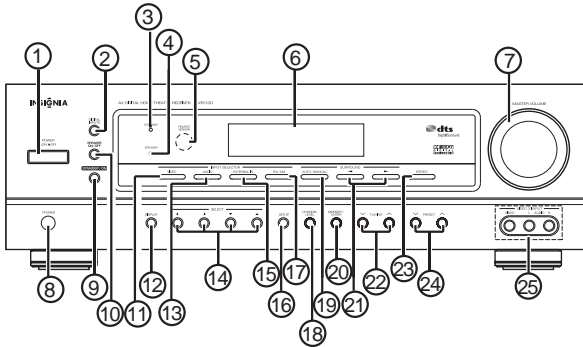

Élément	Description
1	Touche MARCHE/ARRÊT
2	Touche ENTRÉES NUMÉRIQUES
3	Témoin de VEILLE
4	Témoin de HAUT-PARLEUR
5	Capteur de télécommande
6	Affichage fluorescent
7	Bouton de VOLUME PRINCIPAL
8	Prise de CASQUE D'ÉCOUTE
9	Touche VEILLE/MARCHE
10	Touche de HAUT-PARLEUR
11	Touche d'entrée VIDÉO
12	Touche AFFICHAGE
13	Touche d'entrée AUDIO
14	Touches de SÉLECTION ▲, ▼, ►, ◄
15	Touche ENTRÉE EXTERNE
16	Touche CONFIGURATION
17	Touche AM/FM
18	Touche VOLUME DES CANAUX
19	Touche AUTO/MANUEL
20	Touche MÉMOIRE/ENTRÉE
21	Touches de mode ambiophonique ◀/▶
22	Touches SYNTONISATION ▲/▼
23	Touche STÉRÉO
24	Touches de PRÉRÉGLAGE ▲/▼
25	Prises ENTRÉE VIDÉO 3

Affichage fluorescent

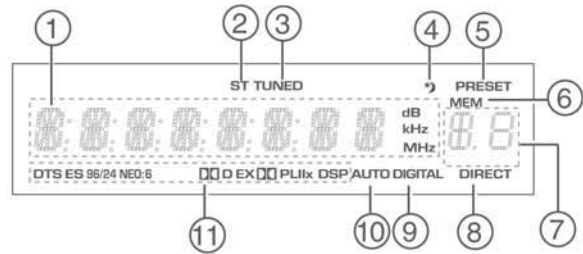

Élément	Description
1	Entrée, fréquence, volume sonore et informations de fonctionnement
2	Témoin STÉRÉO
3	Témoin de SYNTONISATION
4	Témoin d' ARRÊT DIFFÉRÉ
5	Témoin de PRÉRÉGLAGE
6	Témoin de MÉMOIRE
7	Affichage du numéro de préréglage, de l'heure d'arrêt différé
8	Témoin DIRECT
9	Témoin d'entrée NUMÉRIQUE
10	Témoin AUTO
11	Témoins de mode ambiophonique

Face arrière

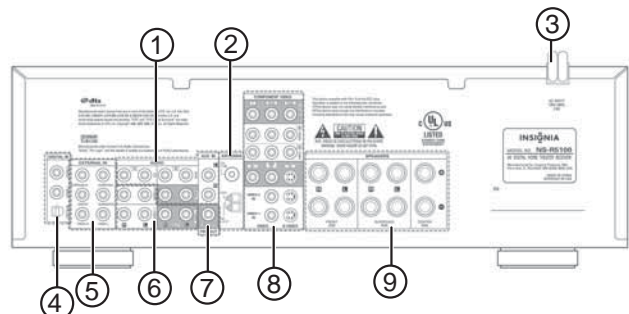

Élément	Description
1	Prises audio
2	Prises d'antenne AM et FM
3	Cordon d'alimentation CA
4	Prises d'entrée numérique
5	Prises d'entrée externe
6	Prises vidéo
7	Prise de sortie préampli pour caisson d'extrêmes graves
8	Prises vidéo
9	Prises pour haut-parleurs

Télécommande

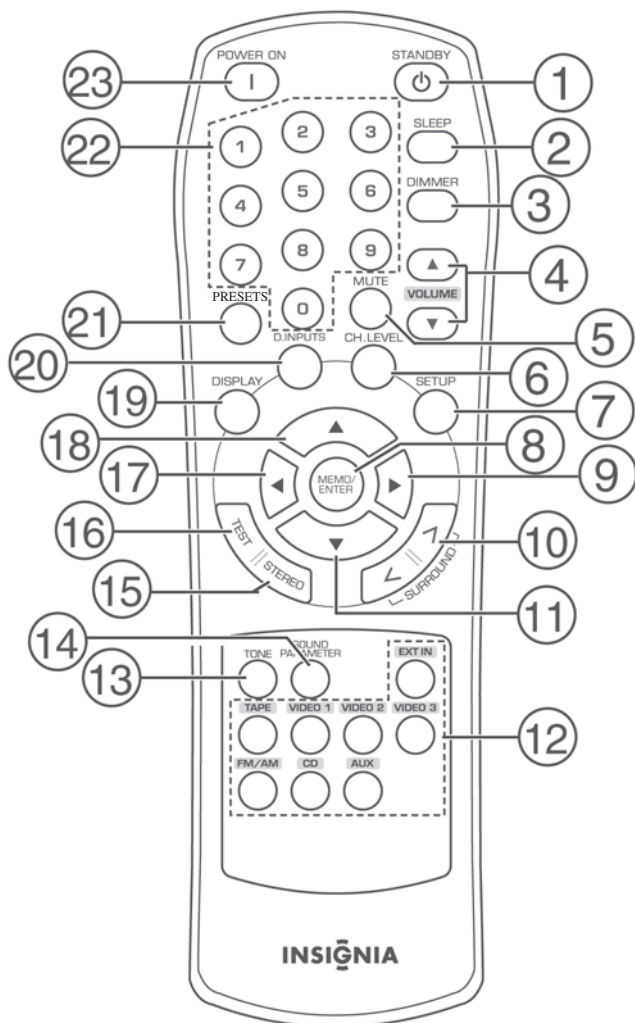

Élément	Description
1	Touche VEILLE
2	Touche ARRÊT DIFFÉRÉ
3	Touche GRADATEUR
4	Touches VOLUME ▲/▼
5	Touche SOURDINE
6	Touche VOLUME DES CANAUX
7	Touche CONFIGURATION
8	Touche MÉMOIRE/ENTRÉE
9	Touche de SÉLECTION ►
10	Touches de mode ambiophonique </>
11	Touche de SÉLECTION ▼
12	Touches de sélection de l'entrée
13	Touche MODE TONALITÉ
14	Touche PARAMÈTRE SONORE
15	Touche STÉRÉO
16	Touche de tonalité de TEST
17	Touche de SÉLECTION ◀
18	Touche de SÉLECTION ▲

Élément	Description
19	Touche AFFICHAGE
20	Touche ENTRÉES NUMÉRIQUES
21	Touche BALAYAGE DES PRÉRÉGLAGES
22	Touches numériques
23	Touche MARCHE

Installation du récepteur

Déballage du récepteur

L'emballage doit comprendre ce qui suit :

- Un récepteur
- Une télécommande avec deux piles
- Ce Guide de l'utilisateur
- Les antennes AM et FM

Avertissement

Ne pas brancher le cordon CA dans la prise secteur tant que toutes les connexions n'ont pas été effectuées.

Remarque

Veiller à observer les codes couleurs lors de la connexion des câbles audio, vidéo et des haut-parleurs.

Remarque

Veiller à ce que les branchements soient corrects et les connexions franches. Sinon, cela pourrait provoquer une perte de son, ajouter des parasites au son ou endommager le récepteur.

Emplacement du récepteur

- Installer le récepteur sur une surface plane et stable. Positionner le récepteur afin qu'il soit directement dans la ligne de mire de la télécommande.
- Ne pas exposer le récepteur à des températures extrêmes ou à l'humidité.
- Éviter de placer le récepteur sur une surface chaude, telle qu'un autre appareil dégageant de la chaleur pendant son fonctionnement. Vérifier que la ventilation du récepteur est suffisante.

Attention

Ne pas installer ce récepteur dans un espace dépourvu d'aération tel qu'une bibliothèque.

Remarque

Connecter le cordon CA uniquement après avoir connecté les haut-parleurs, l'antenne et tous les périphériques. Ne jamais effectuer ni modifier de connexions alors que l'appareil est sous tension.

Emplacement des haut-parleurs

L'emplacement idéal des haut-parleurs varie en fonction de la taille de la pièce et des revêtements muraux. Un exemple typique d'emplacement des haut-parleurs se trouve ci-dessous, suivi de recommandations pertinentes.

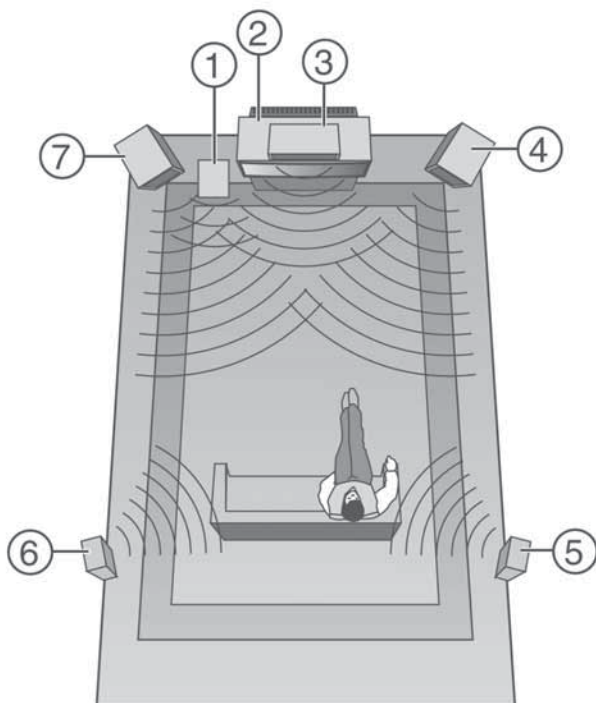

Élément	Description
1	Caisson d'extrêmes graves
2	Téléviseur ou moniteur
3	Haut-parleur central
4	Haut-parleur avant droit
5	Haut-parleur d'ambiance droit
6	Haut-parleur d'ambiance gauche
7	Haut-parleur avant gauche

Haut-parleurs avant gauche et droit et haut-parleur central

- Mettre les haut-parleurs avant de manière à ce que leur surface avant soit autant que possible au niveau de l'écran du téléviseur ou du moniteur.
- Placer le haut-parleur central entre les haut-parleurs avant gauche et droit, en veillant à ce qu'il ne soit pas plus loin de la position d'écoute que les haut-parleurs avant.
- Placer chaque haut-parleur de manière à ce que le son soit orienté vers les oreilles de l'auditeur lorsqu'il est à la position d'écoute principale.

Haut-parleurs d'ambiance gauche et droit

Placer les haut-parleurs d'ambiance environ 40 po (1 mètre) au-dessus du niveau des oreilles d'un auditeur assis, directement à gauche et à droite de celui-ci ou légèrement en arrière.

Caisson d'extrêmes graves

Le caisson d'extrêmes graves reproduit les sons graves puissants et profonds. Placer un caisson d'extrêmes graves n'importe où à l'avant.

Remarques

- Lors de l'utilisation d'un téléviseur conventionnel, afin d'éviter les interférences avec l'image du téléviseur, utiliser uniquement des haut-parleurs avant gauche et droit et un haut-parleur central protégés contre les champs magnétiques.
- Pour obtenir les meilleurs effets ambiophoniques, tous les haut-parleurs, à l'exception du caisson d'extrêmes graves, doivent être des haut-parleurs à gamme étendue.

Connexion des antennes

Pour connecter les antennes :

- 1 Connecter l'antenne FM au récepteur.

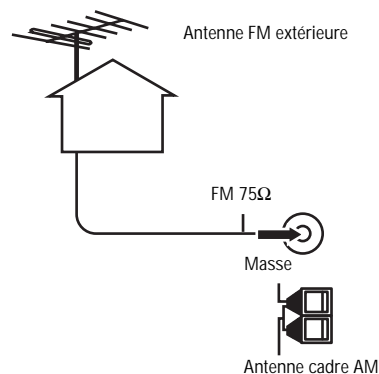
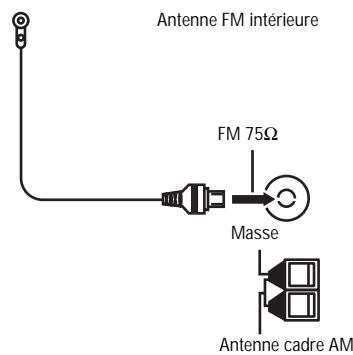

Remarque

Lors de l'utilisation d'une antenne FM intérieure, changer la position de l'antenne jusqu'à obtenir la meilleure réception des stations FM préférées.

Remarque

Pour améliorer la réception, il est possible d'utiliser une antenne extérieure de 75 Ω au lieu d'une antenne intérieure. Déconnecter l'antenne intérieure avant de la remplacer par une antenne extérieure.

2 Connecter l'antenne cadre AM au récepteur.

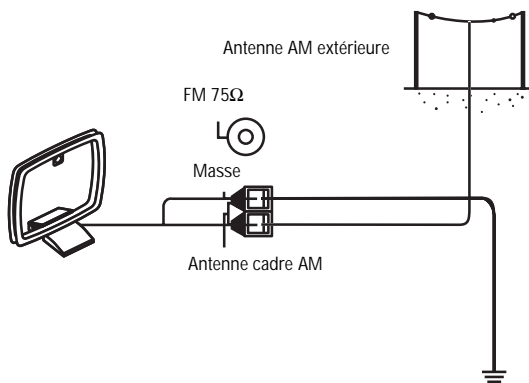
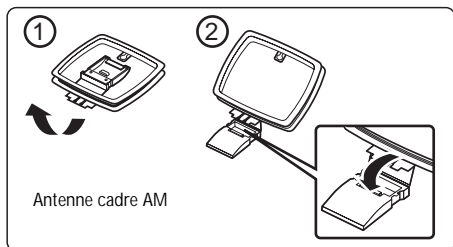

Remarque
Placer l'antenne cadre AM aussi loin que possible du récepteur, du téléviseur, des câbles des haut-parleurs et du cordon CA. Changer la position de l'antenne jusqu'à obtenir la meilleure réception des stations AM préférées.

Remarque
Pour améliorer la réception, il est possible d'utiliser une antenne AM extérieure au lieu d'une antenne cadre AM. Déconnecter l'antenne intérieure avant de la remplacer par une antenne extérieure.

Connexion de composants vidéo

À propos des connexions vidéo

Type de connecteur	Qualité
Composite (fiche de type RCA)	Bonne
S-Vidéo	Meilleure
Composantes (Y, Pb/Cb, Pr/CR)	Optimale

Connexion de composants

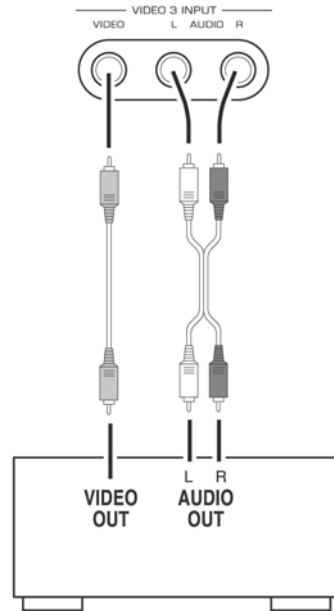
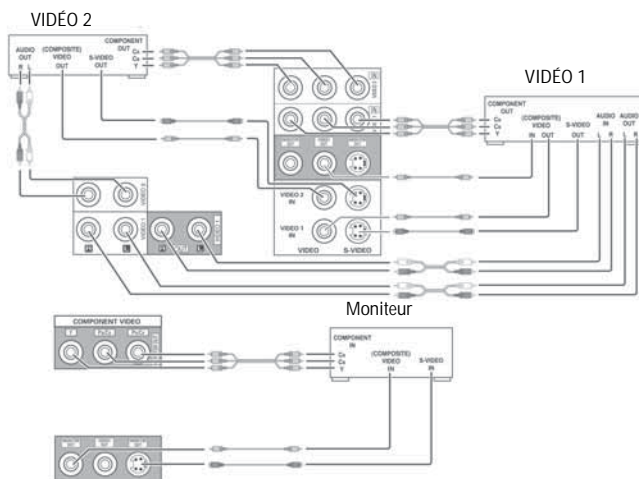

Pour connecter des composants vidéo :

- 1 Connecter le câble vidéo au récepteur en fonction du type de périphérique connecté.

Prise	Périphérique
VIDÉO 1	Magnétoscope, graveur de DVD ou autre enregistreur numérique.
VIDÉO 2	Décodeur câble ou satellite, lecteur de DVD ou lecteur de disques laser.
MONITEUR	Téléviseur, projecteur ou moniteur ACL.
VIDÉO 3	Caméscope ou console de jeux vidéo. Cette prise est située à l'avant du récepteur.

- 2 Connecter l'autre extrémité du câble au périphérique.

Remarque
Dans le cas de connexions vidéo à composantes, veiller à connecter Y sur Y, Pb/Cb sur Cb, Pb ou B-Y et Pr/CR sur CR, PR ou R-Y.

Remarque
Pour enregistrer des sources vidéo au moyen des prises VIDEO 1 OUT (Sortie vidéo 1), ou pour visualiser des sources vidéo au moyen de la prise MONITOR OUT (Sortie moniteur), il est nécessaire d'utiliser des prises vidéo du même type que celles utilisées pour le branchement aux composants de lecture vidéo.

Connexion de composants audio

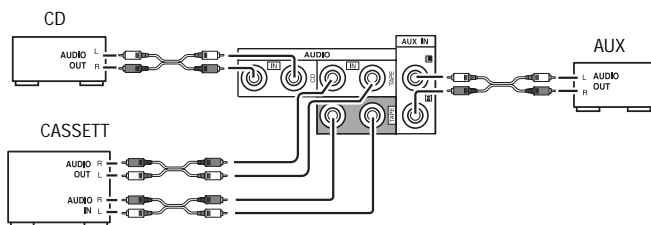

Pour connecter des composants audio :

- 1 Connecter le câble audio au récepteur en fonction du type de périphérique connecté.

Prise	Périphérique
CASSETTE	Platine à cassettes ou enregistreur MD.
CD	Lecteur de CD.
AUX	Lecteur de CD ou platine à cassettes supplémentaire.

- 2 Connecter l'autre extrémité du câble au périphérique.

Connexion de composants à six canaux

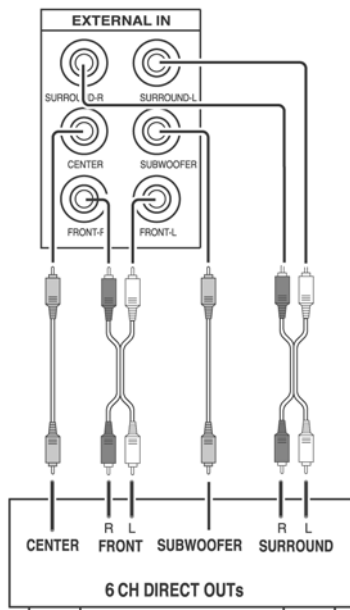

Pour connecter des composants à six canaux :

- 1 Connecter les câbles audio au récepteur.
- 2 Connecter l'autre extrémité des câbles aux sorties analogiques correspondantes d'un décodeur à six canaux ou d'un lecteur de DVD muni d'une sortie Dolby Digital à six canaux (DTS).

Connexion de périphériques audio numériques

Les périphériques qui utilisent les prises VIDEO 1 ou VIDEO 2 pour la vidéo peuvent utiliser les prises DIGITAL IN (Entrée numérique) pour l'audio. Ces dispositifs doivent être capables d'émettre des signaux au format DTS Digital Surround, Dolby Digital ou PCM.

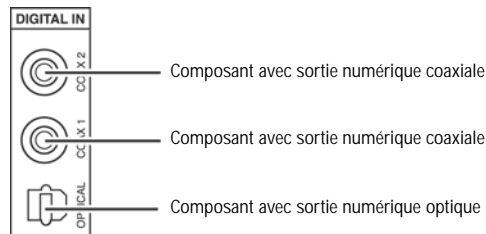

Pour connecter des périphériques audio numériques :

- 1 Connecter le câble audio numérique optique ou coaxial au récepteur.
- 2 Connecter l'autre extrémité du câble à la prise de sortie numérique correspondante du dispositif audio.

Attention

Certains câbles à fibre optique peuvent ne pas fonctionner avec ce récepteur. Consulter le revendeur s'il n'est pas possible de brancher le câble optique sur le récepteur.

Remarque

Pour effectuer une connexion coaxiale, utiliser un câble coaxial de 75 Ω au lieu d'un câble audio conventionnel.

Remarque

Utiliser une seule connexion audio numérique pour chaque périphérique. Ne pas connecter un périphérique en effectuant plusieurs connexions.

Remarque

Pour plus d'informations, lire le guide de l'utilisateur fourni avec le périphérique.

Connexion d'un caisson d'extrêmes graves alimenté

Utiliser un caisson d'extrêmes graves alimenté pour accentuer les sons graves profonds.

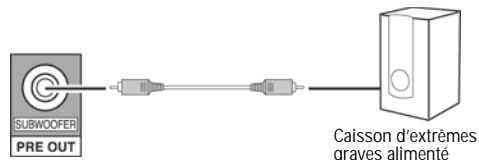

Pour connecter un caisson d'extrêmes graves :

- 1 Connecter le câble du caisson d'extrêmes graves au récepteur.
- 2 Connecter l'autre extrémité du câble au caisson d'extrêmes graves alimenté.

Connexion des haut-parleurs

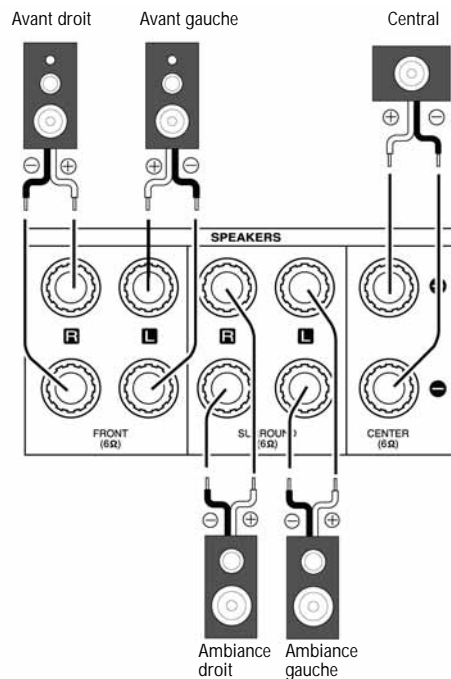

Attention

Utiliser des haut-parleurs d'une impédance de 6 Ω ou plus.

Attention

Éviter que les fils dénudés des haut-parleurs soient en contact entre eux ou avec une quelconque partie métallique de ce récepteur. Cela pourrait endommager le récepteur ou le haut-parleur.

Remarque

Avant de connecter les haut-parleurs, se reporter à « Locating your speakers » à la page 5.

Pour connecter les haut-parleurs :

- Connecter les câbles des haut-parleurs au récepteur.

Veiller à connecter les haut-parleurs fermement et correctement, en respectant le canal (gauche et droit) et à la polarité (+ et -). Si les connexions ne sont pas effectuées correctement, les haut-parleurs n'émettront aucun son.

Si le son n'est pas naturel et manque de graves, la polarité du haut-parleur est inversée.

Après avoir installé les haut-parleurs, ajuster leurs réglages en fonction de l'environnement et de leur disposition. Pour toute information complémentaire, voir « Modifying the speaker settings » à la page 19.

Connexion d'un casque d'écoute

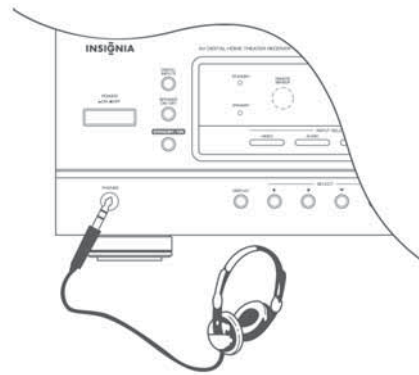

Pour connecter un casque d'écoute :

- Brancher la fiche du casque d'écoute dans la prise de casque d'écoute du récepteur.

Remarques

- Pour entendre le son à partir du casque d'écoute, veiller à ce que **SPEAKER** (Haut-parleur) soit désactivé.
- Lors de l'écoute d'une source programmatique DTS ou Dolby Digital, si le casque d'écoute est branché et que **SPEAKER** (Haut-parleur) est désactivé, le récepteur passe automatiquement en mode de réduction de mixage à deux canaux. Pour toute information complémentaire, voir « 2CH downmix mode » à la page 13.
- Lorsque **EXTERNAL IN** (Entrée externe) est sélectionné en tant que source d'entrée, seuls les signaux des canaux avant gauche et avant droit peuvent être reproduits par le casque d'écoute.

Connexion de l'alimentation électrique

Pour connecter le récepteur à l'alimentation électrique :

- Brancher le cordon d'alimentation sur une prise secteur CA.

Installation des piles

Attention

Ne pas utiliser de piles rechargeables Ni-Cd dans cette télécommande.

Pour installer les piles :

- 1 Retirer le couvercle.

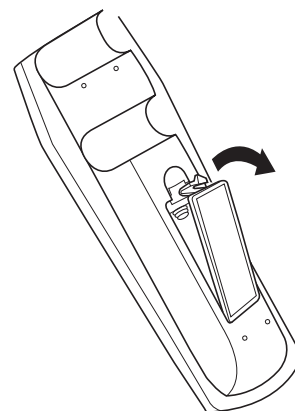

- 2 Mettre deux piles de type AAA dans le compartiment, en respectant la polarité indiquée.

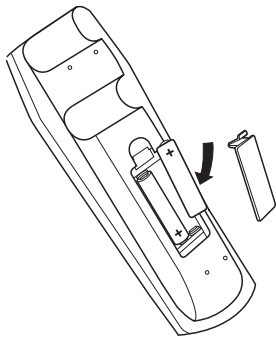

- 3 Remettre le couvercle en place.

Remarque

Enlever les piles s'il n'est pas prévu de les utiliser pendant une longue période.

Utilisation de la télécommande

Utiliser la télécommande en la pointant vers la fenêtre du capteur de la télécommande du récepteur. Des objets entre la télécommande et le capteur peuvent empêcher le bon fonctionnement de cette dernière.

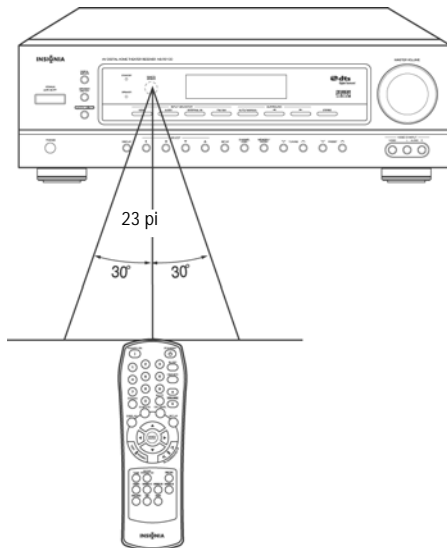

Utiliser la télécommande jusqu'à environ 23 pi (7 mètres) du récepteur et à moins de 30° de la perpendiculaire au panneau avant du récepteur.

Attention

- La télécommande ne doit pas recevoir de chocs. La télécommande ne doit pas être exposée à des liquides, ni se trouver à des endroits de forte humidité.
- Ne pas placer la télécommande sous la lumière solaire directe. La chaleur peut provoquer une déformation de la télécommande.
- La télécommande peut ne pas fonctionner correctement si le capteur du récepteur reçoit directement la lumière du soleil ou un éclairage important. En de telles circonstances, l'angle d'éclairage ou le positionnement du récepteur doivent être modifiés, ou faire fonctionner la télécommande en se rapprochant du capteur.

Fonctionnement du récepteur

Après avoir connecté l'alimentation électrique pour la première fois, configurer le récepteur pour des performances optimales en suivant les instructions de la rubrique « Modifying the settings » à la page 17.

Conseil

Les paramètres suivants sont mis en mémoire avant la mise hors tension du récepteur :

- Réglages de sélection de l'entrée
- Paramètres du mode ambiophonique
- Stations mémorisées.

Écoute d'un programme

Pour écouter un programme :

- 1 Appuyer sur **POWER** (Marche/Arrêt) sur le récepteur pour le mettre en mode Standby (Veille). Le témoin **STANDBY** (Veille) s'allume.



Conseil

Il est possible de mettre le récepteur hors tension en appuyant sur **POWER** (Marche/Arrêt) du récepteur pendant que celui-ci est en mode Standby (Veille).

- 2 Appuyer sur **POWER ON** (Marche) sur la télécommande pour mettre le récepteur sous tension.

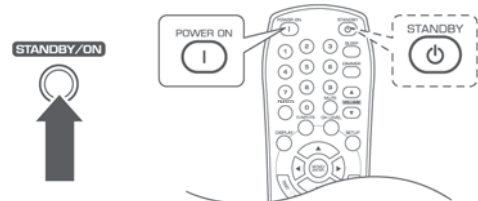

Conseil

Il est possible de mettre le récepteur en mode Standby (Veille) en appuyant sur **STANDBY** (Veille) de la télécommande lorsque le récepteur est sous tension.

Conseil

Lorsque le récepteur est en mode Standby (Veille), il est également possible de le mettre sous tension en appuyant sur une touche de sélection de l'entrée.

- 3 Pour entendre le son à partir des haut-parleurs, appuyer sur **SPEAKER** (Haut-parleur) pour activer les haut-parleurs. Le témoin **SPEAKER** (Haut-parleur) s'allume et le son est diffusé par les haut-parleurs.



- OU -

Pour entendre le son à partir du casque d'écoute, appuyer sur **SPEAKER** (Haut-parleur) pour désactiver les haut-parleurs. Le témoin **SPEAKER** (Haut-parleur) s'éteint et le son est diffusé par le casque d'écoute.



Remarque

- Lors de l'écoute d'une source programmatique DTS ou Dolby Digital, si le casque d'écoute est branché et que **SPEAKER** (Haut-parleur) est désactivé, le récepteur passe automatiquement en mode de réduction de mixage à deux canaux. Pour toute information complémentaire, voir « 2CH downmix mode » à la page 13.
- Lorsque **EXTERNAL IN** (Entrée externe) est sélectionné en tant que source d'entrée, seuls les signaux des canaux avant gauche et avant droit peuvent être reproduits par le casque d'écoute.

4 Appuyer sur une touche de sélection de l'entrée pour sélectionner la source d'entrée.

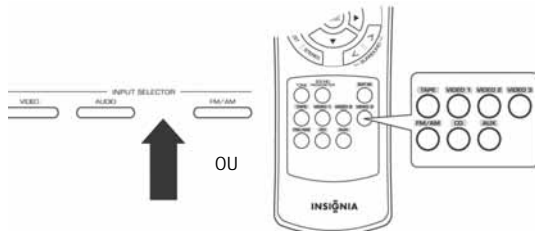

Remarque

Chaque fois que **VIDEO** (Vidéo) est appuyée, la source d'entrée change de la façon suivante :

- VIDEO1
- VIDEO2
- VIDEO3

Remarque

Chaque fois que **AUDIO** (Audio) est appuyée, la source d'entrée change de la façon suivante (lorsque **EXTERNAL IN** [Entrée externe] est sélectionné comme source d'entrée) :

- CD
- AUX
- CASSETTE

Remarque

Chaque fois que **FM/AM** est appuyée, la bande change comme suit :

- FM ST
- FM MONO
- AM

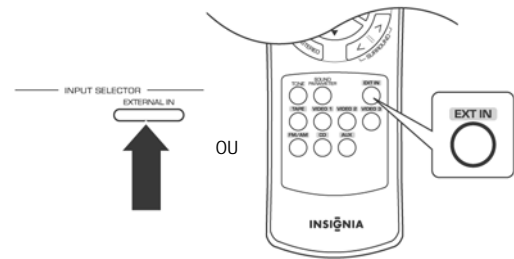

Remarque

- Si la touche d'entrée externe (**EXTERNAL IN** sur le récepteur ou **EXT IN** sur la télécommande) est appuyée, **EXT IN** s'affiche à l'écran et six signaux analogiques séparés provenant du composant connecté à cette entrée passent par les circuits de tonalité et de volume et sont diffusés par les haut-parleurs.
- Il est seulement possible d'écouter ces signaux analogiques. Il n'est pas possible de les enregistrer.
- Pour annuler cette fonction, appuyer sur une touche de source d'entrée différente.

5 Si la source d'entrée sélectionnée est CD, VIDEO1 ou VIDEO2, il est possible d'appuyer sur **DIGITAL INPUTS** (Entrées numériques) pour sélectionner l'entrée audio numérique ou analogique.

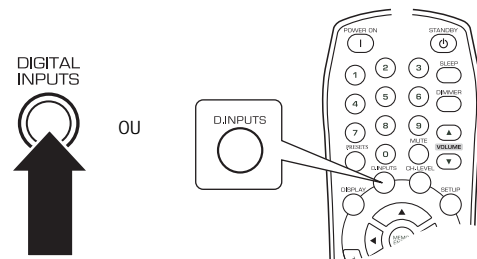

Remarque

Chaque fois que **DIGITAL INPUTS** (Entrées numériques) est appuyée, la source d'entrée audio change de la façon suivante :

- Optique1
- Coaxial1
- Coaxial2
- Analogique

Remarques

- Lorsque la source d'entrée sélectionnée est **TUNER** (Syntoniseur), **AUX**, **TAPE** (Cassette), **EXTERNAL IN** (Entrée externe) ou **VIDEO3**, l'entrée analogique est automatiquement sélectionnée.
- Si l'entrée numérique sélectionnée n'est pas connectée, le témoin **DIGITAL** (Numérique) scintille et l'entrée analogique est automatiquement sélectionnée.
- L'entrée numérique ou analogique sélectionnée est automatiquement assignée à la source d'entrée correspondante dans le menu de configuration **INPUT** (Entrée). Pour toute information complémentaire, voir « Modifying the input settings » à la page 18.
- Le son provenant du composant connecté à l'entrée numérique sélectionnée peut être entendu indépendamment de la source d'entrée sélectionnée.

- 6 Mettre en marche le composant pour démarrer la lecture.

Remarque

Lors de la lecture d'une source programmée en ambiophonie, se reporter à « Enjoying surround sound », à la page 12.

- 7 Tourner le bouton **MASTER VOLUME** (Volume principal) ou appuyer sur **VOLUME ▲/▼** pour régler le volume sonore.

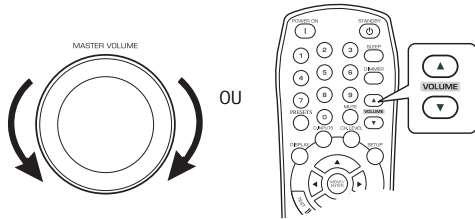

- OU -

Appuyer sur **MUTE** (Sourdine) pour désactiver le son. **MUTE** (Sourdine) clignote à l'écran. Appuyer de nouveau sur **MUTE** (Sourdine) pour réactiver le son.

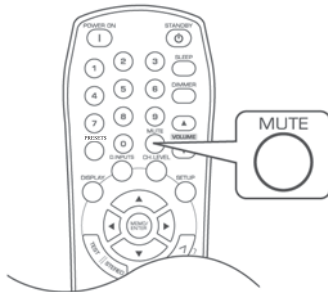

Pour régler la tonalité :

- 1 Appuyer sur **TONE MODE** (Mode tonalité) pour accéder au mode de tonalité. Le mode de tonalité s'affiche pendant plusieurs secondes.

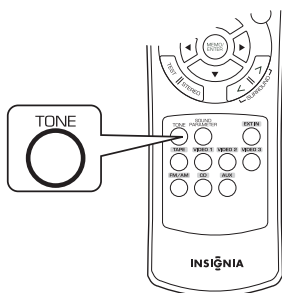

Remarque

Lorsque **EXTERNAL IN** (Entrée externe) est sélectionné en tant que source d'entrée, il n'est pas possible de sélectionner le mode de tonalité, ni de régler la tonalité.

- 2 Appuyer sur ◀ ou ▶ pour sélectionner le mode de tonalité.

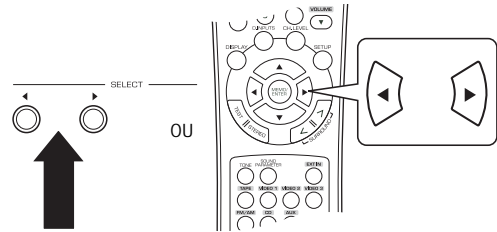

Remarque

À chaque appui sur ces touches, le mode de tonalité change de la façon suivante :

- OFF (Désactivé) : Pour écouter une source programmée sans effet de tonalité. **DIRECT** s'affiche à l'écran.
- ON (Activé) : Pour régler la tonalité en fonction des préférences personnelles. **DIRECT** disparaît de l'écran.

- 3 Avec le mode de tonalité activé, appuyer sur ▲ ou ▼.

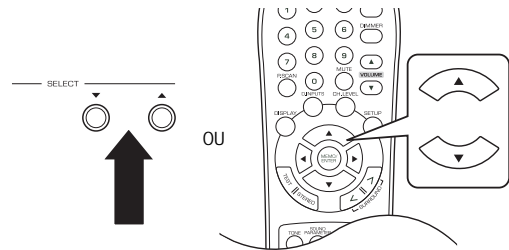

Remarque

À chaque appui sur ces touches, le mode de tonalité change de la façon suivante :

- BASS (Graves)
- TRBL (Aigus)
- TONE ON (Tonalité activée)

- 4 Appuyer sur ◀ ou ▶ pour régler la tonalité.

Remarques

- Le niveau de tonalité peut être réglé dans la plage de -10 à +10 dB.
- En général, il est recommandé de régler les graves et les aigus à 0 dB (niveau plat).
- À volume élevé, des réglages extrêmes risquent d'endommager les haut-parleurs.
- Pour réaliser le réglage de la tonalité, ou si l'affichage de tonalité disparaît, répéter cette procédure.

Ambiophonie

Ce récepteur comprend un processeur sophistiqué de signaux numériques qui permet de créer une qualité de son et une atmosphère sonore optimales dans un cinéma maison personnel.

Modes ambiophoniques

DTS Digital Surround

DTS Digital Surround (également appelé simplement DTS) est un format de signal numérique multicanal capable de gérer des débits de données plus élevés. Les disques portant le logo  comprennent jusqu'à 5.1 canaux de signaux numériques pour l'enregistrement, ce qui est généralement considéré comme capable de fournir une meilleure qualité sonore en raison de la plus faible compression audio requise.

Il fournit également une gamme dynamique étendue et une excellente séparation, produisant un son magnifique.

DTS et DTS Digital Surround sont des marques déposées de DTS, Inc.

Dolby Digital

Dolby Digital est le format de signal numérique multicanal développé par Dolby Laboratories. Les disques portant le logo  comprennent jusqu'à 5.1 canaux de signaux numériques pour l'enregistrement, ce qui permet de produire de bien meilleures caractéristiques, en termes de qualité sonore, d'expansion spatiale et gamme dynamique, que l'effet Dolby Surround antérieur.

Ambiophonie Dolby Pro Logic II

Ce mode applique au traitement ambiophonique des signaux conventionnels à 2 canaux, tels que des signaux PCM numériques ou stéréo analogiques, et des signaux Dolby Surround, offrant ainsi des améliorations par rapport aux circuits Dolby Pro Logic conventionnels.

L'ambiophonie Dolby Pro Logic II comporte les deux modes suivants :

- **Dolby Pro Logic II FILM**

Lors de la visualisation de films, ce mode permet d'accroître la qualité cinématographique en ajoutant un traitement qui accentue les sons des effets spéciaux de l'action.

- **Dolby Pro Logic II MUSIQUE**

Lors de l'écoute de musique, ce mode permet d'accroître la qualité sonore en ajoutant un traitement qui accentue les effets musicaux.

Dolby Pro Logic

Dolby Pro Logic est un format ambiophonique à deux canaux spécialement codé qui comporte quatre canaux (avant gauche, central, avant droit et ambiance). Les sources portant le logo  offrent le son ambiophonique d'une salle de cinéma.

Le canal d'ambiance est monophonique, mais il est diffusé par deux haut-parleurs d'ambiance.

Fabriqué sous licence de Dolby Laboratories. **Dolby, Pro Logic** et le symbole double D sont des marques de commerce de Dolby Laboratories.

Les modes suivants appliquent des signaux conventionnels à 2 canaux, tels que des signaux PCM numériques ou stéréo analogiques, à un processeur de signaux numériques haute performance pour recréer artificiellement des champs sonores.

MATRIX (Matricé)

Ce mode reproduit des signaux décalés par rapport aux canaux d'ambiance pour accentuer la sensation d'expansion pour les sources musicales.

CHURCH (Église)

Ce mode fournit l'ambiance d'une église pour de la musique baroque, de la musique d'orchestre à cordes ou de la musique de chœur.

THEATER (Cinéma)

Ce mode fournit l'impression d'être dans une salle de cinéma lors de la visualisation d'un film.

HALL (Salle de concert)

Ce mode fournit l'ambiance d'une salle de concert pour écouter de la musique classique, telle que de la musique d'orchestre, de la musique de chambre ou un solo instrumental.

STADIUM (Stade)

Ce mode fournit un champ sonore de l'amplitude nécessaire pour obtenir le véritable effet de stade pour regarder des matchs de base-ball ou de football.

Remarque

Lorsque les entrées externes (EXTERNAL IN) sont connectées au décodeur à 6 canaux pour un son ambiophonique tel que DTS ou Dolby Digital, il est possible d'entendre également le son ambiophonique correspondant. (Pour plus de détails, voir le manuel de l'utilisateur du composant à connecter.)

Écoute du son ambiophonique

Avant une lecture en son ambiophonique, suivre d'abord la procédure de configuration des haut-parleurs dans le menu SETUP (Configuration) pour obtenir des résultats optimaux. (Pour plus de détails, se reporter à la rubrique « Modifying the speaker settings », à la page 19.)

Lorsque EXTERNAL IN (Entrée externe) est sélectionné en tant que source d'entrée, les modes ambiophoniques ne peuvent pas être sélectionnés.

Appuyer sur **AUTO/MANUAL** (Auto/manuel) pour sélectionner le mode ambiophonique, comme suit :

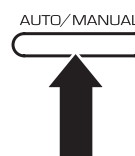

- Mode ambiophonique automatique — Le mode ambiophonique optimal est automatiquement sélectionné en fonction du format du signal d'entrée. Le témoin Auto s'allume.
- Mode ambiophonique manuel — Il est possible, à l'aide des touches de mode ambiophonique </>, de sélectionner un mode ambiophonique différent pour le signal d'entrée. Le témoin Auto s'éteint.

Lorsque **SPEAKER** (Haut-parleur) est désactivé, le mode ambiophonique automatique n'est pas disponible.

Même lorsque le mode ambiophonique automatique est sélectionné et que le type de format de signal numérique fourni en entrée est le même, le mode ambiophonique optimal peut varier selon que le type de haut-parleur est réglé sur « N (Aucun) » ou pas.

Lorsque le mode ambiophonique automatique est sélectionné et que le signal numérique PCM (à 2 canaux) ou le signal stéréo analogique est fourni en entrée, seul le mode stéréo sera sélectionné.

Lorsque le mode ambiophonique automatique est sélectionné, les modes ambiophoniques autre que le mode ambiophonique optimal ne peuvent pas être sélectionnés.

Lorsqu'un signal PCM de 96 kHz est fourni en entrée, seul le mode stéréo sera sélectionné, que le mode ambiophonique automatique ou le mode ambiophonique manuel soit ou non sélectionné.

Chaque fois que les touches de mode ambiophonique </> sont appuyées, le mode ambiophonique change en fonction du format du signal d'entrée, comme suit :

Format du signal fourni en entrée	Mode ambiophonique pouvant être sélectionné
Sources à 6.1 canaux Dolby Digital EX. Sources à 5.1 canaux Dolby Digital.	DOLBY DIGITAL
Sources à 2 canaux Dolby Digital.	[DOLBY PLII FILM, DOLBY PLII MUSIQUE, DOLBY PRO LOGIC] ou <DOLBY DIGITAL>
Sources DTS	DTS
Sources PCM (à 2 canaux), sources stéréo analogiques	[DOLBY PLII FILM, DOLBY PLII MUSIQUE, DOLBY PRO LOGIC, MATRIX (Matricié), CHURCH (Église), THEATER (Cinéma), HALL (Salle de concert), STADIUM (Stade)] ou <STEREO> (Stéréo)

Remarque

Selon la configuration des haut-parleurs, certains modes ambiophoniques peuvent être sélectionnés ou non, comme suit :

- [] — Possible seulement lorsque CENTER [Centre] et/ou SURR (Surround) [Ambiance] ne sont pas réglés sur « N (Aucun) ».
- < > — Possible seulement lorsque CENTER [Centre] et SURR (Surround) [Ambiance] sont réglés sur « N (Aucun) ».

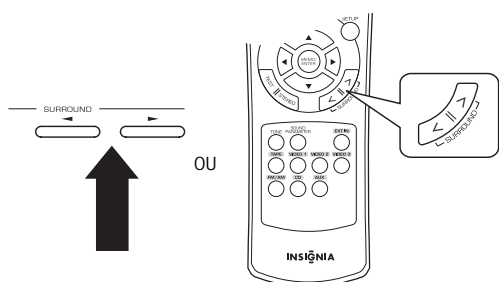

Pour annuler le mode ambiophonique en fonctionnement stéréo :

- 1 Appuyer sur **STEREO** (Stéréo). Suivant le format du signal fourni en entrée, le mode sélectionné est soit le mode stéréo, soit le mode de réduction de mixage à deux canaux.

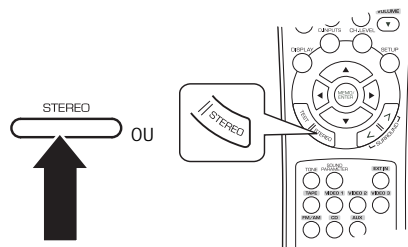

- 2 Pour annuler le mode stéréo ou le mode de réduction de mixage à deux canaux, sélectionner le mode ambiophonique à l'aide des touches de mode ambiophonique </>.

Mode de réduction de mixage à deux canaux

- Ce mode permet aux signaux multicanaux codés au format DTS ou Dolby Digital d'être mixés en deux canaux avant et d'être reproduits par deux haut-parleurs avant uniquement ou par un casque d'écoute.
- Lorsque **SPEAKER** (Haut-parleur) est désactivé afin d'utiliser un casque d'écoute lors de la lecture de signaux numériques multicanaux provenant de sources DTS ou Dolby Digital, le mode de réduction de mixage à deux canaux est automatiquement activé.

Réglage des paramètres du son

Lors de la lecture de signaux numériques provenant d'une source programmatique Dolby Digital ou DTS, ou lors d'une écoute en mode Dolby Pro Logic II Musique, il est possible d'ajuster les paramètres pour obtenir un effet ambiophonique optimal.

Pour régler les paramètres du son :

- 1 Appuyer sur **SOUND PARAMETER** (Paramètre sonore).

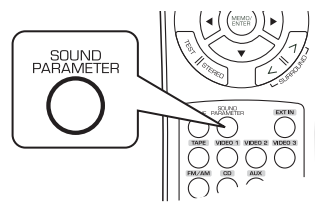

- 2 Appuyer sur ▲ ou ▼ pour sélectionner le paramètre.

À chaque pression de ces touches, le mode de paramètre change de la façon suivante :

- **NIGHT** (Nuit) — Mode nuit. Ce mode peut être sélectionné uniquement lors de la lecture de signaux numériques provenant d'une source Dolby Digital ou DTS.
- **PANO** — Mode panorama. Ce mode peut être sélectionné uniquement lors d'une écoute en mode Dolby Pro Logic II Musique.

- **C.WIDTH** (Largeur centrale) — Commande de largeur centrale. Ce mode peut être sélectionné uniquement lors d'une écoute en mode Dolby Pro Logic II Musique.
 - **DIMEN** — Commande de dimension. Ce mode peut être sélectionné uniquement lors d'une écoute en mode Dolby Pro Logic II Musique.
- 3 Appuyer sur les touches de sélection ◀ ou ▶ pour ajuster le paramètre.

Si le mode Night (Nuit) est sélectionné, cette fonction comprime la gamme dynamique des parties préalablement spécifiées de la piste sonore Dolby Digital ou DTS (dont le volume est extrêmement élevé) pour minimiser la différence de volume sonore entre les parties spécifiées et celles qui ne le sont pas. Ceci permet d'entendre facilement toute la piste sonore lorsqu'on regarde des films la nuit à un faible niveau sonore. Le mode nuit peut être réglé à 11 niveaux, de 0.0 à 1.0 (la valeur par défaut est de 0.0).

Remarque

Dans certains logiciels Dolby Digital ou DTS, le mode nuit peut ne pas être disponible.

Si le mode Panorama est sélectionné, il prolonge l'image stéréo avant pour inclure les haut-parleurs d'ambiance afin d'obtenir un effet enveloppant avec imagerie latérale. Sélectionner « OFF » (Désactivé) ou « ON » (Activé) (la valeur par défaut est OFF).

Si la commande Centre Width (Largeur centrale) est sélectionnée, elle ajuste l'image centrale de manière à ce que le son provienne uniquement du haut-parleur central, uniquement des haut-parleurs gauche/droit comme image fantôme ou des trois haut-parleurs avant à divers degrés. La commande peut être réglée à huit niveaux, de 0 à 7 (la valeur par défaut est de 3).

Si la commande Dimension est sélectionnée, elle ajuste progressivement le champ sonore, soit vers l'avant soit vers l'arrière. La commande peut être réglée à sept niveaux, de -3 à +3 (la valeur par défaut est de 0).

- 4 Répéter la procédure ci-dessus pour ajuster les autres paramètres.

Réglage du volume de chaque canal à l'aide d'une tonalité d'essai

Le volume de chaque canal peut être réglé facilement grâce à la fonction de tonalité d'essai.

Remarque

Lorsque **SPEAKER** (Haut-parleur) est désactivé, la fonction de tonalité d'essai n'est pas disponible.

Pour régler le volume de chaque canal :

- 1 Appuyer sur **TEST**.

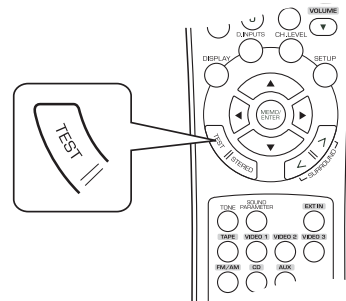

Le mode de tonalité d'essai s'affiche et une tonalité est émise par le haut-parleur de chaque canal pendant deux secondes, comme suit :

- FL — Avant gauche
- C — Central
- FR — Avant droit
- SR — Ambiance droit
- SL — Ambiance gauche
- SW — Caisson d'extrêmes graves

Remarque

Lorsque le réglage d'un haut-parleur est « N (Aucun ou Non) », la tonalité d'essai du canal correspondant n'est pas disponible.

- 2 À chaque canal, appuyer sur les touches de sélection ◀ ou ▶ pour régler le volume de manière à ce que le niveau sonore de tous les haut-parleurs soit le même.
- 3 Appuyer sur **TEST** pour annuler la fonction de tonalité d'essai.

Réglage du volume actuel des canaux

Après avoir réglé le volume de chaque canal au moyen de la tonalité d'essai, régler le volume des canaux en fonction des sources programmatiques ou des préférences personnelles.

Il est possible de régler le volume actuel des canaux à volonté. Ces volumes ajustés sont mémorisés dans la mémoire de l'utilisateur (CAL), pas dans la mémoire des pré-réglages (REF 1 et REF 2).

Pour régler le volume actuel des canaux :

- 1 Appuyer sur **CHANNEL LEVEL** (Volume des canaux).

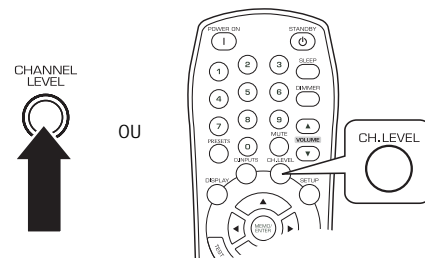

Le mode de mémoire (CAL) s'affiche pendant plusieurs secondes. Lorsque le mode de mémoire ou le volume des canaux disparaît, appuyer de nouveau sur cette touche.

- 2 Appuyer sur ▲ ou ▼ pour sélectionner le canal.

Le canal correspondant est sélectionné comme suit :

- REF 1, 2 (ou CAL)
- FL
- C
- FR
- SR
- SL
- SW
- DTS ou DD — Ces volumes peuvent uniquement être affichés lorsque les signaux numériques de sources programmatiques Dolby Digital ou DTS sont fournis en entrée.

Remarque

- Selon la configuration des haut-parleurs (« N [Aucun ou Non] ») et du mode ambiophonique, certains canaux ne peuvent pas être sélectionnés.
- Lorsque **SPEAKER** (Haut-parleur) est désactivé, seuls les canaux avant gauche et avant droit peuvent être sélectionnés.
- Le niveau LFE (DD et DTS) est appliqué à la sortie du menu.

- 3 Appuyer sur ◀ ou ▶ pour régler le volume du canal.

Le niveau LFE peut être réglé dans la plage de -10 à 0 dB et le volume des autres canaux dans la plage de -15 à +15 dB.

En général, il est recommandé que le niveau LFE soit réglé à 0 dB. (Cependant, le niveau LFE recommandé pour certains des premiers logiciels DTS est de -10 dB.) Si les niveaux recommandés semblent trop élevés, réduire le réglage selon les besoins.

- 4 Répéter cette procédure pour régler le volume de chaque canal.

Mémorisation du volume ajusté des canaux

Il est possible de mémoriser le volume ajusté des canaux dans la mémoire des préréglages (REF 1 ou REF 2) et de rappeler les volumes mémorisés à n'importe quel moment.

Pour mémoriser le volume ajusté des canaux :

- 1 Après avoir exécuté les étapes de la rubrique « Adjusting the current channel level », à la page 14, appuyer sur **MEMORY/ENTER** (Mémoire/Entrée).

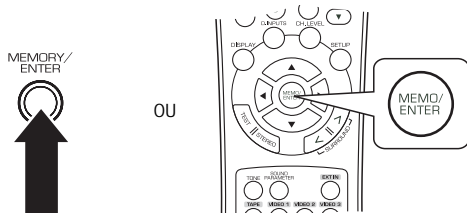

Le 1 du témoin REF 1 scintille pendant plusieurs secondes.

- 2 Appuyer sur ◀ ou ▶ pour sélectionner REF 1 ou REF 2.

Si la mémoire des préréglages disparaît, répéter l'étape 1 ci-dessus.

- 3 Appuyer sur **MEMORY/ENTER** (Mémoire/Entrée) pour confirmer la sélection. Le volume ajusté des canaux a maintenant été mémorisé dans la mémoire sélectionnée.

Rappel du volume mémorisé des canaux

Pour rappeler le volume mémorisé des canaux :

- 1 Appuyer sur **CHANNEL LEVEL** (Volume des canaux). CAL ou REF 1 s'affiche pendant plusieurs secondes.

Remarque

Si l'affichage du mode de volume des canaux disparaît, appuyer de nouveau sur cette touche.

- 2 Appuyer sur ◀ ou ▶ pour sélectionner REF 1 ou REF 2. Le volume des canaux mémorisé dans la mémoire des préréglages sélectionnée est rappelé.

Écoute d'émissions radio

Syntonisation automatique

Pour syntoniser automatiquement une station radio :

- 1 Appuyer sur **FM/AM** pour sélectionner la bande.

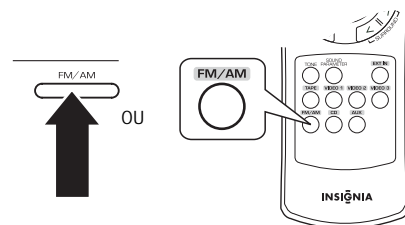

À chaque appui sur cette touche, la bande change de la façon suivante :

- FM ST
- FM MONO
- AM

Lorsque des émissions stéréo FM sont de qualité médiocre parce que le signal reçu est faible, sélectionner le mode mono FM pour réduire les parasites. Les émissions FM sont alors reproduites en son monophonique.

- 2 Maintenir appuyée les touches **TUNING** (Syntonisation) ▲/▼ pendant plus de 0,5 seconde.

Le syntoniseur cherche jusqu'à trouver une station de puissance suffisante. L'écran affiche la fréquence du syntoniseur et le témoin TUNED (Syntonisation).

Si la station trouvée n'est pas la station souhaitée, répéter cette procédure.

Les stations faibles sont ignorées lors de la syntonisation automatique.

Syntonisation manuelle

La syntonisation manuelle est utile lorsque la fréquence de la station recherchée est connue.

Pour syntoniser manuellement une station de radio :

- 1 Appuyer sur **FM/AM** pour sélectionner la bande.

À chaque appui sur cette touche, la bande change de la façon suivante :

- FM ST
- FM MONO
- AM

Lorsque des émissions stéréo FM sont de qualité médiocre parce que le signal reçu est faible, sélectionner le mode mono FM pour réduire les parasites. Les émissions FM sont alors reproduites en son monophonique.

- 2 Appuyer de façon répétée sur **TUNING** (Syntonisation) ▲/▼ jusqu'à ce que la fréquence souhaitée soit atteinte.

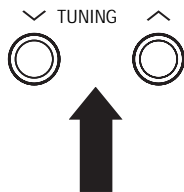

Préréglage automatique

La fonction de préréglage automatique recherche automatiquement les stations FM uniquement et les enregistre dans la mémoire.

Pour prérégler automatiquement une station de radio :

- 1 Pendant l'écoute d'une station de radio, maintenir appuyée la touche **MEMORY/ENTER** (Mémoire/Entrée) pendant plus de deux secondes.

Le témoin AUTO MEM scintille et le récepteur commence le préréglage automatique.

Remarques

- Il est possible d'enregistrer jusqu'à 30 stations FM.
- Les stations FM trop faibles ne peuvent pas être enregistrées. Pour enregistrer des stations faibles ou des stations AM, exécuter la procédure « Manual presetting », à la page 15, en utilisant la rubrique « Manual tuning », à la page 15.

Préréglage manuel

Pour prérégler manuellement une station de radio :

- 1 Syntoniser la station par syntonisation automatique ou manuelle.
- 2 Appuyer sur **MEMORY/ENTER** (Mémoire/Entrée). MEM scintille pendant plusieurs secondes.

- 3 Sélectionner un numéro de préréglage entre 1 et 30, puis appuyer sur **MEMORY/ENTER** (Mémoire/Entrée).

Remarques

- Lors de l'utilisation des touches numériques de la télécommande, appuyer sur le numéro souhaité. Si le nombre est supérieur à neuf, entrer le premier chiffre, puis le deuxième en moins de deux secondes.
- La station est maintenant mémorisée. Lors de l'utilisation des touches numériques, la station est enregistrée automatiquement sans appuyer sur **MEMORY/ENTER** (Mémoire/Entrée).
- Toute fréquence mémorisée est effacée de la mémoire lorsqu'une autre fréquence est mémorisée à sa place.
- Si MEM s'éteint, recommencer à partir de l'étape 2.

- 4 Répéter cette procédure pour mémoriser d'autres stations.

Syntonisation des stations préréglées

Pour syntoniser une station préréglée :

- 1 Sélectionner le syntoniseur comme source d'entrée.
- 2 Appuyer sur **PRESET** (Préréglage) ▲/▼ sur le récepteur.

- OU -

Entrer le numéro de préréglage à l'aide des touches numériques.

Remarques

- Lors de l'utilisation des touches numériques de la télécommande, appuyer sur le numéro souhaité. Si le nombre est supérieur à neuf, entrer le premier chiffre, puis le deuxième en moins de deux secondes.

Balayage des stations préréglées en séquence

Pour balayer les stations préréglées :

- 1 Sélectionner le syntoniseur comme source d'entrée.
- 2 Appuyer sur **PRESETS** (Préréglages) sur la télécommande.

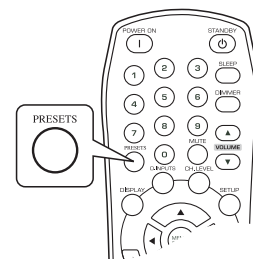

Le récepteur commence à balayer les stations dans l'ordre prédéfini. Chaque station reste sélectionnée pendant cinq secondes.

- 3 Appuyer de nouveau sur **PRESETS** (Préréglages) pour arrêter le balayage.

Enregistrement

Remarques

- Les signaux analogiques des entrées externes (EXTERNAL IN), ainsi que les signaux numériques de l'entrée numérique coaxiale ou optique, peuvent être entendus, mais ne peuvent pas être enregistrés.
- Les réglages de volume et de tonalité (graves et aigus) n'ont aucun effet sur les signaux enregistrés.

Enregistrement sur une cassette

Pour enregistrer sur une cassette :

- 1 Sélectionner la source d'entrée pour l'enregistrement (ne doit pas être **TAPE** [Cassette]).

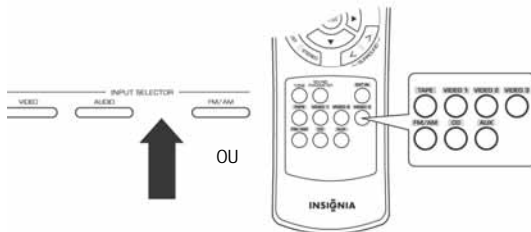

- 2 Commencer l'enregistrement sur le magnétophone.
- 3 Commencer la lecture sur le périphérique d'entrée.

Duplication à partir de composants vidéo sur VIDEO1

Pour dupliquer à partir de composants vidéo sur VIDEO1 :

- 1 Sélectionner la source vidéo (VIDEO2 ou VIDEO3).

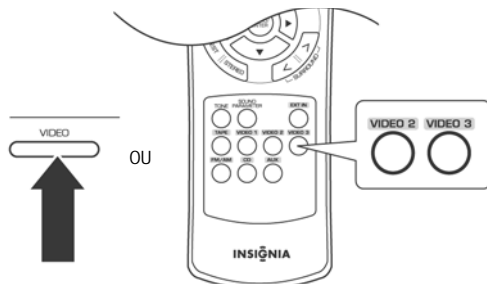

- 2 Commencer l'enregistrement sur l'enregistreur vidéo.
- 3 Commencer la lecture sur le périphérique d'entrée.

Remarque

Les signaux audio et vidéo provenant de l'entrée sont dupliqués sur l'enregistreur VIDEO1. Il est possible de les visualiser en même temps sur le téléviseur et de les entendre par les haut-parleurs.

Duplication sur VIDEO1 à partir de signaux audio et vidéo séparés

Utiliser cette procédure pour repiquer la vidéo de VIDEO2 et la mixer avec l'audio du CD audio sur VIDEO1.

Pour dupliquer à partir de composants vidéo sur VIDEO1 :

- 1 Sélectionner VIDEO2 en tant que source d'enregistrement vidéo.

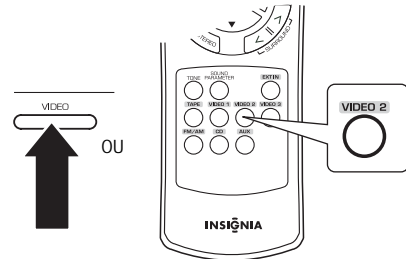

- 2 Sélectionner CD en tant que source d'enregistrement audio.

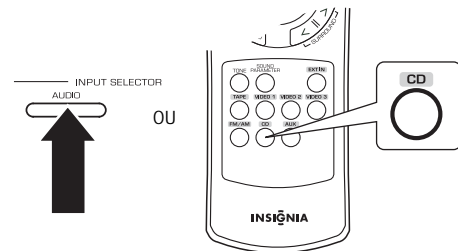

- 3 Commencer l'enregistrement sur l'enregistreur vidéo.
- 4 Commencer la lecture sur la vidéo source et sur le CD source.

Remarques

- Les signaux audio et vidéo provenant des entrées sont dupliqués sur l'enregistreur VIDEO1. Il est possible de les visualiser en même temps sur le téléviseur et de les entendre par les haut-parleurs.
- Veiller à suivre l'ordre des étapes 1 et 2.

Utilisation de l'arrêt différé

L'arrêt différé permet de mettre automatiquement le récepteur hors tension au bout d'une durée spécifiée.

Pour utiliser l'arrêt différé :

- Appuyer sur **SLEEP** (Arrêt différé) pour spécifier le délai avant l'arrêt du récepteur.

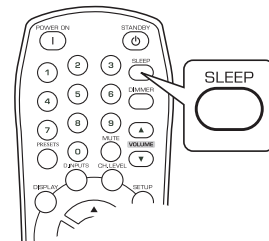

À chaque appui sur cette touche, le délai change de la façon suivante :

- 10 minutes
- 20 minutes
- 30 minutes
- ...
- 90 minutes

- OFF (Désactivé)

Remarque

Pendant l'utilisation de l'arrêt différé, le témoin s'allume.

Réglage de la luminosité de l'écran

Pour régler la luminosité de l'écran :

- Appuyer sur **DIMMER** (Gradateur) pour spécifier la luminosité de l'écran.

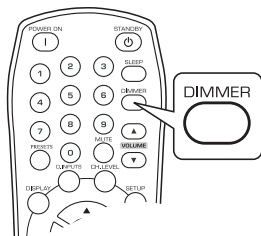

À chaque appui sur cette touche, la luminosité change de la façon suivante :

- ON (Activé)
- Luminosité atténuée
- OFF (Désactivé)

Remarque

Si l'écran est éteint, l'appui sur n'importe quelle touche l'allume.

Affichage de l'état du récepteur

Pour afficher l'état du récepteur :

- Appuyer sur **DISPLAY** (Affichage) au cours de la lecture pour voir l'état du récepteur.

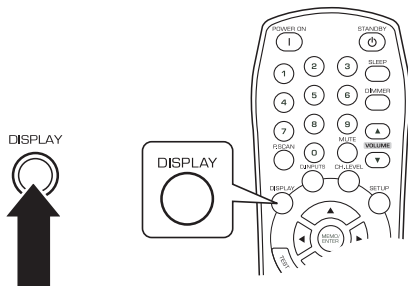

À chaque appui sur cette touche, le mode d'affichage change de la façon suivante :

- Mode ambiophonique
- Volume
- Source d'entrée

Remarque

Si la source d'entrée est EXTERNAL IN (Entrée externe), le mode ambiophonique n'est pas affiché.

Modification des paramètres

Le menu de configuration s'affiche à l'écran fluorescent et permet d'effectuer les procédures de configuration. Dans la plupart des situations, il suffit de réaliser cette configuration une fois au cours de l'installation et de l'agencement du cinéma maison, et elle a rarement besoin d'être modifiée par la suite.

Le menu de configuration comporte cinq menus principaux : système, entrée, configuration des haut-parleurs, volume des canaux et paramètre. Ces menus sont ensuite divisés en divers sous-menus.

Navigation dans le menu de configuration

Les explications fournies ici supposent l'utilisation des touches de la télécommande pour gérer le fonctionnement du menu de configuration. Toutefois il est possible d'utiliser également les touches du panneau avant. Les touches du panneau avant correspondent à celles de la télécommande, comme illustré ci-dessous.

Touche de la télécommande	Touche du panneau avant

Pour utiliser le menu de configuration :

- 1 Appuyer sur **SETUP** (Configuration) pour accéder au menu de configuration.
- 2 Appuyer sur **▲** ou **▼** pour sélectionner le menu.
- 3 Appuyer sur **MEMORY/ENTER** (Mémoire/Entrée) pour confirmer la sélection.

Remarque

Pendant l'utilisation du menu de configuration, seules fonctionneront la touche **STANDBY/(POWER ON)** [Veille/(Marche)] et les touches requises pour la configuration du système.

Menu de configuration du récepteur

Menu	Sous-menu
SYSTEM	<ul style="list-style-type: none"> • SW • TONE <ul style="list-style-type: none"> • BASS • TRBL
INPUT	<ul style="list-style-type: none"> • VID 1 CFG <ul style="list-style-type: none"> • D.IN • AUTO • VID 2 CFG <ul style="list-style-type: none"> • D.IN • AUTO • CD CFG <ul style="list-style-type: none"> • D.IN • AUTO

Menu	Sous-menu
SPK SET	<ul style="list-style-type: none"> • CONFIG <ul style="list-style-type: none"> • FRONT • CENTER • SURR • SUB-W • DISTANCE <ul style="list-style-type: none"> • UNIT • FL • C • FR • SR • SL • SW • X-OVER <ul style="list-style-type: none"> • FC
CH LEVEL	<ul style="list-style-type: none"> • MODE <ul style="list-style-type: none"> • UNIT • FL • C • FR • SR • SL • SW • OD • DTS
PARAMTR	<ul style="list-style-type: none"> • NIGHT M <ul style="list-style-type: none"> • NIGHT • PLII MSC <ul style="list-style-type: none"> • PANO • C.WIDTH • DIMEN

Modification des paramètres du système

Les paramètres du système comprennent les paramètres pour le caisson d'extrêmes graves et la tonalité.

Modification du caisson d'extrêmes graves

Le mode SW (Caisson d'extrêmes graves) est disponible uniquement lorsque **FRONT** (Avant), **CENTER** (Central) ou **SURR** (Ambiance) est réglé sur **L** et que **SUB-W** (Caisson d'extrêmes graves) est réglé sur **Y** dans le menu **SPK SET** (Configuration des haut-parleurs). (Pour plus de détails, se reporter à la rubrique « Modifying the speaker settings », à la page 19.)

Lors de la lecture d'une source à deux canaux en mode **MATRIX** (Matricé), **CHURCH** (Église), **THEATER** (Cinéma), **HALL** (Salle de concert) ou **STADIUM** (Stade), les signaux basse fréquence peuvent être reproduits par le caisson d'extrêmes graves quel que soit le mode configuré pour le caisson d'extrêmes graves.

Les modes possibles pour le caisson d'extrêmes graves sont les suivants :

- **NORM** — Les signaux basse fréquence des canaux réglés sur **L** sont reproduits à partir de ces canaux uniquement. Dans ce mode, les signaux basse fréquence qui sont reproduits par le canal du caisson d'extrêmes graves sont uniquement les signaux basse fréquence du canal LFE (Effets basse fréquence) (à partir des sources multicanaux qui contiennent un canal LFE, également appelé canal .1) et des canaux réglés sur **S**.

- **SW+** — Les signaux basse fréquence des canaux réglés sur **L** sont reproduits simultanément à partir de ces canaux et du canal du caisson d'extrêmes graves. Dans ce mode, la gamme basse fréquence est diffusée plus uniformément dans la pièce, mais suivant la taille et la forme de la pièce, des interférences peuvent produire une diminution du volume réel de la gamme basse fréquence.

Modification de la tonalité

Les réglages de tonalité incluent :

- **OFF** (Désactivé) — Pour écouter une source programmée sans effet de tonalité. Le témoin **DIRECT** s'allume.
- **ON** (Activé) — Pour régler la tonalité en fonction des préférences personnelles. Le témoin **DIRECT** s'éteint.

Remarque

Lorsque **EXTERNAL IN** (Entrée externe) est sélectionné en tant que source d'entrée, le sous-menu **TONE** (Tonalité) ne peut pas être réglé sur **ON**.

Lorsque **TONE** (Tonalité) est réglé sur **ON** (Activé), il est possible de régler la tonalité (graves et aigus).

Le niveau de tonalité peut être réglé dans la plage de -10 à +10 dB. En général, il est recommandé de régler les graves et les aigus à 0 dB (niveau plat).

Attention

À volume élevé, des réglages extrêmes risquent d'endommager les haut-parleurs.

Modification des réglages d'entrée

Les réglages d'entrée comprennent le réglage de l'entrée numérique et du mode ambiophonique automatique pour les entrées **VIDEO1**, **VIDEO2** et **CD**.

Modification de l'entrée numérique

Pour plus de détails au sujet de l'entrée numérique, se reporter à la rubrique « Connecting digital audio devices », à la page 7.

Il est possible de sélectionner :

- **OPT** (optique)
- **COX 1** (coaxial 1)
- **COX 2** (coaxial 2)
- **ANL** (analogique)

Remarque

Si **DIGITAL IN** (Entrée numérique) est assigné à deux sources d'entrée ou plus, lorsque ces sources d'entrée sont sélectionnées, les signaux audio numériques peuvent être entendus à partir de la même entrée **DIGITAL IN**.

Modification du mode ambiophonique

Selon la façon dont le mode ambiophonique est sélectionné, il est possible de sélectionner le mode ambiophonique automatique ou le mode ambiophonique manuel.

- **OFF** (Mode ambiophonique manuel) — Il est possible, à l'aide des touches de mode ambiophonique ($\blacktriangle/\blacktriangledown$ ou $>/<$), de sélectionner un des différents modes ambiophoniques disponibles pour le signal d'entrée. (Pour plus de détails, se reporter à la rubrique « Enjoying surround sound », à la page 12.)
- **ON** (Mode ambiophonique automatique) — Le mode ambiophonique optimal est automatiquement sélectionné en fonction du format du signal d'entrée.

Remarques

- Lorsque **SPEAKER** (Haut-parleur) est désactivé, le mode ambiophonique automatique n'est pas disponible.
- Même lorsque le mode ambiophonique automatique est sélectionné et que le type de format de signal numérique fourni en entrée est le même, le mode ambiophonique optimal peut varier selon que le type de haut-parleur est réglé sur « N (Aucun) » ou pas.
- Lorsque le mode ambiophonique automatique est sélectionné et que le signal numérique PCM (à 2 canaux) ou le signal stéréo analogique est fourni en entrée, seul le mode stéréo sera sélectionné.
- Lorsque le mode ambiophonique automatique est sélectionné, les modes ambiophoniques autre que le mode ambiophonique optimal ne peuvent pas être sélectionnés.
- Lorsqu'un signal PCM de 96 kHz est fourni en entrée, seul le mode stéréo sera sélectionné, que le mode ambiophonique automatique ou le mode ambiophonique manuel soit ou non sélectionné.

Modification des réglages des haut-parleurs

Après avoir installé ce récepteur et connecté tous les composants, il est recommandé d'ajuster les réglages des haut-parleurs pour obtenir une acoustique sonore optimale en fonction de l'environnement et de la disposition des haut-parleurs.

En cas de changement au niveau des haut-parleurs, de la position des haut-parleurs ou de la disposition de l'environnement d'écoute, il est recommandé de répéter l'ajustement des réglages des haut-parleurs.

Modification de la configuration des haut-parleurs

Utiliser le menu de configuration des haut-parleurs pour sélectionner la taille de chaque haut-parleur. Le choix entre « grand » et « petit » n'est pas destiné à représenter la taille réelle du haut-parleur, mais plutôt la capacité du haut-parleur à diffuser des signaux basse fréquence (sons graves en dessous de la fréquence définie dans le menu « X-OVER »). Dans le doute, essayer de comparer le son avec les deux réglages (en réglant le volume à un niveau suffisamment faible pour ne pas endommager les haut-parleurs) pour déterminer la configuration correcte.

Suivant le type de haut-parleur, les sélections possibles sont les suivantes :

- **L (Grand)** — Sélectionner cette option lorsque les haut-parleurs connectés peuvent reproduire complètement des sons en dessous de la fréquence du filtre passif.

- **S (Petit)** — Sélectionner cette option lorsque les haut-parleurs connectés ne peuvent pas reproduire complètement des sons en dessous de la fréquence du filtre passif. Lorsque cette option est sélectionnée, les sons en dessous de la fréquence du filtre passif sont envoyés au caisson d'extrêmes graves ou, si aucun caisson d'extrêmes graves n'est utilisé, à des haut-parleurs qui sont réglés sur **L**.
- **N (Aucun)** — Sélectionner cette option lorsqu'aucun haut-parleur n'est connecté. Lorsque cette option est sélectionnée, les sons sont envoyés aux haut-parleurs qui ne sont pas réglés sur **N**.
- **Y (Oui)/N (Non)** — Sélectionner l'option adéquate, suivant qu'un caisson d'extrêmes graves est connecté ou non.

Remarques

- Lorsque des haut-parleurs sont réglés sur **S**, il est recommandé de définir correctement la fréquence de leur filtre passif en fonction de leurs caractéristiques de fréquence. (Pour plus de détails, se reporter à la rubrique « Modifying the crossover », à la page 19.)
- Lorsque **SUB-W** (Caisson d'extrêmes graves) est réglé sur **N**, **FRONT** (Avant) est automatiquement réglé sur **L**.
- Lorsque **FRONT** (Avant) est réglé sur **S**, **CENTER** (Central) et **SURR** (Ambiance) ne peuvent pas être réglés sur **L**.

Modification de la distance des haut-parleurs

Utiliser le menu de distance des haut-parleurs pour sélectionner la distance entre la position d'écoute et chaque haut-parleur, afin de définir le temps de retard pour une lecture ambiophonique optimale.

Remarque

- Il n'est pas possible de sélectionner les haut-parleurs réglés sur **N**.
- Il est possible de sélectionner M (mètres) ou FT (pieds).
- Une fois qu'une unité est sélectionnée, les distances sont automatiquement affichées dans l'unité sélectionnée. Pour définir la distance, il est possible de fixer une distance dans la plage de 0 à 9 mètres, par pas de 0,3 mètre (ou de 0 à 30 pi par pas de 1 pi).
- Pour écouter un son ambiophonique multicanal avec des sources Dolby Digital et DTS, il est idéal que le haut-parleur central, les haut-parleurs d'ambiance et le caisson d'extrêmes graves soient à la même distance de la position d'écoute principale que les haut-parleurs avant. En entrant la distance entre la position d'écoute et chaque haut-parleur, les temps de retard du haut-parleur central, des haut-parleurs d'ambiance et du caisson d'extrêmes graves sont automatiquement ajustés pour créer un environnement d'écoute idéal, pratiquement comme si le haut-parleur central, les haut-parleurs d'ambiance et le caisson d'extrêmes graves étaient respectivement à leur emplacement idéal.

Modification du filtre passif

Il est possible de régler la fréquence du filtre passif dans la plage de 40 à 200 Hz, par pas de 10 Hz.

Lorsque des haut-parleurs sont réglés sur **S**, les basses fréquences dans ces canaux qui sont en dessous de la fréquence du filtre passif sont envoyées vers le caisson d'extrêmes graves ou les haut-parleurs avant qui sont réglés sur **L** (en l'absence de caisson d'extrêmes graves). Consulter les instructions d'utilisation des haut-parleurs à connecter. Si la gamme de fréquence du haut-parleur est de 100 Hz à 20 kHz, la fréquence du filtre passif devrait être réglée sur 100 Hz (ou légèrement plus haut).

Modification des réglages de volume des canaux

Remarque
Suivant les réglages du haut-parleur, (**N**), certains canaux ne peuvent pas être sélectionnés.

Modification du volume actuel des canaux

Il est possible d'ajuster le volume actuel des canaux à volonté. Ces volumes ajustés sont mémorisés dans la mémoire de l'utilisateur (**CAL**) et non dans la mémoire des pré-réglages (**REF 1** ou **REF 2**).

Après avoir ajusté le volume de chaque canal au moyen de la tonalité d'essai, régler le volume des canaux en fonction des sources programmées ou des préférences personnelles. (Pour plus de détails, se reporter à la rubrique « Adjusting each channel level with test tone », à la page 14.)

Remarque
Le niveau LFE peut être réglé dans la plage de -10 à 0 dB et le volume des autres canaux dans la plage de -15 à +15 dB. En général, il est recommandé de régler le niveau LFE à 0 dB. (Cependant, le niveau LFE recommandé pour certains des premiers logiciels DTS est de -10 dB.) Si les niveaux recommandés semblent trop élevés, réduire le réglage selon les besoins.

Mémorisation du volume ajusté des canaux

Il est possible de mémoriser le volume ajusté des canaux dans la mémoire des pré-réglages (**REF 1** ou **REF 2**) et de rappeler les volumes mémorisés à n'importe quel moment.

Pour mémoriser le volume ajusté des canaux :

- 1 Après avoir modifié le niveau actuel des canaux, appuyer sur **MEMORY/ENTER** (Mémoire/Entrée).
- 2 Appuyer sur ◀ ou ▶ pour sélectionner **REF 1** ou **REF 2**, puis appuyer sur **MEMORY/ENTER** (Mémoire/Entrée).

Pour rappeler le volume mémorisé des canaux :

- 1 Appuyer sur ▲ ou ▼ pour sélectionner le **MODE CAL**, **MODE REF1** ou **MODE REF2**.
- 2 Appuyer sur ◀ ou ▶ pour sélectionner **REF 1** ou **REF 2**. Le volume des canaux mémorisé dans le pré-réglage sélectionné est rappelé.

Modification du paramètre

Modification du mode nuit

Cette fonction comprime la gamme dynamique des parties préalablement spécifiées de la piste sonore Dolby Digital ou DTS (dont le volume est extrêmement élevé) pour minimiser la différence de volume sonore entre les parties spécifiées et celles qui ne le sont pas.

Ceci permet d'entendre facilement toute la piste sonore lorsqu'on regarde des films la nuit à un faible niveau sonore.

Remarques

- Le réglage du mode nuit est uniquement applicable lorsque le signal d'entrée est un signal numérique provenant d'une source programmatique Dolby Digital ou DTS.
- Dans certains logiciels Dolby Digital ou DTS, le réglage du mode nuit peut ne pas être disponible.

Les valeurs acceptables pour le mode nuit sont comprises entre 0.0 et 1.0.

Modification du mode DOLBY PLII Musique

Il est possible d'ajuster les divers paramètres ambiophoniques pour obtenir un effet ambiophonique optimal.

Remarque

Les réglages de ces paramètres ne sont applicables que lors d'une écoute en mode Dolby Pro Logic II Musique.

Il est possible d'ajuster les paramètres de la façon suivante :

- **PANO (Panorama)** — Ce mode prolonge l'image stéréo avant pour inclure les haut-parleurs d'ambiance afin d'obtenir un effet « enveloppant » avec imagerie latérale. Sélectionner **OFF** (Désactivé) ou **ON** (Activé) (valeur par défaut : **OFF**).
- **C. WIDTH (Largeur centrale)** — Ceci ajuste l'image centrale de manière à ce que le son provienne uniquement du haut-parleur central, uniquement des haut-parleurs gauche/droit comme image fantôme ou des trois haut-parleurs avant à divers degrés. La commande peut être réglée à 8 niveaux, de **0** à **7** (valeur par défaut : **3**).
- **DIMEN (Dimension)** — Ceci règle progressivement le champ sonore, soit vers l'avant soit vers l'arrière. La commande peut être réglée à 7 niveaux, de **-3** à **+3** (valeur par défaut : **0**).

Entretien

Pour nettoyer ce récepteur, l'essuyer avec un chiffon sec et doux. Si les surfaces sont très sales, utiliser un chiffon doux trempé dans une solution savonneuse ou dans une solution détergente douce.

- Ne jamais utiliser d'alcool, de diluant ou de benzène pour nettoyer ce récepteur.
- Avant d'utiliser un chiffon traité chimiquement, lire les instructions qui l'accompagnent avec soin.

Problèmes et solutions

En cas de problème, parcourir le tableau ci-dessous avant de contacter Insignia.

Si le problème persiste, essayer de le résoudre en éteignant et en rallumant le récepteur. Si cela ne résout pas le problème, contacter Insignia. L'utilisateur ne doit en aucun cas essayer de réparer lui-même le récepteur, étant donné que cela risquerait d'annuler la garantie.

Catégorie	Problème	Solution possible
Pas d'alimentation	<ol style="list-style-type: none"> 1 Le cordon d'alimentation CA est débranché. 2 Mauvaise connexion au niveau de la prise secteur CA ou la prise n'est pas alimentée. 	<ol style="list-style-type: none"> 1 Connecter fermement le cordon d'alimentation. 2 Vérifier la prise à l'aide d'une lampe ou d'un autre appareil.
Pas de son	<ol style="list-style-type: none"> 1 Les câbles des haut-parleurs sont débranchés. 2 Le volume principal est réglé à un niveau trop faible. 3 La touche MUTE (Sourdine) de la télécommande a été appuyée et la sourdine est ON (Activée). 4 Les haut-parleurs ne sont pas activés. 5 Sélection incorrecte de la source d'entrée. 6 Connexions incorrectes entre les composants. 	<ol style="list-style-type: none"> 1 Vérifier les connexions des haut-parleurs. 2 Régler le volume principal. 3 Appuyer sur MUTE (Sourdine) pour annuler l'effet de sourdine. 4 Appuyer sur SPEAKER (Haut-parleur) pour activer les haut-parleurs. 5 Sélectionner correctement la source d'entrée souhaitée. 6 Effectuer les connexions correctes.
Pas de son des haut-parleurs d'ambiance	<ol style="list-style-type: none"> 1 Le mode ambiophonique est désactivé (mode stéréo). 2 Le volume principal et le volume des haut-parleurs d'ambiance sont trop faibles. 3 Une source monophonique est utilisée. 4 Les haut-parleurs d'ambiance sont réglés sur « N ». 	<ol style="list-style-type: none"> 1 Sélectionner un mode ambiophonique. 2 Ajuster le volume principal et le volume des haut-parleurs d'ambiance. 3 Sélectionner une source stéréo ou ambiophonique. 4 Sélectionner le réglage souhaité pour les haut-parleurs d'ambiance.
Pas de son du haut-parleur central	<ol style="list-style-type: none"> 1 Le mode ambiophonique est désactivé (mode stéréo). 2 Le haut-parleur central est réglé sur « N ». 3 Le volume principal et le volume du haut-parleur central sont trop faibles. 	<ol style="list-style-type: none"> 1 Sélectionner le mode ambiophonique souhaité. 2 Sélectionner le réglage souhaité pour le haut-parleur central. 3 Ajuster le volume principal et le volume du haut-parleur central.

Catégorie	Problème	Solution possible
Impossible de recevoir des stations	<ol style="list-style-type: none"> 1 Aucune antenne n'est connectée. 2 La fréquence de la station souhaitée n'est pas syntonisée. 3 L'antenne est dans une mauvaise position. 	<ol style="list-style-type: none"> 1 Connecter une antenne. 2 Syntoniser la fréquence de la station souhaitée. 3 Déplacer l'antenne et réessayer la syntonisation.
Impossible de recevoir des stations pré-réglées	<ol style="list-style-type: none"> 1 Une fréquence de station incorrecte a été mémorisée. 2 Les stations mémorisées ont été effacées. 	<ol style="list-style-type: none"> 1 Mémoriser la fréquence de la station correcte. 2 Mémoriser de nouveau les stations.
Mauvaise réception FM	<ol style="list-style-type: none"> 1 Aucune antenne n'est connectée. 2 L'antenne n'est pas positionnée pour une réception optimale. 	<ol style="list-style-type: none"> 1 Connecter une antenne. 2 Changer la position de l'antenne.
Sifflement continu lors de la réception FM, en particulier lorsqu'il s'agit d'une émission stéréo	Signal faible.	<ol style="list-style-type: none"> 1 Changer la position de l'antenne. 2 Installer une antenne FM extérieure.
Sifflement continu ou intermittent lors de la réception AM, en particulier de nuit	Les parasites sont causés par les moteurs, les lampes fluorescentes ou la foudre.	<ol style="list-style-type: none"> 1 Éloigner le récepteur des sources de parasites. 2 Installer une antenne AM extérieure.
La télécommande ne fonctionne pas	<ol style="list-style-type: none"> 1 Les piles ne sont pas dans le compartiment ou sont déchargées. 2 Le signal de la télécommande est bloqué par un obstacle. 	<ol style="list-style-type: none"> 1 Remplacer les piles. 2 Retirer l'obstacle.

Spécifications

Remarque

- La conception et les spécifications sont sujettes à modifications sans avis préalable.
- Le poids et les dimensions indiqués sont approximatifs.
- Les caractéristiques et l'apparence externe peuvent être modifiées pour apporter des améliorations.

Amplificateur	Puissance de sortie, mode stéréo, 6 Ω, DHT 0,7 %, 40 Hz à 20 kHz : 2 × 100 W
	Distorsion harmonique totale, 6 Ω, 100 W, 1 kHz : 0,09 %
	Distorsion d'intermodulation, 60 Hz, 7 kHz = 4:1 SMPTE, 6Ω, 100 W : 0,1 %
	Sensibilité à l'entrée, 47 kΩ, Ligne (CD, TAPE, VIDEO) : 280 mV
	Rapport signal sur bruit, IHF pondéré « A », Ligne (CD, TAPE, VIDEO) : 92 dB
	Réponse en fréquence Ligne (CD, TAPE, VIDEO), 20 Hz à 50 kHz : +0 dB, - 3 dB
	Niveau de sortie TAPE REC, 2,2 kΩ : 280 mV PRE OUT (Caisson d'extrêmes graves), 1 kΩ : 1 V
	Contrôle des graves/aigus, 100 Hz/10 kHz : ±10 dB
	Mode ambiophonique, alimenté uniquement par les canaux Puissance de sortie des canaux avant, 6Ω, 1 kHz, DHT 0,7 % : 125 W / 125 W Puissance de sortie du canal central, 6Ω, 1 kHz, DHT 0,7 % : 125 W Puissance de sortie des canaux d'ambiance, 6Ω, 1 kHz, DHT 0,7 % : 125 W / 125 W
	Audio numérique
Vidéo	Format vidéo : NTSC Sensibilité à l'entrée (= Niveau de sortie), 75 Ω Vidéo (Composite (normale)) : 1 V c-c S-Vidéo (signal de luminance) : 1 V c-c (signal de chrominance) : 0,286 V c-c Vidéo à composantes (signal R-Y) : 0,5 V c-c (signal B-Y) : 0,5 V c-c (signal Y) : 1,0 V c-c
Syntoniseur FM	Gamme de fréquence de syntonisation : 87,5 à 108 MHz
	Sensibilité utile, DHT 3 %, signal/bruit 30 dB : 12,8 dBf
	Seuil de sensibilité 46 dB, mono/stéréo : 20,2 / 45,3 dBf
	Rapport signal sur bruit, 65 dBf, mono/stéréo : 55 / 50 dB
	Distorsion harmonique totale, 65 dBf, 1 kHz, mono/stéréo : 0,5 / 1,0 %
	Réponse en fréquence, 30 Hz à 12 kHz : ± 3 dB
	Séparation stéréo, 1 kHz : 30 dB
	Rapport de capture : 4 dB
	Rapport de rejet d'interférences (IF) : 80 dB

Syntoniseur AM	Gamme de fréquence de syntonisation : 520 à 1 710 kHz
	Sensibilité utile : 500 µV/m
	Rapport signal sur bruit : 40 dB
	Sélectivité : 25 dB
Général	Alimentation : 120 V à 60 Hz
	Consommation électrique : 3,8 A
	Dimensions (L × H × P, parties saillantes comprises) : 17-3/8×5-1/2×14-3/4 pouces (440 × 141 × 376 mm)
	Poids (net) : 20,5 lb (9,3 kg)

Avis juridiques

FCC article 15

Cet appareil est conforme à l'article 15 du règlement de la FCC. Son utilisation est soumise aux deux conditions suivantes : (1) Cet appareil ne doit pas provoquer d'interférences préjudiciables et (2) il doit accepter toute interférence reçue, y compris celles risquant d'engendrer un fonctionnement indésirable.

Cet équipement a été mis à l'essai et déclaré conforme aux limites prévues pour un appareil numérique de classe B, définies dans la section 15 de la réglementation FCC. Ces limites ont été établies pour fournir une protection raisonnable contre les interférences préjudiciables lors d'une installation résidentielle. Cet équipement génère, utilise et diffuse des ondes radio et, s'il n'est pas installé et utilisé conformément aux instructions dont il fait l'objet, il peut provoquer des interférences préjudiciables avec les communications radio. Cependant, il n'est pas possible de garantir qu'aucune interférence ne se produira pour une installation particulière. Si cet équipement produit des interférences importantes lors de réceptions radio ou télévisées, qui peuvent être détectées en éteignant puis en rallumant l'appareil, essayer de corriger l'interférence au moyen de l'une ou de plusieurs des mesures suivantes :

- Réorienter ou déplacer l'antenne réceptrice.
- Augmenter la distance entre l'équipement et le récepteur.
- Brancher l'équipement sur la prise secteur d'un circuit différent de celui auquel le récepteur est relié.
- Contacter le revendeur ou un technicien qualifié pour toute assistance.

Avertissement de la FCC

Tous changements ou modifications qui ne seraient pas expressément approuvés par les responsables de l'application des règles FCC pourraient rendre nul le droit de l'utilisateur d'utiliser cet équipement.

Déclaration NMB-003 du Canada

Cet appareil numérique de la classe B est conforme à la norme NMB-003 du Canada.

Droits d'auteurs

© 2007 Insignia. Insignia et le logo Insignia sont des marques de commerce de Best Buy Enterprise Services, Inc. Les autres noms de marques et de produits mentionnés sont des marques de commerce ou des marques déposées de leurs propriétaires respectifs. Les spécifications et caractéristiques sont susceptibles d'être modifiées sans préavis.

Pour l'assistance technique, appeler le (877) 467-4289.

Garantie

Garantie limitée d'un an

Insignia Products (« Insignia ») garantit au premier acheteur de ce NS-R5100 neuf (« Produit »), qu'il est exempt de défauts de fabrication et de main-d'œuvre à l'origine, pour une période d'un (1) an à partir de la date d'achat du Produit (« Période de garantie »). Ce Produit doit avoir été acheté chez un revendeur agréé des produits de la marque Insignia et emballé avec cette déclaration de garantie. Cette garantie ne couvre pas les Produits remis à neuf. Les conditions de la présente garantie s'appliquent à tout Produit pour lequel Insignia est notifié pendant la Période de garantie, d'un vice couvert par cette garantie qui nécessite une réparation.

Quelle est la durée de la couverture?

La Période de garantie dure 1 an (365 jours) à compter de la date d'achat de ce Produit. La date d'achat est imprimée sur le reçu fourni avec le Produit.

Que couvre cette garantie?

Pendant la Période de garantie, si un vice de matériau ou de main-d'œuvre d'origine est détecté sur le Produit par un service de réparation agréé par Insignia ou le personnel du magasin, Insignia (à sa seule discrétion) : (1) réparera le Produit en utilisant des pièces détachées neuves ou remises à neuf; ou (2) remplacera le Produit par un produit ou des pièces neuves ou remises à neuf de qualité comparable. Les produits et pièces remplacés au titre de cette garantie deviennent la propriété d'Insignia et ne sont pas retournés à l'acheteur. Si les Produits ou pièces nécessitent une réparation après l'expiration de la Période de garantie, l'acheteur devra payer tous les frais de main-d'œuvre et les pièces. Cette garantie reste en vigueur tant que l'acheteur reste propriétaire du Produit Insignia pendant la Période de garantie. La garantie prend fin si le Produit est revendu ou transféré d'une quelconque façon que ce soit à tout autre propriétaire.

Comment obtenir une réparation sous garantie?

Si le Produit a été acheté chez un détaillant, le rapporter accompagné du reçu original chez ce détaillant. Prendre soin de remettre le Produit dans son emballage d'origine ou dans un emballage qui procure la même qualité de protection que celui d'origine. Si le Produit a été acheté en ligne, l'expédier accompagné du reçu original à l'adresse indiquée sur le site Web. Prendre soin de remettre le Produit dans son emballage d'origine ou dans un emballage qui procure la même qualité de protection que celui d'origine.

Où cette garantie s'applique-t-elle?

Cette garantie ne s'applique qu'à l'acheteur original du Produit aux États-Unis et au Canada.

Ce qui n'est pas couvert par cette garantie limitée

La présente garantie ne couvre pas :

- la formation du client;
- l'installation;
- les réglages de configuration;
- les dommages esthétiques;
- les dommages résultants de catastrophes naturelles telles que la foudre;
- les accidents;
- une utilisation inadaptée;
- une manipulation abusive;
- la négligence;
- une utilisation commerciale;
- la modification de tout ou partie du Produit, y compris l'antenne.

La présente garantie ne couvre pas non plus :

- les dommages ayant pour origine une utilisation ou une maintenance défectueuse;
- la connexion à une source électrique dont la tension est inadéquate;
- toute réparation effectuée par quiconque autre qu'un service de réparation agréé par Insignia pour la réparation du Produit;
- les Produits vendus en l'état ou hors service;
- les consommables tels que les fusibles ou les piles;
- les produits dont le numéro de série usine a été altéré ou enlevé.

LA RÉPARATION OU LE REMPLACEMENT, TELS QU'OFFERTS PAR LA PRÉSENTE GARANTIE, CONSTITUENT LE SEUL RECOURS DE L'ACHETEUR. INSIGNIA NE SAURAIT ÊTRE TENU POUR RESPONSABLE DE DOMMAGES ACCESSOIRES OU CONSÉCUTIFS, RÉSULTANT DE L'INEXÉCUTION D'UNE GARANTIE EXPRESSE OU IMPLICITE SUR CE PRODUIT, Y COMPRIS, SANS S'Y LIMITER, LA PERTE DE DONNÉES, L'IMPOSSIBILITÉ D'UTILISER LE PRODUIT, L'INTERRUPTION D'ACTIVITÉ OU LA PERTE DE PROFITS. INSIGNIA PRODUCTS N'OCTROIE AUCUNE AUTRE GARANTIE EXPRESSE RELATIVE À CE PRODUIT; TOUTES LES GARANTIES EXPRESSES OU IMPLICITES POUR CE PRODUIT, Y COMPRIS MAIS SANS LIMITATION, TOUTE GARANTIE DE QUALITÉ MARCHANDE, D'ADÉQUATION À UN BUT PARTICULIER, SONT LIMITÉES À LA PÉRIODE DE GARANTIE APPLICABLE TELLE QUE DÉCRITE CI-DESSUS ET AUCUNE GARANTIE EXPRESSE OU IMPLICITE NE S'APPLIQUERA APRÈS LA PÉRIODE DE GARANTIE. CERTAINS ÉTATS ET PROVINCES NE RECONNAISSENT PAS LES LIMITATIONS DE LA DURÉE DE VALIDITÉ DES GARANTIES IMPLICITES. PAR CONSÉQUENT, LES LIMITATIONS SUSMENTIONNÉES PEUVENT NE PAS S'APPLIQUER À L'ACHETEUR ORIGINAL. LA PRÉSENTE GARANTIE DONNE À L'ACHETEUR DES GARANTIES JURIDIQUES SPÉCIFIQUES; IL PEUT AUSSI BÉNÉFICIER D'AUTRES GARANTIES QUI VARIENT D'UN ÉTAT OU D'UNE PROVINCE À L'AUTRE.

Receptor Digital de AV para Teatro en Casa Insignia NS-R5100

Contenido

Introducción	48
Información de seguridad	48
Características	50
Preparación de su receptor	51
Uso de su receptor.	56
Modificación de los ajustes	65
Mantenimiento	68
Localización y corrección de fallas	69
Especificaciones	70
Garantía	71

Introducción

Felicitaciones por su compra de un producto de alta calidad de Insignia. Su NS-R5100 representa el más moderno diseño de receptor digital para teatro en casa, y está concebido para brindar un rendimiento confiable y sin problemas.

Información de seguridad

Advertencia de choque eléctrico



PRECAUCIÓN
Riesgo de choque eléctrico
No abra la unidad



Advertencia

Para reducir el riesgo de choque eléctrico, no retire la cubierta o la parte posterior. No existen partes reparables por el usuario en el interior. Para realizar reparaciones, acuda al personal de servicio calificado.



El símbolo de relámpago que termina en punta de flecha y se encuentra dentro de un triángulo equilátero tiene por finalidad alertar al usuario de la presencia de voltaje peligroso sin aislamiento en el interior del receptor que podría tener potencia suficiente para constituir riesgo de choque eléctrico para las personas.



El signo de admiración que se encuentra dentro de un triángulo equilátero tiene por finalidad alertar al usuario de la presencia de importantes instrucciones de operación y mantenimiento (servicio) en la literatura que se incluye con su receptor.

Advertencia

Para reducir el riesgo de incendio o choque eléctrico, no exponga este receptor a la lluvia o la humedad.

Precaución

Su receptor no debe de ser expuesta al agua (goteo o salpicaduras), y ningún objeto lleno de líquido, como por ejemplo vasijas, deberá ser colocado sobre su receptor.

Ventilación

Precaución

No bloquee ninguna abertura de ventilación. Instale la unidad de acuerdo a estas instrucciones.

Ranuras y aberturas en el gabinete se proveen para ventilación y para asegurar la operación confiable de su receptor y para protegerlo contra el sobrecalentamiento.

Las aberturas nunca se deben bloquear si se coloca el receptor en una cama, un sofá, una alfombra u otra superficie similar. Este receptor no debe colocarse en una instalación integrada, tal como un librero o estantería a menos que se proporcione ventilación apropiada o se hayan seguido estas instrucciones.

Cable de alimentación

Precaución

Recomendamos que la mayoría de los electrodomésticos se coloquen en un circuito dedicado — un circuito con un tomacorriente individual que alimenta sólo ese electrodoméstico y no tiene otro tomacorriente o ramas de circuito. Refiérase a la página de especificaciones de este manual para ver los requisitos de alimentación.

No sobrecargue los tomacorrientes de pared. Los tomacorrientes sobrecargados, los cables de extensión flojos o dañados, los cables de alimentación pelados o aislamientos de cables que se hayan dañado o rajado son peligrosos. Cualquiera de estas condiciones puede causar un choque eléctrico o un incendio.

Examine periódicamente el cable de su receptor, y si su apariencia indica daño o deterioración, desconéctelo, descontinúe el uso de su receptor, y reemplace el cable con un reemplazo exacto proporcionado por un proveedor de servicio autorizado.

Proteja el cable de alimentación de abusos físicos o mecánicos como cuando se retuerce, se enrosca, se pellizca, se aplasta al cerrar una puerta o se le pisa. Preste especial atención a los enchufes, tomacorrientes y al lugar por donde el cable sale de su receptor.

Para desconectar la alimentación del tomacorriente, jale el enchufe. Cuando instale su receptor, verifique que el enchufe se puede acceder fácilmente.

Instrucciones importantes de seguridad

Precaución

Lea y observe todas las advertencias e instrucciones en este manual y esas marcadas en su receptor. Guarde este manual para una referencia futura.

Este receptor ha sido diseñado y fabricado para garantizar la seguridad personal. El uso indebido del mismo puede ocasionar un choque eléctrico o riesgo de incendio. Los mecanismos de protección incorporados en este receptor le protegerán si usted observa los siguientes procedimientos de instalación, uso y mantenimiento. Este receptor no contiene piezas que puedan ser reparadas por el usuario.

No retire la cubierta del gabinete ya que se podrá exponer a voltajes peligrosos. Para realizar reparaciones acuda exclusivamente al personal de servicio calificado.

- Todas estas instrucciones de seguridad y operación deben leerse antes de usar el receptor.
- Las instrucciones de seguridad, operación y uso deben guardarse para referencia futura.
- Deben seguirse todas las advertencias indicadas en el receptor y en las instrucciones de operación.
- Deben seguirse todas las instrucciones de operación y uso.
- No utilice este receptor cerca del agua. Por ejemplo, no use este receptor cerca de una bañera, lavabo, fregadero de cocina, o lavadero; en un sótano mojado o cerca de una piscina, o en otras áreas cerca del agua.

- Limpie únicamente con un paño seco. Desconectar este receptor del tomacorriente en la pared antes de limpiarlo. No utilice limpiadores líquidos.
- No bloquee ninguna abertura de ventilación. Instale la unidad de acuerdo a estas instrucciones. Las ranuras y aberturas en el gabinete se proveen para ventilación, a fin de garantizar el funcionamiento confiable de su receptor y para protegerlo contra el sobrecalentamiento. Las aberturas nunca se deben bloquear si se coloca el receptor en una cama, un sofá, una alfombra u otra superficie similar. Este receptor no debe colocarse en una instalación integrada, tal como un librero o estantería a menos que se proporcione ventilación apropiada o se hayan seguido estas instrucciones.
- No instale la unidad cerca de fuentes de calor tales como radiadores, estufas u otros aparatos (incluyendo amplificadores) que produzcan calor.
- No anule el propósito de seguridad del enchufe con polarización o con conexión a tierra. Un enchufe polarizado tiene dos espigas, con una más ancha que la otra. Un enchufe del tipo de conexión a tierra tiene dos espigas y una tercera clavija de tierra. La espiga ancha o tercera clavija se proporcionan para su seguridad. Si el enchufe proporcionado no entra en el tomacorriente, consulte con un electricista para reemplazar el tomacorriente obsoleto.
- Evite caminar sobre el cable de alimentación o que este sea aplastado especialmente en los enchufes, los receptáculos y el punto donde éste sale del receptor.
- Use sólo aditamentos y accesorios especificados por Insignia.
- Use solamente con carros, bases, trípodes, soportes, o mesas especificadas por Insignia o que se vendan con el receptor. Cuando se usa un carro, se debe tener precaución cuando mueve la combinación del carro y el receptor para evitar lesionarse si el sistema se da vuelta.
- Si se conecta una antena exterior o un sistema de cable a su receptor, verifique que la antena o el sistema de cable esté conectado a tierra, para proveer una protección contra sobrevoltajes y cargas estáticas acumuladas. El artículo 810 del código nacional eléctrico, ANSI/NFPA 70-1984 proporciona información con respecto a la conexión a tierra del poste y la estructura de soporte, la conexión a tierra del alambre principal de una unidad de descarga de antena, el tamaño de los conductores de la conexión a tierra y la conexión del electrodo de conexión a tierra.

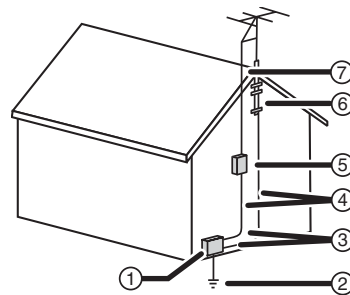

Referencia	Componente de conexión a tierra
1	Equipo de servicio eléctrico
2	Sistemas de electrodos de tierra para el servicio de alimentación eléctrica (NEC Art. 250, Parte H)
3	Abrazadera de tierra
4	Conectores de conexión a tierra (NEC Sección 810-21)
5	Unidad de descarga de antena (NEC Sección 810-20)
6	Abrazadera de tierra
7	Cable conductor de entrada de antena

- Como cable de tierra use un cable de cobre No. 10 AWG (5.3 mm²), uno de aluminio No. 8 AWG (8.4 mm²) o uno de bronce o de acero con revestimiento de cobre No. 17 AWG (1.0 mm²) o más grande.
- Sujete en la casa los cables conductores de entrada de antena y de conexión a tierra usando aisladores separadores espaciados con 4 a 6 pies (1.22 -1.83 m) de separación.
- Monte la unidad de descarga de antena tan cerca como sea posible al lugar donde entra a la casa el conductor de entrada.
- Use un cable de empalme de cobre con calibre de por lo menos No. 6 AWG (13.3 mm²) o equivalente, cuando use un electrodo de conexión a tierra separado para la antena. Consulte ANSI/NFPA70.
- Desconecte este receptor durante tormentas de rayos o cuando no se utilice durante periodos de tiempo largos.
- Encomiende todas las reparaciones al personal de servicio calificado. La reparación es necesaria cuando su receptor ha sido dañado en cualquier manera, como por ejemplo, cuando se ha dañado el cable de corriente o el enchufe, o se ha derramado líquido u objetos han caído dentro de su receptor, o su receptor ha sido expuesto a la lluvia o humedad, o cuando éste no funcione normalmente, o cuando se ha dejado caer.

- Cuando se necesiten repuestos, asegúrese de que el técnico de reparación haya usado repuestos especificados por el fabricante o que tengan las mismas características que la pieza original. Las substituciones no autorizadas pueden resultar en incendio, choque eléctrico u otros peligros.
- Después de completar el mantenimiento o la reparación de este receptor, pídale al técnico de servicio que realice verificaciones de seguridad para determinar que su receptor esté en buena condición de funcionamiento.

Características

Controles frontales

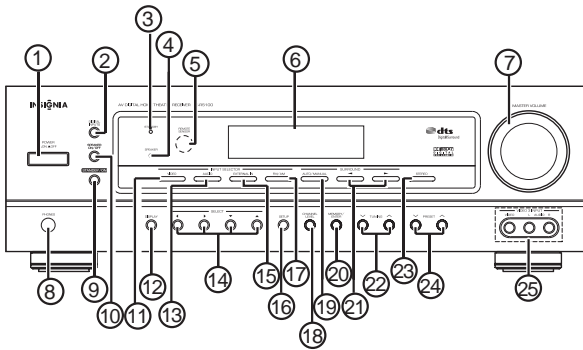

Elemento	Descripción
1	Botón de ENCENDIDO
2	Botón de ENTRADAS DIGITALES
3	Indicador de STANDBY
4	Indicador de ALTAVOZ
5	Sensor del control remoto
6	Pantalla fluorescente
7	Perilla CONTROL PRINCIPAL DE VOLUMEN
8	Toma de AURICULARES
9	Botón de STANDBY/ENCENDIDO
10	Botón ALTAVOZ
11	Botón entrada de VIDEO
12	Botón de VISUALIZACIÓN
13	Botón entrada de AUDIO
14	Botones de SELECCIÓN ▲, ▼, ►, ◄
15	Botón de ENTRADA EXTERNA
16	Botón CONFIGURACIÓN
17	Botón AM/FM
18	Botón de VOLUMEN DEL CANAL
19	Botón AUTO/MANUAL
20	Botón MEMORIA/INGRESAR
21	Botones ◀/▶ de modo envolvente
22	Botones de SINTONIZACIÓN ▲/▼
23	Botón de ESTÉREO
24	Botones de PREDEFINICIÓN ▲/▼
25	Conectores de ENTRADA DE VIDEO 3

Pantalla fluorescente

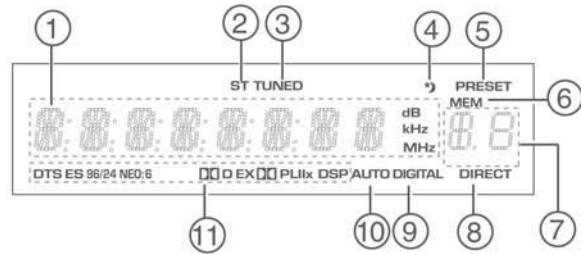

Elemento	Descripción
1	Información de entrada, frecuencia, nivel de volumen y funcionamiento
2	Indicador de ESTÉREO
3	Indicador de SINTONIZACIÓN
4	Indicador de APAGADO AUTOMÁTICO
5	Indicador de PREDEFINIDO
6	Indicador de MEMORIA
7	Visualización de número predefinido, tiempo de apagado automático
8	Indicador de DIRECTO
9	Indicador de entrada DIGITAL
10	Indicador de AUTO
11	Indicadores de modo envolvente

Vista Posterior

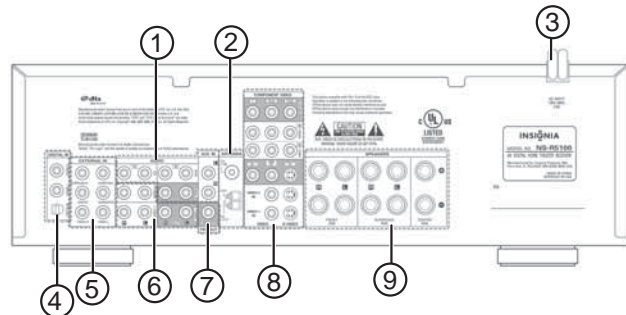

Elemento	Descripción
1	Conectores de audio
2	Conectores de antenas AM y FM
3	Cable de alimentación de CA
4	Conectores de entrada digital
5	Conectores de entrada externa
6	Conectores de video
7	Conector de salida preamplificada para altavoz de graves (subwoofer)
8	Conectores de video
9	Conectores de altavoz

Control remoto

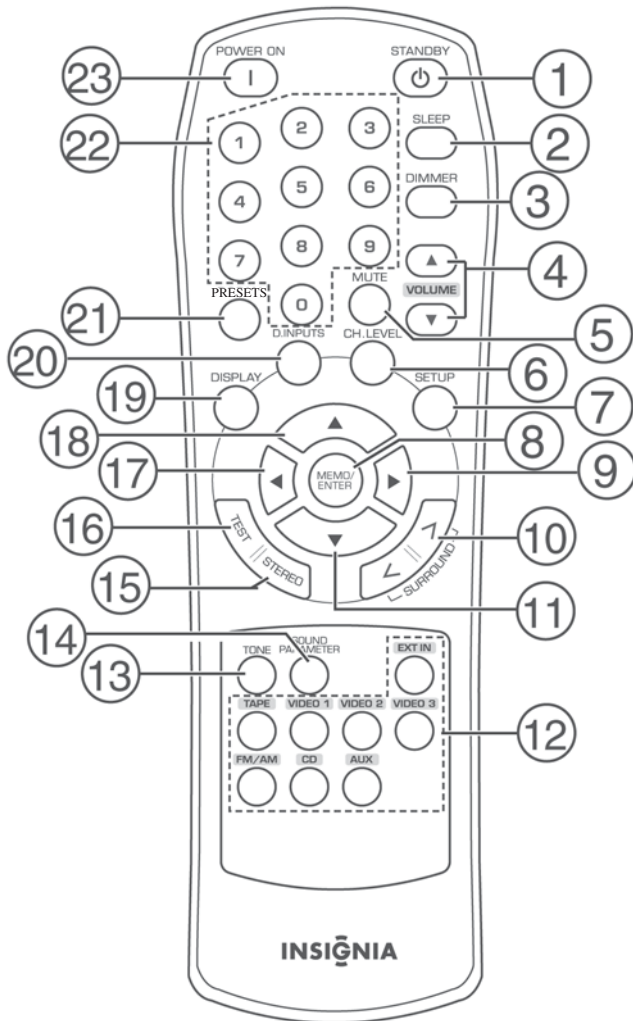

Elemento	Descripción
1	Botón de STANDBY
2	Botón de APAGADO AUTOMÁTICO
3	Botón de ATENUACIÓN
4	Botones de VOLUMEN ▲/▼
5	Botón SILENCIAMIENTO
6	Botón de VOLUMEN DEL CANAL
7	Botón de CONFIGURACIÓN
8	Botón MEMORIA/INGRESAR
9	Botón SELECCIONAR ►
10	Botones de modo envolvente </>
11	Botón SELECCIONAR
12	Botones de selección de entrada
13	Botón de MODO de TONO
14	Botón de PARÁMETRO DE SONIDO
15	Botón de ESTÉREO
16	Botón de PRUEBA de tono
17	Botón SELECCIONAR ◀
18	Botón SELECCIONAR ▲

Elemento	Descripción
19	Botón de VISUALIZACIÓN
20	Botón de ENTRADAS DIGITALES
21	Botón de RASTREOS PREDEFINIDOS
22	Teclado numérico
23	Botón de ENCENDIDO

Preparación de su receptor

Desembalaje de su receptor

Su caja incluye lo siguiente:

- Un receptor
- Un control remoto con dos pilas
- Esta Guía del Usuario
- Antenas de AM y FM

Advertencia

No enchufe el cable de CA en el tomacorriente de CA hasta que haya finalizado todas las conexiones.

Nota

Asegúrese de observar la codificación de colores cuando conecte cables de audio, de video y de altavoces.

Nota

Haga las conexiones en forma firme y correcta. La falta de hacer esto puede causar pérdidas de sonido, agregación de ruido al sonido o puede dañar su receptor.

Ubicación de su receptor

- Instale su receptor en una superficie plana y estable. Ubique su receptor para que pueda tener una línea de visión directa al control remoto.
- No exponga su receptor a temperaturas o humedad extremas.
- Evite ubicar su receptor en una superficie caliente tal como encima de otro equipo que se calienta cuando se utiliza. Asegúrese de que haya una ventilación adecuada para su receptor.

Precaución

No instale este receptor en un espacio encerrado tal como un librero.

Nota

Conecte el cable de alimentación CA únicamente después de haber conectado los altavoces, la antena y todos los demás equipos opcionales. Nunca haga ni cambie conexiones con la unidad encendida.

Ubicación de sus altavoces

La ubicación ideal de los altavoces depende del tamaño de su habitación y los revestimientos de las paredes de la habitación. A continuación, se da un ejemplo típico de ubicación de los altavoces y recomendaciones para los mismos.

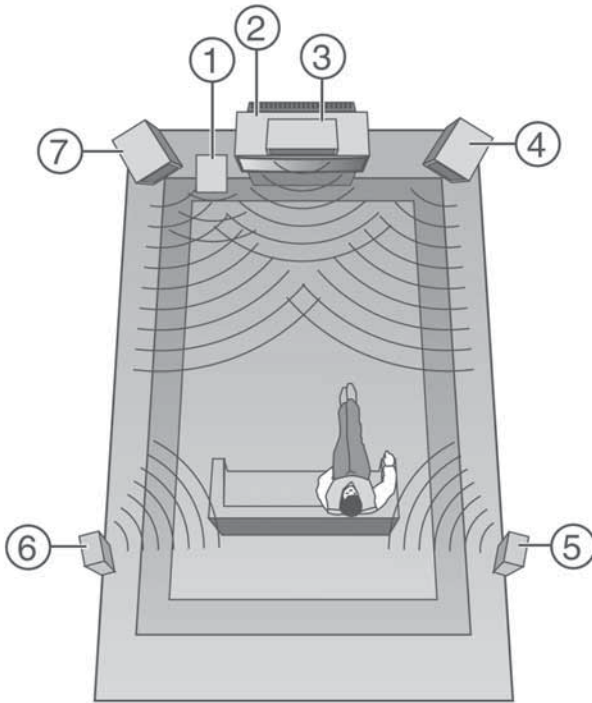

Elemento	Descripción
1	Altavoz de graves
2	Televisor o monitor
3	Altavoz central
4	Altavoz frontal derecho
5	Altavoz envolvente derecho
6	Altavoz envolvente izquierdo
7	Altavoz frontal izquierdo

Altavoces frontales izquierdo y derecho y altavoz central

- Coloque los altavoces frontales con sus superficies frontales lo más al ras posible con el televisor o el monitor.
- Coloque el altavoz central entre los altavoces frontales izquierdo y derecho y no más distante de la posición de escucha que de los altavoces frontales.
- Sitúe cada altavoz de manera que el sonido esté orientado hacia la posición de los oídos del oyente cuando éste se encuentra en la posición de escucha principal.

Altavoces envolventes izquierdo y derecho

Sitúe los altavoces envolventes a aproximadamente 40 pulgadas (1 metro) por encima del nivel de los oídos del oyente sentado en la posición directamente a la izquierda o derecha de ellos o apenas detrás.

Altavoz de graves

El altavoz de graves reproduce sonidos graves profundos y potentes. Coloque un altavoz de graves en cualquier lugar en el frente que usted desee.

Notas

- Cuando use un televisor convencional, para evitar la interferencia con la imagen del televisor, utilice únicamente altavoces frontales izquierdo y derecho y central equipados con blindaje magnético.
- Para obtener los mejores efectos envolventes, los altavoces, excepto el altavoz de graves, deben ser altavoces de gama completa.

Conexión de las antenas

Para conectar las antenas:

- 1 Conecte la antena de FM en su receptor.

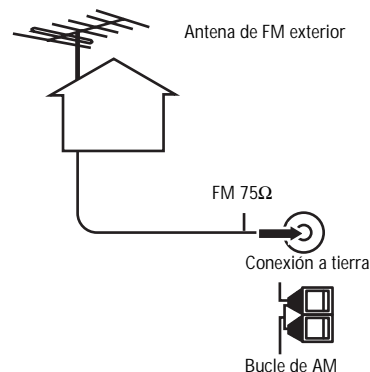
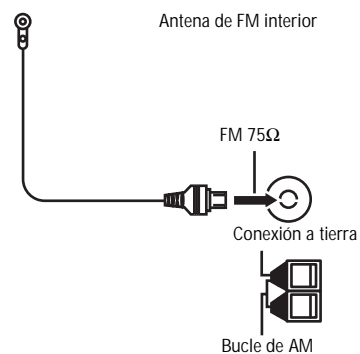

Nota

Si esta usando una antena de FM interior, cambie la posición de la antena hasta que logre la mejor recepción de sus estaciones de FM favoritas.

Nota

Para mejorar la recepción, si lo desea, puede usar una antena exterior de 75 Ω en lugar de una antena interior. Desconecte la antena interior antes de reemplazarla con una antena exterior.

2 Conecte la antena de bucle de AM en el receptor.

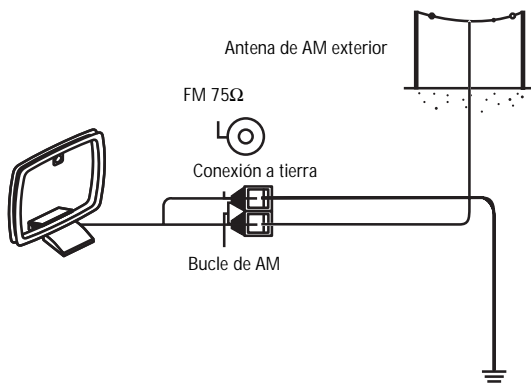
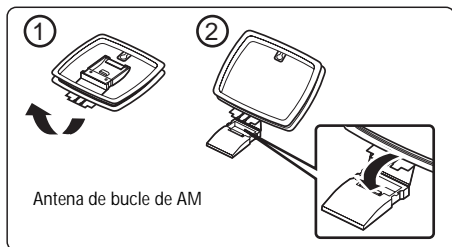

Nota
Coloque la antena de bucle de AM lo más lejos posible del receptor, televisor, cables de los altavoces y el cable de CA. Cambie la posición de la antena hasta que logre la mejor recepción de sus estaciones de AM favoritas.

Nota
Para mejorar la recepción, si lo desea, puede usar una antena de AM exterior en lugar de la antena de bucle de AM. Desconecte la antena interior antes de reemplazarla con una antena exterior.

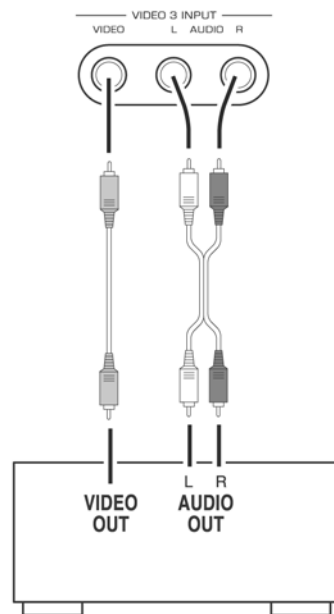

Para conectar sus componentes de video:

- 1 Conecte su cable de video en el receptor en base al tipo de dispositivo que usted esté conectando.

Conector	Dispositivo
VIDEO 1	Grabadora de DVD, VCR u otros receptores digitales.
VIDEO 2	Caja de cable o satélite, reproductor de DVD o reproductor de LD (discos láser)
MONITOR	Televisor, proyector o monitor LCD.
VIDEO 3	Cámara de video o reproductor de juegos de video. Este conector está situado en el frente del receptor.

- 2 Conecte el otro extremo del cable en el dispositivo.

Nota
Si está usando las conexiones de video de componentes, asegúrese de que esté conectando Y a Y, Pb/Cb a Cb, Pb, o B-Y y Pr/Cr a Cr, Pr, o R-Y.

Nota
Cuando grabe fuentes de video a través de los conectores VIDEO 1 OUT o vea fuentes de video a través del conector MONITOR OUT, será necesario que use el mismo tipo de conectores de video que aquellos utilizados para conectar en los componentes reproductores de video.

Conexión de los componentes de video

Acerca de las conexiones de video

Tipo de conector	Calidad
Compuesto (Conector tipo RCA)	Buena
S-Video	Mejor
De componentes (Y, Pb/Cb, Pr/Cr)	Óptima

Conexión de los componentes

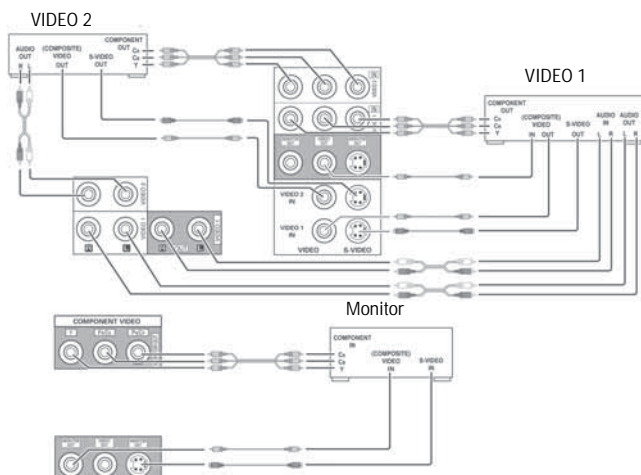

Conexión de los componentes de audio

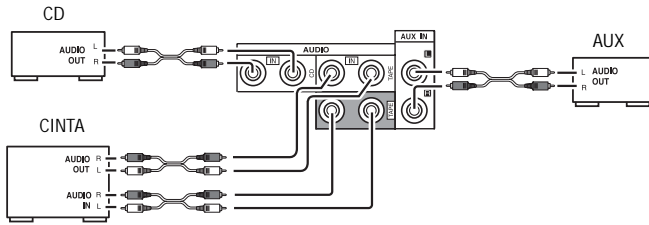

Para conectar sus componentes de audio:

- 1 Conecte su cable de audio en el receptor en base al tipo de dispositivo que usted esté conectando.

Conector	Dispositivo
TAPE (Cinta)	Unidad de casetes o grabadora de MD.
CD	Reproductor de CD.
AUX	Unidad de casetes o reproductor de CD adicional

- 2 Conecte el otro extremo del cable en el dispositivo.

Conexión de los componentes de seis canales

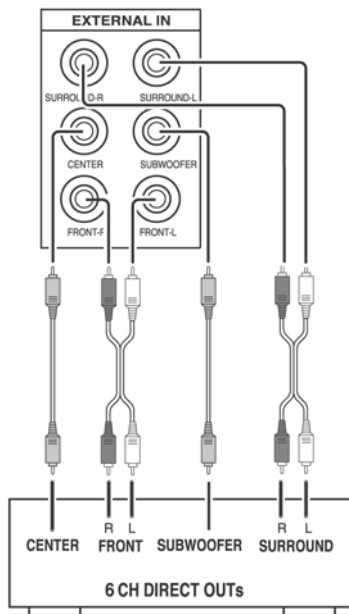

Para conectar sus componentes de seis canales:

- 1 Conecte sus cables de audio en el receptor.
- 2 Conecte los otros extremos de los cables en las salidas analógicas correspondientes de un decodificador de seis canales o un reproductor de DVD con seis canales de salida Dolby Digital (DTS).

Conexión de los dispositivos de audio digital

Los dispositivos que utilizan los conectores VIDEO 1 o VIDEO 2 para video pueden usar los conectores DIGITAL IN para audio. Estos dispositivos deben ser capaces de suministrar señales digitales de salida en formato DTS Digital Surround, Dolby Digital, o PCM.

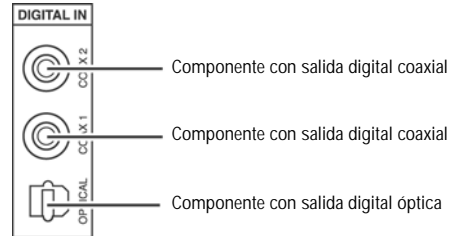

Para conectar sus dispositivos de audio digital:

- 1 Conecte su cable de audio digital óptico o coaxial en el receptor.
- 2 Conecte el otro extremo del cable en el conector de salida digital correspondiente en su dispositivo de audio.

Precaución

Es posible que algunos cables de fibra óptica no funcionen con este receptor. Consulte con su distribuidor si el cable óptico no cabe en el receptor.

Nota

Cuando haga una conexión coaxial, utilice un cable coaxial de 75 Ω en lugar de un cable de audio convencional.

Nota

Utilice únicamente una conexión de audio digital por cada dispositivo. No conecte un dispositivo usando más de una conexión.

Nota

Para obtener más información, lea la guía del usuario que vino con su dispositivo.

Conexión de un altavoz de graves alimentado

Utilice un altavoz de graves alimentado para acentuar los sonidos graves profundos.



Para conectar su altavoz de graves:

- 1 Conecte el cable de su altavoz de graves en el receptor.
- 2 Conecte el otro extremo del cable en el altavoz de graves alimentado.

Conexión de los altavoces

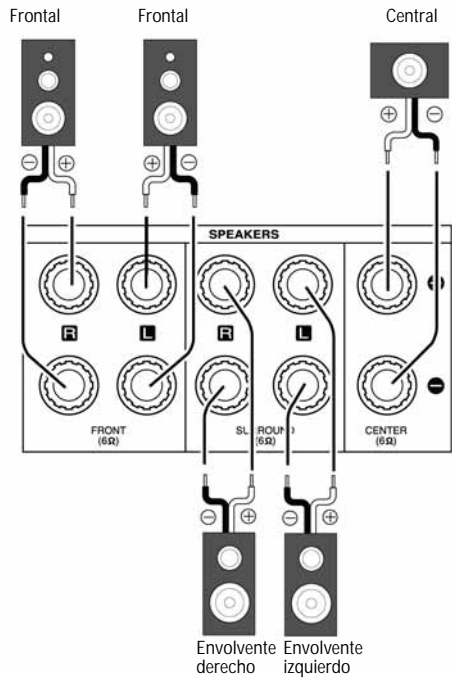

Precaución

Utilice altavoces con una impedancia de 6 Ω o más.

Precaución

No permita que los cables desnudos de los altavoces se toquen unos a otros o toquen las partes metálicas de este receptor. Eso puede dañar el receptor o el altavoz.

Nota

Antes de conectar los altavoces, consulte "Locating your speakers" en la page 5.

Para conectar sus altavoces:

- Conecte los cables de sus altavoces en el receptor.

Asegúrese de conectar en forma firme y correcta los altavoces de acuerdo con el canal (izquierdo y derecho) y la polaridad (+ y -). Si no hace las conexiones en forma correcta, no escuchará ningún sonido proveniente de los altavoces.

Si el sonido no es natural y carece de graves, la polaridad del altavoz es incorrecta.

Después de instalar los altavoces, ajuste los ajustes de los altavoces de acuerdo con su ambiente y la distribución de los altavoces. Para obtener más información, refiérase a "Modifying the speaker settings" en la page 19.

Conexión de los auriculares



Para conectar sus auriculares:

- Inserte la clavija del auricular en el conector para auricular del receptor.

Notas

- Para escuchar sonido de los auriculares, asegúrese de que el botón **SPEAKER** (Altavoz) esté establecido a apagado (off).
- Cuando escuche una fuente de programación DTS o Dolby Digital, si los auriculares están conectados y el botón **SPEAKER** está establecido a apagado, el receptor pasa automáticamente al modo 2CH downmix (mezclado de 2 canales). Para obtener más información, refiérase a "2CH downmix mode" en la page 13.
- Cuando se selecciona **EXTERNAL IN** (Entrada externa) como la fuente de entrada, sólo las señales de los canales frontal izquierdo y frontal derecho pueden ser reproducidas a través de los auriculares.

Conexión de la alimentación

Para conectar su receptor a la alimentación eléctrica:

- Enchufe el cable de alimentación en un tomacorriente de CA.

Instalación de las pilas

Precaución

No utilice pilas recargables de Ni-Cd en este control remoto.

Para instalar las pilas:

- 1 Quite la cubierta.

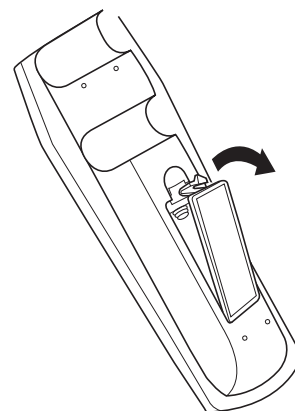

- 2 Inserte dos pilas de tipo AAA en el compartimiento de pilas, haciéndolas coincidir con la polaridad indicada.

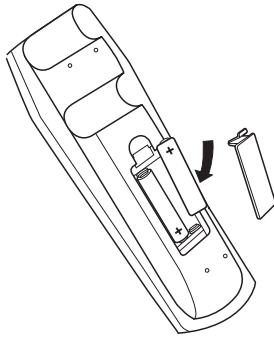

- 3 Reinstale la cubierta.

Nota

Retire las pilas si no se van a usar durante un largo periodo de tiempo.

Uso del control remoto

Para usar el control remoto, apunte éste hacia la ventana del sensor del control remoto del receptor. Los objetos entre el control remoto y la ventana del sensor podrían impedir el funcionamiento correcto.

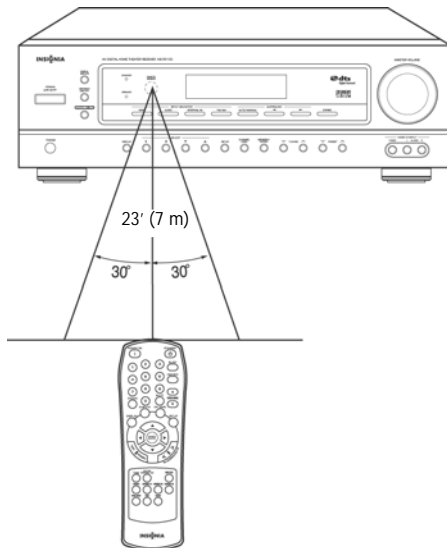

Use el control remoto a menos de 23 pies (7 metros) del receptor y dentro de 30 grados de la perpendicular con el frente del receptor.

Precaución

- No exponga el control remoto a impactos. Además, no exponga el control remoto a líquidos y no lo coloque en un área con alta humedad.
- No coloque el control remoto en un lugar donde esté expuesto a la luz solar directa. El calor puede deformar el control remoto.
- Es posible que el control remoto no funcione correctamente si la ventana del sensor remoto del receptor está expuesta a la luz solar directa o una fuerte iluminación. En tal caso, cambie el ángulo de la luz o el receptor, o acerque el control remoto a la ventana del sensor remoto.

Uso de su receptor

Después de conectar la alimentación eléctrica por primera vez, configure su receptor para que éste funcione en forma óptima, siguiendo las instrucciones en "Modifying the settings" en la page 17.

Consejo

Los siguientes ajustes se guardan en la memoria antes de apagar el receptor:

- Ajustes de SELECTOR DE ENTRADA
- Ajustes de modo envolvente
- Estaciones preprogramadas.

Cómo escuchar un programa

Para escuchar un programa:

- 1 Presione **POWER** (Encendido) en el receptor para ponerlo en el modo de Standby. El indicador **STANDBY** se ilumina.



Consejo

Se puede apagar el receptor si se presiona el botón **POWER** en el receptor mientras éste está en el modo de espera (Standby).

- 2 Presione **POWER ON** en el control remoto para encender el receptor.

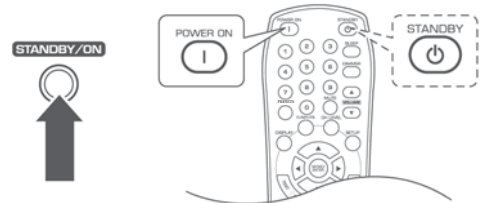

Consejo

Se puede poner el receptor en el modo de Standby si se presiona el botón **STANDBY** en el control remoto cuando el receptor está encendido.

Consejo

Con el receptor en el modo de Standby, usted también puede encender la unidad presionando un botón Selector de Entrada.

- 3 Para escuchar sonido de los auriculares, presione **SPEAKER** (Altavoz) para encender los altavoces. El indicador **SPEAKER** se ilumina y se puede escuchar el sonido proveniente de los altavoces.



- O -

Para escuchar sonido de los auriculares, presione **SPEAKER** para apagar los altavoces. El indicador **SPEAKER** se apaga y se puede escuchar el sonido proveniente de los auriculares.



Nota

- Cuando escuche una fuente de programación DTS o Dolby Digital, si los auriculares están conectados y el botón **SPEAKER** está establecido a apagado, el receptor pasa automáticamente al modo 2CH downmix (mezclado de 2 canales). Para obtener más información, refiérase a "2CH downmix mode" en la page 13.
- Cuando se selecciona **EXTERNAL IN** (Entrada externa) como la fuente de entrada, sólo las señales de los canales frontal izquierdo y frontal derecho pueden ser reproducidas a través de los auriculares.

4 Presione un botón Selector de Entrada para seleccionar la fuente de entrada.

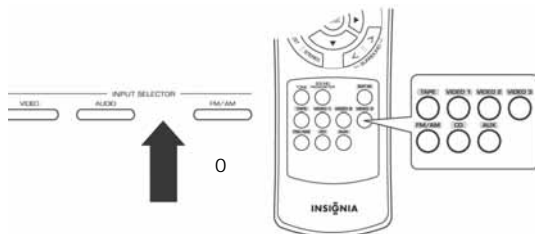

Nota

Cada vez que se presiona el botón **VIDEO** la fuente de entrada cambia como se indica a continuación:

- VIDEO1
- VIDEO2
- VIDEO3

Nota

Cada vez que se presiona el botón **AUDIO** la fuente de entrada cambia como se indica a continuación (cuando se selecciona **EXTERNAL IN** como la fuente de entrada):

- CD
- AUX
- TAPE (Cinta)

Nota

Cada vez que se presiona el botón **FM/AM** la banda cambia como se indica a continuación:

- FM ST (FM estéreo)
- FM MONO
- AM

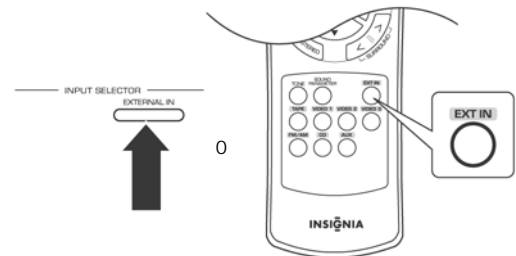

Nota

- Si usted presiona **EXTERNAL IN** en el receptor o **EXT IN** en el control remoto, en la pantalla aparece EXT IN y seis señales analógicas separadas provenientes del componente que está conectado a esta entrada pasan a través de los circuitos de tono y volumen y pueden escucharse de los altavoces.
- Estas señales analógicas solo pueden escucharse. No se pueden grabar.
- Para cancelar esta función, presione un botón de fuente de entrada diferente.

5 Si usted seleccionó CD, VIDEO1, o VIDEO2 como la fuente de entrada, puede presionar el botón **DIGITAL INPUTS** (Entradas digitales) para seleccionar la entrada de audio digital o analógica.

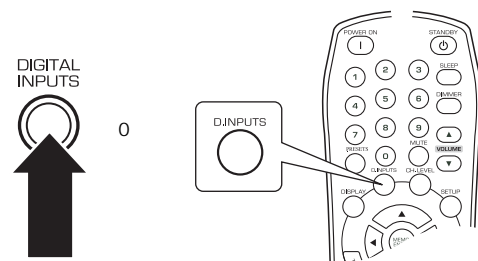

Nota

Cada vez que se presiona el botón **DIGITAL INPUTS** la fuente de entrada de audio cambia como se indica a continuación:

- Optical1
- Coaxial1
- Coaxial2
- Analógica

Notas

- Cuando se selecciona TUNER (Sintonizador), AUX, TAPE (Cinta), EXTERNAL IN, o VIDEO3 como la fuente de entrada, la entrada analógica es seleccionada automáticamente.
- Si la entrada digital seleccionada no está conectada, el indicador DIGITAL parpadea y se selecciona automáticamente la entrada analógica.
- La entrada digital o analógica seleccionada es asignada automáticamente a la fuente de entrada correspondiente en el menú de configuración de ENTRADA. Para obtener más información, refiérase a "Modifying the input settings" en la page 18.
- El sonido del componente que está conectado a la entrada digital seleccionada puede escucharse independientemente de la fuente de entrada seleccionada.

- 6 Haga funcionar el componente para reproducir.

Nota

Cuando reproduzca una fuente de programa con sonido envolvente, refiérase a "Enjoying surround sound" en la page 12.

- 7 Gire el control principal de volumen **MASTER VOLUME** o presione los botones **VOLUME ▲/▼** para ajustar el nivel del sonido.

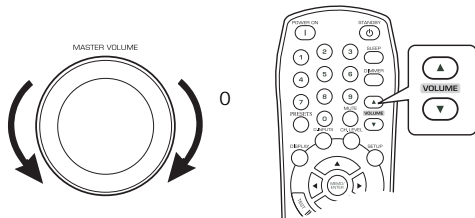

- O -

Presione **MUTE** (Silenciar) para desactivar el sonido. MUTE parpadea en la pantalla. Presione **MUTE** nuevamente para reactivar el sonido.

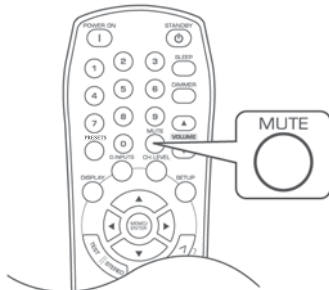

Para ajustar el tono:

- 1 Presione **TONE MODE** (Modo de Tono) para ingresar al modo de tono. El modo de tono aparece en la pantalla durante varios segundos.

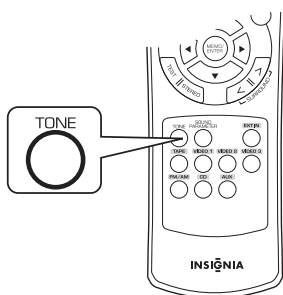

Nota

Cuando se selecciona **EXTERNAL IN** (Entrada externa) como la fuente de entrada, no se puede seleccionar el modo de tono ni ajustar el tono.

- 2 Presione **◀▶** para seleccionar el modo de tono.

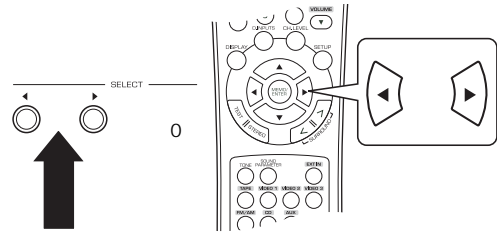

Nota

Cada vez que se presionan estos botones, el modo de tono cambia como se indica a continuación:

- OFF (Desactivado): Para escuchar una fuente de programación sin el efecto de tono. DIRECT aparece en la pantalla.
- ON (Activado): Para ajustar el tono al nivel deseado. DIRECT desaparece de la pantalla.

- 3 Con el modo de Tono activado (establecido a ON), presione **▲** o **▼**.

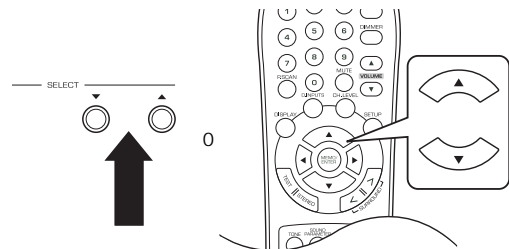

Nota

Cada vez que se presionan estos botones, el modo de tono cambia como se indica a continuación:

- BASS (Bajos)
- TRBL (Agudos)
- TONE ON (Tono activado)

- 4 Presione **◀** o **▶** para ajustar el tono.

Notas

- El nivel de tono puede ajustarse dentro del margen de -10 ~ +10 dB.
- En general, nosotros recomendamos ajustar los bajos (o graves) y los agudos a 0 dB (nivel plano).
- Los ajustes extremos a alto volumen pueden dañar sus altavoces.
- Para finalizar el ajuste de tono, o si la indicación de tono desaparece, repita este procedimiento.

Sonido envolvente

Este receptor incorpora un sofisticado procesador de señales digitales que le permite a usted crear una óptima calidad de sonido y atmósfera de sonido en su sistema de teatro en casa personal.

Modos envolventes

DTS envolvente digital

El modo DTS Envolvente Digital (también conocido sencillamente como DTS) es un formato de señal digital multicanal que permite usar velocidades de transmisión datos más altas. Los discos que tienen el logo  incluyen la grabación de hasta 5.1 canales de señales digitales, que generalmente se consideran que proporcionan una mejor calidad de sonido debido a la más baja compresión de audio necesaria.

También proporciona una amplia gama dinámica y separación, lo cual produce un sonido magnífico.

DTS y DTS Digital Surround son marcas comerciales registradas de DTS, Inc.

Dolby Digital

Dolby Digital es el formato de señal digital multicanal desarrollado por Dolby Laboratories. Los discos que tienen el logo  incluyen la grabación de hasta 5.1 canales de señales digitales, que pueden reproducir características de calidad de sonido, expansión espacial y gama dinámica superiores al efecto Dolby Surround (Envolvente) anterior.

Dolby Pro Logic II Surround (sonido envolvente)

Este modo aplica señales convencionales de 2 canales como PCM digital o señales estereofónicas analógicas, así como señales Dolby Surround (Dolby envolvente) al procesamiento envolvente para brindar mejoras sobre los circuitos Dolby Pro Logic. El Dolby Pro Logic II surround (envolvente) incluye los dos modos siguientes:

- **Dolby Pro Logic II MOVIE** (para películas)
Al disfrutar de películas, este modo le permite a usted mejorar aún más la calidad cinemática mediante la adición de un procesamiento que pone énfasis en los sonidos de los efectos especiales de la acción.
- **Dolby Pro Logic II MUSIC** (para música)
Al escuchar música, este modo le permite a usted mejorar aún más la calidad del sonido mediante la adición de un procesamiento que pone énfasis en los efectos musicales.

Dolby Pro Logic

Dolby Pro Logic es un formato envolvente de dos canales especialmente codificado que consta de cuatro canales (frontal izquierdo, central, frontal derecho y envolvente). Las fuentes que tienen el logo  proporcionan el sonido envolvente tipo teatro.

El canal envolvente es monoaural, pero se reproduce a través de dos altavoces envolventes.

Fabricado bajo licencia de Dolby Laboratories.

Dolby, Pro Logic, y el símbolo de la doble D son marcas comerciales de Dolby Laboratories.

Los siguientes modos aplican señales convencionales de 2 canales, tales como PCM o señales estereofónicas analógicas a un Procesador de Señales Digitales de alta calidad para recrear campos de sonido en forma artificial.

MATRIX (Matriz)

Este modo reproduce las señales retrasadas de los canales envolventes para poner énfasis en el sentido de expansión para las fuentes de música.

CHURCH (Iglesia)

Este modo proporciona el ambiente de una iglesia para la música barroca, de cuerdas orquestal o grupo coral.

THEATER (Teatro)

Este modo proporciona el efecto de estar en una sala de cine cuando se observa una fuente de película.

HALL (Sala de conciertos)

Este modo proporciona el ambiente de una sala de conciertos para fuentes de música clásica, tales como de orquesta, música de cámara o sólo de instrumentos.

STADIUM (Estadio)

Este modo proporciona el campo de sonido expansivo para lograr el efecto verdadero de un estadio cuando se observa juegos de béisbol o fútbol.

Nota

Quando se conectan las Entradas Externas (EXTERNAL INs) en el decodificador de 6 CANALES para el tipo de sonido envolvente como DTS o Dolby Digital, usted también puede disfrutar del sonido envolvente correspondiente. (Para más detalles, consulte el manual del operador del componente que se va a conectar).

Para disfrutar del sonido envolvente

Antes de reproducir el sonido envolvente, primero realice el procedimiento de configuración de los altavoces que está en el menú SETUP (Configuración) para lograr un rendimiento óptimo. (Para los detalles, refiérase a "Modifying the speaker settings" en la page 19.)

Quando se selecciona EXTERNAL IN (Entrada Externa) como la fuente de entrada, los modos envolventes no se pueden seleccionar.

Presione **AUTO/MANUAL** para seleccionar el modo envolvente deseado que se da a continuación:



- **Auto Surround mode** (Modo envolvente automático) — El modo envolvente óptimo se selecciona automáticamente dependiendo del formato de señal que esté entrando. El indicador de Automático se ilumina.
- **Manual Surround mode** (Modo envolvente manual) — Usted puede seleccionar un modo envolvente diferente para la señal que esté entrando usando los botones de modo envolvente </>. El indicador de Automático se apaga.

Cuando se establece el botón **SPEAKER** (Altavoces) a desactivado, se invalida el modo envolvente automático.

Aun cuando se haya seleccionado el modo envolvente automático y esté entrando el mismo tipo de formato de señal digital, el modo envolvente óptimo podría variar dependiendo de si se ha establecido o no se ha establecido el tipo de altavoz a "N (Ninguno)".

Cuando se selecciona el modo envolvente automático y esté entrando el tipo de señal digital (de 2 canales) o señal estereofónica analógica, sólo el modo estéreo será seleccionado.

Cuando se selecciona el modo envolvente automático, no se podrán seleccionar los modos envolventes otros que el modo envolvente óptimo.

Cuando está entrando una señal PCM de 96 kHz, sólo el modo estéreo será seleccionado independientemente de haberse seleccionado ya sea el modo envolvente automático o el modo envolvente manual.

Cada vez que se presionan los botones </> el modo envolvente cambia dependiendo del formato de la señal de entrada como se indica a continuación:

Formato de la señal entrante	Modo envolvente seleccionable
Fuentes de canales Dolby Digital EX 6.1 Fuentes de canales Dolby Digital EX 5.1	DOLBY DIGITAL
Fuentes de 2 canales Dolby Digital	[DOLBY PLII MOVIE (para películas), DOLBY PLII MUSIC (para música), DOLBY PRO LOGIC] o <DOLBY DIGITAL>
Fuentes DTS	DTS
Fuentes PCM (2 canales), Fuentes estereofónicas analógicas	[DOLBY PLII MOVIE (para películas), DOLBY PLII MUSIC (para música), DOLBY PRO LOGIC, MATRIX (Matriz), CHURCH (Iglesia), THEATER (Teatro), HALL (Sala de conciertos), STADIUM (Estadio)] o <DOLBY DIGITAL>

Nota

Dependiendo del ajuste de los altavoces, algunos modos envolventes se pueden seleccionar o no se pueden seleccionar de acuerdo con lo siguiente:

- [] — Es posible sólo cuando CENTER (Central) y/o SURR (Envolvente) no están establecidos a "N (Ninguno)".
- < > — Es posible sólo cuando CENTER (Central) y SURR (Envolvente) están establecidos a "N (Ninguno)".

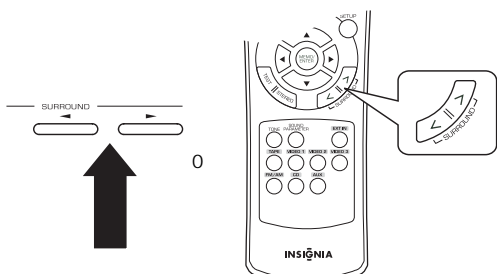

Para cancelar el modo envolvente para operación estereofónica:

- 1 Presione **STEREO** (Estéreo). Dependiendo del formato de la señal que esté entrando, se selecciona ya sea el modo estereofónico o el modo mezclado de 2 canales (2CH downmix).

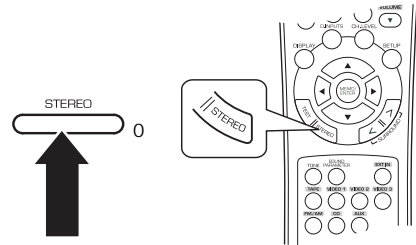

- 2 Para cancelar ya sea el modo estereofónico o el modo mezclado de dos canales (2CH downmix), seleccione el modo envolvente usando los botones de modo envolvente </>.

Modo mezclado de 2 canales

- Este modo permite mezclar las señales multicanal codificadas en formato DTS o Dolby Digital y convertirlas para dos canales frontales y para reproducirlas a través de dos altavoces frontales o a través de auriculares únicamente.
- Cuando se establece el botón **SPEAKER** (Altavoces) a desactivado (OFF) para escuchar con auriculares mientras se reproducen las señales digitales multicanal de fuentes DTS o Dolby Digital, la unidad pasará automáticamente al modo 2CH downmix (mezclado de 2 canales).

Ajuste de los parámetros de sonido

Cuando reproduce las señales digitales de una fuente de programación Dolby Digital o DTS o escucha música en el modo Dolby Pro Logic II Music, usted puede ajustar sus parámetros para lograr un efecto envolvente óptimo.

Para ajustar los parámetros de sonido:

- 1 Presione **SOUND PARAMETER** (Parámetro de sonido)

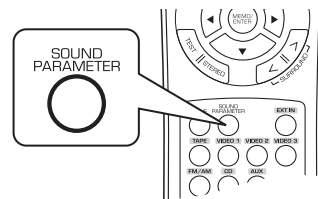

- 2 Presione ▲ o ▼ para seleccionar el parámetro.

Cada vez que se presionan estos botones, el modo de parámetro cambia como se indica a continuación:

- **NIGHT** — Modo Noche. Este modo puede seleccionarse sólo mientras se reproducen señales digitales de fuentes Dolby Digital o DTS.
- **PANO** — Modo Panorama. Este modo puede seleccionarse sólo mientras se escucha en el modo Dolby Pro Logic II Music.

- **C.WIDTH** — Control de la anchura central. Este modo puede seleccionarse sólo mientras se escucha en el modo Dolby Pro Logic II Music.
 - **DIMEN** — Control de dimensión. Este modo puede seleccionarse sólo mientras se escucha en el modo Dolby Pro Logic II Music.
- 3 Presione ◀ o ▶ para ajustar el parámetro.

Si selecciona el modo Noche, entonces esta función comprime la gama dinámica de las partes de una pista de sonido Dolby Digital o DTS previamente especificadas (con un volumen muy alto) para minimizar la diferencia de volumen entre las partes especificadas y aquellas no especificadas. Esto facilita escuchar toda la pista de sonido cuando se ven películas durante la noche a niveles bajos. El modo noche puede ajustarse en 11 pasos desde 0.0 a 1.0 (el valor predeterminado es 0.0).

Nota

En algunos de los programas de software para Dolby Digital o DTS, el modo noche podría no ser válido.

Si selecciona el modo Panorama, entonces este modo extiende la imagen estereofónica frontal para incluir los altavoces envolventes y crear un excitante efecto envolvente con imágenes en las paredes laterales.

Seleccione desactivar ("OFF") o activar ("ON") (el valor predeterminado es OFF).

Si selecciona Control de la anchura central, entonces este control ajusta la imagen central para que se pueda escuchar sólo del altavoz central, sólo de los altavoces izquierdo y derecho como una imagen fantasma o de todos los tres altavoces frontales en grados diferentes. El control puede ajustarse en ocho pasos desde 0 a 7 (el valor predeterminado es 3).

Si selecciona Dimensión control (Control de dimensión), entonces este control le permite ajustar gradualmente el campo de sonido, ya sea hacia el frente o hacia atrás. El control puede ajustarse en siete pasos desde -3 a +3 (el valor predeterminado es 0).

- 4 Repita el procedimiento anterior para ajustar los otros parámetros.

Ajuste del nivel de cada canal con un tono de prueba

El nivel de volumen de cada canal puede ajustarse fácilmente con la función de tono de prueba.

Nota

Cuando se establece el botón **SPEAKER** (Altavoces) a desactivado, la función de tono de prueba no funciona.

Para ajustar el volumen de cada canal:

- 1 Presione **TEST** (Prueba).

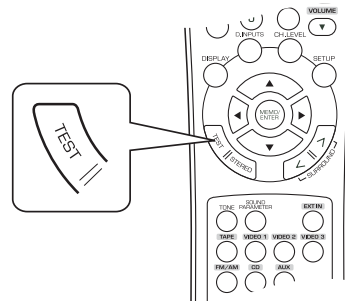

El modo de tono de prueba aparece en la pantalla y se escucha del altavoz de cada canal durante dos segundos como se indica a continuación:

- FL — Frontal izquierdo
- C — Central
- FR — Frontal derecho
- SR — Envoltorio derecho
- SL — Envoltorio izquierdo
- SW — Altavoz de graves

Nota

Cuando el ajuste de altavoces es "N (Ninguno o No)", el tono de prueba del canal correspondiente no está disponible.

- 2 En cada canal, presione los botones ◀ o ▶ para ajustar el nivel según se desee hasta que el nivel de sonido de cada altavoz suene igualmente fuerte.
- 3 Presione **TEST** para cancelar la función de tono de prueba.

Ajuste del volumen del canal actual

Después de ajustar el volumen de cada canal con el tono de prueba, ajuste los niveles de los canales ya sea de acuerdo con las fuentes de programación o para adaptarlos a su gusto.

Usted puede ajustar los niveles de cada canal actual según desee. Estos niveles ajustados se memorizan en la memoria del usuario (CAL), no en la memoria de valores predefinidos (REF 1 y REF 2).

Para ajustar el volumen del canal actual:

- 1 Presione **CHANNEL LEVEL** (Volumen de canal).

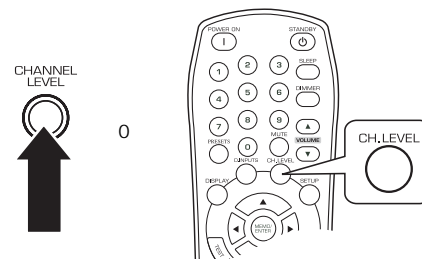

El modo memoria (CAL) aparece en la pantalla durante varios segundos. Cuando el modo memoria o el volumen de canal desaparece, usted puede presionar nuevamente este botón.

- 2 Presione ▲ o ▼ para seleccionar el canal.

El canal correspondiente se selecciona como se indica a continuación:

- REF 1, 2 (o CAL)
- FL
- C
- FR
- SR
- SL
- SW
- DTS o DD — Sólo cuando entran señales digitales de fuentes de programación Dolby Digital o DTS, estos niveles pueden ser visualizados.

Nota

- Dependiendo del ajuste de los altavoces ("N (Ninguna o No)") y el modo envolvente, no se pueden seleccionar algunos canales.
- Cuando se establece el botón **SPEAKER** (Altavoces) a desactivado, sólo pueden seleccionarse los canales Frontal izquierdo y Frontal derecho.
- El nivel LFE (DD y DTS) se aplica después de salir del menú.

- 3 Presione ◀ o ▶ para ajustar el nivel del canal.

El nivel LFE puede ajustarse dentro de la gama de -10 a 0 dB y los otros niveles de canal dentro de la gama de -15 a +15 dB.

Generalmente, nosotros recomendamos ajustar el nivel LFE a 0 dB (sin embargo, el nivel LFE recomendado para algunos de los programas de software de DTS antiguos es -10 dB). Si los niveles recomendados parecen ser muy altos, baje el ajuste según sea necesario.

- 4 Repita este procedimiento para ajustar el nivel de cada canal.

Memorización de los niveles de canal ajustados

Usted puede memorizar los niveles ajustados de canal en la memoria de valores predefinidos (REF 1 o REF 2) y recuperar los niveles memorizados siempre y cuando que usted desee.

Para memorizar los niveles de canal ajustados:

- 1 Después de completar los pasos bajo "Adjusting the current channel level" en la page 14, presione **MEMORY/ENTER** (Memoria/Ingresar).

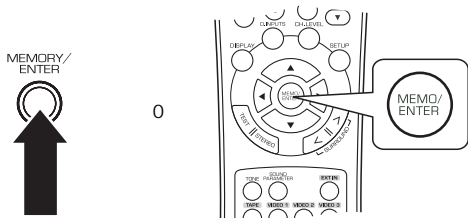

El 1 del indicador REF 1 parpadea durante varios segundos.

- 2 Presione ◀ o ▶ para seleccionar REF 1 o REF 2.

Si la memoria de valores predefinidos desaparece, repita el paso 1 anterior.

- 3 Presione **MEMORY/ENTER** (Memoria/Ingresar) para confirmar su selección. Los niveles de canal ajustados ahora están memorizados en la memoria seleccionada.

Recuperación de los niveles de canal memorizados

Para recuperar los niveles de canal memorizados:

- 1 Presione **CHANNEL LEVEL** (Volumen de canal). CAL o REF 1 aparecen en la pantalla durante varios segundos.

Nota

Si el modo de volumen de canal indicado desaparece, presione nuevamente este botón.

- 2 Presione ◀ o ▶ para seleccionar REF 1 o REF 2. Los niveles de canal memorizados en la memoria seleccionada de valores predefinidos son recuperados.

Para escuchar emisiones de radio

Sintonización automática

Para sintonizar automáticamente una estación de radio:

- 1 Presione **FM/AM** para seleccionar la banda.

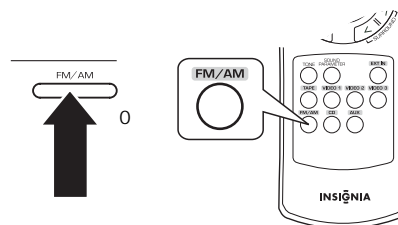

Cada vez que se presiona este botón, la banda cambia como se indica a continuación:

- FM ST (FM Estéreo)
- FM MONO
- AM

Cuando las transmisiones de FM estéreo son de mala calidad debido a señales de transmisión débiles, seleccione el modo FM mono para reducir el ruido. Las transmisiones de FM entonces se reproducen en sonido monoaural.

- 2 Presione y no suelte los botones de **SINTONIZACIÓN ▲/▼** durante más de 0.5 segundo.

El sintonizador buscará hasta que encuentre una estación con señal suficientemente fuerte. La pantalla muestra la frecuencia sintonizada y TUNED.

Si la estación hallada no es la estación que usted desea escuchar, repita este procedimiento.

Las estaciones débiles son saltadas durante la sintonización automática.

Sintonización manual

La sintonización manual es útil cuando usted ya sabe la frecuencia de la estación que usted desea escuchar.

Para sintonizar manualmente una estación de radio:

- 1 Presione **FM/AM** para seleccionar la banda.

Cada vez que se presiona este botón, la banda cambia como se indica a continuación:

- FM ST (FM Estéreo)
- FM MONO
- AM

Cuando las transmisiones de FM estéreo son de mala calidad debido a señales de transmisión débiles, seleccione el modo FM mono para reducir el ruido. Las transmisiones de FM entonces se reproducen en sonido monoaural.

- 2 Presione repetidamente los botones de **SINTONIZACIÓN ▲/▼** hasta que alcance la frecuencia correcta.

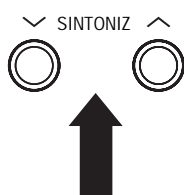

Predefinición automática

La función de Predefinición automática busca sólo estaciones de FM y las guarda en la memoria.

Para predefinir automáticamente una estación de radio:

- 1 Mientras escucha una estación de radio, presione y no suelte **MEMORY/ENTER** (Memoria/Ingresar) durante más de dos segundos.

La indicación AUTO MEM parpadea y el receptor inicia la predefinición automática.

Notas

- Hasta 30 estaciones pueden ser almacenadas.
- Las estaciones de FM débiles no pueden ser almacenadas. Para guardar estaciones débiles o estaciones de AM, realice la "Manual presetting" que se indica en la page 15 y utilice a la vez el "Manual tuning" en la page 15.

Predefinición manual

Para predefinir manualmente una estación de radio:

- 1 Sintonice la estación de radio usando la sintonización automática o manual.
- 2 Presione **MEMORY/ENTER** (Memoria/Ingresar). El indicador MEM parpadea durante varios segundos.

- 3 Seleccione un número de valor predefinido entre 1 y 30, luego presione nuevamente el botón **MEMORY/ENTER** (Memoria/Ingresar).

Notas

- Cuando utilice el teclado numérico en el control remoto, presione el número deseado. Si su número es mayor que nueve, ingrese el primer dígito, luego ingrese el segundo dígito dentro de dos segundos.
- La estación ha sido almacenada en la memoria. Cuando utilice el teclado numérico, la estación se almacena automáticamente sin presionar **MEMORY/ENTER** (Memoria/Ingresar).
- Una frecuencia almacenada se borra de la memoria al almacenar otra frecuencia en vez de esa.
- Si la indicación MEM desaparece, comience nuevamente desde el paso 2.

- 4 Repita este procedimiento para memorizar estaciones adicionales.

Para sintonizar estaciones predefinidas:

Para sintonizar una estación predefinida:

- 1 Seleccione el sintonizador como la fuente de entrada.
- 2 Presione los botones **PREDEFINIDOS ▲/▼** en el receptor.

- O -

Ingrese el número predefinido usando el teclado numérico.

Notas

- Cuando utilice el teclado numérico en el control remoto, presione el número deseado. Si su número es mayor que nueve, ingrese el primer dígito, luego ingrese el segundo dígito dentro de dos segundos.

Escaneo sucesivo de las estaciones predefinidas

Para escanear estaciones predefinidas:

- 1 Seleccione el sintonizador como la fuente de entrada.
- 2 Presione **PRESETS** (Predefinidos) en el control remoto.

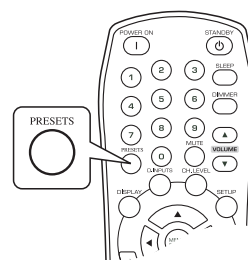

El receptor comienza a escanear las estaciones en la secuencia de estaciones predefinidas. Cada estación es muestreada durante cinco segundos.

- 3 Presione nuevamente **PRESETS** (Predefinidos) para detener la operación de escaneo.

Grabación

Notas

- Las señales analógicas de las entradas externas (EXTERNAL IN), así como las señales digitales de las entradas digitales coaxiales u ópticas pueden escucharse pero no se pueden grabar.
- Los ajustes de volumen y tono (graves y agudos) no tienen ningún efecto en las señales de grabación.

Grabación en cinta

Para grabar en una cinta:

- 1 Seleccione la fuente de entrada para grabar (ésta no puede ser **TAPE (Cinta)**).

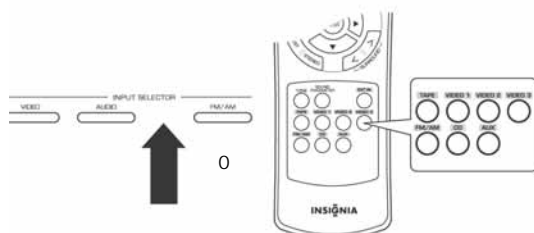

- 2 Comience a grabar en la grabadora de cinta.
- 3 Comience la reproducción en su dispositivo de entrada.

Copia de componentes de video a VIDEO1

Para copiar de componentes de video a VIDEO1

- 1 Seleccione la fuente de video (VIDEO2 o VIDEO3).

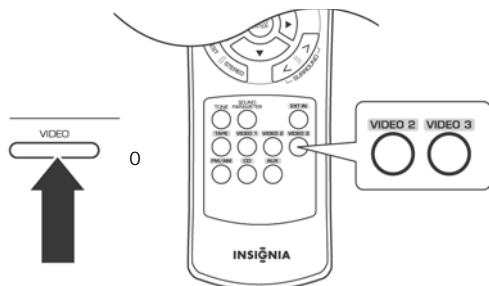

- 2 Comience a grabar en la grabadora de video.
- 3 Comience la reproducción en su dispositivo de entrada.

Nota

Las señales de audio y video de la entrada se copian en la grabadora de VIDEO1. Usted puede verlas simultáneamente en el televisor y escucharlas de los altavoces.

Copia de las señales de audio y video en forma separada a VIDEO1

Utilice este procedimiento si está copiando el video de VIDEO2 y lo está mezclando con el audio del CD en VIDEO1.

Para copiar de componentes de video a VIDEO1

- 1 Seleccione VIDEO2 como la fuente de grabación de video.

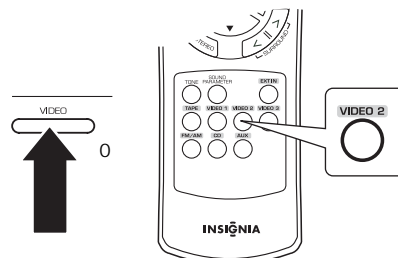

- 2 Seleccione CD como la fuente de grabación de audio.

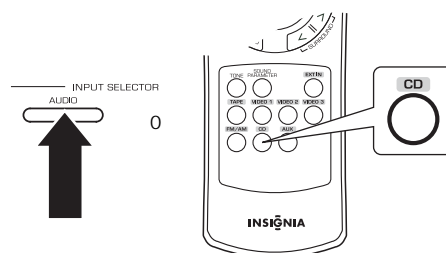

- 3 Comience a grabar en la grabadora de video.
- 4 Comience la reproducción de la fuente de video y de la fuente de CD.

Notas

- Las señales de audio y video de las entradas se copian en la grabadora de VIDEO1. Usted puede verlas simultáneamente en el televisor y escucharlas de los altavoces.
- Asegúrese de seguir el orden de los pasos 1 y 2.

Uso del temporizador de apagado automático

El temporizador de apagado automático apaga automáticamente el receptor después de un período tiempo predefinido.

Para usar el temporizador de apagado automático:

- Presione **SLEEP** (Apagado automático) para especificar la cantidad de tiempo que usted desea que el receptor reproduzca.

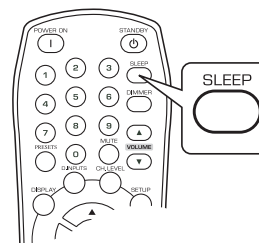

Cada vez que se presiona este botón, la cantidad de tiempo cambia como se indica a continuación:

- 10 minutos
- 20 minutos
- 30 minutos
- ...

- 90 minutos
- OFF (Desactivado)

Nota
Mientras opera el temporizador de apagado automático, el indicador ▼ se ilumina.

Ajuste del brillo de la pantalla

Para ajustar el brillo de la pantalla:

- Presione **DIMMER** (Atenuador) para especificar el brillo de la pantalla.

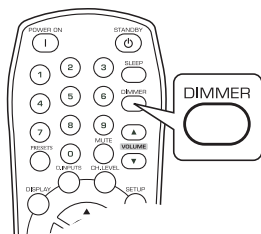

Cada vez que se presiona este botón, el brillo cambia como se indica a continuación:

- ON (Activado)
- dimmer (atenuador)
- OFF (Desactivado)

Nota
Si la pantalla está desactivada, al presionar cualquier botón la activa.

Visualización del estado del receptor

Para visualizar el estado del receptor:

- Presione **DISPLAY** (Visualización) durante la reproducción para ver el estado del receptor.

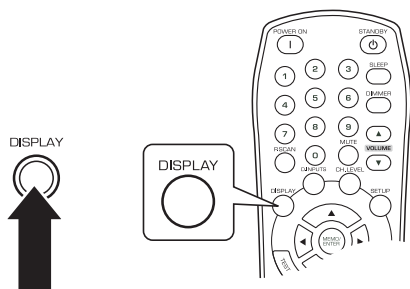

Cada vez que se presiona este botón, el modo de pantalla cambia como se indica a continuación:

- Surround Mode (Modo envolvente)
- Volume (Volumen)
- Input source (Fuente de entrada)

Nota
Si la fuente de entrada es EXTERNAL IN (Entrada externa), el modo envolvente no aparece en la pantalla.

Modificación de los ajustes

El menú de configuración aparece en la pantalla fluorescente y le permite realizar los procedimientos de configuración o ajuste. En la mayoría de las situaciones, solo será necesario que usted configure esto una vez durante la instalación y distribución de su sistema de teatro en casa, y rara vez será necesario cambiarla posteriormente.

El menú de configuración consta de cinco menús: system (sistema), input (entrada), speaker setup (configuración de altavoces), CH level (volumen de canal) y parameter (parámetros). Estos menús luego se dividen en varios submenús.

Navegación a través del menú de configuración

Las explicaciones que se dan aquí suponen que usted está utilizando los botones en el control remoto cuando realiza la operación del menú de configuración. Sin embargo, usted también puede utilizar los botones que están en el panel frontal. Los botones en el panel frontal corresponden con aquellos que están en el control remoto, como se indica a continuación.

Botón en el control remoto.	Botón en el panel frontal

Para usar el menú de configuración:

- 1 Presione **SETUP** (Configuración) para abrir el menú de configuración.
- 2 Presione **▲** o **▼** para seleccionar el menú.
- 3 Presione **MEMORY/ENTER** (Memoria/Ingresar) para confirmar su selección.

Nota
Durante la operación del menú de configuración, solo el botón **STANDBY/(POWER ON)** y los botones necesarios para configurar el sistema funcionarán.

Menú de configuración del receptor

Menú	Submenú
SYSTEM (Sistema)	<ul style="list-style-type: none"> • SW • TONE (TONO) <ul style="list-style-type: none"> • BASS (BAJOS) • TRBL (AGUDOS)

Menú	Submenú
INPUT (Entrada)	<ul style="list-style-type: none"> • VID 1 CFG <ul style="list-style-type: none"> • D.IN • AUTO • VID 2 CFG <ul style="list-style-type: none"> • D.IN • AUTO • CD CFG <ul style="list-style-type: none"> • D.IN • AUTO
SPK SET (Configuración de los altavoces)	<ul style="list-style-type: none"> • CONFIG <ul style="list-style-type: none"> • FRONT (Frontal) • CENTER (Central) • SURR (Envolvente) • SUB-W • DISTANCE (Distancia) <ul style="list-style-type: none"> • UNIT (Unidad) • FL • C • FR • SR • SL • SW • X-OVER <ul style="list-style-type: none"> • FC
CH LEVEL (Volumen de canal)	<ul style="list-style-type: none"> • MODE (Modo) <ul style="list-style-type: none"> • UNIT (Unidad) • FL • C • FR • SR • SL • SW • OD • DTS
PARAMTR (Parámetro)	<ul style="list-style-type: none"> • NIGHT M (Modo noche) <ul style="list-style-type: none"> • NIGHT (noche) • PLII MSC <ul style="list-style-type: none"> • PANO • C.WIDTH • DIMEN

- **NORM** — Las señales de baja frecuencia de los canales establecidos a **L** se reproducen sólo a través de esos canales. En este modo, las señales de baja frecuencia que se reproducen a través del canal del altavoz de graves son sólo las señales de frecuencia baja de LFE (Efectos de Frecuencia Baja) (de fuentes multicanal que contienen el canal LFE, también llamado el canal **.1**) y los canales establecidos a **S**.
- **SW+** — Las señales de baja frecuencia de los canales establecidos a **L** se reproducen simultáneamente a través de esos canales y el canal del altavoz de graves. En este modo, la gama de frecuencias bajas se expande más uniformemente a través de la habitación, pero dependiendo del tamaño y la forma de la habitación, la interferencia podría disminuir el volumen actual de la gama de frecuencias bajas.

Modificación del tono

Los ajustes de tono incluyen:

- **OFF** — Para escuchar una fuente de programación sin el efecto de tono. El indicador DIRECT se ilumina.
- **ON** — Para ajustar el tono al nivel deseado. El indicador DIRECT se apaga.

Nota

Cuando se selecciona EXTERNAL IN (Entrada Externa) como la fuente de entrada, no se puede establecer el tono (TONE) a activado (ON).

Cuando se establece **TONE (Tono)** a **ON (activado)**, se puede ajustar el tono (graves y agudos).

El nivel de tono puede ajustarse dentro del margen de -10 ~ +10 dB. En general, nosotros recomendamos ajustar los bajos (o graves) y los agudos a 0 dB (nivel plano).

Precaución

Los ajustes extremos a alto volumen pueden dañar sus altavoces.

Modificación de los ajustes del sistema

Los ajustes del sistema incluyen los ajustes para el altavoz de graves y de tono.

Modificación del altavoz de graves

El modo SW (altavoz de graves) tiene efecto sólo cuando **FRONT**, **CENTER** o **SURR** está establecido a **L** y **SUB-W** está establecido a **Y** en el menú **SPK SET**. (Para más detalles, refiérase a "Modifying the speaker settings" en la page 19.)

Mientras se reproduce la fuente de dos canales en modo **MATRIX (Matriz)**, **CHURCH (Iglesia)**, **THEATER (Teatro)**, **HALL (Sala de conciertos)** o **STADIUM (Estadio)**, las señales de baja frecuencia pueden reproducirse a través del altavoz de graves independientemente del ajuste de modo de altavoz de graves.

Los ajustes de modo de altavoz de graves incluyen:

Modificación de los ajustes de entrada

Los ajustes de entrada incluyen la entrada digital y autoenvolvente para las entradas de VIDEO1, VIDEO2 y CD.

Modificación de la entrada digital

Para más detalles sobre la entrada digital, refiérase a "Connecting digital audio devices" en la page 7.

Se puede seleccionar:

- **OPT** (óptica)
- **COX 1** (coaxial 1)
- **COX 2** (coaxial 2)
- **ANL** (analógica)

Nota

Si se asigna la entrada digital (DIGITAL IN) a dos fuentes de entrada o más, cuando se seleccionan estas fuentes de entrada, las señales de audio digital pueden escucharse a través de la misma entrada digital (DIGITAL IN).

Modificación del modo envolvente

Dependiendo de cómo seleccionar un modo envolvente, se puede seleccionar el modo envolvente automático o el modo envolvente manual.

- **OFF** (Modo envolvente manual) — Usted puede seleccionar de los diferentes modos envolventes seleccionables para la señal que esté entrando, mediante el uso de los botones de MODO ENVOLVENTE (▲/▼ o >/<). (Para más detalles, refiérase a “Enjoying surround sound” en la page 12).
- **ON** (Modo envolvente automático) — El modo envolvente óptimo se selecciona automáticamente dependiendo del formato de señal que esté entrando.

Notas

- Cuando se establece el botón **SPEAKER** (Altavoces) a desactivado, se invalida el modo envolvente automático.
- Aun cuando se haya seleccionado el modo envolvente automático y esté entrando el mismo tipo de formato de señal digital, el modo envolvente óptimo podría variar dependiendo de si se ha establecido o no se ha establecido el tipo de altavoz a “N (Ninguno)”.
- Cuando se selecciona el modo envolvente automático y esté entrando el tipo de señal digital (de 2 canales) o señal estereofónica analógica, sólo el modo estéreo será seleccionado.
- Cuando se selecciona el modo envolvente automático, no se podrán seleccionar los modos envolventes otros que el modo envolvente óptimo.
- Cuando está entrando una señal PCM de 96 kHz, sólo el modo estéreo será seleccionado independientemente de haberse seleccionado ya sea el modo envolvente automático o el modo envolvente manual.

Modificación de los ajustes de altavoces

Después de que haya instalado este receptor y conectado todos los componentes, debe ajustar los ajustes de los altavoces para lograr la óptima calidad acústica del sonido de acuerdo con su ambiente y la distribución de los altavoces.

Cuando cambie los altavoces, la posición de los altavoces o la distribución de su ambiente de escucha, usted también debe ajustar los ajustes de los altavoces.

Modificación de la configuración de los altavoces

Utilice el menú de configuración de los altavoces para seleccionar el tamaño de cada altavoz. Seleccione grande o pequeño no de acuerdo con el tamaño actual del altavoz, si no de acuerdo con la capacidad del altavoz para reproducir señales de frecuencia baja (sonido de graves por debajo de la frecuencia establecida en el menú “X-OVER”).

Si no sabe esto, intente comparar el sonido a ambos valores de ajuste (disponiendo el volumen a un nivel suficientemente bajo para no dañar los altavoces) para determinar el ajuste correcto.

Dependiendo del tipo de altavoz, usted puede seleccionar uno de lo siguiente:

- **L** (Grande) — Seleccione esto cuando conecte altavoces que pueden reproducir totalmente los sonidos por debajo de la frecuencia de transición.
- **L** (Pequeño) — Seleccione esto cuando conecte altavoces que no pueden reproducir totalmente los sonidos por debajo de la frecuencia de transición. Cuando se selecciona esto, los sonidos por debajo de la frecuencia de transición se envían al altavoz de graves o a los altavoces que estén establecidos a **L** cuando no se usa un altavoz de graves.
- **N** (Ninguno) — Seleccione esto cuando no hay ningún altavoz conectado. Cuando se selecciona esto, los sonidos se envían a los altavoces que no están establecidos a **N**.
- **Y** (Sí)/**N** (No) — Seleccione, dependiendo de si hay o no hay un altavoz de graves conectado.

Notas

- Cuando se establecen los altavoces a **S**, se debe establecer correctamente la frecuencia de transición de acuerdo con sus características de frecuencia. (Para más detalles, refiérase a “Modifying the crossover” en la page 19).
- Cuando se establece **SUB-W** a **N**, **FRONT** es establecido automáticamente a **L**.
- Cuando se establece **FRONT** (**Frontal**) a **S**, **CENTER** (**Central**) y **SURR** (**Envolvente**) no se pueden establecer a **L**.

Modificación de la distancia de los altavoces

Utilice el menú de distancia de altavoces para seleccionar la distancia entre la posición de escucha y cada altavoz, a fin de establecer el tiempo de retraso para lograr una reproducción envolvente óptima.

Nota

- No se pueden seleccionar los altavoces establecidos a **N**.
- Usted puede seleccionar ya sea M (metros) o FT (pies).
- Una vez seleccionada la unidad, las distancias cambian automáticamente a la unidad seleccionada. Cuando se establece la distancia, se puede establecer ésta dentro de la gama de 0 ~ 9 metros en intervalos de 0.3 metros (o 0 ~ 30 pies en intervalos de 1 pie).
- Cuando disfrute de una reproducción envolvente multicanal con fuentes Dolby Digital y DTS, es ideal que los altavoces central, envolventes y de graves estén a la misma distancia de la posición principal de escucha que los altavoces frontales. Al ingresar la distancia entre la posición de escucha y cada altavoz, los tiempos de retraso de los altavoces central, envolventes y de graves se ajustan automáticamente para crear un ambiente ideal para escuchar, casi como si los altavoces central, envolventes y de graves estuvieran en su posición ideal respectivamente.

Modificación de la frecuencia de cruce

Usted puede ajustar la frecuencia de cruce dentro de la gama de 40 ~ 200 Hz en intervalos de 10 Hz.

Cuando se establecen los altavoces a **S**, las frecuencias bajas en esos canales que están por debajo de la frecuencia de cruce se envían al altavoz de graves o a los altavoces frontales que estén establecidos a **L** (cuando no se usa un altavoz de graves).

Consulte las instrucciones de operación de los altavoces que se van a conectar. Si la gama de frecuencias de su altavoz es de 100 Hz ~ 20 kHz, la frecuencia de cruce debe establecerse en 100 Hz (o un poquito más alta).

Modificación de los parámetros de volumen de los canales

Nota

Dependiendo de los ajustes de los altavoces, (N), no se podrán seleccionar algunos canales.

Ajuste del volumen del canal actual

Usted puede ajustar los niveles de cada canal actual según desee. Estos niveles ajustados se memorizan en la memoria del usuario (**CAL**) y no en la memoria de valores predefinidos (**REF 1** o **REF 2**).

Después de ajustar el nivel de cada canal con el tono de prueba, ajuste los niveles de los canales ya sea de acuerdo con las fuentes de programación o para adaptarlos a su gusto. (Para más detalles, refiérase a "Adjusting each channel level with test tone" en la page 14).

Nota

El nivel LFE puede ajustarse dentro de la gama de -10 a 0 dB y los otros niveles de canal dentro de la gama de -15 ~ +15 dB. En general, nosotros recomendamos ajustar el nivel LFE a 0 dB (sin embargo, el nivel LFE recomendado para algunos programas de software de DTS antiguos es -10 dB). Si los niveles recomendados parecen ser muy altos, baje el ajuste según sea necesario.

Memorización de los niveles de canal ajustados

Usted puede memorizar los niveles de canal ajustados en la memoria de valores predefinidos (**REF 1** y **REF 2**) y recuperar los niveles memorizados siempre y cuando que usted desee.

Para memorizar los niveles de canal ajustados:

- 1 Después de modificar el nivel de canal actual, presione **MEMORY/ENTER** (Memoria/Ingresar).
- 2 Presione los botones de selección ◀ o ▶ para seleccionar **REF 1** o **REF 2**, luego presione **MEMORY/ENTER** (Memoria/Ingresar).

Para recuperar los niveles de canal memorizados:

- 1 Presione ▲ o ▼ para seleccionar el modo **MODE CAL**, **MODE REF1** o **MODE REF2**.
- 2 Presione ◀ o ▶ para seleccionar **REF 1** o **REF 2**. Al hacer esto, se recuperan los niveles de canal memorizados en la memoria de valores predefinidos seleccionada.

Modificación del parámetro

Modificación del modo noche

Esta función comprime la gama dinámica de las partes de una pista de sonido Dolby Digital o DTS previamente especificadas (con un volumen muy alto) para minimizar la diferencia de volumen entre las partes especificadas y aquellas no especificadas.

Esto facilita escuchar toda la pista de sonido cuando se ven películas durante la noche a niveles bajos.

Notas

- El ajuste de modo noche es válido sólo cuando están entrando señales digitales de fuentes de programación Dolby Digital o DTS.
- En algunos de los programas de software para Dolby Digital o DTS, el ajuste de modo noche podría no ser válido.

Los valores válidos para el modo noche son 0.0 a 1.0.

Modificación del modo DOLBY PLII music

Se pueden ajustar los diversos parámetros envolventes para lograr un efecto envolvente óptimo.

Nota

Los ajustes de parámetros son válidos sólo cuando se escucha en el modo Dolby Pro Logic II Music.

Usted puede ajustar los parámetros como se indica a continuación:

- **PANO (Panorama)** — Este modo extiende la imagen estereofónica frontal para incluir los altavoces envolventes, a fin de crear un excitante efecto envolvente con imágenes en las paredes laterales. Seleccione **OFF** u **ON** (valor predeterminado: **OFF**).
- **C. WIDTH (Anchura central)** — Esto ajusta la imagen central para que se pueda oír solamente del altavoz central, solamente de los altavoces izquierdo y derecho como una imagen fantasma, o de todos los tres altavoces delanteros en grados diferentes. El control puede ajustarse en 8 pasos desde **0** a **7** (valor predeterminado: **3**).
- **DIMEN (Dimensión)** — Esto ajusta gradualmente el campo de sonido hacia el frente o hacia atrás. El control puede ajustarse en 7 pasos desde **-3** a **+3** (valor predeterminado: **0**).

Mantenimiento

Para limpiar el receptor, use un paño suave y seco. Si las superficies están extremadamente sucias, use un paño suave humedecido con una solución de jabón y agua o una solución de detergente suave.

- Nunca use alcohol, diluyente de pintura ni bencina para limpiar este receptor.
- Antes de usar un paño con tratamiento químico, lea atentamente las instrucciones del paño.

Localización y corrección de fallas

Si sucede un problema, use la tabla que se da continuación antes de ponerse en contacto con Insignia.

Si el problema persiste, intente resolverlo apagando y volviendo a encender el receptor. Si esto no soluciona el problema, póngase en contacto con Insignia. Bajo ninguna circunstancia trate de reparar el receptor por su cuenta, ya que esto podría anular la garantía.

Categoría	Problema	Solución posible
No hay alimentación eléctrica	<ol style="list-style-type: none"> 1 El cable de alimentación de CA está desconectado. 2 Mala conexión en el tomacorriente de CA o éste está inactivado. 	<ol style="list-style-type: none"> 1 Conecte firmemente el cable. 2 Verifique el tomacorriente usando una lámpara u otro aparato eléctrico.
No hay sonido	<ol style="list-style-type: none"> 1 Los cables de los altavoces están desconectados. 2 El control principal de volumen está establecido a un volumen demasiado bajo. 3 El botón MUTE (silenciar) en el control remoto está en ON (Activado). 4 Los altavoces no están activados. 5 Selección incorrecta de fuente de entrada. 6 Conexiones incorrectas entre los componentes. 	<ol style="list-style-type: none"> 1 Revise las conexiones de los altavoces. 2 Ajuste el volumen principal. 3 Presione MUTE (Silenciar) para cancelar el efecto de silenciamiento. 4 Presione SPEAKER (Altavoces) para ponerlo en ON y activar los altavoces. 5 Seleccione correctamente la fuente de entrada deseada. 6 Haga las conexiones en forma correcta.
Los altavoces envolventes no producen ningún sonido.	<ol style="list-style-type: none"> 1 El modo envolvente está desactivado (modo estéreo). 2 El nivel de volumen principal y el nivel envolvente están demasiado bajos. 3 Se usa una fuente monoaural. 4 El ajuste de altavoces envolventes es "N". 	<ol style="list-style-type: none"> 1 Seleccione un modo envolvente. 2 Ajuste el nivel de volumen principal y el nivel envolvente. 3 Seleccione una fuente estereofónica o envolvente. 4 Seleccione el ajuste deseado de altavoces envolventes.

Categoría	Problema	Solución posible
No hay sonido del altavoz central.	<ol style="list-style-type: none"> 1 El modo envolvente está desactivado (modo estéreo). 2 El ajuste de altavoz central es "N". 3 El nivel de volumen principal y el nivel de altavoz central están demasiado bajos. 	<ol style="list-style-type: none"> 1 Seleccione el envolvente deseado. 2 Seleccione el ajuste deseado de altavoz central. 3 Ajuste el nivel de volumen principal y el nivel de altavoz central.
No se pueden recibir estaciones	<ol style="list-style-type: none"> 1 No se ha conectado una antena. 2 No se ha sintonizado la frecuencia de la estación deseada. 3 La antena está mal ubicada. 	<ol style="list-style-type: none"> 1 Conecte una antena. 2 Sintonice la frecuencia de la estación deseada. 3 Mueva la antena y trate de sintonizar nuevamente.
No se pueden recibir estaciones predefinidas	<ol style="list-style-type: none"> 1 Se ha memorizado una frecuencia de estación incorrecta. 2 Se ha borrado las estaciones memorizadas. 	<ol style="list-style-type: none"> 1 Memorice la frecuencia correcta de la estación. 2 Memorice nuevamente las estaciones.
Mala recepción de FM	<ol style="list-style-type: none"> 1 No se ha conectado una antena. 2 La antena no está situada para obtener la mejor recepción. 	<ol style="list-style-type: none"> 1 Conecte una antena. 2 Cambie la posición de la antena.
Ruido silbante continuo durante la recepción de FM, especialmente cuando se recibe una transmisión estereofónica.	Señales débiles.	<ol style="list-style-type: none"> 1 Cambie la posición de la antena. 2 Instale una antena de FM exterior.
Ruido silbante continuo o intermitente durante la recepción de AM, especialmente durante la noche.	El ruido es causado por motores, lámparas fluorescentes, o relámpagos.	<ol style="list-style-type: none"> 1 Mantenga el receptor lejos de las fuentes de ruido. 2 Instale una antena de AM exterior.
La unidad de control remoto no funciona.	<ol style="list-style-type: none"> 1 No tiene pilas o éstas están descargadas. 2 El sensor remoto está obstruido. 	<ol style="list-style-type: none"> 1 Reemplace las pilas. 2 Retire el obstáculo.

Especificaciones

Nota

- El diseño y las especificaciones están sujetos a cambio sin aviso previo.
- El peso y las dimensiones mostradas son aproximados.
- Las especificaciones y apariencia externa podrían cambiarse para el fin de mejoramiento.

Amplificador	Potencia de salida, modo estéreo, 6 Ω, DAT 0.7%, 40 Hz-20 kHz: 2×100 W
	Distorsión armónica total, 6 Ω, 100 W, 1 kHz: 0.09%
	Distorsión de intermodulación, 60 Hz, 7 kHz= 4:1 SMPTE, 6Ω, 100 W: 0.1 %
	Sensibilidad de entrada, 47 kΩ, Línea (CD, CINTA, VIDEO): 280 mV
	Relación señal a ruido, IHF "A" ponderado, Línea (CD, CINTA, VIDEO): 92 dB
	Línea de respuesta de frecuencia (CD, CINTA, VIDEO), 20 Hz-50 kHz: +0 dB, -3 dB
	Nivel de salida GRAB. DE CINTA, 2.2 kΩ: 280 mV SALIDA PREAMPLIFICADA (Altavoz de graves), 1 kΩ: 1.0 V
	Control de graves/agudos, 100 Hz/10 kHz: ±10 dB
Audio digital	Modo envolvente, sólo accionado por canal Salida de potencia frontal, 6Ω, 1 kHz, DAT 0.7%: 125 W / 125 W Salida de potencia central, 6Ω, 1 kHz, DAT 0.7%: 125 W Salida de potencia envolvente, 6Ω, 1 kHz, DAT 0.7%: 125 W / 125 W
	Frecuencia de muestreo: 32, 44.1, 48, 96 kHz
	Nivel de entrada digital Coaxial, 75Ω: 0.5 Vp-p Óptica, 660 nm: -15~-21 dBm
Video	Formato de vídeo: NTSC
	Sensibilidad de entrada (=Nivel de salida), 75Ω Video (Compuesto (normal)): 1 Vp-p S-Video (señal de luminancia): 1 Vp-p (señal de crominancia): 0.286 Vp-p Video de componente (señal R-Y): 0.5 Vp-p (señal B-Y): 0.5 Vp-p (señal Y): 1.0 Vp-p
Sintonizador de FM	Gama de frecuencias de sintonización 87.5-108 MHz
	Sensibilidad útil, DAT 3%, S/R 30 dB: 12.8 dBf
	Sensibilidad de silenciamiento a 46 dB, mono/estéreo: 20.2 / 45.3 dBf
	Relación de señal a ruido, 65 dBf, mono/estéreo: 55 / 50 dB
	Distorsión armónica total, 65 dBf, 1 kHz, mono/estéreo: 0.5 / 1.0%
	Respuesta de frecuencia, 30 Hz-12 kHz: ±3.0 dB
	Separación estereofónica, 1 kHz: 30 dB
	Relación de captura: 4 dB
	Relación de rechazo de FI: 80 dB

Sintonizador de AM	Gama de frecuencias de sintonización: 520-1710 kHz
	Sensibilidad útil: 500 µV/m
	Relación de señal a ruido: 40 dB
General	Selectividad: 25 dB
	Fuente de alimentación: 120 V ~ 60 Hz
	Consumo de energía: 3.8 A
	Dimensiones (A×Al×P, incluyendo las partes que sobresalen): 17-3/8×5-1/2×14-3/4 pulg. (440×141×376 mm)
	Peso (neto): 20.5 lbs (9.3 kg)

Avisos legales

FCC Parte 15

Este dispositivo satisface la parte 15 del reglamento FCC. La operación de este producto está sujeta a las dos condiciones siguientes: (1) Este dispositivo no puede causar interferencia dañina, y (2) este dispositivo debe aceptar cualquier interferencia recibida incluyendo interferencias que puedan causar una operación no deseada.

Este equipo ha sido sometido a prueba y se ha determinado que satisface los límites establecidos para ser clasificado como dispositivo digital de la Clase B de acuerdo con la Parte 15 del reglamento FCC. Estos límites se han establecido para proporcionar una protección razonable contra interferencias perjudiciales en una instalación residencial. Este equipo genera, usa y puede emitir energía de radiofrecuencia. Si no se instala y usa de acuerdo con las instrucciones, este aparato puede causar interferencias perjudiciales a las comunicaciones de radio. Sin embargo, no se garantiza que no ocurrirá interferencia en una instalación particular. Si el equipo causa interferencias perjudiciales en la recepción de la señal de radio o televisión, lo cual puede comprobarse encendiéndolo y apagándolo alternativamente, se recomienda al usuario corregir la interferencia mediante uno de los siguientes procedimientos:

- Cambie la orientación o la ubicación de la antena receptora.
- Aumente la distancia entre el equipo y el receptor.
- Conecte el equipo a un tomacorriente de un circuito distinto de aquel al que está conectado el receptor.
- Solicite consejo al distribuidor o a un técnico calificado para obtener ayuda.

Advertencia de la FCC

Cualquier cambio o modificación que no esté aprobado expresamente por la parte responsable por el cumplimiento con el reglamento de FCC puede anular la autoridad del usuario para operar el equipo.

Declaración del ICES-003 de Canadá

Este aparato digital de Clase B cumple con el ICES-003 canadiense.

Derechos de reproducción

© 2007 Insignia. Insignia y el logotipo de Insignia son marcas de comercio de Best Buy Enterprise Services, Inc. Otras marcas y nombres de productos son marcas de comercio o marcas registradas de sus dueños respectivos. Las especificaciones y características están sujetas a cambio sin aviso previo u obligación.

Para reparación y soporte llamar al (877) 467-4289.

Garantía

Garantía limitada de un año

Insignia Products ("Insignia") le garantiza a usted, el comprador original de este nuevo NS-R5100 ("el Producto"), que éste se encontrará libre de defectos de material o de mano de obra en su fabricación original por un periodo de un (1) año a partir de la fecha de compra del Producto ("Período de Garantía"). Este Producto debe ser comprado en un distribuidor autorizado de productos Insignia y empaçado con esta declaración de garantía. Esta garantía no cubre Productos reacondicionados. Si notifica a Insignia durante el Período de Garantía sobre un defecto cubierto por esta garantía que requiere reparación, los términos de esta garantía se aplican.

¿Cuánto dura la garantía?

El Período de Garantía dura por 1 año (365 días) a partir de la fecha en que compró el Producto. La fecha de compra se encuentra impresa en el recibo que recibió con el Producto.

¿Qué es lo que cubre esta garantía?

Durante el Período de Garantía, si un centro de reparación autorizado de Insignia concluye que la fabricación original del material o la mano de obra del Producto se encuentran defectuosos Insignia (cómo su opción exclusiva): (1) reparará el Producto con repuestos nuevos o reacondicionados; o (2) reemplazará el Producto con uno nuevo o con uno reacondicionado con repuestos equivalentes. Los Productos y repuestos reemplazados bajo esta garantía se volverán propiedad de Insignia y no se le regresarán a usted. Si se requiere la reparación de Productos o partes después de que se vence el Período de Garantía, usted deberá pagar todos los costos de mano de obra y de repuestos. Esta garantía estará vigente con tal que usted sea el dueño de su producto Insignia durante el periodo de garantía. El alcance de la garantía se termina si usted vende o transfiere el producto.

¿Cómo se obtiene la reparación de garantía?

Si ha comprado el Producto en una tienda de ventas, lleve su recibo original y el Producto a la tienda en donde lo compró. Asegúrese de que vuelva a colocar el Producto en su empaque original o en un empaque que provea la misma protección que el original. Si compró el Producto en un sitio Web, envíe por correo su recibo original y el Producto a la dirección postal listada en el sitio Web. Asegúrese de colocar el Producto en su empaque original o en un empaque que provea la misma protección que el original.

¿En dónde es válida la garantía?

Esta garantía sólo es válida al comprador original del producto en los Estados Unidos y en Canadá.

¿Qué es lo que no cubre la garantía?

Esta garantía no cubre:

- Capacitación del cliente
- Instalación
- Ajuste de configuración
- Daños cosméticos
- Daños debido a actos de la naturaleza, tal cómo rayos
- Accidentes
- Mal uso
- Abuso
- Negligencia
- Uso comercial
- Modificación de alguna parte del Producto, incluyendo la antena

Esta garantía tampoco cubre:

- Daño debido al uso o mantenimiento incorrecto
- La conexión a una fuente de voltaje incorrecta
- El intento de reparación por alguien que no sea una compañía autorizada por Insignia para reparar el Producto
- Productos vendidos tal cual (en el estado en que se encuentran) o con todas sus fallas
- Productos consumibles, tal cómo fusibles o baterías
- Productos en los cuales el número de serie asignado en la fábrica ha sido alterado o removido.

EL REEMPLAZO DE REPARACIÓN SEGÚN PROVISTO BAJO ESTA GARANTÍA ES SU ÚNICO RECURSO. INSIGNIA NO SERÁ RESPONSABLE POR DAÑOS INCIDENTALES O CONSECUENTES DEBIDO AL INCUMPLIMIENTO DE CUALQUIER GARANTÍA EXPRESA O IMPLÍCITA RELACIONADA CON ESTE PRODUCTO, INCLUYENDO PERO SIN LIMITARSE A LA PÉRDIDA DE INFORMACIÓN, LA PÉRDIDA DE NEGOCIOS O DE GANANCIAS. INSIGNIA PRODUCTS NO HACE NINGUNA OTRA GARANTÍA EXPRESA E IMPLÍCITA RELACIONADA A ESTE PRODUCTO, INCLUYENDO PERO SIN LIMITARSE A, CUALQUIER GARANTÍA IMPLÍCITA DE O CONDICIONES DE COMERCIALIZACIÓN O IDONEIDAD PARA UN USO PARTICULAR, ESTÁN LIMITADAS EN DURACIÓN AL PERÍODO DE GARANTÍA DECLARADO ANTERIORMENTE Y NINGUNA GARANTÍA YA SEA EXPRESA O IMPLÍCITA SE APLICARÁ DESPUÉS DEL PERÍODO DE GARANTÍA. ALGUNOS ESTADOS, PROVINCIAS Y JURISDICCIONES NO PERMITEN RESTRICCIONES EN CUANTO A LA DURACIÓN DE UNA GARANTÍA IMPLÍCITA, ASÍ QUE LA RESTRICCIÓN ANTERIOR PUEDE NO APLICARSE EN SU CASO. ESTA GARANTÍA LE DA DERECHOS LEGALES ESPECÍFICOS, Y USTED PUEDE POSEER OTROS DERECHOS QUE VARIAN DE ESTADO A ESTADO, O DE PROVINCIA A PROVINCIA.



Distributed by Insignia™ Products
Distribué par Insignia™ Products
Distribuido por Insignia™ Products

7601 Penn Avenue South
Richfield, MN USA 55423-3645
www.Insignia-Products.com

R1

© 2007 Insignia™ Products
All rights reserved. All other products and brand names are trademarks of their respective owners.

© 2007 produits Insignia™
Tous droits réservés. Tous les autres produits ou noms de marques sont des marques de commerce qui appartiennent à leurs propriétaires respectifs.

© 2007 productos Insignia™
Todos los derechos reservados. Todos los demás productos y marcas son marcas comerciales de sus respectivos dueños.

Free Manuals Download Website

<http://myh66.com>

<http://usermanuals.us>

<http://www.somanuals.com>

<http://www.4manuals.cc>

<http://www.manual-lib.com>

<http://www.404manual.com>

<http://www.luxmanual.com>

<http://aubethermostatmanual.com>

Golf course search by state

<http://golfingnear.com>

Email search by domain

<http://emailbydomain.com>

Auto manuals search

<http://auto.somanuals.com>

TV manuals search

<http://tv.somanuals.com>