

Mobile Shower Commode Chair



Assembly, Installation and Operating Instructions

Yes, you can!

Model 6358

SAVE THESE INSTRUCTIONS

NOTE: Check ALL parts for shipping damage. If shipping damage is noted, DO NOT use. Contact carrier/dealer for further instruction.

⚠ WARNING

- **DO NOT** install or use this equipment without first reading and understanding these instructions. If you are unable to understand the **Warnings, Cautions or Instructions**, contact a healthcare professional, dealer or technical personnel before attempting to use this equipment - otherwise, injury or damage may occur.
- **All four casters MUST** be in contact with the floor at all times.
- **ALWAYS** inspect the mobile shower commode chair to ensure that it is properly positioned and stable before using. **DO NOT** use if wobbly or unstable.
- Users with limited physical capabilities should be supervised or assisted when using the mobile shower commode chair.
- The mobile shower commode chair is not to be used as a transfer bench, transfer device or climbing device.
- Exercise caution when assembling to avoid pinching.
- After **ANY** adjustments, repair or service and **BEFORE** use, make sure that all attaching component parts are secure.
- The mobile shower commode chair has a weight limitation of 250 lbs (114 kg).
- **ALWAYS** observe the weight limit on the labeling of your product. Check that all labels are present and legible. Replace if necessary.

⚠ ACCESSORIES WARNING

- Invacare products are specifically designed and manufactured for use in conjunction with Invacare accessories. Accessories designed by other manufacturers have not been tested by Invacare and are not recommended for use with Invacare products.

Assembling the Mobile Shower Commode Chair

NOTE: For this procedure, refer to FIGURE 1.

NOTE: To disassemble the mobile shower commode chair, reverse this procedure.

1. Press down on the tab on the caster with your foot until the lock is engaged. Repeat until all four casters are locked.
2. Align the holes in the back support with the holes on the frame. Attach the back support to the frame with four screws and nuts.
3. Tighten all hardware.
4. Put the pail and lid in place on the pail holders.

NOTE: To allow the seat to easily pivot, apply a small amount of Vaseline® or furniture polish to the seat clamps before snapping them into place on the back frame rail.

5. Put the seat onto the back frame rail.

NOTE: When installed properly, each seat clamp is positioned outside the pail holders (DETAIL "A").

6. Push down on the seat until it snaps firmly into place onto the back frame rail.

Cleaning the Mobile Shower Commode Chair

Use a soft, damp cloth and mild soap to clean the shower chair.

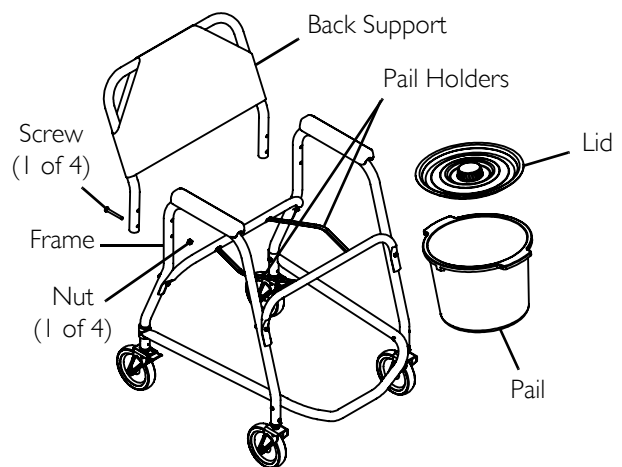

DETAIL "A" - BOTTOM VIEW

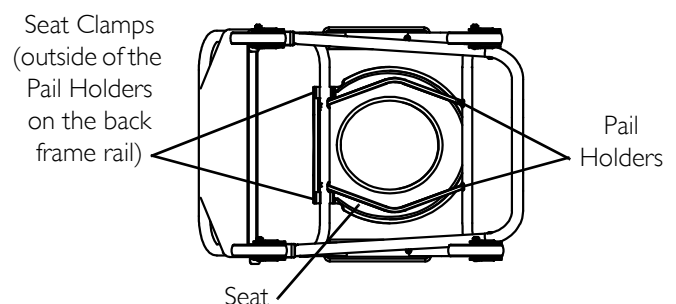

FIGURE 1 Assembling the Mobile Shower Commode Chair

For more information regarding Invacare products, parts, and services, please visit www.invacare.com

Limited Warranty

Invacare warrants this product to be free from defects in materials and workmanship.

PLEASE NOTE: THE WARRANTY BELOW HAS BEEN DRAFTED TO COMPLY WITH FEDERAL LAW APPLICABLE TO PRODUCTS MANUFACTURED AFTER JULY 4, 1975.

This warranty is extended only to the original purchaser/user of our products.

This warranty gives you specific legal rights and you may also have other legal rights which vary from state to state.

Invacare warrants its product to be free from defects in materials and workmanship for three years for the original purchaser. If within such warranty period any such product shall be proven to be defective, such product shall be repaired or replaced, at Invacare's option. This warranty does not include any labor or shipping charges incurred in replacement part installation or repair of any such product. Invacare's sole obligation and your exclusive remedy under this warranty shall be limited to such repair and/or replacement.

For warranty service, please contact the dealer from whom you purchased your Invacare product. In the event you do not receive satisfactory warranty service, please write directly to Invacare at the address on the back page.

Provide dealer's name, address, model number, date of purchase, indicate nature of the defect and, if the product is serialized, indicate the serial number.

Invacare Corporation will use a return authorization. The defective unit or parts must be returned for warranty inspection using the serial number, when applicable, as identification within thirty days of return authorization date. **DO NOT** return products to our factory without our prior consent. C.O.D. shipments will be refused; please prepay shipping charges.

LIMITATIONS AND EXCLUSIONS: THE WARRANTY SHALL NOT APPLY TO PROBLEMS ARISING FROM NORMAL WEAR OR FAILURE TO ADHERE TO THE ENCLOSED INSTRUCTIONS. IN ADDITION, THE FOREGOING WARRANTY SHALL NOT APPLY TO SERIAL NUMBERED PRODUCTS IF THE SERIAL NUMBER HAS BEEN REMOVED OR DEFACED; PRODUCTS SUBJECTED TO NEGLIGENCE, ACCIDENT, IMPROPER OPERATION, MAINTENANCE OR STORAGE; OR PRODUCTS MODIFIED WITHOUT INVACARE'S EXPRESS WRITTEN CONSENT INCLUDING, BUT NOT LIMITED TO: MODIFICATION THROUGH THE USE OF UNAUTHORIZED PARTS OR ATTACHMENTS: PRODUCTS DAMAGED BY REASON OF REPAIRS MADE TO ANY COMPONENT WITHOUT THE SPECIFIC CONSENT OF INVACARE; PRODUCTS DAMAGED BY CIRCUMSTANCES BEYOND INVACARE'S CONTROL; PRODUCTS REPAIRED BY ANYONE OTHER THAN AN INVACARE DEALER, SUCH EVALUATION SHALL BE SOLELY DETERMINED BY INVACARE.

THE FOREGOING EXPRESS WARRANTY IS EXCLUSIVE AND IN LIEU OF ALL OTHER EXPRESS WARRANTIES WHATSOEVER, WHETHER EXPRESS OR IMPLIED, INCLUDING THE IMPLIED WARRANTIES OF MERCHANTABILITY AND FITNESS FOR A PARTICULAR PURPOSE AND THE SOLE REMEDY FOR VIOLATIONS OF ANY WARRANTY WHATSOEVER, SHALL BE LIMITED TO REPAIR OR REPLACEMENT OF THE DEFECTIVE PRODUCT PURSUANT TO THE TERMS CONTAINED HEREIN. THE APPLICATION OF ANY IMPLIED WARRANTY WHATSOEVER SHALL NOT EXTEND BEYOND THE DURATION OF THE EXPRESS WARRANTY PROVIDED HEREIN. INVACARE SHALL NOT BE LIABLE FOR ANY CONSEQUENTIAL OR INCIDENTAL DAMAGES WHATSOEVER.

THIS WARRANTY SHALL BE EXTENDED TO COMPLY WITH STATE/PROVINCIAL LAWS AND REQUIREMENTS.

CONSERVER CES INSTRUCTIONS

REMARQUE: Vérifiez TOUTES les pièces pour vous assurer qu'elles n'ont pas été endommagées en cours d'expédition. Si des dommages sont remarqués, NE PAS utiliser. Contactez le transporteur/concessionnaire pour de plus amples instructions.

AVERTISSEMENT

- **NE PAS installer ou utiliser cet équipement sans avoir d'abord lu et compris ces instructions. Si vous n'êtes pas en mesure de comprendre les avertissements, mises en garde ou instructions, contactez un professionnel de santé, un concessionnaire ou un technicien avant de tenter d'utiliser cet équipement - autrement des blessures ou des dommages peuvent survenir.**
- **Les quatre roulettes DOIVENT être en contact avec le sol à tout moment.**
- **Examinez TOUJOURS la chaise douche-toilette à roulettes pour vous assurer qu'elle est correctement en place et stable avant l'utilisation. NE PAS utiliser la chaise si elle est bancal ou instable.**
- **Les utilisateurs aux capacités physiques limitées doivent être surveillés ou assistés lors de leur emploi de la chaise douche-toilette à roulettes.**
- **La chaise douche-toilette à roulettes ne doit pas être utilisée en remplacement d'un banc de transfert ou autre dispositif semblable, ou pour grimper.**
- **Faites attention en ajustant la hauteur de la chaise de douche afin de ne pas vous faire pincer.**
- **À la suite de TOUT réglage, réparation ou entretien et AVANT utilisation, assurez-vous que toutes les pièces sont bien fixées.**
- **La chaise douche-toilette à roulettes comporte une limite de poids de 114 kg (250 lb).**
- **Conformez-vous TOUJOURS à la limite de poids indiquée sur l'étiquette de votre produit. Vérifiez que toutes les étiquettes sont présentes et lisibles. Remplacez-les si nécessaire.**

⚠ AVERTISSEMENT À PROPOS DES ACCESSOIRES

- **Les produits Invacare sont spécialement conçus et fabriqués pour être employés conjointement avec les accessoires Invacare. Les accessoires conçus par d'autres fabricants n'ont pas été testés par Invacare et il n'est pas recommandé qu'ils soient employés avec les produits Invacare.**

Assemblage de la chaise douche-toilette à roulettes

REMARQUE: Pour cette procédure, se référer à la FIGURE 1.

REMARQUE: Pour démonter la chaise douche-toilette à roulettes, inversez cette procédure.

1. Appuyez du pied sur la languette de la roulette jusqu'à ce qu'elle soit bloquée. Répétez l'opération jusqu'à ce que les quatre roulettes soient bloquées.
2. Alignez les orifices du support arrière à ceux du cadre. Fixez le support arrière au cadre à l'aide de quatre vis et des écrous correspondants.
3. Resserrez toute la quincaillerie.
4. Installez le seau et le couvercle dans les supports correspondants.

REMARQUE: Afin de permettre au siège de pivoter facilement, appliquez une petite quantité de Vaseline® ou d'encaustique aux crampons des sièges avant de les encastrer dans la barre du cadre arrière.

5. Placez le siège sur la barre du cadre arrière.

REMARQUE: S'ils sont correctement installés, chaque crampon du siège se situe à l'extérieur des supports du siège (voir le DÉTAIL <<A>>).

6. Appuyez sur le siège jusqu'à ce qu'il s'encastre fermement sur la barre du cadre arrière.

Nettoyage de la chaise douche-toilette à roulettes

Utilisez un chiffon doux et humide et un détergent non-abrasif pour nettoyer la chaise de douche.

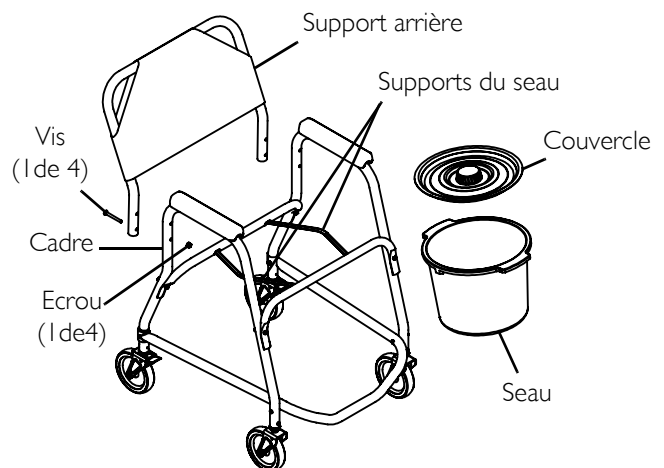

DÉTAIL <<A>> - VUE DU BAS

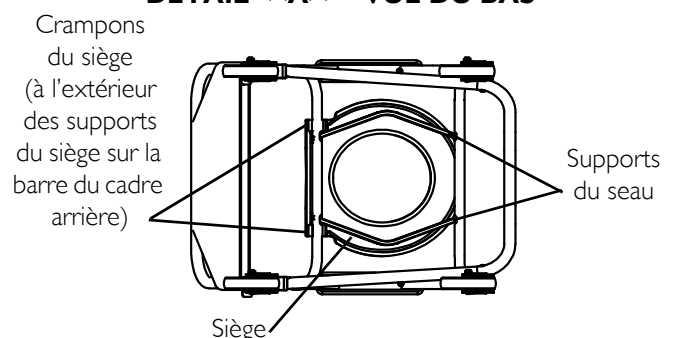

FIGURE 1 Assemblage de la chaise douche-toilette à roulettes

Pour plus de renseignements concernant les produits, les pièces et les services Invacare, veuillez visiter www.invacare.com

Garantie Limitée

Invacare garantit que ce produit est exempt de vices de matériel et de fabrication.

REMARQUE : LA GARANTIE PRÉSENTÉE CI-DESSOUS A ÉTÉ MISE AU POINT EN CONFORMITÉ AVEC LA LOI FÉDÉRALE AMÉRICAINE SUR LES PRODUITS FABRIQUÉS APRÈS LE 4 JUILLET 1975.

Cette garantie ne s'applique qu'à l'acheteur/utilisateur initial de nos produits.

Cette garantie vous donne des droits juridiques spécifiques et vous pouvez également jouir de droits juridiques qui varient d'état à état.

Invacare garantit que ce produit est exempt de vices de matériel et de fabrication pendant trois ans d'utilisation par l'acheteur original. Si durant cette période couverte par la garantie un produit s'avère avoir des défauts, il sera réparé ou remplacé à la discrétion d'Invacare. Cette garantie ne comprend pas la main-d'œuvre ou les frais d'expédition qui seraient occasionnés lors de l'installation de toute pièce de rechange ou de réparation dudit produit. L'obligation unique d'Invacare et votre recours exclusif selon cette garantie se limitent à une telle réparation ou à un tel remplacement.

Pour tout service couvert par la garantie, veuillez contacter le concessionnaire auprès duquel vous avez acheté votre produit Invacare. Dans le cas où vous n'obtiendriez pas satisfaction avec votre service de garantie, veuillez écrire directement à Invacare à l'adresse au dos de cette brochure. Fournissez-nous le nom et l'adresse de votre distributeur, le numéro du modèle, la date d'achat et indiquez la nature du défaut et, si le produit possède un numéro de série, indiquez-le également.

Invacare Corporation émettra une autorisation de retour. L'appareil ou les pièces défectueux doivent être renvoyés pour inspection de garantie en utilisant le numéro de série, le cas échéant, comme identification, dans les trente jours suivant la date d'autorisation.

Ne PAS renvoyer les produits à l'usine sans avoir obtenu préalablement notre accord.

Les expéditions en port dû seront refusées ; veuillez payer le fret d'avance.

LIMITATIONS ET EXCLUSIONS : LA GARANTIE NE S'APPLIQUE PAS AUX PROBLÈMES DÉCOULANT DE L'USURE NORMALE OU SI LES INSTRUCTIONS CI-INCLUSES N'ONT PAS ÉTÉ RESPECTÉES. EN OUTRE, LA PRÉSENTE GARANTIE NE S'APPLIQUE PAS AUX PRODUITS PORTANT DES NUMÉROS DE SÉRIE SI CES NUMÉROS ONT ÉTÉ SUPPRIMÉS OU EFFACÉS ; ELLE NE S'APPLIQUE PAS NON PLUS AUX PRODUITS QUI ONT ÉTÉ SUJETS À NÉGLIGENCE, ACCIDENTS, QUI ONT ÉTÉ UTILISÉS, ENTRETENUS OU STOCKÉS DE MANIÈRE INCORRECTE, AUX PRODUITS QUI ONT ÉTÉ MODIFIÉS SANS l'autorisation EXPRESSE ÉCRITE D'INVACARE, NOTAMMENT MAIS SANS S'Y LIMITER : MODIFICATION DU PRODUIT PAR L'EMPLOI DE PIÈCES OU D'AJOUTS NON AUTORISÉS ; DOMMAGES OCCASIONNÉS AU COURS DE RÉPARATIONS EFFECTUÉES SUR L'UNE DES PIÈCES SANS L'ACCORD SPÉCIFIQUE PRÉALABLE D'INVACARE ; DOMMAGES CAUSÉS PAR DES CIRCONSTANCES ÉCHAPPANT AU CONTRÔLE D'INVACARE ; PRODUITS RÉPARÉS PAR TOUTE PERSONNE AUTRE QU'UN CONCESSIONNAIRE D'INVACARE ; LA DÉTERMINATION RELATIVE AUX CONDITIONS CI-DESSUS SERA À LA DISCRÉTION EXCLUSIVE D'INVACARE.

LA PRÉSENTE GARANTIE EST EXCLUSIVE ET TIENT LIEU DE TOUTES LES AUTRES GARANTIES EXPRESSES OU IMPLICITES, Y COMPRIS LES GARANTIES IMPLICITES DE QUALITÉ MARCHANDE ET DE CONFORMITÉ À UN BUT PARTICULIER ET LE SEUL RECOURS POUR TOUTE INFRACTION À LA GARANTIE QUELLE QU'ELLE SOIT, SE LIMITERA À LA RÉPARATION OU AU REMPLACEMENT DU PRODUIT DÉFECTUEUX CONFORMÉMENT AUX CONDITIONS CONTENUES AUX PRÉSENTES. L'APPLICATION D'UNE GARANTIE IMPLICITE QUELCONQUE NE POURRA PAS S'ÉTENDRE AU-DELÀ DE LA DURÉE DE LA GARANTIE EXPLICITE CI-DESSUS. INVACARE NE PEUT EN AUCUN CAS ÊTRE TENU POUR RESPONSABLE DE QUELQUE MANIÈRE QUE CE SOIT EN CAS DE DOMMAGES INDIRECTS OU ACCESSOIRES.

CETTE GARANTIE SERA ÉTENDUE POUR ÊTRE CONFORME AUX LOIS ET RÉGLEMENTATIONS DE L'ÉTAT/PROVINCE.

www.invacare.com



Yes, you can.®

USA
One Invacare Way
Elyria, Ohio USA
44036-2125

Canada
570 Matheson Blvd E Unit 8
Mississauga Ontario
L4Z 4G4 Canada

All rights reserved. Trademarks are identified by the symbols ™ and ®. All trademarks are owned by or licensed to Invacare Corporation or its subsidiaries unless otherwise noted. Vaseline is a registered trademark of Unilever Corporation.

© 2009 Invacare Corporation

For customer service, call 800-333-6900.

Part No 1020707

Rev H - 01/09



Free Manuals Download Website

<http://myh66.com>

<http://usermanuals.us>

<http://www.somanuals.com>

<http://www.4manuals.cc>

<http://www.manual-lib.com>

<http://www.404manual.com>

<http://www.luxmanual.com>

<http://aubethermostatmanual.com>

Golf course search by state

<http://golfingnear.com>

Email search by domain

<http://emailbydomain.com>

Auto manuals search

<http://auto.somanuals.com>

TV manuals search

<http://tv.somanuals.com>