

**JOHN DEERE**  
**WORLDWIDE COMMERCIAL & CONSUMER**  
**EQUIPMENT DIVISION**

---

**Powerhead - PA01186**  
**CS71 20" - UT10919**  
**CS71 24" - UT10920**  
**CS71 28" - UT10921**

**Powerhead - PA01187**  
**CS81 20" - UT10923**  
**CS81 24" - UT10924**  
**CS81 28" - UT10925**

**Chain Saws**

---

**OPERATOR'S MANUAL**



**JOHN DEERE**

**OM PS04120**

Revision C

# INTRODUCTION

## Thank You for Purchasing a John Deere Product

We appreciate having you as a customer and wish you many years of safe and satisfied use of your machine.

Record your Identification numbers below. Be sure you have Serial Number and Unit (UT) Number, your dealer will need these when you order parts.

## The Operator's Manual

Your operator's manual is for your protection. READ IT. Keep it handy for reference. Know what you are doing before you begin assembly of the unit. Proper preparation and upkeep go hand-in-hand with satisfactory performance of the saw and safety.

UT Number \_\_\_\_\_

Model \_\_\_\_\_

This manual should be considered a permanent part of your machine and should remain with the machine if you sell it.

Serial Number \_\_\_\_\_



### WARNING

The engine exhaust from this product contains chemicals known to the State of California to cause cancer, birth defects or other reproductive harm.

CALIFORNIA PROPOSITION 65

All information, illustrations and specifications in this manual may vary according to Country requirements and are subject to change without notice by the manufacturer.

All information, illustrations and specifications in this manual are based on the latest information at the time of publication. The right is reserved to make changes at any time without notice.

©2000 Deere & Co.

# TABLE OF CONTENTS

<b>Product Identification</b>	
Chain Saw Components .....	4
<b>Safety</b>	
Understanding Safety Labels .....	5
State and Local Requirements .....	5
Precautions Against Kickback .....	6
Basic Safety Precautions .....	6
Understanding Your Chain Saw Safety Devices .....	8
<b>Assembly</b>	
Assembling the Bar and Chain .....	9
<b>Operation</b>	
Chain Tension .....	11
Breaking-in the Chain .....	11
Bucking Spike .....	11
Fueling .....	12
Chain Oil System .....	12
Starting the Engine .....	13
Breaking-in the Engine .....	13
Stopping the Engine .....	13
Carburetor Adjustment .....	13
Chain Brake Operation .....	14
Preparation for Cutting .....	15
Tree Felling .....	16
Bucking .....	17
Limbing and Pruning .....	18
<b>Maintenance</b>	
Maintenance Chart .....	19
Chain Maintenance .....	20
Guide Bar Maintenance .....	21
Installing the Safe-T-Tip® Nose Guard .....	22
Fuel Filter .....	22
Air Filter .....	22
Starter Unit .....	22
Engine .....	23
Spark Plug .....	23
Spark Arresting Muffler .....	23
Chain Brake .....	24
Oil Pump (Automatic/Adjustable) .....	24
<b>Bar and Chain Combinations</b>	
Recommended Bar and Chain Combinations .....	25
<b>Troubleshooting</b>	
Using Troubleshooting Chart .....	26
<b>Storage</b>	
Storing Chain Saw (1 month or longer) .....	27
<b>Technical Data</b>	
CS71 .....	27
CS81 .....	27
<b>Warranty</b>	
Limited Warranty .....	28
Federal Emissions Warranty .....	29

# PRODUCT IDENTIFICATION

## Chain Saw Components

- |                                    |                         |
|------------------------------------|-------------------------|
| 1 - Throttle Trigger Lockout       | 12 - Rear Handle        |
| 2 - Half Throttle Lock             | 13 - Chain              |
| 3 - Carburetor Adjustment Screws   | 14 - Guide Bar          |
| 4 - Front Handle                   | 15 - Air Filter Cover   |
| 5 - Chain Brake Lever / Hand Guard | 16 - Ignition Switch    |
| 6 - Muffler                        | 17 - Fuel Tank Cap      |
| 7 - Safe-T-Tip®                    | 18 - Starter Handle     |
| 8 - Compression Relief Valve       | 19 - Oil Tank Cap       |
| 9 - Clutch Cover                   | 20 - Combination Wrench |
| 10 - Choke Lever                   |                         |
| 11 - Throttle Trigger              |                         |

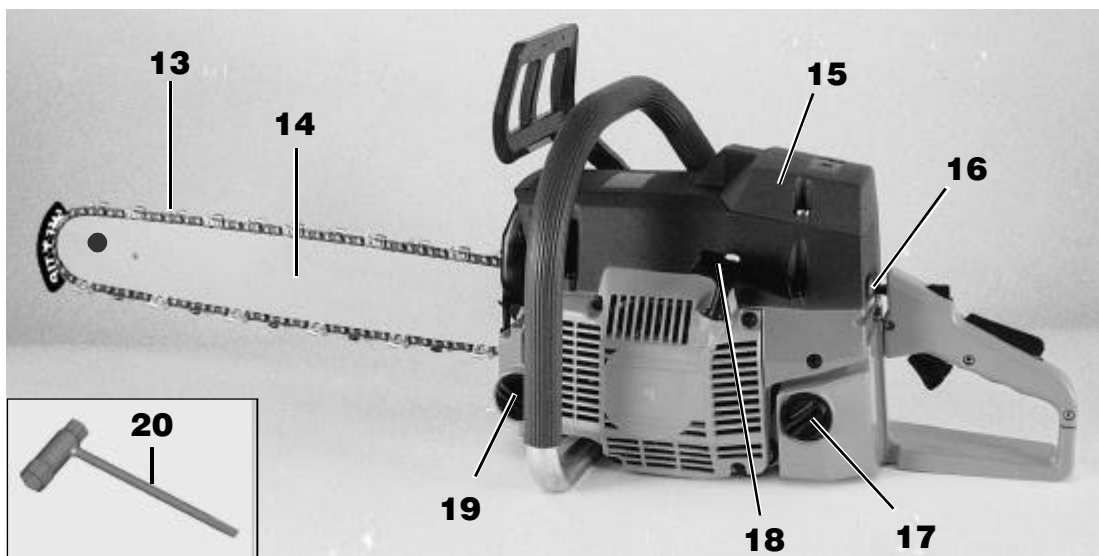
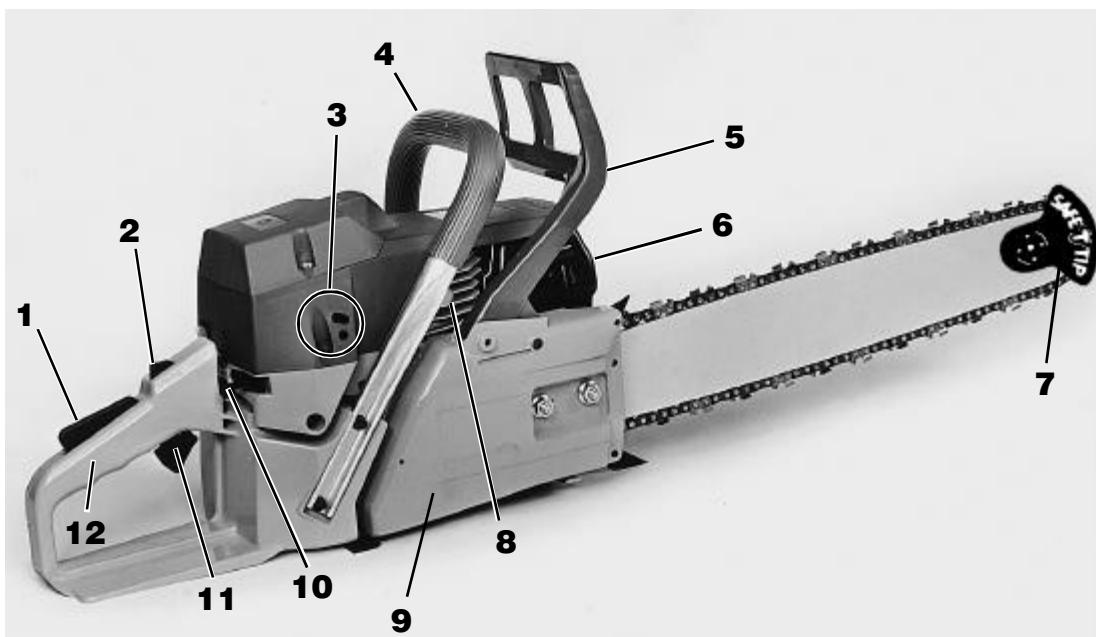

# SAFETY

## Understanding Safety Labels



This symbol indicates Warning, Danger, and Caution.



Wear eye, hearing and head protection when operating this equipment.



The SAFE-T-TIP® Nose Guard on your bar nose prevents kickback.



Your manual contains special messages to bring attention to potential safety concerns, machine damage as well as helpful operating and servicing information. Please read all the information carefully to avoid injury and machine damage.



DANGER! Beware of Kickback.



Wear non-slip, heavy-duty protective gloves when handling the chain saw and saw chain.



Avoid bar nose contact.



Hold saw properly with both hands.

## State and Local Requirements

Your saw is equipped with a temperature limiting muffler, a spark arresting screen and dual bucking spikes in order to comply with the requirements of SAE Recommended Practice J335 and California Codes 4442 and 4443. **All national forest land and land managed by the states of California, Maine, Washington, and Oregon require internal combustion engines to be equipped with a spark arrester screen by law. Other states and federal agencies are enacting similar regulations.**

If you operate a chain saw in a state or locale where such regulations exist, you are legally responsible for maintaining the operating condition of these parts. Failure to do so is a violation of a law. **Spark arrester maintenance is described in the Maintenance-Spark Arresting Muffler Section of the manual.**

### WARNING

**Muffler surfaces are very hot during and after operation of the chain saw, keep all body parts away from the muffler. Serious burns may occur if contact is made with the muffler.**

### WARNING

**Exposure to vibrations through prolonged use of gasoline powered hand tools could cause blood vessel or nerve damage in the fingers, hands, and wrists of people prone to circulation disorders or abnormal swellings. Prolonged use in cold weather has been linked to blood vessel damage in otherwise healthy people. If symptoms occur such as numbness, pain, loss of strength, change in skin color or texture, or loss of feeling in the fingers, hands, or wrists, discontinue the use of this tool and seek medical attention.**

# SAFETY

## Precautions Against Kickback

Kickback is a dangerous reaction that can lead to serious injury. Do not rely only on the safety devices provided with your saw. As a chain saw user, you must take special safety precautions to help keep your cutting jobs free from accident or injury.



**WARNING**



**KICKBACK WARNING**

**KICKBACK** occurs when the moving chain contacts an object at the upper portion of the tip of the guide bar or when the wood closes in and pinches the saw chain in the cut. Contact at the upper portion of the tip of the guide bar can cause the chain to dig into the object and stop the chain for an instant. The result is a lightning fast, reverse reaction which kicks the guide bar up and back toward the operator. If the saw chain is pinched along the top of the guide bar, the guide bar can be driven rapidly back toward the operator. Either of these reactions can cause loss of saw control which can result in serious injury.

Do not rely exclusively upon the safety devices built into your saw. As a chain saw user, you should take several steps to keep your cutting jobs free from accident or injury.

## Basic Safety Precautions

### Push and Pull

The reaction force is always opposite to the direction the chain is moving when wood contact is made. Thus, the operator must be ready to control the PULL (A) when cutting on the bottom edge of the bar, and PUSH (B) when cutting along the top edge.

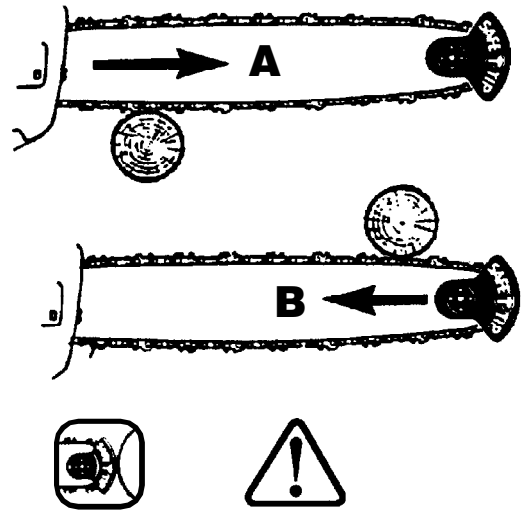

- With a basic understanding of kickback, you can reduce or eliminate the element of surprise. Sudden surprise contributes to accidents.
- Keep a good firm grip on the saw with both hands when the engine is running. Place your right hand on the rear handle and the left hand on the front handle with your thumbs and fingers encircling the chain saw handles. A firm grip together with a stiff left arm will help you reduce kickback and maintain control of the saw.
- Make sure that the area in which you are cutting is free from obstructions. Do not let the nose of the guide bar contact a log, branch, fence, or any other obstruction that could be hit while you are operating the saw.
- **Keep SAFE-T-TIP® Anti-Kickback Nose Guard properly mounted on the guide bar to prevent kickback.**
- Always cut with the engine running at full speed. Fully squeeze the throttle trigger and maintain a steady cutting speed.
- Do not overreach or cut above chest height.
- Follow the sharpening and maintenance instructions for the saw chain.
- Use only the replacement guide bars and low kickback chains specified for your saw.
- Do not adapt your powerhead to a bow guide or use it to power any attachments or devices not listed for your saw.
- Always hold the chain saw with both hands when the engine is running. Use a firm grip with thumbs and fingers encircling the chain saw handles.
- Never operate a chain saw when you are fatigued.
- Keep all parts of your body away from the saw chain when the engine is running.
- Always carry the chain saw with the engine stopped and chain brake engaged, the guide bar and saw chain to the rear, and the muffler away from your body. When transporting your chain saw, use the appropriate guide bar scabbard.
- Apply chain brake prior to any repositioning of the operator in the cutting area.
- Always use caution when handling fuel. Move the chain saw at least 10 feet (3m) from the fueling point before starting the engine.
- Do not operate a chain saw with one hand! Serious injury to the operator, helpers, bystanders, or any combination of these persons may result from one-handed operation. A chain saw is intended for two-handed use.
- Never let anyone use your chain saw who has not received adequate instructions in its proper use. This applies to rentals as well as privately owned saws. Keep the handles dry, clean, and free of oil or fuel mixture.
- Before you start the engine, make sure the saw chain is not contacting any object.
- Shut off the engine before setting down the saw. Do not leave the engine running unattended.
- As an additional safety precaution, apply the chain brake prior to setting down the saw.
- Operate the chain saw only in well ventilated areas.

### ATTENTION

Your Chain Saw has been fully factory tested. It is normal to find some slight oil residue on the saw.

# SAFETY

## Safety Apparel

- Wear snug fitting clothing. Do not wear scarves, jewelry, neckties, or other loose fitting clothing, which could be drawn into the engine or catch the chain or underbrush. Wear overalls, jeans or chaps made of cut resistant material or ones that contain cut resistant inserts.
- Wear non-slip safety footwear.
- Wear non-slip, heavy duty gloves to improve your grip and to protect your hands.
- Wear eye, hearing, and head protection when operating this equipment.

## Kickback

**KICKBACK (A)** occurs when the moving chain contacts an object at the **Kickback Danger Zone (B)** of the guide bar zone. The result is a lightning fast, reverse reaction which kicks the guide bar up and back towards the operator. This reaction can cause loss of control which can result in serious injury.

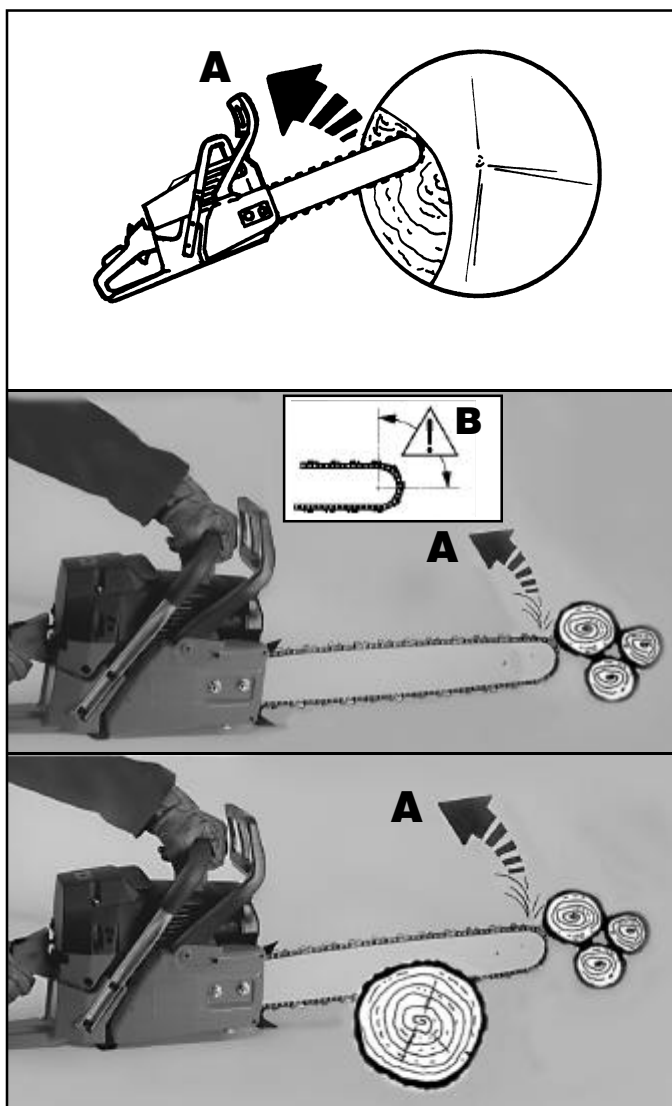

## Refueling (DO NOT SMOKE!)

- **To reduce the risk of fire and burn injury, handle fuel with care. It is highly flammable.**
- Mix and store fuel in a container approved for gasoline.
- Mix fuel outdoors where there are no sparks or flames.
- Select bare ground, stop engine, and allow to cool before refueling.
- Loosen fuel cap slowly to release pressure and to keep fuel from escaping around the cap.
- Tighten fuel cap securely after refueling.
- Wipe spilled fuel from the unit. Move 10 feet (3m) away from refueling site before starting engine.
- Never attempt to burn off spilled fuel under any circumstances.

## Maintenance

- Never operate a chain saw that is damaged, improperly adjusted, or is not completely and securely assembled. Be sure that the saw chain stops moving when the throttle control trigger is released. If the saw chain moves at idle speed, the carburetor may need adjusting, see Operation-Carburetor Adjusting Section. If the saw chain still moves at idle speed after adjustment has been made, contact a John Deere Servicing Dealer for adjustment and discontinue use until the repair is made.

### ⚠ WARNING

All chain saw service, other than items in the Operator's Manual maintenance instructions, should be performed by competent chain saw service personnel. (If improper tools are used to remove the flywheel or clutch, or if an improper tool is used to hold the flywheel in order to remove the clutch, structural damage to the flywheel could occur which could subsequently cause the flywheel to burst and serious injury could result).

## In The Cutting/Work Area

- Do not operate a chain saw in a tree.
- Keep bystanders and animals out of the work area. Do not allow other persons to be nearby during starting or cutting with the chain saw.
- Never start cutting until you have a clear work area, secure footing, and a planned retreat path from the falling tree.
- Use extreme caution when cutting small size brush and saplings, because slender material may catch the saw chain and be whipped toward you or pull you off balance.
- When cutting a limb that is under tension, be alert for springback so that you will not be struck when the tension in the wood fibers is released.
- Do not cut from a ladder, this is extremely dangerous. Leave this operation for professionals.

# SAFETY

## Understanding Your Chain Saw Safety Devices

### Safe-T-Tip® Anti-Kickback Nose Guard

The SAFE-T-TIP® (A) prevents kickback from happening, because it covers the tip of the bar where kickback is generated. Inexperienced persons should never attempt any kind of cutting where the SAFE-T-TIP® would have to be removed from the bar tip.

Those users, such as professional loggers, who may need to draw the tip through the cut, make boring cuts, or cut logs bigger than the bar length should replace the SAFE-T-TIP® as soon as those cuts are complete. When cutting with it removed, the user must rely on careful use of the proper techniques as shown in the manual to avoid kickback.

**NOTE:** See Maintenance-Bar and Chain Section, for installing the Safe-T-Tip® nose guard.

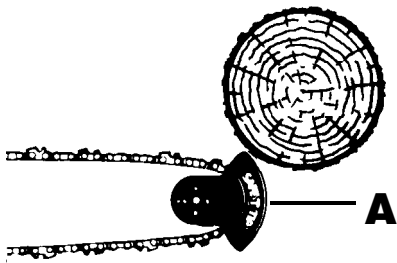

### Low Kickback Saw Chain

The rakers (depth gauges) ahead of each cutter can minimize the force of a kickback reaction by preventing the cutters from digging in too deeply at the kickback zone. Only use replacement chain that is equivalent to original chain or has been certified as low kickback chain per ANSI B175.1.

Low kickback saw chain is chain that has met the kickback performance requirements of ANSI B175.1 - 1991 (American National Standard for Power Tools - Gasoline-Powered Chain Saws-Safety Requirements) when tested on the representative sample of chain saws below 3.8 c.i.d. specified in ANSI B175.1 - 1991.

### Guide Bars

Generally, guide bars with small radius tips have somewhat lower kickback potentials.

John Deere gasoline saws meet the kickback-reduction requirements of ANSI B175.1 without requiring small radius tip bars. When making a replacement be sure to order one of the JOHN DEERE bars listed for your saw in this operator's manual. The proper size SAFE-T-TIP® nose guard comes installed on the bar. Use only guide bars that have a provision for mounting the SAFE-T-TIP®.

## Chain Brake

Chain brakes are designed to rapidly stop the chain from rotating. When the chain brake lever / hand guard is pushed toward the bar, the chain should stop immediately. A chain brake does not prevent kickback.

### B) RUN POSITION

### C) BRAKE POSITION

Chain brake should be cleaned and tested daily. Clean the chain brake per the Maintenance-Chain Brake Section and test per the Operation-Chain Brake Operation Section.

#### ⚠ WARNING

Even with daily cleaning of the mechanism, the dependability of a chain brake to perform under field conditions cannot be certified. Keep the Safe-T-Tip® nose guard on your saw's guide bar, and use proper cutting techniques.

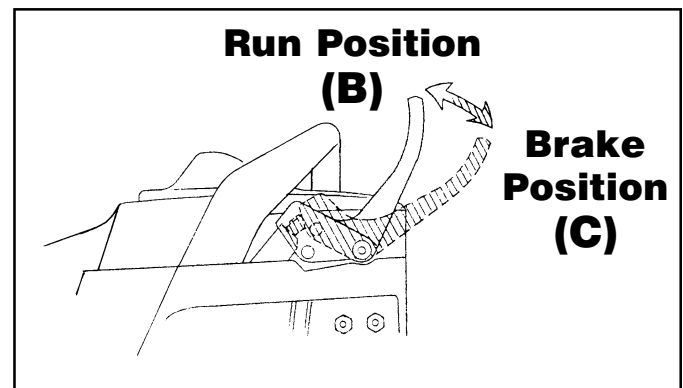



# ASSEMBLY

## Assembling the Bar and Chain

1. Ensure that the chain brake is not set by pulling the chain brake lever / hand guard towards the front handle as shown in Illustration (A). Refer to Safety-Chain Brake and Operation-Chain Brake Sections for additional information.
2. Remove the two (2) bar nuts (B) and the clutch cover (C).
3. **Remove and discard the plastic shipping spacer (D) that has been installed on the bar studs in place of the bar for shipping purposes.**
4. Adjust the chain tensioning pin (E) fully towards the rim sprocket (F) using the chain tensioning screw (G).

### ⚠ WARNING

Check the chain tension frequently when operating the chain saw. Never touch or adjust the chain while the motor is running. The saw chain is very sharp, always wear protective gloves when performing maintenance to the chain.

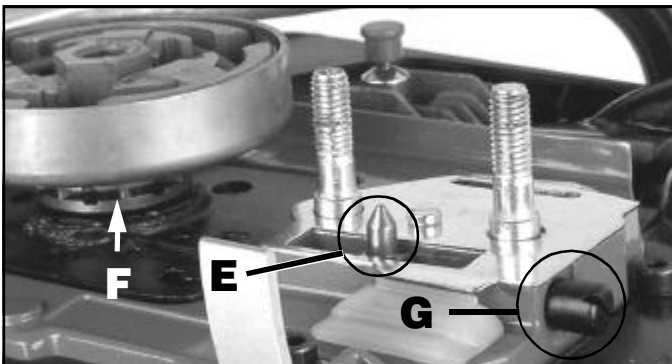
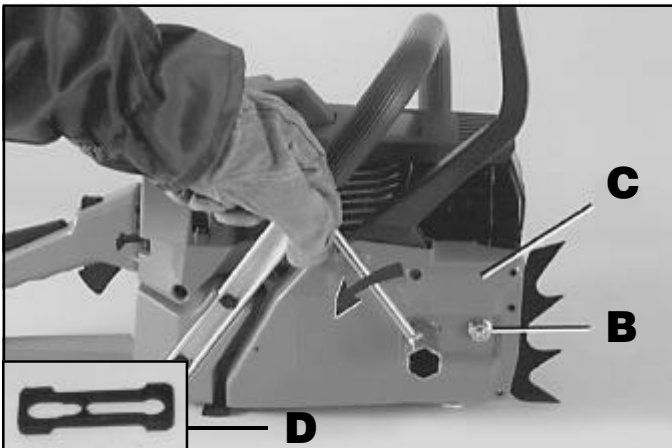

5. The guide bar contains a bar stud slot (H) that fits over the bar studs. The guide bar also contains two chain tensioning pin holes (J) which fit over the chain tensioning pin and two lubrication holes (K). The bar is reversible and either tensioning pin hole may be utilized with the chain tensioning pin.
6. Place the guide bar (L) onto the bar studs (M) so that the chain tensioning pin (E) fits into the chain tensioning pin hole.

### ⚠ CAUTION

Failure to assure that the chain tensioning pin is in the chain tensioning pin hole will result in severe damage to the chain saw during reassembly of the clutch cover.

7. Position the bar tip through the chain loop as shown in Illustration (N).
8. Fit the chain (P) over the rim sprocket (F) and into bar groove. The cutters on the top of the guide bar should face toward the bar tip, in the direction of the chain rotation. See insert (Q) in Illustration below.

### ⚠ CAUTION

Severe damage can occur to the rim sprocket, clutch drum, guide bar and chain, if the chain is not correctly seated into the rim sprocket.

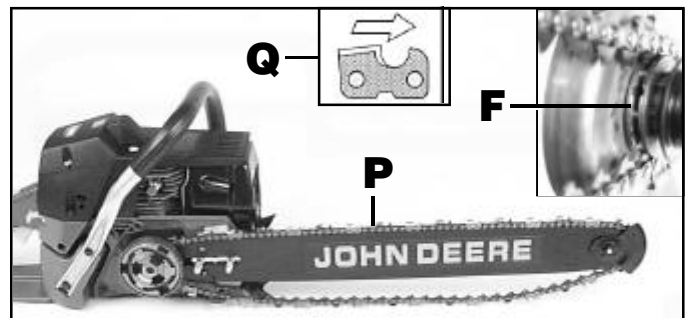
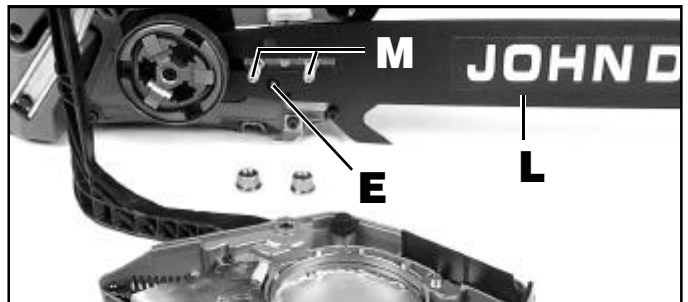
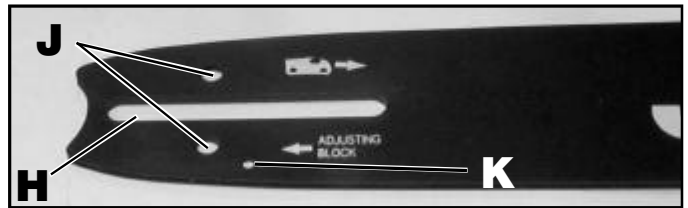

## ASSEMBLY

9. Replace the clutch cover (C) and install the two (2) bar nuts (B). Tighten the bar nuts finger tight only, see Illustration (R). The bar must be free to move for tension adjustment.

**NOTE:** If the clutch cover does not slide on freely, check that the chain brake is not engaged. To disengage chain brake with clutch cover removed, grasp clutch cover as shown in Illustration (S) and pull back on chain brake lever / hand guard.

10. Remove all slack from chain by turning the chain tensing screw (G) clockwise, assuring that the chain seats into the bar groove during tensing.
11. Lift the tip of the guide bar up to check for sag, see illustration (T). Release the tip of the guide bar, and turn the chain tensing screw (G) 1/2 turn clockwise. Repeat this process until sag (U) does not exist.
12. Hold the tip of the guide bar up and tighten the bar nuts securely as shown in Illustration (V).
13. Chain is correctly tensioned when there is no slack on the underside of the guide bar, the chain is snug, but it can be turned by hand without binding, see Illustration (W). Ensure that the chain brake is not set.

**NOTE:** If chain is too tight, it will not rotate. Loosen bar nuts slightly and turn adjusting screw 1/4 turn counterclockwise. Lift the tip of the guide bar up and retighten bar nuts.

### WARNING

Check the chain tension frequently when operating the chain saw. Never touch or adjust the chain while the motor is running. The saw chain is very sharp, always wear protective gloves when performing maintenance to the chain.

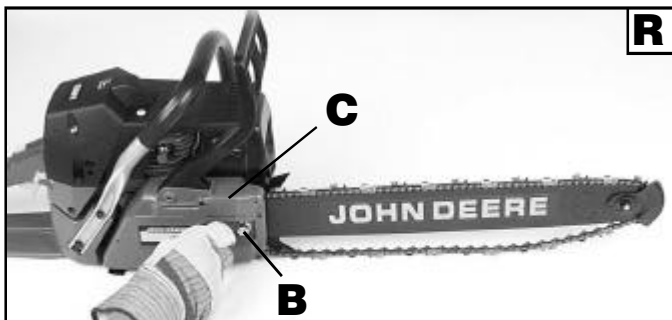
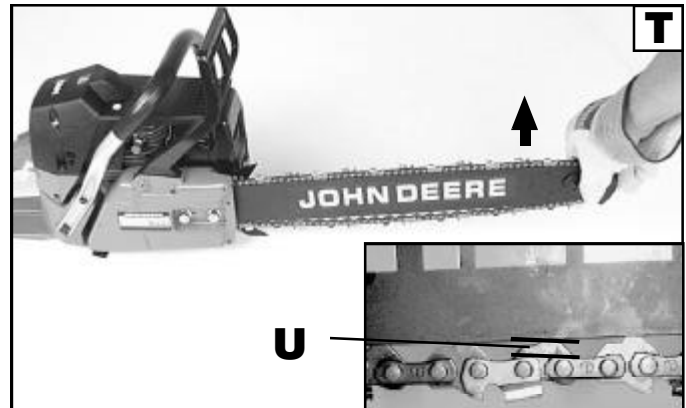
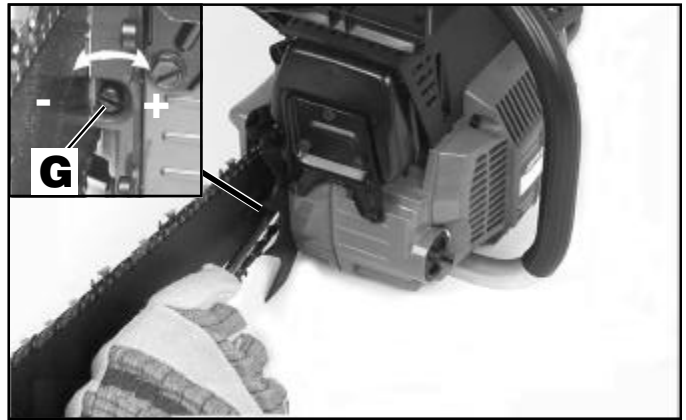

# OPERATION

## Chain Tension

### ⚠ WARNING

Never touch or adjust the chain while the motor is running. The saw chain is very sharp, always wear protective gloves when performing maintenance to the chain.

1. Stop the engine before setting the chain tension. Make sure the guide bar nuts are loose, turn the chain tensioning screw **clockwise** to tension the chain. Refer to Assembly-Assembling the Bar and Chain Section.

A cold chain is correctly tensioned when there is no slack on the underside of the guide bar, the chain is snug, but it can be turned by hand without binding.

2. Chain must be re-tensioned whenever the flats (A) on the drive link tangs hang out of the bar groove. See Illustration (B).
3. During normal saw operation, the temperature of the chain will increase. The drive link tangs of a correctly tensioned warm chain will hang approximately .050 (1.25 mm) out of the bar groove. See Illustration (C). To help determine the correct warm chain tension, the tip of the combination wrench (D) can be used as a guide.

### ⚠ CAUTION

Chain tensioned while warm, may be too tight upon cooling. Check the "cold tension" before next use.

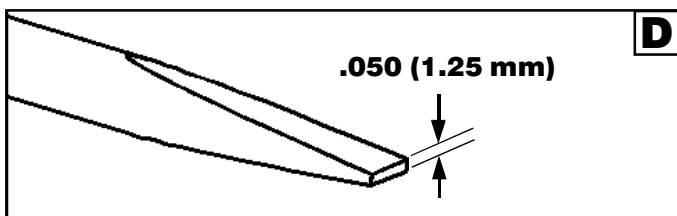
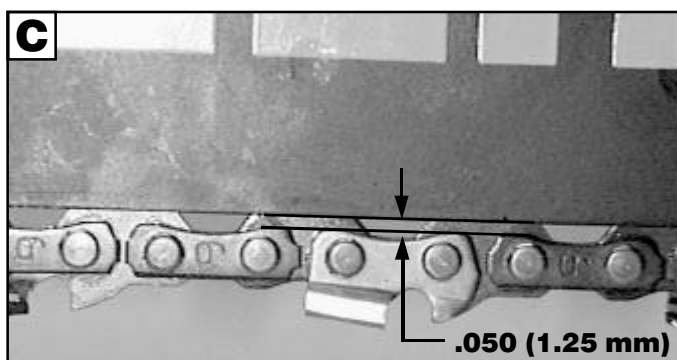
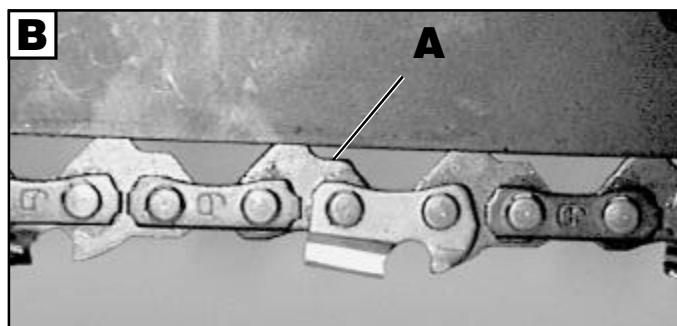

## Breaking-in the Chain

New chains will stretch and must be tightened frequently. Lift the chain out of the bar groove and lubricate the bar groove with additional oil, see Illustration (E). Place the chain saw on a piece of cardboard or scrap plywood. Start the chain saw (refer to the Operation-Starting Engine Section) and allow it to run at moderate speed for approximately one (1) minute. Stop the engine. Check that the oil pump is working properly. Safe-T-Tip® anti-kickback device and the cardboard should have excess oil from the chain rotation if the oil pump is working properly, see Illustration (F). Adjust the chain tension (refer to Operation-Chain Tension Section). Start the saw again and make a few cuts in a log to heat up the chain. Stop the engine and re-adjust chain again. Repeat this process until the chain retains proper warm tension adjustment as shown in Illustration (C) in Operation-Chain Tensioning Section. Do not touch the ground with the chain.

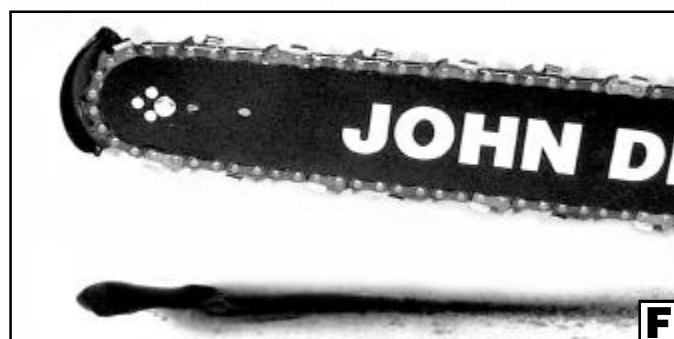

## Bucking Spike

### ⚠ WARNING

Your chain saw is fitted with dual bucking spikes (G). The bucking spikes are very sharp and can cause injury. Be extremely careful when working near the bucking spike. Removal of one of both bucking spikes will violate the saws compliance of SAE J335 and other standards. See Safety-State and Local Requirements.



# OPERATION

## Fueling

This product is powered by a 2-cycle engine and requires pre-mixing gasoline and 2-cycle oil. Pre-mix unleaded gasoline and 2-cycle engine oil in a clean container approved for gasoline.

**RECOMMENDED FUEL:** THIS ENGINE IS CERTIFIED TO OPERATE ON UNLEADED GASOLINE INTENDED FOR AUTOMOTIVE USE WITH AN OCTANE RATING OF 87  $([R + M] / 2)$  OR HIGHER.

Mix **JOHN DEERE Premium Exact Mix™** Oil with gasoline according to the instructions on the package. If **Premium Exact Mix™** oil is not available, use a high quality 2-cycle engine oil, mixed at 2.6 oz. per gallon (US).

DO NOT USE AUTOMOTIVE OIL OR 2-CYCLE OUTBOARD OIL.

**NOTE:** **Premium Exact Mix™** fuel mix contains a fuel stabilizer and will stay fresh up to 30 days. DO NOT mix quantities larger than usable in a 30 day period. A 2-cycle oil containing a fuel stabilizer is recommended.

## Fuel Mixture

### Premium Exact Mix™ (50:1)

Gasoline	Oil
1 gallon (US) .....	2.6 oz.
1 Liter .....	20cc (20 ml)

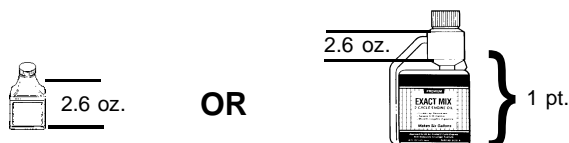

## Filling the Tank

### ⚠ WARNING

Always shut off engine before fueling. Never add fuel to a machine with a running or hot engine. Move at least 10 feet (3m) from refueling site before starting engine. **DO NOT SMOKE!**

Refer to the Safety-Refueling Section for additional Safety Precautions.

1. Clean surface around fuel cap to prevent contamination.
2. Loosen fuel cap slowly.

3. Carefully pour fuel mixture into the tank. Avoid spillage.
4. Prior to replacing the fuel cap, clean and inspect the gasket.
5. Immediately replace fuel cap and hand tighten. Wipe up any fuel spillage.
6. It is normal for smoke to be emitted from a new engine during and after first use.

### ⚠ WARNING

Check for fuel leaks, if any are found, correct before use.



## Chain Oil System

1. Use **JOHN DEERE Bar and Chain Oil**. It is designed for chains and chain oilers and is formulated to perform over a wide temperature range with no dilution required. If not available, use any new SAE-30 weight engine oil.

**NOTE:** Do not use dirty, used or otherwise contaminated oils. Damage may occur to the oil pump, bar, or chain.

2. Fill the oil tank every time engine is fueled.
3. The automatic oil pump is a positive displacement pump operated through gears driven off the clutch drum assembly. The pump will not oil at idle speeds.
4. Chain saw should use approximately one tank of oil per tank of fuel.



# OPERATION

## Starting the Engine

### WARNING

Keep body to the left of the chain line. Never straddle the saw or chain, or lean over past the chain line.

- Place the chain saw on level ground and ensure that no objects or obstructions are in immediate vicinity which could come in contact with the bar and chain. Hold the front handle firmly with the left hand and put your right foot onto the base of the rear handle, see illustration (A).
- Set the chain brake by pushing the chain brake lever / hand guard forward (towards the bar), to the Brake Position as shown in Illustration (B). Refer to Safety-Chain Brake and Operation-Chain Brake Sections for additional information.
- Move the ignition switch (C) to the start position "I".
- Pull the choke lever (D) to the fully extended position (I-I / Full Choke), as shown in Illustration (E). Depress the throttle trigger lockout (F) and squeeze the throttle trigger (G), depress the half-throttle lock button (H) with your thumb and release the throttle trigger (G). This sets the throttle trigger to the half-throttle position.
- Depress the compression relief valve (J). Pull the starter rope until the first firing of the engine is heard (no more than five (5) pulls), a new unit may require additional pulls.

**NOTE: Compression relief valve automatically resets after the first firing.**

- Push the choke lever (D) completely in to the engine run position, as shown in Illustration (E).
- Depress the compression relief valve (J) and pull the starter rope until the engine starts.
- Immediately after the engine has started, depress the throttle trigger lockout (F), quickly squeeze and release the throttle trigger (H). This releases the throttle trigger from the half-throttle position and lets the engine idle. Place chain brake lever / hand guard into the run position as shown in Illustration (B). Refer to Safety-Chain Brake and Operation-Chain Brake Sections for additional information.

### NOTE - STARTING WARM ENGINE:

Follow above starting instructions, but do not use the full choke position for start up.

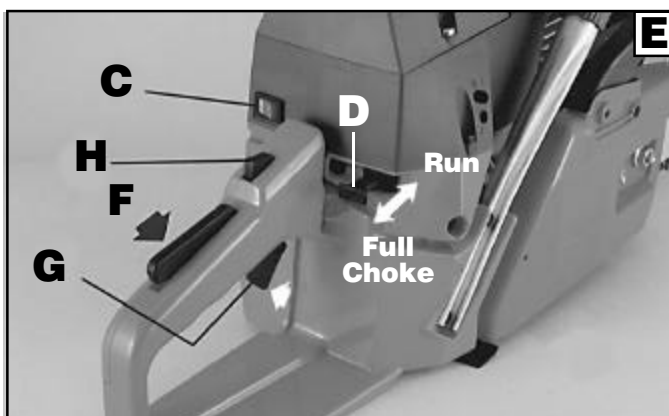

## Breaking-in the Engine

Engine break-in period is approximately 20 hours or 30 tanks of fuel.

During this period avoid using the chain saw at prolonged high-speed operation.

## Stopping the Engine

Release the throttle trigger (G) and let the engine return to idle. To stop the engine, move the ignition switch (C) to the "STOP" stop position. Do not put the chain saw on the ground when the chain is still moving. For additional safety, set the chain brake when the saw is not in use.

In the event that the "STOP" stop switch will not function, pull the choke lever out to the fully extended position (I-I / Full Choke) to stop the engine.

## Carburetor Adjustment

Before adjusting the carburetor, clean the starter cover vents as shown in Illustration (K), and air filter as shown in Illustration (L), refer to Operation-Starting Unit and Maintenance-Air Filter Sections for details. Allow the engine to warm up prior to carburetor adjustment.

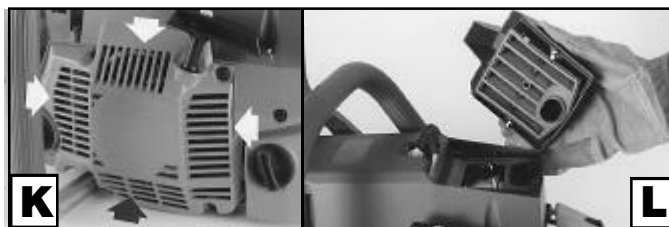
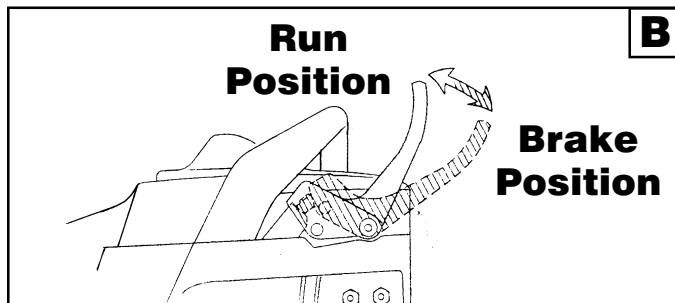

# OPERATION

## Carburetor Adjustment - Cont'd

This engine is designed and manufactured in order to comply with EPA (Environmental Protection Agency) Phase 1 regulations. The carburetor is factory set and should not require adjusting. The carburetor will permit only limited adjustment of the "L" (Low Jet) and "H" (High Jet) needles. Any adjustment should be done by a John Deere Servicing Dealer.

Under no circumstances should the "L" (Low Jet) and "H" (High Jet) needles be forced outside the range of adjustment.

### WARNING

**Serious damage can occur to the engine if improper adjustments are made to the "L" and "H" needles. Do not force the "L" and "H" needles outside the adjustment range!**

## Idle Speed Adjustment

- If the engine starts, runs, and accelerates but will not idle; turn the idle speed screw "T" clockwise to increase idle speed.
- If the chain turns at idle, turn the idle speed screw "T" counterclockwise to reduce the idle RPM and stop the chain movement. If the saw chain still moves at idle speed, contact a John Deere Servicing Dealer for adjustment and discontinue use until the repair is made.

### WARNING

**THE SAW CHAIN SHOULD NEVER TURN AT IDLE. Turn the idle speed screw "T" counterclockwise to reduce the idle RPM and stop the chain, or contact a John Deere Servicing Dealer for adjustment and discontinue use until the repair is made.**

**Serious personal injury may result from the saw chain turning at idle.**

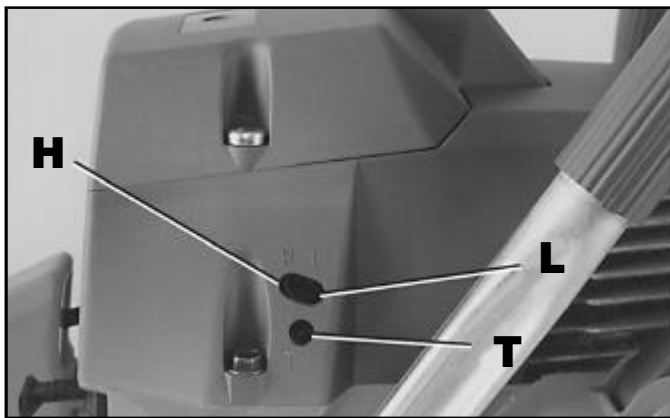

### WARNING

**Weather conditions and altitude may affect carburetion. Do not allow bystanders close to the chain saw while adjusting the carburetor.**

## Chain Brake Operation

**Refer to Safety-Chain Brake Section before use.**

The chain brake **Run Position (A)** and **Brake Position (B)** are illustrated below.

The chain brake operating condition should be checked prior to each use as follows:

1. Start the engine and grasp front and rear handles securely with both hands.
2. Pull the throttle trigger to bring the chain saw up to full speed. Using the back of your left hand, engage the chain brake by pushing the chain brake lever / hand guard toward the bar while the chain is rotating rapidly, see illustration (C).
3. The chain brake should engage and stop the chain immediately, if not, take the saw to a John Deere Servicing Dealer for repair and discontinue use until the repair is made.
4. Reset the chain brake back into the run position by grasping the guide bar side (right side from operator's position) of the chain brake lever / hand guard and pull toward the front handle until an audible click is heard. See Illustration (D).

### WARNING

**If chain brake does not stop the chain immediately, take the saw to a John Deere Servicing Dealer for repair prior to use.**

### Run Position (A)

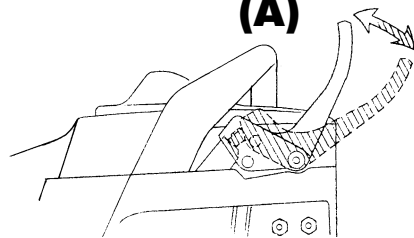

### Brake Position (B)



# OPERATION

## Preparation for Cutting

### Proper Grip on Handles

Refer to Safety Section for appropriate Safety Equipment.

1. Wear non-slip gloves for maximum grip and protection.
2. Maintain a proper grip (A) on the saw whenever the engine is running. The fingers should encircle the handlebar and the thumb is wrapped under the handlebar. This grip is least likely to be broken (by a kickback or other sudden reaction of the saw). Any grip in which the thumb and fingers are on the same side of the handle (B), is dangerous because a slight kick of the saw can cause loss of control.



3. Hold the saw firmly with both hands. Always keep your LEFT HAND on the front handlebar and your RIGHT HAND on the rear (throttle) handle as shown in Illustration (C), so that your body is to the left of the chain line. Never use a cross-handed grip, or any stance which would place your body or arm across the chain line.



### Proper Cutting Stance

- Weight should be balanced on both feet - feet on solid ground.
- Keep arm with elbow locked in a "straight arm" position (D) to withstand any kickback force.
- Your body should always be to the left of the chain line (E).
- Thumb on underside of handlebar (F).

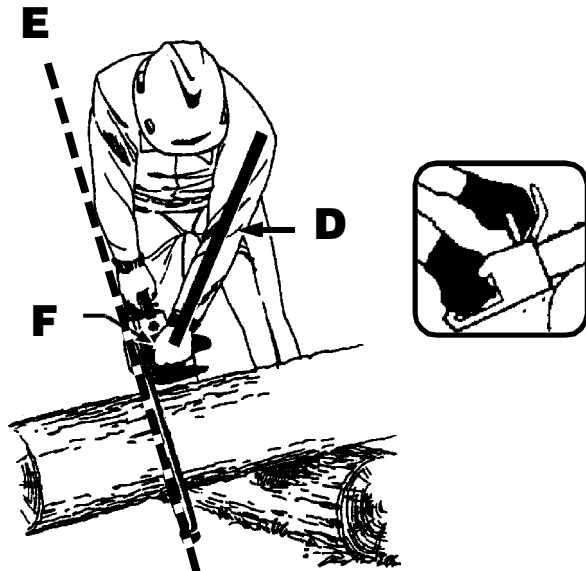

## Basic Cutting Procedure

Practice cutting a few small logs using the following technique to get the "feel" of using your saw before you begin a major sawing operation.

1. Take the proper stance in front of the wood with the saw idling.
2. Accelerate the engine to full throttle just before entering the cut by squeezing the throttle trigger.
3. Begin cutting with the saw against the log.
4. Keep the engine at full throttle the entire time you are cutting.
5. Allow the chain to cut for you; exert only light downward pressure. If you force the cut, damage to the bar, chain, or engine can result.
6. Release the throttle trigger as soon as the cut is completed, allowing the engine to idle. If you run the saw at full throttle without a cutting load, unnecessary wear or damage can occur to the chain, bar, and engine.
7. Do not put pressure on the saw at the end of the cut.

## Work Area Precautions

- Cut only wood or materials made from wood; no sheet metal, no plastics, no masonry, no non-wood building materials.
- Never allow children to operate your saw. Allow no person to use this chain saw who has not read this Operator's Manual or received adequate instructions for the safe and proper use of this chain saw.
- Keep everyone - helpers, bystanders, children, and animals a safe distance from the cutting area. During felling operations, the safe distance should be a least twice the height of the largest trees in the felling area. During bucking operations, keep a minimum distance of 15 feet (4.5m) between workers.

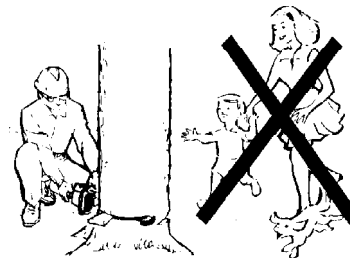

- Always cut with both feet on solid ground to prevent being pulled off balance.
- Do not cut above chest height, as a saw held higher is difficult to control against kickback forces.
- Do not fell trees near electrical wires or buildings. Leave this operation for professionals.
- Cut only when visibility and light are adequate for you to see clearly.

# OPERATION

## Tree Felling

### Unusual Hazardous Tree Felling Conditions

- Do not fell trees during periods of high wind or heavy precipitation. Wait to do your cutting until the hazard has ended.
- Do not cut down trees having an extreme lean or large trees that have rotten limbs, loose bark, or hollow trunks. Have these trees pushed or dragged down with heavy equipment, then cut them up.

**⚠ WARNING**

Do not cut trees that have an extreme lean or hollow trunks. Proper notching and back cutting cannot be performed on trees with extreme lean or hollow trunks. Have these trees dragged down with heavy equipment prior to cutting.

**⚠ WARNING**

Do not cut trees near electrical wires or buildings.

**⚠ WARNING**

Check the tree for damaged or dead branches that could fall and hit you during felling.

**⚠ WARNING**

Periodically glance at the top of the tree during the backcut to assure the tree is going to fall in the desired direction.

**⚠ WARNING**

If the tree starts to fall in the wrong direction, or if the saw gets caught or hung up during the fall, leave the saw and save yourself!

1. Pick your escape route (or routes in case the intended route is blocked). Clear the immediate area around the tree, and make sure there are no obstructions in your planned path of retreat. Clear path of safe retreat (A) 45° from planned line of fall (B).
2. Consider the force and direction of the wind, the lean and balance of the tree, and the location of large limbs. These things influence the direction in which the tree will fall. Do not try to fell a tree along a line different from its natural line of fall.

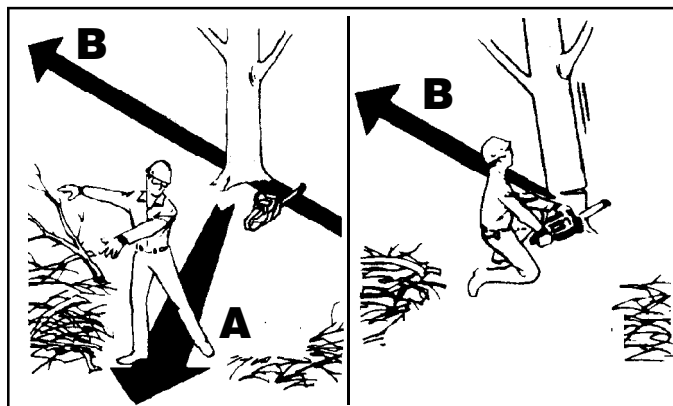

3. Cut a notch (C) about 1/3 the diameter of the trunk in the side of the tree. Make the cuts of the notch so they intersect at a right angle to the line of fall. This notch should be cleaned out to leave a straight line. To keep the weight of the wood off the saw, always make the lower cut of the notch before the upper cut.
4. The backcut is always made level and horizontal, and at a minimum of 2 inches (5 cm) above the horizontal cut of the notch (D).
5. Never cut through to the notch. Always leave a band of wood between the notch and back cut (approximately 2 inches (5 cm) or 1/10 the diameter of the tree). This is called "hinge" (E) or "hingewood." It controls the fall of the tree and prevents slipping or twisting or shoot-back of the tree off the stump.
6. On large diameter trees, stop the back cut (F) before it is deep enough for the tree to either fall or settle back on the stump. Then insert soft wooden or plastic wedges (G) into the cut so they do not touch the chain. The wedges can be driven in, little by little, to help jack the tree over.

**NOTE:**

When bucking or felling with a wedge, it may be necessary to remove the Safe-T-Tip® anti-kickback device to allow the bar to be drawn through the cut. After the cut is complete, the tip should be replaced immediately.

7. As tree starts to fall, stop the engine and put saw down immediately. Retreat along cleared path, but watch the action in case something falls your way.

**⚠ WARNING**

Never cut through to the notch when making a backcut. The hinge controls the fall of the tree, this is the section of wood between the notch and backcut.

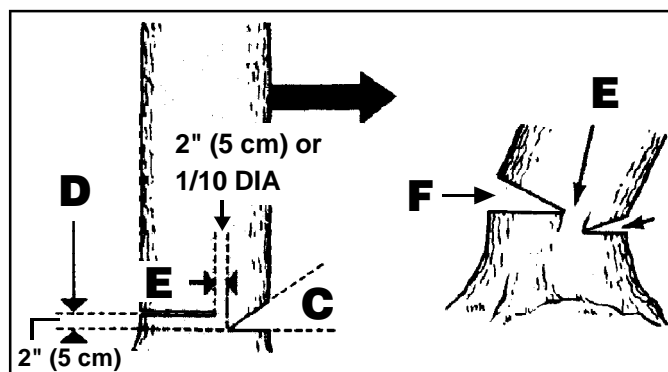



# OPERATION

## Buttress Roots

A buttress root is a large root extending from the trunk of the tree above ground. Large buttress roots should be removed prior to felling. Make the vertical cut (A) into the buttress first, followed by the horizontal cut (B). Remove the resulting loose section (C) from the work area. Utilize the proper instructions from the Operation-Tree Felling section of the manual after the large buttress roots have been removed.

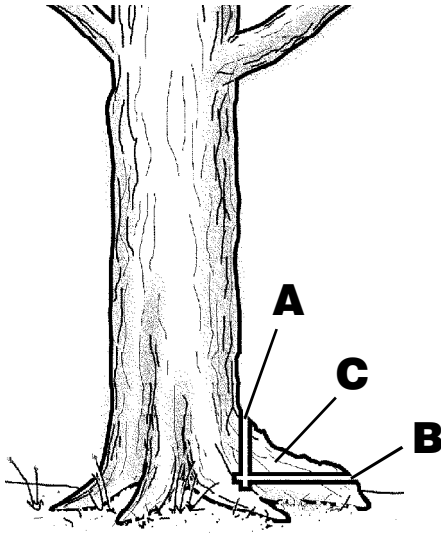

## Bucking

Bucking is the term used for cutting a fallen tree to the desired log length.

- Cut only one log at a time.
- Support small logs on a saw horse or another log while bucking.
- Keep a clear cutting area. Make sure that no objects can contact the guide bar nose and chain during cutting, this can cause kickback (D). To avoid the danger, keep the Safe-T-Tip® anti-kickback device attached while cutting.

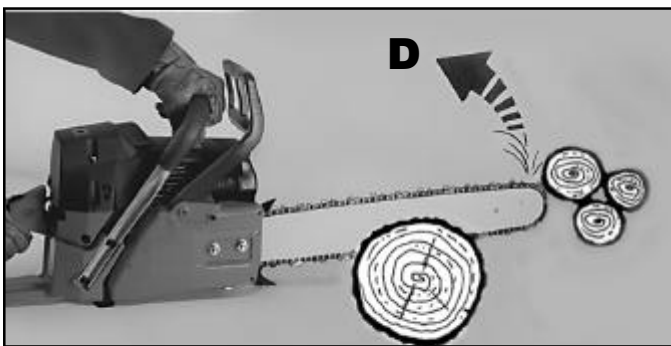

- During bucking operations always stand on the uphill side so that the cut-off section of the log can not roll over you.
- Sometimes it is impossible to avoid pinching (with just standard cutting techniques) or difficult to predict which way a log will settle when cut. To avoid pinching while cutting, review the following sections, Bucking with a Wedge and Logs Under Stress.

## Bucking with a Wedge

If the wood diameter is large enough for you to insert a soft bucking wedge (E) without touching the chain, you should use the wedge to hold the cut open to prevent pinching.

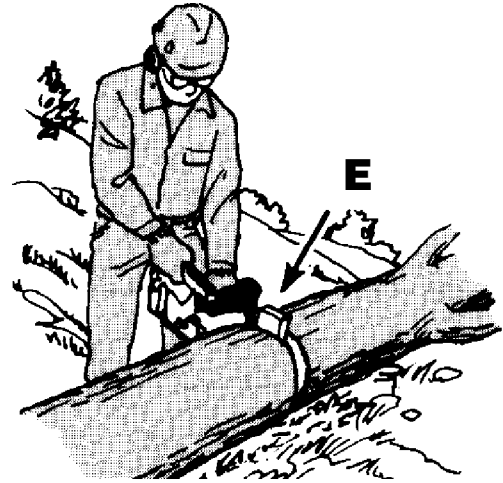

### NOTE:

When bucking or felling with a wedge, it may be necessary to remove the Safe-T-Tip® anti-kickback device to allow the bar to be drawn through the cut. After the cut is complete, the tip should be replaced immediately.

## Logs Under Stress

- Make the first bucking cut (F) 1/3 of the way through the log and finish with a 2/3 cut (G) on the opposite side. As the log is being cut, it will tend to bend. The saw can become pinched or hung in the log if you make the first cut deeper than 1/3 of the diameter of the log.

### Log Supported at One End:

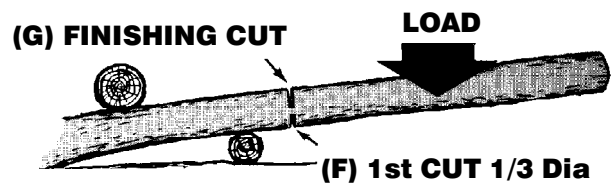

### Log Supported at Both Ends:

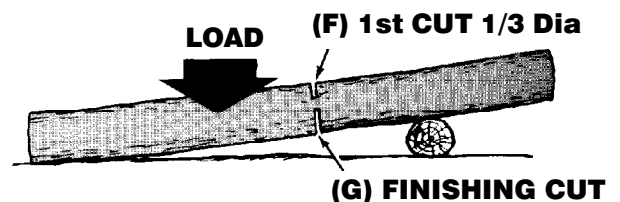

Give special attention to logs under stress to prevent the bar and chain from pinching.

# OPERATION

## Types of Cutting Used

### Overbucking

Begin on the top side of the log with the bottom of the saw against the log; exert light pressure downward.

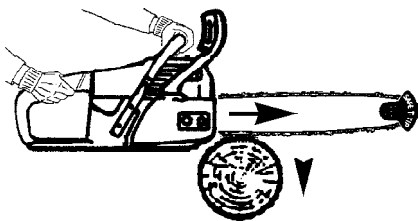

### Underbucking

Begin on the under side of the log with the top of the saw against the log; exert light pressure upward. During underbucking, the saw will tend to push back at you. Be prepared for this reaction and hold the saw firmly to maintain control.

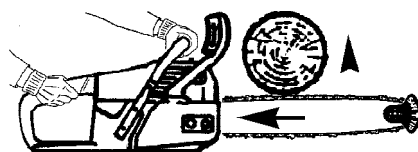

- When pruning trees it is important not to make the flush cut next to the main limb or trunk until you have cut off the limb further out to reduce the weight. This prevents stripping the bark from the main member. Underbuck the branch 1/3 through for your first cut, your second cut should overbuck to drop the branch off. Now make your finishing cut smoothly and neatly against the main member so the bark will grow back to seal the wound.

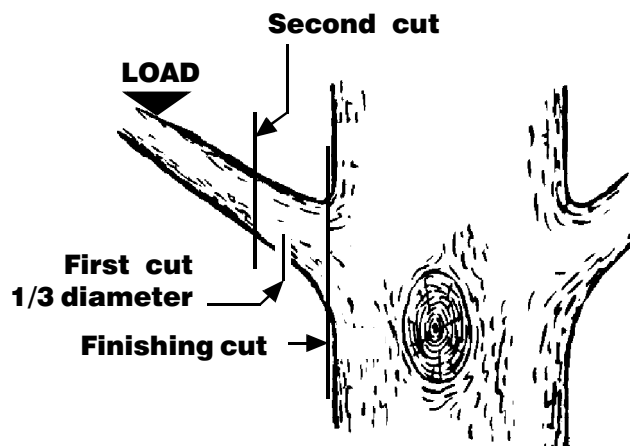

## Limbing and Pruning

- Work slowly, keeping both hands on the saw with a firm grip. Maintain secure footing and balance.
- Keep the tree between you and the chain while limbing (A). Cut from the side of the tree opposite the branch you are cutting.
- Do not cut from a ladder, this is extremely dangerous. Leave this operation for professionals.
- Do not cut above chest height as a saw held higher is difficult to control against kickback.

### ⚠ WARNING

Never climb into a tree to limb or prune. Do not stand on ladders, platforms, a log or in any position which can cause you to lose your balance or control of the saw.

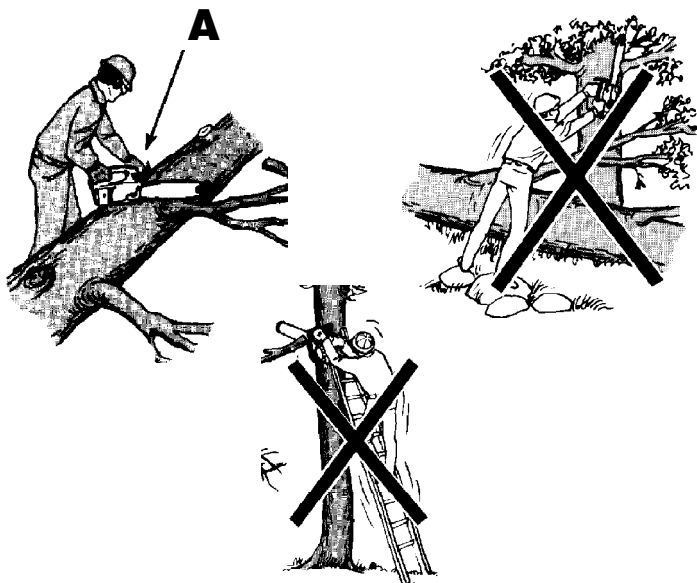

⚠ WARNING  
If the limbs to be pruned are above chest height, hire a professional to perform the pruning.

## Springpoles

A springpole (B) is any log, branch, rooted stump, or sapling which is bent under tension by other wood so that it springs back if the wood holding it is cut or removed. On a fallen tree, a rooted stump has a high potential of springing back to the upright position during the bucking cut to separate the log from the stump. Watch out for springpoles. They are potentially dangerous.

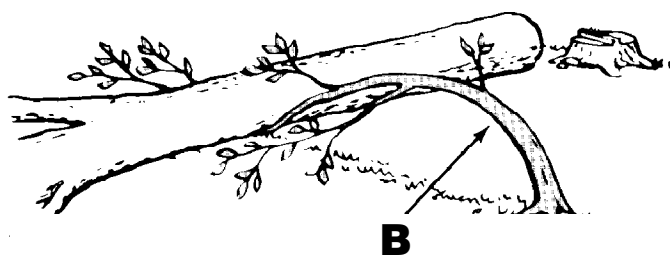

### ⚠ WARNING

Springpoles are dangerous and could strike the operator, causing the operator to lose control of the chain saw. This could result in severe or fatal injury to the operator.

# MAINTENANCE

## Maintenance Chart

Please note that the following maintenance intervals apply for normal operating conditions only. If you daily work requires longer than normal or harsh cutting conditions are present the suggested intervals should be shortened accordingly.		Before Each Use	After Each Refueling Stop	After Finishing Daily Work	Weekly	Monthly	If Damaged or Faulty	As Required
Complete Machine	Inspect (Leaks, Cracks, and Wear)	X	X					
	Clean			X				
Controls (Ignition Switch, Choke Lever, Throttle Trigger, Trigger Interlock)	Check Operation	X	X					
Chain Brake	Check Operation	X	X					
	Clean and Oil				X			
	Check by John Deere Dealer						X	X
Fuel Tank	Inspect (Leaks, Cracks, and Wear)	X	X					
	Clean					X		
Oil Tank	Inspect (Leaks, Cracks, and Wear)	X	X					
	Clean					X		
Fuel Filter	Inspect				X			
	Clean, Replace Filter Element						X	Every 6 Months
Chain Lubrication	Check Output	X	X					
Saw Chain	Inspect (Damage, Sharpness, and Wear)	X	X					
	Check Tension	X	X					
	Sharpen (Check Gauge Depth)						X	X
Guide Bar	Inspect (Damage and Wear)	X	X					
	Clean Bar groove and Oil Passages	X						
	Rotate				X			
	Lubricate Sprocket Nose				X			
	Deburr				X			
Safety Tip	Replace						X	X
	Inspect (Damage and Wear)	X	X					
	Retighten	X						
Rim Sprocket	Replace						X	X
	Inspect (Damage and Wear)				X			Replace with every new chain
Clutch Drum	Inspect (Damage, and Wear)				X			
	Replace						X	
Chain Catcher	Inspect (Damage, and Wear)	X	X					
	Replace						X	X
Spark Arrestor Screen (In Muffler)	Inspect (Damage and Wear)				X			
	Clean or Replace						X	X
All Accessible Screws and Nuts (Not Adjusting Screws)	Retighten				X			
Air Filter	Clean	X						X
	Replace						X	Every 6 Months
Cylinder Fins	Clean					X		
Starter System Vents	Clean			X		X		
Starter Rope	Inspect (Damage and Wear)				X			
	Replace						X	
Carburetor	Check Idle (Chain must not rotate at Idle)	X	X					
Spark Plug	Check Electrode Gap					X		
	Replace						X	Every 6 Months
Vibration Mounts	Inspect (Damage, and Wear)				X			
	Replace by John Deere Dealer						X	X

# MAINTENANCE

## Chain Maintenance

Use only Dual Raker low-kickback chain on this saw. This fast-cutting chain will provide kickback reduction when properly maintained.

For smooth and fast cutting, Raker chain needs to be maintained properly. The chain requires sharpening when the wood chips are small and powdery, the chain must be forced through the wood during cutting, or the chain cuts to one side. During maintenance of your chain, consider the following:

1. Improper filing angle of the side plate can increase the risk of a severe kickback.
2. Raker (depth gauge) clearance (A): Too low increases the potential for kickback; not low enough decreases cutting ability.
3. If cutter teeth have hit hard objects such as nails and stones, or have been abraded by mud or sand on the wood, have servicing dealer sharpen chain.

**NOTE:** Inspect the rim sprocket for wear or damage when replacing the chain. If signs of wear or damage are present in the areas indicated in illustration (B), have the rim sprocket replaced by a John Deere Servicing Dealer.

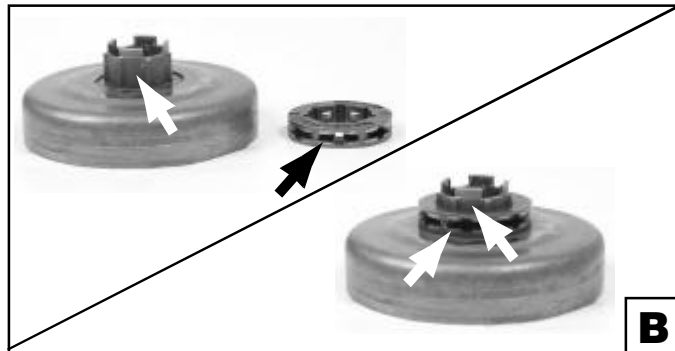
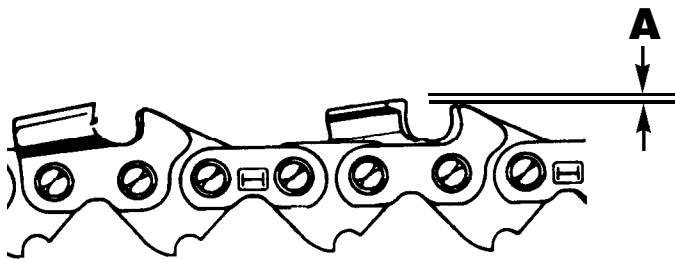

1. Tighten the chain tension enough that the chain does not wobble. Do all of your filing at the mid-point of the bar. Wear gloves for protection.
2. Use a 7/32" diameter round file and holder.
3. Keep the file level with the top plate of the tooth as shown in Illustration (C). Do not let the file dip or rock.
4. Using light but firm pressure, stroke towards the front corner of the tooth as shown in Illustration (D). Lift file away from the steel on each return stroke.
5. Put a few firm strokes on every tooth. File all left hand cutters (E) in one direction. Then move to the other side and file the right hand cutters (F) in the opposite direction. Occasionally remove filings from the file with a wire brush.

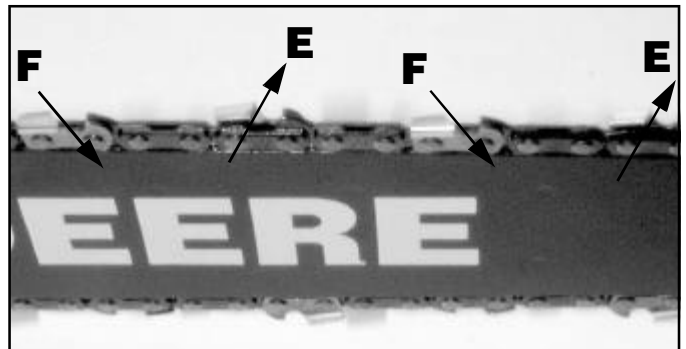
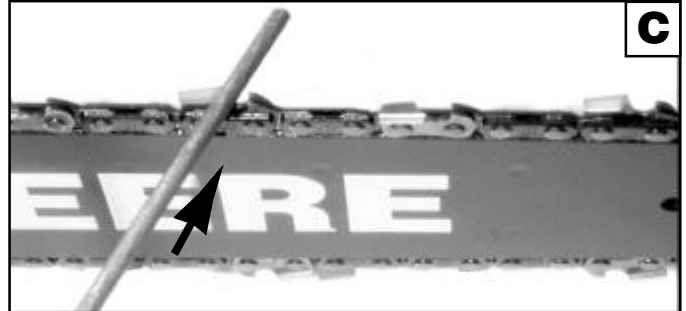

## How to Sharpen the Cutters

Be careful to file all cutters to the specified angles and to the same length, as fast cutting can be obtained only when all cutters are uniform.

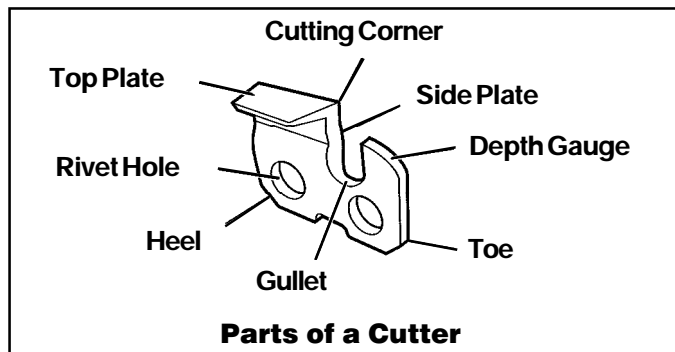

### ⚠ WARNING

Dull or improperly sharpened chain can cause excessive engine speed during cutting which may result in severe engine damage.

### ⚠ WARNING

Improper chain sharpening increases the potential of kickback.

Failure to replace or repair damaged chain can cause serious injury.

The saw chain is very sharp, always wear protective gloves when performing maintenance to the chain.

# MAINTENANCE

## Top Plate Angle

File holders are marked with guide marks to align file properly to produce correct TOP PLATE ANGLE.

- G) CORRECT- 30°
- H) LESS THAN 30° - For Cross Cutting.
- I) MORE THAN 30°- Feathered Edge Dulls Quickly.

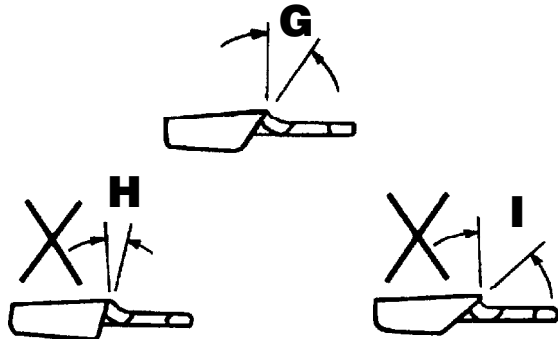

## Side Plate Angle

- J) CORRECT- 85°- 90°  
Produced automatically if correct diameter file is used in file holder.
- K) "HOOK"- "Grabs" and dulls quickly. Increases potential of KICKBACK.  
Results from using a file with diameter too small, or file held too low.
- L) BACKWARD SLOPE- Needs too much feed pressure, causes excessive wear to bar and chain.  
Results from using a file with diameter too large, or file held too high.

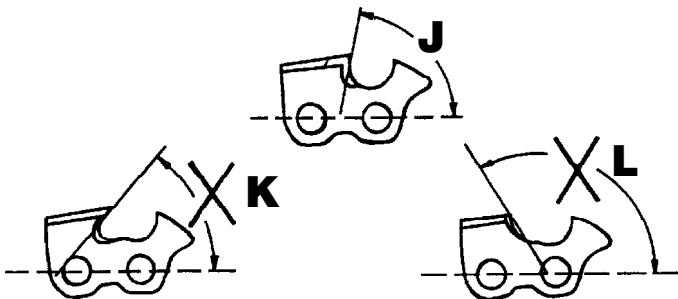

## Depth Gauge Clearance

1. The depth gauge (M) should be maintained at a clearance (N) between .025 (0.6 mm) and .030" (0.75 mm). Use a depth gauge tool for checking the depth gauge clearances.
2. Every time the chain is filed, check the depth gauge clearance.

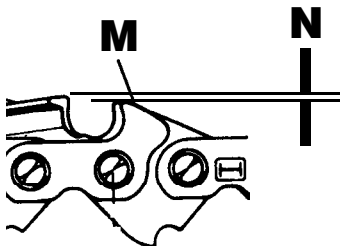

**Use a Flat File and a Depth Gauge Jointer to lower all gauges uniformly.**

- P) FLAT FILE
- Q) DEPTH GAUGE JOINTER

Depth gauge jointers available in .020" to .035" (0.5mm to 0.9mm). After lowering each depth gauge, restore original shape by rounding the front (R). Be careful not to damage adjoining drive links with the edge of the file.

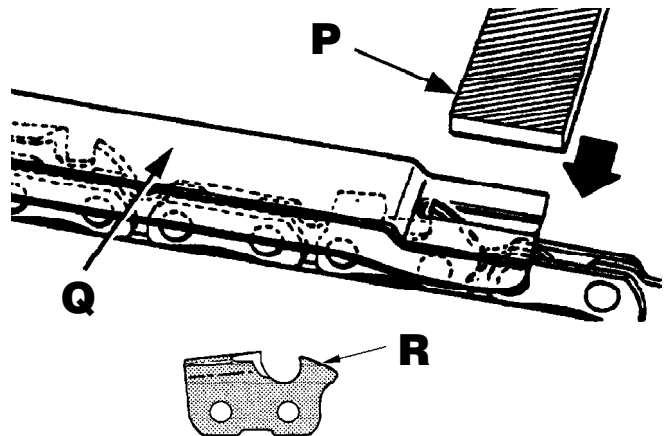

## Guide Bar Maintenance

Every day of use, reverse the guide bar on the saw to distribute the wear for maximum bar life. The bar should be cleaned every day of use and checked for wear and damage.

Feathering or burring of the bar rails is a normal process of bar wear. Such faults should be smoothed with a file or stone as soon as they occur.

A bar with any of the following faults should be replaced.

- Wear inside the bar rails which permits the chain to lay over sideways.
- Bent guide bar.
- Cracked or broken rails.
- Spread rails.

In addition, guide bars with a sprocket at their tip must be lubricated periodically with a grease syringe to extend the guide bar life.

Turn the guide bar and check that the lubrication holes and chain groove are free from impurities.

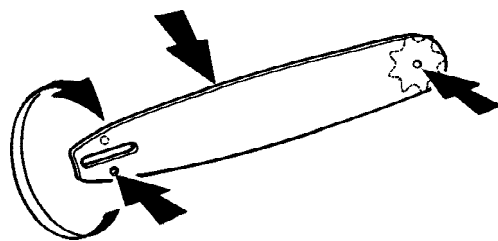

## MAINTENANCE

### Installing the Safe-T-Tip® Nose Guard

**CAUTION:** Check that the switch is in the “STOP” position before you do any work on the saw.

**WARNING**

Although the guide bar comes with a SAFE-T-TIP® anti-kickback device already installed, you need to check the tightness of the mounting screw (A) before each use.

Tighten the mounting screw (A) of the nose guard as instructed below. These are specially hardened screws. If the screw cannot be installed tightly, replace both the screw and the SAFE-T-TIP® before further operation. Do not replace with an ordinary screw.

1. In addition to preventing chain contact with solid objects at the nose of the bar, the SAFE-T-TIP® also helps keep the chain away from abrasive surfaces such as the ground. Keep it on the right hand side of the bar (B), where it will be between the chain and the ground during flush-with-ground cutting.
2. The mounting screw requires a 3/8" wrench (or adjustable wrench) to achieve the recommended tightness of 70-100 inch-pounds (8-11 Nm). A tightness within this range can be achieved by the following method.
  - a) Mount the SAFE-T-TIP® on the bar nose. (See illustration for details.) Locking rivet or tab fits in square hole in guide bar (C). Tighten the screw with your finger.
  - b) From the finger-tight position (D), tighten the screw an additional 1/2 - 3/4 of a turn using a wrench (E).

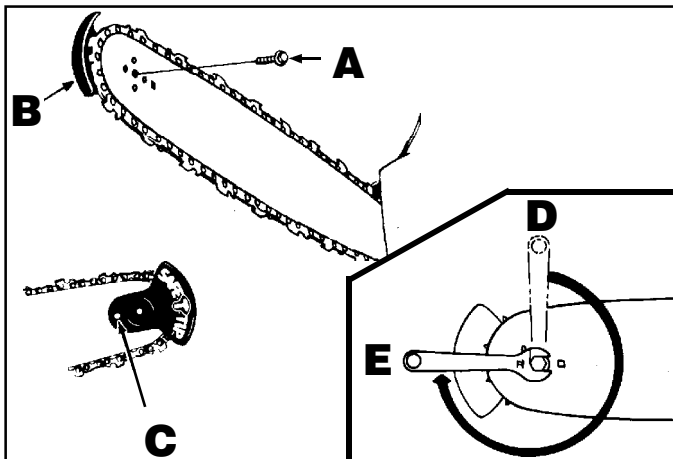

### Fuel Filter

Check the fuel filter (F) periodically. Replace it if contaminated or damaged.



### Air Filter

Loosen the two air filter screws (G) by turning counterclockwise, remove air filter cover (H) and check the air filter (I) each day; shake the filter and clean with a soft brush. If heavily contaminated, clean with soapy water, rinse, and dry thoroughly prior to installing. Reinstall the air filter. Place the air filter cover onto the chain saw. Tighten the two air filter cover screws securely.

**WARNING**

Never run the engine without the air filter, serious damage could result.

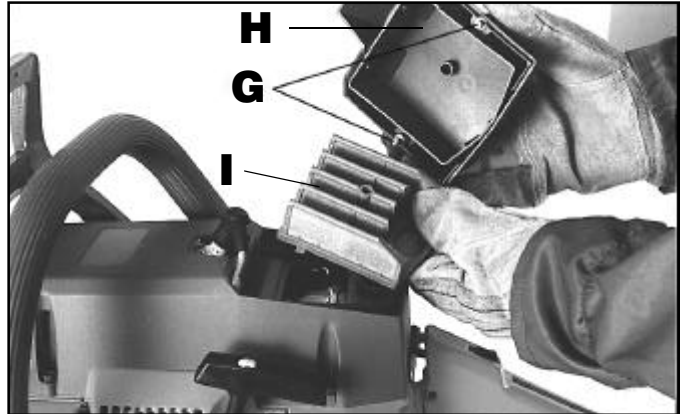

### Starter Unit

Use a brush or compressed air to keep the cooling vents of the starter assembly free and clean of debris.



# MAINTENANCE

## Engine

Clean the cylinder & flywheel fins with compressed air or a brush periodically. Dangerous overheating of engine may occur due to impurities on the cylinder.

 **WARNING**

**Never run the saw without all the parts, including the drivecase cover and starting housing, securely in place. Because parts can fracture and pose a danger of thrown objects, leave repairs to the flywheel and clutch to trained John Deere Servicing Dealers.**

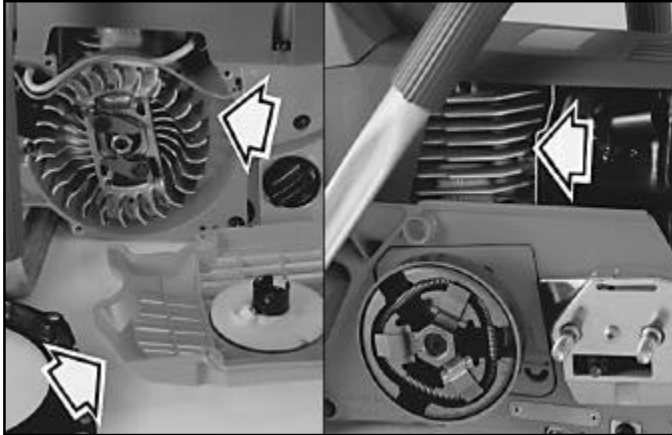

## Spark Arresting Muffler

The muffler is equipped with a spark arrester screen. A faulty spark arrester screen can create a fire hazard. Through normal use the screen can become dirty and should be inspected weekly and cleaned as required.

### To clean:

- Allow the muffler to cool.
- Remove the two (2) deflector screws (A).
- Remove the deflector (B) and spark arrester (C).
- Clean and inspect the spark arrester screen. If the spark arrester screen is damaged, faulty or deteriorated, replace the screen.
- Reassemble components in reversed order of removal and torque deflector screws to 43 in/lbs (4.9 Nm).

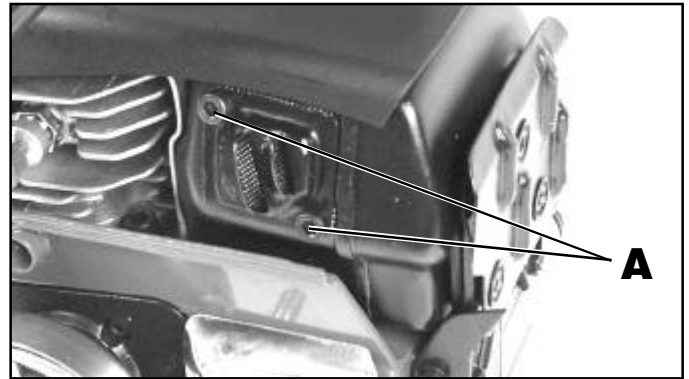

## Spark Plug

This engine uses a Champion RCJ-7Y with .02 (0.5 mm) electrode gap. Use an exact replacement and replace every six months or more frequently, if necessary.

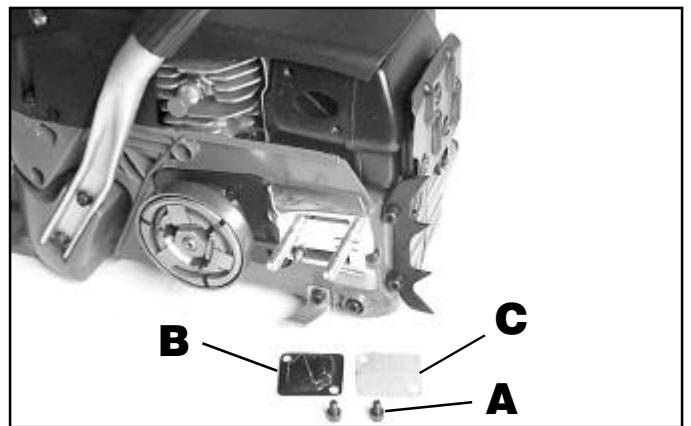

# MAINTENANCE

## Chain Brake

If the chain brake does not work properly, remove the clutch cover and clean the chain brake components. Check wear on the brake band (A) and replace if worn or deformed. The band thickness should not be less than 0.024" (.60mm), or worn halfway through.

Always keep the chain brake mechanism clean and lightly lubricate the linkage (B).

**Always test the chain brake performance after servicing or cleaning per the Operation - Chain Brake Section.**

Check and, if damaged, replace the chain catcher / safety stop (C).

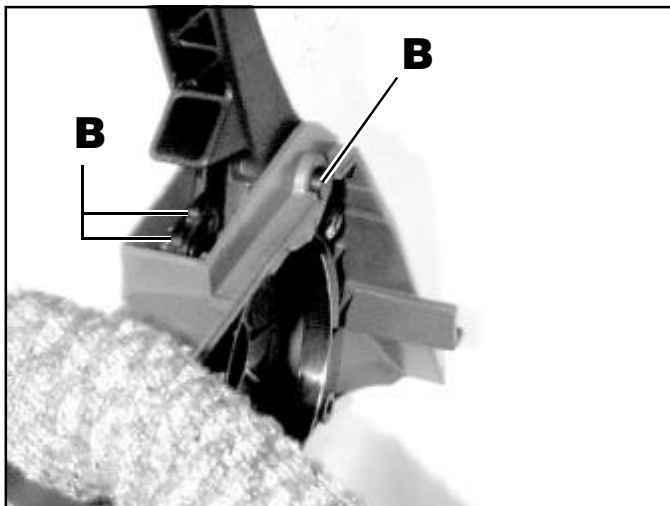
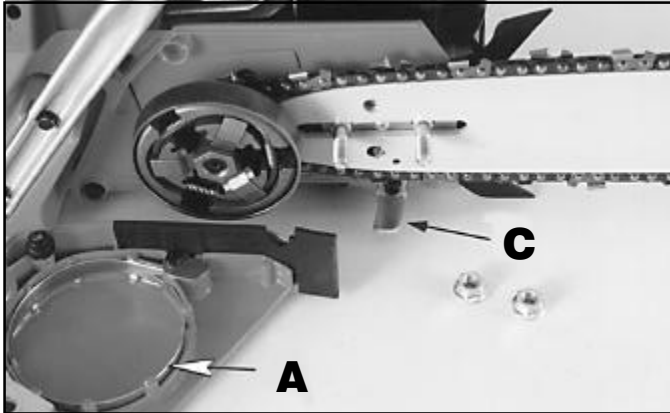

## Oil Pump (automatic/adjustable)

Flow adjustment is pre-set by the manufacturer. Oil flow can be adjusted by the operator according to specific requirements by means of the special adjusting screw (D). Oil flow occurs only when the chain is moving.

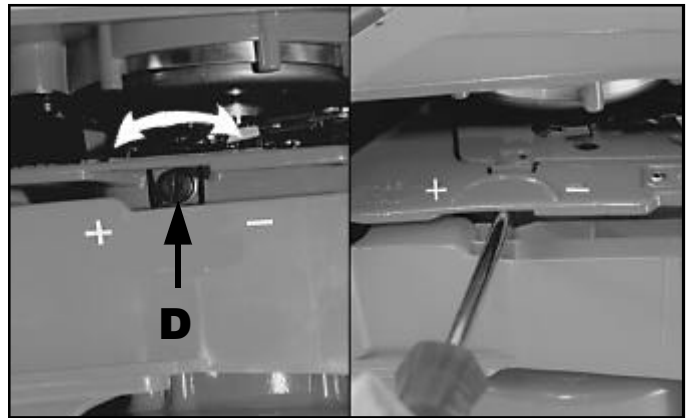



# BAR AND CHAIN COMBINATIONS

---

## Recommended Bar and Chain Combinations

### For 3/8 Pitch Chain (.050 gauge)

Length of Bar	Replaceable Sprocket Nose Guide Bar Part Number	Chain Part Number	Chain Description
20" .....	UPR20J1LJ .....	UPJ1L272D .....	38LD50-72
24" .....	UPR24J1LJ .....	UPJ1L283D .....	38LD50-83
28" .....	UPR28J1LJ .....	UPJ1L294D .....	38LD50-94

## Optional Bar and Chain Combinations

### For 3/8 Pitch Chain (.050 gauge)

Length of Bar	Replaceable Sprocket Nose Guide Bar Part Number	Chain Part Number	Chain Description
16" .....	UPR16J1LJ .....	UPJ1L262D .....	38LD50-62
18" .....	UPR18J1LJ .....	UPJ1L267D .....	38LD50-67

### For 3/8 Pitch Chain (.063 gauge)

Length of Bar	Replaceable Sprocket Nose Guide Bar Part Number	Chain Part Number	Chain Description
20" .....	UPR20J3LJ .....	UPJ3L272D .....	38LD63-72
24" .....	UPR24J3LJ .....	UPJ3L283D .....	38LD63-83
28" .....	UPR28J3LJ .....	UPJ3L294D .....	38LD63-94
32" .....	UPR32J3LD .....	UPJ3L2A4D .....	38LD63-104

# TROUBLESHOOTING

## Using Troubleshooting Chart

If you are experiencing a problem that is not listed in this chart, see your John Deere Servicing Dealer for service. When you have checked all the possible causes listed and you are still experiencing the problem, see your John Deere Servicing Dealer.

PROBLEM	POSSIBLE CAUSE	SOLUTION
Engine will not start: <b>(Make sure Ignition switch is in start position "I".)</b>	<ol style="list-style-type: none"> <li>1. No spark</li> <li>2. Flooded engine.</li> </ol>	<ol style="list-style-type: none"> <li>1. Check Spark. Remove air filter cover. Remove spark plug from cylinder. Reattach the spark plug wire and lay spark plug on top of cylinder. Pull the starter rope and watch for spark at spark plug tip. If there is no spark, repeat test with a new spark plug.</li> <li>2. With the ignition switch off, remove spark plug. Move choke lever to run position (pushed in completely) and pull starter cord 5 to 20 times. This will clear excess fuel from engine. Clean and reinstall spark plug. Pull starter three times with choke lever at run. If engine does not start, move choke lever to choke and repeat normal starting procedure. If engine still fails to start, repeat procedure with a new spark plug.</li> </ol>
Engine starts but will not accelerate properly:	Carburetor requires "L" (Low jet) adjustment.	* Contact a John Deere Servicing Dealer for carburetor adjustment.
Engine starts but will not run properly at high speed .	Carburetor requires "H" (High jet) adjustment.	* Contact a John Deere Servicing Dealer for carburetor adjustment.
Engine does not reach full speed and / or emits excessive smoke:	<ol style="list-style-type: none"> <li>1. Check oil fuel mixture.</li> <li>2. Air filter dirty.</li> <li>3. Spark arrester screen dirty.</li> <li>4. Carburetor requires "H" (High jet) adjustment.</li> </ol>	<ol style="list-style-type: none"> <li>1. Use fresh fuel and the correct 2-cycle oil mix.</li> <li>2. Clean per instruction in Maintenance-Air Filter Section.</li> <li>3. Clean per instructions in Maintenance-Spark Arresting Muffler Section.</li> <li>4. * Contact a John Deere Servicing Dealer for carburetor adjustment.</li> </ol>
Engine starts, runs, and accelerates but will not idle.	Carburetor requires adjustment.	Turn idle speed screw "T" clockwise to increase idle speed. (If chain turns at idle, turn idle speed screw "T" counterclockwise to decrease speed). Wear protective equipment and observe all safety instructions.
Bar and Chain Running Hot and Smoking:	<ol style="list-style-type: none"> <li>1. Chain oil tank empty.</li> <li>2. Check chain tension.</li> <li>3. Check for oiler function.</li> </ol>	<ol style="list-style-type: none"> <li>1. Oil tank should be filled every time that fuel tank is filled.</li> <li>2. Tension chain per instructions in Operation-Chain Tension section.</li> <li>3. Run at full throttle 15 to 30 seconds. Stop saw and check for oil dripping from Safe-T-Tip and guide bar. If oil is present the chain may be dull or bar may be damaged. If no oil contact a John Deere Servicing Dealer.</li> </ol>
Engine starts and runs, but chain is not rotating:	<ol style="list-style-type: none"> <li>1. Chain brake engaged.</li> <li>2. Check guide bar and chain assembly.</li> <li>3. Check guide bar and chain for damage.</li> </ol>	<ol style="list-style-type: none"> <li>1. Release chain brake, see Operation-Chain Brake Section.</li> <li>2. Refer to Assembly-Assembling the Bar and Chain Section.</li> <li>3. Inspect guide bar and chain for damage.</li> </ol>



\* Note: This engine complies with EPA (Environmental Protection Agency) and CARB (California Air Resource Board) regulations which require exhaust emission control. As a result, the carburetor adjustment needles are equipped with plastic caps that limit the rotation from the original factory adjustment. If your unit exhibits specific performance problems that can not be corrected by the Trouble Shooting Section, the unit should be taken to a John Deere Servicing Dealer for repair.

---

---

## STORAGE (1 month or longer)

---

---

### Storing Chain Saw (1 month or longer)

1. Drain all fuel from tank into a container approved for gasoline. Run engine until it stops. This will remove all fuel-oil mix which could become stale and leave varnish and gum in the fuel system.
2. Clean all foreign material from the saw. Store it in a well-ventilated place that is inaccessible to children. Keep away from corrosive agents such as garden chemicals and de-icing salts.
3. Abide by all Federal and local regulations for the safe storage and handling of gasoline. Excess fuel should be used in other 2-cycle engine powered equipment.

---

---

## TECHNICAL DATA

---

---

### CS71

#### ENGINE:

Displacement: 4.3 cu. in (70.8 cc)  
Bore: 1.97 in (50 mm)  
Stroke: 1.42 in (36 mm)

#### PERFORMANCE:

Idle Speed: 2,800 RPM  
WOT (With Bar and Chain): 13,200-13,700 RPM  
Power: 5.1 hp/3.8kW (9,300 RPM)

### CS81

#### ENGINE:

Displacement: 4.9 cu. in (80.7 cc)  
Bore: 2.0 in (52 mm)  
Stroke: 1.5 in (38 mm)

#### PERFORMANCE:

Idle Speed: 2,800 RPM  
WOT (With Bar and Chain): 12,800  
(Electronically Limited to 13,000 +/- 200)  
Power: 5.7 hp/4.2kW (9,000 RPM)

### CS71 and CS81

#### FUEL AND OIL SYSTEMS:

Carburetor:	Multi Position Diaphragm Carburetor
Air Filter:	60 Micron Nylon Media
Fuel Tank Capacity:	29.76 oz. (880 ml)
Fuel Mix:	See Operation-Fueling Section
Oil Tank Capacity:	14.88 oz. (440 ml)
Chain Lubrication:	Automatic Speed Controlled Positive Displacement Pump

#### IGNITION SYSTEM:

Spark Plug:	Champion RCJ-7Y
Spark Plug Gap:	0.02 in. (0.5 mm)

---

---

# WARRANTY

---

---

## John Deere - Limited Warranty

The manufacturer warrants to the original retail purchaser that this product is free from defects in material and workmanship and agrees to repair or replace, at manufacturer's discretion, any defective product free of charge within these time periods from the date of purchase:

- **Two years**, if the product is used for personal, family, or household use;
- **120 days**, if the product is used for professional, commercial, or income producing purposes.
- **90 days**, if the product is used for rental purposes.

This warranty is not transferable and does not cover damage resulting from defects other than in material or workmanship.

### Warranty Exclusions and Limitations

The following items are not covered by this warranty:

- Non-defective parts that are normal wear items or service required when performing regular maintenance of the product, i.e., spark plugs, air filters, fuel filters, starter ropes, guide bar, saw chain, sprockets, clutch drums, etc.
- Engine failure or engine problems due to inadequate lubrication concerning the use of two-cycle engine oil.
- Damage caused by unreasonable use, including the failure to provide reasonable and necessary maintenance.
- Conditions resulting from misuse, alteration or accident.
- Natural discoloration of plastic material due to ultraviolet light.
- Tune-ups on gasoline engines.

This warranty applies only to products sold within the United States of America, the District of Columbia, Canada, Mexico, the Commonwealth of Puerto Rico, the Virgin Islands, Guam, the Canal Zone, or American Samoa.

### SAVE YOUR SALES SLIP

Proof of purchase in the form of your dated sales receipt, cash register slip, etc. showing the serial number and the model of your product will be required before our dealers can perform warranty service on the product. You must at your own expense, arrange to deliver or ship the product for warranty repairs and arrange for pickup or return of the product after repairs have been made.

This warranty does not apply to any trade accessory, engine, or electric motor which is separately warranted by another manufacturer and not manufactured by the manufacturer.

**THIS LIMITED WARRANTY IS IN LIEU OF ALL OTHER EXPRESS WARRANTIES. ANY IMPLIED WARRANTY OF FITNESS FOR A PARTICULAR PURPOSE, MERCHANTABILITY OR OTHERWISE, APPLICABLE TO THIS PRODUCT, SHALL BE LIMITED IN DURATION TO THE DURATION OF THIS LIMITED WARRANTY. THE MANUFACTURER SHALL NOT BE LIABLE FOR ANY SPECIAL, INCIDENTAL OR CONSEQUENTIAL DAMAGES.**

SOME STATES DO NOT ALLOW LIMITATIONS ON HOW LONG AN IMPLIED WARRANTY LASTS, SO THE ABOVE LIMITATION MAY NOT APPLY TO YOU. SOME STATES DO NOT ALLOW THE EXCLUSION OR LIMITATION OF INCIDENTAL, OR CONSEQUENTIAL DAMAGES, SO THE ABOVE LIMITATION OR EXCLUSION MAY NOT APPLY TO YOU.

### HOW TO OBTAIN WARRANTY SERVICE

Warranty service can be obtained from a John Deere Servicing Dealer authorized to make warranty repairs. If you need warranty service, check first with the dealer from whom you purchased the product. **FOR WARRANTY SERVICE INFORMATION OUTSIDE THE USA AND CANADA, PLEASE CONTACT YOUR LOCAL JOHN DEERE SERVICING DEALER.**

The manufacturer will not make any reimbursements for warranty service, except to JOHN DEERE Servicing Dealers authorized to make warranty repairs. You must present your sales receipt when making any claim for warranty service.

**This warranty gives you specific legal rights, and you may also have other rights which vary from state to state.**

**If you have any questions regarding your warranty rights and responsibilities, you should contact your John Deere Servicing Dealer, or the John Deere Customer Communications Center, 1-800-537-8233 (USA/Canada).**

# WARRANTY

## John Deere Federal Emission Design and Defect Limited Warranty Utility and Lawn and Garden Engines

John Deere warrants to the initial purchaser and each subsequent owner, that this utility equipment engine (herein engine) is designed, built, and equipped to conform at the time of initial sale to all applicable regulations of the U.S. Environmental Protection Agency (EPA), and that the engine is free of defects in, materials and workmanship that would cause this engine to fail to conform with EPA regulations during its warranty period. This emission warranty is applicable in all States, except the State of California.

For the parts listed under PARTS COVERED, the dealer or service center authorized by John Deere will, at no cost to you, make the necessary diagnosis, repair, or replacement necessary to ensure that the engine complies with applicable U.S. EPA regulations.

### MANUFACTURERS WARRANTY COVERAGE

The warranty period for this engine begins on the date of sale to the ultimate purchaser and continues for a period of two years.

### OWNER'S WARRANTY RESPONSIBILITIES:

As the engine owner, you are responsible for the performance of the required maintenance listed in your owner's manual. John Deere recommends that you retain all receipts covering maintenance on your engine, but John Deere cannot deny a warranty claim solely for the lack of receipts or for your failure to ensure the performance of all scheduled maintenance.

As the engine owner, you should however be aware that John Deere may deny your warranty coverage if your engine or a part has failed due to abuse, neglect, improper maintenance or unapproved modifications.

You are responsible for presenting your engine to the nearest dealer or service center authorized by John Deere when a problem exists. If you have any questions regarding your warranty rights and responsibilities, you should contact the John Deere Customer Communications Center at 1-800-537-8233 (USA/Canada) for the information.

### PARTS COVERED

Listed below are the parts covered by the Federal Emission Design and Defect Warranty. Some parts listed below may require scheduled maintenance and are warranted up to the first scheduled replacement point for that part. The warranted parts include:  
Carburetor, Spark Plug, Ignition, Air Filter & Fuel Filter.

### LIMITATIONS

The Federal Emission Design and Defect Warranty shall not cover any of the following:

- (a) conditions resulting from tampering, misuse, improper adjustment (unless they were made by the dealer or service center authorized by John Deere during a warranty repair), alteration, accident, failure to use the recommended fuel and oil, or not performing required maintenance services,
- (b) the replacement parts used for required maintenance services,
- (c) consequential damages such as loss of time, inconvenience, loss of use of the utility engine or equipment, etc.,
- (d) diagnosis and inspection fees that do not result in eligible warranty service being performed, and
- (e) any non authorized replacement part, or malfunction of authorized parts due to use of non authorized parts.

### MAINTENANCE AND REPAIR REQUIREMENTS

You are responsible for the proper use and maintenance of the engine. You should keep all receipts and maintenance records covering the performance of regular maintenance in the event questions arise. These receipts and maintenance records should be transferred to each subsequent owner of the engine. John Deere reserves the right to deny warranty coverage if the owner has not properly maintained the engine. John Deere will not deny warranty repairs, however, solely because of the lack of repair maintenance or failure to keep maintenance records.

MAINTENANCE, REPLACEMENT OR REPAIR OF EMISSION CONTROL DEVICES AND SYSTEMS MAY BE PERFORMED BY ANY REPAIR ESTABLISHMENT OR INDIVIDUAL; HOWEVER, WARRANTY REPAIRS MUST BE PERFORMED BY A DEALER OR SERVICE CENTER AUTHORIZED BY JOHN DEERE. THE USE OF PARTS THAT ARE NOT EQUIVALENT IN PERFORMANCE AND DURABILITY TO AUTHORIZED PARTS MAY IMPAIR THE EFFECTIVENESS OF THE EMISSION CONTROL SYSTEM AND MAY HAVE A BEARING ON THE OUTCOME OF A WARRANTY CLAIM.

If other than the parts authorized by John Deere are used for maintenance replacements or for the repair of components affecting emission control, you should assure yourself that such parts are warranted by their manufacturer to be equivalent to the parts authorized by John Deere in their performance and durability.

### OBTAINING WARRANTY SERVICE

To obtain Warranty service, take your engine to the nearest Authorized John Deere Dealer. Bring your sales receipts showing the date of purchases for this engine. The dealer or service center authorized by John Deere, will perform the necessary repairs or adjustments within a reasonable amount of time and will furnish you with a copy of the repair order. All parts and accessories replaced under this warranty become the property of John Deere.

### HOW TO MAKE A CLAIM

All repairs qualifying under this limited warranty must be performed by a dealer or service center authorized by John Deere. If any emission-related part is found defective during the warranty period, you shall notify the John Deere Customer Communications Center at 1-800-537-8233 (USA/Canada) and you will be directed to the appropriate warranty service facilities where the warranty repair can be performed.

## NOTES

---

---

# JOHN DEERE

## WORLDWIDE COMMERCIAL & CONSUMER EQUIPMENT DIVISION

**Powerhead - PA01186**  
**CS71 20" - UT10919**  
**CS71 24" - UT10920**  
**CS71 28" - UT10921**

**Powerhead - PA01187**  
**CS81 20" - UT10923**  
**CS81 24" - UT10924**  
**CS81 28" - UT10925**

### Tronçonneuse

## MANUEL DE L'UTILISATEUR

### Merci d'avoir acheté un produit John Deere

Nous sommes heureux de vous compter parmi nos clients et nous vous souhaitons une utilisation satisfaisante et sécuritaire de notre produit pendant de nombreuses années.

### Le manuel de l'utilisateur

Ce manuel est destiné à votre protection. LISEZ-LE. Gardez-le à la portée de la main pour vous y référer au besoin. Avant de commencer l'assemblage de votre appareil, déterminez ce que vous devez faire. Une bonne préparation et un bon entretien vont de paire quand il s'agit de la performance de la scie et de votre sécurité.

Ce manuel fait partie de votre tronçonneuse et vous devriez le garder en permanence. Si vous vendez votre tronçonneuse, remettez le manuel à l'acheteur.

Écrivez ci-dessous les numéros qui servent à identifier votre tronçonneuse.

Assurez-vous de connaître le numéro de série et le numéro d'identification du produit. Vous en aurez besoin s'il vous faut commander des pièces de rechange.

Numéro d'identification du produit \_\_\_\_\_

Modèle \_\_\_\_\_

Numéro de série \_\_\_\_\_



### AVERTISSEMENT

Les gaz d'échappement de ce produit contiennent des produits chimiques qui sont reconnus par l'État de Californie comme étant cancérigènes, responsables de malformations congénitales et comme présentant d'autres risques pour la reproduction.

PROPOSITION 65 DE L'ÉTAT DE CALIFORNIE

Les informations, illustrations et spécifications contenues dans ce manuel peuvent varier selon les exigences du pays; elles sont en outre sujettes à changement sans préavis du fabricant.

Les informations, illustrations et spécifications contenues dans ce manuel sont basées sur les informations les plus récentes au moment de sa publication. Le fabricant se réserve le droit d'effectuer des changements en tout temps, sans préavis.

# TABLE DES MATIÈRES

<b>Description du produit</b>	
Composants de la tronçonneuse .....	33
<b>Sécurité</b>	
Définition des symboles .....	34
Réglementation régionale et locale .....	34
Précautions pour éviter le rebond du guide-chaîne .....	35
Mesures de sécurité élémentaires .....	35
Comprendre les dispositifs de sécurité de l'appareil .....	37
<b>Assemblage</b>	
Assemblage du guide-chaîne et de la chaîne .....	38
<b>Utilisation</b>	
Tension de la chaîne .....	40
Rodage de la chaîne .....	40
Griffes .....	40
Remplissage en carburant .....	41
Dispositif de lubrification de la chaîne .....	41
Démarrage du moteur .....	42
Rodage du moteur .....	42
Arrêter le moteur .....	42
Réglage du carburateur .....	42
Utilisation du frein de chaîne .....	43
Préparatifs pour la coupe .....	44
Abattage d'un arbre .....	45
Tronçonnage .....	46
Ébranchage et élagage .....	47
<b>Entretien</b>	
Tableau d'entretien .....	48
Entretien de la chaîne .....	49
Entretien du guide-chaîne .....	50
Installation de la protection Safe-T-Tip® .....	51
Filtre à carburant .....	51
Filtre à air .....	51
Groupe de démarrage .....	51
Moteur .....	52
Bougie .....	52
Silencieux avec pare-étincelles .....	52
Frein de chaîne .....	53
Pompe à huile (automatique / réglable) .....	53
<b>Combinaisons de guide-chaîne et de chaîne</b>	
Combinaisons recommandées de guide-chaîne et de chaîne .....	54
<b>Localisation des pannes</b>	
Utilisation du tableau de localisation des pannes .....	55
<b>Entreposage</b>	
Entreposage de la tronçonneuse (un mois ou plus) .....	56
<b>Données techniques</b>	
CS71 .....	56
CS81 .....	56
<b>Garantie</b>	
Garantie limitée .....	57
Garantie fédérale antipollution .....	58



# DESCRIPTION DU PRODUIT

## Composants de la tronçonneuse

- |   |   |
|---|---|
| 1. - Verrou de la gâchette de l'accélérateur      | 12. - Poignée arrière                   |
| 2. - Verrouillage à demi-étranglement             | 13. - Chaîne                            |
| 3. - Vis de réglage du carburateur                | 14. - Guide-chaîne                      |
| 4. - Poignée avant                                | 15. - Capuchon du filtre à air          |
| 5. - Levier du frein de la chaîne et protégé-main | 16. - Interrupteur d'allumage           |
| 6. - Silencieux                                   | 17. - Bouchon du réservoir de carburant |
| 7. - Protection Safe-T-Tip®                       | 18. - Poignée du démarreur              |
| 8. - Valve de décompression                       | 19. - Bouchon du réservoir d'huile      |
| 9. - Capot de l'embrayage                         | 20. - Clé mixte                         |
| 10. - Levier de l'étrangleur                      |   |
| 11. - Gâchette de l'accélérateur                  |   |

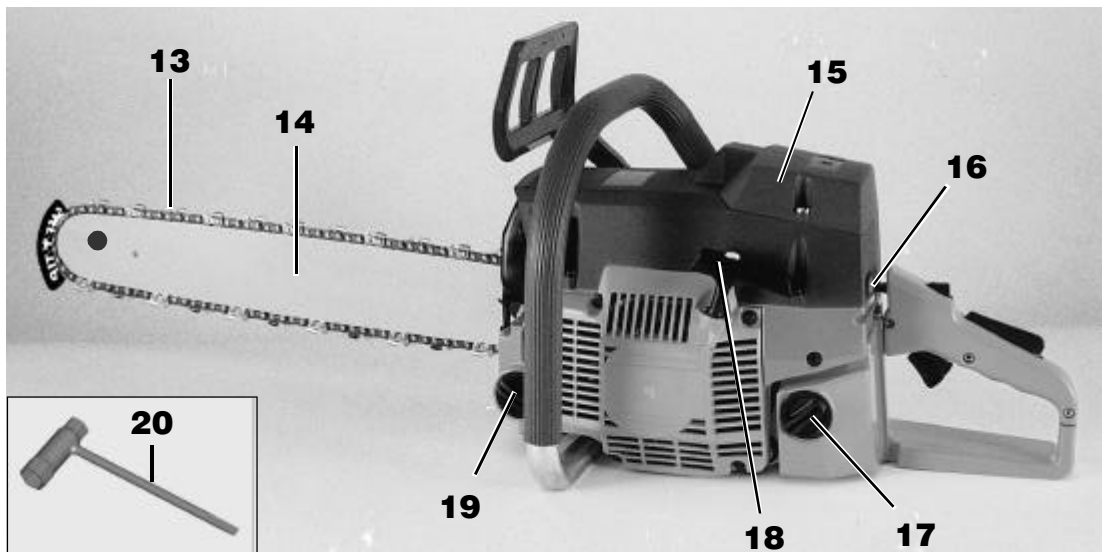
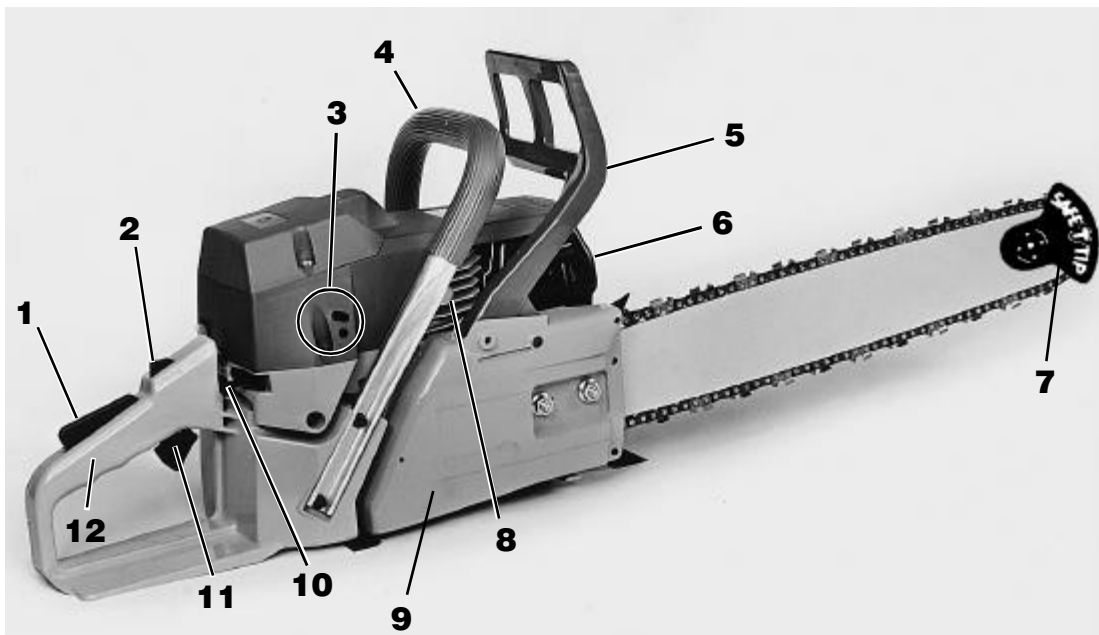

# SÉCURITÉ

## Définition des symboles



Ce symbole indique un avertissement, la présence d'un danger ou une mise en garde.



Le dispositif SAFE-T-TIP®, à la pointe du guide-chaîne, empêche les rebonds du guide-chaîne.



**DANGER!** Attention aux rebonds du guide-chaîne.



Éviter tout contact avec la pointe du guide-chaîne.



Tenir correctement l'appareil des deux mains.



Porter des lunettes de sécurité, un dispositif antibruit et un casque protecteur pendant l'utilisation de cet appareil.



Votre manuel contient des messages spéciaux destinés à attirer votre attention sur des risques potentiels pour votre sécurité, sur les dommages pouvant être causés à l'appareil, ainsi que sur l'utilisation et l'entretien de l'appareil. Veuillez lire attentivement ces messages pour éviter des accidents corporels ou des dommages à l'appareil.



Porter des gants antidérapants et résistants lors de l'utilisation de la tronçonneuse ou du maniement de la chaîne.

## Réglementation régionale et locale

Cette tronçonneuse est équipée d'un silencieux limiteur de température et d'un écran pare-étincelles et de double griffes, conformément à la norme J335 de la SAE et aux Codes 4442 et 4443 de l'État de Californie. **L'utilisation d'un pare-étincelles sur les moteurs à combustion interne est exigée par la loi sur tous les terrains forestiers appartenant au gouvernement des États-Unis et dans les États de Californie, Maine, Washington et Oregon. D'autres États et organismes gouvernementaux sont en train de passer des lois similaires.** L'utilisateur d'une tronçonneuse dans un État ou juridiction où une telle réglementation existe est légalement responsable de maintenir ces dispositifs en bon état de fonctionnement, faute de quoi la personne est en infraction avec la loi. **L'entretien du pare-étincelles est décrit à la section *Silencieux avec pare-étincelles* du manuel.**



### AVERTISSEMENT

**Le silencieux devient très chaud durant l'utilisation de la tronçonneuse et le demeure après. Ne pas toucher au silencieux. Il y a risque de brûlure grave en cas de contact avec le silencieux.**



### AVERTISSEMENT

**Les personnes souffrant de troubles de la circulation sanguine ou d'enflures anormales qui sont exposées aux vibrations prolongées d'outils manuels fonctionnant avec un moteur à essence peuvent subir des dommages aux nerfs et vaisseaux sanguins des doigts, mains et poignets. Une utilisation prolongée par temps froid pourrait aussi causer des dommages aux vaisseaux sanguins de personnes en bonne santé. Arrêter l'utilisation de cet outil et consulter un médecin en cas de présence de symptômes tels que : engourdissement, douleur, diminution de force physique, changement de couleur ou de texture de la peau, ou perte de sensation dans les doigts, les mains ou les poignets.**

# SÉCURITÉ

## Précautions pour éviter le rebond du guide-chaîne

Le phénomène de rebond du guide-chaîne est une réaction dangereuse pouvant provoquer des blessures graves. Il ne suffit pas de se fier aux dispositifs de sécurité fournis avec l'appareil. Il incombe à l'utilisateur de la tronçonneuse de prendre les mesures de sécurité particulières permettant d'éviter les accidents et les blessures.



AVERTISSEMENT



REBOND DU GUIDE-CHAÎNE

**LE REBOND DU GUIDE-CHAÎNE** se produit lorsque la chaîne en rotation touche un objet à la partie supérieure de la pointe du guide-chaîne ou lorsque l'entaille se referme et coince la chaîne. Un contact à la partie supérieure de la pointe du guide-chaîne peut conduire la chaîne à s'enfoncer dans l'objet et à s'arrêter pendant un instant. Il en résulte une réaction opposée d'une rapidité foudroyante qui projette le guide-chaîne vers le haut et vers l'arrière dans la direction de l'utilisateur. Si la chaîne se coince le long de la partie supérieure du guide-chaîne, celui-ci peut reculer rapidement en direction de l'utilisateur. Ces deux réactions risquent de provoquer une perte de contrôle de l'appareil et causer des blessures graves.

Il n'est pas suffisant de se fier aux seuls dispositifs de sécurité que compte votre tronçonneuse. Lorsque vous utilisez cet appareil, vous devez prendre toutes les précautions nécessaires pour vous protéger de tout risque d'accident ou de blessure.

- La compréhension du phénomène de rebond du guide-chaîne permet de réduire ou d'éliminer l'effet de surprise. L'effet de surprise contribue aux accidents.
- Tenir fermement l'appareil des deux mains lorsque le moteur tourne. Tenir la poignée arrière de la main droite et la poignée avant de la main gauche en tenant bien chaque poignée entre le pouce et les autres doigts de la main. Une prise ferme tout en gardant le bras gauche tendu permet de réduire le rebond du guide-chaîne et de conserver le contrôle de l'appareil.
- Vérifier que la zone où s'effectue la coupe est libre d'obstructions. Ne pas laisser la pointe du guide-chaîne toucher un tronçon d'arbre, une branche, un élément de clôture ou toute autre obstruction pendant l'utilisation de l'appareil.
- **Pour éviter le rebond du guide-chaîne, maintenir le dispositif anti-rebond SAFE-T-TIP® correctement installé sur le guide-chaîne.**
- Toujours couper avec le moteur tournant à plein régime. Appuyer à fond sur la gâchette de l'accélérateur et maintenir une vitesse de coupe constante.
- Ne pas se placer en position d'extension excessive ou couper à une hauteur supérieure à celle de sa poitrine.
- Respecter les instructions d'affûtage et d'entretien de la tronçonneuse.
- N'utiliser comme pièces de rechange que les guide-chaînes et chaînes à faible rebond spécifiés pour ce modèle de tronçonneuse.
- Ne pas adapter la tête motorisée à un guide-chaîne articulé ou à un accessoire ou dispositif non prévu pour une utilisation avec cette tronçonneuse.
- Toujours tenir la tronçonneuse des deux mains quand le moteur est en marche. Bien la tenir en enserrant chaque poignée entre le pouce et les autres doigts de la main.
- Ne jamais utiliser une tronçonneuse lorsque l'on est fatigué.
- Maintenir toutes les parties du corps à bonne distance de la chaîne lorsque le moteur tourne.
- Transporter l'appareil en veillant toujours à ce que le moteur soit arrêté, le frein de chaîne en prise, le guide-chaîne et la chaîne vers l'arrière et le silencieux à bonne distance du corps. Utiliser un étui de guide-chaîne approprié pendant le transport de l'appareil.
- Mettre en prise le frein de chaîne avant de se mettre en place pour procéder à une coupe.
- Se montrer prudent pendant la manipulation du carburant. Déplacer l'appareil d'au moins 3 m (10 pi) du point de remplissage avant de faire démarrer le moteur.
- Ne jamais faire fonctionner une tronçonneuse en la tenant d'une seule main! Il pourrait en résulter des blessures graves pour l'utilisateur, ses aides et les passants. Une tronçonneuse est conçue pour être tenue à deux mains.
- Ne jamais permettre à quelqu'un de se servir de l'appareil s'il n'a pas reçu d'instructions adéquates sur son fonctionnement. Cette règle s'applique aussi bien aux tronçonneuses de location qu'à celles appartenant à des particuliers. Maintenir les poignées sèches, propres et non tachées d'huile ou de mélange carburant.
- Avant de faire démarrer le moteur, s'assurer que la chaîne ne touche aucun objet.
- Arrêter le moteur avant de poser l'appareil. Ne jamais laisser tourner le moteur d'une tronçonneuse qui n'est pas sous surveillance.
- Pour plus de sécurité, mettre en prise le frein de chaîne avant de déposer l'appareil.
- N'utiliser la tronçonneuse que dans des endroits bien ventilés.

### ATTENTION

Cette tronçonneuse a été complètement testée à l'usine. La présence d'un léger résidu d'huile sur la chaîne est normale.

## Mesures de sécurité élémentaires

### Poussée et traction

La force de réaction s'exerce toujours dans la direction opposée à celle du mouvement de la chaîne lorsque celle-ci entre en contact avec le bois. L'utilisateur doit donc être prêt à contrôler l'effet de TRACTION (A) lorsque la coupe s'effectue le long du bord inférieur du guide-chaîne et l'effet de POUSSÉE (B) lorsque la coupe s'effectue le long du bord supérieur.

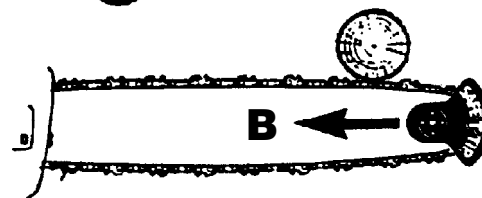
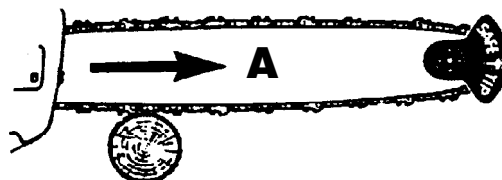

# SÉCURITÉ

## Vêtements de sécurité

- Porter des vêtements ajustés. Ne pas porter d'écharpe, de bijoux, de cravate ni de vêtements flottants qui pourraient se prendre dans le moteur, la chaîne ou les broussailles. Porter une salopette, un jean ou des jambières faits ou doublés d'un matériau résistant aux coupures.
- Porter des chaussures de sécurité antidérapantes.
- Porter des gants de travail résistants et non glissants pour améliorer la prise et se protéger les mains.
- Porter des dispositifs de protection des yeux, des oreilles et de la tête.

## Rebond du guide-chaîne

LE REBOND (A) se produit lorsque la chaîne en rotation touche un objet dans la **zone de risque de rebond (B)** du guide-chaîne. Il en résulte une réaction opposée d'une rapidité foudroyante qui projette le guide-chaîne vers le haut et vers l'arrière, en direction de l'utilisateur. Cette réaction peut entraîner une perte de contrôle de l'appareil et causer des blessures graves.

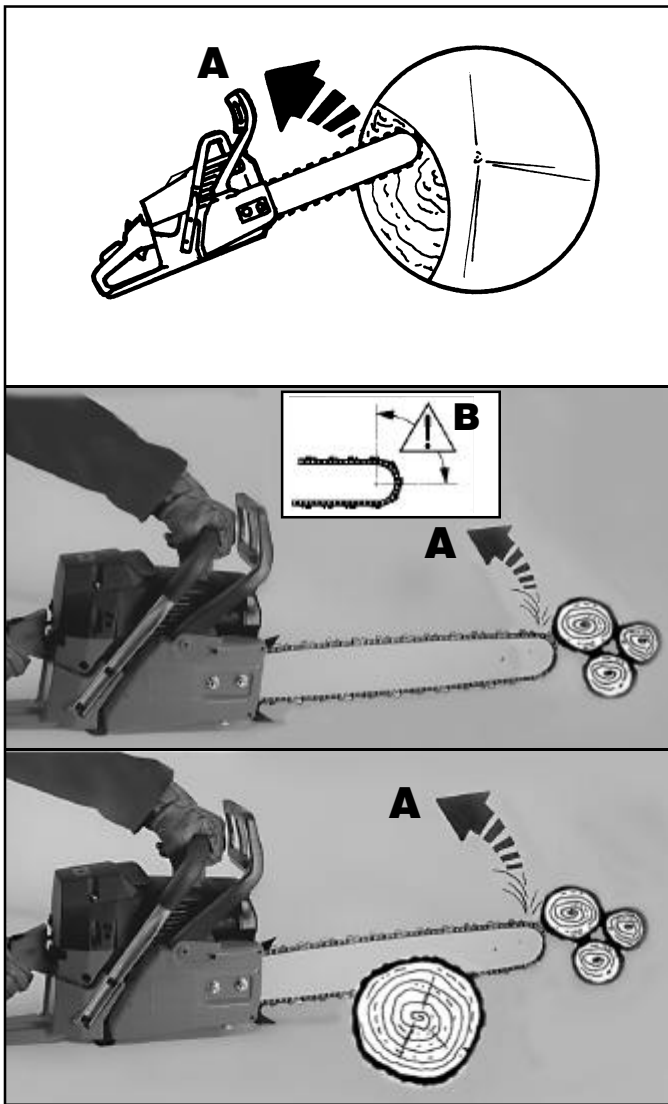

## Remplissage en carburant (NE PAS FUMER!)

- L'essence étant un produit très inflammable, la manipuler avec soin afin d'éviter tout risque d'incendie ou de brûlure.
- Ne garder le mélange essence et huile que dans un contenant conforme aux normes.
- Ne faire le mélange qu'en plein air, loin de toute flamme ou étincelle.
- Trouver un espace découvert et nu, arrêter le moteur et lui laisser le temps de refroidir avant de procéder au remplissage.
- Dévisser lentement le bouchon du réservoir à essence afin de relâcher la pression et d'éviter que l'essence ne jaillisse.
- Bien revisser le bouchon du réservoir à essence après le remplissage.
- Essuyer toute trace d'essence sur l'appareil. S'éloigner du lieu de remplissage de 3 m (10 pi) avant de faire démarrer l'appareil.
- Ne jamais faire brûler l'essence qui aurait été renversée lors du remplissage.

## Entretien

- Ne jamais se servir d'une tronçonneuse endommagée, mal réglée ou qui n'est pas complètement et solidement assemblée. Bien vérifier que la chaîne s'arrête de tourner lorsque l'on relâche la gâchette de l'accélérateur. Si la tronçonneuse tourne lorsque le moteur est au ralenti, le carburateur peut avoir besoin d'être réglé. Voir la section *Utilisation—Réglage du carburateur*. Si la chaîne continue de tourner au ralenti après le réglage, faire appel à un centre de service John Deere avant de se servir à nouveau de l'appareil.

### ⚠ AVERTISSEMENT

Tout entretien ou réparation de la tronçonneuse, autre que ce qui est décrit dans le manuel de l'utilisateur doit être effectué par du personnel qualifié pour l'entretien des tronçonneuses. (Si l'on utilise des outils inadaptés pendant le démontage du volant d'inertie ou de l'embrayage, ou si l'on utilise un outil inadapté pour retenir le volant d'inertie pour le démontage de l'embrayage, on peut endommager le volant d'inertie au point où il pourrait se rompre par la suite, pendant l'utilisation de l'appareil, et causer de graves blessures.)

## Aire de travail ou de coupe

- Ne pas se servir d'une tronçonneuse en se plaçant dans un arbre.
- Ne pas permettre la présence d'observateurs ou d'animaux dans l'aire de travail. Ne laisser personne rester à proximité pendant le démarrage du moteur ou l'opération de coupe.
- Ne jamais commencer à couper à moins d'avoir une zone de travail dégagée, d'être en position stable et d'avoir repéré un chemin pour échapper à la chute de l'arbre.
- Faire extrêmement attention pendant la coupe de broussailles et d'arbustes, car les branches fines peuvent se prendre dans la chaîne, se trouver projetées vers l'utilisateur ou le déséquilibrer.
- Pendant la coupe d'une branche se trouvant sous tension, faire attention à ne pas être frappé par la branche lorsque la tension dans les fibres de bois sera relâchée.
- Ne pas grimper sur une échelle pour effectuer une coupe. C'est un travail très dangereux qui doit être laissé à un professionnel.

## Comprendre les dispositifs de sécurité de l'appareil

### Protection anti-rebond Safe-T-Tip®

La protection SAFE-T-TIP® (A) évite le rebond du guide-chaîne en recouvrant la pointe du guide-chaîne, qui est l'endroit où le phénomène de rebond se produit. Une personne inexpérimentée ne doit jamais effectuer une opération de coupe nécessitant le démontage de la protection SAFE-T-TIP®.

Si ces utilisateurs, comme les bûcherons professionnels, doivent enlever la protection SAFE-T-TIP® pour faire passer la pointe du guide-chaîne dans l'entaille, faire un trait de scie plongeant ou couper des billes d'un diamètre plus grand que la longueur du guide-chaîne, ils devront la remettre en place dès que la coupe sera terminée. Lorsque la protection est enlevée, l'utilisateur doit respecter scrupuleusement la technique recommandée dans le présent guide pour éviter le rebond du guide-chaîne.

**Remarque :** Voir la section *Entretien – Chaîne et guide-chaîne* pour l'installation du dispositif Safe-T-Tip®.

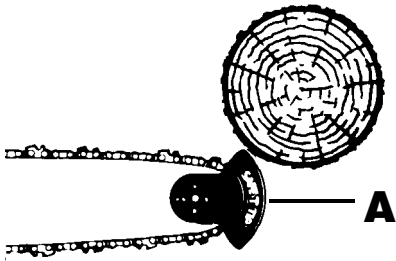

### Chaîne à faible rebond

Les limiteurs de profondeur à l'avant de chaque dent peuvent réduire au minimum la force d'une réaction de rebond en évitant que les dents ne s'encastrent trop au niveau de la zone de rebond. N'utiliser comme pièce de rechange qu'une chaîne équivalente à la chaîne d'origine ou une chaîne certifiée à faible rebond conformément à la norme ANSI B175.1. Une chaîne à faible rebond est une chaîne conforme aux exigences relatives au rebond de la norme ANSI B175.1 - 1991 (Norme nationale américaine pour outils à main motorisés - Tronçonneuses à essence - Prescriptions de sécurité) après un test sur un ensemble représentatif de tronçonneuses de cylindrées inférieures à 3,8 mentionnées dans la norme ANSI B175.1 - 1991.

### Guide-chaînes

D'une façon générale, les guide-chaînes ayant une pointe de faible rayon sont moins sujets à l'effet de rebond.

Les tronçonneuses à essence John Deere sont conformes aux exigences anti-rebond de la norme ANSI B175.1 sans qu'il soit besoin d'utiliser un guide-chaîne ayant une pointe de faible rayon.

Toujours commander un guide-chaîne de rechange de JOHN DEERE, tel qu'indiqué dans le présent manuel de l'utilisateur. Un dispositif de sécurité SAFE-T-TIP® de taille approprié est fourni déjà installé sur le guide-chaîne. N'utiliser que des guide-chaînes permettant le montage du dispositif de sécurité SAFE-T-TIP®.

### Frein de chaîne

Les freins de chaîne sont conçus pour arrêter rapidement la rotation de la chaîne. Lorsque le levier du frein de chaîne / protège-main est poussé vers l'avant, la chaîne devrait s'arrêter de tourner immédiatement. Un frein de chaîne n'empêche pas un rebond du guide-chaîne.

#### B) POSITION DE MARCHÉ

#### C) POSITION DE FREIN

Le frein de chaîne devrait être nettoyé et vérifié chaque jour. Voir la section *Entretien – Frein de chaîne*, et *Utilisation – Utilisation du frein de chaîne*.

#### ⚠ AVERTISSEMENT

Même un nettoyage quotidien du mécanisme ne permet pas de certifier que le frein de chaîne fonctionnera de façon fiable sur le terrain. En toutes circonstances, maintenir le dispositif de sécurité Safe-T-Tip® monté sur le guide-chaîne et utiliser les techniques de coupe appropriées.

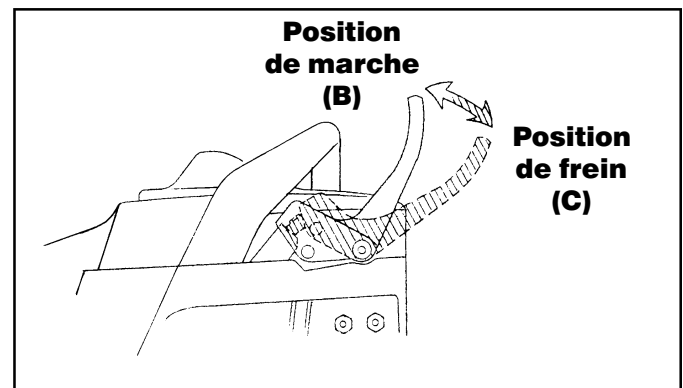

# ASSEMBLAGE

## Assemblage du guide-chaîne et de la chaîne

1. S'assurer que le frein de chaîne n'est pas en prise en ramenant le levier du frein de chaîne / protège-main vers la poignée avant. Voir l'illustration (A). Pour plus de renseignements, voir la section *Sécurité – Frein de chaîne et Utilisation – Frein de chaîne* du présent Manuel.
2. Enlever les deux (2) écrous (B) du guide-chaîne et le capot de l'embrayage (C).
3. Enlever et jeter la cale de plastique (D) qui a été installé sur les goujons du guide-chaîne pour le transport.
4. Régler la tige de tension de la chaîne (E) en la poussant complètement vers le pignon d'entraînement (F) à l'aide de la vis de réglage de tension de la chaîne (G).

### ⚠ AVERTISSEMENT

Vérifier fréquemment la tension de la chaîne pendant l'utilisation de la tronçonneuse. Ne jamais toucher à la chaîne ou en faire le réglage pendant que le moteur tourne. La chaîne est très coupante : toujours porter des gants de protection pour la manipuler.

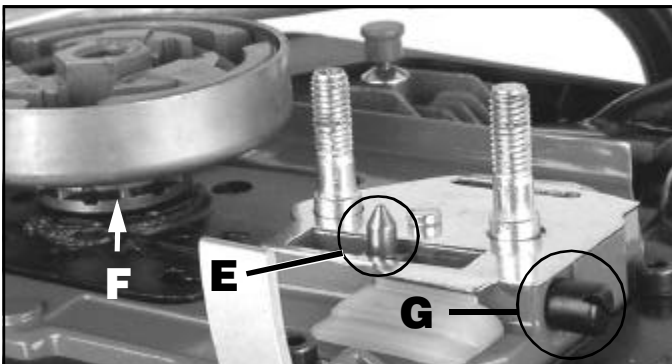
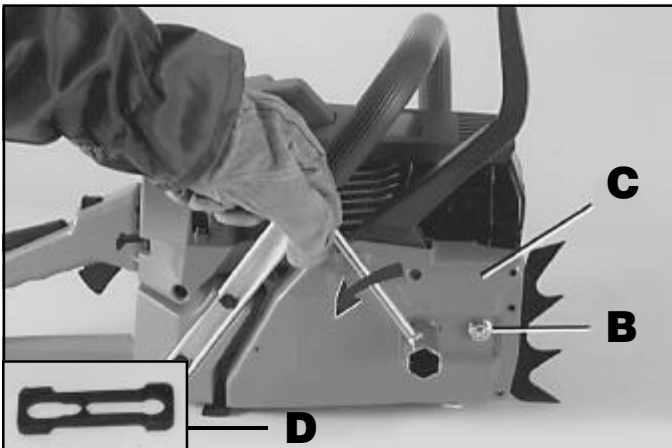

5. Le guide-chaîne possède une fente (H) dans laquelle se logent les goujons du guide-chaîne. Celui-ci est aussi percé de deux trous (J) pour recevoir la tige de tension de la chaîne et de deux trous de lubrification (K). Le guide-chaîne est réversible de sorte que la tige peut se loger dans l'un ou l'autre des trous de la tige de tension de la chaîne.
6. Mettre le guide-chaîne (L) en place sur les goujons (M) de façon à ce que la tige de tension de la chaîne (E) se loge dans l'un des trous prévus à cet effet.

### ⚠ MISE EN GARDE

Si la tige de tension n'est pas dans l'un des deux trous du guide-chaîne prévus à cette fin, il en résultera des dommages sérieux à la tronçonneuse lors de la pose du capot de l'embrayage.

7. Insérer la pointe du guide-chaîne dans la boucle que forme la chaîne, comme illustré (N).
8. Faire passer la chaîne (P) par-dessus le pignon d'entraînement (F) et dans la rainure du guide-chaîne. Les gouges de la chaîne qui se trouvent sur la partie supérieure du guide-chaîne doivent être orientées vers la pointe du guide-chaîne, dans le sens de la rotation de la chaîne. Voir la figure (Q) dans l'illustration ci-dessous.

### ⚠ MISE EN GARDE

Le pignon, le tambour d'embrayage, le guide-chaîne et la chaîne risquent de subir de graves dommages si la chaîne ne repose pas correctement sur le pignon.

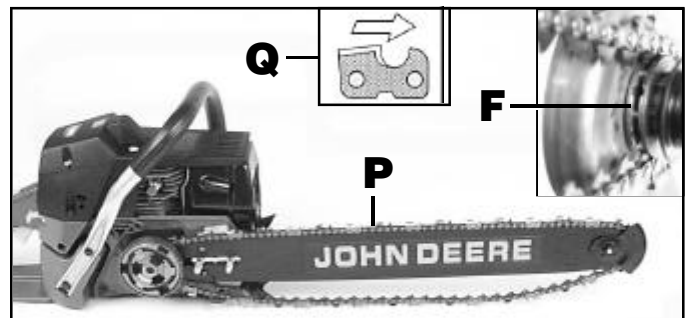
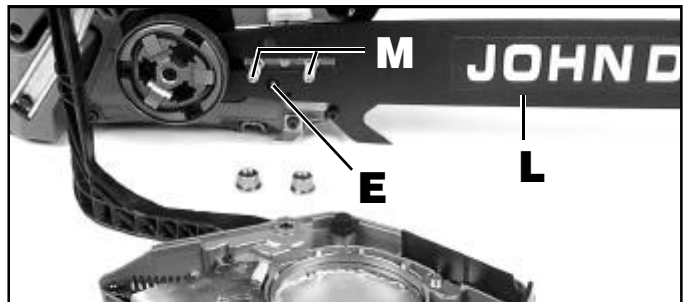
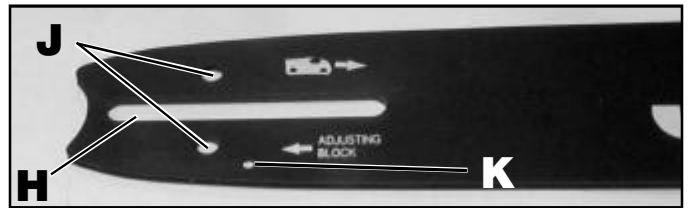

## ASSEMBLAGE

9. Remettre en place le capot de l'embrayage (C) et visser les deux (2) écrous du guide-chaîne (B). Serrer les écrous avec vos doigts. Voir l'illustration (R). Le guide-chaîne doit pouvoir bouger pour permettre le réglage de la tension de la chaîne.

**REMARQUE : Si vous avez de la difficulté à remettre en place le capot de l'embrayage, assurez-vous que le frein de chaîne n'est pas en prise. Pour relâcher le frein de chaîne lorsque le capot de l'embrayage est enlevé, saisissez le capot comme le montre l'illustration (S) et tirez le levier du frein de chaîne / protège-main vers l'arrière.**

10. Enlever tout le mou de la chaîne en tournant la vis de réglage de la tension (G) dans le sens des aiguilles d'une montre, en vous assurant que la chaîne s'insère dans la rainure du guide-chaîne pendant que vous la tendez.

11. Soulever la pointe du guide-chaîne pour vérifier si le guide-chaîne ne s'est pas abaissé. Voir l'illustration (T). Relâcher la pointe du guide-chaîne et tourner la vis de réglage de tension (G) d'un demi-tour, dans le sens des aiguilles d'une montre. Répéter le processus jusqu'à ce que l'abaissement (U) ait disparu.

12. Tenir la pointe du guide-chaîne vers le haut et visser fermement les écrous du guide-chaîne. Voir l'illustration (V).

13. La tension de la chaîne est correcte quand elle ne présente pas de mou sous le guide-chaîne, qu'elle est bien serrée contre le guide-chaîne mais qu'on peut la faire avancer à la main sans forcer. Voir l'illustration (W). S'assurer que le frein de chaîne n'est pas en prise.

**REMARQUE : Si la chaîne est trop tendue, elle n'avancera pas. Dévisser légèrement les écrous du guide-chaîne et tourner la vis de réglage d'un quart de tour dans le sens contraire des aiguilles d'une montre. Soulever la pointe du guide-chaîne et revissez fermement les écrous .**

### ⚠ AVERTISSEMENT

Vérifier fréquemment la tension de la chaîne pendant l'utilisation de la tronçonneuse. Ne jamais toucher à la chaîne ni en faire le réglage pendant que le moteur tourne. La chaîne est très coupante : toujours porter des gants protecteurs lorsqu'on la manipule.

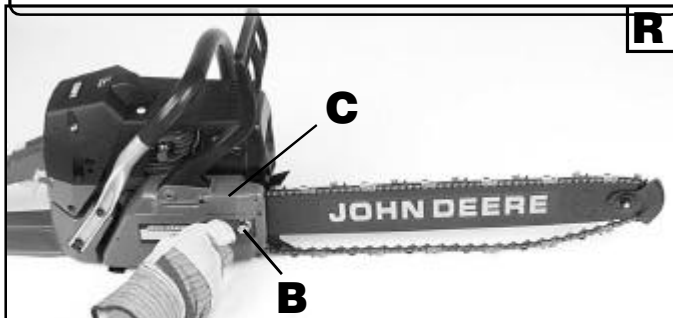
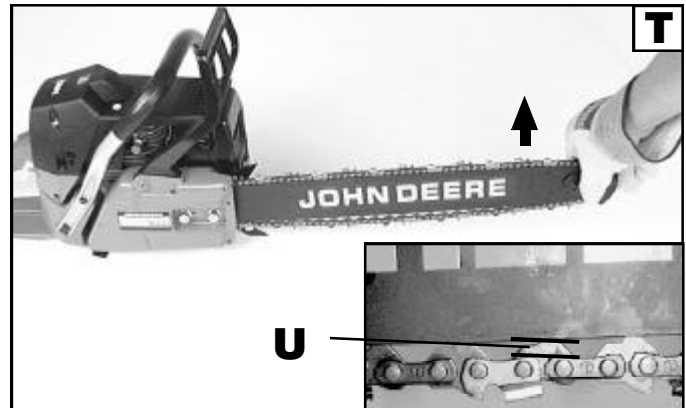
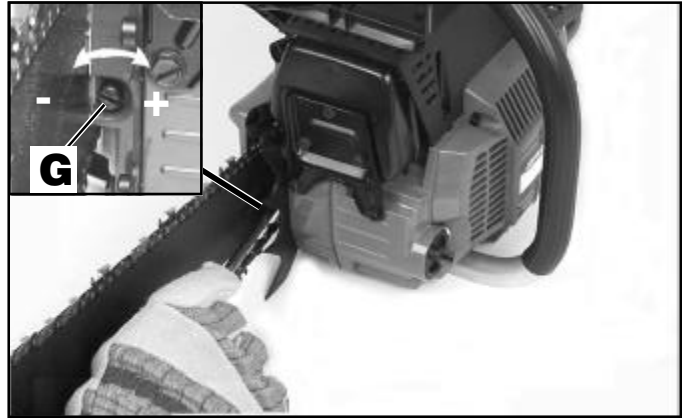

# UTILISATION

## Tension de la chaîne

### ⚠ AVERTISSEMENT

Ne jamais toucher à la chaîne ni en faire le réglage pendant que le moteur tourne. La chaîne est très coupante : toujours porter des gants protecteurs lorsqu'on la manipule.

1. Arrêter le moteur avant de régler la tension de la chaîne. S'assurer que les écrous du guide-chaîne sont partiellement dévissés, tourner la vis de tension dans le sens des aiguilles d'une montre pour tendre la chaîne. Voir la section *Assemblage – Assemblage du guide-chaîne et de la chaîne*.

Une chaîne à froid est bien tendue lorsqu'il n'y a pas de mou de la chaîne sous le guide-chaîne. La chaîne est alors tendue contre le guide-chaîne, mais on peut la faire avancer à la main sans effort.

2. Il faut retendre la chaîne lorsque les plats (A) des attaches du maillon d'entraînement sortent de la rainure du guide-chaîne. Voir l'illustration (B).
3. En usage normal, la température de la chaîne augmente. À la température de fonctionnement normale, les attaches des maillons d'entraînement d'une chaîne correctement tendue sortent d'environ 1,25 mm (0,050 po) de la rainure du guide-chaîne. Voir l'illustration (C). Pour le réglage de la tension d'une chaîne chaude, la pointe de la clé mixte (D) peut servir de guide.

### ⚠ MISE EN GARDE

Une chaîne dont la tension a été réglée à chaud peut être trop tendue une fois qu'elle a refroidi. Vérifier sa tension « à froid » avant de l'utiliser de nouveau.

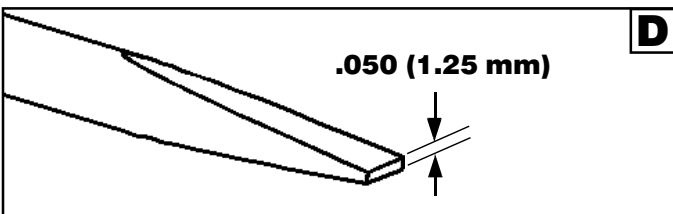
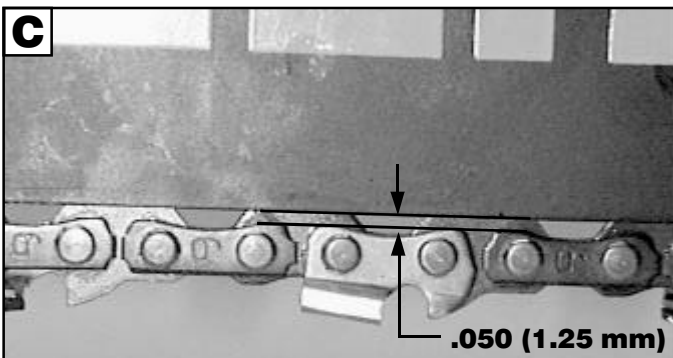
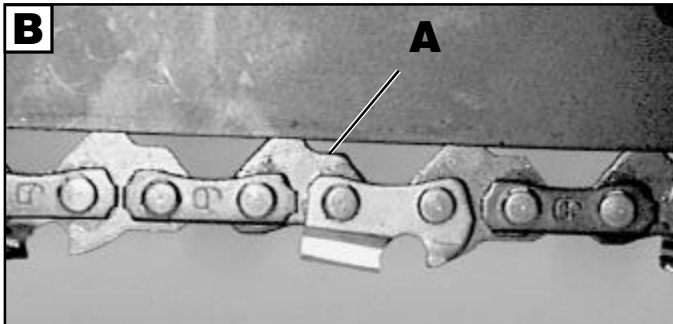

## Rodage de la chaîne

Une chaîne neuve s'étirera; il faut donc régler sa tension régulièrement. Écarter la chaîne de la rainure du guide-chaîne et huiler la rainure. Voir l'illustration (E). Mettre la tronçonneuse sur un carton ou contre-plaqué, démarrer le moteur (voir la section *Utilisation – Mise en marche*) et laisser tourner la chaîne à vitesse modérée durant environ une (1) minute. Arrêter le moteur. Vérifier si la pompe à huile fonctionne bien. Si c'est le cas, l'anti-rebond Safe-T-Tip® et le morceau de carton ou de contre-plaqué doivent porter des traces d'huile provenant de la chaîne en mouvement. Voir l'illustration (F). Régler la tension de la chaîne (voir la section *Utilisation – Tension de la chaîne*). Redémarrer le moteur et faire quelques coupes dans une bille de bois afin de réchauffer la chaîne. Arrêter le moteur et régler à nouveau la tension de la chaîne. Répéter ce processus jusqu'à ce que la tension reste stable quand la chaîne est chaude. Voir l'illustration (C) dans la section *Utilisation – Tension de la chaîne*. Ne pas toucher le sol avec la chaîne.

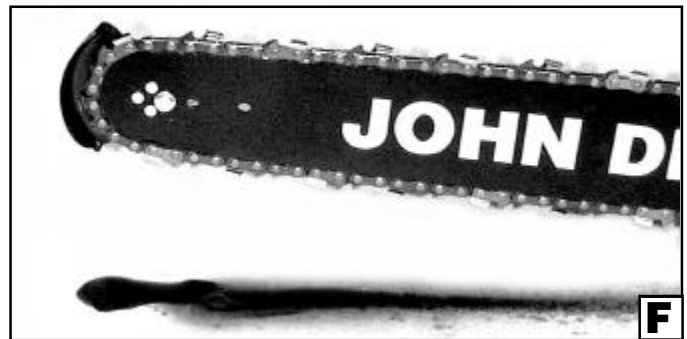

## Griffes

### ⚠ AVERTISSEMENT

Votre tronçonneuse est équipée de double griffes (G). Ces griffes sont très acérées et peuvent causer des blessures. Faire très attention quand vous travaillez près de ces griffes. Le fait d'enlever l'une de ces deux griffes représenterait une infraction à la norme J355 de la SAE et à d'autres normes. Vérifier les exigences en sécurité de votre État et de votre localité.





# UTILISATION

## Remplissage en carburant

Cet appareil est entraîné par un moteur 2 temps qui nécessite un mélange d'essence et d'huile spéciale 2 temps pour fonctionner. Mélanger à l'avance de l'essence sans plomb et de l'huile à moteur 2 temps dans un contenant propre, conforme.

**CARBURANT RECOMMANDÉ:** CE MOTEUR EST CERTIFIÉ POUR FONCTIONNER AVEC DE L'ESSENCE AUTOMOBILE SANS PLOMB AVEC UN INDICE D'OCTANE MINIMUM DE 87  $([R + M] / 2)$ .

Mélanger l'huile **JOHN DEERE Premium Exact Mix™** avec de l'essence conformément aux instructions apparaissant sur leur emballage. À défaut d'huile **Premium Exact Mix™**, mélanger de l'huile de qualité supérieure pour moteurs 2 temps à raison de 20 ml par litre d'essence (2,6 oz par gallon US).

NE PAS UTILISER D'HUILE POUR MOTEURS AUTOMOBILES NI D'HUILE 2 TEMPS POUR HORS-BORD.

**REMARQUE:** Un mélange de carburant à base d'huile **Premium Exact Mix™** contient un agent stabilisant qui le rend utilisable pendant 30 jours. NE PAS mélanger des quantités de carburant supérieures à ce qui peut être utilisé pendant les 30 jours suivants. Il est recommandé de choisir une huile pour moteur 2 temps contenant un agent stabilisant.

## Mélange du carburant

### Premium Exact Mix™ (50:1)

Essence	Huile
1 gallon (US) .....	2,6 oz.
1 Litre .....	20 cc (20 ml)

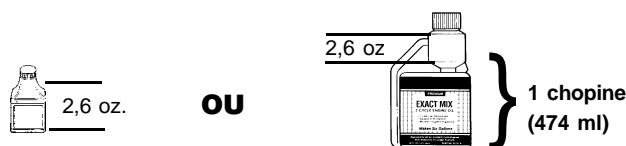

## Remplissage du réservoir de carburant

### ⚠ AVERTISSEMENT

Toujours arrêter le moteur avant de remplir le réservoir. Ne jamais mettre de carburant dans un appareil dont le moteur fonctionne (ou est chaud). S'éloigner d'au moins 3 m (10 pi) de l'emplacement où le réservoir a été rempli avant de remettre le moteur en marche. **NE PAS FUMER!**

Voir la section **Sécurité - Remplissage en carburant** pour plus de détails.

1. Nettoyer la surface autour du bouchon du réservoir de carburant pour éviter la contamination.
2. Desserrer lentement le bouchon du réservoir.

3. Verser avec précaution le mélange dans le réservoir en faisant attention à ne pas en renverser.
4. Avant de remettre le bouchon en place, vérifier et nettoyer son joint d'étanchéité.
5. Remettre le bouchon en place immédiatement et le serrer à la main. Essuyer le carburant renversé, le cas échéant.
6. Il est normal qu'un moteur neuf fume lorsqu'on l'utilise pour la première fois, et par la suite.

### ⚠ AVERTISSEMENT

Vérifier s'il y a fuite de carburant. En cas de fuite, corriger la situation avant toute utilisation.



Mélange essence/huile

## Dispositif de lubrification de la chaîne

1. Utiliser l'huile **JOHN DEERE Bar and Chain Oil**. Elle est spécialement conçue pour les chaînes et les dispositifs de lubrification de chaîne et sa formulation permet une utilisation sur une plage étendue de températures sans nécessiter de dilution. Si cette huile n'est pas disponible, utiliser n'importe quelle huile pour moteur SAE-30.

**REMARQUE :** Ne pas utiliser d'huile sale, usée ou contaminée de quelque manière que ce soit. Cela pourrait entraîner une détérioration de la pompe à huile, de la chaîne ou du guide-chaîne.

2. Normalement, il faut remplir le réservoir à huile chaque fois qu'on fait le plein en carburant.
3. La pompe à huile automatique est une pompe volumétrique actionnée par des engrenages entraînés par le tambour d'embrayage. Elle ne fonctionne pas lorsque le moteur est au ralenti.
4. La tronçonneuse utilise approximativement un réservoir d'huile par réservoir d'essence.



Huile pour la chaîne et le guide-chaîne

# UTILISATION

## Démarrage du moteur

### ⚠ AVERTISSEMENT

Se tenir à gauche de la chaîne. Ne jamais enjamber la tronçonneuse ou la chaîne ni se pencher par-dessus.

- Placer la tronçonneuse sur une surface plane et s'assurer qu'il n'y a aucun objet à proximité qui risque d'entrer en contact avec la chaîne ou le guide-chaîne. Avec la main gauche, tenir fermement la poignée avant de la tronçonneuse et placer le pied droit sur la base de la poignée arrière. Voir l'illustration (A).
- Mettre en prise le frein de chaîne en poussant le levier du frein / protège-main vers l'avant (vers le guide-chaîne) jusqu'à ce qu'il atteigne la position de freinage. Voir l'illustration (B). Se référer à la section *Sécurité – Frein de chaîne* et *Utilisation – Frein de chaîne* pour plus de renseignements.
- Pousser l'interrupteur d'allumage (C) dans la position de marche « I ».
- Tirer le levier de l'étrangleur (D) à fond (|—| / Étranglement maximum), comme indiqué à l'illustration (E). Appuyer sur le verrouillage de la gâchette d'étranglement (F) et presser la gâchette (G); appuyer ensuite sur le bouton de verrouillage en demi-étranglement (H) avec votre pouce et relâcher la gâchette (G). Ceci règle la gâchette d'étranglement en position de demi-étranglement.
- Appuyer sur la valve de décompression (J). Tirer sur la corde du lanceur jusqu'à ce que le moteur semble vouloir démarrer (mais pas plus de cinq (5) fois), une tronçonneuse neuve peut demander plus longtemps pour démarrer.

**REMARQUE :** La valve de décompression se remet automatiquement en place après le premier allumage.

- Pousser le levier de l'étrangleur (D) à fond en position de marche. Voir l'illustration (E).
- Appuyer sur la valve de décompression (J) et tirer sur la corde du lanceur jusqu'à ce que le moteur démarre.
- Dès que le moteur commence à tourner, relâcher le verrouillage (F) de la gâchette, puis comprimer rapidement la gâchette (H) et la relâcher aussitôt. Cette opération met fin au demi-étranglement et permet au moteur de tourner au ralenti. Mettre le levier du frein de chaîne / protège-main en position de marche. Voir l'illustration (B). Voir la section *Sécurité – Frein de chaîne* et *Utilisation – Frein de chaîne* pour plus de renseignements.

### REMARQUE – DÉMARRAGE D'UN MOTEUR CHAUD :

Suivre la procédure décrite ci-dessus mais en ayant soin de ne pas mettre l'étrangleur dans sa position d'étranglement maximum.

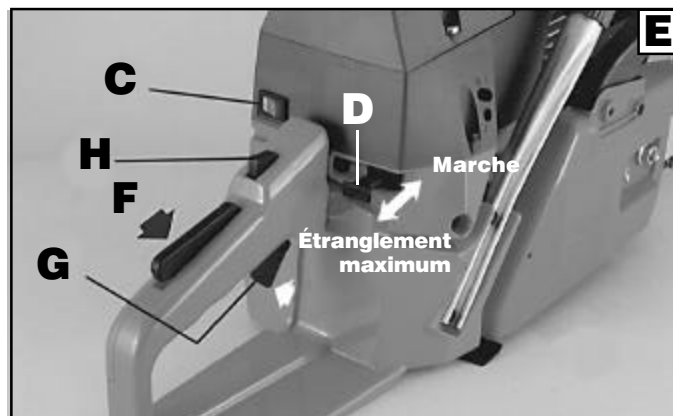

## Rodage du moteur

La période de rodage du moteur est d'environ 20 heures ou 30 réservoirs de carburant.

Durant cette période, éviter de faire tourner la tronçonneuse à haute vitesse pendant des périodes prolongées.

## Pour arrêter le moteur

Relâcher la gâchette (G) et laisser le moteur atteindre le régime de ralenti. Pour arrêter le moteur, mettre l'interrupteur d'allumage (C) à la position d'arrêt "stop". Ne pas déposer la tronçonneuse sur le sol lorsque la chaîne tourne encore. Pour plus de sécurité, mettre le frein de chaîne en prise lorsque la tronçonneuse n'est pas utilisée.

Si le moteur ne s'arrête "stop" pas lorsque l'interrupteur est en position d'arrêt, tirer le levier de l'étrangleur jusqu'à sa position d'étranglement complet (|—|) pour l'arrêter.

## Réglage du carburateur

Avant de faire le réglage du carburateur, nettoyer les événements du couvercle du démarreur et le filtre à air comme le montrent les illustrations (K) et (L). Voir les sections *Utilisation – Démarrage du moteur* et *Entretien – Filtre à air* pour plus de détails. Le réglage du carburateur se fait lorsque le moteur est chaud.

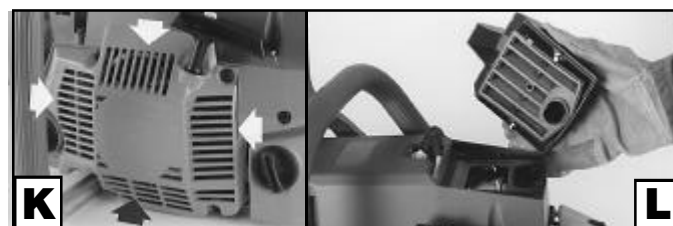
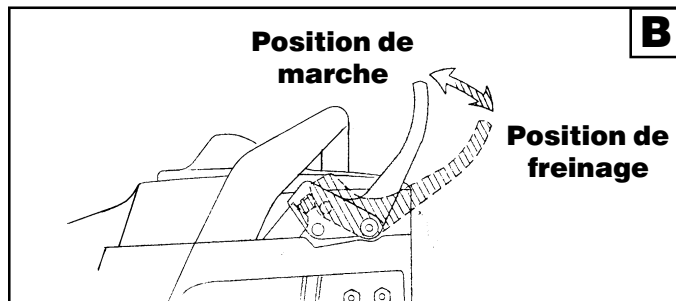

# UTILISATION

## Réglage du carburateur (suite)

### Réglage du carburateur

Ce moteur a été conçu et fabriqué en conformité avec les normes de l'Agence de protection de l'environnement (EPA), Phase 1. Il a été réglé en usine et ne devrait pas nécessiter un autre réglage. On pourra effectuer seulement un réglage limité aux pointeaux « L » pour jet modéré, et « H » pour jet puissant. Tout autre réglage devrait être fait par un centre de service John Deere agréé.

En aucun cas on ne doit forcer les pointeaux au-delà de leurs limites de réglage.

#### AVERTISSEMENT

**Le moteur risque d'être gravement endommagé si les réglages des pointeaux « L » et « H » sont inadéquats.**

**Ne pas forcer les pointeaux « L » et « H » au-delà de leurs limites de réglage.**

### Réglage du ralenti

- Si le moteur démarre, tourne, accélère mais ne se met pas au ralenti, tourner la vis de réglage du ralenti « T » dans le sens des aiguilles d'une montre pour augmenter le ralenti.
- Si la chaîne avance au ralenti, tourner la vis de réglage du ralenti « T » dans le sens contraire des aiguilles d'une montre afin de réduire la vitesse du moteur et d'arrêter le mouvement de la chaîne. Si la chaîne continue de tourner, ne plus se servir de la tronçonneuse et la faire réparer par un centre de service John Deere agréé.

#### AVERTISSEMENT

**LA CHAÎNE NE DEVRAIT JAMAIS TOURNER LORSQUE LE MOTEUR EST AU RALENTI. Tourner la vis de réglage du ralenti « T » dans le sens contraire des aiguilles d'une montre afin de réduire la vitesse du moteur et d'arrêter la chaîne, ou ne plus se servir de la tronçonneuse et la faire réparer par un centre de service John Deere.**

**Si la chaîne tourne lorsque le moteur est au ralenti, elle peut causer des blessures graves.**

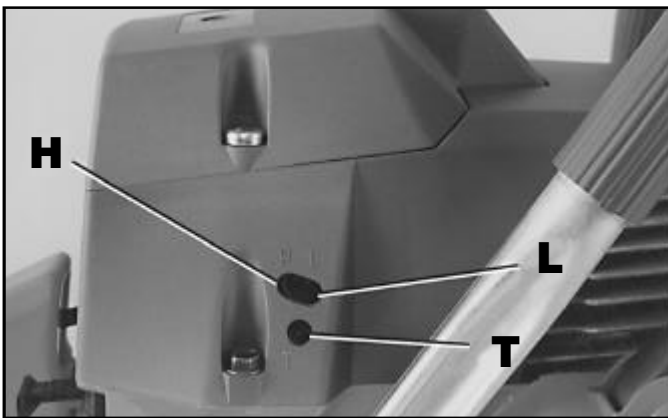

#### AVERTISSEMENT

**Les conditions atmosphérique et l'altitude peuvent affecter le réglage du carburateur.**

**Ne pas laisser une tierce personne s'approcher de la tronçonneuse pendant le réglage du carburateur.**

## Utilisation du frein de chaîne

Voir la section *Sécurité – Frein de chaîne* avant toute utilisation.

Les position de **marche (A)** et de **freinage (B)** sont illustrées ci-dessous. L'état du frein de chaîne devrait être vérifié avant chaque utilisation de la tronçonneuse. Procéder de la manière suivante :

1. Démarrer la tronçonneuse et saisir fermement des deux mains les poignées avant et arrière.
2. Appuyer sur la gâchette pour faire tourner le moteur à plein régime. En vous servant du revers de votre main gauche, pousser le levier du frein / protège-main vers l'avant du guide-chaîne pour le mettre en prise, pendant que la chaîne tourne rapidement. Voir l'illustration (C).
3. Le frein devrait se mettre en prise et arrêter la chaîne instantanément. Dans le cas contraire, ne plus utiliser la tronçonneuse et se rendre chez un centre de service John Deere agréé pour la faire réparer.
4. Remettre le frein de chaîne à la position de marche en saisissant le levier du frein / protège-main qui se trouve sur le côté du guide-chaîne (côté droit de l'utilisateur) et tirer le levier vers la poignée avant jusqu'à ce qu'on entende un clic. Voir l'illustration (D).

#### AVERTISSEMENT

**Si le frein de chaîne n'arrête pas la chaîne instantanément, ne plus utiliser la tronçonneuse et la faire réparer par un centre de service John Deere agréé.**

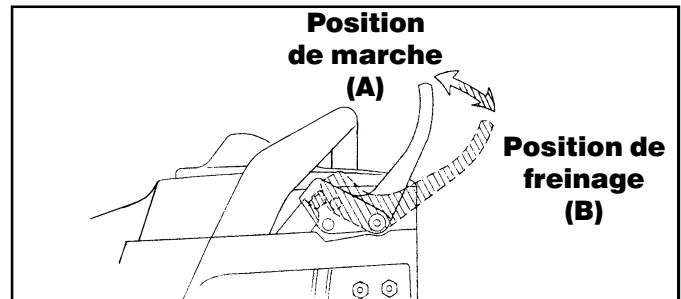

## Préparatifs pour la coupe

### Comment tenir les poignées

Voir la section *Sécurité* pour ce qui concerne l'équipement de sécurité.

1. Porter des gants antidérapants afin de bénéficier d'une meilleure prise et d'une meilleure protection.
2. Tenir correctement (A) la tronçonneuse lorsque le moteur tourne. Les doigts doivent entourer la poignée et le pouce doit passer sous la poignée. C'est la meilleure prise pour ne pas perdre le contrôle (en cas de rebond du guide-chaîne ou autre réaction soudaine de l'appareil). Il est dangereux d'avoir les doigts et le pouce du même côté de la poignée (B) parce qu'un simple choc pourrait suffire à faire perdre le contrôle à l'utilisateur.



3. Tenir fermement la tronçonneuse des deux mains. Toujours tenir la poignée avant de la MAIN GAUCHE et la poignée arrière (accélérateur) de la MAIN DROITE, de telle sorte que le corps se trouve sur la gauche du plan de la chaîne. Ne jamais tenir l'appareil de façon à être obligé de croiser les bras ou de placer le corps ou un bras en travers du plan de la chaîne.



### Position correcte du corps pour la coupe

- Le poids du corps doit être réparti également sur les deux pieds, les pieds reposant sur un sol ferme.
- Bloquer le coude dans la position bras tendu (D) afin de pouvoir résister à la force d'une réaction de rebond.
- Le corps doit toujours se trouver sur la gauche du plan de la chaîne (E).
- Placer le pouce sous la poignée (F).

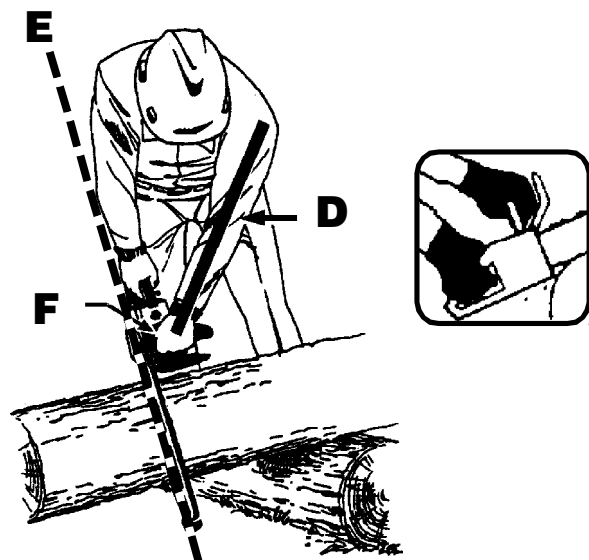

## Méthode fondamentale de coupe

S'exercer à couper quelques petites billes en suivant la technique décrite ci-dessous pour s'habituer à l'appareil avant d'entreprendre un projet important.

1. Le moteur de la tronçonneuse tournant au ralenti, se placer en position correcte devant le bois à couper.
2. Appuyer sur la gâchette pour amener le moteur à plein régime juste avant de faire pénétrer la lame dans l'entaille.
3. Commencer à couper en maintenant la tronçonneuse contre la bille de bois.
4. Maintenir le moteur à plein régime pendant toute l'opération de coupe.
5. Laisser la chaîne faire le travail; n'appuyer que légèrement. En appuyant trop, on peut endommager la chaîne, le guide-chaîne et le moteur.
6. Relâcher la gâchette dès que l'opération de coupe est terminée pour ramener le moteur au ralenti. Le fait de laisser tourner la chaîne à plein régime sans couper entraîne une usure inutile de la chaîne, du guide-chaîne et du moteur, ou leur détérioration.
7. Ne pas appuyer sur l'appareil au moment où l'on termine l'opération de coupe.

## Précautions sur l'aire de travail

- Ne couper que du bois ou des matériaux à base de bois. Ne pas couper de tôle, de matière plastique, de maçonnerie, ni de matériaux de construction qui ne soient pas en bois.
- Ne jamais laisser un enfant se servir de l'appareil. Ne pas laisser non plus une personne se servir de cet appareil si elle n'a pas lu le présent manuel de l'utilisateur ou n'a pas reçu d'instructions appropriées sur la façon de le faire fonctionner correctement et sans danger.
- Ne laisser personne — qu'il s'agisse d'un assistant, d'un curieux, d'un enfant ou d'un animal — s'approcher de la zone de travail. Pendant l'abattage d'un arbre, la distance minimale de sécurité doit être de deux fois la hauteur de l'arbre le plus haut de la zone d'abattage. Pendant le tronçonnage, maintenir une distance minimale de 4,5 m (15 pi) entre les travailleurs.

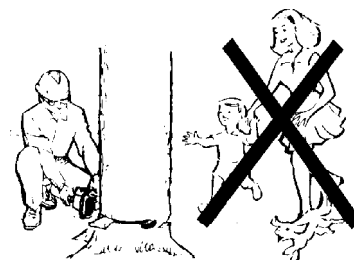

- Toujours avoir les deux pieds reposant sur un sol ferme pendant la coupe, afin de ne pas risquer d'être déséquilibré.
- Ne pas couper quelque chose se trouvant à une hauteur supérieure au niveau de la poitrine, parce qu'une tronçonneuse maintenue à une hauteur supérieure est difficile à contrôler en cas de phénomène de rebond.
- Ne pas abattre d'arbres près de lignes électriques ou de bâtiments. Laisser ce travail à des professionnels.
- Ne se servir de la tronçonneuse que si les conditions de travail et d'éclairage sont adéquates.

# UTILISATION

## Abattage d'un arbre

### Conditions particulièrement dangereuses

- Ne pas abattre d'arbres en période de grand vent ou de précipitations violentes. Attendre que les conditions s'améliorent.
- Ne pas couper un arbre dont le tronc extrêmement mince, ni de gros arbres dont les branches sont pourries, l'écorce détachée ou le tronc creux. Utiliser du matériel motorisé pour l'abattre en le poussant ou en le tirant. Il est alors possible de le débiter.

#### ⚠ AVERTISSEMENT

Ne pas abattre un arbre dont le tronc est très mince ou creux. Il est alors difficile de faire une entaille et un trait d'abattage. Utiliser du matériel motorisé pour l'abattre et le débiter ensuite.

#### ⚠ AVERTISSEMENT

Ne pas abattre un arbre près de lignes électriques ou d'un bâtiment.

#### ⚠ AVERTISSEMENT

S'assurer que l'arbre ne porte pas de branches mortes ou à moitié arrachées qui pourraient vous blesser en tombant.

#### ⚠ AVERTISSEMENT

Regarder souvent la cime de l'arbre lorsque vous faites le trait d'abattage pour vous assurer que l'arbre penche dans la bonne direction.

#### ⚠ AVERTISSEMENT

Si l'arbre commence à tomber dans la mauvaise direction, ou si la scie se coince pendant la chute, lâcher l'appareil et s'enfuir!

1. Choisir son issue de secours (ou ses issues de secours pour le cas où l'issue prévue se trouverait bloquée). Dégager la zone à proximité immédiate de l'arbre et s'assurer que les issues de secours choisies ne sont pas bloquées. Dégager un passage d'évacuation des lieux (A) à 45° du plan de chute prévu (B).
2. Prendre en considération la force et la direction du vent, l'inclinaison et l'équilibre de l'arbre, ainsi que l'emplacement des grosses branches. Tous ces facteurs contribuent à déterminer la direction de chute. Ne pas essayer d'abattre un arbre dans une direction différente de sa direction naturelle de chute.

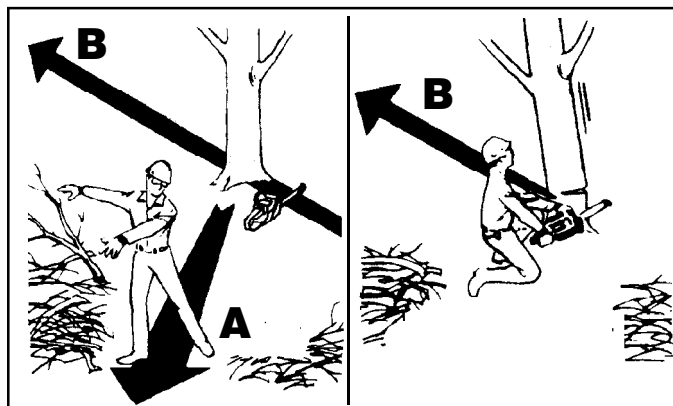

3. Faire une entaille d'abattage (C), sur le côté de l'arbre, d'une profondeur environ égale au tiers du diamètre du tronc, de telle sorte que l'intersection des deux plans de l'entaille fasse un angle droit avec la ligne de chute. Nettoyer l'entaille pour que ses bords forment des lignes droites. Afin d'empêcher le poids du bois de reposer sur la tronçonneuse, toujours couper le bas de l'entaille avant le haut.
4. Le trait d'abattage doit toujours être plat et horizontal et au moins à 5 cm (2 po) au-dessus du plan horizontal de l'entaille (D).
5. Ne jamais couper jusqu'à l'entaille. Toujours laisser une bande de bois entre l'entaille et le trait d'abattage (soit environ 2 pouces ou 5 cm, ou un dixième du diamètre de l'arbre). Cette bande agit comme une charnière (E). Elle contrôle la chute de l'arbre et empêche le tronc de glisser, pivoter ou rebondir sur la souche.
6. Dans le cas d'un arbre de grand diamètre, arrêter le trait d'abattage (F) avant qu'il ne soit suffisamment profond pour causer la chute de l'arbre ou sa retombée sur la souche. Introduire des coins en bois tendre ou en plastique (G) dans le trait sans les laisser entrer en contact avec la chaîne. Les coins peuvent être enfoncés petit à petit pour aider à faire basculer l'arbre.

#### REMARQUE :

Si vous utilisez un coin lors du tronçonnage ou de l'abattage, il vaut mieux retirer le dispositif de sécurité Safe-T-Tip® anti-rebond pour pouvoir sortir le guide-chaîne de la coupe en le faisant glisser. Remettez le dispositif de sécurité en place immédiatement après la fin de la coupe.

7. Au moment où l'arbre commence à tomber, arrêter le moteur et poser immédiatement la tronçonneuse. Évacuer les lieux le long de la voie dégagée, mais continuer à surveiller ce qui se passe, pour le cas où quelque chose tomberait vers vous.

#### ⚠ AVERTISSEMENT

Ne jamais couper jusqu'à l'entaille lorsque vous faites le trait d'abattage. La partie non coupée du tronc entre l'entaille et le trait d'abattage sert de charnière et guide l'arbre dans sa chute.

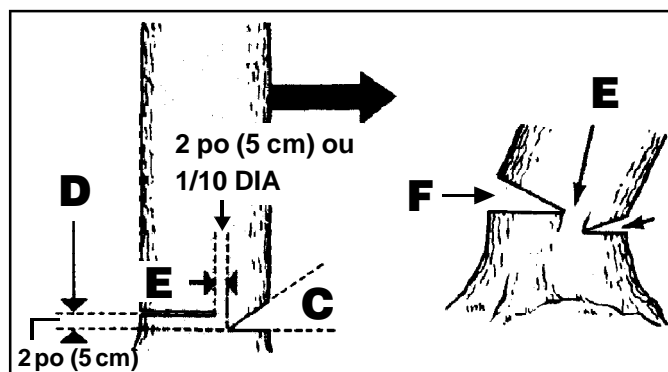

# UTILISATION

## Racines échasses

Une racine échasse est une grande racine qui s'étend à partir du tronc de l'arbre, au-dessus du sol. Il faut enlever les racines échasses avant l'abattage. Faire d'abord la coupe verticale (A) sur la racine, puis la coupe horizontale (B). Enlever la section ainsi coupée (C) de l'aire de travail. Suivre les instructions appropriées de la section *Utilisation – Abattage d'un arbre* du manuel, une fois que les grandes racines échasses auront été enlevées.

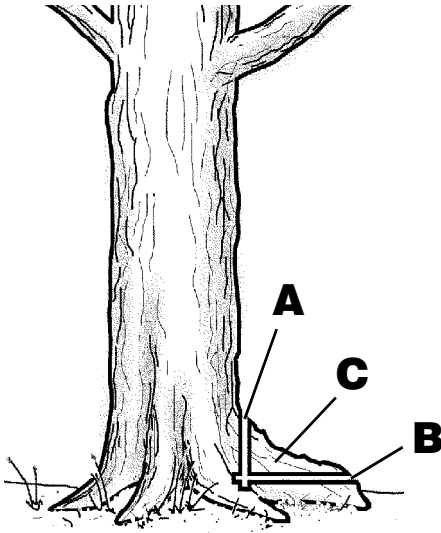

## Tronçonnage – utilisation d'un coin

Si le diamètre du tronc le permet, insérer un coin dans le trait de scie (E) sans toucher la tronçonneuse. Le coin servira à garder la fente ouverte, ce qui évitera que la chaîne se coince.

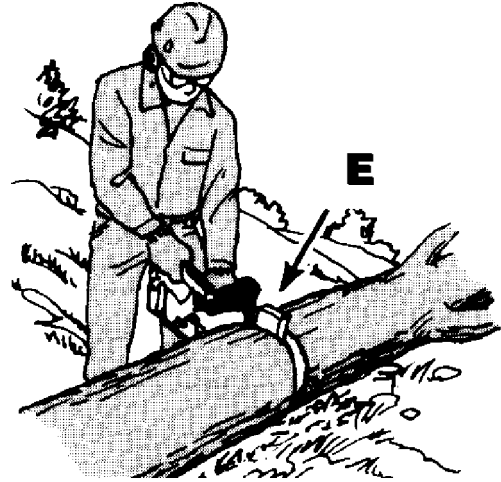

### REMARQUE :

Si vous utilisez un coin lors du tronçonnage ou de l'abattage, il vaut mieux retirer le dispositif de sécurité Safe-T-Tip® anti-rebond pour pouvoir sortir le guide-chaîne de la coupe en le faisant glisser. Remettre le dispositif de sécurité en place immédiatement après la fin de la coupe.

## Tronçonnage

Tronçonnage est le terme employé pour le débitage d'un arbre abattu en billes de longueurs désirées.

- Ne couper qu'une bille à la fois.
- Soutenir les petites billes sur un chevalet ou une autre bille pendant le tronçonnage.
- Maintenir la zone de coupe bien dégagée. S'assurer qu'aucun objet ne peut entrer en contact avec la pointe du guide-chaîne ou avec la chaîne pendant l'opération de coupe, afin d'éviter la possibilité d'un rebond (D). Pour éviter tout rebond, garder le dispositif de sécurité Safe-T-Tip® en place.

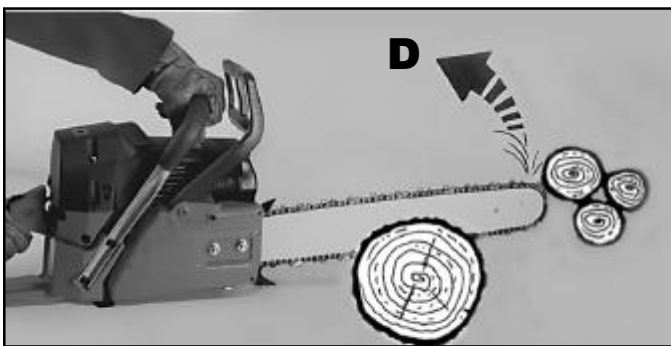

- Pendant le tronçonnage sur un terrain en pente, toujours se placer en amont pour éviter d'être heurté au cas où la section coupée se mettrait à rouler.
- Dans des conditions de coupe normales, il est parfois impossible d'éviter que la chaîne se coince ou de prévoir comment une bille va réagir durant la coupe. Voir les techniques pour éviter le coincement dans les sections *Tronçonnage – utilisation d'un coin* et *Billes sous tension*.

## Billes sous tension

- Entailler le premier tronçon sur un tiers du diamètre (F) et finir l'opération par une entaille des deux tiers du diamètre (G) du côté opposé. La bille a tendance à se courber au fur et à mesure qu'on la coupe. Si la première coupe dépasse un tiers du diamètre en profondeur, la tronçonneuse risque de rester coincée dans le bois.

### Bille appuyée à un bout :

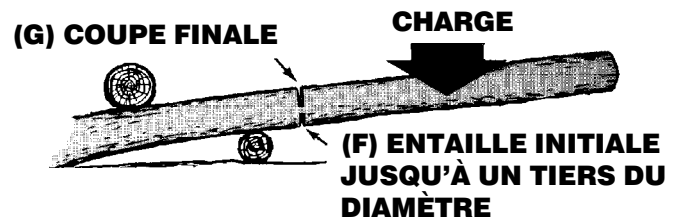

### Bille appuyée aux deux bouts :

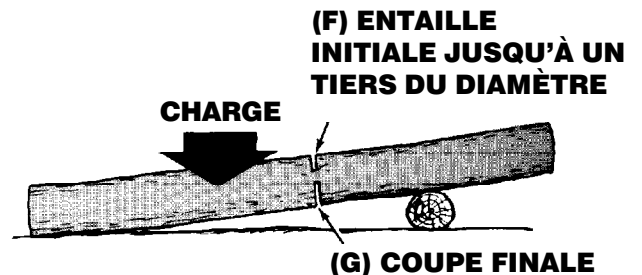

Faire particulièrement attention au bois qui est sous tension afin d'éviter que la chaîne et le guide-chaîne soient bloqués.

# UTILISATION

## Types de tronçonnage

### Tronçonnage par le haut

Commencer par le dessus de la bille en exerçant une légère pression vers le bas avec la partie inférieure de la chaîne.

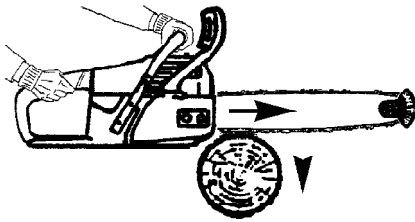

### Tronçonnage par le bas

Commencer par le dessous de la bille en exerçant une légère pression vers le haut avec la partie supérieure de la chaîne. Pendant ce genre de coupe, l'appareil a tendance à être repoussé vers l'utilisateur. Il faut s'y préparer et tenir fermement la tronçonneuse afin d'en conserver le contrôle.

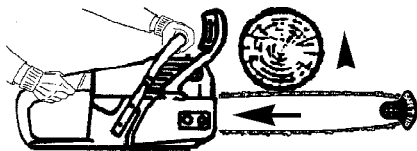

## Ébranchage et élagage

- Travailler lentement en tenant fermement la tronçonneuse des deux mains. Maintenir une bonne prise de pied et un bon équilibre.
- Pendant l'ébranchage (A), se placer de telle sorte que l'arbre se trouve entre l'utilisateur et la chaîne. Pour couper, se placer de l'autre côté du tronc par rapport à la branche à couper.
- Ne pas monter sur une échelle pour couper les branches. Cette opération est extrêmement dangereuse et doit être laissée à des professionnels.
- Ne pas couper quelque chose se trouvant plus haut que le niveau de la poitrine parce que, en cas de rebond, il est difficile de contrôler une tronçonneuse maintenue à une hauteur supérieure.

### ⚠ AVERTISSEMENT

Ne jamais monter dans un arbre pour ébrancher ou élaguer. Ne pas se tenir sur une échelle, une plate-forme, une bille ou se placer dans une position pouvant entraîner une perte d'équilibre ou une perte de contrôle de la tronçonneuse.

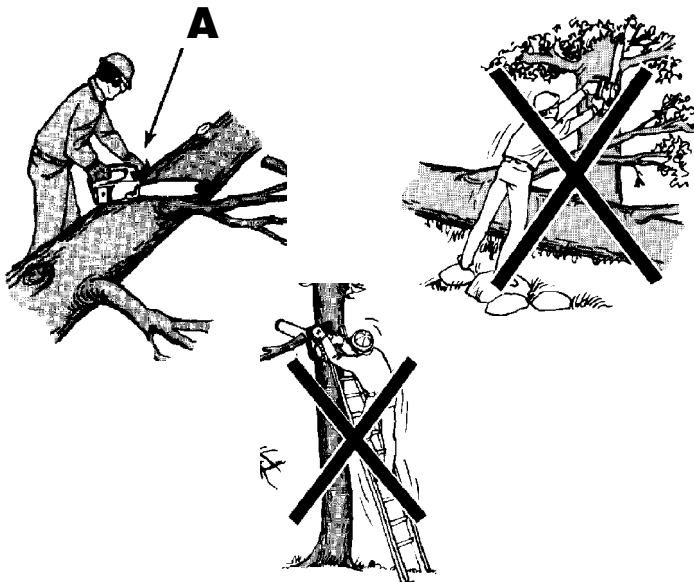

Pendant l'élagage d'un arbre, il est important de ne pas faire la coupe au ras de la branche principale ou du tronc avant d'avoir sectionné la branche à couper plus en aval afin de diminuer le poids de la branche. Cela évite aussi d'arracher l'écorce du tronc de l'arbre. Faire la première entaille jusqu'au tiers du diamètre de la branche, à partir du dessous. La deuxième coupe, effectuée à partir du dessus, devrait sectionner la branche et la faire tomber. Faire maintenant la coupe finale, lisse et nette, au ras du tronc afin que l'écorce repousse et vienne couvrir la plaie.

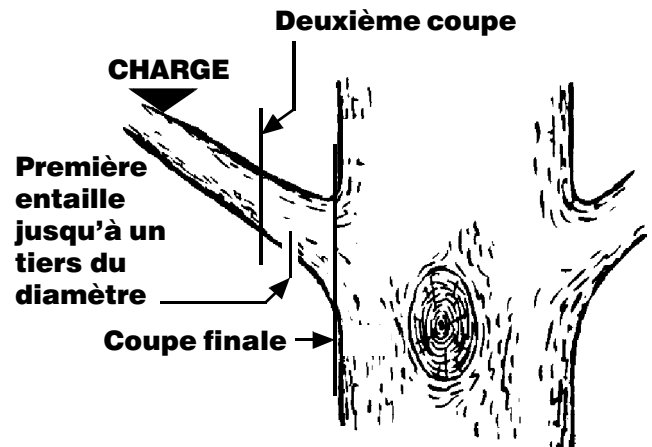

### ⚠ AVERTISSEMENT

Si l'élagage doit se faire à une hauteur qui excède celle de la poitrine, il vaut mieux le faire effectuer par un professionnel.

## Effet de ressort

Tout tronçon, branche, arbuste ou souche enracinée qui sont fléchis sous la pression d'un autre morceau de bois risque de se redresser brusquement (B) lorsque ce qui le retenait est coupé ou enlevé. Un arbre en train de tomber dont la souche est encore enracinée risque de se redresser. En sectionnant le tronc de sa souche, celle-ci peut se redresser avec force. Attention à l'effet de ressort. Il peut être dangereux.

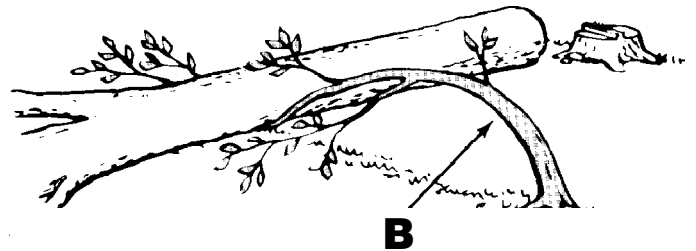

### ⚠ AVERTISSEMENT

L'effet de ressort est dangereux. L'utilisateur de la tronçonneuse risque d'être frappé et de perdre la maîtrise de son outil. Il peut en résulter des blessures graves pouvant entraîner la mort.

# ENTRETIEN

## Calendrier d'entretien

Noter que les fréquences prévues au calendrier correspondent à des conditions d'utilisation normales seulement. Si votre travail quotidien représente un grand nombre d'heures et se fait dans des conditions difficiles, les délais prévus ici devraient être raccourcis.		Avant chaque utilisation	Après chaque remplissage	À la fin de la journée de travail	Chaque semaine	Chaque mois	En cas de bris ou de panne	Selon les besoins
<b>Appareil au complet</b>	Vérifier fuite, fissure, usure	X	X					
	Nettoyer			X				
<b>Organes de commande : allumage, levier de l'étrangleur, gâchette, verrouillage de la gâchette</b>	Vérifier le fonctionnement	X	X					
<b>Frein de chaîne</b>	Vérifier le fonctionnement	X	X					
	Nettoyer et huiler				X			
	Vérification par un dépositaire John Deere						X	X
<b>Réservoir à carburant</b>	Vérifier fuite, fissure, usure	X	X					
	Nettoyer					X		
<b>Réservoir à huile</b>	Vérifier fuite, fissure, usure	X	X					
	Nettoyer					X		
<b>Filtre à carburant</b>	Vérifier				X			
	Nettoyer, remplacer le filtre						X	Tous les 6 mois
<b>Lubrification de la chaîne</b>	Vérifier fonctionnement	X	X					
<b>Chaîne</b>	Vérifier dommage, aiguisage, usure	X	X					
	Vérifier la tension	X	X					
	Aiguiser (vérifier la profondeur des dents)						X	X
<b>Guide-chaîne</b>	Vérifier dommage et usure	X	X					
	Nettoyer rainure et passages d'huile	X						
	Inverser				X			
	Lubrifier le pignon				X			
	Ébarber				X			
	Remplacer						X	X
<b>Dispositif Safe-T-Tip®</b>	Vérifier dommage et usure	X	X					
	Resserrer	X						
	Remplacer						X	X
<b>Pignon d'entraînement</b>	Vérifier dommage et usure				X			Remplacer par la nouvelle chaîne
<b>Tambour d'embrayage</b>	Vérifier dommage et usure				X			
	Remplacer						X	
<b>Attrape-chaîne</b>	Vérifier dommage et usure	X	X				X	X
	Remplacer						X	X
<b>Écran pare-étincelles (dans le silencieux)</b>	Vérifier dommage et usure				X			
	Nettoyer ou remplacer						X	X
<b>Vis et boulons (sauf vis de réglage)</b>	Resserrer				X			X
<b>Filtre à air</b>	Nettoyer	X						
	Remplacer						X	Tous les 6 mois
<b>Ailettes</b>	Nettoyer					X		
<b>Événements du système de démarrage</b>	Nettoyer			X		X		
<b>Cordon du démarreur</b>	Vérifier dommage et usure				X			
	Remplacer						X	
<b>Carburateur</b>	Vérifier le ralenti (la chaîne ne doit pas avancer quand le moteur est au ralenti)	X	X					
<b>Bougie</b>	Vérifier écartement des électrodes					X		
	Remplacer						X	Tous les 6 mois
<b>Supports antivibratoires</b>	Vérifier dommages et usure				X			
	Remplacer par un dépositaire John Deere						X	X



# ENTRETIEN

## Entretien de la chaîne

N'utiliser sur cette tronçonneuse que des chaînes à faible rebond à double dents de rabotage. Ces chaînes permettent une coupe rapide et réduisent la tendance au rebond lorsqu'elles sont entretenues correctement.

La chaîne doit être correctement entretenue pour que la coupe demeure rapide et nette. Il faut l'affûter lorsque les copeaux deviennent petits et poudreux, lorsqu'il faut forcer la chaîne à travers le bois pendant la coupe ou lorsque la chaîne a tendance à dériver d'un côté. Toujours tenir compte de ce qui suit :

1. Un angle d'affûtage incorrect de la plaque latérale augmente la possibilité d'un fort rebond.
2. Profondeur des dents rabotantes (limiteur de profondeur) (A) : trop profond, la possibilité de rebond est augmentée; pas assez profond, l'efficacité est moindre.
3. Si les dents ont heurté un objet dur, comme un clou ou un caillou, ou ont été usées par la boue ou le sable se trouvant sur le bois, faire affûter la chaîne par le centre de service.

**REMARQUE** : Inspecter si le pignon d'entraînement présente des marques d'usure, ou des dommages, avant de replacer la chaîne. Si des signes d'usure ou des dommages apparaissent aux endroits indiqués à l'illustration (B), faire remplacer le pignon par un centre de service agréé John Deere.

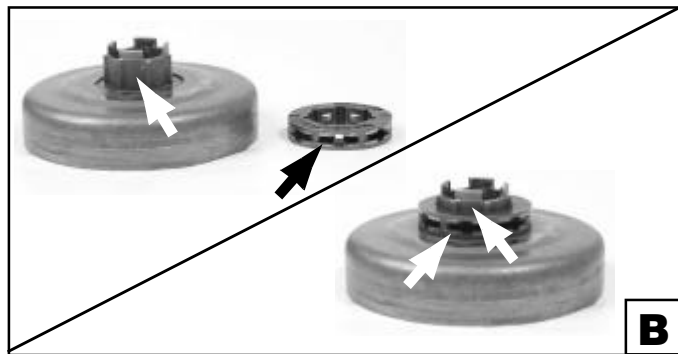
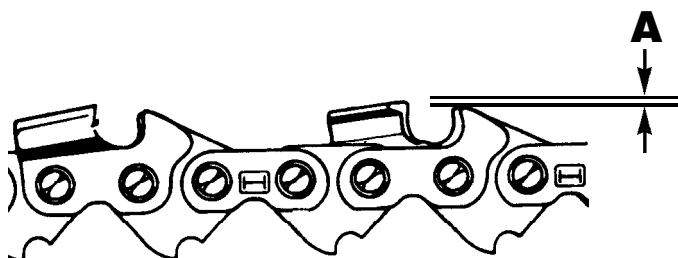

## Affûtage des gorges

Faire bien attention à affûter toutes les gorges selon l'angle spécifié et à la même longueur, car une coupe rapide n'est possible que lorsque toutes les gorges sont uniformes.

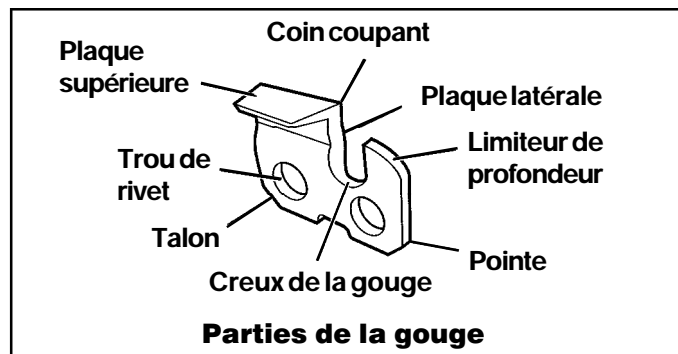

1. Tendre la chaîne suffisamment pour qu'elle ne soit pas désaxée. Effectuer tout l'affûtage au milieu de la longueur du guide-chaîne. Porter des gants de protection.
2. Utiliser un porte-lime muni d'une lime ronde de 7/32 de po de diamètre.
3. Maintenir la lime au niveau de la surface supérieure de la dent. Voir l'illustration (C). Ne pas l'enfoncer ni la faire basculer.
4. En appuyant légèrement mais fermement, limer en direction du coin avant de la dent. Voir l'illustration (D). Soulever la lime pour la ramener en position.
5. Appliquer quelques coups de lime énergiques sur chaque dent. Limer toutes les gorges gauches (E) en se plaçant d'un côté, puis se placer de l'autre côté pour limer les gorges droites (F). De temps à autre, nettoyer la lime avec une brosse métallique.

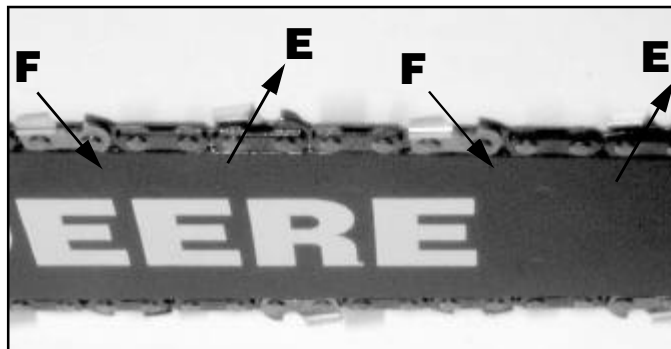
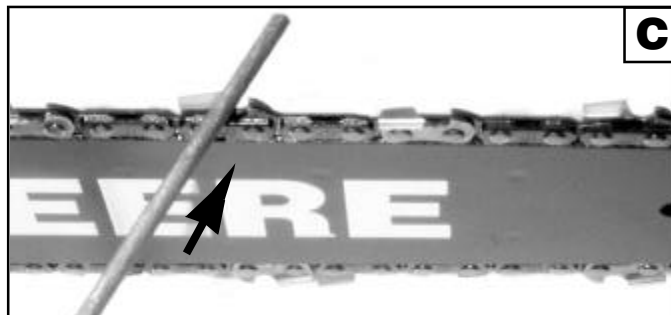

### ⚠ AVERTISSEMENT

Une chaîne émoussée ou incorrectement affûtée peut provoquer un emballement du moteur durant la coupe, ce qui peut causer des dommages sérieux au moteur.

### ⚠ AVERTISSEMENT

Un affûtage incorrect de la chaîne augmente le risque de rebond.

Réparer ou remplacer une chaîne endommagée afin d'éviter le risque de blessures graves.

La chaîne étant très coupante, il est nécessaire de toujours porter des gants pour procéder à son entretien.

## ENTRETIEN

### Angle d'affûtage de la plaque supérieure

Le porte-lime comporte des repères de guidage permettant d'orienter la lime correctement et d'obtenir un ANGLE D'AFFÛTAGE CORRECT POUR LA PLAQUE SUPÉRIEURE.

G) CORRECT - 30°

H) MOINS DE 30° - pour une coupe transversale.

I) PLUS DE 30° - le bord à angle vif s'use rapidement.

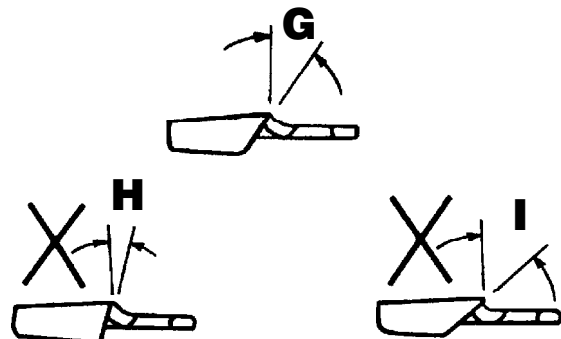

### Angle d'affûtage de la plaque latérale

J) CORRECT - 85° - 90°

Se produit automatiquement lorsqu'une lime d'un diamètre correct se trouve dans le porte-lime.

K) « CROCHET » - S'accroche et s'émousse rapidement. Augmente la possibilité de REBOND.

Se produit lorsque l'on utilise une lime de trop petit diamètre ou lorsque l'on tient la lime trop bas.

L) PENTE VERS L'ARRIÈRE - Requiert une pression trop forte, ce qui conduit à une usure excessive de la chaîne et du guide-chaîne.

Se produit lorsque l'on utilise une lime de trop grand diamètre ou lorsque l'on tient la lime trop haut.

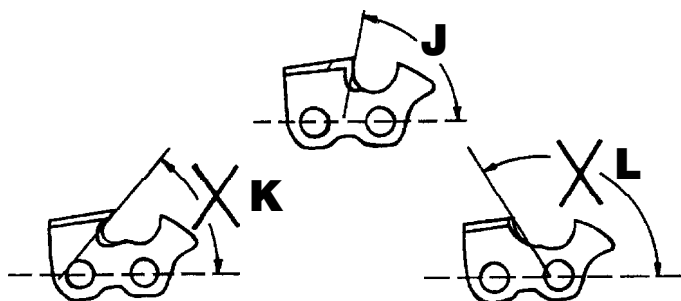

### Dégagement du limiteur de profondeur

1. Le limiteur de profondeur (M) doit être maintenu à un dégagement (N) allant de 0,5 à 0,6 mm (0,020 à 0,024 po). On peut utiliser la jauge de profondeur pour vérifier le dégagement du limiteur de profondeur.

2. À chaque affûtage de la chaîne, vérifier le dégagement du limiteur de profondeur.

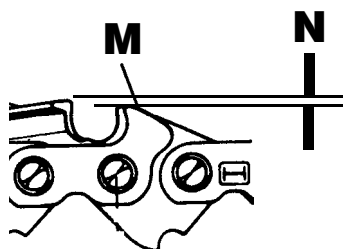

### Pour abaisser les limiteurs d'une façon uniforme, utiliser une lime plate et une raboteuse de profondeur.

P) LIME PLATE

Q) RABOTEUSE DE PROFONDEUR

Les raboteuses de profondeur se font en 0,5 à 0,9 mm (de 0,020 à 0,035 po). Après avoir abaissé chaque limiteur, lui redonner sa forme d'origine en arrondissant la partie avant (R). Faire attention de ne pas endommager les maillons d'entraînement voisins avec le bord de la lime.

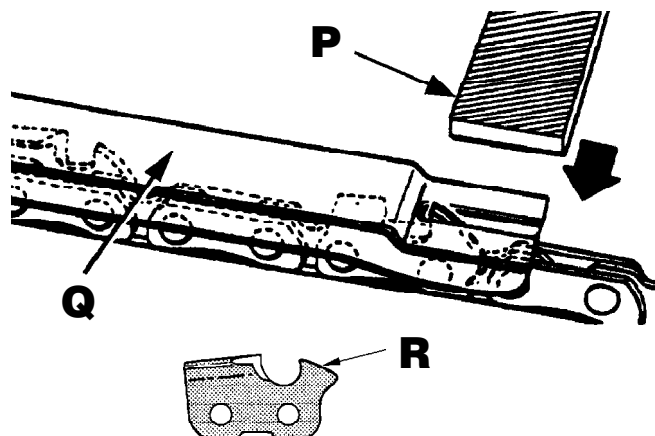

### Entretien du guide-chaîne

Après chaque jour d'utilisation, inverser la position du guide-chaîne sur la tronçonneuse afin de répartir l'usure et d'augmenter la durée de vie du guide-chaîne. Le guide-chaîne doit être nettoyé chaque jour où il est utilisé, et doit être inspecté avant chaque utilisation pour vérifier s'il y a des marques d'usure ou des dommages.

Une formation de barbes ou un amincissement irrégulier le long de la rainure du guide-chaîne est un phénomène d'usure normal. Dès que des défauts de ce genre se produisent, polir le guide-chaîne avec une lime ou une pierre.

Remplacer tout guide-chaîne montrant les défauts suivants :

- Usure à l'intérieur des bords de la rainure permettant à la chaîne de se coucher latéralement.
- Voilage du guide-chaîne.
- Bords de rainure fissurés ou cassés.
- Bords de rainure écartés.

De plus, les guide-chaînes munis d'un pignon d'entraînement à la pointe doivent être graissés à intervalles réguliers afin d'en augmenter la durée de vie.

Tourner le guide-chaîne et vérifier si les trous de graissage et la rainure de la chaîne sont exempts de débris.

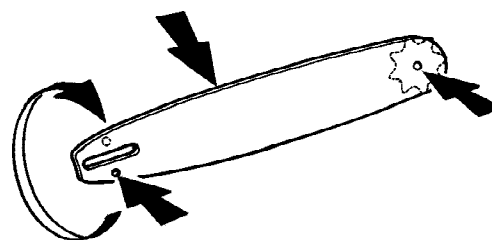

# ENTRETIEN

## Installation de la protection Safe-T-Tip®

**ATTENTION** : Vérifier si l'interrupteur est dans la position «  » (Arrêt) avant tout travail sur la tronçonneuse.



### AVERTISSEMENT

**Bien que le guide-chaîne soit vendu muni de la protection SAFE-T-TIP® anti-rebond, il est important de vérifier si la vis de montage (A) est bien serrée avant chaque utilisation.**

Serrer la vis de montage (A) du dispositif de protection conformément aux instructions ci-dessous. Il s'agit d'une vis spécialement traitée pour en augmenter la dureté. S'il n'est pas possible de bien serrer la vis, remplacer la vis et le dispositif SAFE-T-TIP® avant toute utilisation. Ne pas remplacer la vis par une vis ordinaire.

1. En plus d'éviter que la pointe du guide-chaîne heurte des objets durs, le dispositif SAFE-T-TIP® empêche la chaîne d'être en contact avec des surfaces abrasives, telles que le sol. Le laisser monté sur le côté droit de la pointe du guide-chaîne (B), ce qui le place entre la chaîne et le sol au cours des coupes effectuées au ras du sol.
2. Utiliser une clé de 3/8 po (ou une clé à molette) pour obtenir le serrage recommandé de 4 à 5 Nm (35 à 45 po-lb). On peut obtenir un tel serrage en utilisant la méthode suivante :
  - a) Monter la protection SAFE-T-TIP® à la pointe du guide-chaîne (voir détails sur l'illustration). Le rivet de blocage ou pièce d'arrêt se loge dans le trou carré du guide-chaîne (C). Serrer la vis avec les doigts.
  - b) À partir de la position où elle a été serrée avec les doigts (D), resserrer la vis de 3/4 de tour supplémentaire à l'aide d'une clé (E).

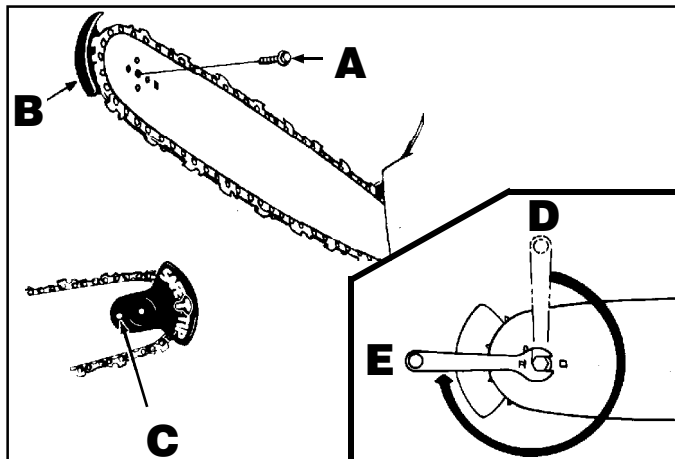

## Filtre à carburant

Vérifier régulièrement le filtre à carburant (F). Le remplacer s'il est endommagé ou obstrué.



## Filtre à air

Dévisser les deux vis du filtre à air (G) dans le sens contraire des aiguilles d'une montre, retirer le capuchon du filtre à air (H) et vérifier chaque jour l'état du filtre (I). Secouer le filtre et le nettoyer avec une brosse douce. Si le filtre est obstrué, le nettoyer à l'eau savonneuse, le rincer et le sécher à fond avant de le réinstaller. Remettre le filtre à air. Remettre le capuchon à sa place sur la tronçonneuse. Serrer à fond les deux vis du capuchon du filtre à air.



### AVERTISSEMENT

**Ne jamais faire fonctionner le moteur sans filtre à air. Cela pourrait gravement l'endommager.**

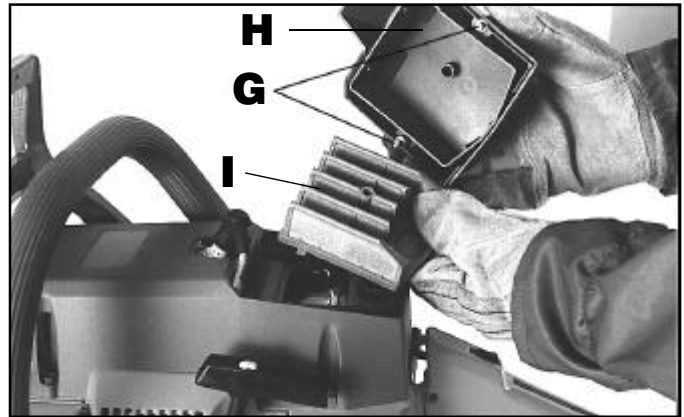

## Dispositif de démarrage

Utiliser une brosse ou de l'air comprimé pour nettoyer les événements de refroidissement du dispositif de démarrage.



## Moteur

Nettoyer régulièrement le cylindre et les ailerons du volant d'inertie avec une brosse ou de l'air comprimé. Si le moteur est encrassé, il peut en résulter une surchauffe dangereuse.



### AVERTISSEMENT

Ne jamais faire fonctionner la tronçonneuse si certaines parties, y compris le carter d'engrenages et le boîtier du dispositif de démarrage, ne sont pas bien fixés en place.

Les pièces risquant de se briser et d'être projetées, il est préférable d'avoir recours à la compétence d'un centre de service John Deere agréé pour réparer le volant d'inertie ou l'embrayage.

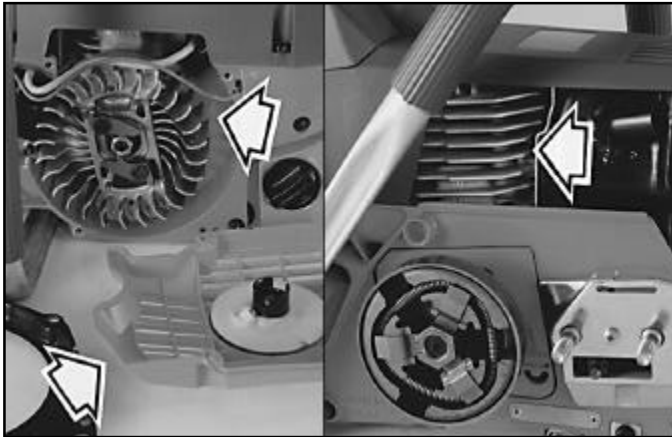

## Silencieux avec pare-étincelles

Le silencieux est muni d'un écran pare-étincelles. Un écran pare-étincelles en mauvais état peut constituer un danger d'incendie. L'écran s'encrasse même si l'utilisation est normale. Il faut l'inspecter chaque semaine et le nettoyer au besoin.

### Pour nettoyer le pare-étincelles :

- Laisser le silencieux refroidir.
- Dévisser les deux (2) écrous du déflecteur (A).
- Retirer le déflecteur (B) et le pare-étincelles (C).
- Vérifier et nettoyer l'écran du pare-étincelles. Si le pare-étincelles est endommagé, en mauvais état ou détérioré, le remplacer.
- Tout remettre en place, dans l'ordre inverse de précédemment, et visser les vis du déflecteur au couple de 43 lb po (4,9 Nm).

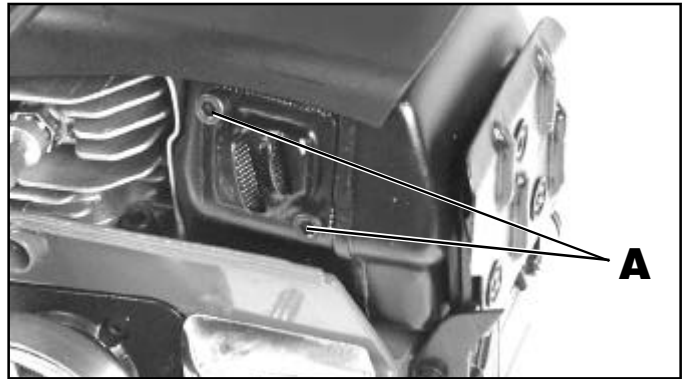

## Bougie

Le moteur utilise une bougie Champion RCJ-7Y avec un écart de 0,5 mm (0,02 po) entre les électrodes. La remplacer par une bougie identique au moins tous les six mois, et plus souvent si nécessaire.

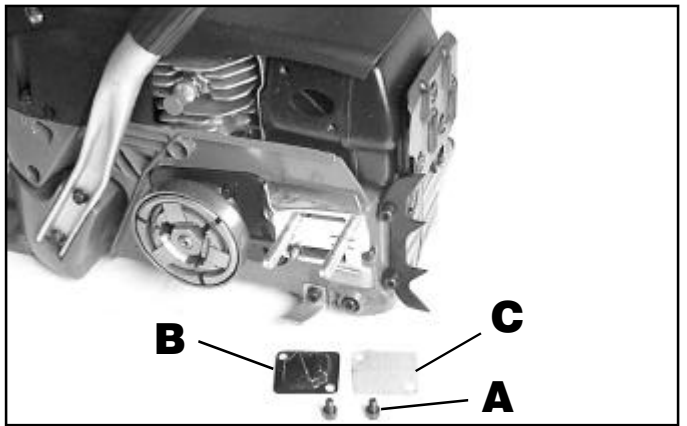

## Frein de chaîne

Retirer le capot de l'embrayage et nettoyer les composants du frein de chaîne. Vérifier l'usure du ruban de frein (A). Le remplacer s'il est usé ou abîmé. L'épaisseur du ruban ne doit pas être inférieure à 0,60 mm (0,024 po) ou le ruban ne pas être usé à plus de la moitié.

Toujours garder le mécanisme de freinage propre et lubrifier légèrement les éléments (B).

**Toujours vérifier le rendement du système de freinage après chaque entretien et réparation ou nettoyage. Voir la section *Entretien – Frein de chaîne*.**

S'il sont endommagés, remplacer l'attrape-chaîne et son mécanisme d'arrêt (C).

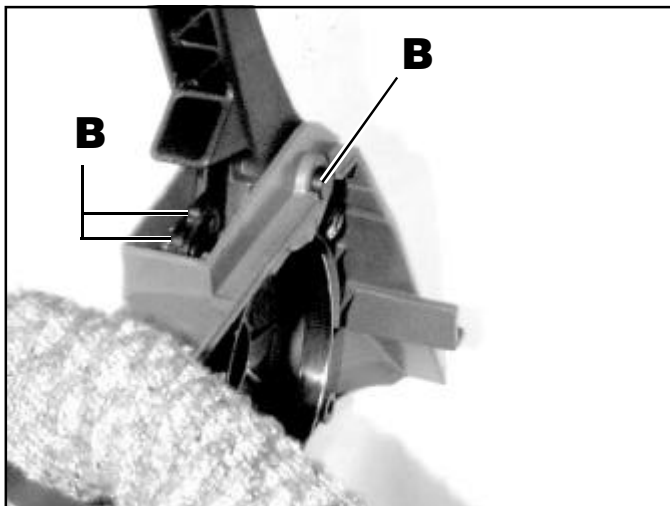
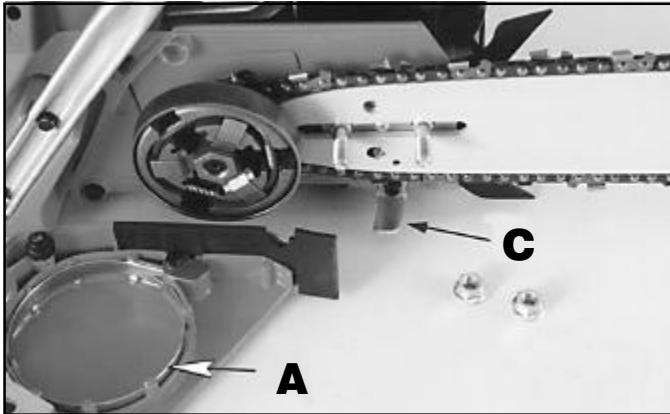

## Pompe à huile (automatique / réglable)

Le flux a été préréglé en usine. Il peut être réglé par l'utilisateur, pour des exigences particulières, en tournant la vis de réglage spéciale (D). Le flux d'huile ne se produit que lorsque la chaîne est en mouvement.

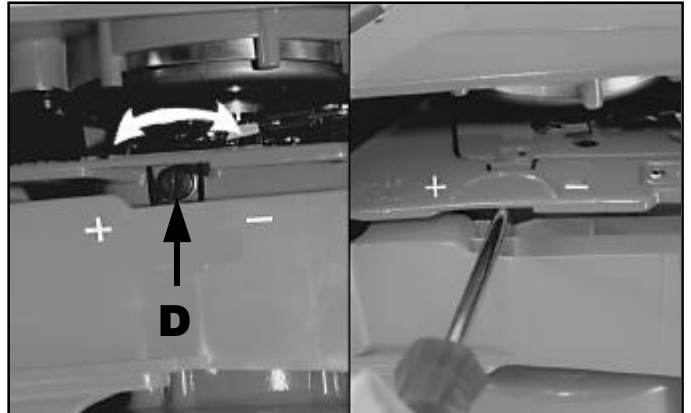

## COMBINAISONS DE GUIDE-CHAÎNE ET DE CHAÎNE

### Combinaisons recommandées de guide-chaîne et de chaîne

Pour une chaîne à profile bas dont le pas est de 0,375 (3/8) et le limiteur de 0,050.

Longueur du guide-chaîne	Guide-chaîne à pignon remplaçable N° de pièce	N° de pièce de la chaîne	Description de la chaîne
20 po .....	UPR20J1LJ .....	UPJ1L272D .....	38LD50-72
24 po .....	UPR24J1LJ .....	UPJ1L283D .....	38LD50-83
28 po .....	UPR28J1LJ .....	UPJ1L294D .....	38LD50-94

### Optionnel - Combinaisons de Guide-Chaîne et de Chaîne

Pour une chaîne à profile bas dont le pas est de 0,375 (3/8) et le limiteur de 0,050

Longueur du guide-chaîne	Guide-chaîne à pignon remplaçable N° de pièce	N° de pièce de la chaîne	Description de la chaîne
16 po .....	UPR16J1LJ .....	UPJ1L262D .....	38LD50-62
18 po .....	UPR18J1LJ .....	UPJ1L267D .....	38LD50-67

Pour une chaîne à profile bas dont le pas est de 0,375 (3/8) et le limiteur de 0,063.

Longueur du guide-chaîne	Guide-chaîne à pignon remplaçable N° de pièce	N° de pièce de la chaîne	Description de la chaîne
20 po .....	UPR20J3LJ .....	UPJ3L272D .....	38LD63-72
24 po .....	UPR24J3LJ .....	UPJ3L283D .....	38LD63-83
28 po .....	UPR28J3LJ .....	UPJ3L294D .....	38LD63-94
32 po .....	UPR32J3LD .....	UPJ3L2A4D .....	38LD63-104

# LOCALISATION DES PANNES

## Utilisation du tableau de localisation des pannes

Si les solutions suivantes ne permettent pas de résoudre le problème, ou si vous avez vérifié toutes les causes possibles d'une panne et que le problème demeure, adressez-vous à un dépositaire John Deere agréé pour les réparations.

PROBLÈME	CAUSE POSSIBLE	SOLUTION
Le moteur ne démarre pas : Vérifier que l'interrupteur d'allumage est dans la position « I » (Marche) :	<ol style="list-style-type: none"> <li>1. Pas d'étincelle</li> <li>2. Le moteur est noyé.</li> </ol>	<ol style="list-style-type: none"> <li>1. Vérifier la bougie. Enlever le capuchon du filtre à air. Enlever la bougie du cylindre. Rebrancher le fil de la bougie et poser la bougie sur le cylindre. Tirer sur la corde du lanceur et observer si une étincelle se produit à l'extrémité de la bougie. S'il ne se produit pas d'étincelle, recommencer ce test avec une bougie neuve.</li> <li>2. L'interrupteur d'allumage étant en position d'arrêt, démonter la bougie. Mettre le levier de l'étrangleur à la position « Run » (complètement enfoncé) et tirer de 5 à 20 fois sur la corde du lanceur. Ceci élimine l'excédent de carburant dans le moteur. Nettoyer et réinstaller la bougie. Le levier de l'étrangleur se trouvant sur la position « Run », tirer trois fois sur la corde du lanceur. Si le moteur ne démarre pas, placer le levier de l'étrangleur sur la position « Choke » (fermée) et recommencer la procédure normale de démarrage. Si le moteur ne démarre toujours pas, recommencer la procédure avec une bougie neuve.</li> </ol>
Le moteur démarre, mais ne peut pas accélérer :	Le carburateur a besoin d'être réglé à la position « L » (jet modéré)	* S'adresser à un centre de service John Deere agréé pour le réglage du carburateur.
Le moteur démarre, mais ne fonctionne pas à haut régime :	Le carburateur a besoin d'être réglé à la position « H » (jet puissant)	* S'adresser à un centre de service John Deere agréé pour le réglage du carburateur.
Le moteur n'arrive pas à atteindre le plein régime et produit trop de fumée :	<ol style="list-style-type: none"> <li>1. Vérifier le mélange huile-carburant.</li> <li>2. Le filtre à air est sale.</li> <li>3. L'écran pare-étincelles est sale.</li> <li>4. Le carburateur a besoin d'être réglé à la position « H » (jet puissant)</li> </ol>	<ol style="list-style-type: none"> <li>1. Utiliser du carburant frais et un mélange correct pour moteur deux temps.</li> <li>2. Le nettoyer conformément aux instructions de la section <i>Entretien – Filtre à air</i>.</li> <li>3. Le nettoyer conformément aux instructions de la section <i>Entretien – Silencieux avec pare-étincelles</i>.</li> <li>4. S'adresser à un centre de service John Deere agréé pour le réglage du carburateur.</li> </ol>
Le moteur démarre, tourne, accélère mais ne se met pas au ralenti :	Le carburateur a besoin d'être réglé.	Tourner la vis de réglage du ralenti « T » dans le sens des aiguilles d'une montre pour augmenter la vitesse du ralenti. (Si la chaîne continue à tourner au ralenti, tourner la vis dans le sens contraire des aiguilles d'une montre afin de diminuer la vitesse.) Pour cette opération, porter les dispositifs de protection appropriés et respecter toutes les notices de sécurité.
La chaîne et le guide-chaîne deviennent très chauds et fument :	<ol style="list-style-type: none"> <li>1. Le réservoir d'huile de chaîne est vide.</li> <li>2. Vérifier la tension de la chaîne.</li> <li>3. Vérifier le dispositif de lubrification de la chaîne.</li> </ol>	<ol style="list-style-type: none"> <li>1. Remplir le réservoir d'huile de chaîne chaque fois que l'on remplit le réservoir de carburant.</li> <li>2. Consulter la section <i>Utilisation - Tension de la chaîne</i>.</li> <li>3. Faire tourner le moteur à plein régime de 15 à 30 secondes. Arrêter l'appareil et vérifier si des gouttes d'huile coulent du dispositif Safe-T-Tip et du guide-chaîne. Si c'est le cas, il est possible que la chaîne soit émoussée ou que le guide-chaîne soit endommagé. S'il n'y a pas d'écoulement d'huile, s'adresser à un centre de service John Deere agréé.</li> </ol>
Le moteur démarre et tourne, mais la chaîne n'avance pas :	<ol style="list-style-type: none"> <li>1. Vérifier si le frein de chaîne est mis en prise.</li> <li>2. Vérifier l'assemblage de la chaîne et du guide-chaîne.</li> <li>3. Vérifier si la chaîne et le guide-chaîne sont endommagés.</li> </ol>	<ol style="list-style-type: none"> <li>1. Relâcher le frein de chaîne, voir la section <i>Utilisation – Frein de chaîne</i>.</li> <li>2. Se reporter à la section <i>Assemblage – Assemblage du guide-chaîne et de la chaîne</i>.</li> <li>3. Voir si le guide-chaîne ou la chaîne sont endommagés.</li> </ol>



Remarque : Ce moteur est conforme à la réglementation de l'organisme de la protection de l'environnement des États-Unis (Environmental Protection Agency, ou EPA) et à celle de la commission sur la qualité de l'air de la Californie (California Air Resource Board, ou CARB). En conséquence, le(s) pointeu(x) de réglage du carburateur est(sont) muni(s) de capuchon(s) en plastique limitant la rotation à celle réglée en usine. Si l'appareil présente des problèmes particuliers de fonctionnement pour lesquels la section *Localisation des pannes* n'est d'aucun secours, apporter l'appareil à un centre de service John Deere agréé.

# ENTREPOSAGE (un mois ou plus)

## Entreposage de la tronçonneuse (un mois ou plus)

1. Vidanger le réservoir d'essence dans un contenant approuvé pour l'essence. Faire démarrer le moteur et le laisser tourner jusqu'à ce qu'il s'arrête. Cette technique permet d'éliminer tout le mélange huile-carburant qui autrement se serait autrement éventé en laissant un vernis et un dépôt gommeux dans les conduites.
2. Débarrasser la tronçonneuse de tout débris et impureté. La ranger dans un endroit bien aéré et hors de la portée des enfants. La tenir éloignée de tout produit corrosif tel que les produits chimiques pour le jardinage et les sels de déglacage.
3. Respecter toutes les lois en vigueur dans le pays concernant l'entreposage et la manutention sécuritaires de l'essence. Tout excédent de carburant devrait être utilisé pour faire fonctionner d'autres pièces d'équipement munies d'un moteur deux temps.

## DONNÉES TECHNIQUES

### CS71

#### Moteur :

Cylindre :	4,3 po <sup>3</sup> (70,8cc)
Alésage :	1,97 po (50 mm)
Course du piston :	1,42 po (36 mm)

#### Performance :

Ralenti :	2 800 rpm
À pleins gaz (avec garde-chaîne et chaîne):	13 200 – 13 700 rpm
Puissance :	5,1 hp/3,8 kw (9 300 rpm)

### CS81

#### Moteur :

Cylindre :	4,9 po <sup>3</sup> (80,7 cc)
Alésage :	2,0 po (52 mm)
Course du piston :	1,5 po (38mm)

#### Performance :

Ralenti :	2 800 rpm
À pleins gaz (avec garde-chaîne et chaîne):	12 800 rpm (Limité électroniquement à 13,000 +/- 200)
Puissance :	5,7 hp/4,2 kw (9 000 rpm)

## CS71 et CS81

### Composants des systèmes carburant et huile :

Carburateur :	Carburateur à diaphragme multi-positions
Filtre à air :	Membrane en nylon 60 microns
Contenance du réservoir à carburant :	29,76 oz (880 ml)
Carburant (mélange) :	Voir la section <i>Utilisation – Remplissage</i>
Contenance du réservoir à huile :	14,86 oz (440 ml)
Lubrification de la chaîne :	Pompe volumétrique automatique à vitesse contrôlée

### Composants du système d'allumage :

Bougie :	Champion RCJ-7Y
Écartement des électrodes :	0,02 po (0,5mm)

Limité électroniquement à 13



# GARANTIE

## Produit John Deere - Garantie limitée

Le fabricant garantit à l'acquéreur original (vente au détail) que ce produit ne présente pas de défauts de matière ou de main-d'œuvre, et il s'engage à réparer ou à remplacer (à la discrétion du fabricant) gratuitement tout produit défectueux pendant la durée ci-dessous à compter de la date de l'achat :

- Deux ans si le produit est utilisé dans le cadre personnel, familial ou domestique.
- 120 jours si le produit est utilisé dans le cadre professionnel, commercial ou dans le but d'obtenir des revenus.
- 90 jours si le produit est utilisé en location.

La présente garantie n'est pas cessible; elle ne couvre pas les dommages ne découlant pas de défauts de matière ou de main-d'œuvre.

### Exclusions et limites de la garantie

Ne sont pas couverts par la présente garantie :

- Les pièces non défectueuses qui ont subi une usure normale, ou le service fourni lors de l'entretien régulier du produit et de ses pièces (c.-à-d. bougies, filtres à air, filtres à carburant, cordes du lanceur, guide-chaîne, chaîne, pignon d'entraînement ou engrenages, tambours d'embrayage, etc.).
- Une défectuosité du moteur découlant d'une lubrification inadéquate relativement à l'utilisation d'une huile pour moteur deux temps.
- Les dommages causés par une utilisation abusive, ou par le défaut d'assurer un entretien raisonnable et nécessaire de l'appareil.
- L'état de l'appareil découlant d'un mauvais usage, d'une modification apportée à l'appareil ou d'un accident.
- La décoloration naturelle de la matière plastique de l'appareil causée par le rayonnement ultraviolet.
- Les mises au point des moteurs à essence.

La présente garantie ne s'applique qu'aux produits vendus aux États-Unis d'Amérique, dans le District de Columbia, au Canada, au Mexique, dans le Commonwealth de Puerto Rico, aux Îles Vierges, à Guam, dans la Zone du Canal ou aux Samoa Américaines.

### CONSERVEZ VOTRE REÇU

Une preuve d'achat, sous forme de reçu de vente daté, ticket de caisse, etc. indiquant le numéro de série et le modèle de votre produit sera exigée avant toute intervention de nos concessionnaires sur le produit sous garantie. Vous devrez obligatoirement assurer à vos frais la livraison ou l'expédition du produit en cas de réparation sous garantie, ainsi que la reprise ou le retour du produit après sa réparation.

La présente garantie ne s'applique pas aux accessoires professionnels, moteurs (électriques ou autres) couverts par la garantie d'un autre constructeur et non fabriqués par le fabricant.

**LA PRÉSENTE GARANTIE LIMITÉE TIEN LIEU DE TOUTE AUTRE GARANTIE EXPLICITE. TOUTE GARANTIE IMPLICITE D'APTITUDE À UNE FIN QUELCONQUE, DE QUALITÉ MARCHANDE OU AUTRE, APPLICABLE À CE PRODUIT, SERA LIMITÉE À LA DURÉE DE LA PRÉSENTE GARANTIE LIMITÉE. LE FABRICANT NE SERA RESPONSABLE D'AUCUN DOMMAGE SPÉCIAL, ACCESSOIRE OU INDIRECT.**

CERTAINS ÉTATS INTERDISANT DE LIMITER LA DURÉE D'UNE GARANTIE IMPLICITE, LA LIMITE CI-DESSUS POURRAIT NE PAS S'APPLIQUER À VOUS. CERTAINS ÉTATS INTERDISENT L'EXCLUSION OU LA LIMITE DES DOMMAGES ACCESSOIRES OU INDIRECTS, DE CE FAIT, LA LIMITE OU L'EXCLUSION CI-DESSUS PEUT NE PAS S'APPLIQUER À VOUS.

### COMMENT OBTENIR UNE RÉPARATION SOUS GARANTIE

La réparation sous garantie peut être effectuée dans un centre de service John Deere agréé à cet effet. Si vous avez besoin d'une réparation sous garantie, commencez par prendre contact avec le dépositaire chez qui vous avez acheté le produit. **POUR OBTENIR TOUTE INTERVENTION EN GARANTIE EN DEHORS DES ÉTATS-UNIS D'AMÉRIQUE OU DU CANADA, PRENDRE CONTACT AVEC UN CENTRE DE SERVICE JOHN DEERE LOCAL.**

Le fabricant ne rembourse aucune réparation effectuée sous garantie, sauf aux centres de service JOHN DEERE agréés pour effectuer les réparations sous garantie. Vous devrez obligatoirement présenter votre reçu de vente lors d'une demande de réparation sous garantie.

La présente garantie vous donne des droits légaux spécifiques, et vous pouvez également bénéficier d'autres droits variant d'un État à un autre.

Si vous avez des questions concernant les droits et obligations liés à cette garantie, communiquez avec votre centre de service John Deere agréé, ou le Centre de service à la clientèle de John Deere au 1-800 537-8233 (Les États-Unis / Canada).

# GARANTIE

## John Deere

### Garantie fédérale limitée contre les vices de fabrication et les émissions polluantes (Federal Emission Design and Defect Warranty)

#### Appareils motorisés pour le gazon et le jardin et d'utilité générale

John Deere garantit à l'acheteur initial et aux propriétaires subséquents que cet appareil motorisé (ci-après nommé appareil) d'utilité générale est conçu, construit et équipé conformément, au moment de la vente initiale, à toutes les lois de l'Agence américaine de protection de l'environnement (U.S. Environmental Protection Agency, EPA) qui s'y appliquent, et qu'il est exempt de tout défaut de matière et de main-d'œuvre qui ferait que cet appareil cesserait d'être conforme aux normes de l'EPA durant la période de garantie. Cette garantie s'applique à tous les États, sauf à celui de la Californie.

Le dépositaire ou le centre de service agréé John Deere, examinera puis réparera ou remplacera si nécessaire les PIÈCES COUVERTES (conformément à la liste), sans frais pour le propriétaire de l'appareil, afin de rendre l'appareil conforme aux normes de l'EPA.

#### Durée de la garantie du FABRICANT

La période de garantie de l'appareil couvre une période de deux ans à partir de la date d'achat par l'utilisateur.

#### RESPONSABILITÉS INCOMBANT AU PROPRIÉTAIRE

Il incombe au propriétaire d'entretenir son matériel en bon état de fonctionnement selon les prescriptions du manuel d'utilisation. Bien que John Deere recommande de conserver tous les reçus afférents aux services d'entretien effectués sur l'appareil, l'absence de reçu ou le non respect du programme d'entretien prescrit ne sauraient à eux seuls justifier le rejet, par John Deere, du recours en garantie.

John Deere se réserve toutefois le droit de refuser d'honorer la garantie en cas de défaut de l'appareil ou d'une pièce si le défaut est dû à un mauvais usage, à une négligence, à un mauvais entretien ou à une modification non autorisée de l'appareil ou de la pièce.

Il incombe au propriétaire de confier l'appareil au dépositaire ou au centre de service John Deere agréé le plus proche en cas de problème. Pour toute question concernant vos droits et obligations au titre de la présente garantie, veuillez vous adresser au Centre de service à la clientèle de John Deere au 1 800 537-8233 (Les Etats-Unis / Canada) pour information.

#### Pièces couvertes

La liste ci-après identifie les pièces couvertes par la garantie fédérale contre les vices de fabrication et les émissions polluantes « Federal Emission Design and Defect Warranty ». Certaines pièces de la liste peuvent nécessiter une maintenance systématique; elles sont couvertes jusqu'au premier remplacement prévu par le programme de maintenance. Les pièces couvertes sont : le carburateur, la bougie, le système d'allumage, le filtre à air et le filtre à carburant.

#### Limites de la garantie

La garantie « Federal Emission Design and Defect Warranty » contre les vices de fabrication et les émissions polluantes ne couvre pas :

- l'état résultant d'une altération volontaire, d'un mauvais usage, d'un réglage inadéquat (à moins qu'il ne soit le fait d'un dépositaire ou du centre de service John Deere agréé, durant la période de garantie), d'une modification, d'un accident, du défaut d'utiliser les huiles et carburants recommandés par le fabricant, ou du défaut d'avoir effectué l'entretien prévu;
- les pièces de rechange requises par le service d'entretien prévu;
- les dommages indirects tels que la perte de temps, les inconvénients ou la privation de jouissance de l'appareil;
- les frais d'examen et de diagnostic qui ne découlent pas de services couverts par la présente garantie; et
- les pièces de rechange non approuvées ou le mauvais fonctionnement de pièces approuvées causé par des pièces non approuvées.

#### Conditions d'entretien et de réparation

Vous êtes responsable de l'entretien et du bon usage de l'appareil. Gardez tous les reçus et pièces justificatives de l'entretien régulier de votre appareil au cas où des problèmes se présenteraient. Ces reçus et pièces doivent être remis à chaque acheteur subséquent de l'appareil. John Deere se réserve le droit de refuser de respecter la garantie si le propriétaire de l'appareil ne l'a pas correctement entretenu. John Deere ne refusera cependant pas les réparations sous garantie du seul fait de l'absence de reçu ou du non respect du programme d'entretien.

L'ENTRETIEN, LE REMPLACEMENT OU LA RÉPARATION D'UNE PIÈCE OU DES SYSTÈMES ASSURANT LE CONTRÔLE DES ÉMISSIONS POLLUANTES PEUVENT ÊTRE EFFECTUÉS PAR TOUTE PERSONNE OU SERVICE DE RÉPARATION. CEPENDANT, LES RÉPARATIONS COUVERTES PAR LA GARANTIE DOIVENT ÊTRE EFFECTUÉES PAR UN DÉPOSITAIRE OU UN CENTRE DE SERVICE JOHN DEERE AGRÉÉ. L'INSTALLATION DE PIÈCES QUI NE SONT PAS ÉQUIVALENTES AUX PIÈCES APPROUVÉES, EN TERMES DE PERFORMANCE ET DE DURABILITÉ, PEUT AVOIR DES CONSÉQUENCES SUR L'EFFICACITÉ DU SYSTÈME DE CONTRÔLE DES ÉMISSIONS POLLUANTES ET RISQUE D'INFLUENCER LE RÉSULTAT D'UNE RÉCLAMATION AU TITRE DE LA GARANTIE.

Si des pièces autres que celles approuvées par John Deere sont utilisées lors de l'entretien de l'appareil ou pour réparer des composants affectant le contrôle de la pollution, vous devez vous assurer que ces pièces sont garanties par le fabricant comme équivalentes en performance et durabilité aux pièces approuvées par John Deere.

#### POUR OBTENIR UNE RÉPARATION SOUS GARANTIE

Pour obtenir une réparation sous garantie, rendez-vous avec votre appareil chez votre dépositaire John Deere agréé le plus proche. Apportez les reçus qui font foi de la date de l'achat de l'appareil. Le dépositaire ou le centre de service John Deere agréé effectuera les réparations ou l'entretien nécessaires dans des délais raisonnables et vous remettra une copie de la demande de réparation. Toute pièce ou accessoire remplacé au titre de la présente garantie demeure la propriété de John Deere.

#### POUR FAIRE UNE DEMANDE DE RÈGLEMENT

Toute réparation couverte par la présente garantie limitée doit être effectuée par un dépositaire ou centre de service John Deere agréé. Si une pièce affectant le contrôle de la pollution devient défectueuse durant la période couverte par la garantie, vous devez en aviser le Centre de service à la clientèle de John Deere au 1 800 537-8233 (Les Etats-Unis / Canada) qui vous indiquera où se trouvent les centres d'entretien susceptibles d'effectuer la réparation sous garantie.

## La qualité John Deere

Acheter une pièce d'équipement John Deere, c'est plus qu'un simple achat, c'est un investissement. La qualité des produits John Deere se retrouve dans le soutien que nous fournissons à tous les dépositaires et centres de service John Deere, pièces et service. Nous croyons que c'est la meilleure façon de faire de vous un client satisfait.

Voilà pourquoi John Deere a mis en place une procédure qui vous permettra de résoudre vos problèmes, si vous en avez avec nos produits... Pour avoir réponse à vos questions et résoudre vos problèmes, suivez les trois étapes de notre procédure.

### Étape n° 1

#### Se référer au manuel de l'utilisateur

- A. Il contient de nombreuses illustrations et des renseignements détaillés sur l'utilisation sécuritaire et adéquate de votre appareil.
- B. Il fournit les procédures de dépannage et de l'information concernant les spécifications techniques de l'appareil.
- C. Vous ne trouvez pas réponse à votre question? Passez alors à l'étape n° 2.

### Étape n° 2

#### Appeler votre dépositaire

- A. Votre dépositaire Centre de service John Deere a la responsabilité et l'autorité nécessaires et toutes les compétences requises pour répondre à vos questions, résoudre vos problèmes et vous fournir les pièces et le service nécessaires à vos besoins.
- B. Consultez d'abord l'équipe de professionnels qui s'occupent du service et des pièces chez votre dépositaire. Exposez votre problème.
- C. S'ils ne peuvent résoudre votre problème, parlez-en au directeur ou au propriétaire du magasin.
- D. Si celui-ci ne réussit toujours pas à résoudre votre problème, passez à l'étape n° 3.

### Étape n° 3

#### Appelez le Centre de service à la clientèle de John Deere

- A. Votre Centre de service John Deere est le premier endroit où s'adresser en cas de problème. Mais si n'avez pas réussi à résoudre votre problème après avoir consulté le manuel de l'utilisateur et votre dépositaire, appeler le Centre de service à la clientèle de John Deere.
- B. Pour accélérer le service, ayez ce qui suit sous la main quand vous appelez :
  - Le nom du dépositaire avec lequel vous avez fait affaire.
  - Le nombre d'heures d'utilisation de l'appareil (s'il y a lieu).
  - Le numéro d'identification du produit (à 5 chiffres) et son numéro de série que vous avez enregistré à l'endos de la page couverture du présent manuel de l'utilisateur.
- C. Appelez le 1 800 537-8233 (Les Etats-Unis / Canada) nos conseillers veilleront, avec votre dépositaire, à résoudre votre problème.

## REMARQUE

---

---

# JOHN DEERE

## WORLDWIDE COMMERCIAL & CONSUMER EQUIPMENT DIVISION

---

---

**Powerhead - PA01186**  
**CS71 20" - UT10919**  
**CS71 24" - UT10920**  
**CS71 28" - UT10921**

**Powerhead - PA01187**  
**CS81 20" - UT10923**  
**CS81 24" - UT10924**  
**CS81 28" - UT10925**

### Motosierras

---

## MANUAL DEL OPERADOR

### Gracias por comprar un producto de John Deere

Nos complace tenerle como cliente y le deseamos muchos años de uso seguro y satisfecho de su máquina.

### El manual del operador

El manual del operador es para su protección. LÉALO. Manténgalo a mano para referencia futura. Sepa lo que está haciendo antes de comenzar el ensamblaje de la unidad. La preparación y el mantenimiento adecuados resultan necesarios para el funcionamiento satisfactorio de la sierra y la seguridad de la misma.

El presente manual debería considerarse una parte permanente de su máquina y debería permanecer con la máquina si la vende.

Registre a continuación los números de identificación de su unidad.

Asegúrese de tener el Número de Serie y el Número de Unidad (UT) ya que el distribuidor necesitará estos números cuando efectúe pedidos de piezas.

Número de UT \_\_\_\_\_

Modelo \_\_\_\_\_

Número de Serie \_\_\_\_\_



### ADVERTENCIA

Los humos de escape del motor de este producto contienen productos químicos. El Estado de California tiene constancia de que estos productos químicos causan cáncer, defectos de nacimiento u otros daños en el sistema reproductor.

PROPOSICIÓN DE CALIFORNIA 65

Toda la información, ilustraciones y especificaciones contenidas en el presente manual pueden variar de conformidad con los requisitos del País y se encuentran sujetas a cambios sin notificación previa por parte del fabricante.

Toda la información, ilustraciones y especificaciones contenidas en el presente manual se basan en la última información disponible en el momento de la publicación. Nos reservamos el derecho de efectuar cambios en cualquier momento sin notificación previa.

# INDICE

## Identificación del producto

Componentes de la motosierra .....	63
------------------------------------	----

## Seguridad

Comprensión de las etiquetas de seguridad .....	64
Requisitos estatales y locales .....	64
Precauciones frente a la tensión de retroceso .....	65
Precauciones básicas de seguridad .....	65
Comprensión de los dispositivos de seguridad de su motosierra .....	67

## Ensamblaje

Ensamblaje de la barra y la cadena .....	68
--	----

## Operación

Tensión de la cadena .....	70
Rodaje de la cadena .....	70
Púa para corte de tronco .....	70
Abastecimiento de combustible .....	71
Sistema de lubricación de la cadena .....	71
Puesta en marcha del motor .....	72
Rodaje del motor .....	72
Parada del motor .....	72
Ajuste del carburador .....	72
Operación del freno de la cadena .....	73
Preparación para el corte .....	74
Caída de árboles .....	75
Corte de troncos .....	76
Eliminación de ramas y poda .....	77

## Mantenimiento

Tabla de mantenimiento .....	78
Mantenimiento de la cadena .....	79
Mantenimiento de la barra de guía .....	80
Instalación de la protección del extremo de la barra Safe-T-Tip® .....	81
Filtro de combustible .....	81
Filtro del aire .....	81
Unidad del arrancador .....	81
Motor .....	82
Bujía .....	82
Silenciador con apagachispas .....	82
Freno de la cadena .....	83
Bomba del aceite (automática/ajustable) .....	83

## Combinaciones de barra y cadena

Combinaciones recomendadas de barra y cadena .....	84
--	----

## Resolución de problemas

Utilización de la tabla de resolución de problemas .....	85
--	----

## Almacenamiento

Almacenamiento de la motosierra (1 mes o más) .....	86
---	----

## Datos técnicos

CS71 .....	86
CS81 .....	86

## Garantía

Garantía limitada .....	87
Garantía limitada de carácter federal relativa a diseño y defectos de sistemas de control de emisiones ..	88

# IDENTIFICACIÓN DEL PRODUCTO

## Componentes de la motosierra

- |   |   |
|---|---|
| 1. - Bloqueo del activador del regulador                    | 11. - Activador del regulador           |
| 2. - Bloqueo de regulación media                            | 12. - Empuñadura posterior              |
| 3. - Tornillos de ajuste del carburador                     | 13. - Cadena                            |
| 4. - Empuñadura frontal                                     | 14. - Barra de guía                     |
| 5. - Palanca del freno de la cadena / protección de la mano | 15. - Tapa del filtro del aire          |
| 6. - Silenciador  | 16. - Conmutador de encendido           |
| 7. - Safe-T-Tip®  | 17. - Tapón del depósito de combustible |
| 8. - Válvula de descompresión                               | 18. - Mango del arrancador              |
| 9. - Cubierta del embrague                                  | 19. - Tapón del depósito de aceite      |
| 10. - Palanca del difusor                                   | 20. - Llave de tuerca de combinación    |

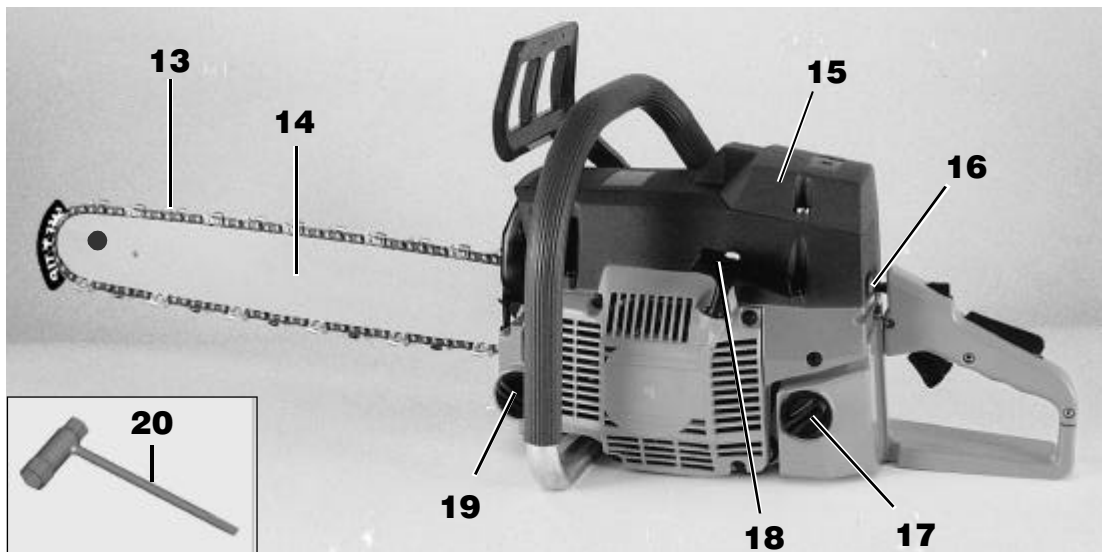
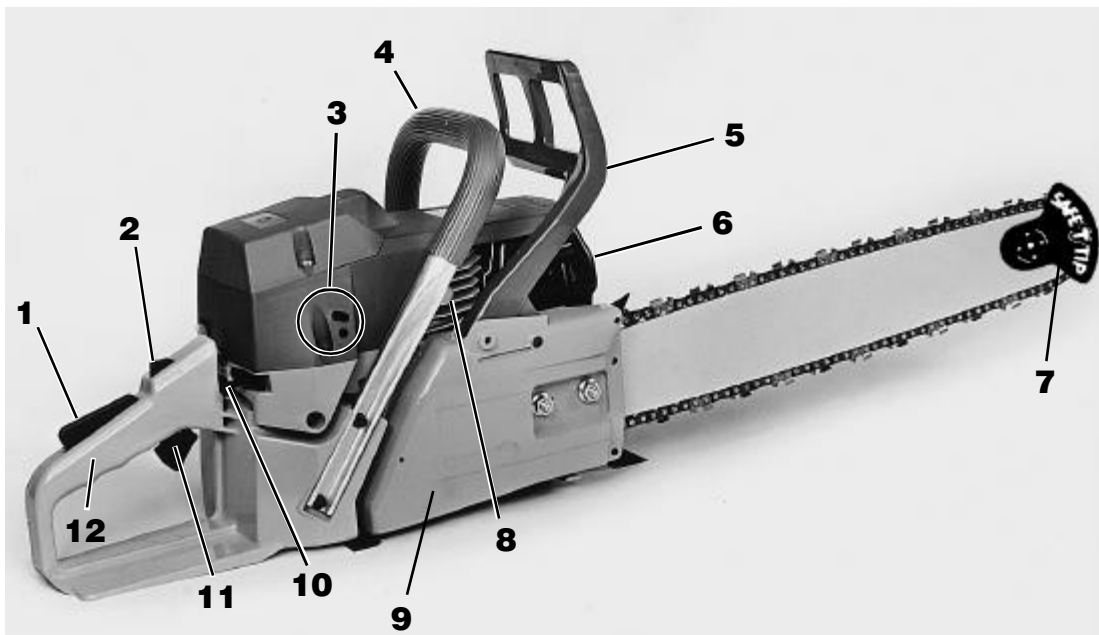

# SEGURIDAD

## Comprensión de las etiquetas de seguridad



Este símbolo indica Advertencia, Peligro y Precaución.



Lleve puestas protecciones para los ojos y los oídos cuando esté operando este equipo.



El dispositivo SAFE-T-TIP® existente en el borde de la barra evita la tensión de retroceso.



Su manual contiene mensajes especiales para atraer la atención a preocupaciones potenciales relativas a seguridad, daños en la máquina e información útil relativa a operación y tareas de servicio. Por favor lea detenidamente toda la información para evitar que se produzcan daños personales y daños en la maquinaria.



¡PELIGRO! Tenga cuidado con la tensión de retroceso.



Lleve puestos guantes protectores antideslizantes de gran resistencia cuando maneje una motosierra o la cadena de una sierra.



Evite el contacto con el borde de la barra.



Sujete la sierra con ambas manos de forma adecuada.

## Requisitos estatales y locales

Su sierra se encuentra equipada con un silenciador de escape que limita la temperatura y una pantalla de recuperación de chispas que cumple con los requisitos de la Práctica Recomendada SAE J335 y los Reglamentos de California 4442 y 4443. **Todos los terrenos forestales nacionales y terrenos administrados por los estados de California, Maine, Washington y Oregón exigen, de conformidad con la legislación aplicable, que los motores de combustión interna se encuentren equipados con una pantalla de recuperación de chispas. Existen otros estados y agencias federales que están aprobando leyes similares.**

Si usted opera una motosierra en un estado o localidad donde existen tales reglamentos, usted es legalmente responsable de mantener estas piezas en unas condiciones de funcionamiento adecuadas. El hecho de no hacerlo constituye una infracción de la ley. **La información sobre el mantenimiento del dispositivo de recuperación de chispas se describe en la sección de Mantenimiento – Silenciador con apagachispas del presente manual.**

### ADVERTENCIA

**Las superficies del silenciador están muy calientes durante la operación de la sierra de cadena y después de la misma; mantenga todas las partes del cuerpo alejadas del silenciador. Se pueden producir quemaduras graves si se entra en contacto con el silenciador.**

### ADVERTENCIA

**La exposición a vibraciones a través del uso prolongado de herramientas manuales accionadas mediante motores de gasolina puede dar origen a daños en los vasos sanguíneos o en los nervios de los dedos, las manos y las muñecas de aquellas personas que son propensas a tener problemas de circulación o inflamaciones anormales. Existen estudios que establecen una relación entre el uso prolongado cuando hace frío y daños en los vasos sanguíneos en personas que de otra forma gozan de un buen estado de salud. Si se presentan síntomas tales como adormecimiento, dolor, pérdida de fuerza, cambios en el color o en la textura de la piel, o pérdida de sensibilidad en los dedos, las manos o las muñecas, deberá dejar de utilizar esta herramienta y acudir a su médico.**



## Precauciones frente a la tensión de retroceso

La tensión de retroceso es una reacción peligrosa que puede dar origen a lesiones serias. No confíe únicamente en los dispositivos de seguridad que se suministran con su sierra. En calidad de usuario de una motosierra, usted debe adoptar precauciones de seguridad especiales con el fin de ayudar a evitar que se produzcan accidentes o lesiones en sus trabajos de corte.



 **ADVERTENCIA**  
**ADVERTENCIA RELATIVA A LA TENSIÓN DE RETROCESO**



LA TENSIÓN DE RETROCESO se produce cuando una sierra en movimiento entra en contacto con un objeto en la parte superior del extremo de la barra de guía o cuando la madera se cierra, haciendo que la cadena de la sierra se quede atrapada en el corte que se está efectuando. El contacto en la parte superior del extremo de la barra de guía puede hacer que la cadena se meta en el objeto, lo cual puede causar, a su vez, la parada de la cadena durante un instante. El resultado es una reacción inversa extremadamente rápida que hace que la barra de guía salga despedida hacia arriba y hacia atrás en la dirección del operador. En el supuesto de que la cadena de la sierra se quede atrapada a lo largo de la parte superior de la barra de guía, es posible que la barra de guía salga despedida rápidamente hacia atrás en la dirección del operador. Cualquiera de estas reacciones puede dar origen a que se pierda el control de la motosierra, lo cual puede ocasionar lesiones serias.

No confíe únicamente en los dispositivos de seguridad que se suministran con su sierra. En calidad de usuario de una sierra de cadena, usted debe adoptar precauciones de seguridad especiales con el fin de ayudar a evitar que se produzcan accidentes o lesiones en sus trabajos de corte.

- El hecho de tener unos conocimientos básicos de la tensión de retroceso puede ayudarle a reducir o eliminar el elemento sorpresa. Las sorpresas súbitas contribuyen a la ocurrencia de accidentes.
- Sujete la sierra firmemente con ambas manos cuando el motor esté en marcha. Coloque su mano derecha en la empuñadura posterior y la mano izquierda en la empuñadura frontal con los pulgares y los dedos rodeando las empuñaduras de la sierra de cadena. El hecho de agarrar firmemente la unidad y de mantener su brazo izquierdo firme le ayudará a reducir la tensión de retroceso y a mantener el control de la sierra.
- Asegúrese de que el área en que esté cortando se encuentre libre de obstrucciones. No deje que el borde de la barra de guía entre en contacto con leños, ramas, cercas o cualquier otro tipo de obstrucción que se pueda golpear mientras usted esté operando su sierra.
- **Mantenga la protección del borde anti-retroceso SAFE-T-TIP® debidamente montada en la barra de guía con el fin de evitar la tensión de retroceso.**
- Corte siempre con el motor funcionando a toda velocidad. Apriete completamente el activador del regulador y mantenga una velocidad de corte uniforme.
- No intente alcanzar, ni corte, un objeto que se encuentre por encima de la altura de su pecho.
- Siga las instrucciones de afilado y mantenimiento de la sierra de cadena.
- Utilice únicamente las barras de guía y las cadenas de tensión de retroceso baja de repuesto que se encuentren especificadas para su sierra.
- No adapte su cabezal de fuerza motriz a una barra curvada ni la utilice para accionar ningún tipo de acoplamiento o dispositivo que no se encuentre indicado para ser utilizado con su sierra.

### ATENCIÓN

Su motosierra ha sido cuidadosamente puesta a prueba en la fábrica. Resulta normal encontrar ligeros residuos de aceite en la cadena.

## Precauciones básicas de seguridad Empuje y tirón

La fuerza de reacción es siempre contraria a la dirección en que se mueve la cadena cuando entra en contacto con la madera. En consecuencia, el operador debe estar preparado para controlar el TIRÓN (A) cuando se corta con el borde inferior de la barra y el EMPUJE (B) cuando se corta a lo largo del borde superior.

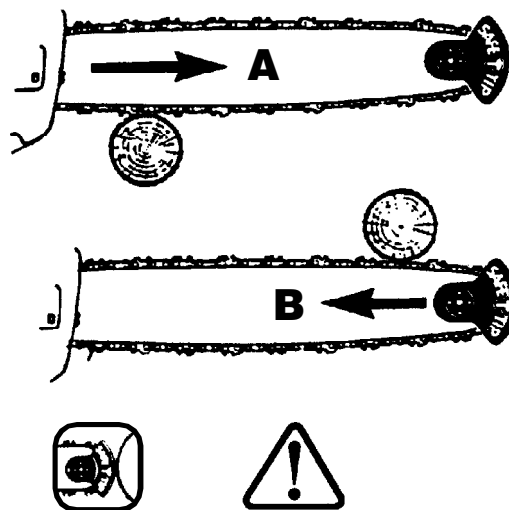

- Sujete siempre la motosierra con las dos manos cuando el motor esté en marcha. Agárrela firmemente con los pulgares y los dedos alrededor de las empuñaduras de la motosierra.
- No opere nunca la motosierra cuando esté fatigado.
- Mantenga todas las partes de su cuerpo alejadas de la motosierra cuando el motor esté en marcha.
- Lleve siempre la motosierra con el motor parado, la barra de guía y la cadena hacia la parte posterior y el silenciador de escape alejado de su cuerpo. Cuando esté transportando su motosierra, utilice la funda de la barra de guía apropiada.
- Aplique el freno de cadena antes de que el operador vuelva a posicionarse en el área de corte.
- Tenga siempre cuidado cuando esté manipulando combustible. Desplace la motosierra al menos 10 pies (3 m) desde el punto en que la haya llenado de combustible antes de proceder a poner en marcha el motor.
- ¡No opere la motosierra con una mano! El hecho de operar la motosierra con una mano puede dar origen a lesiones serias en el operador, los asistentes, las personas que se encuentren alrededor, o cualquier combinación de estas personas. Las motosierras están diseñadas para ser utilizadas con las dos manos.
- No deje nunca que alguien que no haya recibido las instrucciones adecuadas en la forma de uso apropiado utilice la motosierra. Esto resulta de aplicación tanto a las sierras alquiladas como a las sierras de propiedad privada. Mantenga las manos secas, limpias y libres de aceite o de mezclas de combustible.
- Antes de poner en marcha el motor, asegúrese de que la motosierra no esté en contacto con ningún objeto.
- Apague el motor antes de apoyar la sierra. No deje el motor en marcha y desatendido.
- Como Precaución de seguridad adicional, aplique el freno de la cadena antes de apoyar la sierra.
- Opere la motosierra únicamente en áreas que se encuentren bien ventiladas.

## Ropa de seguridad

- Lleve puesta ropa que le quede ceñida. No lleve puestos pañuelos, joyas, corbatas ni ninguna ropa que le queden sueltos y que puedan introducirse en el motor o quedar enganchados en la cadena o en la maleza. Lleve puestos overoles/petos, pantalones vaqueros o chaparreras/zahones hechos de un material resistente o que contengan inserciones cortadas resistentes.
- Lleve puesto calzado de seguridad antideslizante.
- Lleve puestos guantes antideslizantes resistentes para mejorar su agarre y proteger sus manos.
- Lleve puestas protecciones para los ojos, oídos y la cabeza cuando opere este equipo.

## Tensión de retroceso

LA TENSIÓN DE RETROCESO (A) se produce cuando una cadena en movimiento entra en contacto con un objeto en la **Zona de Peligro de Tensión de Retroceso (B)** de la zona de la barra de guía. El resultado es una reacción inversa extremadamente rápida que hace que la barra de guía salga despedida hacia arriba y hacia atrás en la dirección del operador. Esta reacción puede dar origen a que se pierda el control de la motosierra, lo cual puede ocasionar lesiones serias.

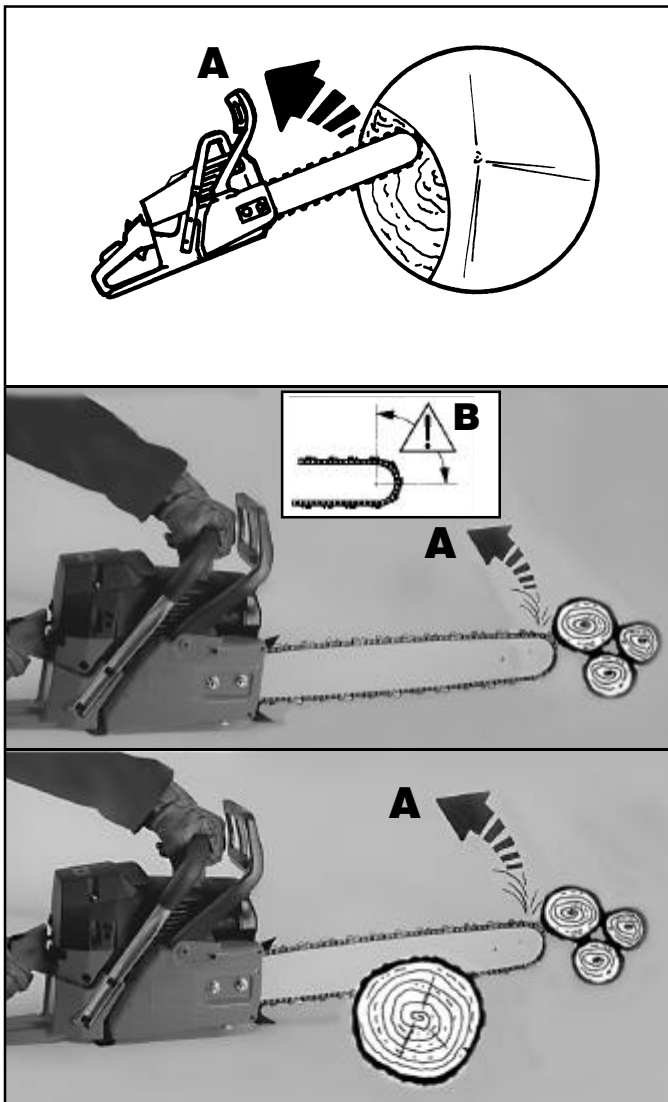

## Reabastecimiento de combustible (¡PROHIBIDO FUMAR!)

- Maneje el combustible con cuidado con el fin de reducir el riesgo de incendio y de que se produzcan daños personales derivados de quemaduras.
- Mezcle y guarde el combustible en un recipiente aprobado para gasolina.
- Mezcle el combustible en el exterior en un área abierta donde no haya chispas ni llamas.
- Seleccione un terreno liso sin obstrucciones, pare el motor y deje que se enfríe antes de echar más combustible.
- Afloje el tapón del depósito de gasolina para liberar la presión existente y evite que el combustible se salga alrededor del tapón.
- Apriete el tapón firmemente después de echar combustible.
- Limpie el combustible derramado existente en la unidad. Desplácese 10 pies (3 m) del punto donde haya echado el combustible antes de poner en marcha el motor.
- No intente nunca quemar el combustible derramado bajo ninguna circunstancia.

## Mantenimiento

- No opere nunca una motosierra que esté dañada, ajustada de forma inadecuada o que no esté ensamblada de forma completa y segura. Asegúrese de que la motosierra deje de moverse cuando se suelte el activador de control del regulador. Si la cadena de la sierra se mueve cuando la unidad se encuentra en la posición de velocidad de marcha lenta, es posible que sea necesario efectuar ajustes en el carburador (consulte la sección Operación – Ajuste del carburador). Si la cadena de la sierra sigue moviéndose después de haber efectuado el ajuste correspondiente en la velocidad de marcha lenta, póngase en contacto con el Agente de Servicio de John Deere para que se efectúe el ajuste oportuno y deje de usar la unidad hasta que se hayan efectuado las reparaciones necesarias.

### ⚠ ADVERTENCIA

Todas las tareas de servicio de las motosierras, excepto aquellos artículos que se indican en las instrucciones de mantenimiento del Manual del Operador, deben ser llevadas a cabo por personal de servicio de motosierras competente. (Si se utilizan herramientas inadecuadas para extraer el volante o el embrague, o si se utilizan herramientas inadecuadas para sujetar el volante con el fin de extraer el embrague, se pueden producir daños estructurales en el volante, lo cual puede dar origen, a su vez, a que reviente el volante y a que se produzcan daños serios).

## En el área de corte/trabajo

- No opere la motosierra en un árbol.
- Mantenga a las personas que se encuentren a su alrededor y a los animales alejados del área de trabajo. No permita que otras personas se acerquen durante la puesta en marcha o mientras está cortando con la motosierra.
- No empiece nunca a cortar hasta que el área de trabajo esté despejada, tenga los pies firmemente fijados en el suelo y tenga un trayecto de retirada planeado para alejarse del árbol cuando caiga.
- Tenga un cuidado extremo cuando esté cortando arbustos y arbolillos pequeños ya que el material fino puede quedarse atrapado en la cadena de la sierra y salir despedido hacia usted o hacer que pierda el equilibrio.
- Cuando esté cortando una rama que se encuentre bajo tensión, tenga cuidado con la recuperación elástica del material de manera que no le golpee cuando se libere la tensión existente en las fibras de la madera.
- Utilice únicamente piezas de repuesto originales del fabricante del producto. El hecho de no hacerlo puede dar lugar a que se originen lesiones.

## Conocimiento de los dispositivos de seguridad de su motosierra

### Protección del borde Anti-retroceso Safe-T-Tip®

El dispositivo SAFE-T-TIP® (A) evita que se produzca la tensión de retroceso ya que cubre el extremo de la barra donde se genera la tensión de retroceso. Las personas sin experiencia no deberían intentar nunca efectuar ningún tipo de corte que haga necesario quitar el dispositivo SAFE-T-TIP® del extremo de la barra.

Aquellos usuarios tales como cortadores de troncos profesionales, que necesiten retirar el extremo a través del corte, efectuar cortes penetrantes o cortar leños que tengan un tamaño superior a la longitud de la barra deberían volver a colocar el SAFE-T-TIP® tan pronto como hayan finalizado los mencionados cortes. Cuando esté cortando sin el dispositivo, el usuario debe confiar en el cuidadoso seguimiento de las técnicas adecuadas, tal y como se indica en el manual, con el fin de evitar que se produzca la tensión de retroceso.

**NOTA:** Consulte la sección Mantenimiento – Barra y cadena para comprobar las instrucciones de instalación de la protección del borde Safe-T-Tip®.

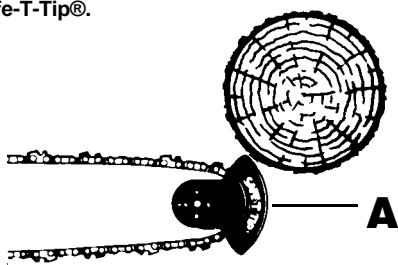

### Cadenas de sierra con tensión de retroceso baja

Los dientes limpiadores (reguladores de profundidad) existentes delante de cada cortador pueden reducir al mínimo la fuerza del retroceso, evitando que los cortadores se metan con excesiva profundidad en la zona de la tensión de retroceso. Utilice únicamente cadenas de repuesto que sean iguales que la cadena original o que hayan sido certificadas como cadenas con tensión de retroceso baja por parte de ANSI B175.1.

Las cadenas de sierra con tensión de retroceso baja son cadenas que cumplen con los requisitos de rendimiento relativos a tensión de retroceso de ANSI B175.1 - 1991 (Estándar Nacional Norteamericano para Herramientas Mecánicas - Motosierras Accionadas por Motores de Gasolina - Requisitos de Seguridad) cuando se ponen a prueba con una muestra representativa de motosierras bajo 3.8 c.i.d. especificado en ANSI B175.1 - 1991.

### Barras de guía

Normalmente, las barras de guía con extremos de radio pequeño llevan aparejadas unas posibilidades de tensiones de retroceso inferiores.

Las sierras de gasolina de John Deere cumplen con los requisitos de reducción de la tensión de retroceso de ANSI B175.1 sin necesitar barras de extremos de radio pequeño.

Cuando proceda a reemplazarlas, asegúrese de pedir una de las barras de JOHN DEERE que se encuentren indicadas para ser utilizadas con su cadena en las instrucciones del manual del operador. La protección del borde SAFE-T-TIP® de tamaño adecuado viene instalada en la barra. Utilice únicamente barras de guía que tengan un espacio adecuado para instalar el dispositivo SAFE-T-TIP®.

### Freno de la cadena

Los frenos de las cadenas se encuentran diseñados para parar rápidamente la cadena y evitar que siga girando. Cuando la palanca de freno de la cadena / protección de mano se empuja hacia la barra, la cadena debería pararse inmediatamente. Los frenos de las cadenas no evitan que se produzca la tensión de retroceso.

#### B) POSICIÓN DE FUNCIONAMIENTO

#### C) POSICIÓN DE FRENADO

El freno de la cadena se debería limpiar y comprobar diariamente. Limpie el freno de la cadena de conformidad con lo indicado en la sección Mantenimiento – Freno de la cadena y compruébelo según lo indicado en la sección Operación – Operación del freno de la cadena.



#### ADVERTENCIA

Incluso con la limpieza diaria del mecanismo, no se puede certificar la confiabilidad del freno de la cadena de cara al funcionamiento del mismo cuando se utiliza en tareas normales de trabajo. Mantenga la protección del borde SAFE-T-TIP® en la barra de guía de su sierra y utilice las técnicas de corte adecuadas.

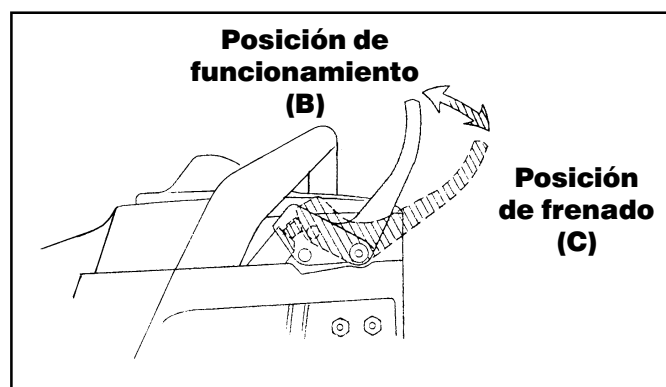

# ENSAMBLAJE

## Ensamblaje de la barra y la cadena

1. Asegúrese de que el freno de la cadena no esté puesto tirando de la palanca del freno de la cadena / protección de mano hacia la empuñadura frontal tal y como se indica en la ilustración (A). Consulte las secciones de Seguridad – Freno de la cadena y Operación – Freno de la cadena para información adicional.
2. Quite las dos (2) tuercas de la barra (B) y la cubierta del embrague (C).
3. Quite y deseche el separador de plástico para transporte (D) que se ha instalado en los pasadores de la barra en lugar de la barra para fines de transporte.
4. Ajuste el pasador de ajuste de la tensión de la cadena (E) completamente hacia la rueda dentada (F) utilizando el tornillo de ajuste de la tensión de la cadena (G).

### ⚠ ADVERTENCIA

Compruebe la tensión de la cadena frecuentemente cuando opere la sierra de cadena. No toque nunca ni ajuste la cadena mientras el motor esté en marcha. La cadena de la sierra está sumamente afilada; lleve siempre puestos guantes de protección cuando efectúe tareas de mantenimiento en la cadena.

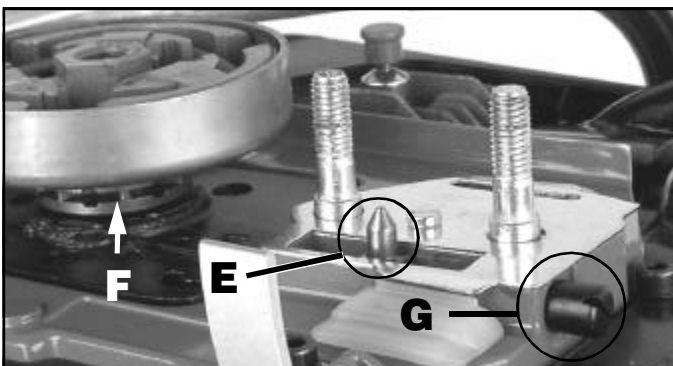
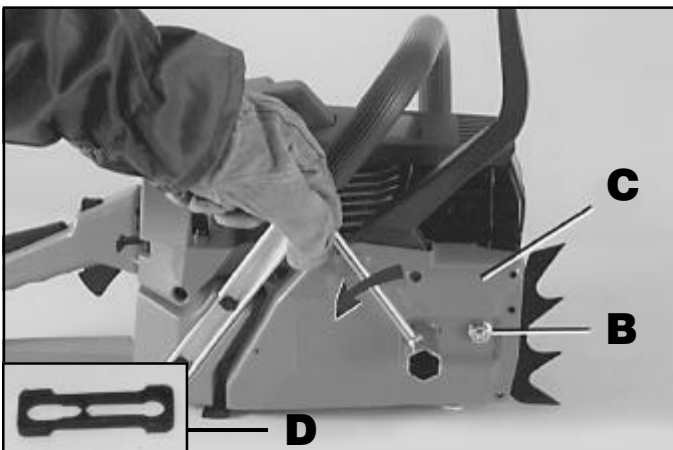

5. La barra de guía contiene una ranura en el pasador de la barra (H) que se ajusta sobre los pasadores de la barra. La barra de guía contiene asimismo dos orificios para el pasador de ajuste de la tensión de la cadena (J) que se ajustan sobre el pasador de ajuste de la tensión y dos orificios de lubricación (K). La barra es reversible y cualquiera de los orificios puede ser utilizado con el pasador de ajuste de la cadena.
6. Coloque la barra de guía (L) sobre los pasadores de la barra (M) de manera que el pasador de ajuste de la tensión de la cadena (E) entre en el orificio del pasador de ajuste de la cadena.

### ⚠ PRECAUCIÓN

El hecho de no asegurarse de que el pasador de ajuste de la tensión de la cadena se encuentre en el orificio del pasador de ajuste de la tensión de la cadena puede dar como resultado daños graves en la motosierra durante el nuevo ensamblaje de la cubierta del embrague.

7. Pase el extremo de la barra a través del bucle de la cadena tal y como se indica en la ilustración (N).
8. Coloque la cadena (P) sobre la rueda dentada de transmisión (F) y dentro de la ranura de la barra. Los cortadores existentes en la parte superior de la barra de guía deberían mirar hacia el extremo de la barra, en la dirección de la rotación de la cadena. Consulte la inserción (Q) que aparece en la ilustración que se indica más abajo.

### ⚠ PRECAUCIÓN

Se pueden producir daños serios en la rueda dentada, el tambor del embrague, la barra de guía y la cadena si la cadena no está fijada correctamente en la rueda dentada.

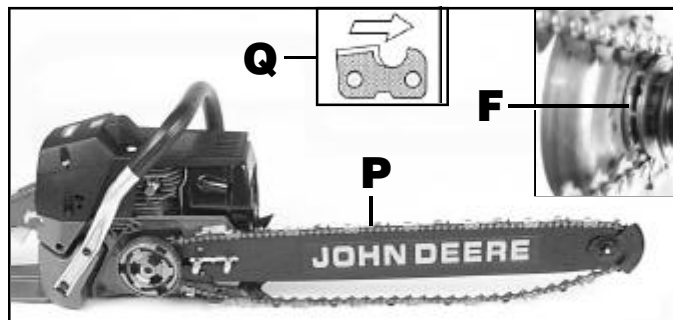
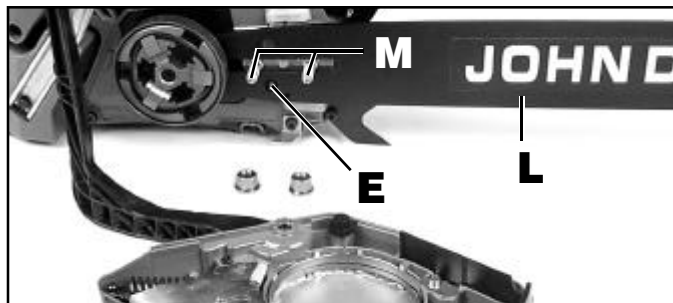
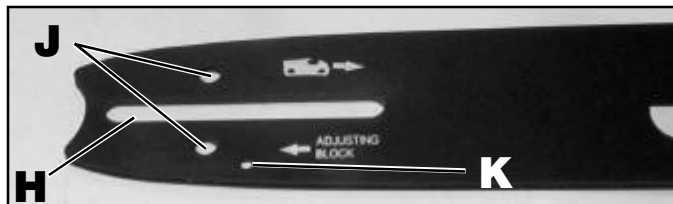

## ENSAMBLAJE

9. Vuelva a colocar la cubierta del embrague (C) e instale las dos (2) tuercas de la barra (B). Apriete solo manualmente las tuercas de la barra, consulte la ilustración (R). La barra debe estar libre para poderse mover para efectuar el ajuste de la tensión. **NOTA: Si la cubierta del embrague no se desliza libremente, compruebe que el freno de la cadena no esté accionado. Para soltar el freno de la cadena mientras la cubierta del embrague está quitada, agarre la cubierta del embrague tal y como se indica en la ilustración (S) y tire hacia atrás de la palanca del freno de la cadena / protección de mano.**
10. Elimine toda la holgura existente en la cadena girando para ello el tornillo de ajuste de la tensión de la cadena (G) en el sentido de las agujas del reloj, asegurándose de que la cadena quede asentada adecuadamente en la ranura de la cadena mientras se ajusta la tensión.
11. Levante el extremo de la barra de guía para comprobar la curvatura existente; consulte la ilustración (T). Suelte el extremo de la barra de guía y gire el tornillo de ajuste de la tensión de la cadena (G) media vuelta en el sentido de las agujas del reloj. Repita este proceso hasta que haya desaparecido la curvatura (U) existente.
12. Sujete el extremo de la barra de guía y apriete firmemente las tuercas de la barra tal y como se indica en la ilustración (V).
13. La tensión de la cadena es la adecuada cuando no hay holgura debajo de la barra de guía, la cadena está ajustada, pero se puede girar con la mano sin quedar trabada; consulte la ilustración (W). Asegúrese de que no esté puesto el freno de la cadena. **NOTA: La cadena no girará si está demasiado apretada. Afloje ligeramente las tuercas de la barra y gire el tornillo de ajuste  $\frac{1}{4}$  de vuelta en el sentido contrario al de las agujas del reloj. Levante el extremo de la barra de guía y vuelva apretar las tuercas de la barra.**

### ADVERTENCIA

Compruebe la tensión de la cadena frecuentemente cuando opere la sierra de cadena. No toque nunca ni ajuste la cadena mientras el motor esté en marcha. La cadena de la sierra está sumamente afilada; lleve siempre puestos guantes de protección cuando efectúe tareas de mantenimiento en la cadena.

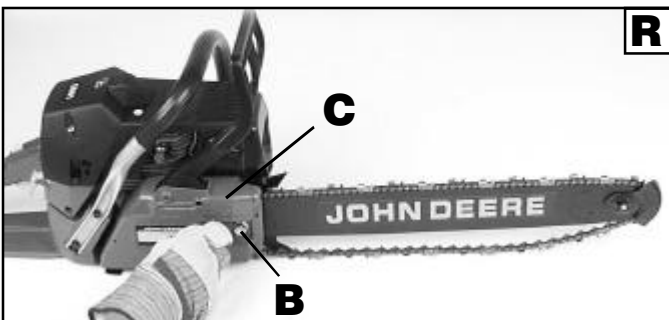
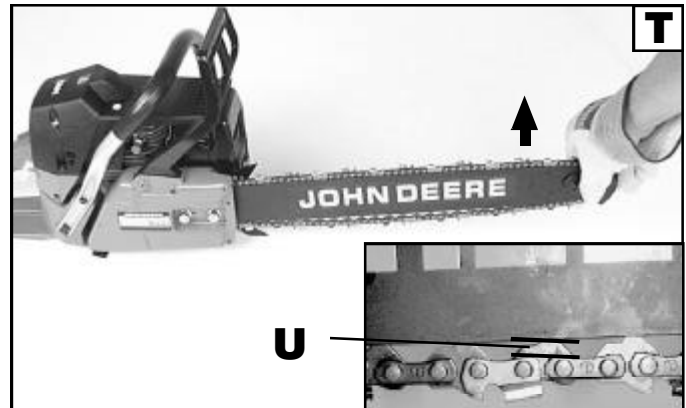
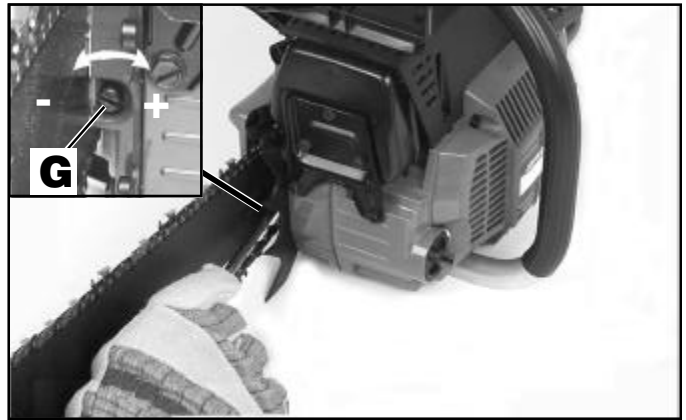

# OPERACIÓN

## Tensión de la cadena

### ⚠ ADVERTENCIA

No toque nunca ni ajuste la cadena mientras el motor esté en marcha. La cadena de la sierra está sumamente afilada; lleve siempre puestos guantes de protección cuando efectúe tareas de mantenimiento en la cadena.

1. Pare el motor antes de ajustar la tensión. Asegúrese de que las tuercas de la barra de guía estén sueltas, gire el tornillo de ajuste de la tensión de la cadena (I) en el sentido de las agujas del reloj para ajustar la tensión de la cadena. Consulte la sección Ensamblaje – Ensamblaje de la barra y la cadena.

La tensión de una cadena en frío es correcta cuando no hay holgura en la parte inferior de la barra de guía, la cadena está ajustada, pero se puede girar con la mano sin quedar trabada.

2. La tensión de la cadena se debe volver a ajustar cuando las lengüetas (A) de los eslabones de transmisión se encuentren colgando de la barra. Consulte la ilustración (B).
3. La temperatura de la cadena aumentará durante la operación normal de la sierra. Las lengüetas de los eslabones de transmisión de las cadenas que han sido ajustadas correctamente, en caliente, cuelgan .050 (1.25 mm) de la ranura de la barra. Consulte la ilustración (C). Para ayudar a determinar la tensión correcta de una cadena caliente, se puede utilizar el extremo de una llave de combinación (D) como guía.

### ⚠ PRECAUCIÓN

Es posible que aquellas cadenas cuya tensión se haya ajustado cuando están calientes estén demasiado tirantes cuando se enfrían. Compruebe la “tensión en frío” antes volver a utilizarla.

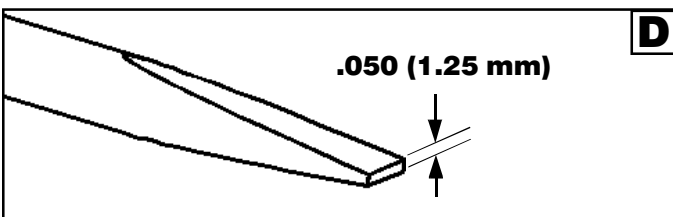
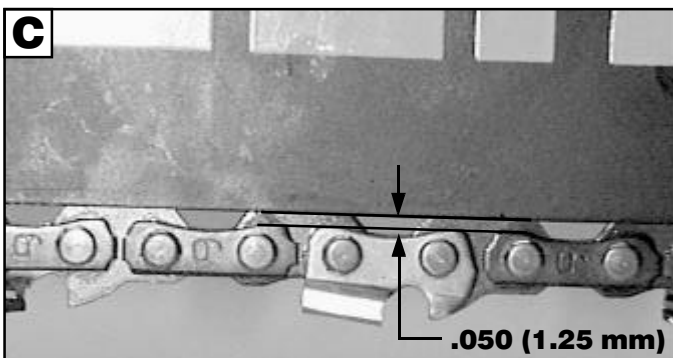
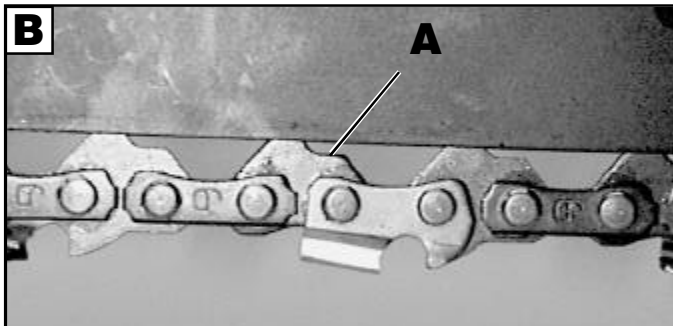

## Rodaje de la cadena

Las cadenas nuevas se estiran y se deben apretar frecuentemente. Levante la cadena de la ranura de la barra y lubrique la ranura de la barra con aceite adicional; consulte la ilustración (E). Coloque la sierra de cadena sobre un pedazo de cartón o contrachapado de desecho. Ponga en marcha la sierra de cadena (consulte la sección Operación – Puesta en marcha del motor) y déjela funcionando a una velocidad moderada durante un (1) minuto aproximadamente. Pare el motor. Compruebe que la bomba de aceite esté funcionando de forma adecuada. El dispositivo antiretroceso Safe-T-Tip® y el cartón deberían tener el exceso de aceite generado por la rotación de la cadena si la bomba de aceite está funcionando de forma adecuada; consulte la ilustración (F). Ajuste la tensión de la cadena (consulte la sección Operación – Tensión de la cadena). Vuelva a poner en marcha el motor y efectúe unos cuantos cortes en un leño para calentar la cadena. Pare el motor y vuelva a ajustar nuevamente la cadena. Repita este proceso hasta que la cadena retenga el ajuste adecuado de la tensión de la cadena en caliente tal y como se indica en la ilustración (C) en la sección de Operación – Ajuste de la tensión de la cadena. No toque el suelo con la cadena.

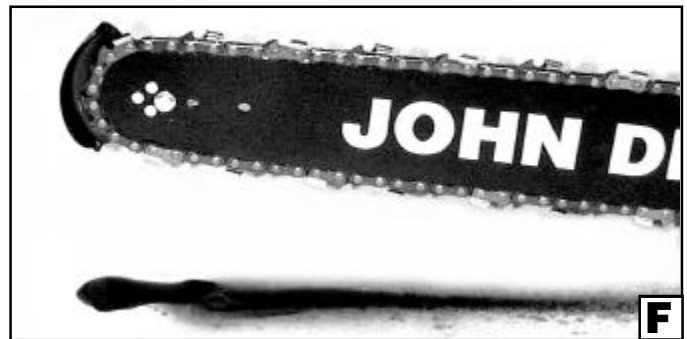

## Púa para corte de troncos

### ⚠ ADVERTENCIA

Su motosierra se encuentra equipada con púas dobles para cortes de troncos (G). Las púas para corte están muy afiladas y pueden causar daños físicos. Tenga sumo cuidado cuando trabaje cerca de la púa de corte. La retirada de una de las dos púas para corte de troncos supone una infracción del cumplimiento por parte de la sierra de las normas SAE J335 y otras normas. Consulte la sección Seguridad – Requisitos estatales y locales.



# OPERACIÓN

## Abastecimiento de combustible

Este producto cuenta con un motor de 2 ciclos y requiere gasolina mezclada previamente y aceite para motores de 2 ciclos. Mezcle previamente gasolina sin plomo y aceite para motores de 2 ciclos en un recipiente limpio aprobado para ser utilizado con gasolina.

**COMBUSTIBLE RECOMENDADO:** ESTE MOTOR HA SIDO CERTIFICADO PARA FUNCIONAR CON GASOLINA SIN PLOMO PARA USOS AUTOMOTRICES CON UN OCTANAJE DE 87 [(R + M) / 2] O SUPERIOR.

Mezcle **JOHN DEERE Premium Exact Mix™** con gasolina según las instrucciones indicadas en el envase. Si no se dispone de **Premium Exact Mix™**, utilice un aceite de alta calidad para motores de 2 ciclos y mézclelo según una proporción de 2.6 onzas por galón (EE.UU.)

NO UTILICE ACEITE PARA AUTOMOCIÓN NI PARA MOTORES FUERABORDA DE 2 CICLOS.

NOTA: La mezcla de combustible **Premium Exact Mix™** contiene un estabilizador de combustible y se mantendrá en estado adecuado durante un período de hasta 30 días. NO mezcle cantidades mayores de las que se puedan utilizar en un período de 30 días. Se recomienda el uso de un aceite para motores de 2 ciclos que contenga un estabilizador de combustible.

## Mezcla de combustible

### Premium Exact Mix™ (50:1)

Gasolina	Aceite
1 galón (EE.UU.) .....	2.6 onzas
1 litro .....	20 cc (20 ml)

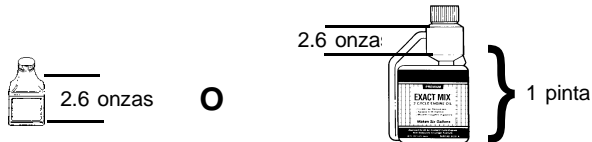

## Llenado del depósito de combustible

### ⚠ ADVERTENCIA

Apague siempre el motor antes de echar combustible a la unidad. No añada nunca combustible a una máquina cuyo motor esté en funcionamiento o caliente. Desplácese al menos 10 pies (3 m) del punto donde haya echado el combustible al depósito antes de poner en marcha el motor. **¡NO FUME!**

Consulte la sección Seguridad – Reabastecimiento de combustible para comprobar precauciones de seguridad adicionales.

1. Limpie la superficie existente alrededor del tapón de gasolina para evitar que se produzcan contaminaciones.
2. Afloje lentamente el tapón de la gasolina.
3. Vierta cuidadosamente la mezcla de combustible en el depósito. Evite que se produzcan derramamientos.

4. Antes de volver a poner el tapón de gasolina, limpie e inspeccione la junta obturadora.
5. Vuelva a poner inmediatamente el tapón de la gasolina y apriételo con la mano. Limpie cualquier derramamiento de combustible que se haya producido.
6. Es normal que un motor nuevo emita humo la primera vez que se utilice y con posterioridad.

### ⚠ ADVERTENCIA

Compruebe si existen fugas de combustible. Si se encuentra alguna, corrija el problema antes de cada uso.



Mezcla de combustible

## Sistema de lubricación de la cadena

1. Utilice aceite para barras y cadenas JOHN DEERE. Ha sido diseñado para cadenas y engrasadores de cadenas, y ha sido formulado para proporcionar un rendimiento adecuado en gamas amplias de temperatura sin que se requiera dilución. Si no se encuentra disponible, utilice cualquier aceite nuevo para motores SAE-30.

**NOTA: No utilice aceites sucios, usados ni contaminados de otra manera. Se pueden producir daños en la bomba del aceite, la barra o la cadena.**

2. Llene el depósito del aceite cada vez que llene el depósito de gasolina del motor.
3. La bomba de aceite automática es una bomba de desplazamiento positivo operada por medio de engranajes accionados por el ensamblaje del tambor del embrague. La bomba no lubrica a velocidades de marcha lenta.
4. La motosierra debería utilizar aproximadamente un depósito de aceite por cada depósito de combustible.



Aceite de la barra y la cadena

# OPERACIÓN

## Puesta en marcha del motor

### ADVERTENCIA

Mantenga el cuerpo a la izquierda de la línea de la cadena. No se coloque nunca a ambos lados de la sierra o la cadena, ni se apoye pasada la línea de la cadena.

- Coloque la motosierra sobre un terreno nivelado y asegúrese de que no haya objetos u obstrucciones en las proximidades inmediatas que puedan entrar en contacto con la barra y la cadena. Sujete firmemente la empuñadura frontal con la mano izquierda y coloque su pie derecho sobre la base de la empuñadura posterior; consulte la ilustración (A).
- Ponga el freno de la cadena empujando para ello la palanca del freno de la cadena / protección de mano (hacia la barra), hasta colocarla en la posición de Frenado tal y como se indica en la ilustración (B). Consulte las secciones de Seguridad – Freno de la cadena y Operación – Freno de la cadena para información adicional.
- Coloque el conmutador de encendido (C) en la posición “I”.
- Coloque la palanca del difusor (D) en la posición completamente extendida (  /Difusión completa) tal y como se indica en la ilustración (E). Presione el bloqueo del activador del regulador (F) y apriete el activador del regulador (G), presione el bloqueo de regulación media (H) con el pulgar y suelte el activador del regulador (G). Esto sirve para fijar el activador del regulador en la posición de difusión media.
- Presione la válvula de descompresión (J). Tire de la cuerda del arrancador hasta que se escuche la primera acción de encendido del motor (no más de cinco (5) intentos). Nota: es posible que las unidades nuevas requieran intentos adicionales. **NOTA: La válvula de descompresión se reajusta automáticamente después de la primera acción de encendido.**
- Presione completamente la palanca del difusor (D) en la posición de funcionamiento del motor, tal y como se indica en la ilustración (E).
- Presione la válvula de descompresión (J) y tire de la cuerda del arrancador hasta que el motor se ponga en marcha.
- Inmediatamente después de que se haya puesto en marcha el motor, presione el dispositivo de bloqueo del activador del regulador (F), apriete rápidamente y suelte el activador del regulador (H). Esto hace que se suelte el activador del regulador de la posición de regulación media y permite que el motor opere a la velocidad de marcha lenta. Coloque la palanca del freno de la cadena / protección de mano en la posición de funcionamiento tal y como se indica en la ilustración (B). Consulte las secciones Seguridad – Freno de la cadena y Operación – Freno de la cadena para información adicional.

### NOTA – PUESTA EN MARCHA DE UN MOTOR CALIENTE:

Siga las instrucciones de puesta en marcha indicadas anteriormente, pero no utilice la posición de difusión completa para volver a poner en marcha el motor.

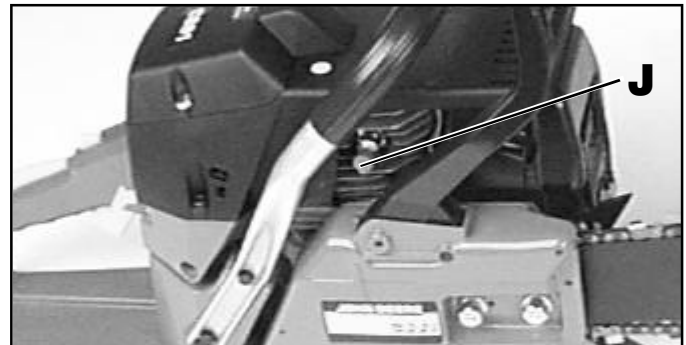
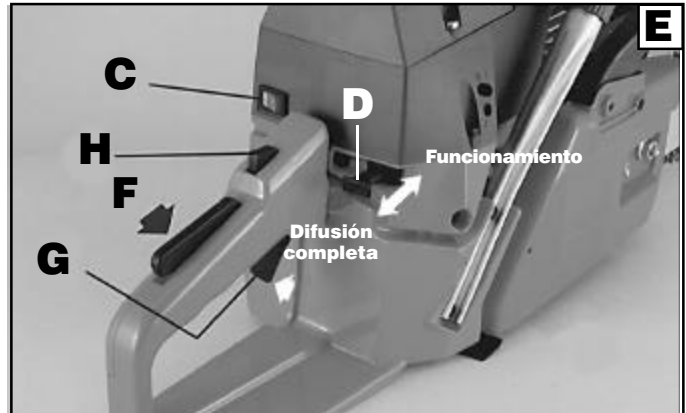



## Rodaje del motor

El período de rodaje del motor es aproximadamente 20 horas o 30 depósitos de combustible.

Evite utilizar la motosierra a velocidades de funcionamiento altas durante este período.

## Parada del motor

Suelte el activador del regulador (G) y deje que el motor regrese a la velocidad de marcha lenta. Para parar el motor, mueva el conmutador de encendido (C) a la posición de parada “”. No ponga la motosierra en el suelo mientras la cadena se encuentre todavía en movimiento. Para seguridad adicional, active el freno de la cadena cuando la sierra no se esté utilizando.

En el supuesto de que el conmutador de parada “” no funcione, tire de la palanca del difusor hacia fuera hasta colocarlo en la posición completamente extendida (Difusión completa /  ) para parar el motor.

## Ajuste del carburador

Antes de ajustar el carburador, limpie los respiraderos de la tapa del arrancador tal y como se indica en la ilustración (K) y el filtro del aire tal y como se indica en la ilustración (L); consulte las secciones Operación – Puesta en marcha de la unidad y Mantenimiento – Filtro del aire para más detalles. Deje que el motor se caliente antes de efectuar ajustes en el carburador.

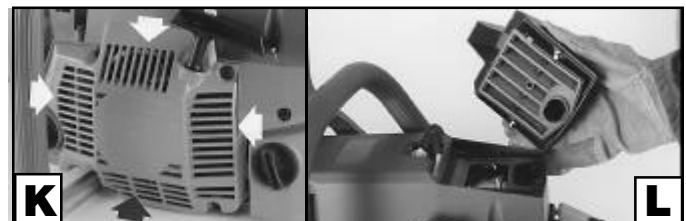



# OPERACIÓN

## Carburador – continuación

### Ajuste del carburador

Este motor ha sido diseñado y fabricado para cumplir con los reglamentos de la Fase 1 de la EPA (Agencia para la Protección del Medio Ambiente). El carburador se ajusta en fábrica y no debería requerir ningún tipo de ajuste adicional. El carburador permitirá únicamente un ajuste limitado de las agujas "L" (chorro bajo) y "H" (chorro alto). Cualquier ajuste necesario debería ser efectuado por un Agente de Servicio de John Deere.

Las agujas "L" (chorro bajo) y "H" (chorro alto) no deberían forzarse fuera del rango de ajuste bajo ninguna circunstancia.



#### ADVERTENCIA

Se pueden producir daños graves en el motor si se efectúan ajustes inapropiados en las agujas "L" y "H".

No fuerce las agujas "L" y "H" fuera de la gama de ajuste.

### Ajuste de la velocidad de marcha lenta

- Si el motor arranca, funciona y acelera, pero no mantiene la velocidad de marcha lenta, gire el tornillo de ajuste de la velocidad de marcha lenta "T" en el sentido de las agujas del reloj para incrementar la velocidad de marcha lenta.
- Si la cadena gira mientras el motor se encuentra en la velocidad de marcha lenta, gire el tornillo de ajuste de velocidad de marcha lenta "T" en el sentido contrario al de las agujas del reloj para reducir las RPM de la velocidad de marcha lenta y parar el movimiento de la cadena. Si la cadena de la sierra sigue moviéndose mientras el motor se encuentra en la velocidad de marcha lenta, póngase en contacto con un Agente de Servicio de John Deere para efectuar los ajustes oportunos y deje de utilizar la unidad hasta que se haya efectuado la reparación.



#### ADVERTENCIA

LA CADENA DE LA SIERRA NO DEBERÍA GIRAR NUNCA CUANDO EL MOTOR SE ENCUENTRE EN LA VELOCIDAD DE MARCHA LENTA. Gire el tornillo de ajuste de la velocidad de marcha lenta "T" en el sentido contrario al de las agujas del reloj para reducir las RPM de la velocidad de marcha lenta y parar el movimiento de la cadena o póngase en contacto con un Agente de Servicio de John Deere para efectuar los ajustes oportunos y deje de utilizar la unidad hasta que se haya efectuado la reparación.

Se pueden producir lesiones personales como consecuencia del movimiento de la cadena de la sierra cuando el motor se encuentra en la velocidad de marcha lenta.

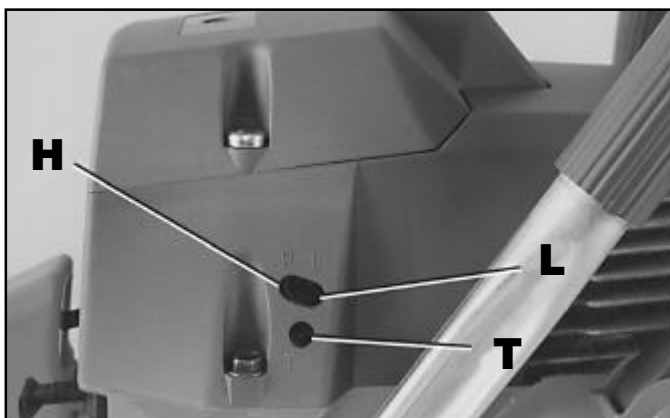

#### ADVERTENCIA

Las condiciones climatológicas y la altitud pueden afectar a la carburación.

No permita que las personas que se encuentren a su alrededor se aproximen a la cadena mientras se esté ajustando el carburador.

## Operación del freno de la cadena

Consulte la sección Seguridad – Freno de la cadena antes del uso.

La Posición de funcionamiento (A) del freno de la cadena y la Posición del frenado (B) se ilustran a continuación.

Se debería comprobar el estado de funcionamiento del freno de la cadena antes de cada uso, de la siguiente manera:

1. Ponga en marcha el motor y agarre firmemente las empuñaduras frontal y posterior con ambas manos.
2. Tire del activador del regulador para que la cadena gire a velocidad máxima. Utilizando la parte posterior de su mano izquierda, active el freno de la cadena empujando la palanca del freno de la cadena / protección de mano hacia la barra mientras la cadena está girando rápidamente; consulte la ilustración (C).
3. El freno de la cadena debería activarse y parar la cadena inmediatamente. De lo contrario, lleve la sierra a un Agente de Servicio de John Deere para que se efectúen las reparaciones oportunas y deje de utilizar la unidad hasta que se hayan efectuado las reparaciones necesarias.
4. Vuelva a poner el freno de la cadena en la posición de funcionamiento agarrando el lateral de la barra de guía (lado derecho en relación con la posición del operador) de la palanca del freno de la cadena / protección de mano y tire hacia la empuñadura frontal hasta que se escuche claramente un chasquido. Consulte la ilustración (D).



#### ADVERTENCIA

Si el freno de la cadena no para la cadena inmediatamente, lleve la sierra a un Agente de Servicio de John Deere para efectuar las reparaciones adecuadas antes de usar la unidad.

#### Posición de funcionamiento (A)

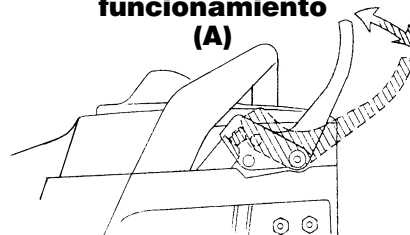

#### Posición de frenado (B)



# OPERACIÓN

## Preparación para el corte

### Agarre adecuado de las empuñaduras

Consulte la sección de Seguridad para comprobar el Equipo de seguridad apropiado.

1. Lleve puestos guantes antideslizantes para conseguir el máximo agarre y protección.
2. Agarre la sierra de forma adecuada (A) siempre que el motor esté funcionando. Los dedos deberían rodear el manillar y el pulgar debería estar situado por debajo agarrando el manillar. La probabilidad de que se pierda el control con este tipo de agarre (como consecuencia de la tensión de retroceso o de la acción súbita de la sierra) es menor. Todos aquellos agarres en los que el pulgar y los dedos no se encuentran en el mismo lado de la empuñadura (B) resultan peligrosos ya que cualquier ligero impulso de la sierra pueda dar origen a que se pierda el control de la misma.



3. Sujete la sierra firmemente con ambas manos. Mantenga siempre la MANO IZQUIERDA en el manillar frontal y la MANO DERECHA en la empuñadura posterior (regulador) tal y como se indica en la ilustración (C), de manera que su cuerpo quede a la izquierda de la línea de la cadena. No utilice nunca un agarre de manos cruzadas ni ninguna postura que pueda llegar a situar su cuerpo o su brazo a través de la línea de la cadena.



### Postura de corte adecuada

- El peso debería estar equilibrado en ambos pies - los pies en terreno firme.
- Mantenga el brazo con el codo fijado en la posición de "brazo estirado" (D) con el fin de poder hacer frente a cualquier tipo de fuerza de retroceso.
- Su cuerpo debería estar siempre en el lado izquierdo de la línea de la cadena (E).
- El pulgar debe estar en la parte de abajo del manillar (F).

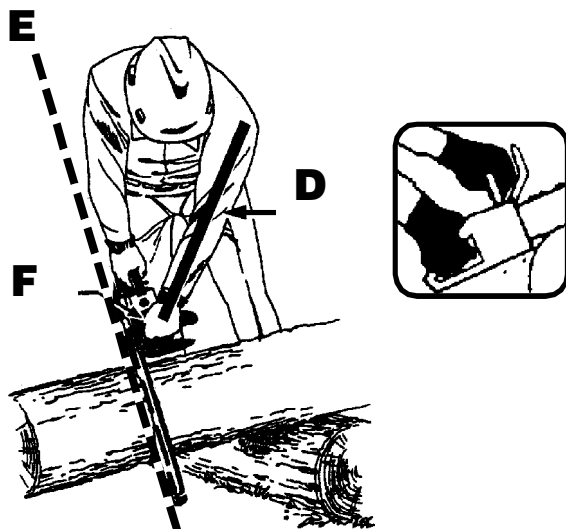

### Procedimiento de corte básico

Practique cortando unos cuantos leños pequeños utilizando la técnica que se describe a continuación para "acostumbrarse" a usar su sierra antes de dar comienzo a tareas de aserrado importantes.

1. Adopte la postura adecuada en frente de la madera con la sierra en marcha lenta.
2. Acelere el motor hasta ponerlo a plena potencia justo antes de comenzar el corte apretando para ello el activador del regulador.
3. Empiece a cortar con la sierra contra el leño.
4. Mantenga el motor a plena potencia durante todo el tiempo que esté cortando.
5. Deje que la cadena efectúe el corte por usted; ejerza únicamente una ligera presión hacia abajo. Si fuerza el corte se pueden producir daños en la barra, la cadena o el motor.
6. Suelte el activador del regulador tan pronto como haya finalizado el corte, dejando que el motor vuelva a la posición de marcha lenta. Si usted opera la sierra a plena potencia sin una carga de corte se puede producir el desgaste innecesario de la cadena, la barra y el motor.
7. No ejerza presión sobre la sierra al final del corte.

### Precauciones relativas al área de trabajo

- Corte únicamente madera y materiales hechos de madera; no corte metal laminado, ni plásticos ni mampostería ni materiales de construcción que no sean de madera.
- No deje nunca que los niños operen la sierra. No deje que ninguna persona que no haya leído el presente Manual del Operador o haya recibido las instrucciones adecuadas en lo relativo a seguridad y utilización adecuada de esta motosierra utilice la unidad.
- Mantenga a todas las personas - asistentes, personas que se encuentren a su alrededor, niños y animales a la distancia de seguridad adecuada en relación con el área de corte. Durante las operaciones de caída de árboles, la distancia de seguridad debería ser, como mínimo, el doble de la altura de los árboles más largos existentes en el área de caída. Durante las operaciones de corte de troncos, mantenga una distancia mínima de 15 pies (4.5 metros) entre las personas que estén trabajando.

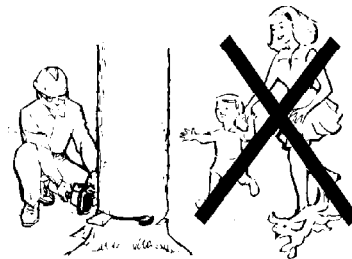

- Corte siempre apoyando ambos pies en suelo firme con el fin de evitar que pueda llegar a perder el equilibrio.
- No corte por encima de la altura del pecho ya que si la sierra se sujeta por encima de esta altura resulta difícil de controlar contra las fuerzas de retroceso.
- No deje caer árboles en las proximidades de cables eléctricos. Deje que los profesionales de este tipo de tareas se encarguen de ello.
- Corte únicamente cuando la visibilidad y la iluminación sean adecuadas para que usted pueda ver con claridad.

# OPERACIÓN

## Caída de árboles

### Condiciones de peligro inusuales relativas a caídas de árboles

- No tale árboles durante períodos de vientos fuertes o precipitaciones altas. Espere a que el riesgo haya pasado antes de proceder a efectuar el corte.
- No tale árboles que tengan una inclinación excesiva o árboles grandes con ramas podridas, cortezas sueltas o troncos huecos. Haga que tales árboles sean empujados o arrastrados con el equipo mecánico adecuado. Después puede cortarlos.



#### ADVERTENCIA

No tale árboles que tengan una inclinación excesiva o troncos huecos. La ejecución adecuada de incisiones y el corte posterior no deben ser efectuados en árboles que tengan una inclinación excesiva o troncos huecos. Haga que tales árboles sean empujados o arrastrados con el equipo mecánico adecuado.



#### ADVERTENCIA

No corte árboles cerca de cables eléctricos o edificios.



#### ADVERTENCIA

Compruebe si existen ramas dañadas o muertas en el árbol que podrían caer y golpearle mientras caen.



#### ADVERTENCIA

Échele un vistazo periódicamente a la parte superior del árbol durante el corte posterior para asegurarse de que el árbol vaya a caer en la dirección adecuada.



#### ADVERTENCIA

En caso de que el árbol empiece a caer en la dirección equivocada o de que la sierra se quede enganchada o colgada durante la caída, ¡deje la sierra y sávese!

- Escoja su ruta de escape (o rutas en caso de que la ruta prevista se encuentre bloqueada). Limpie el área inmediata alrededor del árbol y asegúrese de que no existan obstrucciones en el trayecto previsto para la retirada. Limpie el trayecto de retirada de seguridad (A) 45° en relación con la línea prevista de caída (B).
- Considere la fuerza y la dirección del viento, la inclinación y el equilibrio del árbol, así como la ubicación de las ramas grandes. Este tipo de cosas incide en la dirección en la que caerá el árbol. No intente hacer caer un árbol a lo largo de una línea que no sea su línea natural de caída.

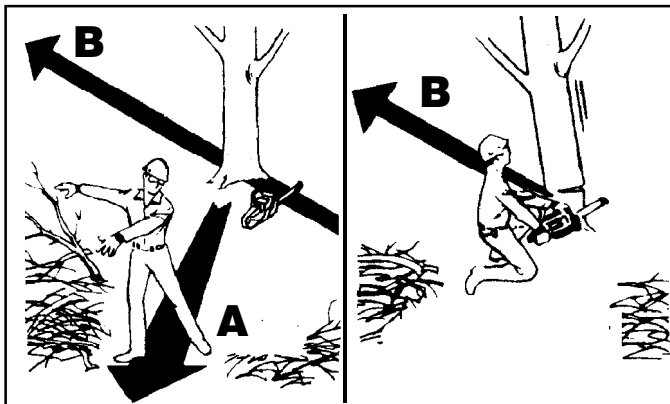

- Efectúe una incisión (C) de aproximadamente 1/3 del diámetro del tronco en el lateral del árbol. Efectúe los cortes de la incisión de manera que se junten en un ángulo recto en relación con la línea de caída. Se debe limpiar la incisión con el fin de dejar una línea recta. Efectúe siempre el corte inferior de la incisión antes de efectuar el corte superior con el fin de que la sierra no tenga que soportar el peso del árbol.
  - El corte de atrás debe hacerse siempre nivelado y horizontal y como mínimo 2 pulgadas (5 cm) por encima del corte horizontal de la incisión (D).
  - No corte nunca hasta llegar a la incisión. Deje siempre una franja de corte de madera entre la incisión y el corte de atrás (aproximadamente 2 pulgadas (5 cm) o 1/10 del diámetro del árbol). Esto se conoce con el nombre de "bisagra" (E) o "bisagra de madera". Controla la caída del árbol y evita el deslizamiento, la torsión o caída hacia atrás de la cepa.
  - Cuando se trate de árboles que tengan un diámetro grande, interrumpa el corte de atrás (F) antes de que sea lo suficientemente profundo como para que se caiga el árbol o se asiente hacia atrás en la cepa. A continuación, inserte calzos suaves de plástico o madera (G) dentro del corte de manera que no toquen la cadena. Estos calzos se pueden introducir, poco a poco, para ayudar a virar el árbol.
- NOTA:**  
Cuando efectúe el corte de un tronco o provoque la caída de un árbol con un calzo, es posible que resulte necesario quitar el dispositivo anti-tensión de retroceso Safe-T-Tip® para permitir que la barra pase por el corte. Una vez que se haya terminado el corte, se debería volver a colocar inmediatamente el extremo.
- A medida que el árbol empiece a caer, pare el motor y ponga la sierra en el suelo inmediatamente. Retírese por el camino sin obstáculos y fíjese en la acción de caída por si acaso cae algo en su dirección.



#### ADVERTENCIA

No corte nunca hasta llegar a la incisión cuando efectúe un corte posterior. La bisagra controla la caída del árbol; esta es la sección de madera existente entre la incisión y el corte de atrás.

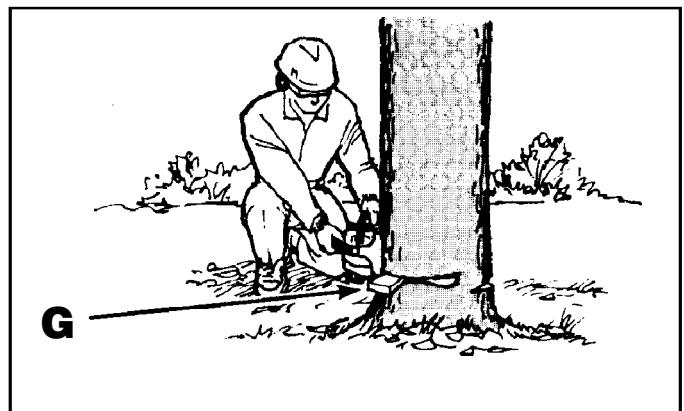
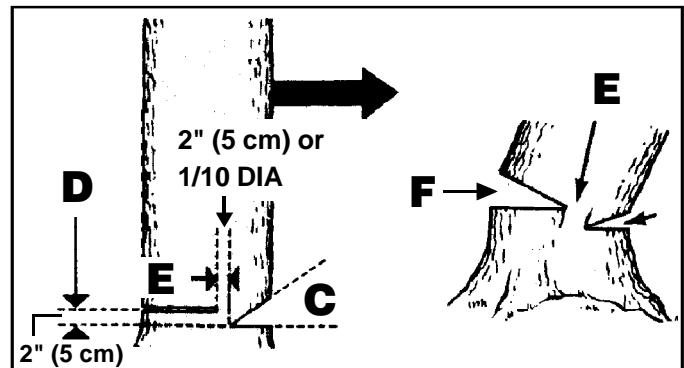

# OPERACIÓN

## Raíces zanco

Una raíz zanco es una raíz larga que se extiende desde el tronco del árbol por encima del nivel del suelo. Las raíces zanco largas deberían quitarse antes de efectuar el corte del árbol. Efectúe un corte vertical (A) en la raíz en primer lugar, seguido de un corte horizontal (B). Retire la sección suelta resultante (C) del área de trabajo. Utilice las instrucciones apropiadas que se indican en la sección Operación – Caída de árboles del manual una vez que se hayan eliminado las raíces zanco.

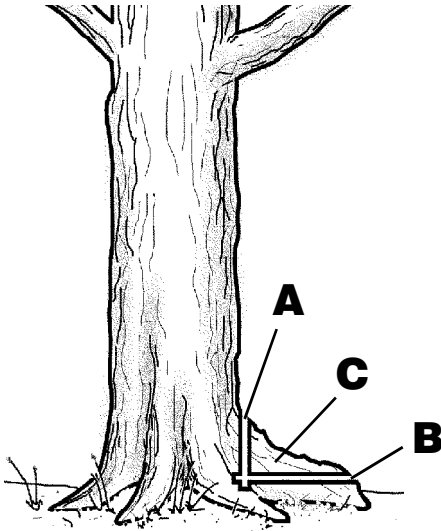

## Corte de troncos

Este término se utiliza para describir el corte de un árbol que ya ha sido talado en leños de la longitud deseada.

- Corte únicamente un leño cada vez.
- Apoye los leños pequeños sobre el caballete de aserrar o sobre otro leño cuando proceda a cortar.
- Mantenga un área de corte libre de obstáculos. Asegúrese de que no existan objetos que puedan entrar en contacto con el borde de la barra de guía y la cadena mientras se efectúa el corte. Esto puede dar origen a que se produzca una tensión de retroceso (D). Para evitar riesgos, mantenga el dispositivo anti-tensión de retroceso Safe-T-Tip® acoplado mientras efectúa las tareas de corte.

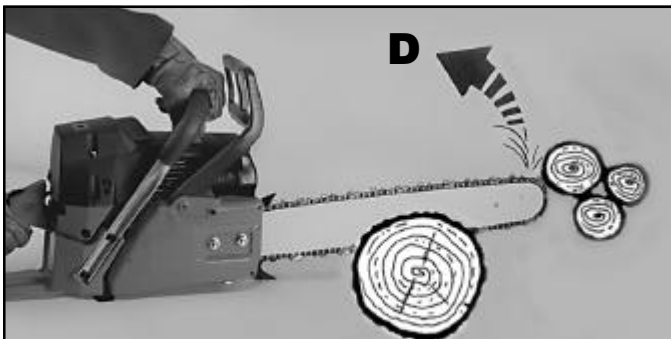

- Durante las operaciones de corte de leños, manténgase siempre en la parte superior del terreno de manera que la sección cortada del leño no pueda echársele encima.
- Algunas veces es imposible evitar que la cadena quede enganchada (cuando se siguen únicamente técnicas de corte estándar) o resulta difícil predecir el lado al cual va a caer un leño una vez que ha sido cortado. Para evitar que la cadena quede enganchada durante el corte, repase las siguientes secciones, Corte del tronco con un calzo y Leños sometidos a tensión.

## Corte del tronco con un calzo

Si el diámetro de la madera es lo suficientemente grande como para que usted introduzca un calzo de corte suave (E) sin tocar la cadena, debería utilizar un calzo para sujetar el corte abierto con el fin de evitar que la cadena se quede enganchada.

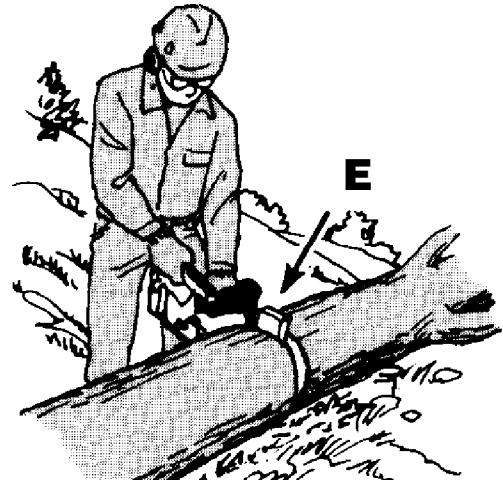

### NOTA:

Cuando efectúe el corte de un tronco o provoque la caída de un árbol con un calzo, es posible que resulte necesario quitar el dispositivo anti-tensión de retroceso Safe-T-Tip® para permitir que la barra pase por el corte. Una vez que se haya terminado el corte, se debería volver a colocar inmediatamente el extremo.

## Leños sometidos a tensión

Efectúe el primer corte del tronco (F) con una profundidad de 1/3 del leño y finalice con el corte de los restantes 2/3 (G) en el lado opuesto. A medida que se vaya cortando el leño, tenderá a doblarse. Si el primer corte efectuado tiene una profundidad superior a 1/3 del diámetro del leño es posible que la sierra se quede enganchada o colgada del leño.

### Leño soportado en uno de los extremos:

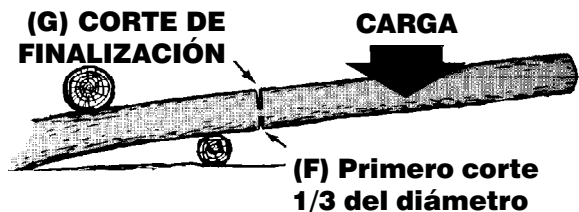

### Leño soportado en ambos extremos:

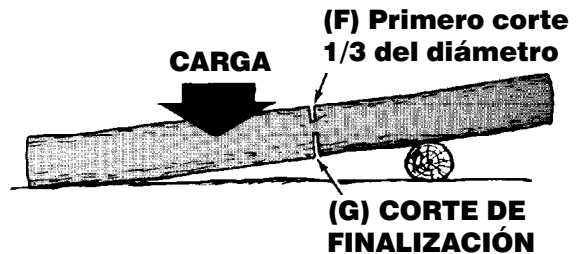

Preste especial atención a aquellos leños que se encuentren sometidos a tensión para evitar que tanto la barra como la cadena se queden atrapadas.

# OPERACIÓN

## Tipos de corte utilizados

### Corte del tronco por la parte superior

Empiece por el lado superior del leño con la parte inferior de la sierra contra el leño; ejerza una ligera presión hacia abajo.

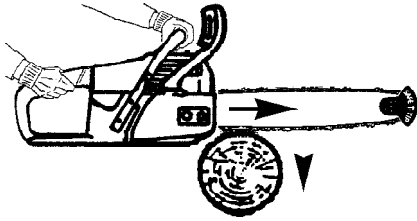

### Corte del tronco por la parte inferior

Empiece por la parte inferior del leño con la parte superior de la sierra contra el leño; ejerza una ligera presión hacia arriba. Durante el corte del tronco por la parte inferior, la sierra tenderá a empujar hacia atrás en su dirección. Esté preparado para esta reacción y sujete la sierra firmemente para mantener el control.

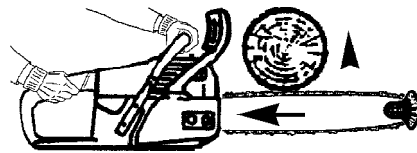

## Eliminación de ramas y poda

- Trabaje lentamente, manteniendo ambas manos en la sierra y agarrándola firmemente. Mantenga los pies bien fijados en el suelo y mantenga el equilibrio.
- Mantenga el árbol entre usted y la cadena cuando esté quitando ramas (A). Corte desde el lado del árbol opuesto al de la rama que está cortando.
- No corte desde una escalera, ya que es extremadamente peligroso. Deje que los profesionales se encarguen de este tipo de tareas.
- No corte por encima de la altura del pecho ya que cuando se sujeta la sierra en una posición más alta resulta difícil controlarla contra la tensión de retroceso.

### ⚠ ADVERTENCIA

No se suba nunca a un árbol para quitar ramas o podarlo. No se ponga de pie en escaleras, plataformas o leños, ni en ninguna otra posición que pueda hacerle perder el equilibrio o el control de la sierra.

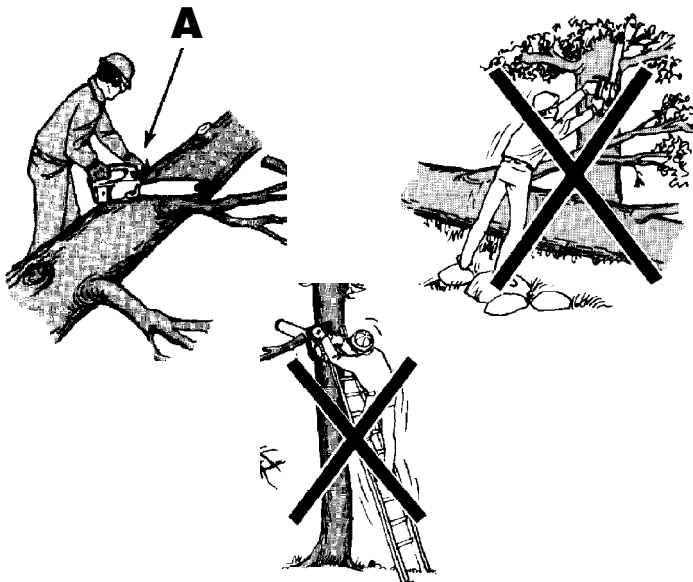

- Cuando esté podando árboles, es importante que no efectúe un corte a nivel justo al lado de la rama principal o del tronco hasta que haya cortado la rama más hacia afuera con el fin de reducir el peso. Esto evita el desprendimiento de la corteza del árbol. Corte el tronco por la parte inferior 1/3 del diámetro en su primer corte, el segundo corte debería ser por la parte superior para que caiga la rama. Ahora asegúrese de hacer su corte de finalización de forma suave y uniforme contra el miembro principal de manera que vuelva a crecer la corteza para cerrar la abertura dejada.

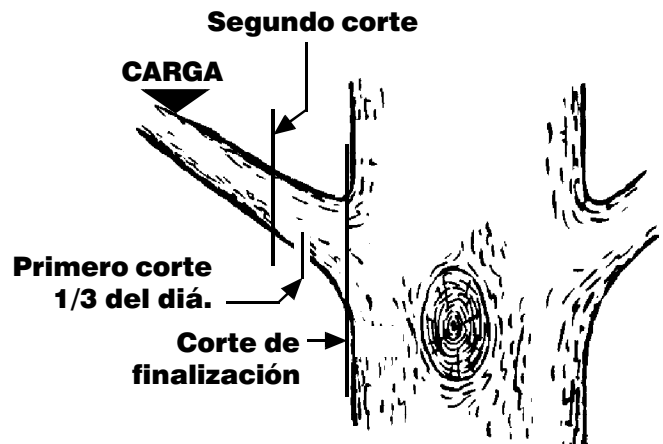

### ⚠ ADVERTENCIA

Si las ramas a ser podadas se encuentran por encima de la altura del pecho, contrate los servicios de un profesional para que efectúe las tareas de poda.

## Ramas/arbustos sometidos a tensión

Estas circunstancias se producen cuando un leño, rama o arbusto está doblado por estar sometido a tensión (B) por otra madera, de manera que vuelve a su posición anterior cuando se corta o se quita la madera que lo sujeta. En el caso de un árbol caído, resulta sumamente posible que esta acción se produzca en la cepa, hasta colocarse en posición vertical, durante el corte del tronco para separar el leño de la cepa. Tenga cuidado con las ramas o arbustos sometidos a tensión. Son potencialmente peligrosos.

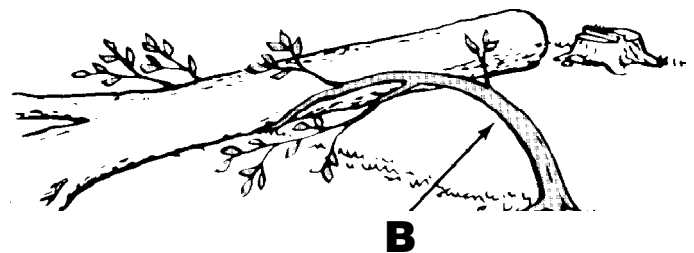

### ⚠ ADVERTENCIA

Las ramas/arbustos sometidos a tensión son peligrosos y pueden llegar a golpear al operador, haciendo que el operador pierda el control de la motosierra. Esto podría dar como resultado daños graves o mortales al operador.

# MANTENIMIENTO

## Tabla de mantenimiento

Por favor tenga en cuenta que los intervalos de mantenimiento que se indican a continuación resultan aplicables únicamente a condiciones de funcionamiento normales. Si su trabajo diario requiere unas condiciones de corte más largas o rigurosas, los intervalos sugeridos se deberían reducir de la forma correspondiente.		Antes de cada uso	Después de cada parada para echar combustible	Después de terminar el trabajo diario	Semanalmente	Mensualmente	Si está dañado o falla	Según lo requerido
<b>Máquina completa</b>	Inspeccionar (fugas, fisuras y desgaste)	X	X					
	Limpiar			X				
<b>Controles (conmutador de encendido, palanca del difusor, activador del regulador, bloqueo del activador)</b>	Comprobar la operación	X	X					
	Comprobar la operación	X	X					
<b>Freno de la cadena</b>	Comprobar la operación	X	X					
	Limpiar y engrasar				X			
	Comprobar por el Agente de Servicio de John Deere						X	X
<b>Depósito de combustible</b>	Inspeccionar (fugas, fisuras y desgaste)	X	X					
	Limpiar					X		
<b>Depósito de aceite</b>	Inspeccionar (fugas, fisuras y desgaste)	X	X					
	Limpiar					X		
<b>Filtro de combustible</b>	Inspeccionar				X			
	Limpiar, reemplazar el elemento del filtro						X	Cada 6 meses
<b>Lubricación de la cadena</b>	Comprobar la potencia	X	X					
<b>Cadena de la sierra</b>	Inspeccionar (daños, afilado y desgaste)	X	X					
	Comprobar la tensión	X	X					
	Afilar (comprobar la profundidad de los reguladores)						X	X
<b>Barra de guía</b>	Inspeccionar (daños y desgaste)	X	X					
	Limpiar la ranura de la barra y los conductos de aceite	X						
	Rotar				X			
	Lubricar el extremo de la rueda dentada				X			
	Desbarbar				X			
	Reemplazar						X	X
<b>Consejo de seguridad</b>	Inspeccionar (daños y desgaste)	X	X					
	Volver a apretar	X						
	Reemplazar						X	X
<b>Rueda dentada de transmisión</b>	Inspeccionar (daños y desgaste)				X			Reemplazar con cada cadena nueva
<b>Tambor del embrague</b>	Inspeccionar (daños y desgaste)				X			
	Reemplazar						X	
<b>Trinquete de la cadena</b>	Inspeccionar (daños y desgaste)	X	X					
	Reemplazar						X	X
<b>Pantalla del apagachispas (en el silenciador)</b>	Inspeccionar (daños y desgaste)				X			
	Limpiar o reemplazar						X	X
<b>Todos los tornillos y tuercas accesibles (no los tornillos de ajuste)</b>	Volver a apretar				X			
<b>Filtro del aire</b>	Limpiar	X						X
	Reemplazar						X	Cada 6 meses
<b>Aletas del cilindro</b>	Limpiar					X		
<b>Respiraderos del sistema del arrancador</b>	Limpiar			X		X		
<b>Cuerda del arrancador</b>	Inspeccionar (daños y desgaste)				X			
	Reemplazar						X	
<b>Carburador</b>	Comprobar la velocidad de marcha lenta (la cadena no debe girar cuando el motor se encuentra en velocidad de marcha lenta)	X	X					
<b>Bujía</b>	Comprobar la separación entre los electrodos					X		
	Reemplazar						X	Cada 6 meses
<b>Soportes para la vibración</b>	Inspeccionar (daños y desgaste)				X			
	Reemplazar por el Agente de Servicio de John Deere						X	X

# MANTENIMIENTO

## Mantenimiento de la cadena

Utilice únicamente cadenas de bajo retroceso con dientes limpiadores dobles en esta sierra. Esta cadena de corte rápido le proporcionará una reducción en el retroceso siempre y cuando se mantenga de forma adecuada.

Para obtener una acción de corte suave y rápida, es necesario mantener de forma adecuada la cadena con cortadores. La cadena necesita ser afilada cuando los troceados de madera son polvorientos, se debe forzar la cadena para que pase a través de la madera durante la operación de corte o la cadena corta en un solo lado. Durante el mantenimiento de su cadena, le recomendamos que considere los siguientes puntos:

1. Un ángulo de limado inadecuado que dé como resultado un cortador recurvado hacia adelante aumenta la posibilidad de una tensión de retroceso elevada.
2. Separación de los dientes limpiadores (reguladores de profundidad) (A): Un ajuste demasiado bajo aumenta las posibilidades de que se produzcan retrocesos; un ajuste que no sea lo suficientemente bajo reduce la capacidad de corte.
3. En caso de que los dientes de los cortadores golpeen un objeto duro como, por ejemplo, un clavo o una piedra o se encuentren raspados por la acción del barro o la arena, deberá llevarlos al agente que lleve a cabo las tareas de servicio para que afile la cadena.

**NOTA:** Inspeccione la rueda dentada de transmisión para ver si tiene daños o está desgastada cuando reemplace la cadena. Si se observan señales de desgaste o daños en las áreas indicadas en la ilustración (B), lleve la rueda dentada de transmisión a un Agente de Servicio de John Deere.

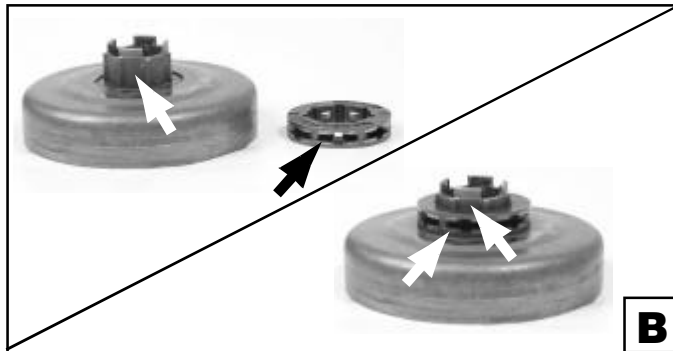
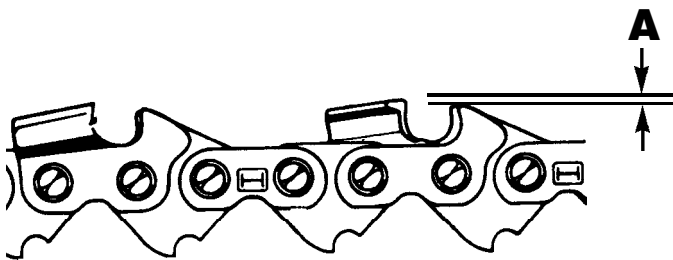

### Cómo afilar los cortadores

Asegúrese de limar todos los cortadores de conformidad con los ángulos especificados y a la misma longitud ya que la única manera de obtener un corte rápido es manteniendo todos los cortadores uniformes.

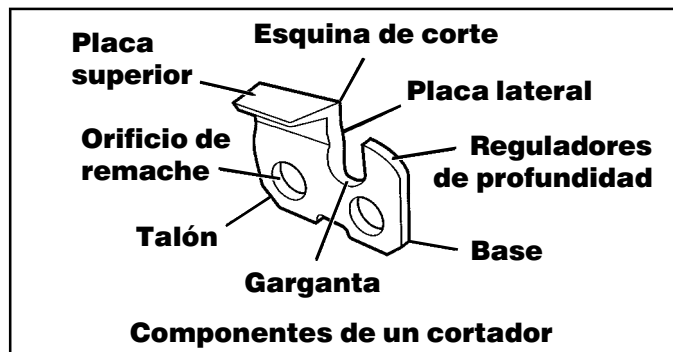

1. Ajuste la tensión de la cadena lo suficiente como para que la cadena no se tambalee. Efectúe todas las operaciones de limado en el punto medio de la barra. Póngase guantes para protección.
2. Utilice una lima de 7/32" de diámetro y un mango.
3. Mantenga la lima nivelada con la placa superior del diente tal y como se indica en la ilustración (C). No deje que la lima penetre o se balancee.
4. Ejerciendo una presión suave y al mismo tiempo firme, frote suavemente hacia la esquina frontal del diente tal y como se indica en la ilustración (D). Retire la lima del acero cada vez que vuelva a frotar de vuelta.
5. Dé unas cuantas pasadas firmes en cada diente. Lime todos los cortadores del lado izquierdo (E) en una dirección. A continuación, pase al otro lado y lime los cortadores del lado derecho (F) en la dirección opuesta. Retire de vez en cuando las limaduras de la lima con un cepillo de alambre.

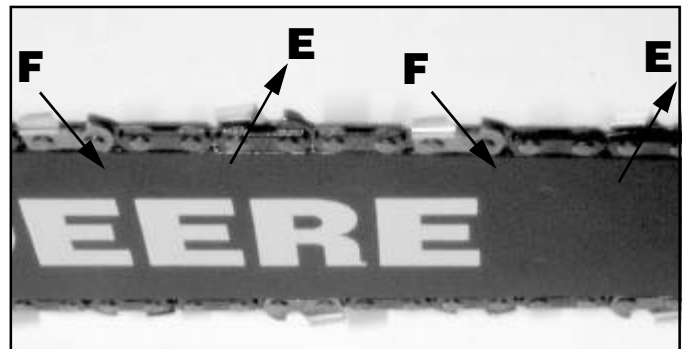
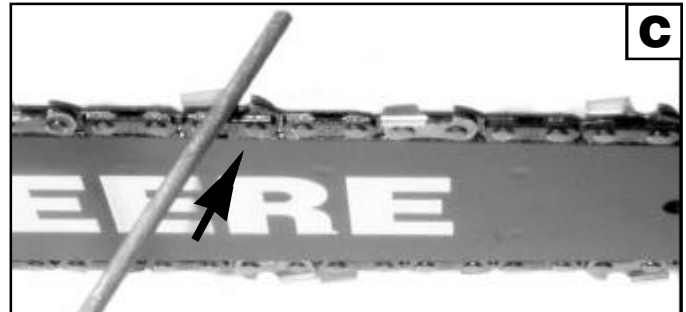

#### ⚠ ADVERTENCIA

Una cadena sin filo o afilada de forma inadecuada puede ocasionar una velocidad excesiva del motor durante el corte, lo cual puede dar como resultado daños severos en el motor.

#### ⚠ ADVERTENCIA

El afilamiento inadecuado de la cadena aumenta las posibilidades de que se produzcan tensiones de retroceso.

El hecho de no reemplazar o reparar las cadenas dañadas puede dar origen a lesiones serias.

La cadena de la sierra está muy afilada, lleve puestos siempre guantes de protección cuando efectúe tareas de mantenimiento en la cadena.

# MANTENIMIENTO

## Ángulo de la placa superior

Los soportes de las limas se encuentran marcados con marcas de guía para alinear la lima de forma adecuada y proporcionar el **ÁNGULO DE LA PLACA SUPERIOR** correcto.

- G) CORRECTO - 30°
- H) MENOS DE 30° - Para el corte cruzado.
- I) MÁS DE 30° - El filo irregular se desafilá rápidamente.

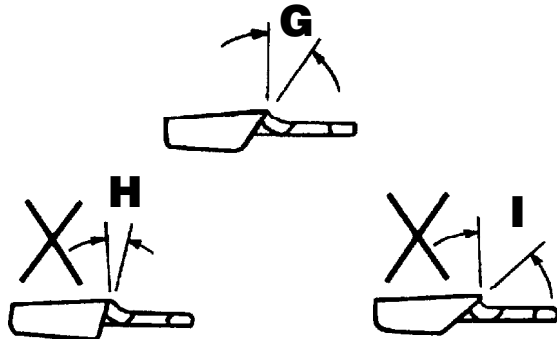

## Ángulo de la placa lateral

- J) CORRECTO - 85°-90°  
Se produce automáticamente cuando se utiliza la lima del diámetro adecuado en el soporte de la lima.
- K) "GANCHO" - "Agarra" y pierde el filo rápidamente. Aumenta las posibilidades de que se produzca una **TENSIÓN DE RETROCESO**.  
Se produce cuando se utiliza una lima que tiene un diámetro demasiado pequeño o cuando la lima se sujeta demasiado baja.
- L) INCLINACIÓN HACIA ATRÁS - Necesita demasiada presión de carga, causa un desgaste excesivo en la barra y la cadena.  
Se produce cuando se utiliza una lima que tiene un diámetro demasiado grande o cuando la lima se sujeta demasiado alta.

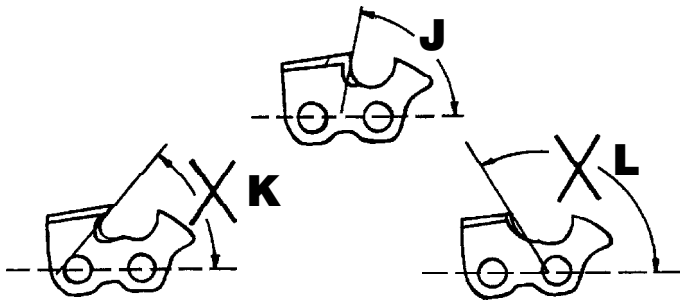

## Separación de los reguladores de profundidad

- Los dientes limpiadores (M) deberían mantener una separación (N) de entre .020" (0.5 mm) y .024" (0.6 mm). Utilice una herramienta para los reguladores de profundidad para comprobar las separaciones de los dientes limpiadores.
- La separación de los dientes limpiadores se debe comprobar cada vez que se afila la cadena.

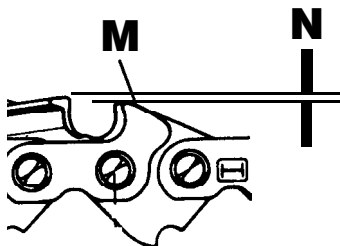

## Utilice una lima plana y un empalmador de reguladores de profundidad para rebajar todos los reguladores uniformemente.

- P) LIMA PLANA
- Q) EMPALMADOR DE REGULADORES DE PROFUNDIDAD

Los empalmadores de reguladores de profundidad se encuentran disponibles en .020" - .035" (de 0.5 mm a 0.9 mm). Después de rebajar cada uno de los reguladores de profundidad, vuelva a restaurar la forma original contorneando el frente (R). Tenga cuidado de no dañar los eslabones de transmisión contiguos con el borde de la lima.

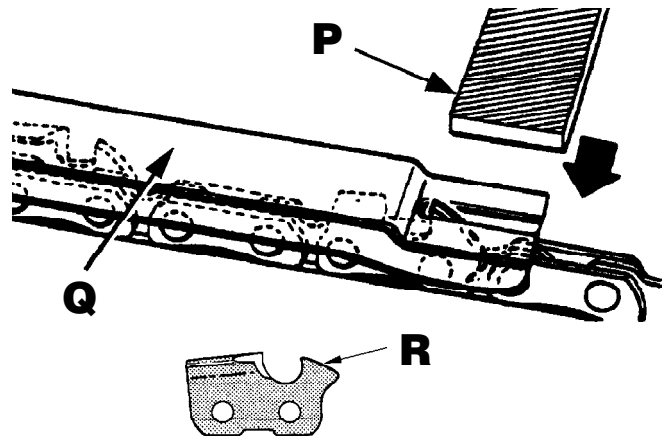

## Mantenimiento de la barra de guía

Dele la vuelta a la barra de guía de la sierra cada semana de uso con el fin de distribuir el desgaste y obtener la mayor duración posible de la barra. La barra debería limpiarse todos los días en que se utilice y se deberían comprobar tanto el desgaste como los daños.

La formación de rebabas o desbroces de los rieles de las barras forma parte del proceso normal de desgaste de la barra. Estos defectos se deberían corregir puliéndolos con una lima o una piedra tan pronto como se presenten.

Aquellas barras que tengan cualquiera de los defectos que se indican a continuación deben ser reemplazadas.

- Desgaste en la parte interior de los rieles, lo cual hace que la cadena se mueva lateralmente.
- Barra de guía doblada.
- Rieles rotos o con fisuras.
- Rieles separados.

Además, las barras de guía que tienen la rueda dentada en su extremo se deben lubricar periódicamente con una pistola de grasa para prolongar la vida útil de la barra de guía.

Gire la barra de guía y compruebe que los orificios de lubricación y la ranura de la cadena se encuentren libres de impurezas.

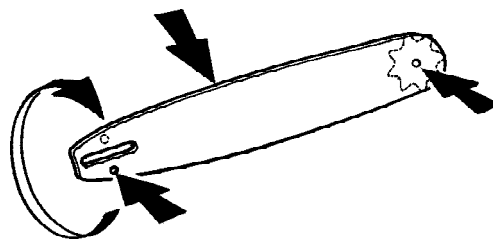



# MANTENIMIENTO

## Instalación de la protección del extremo de la barra SAFE-T-TIP®

**PRECAUCIÓN:** Asegúrese de que el conmutador esté en la posición de parada "STOP" antes de hacer cualquier tipo de trabajo en la sierra.



### ADVERTENCIA

A pesar de que la barra de guía viene con el SAFE-T-TIP® ya instalado, usted necesita comprobar cada día el apriete del tornillo de montaje (A) antes de empezar a utilizar la sierra.

Apriete el tornillo de montaje (A) de la protección del borde tal y como se indica en la ilustración que aparece más abajo. Estos tornillos están especialmente templados. En caso de que el tornillo no se pueda instalar firmemente, reemplace el tornillo y el dispositivo SAFE-T-TIP® antes de volver a utilizar la unidad. No lo reemplace con tornillos normales.

- Además de evitar que la cadena entre en contacto con objetos sólidos en el borde de la barra, el dispositivo SAFE-T-TIP® ayuda asimismo a mantener la cadena alejada de superficies abrasivas como por ejemplo el suelo. Manténgalo en el lado derecho de la barra (B), de manera que se encuentre entre la cadena y el suelo durante las tareas de corte al nivel del suelo.
- Los tornillos de montaje requieren una llave de tuerca de 3/8" (o una llave de tuerca ajustable) para poder alcanzar el apriete recomendado de 35 a 45 pulgadas-libra (4-5Nm). Para conseguir un apriete que se encuentre dentro de estos parámetros se puede utilizar el siguiente método.
  - Instale el dispositivo SAFE-T-TIP® sobre el borde de la barra. El remache del retén o las lengüetas caben en la abertura cuadrada existente en la barra de guía (C). Apriete el tornillo con su dedo.
  - Desde la posición de apriete con el dedo (D), apriete más el tornillo, entre 3/4 de vuelta y una vuelta con una llave de tuerca (E).

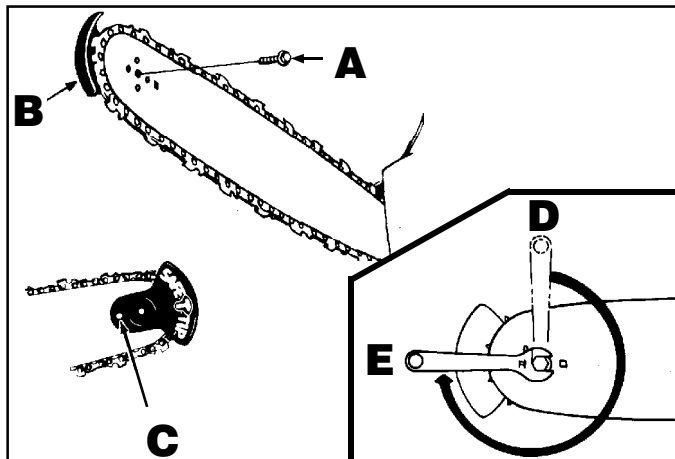

## Filtro del combustible

Compruebe periódicamente el filtro del combustible (F). Reemplácelo si está dañado o contaminado.



## Filtro del aire

Aloje los dos tornillos del filtro del aire (G) girándolos en el sentido contrario al de las agujas del reloj, quite la tapa del filtro del aire (H) y compruebe el filtro del aire (I) todos los días; sacuda el filtro y límpielo con un cepillo suave. Si se encuentra sumamente sucio, límpielo con agua y jabón, aclare y déjelo secar completamente antes de volver a ponerlo. Vuelva a colocar el filtro. Coloque la tapa del filtro del aire en la motosierra. Apriete firmemente los dos tornillos de la cubierta del filtro del aire.



### ADVERTENCIA

No ponga nunca el motor en marcha sin el filtro del aire ya que se pueden producir daños serios.

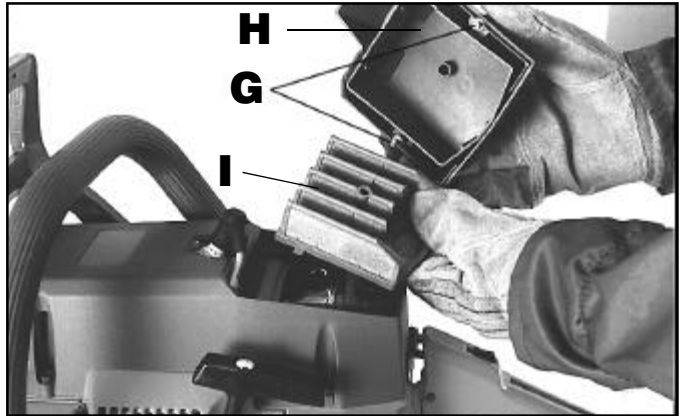

## Unidad del arrancador

Utilice un cepillo o aire comprimido para mantener los orificios de refrigeración del ensamblaje del arrancador sin residuos y limpios.



# MANTENIMIENTO

## Motor

Limpie periódicamente las aletas del cilindro y el volante con aire comprimido o con un cepillo. Se puede producir un sobrecalentamiento peligroso del motor debido a la existencia de impurezas en el cilindro.



### ADVERTENCIA

No ponga en marcha nunca la sierra sin que todas las piezas se encuentren colocadas debidamente en posición, incluidos el armazón del dispositivo de arranque y la cubierta de la caja de transmisión.

Dado que las piezas se pueden romper y llevar aparejadas el riesgo de que salgan objetos despedidos, deje las reparaciones del volante y del embrague al personal entrenado de los Agentes de Servicio de John Deere.

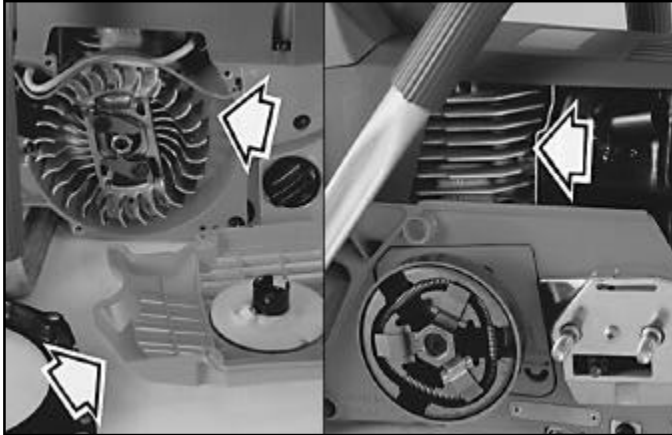

## Silenciador con apagachispas

El silenciador se encuentra equipado con una pantalla apagachispas. Las pantallas apagachispas defectuosas pueden causar riesgos de incendio. La pantalla puede ensuciarse mediante el uso normal y se debería inspeccionar y limpiar semanalmente según resulte necesario.

### Para limpiar:

- Deje que el silenciador se enfríe.
- Quite las dos (2) tuercas del silenciador (A).
- Quite el deflector (B) y el apagachispas (C).
- Limpie e inspeccione la pantalla del apagachispas. Si la pantalla del apagachispas está dañada, no funciona adecuadamente o se encuentra deteriorada, reemplace la pantalla.
- Vuelva a colocar los componentes en orden inverso con respecto al desmontaje y apriete el deflector con un par de torsión de 43 pulgadas/libra (4.9 Nm).

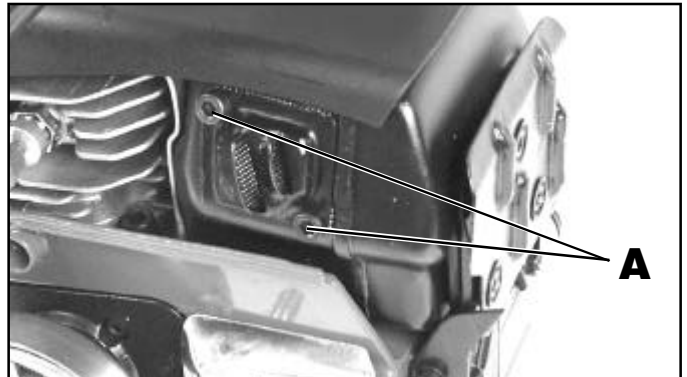

## Bujía

Este motor utiliza una bujía Champion RCJ-7Y con una separación entre los electrodos de .02" (0.5 mm). Utilice una pieza de repuesto idéntica y reemplace la bujía cada seis meses o con mayor frecuencia en caso de que resulte necesario.

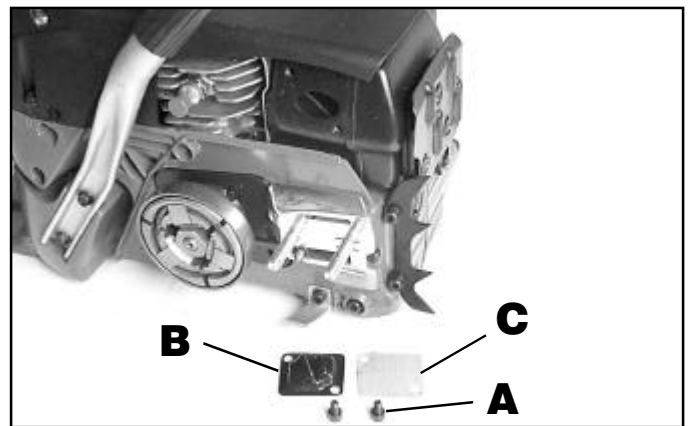

## MAINTENANCE

### Freno de la cadena

Quite la tapa del embrague y limpie los componentes del freno de la cadena. Compruebe el desgaste de la cinta del freno (A) y reemplácela si está desgastada o deformada. El grosor de la cinta no debería ser inferior a 0.024" (0.60 mm) y no debería estar desgastada más de la mitad.

Mantenga siempre el mecanismo del freno de la cadena limpio y lubrique ligeramente el eslabón (B).

**Compruebe siempre el rendimiento del freno de la cadena después de efectuar tareas de servicio o limpieza de conformidad con lo indicado en la Sección Operación – Freno de la cadena.**

Compruebe y, si está dañado, reemplace el trinquete de la cadena / dispositivo de parada de seguridad (C).

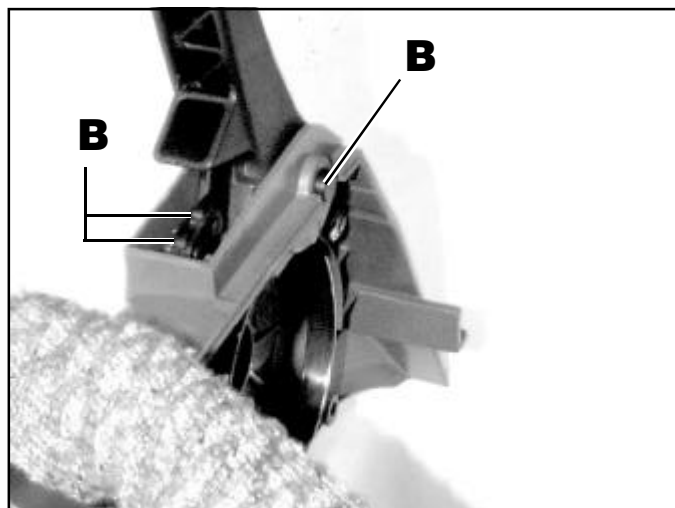
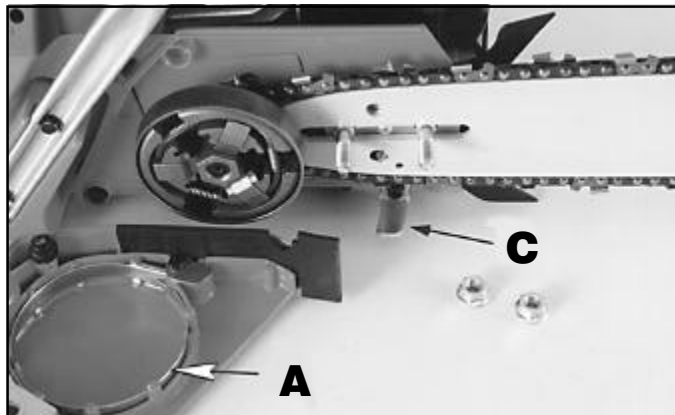

### Bomba del aceite (automática/ajustable)

El ajuste del flujo es efectuado previamente por el fabricante. El flujo de aceite puede ser ajustado por el operador de conformidad con los requisitos específicos apropiados por medio del tornillo especial de ajuste (D). El flujo de aceite solo tiene lugar cuando la cadena se encuentra en movimiento.

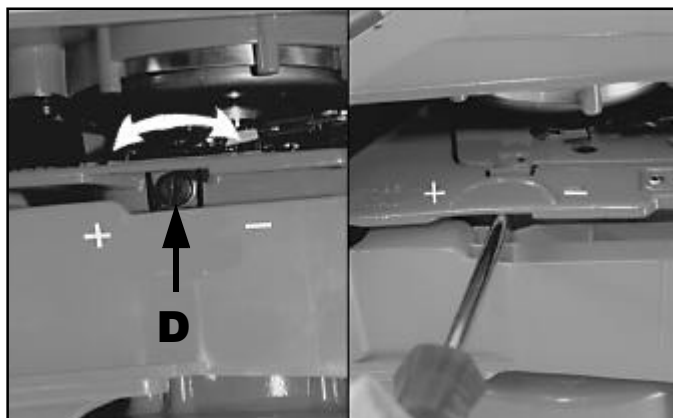

# COMBINACIONES DE BARRA Y CADENA

## Combinaciones recomendadas de barra y de cadena

### Para cadenas articuladas de 3/8 (.050 gauge)

Longitud de barra	Extremo de rueda dentada reemplazable No. de pieza de la barra de guía	Número de pieza de la cadena	Descripción de la cadena
20 pulg. ....	UPR20J1LJ .....	UPJ1L272D .....	38LD50-72
24 pulg. ....	UPR24J1LJ .....	UPJ1L283D .....	38LD50-83
28 pulg. ....	UPR28J1LJ .....	UPJ1L294D .....	38LD50-94

## Opcional - Combinaciones de Barra y Cadena

### Para cadenas articuladas de 3/8 (.050 gauge)

Longitud de barra	Extremo de rueda dentada reemplazable No. de pieza de la barra de guía	Número de pieza de la cadena	Descripción de la cadena
16 pulg. ....	UPR16J1LJ .....	UPJ1L262D .....	38LD50-62
18 pulg. ....	UPR18J1LJ .....	UPJ1L267D .....	38LD50-67

### Para cadenas articuladas de 3/8 (.063 gauge)

Longitud de barra	Extremo de rueda dentada reemplazable No. de pieza de la barra de guía	Número de pieza de la cadena	Descripción de la cadena
20 pulg. ....	UPR20J3LJ .....	UPJ3L272D .....	38LD63-72
24 pulg. ....	UPR24J3LJ .....	UPJ3L283D .....	38LD63-83
28 pulg. ....	UPR28J3LJ .....	UPJ3L294D .....	38LD63-94
32 pulg. ....	UPR32J3LD .....	UPJ3L2A4D .....	38LD63-104

# RESOLUCIÓN DE PROBLEMAS

## Utilización de la tabla de resolución de problemas

Si experimenta un problema que no se encuentra indicado en la tabla, acuda a su Agente de Servicio de John Deere para que se lleven a cabo las tareas de servicio necesarias. En los casos en que haya comprobado todas las causas posibles indicadas y siga experimentando problemas, acuda a su Agente de Servicio de John Deere.

PROBLEMA	POSIBLE CAUSA	SOLUCIÓN
El motor no se pone en marcha: (Asegúrese de que el conmutador de encendido esté en la posición de arranque "I")	<ol style="list-style-type: none"> <li>No da chispa</li> <li>Motor ahogado</li> </ol>	<ol style="list-style-type: none"> <li>Compruebe la chispa. Retire la cubierta del cilindro. Saque la bujía del cilindro. Vuelva a conectar el cable de la bujía y coloque la bujía encima del silenciador de escape o del cilindro. Tire de la cuerda del arrancador y compruebe si el extremo de la bujía da chispa. En caso de que no dé chispa, vuelva e efectuar la prueba con una bujía nueva.</li> <li>Extraiga la bujía con el conmutador en la posición de apagado. Gire la sierra de manera que el orificio para la chispa apunte hacia el suelo. Coloque la palanca del difusor en la posición de funcionamiento y tire del cable del arrancador entre 5 y 20 veces. Esto eliminará el combustible sobrante en el motor. Limpie la bujía y vuelva a instalarla. Tire del arrancador tres veces con la palanca del difusor en la posición de funcionamiento. En caso de que el motor no se ponga en marcha, coloque la palanca del difusor en la posición de difusión y repita el procedimiento normal de puesta en marcha. En caso de que el motor siga todavía sin ponerse en marcha, deberá repetir el procedimiento con una bujía nueva.</li> </ol>
El motor se pone en marcha pero no acelera:	El carburador necesita que se ajuste la aguja "L" (chorro bajo).	* Póngase en contacto con un Agente de Servicio de John Deere para que ajuste el carburador.
El motor se pone en marcha pero solo funciona a alta velocidad.	El carburador necesita que se ajuste la aguja "H" (chorro alto).	* Póngase en contacto con un Agente de Servicio de John Deere para que ajuste el carburador.
El motor no alcanza la velocidad máxima y emite excesivo humo:	<ol style="list-style-type: none"> <li>Compruebe la mezcla del aceite.</li> <li>Filtro del aire sucio.</li> <li>La pantalla del recuperador de chispas está sucia.</li> <li>El carburador necesita que se ajuste la aguja "H" (chorro alto).</li> </ol>	<ol style="list-style-type: none"> <li>Utilice combustible recién extraído del surtidor y la mezcla correcta de aceite de 2 ciclos.</li> <li>Límpielo de conformidad con las instrucciones que se indican en la sección de Mantenimiento – Filtro del aire.</li> <li>Limpíela de conformidad con las instrucciones que se indican en la sección de Mantenimiento – Silenciador con apagachispas.</li> <li>* Póngase en contacto con un Agente de Servicio de John Deere para que ajuste el carburador.</li> </ol>
El motor se pone en marcha, funciona y acelera pero no mantiene la velocidad de marcha lenta.	El carburador necesita ser ajustado.	Gire el tornillo para la velocidad de marcha lenta "T" en el sentido de las agujas del reloj para aumentar la velocidad de marcha lenta. (En caso de que la cadena continúe girando cuando el motor está en marcha lenta, apriételo en el sentido contrario al de las agujas del reloj para reducir la velocidad). Lleve puesto el equipo de protección y siga todas las instrucciones de seguridad.
La barra y la cadena están calientes y echan humo.	<ol style="list-style-type: none"> <li>El depósito de aceite para la cadena está vacío.</li> <li>Compruebe la tensión de la cadena.</li> <li>Compruebe el funcionamiento del dispositivo de engrase.</li> </ol>	<ol style="list-style-type: none"> <li>El depósito de aceite de debería llenar cada vez que se llene el depósito de combustible.</li> <li>Ajuste la tensión de la cadena de conformidad con las instrucciones existentes en la sección Operación - Tensión de la cadena.</li> <li>Mantenga el motor a plena potencia entre 15 y 30 segundos. Pare la sierra y compruebe si gotea aceite del dispositivo Safe-T-Tip y de la barra de guía. En caso de que haya aceite es posible que la cadena esté floja o que la barra esté dañada. En caso de que no haya aceite, póngase en contacto con un Agente de Servicio de John Deere.</li> </ol>
El motor se pone en marcha y funciona, pero la cadena no gira.	<ol style="list-style-type: none"> <li>El freno de la cadena está puesto.</li> <li>Compruebe el ensamblaje de la barra de guía y la cadena.</li> <li>Compruebe la barra de guía y la cadena para ver si existen daños.</li> </ol>	<ol style="list-style-type: none"> <li>Suelte el freno de la cadena, consulte la sección Operación – Freno de la cadena.</li> <li>Consulte la sección Ensamblaje – Ensamblaje de la barra y la cadena.</li> <li>Inspeccione la barra de guía y la cadena para ver si existen daños.</li> </ol>



\* Nota: Este motor cumple con los reglamentos de la Agencia para la Protección del Medio Ambiente (EPA) y el Consejo de Recursos Atmosféricos de California (CARB), los cuales requieren el control de la emisión de gases de escape. En consecuencia, las agujas de ajuste del carburador se encuentran equipadas con tapas de plástico que limitan la rotación en relación con el ajuste original de fábrica. Si su unidad da muestras de problemas de rendimiento que no se pueden corregir de conformidad con las indicaciones de la sección Tabla de resolución de problemas, debería llevarla a un Agente de Servicio Autorizado de John Deere para hacer las reparaciones necesarias.

## ALMACENAMIENTO (1 mes o más)

### Almacenamiento de la motosierra (1 mes o más)

1. Vierta todo el combustible existente en el depósito en un recipiente aprobado para gasolina. Deje el motor en marcha hasta que se pare. Esto eliminará toda la mezcla de combustible y aceite, la cual puede perder sus propiedades con el transcurso del tiempo y dejar un barniz e impurezas en el sistema de combustible.
2. Limpie todos los objetos extraños de la sierra. Almacénela en un lugar bien ventilado al que no tengan acceso los niños. Manténgala alejada de agentes corrosivos tales como productos químicos para el jardín y sales antihielo.
3. Cumpla todos los reglamentos federales y locales aplicables al almacenamiento y manejo de gasolina. El combustible que sobre se debería utilizar en otro equipo que incorpore un motor de 2 ciclos.

## DATOS TÉCNICOS

### CS71

#### MOTOR:

Desplazamiento:	4.3 pulgadas cúbicas (70.8 cc)
Diámetro interior:	1.97 pulg. (50 mm)
Carrera del pistón:	1.42 pulg. (36 mm)

#### RENDIMIENTO:

Velocidad de marcha lenta:	2,800 RPM
(WOT) Con barra y cadena	13,200-13,700 RPM
Potencia:	5.1 de caballaje/3.8 kW (9,300 RPM)

### CS81

#### MOTOR:

Desplazamiento:	4.9 pulgadas cúbicas (80.7 cc)
Diámetro interior:	2.0 pulg. (52 mm)
Carrera del pistón:	1.5 pulg. (38 mm)

#### RENDIMIENTO:

Velocidad de marcha lenta:	2,800 RPM
(WOT) Con barra y cadena	12,800 RPM (Electrónicamente Limitado a 13,000 +/- 200 RPM)
Potencia:	5.7 de caballaje/4.2 kW (9,000 RPM)

### CS71 y CS81

#### SISTEMAS DE COMBUSTIBLE Y ACEITE:

Carburador:	Carburador de diafragma de posiciones múltiples
Filtro del aire:	Media de nylon de 60 micras
Capacidad del depósito de combustible:	29.76 onzas (880 ml)
Mezcla de combustible:	Consulte la sección Operación – Abastecimiento de combustible
Capacidad del depósito de aceite:	14.88 onzas (440 ml)
Lubricación de la cadena:	Bomba de desplazamiento positiva de velocidad automática controlada

#### SISTEMA DE ENCENDIDO:

Bujía:	Champion RCJ-7Y
Separación de la bujía:	0.02 pulg. (0.5 mm)

# GARANTÍA

## John Deere - Garantía limitada

El fabricante garantiza al comprador original al por menor que el presente producto se encuentra libre de defectos de material y mano de obra y se compromete a reparar o reemplazar, de conformidad con el criterio del fabricante, cualquier producto defectuoso sin ningún tipo de cargo dentro de los periodos de tiempo que se indican a continuación, los cuales se habrán de considerar a partir de la fecha de la compra:

- **Dos años**, en caso de que el producto se utilice para fines personales, familiares o domésticos;
- **120 días**, en caso de que el producto se utilice para fines profesionales, comerciales o de generación de ingresos.
- **90 días**, en caso de que el producto se utilice para fines de alquiler.

La presente garantía no se puede transferir y no cubre los daños derivados de defectos que no sean de material o de mano de obra.

### Exclusiones y limitaciones aplicables a la garantía

Los artículos que se indican a continuación no se encuentran cubiertos por la presente garantía:

- Piezas no defectuosas que son artículos que se desgastan normalmente o tareas de servicio requeridas cuando se llevan a cabo operaciones de mantenimiento regular del producto (es decir, bujías, filtros del aire, filtros de combustible, cuerdas del arrancador, barra de guía, cadena de la sierra, ruedas dentadas de transmisión y de corona, tambores de embrague, etc.)
- Fallas del motor o problemas relacionados con e; motor debidos a lubricación inadecuada relacionada con el uso de aceite para motores de dos ciclos.
- Daños causados por el uso no razonable de la unidad, lo cual incluye el hecho de no proporcionar el mantenimiento razonable y necesario.
- Situaciones resultantes de uso indebido, alteración o accidente.
- Decoloración natural del material plástico debido a la exposición a la luz ultravioleta.
- Puestas a punto/afinados de los motores de gasolina.

La presente garantía se aplica únicamente a los productos vendidos en los Estados Unidos de América, el Distrito de Columbia, Canadá, México, el Estado Libre Asociado de Puerto Rico, las Islas Vírgenes, Guam, la Zona del Canal o Samoa Americana.

### GUARDE SU COMPROBANTE DE VENTA

Se requerirá una prueba de la compra en forma de recibo de venta fechado, comprobante de caja registradora, etc., en el que se indique el número de serie y el modelo de su producto antes de que nuestros distribuidores puedan llevar a cabo las tareas de servicio cubiertas por la garantía del presente producto. Usted deberá encargarse de entregar o enviar el producto para que se efectúen las reparaciones cubiertas por la garantía y deberá encargarse asimismo de la recogida o devolución del producto una vez que se hayan efectuado las reparaciones oportunas (los gastos correrán de su cuenta).

La presente garantía no se aplica a ningún tipo de accesorio comercial, motor o motor eléctrico que se encuentre garantizado, de forma separada, por otro fabricante y que no haya sido fabricado por el fabricante.

**LA PRESENTE GARANTÍA ACTÚA EN LUGAR DE CUALESQUIERA OTRAS GARANTÍAS EXPRESAS. LA DURACIÓN DE CUALQUIER GARANTÍA DE IDONEIDAD PARA UN FIN DETERMINADO, COMERCIALIZACIÓN, O DE OTRO TIPO, APLICABLE AL PRESENTE PRODUCTO, SE ENCONTRARÁ LIMITADA A LA DURACIÓN DE LA PRESENTE GARANTÍA LIMITADA. EL FABRICANTE NO SERÁ RESPONSABLE DE NINGÚN TIPO DE DAÑO ESPECIAL, INCIDENTAL O CONSECUTIVO.**

ALGUNOS ESTADOS NO PERMITEN LIMITACIONES EN RELACIÓN A LA DURACIÓN DE LAS GARANTÍAS IMPLÍCITAS, DE MANERA QUE ES POSIBLE QUE LAS LIMITACIONES QUE SE INDICAN MÁS ARRIBA NO LE SEAN APLICABLES A USTED. ASIMISMO, ALGUNOS ESTADOS NO PERMITEN LA EXCLUSIÓN O LIMITACIÓN DE DAÑOS INCIDENTALES O CONSECUTIVOS, DE MANERA QUE ES POSIBLE QUE LAS LIMITACIONES QUE SE INDICAN MÁS ARRIBA NO LE SEAN APLICABLES A USTED.

### CÓMO OBTENER EL SERVICIO DE LA GARANTÍA

Los servicios cubiertos por la garantía se pueden obtener a través de un Agente de Servicio de John Deere autorizado a efectuar las reparaciones cubiertas por la garantía. En caso de que necesite los servicios cubiertos por la garantía, consulte en primer lugar al distribuidor al que usted le compró el Producto. **SI NECESITA INFORMACIÓN SOBRE EL SERVICIO DE GARANTÍA FUERA DE LOS ESTADOS UNIDOS Y CANADÁ, LE ROGAMOS SE PONGA EN CONTACTO CON SU AGENTE DE SERVICIO LOCAL DE JOHN DEERE.**

El fabricante no efectuará ningún tipo de reembolso por los servicios de garantía, excepto a los Agentes de Servicio de JOHN DEERE autorizados a efectuar las reparaciones propias de la garantía. Usted debe presentar su justificante de venta cuando vaya a efectuar cualquier reclamación de servicios cubiertos por la garantía.

La presente garantía le otorga derechos legales específicos y es posible que tenga otros derechos que varían en función de cada estado.

Si tiene alguna pregunta sobre sus derechos y responsabilidades aplicables en virtud de la garantía, debería ponerse en contacto con su Agente de Servicio de John Deere, o con el Centro de Comunicaciones para Clientes de John Deere, llamando al número de teléfono 1-800-537-8233 (Los E.E.U.U. / Canadá).

# GARANTÍA

## John Deere

### Garantía limitada de carácter federal relativa a diseño y defectos de sistemas de control de emisiones

John Deere garantiza al comprador inicial y a cada uno de los compradores posteriores que el motor del presente equipo para usos generales (motor, a los efectos del presente) ha sido diseñado, fabricado y equipado para adecuarse en el momento de la venta a los reglamentos aplicables de la Agencia para la Protección del Medio Ambiente (EPA), y que el motor se encuentra libre de defectos de material o mano de obra que pudieran hacer que el presente motor no cumpla con los reglamentos de la EPA durante su período de garantía. La presente garantía aplicable a emisiones resulta aplicable en todos los Estados, excepto en el Estado de California.

Por lo que respecta a las piezas indicadas bajo la sección PIEZAS CUBIERTAS, el agente o el centro de servicio autorizado por John Deere efectuará, sin que se derive ningún gasto para usted, las tareas de diagnóstico, reparación o reemplazo que resulten necesarias para asegurar que el motor cumpla con los reglamentos aplicables de la EPA de los EE.UU.

#### COBERTURA DE LA GARANTÍA DEL FABRICANTE

El período de garantía del presente motor comienza en la fecha de venta al comprador final y continúa durante un período de dos años.

#### RESPONSABILIDADES DEL PROPIETARIO EN VIRTUD DE LA GARANTÍA:

En calidad de propietario del motor, usted es responsable de llevar a cabo el mantenimiento requerido indicado en el manual del propietario. John Deere recomienda que usted guarde todos los recibos relativos a mantenimiento de su motor; no obstante, John Deere no puede denegar la garantía exclusivamente por falta de recibos ni por el hecho de que usted no haya asegurado la ejecución de todas las tareas de mantenimiento programadas.

En calidad de propietario del motor, usted debería ser consciente de que John Deere puede denegar la cobertura de la garantía si el motor o una pieza ha funcionado indebidamente como consecuencia de uso indebido, negligencia, mantenimiento inadecuado o modificaciones no aprobadas.

Usted es responsable de llevar el motor de su equipo al agente o al centro de servicio autorizado por John Deere más próximo cuando se presente un problema. Si tiene alguna pregunta en relación con sus derechos y responsabilidades en virtud de la garantía, debería ponerse en contacto con el Centro de Comunicaciones para Clientes de John Deere, llamando al número de teléfono 1-800-537-8233 (Los E.E.U.U. / Canadá) para que le proporcionen la información adecuada.

#### PIEZAS CUBIERTAS

A continuación se indican las piezas cubiertas por la Garantía limitada de carácter federal relativa a diseño y defectos de sistemas de control de emisiones. Es posible que algunas de las piezas que se indican a continuación requieran mantenimiento programado; estas piezas se encuentran garantizadas hasta el primer punto de reemplazo programado de la pieza en cuestión. Entre las piezas garantizadas se incluyen: carburador, bujía, sistema de encendido, filtro del aire y filtro de combustible.

#### LIMITACIONES

La Garantía limitada de carácter federal relativa a diseño y defectos de sistemas de control de emisiones no cubrirá lo siguiente:

- A. situaciones resultantes de manipulación indebida, uso indebido, ajuste inadecuado (a menos que haya sido efectuado por el agente o el centro de servicio autorizado por John Deere con ocasión de una reparación cubierta por la garantía), alteración, accidente, falta de utilización del combustible y aceite recomendados, o falta de ejecución de las tareas requeridas de servicio de mantenimiento,
- B. las piezas de repuesto utilizadas para los servicios de mantenimiento requeridos,
- C. daños consecutivos como, por ejemplo, pérdida de tiempo, inconveniencia, pérdida de uso del motor del equipo para usos generales, etc.
- D. cargos de diagnóstico e inspección que no den como resultado la ejecución de servicios cubiertos por la garantía que reúnan los requisitos necesarios y
- E. cualquier pieza de repuesto no autorizada o funcionamiento inadecuado de piezas autorizadas debido al uso de piezas no autorizadas.

#### REQUISITOS RELATIVOS A MANTENIMIENTO Y REPARACIONES

Usted es responsable del uso y mantenimiento adecuados del motor. Usted debería guardar todos los recibos y registros de mantenimiento que cubran la ejecución del mantenimiento regular en el supuesto de que se plantee cualquier cuestión. Estos recibos y registros de mantenimiento se deberían transferir a cada propietario posterior del motor. John Deere se reserva el derecho de denegar la cobertura de la garantía si el propietario no ha mantenido de forma adecuada el motor. No obstante, John Deere no denegará las reparaciones cubiertas por la garantía por el solo hecho de que no se lleve a cabo el mantenimiento relativo a reparaciones o de que no se mantengan los registros correspondientes.

LAS TAREAS DE MANTENIMIENTO, REEMPLAZO O REPARACIÓN DE LOS DISPOSITIVOS Y SISTEMAS DE CONTROL DE EMISIONES PUEDEN SER LLEVADAS A CABO POR CUALQUIER ESTABLECIMIENTO DE REPARACIONES O PERSONA; NO OBSTANTE, LAS REPARACIONES CUBIERTAS POR LA GARANTÍA DEBEN SER LLEVADAS A CABO POR UN AGENTE O CENTRO DE SERVICIO AUTORIZADO POR JOHN DEERE. EL USO DE PIEZAS QUE NO SON EQUIVALENTES EN CUANTO A RENDIMIENTO O DURACIÓN A LAS PIEZAS AUTORIZADAS PUEDE AFECTAR A LA EFICACIA DEL SISTEMA DE CONTROL DE EMISIONES Y PUEDE INCIDIR EN EL RESULTADO FINAL DE UN RECLAMO RELATIVO A GARANTÍA.

Si se utilizan piezas que no sean las piezas autorizadas por John Deere para reemplazos relativos a mantenimiento o para la reparación de componentes que afectan al sistema de control de emisiones, usted debería asegurarse de que tales piezas se encuentren garantizadas por el fabricante de las mismas en el sentido de que tengan un rendimiento y una duración equivalentes a los de las piezas autorizadas por John Deere.

#### OBTENCIÓN DEL SERVICIO DE GARANTÍA

Para obtener el servicio de garantía, lleve su motor al Agente de Servicio Autorizado más próximo de John Deere. Lleve los recibos de venta en los que se indique la fecha de las compras de este motor. El agente o el centro de servicio autorizado por John Deere llevará a cabo las reparaciones o ajustes necesarios dentro de un período de tiempo razonable y le proporcionará una copia de la orden de reparación. Todos los accesorios y piezas reemplazados en virtud de la presente garantía pasan a ser propiedad de John Deere.

#### CÓMO EFECTUAR UN RECLAMO

Todas las reparaciones que reúnan los requisitos necesarios bajo esta garantía deben ser llevadas a cabo por un agente o centro de servicio autorizado por John Deere. Si se detecta que alguna pieza relacionada con el sistema de control de emisiones es defectuosa, usted debería notificárselo al Centro de Comunicaciones para Clientes de John Deere llamando al número 1-800-537-8233 (Los E.E.U.U. / Canadá) y se le remitirá al centro de servicio adecuado para que se lleven a cabo las reparaciones apropiadas que se encuentren cubiertas por la garantía.



# DECLARACIÓN DE CALIDAD DE JOHN DEERE

## Calidad de John Deere

El equipo de John Deere es más que tan sólo una compra, es una inversión en calidad. Tal calidad va más allá de nuestro equipo y abarca las piezas y el soporte de servicio de su Agente de John Deere. Este soporte resulta necesario para mantenerle satisfecho como cliente.

Esta es la razón por la que John Deere ha iniciado un proceso para dar a respuesta a las preguntas o problemas que tenga en caso de que se presenten. Los tres pasos que se indican a continuación ayudarán a guiarle a lo largo del proceso.

### Primer paso

#### Consulte el manual del operador

- A. Tiene muchas ilustraciones e información detallada sobre la operación segura y adecuada de su equipo.
- B. Proporciona procedimientos para la resolución de problemas, así como información relativa a especificaciones.
- C. Si usted no encuentra respuesta a sus preguntas en el manual del operador, pase al segundo paso.

### Segundo paso

#### Contacte a su agente

- A. Su Agente de Servicio de John Deere tiene la responsabilidad, autoridad y capacidad necesarias para contestar preguntas, solucionar problemas y satisfacer sus necesidades de piezas y servicio.
- B. En primer lugar, hable de sus preguntas y problemas con el personal de su agente, el cual cuenta con la capacitación necesaria en las áreas de piezas y servicio.
- C. Si el personal responsable de piezas y servicio no puede solucionar su problema, vea al gerente o al propietario del agente de servicio.
- D. Si el agente de servicio no resuelve sus preguntas o problemas, pase al tercer paso.

### Tercer paso

#### Llame al Centro de Comunicaciones para Clientes de John Deere

- A. Su Agente de Servicio de John Deere es la fuente más eficiente para dar respuesta a cualquier problema, pero si no puede resolver su problema después de comprobar el manual del operador y contactar al agente de servicio, deberá llamar al Centro de Comunicaciones para Clientes.
- B. Por favor tenga la siguiente información preparada antes de llamar para recibir un servicio rápido y eficiente:
  - El nombre del agente con el que esté trabajando.
  - El número de horas de funcionamiento de la máquina (si resulta aplicable).
  - El número de la unidad de cinco dígitos (UT) y el número de serie, los cuales han sido anotados por usted en la portada de este manual.
- C. A continuación, llame al 1-800-537-8233 (Los E.E.U.U. / Canadá) y uno de nuestros asesores trabajará con su agente para investigar su problema.

# NOTAS

---

---

---

# JOHN DEERE QUALITY STATEMENT

---

## John Deere Quality

John Deere equipment is more than just a purchase, it's an investment in quality. That quality goes beyond our equipment to your John Deere Dealer's parts and service support. This support is needed to keep you a satisfied customer.

That's why John Deere has initiated a process to handle your questions or problems, should they arise. The following three steps will help guide you through the process.

### Step 1

#### Refer to your operator's manual

- A. It has many illustrations and detailed information on the safe and proper operation of your equipment.
- B. It gives troubleshooting procedures, and specification information.
- C. If your questions are not answered in the operator's manual, then go to Step 2.

### Step 2

#### Contact your dealer

- A. Your John Deere Servicing Dealer has the responsibility, authority, and ability to answer questions, resolve problems, and fulfill your parts and service needs.
- B. First, discuss your questions or problems with your dealer's trained parts and service staff.
- C. If the parts and service people are unable to resolve your problem, see the dealership manager or owner.
- D. If your questions or problems are not resolved by the dealer, then go to Step 3.

### Step 3

#### Call the John Deere Customer Communications Center

- A. Your John Deere Servicing Dealer is the most efficient source in addressing any concern, but if you are not able to resolve your problem after checking your operator's manual and contacting your dealer, call the Customer Communications Center.
- B. For prompt, effective service, please have the following ready before you call:
  - The name of the dealer with whom you've been working.
  - Number of hours on machine (if applicable).
  - Your 5-digit unit (UT) number and serial number which you recorded on the inside front cover of this manual.
- C. Then call 1-800-537-8233 (USA/Canada) and our advisor will work with your dealer to investigate your concern.

## **WORLDWIDE COMMERCIAL & CONSUMER EQUIPMENT DIVISION**

4401 Bland Road, Suite 200  
Raleigh, NC 27609

Phone 1-800-537-8233 (USA/Canada)

**[www.deere.com](http://www.deere.com)**

## Free Manuals Download Website

<http://myh66.com>

<http://usermanuals.us>

<http://www.somanuals.com>

<http://www.4manuals.cc>

<http://www.manual-lib.com>

<http://www.404manual.com>

<http://www.luxmanual.com>

<http://aubethermostatmanual.com>

Golf course search by state

<http://golfingnear.com>

Email search by domain

<http://emailbydomain.com>

Auto manuals search

<http://auto.somanuals.com>

TV manuals search

<http://tv.somanuals.com>