

JVC



ENGLISH

DVD/CD RECEIVER

KD-ADV7490/KD-DV7400

ESPAÑOL

RECEPTOR CON DVD/CD

KD-ADV7490/KD-DV7400

FRANÇAIS

RÉCEPTEUR DVD/CD

KD-ADV7490/KD-DV7400

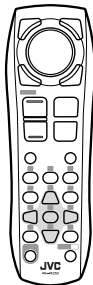
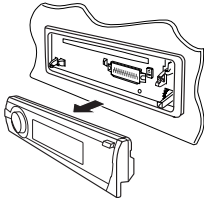

WMA MP3 WAV



Digital Out

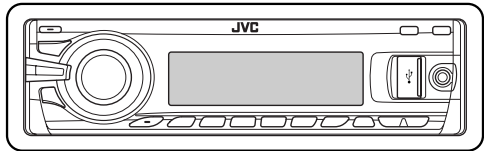

For canceling the display demonstration, see page 7.

Para cancelar la demostración en pantalla, consulte la página 7.

Pour annuler la démonstration des affichages, référez-vous à la page 7.

For installation and connections, refer to the separate manual.

Para la instalación y las conexiones, refiérase al manual separado.

Pour l'installation et les raccordements, se référer au manuel séparé.

For customer Use:

Enter below the Model No. and Serial No. which are located on the top or bottom of the cabinet. Retain this information for future reference.

Model No. _____

Serial No. _____

INSTRUCTIONS MANUAL DE INSTRUCCIONES MANUEL D'INSTRUCTIONS

GET0531-001A

[J]

Thank you for purchasing a JVC product.

Please read all instructions carefully before operation, to ensure your complete understanding and to obtain the best possible performance from the unit.

INFORMATION (For U.S.A.)

This equipment has been tested and found to comply with the limits for a Class B digital device, pursuant to Part 15 of the FCC Rules. These limits are designed to provide reasonable protection against harmful interference in a residential installation. This equipment generates, uses, and can radiate radio frequency energy and, if not installed and used in accordance with the instructions, may cause harmful interference to radio communications. However, there is no guarantee that interference will not occur in a particular installation. If this equipment does cause harmful interference to radio or television reception, which can be determined by turning the equipment off and on, the user is encouraged to try to correct the interference by one or more of the following measures:

- Reorient or relocate the receiving antenna.
- Increase the separation between the equipment and receiver.
- Connect the equipment into an outlet on a circuit different from that to which the receiver is connected.
- Consult the dealer or an experienced radio/TV technician for help.

Caution:

Changes or modifications not approved by JVC could void the user's authority to operate the equipment.

IMPORTANT FOR LASER PRODUCTS

1. CLASS 1 LASER PRODUCT
2. **CAUTION:** Do not open the top cover. There are no user serviceable parts inside the unit; leave all servicing to qualified service personnel.
3. **CAUTION:** (For U.S.A.) Visible and/or invisible class II laser radiation when open. Do not stare into beam. (For Canada) Visible and/or invisible class 1M laser radiation when open. Do not view directly with optical instruments.
4. REPRODUCTION OF LABEL: CAUTION LABEL, PLACED OUTSIDE THE UNIT.

| | | | | | |
|--|---|--|--|--|--|
| CAUTION VISIBLE AND/OR INVISIBLE CLASS 1M LASER RADIATION WHEN OPEN. DO NOT VIEW DIRECTLY WITH OPTICAL INSTRUMENTS. IEC60825-1:2001 (ENG) | ATTENTION RAYONNEMENT LASER VISIBLE ET/OU INVISIBLE DE CLASSE 1M UNE FOIS OUVERT. NE PAS REGARDER DIRECTEMENT AVEC DES INSTRUMENTS OPTIQUES. (FRA) | AVISO RADIACION LASER DE CLASE 1M VISIBLE Y/O INVISIBLE CUANDO ESTA ABIERTO. NO MIRAR DIRECTAMENTE CON INSTRUMENTAL OPTICO. (ESP) | WARNING SYNLIG OCH/ELLER ÖSYNLIG LASERSTRÅLNING, KLASS 1M, NÄR DENNA DEL ÄR ÖPPNAD. BETRÄKTA EJ STRÅLEN MED OPTISKA INSTRUMENT. (SWE) | 注意 ここを覗くと有害 及び/または不可視 のクラス1M レーザー放射が 出ます。 光学顕微鏡で観察 しないでください。 (JPN) | CAUTION VISIBLE AND/OR INVISIBLE CLASS II LASER RADIATION WHEN OPEN. DO NOT STARE INTO BEAM. FDA 21 CFR (ENG) |
|--|---|--|--|--|--|



[European Union only]

■ How to reset your unit

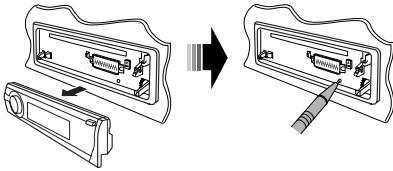

- Your preset adjustments will also be erased (except the registered Bluetooth device, see pages 26 and 27).

■ How to forcibly eject a disc

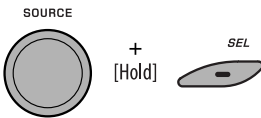

"Please Eject" appears on the display.

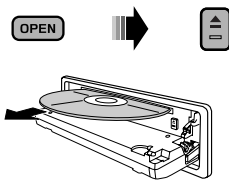

- Be careful not to drop the disc when it ejects.
- If this does not work, reset your unit.

Caution on volume setting:

Digital devices (CD/USB) produce very little noise compared with other sources. Lower the volume before playing these digital sources to avoid damaging the speakers by sudden increase of the output level.

Caution for DualDisc playback

The Non-DVD side of a "DualDisc" does not comply with the "Compact Disc Digital Audio" standard. Therefore, the use of Non-DVD side of a DualDisc on this product may not be recommended.

WARNINGS:

(To prevent accidents and damage)

- DO NOT install any unit or wire any cable in a location where;
 - it may obstruct the steering wheel and gearshift lever operations.
 - it may obstruct the operation of safety devices such as air bags.
 - it may obstruct visibility.
- DO NOT operate the unit while driving.
- If you need to operate the unit while driving, be sure to look around carefully.
- The driver must not watch the monitor while driving.

If the parking brake is not engaged, "DRIVER MUST NOT WATCH THE MONITOR WHILE DRIVING." appears on the monitor, and no playback picture will be shown.

- This warning appears only when the parking brake lead is connected to the parking brake system built in the car (refer to the Installation/Connection Manual).

For safety...

- Do not raise the volume level too much, as this will block outside sounds, making driving dangerous.
- Stop the car before performing any complicated operations.

Temperature inside the car...

If you have parked the car for a long time in hot or cold weather, wait until the temperature in the car becomes normal before operating the unit.

How to use the M MODE and SEL buttons

If you use M MODE or SEL (select), the display and some controls (such as the number buttons, ◀◀ ◻ ▶▶ ▶▶ buttons, ▲/▼ buttons, and the control dial) enter the corresponding control mode.

Ex.: When you press number button 1 after pressing M MODE, to operate the FM tuner.

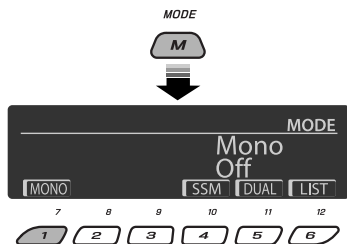

To use these controls for original functions, press M MODE again.

- However, pressing SEL makes the unit enters a different mode.
- Waiting for about 15 seconds (or 30 seconds for Bluetooth sources) without pressing any of these buttons will automatically cancels the control.

Caution:

If the temperature inside the car is below 0°C (32°F), the movement of animation and text scroll will be halted on the display to prevent the display from being blurred. **L.TEMP** appears on the display. When the temperature increases, and the operating temperature is resumed, these functions will start working again.

Indication language:

In this manual, English indications are used for purposes of explanation. You can select the indication language on the monitor on the "LANGUAGE" setting (see page 49).

Detaching the control panel

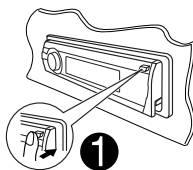

Avoid touching the connectors.

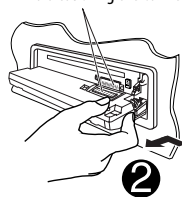

Attaching the control panel

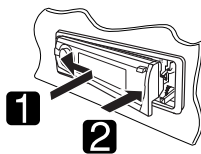

Opening and closing the control panel

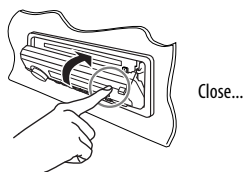
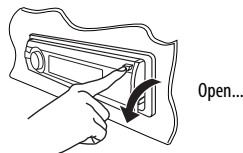

CONTENTS

INTRODUCTIONS

| | |
|--------------------------|---|
| Playable disc type | 6 |
| Preparation | 7 |

OPERATIONS

| | |
|--|----|
| Basic operations | 8 |
| • Using the control panel..... | 8 |
| • Using the remote controller (RM-RK252)..... | 9 |
| Listening to the radio..... | 12 |
| Disc operations..... | 14 |
| • Operations using the control panel..... | 15 |
| • Operations using the remote controller (RM-RK252)..... | 18 |
| Listening to the USB device..... | 24 |
| Dual Zone operations | 25 |

EXTERNAL DEVICES

| | |
|--|----|
| Listening to the Bluetooth® devices..... | 26 |
| • Using the Bluetooth cellular phone | 28 |
| • Using the Bluetooth audio player | 30 |
| Listening to the HD Radio™ Broadcast | 31 |
| Listening to the CD changer | 32 |
| Listening to the satellite radio | 33 |
| Listening to the iPod | 36 |
| Listening to the other external components | 40 |

SETTINGS

| | |
|-------------------------------------|----|
| Selecting a preset sound mode | 42 |
| General settings — PSM | 44 |
| Disc setup menu..... | 49 |
| Bluetooth settings | 51 |
| Title assignment | 52 |

REFERENCES

| | |
|----------------------------|----|
| Maintenance | 53 |
| More about this unit | 54 |
| Troubleshooting..... | 62 |
| Specifications..... | 68 |

Playable disc type

| Disc type | Recording format, file type, etc | Playable |
|---|--|----------|
| DVD | DVD Video (Region Code: 1) * ¹  | ✓OK |
| | DVD Audio | ✗NO |
| | DVD-ROM | |
| DVD Recordable/Rewritable (DVD-R/-RW *², +R/+RW *³) <ul style="list-style-type: none"> DVD Video: UDF bridge DVD-VR DivX/MPEG-1/MPEG-2/MP3/WMA/WAV: ISO 9660 level 1, level 2, Romeo, Joliet | DVD Video | ✓OK |
| | DVD-VR | |
| | DivX/MPEG1/MPEG2 | |
| | MP3/WMA/WAV | |
| | AAC | ✗NO |
| | JPEG/MPEG4 | |
| | DVD+VR | |
| | DVD-RAM | |
| Dual Disc | DVD side | ✓OK |
| | Non-DVD side | ✗NO |
| CD/VCD | Audio CD/CD Text (CD-DA)/DTS-CD * ⁴ | ✓OK |
| | VCD (Video CD) | |
| | SVCD (Super Video CD) | ✗NO |
| | CD-ROM | |
| | CD-I (CD-I Ready) | |
| CD Recordable/Rewritable (CD-R/-RW) <ul style="list-style-type: none"> ISO 9660 level 1, level 2, Romeo, Joliet | CD-DA | ✓OK |
| | DivX/MPEG1/MPEG2 | |
| | MP3/WMA/WAV | |
| | AAC | ✗NO |
| | JPEG/MPEG4 | |

*¹ If you insert a DVD Video disc of an incorrect Region Code, "REGION CODE ERROR" appears on the monitor.

*² DVD-R recorded in multi-border format is also playable (except for dual layer discs). DVD-RW dual layer discs are not playable.





*³ It is possible to play back finalized +R/+RW (Video format only) discs. +RW double layer discs are not playable.

*⁴ To reproduce DTS sound, use the DIGITAL OUT terminal (see also pages 50 and 60).

Preparation

Cancel the display demonstration and set the clock

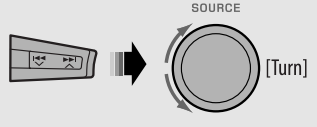
• See also pages 44 and 45.

| | | |
|---|--|---|
| 1 |  | Turn on the power. |
| 2 |  [Hold] | Enter the PSM settings. |
| 3 |  | Cancel the display demonstrations Select "Demo," then "Off." Set the clock Select "Clock Hr" (hour), then adjust the hour. Select "Clock Min" (minute), then adjust the minute. Select "24H/12H," then "24Hours" or "12Hours." |
| 4 |  | Finish the procedure. |

Changing the display information and pattern

When the power is turned off: Check the current clock time



Ex.: When tuner is selected as the source

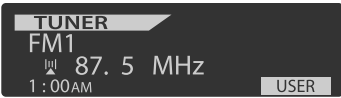

Source operation display

- If a station has been assigned a title, station title appears after about 5 seconds.
- To assign a title to a station, see page 52.

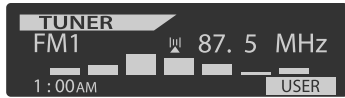

Audio level meter display
(see "LevelMeter" on page 44)

Basic operations

Using the control panel

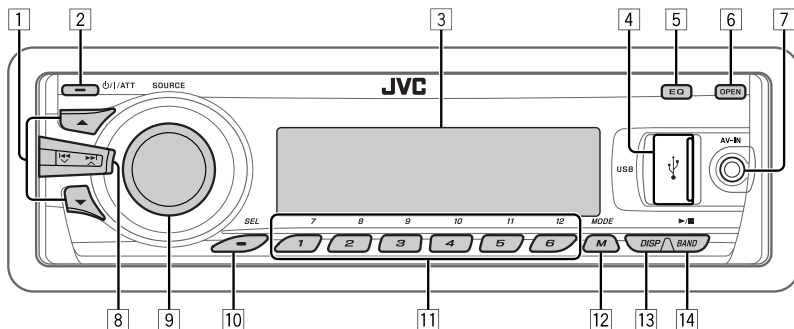

- 1 • **TUNER**: Select preset station.
- **HD RADIO**: Select channel.
- **SIRIUS/XM**: Select category.
- **DISC/USB/CD-CH**: Select title/program/playlist/folder.
- **USB-iPod**: Enter the main menu [Hold].
- **iPod**: Enter the main menu/Pause playback/Confirm selection.
- **BT-PHONE/BT-AUDIO**: Select a registered device.
- 2 • Turn on the power.
- Turn off the power [Hold].
- Attenuate the sound (if the power is on).
- 3 Display window
- 4 USB (Universal Serial Bus) input jack
- 5 Select the sound mode
- 6 Flip down the control panel.
 - To eject the disc, flip down the control panel then press ▲ on the unit.
- 7 AV-IN (video) input jack
- 8 • **TUNER/HD RADIO/SIRIUS/XM**: Search for station/channel.
- **DISC/USB/USB-iPod/CD-CH/iPod**: Select chapter/track.
- **BT-AUDIO**: Reverse skip/forward skip.
- 9 • Volume control [Turn].
- Select the source [Press]*1.
- 10 • Select/adjust the sound mode.
- Enter the PSM settings [Hold].
- 11 • **TUNER/SIRIUS/XM/HD RADIO**: Select preset station/channel.
- **DISC/USB/CD-CH**: Select chapter/title/program/folder/track/disc (for CD changer).
- **BT-PHONE**: Dial preset phone number*4.
- 12 • Enter functions mode.
- **BT-PHONE**: Activate Voice Dialing [Hold].
- 13 Change the display information and pattern.
- 14 • **TUNER/HD RADIO/SIRIUS/XM**: Select the bands.
- **DISC/USB/USB-iPod**: Start/pause playback.
- **BT-AUDIO**: Start/pause playback.

TUNER*2/HD RADIO*3 → SIRIUS*3/XM*3

→ DISC*3 → USB*3 (or USB-iPod)*3 →

CD-CH*3/iPod*3 (or EXT IN) → BT-PHONE*3

→ BT-AUDIO*3 → LINE IN → AV IN →

(back to the beginning)

*1 Holding SOURCE will enter the Bluetooth menu if a Bluetooth phone is connected.

*2 When the HD Radio tuner box is connected, the built-in tuner of this unit will be disable. To listen to the HD Radio broadcast, refer to "Listening to the radio" on page 12. For more features, see page 31.

*3 You cannot select these sources if they are not ready or not connected.

*4 For storing preset phone number, see page 30.

Using the remote controller (RM-RK252)

Installing the battery

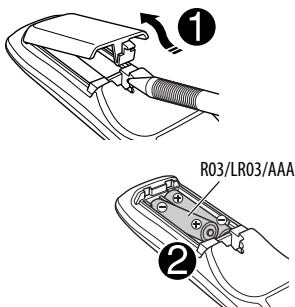

Insert the batteries into the remote controller by matching the polarity (+ and -) correctly.

Caution:

Battery shall not be exposed to excessive heat such as sunshine, fire, or the like.

If the effectiveness of the remote controller decreases, replace both batteries.

Before using the remote controller:

- Aim the remote controller directly at the remote sensor on the unit.
- DO NOT expose the remote sensor to bright light (direct sunlight or artificial lighting).

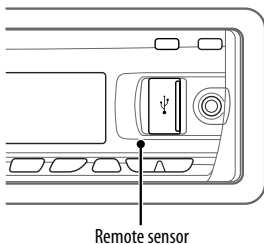

KD-ADV7490 is equipped with the steering wheel remote control function.

- See the Installation/Connection Manual (separate volume) for connection.

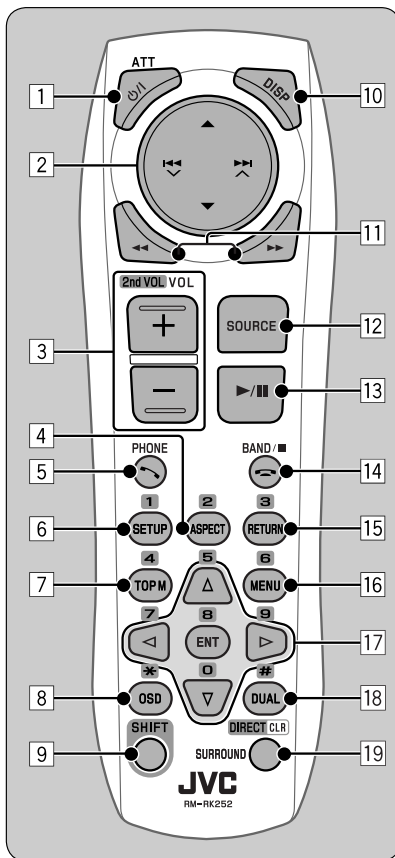

IMPORTANT:

If Dual Zone is activated (see page 25), the remote controller only functions for operating the DVD/CD player.

1 *1 **⏻/1 ATT button**

- Turns the power on if pressed briefly or attenuates the sound when the power is on.
- Turns the power off if pressed and held.

Continued on the next page

2 ▲/▼ buttons

- **TUNER:** Selects the preset stations.
- **HD RADIO:** Selects the multicast channel.
- **SIRIUS/XM:** Selects the categories.
- **DISC:**
 - DVD-Video: Selects the title.
 - DVD-VR: Selects the program/playlist.
 - DivX/MPEG Video/MP3/WMA/WAV: Selects the folders if included.
- **USB:**
 - DivX/MPEG Video/MP3/WMA/WAV: Selects the folders if included.
- **CD-CH:** Selects the folders if included.
- **IPOD:**
 - ▲: Enters the main menu (then ▲/▼/◀◀/▶▶/▶▶▶▶ work as menu selecting buttons.)
 - ▲: Returns to the previous menu.
 - ▼: Confirms the selection.
 - ▼: Pauses or resumes playback.

◀◀/▶▶/▶▶▶▶ buttons

- **TUNER/HD RADIO:**
 - Searches for stations automatically if pressed briefly.
 - Searches for stations manually if pressed and held.
 - **SIRIUS/XM:**
 - Changes the channels if pressed briefly.
 - Changes the channels rapidly if pressed and held.
 - **DISC/USB/USB-iPod/CD-CH:**
 - Reverse skip/forward skip if pressed briefly.
 - Reverse search/forward search if pressed and held.
 - **BT-AUDIO:** Reverse skip/forward skip if pressed briefly.
 - **IPOD:**
 - Reverse skip/forward skip if pressed briefly.
 - Reverse search/forward search if pressed and held.
- In menu selecting mode:
- Selects an item if pressed briefly. (Then, press ▼ to confirm the selection.)
 - Skips 10 items at a time if pressed and held.

3 VOL (volume) + / – buttons

- Adjusts the volume level.

2nd VOL (volume) buttons

- Adjust the volume level through the 2nd AUDIO OUT plug when pressed with SHIFT button (see page 25).

4 *2 ASPECT button

- Not applicable for this unit.

5 *1 ☞ PHONE button

- Answer incoming calls.
- Enters "Redial" menu when a Bluetooth phone is connected [Hold].

6 *2 SETUP button

- Enters disc setup menu (during stop).

7 *2 TOP M (menu) button

- DVD-Video/DivX: Shows the disc menu.
- DVD-VR: Shows the Original Program screen.
- VCD: Resumes PBC playback.
- **USB-iPod:** Enters the search mode menu (see page 38).

8 *2 OSD (on-screen display) button

- Shows the on-screen bar.

9 SHIFT button

- Functions with other buttons.

10 DISP (display) button

- Changes the display information.

11 ◀◀/▶▶ buttons

- DVD-Video: Slow motion playback (during pause).
- DVD-VR/VCD: Forward slow motion playback (during pause).
- **DISC/USB/USB-iPod:** Reverse search/forward search.

12 *1 SOURCE button

- Selects the source.

- 13 ▶ (play) / || (pause) **button**
 - **DISC/USB/USB-iPod/BT-AUDIO:** Starts/pauses playback.

- 14 ⏪ (end call) **button**
 - Ends the call.

BAND/■ (stop) buttons

- **TUNER/SIRIUS/XM/HD RADIO:** Selects the bands.
- **DISC/USB/USB-iPod/BT-AUDIO:** Stops playback.

- 15*2 **RETURN button**
 - **VCD:** Returns to the PBC menu.
 - **USB-iPod:** Returns to Control Screen.

- 16*2 **MENU button**
 - **DVD-Video/DivX:** Shows the disc menu.
 - **DVD-VR:** Shows the Playlist screen.
 - **VCD:** Resumes PBC playback.
 - **USB-iPod:** Enters the search mode menu (see page 38).

- 17*2 △/▽ **buttons**
 - **DVD-Video:** Makes selection/settings.
 - **CD-CH:** Changes discs in the magazine.

◀/▶ buttons

- **DVD-Video:** Makes selection/settings.
- **DivX/MPEG Video:** Skips back or forward by about five minutes.

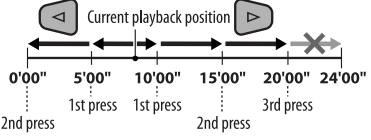

ENT (enter) button

- Confirms selection.

- 18*2 **DUAL button**
 - Activates or deactivates Dual Zone.

- 19 **SURROUND button**
 - Not applicable for this unit.

DIRECT button

- **DISC/USB:** Enters direct search mode for chapter/title/program/playlist/folder/track when pressed with SHIFT button (see page 18 for details).





CLR (clear) button

- **DISC/USB:** Erases the misentry when pressed with SHIFT button.

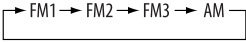

*1 When Dual Zone is activated, these buttons cannot be used.

- *2 Functions as number buttons/* (asterisk)/# (hash) when pressed with SHIFT button.
 - **TUNER/HD RADIO/SIRIUS/XM:** Selects the preset stations/channels (1 – 6).
 - **DISC:** Enters chapter/title/program/playlist/folder/track number after entering search mode by pressing SHIFT and DIRECT (see page 18 for details).

Listening to the radio

| | | |
|---|---|--|
| 1 |  | Select "TUNER." |
| 2 |  | Select the bands.  |
| 3 |  | Search for a station to listen—Auto Search. Manual Search: Hold either one of the buttons until "M" lights up on the display, then press it repeatedly. <ul style="list-style-type: none"> When receiving an FM stereo broadcast with sufficient signal strength, ST lights up on the display. |

When an FM stereo broadcast is hard to receive

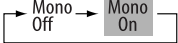
- 
- 

Reception improves, but stereo effect will be lost.

 - MO** lights up on the display.

3 Exit from the setting.



FM station automatic presetting —SSM (Strong-station Sequential Memory)

You can preset up to six stations for each band.

1 While listening to a station...



- 



- 

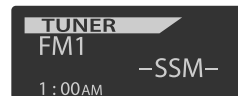

Local FM stations with the strongest signals are searched and stored automatically in the selected FM band.

- If an HD Radio tuner box is connected, you can also search and store the AM station automatically.

Manual presetting

Ex.: Storing FM station of 92.5 MHz into preset number 4 of the FM1 band.

Using the number buttons

1 → FM1 → FM2 → FM3 → AM

2 **TUNER**
FM1
92.5 MHz
1:00 AM

3 [Hold] **TUNER**
FM1 P4
92.5 MHz
1:00 AM
Preset number flashes for a while.

Using the Preset Station list

• When **BACK** is shown on the display, you can move back to the previous screen by pressing number button 3.

- 1** Follow steps 1 and 2 of "Using the number buttons" above.
- By holding / , the Preset Station List will also appear (go to step 4).

2 **MODE**

3 Display the Preset Station List.

LIST → **ENTER**

→

FM1
① 87.5
② 89.9
③ 97.9
CHANGE MEMO BACK

4 Select the preset number you want to store into.

105.9
④ 105.9
⑤ 107.9
⑥ 87.5
CHANGE MEMO BACK

- You can move to the lists of the other FM bands by pressing number button 5 () or 6 () repeatedly.

5 Store the station.

MEMO

TUNER
FM1 P4
92.5 MHz
1:00 AM

Listening to the preset station on the Preset Station List

- 1** Display the Preset Station List, then select the preset station you want to listen to.
- 2** Change to the selected station.

CHANGE

Disc operations

Before performing any operations...



Turn on the monitor to watch the playback picture. If you turn on the monitor, you can also control playback of other discs by referring to the monitor screen. (See pages 20 – 23.)

The disc type is automatically detected, and playback starts automatically (for DVD: automatic start depends on its internal program).

If the current disc does not have any disc menu, all tracks will be played repeatedly until you change the source or eject the disc.

If “” appears on the monitor when pressing a button, the unit cannot accept the operation you have tried to do.

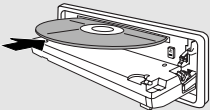
- In some cases, without showing “,” operations will not be accepted.

| | | |
|---|---|--|
| 1 |  | Open the control panel. Make sure to detach the USB device before opening the control panel, as it might block the opening mechanism. <ul style="list-style-type: none"> • To detach the USB device, see page 24. |
| 2 |  | Insert the disc. Playback starts automatically. |
| 3 |  | Start playback if necessary. |

To stop play and eject the disc



- Press SOURCE to listen to another playback source.



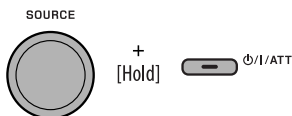





Prohibiting disc ejection



To cancel the prohibition, repeat the same procedure.

Operations using the control panel

Pressing (or holding) the following buttons allows you to...

| Disc type |  |  |  (Number buttons)*3 |
|---|---|---|---|
|  DVD Video | [Press] Select chapter [Hold] Reverse/fast-forward chapter*1 | Select title | During stop: Locate title During play/pause: Locate chapter |
|  DVD VR | [Press] Select chapter [Hold] Reverse/fast-forward chapter*1 | Select program number/ playlist number | During stop: Locate program During play/pause: Locate chapter |
|  DivX/ MPEG | [Press] Select track [Hold] Reverse/fast-forward track*2 | Select folder | Locate particular folder directly |
|  VCD | [Press] Select track [Hold] Reverse/fast-forward track*1 | — | Locate particular track directly (PBC not in use) |
|  MP3/ WMA/WAV | [Press] Select track [Hold] Reverse/fast-forward track*1 | Select folder | Locate particular folder directly |
|  CD | [Press] Select track [Hold] Reverse/fast-forward track*1 | — | Locate particular track directly |









*1 Search speed: $\times 2 \Rightarrow \times 10$

*2 Search speed: $\Rightarrow 1 \Rightarrow \Rightarrow 2$

*3 Press to select number 1 to 6; hold to select number 7 to 12.

Continued on the next page

After pressing M MODE, press the following buttons to...

| Disc type |  |  |  |
|---|---|--|--|
|  DVD Video | Skip 10 chapters (during play or pause) | Repeat Chapter: Repeat current chapter Repeat Title: Repeat current title | — |
|  DVD VR | Skip 10 chapters (during play or pause) | Repeat Chapter: Repeat current chapter Repeat Program: Repeat current program (not available for Playlist Playback) | — |
|  DivX/MPEG | Skip 10 tracks (within the same folder) | Repeat Track: Repeat current track Repeat Folder: Repeat current folder | Random Folder: Randomly play all tracks of current folder, then tracks of next folders Random All: Randomly play all tracks |
|  VCD | Skip 10 tracks (PBC not in use) | Repeat Track: Repeat current track (PBC not in use) | Random All: Randomly play all tracks (PBC not in use) |
|  MP3/WMA/WAV | Skip 10 tracks (within the same folder) | Repeat Track: Repeat current track Repeat Folder: Repeat current folder | Random Folder: Randomly play all tracks of current folder, then tracks of next folders Random All: Randomly play all tracks |
|  CD | Skip 10 tracks | Repeat Track: Repeat current track | Random All: Randomly play all tracks |

- You can also cancel the playback mode by selecting "Off" or press number button 4 ().

■ Selecting a folder/track on the list (only for MP3/WMA/WAV file)

- When [BACK] is shown on the display, you can move back to the previous screen by pressing number button 3.

1 MODE



2 Select "LIST."



3 Select the list type.

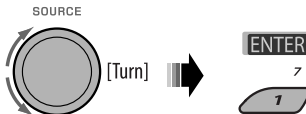

Folder ↔ File

4 Select an item.



Ex.: When "File" is selected in step 3

- You can move to the other lists by pressing number button 5 (←) or 6 (→) repeatedly.

5 Change to the selected item.

- Ⓐ If File List is selected

[CHANGE] The list disappears and playback starts.









- Ⓑ If Folder List is selected



- If the current folder is selected, File List appears, then repeat steps 4 and 5 Ⓐ to start playback.
- If another folder is selected, playback starts from the 1st file of the selected folder.

Operations using the remote controller (RM-RK252)

| Disc / Button | DVD Video / DVD VR | DivX/MPEG |
|---|---|---|
|  | Stop play | Stop play |
|  | Start play/Pause (if pressed during play) | Start play/Pause (if pressed during play) |
|  | <ul style="list-style-type: none"> Reverse/forward chapter search*¹ (No sound can be heard.) Slow motion*² during pause (No sound can be heard.) * DVD-VR: Reverse slow motion does not work. | Reverse/forward track search* ⁴ (No sound can be heard.) |
|  | [Press] Select chapter (during play or pause) [Hold] Reverse/fast-forward chapter search* ³ | [Press] Select track (during play or pause) [Hold] Reverse/fast-forward track search* ⁵ (No sound can be heard.) |
|  | <ul style="list-style-type: none"> DVD-Video: Select title (during play or pause) DVD-VR: Select program/playlist (during play or pause) | Select folder |
|  | — | <ul style="list-style-type: none"> Skip back or forward the scenes by about five minutes Select chapter |

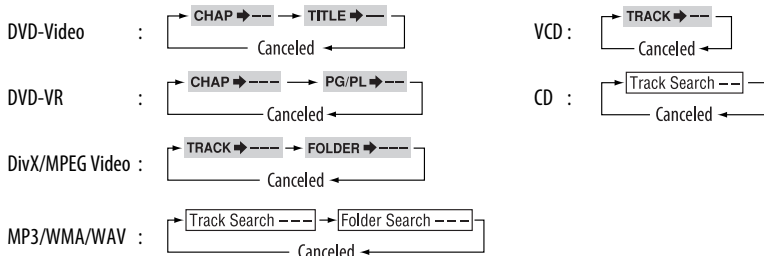

To search for chapter/title/program/playlist/folder/track directly (DVD/DivX/MPEG Video/VCD/MP3/WMA/WAV/CD)

① While holding SHIFT, press DIRECT repeatedly to select the desired search mode.



② While holding SHIFT, press the number buttons (0 – 9) to enter the desired number.

③ Press ENT (enter) to confirm.

|  |  |  |
|--|---|---|
| Stop play | Stop play | Stop play |
| Start play/Pause (if pressed during play) | Start play/Pause (if pressed during play) | Start play/Pause (if pressed during play) |
| Reverse/forward track search* ¹ • Forward slow motion* ² during pause. (No sound can be heard.) * Reverse slow motion does not work. | Reverse/forward track search* ¹ | Reverse/forward track search* ¹ |
| [Press] Select track (during play or pause) [Hold] Reverse/fast-forward track search* ³ (No sound can be heard.) | [Press] Select track (during play or pause) [Hold] Reverse/fast-forward track search* ³ | [Press] Select track (during play or pause) [Hold] Reverse/fast-forward track search* ³ |
| — | Select folder | — |
| — | — | — |

- For DivX/MPEG Video/MP3/WMA/WAV, track is searched within the same folder.
- To erase a misentry, press CLR (clear) while holding SHIFT.
- To return to the previous screen, press RETURN.

*¹ Search speed: ×2 ⇒ ×5 ⇒ ×10 ⇒ ×20 ⇒ ×60

*² Slow motion speed:  ⇒  ⇒  ⇒  ⇒ 

*³ Search speed: ×2 ⇒ ×10

*⁴ Search speed:  ⇒  ⇒ 

*⁵ Search speed:  ⇒ 

Continued on the next page

Using menu driven features... (DVD-Video/ DVD-VR)

- 1 Press TOP M/MENU to enter the menu screen.
- 2 Press $\Delta/\nabla/\leftarrow/\rightarrow$ to select an item you want to start play.

3 Press ENT (enter) to confirm.

* Not applicable for DVD-VR.

Canceling the PBC playback... (VCD)

- 1 During stop, press DIRECT while holding SHIFT.
 - 2 Hold SHIFT, then press the number buttons (0 – 9) to enter the desired number.
 - 3 Press ENT (enter) to confirm.
- To resume PBC, press TOP M/MENU.

Operations using the on-screen bar

(DVD/DVD-VR/DivX/MPEG Video/VCD)

These operations are possible on the monitor using the remote controller.

1 Show the on-screen bar (see page 21).

 (twice)

2 Select an item.

3 Make a selection.

If pop-up menu appears...

- To cancel pop-up menu, press RETURN.
- For entering time/numbers, see the following.

Entering time/numbers

Press Δ/∇ to change the number, then press \leftarrow/\rightarrow to move to the next entry.

- Each time you press Δ/∇ , the number increases/decreases by one value.
- After entering the numbers, press ENT (enter).
- It is not required to enter the zero and trailing zeros (the last two digits in the example below).

Ex.: Time search

DVD: _: _: _ (Ex.: 1:02:00)

Press Δ once, then \rightarrow twice to go to the third entry, Δ twice, then press ENT (enter).

To remove the on-screen bar



On-screen bar

Ex.: DVD-Video

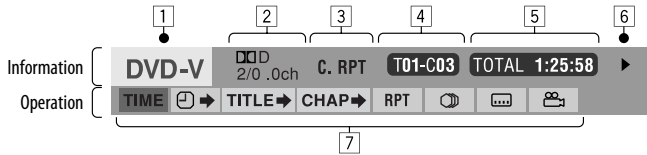

- 1 Disc type
- 2 • DVD-Video/DTS-CD: Audio signal format type and channel
• VCD:PBC
- 3 Playback mode*1
DVD-Video: **T. RPT:** Title repeat
C. RPT: Chapter repeat
DVD-VR: **C. RPT:** Chapter repeat
PG. RPT: Program repeat
DivX/MPEG Video: **T. RPT:** Track repeat
F. RPT: Folder repeat
F. RND: Folder random
A. RND: All random
VCD*2: **T. RPT:** Track repeat
A. RND: All random

- 4 Playback information
T01-C03 Current title/chapter
PG001 C002 Current program/chapter
PL001 C002 Current playlist/chapter
TRACK 01 Current track
F001-T001 Current folder/track

- 5 Time indication
TOTAL Elapsed playing time of the disc (For DVD-Video/DVD-VR, elapsed playing time of the current title/program/playlist.)
T. REM DVD-Video/DVD-VR: Remaining title/program/playlist time
VCD: Remaining disc time
TIME Elapsed playing time of the current chapter/track*3
REM Remaining time of the current chapter/track*3

- 6 Playback status
▶ Play
▶▶ / ◀◀ Forward/reverse search
▶▶ / ◀◀ Forward/reverse slow-motion
⏸ Pause
■ Stop
- 7 Operation icons
TIME Change time indication (see 5)
⏮▶ Time Search (Enter the elapsed playing time of the current title/program/playlist or of the disc.)
TITLE▶ Title Search (by its number)
CHAP▶ Chapter Search (by its number)
TRACK▶ Track Search (by its number)
🔊 Change the audio language or audio channel
🗣 Change or turn off the subtitle language
📺 Change the view angle
RPT Repeat play*1
RND Random play*1

*1 For repeat play/random play, see also page 16.

*2 While PBC is not in use.

*3 Not applicable for DVD-VR.

Operations using the control screen

(DivX/MPEG Video/MP3/WMA/WAV/CD)

These operations are possible on the monitor using the remote controller.

1 Show the control screen.

DivX/MPEG Video: Press **■** during play.

MP3/WMA/WAV/CD: Automatically appear during play.

2 Select "Folder" column or "Track" column (except for CD).



3 Select a folder or track.



4 Start playback.

DivX/MPEG Video: Press ENT (enter) or **▶/⏏**.

MP3/WMA/WAV/CD: Playback starts automatically.

Control screen

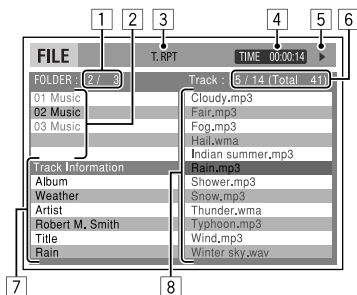

Ex.: MP3/WMA/WAV disc

- 1 Current folder number/total folder number
- 2 Folder list with the current folder selected
- 3 Selected playback mode
- 4 Elapsed playing time of the current track
- 5 Operation mode icon (▶, ■, ⏏, ⏩, ⏪)
- 6 Current track number/total number of tracks in the current folder (total number of tracks on the disc)

- 7 Track information
- 8 Track list with the current track selected

To select a playback mode

- 1 While control screen is displayed...

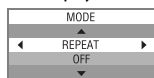

Playback mode selection screen appears on the folder list section of the control screen.

- 2 Select a playback mode.



- 3 Select an item.



REPEAT:

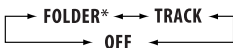

RANDOM:

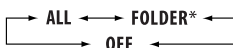

| Mode | Playback functions |
|-----------------------------------|---|
| F. RPT (folder repeat): | Repeat current folder |
| T. RPT (track repeat): | Repeat current track |
| A. RND (all random): | Randomly play all tracks |
| F. RND (folder random): | Randomly play all tracks of current folder, then tracks of next folders |

- 4 Confirm the selection.



* Not selectable for CD.

Operations using the list screen

(DVD-VR/DivX/MPEG Video/MP3/WMA/WAV)

These operations are possible on the monitor using the remote controller.

List screen (DivX/MPEG Video/MP3/WMA/WAV)

Before playing, you can display the folder list/track list to confirm the contents and start playing a track.

1 Display the folder list while stop.



2 Select an item from the folder list.

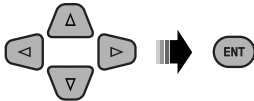

- Track list of the selected folder appears.
- To go back to the folder list, press RETURN.

3 Select a track to start playing.

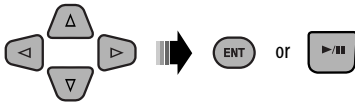

- MP3/WMA/WAV: Control screen appears (see page 22).

| | | |
|-----------------|----------------|------------|
| 1 | 2 | 3 |
| Folder: 153/240 | Track: 154/198 | Page: 4/ 6 |
| fol130 | fol140 | fol150 |
| fol131 | fol141 | fol151 |
| fol132 | fol142 | fol152 |
| fol133 | fol143 | fol153 |
| fol134 | fol144 | fol154 |
| fol135 | fol145 | fol155 |
| fol136 | fol146 | fol156 |
| fol137 | fol147 | fol157 |
| fol138 | fol148 | fol158 |
| fol139 | fol149 | fol159 |
| | | fol160 |
| | | fol161 |
| | | fol162 |
| | | fol163 |
| | | fol164 |
| | | fol165 |
| | | fol166 |
| | | fol167 |
| | | fol168 |
| | | fol169 |
| | | 4 |

Ex.: Folder list

- 1 Current folder number/total folder number
- 2 Current track number/total number of tracks in the current folder

- 3 Current page/total number of the pages included in the list
- 4 Current folder/track (highlighted bar)

List screen (DVD-VR)

You can use ORIGINAL PROGRAM or PLAY LIST screen anytime while playing DVD-VR with its data recorded.

- 1 Select a list screen.

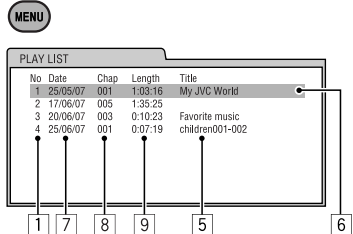
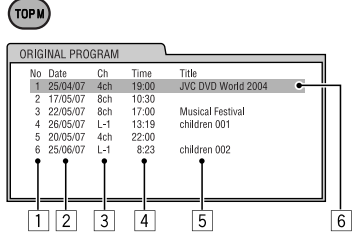

- 1 Program/playlist number
- 2 Recording date
- 3 Recording source (TV station, the input terminal of the recording equipment, etc.)
- 4 Start time of recording
- 5 Title of the program/playlist*
- 6 Current selection (highlighted bar)
- 7 Creating date of playlist
- 8 Number of chapters
- 9 Playback time

* The title of the original program or playlist may not be displayed depending on the recording equipment.

- 2 Select an item from the list.

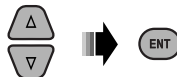

Listening to the USB device

You can connect a USB mass storage class device such as a USB memory, portable HDD, etc. to the unit.

- You can also connect an Apple iPod to the USB input jack. For details of the operations, see pages 36 – 40.

This unit can play DivX/MPEG Video/MP3/WMA/WAV tracks stored in a USB device.

All tracks will be played repeatedly until you change the source or detach the USB device.

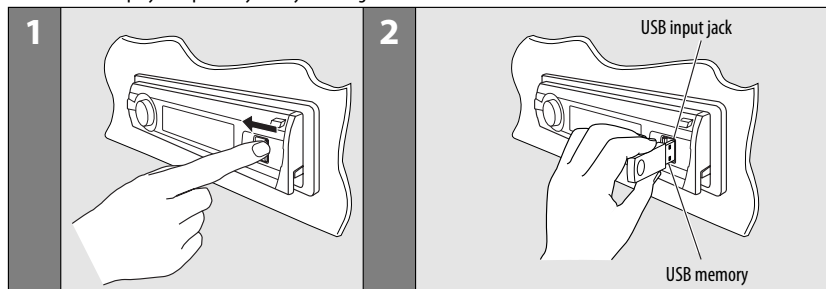

Turn on the monitor to watch the playback picture if you play back a DivX/MPEG file. You can also control playback by referring to the monitor screen. (See also pages 20 – 23.)

- See pages 18 – 23 for operation using the remote controller.
- See pages 49 and 50 for more settings.

If “⊘” appears on the monitor when pressing a button, the unit cannot accept the operation you have tried to do.

- In some cases, without showing “⊘,” operations will not be accepted.

If a USB device has been attached...

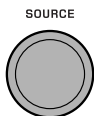

Playback starts from where it has been stopped previously.

- If a different USB device is currently attached, playback starts from the beginning.

To stop play and detach the USB device

Straightly pull it out from the unit.

- Press SOURCE to listen to another playback source.

You can operate the USB device in the same way you operate the files on a disc. (See pages 15 – 23.)

- You cannot select “USB” when Dual Zone is in use (see page 25).

Cautions:



- Avoid using the USB device if it might hinder your safety driving.
- Do not pull out and attach the USB device repeatedly while “Reading” is shown on the display.
- Do not start the car engine if a USB device is connected.
- This unit may not be able to play the files depending on the type of USB device.
- Operation and power supply may not work as intended for some USB devices.
- You cannot connect a computer to the USB input terminal of the unit.
- Make sure all important data has been backed up to avoid losing the data.
- Do not leave a USB device in the car, expose to direct sunlight, or high temperature to avoid deformation or cause damages to the device.
- Some USB devices may not work immediately after you turn on the power.
- For more details about USB operations, see pages 55 and 56.

Dual Zone operations

You can enjoy disc playback on the external monitor connected to the VIDEO output terminal and 2nd AUDIO OUT plugs while listening to any source (other than "AM" and "USB") through the speakers.

- You cannot select "AM" or "USB" as the source when Dual Zone is activated.
- When Dual Zone is in use, you can only operate the DVD/CD player using the remote controller. For operations, see pages 18 – 23.

These operations are possible on the monitor using the remote controller.

| | | |
|---|---|---|
| 1 |  | <p>Activate Dual Zone.</p> <ul style="list-style-type: none"> • DUAL indicator lights up on the display. <p>The main source automatically changes to "DISC." To select a different source (main source) to listen through the speakers, press SOURCE on the <u>control panel</u>.</p> <ul style="list-style-type: none"> • By using the buttons on the control panel, you can operate the newly selected source without affecting Dual Zone operations. |
| 2 |  | <p>Adjust the volume through the 2nd AUDIO OUT plug.</p> |
| 3 | — | <p>Operate the DVD/CD player using the remote controller by referring to the monitor screen.</p> |

To cancel Dual Zone operations



- DUAL indicator goes off.

On the control panel:



- 2 Enter Dual Zone settings.
Activate or deactivate Dual Zone.



- The source automatically changes to "DISC" when Dual Zone is activated.

Listening to the Bluetooth® devices

For Bluetooth operations, it is required to connect the **Bluetooth Adapter (KS-BTA200)** to the CD changer jack on the rear of this unit.

- Refer also to the instructions supplied with the Bluetooth adapter and the Bluetooth device.
- Refer to the list (included in the box) to check the countries where you may use the Bluetooth® function.

To use a Bluetooth device through the unit ("BT-PHONE" and "BT-AUDIO") for the first time, you need to establish Bluetooth wireless connection between the unit and the device.

- Once the connection is established, it is registered in the unit even if you reset your unit. Up to five devices can be registered in total.
- Only one device can be connected at a time for each source ("BT-PHONE" and "BT-AUDIO").

■ Registering a Bluetooth device

Registration (Pairing) methods

Use either of the following items in the Bluetooth menu to register and establish the connection with a device.

- Select "BT-PHONE" or "BT-AUDIO" as the source to operate the Bluetooth menu.

| | |
|---------------|--|
| Open | Make the unit ready to establish a new Bluetooth connection. Connection is established by operating the Bluetooth device. |
| Search | Make the unit ready to establish a new Bluetooth connection. Connection is established by operating the unit. |

- When **BACK** is shown on the display, you can move back to the previous screen by pressing number button 3.

Registering using "Open"

Preparation: Operate the device to turn on its Bluetooth function.

1 Select "BT-PHONE" or "BT-AUDIO."

SOURCE



2 Select "New."



3 Enter setting menu.

MODE



4 Select "Open."



5 Enter a PIN (Personal Identification Number) code to the unit.

- You can enter any number you like (1-digit to 16-digit number). [Initial: 0000]
- To enter a PIN code less than 4-digit, firstly delete the initial PIN code (0000) by pressing number button 5 (**CLEAR**).

* Some devices have their own PIN code. Enter the specified PIN code to the unit.

- 1 Move to the next (or previous) number position.



- 2 Select a number or blank space.

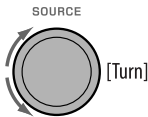

- 3 Repeat steps 1 and 2 until you finish entering a PIN code.
- 4 Confirm the entry.

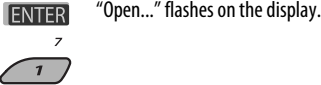

6 Use the Bluetooth device to search and connect.

On the device to be connected, enter the same PIN code you have just entered for this unit. "Connected (and device name)" appears on the display. Now connection is established and you can use the device through the unit.

The device remains registered even after you disconnect the device. Use "Connect" (or activate "Auto Connect") to connect the same device from next time on. (See the following and page 51.)

Connecting a device

Perform steps 1 – 3 on page 26, then...

- 1 • Select "Search" to search for available devices.
 - The unit searches and displays the list of the available devices.
 - If no available device is detected, "Device not found" appears.
- Select "Special" to connect a special device.
 - The unit displays the list of the preset devices.



- 2 Select a device you want to connect.



- 3 • For available devices...

- 1 Enter the specific PIN code of the device to the unit. Refer to the instructions supplied with the device to check the PIN code.
- 2 Use the Bluetooth device to connect. Now connection is established and you can use the device through the unit.

- For special device...

Use "Open" or "Search" to connect.

Connecting/disconnecting/deleting a registered device

- 1 Select "BT-PHONE" or "BT-AUDIO."

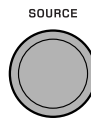

- 2 Select a registered device you want to connect/disconnect/delete.



- 3 Enter setting menu.



- 4 • Select "Connect" or "Disconnect" to connect/disconnect the selected device.

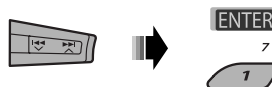

Continued on the next page



- Select "Delete," then confirm the selection.



Press number button 3 to select "No" or return to the previous screen.

You can set the unit to connect the Bluetooth device automatically when the unit is turned on. (See "Auto Connect" on page 51.)

Using the Bluetooth cellular phone

| | | |
|---|---|---|
| 1 |  | Select "BT-PHONE." |
| 2 |  | Enter Bluetooth menu. |
| 3 | — | Establish the connection with a device, then make a call (or settings using the Bluetooth menu). (See pages 29 and 51.) |

When a call comes in....

The source is automatically changed to "BT-PHONE."

When "Auto Answer" is activated....

The unit answers the incoming calls automatically, see page 51.

- When "Auto Answer" is deactivated, press any button (except ϕ /ATT/control dial) to answer the incoming call.

To end the call

Hold any button (except ϕ /ATT/control dial).

- You can adjust the microphone volume level (see page 51).

When a text message comes in....

If the cellular phone is compatible with Text Message (notified through JVC Bluetooth adapter) and "Message Info" is set to "Auto" (see page 51), the unit rings and "Received Message" appears on the display to inform you of the message arrival.

Making a call

You can make a call using one of the Dial Menu items.

- When **BACK** is shown on the display, you can move back to the previous screen by pressing number 3.

1 Select "BT-PHONE."

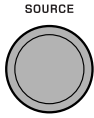

2 Enter setting menu.



3 Select "Dial Menu."

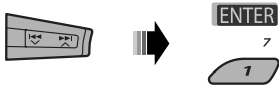

4 Select the method to make a call.

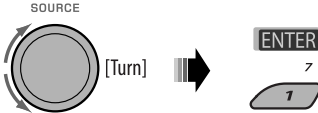

- **Redial***: Shows the list of the phone numbers you have dialed. Go to the following step.
- **Received***: Shows the list of the received calls. Go to the following step.
- **Phonebook***: Shows the phone book of the connected cellular phone. Go to the following step.
- **Missed***: Shows the list of the missed calls. Go to the following step.
- **Number**: Shows the phone number entry screen. See "How to enter phone number" on the right column.
- **Voice Dial** (Only accessible when the connected cellular phone has the voice recognition system): Speak the name (registered words) you want to call.

* **Displayed only when your cellular phone is equipped with these functions.**

- If not displayed, try to transfer the phone book memory of the cellular phone to this unit. (Refer to the instruction manual supplied with your cellular phone.)
- With some cellular phones, the phone book memory is transferred automatically.

5 Select the name/phone number you want to call.



How to enter phone number

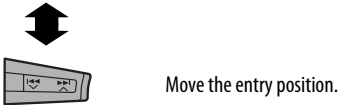
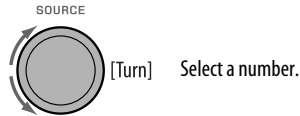

Continued on the next page

Using voice command

- 1** **MODE** "Say..." appears on the display.



- 2** **Speak the name (registered words) you want to call.**

- You can also use voice command from the Dial Menu. Select "Voice Dial" from the Dial Menu.
- If your cellular phone does not support the voice recognition system, "Error" appears on the display.

■ Presetting the phone number

You can preset up to six phone numbers.

- When **BACK** is shown on the display, you can move back to the previous screen by pressing number button 3.

- 1** **Display the phone number you want to preset by using one of the "Dial Menu" items.**

- 2** **Select a phone number.**



You can also enter a new phone number (see also "How to enter phone number" on page 29) to store.

- 3** **Select a preset number to store.**

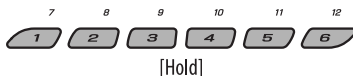

To call a preset number

While in Bluetooth phone....



Using the Bluetooth audio player

- Operations and display indications differ depending on their availability on the connected audio player.

| | |
|------------|--|
| SOURCE | <p>Select "BT-AUDIO."</p> <p>If playback does not start automatically, operate the Bluetooth audio player to start playback.</p> <ul style="list-style-type: none"> If playback does not pause when you change the source, operate the Bluetooth audio player to pause playback. |
|------------|--|

| | |
|----------|----------------------------------|
| | Reverse skip/forward skip |
| | Start/pause playback |
| MODE | Enter setting menu (Device list) |

- Refer also to pages 27 and 28 for connecting/disconnecting/deleting a registered device.

Bluetooth Information:

If you wish to receive more information about Bluetooth, visit the following JVC web site: <<http://www.jvc-victor.co.jp/english/car/>>.

Listening to the HD Radio™ Broadcast

Before operating, connect **HD Radio tuner box**, KT-HD300 (separately purchased) to the CD changer jack on the rear of the unit.

What is HD Radio Technology?

HD Radio Technology can deliver high-quality digital sound—AM digital will have FM-like quality (in stereo) and FM digital will have CD-like quality—with static-free and clear reception. Furthermore, stations can offer text and data, such as artist names and song titles.

- When the HD Radio tuner box is connected, it can also receive conventional analog broadcasts.
- Many HD Radio stations also offer more than one channel of programming. This service is called multicasting.
- To find HD Radio stations in your area, visit www.hdradio.com <<http://www.hdradio.com/>>.

Refer also to pages 12 and 13 for basic radio operations.

When receiving an HD Radio station...

Station Call Sign appears.



When receiving HD Radio multicast channels...

First four letters of Call Sign Channel number



Select your desired channel.

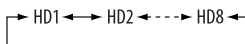

Searching for HD Radio stations only

- 1 MODE
- 2



Changing HD Radio reception mode

While receiving an HD Radio broadcast, the unit tunes to digital or analog audio automatically due to the receiving condition.

1 While listening to an HD Radio station...



- 2 B
 Auto → Digital → Analog
AT DIGI ANA

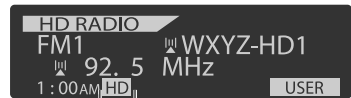

- [Lights up] When holding the digital reception
- [Flashes] When holding the analog reception

Auto: [Initial] Switch between digital and analog audio automatically

Digital: Tuning to digital audio only

Analog: Tuning to analog audio only



- If no sound can be heard from the selected setting, change the setting to "Analog" or "Digital."
- The setting automatically changes to "Auto" if you tuned in to or change to another station, or if you turned off the power.
- This setting cannot take effect for the conventional FM/AM stations.
- If the radio station forces the reception mode to digital or analog, the DIGI or ANA indicator lights up.



Listening to the CD changer

It is recommended to use a JVC MP3-compatible CD changer with your unit. You can connect a CD changer to the CD changer jack on the rear of the unit.

- You can only play conventional CDs (including CD Text) and MP3 discs.

Preparation: Make sure "Changer" is selected for the external input setting, see page 46.

| | | |
|----------|---|--|
| 1 |  | Select "CD-CH." |
| 2 |  | Select a disc to start playing. [Press] For selecting disc number 1 – 6. [Hold] For selecting disc number 7 – 12. |

| | |
|---|---|
|  | [Press] Select track [Hold] Reverse/fast-forward track |
|  * | MP3: Select folders |



* By holding either one of the buttons, you can display the Disc List (see page 17).

To select a disc/folder/track on the list

See "Selecting a folder/track on the list (only for MP3/WMA/WAV file)" on page 17.

Select "Disc" in step 3 to display the Disc List of the CD changer.

After pressing M MODE, press the following buttons to...

| | |
|---|--|
|  | Skip 10 tracks MP3: Within the same folder |
|  | Repeat Track: Repeat current track Repeat Folder: MP3: Repeat all tracks of current folder Repeat Disc: Repeat all tracks of the current disc |
|  | Random Folder: MP3: Randomly play all tracks of the current folder, then tracks of the next folder Random Disc: Randomly play all tracks of current disc Random All: Randomly play all tracks of the discs in the magazine |

- You can also cancel the playback mode by selecting "Off" or press number button 4 ().

Listening to the satellite radio

Before operating, connect either one of the following (separately purchased) to the CD changer jack on the rear of this unit.

- **JVC SIRIUS Satellite radio interface**, KS-SRA100, for listening to the SIRIUS Satellite radio.
- **JVC Smart Digital Adapter**, XMDJVC100, for listening to the XM Satellite radio.

GCI (Global Control Information) update

- If channels are updated after subscription, updating starts automatically.

The following appears and no sound can be heard:

- For SIRIUS Satellite radio: "Updating XX%* Completed"
- For XM Satellite radio: "UPDATING"

- Update takes a few minutes to complete.
- During update, you cannot operate your satellite radio.

* Changes every 20% of update is completion (ex. 20%, 40%, 60%)

Activate your SIRIUS subscription after connection

1  ϕ /I/ATT

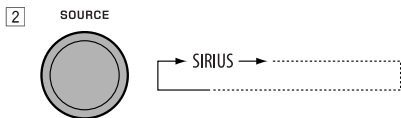

SIRIUS Satellite radio starts updating all the SIRIUS channels.

Once completed, SIRIUS Satellite radio tunes in to the preset channel, CH184.

3 **Check your Sirius ID, see page 46.**

4 **Contact SIRIUS on the internet at <<http://activate.siriusradio.com/>> to activate your subscription, or you can call SIRIUS toll-free at 1-888-539-SIRIUS (7474).** "Sub Updated Press Any Key" scrolls on the display once subscription has been completed.

Activate your XM subscription after connection

- Only Channel 0, 1, and 247 are available before activation.

1  ϕ /I/ATT

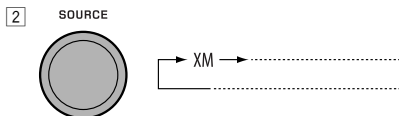





XMDirect™ Universal Tuner Box starts updating all the XM channels. "Channel 1" is tuned in automatically.

3 **Check your XM Satellite radio ID labelled on the casing of the XMDirect™ Universal Tuner Box, or tune in to "Channel 0" (see page 34).**

4 **Contact XM Satellite radio on the internet at <<http://xmradio.com/activation/>> to activate your subscription, or you can call 1-800-XM-RADIO (1-800-967-2346).** Once completed, the unit tunes in to one of the available channels (Channel 4 or higher).

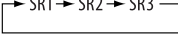
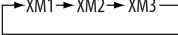
Continued on the next page

| | | |
|---|---|---|
| 1 |  | Select "SIRIUS" or "XM." |
| 2 |  | Select the bands. SIRIUS:  XM:  |
| 3 |  | Select a category. SIRIUS: If you select "ALL," you can tune in to all the channels of all categories. |
| 4 |  | Select a channel to listen. <ul style="list-style-type: none"> • Holding the button changes the channels rapidly. • While searching, invalid and unsubscribed channels are skipped. XM: If you do not select a channel within 15 seconds, category selected in step 3 is canceled. You can select all channels of all categories now (including non-categorised channels). |

Checking the XM Satellite radio ID

While selecting "XM1," "XM2," or "XM3," select "Channel 0."



The display alternately shows "RADIO ID" and the 8-digit (alphanumeric) ID number.

To cancel the ID number display, select any channel other than "Channel 0."

To change the display information while listening to a channel





Category name → Channel name → Artist/
 composer* name → Song/program name →
 Audio level meter → (back to the beginning)

* Only for SIRIUS Satellite radio.

Storing channels in memory

You can preset six stations for each band.

- When **BACK** is shown on the display, you can move back to the previous screen by pressing number button 3.
- When  /  is shown on the display, you can move to the other lists by pressing number button 5 or 6 repeatedly.

Ex.: Storing a SIRIUS channel into preset number 4 of the SR1 band.

1 Tune in to a channel you want to listen to.

- By holding BAND button, the Preset Channel List will appear (go to step 5).



3 Select "LIST."



4 Select "Preset."

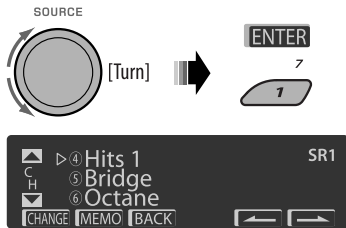

5 Select a preset number you want to store into.



6 Store the channel.



Listening to a user channel

1 Display the Preset Channel list, then select the preset number you want to listen to.

2 Change to the selected channel.



Selecting a category/channel on the list

- When [BACK] is shown on the display, you can move back to the previous screen by pressing number button 3.
- When [Left Arrow] / [Right Arrow] is shown on the display, you can move to the other lists by pressing number button 5 or 6 repeatedly.

Ex.: When listening to the SIRIUS Satellite radio.

1 To select a category

- 1 Follow steps 2 to 4 of "Storing channels in memory" on page 34 and left column.
 - In step 4, select "Category."

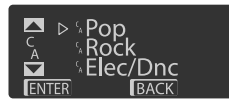

The first channel of the selected category is tuned in.

- Holding ▲ / ▼ can also show the Category List while listening to a channel.

- 2 Select a category.



To select a channel

- 1 Follow steps 2 to 4 of "Storing channels in memory" on page 34 and left column.
 - In step 4, select "Channel."

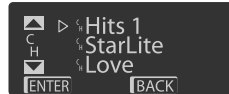

- 2 Select a channel.



2 Change to the selected item.



Listening to the iPod

You can connect an Apple iPod using the following cable or adapter:

| To: | Cable or adapter: | Connect to: |
|---------------------|---|---|
| Listen to the music | USB 2.0 cable (supplied for the iPod) | USB input jack on the control panel |
| | Interface adapter for iPod, KS-PD100 (not supplied) | CD changer jack on the rear of the unit Preparation: Make sure "Changer" is selected for the external input setting, see page 46. |
| Watch the video | USB Audio and Video cable for iPod, KS-U19 (not supplied) | USB input jack and AV-IN input jack on the control panel • Turn on the monitor to watch the video. |

- You can control playback from the unit.
- Disconnecting the iPod will stop playback. Press SOURCE to listen to another playback source.
- For details, refer also to the manual supplied for your iPod.
- See also page 57.

Caution:

- Avoid using the iPod if it might hinder your safety while driving.
- Make sure all important data has been backed up to avoid losing the data.

When connecting with the USB cable

Connect using USB 2.0 cable (supplied for iPod):

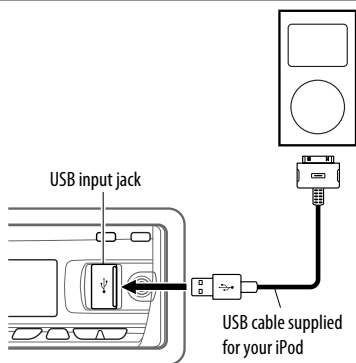



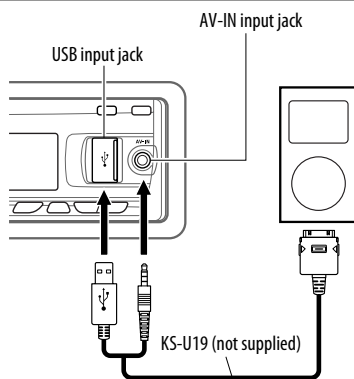

Connect using USB Audio and Video cable for iPod, KS-U19 (not supplied):



Playback starts automatically from where it had been paused previously.*

* Not applicable for video files.

| | |
|--|--|
|  | [Press] Go to the next or previous track [Hold] Fast-forward or reverse the track during playback |
|   | [Hold] Enter main menu |
|   | [Press] Pause/resume playback. |

■ Selecting a track from the menu

1 Enter the main menu.



2 Select the desired menu.



3 Confirm the selection.



- By holding ►►► ▲, you can start playback the selected item directly.
- By holding ◀◀◀ ▼, you can exit from the menu.
- By holding ▲/▼, you can fast skip in every layer of the main menu.

Menu items:

For Music:

"Playlists," "Artists," "Albums," "Songs," "Podcasts,"
 "Genres," "Composers," or "Audiobooks"

For Videos:

"Video Playlists," "Movies," "Music Videos," "TV Shows,"
 or "Video Podcasts"

- If a track is selected, playback starts automatically.
- If the selected item has another layer, you will enter the layer. Repeat steps 2 and 3 until the desired track is played.

Operations using the control screen

- These operations are possible on the monitor using the remote controller.
- Connect your iPod to the USB input jack on the control panel using the USB cable supplied for your iPod, or KS-U19 for watching video file.

1 Turn on the monitor.

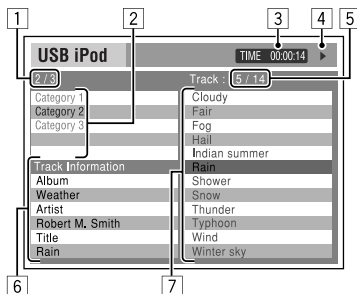

Control screen appears on the monitor.

- 1 Current category number/total category number
- 2 Category list with the current category selected
- 3 Elapsed playing time of the current track
- 4 Operation mode icon (►, ■, II, ►►, ◀◀)
- 5 Current track number/total number of tracks in the current category
- 6 Track information
- 7 Track list with the current track selected

Continued on the next page

2 Select the desired item.



If the selected item has another layer, you will enter the layer. Repeat this step until the desired track is played.

To select a track from Search Mode

- 1 Enter Search Mode menu.

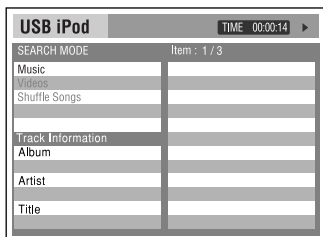
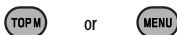

- 2 Select an menu item.



- Selecting Shuffle Songs starts playback.

- 3 Select a search mode category, then the desired track.



Search modes category:

For Music:

"Playlists," "Artists," "Albums," "Songs," "Podcasts," "Genres," "Composers," or "Audiobooks"

For Videos:

"Video Playlists," "Movies," "Music Videos," "TV Shows," or "Video Podcasts"

- Available Search Modes depend on the type of your iPod.

- To return to the previous search mode screen, press MENU.
- To return to the control screen, press RETURN.

To select a playback mode/change the speed of the Audiobooks

- 1 While control screen is displayed...



Playback mode selection screen appears on the category list section of the control screen.

- 2 Select an item.



- 3 Select a playback mode/speed.

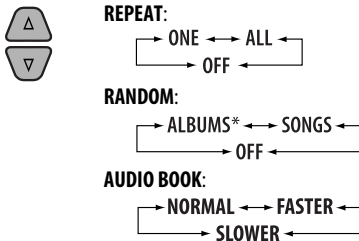

| | |
|-----------------------|---------------------------|
| REPEAT ONE | Same as "Repeat One." |
| REPEAT ALL | Same as "Repeat All." |
| RANDOM ALBUMS* | Same as "Shuffle Albums." |
| RANDOM SONGS: | Same as "Shuffle Songs." |
| NORMAL | Plays at normal speed. |
| FASTER | Plays faster. |
| SLOWER | Plays slower. |

* Functions only if you select "All Albums" or "All" in "Albums" of the main "MENU."

4 Confirm the selection.



- You can also change the settings from the PSM (Preferred Setting Mode) items. See "AudioBooks" on page 46.

When connecting with the interface adapter

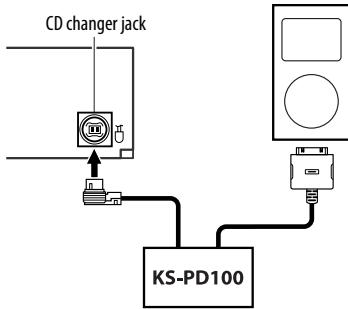

Playback starts automatically from where it had been paused previously.

- If an iPod has been connected, press SOURCE to select "iPod" to listen to music.

| | |
|--|---|
| | <p>[Press] Go to the next or previous track</p> <p>[Hold] Fast-forward or reverse the track during playback</p> |
| | <p>[Press] Enter main menu when you press ▲. Pause/resume playback when ▼ is pressed.</p> |

Selecting a track from the menu

1 Enter the main menu.



2 Select the desired menu.



Playlists ↔ Artists ↔ Albums ↔ Songs ↔ Genres ↔ Composers

3 Confirm the selection.



- By holding ◀◀◀/▶▶▶, you can fast skip during song search in the main menu.
- If a track is selected, playback starts automatically.
- If the selected item has another layer, you will enter the layer. Repeat steps 2 and 3 until the desired track is played.

Selecting the playback modes

After pressing M MODE, press the following buttons to...

| | |
|----|---|
| | <p>Repeat One: Same as "Repeat One."</p> |
| | <p>Repeat All: Same as "Repeat All."</p> |
| | <p>Repeat Off: Cancels.</p> |
| *1 | <p>Random Album*2: Same as "Shuffle Albums."</p> |
| | <p>Random Song: Same as "Shuffle Songs."</p> |
| | <p>Random Off: Cancels.</p> |
| | |

*1 Not applicable for video files.

*2 Functions only if you select "All Albums" or "All" in "Albums" of the main "MENU."

Continued on the next page

The menu selecting mode will be canceled:

- If no operations are performed for about:
 - 5 seconds for iPod connected through KS-PD100.
 - 15 seconds for iPod connected to the USB input jack.
- When you confirm the selection of a track.

Listening to the other external components

You can connect an external component to:

- CD changer jack on the rear of this unit using the following adapters:
 - **Line Input Adapter**, KS-U57
 - **AUX Input Adapter**, KS-U58

Preparation: Make sure "Ext In" is selected for the external input setting, see page 46.

- AV-IN (video) input jack on the control panel.

Preparation: Make sure to connect and turn on the monitor to watch the playback picture. If the parking brake is not engaged, "Parking Brake" appears on the display and no playback video on the monitor. For connection, see Installation/Connection Manual (separate volume).

- LINE IN terminals on the rear of this unit.

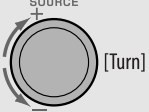
| | | |
|---|--|--|
| 1 |  | Select "EXT IN," "LINE IN," or "AV IN." |
| 2 | — | Turn on the connected component and start playing the source. |
| 3 |  | Adjust the volume. |
| 4 | — | Adjust the sound as you want (see pages 42 and 43). |

Connecting an external component to the AV-IN input jack

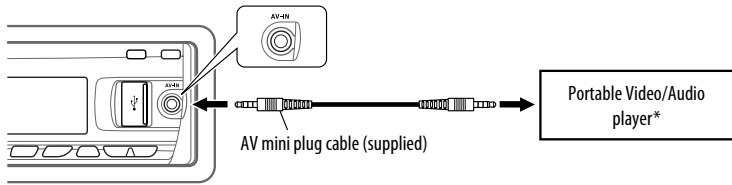

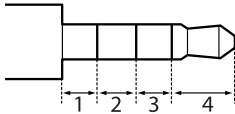

* Portable Video/Audio player of this pin-allocation can be connected:



| 1 | 2 | 3 | 4 | |
|-----------|-----|-----------|-----------|------------|
| Audio (R) | GND | Video | Audio (L) | Camcorder |
| Video | GND | Audio (R) | Audio (L) | iPod, etc. |
| GND | | Audio (R) | Audio (L) | AUX |

Selecting a preset sound mode

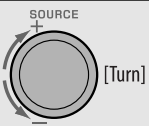
You can select a preset sound mode suitable to the music genre (iEQ: intelligent equalizer).

| | | |
|----------|---|---|
| 1 |  | Select "EQ." |
| 2 |  | Select "On." • If "Bypass" is selected, you can listen to the original sound mode recorded. PURE lights up on the display. |
| 3 |  | Select a preset sound mode. |

Preset value setting for each sound mode

| Sound mode | Preset value | | | | |
|----------------|-----------------|-----------------|----------------|------------------|-----------------|
| | Band 1 (100 Hz) | Band 2 (320 Hz) | Band 3 (1 kHz) | Band 4 (3.2 kHz) | Band 5 (10 kHz) |
| USER | 0 | 0 | 0 | 0 | 0 |
| ROCK | +3 | +2 | 0 | +1 | +1 |
| CLASSIC | +2 | +2 | 0 | +1 | 0 |
| POPS | 0 | +1 | 0 | +1 | +2 |
| HIP HOP | +4 | +1 | -2 | 0 | +1 |
| JAZZ | +3 | +2 | +1 | +2 | +2 |

Adjusting the sound

You can adjust the sound characteristics to your preference.

- When **BACK** is shown on the display, you can move back to the previous screen by pressing number button 3 or 6.

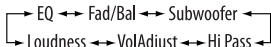

- For "EQ" setting, see above.

3 Adjust the selected setting item.

A Fad/Bal (Fader/Balance)

- Press number button 1 (**SELECT**) to move to the "Fad/Bal" adjustment display.
- Adjust the speaker output balance by pressing:
 - ▲ / ▼: between the front and rear speakers. [F6 to R6]
 - ◀◀ ▶▶ / ▶▶ ▶▶: between the left and right speakers. [L6 to R6]

B Subwoofer

- Press number button 1 (**SELECT**) to move to the "Subwoofer" adjustment display.
- Use ◀◀ ▶▶ / ▶▶ ▶▶ to select a cutoff frequency to the subwoofer.
 - Off*: All signals are sent to the subwoofer.

- 55Hz: Frequencies higher than 55 Hz are cut off.
- 85Hz: Frequencies higher than 85 Hz are cut off.
- 120Hz: Frequencies higher than 120 Hz are cut off.

- Turn the control dial to adjust the subwoofer output level. [0 to 8]
- Press number button 1 (**MORE**) to move to another setting level.
 |◀◀▶▶|▶▶▶▶: select the quality of LPF. [-12dB/oct or -24dB/oct]
 Control dial: Turn the control dial to select the subwoofer phase. [0deg (normal) or 180deg (reverse)]

* If "Off" is selected in step 2, you can only adjust the subwoofer phase.

C Hi Pass (Hi Pass Filter)

Turn the control dial to select the cutoff frequency to the front/rear speakers. Set this to match the LPF setting.

- Off: All signals are sent to the front/rear speakers.
- 62Hz: Frequencies lower than 62 Hz are cut off.
- 95Hz: Frequencies lower than 95 Hz are cut off.
- 135Hz: Frequencies lower than 135 Hz are cut off.

D VolAdjust, [-5 to +5]

Turn the control dial to adjust the input level of each source (except FM).

Adjust to match the input level of the FM sound level.

- Before making an adjustment, select the source you want to adjust.

E Loudness, [Off or On]

Turn the control dial to select "Off" or "On." When "On" is selected, low and high frequencies sound are boosted to produce a well-balanced sound at low volume level.

4 Exit from the setting.



Storing your own sound modes

You can adjust the sound modes and store your own adjustments in memory.

- When **BACK** is shown on the display, you can move back to the previous screen by pressing number button 6.



2 Select a sound mode.

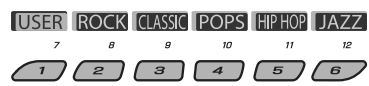

3 Select a frequency range to adjust.

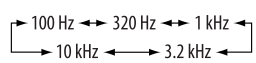

4 Adjust the sound elements of the selected frequency range.

- Press |◀◀▶▶|▶▶▶▶ to select the frequency band, then press ▲ / ▼ to enhanced level for the selected frequency band. [-6 to +6]
- Press number button 5 (**FREQ**), then turn the control dial to select the frequency.
- Press number button 5 (**Q**), then turn the control dial to select the quality slope (Q).

5 Repeat steps 3 and 4 to adjust the other frequency bands.

6 Store the adjustments.



General settings—PSM

You can change PSM (Preferred Setting Mode) items listed in the table below and on pages 45 – 47.

1 Enter the PSM settings.



2 Select a PSM category.

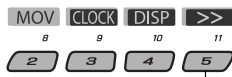

To display the rest



3 Select a PSM item.



By pressing either one of the buttons repeatedly, you can also move to the item of the other categories.

4 Adjust the selected PSM item.

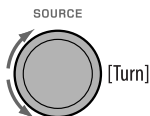

5 Repeat steps 2 – 4 to adjust other PSM items if necessary.

6 Finish the procedure.



| Category | Indication | Item (__ : Initial) | Setting, [reference page] |
|--------------|--|--|--|
| MOV (movie) | Demo Display demonstration | <ul style="list-style-type: none"> • On • Off | <ul style="list-style-type: none"> : Display demonstration will be activated automatically if no operation is done for about 20 seconds, [7]. : Cancels. |
| | LevelMeter Audio level meter | <ul style="list-style-type: none"> • Meter 1 • Meter 2 | <ul style="list-style-type: none"> : Select the different level meter patterns. • Press DISP to show the selected level meter. |
| CLOCK | Clock Disp *1 Clock display | <ul style="list-style-type: none"> • On • Off | <ul style="list-style-type: none"> : Clock time is shown on the display when the power is turned off. : Cancels; pressing DISP will show the clock time for about 5 seconds when the power is turned off, [7]. |

*1 If the power supply is not interrupted by turning off the ignition key of your car, it is recommended to select "Off" to save the car's battery.

| Category | Indication | Item (__ : Initial) | Setting, [reference page] |
|----------------|--|---|---|
| CLOCK | Clock Hr Hour adjustment | 1 – 12AM/ 1 – 12PM (0 – 23) | : Initial: 1 (1:00AM), [7]. |
| | Clock Min Minute adjustment | 00 – 59 | : Initial: 00 (1:00AM), [7]. |
| | 24H/12H Time display mode | <ul style="list-style-type: none"> • 12Hours • 24Hours | : See also page 7 for setting. |
| | Clock Adj *2 Clock adjustment | <ul style="list-style-type: none"> • Auto • Off | : The built-in clock is automatically adjusted using the clock data provided via the satellite radio channel. : Cancels. |
| | Time Zone *2,*3 Time zone | — | : Select your residential area from one of the time zones for clock adjustment. Eastern, Atlantic, NewfndInd, Alaska, Pacific, Mountain, Central |
| | DST *2,*3 Daylight savings time | <ul style="list-style-type: none"> • On • Off | : Activates daylight savings time if your residential area is subject to DST. : Cancels. |
| DISP (display) | Scroll *4,*5 Scroll | <ul style="list-style-type: none"> • Once • Auto • Off | : Scrolls the track information once. : Repeats scrolling (at 5-second intervals). : Cancels. (Holding DISP can scroll the display regardless of the setting.) |
| | Dimmer Dimmer | <ul style="list-style-type: none"> • Auto • Off • On • Time Set | : Dims the display when you turn on the headlights. : Cancels. : Dims the display and button illumination. : Set the timer for dimmer, [47]. Any hour – Any hour : Initial: 6PM – 7AM. |
| | From – To *6 Contrast Contrast | — 1 – 8 Initial: 5 | : Adjust the display contrast to make the display indications clear and legible. |

*2 Displayed only when SIRIUS Satellite radio or XM Satellite radio is connected.

*3 Adjustable only when "Clock Adj" is set to "Auto." Press number button 1 (**MORE**) to show the setting display.

*4 Some characters or symbols will not be shown correctly (or will be blanked) on the display.

*5 Not applicable to HD Radio text scrolling.

*6 Adjustable only when "Dimmer" is set to "Time Set."

Continued on the next page

| Category | Indication | Item (__ : Initial) | Setting, [reference page] |
|----------------|---|---|---|
| DISP (display) | LCD Type Display type | <ul style="list-style-type: none"> • Auto : Positive pattern will be selected during the day time*⁷; while negative pattern will be used during the night time*⁷. • Positive : Positive pattern of the display. • Negative : Negative pattern of the display. | |
| | Tag Tag display | <ul style="list-style-type: none"> • On : Shows the tag while playing MP3/WMA/WAV tracks. • Off : Cancels. | |
| TUNER | IF Band Intermediate frequency band | <ul style="list-style-type: none"> • Auto : Increases the tuner selectivity to reduce interference noises between adjacent stations. (Stereo effect may be lost.) • Wide : Subject to interference noises from adjacent stations, but sound quality will not be degraded and the stereo effect will remain. | |
| | AreaChange Tuner channel interval | <ul style="list-style-type: none"> • US : When using in North/Central/South America. AM/FM intervals are set to 10 kHz/200 kHz. • EU : When using in any other areas. AM/FM intervals are set to 9 kHz/50 kHz (100 kHz during auto search). • SA : When using in South American countries where FM interval is 100 kHz. AM interval is set to 10 kHz. | |
| | Sirius ID* ⁸ SIRIUS ID | — | : The 12-digit SIRIUS identification number appears on the display, [33]. |
| AUDIO | Ext Input* ⁹ External input | <ul style="list-style-type: none"> • Changer : To use a JVC CD changer, [32], or an Apple iPod, [36]. • Ext In : To use any other external component, [40]. | |
| | AudioBooks* ¹⁰ Speed control of "Audiobook" | <ul style="list-style-type: none"> • Normal : You can select the playback speed of the "Audiobook" sound file in your iPod. • Faster • Slower : Initial selected item depends on your iPod setting. | |
| | Amp Gain Amplifier gain control | <ul style="list-style-type: none"> • High PWR : Volume 00 – Volume 50 • Low PWR : Volume 00 – Volume 30 (Select if the maximum power of each speaker is less than 50 W to prevent damaging the speaker.) • Off*¹¹ : Deactivates the built-in amplifier. | |
| | Rear Spk* ¹² Rear speaker output | <ul style="list-style-type: none"> • On : Select this to turn on the rear speaker output. • Off : Cancels. | |

*⁷ Depends on the "Dimmer" setting.

*⁸ Displayed only when SIRIUS Satellite radio is connected.

*⁹ Displayed only when one of the following sources is selected—TUNER, HD RADIO, SIRIUS, XM, DISC, USB, USB-iPod, LINE IN, AV IN, or Bluetooth.

*¹⁰ Displayed only when an iPod is connected to the USB input jack and playback is controlled from the unit.

*¹¹ Only for KD-ADV7490.

*¹² Displayed only when Dual Zone is activated (see page 25).

| Category | Indication | Item (__ : Initial) | Setting, [reference page] |
|----------|---|---|--|
| COLOR | Color Sel Color selection | Initial: All Source; Color: Pale | : Select your favorite display color for each source (or for all sources), [47, 48]. |
| | Color Set Color setting | — | : Create your own colors, and select them for the display color, [48]. |
| | Red Green Blue | Day Color NightColor 00 — 11 00 — 11 00 — 11 | : User color during the day time* ¹³ . : User color during the night time* ¹³ . : Initial: Day Color: 07, NightColor: 05 : Initial: Day Color: 07, NightColor: 05 : Initial: Day Color: 07, NightColor: 05 |
| | Key Illum Illumination switch | • Red • Green | : You can select some of the buttons illumination according to your preference. |

*¹³ Depends on the "Dimmer" setting.

Setting the time for dimmer

- When **BACK** is shown on the display, you can move back to the previous screen by pressing number button 3.

1 Follow steps 1 to 3 on page 44.

- In step 2, select "DISP."
- In step 3, select "Dimmer."

2 Select "Time Set."

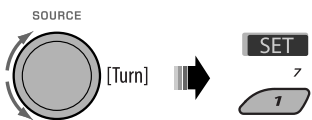

3 Adjust the dimmer start time.

- Turn the control dial to set the dimmer start time.
- Press **▶▶|▲** to select "To." Then, turn the control dial to set the dimmer end time.

4 Exit from the setting.



Changing the display color

You can select your favorite display color for each source (or all sources).

- When **BACK** is shown on the display, you can move back to the previous screen by pressing number button 3 or 6.

Setting the display color

1 Follow steps 1 to 3 on page 44.

- In step 2, select "COLOR."
- In step 3, select "Color Sel."

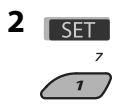

Continued on the next page

3 Select a source.



All Source*¹ ↔ DISC ↔ Changer*³ (or
Ext In*²) ↔ Line In ↔ USB*³ ↔ FM
↔ AM ↔ Sirius*³/XM*³ ↔ iPod*³ ↔
BT Phone*³ ↔ BT Audio*³ ↔ AV In ↔
(back to the beginning)

*¹ When you select "All Source," you can use the same color for all the sources.

*² Depends on the "Ext Input" setting, see page 46.

*³ Displayed only when the target component is connected.

4 Select a color.

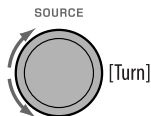

Pale ↔ Aqua ↔ Sky ↔ Sea ↔ Leaves
↔ Grass ↔ Apple ↔ Rose ↔ Amber ↔
Honey ↔ Violet ↔ Grape ↔ Every*⁴ ↔
User*⁵ ↔ (back to the beginning)

*⁴ The color changes every 2 seconds.

*⁵ The user-edited colors—"Day Color" and "NightColor" will be applied (see the right column for details).

5 Repeat steps 3 and 4 to select the color for each source (except when selecting "All Source" in step 3).

6 Exit from the setting.



Creating your own color—User Color

You can create your own colors—"Day Color" or "NightColor."

1 Follow steps 1 to 3 on page 44.

- In step 2, select "COLOR."
- In step 3, select "Color Set."

2 Select "Day Color" or "NightColor."

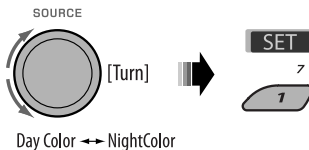

3 Select a primary color.



4 Adjust the level (00 to 11) of the selected primary color.



5 Repeat steps 3 and 4 to adjust other primary colors.

6 Exit from the setting.



Disc setup menu

These operations are possible on the monitor using the remote controller.

1 Enter the disc setup menu while stop.



2 Select a menu.

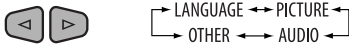

3 Select an item you want to set up.



- To cancel pop-up menu, press RETURN.

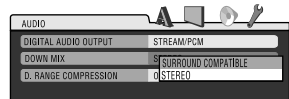
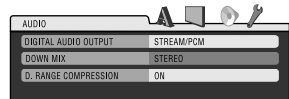
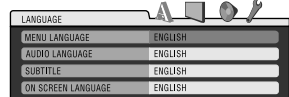

4 Select an option.



To return to normal screen



| Menu | Item | Setting |
|----------|--------------------|--|
| LANGUAGE | MENU LANGUAGE | Select the initial disc menu language. Refer also to "Language codes" on page 61. |
| | AUDIO LANGUAGE | Select the initial audio language. Refer also to "Language codes" on page 61. |
| | SUBTITLE | Select the initial subtitle language or remove the subtitle (OFF). Refer also to "Language codes" on page 61. |
| | ON SCREEN LANGUAGE | Select the language for the on screen display. |
| PICTURE | MONITOR TYPE | Select the monitor type to watch a wide screen picture on your monitor. <div style="display: flex; justify-content: space-around; align-items: flex-start;"> <div style="text-align: center;"> <p>16:9</p> </div> <div style="text-align: center;"> <p>4:3 LETTERBOX</p> </div> <div style="text-align: center;"> <p>4:3 PAN SCAN</p> </div> </div> |

Continued on the next page

| Menu | Item | Setting |
|---------|-----------------------------|---|
| PICTURE | OSD POSITION | Select the on-screen bar position on the monitor. <ul style="list-style-type: none"> • 1 : Higher position • 2 : Lower position (Guidance below the disc setup menu will disappear.) |
| | DIGITAL AUDIO OUTPUT | Select the signal format to be emitted through the DIGITAL OUT (Optical) terminal. <ul style="list-style-type: none"> • OFF : Cancels. • PCM ONLY : Select for an amplifier or a decoder incompatible with Dolby Digital, DTS, MPEG Audio, or when connecting to a recording device. • DOLBY DIGITAL/PCM : Select for an amplifier or a decoder compatible with Dolby Digital. • STREAM/PCM : Select for an amplifier or a decoder compatible with Dolby Digital, DTS, and MPEG Audio. |
| AUDIO | DOWN MIX | When playing back a multi-channel disc, this setting affects the signals reproduced through the LINE OUT jacks (and through the DIGITAL OUT terminal when "PCM ONLY" is selected for "DIGITAL AUDIO OUTPUT"). <ul style="list-style-type: none"> • SURROUND COMPATIBLE : Select to enjoy multi-channel surround audio by connecting an amplifier compatible with Dolby Surround. • STEREO : Normally select this. |
| | D. RANGE COMPRESSION | You can enjoy a powerful sound at low or middle volume levels while playing a Dolby Digital software. <ul style="list-style-type: none"> • AUTO : Select to apply the effect to multi-channel encoded software (excluding 1-channel and 2-channel software). • ON : Select to always use this function. |
| | DivX REGISTRATION | This unit has its own Registration Code. Once you have played back a disc in which the Registration Code recorded, this unit's Registration Code is overwritten for copyright protection. |
| OTHER | FILE TYPE (DISC) | Select playback file type when a disc contains different types of files. <ul style="list-style-type: none"> • AUDIO : Play MP3/WMA/WAV files. • VIDEO : Play DivX/MPEG Video files. • AUDIO + VIDEO : Play MP3/WMA/WAV/DivX/MPEG Video files. |
| | FILE TYPE (USB) | Select playback file type when a USB contains different types of files. <ul style="list-style-type: none"> • AUDIO : Play MP3/WMA/WAV files. • VIDEO : Play DivX/MPEG Video files. • AUDIO + VIDEO : Play MP3/WMA/WAV/DivX/MPEG Video files. |
| | | |

Bluetooth settings

You can change the settings listed on the right column according to your preference.

- When [BACK] is shown on the display, you can move back to the previous screen by pressing number button 3.

1 Select "BT-PHONE" or "BT-AUDIO."

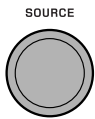

2 Enter the Bluetooth menu.



3 Select "Setting."



4 Select a setting item.

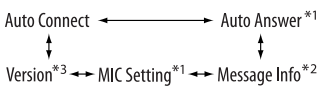
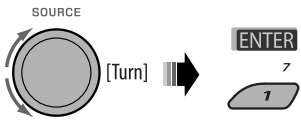

*1 Displayed only when a Bluetooth phone is connected.
 *2 Appears only when a Bluetooth phone is connected and it is compatible with text message (notified through JVC Bluetooth adapter).
 *3 Bluetooth Audio: Shows only "Version."

5 Change the setting accordingly.

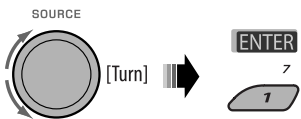

Setting menu (_ : Initial)

Auto Connect

When the unit is turned on, the connection is established automatically with...

- Off:** No Bluetooth device.
- Last:** The last connected Bluetooth device.
- Order:** The available registered Bluetooth device found at first.

Auto Answer

Only for the device being connected for "BT-PHONE."

- On:** The unit answers the incoming calls automatically.
- Off:** The unit does not answer the calls automatically. Answer the calls manually.
- Reject:** The unit rejects all incoming calls.

Message Info

Only for the device being connected for "BT-PHONE."

- Auto:** The unit informs you of the arrival of a message by ringing and displaying "Received Message."
- Manual:** The unit does not inform you of the arrival of a message.

MIC setting (microphone setting)

Only for the device being connected for "BT-PHONE."
 Adjust the built-in microphone volume, [LEVEL 01/02/03].

Version

The Bluetooth software and hardware versions are shown.

Title assignment

You can assign titles to 30 station frequencies (FM and AM) using 10 characters (maximum) for each title.

- When HD Radio tuner box is connected, this feature will be disable.
- When **BACK** is shown on the display, you can move back to the previous screen by pressing number button 3.

1 Select "TUNER."

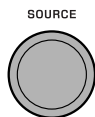

2 Show the title entry screen.

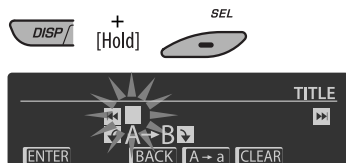

3 Assign a title.

- 1 Press number button 4 (**A → a**) repeatedly to select a character set.

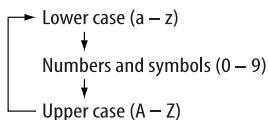

- 2 Turn the control dial to select a character. (For available characters, see the right column.)
- 3 Use **◀◀**, **▶▶**, **▲**, **▼** to move to the next (or previous) character position.
- 4 Repeat steps 1 to 3 until you finish entering the title.

4 Store the title.



To erase the entire title

In step 3 on the left column...



Available characters

Upper case

| | | | | | | | | | | | | | |
|---|---|---|---|---|---|---|---|---|---|---|---|-------|---|
| A | B | C | D | E | F | G | H | I | J | K | L | M | N |
| O | P | Q | R | S | T | U | V | W | X | Y | Z | space | |

Lower case

| | | | | | | | | | | | | | |
|---|---|---|---|---|---|---|---|---|---|---|---|-------|---|
| a | b | c | d | e | f | g | h | i | j | k | l | m | n |
| o | p | q | r | s | t | u | v | w | x | y | z | space | |

Numbers and symbols

| | | | | | | | | | | | | | |
|---|---|---|---|---|---|-------|---|---|---|---|---|---|----|
| 0 | 1 | 2 | 3 | 4 | 5 | 6 | 7 | 8 | 9 | ! | " | # | \$ |
| % | & | ' | (| * | + | , | - | . | / | : | ; | < | |
| = | > | ? | @ | _ | ` | space | | | | | | | |

Maintenance

How to clean the connectors

Frequent detachment will deteriorate the connectors. To minimize this possibility, periodically wipe the connectors with a cotton swab or cloth moistened with alcohol, being careful not to damage the connectors.

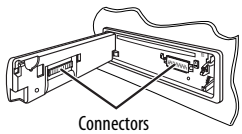

Connectors

Moisture condensation

Moisture may condense on the lens inside the unit in the following cases:

- After starting the heater in the car.
- If it becomes very humid inside the car.

Should this occur, the unit may malfunction. In this case, eject the disc and leave the unit turned on for a few hours until the moisture has evaporated.

How to handle discs

When removing a disc from its case, press down the center holder of the case and lift the disc out, holding it by the edges.



- Always hold the disc by the edges. Do not touch its recording surface.

When storing a disc in its case, gently insert the disc around the center holder (with the printed surface facing up).

- Make sure to store discs in cases after use.

To keep discs clean

A dirty disc may not play correctly. If a disc does become dirty, wipe it with a soft cloth in a straight line from center to edge.



- Do not use any solvents (for example, conventional record cleaner, spray, thinner, benzene, etc.) to clean discs.

To play new discs

New discs may have some rough spots around the inner and outer edges. If such a disc is used, this unit may reject the disc.



To remove these rough spots, rub the edges with a pencil or ball-point pen, etc.

Do not use the following discs:

| | |
|--|--|
| <p>Single CD —8 cm (3-3/16") disc</p> | <p>Warped disc</p> |
| <p>Sticker and sticker residue</p> | <p>Stick-on label</p> |
| <p>Unusual shape</p> | <p>C-thru Disc (semi-transparent disc)</p> |
| <p>Transparent or semi-transparent parts on its recording area</p> | |

More about this unit

Basic operations

Turning on the power

- By pressing SOURCE on the unit, you can also turn on the power. If the source is ready, playback also starts.

Turning off the power

- If you turn off the power while listening to a track, playback will start from where it had been stopped previously next time you turn on the power.

General

- If you change the source while listening to a disc, playback stops.
Next time you select "DISC" as the playback source, playback will start from where it had been stopped previously.
- After ejecting a disc or removing a USB device, "No Disc" or "No USB" appears and you cannot operate some of the buttons. Insert another disc, reattach a USB device, or press SOURCE to select another playback source.

Tuner operations

Storing stations in memory

- During SSM search...
 - All previously stored stations are erased and the stations are stored anew.
 - Received stations are preset in No. 1 (lowest frequency) to No. 6 (highest frequency).
 - When SSM is over, the station stored in No. 1 will be automatically tuned in.
- When storing a station manually, the previously preset station is erased when a new station is stored in the same preset number.

Disc operations

General

- In this manual, words "track" and "file" are interchangeably used.
- This unit can only play back audio CD (CD-DA) files if different type of files are recorded in the same disc.

Inserting a disc

- When a disc is inserted upside down, "Please Eject" appears on the display. Press OPEN, then  to eject the disc.

Ejecting a disc

- If the ejected disc is not removed within 15 seconds, the disc is automatically inserted again into the loading slot to protect it from dust. Playback starts automatically.
- After ejecting a disc, "NO DISC" appears and you cannot operate some of the buttons. Insert another disc or press SOURCE to select another playback source.

Playing Recordable/Rewritable discs

- This unit can recognize a total of 5 000 files and 250 folders (a maximum of 999 files per folder).
- This unit can recognize a total 25 characters for file/folder names.
- Use only "finalized" discs.
- This unit can play back multi-session discs; however, unclosed sessions will be skipped while playing.
- This unit may be unable to play back some discs or files due to their characteristics or recording conditions.
- Rewritable discs may require a longer readout time.

Playing DVD-VR files

- For details about DVD-VR format and playlist, refer to the instructions supplied with the recording equipment.

Playing MP3/WMA/WAV files

- The maximum number of characters for folder and file names is 25 characters; 128 characters for MP3/WAV and 64 characters for WMA tag information.
- This unit can play back files with the extension code <.mp3>, <.wma>, or <.wav> (regardless of the letter case—upper/lower).
- This unit can show the names of albums, artists (performer), and Tag (Version 1.0, 1.1, 2.2, 2.3, or 2.4) for the MP3/WMA/WAV files.
- This unit can display only one-byte characters. No other characters can be correctly displayed.
- This unit can play back files recorded in VBR (variable bit rate).
Files recorded in VBR have a discrepancy in elapsed time indication.
- This unit cannot play back the following files:
 - MP3 files encoded with MP3i and MP3 PRO format.
 - MP3 files encoded with Layer 1/2.
 - WMA files encoded with lossless, professional, and voice format.
 - WMA files which are not based upon Windows Media® Audio.
 - WMA files copy-protected with DRM.
 - Files which have the data such as ATRAC3, etc.
 - AAC files and OGG files.

Playing DivX files

- This unit can play back DivX files with the extension code <.divx>, <.div>, <.avi> (regardless of the letter case—upper/lower).
- This unit supports DivX Media Format files, <.divx> or <.avi>.
- This unit can display a unique registration code—DivX Video-on-Demand (VOD—a kind of Digital Rights Management). For activation and more details, visit <www.divx.com/vod>.
- Audio stream should conform to MP3 or Dolby Digital.
- This unit does not support GMC (Global Motion Compression).
- The file encoded in the interlaced scanning mode may not be played back correctly.
- This unit cannot play back the following files:
 - Files encoded in Codec (Compressor-decompressor) other than DivX Codec.

- The maximum bit rate for video signals (average) is 4 Mbps.
- If you want to know more about DivX, visit <http://www.divx.com>.

Playing MPEG Video files

- This unit can play back MPEG Video files with the extension code <.mpg>, <.mpeg>, or <.mod>*.
* <.mod> is an extension code used for the MPEG-2 files recorded by JVC Everio camcorders.
- Audio stream should conform to MPEG1 Audio Layer 2.
- This unit cannot playback the following files:
 - WMV (Windows Media Video) files
 - RM (Real Media) format files
- The maximum bit rate for video signals (average) is 4 Mbps.

Changing the source

- If you change the source, playback also stops (without ejecting the disc).
Next time you select “DISC” for the playback source, disc play starts from where it has been stopped previously.

USB operations

- Connecting a USB device automatically changes the source to “USB.”
- While playing from a USB device, the playback order may differ from the one from other players.
- This unit may be unable to play back some USB devices or some files due to their characteristics or recording conditions.
- Depending on the shape of the USB devices and connection ports, some USB devices may not be attached properly or the connection might be loose.
- When connecting a USB mass storage class device, refer also to its instructions.
- Connect one USB mass storage class device to the unit at a time. Do not use a USB hub.
- This unit is compatible with the USB Full-Speed.
- If the connected USB device does not have the correct files, “No File” appears.

Continued on the next page



- This unit can play back MP3 files recorded in VBR (variable bit rate).
- The maximum number of characters for folder and file names is 25 characters; 128 characters for MP3/WAV and 64 characters for WMA Tag information.
- This unit can recognize a total of 5 000 files and 250 folders (999 files per folder).
- The unit cannot recognize a USB mass storage class device whose rating is other than 5 V and exceeds 500 mA.
- USB devices equipped with special functions such as data security functions cannot be used with the unit.
- Do not use a USB device with 2 or more partitions.
- This unit may not recognize a USB device connected through a USB card reader.
- This unit may not play back files in a USB device properly when using a USB extension cord.
- This unit cannot assure proper functions or supply power to all types of USB devices.
- For MPEG1/2 files: The maximum bit rate for video signals (average) is 2 Mbps.

Bluetooth operations

General







- While driving, do not perform complicated operation such as dialing the numbers, using phone book, etc. Stop your car in a safe place before you perform these operations.
- Some Bluetooth devices may not be connected to this unit depending on the Bluetooth version of the device.
- This unit may not work for some Bluetooth devices.
- Connecting condition may vary depending on the circumstances around you.
- When the unit is turned off, the device is disconnected.

 appears when the connection is established.

| | |
|--|--|
|  | Appears when the Bluetooth phone is connected. |
|  | Appears when the Bluetooth audio player is connected. |
|  | Appears when the Bluetooth phone and Bluetooth audio player are connected. |

Icons for phone types

These icons indicate the phone type set on the device:

| | | | |
|---|-------------------|---|--------------------|
|  | : Cellular phone |  | : General |
|  | : Household phone |  | : Other than above |
|  | : Office |  | : Unknown |

Warning messages for Bluetooth operations

- **Connection Error:**
The device is registered but the connection has failed. Use "Connect" to connect the device again. (See page 27.)
- **Error**
Try the operation again. If "Error" appears again, check if the device supports the function you have tried.
- **Device not found**
No available Bluetooth device is detected by "Search...".
- **Loading...**
The unit is updating the phone book and/or text messages.
- **Please Wait...**
The unit is preparing to use the Bluetooth function. If the message does not disappear, turn off and turn on the unit, then connect the device again (or reset the unit).
- **Reset 08**
Check the connection between the adapter and this unit.

HD Radio reception

- HD Radio can normally be received in the USA, but it may also be received in countries where test broadcasting has already started.
- During SSM search, all stations including conventional FM/AM stations are searched and stored for the selected band.

Satellite radio

- You can also connect the JVC SIRIUS radio PnP (Plug and Play), using the JVC SIRIUS radio adapter, KS-U100K (not supplied) to the CD changer jack on the rear.
By turning on/off the power of the unit, you can turn on/off the JVC PnP. However, you cannot control it from this unit.
- To know more about SIRIUS Satellite radio or to sign up, visit <<http://www.sirius.com>>.
- For the latest channel listings and programming information, or to sign up for XM Satellite radio, visit <<http://www.xmradio.com>>.

iPod

- Controllable iPod (connected through....):
 - (A) KS-PD100:
 - iPod with dock connector (3rd Generation)
 - iPod with click wheel (4th Generation)
 - iPod nano (1st & 2nd*1 Generation)
 - iPod mini (1st Generation)
 - iPod video (5th Generation)*2
 - iPod photo
 - (B) USB input jack:
 - iPod nano (1st & 2nd Generation)
 - iPod video (5th Generation)*3
- *1 When you connect the iPod nano to the interface adapter, be sure to disconnect the headphones; otherwise, no sound is heard.
- *2 It is not possible to browse video files on the "Videos" menu while the iPod is connected to the interface adapter.
- *3 To watch the video with its audio, connect the iPod using USB Audio and Video cable (not supplied).
- Update your iPod to the latest software version before using it with this unit.
 - You can check the software version of your iPod under "About" in the "Setting" menu of the iPod.
 - For details about updating your iPod, visit <<http://www.apple.com>>.

- While the unit is being turned on, the iPod is charged through this unit.
- iPod shuffle and iPhone cannot be used with this unit.
- You can control the iPod from this unit when "JVC" or "✓" appears on the iPod display after connection.
- The song order displayed on the selection menu of this unit may differ from that of the iPod.
- If playback is stopped, select a track from the selection menu or press ►/|| (BAND) to play back the same track again.
- The text information may not be displayed correctly:
 - Some characters such as accented letters cannot be shown correctly on the display.
 - Depends on the condition of communication between the iPod and the unit.
- If the text information includes more than 16 characters, it scrolls on the display. This unit can display up to 128 characters.

Notice:
When operating an iPod, some operations may not be performed correctly or as intended. In this case, visit the following JVC web site:
 – For the USB connection: <<http://www.jvc-victor.co.jp/english/car/>>
 – For the inferface adapter connection: <<http://www.jvc.co.jp/english/car/support/ks-pd100/index.html>>

Title assignment

- If you try to assign titles to more than 30 station frequencies, "Name Full" appears. Delete unwanted titles before assignment.

Continued on the next page

General settings—PSM

- “Auto” setting for “Dimmer” may not work correctly on some vehicles, particularly on those having a control dial for dimming. In this case, change the “Dimmer” setting to any other than “Auto.”
- If “LCD Type” is set to “Auto,” the display pattern will change to the “Positive” or “Negative” pattern depending on the “Dimmer” setting.
- If you change the “Amp Gain” setting from “High PWR” to “Low PWR” while the volume level is set higher than “Volume 30,” the unit automatically changes the volume level to “Volume 30.”

Disc setup menu

- When the language you have selected is not recorded on a disc, the original language is automatically used as the initial language. In addition, for some discs, the initial languages settings will not work as you set due to their internal disc programming.
- When you select “16:9” for a picture whose aspect ratio is 4:3, the picture slightly changes due to the process for converting the picture width.
- Even if “4:3 PAN SCAN” is selected, the screen size may become “4:3 LETTERBOX” for some discs.

About sounds reproduced through the rear terminals







- **Through the analog terminals (Speaker out/ LINE OUT):**
2-channel signal is emitted. When playing a multi-channel encoded disc, multi-channel signals are downmixed. DTS sound cannot be reproduced. (AUDIO—DOWN MIX: see page 50.)
- **Through DIGITAL OUT (optical):**
Digital signals (Linear PCM, Dolby Digital, DTS, MPEG Audio) are emitted through this terminal. (For more details, see table on page 60.)
To reproduce multi-channel sounds such as Dolby Digital, DTS, and MPEG Audio, connect an amplifier or a decoder compatible with these multi-channel sources to this terminal, and set “DIGITAL AUDIO OUTPUT” correctly. (See page 50.)
- **About Dual Zone:**
Through the 2nd AUDIO OUT, 2-channel signal is emitted. When playing a multi-channel encoded disc, multi-channel signals are downmixed. (See page 25.)

Adjustable sound elements



| Sound elements | Range/selectable items | | | | |
|----------------|------------------------------|------------------------------|------------------------------|-------------------------------|------------------------------|
| | Band 1 (100 Hz) | Band 2 (320 Hz) | Band 3 (1 kHz) | Band 4 (3.2 kHz) | Band 5 (10 kHz) |
| Frequency | 68 Hz 100 Hz 150 Hz | 210 Hz 320 kHz 460 kHz | 680 Hz 1 kHz 1.5 kHz | 2.1 kHz 3.2 kHz 4.6 kHz | 6.8 kHz 10 kHz 15 kHz |
| Level | -6 to +6 | -6 to +6 | -6 to +6 | -6 to +6 | -6 to +6 |
| Q (Q-slope) | Q0.7 Q1.0 Q1.4 Q2.0 | Q0.7 Q1.0 Q1.4 Q2.0 | Q0.7 Q1.0 Q1.4 Q2.0 | Q0.7 Q1.0 Q1.4 Q2.0 | Q0.7 Q1.0 Q1.4 Q2.0 |

On-screen guide icons

During playback, the following guide icons may appear for a while on the monitor.

-  : Playback
-  : Pause
-  : DVD-Video/VCD: Forward slow motion
-  : DVD-Video: Reverse slow motion
-  : Forward search
-  : Reverse search

DVD: The following icons appear at the beginning of a scene containing:

-  : Multi-subtitle languages
-  : Multi-audio languages
-  : Multi-angle views

- Manufactured under license from Dolby Laboratories. Dolby and the double-D symbol are trademarks of Dolby Laboratories.
- "DTS" and "DTS Digital Out" are registered trademarks of DTS, Inc.
- "DVD Logo" is a trademark of DVD Format/Logo Licensing Corporation registered in the US, Japan and other countries.
- DivX, DivX Ultra Certified, and associated logos are trademarks of DivX, Inc. and are used under license.
- Official DivX® Ultra Certified product
- Plays all versions of DivX® video (including DivX® 6) with enhanced playback of DivX® media files and the DivX® Media Format
- Microsoft and Windows Media are either registered trademarks or trademarks of Microsoft Corporation in the United States and/or other countries.
- The Bluetooth word mark and logos are owned by the Bluetooth SIG, Inc. and any use of such marks by Victor Company of Japan, Limited (JVC) is under license. Other trademarks and trade names are those of their respective owners.
- HD Radio™ and the HD Radio Ready logo are proprietary trademarks of iBiquity Digital Corp.
- "SIRIUS" and the SIRIUS dog logo are registered trademarks of SIRIUS Satellite Radio Inc.
- XM and its corresponding logos are registered trademarks of XM Satellite Radio Inc.
- "SAT Radio," the SAT Radio logo and all related marks are trademarks of SIRIUS Satellite Radio Inc., and XM Satellite Radio, Inc.
- iPod is a trademark of Apple Inc., registered in the U.S. and other countries.
- This product incorporates copyright protection technology that is protected by U.S. patents and other intellectual property rights. Use of this copyright protection technology must be authorized by Macrovision, and is intended for home and other limited viewing uses only unless otherwise authorized by Macrovision. Reverse engineering or disassembly is prohibited.

Continued on the next page

Output signals through the DIGITAL OUT terminal

Output signals are different depending on the "DIGITAL AUDIO OUTPUT" setting on the setup menu (see page 50).

| Playback Disc | Output Signal | | | OFF |
|---------------------------|--|-------------------------------------|--------------------------------------|-----|
| | STREAM/PCM | DOLBY DIGITAL/ PCM | PCM ONLY | |
| DVD-Video | 48 kHz, 16/20/24 bits Linear PCM | 48 kHz, 16 bits stereo Linear PCM * | | OFF |
| | 96 kHz Linear PCM | 48 kHz, 16 bits stereo Linear PCM | | |
| | Dolby Digital | Dolby Digital bitstream | 48 kHz, 16 bits stereo Linear PCM | |
| | DTS | DTS bitstream | 48 kHz, 16 bits stereo Linear PCM | |
| | MPEG Audio | MPEG bitstream | 48 kHz, 16 bits stereo Linear PCM | |
| Audio CD, Video CD | 44.1 kHz, 16 bits stereo Linear PCM / 48 kHz, 16 bits stereo Linear PCM | | | |
| Audio CD with DTS | DTS bitstream | 48 kHz, 16 bits stereo Linear PCM | | |
| DivX/ MPEG | Dolby Digital | Dolby Digital bitstream | 48 kHz, 16 bits stereo Linear PCM | |
| | MPEG Audio | 32/44.1/48 kHz, 16 bits Linear PCM | | |
| MP3/WMA | 32/44.1/48 kHz, 16 bits Linear PCM | | | |
| WAV | 44.1 kHz, 16 bits stereo Linear PCM | | | |

* Digital signals may be emitted at 20 or 24 bits (at their original bit rate) through the DIGITAL OUT terminal if the discs are not copy-protected.

Language codes

| Code | Language | Code | Language | Code | Language | Code | Language | Code | Language |
|------|-----------------|------|--------------|------|------------------|------|----------------|------|------------|
| AA | Afar | FA | Persian | KK | Kazakh | NO | Norwegian | ST | Sesotho |
| AB | Abkhazian | FI | Finnish | KL | Greenlandic | OC | Occitan | SU | Sundanese |
| AF | Afrikaans | FJ | Fiji | KM | Cambodian | OM | (Afan) Oromo | SW | Swahili |
| AM | Ameharic | FO | Faroese | KN | Kannada | OR | Oriya | TA | Tamil |
| AR | Arabic | FY | Frisian | KO | Korean (KOR) | PA | Panjabi | TE | Telugu |
| AS | Assamese | GA | Irish | KS | Kashmiri | PL | Polish | TG | Tajik |
| AY | Aymara | GD | Scots Gaelic | KU | Kurdish | PS | Pashto, Pushto | TH | Thai |
| AZ | Azerbaijani | GL | Galician | KY | Kirghiz | QU | Quechua | TI | Tigrinya |
| BA | Bashkir | GN | Guarani | LA | Latin | RM | Rhaeto-Romance | TK | Turkmen |
| BE | Byelorussian | GU | Gujarati | LN | Lingala | RN | Kirundi | TL | Tagalog |
| BG | Bulgarian | HA | Hausa | LO | Laothian | RO | Rumanian | TN | Setswana |
| BH | Bihari | HI | Hindi | LT | Lithuanian | RW | Kinyarwanda | TO | Tonga |
| BI | Bislama | HR | Croatian | LV | Latvian, Lettish | SA | Sanskrit | TR | Turkish |
| BN | Bengali, Bangla | HU | Hungarian | MG | Malagasy | SD | Sindhi | TS | Tsonga |
| BO | Tibetan | HY | Armenian | MI | Maori | SG | Sangho | TT | Tatar |
| BR | Breton | IA | Interlingua | MK | Macedonian | SH | Serbo-Croatian | TW | Twi |
| CA | Catalan | IE | Interlingue | ML | Malayalam | SI | Singhalese | UK | Ukrainian |
| CO | Corsican | IK | Inupiak | MN | Mongolian | SK | Slovak | UR | Urdu |
| CS | Czech | IN | Indonesian | MO | Moldavian | SL | Slovenian | UZ | Uzbek |
| CY | Welsh | IS | Icelandic | MR | Marathi | SM | Samoan | VI | Vietnamese |
| DZ | Bhutani | IW | Hebrew | MS | Malay (MAY) | SN | Shona | VO | Volapuk |
| EL | Greek | JA | Japanese | MT | Maltese | SO | Somali | WO | Wolof |
| EO | Esperanto | JI | Yiddish | MY | Burmese | SQ | Albanian | XH | Xhosa |
| ET | Estonian | JW | Javanese | NA | Nauru | SR | Serbian | YO | Yoruba |
| EU | Basque | KA | Georgian | NE | Nepali | SS | Siswati | ZU | Zulu |

Troubleshooting

What appears to be trouble is not always serious. Check the following points before calling a service center.

| | Symptom | Remedy/Cause |
|------------------|--|---|
| General | • Sound cannot be heard from the speakers. | <ul style="list-style-type: none"> • Adjust the volume to the optimum level. • Check the cords and connections. |
| | • The unit does not work at all. | Reset the unit (see page 3). |
| | • "Connect Error" appears on the display. | Remove the control panel, wipe the connector, then attach it again (see page 4). |
| FM/AM | • SSM automatic presetting does not work. | Store stations manually. |
| | • Static noise while listening to the radio. | Connect the antenna firmly. |
| Discs in general | • Disc cannot be played back. | Insert the disc correctly. |
| | • Disc can be neither played back nor ejected. | <ul style="list-style-type: none"> • Unlock the disc (see page 14). • Eject the disc forcibly (see page 3). |
| | <ul style="list-style-type: none"> • Recordable/Rewritable discs cannot be played back. • Tracks on the Recordable/Rewritable discs cannot be skipped. | <ul style="list-style-type: none"> • Insert a finalized disc. • Finalize the discs with the component which you have used for recording. |
| | • Disc cannot be recognized. | Eject the disc forcibly (see page 3). |
| | • Sound and pictures are sometimes interrupted or distorted. | <ul style="list-style-type: none"> • Stop playback while driving on rough roads. • Change the disc. • Check the cords and connections. |
| | • No playback picture (DVD-Video/DivX/MPEG/VCD) appears on the monitor. | Parking brake wire is not connected properly. (See Installation/Connection Manual.) |
| | • No picture appears on the monitor at all. | <ul style="list-style-type: none"> • Connect the video cord correctly. • Select a correct input on the monitor. |
| | • The left and right edges of the picture are missing on the monitor. | Select "4:3 LETTERBOX" (see page 49). |

| | Symptom | Remedy/Cause |
|-----------------------------|---|---|
| DivX/MPEG Video/MP3/WMA/WAV | <ul style="list-style-type: none"> Disc cannot be played back. | <ul style="list-style-type: none"> Change the disc. Record the tracks using a compliant application in the appropriate discs (see page 6). Add the extension code <.divx>, <.div>, <.avi>, <.mpg>, <.mpeg>, <.mp3>, <.wma>, or <.wav> to the file names. |
| | <ul style="list-style-type: none"> Noise is generated. | Skip to another track or change the disc. |
| | <ul style="list-style-type: none"> Tracks cannot play back as you have intended them to play. | Playback order is determined when files are recorded. |
| | <ul style="list-style-type: none"> Longer readout time is required ("Reading" keeps flashing on the display). | Readout time varies due to the complexity of the folder/file configuration. Do not use too many hierarchies and folders. |
| | <ul style="list-style-type: none"> No sound can be heard when picture is displayed while playing a DivX/MPEG Video file. | <ul style="list-style-type: none"> Record the audio track using MP3 or Dolby Digital as the audio stream of DivX files. Record the audio track using MPEG1 Audio Layer 2 as the audio stream for MPEG Video files. |
| | <ul style="list-style-type: none"> Elapsed playing time is not correct. | This sometimes occurs during playback. This is caused by how the tracks are recorded. |
| | <ul style="list-style-type: none"> "Please Eject" appears on the display. | Insert a disc that contains tracks of appropriate formats. |
| | <ul style="list-style-type: none"> Correct characters are not displayed (e.g. album name). | This unit can only display letters (capital: A – Z, small: a – z), numbers, and a limited number of symbols (see page 52). |

Continued on the next page

| | Symptom | Remedy/Cause |
|------------|---|--|
| USB device | <ul style="list-style-type: none"> Noise is generated. | <ul style="list-style-type: none"> The track played back is not a playable file format (MP3/WMA/WAV). Skip to another file. Do not add the extension code <.mp3>, <.wma>, or <.wav> to non-MP3/WMA/WAV tracks. |
| | <ul style="list-style-type: none"> Tracks cannot play back as you have intended them to play. | Playback order may differ from the one played back using other players. |
| | <ul style="list-style-type: none"> "Reading" keeps flashing on the display. | <ul style="list-style-type: none"> Readout time varies depending on the USB device. Do not use too many hierarchy, folders and empty folders.* Turn off the power then on again. Do not pull out or connect the USB device repeatedly while "Reading" is displayed on the display. <p>* Folder that is physically empty or folder that contains data but does not contain valid MP3/WMA/WAV track.</p> |
| | <ul style="list-style-type: none"> "No File" flashes on the display. "No USB" appears on the display. | Connect a USB device that contains tracks encoded in an appropriate format. |
| | <ul style="list-style-type: none"> "Not Support" appears on the display and track skips. | The track is unplayable. |
| | <ul style="list-style-type: none"> "Read failed" appears on the display. | The connected USB device may be malfunctioning, or may not have been formatted correctly. The files included in the USB device are corrupted. |
| | <ul style="list-style-type: none"> Correct characters are not displayed (e.g. album name). | For available characters, see page 52. |
| | <ul style="list-style-type: none"> While playing a track, sound is sometimes interrupted. | The tracks have not been properly copied into the USB device. Copy tracks again into the USB device, and try again. |
| | <ul style="list-style-type: none"> The sound is interrupted or skipped during playback of a USB device. | <ul style="list-style-type: none"> Turn off, then turn on the unit. Connect the device again, when the sound is not yet restored. |

| | Symptom | Remedy/Cause |
|--------------------|--|---|
| Bluetooth® | <ul style="list-style-type: none"> Bluetooth device does not detect the unit. | <p>The unit can be connected with one Bluetooth cellular phone and one Bluetooth audio device at a time. While connecting a device, this unit cannot be detected from another device. Disconnect currently connected device and search again.</p> |
| | <ul style="list-style-type: none"> The unit does not detect the Bluetooth device. | <ul style="list-style-type: none"> Check the Bluetooth setting of the device. Search from the Bluetooth device. After the device detects the unit, select "Open..." on the unit to connect the device. (See page 26.) |
| | <ul style="list-style-type: none"> The unit does not make pairing with the Bluetooth device. | <ul style="list-style-type: none"> Enter the same PIN code for both the unit and target device. Select the device name from "Special," then try to connect again. (See page 27.) |
| | <ul style="list-style-type: none"> Phone sound quality is poor. | <ul style="list-style-type: none"> Reduce the distance between the unit and the Bluetooth cellular phone. Move the car to a place where you can get a better signal reception. |
| | <ul style="list-style-type: none"> The sound is interrupted or skipped during playback of a Bluetooth audio player. | <ul style="list-style-type: none"> Reduce the distance between the unit and the Bluetooth audio player. Turn off, then turn on the unit. When the sound is not yet restored: Connect the player again. |
| | <ul style="list-style-type: none"> The connected audio player cannot be controlled. | <p>Check whether the connected audio player supports AVRCP (Audio Video Remote Control Profile). (Operations depend on the connected audio player.)</p> |
| HD Radio reception | <ul style="list-style-type: none"> Sound quality changes when receiving HD Radio stations. | <p>Fix the reception mode either to "Digital" or "Analog" (see page 31).</p> |
| | <ul style="list-style-type: none"> No sound can be heard. | <ul style="list-style-type: none"> "Analog" is selected when receiving all digital broadcast of HD Radio station. Select "Digital" or "Auto" (see page 31). "Digital" is selected when receiving weak digital signals or receiving conventional radio broadcast. Select "Analog" or "Auto" (see page 31). |
| | <ul style="list-style-type: none"> "Reset 08" appears on the display. | <p>Reconnect this unit and the HD Radio tuner box correctly, then reset the unit.</p> |

Continued on the next page

| | Symptom | Remedy/Cause |
|-----------------|---|--|
| CD changer | • “No Disc” appears on the display. | Insert a disc into the magazine. |
| | • “No Magazine” appears on the display. | Insert the magazine. |
| | • “Reset 08” appears on the display. | Connect this unit and the CD changer correctly and press the reset button of the CD changer. |
| | • “Reset 01” – “Reset 07” appears on the display. | Press the reset button of the CD changer. |
| | • The CD changer does not work at all. | Reset the unit (see page 3). |
| Satellite radio | • “CALL 1-888-539-SIRIUS TO SUBSCRIBE” scrolls on the display while listening to the SIRIUS Satellite radio. | Starts subscribing to SIRIUS Satellite radio (see page 33). |
| | • “Updating XX%* Completed” appears on the display. | The unit is updating the channel information and it takes a few minutes to complete. |
| | • “No Signal” appears on the display. | Move to an area where signals are stronger. |
| | • “No Antenna” appears on the display. | Connect the antenna firmly. |
| | • “Invalid Channel” appears on the display for about 5 seconds, then returns to the previous display while listening to the SIRIUS Satellite radio. | No broadcast on the selected channel. Select another channel or continue listening to the previous channel. |
| | • “No Name” appears on the display while listening to the SIRIUS Satellite radio. | No text information for the selected channel. |
| | • “----” appears on the display while listening to the XM Satellite radio. | |
| | • “OFF AIR” appears on the display while listening to the XM Satellite radio. | Selected channel is not broadcasting at this time. Select another channel or continue listening to the previous channel. |
| | • “----” appears on the display for about 2 seconds, then returns to the previous channel while listening to the XM Satellite radio. | Selected channel is no longer available or is unauthorized. Select another channel or continue listening to the previous channel. |

* Changes every 20% of update is completion, (ex. 20%, 40%, 60%).

| | Symptom | Remedy/Cause |
|---|---|---|
| Satellite radio | • "LOADING" appears on the display while listening to the XM Satellite radio. | The unit is loading the channel information and audio. Text information are temporarily unavailable. |
| | • "Reset 08" appears on the display. | The unit is loading the channel information and audio. Text information are temporarily unavailable. |
| | • Satellite radio does not work at all. | Reconnect this unit and the satellite radio correctly, then reset the unit. |
| iPod | • The iPod does not turn on or does not work. | <ul style="list-style-type: none"> • Check the connecting cable and its connection. • Update the firmware version. • Charge the battery. |
| | • The sound is distorted. | Deactivate the equalizer either on this unit or the iPod. |
| | • "Disconnect" appears on the display. | <ul style="list-style-type: none"> • Check the connecting cable and its connection. • Charge the battery. |
| | • Playback stops. | The headphones are disconnected during playback. Restart the playback operation (see pages 36 and 37). |
| | • No sound can be heard when connecting an iPod nano. | <ul style="list-style-type: none"> • Disconnect the headphones from the iPod nano. • Update the firmware version of the iPod nano. |
| | • "No File" appears on the display. | No tracks are stored. Import tracks to the iPod. |
| | • "Reset 01" – "Reset 07" appears on the display. | Disconnect the adapter from both this unit and iPod. Then, connect it again. |
| | • "Reset 08" appears on the display. | Check the connection between the adapter and this unit. |
| • The iPod's controls do not work after disconnecting from this unit. | Reset the iPod. | |

Specifications

| | | | | |
|-------------------------|---|---|---|---|
| AUDIO AMPLIFIER SECTION | Power Output: | 20 W RMS × 4 Channels at 4 Ω and ≤ 1% THD+N | |  |
| | Signal to Noise Ratio: | 80 dBA (reference: 1 W into 4 Ω) | | |
| | Load Impedance: | 4 Ω (4 Ω to 8 Ω allowance) | | |
| | Equalizer Control Range: | Frequency: | Band 1: 68 Hz, 100 Hz, 150 Hz Band 2: 210 Hz, 320 Hz, 460 Hz Band 3: 680 Hz, 1 kHz, 1.5 kHz Band 4: 2.1 kHz, 3.2 kHz, 4.6 kHz Band 5: 6.8 kHz, 10 kHz, 15 kHz | |
| | | Level: | ±10 dB | |
| | Audio Output Level: | Digital (DIGITAL OUT: Optical): | Signal wave length: 660 nm | |
| | | Line-Out Level/Impedance: | Output level: -21 dBm to -15 dBm KD-ADV7490: 5.0 V/20 kΩ load (full scale) KD-DV7400: 2.5 V/20 kΩ load (full scale) | |
| | | Output Impedance: | 1 kΩ | |
| | Subwoofer-out Level/Impedance: | KD-ADV7490: 5.0 V/20 kΩ load (full scale) KD-DV7400: 2.5 V/20 kΩ load (full scale) | | |
| | Color system: | NTSC | | |
| | Video Output (composite): | 1 Vp-p/75 Ω | | |
| Other Terminal: | CD changer, AV-IN (video) input jack, USB input jack, Steering wheel remote input (for KD-ADV7490), Antenna input, 2nd AUDIO OUT, LINE IN | | | |

| | | | | |
|---------------|------------------|--|--|-----------------------|
| TUNER SECTION | Frequency Range: | FM: | with channel interval set to 100 kHz or 200 kHz: | 87.5 MHz to 107.9 MHz |
| | | | with channel interval set to 50 kHz: | 87.5 MHz to 108.0 MHz |
| | | AM: | with channel interval set to 10 kHz: | 530 kHz to 1 710 kHz |
| | | | with channel interval set to 9 kHz: | 531 kHz to 1 602 kHz |
| | FM Tuner: | Usable Sensitivity: | 11.3 dBf (1.0 μV/75 Ω) | |
| | | 50 dB Quieting Sensitivity: | 16.3 dBf (1.8 μV/75 Ω) | |
| | | Alternate Channel Selectivity (400 kHz): | 65 dB | |
| | | Frequency Response: | 40 Hz to 15 000 Hz | |
| | | Stereo Separation: | 35 dB | |
| AM Tuner: | Sensitivity: | 20 μV | | |
| | Selectivity: | 35 dB | | |

| | | | | |
|------------------------------|--------------------------------------|-------------------------------------|---|---|
| DVD/CD PLAYER SECTION | Signal Detection System: | | Non-contact optical pickup (semiconductor laser) | |
| | Number of Channels: | | 2 channels (stereo) | |
| | Frequency Response: | DVD, $f_s=48$ kHz/96 kHz: | 16 Hz to 22 000 Hz | |
| | | CD, $f_s=44.1$ kHz: | 16 Hz to 20 000 Hz | |
| | Dynamic Range/Signal-to-Noise Ratio: | | 96 dB/98 dB | |
| | Wow and Flutter: | | Less than measurable limit | |
| | DivX/MPEG Video: | Video: | Max. Resolution: | 720 × 480 pixels (30 fps) 720 × 576 pixels (25 fps) |
| | | | Audio: | Bit Rate: |
| | | Sampling Frequency: DivX: | | MPEG-1: 32 kHz, 44.1 kHz, 48 kHz MPEG-2: 16 kHz, 22.05 kHz, 24 kHz |
| | | Sampling Frequency: MPEG Video: | 32 kHz, 44.1 kHz, 48 kHz | |
| | MP3: | Bit Rate: | 32 kbps – 320 kbps | |
| | | Sampling Frequency: | MPEG-1: 32 kHz, 44.1 kHz, 48 kHz MPEG-2: 16 kHz, 22.05 kHz, 24 kHz | |
| | WMA: | Bit Rate: | 32 kbps – 320 kbps | |
| Sampling Frequency: | | 22.05 kHz, 32 kHz, 44.1 kHz, 48 kHz | | |
| WAV: | Quantization Bit Rate: | 16 bit | | |
| | Sampling Frequency: | 44.1 kHz | | |

| | | | |
|--------------------|-------------------------|-------------|------------------------------|
| USB SECTION | USB Standards: | | USB 1.1, USB 2.0 |
| | Data Transfer Rate: | Full Speed: | Maximum 12 Mbps |
| | | Low Speed: | Maximum 1.5 Mbps |
| | Compatible Device: | | Mass storage class |
| | Compatible File System: | | FAT 32/16/12 |
| | Playable Audio Format: | | DivX/MPEG1/MPEG2/MP3/WMA/WAV |
| Max. Current: | | 500 mA/5 V | |

| | | | | |
|-----------------|----------------------------------|--|------------------------------|--|
| GENERAL | Power Requirement: | | Operating Voltage: | DC 14.4 V (11 V to 16 V allowance) |
| | Grounding System: | | Negative ground | |
| | Allowable Operating Temperature: | | 0°C to +40°C (32°F to 104°F) | |
| | Dimensions (W × H × D): | Installation Size (approx.): | | 182 mm × 52 mm × 159 mm (7-3/16" × 2-1/16" × 6-5/16") |
| | | Panel Size (approx.): | | 188 mm × 58 mm × 6 mm (7-7/16" × 2-5/16" × 1/4") |
| Mass (approx.): | | 1.5 kg (3.4 lbs) (excluding accessories) | | |

Design and specifications are subject to change without notice.

If a kit is necessary for your car, consult your telephone directory for the nearest car audio speciality shop.

Muchas gracias por la compra de un producto JVC.

Como primer paso, por favor lea detenidamente este manual para comprender a fondo todas las instrucciones y obtener un máximo disfrute de esta unidad.

IMPORTANTE (EE.UU.)

Este equipo se ha sometido a todo tipo de pruebas y cumple con las normas establecidas para dispositivos de Clase B, de conformidad con la Parte 15 de las reglas de la FCC (Comisión Federal de Comunicaciones). Estas reglas están diseñadas para asegurar una protección razonable contra este tipo de interferencias en las instalaciones residenciales. Este equipo genera y utiliza energía de radiofrecuencia. Si no se instala y utiliza debidamente, es decir, conforme a las instrucciones, podrían producirse interferencias en radiocomunicaciones. Sin embargo, no se garantiza que estas interferencias no se produzcan en una instalación determinada. Si este equipo ocasiona interferencias en la recepción de radio o televisión, lo cual puede comprobarse mediante la conexión o desconexión del equipo, el problema podrá corregirse mediante una o una combinación de las siguientes medidas:

- Reoriente la antena receptora o cámbiela de lugar.
- Aumente la separación entre el equipo y el aparato receptor.
- Enchufe el equipo a una toma de corriente situada en un circuito distinto del aparato receptor.
- Consulte a su distribuidor o a un técnico experto en radio/televisión.

Precaución:

Los cambios o modificaciones no aprobados por JVC pueden anular la autoridad del usuario para operar el equipo.

IMPORTANTE PARA PRODUCTOS LÁSER

1. PRODUCTO LÁSER CLASE 1
2. **PRECAUCIÓN:** No abra la tapa superior. En el interior de la unidad no hay piezas que pueda reparar el usuario; encargue el servicio a personal técnico cualificado.
3. **PRECAUCIÓN:** (EE.UU.) Radiación láser de clase II visible y/o invisible, cuando está abierto. No mire fijamente el haz.
(Para Canadá) Radiación láser de clase 1M visible y/o invisible cuando ésta abierto. No mirar directamente con instrumental óptico.
4. REPRODUCCIÓN DE LA ETIQUETA: ETIQUETA DE PRECAUCIÓN, COLOCADA EN EL EXTERIOR DE LA UNIDAD.

| | | | | | |
|--|---|--|--|---|--|
| CAUTION VISIBLE AND/OR INVISIBLE CLASS 1M LASER RADIATION WHEN OPEN. DO NOT VIEW DIRECTLY WITH OPTICAL INSTRUMENTS. IEC30025-1:2001 (ENG) | ATTENTION RAYONNEMENT LASER VISIBLE ET/OU INVISIBLE DE CLASSE 1M UNE FOIS OUVERT. NE PAS REGARDER DIRECTEMENT AVEC DES INSTRUMENTS OPTIQUES. (FRA) | AVISO RADIACIÓN LÁSER DE CLASE 1M VISIBLE Y/O INVISIBLE CUANDO ESTA ABIERTO. NO MIRAR DIRECTAMENTE CON INSTRUMENTAL ÓPTICO. (ESP) | WARNING SYNLIG OCH/ELLER ÖSYNLIG LASERSTRÅLNING, KLASS 1M, NÅR DENNA DEL ÅR ÖPPNAD. BETRÄKTA EJ STRÅLEN MED OPTISKA INSTRUMENT. (SWE) | 注意 ここを開くと有害 及び/または不可視 のクラス1M レーザー放射が 出ます。 光学顕微鏡で直接 見ないでください。 (JPN) | CAUTION VISIBLE AND/OR INVISIBLE CLASS II LASER RADIATION WHEN OPEN. DO NOT STARE INTO BEAM. FDA 21 CFR (ENG) |
|--|---|--|--|---|--|



[Sólo Unión Europea]

■ Cómo reposicionar su unidad

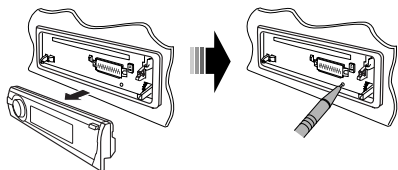

- Sus ajustes preestablecidos también serán borrados (excepto el dispositivo Bluetooth registrado, consulte las páginas 26 y 27).

■ Cómo expulsar el disco por la fuerza

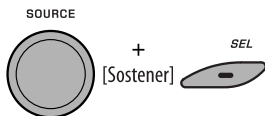

Aparece "Please Eject" en la pantalla.

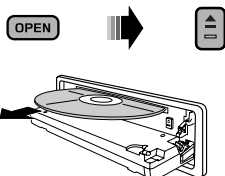

- Tenga cuidado de no dejar caer el disco al ser expulsado.
- Si esto no funciona, intente reposicionar su receptor.

Precaución sobre el ajuste de volumen:

Los dispositivos digitales (CD/USB) producen muy poco ruido al compararse con otras fuentes. Baje el volumen antes de reproducir estas fuentes digitales para evitar daños en los altavoces resultantes de un repentino aumento del nivel de salida.

Precaución sobre la reproducción de DualDisc

El lado no DVD de un "DualDisc" no es compatible con la norma "Compact Disc Digital Audio". Por consiguiente, no se recomienda usar el lado no DVD de un DualDisc en este producto.

ADVERTENCIAS:

(Para evitar daños y accidentes)

- NO instale ningún receptor o tienda ningún cable en una ubicación donde;
 - puede obstaculizar las maniobras del volante de dirección y de la palanca de cambios.
 - puede obstaculizar la operación de los dispositivos de seguridad, como por ejemplo, bolsas de aire.
 - Donde pueda obstruir la visibilidad.
- NO opere la unidad mientras maneja.
- Si es necesario operar la unidad mientras maneja, asegúrese de mirar atentamente en todas las direcciones.
- El conductor no debe mirar el monitor mientras conduce.
 - Si no está aplicado el freno de estacionamiento, aparecerá en el monitor "EL CONDUCTOR NO DEBE MIRAR EL MONITOR MIENTRAS CONDUCE.", y no se mostrará la imagen de reproducción.
 - Esta advertencia aparece sólo cuando el cable principal del freno de estacionamiento está conectado al sistema del freno de estacionamiento incorporado al automóvil (consulte el Manual de Instalación/Conexión).

Para fines de seguridad...

- No aumente demasiado el nivel de volumen pues es muy peligroso conducir si no se escuchan los sonidos exteriores.
- Detenga el automóvil antes de efectuar cualquier operación complicada.

Temperatura dentro del automóvil...

Si ha dejado el automóvil estacionado durante largo tiempo en un sitio cálido o frío, no opere la unidad hasta que se normalice la temperatura del habitáculo.

■ Cómo usar los botones M MODE y SEL

Si utiliza M MODE (modo) o SEL (seleccionar), la pantalla y algunos controles (como por ejemplo, botones numéricos, botones ◀◀ ▶▶, ▲, ▼, y el control giratorio) acceden al modo de control correspondiente.

Ej.: Cuando usted pulsa el botón numérico 1 después de pulsar M MODE, para operar el sintonizador de FM.

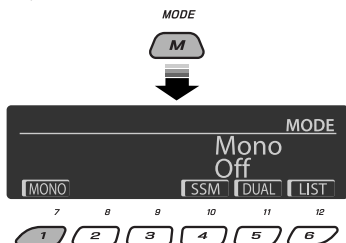

Para restablecer las funciones originales de estos controles, pulse M MODE otra vez.

- Sin embargo, la pulsación de SEL hace que la unidad acceda a un modo diferente.
- Si deja transcurrir 15 segundos (o 30 segundos para las fuentes Bluetooth) sin pulsar ninguno de estos botones, el control se cancela automáticamente.

Precaución:

Si la temperatura del habitáculo es inferior a 0°C (32°F), el movimiento de animación y el desplazamiento del texto serán detenidos en la pantalla para evitar que la imagen visualizada aparezca borrosa. Aparece **L.TEMP** en la pantalla.

Estas funciones se vuelven a activar cuando la temperatura aumenta y se restablece la temperatura de funcionamiento.

Idioma para las indicaciones:

En este manual, se utilizan indicaciones en inglés para fines de explicación. El idioma para las indicaciones se puede seleccionar en el monitor en el ajuste "IDIOMA" (véase página 49).

■ Desmontaje del panel de control

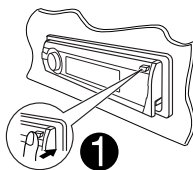

Evite tocar los conectores.

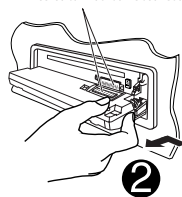

■ Fijación del panel de control

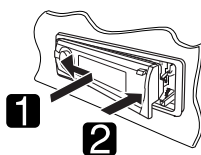

■ Apertura y cierre del panel de control

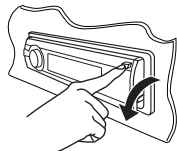

Abrir...

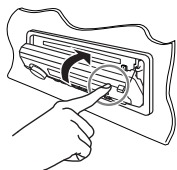

Cerrar...

CONTENIDO

INTRODUCCIÓN

| | |
|----------------------------------|---|
| Tipo de disco reproducible | 6 |
| Preparativos..... | 7 |

OPERACIONES

| | |
|---|----|
| Operaciones básicas | 8 |
| • Uso del panel de control | 8 |
| • Uso del control remoto (RM-RK252) | 9 |
| Para escuchar la radio | 12 |
| Operaciones de los discos | 14 |
| • Operaciones utilizando el panel de control | 15 |
| • Operaciones utilizando el control remoto (RM-RK252) | 18 |
| Escuchando el dispositivo USB | 24 |
| Operaciones de Zona Dual | 25 |

DISPOSITIVOS EXTERNOS

| | |
|--|----|
| Para escuchar dispositivos Bluetooth® | 26 |
| • Usar el teléfono celular Bluetooth..... | 28 |
| • Uso del reproductor de audio Bluetooth | 30 |
| Para escuchar una transmisión de HD Radio™ | 31 |
| Escuchando el cambiador de CD..... | 32 |
| Para escuchar la radio satelital | 33 |
| Para escuchar el iPod | 36 |
| Escuchando otros componentes externos | 40 |

AJUSTES

| | |
|--|----|
| Selección de un modo de sonido preajustado | 42 |
| Configuraciones generales — PSM | 44 |
| Menú de configuración del disco..... | 49 |
| Ajustes Bluetooth..... | 51 |
| Asignación de título | 52 |

REFERENCIAS

| | |
|-------------------------------|----|
| Mantenimiento..... | 53 |
| Más sobre este receptor | 54 |
| Localización de averías..... | 62 |
| Especificaciones | 68 |

Tipo de disco reproducible

| Tipo de disco | Formato de grabación, tipo de archivo, etc. | Reproducible |
|---|---|--------------|
| DVD | DVD Vídeo (Códigos regionales: 1) * ¹  | ✓OK |
| | DVD Audio | ✗NO |
| | DVD-ROM | |
| DVD Grabable/reescribible (DVD-R/-RW *², +R/+RW *³) <ul style="list-style-type: none"> DVD Vídeo: Puente UDF DVD-VR DivX/MPEG-1/MPEG-2/MP3/WMA/WAV: ISO 9660 Nivel 1, Nivel 2, Romeo, Joliet | DVD Vídeo | ✓OK |
| | DVD-VR | |
| | DivX/MPEG1/MPEG2 | |
| | MP3/WMA/WAV | |
| | AAC | ✗NO |
| | JPEG/MPEG4 | |
| | DVD+VR | |
| | DVD-RAM | |
| Dual Disc | Lado DVD | ✓OK |
| | Lado no-DVD | ✗NO |
| CD/VCD | CD de audio/CD Text (CD-DA)/DTS-CD* ⁴ | ✓OK |
| | VCD (Vídeo CD) | ✓OK |
| | SVCD (Súper Vídeo CD) | ✗NO |
| | CD-ROM | |
| | CD-I (CD-I Ready) | |
| CD Grabable/reescribible (CD-R/-RW) <ul style="list-style-type: none"> ISO 9660 Nivel 1, Nivel 2, Romeo, Joliet | CD-DA | ✓OK |
| | DivX/MPEG1/MPEG2 | |
| | MP3/WMA/WAV | |
| | AAC | ✗NO |
| | JPEG/MPEG4 | |

*¹ Si inserta un disco DVD Vídeo con un código de región incorrecto aparecerá "ERROR CÓDIGO REGIONAL!" en el monitor.

*² Un DVD-R grabado en formato de múltiples bordes también es reproducible (excepto los discos de doble capa). Los discos DVD-RW de doble capa no se pueden reproducir.





*³ Es posible reproducir discos finalizados +R/+RW (sólo formato de vídeo). Los discos +RW de doble capa no se pueden reproducir.

*⁴ Para reproducir el sonido DTS, utilice el terminal DIGITAL OUT (consulte también las páginas 50 y 60).

Preparativos

■ Cancele la demostración en pantalla y ponga el reloj en hora

- Consulte también las páginas 44 y 45.

| | | |
|---|--|--|
| 1 |  | Encienda la unidad. |
| 2 |  [Sostener] | Introduzca los ajustes PSM. |
| 3 |  →  [Gire] | Cancele las demostraciones en pantalla. Seleccione "Demo" y, a continuación, "Off". Ponga el reloj en hora Seleccione "Clock Hr" (hora) y, seguidamente ajuste la hora. Seleccione "Clock Min" (minutos) y, seguidamente ajuste los minutos. Seleccione "24H/12H" y, a continuación, "24Hours" o "12Hours". |
| 4 |  | Finalice el procedimiento. |

Cambio de la información en pantalla y de los patrones de visualización

Al apagar la unidad: Verifique la hora actual



Ej.: Cuando se selecciona el sintonizador como fuente

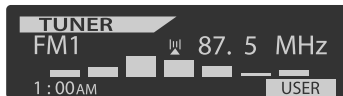
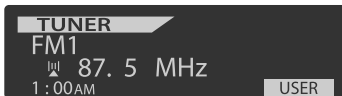

Pantalla de operación de fuente

- Si se ha asignado un título a una emisora, el título de la emisora aparece durante aproximadamente 5 segundos.
- Para asignar un título a una emisora, consulte la página 52.

Visualización del medidor de nivel de audio
(véase "LevelMeter" en la página 44)

Operaciones básicas

Uso del panel de control

ESPAÑOL

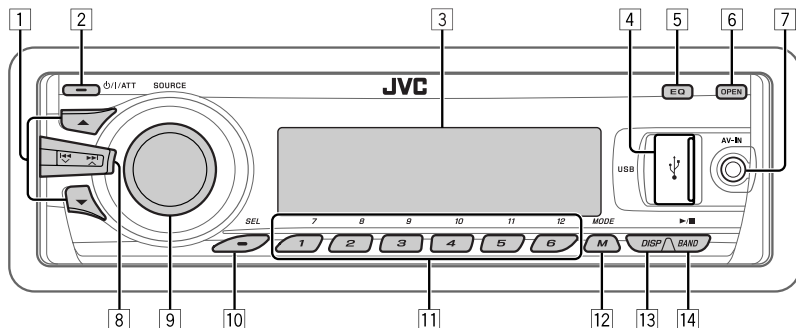

- 1 • **TUNER:** Selecciona la emisora preajustada.
- **HD RADIO:** Seleccionar un capítulo.
- **SIRIUS/XM:** Selecciona una categoría.
- **DISC/USB/CD-CH:** Selecciona el título/programa/lista de reproducción/carpeta.
- **USB-iPod:** Ingrese al menú principal [Sostener].
- **iPod:** Ingresa al menú principal/pausa la reproducción/confirma la selección
- **BT-PHONE/BT-AUDIO:** Selecciona un dispositivo registrado.
- 2 • Encienda la unidad.
- Apaga el sistema [Sostener].
- Atenua el sonido (si el sistema está encendido).
- 3 Ventanilla de visualización
- 4 Jack de entrada USB (Universal Serial Bus)
- 5 Selecciona el modo de sonido
- 6 Voltee hacia abajo el panel de control.
 - Para expulsar el disco, voltee hacia abajo el panel de control y luego pulse en la unidad.
- 7 Jack de entrada AV-IN (vídeo)
- 8 • **TUNER/HD RADIO/SIRIUS/XM:** Busca la emisora/canal.
- **DISC/USB/USB-iPod/CD-CH/iPod:** Selecciona el capítulo/pista.
- **BT-AUDIO:** Salto hacia atrás/salto hacia adelante.
- 9 • Control de volumen [Gire].
- Selecciona la fuente [Pulse]*1.
TUNER*2/HD RADIO*3 → **SIRIUS***3/XM*3
→ **DISC***3 → **USB***3 (o **USB-iPod**)*3 →
CD-CH*3/iPod*3 (o **EXT IN**) → **BT-PHONE***3
→ **BT-AUDIO***3 → **LINE IN** → **AV IN** →
(vuelta al comienzo)
- 10 • Selecciona/ajusta el modo de sonido.
- Introduzca los ajustes PSM [Sostener].
- 11 • **TUNER/SIRIUS/XM/HD RADIO:** Selecciona la emisora/canal preajustado.
- **DISC/USB/CD-CH:** Selecciona el capítulo/título/programa/carpeta/pista/disco (para cambiador de CD).
- **BT-PHONE:** Marca el número telefónico preajustado*4.
- 12 • Entra al modo de funciones.
- **BT-PHONE:** Activa Voice Dialing (marcación por voz) [Sostener].
- 13 Cambio de la información en pantalla y del patrón de visualización
- 14 • **TUNER/HD RADIO/SIRIUS/XM:** Selecciona las bandas.
- **DISC/USB/USB-iPod:** Inicie/pause la reproducción.
- **BT-AUDIO:** Inicie/pause la reproducción.

*1 Si sostiene SOURCE se accede al menú Bluetooth, cuando haya un teléfono Bluetooth conectado.

*2 Cuando el sintonizador de HD Radio está conectado, se deshabilitará el sintonizador incorporado de esta unidad. Para escuchar la transmisión de HD Radio, consulte "Para escuchar la radio" en la página 12. Si desea conocer más características, consulte la página 31.

*3 No podrá seleccionar estas fuentes si no están preparadas o conectadas.

*4 Para almacenar un número telefónico preajustado, consulte la página 30.

Uso del control remoto (RM-RK252)

Instalación de la pila

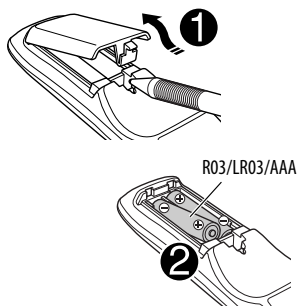

Instale las pilas en el control remoto haciendo coincidir correctamente las polaridades (+ y -).

Precaución:

No deje las pilas expuestas a altas temperaturas, como, por ejemplo, a la luz del sol, al fuego u otras condiciones similares.

Si disminuye la efectividad de acción del control remoto, cambie ambas pilas.

Antes de utilizar el control remoto:

- Apunte el control remoto directamente hacia el sensor remoto del receptor.
- NO exponga el sensor remoto a una luz brillante (luz solar directa o iluminación artificial).

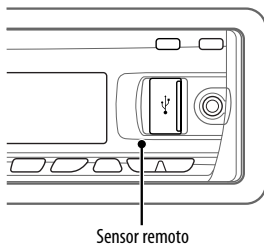

El KD-ADV7490 está equipado con la función de control remoto en el volante de dirección.

- Para la conexión, consulte el Manual de instalación/conexión (volumen separado).

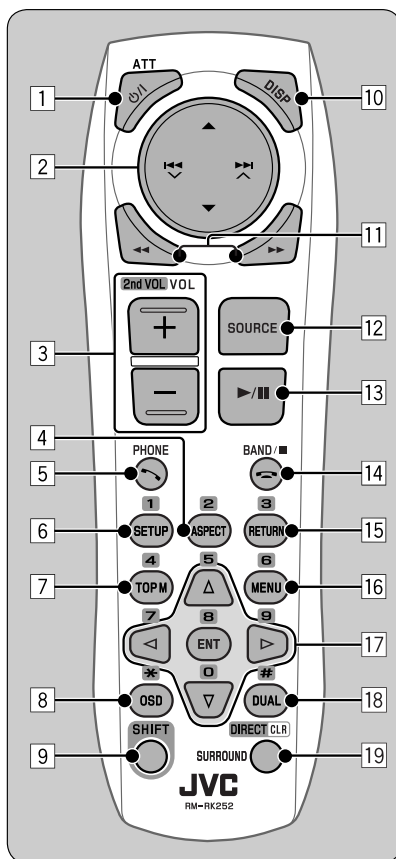

IMPORTANTE:

Si se activa la Zona Dual (consulte la página 25), el control remoto funciona solamente para controlar el reproductor DVD/CD.

1*1 Botones \odot /1 ATT

- La unidad se enciende al pulsarlo brevemente o el sonido se atenúa cuando está encendida.
- La unidad se apaga si lo pulsa y mantiene pulsado.

Continúa en la página siguiente

2 Botones ▲/▼

- **TUNER:** Selecciona las emisoras preajustadas.
- **HD RADIO:** Selecciona el canal multidifusión.
- **SIRIUS/XM:** Selecciona las categorías.
- **DISC:**
 - DVD-Vídeo: Selecciona el título.
 - DVD-VR: Selecciona el programa/lista de reproducción.
 - DivX/MPEG Vídeo/MP3/WMA/WAV: Selecciona las fuentes, si están incluidas.
- **USB:**
 - DivX/MPEG Vídeo/MP3/WMA/WAV: Selecciona las fuentes, si están incluidas.
- **CD-CH:** Selecciona las fuentes, si están incluidas.
- **IPOD:**
 - ▲: Entra al menú principal (seguidamente ▲/▼/◀◀/▶▶/▶▶▶ funcionan como botones selectores de menú).
 - ▲: Vuelve al menú anterior.
 - ▼: Confirma la selección.
 - ▼: Pausa o reanuda la reproducción.

Botones ◀◀/▶▶/▶▶▶**• TUNER/HD RADIO:**

- Efectúa automáticamente la búsqueda de emisoras si lo pulsa brevemente.
 - Efectúa manualmente la búsqueda de ensambles, si lo pulsa y mantiene pulsado.
 - **SIRIUS/XM:**
 - Cambia los canales si lo pulsa brevemente.
 - Cambia rápidamente los canales si lo pulsa y mantiene pulsado.
 - **DISC/USB/USB-iPod/CD-CH:**
 - Salta hacia atrás/adelante si lo pulsa brevemente.
 - Búsqueda hacia atrás/adelante si lo pulsa y mantiene pulsado.
 - **BT-AUDIO:** Salta hacia atrás/adelante si lo pulsa brevemente.
 - **IPOD:**
 - Salta hacia atrás/adelante si lo pulsa brevemente.
 - Búsqueda hacia atrás/adelante si lo pulsa y mantiene pulsado.
- En el modo de selección de menú:
- Selecciona una opción si lo pulsa brevemente. (Seguidamente, pulse ▼ para confirmar la selección).
 - Salta 10 opciones simultáneamente si lo pulsa y mantiene pulsado.

3 Botones VOL (volumen) + / –

- Ajusta el nivel de volumen.

Botones 2nd VOL (volumen)

- Ajusta el nivel de volumen a través de la clavija 2nd AUDIO OUT si lo pulsa junto con el botón SHIFT (consulte la página 25).

4*2 Botón ASPECT

- No aplicable a esta unidad.

5*1 Botón ↶ PHONE

- Contesta las llamadas entrantes.
- Se ingresa en el menú "Redial" cuando hay un teléfono Bluetooth conectado [Sostener].

6*2 Botón SETUP

- Ingresa en el menú de configuración de disco (cuando está detenido).

7*2 Botón TOP M (menú)

- DVD-Vídeo/DivX: Muestra el número de disco.
- DVD-VR: Muestra la pantalla Original Program (programa original).
- VCD: Reanuda la reproducción de PBC.
- **USB-iPod:** Accede al menú del modo de búsqueda (consulte la página 38).

8*2 Botón OSD (visualización en pantalla)

- Muestra la barra en pantalla.

9 Botón SHIFT

- Funciona con otros botones.

10 Botón DISP (visualizar)

- Cambia la información en pantalla.

11 Botones ◀◀/▶▶

- DVD-Vídeo: Reproducción a menor velocidad (durante una pausa).
- DVD-VR/VCD: Reproducción en cámara lenta hacia adelante (durante una pausa).
- **DISC/USB/USB-iPod:** Búsqueda hacia atrás/ búsqueda hacia adelante.

12*1 Botón SOURCE

- Selecciona la fuente.

- 13 **Botón ►** (reproducción) / **⏸** (pausa)
- **DISC/USB/USB-iPod/BT-AUDIO:** Inicia/pausa la reproducción.

- 14 **Botón ↵** (finalizar llamada)
- Finaliza la llamada.

Botones BAND/■ (parada)

- **TUNER/SIRIUS/XM/HD RADIO:** Selecciona las bandas.
- **DISC/USB/USB-iPod/BT-AUDIO:** Detiene la reproducción.

15*2 **Botón RETURN**

- **VCD:** Vuelve al menú PBC.
- **USB-iPod:** Vuelve a la pantalla de control.

16*2 **Botón MENU**

- **DVD-Vídeo/DivX:** Muestra el número de disco.
- **DVD-VR:** Muestra la pantalla Play List (lista de reproducción).
- **VCD:** Reanuda la reproducción de PBC.
- **USB-iPod:** Accede al menú del modo de búsqueda (consulte la página 38).

17*2 **Botones △/▽**

- **DVD-Vídeo:** Efectúa la selección/los ajustes.
- **CD-CH:** Cambia los discos en el cargador.

Botones </>

- **DVD-Vídeo:** Efectúa la selección/los ajustes.
- **DivX/MPEG Vídeo:** Salta hacia atrás o hacia adelante aproximadamente cinco minutos.

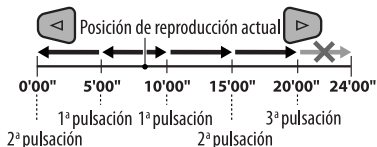

Botón ENT ("enter", entrada)

- Confirma la selección.

18*2 **Botón DUAL**

- Activa o desactiva la Zona Dual.

19 **Botón SURROUND**

- No aplicable a esta unidad.

Botón DIRECT

- **DISC/USB:** Ingresa en el modo de búsqueda directa para capítulo/título/programa/lista de reproducción/carpeta/pista cuando se lo pulsa junto con el botón SHIFT (para los detalles, consulte la página 18).

Botón CLR (limpiar)

- **DISC/USB:** Borra una entrada incorrecta cuando se lo pulsa junto con el botón SHIFT.



*1 *Estos botones no se pueden utilizar cuando está activada la Zona dual.*

*2 *Funciona como los botones numéricos/* (asterisco)/# (numeral) cuando se lo presiona junto con el botón SHIFT.*

- *TUNER/HD RADIO/SIRIUS/XM: Selecciona las emisoras/canales preajustados (1 – 6).*

- *DISC: Ingresa el número de capítulo/título/programa/lista de reproducción/carpeta/pista después de ingresar en el modo de búsqueda pulsando SHIFT y DIRECT (para los detalles, consulte la página 18).*

Para escuchar la radio

| | | |
|--|---------------|--|
| <p>1</p>  | <p>SOURCE</p> | <p>Seleccione "TUNER".</p> |
| <p>2</p>  | <p>BAND</p> | <p>Selecciona las bandas. → FM1 → FM2 → FM3 → AM</p> |
| <p>3</p>  | <p>TUNER</p> | <p>Efectúa la búsqueda de una emisora—Búsqueda automática. Búsqueda manual: Mantenga pulsado uno de los botones hasta que "M" se encienda en la pantalla y, a continuación, púlselo repetidamente. • Cuando se recibe una radiodifusión en FM estéreo con una señal suficientemente fuerte, se enciende ST en la pantalla.</p> |

■ Cuando una radiodifusión en FM estéreo sea difícil de recibir

- MODE

- MONO

7



Mono Off → Mono On

Se consigue mejorar la recepción, pero se pierde el efecto estéreo.

- **MO** se enciende en la pantalla.

3 Salga del ajuste.



■ Preajuste automático de emisoras FM—SSM (Memoria secuencial de las emisoras más fuertes)

Se pueden preajustar hasta seis emisoras para cada banda.

1 Mientras escucha una emisora...



- SSM

10





- SSM

10



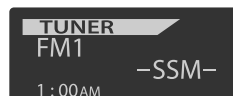

Las emisoras FM locales con señales más potentes se buscan y almacenan automáticamente en la banda de FM seleccionada.

- Si el sintonizador de HD Radio está conectado, también puede buscar y almacenar las emisoras AM automáticamente.

Preajuste manual

Ej.: Almacenando una emisora FM de 92,5 MHz en el número de preajuste 4 de la banda FM1.

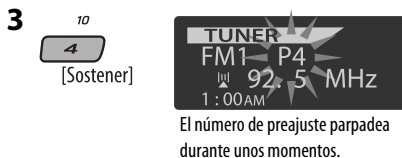

Uso de los botones numéricos



Uso de la lista de emisoras preajustadas

- Cuando aparezca **BACK** en la pantalla, podrá volver a la pantalla anterior pulsando el botón numérico 3.

1 Siga los pasos 1 y 2 de “Uso de los botones numéricos” descrito anteriormente.

- Si mantiene pulsado  / , aparecerá la lista de emisoras preajustadas (vaya al paso 4).



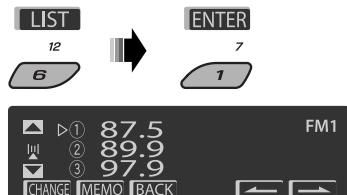

3 Visualice la lista de emisoras preajustadas.



4 Seleccione el número de preajuste en que desea almacenar.



- Podrá desplazarse a las listas de otras bandas FM pulsando repetidamente el botón numérico 5 () o 6 ()

5 Almacene la emisora.

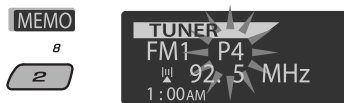

Para escuchar la emisora preajustada de la Lista de Emisoras Preajustadas

1 Visualice la lista de emisoras preajustadas y, a continuación, seleccione la emisora que desea escuchar.

2 Cambie a la emisora seleccionada.



Operaciones de los discos

Antes de realizar alguna operación...



Encienda el monitor para ver la imagen reproducida. Si enciende el monitor, también podrá controlar la reproducción de otros discos viendo la pantalla del monitor. (Consulte las páginas 20 a 23.)

El tipo de disco se detecta automáticamente, y la reproducción se inicia también automáticamente (para DVD: el inicio automático depende de su programa interno).

Si el disco actual no dispone de ningún menú de disco, todas las pistas serán reproducidas repetidamente hasta que usted cambie la fuente o expulse el disco.

Si aparece "⊘" en el monitor al pulsar un botón, significa que el receptor no acepta la operación que ha intentado realizar.

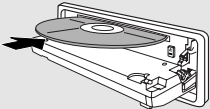
- En algunos casos, puede suceder que no se acepte la operación aunque no se visualice "⊘".

| | | |
|---|---|---|
| 1 |  | <p>Abra el panel de control. Asegúrese de desmontar el dispositivo USB antes de abrir el panel de control, debido a que podrá bloquear el mecanismo de apertura.</p> <ul style="list-style-type: none"> • Para desmontar el dispositivo USB, consulte la página 24. |
| 2 |  | <p>Inserta el disco. La reproducción se inicia automáticamente.</p> |
| 3 |  | <p>Inicie la reproducción, si es necesario.</p> |

Para detener la reproducción y expulsar el disco



- Pulse SOURCE para escuchar otra fuente de reproducción.



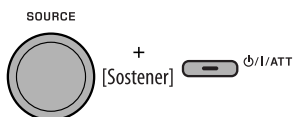





Prohibición de la expulsión del disco





Para cancelar la prohibición, repita el mismo procedimiento.

Operaciones utilizando el panel de control

Pulsando (o sosteniendo) los siguientes botones usted podrá...









| Tipo de disco |  |  |  (Botones numéricos) *3 |
|--|--|---|---|
|  DVD Video | [Pulse] Seleccionar un capítulo [Sostener] Retroceso/avance rápido de capítulo *1 | Selecciona el título | Durante la parada: Localiza el título Durante la reproducción o la pausa: Localiza el capítulo |
|  DVD VR | [Pulse] Seleccionar un capítulo [Sostener] Retroceso/avance rápido de capítulo *1 | Selecciona el número de programa/número de lista de reproducción | Durante la parada: Localiza el programa Durante la reproducción o la pausa: Localiza el capítulo |
|  DivX/MPEG | [Pulse] Seleccionar la pista [Sostener] Retroceso/avance rápido de pista *2 | Seleccionar la carpeta | Localizar directamente una carpeta específica |
|  VCD | [Pulse] Seleccionar la pista [Sostener] Retroceso/avance rápido de pista *1 | — | Localizar directamente una pista específica (PBC no está en uso) |
|  MP3/WMA/WAV | [Pulse] Seleccionar la pista [Sostener] Retroceso/avance rápido de pista *1 | Seleccionar la carpeta | Localizar directamente una carpeta específica |
|  CD | [Pulse] Seleccionar la pista [Sostener] Retroceso/avance rápido de pista *1 | — | Localizar directamente una pista específica |

*1 Velocidad de búsqueda: $\times 2 \Leftrightarrow \times 10$

*2 Velocidad de búsqueda:  1 \Leftrightarrow  2

*3 Pulse para seleccionar número 1 a 6; mantenga pulsado para seleccionar número 7 a 12.

Tras pulsar M MODE, pulse los siguientes botones para...

| Tipo de disco |  |  |  |
|---|---|--|--|
|  | Saltar 10 capítulos (durante la reproducción o la pausa) | Repeat Chapter: Repetir el capítulo actual Repeat Title: Repetir el título actual | — |
|  | Saltar 10 capítulos (durante la reproducción o la pausa) | Repeat Chapter: Repetir el capítulo actual Repeat Program: Repite el programa actual (no disponible para la reproducción de la lista de reproducción) | — |
|  | Saltar 10 pistas (dentro de la misma carpeta) | Repeat Track: Repetir la pista actual Repeat Folder: Repetir la carpeta actual | Random Folder: Reproducir aleatoriamente todas las pistas de la carpeta actual y luego las pistas de las siguientes carpetas Random All: Reproducir aleatoriamente todas las pistas |
|  | Saltar 10 pistas (PBC no está en uso) | Repeat Track: Repetir la pista actual (PBC no está en uso) | Random All: Reproducir aleatoriamente todas las pistas (PBC no está en uso) |
|  | Saltar 10 pistas (dentro de la misma carpeta) | Repeat Track: Repetir la pista actual Repeat Folder: Repetir la carpeta actual | Random Folder: Reproducir aleatoriamente todas las pistas de la carpeta actual y luego las pistas de las siguientes carpetas Random All: Reproducir aleatoriamente todas las pistas |
|  | Saltar 10 pistas | Repeat Track: Repetir la pista actual | Random All: Reproducir aleatoriamente todas las pistas |

- El modo de reproducción también se puede cancelar seleccionando "Off" o pulsando el botón numérico 4 ().

■ Selección de una carpeta/pista de la lista (sólo para el archivo MP3/WMA/WAV)

• Cuando aparezca **[BACK]** en la pantalla, podrá volver a la pantalla anterior pulsando el botón numérico 3.

1 *MODE*

2 Seleccione "LIST".

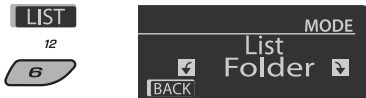

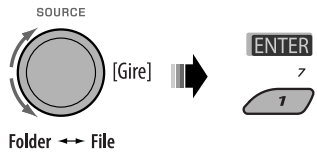

3 Seleccione el tipo de lista.





4 Seleccione una opción.



Ej.: Cuando se selecciona "File" en el paso 3

• Podrá desplazarse a otras listas pulsando repetidamente el botón numérico 5 () o 6 ().







5 Cambie al ítem seleccionado.

Ⓐ Si se selecciona Lista de archivos
 La lista desaparece y se inicia la reproducción.

Ⓑ Si se selecciona Lista de carpetas



- Si se selecciona la carpeta actual, aparecerá la lista de archivos; luego repita los pasos 4 y 5 Ⓐ para iniciar la reproducción.
- Si se selecciona otra carpeta, la reproducción se iniciará desde el 1er. archivo de la carpeta seleccionado.

Operaciones utilizando el control remoto (RM-RK252)

| Disc / Botón | DVD Video / DVD VR | DivX/MPEG |
|---|---|---|
|  | Parar la reproducción | Parar la reproducción |
|  | Iniciar la reproducción/Pausar (si se lo pulsa durante la reproducción) | Iniciar la reproducción/Pausar (si se lo pulsa durante la reproducción) |
|  | <ul style="list-style-type: none"> Búsqueda de retroceso/avance de capítulo*¹ (El sonido no se escucha.) Cámara lenta*² durante la pausa (El sonido no se escucha.) <p>* DVD-VR: La cámara lenta hacia atrás no funciona.</p> | Búsqueda de retroceso/avance de pista* ⁴ (El sonido no se escucha.) |
|  | <p>[Pulse] Seleccionar un capítulo (durante la reproducción o la pausa)</p> <p>[Sostener] Búsqueda de retroceso/avance rápido de capítulo*³</p> | <p>[Pulse] Seleccionar la pista (durante la reproducción o la pausa)</p> <p>[Sostener] Búsqueda de retroceso/avance rápido de pista*⁵ (El sonido no se escucha.)</p> |
|  | <ul style="list-style-type: none"> DVD-Vídeo: Selecciona el título (durante la reproducción o la pausa) DVD-VR: Selecciona un programa/lista de reproducción (durante la reproducción o la pausa) | Seleccionar la carpeta |
|  | — | <ul style="list-style-type: none"> Omite las escenas hacia atrás o hacia adelante en aproximadamente cinco minutos Seleccionar un capítulo |

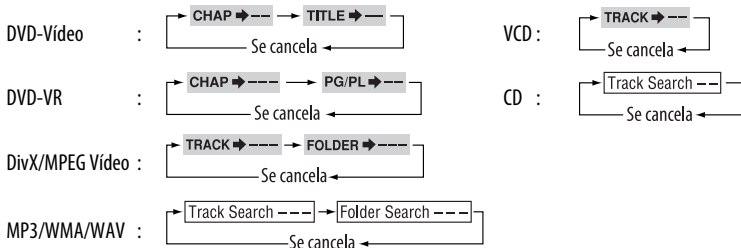

Para buscar directamente un capítulo/título/programa/lista de reproducción/carpeta/pista (DVD/DivX/MPEG Video/VCD/MP3/WMA/WAV/CD)

1 Mientras mantiene pulsado SHIFT, pulse repetidamente DIRECT para seleccionar el modo de búsqueda deseado.



2 Mientras mantiene pulsado SHIFT, pulse los botones numéricos (0 – 9) para ingresar el número deseado.

3 Pulse ENT (ingresar) para confirmar

|  |  |  |
|--|---|---|
| Parar la reproducción | Parar la reproducción | Parar la reproducción |
| Iniciar la reproducción/Pausar (si se lo pulsa durante la reproducción) | Iniciar la reproducción/Pausar (si se lo pulsa durante la reproducción) | Iniciar la reproducción/Pausar (si se lo pulsa durante la reproducción) |
| Búsqueda de retroceso/avance de pista * ¹ • Cámara lenta hacia adelante* ² durante la pausa. (El sonido no se escucha.) * La cámara lenta hacia atrás no funciona. | Búsqueda de retroceso/avance de pista * ¹ | Búsqueda de retroceso/avance de pista * ¹ |
| [Pulse] Seleccionar la pista (durante la reproducción o la pausa) [Sostener] Búsqueda de retroceso/avance rápido de pista * ³ (El sonido no se escucha.) | [Pulse] Seleccionar la pista (durante la reproducción o la pausa) [Sostener] Búsqueda de retroceso/avance rápido de pista * ³ | [Pulse] Seleccionar la pista (durante la reproducción o la pausa) [Sostener] Búsqueda de retroceso/avance rápido de pista * ³ |
| — | Seleccionar la carpeta | — |
| — | — | — |

- En el caso de DivX /MPEG Vídeo/MP3/WMA/WAV, busca la pista dentro de la misma carpeta.
- Para borrar un error de entrada, pulse CLR (limpiar) mientras mantiene pulsado SHIFT.
- Para volver a la pantalla anterior, pulse RETURN.

*¹ Velocidad de búsqueda: ×2 ⇒ ×5 ⇒ ×10 ⇒ ×20 ⇒ ×60

*² Velocidad a cámara lenta: ▶1/32 ⇒ ▶1/16 ⇒ ▶1/8 ⇒ ▶1/4 ⇒ ▶1/2

*³ Velocidad de búsqueda: ×2 ⇒ ×10

*⁴ Velocidad de búsqueda: ▶1 ⇒ ▶2 ⇒ ▶3

*⁵ Velocidad de búsqueda: ▶1 ⇒ ▶2

Continúa en la página siguiente

Usando las funciones de control por menú... (DVD-Video/DVD-VR)

- 1 Pulse TOP M/MENU para ingresar a la pantalla de menús.
- 2 Pulse $\Delta/\nabla/◀/▶$ * para seleccionar el elemento cuya reproducción desea comenzar.
- 3 Pulse ENT (ingresar) para confirmar
* No aplicable para DVD-VR.

Para cancelar la reproducción PBC... (VCD)

- 1 Cuando está detenido, pulse DIRECT mientras mantiene pulsado SHIFT.
- 2 Mantenga pulsado SHIFT, a continuación, pulse los botones numéricos (0 – 9) para ingresar el número deseado.
- 3 Pulse ENT (ingresar) para confirmar
 - Para reanudar PBC, pulse TOP M/MENU.

■ Operaciones usando la barra en pantalla

(DVD/DVD-VR/DivX/MPEG Vídeo/VCD)

Estas operaciones se pueden realizar en el monitor usando el control remoto.

1 Muestra la barra en pantalla (consulte la página 21).

 (dos veces)

2 Seleccione una opción.



3 Efectúe una selección.

Si aparece el menú emergente...



- Para cancelar el menú emergente, pulse RETURN.
- Para ingresar tiempos/números, véase lo siguiente.

Para ingresar tiempos/números

Pulse Δ/∇ para cambiar el número y, a continuación, pulse $◀/▶$ para pasar a la entrada siguiente.

- Cada vez que pulsa Δ/∇ , el número aumenta/disminuye un valor.
- Después de introducir los números, pulse ENT ("enter", entrada).
- No necesitará introducir el cero y los ceros a la derecha (los dos últimos dígitos en el ejemplo siguiente).

Ej.: Búsqueda por tiempo

DVD: $_{:} :_{:} :_{:} :_{:}$ (Ej.: 1:02:00)

Pulse Δ una vez, luego $▶$ dos veces para ir a la tercera entrada, Δ dos veces, y luego pulse ENT ("enter", entrada).

Para borrar la barra en pantalla



Barras en pantalla

Ej.: DVD-Vídeo

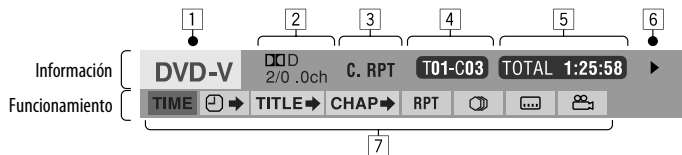

1 Tipo de disco

- 2 • DVD-Vídeo/DTS-CD: Tipo de formato de señal de audio y canal
- VCD:PBC

3 Modo de reproducción*1

- DVD-Vídeo: **T. RPT:** Repetición de título
C. RPT: Repetición de capítulo
- DVD-VR: **C. RPT:** Repetición de capítulo
PG. RPT: Repetición de programa
- DivX/MPEG Video:
T. RPT: Repetición de pista
F. RPT: Repetición de carpeta
F. RND: Aleatoria de carpetas
A. RND: Todo aleatorio
- VCD*2: **T. RPT:** Repetición de pista
A. RND: Todo aleatorio

4 Información sobre reproducción

- T01-C03** Título/capítulo actual
- PG001**
C002 Programa/capítulo actual
- PL001**
C002 Lista de reproducción/capítulo actual
- TRACK 01** Pista actual
- F001-T001** Carpeta/pista actual

5 Indicación de la hora

- TOTAL** Tiempo de reproducción transcurrido del disco (Para DVD-Vídeo/DVD-VR, tiempo de reproducción transcurrido del título/programa/lista de reproducción actual).
- T. REM** DVD-Vídeo/DVD-VR: Tiempo restante del título/programa/lista de reproducción
VCD: Tiempo restante del disco

TIME Tiempo de reproducción transcurrido del capítulo/pista actual*3

REM Tiempo restante del capítulo/pista actual*3

6 Estado de reproducción

- ▶ Reproducción
- ▶▶ / ◀◀ Búsqueda progresiva/regresiva
- ⏪ / ◀ Cámara lenta hacia adelante/atrás
- ⏸ Poner en pausa
- Parada

7 Iconos de operación

- TIME** Cambia la indicación del tiempo (véase [5])
- ⌚ Búsqueda de tiempo (Introduzca el tiempo de reproducción transcurrido del título/programa/lista de reproducción o del disco actual).
- TITLE**▶ Búsqueda de título (por su número)
- CHAP**▶ Búsqueda de capítulo (por su número)
- TRACK**▶ Búsqueda de pista (por su número)
- 🔊 Cambia el idioma de audio o el canal de audio
- 🗣 Cambia o desactiva el idioma de los subtítulos
- 📺 Cambia el ángulo de visión
- RPT** Reproducción repetida *1
- RND** Reproducción aleatoria*1

*1 Para la reproducción repetida/reproducción aleatoria, consulte también la página 16.

*2 Mientras no se utiliza el PBC.

*3 No aplicable para DVD-VR.

Operaciones utilizando la pantalla de control

(DivX/MPEG Video/MP3/WMA/WAV/CD)

Estas operaciones se pueden realizar en el monitor usando el control remoto.

1 Muestre la pantalla de control.

DivX/MPEG Video: Pulse **■** durante la reproducción.

MP3/WMA/WAV/CD: Aparece automáticamente durante la reproducción.

2 Seleccione la columna "Folder" o la columna "Track" (excepto para CD).



3 Seleccione una carpeta o una pista.



4 Inicia la reproducción.

DivX/MPEG Video: Pulse ENT (ingresar) o **▶/||**.

MP3/WMA/WAV/CD: La reproducción se inicia automáticamente.

Pantalla de control

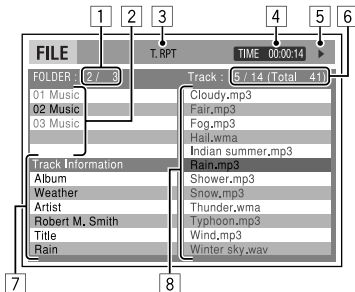

Ej.: Disco MP3/WMA/WAV

- 1 Número de carpeta actual/número total de carpetas
- 2 Lista de carpetas con la carpeta actual seleccionada
- 3 Modo de reproducción seleccionado
- 4 Tiempo de reproducción transcurrido de la pista actual
- 5 Icono del modo de operación (▶, ■, ||, ▶▶, ◀◀)
- 6 Número de la pista actual/número total de pistas de la carpeta actual (número total de pistas del disco)

- 7 Información de la pista
- 8 Lista de pistas con la pista actual seleccionada

Para seleccionar un modo de reproducción

- 1 Mientras se visualiza la pantalla de control...

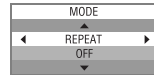

La pantalla de selección del modo de reproducción aparece en la sección lista de carpetas de la pantalla de control.

- 2 Seleccione el modo de reproducción.

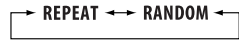

- 3 Seleccione una opción.



REPEAT:

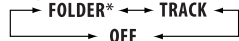

OFF

RANDOM:

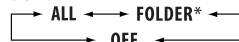

OFF

| Modo | Funciones de reproducción |
|---|---|
| F. RPT (repetición de carpeta): | Repetir la carpeta actual |
| T. RPT (repetición de pista): | Repetir la pista actual |
| A. RND (todo aleatorio): | Reproducir aleatoriamente todas las pistas |
| F. RND (aleatoria de carpeta): | Reproducir aleatoriamente todas las pistas de la carpeta actual y luego las pistas de las siguientes carpetas |

- 4 Confirme la selección.



* No se puede seleccionar para CD.

Operaciones utilizando la pantalla de lista

(DVD-VR/DivX/MPEG Video/MP3/WMA/WAV)

Estas operaciones se pueden realizar en el monitor usando el control remoto.

Pantalla de lista (DivX/MPEG Video/MP3/WMA/WAV)

Antes de la reproducción, puede visualizar la lista de carpetas/lista de pistas para confirmar los contenidos e iniciar la reproducción de una pista.

1 Visualice la lista de carpetas mientras está detenido.



2 Seleccione una opción de la lista de carpetas.

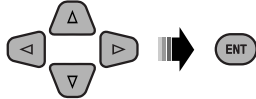

- Aparece la lista de pistas de la carpeta seleccionada.
- Para volver a la lista de carpetas, pulse RETURN.

3 Seleccione una pista para iniciar la reproducción.

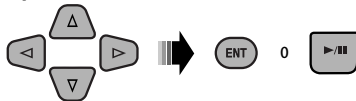

- MP3/WMA/WAV: Aparece la pantalla de control (véase página 22).

| | | | | | |
|-----------------|--------|---------------|--------|------------|--|
| Folder: 153/240 | | Track:154/198 | | Page: 4/ 6 | |
| fol130 | fol140 | fol150 | fol160 | | |
| fol131 | fol141 | fol151 | fol161 | | |
| fol132 | fol142 | fol152 | fol162 | | |
| fol133 | fol143 | fol153 | fol163 | | |
| fol134 | fol144 | fol154 | fol164 | | |
| fol135 | fol145 | fol155 | fol165 | | |
| fol136 | fol146 | fol156 | fol166 | | |
| fol137 | fol147 | fol157 | fol167 | | |
| fol138 | fol148 | fol158 | fol168 | | |
| fol139 | fol149 | fol159 | fol169 | | |

Et.: Lista de carpetas

- Número de carpeta actual/número total de carpetas
- Número de la pista actual/número total de pistas de la carpeta actual

- Página actual/número total de páginas incluidas en la lista
- Carpeta/pista actual (barra resaltada)

Pantalla de lista (DVD-VR)

Puede usar la pantalla PROGRAMA ORIGINAL o LISTA REPRODUCCIÓN. Antes de la reproducción, puede visualizar la lista de en cualquier momento mientras se reproduce un DVD-VR con sus datos grabados.

1 Seleccione una pantalla de lista.



| No | Date | Ch | Time | Title |
|----|----------|-----|-------|--------------------|
| 1 | 25/04/07 | 4ch | 19:00 | JVC DVD World 2004 |
| 2 | 17/05/07 | 8ch | 10:30 | |
| 3 | 22/05/07 | 8ch | 17:00 | Musical Festival |
| 4 | 26/05/07 | L-1 | 13:19 | children 001 |
| 5 | 20/05/07 | 4ch | 22:00 | |
| 6 | 25/06/07 | L-1 | 8:23 | children 002 |



| No | Date | Chap | Length | Title |
|----|----------|------|---------|-----------------|
| 1 | 25/05/07 | 001 | 1:03:16 | My JVC World |
| 2 | 17/06/07 | 005 | 1:35:25 | |
| 3 | 20/06/07 | 003 | 0:10:23 | Favorite music |
| 4 | 25/06/07 | 001 | 0:07:19 | children001-002 |

- Número de programa/Lista de reproducción
- Fecha de grabación
- Fuente de grabación (emisora de TV, el terminal de entrada del equipo de grabación, etc.)
- Hora de inicio de la grabación
- Título del programa/lista de reproducción*
- Selección actual (barra resaltada)
- Creando la fecha de la lista de reproducción
- Número de capítulos
- Tiempo de reproducción

* Dependiendo del equipo de grabación, puede suceder que no se visualice el título del programa original o la lista de reproducción.

2 Seleccione una opción de la lista.



Escuchando el dispositivo USB

Puede conectar a la unidad, un dispositivo de clase de almacenamiento masivo USB tal como una memoria USB, un HDD (disco duro) portátil, etc.

- También puede conectar un Apple iPod al jack de entrada USB. Para obtener detalles de las operaciones, consulte las páginas 36 – 40.

La unidad puede reproducir pistas DivX/MPEG Vídeo/MP3/WMA/WAV almacenadas en un dispositivo USB.

Todas las pistas se reproducen repetidamente hasta que usted cambie la fuente o extraiga el dispositivo USB.

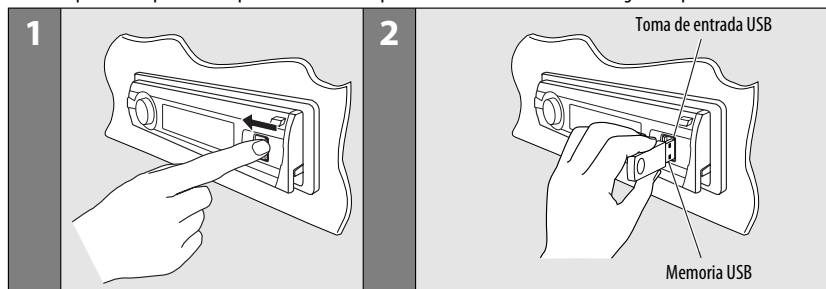

Encienda el monitor para ver la imagen de reproducción si reproduce un archivo DivX/MPEG. También puede controlar la reproducción mirando la pantalla del monitor. (Consulte las páginas 20 – 23).

- Consulte las páginas 18 – 23 para obtener información sobre operación con el control remoto.
- Para otros ajustes, consulte las páginas 49 y 50.

Si aparece “⊘” en el monitor al pulsar un botón, significa que el receptor no acepta la operación que ha intentado realizar.

- En algunos casos, puede suceder que no se acepte la operación aunque no se visualice “⊘”.

Si se ha conectado un dispositivo USB...

SOURCE



La reproducción se inicia desde el punto de detención anterior.

- Si se conecta un dispositivo USB diferente, la reproducción se iniciará desde el comienzo.

Para detener la reproducción y desmontar el dispositivo USB

Extraígallo de la unidad en sentido recto.

- Pulse SOURCE para escuchar otra fuente de reproducción.

Puede accionar el dispositivo USB tal como lo hace con los archivos de un disco. (Consulte las páginas 15 – 23).

- No se puede seleccionar “USB” cuando se está usando la Zona Dual (consulte la página 25).

Precauciones:



- Evite usar el dispositivo USB si puede amenazar la seguridad de conducción.
- No extraiga ni conecte repetidamente el dispositivo USB mientras parpadea “Reading” en la pantalla.
- No ponga en marcha el motor del coche si hay un dispositivo USB conectado.
- Dependiendo del tipo de dispositivo USB, puede suceder que esta unidad no pueda reproducir los archivos.
- El funcionamiento y la fuente de alimentación pueden no funcionar como es deseado con algunos dispositivos USB.
- No es posible conectar un computador al terminal de entrada USB de la unidad.
- Para evitar el borrado accidental, asegúrese de sacar copia de respaldo de todos los datos importantes.
- No deje el dispositivo USB en el coche expuesto a la luz directa del sol o a altas temperaturas pues se podrá producir deformación o daños en el dispositivo.
- Algunos dispositivos USB pueden no funcionar inmediatamente después de encender la unidad.
- Si desea más información acerca de las operaciones del dispositivo USB, consulte las páginas 55 y 56.

Operaciones de Zona Dual

Mientras escucha cualquier fuente (excepto "AM" o "USB") a través de los altavoces, podrá disfrutar de la reproducción del disco en el monitor externo conectado a las clavijas de salida de VIDEO y 2nd AUDIO OUT.

- No podrá seleccionar "AM" ni "USB" como fuente cuando está activada la Zona Dual.
- Mientras se está usando la Zona Dual, sólo podrá operar el reproductor DVD/CD utilizando el control remoto. Para los detalles sobre las operaciones, consulte las páginas 18 – 23.

Estas operaciones se pueden realizar en el monitor usando el control remoto.

| | | |
|---|--|--|
| 1 |  | Active la Zona Dual. <ul style="list-style-type: none">• El indicador DUAL se enciende en la pantalla. <p>La fuente principal cambia automáticamente a "DISC". Si desea seleccionar una fuente diferente para escuchar a través de los altavoces, pulse SOURCE en el panel de control.</p> <ul style="list-style-type: none">• Utilizando los botones del panel de control podrá operar la fuente recién seleccionada sin afectar las operaciones de la Zona Dual. |
| 2 |  + [Sostener]  | Ajuste el volumen a través de la clavija 2nd AUDIO OUT. |
| 3 | — | Opere el reproductor DVD/CD utilizando el control remoto, refiriéndose a la pantalla del monitor. |

Para cancelar las operaciones de Zona Dual



- El indicador DUAL se apaga.

En el panel de control:

1 MODE



- 2 Ingrese en los ajustes de la Zona Dual.
Active y desactive la Zona Dual.



11



- La fuente cambia automáticamente a "DISC" cuando se activa la Zona Dual.

Para escuchar dispositivos Bluetooth®

Para las operaciones Bluetooth, se deberá conectar el **adaptador Bluetooth** (KS-BTA200) al jack del cambiador de CD en la parte trasera de esta unidad.

- Consulte también las instrucciones suministradas con el adaptador Bluetooth y el dispositivo Bluetooth.
- Consulte la lista (incluida en la caja) para comprobar en qué países puede utilizar la función Bluetooth®.

Para utilizar por primera vez un dispositivo Bluetooth a través de la unidad ("BT-PHONE" y "BT-AUDIO"), usted deberá establecer una conexión Bluetooth inalámbrica entre la unidad y el dispositivo.

- Una vez establecida la conexión, ésta quedará registrada en la unidad aunque la reposicione. Se podrá registrar hasta un máximo de cinco dispositivos en total.
- Solamente se puede conectar un dispositivo a la vez para cada fuente ("BT-PHONE" y "BT-AUDIO").

■ Registrando un dispositivo Bluetooth

Métodos de registro (Apareamiento)

Utilice uno de los siguientes elementos en el menú Bluetooth para registrar y establecer la conexión con un dispositivo.

- Seleccione "BT-PHONE" o "BT-AUDIO" como fuente para operar el menú Bluetooth.

| | |
|---------------|--|
| Open | Prepare la unidad para poder establecer una nueva conexión Bluetooth. La conexión se establece haciendo funcionar el dispositivo Bluetooth. |
| Search | Prepare la unidad para poder establecer una nueva conexión Bluetooth. La conexión se establece haciendo funcionar esta unidad. |

- Cuando aparezca **BACK** en la pantalla, podrá volver a la pantalla anterior pulsando el botón numérico 3.

Registrar usando "Open"

Preparativos: Opere el dispositivo para activar su función Bluetooth.

1 Seleccione "BT-PHONE" o "BT-AUDIO".

SOURCE



2 Seleccione "New".



3 Ingrese al menú de ajustes.

MODE



4 Seleccione "Open".



5 Ingrese un código PIN (Número de identificación personal) en la unidad.

- Puede introducir cualquier número que desee (número de 1 a 16 dígitos). [Inicial: 0000]
- Para ingresar un código PIN de menos de 4 dígitos, primero borre el código PIN (0000) inicial pulsando el botón numérico 5 (**CLEAR**).

* Algunos dispositivos tienen su propio código PIN: Introduzca el código PIN específico en la unidad.

- 1 Muévase a la posición del número siguiente (o anterior).



- 2 Seleccione un número o espacio en blanco.

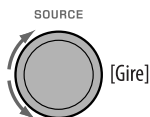

- 3 Repita los pasos 1 y 2 hasta terminar de introducir un código PIN.
4 Confirme la entrada.

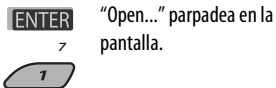

6 Utilice el dispositivo Bluetooth para efectuar la búsqueda y conexión.

En el dispositivo que se desea conectar, ingrese el mismo código PIN que el ingresado para esta unidad. Aparece "Connected (y el nombre del dispositivo)" en la pantalla. Ahora la conexión ha quedado establecida y usted puede usar el dispositivo a través de la unidad.

El dispositivo permanece registrado aún después de desconectarlo. Utilice "Connect" (o active "Auto Connect") para conectar el mismo dispositivo la próxima vez. (Véase lo siguiente y la página 51).

Conexión de un dispositivo

Efectúe los pasos 1 a 3 de la página 26, luego...

1 • Seleccione "Search" para buscar los dispositivos disponibles.

La unidad efectúa la búsqueda de los dispositivos disponibles y los visualiza en una lista. Si no hay ningún dispositivo disponible, aparecerá "Device not found".

• Seleccione "Special" para conectar un dispositivo especial.

La unidad visualiza la lista de dispositivos preajustados.

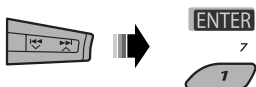

2 Seleccione el dispositivo que desea conectar.



3 • Para los dispositivos disponibles...

- 1 Ingrese en la unidad el código PIN específico del dispositivo.
Para comprobar cuál es el código PIN, consulte las instrucciones suministradas con el dispositivo.
2 Utilice el dispositivo Bluetooth que se ha conectado.
Ahora la conexión ha quedado establecida y usted puede usar el dispositivo a través de la unidad.

• Para el dispositivo especial...

Utilice "Open" o "Search" para la conexión.

Conexión / desconexión / eliminación de un dispositivo registrado

1 Seleccione "BT-PHONE" o "BT-AUDIO".

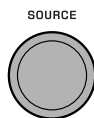

2 Seleccione el dispositivo registrado que desee conectar/desconectar/eliminar.



3 Ingresa al menú de ajustes.



4 • Seleccione "Connect" o "Disconnect" para conectar/desconectar el dispositivo seleccionado.

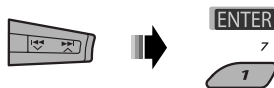

Continúa en la página siguiente



• Seleccione "Delete" y luego confirme la selección.



Pulse el botón numérico 3 para seleccionar "No" o vuelva a la pantalla anterior.

Puede configurar la unidad para que se conecte automáticamente el dispositivo Bluetooth al encender la unidad. (Vea "Auto Connect" en la página 51).

Usar el teléfono celular Bluetooth

| | | |
|----------|---|--|
| 1 | SOURCE  | Seleccione "BT-PHONE". |
| 2 | MODE  | Acceda al menú Bluetooth. |
| 3 | — | Establezca la conexión con un dispositivo y luego haga una llamada (o los ajustes mediante Bluetooth menu). (consulte las páginas 29 y 51.) |

Cuando entra una llamada...

La fuente cambiará automáticamente a "BT-PHONE".

Quando "Auto Answer" está activado....

La unidad contesta automáticamente las llamadas entrantes, consulte la página 51.

- Si "Auto Answer" está desactivado, pulse cualquier botón (excepto  / ATT/control giratorio) para contestar la llamada entrante.

Para finalizar una llamada

Sostenga cualquier botón (excepto  / ATT/control giratorio).

- Podrá ajustar el nivel de volumen del micrófono (consulte la página 51).

Quando entra un mensaje de texto...

Si el teléfono celular es compatible con mensajes de texto (notificados a través del adaptador Bluetooth JVC) y "Message Info" está ajustado a "Auto" (consulte la página 51), la unidad emite un sonido audible y "Received Message" aparece en la pantalla para informarle que se ha recibido un mensaje.

Cómo hacer una llamada

Puede hacer una llamada utilizando una de las opciones de Dial Menu.

- Cuando aparezca **BACK** en la pantalla, podrá volver a la pantalla anterior pulsando el botón numérico 3.

1 Seleccione "BT-PHONE".

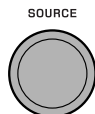

2 Ingresa al menú de ajustes.



3 Seleccione "Dial Menu".



4 Seleccione el método para hacer la llamada.



- **Redial***: Muestra la lista de los números telefónicos a los que ha llamado. Vaya al paso siguiente.
- **Received***: Muestra la lista de las llamadas recibidas. Vaya al paso siguiente.
- **Phonebook***: Muestra la guía telefónica del teléfono celular conectado. Vaya al paso siguiente.
- **Missed***: Muestra la lista de las llamadas perdidas. Vaya al paso siguiente.
- **Number**: Muestra la pantalla de entrada de número telefónico. Consulte "Cómo ingresar un número telefónico" en la columna derecha.
- **Voice Dial** (Sólo cuando el teléfono celular conectado dispone del sistema de reconocimiento de voz): Diga el nombre (palabras registradas) de la persona a quien desea llamar.

* Se visualiza solamente cuando su teléfono celular está equipado con estas funciones.

- Si no se visualiza, intente transferir la memoria de la guía telefónica del teléfono celular a esta unidad. (Consulte el manual de instrucciones suministrado con su teléfono celular).
- Con algunos teléfonos celulares, la memoria de la guía telefónica se transfiere automáticamente.

5 Seleccione el nombre/número telefónico que desea llamar.



Cómo ingresar un número telefónico

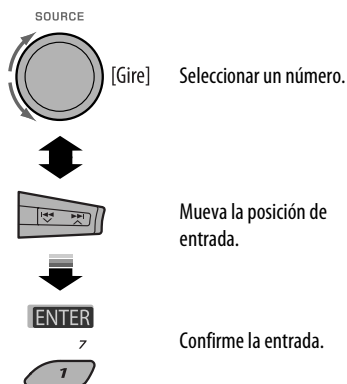

[Gire] Seleccionar un número.

Mueva la posición de entrada.

Confirme la entrada.

Continúa en la página siguiente

Uso de las órdenes de voz

1 *MODE* Aparece "Say..." en la pantalla.



[Sostener]

2 **Diga el nombre (palabras registradas) de la persona a quien desea llamar.**

- También puede utilizar el comando de voz desde el menú de marcación. Seleccione "Voice Dial" en el menú de marcación.
- Si su teléfono celular no es compatible con el sistema de reconocimiento de voz, aparecerá "Error" en la pantalla.

2 **Seleccione un número telefónico.**



También puede ingresar un número telefónico nuevo (véase también "Cómo ingresar un número telefónico" en la página 29) para guardarlo.

3 **Seleccione el número telefónico que desea guardar.**

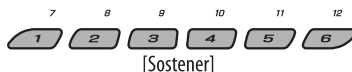

[Sostener]

Memorización del números telefónico

Puede memorizar hasta seis números telefónicos.

- Cuando aparezca **BACK** en la pantalla, podrá volver a la pantalla anterior pulsando el botón numérico 3.

1 **Visualice el número telefónico que desea preajustar utilizando una de las opciones de "Dial Menu".**

Para llamar un número preajustado

Mientras está en teléfono Bluetooth...



Uso del reproductor de audio Bluetooth

- Las operaciones y las indicaciones en pantalla difieren según el reproductor de audio conectado.

| | |
|---------------|--|
| <p>SOURCE</p> | <p>Seleccione "BT-AUDIO".</p> <p>Si la reproducción no comienza automáticamente, opere el reproductor de audio Bluetooth para comenzar la reproducción.</p> <ul style="list-style-type: none"> • Si la reproducción no se detiene cuando cambia la fuente, realice una pausa en la reproducción desde el reproductor de audio Bluetooth. |
|---------------|--|

| | |
|--|---|
| | <p>Salto hacia atrás/salto hacia adelante</p> |
|--|---|

| | |
|-------------|-------------------------------------|
| <p>▶/ </p> | <p>Inicie/pause la reproducción</p> |
|-------------|-------------------------------------|

| | |
|-------------|---|
| <p>MODE</p> | <p>Ingrese el menú de ajustes (Lista de dispositivos)</p> |
|-------------|---|

- Para conectar/desconectar/borrar un dispositivo registrado, consulte también las páginas 27 y 28.

Información Bluetooth:

Si desea obtener más información sobre Bluetooth, visite el siguiente sitio web de JVC: <<http://www.jvc-victor.co.jp/english/car/>>.

Para escuchar una transmisión de HD Radio™

Antes de hacer funcionar, conecte el **sintonizador HD Radio**, KT-HD300 (de venta por separado) al jack del cambiador de CD en la parte posterior de la unidad.

¿Qué es la tecnología HD Radio?

La tecnología HD Radio puede brindar sonido digital de alta calidad—las emisiones digital AM tendrán calidad similar a las FM (en estéreo) y las digital FM poseerán calidad similar a la de un CD—con una recepción clara y libre de estática. Asimismo, las emisoras pueden ofrecer texto y datos, como nombres de artistas y títulos de canciones.

- Cuando el sintonizador HD Radio está conectado, puede recibir también transmisiones analógicas convencionales.
- Numerosas emisoras de HD Radio también ofrecen más de un canal de programación. Este servicio recibe el nombre de “multicasting”.
- Para encontrar emisoras de HD Radio en su área, visite www.hdradio.com <<http://www.hdradio.com/>>.

Para las operaciones básicas de la radio, consulte también las páginas 12 y 13.

■ Cuando se recibe una emisora HD Radio...

Aparece la Sigla de identificación de la emisora.



■ Cuando recibe canales de transmisión múltiple con HD Radio...

Primeras cuatro letras del distintivo de llamada Número de canal



Seleccione el canal que desea.

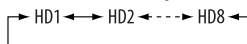

■ Para buscar emisoras de HD Radio solamente



■ Para cambiar el modo de recepción de HD Radio

Cuando recibe una transmisión de HD Radio, la unidad sintoniza el audio digital o analógico automáticamente de acuerdo con las condiciones de recepción.

1 Mientras se escucha una emisora HD Radio...



[Se enciende] Cuando sostiene la recepción digital
[Parpadea] Cuando sostiene la recepción analógica

Auto: [Inicial] Cambia entre audio digital y analógico automáticamente

Digital: Para sintonizar audio digital solamente

Analog: Para sintonizar de audio analógico solamente



- Si no puede escucharse ningún sonido en el ajuste seleccionado, cámbielo a “Analog” o “Digital”.
- El ajuste cambia automáticamente a “Auto” si sintonizó o cambió a otra emisora, o si apagó la unidad.
- Este ajuste no posee ningún efecto en las emisoras FM/AM convencionales.
- Si la emisora de radio ajusta el modo de recepción a digital o analógico, se enciende el indicador DIGI o ANA.



Escuchando el cambiador de CD

Se recomienda usar un cambiador de CD compatible con MP3 JVC con receptor. Puede conectar un cambiador de CD al jack del cambiador de CD en la parte trasera de la unidad.

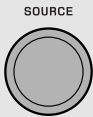
- Solamente se podrán reproducir discos CD (incluyendo CD Text) y MP3 convencionales.

Preparativos: Asegúrese de que se ha seleccionado "Changer" para el ajuste de entrada externa, consulte la página 46.

| | | |
|----------|---|--|
| 1 |  | Seleccione "CD-CH". |
| 2 |  | Seleccione un disco para iniciar la reproducción. [Pulse] Para seleccionar el número de disco 1 – 6. [Sostener] Para seleccionar el número de disco 7 – 12. |



| | |
|---|---|
|  | [Pulse] Seleccionar la pista [Sostener] Retroceso/avance rápido de pista |
|  * | MP3: Selecciona carpetas |

* Si mantiene pulsado uno de los botones, podrá visualizar la lista de discos (consulte la página 17).

Para seleccionar un disco/carpeta/pista de la lista

Consulte "Selección de una carpeta/pista de la lista (sólo para el archivo MP3/WMA/WAV)" en la página 17. Seleccione "Disc" en el paso 3 para visualizar la lista de discos del cambiador de CD.

Tras pulsar M MODE, pulse los siguientes botones para...

| | |
|---|--|
|  | Saltar 10 pistas MP3: Dentro de la misma carpeta |
|  | Repeat Track: Repetir la pista actual Repeat Folder: MP3: Repite todas las pistas de la carpeta actual Repeat Disc: Repite todas las pistas del disco actual |
|  | Random Folder: MP3: Reproduce aleatoriamente todas las pistas de la carpeta actual y luego las pistas de la siguiente carpeta Random Disc: Reproduce aleatoriamente todas las pistas del disco actual Random All: Reproduce en forma aleatoria todas las pistas de los discos en el cargador |

- El modo de reproducción también se puede cancelar seleccionando "Off" o pulsando el botón numérico 4 ().

Para escuchar la radio satelital

Antes de la operación, conecte cualquiera de las dos unidades siguientes (adquiridas separadamente) al jack del cambiador de CD de la parte trasera de esta unidad.

- **Interfaz de radio satelital SIRIUS de JVC, KS-SRA100**, para escuchar la radio satelital SIRIUS.
- **Adaptador digital inteligente de JVC, XMDJVC100**, para escuchar la radio satelital XM.

Actualización de GCI ("Global Control Information")

- Si los canales han sido actualizados después de la suscripción, la actualización se inicia automáticamente. Aparecerá lo siguiente y no se podrá escuchar el sonido:
 - Para la radio satelital SIRIUS: "Updating XX%* Completed"
 - Para la radio satelital XM: "UPDATING"
 - La actualización tarda algunos minutos en finalizar.
 - Durante la actualización no podrá utilizar la radio satelital.
- * Cambia cada vez que finaliza 20% de actualización (p.ej. 20%, 40%, 60%)

Active la suscripción de SIRIUS después de la conexión

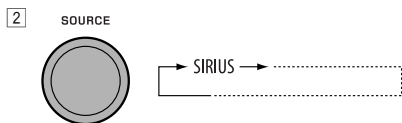

La radio satelital SIRIUS comienza a actualizar todos los canales SIRIUS. Una vez finalizada la actualización, la radio satelital SIRIUS sintoniza en un canal preajustado, CH184.

- 3 **Verifique su Sirius ID, consulte la página 46.**
- 4 **Póngase en contacto con SIRIUS por Internet en <<http://activate.siriusradio.com/>> para activar su suscripción, o haga una llamada gratuita a SIRIUS marcando 1-888-539-SIRIUS (7474).** Una vez que haya finalizado su suscripción, "Sub Updated Press Any Key" se desplaza en la pantalla.

Active la suscripción de XM después de la conexión



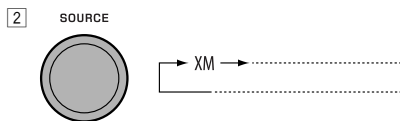

- Antes de la activación sólo están disponibles los canales 0, 1 y 247.



El Sintonizador universal XMDirect™ comienza a actualizar todos los canales XM. El canal 1 se sintoniza automáticamente.

- 3 **Consulte el número de identificación de la radio satelital XM que aparece en la etiqueta de la carcasa del Sintonizador universal XMDirect™ o sintonice el "Channel 0" (consulte la página 34).**
- 4 **Para activar su suscripción, visite el sitio web de la radio satelital XM en <<http://xmradio.com/activation/>> o llame al 1-800-XM-RADIO (1-800-967-2346).** Una vez que termine, la unidad sintoniza uno de los canales disponibles (Canal 4 o superior).

Continúa en la página siguiente

| | | |
|---|---------------|---|
| <p>1</p>  | <p>SOURCE</p> | <p>Seleccione "SIRIUS" o "XM".</p> |
| <p>2</p>  | <p>BAND</p> | <p>Selecciona las bandas. SIRIUS: → SR1 → SR2 → SR3 XM: → XM1 → XM2 → XM3</p> |
| <p>3</p>  | | <p>Seleccione una categoría. SIRIUS: Si selecciona "ALL", puede sintonizar todos los canales de todas las categorías.</p> |
| <p>4</p>  | | <p>Seleccione el canal de audición.</p> <ul style="list-style-type: none"> Al mantener pulsado el botón, los canales se cambian rápidamente. Durante la búsqueda, se omiten los canales no válidos y aquellos a los que no está suscrito. <p>XM: Si no selecciona un canal en el lapso de 15 segundos, se cancelará la categoría seleccionada en el paso 3. Ahora podrá seleccionar todos los canales de todas las categorías (incluyendo canales no categorizados).</p> |

Para consultar el número de identificación de la radio satelital XM

Mientras selecciona "XM1", "XM2" o "XM3", seleccione "Channel 0".



La pantalla muestra alternativamente "RADIO ID" y el número de identificación de 8 caracteres alfanuméricos.

Para cancelar la visualización del número de identificación seleccione un canal diferente al "Channel 0".

Para cambiar la información en pantalla mientras escucha un canal



Nombre de la categoría → Nombre del canal → Nombre del artista/compositor* → Nombre de la canción/programa → Medidor de nivel de audio → (vuelta al comienzo)

* Sólo para la radio satelital SIRIUS.

■ Cómo almacenar canales en la memoria

Se pueden preajustar seis emisoras para cada banda.

- Cuando aparezca **BACK** en la pantalla, podrá volver a la pantalla anterior pulsando el botón numérico 3.
- Cuando aparece **←** / **→** en la pantalla, podrá desplazarse a otras listas pulsando repetidamente el botón numérico 5 ó 6.

Ej.: Cómo memorizar un canal SIRIUS en el número 4 de la banda SR1.

1 Sintonice el canal que desea escuchar.

- Si mantiene pulsado el botón BAND, aparecerá la lista de canales preajustados (vaya al paso 5).

2



3 Selección "LIST".



4 Seleccione "Preset".

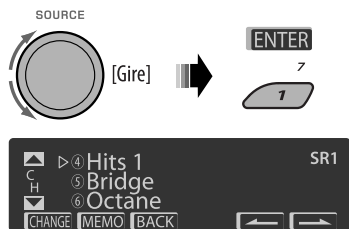

5 Seleccione el número de preajuste en que desea almacenar.



6 Almacene el canal.



■ Cómo escuchar un canal de usuario

1 Visualice la lista de canales preajustados y, a continuación, seleccione el número de preajuste que desea escuchar.

2 Cambie al canal seleccionado.



■ Seleccionando una categoría/canal en la lista

- Cuando aparezca **BACK** en la pantalla, podrá volver a la pantalla anterior pulsando el botón numérico 3.
- Cuando aparece **←** / **→** en la pantalla, podrá desplazarse a otras listas pulsando repetidamente el botón numérico 5 ó 6.

Ej.: Para escuchar la radio por satélite SIRIUS.

1 Para seleccionar una categoría

- 1 Siga los pasos 2 a 4 de "Cómo almacenar canales en la memoria" descritos en la página 34 y la columna izquierda.
 - En el paso 4, seleccione "Category".

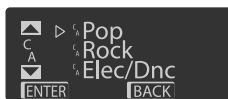

Se sintoniza el primer canal de la categoría seleccionada.

- Manteniendo pulsado **▲** / **▼** también se podrá mostrar la lista de categorías mientras escucha un canal.

- 2 Seleccione una categoría.

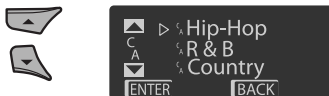

Para seleccionar un canal

- 1 Siga los pasos 2 a 4 de "Cómo almacenar canales en la memoria" descritos en la página 34 y la columna izquierda.
 - En el paso 4, seleccione "Channel".

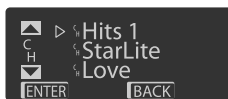

- 2 Seleccione un canal.



2 Cambie al ítem seleccionado.



Para escuchar el iPod

Puede conectar un Apple iPod mediante el siguiente cable o adaptador.

| Para: | Cable o adaptador | Conectar a: |
|-----------------|---|---|
| Escuchar música | Cable USB 2.0 (suministrado para el iPod) | Jack de entrada USB en el panel de control |
| | Adaptador de interfaz para iPod, KS-PD100 (no suministrado) | Jack del cambiador de CD en la parte trasera de la unidad Preparativos: Asegúrese de que se ha seleccionado "Changer" para el ajuste de entrada externa, consulte la página 46. |
| Ver vídeo | Cable USB audio y vídeo para iPod, KS-U19 (no suministrado) | Jack de entrada USB y jack de entrada AV-IN en el panel de control • Encienda el monitor para ver el vídeo. |

- Puede controlar la reproducción desde la unidad.
- Si desconecta el iPod la reproducción se detendrá. Pulse SOURCE para escuchar otra fuente de reproducción.
- Si desea más información, consulte, también, el manual suministrado con el iPod.
- Consulte también la página 57.

Precaución:

- Evite utilizar el iPod si esto puede poner en peligro su seguridad cuando conduce.
- Para evitar el borrado accidental, asegúrese de sacar copia de respaldo de todos los datos importantes.

Quando se conecta con el cable USB

Conecte mediante el cable USB 2.0 (suministrado para el iPod):

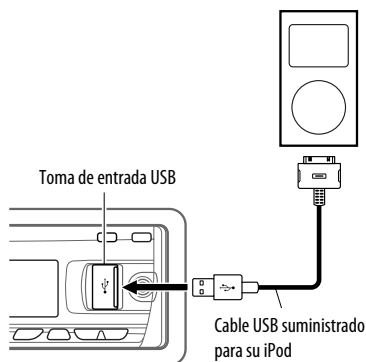

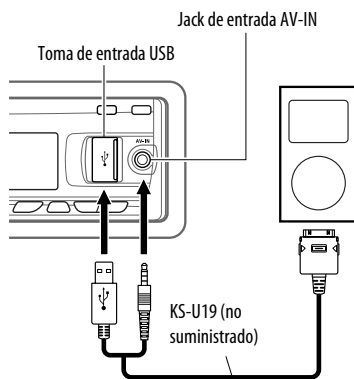

Conecte mediante el cable USB audio y vídeo para iPod, KS-U19 (no suministrado)



La reproducción se inicia automáticamente desde el punto de detención anterior.*

* No aplicable para archivos de vídeo.

| | |
|--|--|
|  | [Pulse] Ir a la pista siguiente o anterior [Sostener] Avanza o retrocede rápidamente la pista durante la reproducción |
|  | [Sostener] Ingresa al menú principal |
|  | [Pulse] Pausar / reanudar la reproducción. |

■ Seleccionar una pista en el menú

1 Ingresa al menú principal.



2 Seleccione el menú deseado.



3 Confirme la selección.

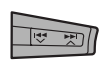

- Si sostiene ►►I ^, se iniciará directamente la reproducción del tema seleccionado.
- Si sostiene I◀◀▼, podrá salir del menú.
- Si sostiene ▲/▼, se podrá efectuar el salto rápido en cada capa del menú principal.

Opciones del menú:

Para Música:

"Playlists", "Artists", "Albums", "Songs", "Podcasts", "Genres", "Composers" o "Audiobooks"

Para Vídeos:

"Video Playlists", "Movies", "Music Videos", "TV Shows," o "Video Podcasts"

- Si se selecciona una pista, la reproducción se inicia automáticamente.
- Si el elemento seleccionado dispone de otra capa, se accederá a esa capa. Repita los pasos 2 y 3 hasta que se reproduzca la pista deseada.

Operaciones utilizando la pantalla de control

- Estas operaciones se pueden realizar en el monitor usando el control remoto.
- Conecte su iPod al jack de entrada USB en el panel de control, mediante el cable USB suministrado para su iPod, o KS-U19 para ver archivos de video.

1 Encienda el monitor.

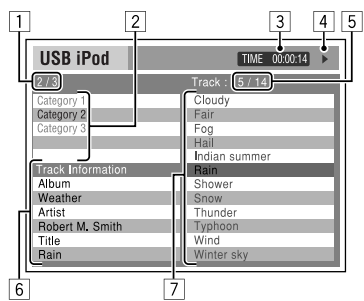

Aparece la pantalla de control en el monitor.

- 1 Número de la categoría actual/número total de categorías
- 2 Lista de categorías con la categoría actual seleccionada
- 3 Tiempo de reproducción transcurrido de la pista actual
- 4 Icono del modo de operación (►, ■, II, ►►, ◀◀)
- 5 Número de la pista actual/número total de pistas de la categoría actual
- 6 Información de la pista
- 7 Lista de pistas con la pista actual seleccionada

Continúa en la página siguiente

2 Seleccione la opción deseada.

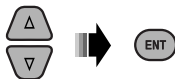

Si el elemento seleccionado dispone de otra capa, se accederá a esa capa. Repita este paso hasta que se reproduzca la pista deseada.

Para seleccionar una pista desde el modo de búsqueda.

- Ingrese en el menú del modo de búsqueda.

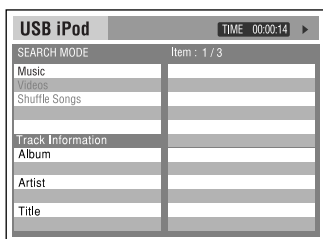
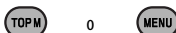

- Seleccione una opción del menú.



- Si selecciona Shuffle Songs se inicia la reproducción.

- Seleccione una categoría del modo de búsqueda, y luego la pista que desea.



Categorías de los modos de búsqueda:

Para Música:

“Playlists”, “Artists”, “Albums”, “Songs”, “Podcasts”, “Genres”, “Composers” o “Audiobooks”

Para Videos:

“Video Playlists”, “Movies”, “Music Videos”, “TV Shows”, o “Video Podcasts”

- Los modos de búsqueda disponibles dependen del tipo de iPod.

- Para volver a la pantalla anterior del modo de búsqueda, pulse MENU.
- Para volver a la pantalla de control, pulse RETURN.

Para seleccionar un modo de reproducción/ cambiar la velocidad de audiobooks.

- Mientras se visualiza la pantalla de control...



La pantalla de selección del modo de reproducción aparece en la sección lista de categorías de la pantalla de control.

- Seleccione una opción.



- Seleccione el modo de reproducción/velocidad.

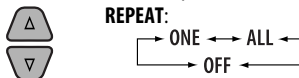

REPEAT:

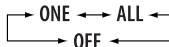

RANDOM:

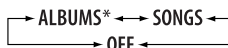

AUDIO BOOK:



| | |
|-----------------------|-------------------------------------|
| REPEAT ONE | Igual que “Repetir Una”. |
| REPEAT ALL | Igual que “Repetir Todas”. |
| RANDOM ALBUMS* | Igual que “Aleatorio Álbumes”. |
| RANDOM SONGS: | Igual que “Aleatorio Canciones”. |
| NORMAL | Se reproduce a la velocidad normal. |
| FASTER | Se reproduce más rápidamente. |
| SLOWER | Se reproduce más lentamente. |

* Funciona sólo si se selecciona “All Albums” o “All” en “Albums” del “MENU” principal.

4 Confirme la selección.



- También puede cambiar los ajustes desde las opciones PSM (Modo de ajustes preferidos). Véase "AudioBooks" en la página 46.

Cuando se conecta con el adaptador de interfaz

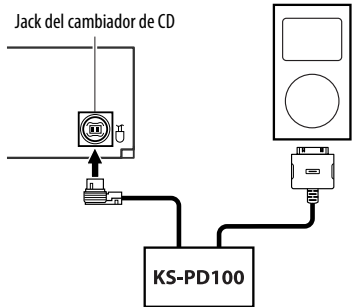

La reproducción se inicia automáticamente desde el punto de detención anterior.

- Si se ha conectado un iPod, pulse SOURCE y seleccione "iPod" para escuchar música.

| | |
|--|---|
| | <p>[Pulse] Ir a la pista siguiente o anterior</p> <p>[Sostener] Avanza o retrocede rápidamente la pista durante la reproducción</p> |
| | <p>[Pulse] Se accede al menú principal al pulsar ▲. Pone en pausa/reanuda la reproducción cuando se pulsa ▼.</p> |

Seleccionar una pista en el menú

1 Ingrese al menú principal.



2 Seleccione el menú deseado.



Playlists ↔ Artists ↔ Albums ↔ Songs ↔ Genres ↔ Composers

3 Confirme la selección.



- Si sostiene ◀◀◀/▶▶▶▶▶, se efectúa el salto rápido durante la búsqueda de canciones en el menú principal.
- Si se selecciona una pista, la reproducción se inicia automáticamente.
- Si el elemento seleccionado dispone de otra capa, se accederá a esa capa. Repita los pasos 2 y 3 hasta que se reproduzca la pista deseada.

Cómo seleccionar los modos de reproducción

Tras pulsar M MODE, pulse los siguientes botones para...

| | |
|---------------|--|
| | <p>Repeat One: Igual que "Repetir Una".</p> <p>Repeat All: Igual que "Repetir Todas".</p> <p>Repeat Off: Se cancela.</p> |
| <p>*1</p> | <p>Random Album*2: Igual que "Aleatorio Álbumes".</p> <p>Random Song: Igual que "Aleatorio Canciones".</p> <p>Random Off: Se cancela.</p> |

*1 No aplicable para archivos de video.

*2 Funciona sólo si se selecciona "All Albums" o "All" en "Albums" del "MENU" principal.

Continúa en la página siguiente

El modo de selección de menú será cancelado:

- Si no se realiza ninguna operación durante:
 - 5 segundos para un iPod conectado a través del KS-PD100.
 - 15 segundos para un iPod conectado al jack de entrada USB.
- Cuando usted confirma la selección de una pista.

Escuchando otros componentes externos

Podrá conectar un componente externo a:

- Jack del cambiador de CD de la parte trasera de esta unidad utilizando los siguientes adaptadores:
 - **Adaptador de entrada de línea**, KS-U57
 - **Adaptador de entrada AUX**, KS-U58

Preparativos: Asegúrese de que se ha seleccionado "Ext In" para el ajuste de entrada externa, consulte la página 46.

- Jack de entrada AV-IN (vídeo) en el panel de control.

Preparativos: Asegúrese de conectar y encender el monitor para ver la imagen reproducida. Si el freno de estacionamiento no está aplicado, aparecerá "Parking Brake" en la pantalla, y no se reproducirá el vídeo en el monitor. Para la conexión, consulte el Manual de instalación/conexión (volumen separado).

- Terminales LINE IN de la parte trasera de esta unidad.

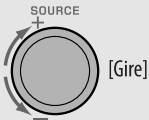
| | | |
|---|--|--|
| 1 |  | Seleccione "EXT IN", "LINE IN" o "AV IN". |
| 2 | — | Encienda el componente conectado y comience a reproducir la fuente. |
| 3 |  | Ajuste el volumen. |
| 4 | — | Ajuste el sonido según se desee (consulte las páginas 42 y 43). |

Conectando un componente externo al jack de entrada AV-IN

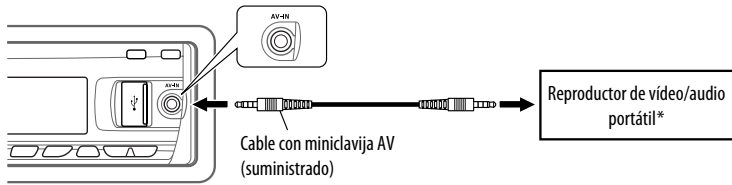

* Puede conectarse un reproductor de vídeo/portátil con esta asignación de patillas:

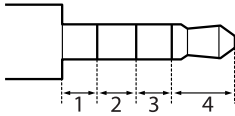

| | 1 | 2 | 3 | 4 | |
|-----------|-----|-----------|-----------|-------------|-----|
| Audio (R) | GND | Vídeo | Audio (L) | Videocámara | |
| Vídeo | GND | Audio (R) | Audio (L) | iPod, etc. | |
| | GND | | Audio (R) | Audio (L) | AUX |

Selección de un modo de sonido preajustado

Podrá seleccionar un modo de sonido preajustado adecuado al género musical (iEQ: ecualizador inteligente).

| | | |
|----------|--|---|
| 1 | | Seleccione "EQ". |
| 2 | | Seleccione "On". • Si selecciona "Bypass", podrá escuchar el modo de sonido original grabado. PURE se enciende en la pantalla. |
| 3 | | Seleccione un modo de sonido preajustado. |

Configuración del valor preajustado para cada modo de sonido

| Modo de sonido | Valor preajustado | | | | |
|----------------|-------------------|------------------|-----------------|-------------------|------------------|
| | Banda 1 (100 Hz) | Banda 2 (320 Hz) | Banda 3 (1 kHz) | Banda 4 (3,2 kHz) | Banda 5 (10 kHz) |
| USER | 0 | 0 | 0 | 0 | 0 |
| ROCK | +3 | +2 | 0 | +1 | +1 |
| CLASSIC | +2 | +2 | 0 | +1 | 0 |
| POPS | 0 | +1 | 0 | +1 | +2 |
| HIP HOP | +4 | +1 | -2 | 0 | +1 |
| JAZZ | +3 | +2 | +1 | +2 | +2 |

1 Cómo ajustar el sonido

Usted puede ajustar las características de sonido según sus preferencias.

- Cuando aparezca **BACK** en la pantalla, podrá volver a la pantalla anterior pulsando el botón numérico 3 o 6.

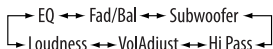

- Para el ajuste "EQ", véase más arriba.

3 Configure la opción de ajuste seleccionada.

A Fad/Bal (Fader/Balance)

- 1 Pulse el botón numérico 1 (**SELECT**) para desplazarse a la pantalla de ajuste "Fad/Bal".
- 2 Ajuste el balance de salida de los altavoces pulsando:
▲ / ▼: entre los altavoces delanteros y traseros. [F6 a R6]
◀◀▼/▶▶▲: entre los altavoces izquierdo y derecho. [L6 a R6]

B Subwoofer

- 1 Pulse el botón numérico 1 (**SELECT**) para desplazarse a la pantalla de ajuste "Subwoofer".
- 2 Utilice ◀◀▼/▶▶▲ para seleccionar una frecuencia de corte para el subwoofer.
 - Off*: Todas las señales se envían al subwoofer.

- 55Hz: Se suprimen las frecuencias superiores a los 55 Hz.
- 85Hz: Se suprimen las frecuencias superiores a los 85 Hz.
- 120Hz: Se suprimen las frecuencias superiores a los 120 Hz.

- 3 Gire el control giratorio para ajustar el nivel de salida del subwoofer. [0 a 8]
- 4 Pulse el botón numérico 1 (**MORE**) para desplazarse a otro nivel de ajuste. : seleccione la calidad de LPF. [-12dB/oct o -24dB/oct]
Disco de control: Haga girar el control giratorio para seleccionar la fase del subwoofer. [0deg (normal) o 180deg (hacia atrás)]

* Si selecciona "Off" en el paso 2, se podrá ajustar solamente la fase del subwoofer.

C Hi Pass (Filtro paso alto)

Haga girar el control giratorio para seleccionar la frecuencia de corte de los altavoces delanteros/traseros. Efectúe este ajuste de manera que coincida con el ajuste LPF.

- Off: Todas las señales se envían a los altavoces delanteros/traseros.
- 62Hz: Se suprimen las frecuencias inferiores a los 62 Hz.
- 95Hz: Se suprimen las frecuencias inferiores a los 95 Hz.
- 135Hz: Se suprimen las frecuencias inferiores a los 135 Hz.

D VolAdjust, [-5 a +5]

Gire el control giratorio para ajustar el nivel de entrada de cada fuente (excepto FM). Ajuste para que corresponda con el nivel de entrada del nivel de sonido FM.

- Antes de realizar un ajuste, seleccione la fuente que desea ajustar.

E Loudness, [Off u On]

Haga girar el control giratorio para seleccionar "Off" u "On". Cuando se selecciona "On", se refuerza el sonido de las frecuencias bajas y altas para producir un sonido bien balanceado a bajos niveles de volumen.

4 Salga del ajuste.



■ Cómo almacenar sus propios modos de sonido

Podrá ajustar los modos de sonido a su gusto y almacenar sus propios ajustes en la memoria.

- Cuando aparezca **BACK** en la pantalla, podrá volver a la pantalla anterior pulsando el botón numérico 6.



2 Seleccione un modo de sonido.



3 Seleccione el rango de frecuencias que desea ajustar.

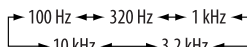

4 Ajuste los elementos de sonido de la gama de frecuencias seleccionada.

- 1 Presione para seleccionar la banda de frecuencia y, a continuación, presione y ajuste el nivel mejorado para la banda de frecuencia seleccionada. [-6 a +6]
- 2 Pulse el botón numérico 5 (**FREQ**) y, a continuación, gire el control giratorio para seleccionar la frecuencia.
- 3 Pulse el botón numérico 5 (**Q**) y, a continuación, gire el control giratorio para seleccionar la pendiente de calidad (Q).

5 Repita los pasos 3 y 4 para ajustar las otras bandas de frecuencia.

6 Almacene los ajustes.



Configuraciones generales—PSM

Podrá cambiar las opciones de PSM (Modo de ajustes preferidos) listadas en la tabla de abajo y en las páginas 45 a 47.

1 Introduzca los ajustes PSM.



2 Seleccione una categoría de PSM.



Para visualizar el resto



3 Seleccione una opción de PSM.



También podrá desplazarse al ítem de otras categorías pulsando repetidamente uno u otro botón.

4 Ajuste el ítem PSM seleccionado.

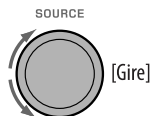

5 Repita los pasos 2 a 4 para ajustar las otras opciones de PSM, si fuera necesario.

6 Finalice el procedimiento.



| Categoría | Indicación | Opción (_: Inicial) | Ajuste, [página de referencia] |
|-----------------------|--|--|--|
| MOV (movie, película) | Demo Demostración en pantalla | <ul style="list-style-type: none"> • On • Off | <ul style="list-style-type: none"> : La demostración en pantalla se activará automáticamente si no se efectúa ninguna operación durante unos 20 segundos, [7]. : Se cancela. |
| | LevelMeter Medidor de nivel de audio | <ul style="list-style-type: none"> • Meter 1 • Meter 2 | <ul style="list-style-type: none"> : Seleccione los diferentes patrones del medidor de nivel. • Pulse DISP para que se muestre el medidor de nivel seleccionado. |
| CLOCK | Clock Disp *1 Indicación del reloj | <ul style="list-style-type: none"> • On • Off | <ul style="list-style-type: none"> : La hora del reloj se muestra en la pantalla cuando la unidad está apagada. : Se cancela; al pulsar DISP el reloj mostrará la hora por unos 5 segundos cuando la unidad esté apagada, [7]. |

*1 Si la alimentación no se interrumpe al desconectar la llave de encendido de su automóvil, se recomienda seleccionar "Off" para economizar batería del automóvil.

| Categoría | Indicación | Opción (__: Inicial) | Ajuste, [página de referencia] |
|-------------------|--|---|---|
| CLOCK | Clock Hr Ajuste de la hora | 1 – 12AM/ 1 – 12PM (0 – 23) | : Inicial: 1 (1:00AM), [7]. |
| | Clock Min Ajuste de los minutos | 00 – 59 | : Inicial: 00 (1:00AM), [7]. |
| | 24H/12H Modo de visualización de la hora | <ul style="list-style-type: none"> • 12Hours • 24Hours | : Para el ajuste, consulte también la página 7. |
| | Clock Adj *2 Ajuste del reloj | <ul style="list-style-type: none"> • Auto • Off | : El reloj incorporado se ajustará automáticamente gracias a los datos de reloj suministrados mediante el canal de radio satelital. : Se cancela. |
| | Time Zone *2, *3 Zona horaria | — | : Para el ajuste del reloj, seleccione su zona residencial entre una de las zonas horarias. Eastern, Atlantic, NewfndInd, Alaska, Pacific, Mountain, Central |
| | DST *2, *3 Hora de verano | <ul style="list-style-type: none"> • On • Off | : El horario de ahorro de luz diurna se activa si su zona residencial está sujeta a DST. : Se cancela. |
| DISP (visualizar) | Scroll *4, *5 Desplazamiento | <ul style="list-style-type: none"> • Once • Auto • Off | : La información de la pista se desplaza una sola vez. : El desplazamiento se repite (a intervalos de 5 segundos). : Se cancela. (Si mantiene pulsado DISP se podrá efectuar el desplazamiento, independientemente del ajuste). |
| | Dimmer Atenuador de luminosidad | <ul style="list-style-type: none"> • Auto • Off • On • Time Set | : Al encender los faros, la pantalla se oscurece. : Se cancela. : La iluminación de la pantalla y de los botones se oscurece. : Programe el temporizador para el atenuador de luz, [47]. Cualquier hora – Cualquier hora |
| | From – To *6 | — | : Inicial: 6PM – 7AM. |
| | Contrast Contraste | 1 – 8 Inicial: 5 | : Ajusta el contraste de la pantalla para que las indicaciones en pantalla aparezcan claras y legibles. |

*2 Sólo aparece cuando está conectada la radio satelital SIRIUS o XM.

*3 Solamente se puede ajustar cuando "Clock Adj" está ajustado a "Auto". Pulse el botón numérico 1 (**MORE**) para mostrar la pantalla de ajuste.

*4 Algunos caracteres o símbolos no serán mostrados correctamente (o aparecerán en blanco) sobre la pantalla.

*5 No se aplica al desplazamiento de texto de la HD Radio.

*6 Se puede ajustar sólo cuando "Dimmer" está ajustado a "Time Set".

Continúa en la página siguiente

| Categoría | Indicación | Opción (___ : Inicial) | Ajuste, [página de referencia] |
|-------------------|---|---|--|
| DISP (visualizar) | LCD Type Tipo de pantalla | <ul style="list-style-type: none"> • Auto : Se seleccionarán patrones positivos durante las horas del día*7; • Positive : Patrón positivo de la pantalla. • Negative : Patrón negativo de la pantalla. | |
| | Tag Visualización de etiqueta | <ul style="list-style-type: none"> • On : Se visualiza la etiqueta mientras se reproducen pistas MP3/WMA/WAV. • Off : Se cancela. | |
| TUNER | IF Band Banda de frecuencia intermedia | <ul style="list-style-type: none"> • Auto : Aumenta la selectividad del sintonizador para reducir las interferencias entre emisoras adyacentes. (El efecto estereofónico puede perderse). • Wide : Sujeto a interferencias de las emisoras adyacentes, pero la calidad del sonido no se degrada y se conserva el efecto estereofónico. | |
| | AreaChange Intervalo entre canales del sintonizador | <ul style="list-style-type: none"> • US : Cuando se utiliza en América del Norte/Central/Sur. Los intervalos de AM/FM están ajustados a 10 kHz/200 kHz. • EU : Cuando se utiliza en cualesquier otras áreas. Los intervalos de AM/FM están ajustados a 9 kHz/50 kHz (100 kHz durante la búsqueda automática). • SA : Cuando se utiliza en los países de América del Sur donde el intervalo de FM es 100 kHz. El intervalo de AM está ajustado a 10 kHz. | |
| | Sirius ID *8 SIRIUS ID | — | : Aparece en la pantalla el número de identificación SIRIUS de 12 dígitos, [33]. |
| AUDIO | Ext Input *9 Entrada externa | <ul style="list-style-type: none"> • Changer : Para usar un cambiador de CD JVC, [32] o un iPod Apple [36]. • Ext In : Para usar cualquier otro componente externo, [40]. | |
| | AudioBooks *10 Control de velocidad de "Audiobook" | <ul style="list-style-type: none"> • Normal : Puede seleccionar la velocidad de reproducción de un archivo de sonido "Audiobook" en su iPod. • Faster • Slower : La opción seleccionada inicialmente depende del ajuste de su iPod. | |
| | Amp Gain Control de ganancia del amplificador | <ul style="list-style-type: none"> • High PWR : Volume 00 – Volume 50 • Low PWR : Volume 00 – Volume 30 (Selecciónelo si la potencia máxima de cada altavoz es de menos de 50 W, con el fin de evitar posibles daños en el altavoz). • Off*11 : Desactiva el amplificador incorporado. | |
| | Rear Spk *12 Salida del altavoz trasero | <ul style="list-style-type: none"> • On : Selecciónelo para activar la salida del altavoz trasero. • Off : Se cancela. | |

*7 Depende del ajuste de "Dimmer".

*8 Sólo aparece cuando está conectada la radio satelital SIRIUS.

*9 Se visualiza sólo cuando se selecciona una de las siguientes fuentes—TUNER, HD RADIO, SIRIUS, XM, DISC, USB, USB-iPod, LINE IN, AV IN o Bluetooth.

*10 Se visualiza solamente cuando hay un iPod conectado al jack de entrada USB y la reproducción se controla desde la unidad.

*11 Sólo para KD-ADV7490.

*12 Se visualiza sólo cuando se activa la Zona Dual (consulte la página 25).

| Categoría | Indicación | Opción (_: Inicial) | Ajuste, [página de referencia] |
|--------------|---|---|--|
| COLOR | Color Sel Selección del color | Inicial: All Source; Color: Pálido | : Seleccione su color de visualización favorito para cada fuente (o para todas las fuentes), [47, 48]. |
| | Color Set Ajuste de color | — | : Cree sus propios colores, y selecciónelos para el color de visualización, [48]. |
| | Red Green Blue | Day Color NightColor 00 — 11 00 — 11 00 — 11 | : Color de usuario durant elas horas del día* ¹³ . : Color de usuario durante las horas de la noche* ¹³ . : Inicial: Day Color: 07, NightColor: 05 : Inicial: Day Color: 07, NightColor: 05 : Inicial: Day Color: 07, NightColor: 05 |
| | Key Illum Conmutador de iluminación | • Red • Green | : La iluminación de los botones se puede seleccionar de acuerdo a sus preferencias. |

*¹³ Depende del ajuste de "Dimmer".

■ Programe el tiempo del atenuador de luminosidad

- Cuando aparezca **BACK** en la pantalla, podrá volver a la pantalla anterior pulsando el botón numérico 3.

1 Siga los pasos 1 a 3 de la página 44.

- En el paso 2, seleccione "DISP".
- En el paso 3, seleccione "Dimmer".

2 Seleccione "Time Set".

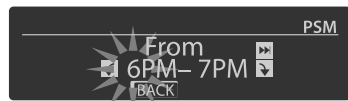
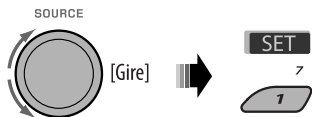

3 Ajuste la hora de inicio del atenuador de luz.

- 1 Gire el control giratorio para ajustar la hora de inicio del atenuador de luz.
- 2 Pulse **▶▶|▲** para seleccionar "To". Seguidamente, gire el control giratorio para ajustar el tiempo de fin del atenuador de luminosidad.

4 Salga del ajuste.



■ Cambiando el color de la pantalla

Puede seleccionar su color de visualización preferido para cada fuente (o todas las fuentes).

- Cuando aparezca **BACK** en la pantalla, podrá volver a la pantalla anterior pulsando el botón numérico 3 o 6.

Ajustando el color de la pantalla

1 Siga los pasos 1 a 3 de la página 44.

- En el paso 2, seleccione "COLOR".
- En el paso 3, seleccione "Color Sel".



Continúa en la página siguiente

3 Seleccione una fuente.



All Source*¹ ↔ DISC ↔ Changer*³ (o
Ext In*²) ↔ Line In ↔ USB*³ ↔ FM
↔ AM ↔ Sirius*³/XM*³ ↔ iPod*³ ↔
BT Phone*³ ↔ BT Audio*³ ↔ AV In ↔
(vuelta al comienzo)

*¹ Cuando selecciona "All Source", se podrá usar el mismo color para todas las fuentes.

*² Depende del ajuste "Ext Input" consulte la página 46.

*³ Se visualiza sólo cuando está conectado el componente de destino.

4 Seleccione un color.

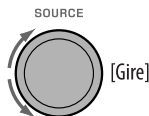

Pale ↔ Aqua ↔ Sky ↔ Sea ↔ Leaves
↔ Grass ↔ Apple ↔ Rose ↔ Amber ↔
Honey ↔ Violet ↔ Grape ↔ Every*⁴ ↔
User*⁵ ↔ (vuelta al comienzo)

*⁴ El color cambia cada 2 segundos.

*⁵ Se aplicarán los colores editados por el usuario—"Day Color" y "NightColor" (para los detalles, vea la columna de la derecha).

5 Repita los pasos 3 y 4 para seleccionar el color para cada fuente (excepto cuando se selecciona "All Source" en el paso 3).

6 Salga del ajuste.



Creando sus propios colores—User Color

Podrá crear sus propios colores—"Day Color" (color de día) o "NightColor" (color de noche).

1 Siga los pasos 1 a 3 de la página 44.

- En el paso 2, seleccione "COLOR".
- En el paso 3, seleccione "Color Set".

2 Seleccione "Day Color" o "NightColor".



Day Color ↔ NightColor

3 Seleccione un color primario.



4 Ajuste el nivel (00 – 11) del color primario seleccionado.



5 Repita los pasos 3 y 4 para ajustar los otros colores primarios.

6 Salga del ajuste.



Menú de configuración del disco

Estas operaciones se pueden realizar en el monitor usando el control remoto.

1 Ingrese el menú de configuración del disco mientras está detenido.



2 Seleccione un menú.

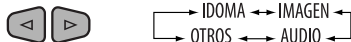

3 Seleccione la opción que desea configurar.



- Para cancelar el menú emergente, pulse RETURN.

4 Seleccione una opción.



Para volver a la pantalla normal



| Menú | Opción | Ajuste |
|--------|--------------------|---|
| IDIOMA | IDIOMA DE MENU | Selecciona el idioma inicial del menú de disco. Consulte también "Códigos de idioma" en la página 61. |
| | IDIOMA DE AUDIO | Selecciona el idioma de audio inicial. Consulte también "Códigos de idioma" en la página 61. |
| | SUBTÍTULOS | Selecciona el idioma inicial del subtítulo o borra el subtítulo (DESCONECTAR). Consulte también "Códigos de idioma" en la página 61. |
| | IDIOMA EN PANTALLA | Seleccione el idioma para la visualización en pantalla. |
| IMAGEN | TIPO DE MONITOR | <p>Seleccione el tipo de monitor para ver una imagen en pantalla ancha en su monitor.</p> <div style="display: flex; justify-content: space-around; align-items: flex-start;"> <div style="text-align: center;"> <p>16:9</p> </div> <div style="text-align: center;"> <p>4:3 BUZÓN</p> </div> <div style="text-align: center;"> <p>4:3 PANORAM. Y ESCANEADO</p> </div> </div> |

Continúa en la página siguiente

| Menú | Opción | Ajuste |
|--------|--------------------------------|--|
| IMAGEN | POSICIÓN DEL OSD | <p>Seleccione la posición de la barra en pantalla en el monitor.</p> <ul style="list-style-type: none"> • 1 : Posición más alta • 2 : Posición más baja (La guía que está debajo del menú de configuración desaparece). |
| | SALIDA DE AUDIO DIGITAL | <p>Seleccione el formato de señal a emitirse a través del terminal DIGITAL OUT (óptico).</p> <ul style="list-style-type: none"> • DESCONECTAR : Se cancela. • PCM SÓLO : Selecciónelo para un amplificador o decodificador que no sea compatible con Dolby Digital, DTS, MPEG Audio o cuando conecte un dispositivo de grabación. • DOLBY DIGITAL/PCM : Selecciónelo para un amplificador o decodificador compatible con Dolby Digital. • STREAM/PCM : Selecciónelo para un amplificador o decodificador compatible con Dolby Digital, DTS y MPEG Audio. |
| AUDIO | MEZCLA | <p>Cuando reproduce un disco multicanal, este ajuste afecta las señales reproducidas a través de los jacks LINE OUT (y a través del terminal DIGITAL OUT cuando se selecciona "PCM SÓLO" para "SALIDA DE AUDIO DIGITAL").</p> <ul style="list-style-type: none"> • COMPATIBIL. SURROUND : Selecciónelo para disfrutar del sonido envolvente multicanal conectando un amplificador compatible con Dolby Surround. • ESTÉREO : Normalmente seleccione este ajuste. |
| | COMPR. GAMA DINÁMICA | <p>Podrá escuchar un sonido potente a niveles de volumen bajo a mediano mientras se reproduce un software Dolby Digital.</p> <ul style="list-style-type: none"> • AUTO : Selecciónelo para aplicar el efecto a un software codificado multicanal (excluyendo software de 1-canal y de 2-canales). • CONECTAR : Selecciónelo para utilizar siempre esta función. |
| | REGISTRO DivX | <p>Esta unidad dispone de su propio código de registro. Una vez que se reproduzca un disco que tenga grabado el código de registro, el código de registro de esta unidad será sobrescrito para protección de los derechos de autor.</p> |
| OTROS | TIPO DE ARCHIVO (DISC) | <p>Seleccione el tipo de archivo reproducido cuando el disco contenga diferentes tipos de archivos.</p> <ul style="list-style-type: none"> • AUDIO : Reproduce archivos MP3/WMA/WAV. • VÍDEO : Reproduce archivos DivX/MPEG Vídeo. • AUDIO + VÍDEO : Reproducción Archivos MP3/WMA/WAV/DivX/MPEG Vídeo. |
| | TIPO DE ARCHIVO (USB) | <p>Seleccione el tipo de archivo reproducido cuando el USB contenga diferentes tipos de archivos.</p> <ul style="list-style-type: none"> • AUDIO : Reproduce archivos MP3/WMA/WAV. • VÍDEO : Reproduce archivos DivX/MPEG Vídeo. • AUDIO + VÍDEO : Reproduce archivos MP3/WMA/WAV/DivX/MPEG Vídeo. |

Ajustes Bluetooth

Los ajustes listados en la columna derecha se pueden cambiar según sus preferencias.

- Cuando aparezca **BACK** en la pantalla, podrá volver a la pantalla anterior pulsando el botón numérico 3.

1 Seleccione "BT-PHONE" o "BT-AUDIO".

SOURCE



2 Acceda al menú Bluetooth.

MODE



3 Seleccione "Setting".



4 Seleccione una opción de ajuste.

SOURCE

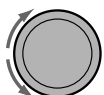

[Gire]

ENTER



Auto Connect ↔ Auto Answer*1

Version*3 ↔ MIC Setting*1 ↔ Message Info*2

*1 Se visualiza sólo cuando se ha conectado un teléfono Bluetooth.

*2 Aparece solamente cuando se ha conectado un teléfono Bluetooth, y es compatible con mensajes de texto (se notifica a través del adaptador Bluetooth JVC).

*3 Bluetooth Audio: Sólo se muestra "Version".

5 Cambie el ajuste de conformidad.

SOURCE

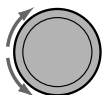

[Gire]

ENTER



Menú de ajustes (_ : Inicial)

■ Auto Connect

Al encender la unidad, la conexión se establece automáticamente con...

Off: Ningún dispositivo Bluetooth.

Last: El dispositivo Bluetooth conectado en último término.

Order: El dispositivo Bluetooth registrado disponible encontrado en primer lugar.

■ Auto Answer

Sólo para el dispositivo conectado para "BT-PHONE".

On: La unidad contesta automáticamente las llamadas entrantes.

Off: La unidad no contesta las llamadas automáticamente. Contesta la llamada manualmente.

Reject: La unidad rechaza todas las llamadas entrantes.

■ Message Info

Sólo para el dispositivo conectado para "BT-PHONE".

Auto: La unidad le informa la llegada de un mensaje emitiendo un pitido audible y visualizando "Received Message".

Manual: La unidad no le informa la llegada de un mensaje.

■ MIC setting (ajuste del micrófono)

Sólo para el dispositivo conectado para "BT-PHONE".

Ajusta el volumen del micrófono incorporado, [LEVEL 01/02/03].

■ Version

Se muestra la versión del software y hardware Bluetooth.

Asignación de título

Puede asignar títulos a 30 frecuencias de emisoras (FM y AM), con un máximo de 10 caracteres para cada título.

- Cuando el sintonizador de HD Radio esté conectado, esta característica se deshabilitará.
- Cuando aparezca **BACK** en la pantalla, podrá volver a la pantalla anterior pulsando el botón numérico 3.

1 Seleccione "TUNER".

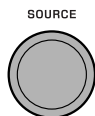

2 Muestre la pantalla de entrada de título.

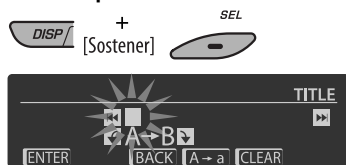

3 Asigne un título.

- 1 Pulse repetidamente el botón numérico 4 (**A → a**) para seleccionar un conjunto de caracteres.

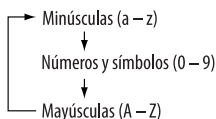

- 2 Gire el control giratorio para seleccionar un carácter. (Para los caracteres disponibles, consulte la columna de la derecha).
- 3 Utilice **◀◀ ▶▶ ▶▶ ▶▶ ▶▶** para desplazarse a la posición del carácter siguiente (o anterior).
- 4 Repita los pasos 1 a 3 hasta que termine de introducir el título.

4 Guarde el título.



Para borrar el título entero

En el paso 3 de la izquierda...



Caracteres disponibles

Mayúsculas

| | | | | | | | | | | | | | |
|---|---|---|---|---|---|---|---|---|---|---|---|---------|---|
| A | B | C | D | E | F | G | H | I | J | K | L | M | N |
| O | P | Q | R | S | T | U | V | W | X | Y | Z | espacio | |

Minúsculas

| | | | | | | | | | | | | | |
|---|---|---|---|---|---|---|---|---|---|---|---|---------|---|
| a | b | c | d | e | f | g | h | i | j | k | l | m | n |
| o | p | q | r | s | t | u | v | w | x | y | z | espacio | |

Números y símbolos

| | | | | | | | | | | | | | |
|---|---|---|---|---|---|---------|---|---|---|---|---|---|----|
| 0 | 1 | 2 | 3 | 4 | 5 | 6 | 7 | 8 | 9 | ! | " | # | \$ |
| % | & | ' | (| * | + | , | - | . | / | : | ; | < | |
| = | > | ? | @ | _ | ` | espacio | | | | | | | |

Mantenimiento

■ Cómo limpiar los conectores

Un desmontaje frecuente producirá el deterioro de los conectores.

Para reducir esta posibilidad al mínimo, limpie periódicamente los conectores con un palillo de algodón, teniendo cuidado de no dañar los conectores.

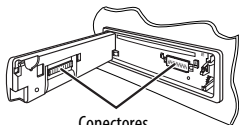

Conectores

■ Condensación de humedad

Podría condensarse humedad en el lente del interior de la unidad, en los siguientes casos:

- Después de encender el calefactor del automóvil.
- Si hay mucha humedad en el habitáculo.

Si se produce condensación, la unidad podría no funcionar correctamente. En este caso, saque el disco y deje el receptor encendido durante algunas horas hasta que se evapore la humedad.

■ Cómo manejar los discos

Cuando saque el disco de su estuche, Sujetador central presione el sujetador central del estuche y extraiga el disco hacia arriba, agarrándolo por los bordes.



- Siempre sujete el disco por sus bordes. No toque la superficie de grabación.

Cuando guarde un disco en su estuche, insértelo suavemente alrededor del sujetador central (con la superficie impresa hacia arriba).

- Asegúrese de guardar los discos en sus estuches después del uso.

■ Para mantener los discos limpios

Un disco sucio podría no reproducirse correctamente.

Si se llegara a ensuciar un disco, límpielo con un lienzo suave, en línea recta desde el centro hacia el borde.



- No utilice ningún tipo de solvente (por ejemplo, limpiador de discos convencional, pulverizadores, diluyente, bencina, etc.) para limpiar los discos.

■ Para reproducir discos nuevos

Los discos nuevos podrían presentar ciertas irregularidades en sus bordes interior y exterior. Si intenta utilizar un disco en tales condiciones, el receptor podría rechazar el disco.



Para eliminar estos puntos ásperos, frote los bordes con un lápiz o bolígrafo, etc.

No utilice los siguientes discos:

CD simple—disco de 8 cm
(3-3/16 pulgada)



Disco alabeadado



Pegatinas y restos de pegatina



Rótulo autoadhesivo



Forma irregular



C-thru Disc (disco semitransparente)



Partes transparente o semitransparentes en el área de grabación.



Más sobre este receptor

Operaciones básicas

Conexión de la alimentación

- También es posible conectar la alimentación pulsando SOURCE en el receptor. Si está preparada la fuente, también se iniciará la reproducción.

Apagado de la unidad

- Si apaga la unidad mientras está escuchando alguna pista, la próxima vez que la encienda, la reproducción comenzará desde el lugar en el cual fue apagada anteriormente.

General

- Si cambia la fuente de sonido mientras está escuchando un disco, se detiene la reproducción. La próxima vez que seleccione "DISC" como fuente de reproducción, la reproducción comenzará desde el lugar en el que fue detenida previamente.
- Después de expulsar un disco o de retirar un dispositivo USB, aparece "No Disc" o "No USB" y algunos botones quedan inoperantes. Inserte otro disco, reinstale un dispositivo USB, o pulse SOURCE para seleccionar otra fuente de reproducción.

Operaciones del sintonizador

Cómo almacenar emisoras en la memoria

- Durante la búsqueda SSM...
 - Todas las emisoras almacenadas previamente se borran y se almacenan las emisoras nuevas.
 - Las emisoras recibidas quedan preajustadas en los botones No 1 (frecuencia más baja) a No 6 (frecuencia más alta).
 - Cuando finalice el SSM, se sintonizará automáticamente la emisora almacenada en el botón No 1.
- Al almacenar una emisora manualmente, la emisora preajustada previamente se borra cuando se almacena una emisora nueva en el mismo número de preajuste.

Operaciones de los discos

General

- En este manual, las palabras "pista" y "archivo" se utilizan indistintamente.
- Este receptor sólo podrá reproducir archivos de CD de audio (CD-DA) si hay diferentes tipos de archivos grabados en el mismo disco.

Inserción del disco

- Cuando se inserta un disco al revés, aparecerá "Please Eject" en la pantalla. Pulse OPEN y después ▲ para expulsar el disco.

Expulsión del disco

- Si no saca el disco expulsado en el lapso de 15 segundos, será reinsertado automáticamente en la ranura de carga para protegerlo contra el polvo. La reproducción se inicia automáticamente.
- Después de expulsar un disco, aparece "NO DISC" y algunos botones quedan inoperantes. Inserte otro disco o pulse SOURCE para seleccionar otra fuente de reproducción.

Reproducción de discos grabables/ reescribibles

- Esta unidad puede reconocer un total de 5 000 archivos y 250 carpetas (un máximo de 999 archivos por carpeta).
- Esta unidad puede reconocer un total de 25 caracteres para los nombres de archivos/carpetas.
- Utilice sólo discos "finalizados".
- Este receptor puede reproducir discos multisesión; no obstante, las sesiones no cerradas serán omitidas durante la reproducción.
- Debido a las características o las condiciones de grabación, puede suceder que esta unidad no pueda reproducir algunos discos o archivos.
- Los discos reescribibles pueden necesitar un mayor tiempo de lectura.

Reproducción de archivos DVD-VR

- Para los detalles sobre el formato DVD-VR y la lista de reproducción, consulte el manual entregado con el equipo de grabación.

Reproducción de archivos MP3/WMA/WAV

- El número máximo de caracteres para los nombres de carpetas y archivos es 25 caracteres; 128 caracteres para la etiqueta MP3/WAV y 64 caracteres para la información de la etiqueta WMA.
- Esta unidad puede reproducir archivos con el código de extensión <.mp3>, <.wma> o <.wav> (sin distinción de caja—mayúsculas/minúsculas).
- Esta unidad puede mostrar los nombres de los álbumes, artistas (ejecutantes), y etiqueta (Versión 1,0, 1,1, 2,2, 2,3, o 2,4) para los archivos MP3/WMA/WAV.
- Esta unidad puede manejar solamente caracteres de un byte. Otros caracteres no serán visualizados correctamente.
- Este receptor puede reproducir archivos grabados en VBR (velocidad variable de bits). Los archivos grabados en VBR presentan una discrepancia en la indicación del tiempo transcurrido.
- Este receptor no puede reproducir los siguientes archivos:
 - Archivos MP3 codificados con formato MP3i y MP3 PRO.
 - Archivos MP3 codificados con Layer 1/2.
 - Archivos WMA codificados con formatos sin pérdida, profesional, y de voz.
 - Archivos WMA no basados en Windows Media® Audio.
 - Archivos formateados WMA protegidos contra copia por DRM.
 - Archivos que disponen de datos tales como ATRAC3, etc.
 - Archivos AAC y archivos OGG.

Reproducción de archivos DivX

- Esta unidad puede reproducir archivos DivX con el código de extensión <.divx>, <.div>, <.avi> (sin distinción de caja—mayúsculas/minúsculas).
- Esta unidad soporta archivos DivX Media Format, <.divx> o <.avi>.
- Esta unidad puede visualizar un código de registro único—DivX Video on Demand (VOD—una clase de Digital Rights Management). Para los detalles sobre la activación y otros datos, visite <www.divx.com/vod>.
- “Audio stream” debe cumplir con MP3 o Dolby Digital.
- Esta unidad no soporta GMC (Global Motion Compression).
- Puede suceder que el archivo codificado en el modo de escaneo entrelazado no se pueda reproducir correctamente.
- Este receptor no puede reproducir los siguientes archivos:
 - Archivos codificados con Codec (Compresor-decompresor) que no sea DivX Codec.

- La máxima velocidad de bit para las señales de vídeo es 4 Mbps (promedio).
- Si desea más información sobre el DivX, visite <http://www.divx.com>.

Reproducción de archivos MPEG Vídeo

- Esta unidad puede reproducir archivos MPEG Vídeo con el código de extensión <.mpg>, <.mpeg> o <.mod>*.
- * <.mod> es un código de extensión utilizado para archivos MPEG-2 grabados mediante videocámaras JVC Everio.
- “Audio stream” debe cumplir con MPEG1 Audio Layer 2.
- Este receptor no puede reproducir los siguientes archivos:
 - Archivos WMV (Windows Media Video)
 - Archivos en formato RM (Real Media)
- La máxima velocidad de bit para las señales de vídeo es 4 Mbps (promedio).

Cambio de la fuente

- Si cambia de fuente, la reproducción también se interrumpe (sin que el disco sea expulsado). La próxima vez que seleccione “DISC” como fuente de reproducción, el disco comenzará a reproducirse desde el punto de detención anterior.

Operaciones de USB

- La conexión de un dispositivo USB hace que la fuente cambie automáticamente a “USB”.
- Cuando se reproduzcan las pistas de un dispositivo USB, el orden de reproducción puede diferir del orden de otros reproductores.
- Puede suceder que esta unidad no pueda reproducir algunos dispositivos USB o algunos archivos debido a sus características o a las condiciones de grabación.
- Dependiendo la forma de los dispositivos USB y de los puertos de conexión, puede suceder que algunos de ellos no puedan conectarse correctamente o que haya flojedad en la conexión.
- Cuando conecte un dispositivo de clase de almacenamiento masivo USB, consulte también sus correspondientes instrucciones.
- Conecte a la unidad un solo dispositivo de clase de almacenamiento masivo USB por vez. No utilice un hub USB.
- Esta unidad es compatible con USB Full-Speed.
- Si el dispositivo USB conectado no contiene archivos apropiados, aparecerá “No File”.

Continúa en la página siguiente

- Esta unidad puede reproducir archivos MP3 grabados en VBR (velocidad de bit variable).
- El número máximo de caracteres para los nombres de carpetas y archivos es 25 caracteres; 128 caracteres para la etiqueta MP3/WAV y 64 caracteres para la información de la etiqueta WMA.
- Esta unidad puede reconocer un total de 5 000 archivos y 250 carpetas (999 archivos por carpeta).
- La unidad no puede reconocer ningún dispositivo de clase de almacenamiento masivo USB con un régimen distinto de 5 V y que exceda de 500 mA.
- Los dispositivos USB equipados con funciones especiales, como por ejemplo, funciones de seguridad de datos, no se pueden usar con esta unidad.
- No utilice un dispositivo USB con 2 o más particiones.
- Puede suceder que esta unidad no pueda reconocer un dispositivo USB conectado a través de un lector de tarjetas USB.
- Puede suceder que esta unidad no pueda reproducir correctamente archivos en un dispositivo USB cuando se utilice un cable prolongador USB.
- Esta unidad no puede asegurar un correcto funcionamiento o suministro de alimentación a todos los tipos de dispositivos USB.
- Para archivos MPEG1/2: La máxima velocidad de bit para las señales de vídeo es 2 Mbps (promedio).

Operaciones Bluetooth

General







- Absténgase de realizar actividades complicadas mientras conduce, como por ejemplo, marcar números, utilizar la guía telefónica, etc. Detenga su automóvil en un lugar seguro antes de realizar estas operaciones.
- Dependiendo de la versión de Bluetooth, puede suceder que algunos dispositivos Bluetooth no se puedan conectar a esta unidad.
- Esta unidad podría no funcionar con algunos dispositivos Bluetooth.
- Las condiciones de conexión pueden variar según las circunstancias.
- El dispositivo se desconecta al apagar la unidad.

 aparece cuando se establece la conexión.

| | |
|--|--|
|  | Aparece cuando está conectado el teléfono Bluetooth. |
|  | Aparece cuando está conectado un reproductor de audio Bluetooth. |
|  | Aparece cuando están conectados un teléfono Bluetooth y un reproductor de audio Bluetooth. |

Iconos para los tipos de teléfonos

Estos iconos indican el tipo de teléfono ajustado en el dispositivo:

| | | | |
|---|----------------------|---|------------------------|
|  | : Teléfono celular |  | : General |
|  | : Teléfono del hogar |  | : Excepto lo de arriba |
|  | : Oficina |  | : Desconocido |

Mensajes de advertencia para las operaciones Bluetooth

- **Connection Error:**
El dispositivo está registrado pero ha fallado la conexión. Utilice "Connect" para volver a conectar el dispositivo. (Consulte la página 27.)
- **Error**
Intente la operación otra vez. Si aparece "Error" otra vez, revise si el dispositivo admite la función que ha intentado realizar.
- **Device not found**
No se ha detectado ningún dispositivo Bluetooth disponible mediante "Search...".
- **Loading...**
La unidad está actualizando la guía telefónica y/o mensajes de texto.
- **Please Wait...**
La unidad se está preparando para usar la función Bluetooth. Si el mensaje no desaparece, apague y encienda la unidad y, a continuación, vuelva a conectar el dispositivo (o reinicie la unidad).
- **Reset 08**
Verifique la conexión entre el adaptador y esta unidad.

Recepción de HD Radio

- HD Radio puede recibir normalmente en los EE.UU., pero también podría recibirse en aquellos países en que se han iniciado las pruebas de difusión.
- Durante la búsqueda SSM, todas las emisoras, incluyendo las emisoras FM/AM convencionales, serán exploradas y almacenadas para la banda seleccionada.

Radio satelital

- También puede conectar la radio SIRIUS PnP (Plug and Play) de JVC con el adaptador de radio SIRIUS KS-U100K de JVC (no suministrado) a la toma del cambiador de CD, situada en la parte trasera. Al apagar o encender el receptor, también se apaga o enciende la radio PnP de JVC. Sin embargo, no podrá controlarse desde este receptor.
- Para obtener más información sobre la radio satelital SIRIUS o para suscribirse, visite el sitio web <<http://www.sirius.com>>.
- Para la información más reciente sobre listados y programación de canales, o para suscribirse a la radio XM Satellite, visite <<http://www.xmradio.com>>.

iPod

- iPod controlable (conectado a través de...)
- (A) KS-PD100:
 - iPod con conector dock (3ra. generación)
 - iPod con rueda de clic (4ta. generación)
 - iPod nano (1ª y 2ª*1 generación)
 - iPod mini (1ª generación)
 - iPod video (5ta. generación)*2
 - iPod photo
- (B) Toma de entrada USB:
 - iPod nano (1ª y 2ª generación)
 - iPod video (5ta. generación)*3
- *1 *Asegúrese de desconectar los audífonos al conectar el iPod nano al adaptador de interfaz; de lo contrario, no se escuchará sonido.*
- *2 *No es posible visualizar los archivos de video en el menú "Videos" con el iPod conectado al adaptador de interfaz.*
- *3 *Para ver video con audio, conecte el iPod mediante el cable USB Audio y Video (no suministrado).*
- Actualice su iPod a la versión de software más reciente antes de utilizarlo con esta unidad.
 - Puede verificar la versión del software de su iPod en "About de" en el menú "Setting" del iPod.
 - Si desea información sobre cómo actualizar su iPod, visite <<http://www.apple.com>>.

- El iPod se carga a través de esta unidad, mientras ésta se encuentre encendida.
- iPod shuffle y iPhone no se pueden utilizar con esta unidad.
- Puede controlar el iPod desde la unidad cuando en la pantalla del iPod aparezca "JVC" o "✓" después de la conexión.
- El orden de canciones mostrado en el menú de selección de esta unidad puede diferir del que se encuentra en el iPod.
- Si se detiene la reproducción, seleccione una pista en el menú de selección o pulse ►/|| (BAND (BANDA)) para reproducir nuevamente la misma pista.
- La información de texto podría no visualizarse correctamente:
 - Las letras con acento y ciertos caracteres no se pueden visualizar correctamente en la pantalla.
 - Depende de las condiciones de comunicación entre el iPod y la unidad.
- Si la información de texto incluye más de 16 caracteres, será desplazada en la pantalla. Esta unidad puede visualizar hasta un máximo de 128 caracteres.

Nota:

Cuando opera un iPod, algunas operaciones pueden no funcionar correctamente o como se desea. En tal caso, visite el siguiente sitio web de JVC:

- Para la conexión USB: <<http://www.jvc-victor.co.jp/english/car/>>
- Para la conexión del adaptador de interfaz: <<http://www.jvc.co.jp/english/car/support/ks-pd100/index.html>>

Asignación de título

- Cuando intente asignar títulos a más de 30 frecuencias de emisoras, aparecerá "Name Full". Antes de asignar, borre los títulos que no necesita.

Continúa en la página siguiente

■ Configuraciones generales—PSM

- En algunos vehículos, puede suceder que el ajuste “Auto” para “Dimmer” no se efectúe correctamente, especialmente en aquellos que disponen de un control giratorio para la atenuación de luz. En este caso, cambie el ajuste “Dimmer” a cualquier otra opción distinta de “Auto”.
- Si “LCD Type” se ajusta a “Auto”, el patrón de la pantalla cambiará a patrón “Positive” o “Negative”, dependiendo del ajuste “Dimmer”.
- Si usted cambia la configuración “Amp Gain” de “High PWR” a “Low PWR” mientras el nivel de volumen está ajustado a más de “Volume 30”, el receptor cambiará automáticamente el nivel de volumen a “Volume 30”.

■ Menú de configuración del disco

- Cuando se selecciona un idioma no grabado en el disco, el idioma original será utilizado automáticamente como idioma inicial. Asimismo, en algunos discos, los ajustes iniciales para los idiomas no se activarán de la manera deseada debido a la programación interna del disco.
- Al seleccionar “16:9” para una imagen con una relación de aspecto de 4:3, la imagen sufrirá un ligero cambio debido al proceso para convertir su anchura.
- Con algunos discos, aunque seleccione “4:3 PANORAM. Y ESCANEÓ”, el tamaño de la pantalla será “4:3 BUZÓN”.

Acerca de los sonidos reproducidos a través de los terminales traseros

• A través de los terminales analógicos (Salida de altavoz/LINE OUT):

2-se emite la señal de 2 canales. Cuando se reproduce un disco codificado multicanal, se mezclan las señales multicanal. El sonido DTS no se puede reproducir. (AUDIO—MEZCLA: consulte la página 50).

• A través de DIGITAL OUT (óptico):

Las señales digitales (PCM Lineal, Dolby Digital, DTS, MPEG Audio) se emiten a través de este terminal. (Para más detalles, consulte la tabla de la página 50).

Para reproducir sonidos multicanal como por ejemplo, Dolby digital, DTS y MPEG Audio, conecte un amplificador o decodificador compatible con estas fuentes multicanal a este terminal, y ajuste correctamente “SALIDA DE AUDIO DIGITAL”. (Consulte la página 50.)

• Acerca de la Zona Dual:







A través de 2nd AUDIO OUT, se emite la señal de 2 canales. Cuando se reproduce un disco codificado multicanal, se mezclan las señales multicanal. (Consulte la página 25.)

Elementos de sonido ajustables



| Elementos de sonido | Gama/Ítems seleccionables | | | | |
|---------------------|------------------------------|------------------------------|------------------------------|-------------------------------|------------------------------|
| | Band 1 (100 Hz) | Band 2 (320 Hz) | Band 3 (1 kHz) | Band 4 (3,2 kHz) | Band 5 (10 kHz) |
| Frecuencia | 68 Hz 100 Hz 150 Hz | 210 Hz 320 kHz 460 kHz | 680 Hz 1 kHz 1.5 kHz | 2.1 kHz 3.2 kHz 4.6 kHz | 6.8 kHz 10 kHz 15 kHz |
| Nivel | -6 a +6 | -6 a +6 | -6 a +6 | -6 a +6 | -6 a +6 |
| Q (curva Q) | Q0.7 Q1.0 Q1.4 Q2.0 | Q0.7 Q1.0 Q1.4 Q2.0 | Q0.7 Q1.0 Q1.4 Q2.0 | Q0.7 Q1.0 Q1.4 Q2.0 | Q0.7 Q1.0 Q1.4 Q2.0 |

Iconos de guía en pantalla

Durante la reproducción, podrían aparecer los siguientes iconos de guía en el monitor durante unos instantes.

-  : Reproducción
-  : Poner en pausa
-  : DVD-Vídeo/VCD: Cámara lenta hacia adelante
-  : DVD-Vídeo: Cámara lenta hacia atrás
-  : Búsqueda progresiva
-  : Búsqueda regresiva

DVD: Los siguientes iconos aparecen al comienzo de una escena que contiene:

-  : Múltiples idiomas para subtítulos
-  : Múltiples idiomas para audio
-  : Múltiples ángulos de visión

- Fabricado bajo licencia de Dolby Laboratories. Dolby y el símbolo de la doble D son marcas comerciales de Dolby Laboratories.
- "DTS" y "DTS Digital Out" son marcas registradas de DTS, Inc.
- "DVD Logo" es una marca comercial de DVD Format/Logo Licensing Corporation registrado en los EE.UU., Japón y otros países.
- DivX, DivX Ultra Certified, y los logotipos asociados son marcas comerciales de DivX, Inc., y deben utilizarse en virtud de una licencia.
- Producto con certificación DivX® Ultra Certified oficial
- Reproduce todas las versiones de vídeo DivX® (incluida la versión DivX® 6) y ofrece reproducción mejorada de archivos multimedia DivX® y formato de medio DivX®.
- Microsoft y Windows Media son marcas registradas o bien marcas comerciales de Microsoft Corporation en los Estados Unidos y/u otros países.
- La marca Bluetooth y sus logotipos son propiedad de Bluetooth SIG, Inc., y cualquier uso de los mismos por Victor Company of Japan, Limited (JVC) se realiza bajo licencia. Otras marcas y nombres comerciales son de sus respectivos propietarios.
- HD Radio™ y el logo HD Radio Ready son marcas comerciales propiedad de iBiquity Digital Corp.
- "SIRIUS" y el logo del perro de SIRIUS son marcas comerciales registradas de SIRIUS Satellite Radio Inc.
- XM y los logos correspondientes son marcas comerciales registradas de XM Satellite Radio Inc.
- "SAT Radio", el logo de SAT Radio y todas las demás marcas relacionadas son marcas comerciales de SIRIUS Satellite Radio Inc. y de XM Satellite Radio, Inc.
- iPod es una marca comercial de Apple Inc., registrada en los EE.UU. y otros países.
- Este producto incorpora tecnología de protección de los derechos de autor que está protegida por patentes de EE.UU. y otros derechos de propiedad intelectual. La utilización de esta tecnología de protección de los derechos de autor debe ser autorizada por Macrovision y está destinada únicamente para uso doméstico y otras formas limitadas de visionado, a menos que Macrovision lo autorice expresamente. Está prohibida la ingeniería inversa o desmontaje del aparato.

Continúa en la página siguiente

Señales de salida a través del terminal DIGITAL OUT

Las señales emitidas difieren según el ajuste "SALIDA DE AUDIO DIGITAL" en el menú de configuración (consulte la página 50).

| Disco reproducido | Señal de salida | | | DESCONECTAR |
|------------------------------|--|-------------------------------------|--------------------------------------|-------------|
| | STREAM/PCM | DOLBY DIGITAL/ PCM | PCM SÓLO | |
| DVD-Vídeo | 48 kHz, 16/20/24 bit PCM Lineal | 48 kHz, 16 bit estéreo PCM Lineal * | | |
| | 96 kHz, PCM Lineal | 48 kHz, 16 bit estéreo PCM Lineal | | |
| | Dolby Digital | Dolby Digital bitstream | 48 kHz, 16 bit estéreo PCM Lineal | |
| | DTS | DTS bitstream | 48 kHz, 16 bit estéreo PCM Lineal | |
| | MPEG Audio | MPEG bitstream | 48 kHz, 16 bit estéreo PCM Lineal | |
| CD de audio, Vídeo CD | 44,1 kHz, 16 bit estéreo PCM Lineal/48 kHz, 16 bit estéreo PCM Lineal | | DESCONECTAR | |
| CD de audio con DTS | DTS bitstream | 48 kHz, 16 bit estéreo PCM Lineal | | |
| DivX/ MPEG | Dolby Digital | Dolby Digital bitstream | 48 kHz, 16 bit estéreo PCM Lineal | |
| | MPEG Audio | 32/44,1/48 kHz, 16 bit PCM Lineal | | |
| MP3/WMA | 32/44,1/48 kHz, 16 bit PCM Lineal | | | |
| WAV | 44,1 kHz, 16 bit estéreo PCM Lineal | | | |

* Las señales digitales podrían emitirse a 20 bits o 24 bits (en su velocidad de bit original) a través del terminal DIGITAL OUT, si los discos no están protegidos contra la copia.

Códigos de idioma

| Código | Idioma | Código | Idioma | Código | Idioma | Código | Idioma | Código | Idioma |
|--------|-----------------|--------|-----------------|--------|---------------|--------|----------------|--------|-----------|
| AA | Afar | FA | Persa | KK | Kazak | NO | Noruego | ST | Sesotho |
| AB | Abkasiano | FI | Finlandés | KL | Groenlandés | OC | Ocitano | SU | Sudanés |
| AF | Afrikaans | FJ | Islas Fiji | KM | Camboyano | OM | (Afan) Oromo | SW | Suahili |
| AM | Amearico | FO | Faroés | KN | Kanadí | OR | Oriya | TA | Tamul |
| AR | Arabe | FY | Frisón | KO | Coreano (KOR) | PA | Punjabi | TE | Telugu |
| AS | Asamés | GA | Irlandés | KS | Cashemir | PL | Polaco | TG | Tajik |
| AY | Aimara | GD | Escocés Gaélico | KU | Curdo | PS | Pashto, Pushto | TH | Tailandés |
| AZ | Azerbaiyano | GL | Gallego | KY | Kirgí | QU | Quechua | TI | Tigrinya |
| BA | Baskir | GN | Guaraní | LA | Latín | RM | Retorromano | TK | Turcomano |
| BE | Byelorussian | GU | Gujaratí | LN | Lingalés | RN | Kirundi | TL | Tagalo |
| BG | Búlgaro | HA | Hausa | LO | Laosiano | RO | Rumano | TN | Setswana |
| BH | Bihari | HI | Hindi | LT | Lituano | RW | Kinyarwanda | TO | Tonga |
| BI | Bislama | HR | Croata | LV | Letón, Latvio | SA | Sánscrito | TR | Turco |
| BN | Bengalí, Bangla | HU | Húngaro | MG | Malagasio | SD | Sindhi | TS | Tsonga |
| BO | Tibetano | HY | Armenio | MI | Maorí | SG | Sangho | TT | Tártaro |
| BR | Bretón | IA | Interlingua | MK | Macedonio | SH | Serbocroata | TW | Twi |
| CA | Catalán | IE | Interlingüe | ML | Malayalam | SI | Cingalés | UK | Ucraniano |
| CO | Corso | IK | Inupiak | MN | Mongol | SK | Eslovaco | UR | Urdu |
| CS | Checo | IN | Indonesio | MO | Moldavo | SL | Esloveno | UZ | Uzbek |
| CY | Galés | IS | Islandés | MR | Marathi | SM | Samoano | VI | Vietnamés |
| DZ | Butaní | IW | Hebreo | MS | Malayo (MAY) | SN | Shona | VO | Volapük |
| EL | Griego | JA | Japonés | MT | Maltés | SO | Somali | WO | Wolof |
| EO | Esperanto | JI | Yidish | MY | Burmés | SQ | Albanés | XH | Xhosa |
| ET | Estonio | JW | Javanés | NA | Nauru | SR | Serbio | YO | Yoruba |
| EU | Vasco | KA | Georgiano | NE | Nepalés | SS | Siswati | ZU | Zulú |

Localización de averías

Lo que aparenta ser una avería podría resolverse fácilmente. Verifique los siguientes puntos antes de llamar al centro de servicio.

| | Síntoma | Soluciones/Causas |
|--|--|--|
| General | • No se puede escuchar el sonido a través de los altavoces. | <ul style="list-style-type: none"> • Ajuste el volumen al nivel óptimo. • Inspeccione los cables y las conexiones. |
| | • El receptor no funciona en absoluto. | Reinicie el receptor (consulte la página 3). |
| | • Aparece "Connect Error" en la pantalla. | Retire el panel de control, limpie el conector, y vuélvalo a instalar (consulte la página 4). |
| FM/AM | • El preajuste automático SSM no funciona. | Almacene manualmente las emisoras. |
| | • Ruidos estáticos mientras se escucha la radio. | Conecte firmemente la antena. |
| Discos en general | • No se puede reproducir el disco. | Inserte correctamente el disco. |
| | • No es posible reproducir ni expulsar el disco. | <ul style="list-style-type: none"> • Desbloquee el disco (consulte la página 14). • Efectúe la expulsión forzada del disco (consulte la página 3). |
| | • No se pueden reproducir los discos grabables/reescribibles. | <ul style="list-style-type: none"> • Inserte un disco finalizado. • Finalice los discos con el componente utilizado por usted para la grabación. |
| | • No se pueden saltar las pistas de los discos grabables/reescribibles. | |
| | • El disco no puede ser reconocido. | Efectúe la expulsión forzada del disco (consulte la página 3). |
| | • El sonido y las imágenes se interrumpen o se distorsionan algunas veces. | <ul style="list-style-type: none"> • Detenga la reproducción mientras conduce por caminos accidentados. • Cambie el disco. • Inspeccione los cables y las conexiones. |
| | • No aparece ninguna imagen de reproducción (DVD-Vídeo/DivX/MPEG/VCD) en el monitor. | El cable del freno de estacionamiento no está correctamente conectado. (Consulte el Manual de Instalación/Conexión.) |
| | • No aparece ninguna imagen en el monitor. | <ul style="list-style-type: none"> • Conecte correctamente el cable de vídeo. • Seleccione una entrada correcta en el monitor. |
| • Los bordes izquierdo y derecho de la imagen no aparecen en el monitor. | Seleccione "4:3 BUZÓN" (consulte la página 49). | |

| | Síntoma | Soluciones/Causas |
|-----------------------------|--|---|
| DivX/MPEG Vídeo/MP3/WMA/WAV | <ul style="list-style-type: none"> No se puede reproducir el disco. | <ul style="list-style-type: none"> Cambie el disco. Grabe las pistas en los discos apropiados, utilizando una aplicación compatible (consulte la página 6). Añada el código de extensión <.divx>, <.div>, <.avi>, <.mpg>, <.mpeg>, <.mp3>, <.wma>, o <.wav> a los nombres de archivos. |
| | <ul style="list-style-type: none"> Se generan ruidos. | Salte a otra pista o cambie el disco. |
| | <ul style="list-style-type: none"> Las pistas no se reproducen de la manera intentada por usted. | Se ha determinado el orden de reproducción durante la grabación de los archivos. |
| | <ul style="list-style-type: none"> Se requiere mayor tiempo de lectura ("Reading" permanece parpadeando en la pantalla). | El tiempo de lectura varía dependiendo de la complejidad de la configuración de la carpeta/archivo. No utilice demasiadas jerarquías y carpetas. |
| | <ul style="list-style-type: none"> El sonido no se puede escuchar cuando se visualiza la imagen mientras se reproduce un archivo DivX/MPEG Vídeo. | <ul style="list-style-type: none"> Grabe la pista de audio usando MP3 o Dolby Digital como el "audio stream" de los archivos DivX. Grabe la pista de audio usando MPEG1 Audio Layer 2 como el "audio stream" para archivos MPEG Vídeo. |
| | <ul style="list-style-type: none"> El tiempo de reproducción transcurrido no es correcto. | Esto sucede a veces durante la reproducción. Esto depende de cómo fueron grabadas las pistas. |
| | <ul style="list-style-type: none"> Aparece "Please Eject" en la pantalla. | Inserte un disco que contenga pistas de los formatos apropiados. |
| | <ul style="list-style-type: none"> No se visualizan los caracteres correctos (por ej.: nombre del álbum). | Esta unidad sólo puede visualizar letras (mayúsculas: A – Z, minúsculas: a – z), números, y un número limitado de símbolos (consulte la página 52). |

Continúa en la página siguiente

| Síntoma | Soluciones/Causas |
|--|---|
| <ul style="list-style-type: none"> • Se generan ruidos. | <ul style="list-style-type: none"> • La pista reproducida no es de un formato de archivo reproducible (MP3/WMA/WAV). Salte a otro archivo. • No añada el código de extensión <.mp3>, <.wma> o <.wav> a pistas que no sean MP3/WMA/WAV. |
| <ul style="list-style-type: none"> • Las pistas no se reproducen de la manera intentada por usted. | El orden de reproducción puede ser diferente del orden empleado con otros reproductores. |
| <ul style="list-style-type: none"> • "Reading" permanece parpadeando en la pantalla. | <ul style="list-style-type: none"> • El tiempo de lectura varía según el dispositivo USB. • No utilice demasiadas jerarquías, carpetas y carpetas vacías.* • Apague la unidad y vuélvala a encender. • No extraiga ni conecte repetidamente el dispositivo USB mientras "Reading" esté visualizado en la pantalla. <p>* <i>Carpetas que está físicamente vacía o que contiene datos, pero que no contiene pistas MP3/WMA/WAV válidas.</i></p> |
| <ul style="list-style-type: none"> • "No File" parpadea en la pantalla. • Aparece "No USB" en la pantalla. | Conecte un dispositivo USB que contenga pistas codificadas en el formato apropiado. |
| <ul style="list-style-type: none"> • Aparece "Not Support" en la pantalla y se omiten las pistas. | La pista no se puede reproducir. |
| <ul style="list-style-type: none"> • "Read failed" aparece en la pantalla. | El dispositivo USB conectado puede estar defectuoso, o incorrectamente formateado. Los archivos incluidos en el dispositivo USB están dañados. |
| <ul style="list-style-type: none"> • No se visualizan los caracteres correctos (por ej.: nombre del álbum). | Para los caracteres disponibles, consulte la página 52. |
| <ul style="list-style-type: none"> • El sonido se interrumpe algunas veces mientras se reproduce una pista. | Las pistas no han sido correctamente copiadas en el dispositivo USB. Copie otra vez las pistas en el dispositivo USB, e intente de nuevo. |
| <ul style="list-style-type: none"> • El sonido se interrumpe u omite durante la reproducción de un dispositivo USB. | <ul style="list-style-type: none"> • Apague la unidad y vuélvala a encender. • Si el sonido no se ha restaurado, vuelva a conectar el dispositivo. |

| | Síntoma | Soluciones/Causas |
|-----------------------|---|--|
| Bluetooth® | <ul style="list-style-type: none"> El dispositivo Bluetooth no detecta la unidad. | La unidad sólo se puede conectar con un teléfono celular Bluetooth y un dispositivo de audio Bluetooth por vez. Mientras se está conectando un dispositivo, esta unidad no puede ser detectada por otro dispositivo. Desconecte el dispositivo conectado actualmente y repita la búsqueda. |
| | <ul style="list-style-type: none"> El dispositivo Bluetooth no es detectado por la unidad. | <ul style="list-style-type: none"> Verifique el ajuste Bluetooth del dispositivo. Efectúe la búsqueda desde el dispositivo Bluetooth. Después que el dispositivo detecte la unidad, seleccione "Open..." en la unidad para conectarlo. (Consulte la página 26.) |
| | <ul style="list-style-type: none"> La unidad no puede realizar apareamiento con el dispositivo Bluetooth. | <ul style="list-style-type: none"> Ingrese el mismo código PIN para la unidad y el dispositivo objetivo. Seleccione el nombre del dispositivo en "Special" y, a continuación, intente la conexión otra vez. (Consulte la página 27.) |
| | <ul style="list-style-type: none"> La calidad del sonido telefónico es mala. | <ul style="list-style-type: none"> Reduzca la distancia entre la unidad y el teléfono celular Bluetooth. Mueva el coche a un lugar donde pueda mejorar la recepción de la señal. |
| | <ul style="list-style-type: none"> El sonido se interrumpe o salta durante la reproducción de un reproductor de audio Bluetooth. | <ul style="list-style-type: none"> Reduzca la distancia entre el receptor y el reproductor de audio Bluetooth. Apague la unidad y vuélvala a encender. Cuando el sonido no se haya restaurado: Vuelva a conectar el reproductor. |
| | <ul style="list-style-type: none"> No puede controlarse el reproductor de audio conectado. | Revise si el reproductor de audio conectado es compatible con AVRCP (Perfil de control remoto de audio/video). (Las operaciones dependen del reproductor de audio conectado). |
| Recepción de HD Radio | <ul style="list-style-type: none"> La calidad del sonido cambia cuando se reciben emisoras HD Radio. | Fije el modo de recepción en "Digital" o "Analog" (consulte la página 31). |
| | <ul style="list-style-type: none"> El sonido no se escucha. | <ul style="list-style-type: none"> Se selecciona "Analog" cuando se reciben todas las transmisiones digitales de una emisora HD Radio. Seleccione "Digital" o "Auto" (consulte la página 31). Se selecciona "Digital" cuando se reciben señales digitales débiles o una emisión de radio convencional. Seleccione "Analog" o "Auto" (consulte la página 31). |
| | <ul style="list-style-type: none"> Aparece "Reset 08" en la pantalla. | Vuelva a conectar esta unidad y el sintonizador HD Radio correctamente, a continuación, reajuste la unidad. |

Continúa en la página siguiente

| | Síntoma | Soluciones/Causas |
|--|--|--|
| Cambiador de CD | • Aparece "No Disc" en la pantalla. | Inserte el disco en el cargador. |
| | • Aparece "No Magazine" en la pantalla. | Inserte el cargador. |
| | • Aparece "Reset 08" en la pantalla. | Conecte correctamente este receptor y el cambiador de CD y pulse el botón de reinicialización del cambiador de CD. |
| | • "Aparece "Reset 01" – "Reset 07" en la pantalla. | Pulse el botón de reinicialización del cambiador de CD. |
| | • El cambiador de CD no funciona en absoluto. | Reinicie el receptor (consulte la página 3). |
| Radio satelital | • El texto "CALL 1-888-539-SIRIUS TO SUBSCRIBE" (llame al 1-888-539-SIRIUS para suscribirse) se desplaza por la pantalla mientras escucha la radio SIRIUS. | Se inicia la suscripción a la radio satelital SIRIUS (consulte la página 33). |
| | • Aparece "Updating XX%* Completed" en la pantalla. | El receptor está actualizando la información de canal y tarda algunos minutos en finalizar. |
| | • Aparece "No Signal" en la pantalla. | Muévase hacia un área donde las señales sean más fuertes. |
| | • Aparece "No Antenna" en la pantalla. | Conecte firmemente la antena. |
| | • Aparece "Invalid Channel" en la pantalla durante unos 5 segundos y, a continuación, vuelve a aparecer la visualización anterior mientras se escucha la radio SIRIUS Satellite. | No hay transmisión en el canal seleccionado. Seleccione otro canal o continúe escuchando el canal anterior. |
| | • "No Name" aparece en la pantalla mientras se escucha la radio por satélite SIRIUS. | No hay información de texto para el canal seleccionado. |
| | • La señal "----" aparece en la pantalla mientras escucha la radio satelital XM. | |
| | • La señal "OFF AIR" aparece en la pantalla mientras escucha la radio satelital XM. | El canal seleccionado no está emitiendo en ese momento. Seleccione otro canal o continúe escuchando el canal anterior. |
| • La señal "----" aparece en la pantalla durante 2 segundos y después vuelve al canal anterior mientras escucha la radio satelital XM. | El canal seleccionado ya no está disponible o no está autorizado. Seleccione otro canal o continúe escuchando el canal anterior. | |

* Cambia cada vez que finaliza 20% de actualización, (p.ej. 20%, 40%, 60%).

| | Síntoma | Soluciones/Causas |
|--|---|---|
| Radio satelital | • La señal "LOADING" aparece en la pantalla mientras escucha la radio satelital XM. | El receptor está cargando la información del canal y el audio. La información de texto no está disponible temporalmente. |
| | • Aparece "Reset 08" en la pantalla. | El receptor está cargando la información del canal y el audio. La información de texto no está disponible temporalmente. |
| | • La radio satelital no funciona. | Vuelva a conectar correctamente esta unidad y la radio por satélite y, a continuación, reinicie la unidad. |
| iPod | • El iPod no se enciende o no funciona. | <ul style="list-style-type: none"> • Verifique el cable de conexión y su conexión. • Actualice la versión de firmware. • Cargue la pila. |
| | • El sonido está distorsionado. | Desactive el ecualizador en esta unidad o en el iPod. |
| | • Aparece "Disconnect" en la pantalla. | <ul style="list-style-type: none"> • Verifique el cable de conexión y su conexión. • Cargue la pila. |
| | • La reproducción se detiene. | Los auriculares están desconectados durante la reproducción. Vuelva a iniciar la operación de reproducción (consulte las páginas 36 y 37). |
| | • No se escucha ningún sonido al conectar un iPod nano. | <ul style="list-style-type: none"> • Desconecte los auriculares del iPod nano. • Actualice la versión de firmware del iPod nano. |
| | • Aparece "No File" en la pantalla. | No hay pistas almacenadas. Importe pistas al iPod. |
| | • Aparece "Reset 01" – "Reset 07" en la pantalla. | Desconecte el adaptador tanto de la unidad como del iPod. Seguidamente, vuélvalo a conectar. |
| | • Aparece "Reset 08" en la pantalla. | Verifique la conexión entre el adaptador y esta unidad. |
| • Los controles del iPod no funcionarán después de desconectarlo de esta unidad. | Reinicie el iPod. | |

Especificaciones

ESPAÑOL

| | | | | |
|-----------------------------------|---|---|---|--|
| SECCIÓN DEL AMPLIFICADOR DE AUDIO | Salida de potencia: | 20 W RMS × 4 canales a 4 Ω y ≤ 1% THD+N |  | |
| | Relación señal a ruido: | 80 dBA (referencia: 1 W en 4 Ω) | | |
| | Impedancia de carga: | 4 Ω (tolerancia de 4 Ω a 8 Ω) | | |
| | Gama de control del ecualizador: | Frequency: | Band 1: 68 Hz, 100 Hz, 150 Hz Band 2: 210 Hz, 320 Hz, 460 Hz Band 3: 680 Hz, 1 kHz, 1,5 kHz Band 4: 2,1 kHz, 3,2 kHz, 4,6 kHz Band 5: 6,8 kHz, 10 kHz, 15 kHz | |
| | | Nivel: | ±10 dB | |
| | Nivel de Salida de Audio: | Digital (DIGITAL OUT: Óptico): | Longitud de onda de señal: 660 nm Nivel de salida: -21 dBm a -15 dBm | |
| | | Nivel/impedancia salida línea: | KD-ADV7490: 5,0 V/20 kΩ de carga (plena escala) KD-DV7400: 2,5 V/20 kΩ de carga (plena escala) | |
| | | Impedancia de salida: | 1 kΩ | |
| | Nivel/impedancia salida subwoofer: | KD-ADV7490: 5,0 V/20 kΩ de carga (plena escala) KD-DV7400: 2,5 V/20 kΩ de carga (plena escala) | | |
| | Sistema de Color:: | NTSC | | |
| Salida de Vídeo (compuesto): | 1 Vp-p/75 Ω | | | |
| Otro terminal: | Cambiador de CD, Jack de entrada AV-IN (video), Toma de entrada USB, Entrada remota en el volante de dirección (para KD-ADV7490), Entrada de antena, 2nd AUDIO OUT, LINE IN | | | |

| | | | | |
|--------------------------|----------------------|--|--|----------------------|
| SECCIÓN DEL SINTONIZADOR | Gama de frecuencias: | FM: | con el intervalo entre canales ajustado a 100 kHz o 200 kHz: | 87,5 MHz a 107,9 MHz |
| | | | con el intervalo entre canales ajustado a 50 kHz: | 87,5 MHz a 108,0 MHz |
| | | AM: | con el intervalo entre canales ajustado a 10 kHz: | 530 kHz a 1 710 kHz |
| | | | con el intervalo entre canales ajustado a 9 kHz: | 531 kHz a 1 602 kHz |
| | Sintonizador de FM: | Sensibilidad útil: | 11,3 dBf (1,0 μV/75 Ω) | |
| | | 50 dB sensibilidad de silenciamiento: | 16,3 dBf (1,8 μV/75 Ω) | |
| | | Selectividad de canal alternativo (400 kHz): | 65 dB | |
| | | Respuesta de frecuencias: | 40 Hz a 15 000 Hz | |
| | | Separación estereofónica: | 35 dB | |
| | Sintonizador de AM: | Sensibilidad: | 20 μV | |
| Selectividad: | | 35 dB | | |

| | | | | |
|---------------------------------------|---------------------------------------|-------------------------------------|--|---|
| SECCIÓN DEL REPRODUCTOR DVD/CD | Sistema de detección de señal: | | Captor óptico sin contacto (láser semiconductor) | |
| | Número de canales: | | 2 canales (estereofónicos) | |
| | Respuesta de frecuencias: | | DVD, fs=48 kHz/96 kHz: | 16 Hz a 22 000 Hz |
| | | | CD, fs=44,1 kHz: | 16 Hz a 20 000 Hz |
| | Gama dinámica/Relación señal a ruido: | | 96 dB/98 dB | |
| | Lloro y trémolo: | | Inferior al límite medible | |
| | DivX/MPEG Video: | Video: | Resolución máx.: | 720 × 480 pixeles (30 fps) 720 × 576 pixeles (25 fps) |
| | | | Audio: | Velocidad de bit: |
| | | Frecuencia de muestreo: DivX: | | MPEG-1: 32 kHz, 44,1 kHz, 48 kHz MPEG-2: 16 kHz, 22,05 kHz, 24 kHz |
| | | Frecuencia de muestreo: MPEG Video: | 32 kHz, 44,1 kHz, 48 kHz | |
| | MP3: | | Velocidad de bit: | 32 kbps – 320 kbps |
| | | | Frecuencia de muestreo: | MPEG-1: 32 kHz, 44,1 kHz, 48 kHz MPEG-2: 16 kHz, 22,05 kHz, 24 kHz |
| WMA: | | Velocidad de bit: | 32 kbps – 320 kbps | |
| | | Frecuencia de muestreo: | 22,05 kHz, 32 kHz, 44,1 kHz, 48 kHz | |
| WAV: | | Velocidad de bits de cuantización: | 16 bit | |
| | | Frecuencia de muestreo: | 44,1 kHz | |

| | | | | |
|--------------------|--------------------------------------|------------|--------------------------------|-----------------|
| SECCIÓN USB | Normas USB: | | USB 1.1, USB 2.0 | |
| | Velocidad de transferencia de datos: | | Toda velocidad: | Máximo 12 Mbps |
| | | | Baja velocidad: | Máximo 1,5 Mbps |
| | Dispositivo compatible: | | Clase de almacenamiento masivo | |
| | Sistema de archivo compatible: | | FAT 32/16/12 | |
| | Formato de audio reproducible: | | DivX/MPEG1/MPEG2/MP3/WMA/WAV | |
| Corriente máx.: | | 500 mA/5 V | | |

| | | | | |
|----------------|--|--|---------------------------------|---|
| GENERAL | Requisitos de potencia: | | Voltaje de funcionamiento: | 14,4 V CC (tolerancia de 11 V a 16 V) |
| | Sistema de puesta a tierra: | | Negativo a masa | |
| | Temperatura de funcionamiento admisible: | | 0°C a +40°C (32°F a 104°F) | |
| | Dimensiones (An × Al × Pr): | | Tamaño de instalación (aprox.): | 182 mm × 52 mm × 159 mm (7-3/16 pulgada × 2-1/16 pulgada × 6-5/16 pulgada) |
| | | | Tamaño del panel (aprox.): | 188 mm × 58 mm × 6 mm (7-7/16 pulgada × 2-5/16 pulgada × 1/4 pulgada) |
| Peso (aprox.): | | 1,5 kg (3,4 lbs) (excluyendo accesorios) | | |

El diseño y las especificaciones se encuentran sujetos a cambios sin previo aviso.

Si necesita un kit para su automóvil, consulte su directorio telefónico para buscar la tienda especializada en car audio más cercana.

Merci pour avoir acheté un produit JVC.

Veuillez lire attentivement toutes les instructions avant d'utiliser l'appareil afin de bien comprendre son fonctionnement et d'obtenir les meilleures performances possibles.

Attention:

Tout changement ou modification non approuvé par JVC peut annuler l'autorité de l'utilisateur d'utiliser l'appareil.

IMPORTANT POUR PRODUITS LASER

1. PRODUIT LASER CLASSE 1
2. **ATTENTION:** N'ouvrez pas le couvercle supérieur. Il n'y a aucune pièce réparable par l'utilisateur à l'intérieur de l'appareil; confiez toute réparation à un personnel qualifié.
3. **ATTENTION:** (Pour les Etats-Unis) Radiation laser de classe II visibles et/ou invisible si l'appareil est ouvert. Ne regardez pas le rayon.
(Pour le Canada) Rayonnement laser visible et/ou invisible de classe 1 M une fois ouvert. Ne pas regarder directement avec des instruments optiques.
4. REPRODUCTION DE L'ÉTIQUETTE: ÉTIQUETTE DE PRÉCAUTION PLACÉE À L'EXTÉRIEUR DE L'APPAREIL.

| | | | | | |
|--|--|---|---|--|--|
| CAUTION VISIBLE AND/OR INVISIBLE CLASS 1M LASER RADIATION WHEN OPEN. DO NOT VIEW DIRECTLY WITH OPTICAL INSTRUMENTS. IEC60825-1:2001 (ENG) | ATTENTION RAYONNEMENT LASER VISIBLE ET/OU INVISIBLE DE CLASSE 1M UNE FOIS OUVERT. NE PAS REGARDER DIRECTEMENT AVEC DES INSTRUMENTS OPTIQUES. (FRA) | AVISO RADIACION LASER DE CLASE 1M VISIBLE Y/O INVISIBLE CUANDO ESTA ABIERTO. NO MIRAR DIRECTAMENTE CON INSTRUMENTAL OPTICO. (ESP) | WARNING SYNLIG OCH/ELLER OSYNLIG LASERSTRÅLNING, KLASS 1M, NÅR DENNA ÄR ÖPPNAD. BETRÄKTA EJ STRÅLEN MED OPTISKA INSTRUMENT. (SWE) | 注意 ここを覗くと有害 及び/または不可視 のクラス1M レーザー放射が 出ます。 光学検査で直視 しないでください。 (JPN) | CAUTION VISIBLE AND/OR INVISIBLE CLASS II LASER RADIATION WHEN OPEN. DO NOT STARE INTO BEAM. FDA 21 CFR (ENG) |
|--|--|---|---|--|--|



[Union européenne seulement]

■ Comment réinitialiser votre appareil

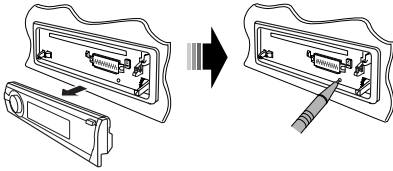

- Vos ajustements préréglés sont aussi effacés (sauf le périphérique Bluetooth enregistré, voir pages 26 et 27).

■ Comment forcer l'éjection d'un disque



"Please Eject" apparaît sur l'affichage.

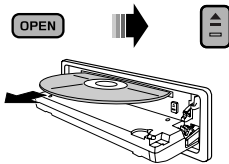

- Faites attention de ne pas faire tomber le disque quand il est éjecté.
- Si cela ne fonctionne pas, essayez de réinitialiser l'autoradio.

Précautions sur le réglage du volume:

Les appareils numériques (CD/USB) produisent très peu de bruit par rapport aux autres sources. Réduisez le volume avant de reproduire ces sources numériques afin d'éviter d'endommager les enceintes par la soudaine augmentation du niveau de sortie.

Précautions pour la lecture de disques à double face

La face non DVD d'un disque à "DualDisc" n'est pas compatible avec le standard "Compact Disc Digital Audio". Par conséquent, l'utilisation de la face non DVD d'un disque à double face sur cet appareil n'est pas recommandée.

AVERTISSEMENTS:

(Pour éviter tout accident et tout dommage)

- **N'INSTALLEZ** aucun appareil ni aucun câble dans un endroit où:
 - il peut gêner l'utilisation du volant ou du levier de vitesse.
 - il peut gêner le fonctionnement de dispositifs de sécurité tels que les coussins de sécurité.
 - où il peut gêner la visibilité.
 - **NE manipulez pas l'appareil** quand vous conduisez.
 - Si vous devez commander l'appareil pendant que vous conduisez, assurez-vous de bien regarder autour de vous.
 - Le conducteur ne doit pas regarder le moniteur lorsqu'il conduit.
- Si le frein de stationnement n'est pas mis, **"LE CONDUCTEUR NE DOIT PAS REGARDER LE MONITEUR EN CONDUISANT"** apparaît sur le moniteur et l'image de lecture n'apparaît pas.
- Cet avertissement apparaît uniquement quand le fil du frein de stationnement est connecté au système de frein de stationnement intégré à la voiture (référez-vous au Manuel d'installation/raccordement).

Pour sécurité...

- N'augmentez pas trop le volume car cela bloquerait les sons de l'extérieur rendant la conduite dangereuse.
- Arrêtez la voiture avant de réaliser toute opération compliquée.

Température à l'intérieur de la voiture...

Si votre voiture est restée garée pendant longtemps dans un climat chaud ou froid, attendez que la température à l'intérieur de la voiture redeviene normale avant d'utiliser l'appareil.

■ Comment utiliser les touches M MODE et SEL

Si vous utilisez M MODE ou SEL (sélection), l'affichage et certaines commandes (telles que les touches numériques, les touches

◀◀ ▶▶ ▶▶ ▶▶, les touches ▲/▼ et la molette de commande) entrent dans le mode de commande correspondant.

Ex.: Quand vous appuyez sur la touche numérique 1 après avoir appuyé sur M MODE, pour commander le tuner FM.

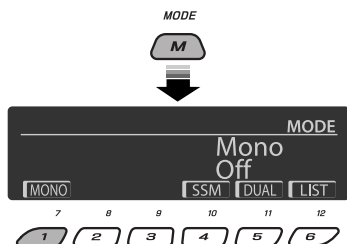

Pour utiliser ces commandes pour les fonctions d'origine, appuyez de nouveau sur M MODE.

- Cependant, appuyer sur SEL fait entrer l'appareil dans un mode différent.
- Attendre pendant environ 15 secondes (ou 30 secondes pour les sources Bluetooth) sans appuyer sur aucune de ces touches annuler automatiquement la commande.

Attention:

Si la température à l'intérieur de la voiture est inférieure à 0°C (32°F), le mouvement des animations et le défilement des textes sur l'affichage sont interrompus pour éviter que l'affichage devienne flou. **L.TEMP** apparaît sur l'affichage.

Quand la température augmente et atteint de nouveau la température de fonctionnement, ces fonctions sont de nouveau accessibles.

Langue des indications:

Dans ce manuel, les indications en anglais sont utilisées à titre d'exemples. Vous pouvez choisir la langue des indications sur le moniteur avec le réglage "LANGUE" (voir page 49).

■ Retrait du panneau de commande

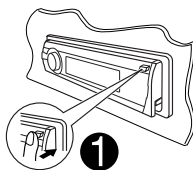

Évitez de toucher les connecteurs.

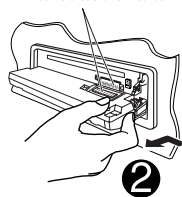

■ Fixation du panneau de commande

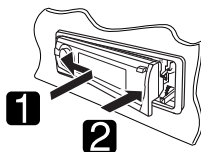

■ Ouverture et fermeture du panneau de commande

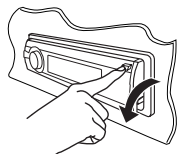

Ouverture...

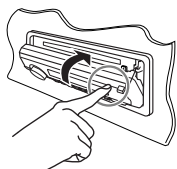

Fermeture...

TABLE DES MATIERES

INTRODUCTIONS

| | |
|---------------------------------|---|
| Type de disque compatible | 6 |
| Préparation | 7 |

FONCTIONNEMENT

| | |
|---|----|
| Opérations de base | 8 |
| • Utilisation du panneau de commande | 8 |
| • Utilisation de la télécommande (RM-RK252) | 9 |
| Écoute de la radio | 12 |
| Opérations des disques | 14 |
| • Opérations en utilisant le panneau de commande | 15 |
| • Opérations en utilisant de la télécommande (RM-RK252) | 18 |
| Écoute du périphérique USB | 24 |
| Fonctionnement sur Deux Zones | 25 |

APPAREILS EXTÉRIEURS

| | |
|---|----|
| Écoute d'un périphérique Bluetooth® | 26 |
| • Utilisation d'un téléphone portable Bluetooth | 28 |
| • Utilisation d'un lecteur audio Bluetooth | 30 |
| Écoute d'une émission HD Radio™ | 31 |
| Écoute du changeur de CD | 32 |
| Écoute de la radio satellite | 33 |
| Écoute de iPod | 36 |
| Écoute d'un autre appareil extérieur | 40 |

RÉGLAGES

| | |
|--|----|
| Sélection d'un mode sonore pré réglé | 42 |
| Réglages généraux — PSM | 44 |
| Menu de réglage du disque | 49 |
| Réglages Bluetooth | 51 |
| Affectation d'un titre | 52 |

RÉFÉRENCES

| | |
|---|----|
| Entretien | 53 |
| Pour en savoir plus à propos de cet autoradio | 54 |
| Guide de dépannage | 62 |
| Spécifications | 68 |

Type de disque compatible

| Type de disque | Format d'enregistrement, type de fichier, etc | Compatible |
|---|---|------------|
| DVD | DVD Vidéo (Code de région: 1) * ¹  | ✓OK |
| | DVD Audio | ✗NO |
| | DVD-ROM | |
| DVD enregistrable/ réinscriptible (DVD-R/-RW *², +R/+RW *³) <ul style="list-style-type: none"> DVD vidéo: UDF bridge DVD-VR DivX/MPEG-1/MPEG-2/MP3/WMA/WAV: ISO 9660 Niveau 1, Niveau 2, Romeo, Joliet | DVD Vidéo | ✓OK |
| | DVD-VR | |
| | DivX/MPEG1/MPEG2 | |
| | MP3/WMA/WAV | ✗NO |
| | AAC | |
| | JPEG/MPEG4 | |
| | DVD+VR | |
| DVD-RAM | | |
| Dual Disc | Côté DVD | ✓OK |
| | Face non DVD | ✗NO |
| CD/VCD | CD Audio/CD Text (CD-DA)/DTS-CD* ⁴ | ✓OK |
| | VCD (CD Vidéo) | ✗NO |
| | SVCD (Super CD Vidéo) | |
| | CD-ROM | |
| | CD-I (CD-I Ready) | |
| CD enregistrable/réinscriptible (CD-R/-RW) <ul style="list-style-type: none"> ISO 9660 Niveau 1, Niveau 2, Romeo, Joliet | CD-DA | ✓OK |
| | DivX/MPEG1/MPEG2 | |
| | MP3/WMA/WAV | |
| | AAC | ✗NO |
| JPEG/MPEG4 | | |

*¹ Si vous insérez un disque DVD Vidéo d'un code de région incorrect "ERREUR DE CODE REGIONAL" apparaît sur le moniteur.

*² Un DVD-R enregistré en format MultiBorder est également compatible (à l'exception des disques double-couche). Les disques DVD-RW à double couche ne peuvent pas être reproduits.





*³ Il est possible de reproduire des disques +R/+RW (format vidéo uniquement) finalisés. Les disques +RW à double couche ne peuvent pas être reproduits.

*⁴ Pour reproduire le son DTS, utilisez la prise DIGITAL OUT (voir aussi les pages 50 et 60).

Préparation

■ Annulez la démonstration des affichages et réglez l'horloge

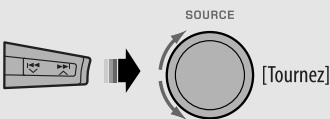
- Voir aussi pages 44 et 45.

| | | |
|---|---|---|
| 1 |  | Mise sous tension de l'appareil. |
| 2 |  [Maintenez pressée] | Accédez aux réglages PSM. |
| 3 |  [Tournez] | Annulez de la démonstration des affichages Choisissez "Demo", puis "Off". Réglez l'horloge Choisissez "Clock Hr" (heures), puis ajustez les heures. Choisissez "Clock Min" (minutes), puis ajustez les minutes. Choisissez "24H/12H", puis "24Hours" ou "12Hours". |
| 4 |  | Terminez la procédure. |

Changement des informations et de la courbe sur l'affichage

Quand l'appareil est hors tension: Vérifiez l'heure actuelle



Ex.: Quand le tuner est choisi comme source

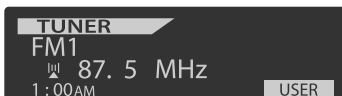

Affichage de l'état de fonctionnement de la source

- Si un titre a été affecté à une station, le titre de la station apparaît après environ 5 secondes.
- Pour affecter un titre à une station, référez-vous à la page 52.



Affichage de l'indicateur de niveau sonore (voir "LevelMeter" à la page 44)

Opérations de base

Utilisation du panneau de commande

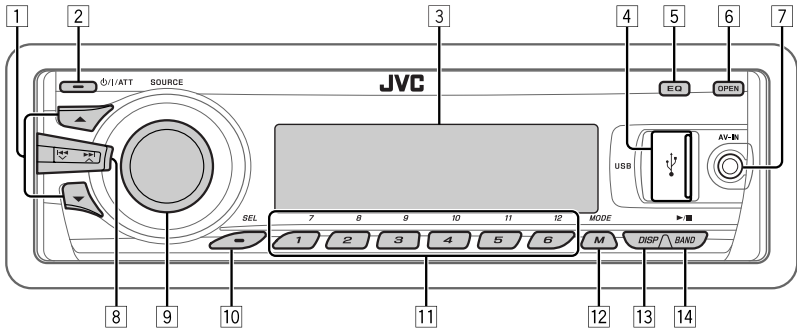

- 1
 - **TUNER***2: Sélection d'une station pré-réglée.
 - **HD RADIO**: Sélection du canal.
 - **SIRIUS/XM**: Sélection de la catégorie.
 - **DISC/USB/CD-CH**: Choisissez un titre/programme/liste de lecture/dossier.
 - **USB-iPod**: Entrez dans le menu principal [Maintenez pressée].
 - **iPod**: Accès au menu principal/Pause de la lecture/Confirmation de votre choix.
 - **BT-PHONE/BT-AUDIO**: Choisissez un appareil enregistré.
- 2
 - Mise sous tension de l'appareil.
 - Mise hors tension de l'appareil [Maintenez pressée].
 - Atténuation du son (si l'appareil est sous tension).
- 3 Fenêtre d'affichage
- 4 Prise d'entrée USB (bus série universel)
- 5 Sélection du mode sonore
- 6 Faites pivoter le panneau de commande vers le bas. Pour éjecter le disque, faites pivoter le panneau de commande vers le bas, puis appuyez sur ▲ sur l'appareil.
- 7 Prise d'entrée AV-IN (vidéo)
- 8
 - **TUNER/HD RADIO/SIRIUS/XM**: Recherche d'une station/canal
 - **DISC/USB/USB-iPod/CD-CH/iPod**: Sélection d'un chapitre/plage.
 - **BT-AUDIO**: Saut vers l'arrière/saut vers l'avant.
- 9
 - Réglage du volume [Tournez].
 - Choisissez la source [Appuyez sur la touche]*1.
- 10
 - Sélection/ajustement du mode sonore.
 - Accédez aux réglages PSM [Maintenez pressée].
- 11
 - **TUNER/SIRIUS/XM/HD RADIO**: Sélection d'une station/canal pré-réglé
 - **DISC/USB/CD-CH**: Sélection d'un chapitre/titre/programme/dossier/plage/disque (pour le changeur de CD).
 - **BT-PHONE**: Compose un numéro de téléphone pré-réglé*4.
- 12
 - Accès au mode de fonction.
 - **BT-PHONE**: Met en service la composition vocale [Maintenez pressée].
- 13 Changez les informations et la courbe sur l'affichage.
- 14
 - **TUNER/HD RADIO/SIRIUS/XM**: Sélection de la bande.
 - **DISC/USB/USB-iPod**: Démarre/met en pause la lecture.
 - **BT-AUDIO**: Démarre/met en pause la lecture.

*1 Maintenir pressée SOURCE permet d'afficher le menu Bluetooth si un téléphone Bluetooth est connecté.
*2 Quand le tuner HD Radio est connecté le tuner intégré de cet appareil est mis hors service. Pour écouter une émission HD Radio, référez-vous à "Écoute de la radio" à la page 12. Pour plus de détails, référez-vous à la page 31.
*3 Vous ne pouvez pas choisir ces sources si elles ne sont pas prêtes ou connectées.
*4 Pour mémoriser un numéro de téléphone pré-réglé, voir page 30.

Utilisation de la télécommande (RM-RK252)

Mise en place de la pile

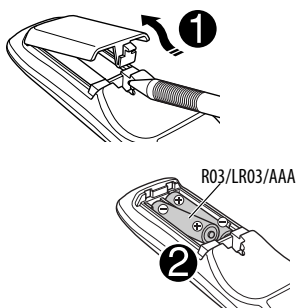

Insérez les piles dans la télécommande en respectant les polarités (+ et -).

Attention:

La pile ne doit pas être exposée à une chaleur excessive telle que la lumière du soleil, un feu ou quelque chose de similaire.

Si la télécommande perd de son efficacité, remplacez les deux piles.

Avant d'utiliser la télécommande:

- Dirigez la télécommande directement sur le capteur de télécommande de autoradio.
- N'EXPOSEZ PAS le capteur de télécommande à une forte lumière (lumière directe du soleil ou éclairage artificiel).

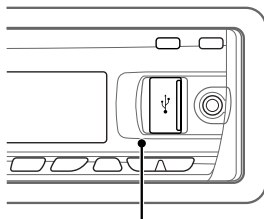

Capteur de télécommande

Le KD-ADV7490 est muni d'une fonction de télécommande de volant.

- Référez-vous au Manuel d'installation/raccordement (volume séparé) pour les connexion.

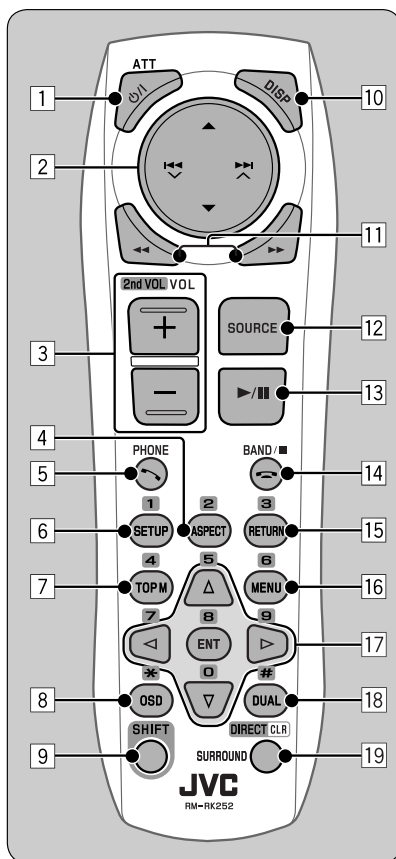

FRANÇAIS

IMPORTANT:

Le la fonction de double zone est en service (voir page 25), la télécommande fonctionne uniquement pour commander le lecteur de DVD/CD.

1*1 Touche \odot /ATT

- Appuyez brièvement sur cette touche pour mettre l'appareil sous tension ou atténuer le son si l'appareil est déjà sous tension.
- Maintenez cette touche pressée pour mettre l'appareil hors tension.

Suite à la page suivante

2 Touches ▲/▼

- **TUNER:** Choisit des stations préréglées.
- **HD RADIO:** Choisit le canal multiplex.
- **SIRIUS/XM:** Permet de choisir les catégories.
- **DISC:**
 - DVD Vidéo: Permet de choisir le titre.
 - DVD-VR: Choisit le programme/liste de lecture.
 - DivX/MPEG Vidéo/MP3/WMA/WAV: Choisit les dossiers s'il y en a.
- **USB:**
 - DivX/MPEG Vidéo/MP3/WMA/WAV: Choisit les dossiers s'il y en a.
- **CD-CH:**
 - Choisit les dossiers s'il y en a.
- **IPOD:**
 - ▲: Affiche le menu principal (puis ▲/▼/◀◀/▶▶/▶▶▶ fonctionnent comme touches de sélection de menu).
 - ▲: Retourne au menu précédent.
 - ▼: Valide la sélection.
 - ▼: Arrête provisoirement (pause) ou reprend la lecture.

Touches |◀◀/▶▶| ▲

- **TUNER/HD RADIO:**
 - Appuyez brièvement pour rechercher automatiquement les stations.
 - Maintenez pressé pour rechercher des stations manuellement.
- **SIRIUS/XM:**
 - Change les canaux si les touches sont pressées brièvement.
 - Change les canaux rapidement si les touches sont maintenues pressées.
- **DISC/USB/USB-iPod/CD-CH:**
 - Appuyez brièvement pour effectuer un saut vers l'arrière/saut vers l'avant.
 - Maintenez pressé pour effectuer une recherche rapide vers l'arrière/vers l'avant.
- **BT-AUDIO:** Appuyez brièvement pour effectuer un saut vers l'arrière/saut vers l'avant.
- **IPOD:**
 - Appuyez brièvement pour effectuer un saut vers l'arrière/saut vers l'avant.
 - Maintenez pressé pour effectuer une recherche rapide vers l'arrière/vers l'avant.

En mode de sélection de menu:

- Appuyez brièvement sur la touche pour choisir un élément. (Puis, appuyez sur ▼ pour valider le choix.)
- Maintenez pressée la touche pour sauter 10 éléments en même temps.

3 Touches VOL (volume) + / –

- Ajuste le niveau de volume.

Touches 2nd VOL (volume)

- Appuyez sur cette touche tout en maintenant pressée SHIFT pour ajuster le niveau volume à travers la fiche 2nd AUDIO OUT (voir page 25).

4*2 Touche ASPECT

- Ne peut pas être utilisé pour cet appareil.

5*1 Touche ☞ PHONE

- Permet de répondre aux appels entrants.
- Affiche le menu "Redial" quand un téléphone Bluetooth est connecté [Maintenez pressée].

6*2 Touche SETUP

- Affiche le menu de réglage du disque (à l'arrêt).

7*2 Touche TOP M (menu)

- DVD Vidéo/DivX: Affiche le menu de disque.
- DVD-VR: Affiche l'écran du programme original.
- VCD: Reprend la lecture PBC.
- **USB-iPod:** Affiche le menu de mode de recherche (voir page 38).

8*2 Touche OSD (affichage sur l'écran)

- Affiche la barre d'écran.

9 Touche SHIFT

- Fonctionne avec les autres touches.

10 Touche DISP (affichage)

- Change l'information sur l'affichage.

11 Touches ◀◀/▶▶

- DVD Vidéo: Lecture au ralenti (pendant une pause).
- DVD-VR/VCD: Lecture au ralenti vers l'avant (pendant une pause).
- **DISC/USB/USB-iPod:** Recherche vers l'arrière/recherche vers l'avant.

12*1 Touche SOURCE

- Choisit la source.

- 13 **Touche ►** (lecture) / **||** (pause)
- **DISC/USB/USB-iPod/BT-AUDIO**: Démarre/arrête momentanément (pause) la lecture.
- 14 **Touche ◀** (terminer un appel)
- Termine l'appel.
- Touches BAND/■** (arrêt)
- **TUNER/SIRIUS/XM/HD RADIO**: Choisit les bandes.
 - **DISC/USB/USB-iPod/BT-AUDIO**: Arrêt de la lecture

- 15*2 **Touche RETURN**
- **VCD**: Retourne au menu PBC.
 - **USB-iPod**: Retourne à l'écran de commande.

- 16*2 **Touche MENU**
- **DVD Vidéo/DivX**: Affiche le menu de disque.
 - **DVD-VR**: Affiche l'écran de liste de lecture.
 - **VCD**: Reprend la lecture PBC.
 - **USB-iPod**: Affiche le menu de mode de recherche (voir page 38)

- 17*2 **Touches △/▽**
- **DVD Vidéo**: Permet de réaliser la sélection/les réglages.
 - **CD-CH**: Changes les disques dans le magasin.

Touches ◀/▷

- **DVD Vidéo**: Permet de réaliser la sélection/les réglages.
- **DivX/MPEG Vidéo**: Fait un saut de cinq minutes vers l'arrière ou l'avant.

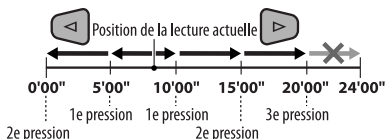

Touche ENT (entrée)

- Valide la sélection.

- 18*2 **Touche DUAL**
- Met en et hors service la fonction de double zone.

- 19 **Touche SURROUND**
- Ne peut pas être utilisé pour cet appareil.

Touche DIRECT

- **DISC/USB**: Appuyez sur cette touche tout en maintenant pressée la touche SHIFT pour entrer en mode de recherche directe de chapitre/titre/programme/liste de lecture/dossier/plage (voir page 18 pour les détails).

Touche CLR (annuler)



- **DISC/USB**: Appuyez sur cette touche tout en maintenant pressée SHIFT pour annuler une mauvaise entrée.

*1 Quand le fonctionnement sur deux zones est en service, ces touches ne peuvent pas être utilisées.

2 Fonctionnent comme touches numériques/ (astérisque)/# (carré) quand les touches sont pressées en même temps que la touche SHIFT.

- **TUNER/HD RADIO/SIRIUS/XM**: Choisit des stations/canaux pré-réglés (1 – 6).
- **DISC**: Permet d'entrer un numéro de chapitre/titre/programme/liste de lecture/dossier/plage après être entré en mode de recherche en appuyant sur SHIFT et DIRECT (voir page 18 pour les détails).

Écoute de la radio

| | | |
|----------|---|---|
| 1 |  | <p>Choisissez "TUNER".</p> |
| 2 |  | <p>Sélection de la bande.</p> <p style="text-align: center;">→ FM1 → FM2 → FM3 → AM</p> |
| 3 |  | <p>Recherchez la station que vous souhaitez écouter—Recherche automatique.</p> <p>Recherche manuelle: Maintenez pressée une des touches jusqu'à ce que "M" s'allume sur l'affichage, puis appuyez répétitivement sur la touche.</p> <ul style="list-style-type: none"> Lors de la réception d'une émission FM stéréo de signal suffisamment fort, ST s'allume sur l'affichage. |

■ Quand une émission FM stéréo est difficile à recevoir

- 1** MODE

- 2** MONO



→ Mono Off → Mono On

La réception est améliorée, mais l'effet stéréo est perdu.

- MO** s'allume sur l'affichage.

■ 3 Quittez le réglage.



■ Préréglage automatique des stations FM—SSM (Mémorisation automatique séquentielle des stations puissantes)

Vous pouvez prérégler six stations maximum pour chaque bande.

1 Pendant l'écoute d'une station...

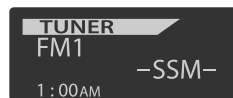
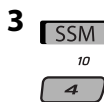
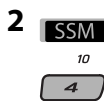





Les stations FM locale avec les signaux les plus forts sont recherchées et mémorisées automatiquement dans la bande FM choisie.

- Si un tuner HD Radio est connecté, vous pouvez aussi rechercher et mémoriser les stations AM automatiquement.

■ Préréglage manuel

Ex.: Mémorisation de la station FM de fréquence 92,5 MHz sur le numéro de préréglage 4 de la bande FM1.

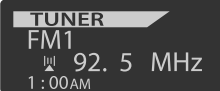
Utilisation des touches numériques

- 

- 

-  [Maintenez pressée]
 

Le numéro de préréglage clignote un instant.

Utilisation de la liste des stations préréglées

• Quand **BACK** apparaît sur l'affichage, vous pouvez retourner à l'écran précédent en appuyant sur la touche numérique 3.

1 Suivez les étapes 1 et 2 de "Utilisation des touches numériques" ci-dessus.

- Si vous maintenez pressée ▲ / ▼, la liste des stations préréglées apparaît (allez à l'étape 4).



3 Affichez la liste des stations préréglées.



4 Choisissez le numéro de préréglage sur lequel vous souhaitez mémoriser le programme.



- Vous pouvez aller directement à une autre bande FM en appuyez répétitivement sur la touche numérique 5 (←) ou 6 (→).

5 Mémorisez la station.



■ Écoute d'une station préréglée de la liste des stations préréglées

1 Affichez la liste des stations préréglée, puis choisissez la station préréglée que vous souhaitez écouter.

2 Passez à la station choisie.



Opérations des disques

Avant de réaliser n'importe quelle opération...



Mettez le moniteur sous tension pour regarder l'image de lecture. Si vous mettez le moniteur sous tension, vous pouvez aussi commander la lecture des autres disques en vous référant à l'écran du moniteur. (Voir les pages 20 à 23).

Le type de disque est détecté automatiquement et la lecture démarre automatiquement (pour les DVD: le démarrage automatique de la lecture dépend de son programme interne).

Si le disque actuel ne possède pas de menu de disque, toutes les plages sont reproduites répétitivement jusqu'à ce que vous changiez la source ou éjectiez le disque.

Si "⊘" apparaît sur le moniteur quand vous appuyez sur une touche, c'est que l'autoradio ne peut pas accepter la commande effectuée.

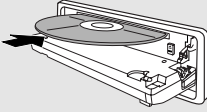
- Dans certains cas, la commande peut être refusée sans que "⊘" apparaisse.

| | | |
|---|---|--|
| 1 |  | Ouvre le panneau de commande. Assurez-vous de détacher le périphérique USB avant d'ouvrir le panneau de commande car il risque de bloquer le mécanisme d'ouverture. <ul style="list-style-type: none">• Pour détacher le périphérique USB, voir page 24. |
| 2 |  | Insérez un disque. La lecture démarre automatiquement. |
| 3 |  | Démarrage de la lecture, si nécessaire. |

Pour arrêter la lecture et éjecter le disque



- Appuyez sur SOURCE pour écouter une autre source de lecture.



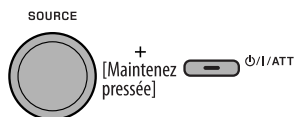





Interdiction de l'éjection du disque



Pour annuler l'interdiction, répétez la même procédure.

Opérations en utilisant le panneau de commande

Appuyer ou (maintenir pressées) les touches suivantes vous permet de...





| Type de disque |  |  |  (Touches numériques) *3 |
|---|--|---|--|
|  DVD Video | [Appuyez sur la touche] Sélection d'un chapitre [Maintenez pressée la touche] Reculer/avancer rapidement un chapitre*1 | Sélection d'un titre | À l'arrêt: Localisation d'un titre Pendant la lecture ou une pause: Localisation d'un chapitre |
|  DVD VR | [Appuyez sur la touche] Sélection d'un chapitre [Maintenez pressée la touche] Reculer/avancer rapidement un chapitre*1 | Choisissez le numéro de programme/numéro de liste de lecture | À l'arrêt: Localiser un programme Pendant la lecture ou une pause: Localisation d'un chapitre |
|  DivX/MPEG | [Appuyez sur la touche] Sélection d'une plage [Maintenez pressée la touche] Recherche rapide de plage vers l'arrière/vers l'avant*2 | Sélection d'un dossier | Localiser un dossier particulier directement |
|  VCD | [Appuyez sur la touche] Sélection d'une plage [Maintenez pressée la touche] Recherche rapide de plage vers l'arrière/vers l'avant*1 | — | Localiser une plage particulière directement (PBC non utilisé) |
|  MP3/WMA/WAV | [Appuyez sur la touche] Sélection d'une plage [Maintenez pressée la touche] Recherche rapide de plage vers l'arrière/vers l'avant*1 | Sélection d'un dossier | Localiser un dossier particulier directement |
|  CD | [Appuyez sur la touche] Sélection d'une plage [Maintenez pressée la touche] Recherche rapide de plage vers l'arrière/vers l'avant*1 | — | Localiser une plage particulière directement |

*1 Vitesse de recherche: $\times 2 \Leftrightarrow \times 10$

*2 Vitesse de recherche: $\blacktriangleright 1 \Leftrightarrow \blacktriangleright 2$

*3 Appuyez sur ces touches pour choisir un numéro de 1 à 6; maintenez pressées ces touches pour choisir un numéro de 7 à 12.

Après avoir appuyé sur M MODE, appuyez sur les touches suivantes pour...

| Type de disque |  |  |  |
|--|---|---|--|
|  DVD Video | Sauter 10 chapitres (pendant la lecture ou une pause) | Repeat Chapter: Répéter le chapitre actuel Repeat Title: Répéter le titre actuel | — |
|  DVD VR | Sauter 10 chapitres (pendant la lecture ou une pause) | Repeat Chapter: Répéter le chapitre actuel Repeat Program: Répétez le programme actuel (non disponible pour la lecture de liste de lecture). | — |
|  DivX/MPEG | Sauter 10 pages (à l'intérieur du même dossier) | Repeat Track: Répéter la plage actuelle Repeat Folder: Répéter le dossier actuel | Random Folder: Reproduire aléatoirement toutes les pages du dossier actuel, puis toutes les pages des dossiers suivants Random All: Reproduire aléatoirement toutes les pages |
|  VCD | Sauter 10 pages (PBC non utilisé) | Repeat Track: Répéter la plage actuelle (PBC non utilisé) | Random All: Reproduire aléatoirement toutes les pages (PBC non utilisé) |
|  MP3/WMA/WAV | Sauter 10 pages (à l'intérieur du même dossier) | Repeat Track: Répéter la plage actuelle Repeat Folder: Répéter le dossier actuel | Random Folder: Reproduire aléatoirement toutes les pages du dossier actuel, puis toutes les pages des dossiers suivants Random All: Reproduire aléatoirement toutes les pages |
|  CD | Sauter 10 pages | Repeat Track: Répéter la plage actuelle | Random All: Reproduire aléatoirement toutes les pages |

- Vous pouvez aussi annuler le mode de lecture en choisissant "Off" ou en appuyant sur la touche numérique 4 ().

■ Sélection d'un dossier/plage sur la liste (uniquement pour les fichiers MP3/WMA/WAV)

- Quand **BACK** apparaît sur l'affichage, vous pouvez retourner à l'écran précédent en appuyant sur la touche numérique 3.

1 **MODE**



2 Choisissez "LIST".

LIST
 12

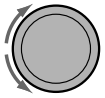

3 Choisissez le type de liste.

SOURCE





[Tournez] → **ENTER**
 7

Folder ↔ File

4 Choisissez un élément.



Ex.: Quand "File" est choisi à l'étape 3

- Vous pouvez aller directement à une autre liste en appuyez répétitivement sur la touche numérique 5 () ou 6 ().







5 Passez à l'option choisie.

A Si la Liste des fichiers est choisie
CHANGE La liste disparaît et la lecture démarre.
 7

B Si la Liste des dossiers est choisie
ENTER
 7

- Si le dossier actuel est choisi. La liste des fichiers apparaît, puis répétez les étapes 4 et 5 **A** pour démarrer la lecture.
- Si un autre dossier est choisi, la lecture démarre à partir du premier fichier du dossier choisi.

Opérations en utilisant de la télécommande (RM-RK252)

| Disc / Touche | DVD Video / DVD VR | DivX/MPEG |
|---|---|---|
|  | Arrêt de la lecture | Arrêt de la lecture |
|  | Démarre la lecture/met la lecture en pause (si la touche est pressée pendant la lecture). | Démarre la lecture/met la lecture en pause (si la touche est pressée pendant la lecture). |
|  | <ul style="list-style-type: none"> Recherche de chapitre vers l'arrière/vers l'avant*¹ (Aucun son n'est entendu.) Lecture au ralenti si la touche est pressée*² pendant une pause (Aucun son n'est entendu.) <p>* DVD-VR: La lecture au ralenti vers l'arrière ne fonctionne pas.</p> | Recherche de plage vers l'arrière/vers l'avant* ⁴ (Aucun son n'est entendu.) |
|  | <p>[Appuyez sur la touche] Sélection d'un chapitre (pendant la lecture ou une pause)</p> <p>[Maintenez pressée la touche] Recherche rapide de chapitre vers l'arrière/vers l'avant*³</p> | <p>[Appuyez sur la touche] Sélection d'une plage (pendant la lecture ou une pause)</p> <p>[Maintenez pressée la touche] Recherche rapide de plage vers l'arrière/vers l'avant*⁵ (Aucun son n'est entendu.)</p> |
|  | <ul style="list-style-type: none"> DVD Vidéo: Sélection d'un titre (pendant la lecture ou une pause) DVD-VR: Choisit un programme/liste de lecture (pendant la lecture ou une pause) | Sélection d'un dossier |
|  | — | <ul style="list-style-type: none"> Sautez des scènes de cinq minutes vers l'arrière ou l'avant. Sélection d'un chapitre |

FRANÇAIS

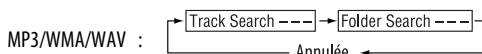
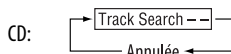

Pour rechercher un chapitre/titre/programme/liste de lecture/dossier/plage directement (DVD/DivX/MPEG Vidéo/VCD/MP3/WMA/WAV/CD)

1 Tout en maintenant pressée SHIFT, appuyez répétitivement sur DIRECT pour choisir le mode de recherche souhaité.



2 Tout en maintenant pressée SHIFT, appuyez sur les touches numériques (0 – 9) pour entrer le numéro souhaité.

3 Appuyez sur ENT (entrée) pour valider.

|  |  |  |
|--|---|---|
| Arrêt de la lecture | Arrêt de la lecture | Arrêt de la lecture |
| Démarré la lecture/met la lecture en pause (si la touche est pressée pendant la lecture). | Démarré la lecture/met la lecture en pause (si la touche est pressée pendant la lecture). | Démarré la lecture/met la lecture en pause (si la touche est pressée pendant la lecture). |
| Recherche de plage vers l'arrière/vers l'avant * ¹ • Lecture au ralenti vers l'avant* ² si la touche est pressée pendant une pause. (Aucun son n'est entendu.) * La lecture au ralenti vers l'arrière ne fonctionne pas. | Recherche de plage vers l'arrière/vers l'avant * ¹ | Recherche de plage vers l'arrière/vers l'avant * ¹ |
| [Appuyez sur la touche] Sélection d'une plage (pendant la lecture ou une pause) [Maintenez pressée la touche] Recherche rapide de plage vers l'arrière/vers l'avant * ³ (Aucun son n'est entendu.) | [Appuyez sur la touche] Sélection d'une plage (pendant la lecture ou une pause) [Maintenez pressée la touche] Recherche rapide de plage vers l'arrière/vers l'avant * ³ | [Appuyez sur la touche] Sélection d'une plage (pendant la lecture ou une pause) [Maintenez pressée la touche] Recherche rapide de plage vers l'arrière/vers l'avant * ³ |
| — | Sélection d'un dossier | — |
| — | — | — |

- Pour les DivX/MPEG Vidéo/MP3/WMA/WAV, une plage est recherchée à l'intérieur du même dossier.
- Pour annuler une mauvaise entrée, appuyez sur CLR (annuler) tout en maintenant SHIFT pressée.
- Pour revenir à l'écran précédent, appuyez sur RETURN.

*¹ Vitesse de recherche: ×2 ⇒ ×5 ⇒ ×10 ⇒ ×20 ⇒ ×60

*² Vitesse de la lecture au ralenti:  ⇒  ⇒  ⇒  ⇒ 

*³ Vitesse de recherche: ×2 ⇒ ×10

*⁴ Vitesse de recherche:  ⇒  ⇒ 

*⁵ Vitesse de recherche:  ⇒ 

Suite à la page suivante

Utilisation des fonctions de commande à partir du menu... (DVD-Vidéo/DVD-VR)

- 1 Appuyez sur TOP M/MENU pour afficher l'écran de menu.
 - 2 Appuyez sur $\Delta/\nabla/◀/▶$ * pour choisir l'élément que vous souhaitez reproduire.
 - 3 Appuyez sur ENT (entrée) pour valider.
- * Non disponible pour les DVD-VR.

Annulation de la lecture PBC... (VCD)

- 1 À l'arrêt, appuyez sur DIRECT tout en maintenant pressée SHIFT.
 - 2 Maintenez pressée SHIFT, puis appuyez sur les touches numériques (0 – 9) pour entrer le numéro souhaité.
 - 3 Appuyez sur ENT (entrée) pour valider.
- Pour rétablir la lecture PBC, appuyez sur TOP M/MENU.

Opérations en utilisant la barre sur l'écran

(DVD/DVD-VR/DivX/MPEG Vidéo/VCD)

Ces opérations sont possibles sur le moniteur en utilisant la télécommande.

1 Affichez la barre sur l'écran (voir page 21).

 (deux fois)

2 Choisissez un élément.



3 Choisissez un article.

Si le menu déroulant apparaît...

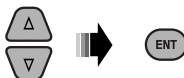

- Pour annuler le menu déroulant, appuyez sur RETURN.
- Pour entrer une durée ou des nombres, référez à ce qui suit.

Entrée d'une durée ou d'un nombre

Appuyez sur Δ/∇ pour changer le nombre, puis appuyez sur $◀/▶$ pour passer à l'entrée suivante.

- Chaque fois que vous appuyez sur Δ/∇ , le nombre augmente/diminue d'une valeur.
- Après avoir entré le nombre, appuyez sur ENT (entrée).
- Il n'est pas nécessaire d'entrer le zéro et les zéros finaux (les deux derniers chiffres dans les exemples ci-dessous).

Ex.: Recherche temporelle

DVD: _: _: _ (Ex.: 1:02:00)

Appuyez une fois sur Δ , puis deux fois sur $▶$ pour passer à la troisième entrée, deux fois sur Δ , puis appuyez sur ENT (entrée).

Pour effacer la barre sur l'écran



Barres sur l'écran

Ex.: DVD Vidéo

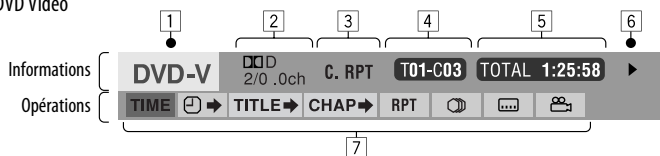

- | | |
|--|--|
| <p>1 Type de disque</p> <p>2 • DVD Vidéo/DTS-CD: Type de format de signal audio et canal • VCD:PBC</p> <p>3 Mode de lecture*1 DVD Vidéo: T. RPT: Répétition de titre C. RPT: Répétition de chapitre DVD-VR: C. RPT: Répétition de chapitre PG. RPT: Répétition de programme DivX/MPEG Vidéo: T. RPT: Répétition de plage F. RPT: Répétition de dossier F. RND: Lecture aléatoire de dossiers A. RND: Tout aléatoire VCD*2: T. RPT: Répétition de plage A. RND: Tout aléatoire</p> <p>4 Informations sur la lecture T01-C03 Titre/chapitre actuel PG001 C002 Programme/chapitre actuel PL001 C002 Liste de lecture/chapitre actuel TRACK 01 Plage actuelle F001-T001 Dossier/plage actuelle</p> <p>5 Indications de la durée TOTAL Durée de lecture écoulée du disque (pour les DVD-Vidéo/DVD-VR, durée de lecture écoulée du titre/programme/liste de lecture actuel.) T. REM DVD-Vidéo/DVD-VR: Durée de lecture restante du titre/programme/liste de lecture VCD: Durée de lecture restante du disque TIME Durée de lecture écoulée du chapitre ou de la plage actuelle *3 REM Durée de lecture restante du chapitre ou de la plage actuelle *3</p> | <p>6 État de lecture ▶ Lecture ▶▶ / ◀◀ Recherche vers l'avant/vers l'arrière ▶ / ◀ Lecture au ralenti vers l'avant/vers l'arrière Pause ■ Arrêt</p> <p>7 Icônes de fonctionnement TIME Changement de l'indication de la durée (voir 5) ⏮ → Recherche temporelle (Entrée la durée de lecture écoulée du titre/programme/liste de lecture actuel ou du disque.) TITLE → Recherche d'un titre (par son numéro) CHAP → Recherche d'un chapitre (par son numéro) TRACK → Recherche d'une plage (par son numéro) 🗣️ Changement de la langue des dialogues ou le canal audio 📄 Changez ou mettez hors service la langue des sous-titres 👁️ Changement de l'angle de vue RPT Lecture répétée*1 RND Lecture aléatoire*1</p> |
|--|--|

*1 Pour la lecture répétée/lecture aléatoire, référez-vous aussi à la page 16.

*2 Quand PBC n'est pas utilisé.

*3 Non disponible pour les DVD-VR.

Opérations en utilisant l'écran de commande

(DivX/MPEG Vidéo/MP3/WMA/WAV/CD)

Ces opérations sont possibles sur le moniteur en utilisant la télécommande.

1 Affiche l'écran de commande.

DivX/MPEG Vidéo: Appuyez sur **■** pendant la lecture.

MP3/WMA/WAV/CD: Apparaît automatiquement pendant la lecture.

2 Choisissez la colonne "Folder" ou la colonne "Track" (sauf pour les CD).



3 Choisissez un dossier ou une plage.



4 Démarrage de la lecture.

DivX/Vidéo MPEG: Appuyez sur ENT (entrée) ou sur **▶/||**.

MP3/WMA/WAV/CD: La lecture démarre automatiquement.

Écran de commande

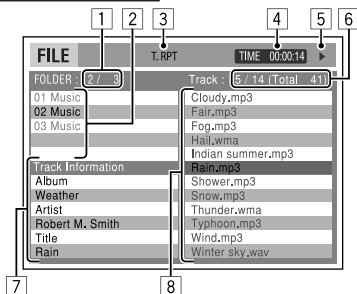

Ex.: Disque MP3/WMA/WAV

- 1 Numéro du dossier actuel/nombre total de dossiers
- 2 Liste des dossiers et le dossier actuellement choisi
- 3 Mode de lecture choisi
- 4 Durée de lecture écoulée de la plage actuelle
- 5 Icône de mode de fonctionnement (▶, ■, ||, ▶▶, ◀◀)
- 6 Numéro de la plage actuelle/nombre total de plages du dossier actuel (nombre total de plage du disque)

7 Informations sur la plage

8 Liste des plages et la plage actuellement choisie

Pour choisir un mode de lecture

1 Pendant que l'écran de commande est affiché...

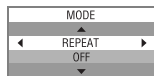

L'écran de sélection du mode de lecture apparaît sur la section de la liste des dossier de l'écran de commande.

2 Choisissez un mode de lecture.



3 Choisissez un élément.



REPEAT:

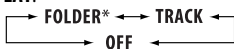

RANDOM:

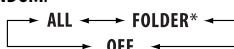

| Mode | Fonctions de lecture |
|--|--|
| F. RPT (répétition de dossier): | Répéter le dossier actuel |
| T. RPT (répétition de plage): | Répéter la plage actuelle |
| A. RND (tout aléatoire): | Reproduire aléatoirement toutes les plages |
| F. RND (lecture aléatoire de dossier): | Reproduire aléatoirement toutes les plages du dossier actuel, puis toutes les plages des dossiers suivants |

4 Validez le choix.



* Ne peut pas être choisi pour les CD.

■ Opérations en utilisant l'écran de liste

(DVD-VR/DivX/MPEG Vidéo/MP3/WMA/WAV)

Ces opérations sont possibles sur le moniteur en utilisant la télécommande.

Écran de liste (DivX/MPEG Vidéo/MP3/WMA/WAV)

Avant de commencer la lecture, vous pouvez afficher la liste des dossiers/plages pour vérifier le contenu et démarrer la lecture d'une page.

1 Affichez la liste des dossiers quand l'appareil est à l'arrêt.



2 Choisissez un élément sur la liste des dossiers.

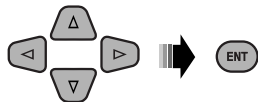

- La liste des plages du dossier choisi apparaît.
- Pour retourner à la liste des dossiers, appuyez sur RETURN.

3 Choisissez la plage à reproduire.

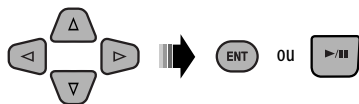

- MP3/WMA/WAV: L'écran de commande apparaît (voir page 22).

| 1 | 2 | 3 |
|-----------------|----------------|------------|
| Folder: 153/240 | Track: 154/198 | Page: 4/ 6 |
| fol130 | fol140 | fol150 |
| fol131 | fol141 | fol161 |
| fol132 | fol142 | fol162 |
| fol133 | fol143 | fol163 |
| fol134 | fol144 | fol164 |
| fol135 | fol145 | fol165 |
| fol136 | fol146 | fol166 |
| fol137 | fol147 | fol167 |
| fol138 | fol148 | fol168 |
| fol139 | fol149 | fol169 |

4

Ex.: Liste des dossiers

- 1 Numéro du dossier actuel/nombre total de dossiers
- 2 Numéro de la plage actuelle/nombre total de plages du dossier actuel

- 3 Page actuelle/nombre total de pages composant la liste
- 4 Dossier/plage actuelle (mis en valeur)

Écran de liste (DVD-VR)

Vous pouvez utiliser l'écran PROGRAMME ORIGINAL ou LISTE LECTURE à n'importe quel moment pendant la lecture d'un DVD-VR avec ses données enregistrées.

- 1 Choisissez un écran de liste.

TOPM

| PROGRAMME ORIGINAL | | | | |
|--------------------|----------|-----|-------|--------------------|
| No | Date | Ch | Time | Title |
| 1 | 25/04/07 | 4ch | 19:00 | JVC DVD World 2004 |
| 2 | 17/05/07 | 8ch | 10:30 | |
| 3 | 22/05/07 | 8ch | 17:00 | Musical Festival |
| 4 | 26/05/07 | L-1 | 13:19 | children 001 |
| 5 | 20/05/07 | 4ch | 22:00 | |
| 6 | 25/06/07 | L-1 | 8:23 | children 002 |

1 2 3 4 5 6

MENU

| LISTE LECTURE | | | | |
|---------------|----------|------|---------|-----------------|
| No | Date | Chap | Length | Title |
| 1 | 25/06/07 | 001 | 1:03:16 | My JVC World |
| 2 | 17/06/07 | 005 | 1:35:25 | |
| 3 | 20/06/07 | 003 | 0:10:23 | Favorite music |
| 4 | 25/06/07 | 001 | 0:07:19 | children001-002 |

1 7 8 9 5 6

- 1 Numéro de programme/liste de lecture
- 2 Date d'enregistrement
- 3 Source d'enregistrement (chaîne de télévision, prise d'entrée de l'appareil d'enregistrement, etc.)
- 4 Heure de début de l'enregistrement
- 5 Titre du programme/liste de lecture*
- 6 Sélection actuelle (mise en valeur)
- 7 Date de création de la liste de lecture
- 8 Numéro des chapitres
- 9 Durée de lecture

* Le titre du programme original ou de la liste de lecture peut ne pas être affiché en fonction de l'appareil d'enregistrement.

- 2 Choisissez un élément sur la liste.



Écoute du périphérique USB

Vous pouvez connecter un périphérique USB à mémoire de grande capacité tel qu'une mémoire USB, un disque dur portable, etc. à cet appareil.

• Vous pouvez aussi connecter un iPod Apple à la prise d'entrée USB. Pour en savoir plus, référez-vous aux pages 36 – 40.

Cet appareil peut reproduire les plages DivX/MPEG Vidéo/MP3/WMA/WAV stockées sur un périphérique USB.

Toutes les plages sont reproduites répétitivement jusqu'à ce que vous changiez la source ou détachez le périphérique USB.

FRANÇAIS

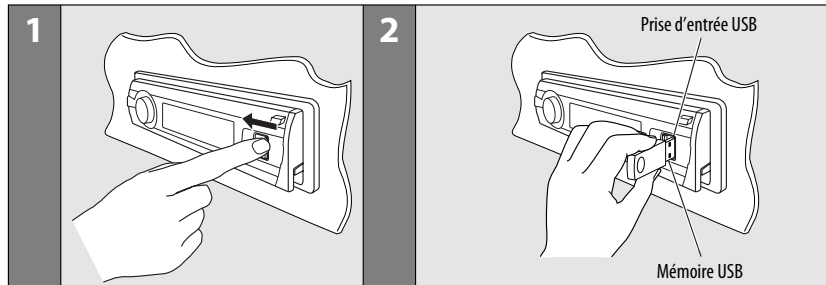

Mettez le moniteur sous tension pour voir l'image de lecture si vous reproduisez un fichier DivX/MPEG. Vous pouvez aussi commander la lecture en vous référant à l'écran du moniteur. (Voir aussi pages 20 à 23).

- Référez-vous aux pages 18 – 23 pour les opérations en utilisant la télécommande.
- Référez-vous aux pages 49 et 50 pour plus de réglages.

Si "⊘" apparaît sur le moniteur quand vous appuyez sur une touche, c'est que l'autoradio ne peut pas accepter la commande effectuée.

- Dans certains cas, la commande peut être refusée sans que "⊘" apparaisse.

Si un périphérique USB est connecté...

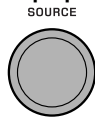

La lecture démarre à partir de l'endroit où elle a été interrompue la dernière fois.

- Si un périphérique USB différent est actuellement connecté à l'appareil, la lecture démarre à partir du début.

Pour arrêter la lecture et détacher le périphérique USB

- Tirez en ligne droite pour le détacher le périphérique.
- Appuyez sur SOURCE pour écouter une autre source de lecture.

Vous pouvez commander le périphérique USB de la même façon que les fichiers sur un disque. (Voir pages 15 à 23.)

- Vous ne pouvez pas choisir "USB" quand le fonctionnement sur deux zones est en service (voir page 25).

Attention:

- Éviter d'utiliser le périphérique USB s'il peut gêner une conduite en toute sécurité.
- Ne déconnectez puis ne reconnectez pas le périphérique USB répétitivement pendant que "Reading" apparaît sur l'affichage.
- Ne démarrez pas le moteur de la voiture si un périphérique USB est connecté.
- Il se peut que cet appareil ne puisse pas lire des fichiers en fonction du type de périphérique USB.
- Le fonctionnement et l'alimentation peuvent ne pas fonctionner comme prévu pour certains périphériques USB.
- Vous ne pouvez pas connecter un ordinateur à la prise d'entrée USB de l'appareil.
- Assurez-vous que toutes les données importantes ont été sauvegardées pour éviter toute perte de données.
- Ne laissez pas un périphérique USB dans la voiture, exposé aux rayons directs du soleil ou aux hautes températures pour éviter toute déformation ou tout dommage du périphérique.
- Certains périphériques USB peuvent ne pas fonctionner immédiatement après la mise sous tension de l'appareil.
- Pour en savoir plus sur les opérations USB, référez-vous aux pages 55 et 56.

Fonctionnement sur Deux Zones

Vous pouvez profiter de la lecture de disque sur le moniteur extérieur connecté à la prise VIDEO et et aux fiches 2nd AUDIO OUT, tout en écoutant n'importe quelle source (sauf "AM" et "USB") par les enceintes.

- Vous ne pouvez pas choisir "AM" ou "USB" comme source quand le fonctionnement sur deux zone est en service.
- Quand le fonctionnement sur deux zone est en service, vous pouvez commander la lecture de DVD/CD uniquement en utilisant la télécommande. Pour les opérations, référez-vous aux pages 18 – 23.

Ces opérations sont possibles sur le moniteur en utilisant la télécommande.

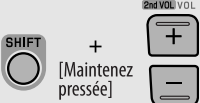
| | | |
|---|--|--|
| 1 |  | Mettez en service le fonctionnement sur deux zones. <ul style="list-style-type: none">• L'indicateur DUAL s'allume sur l'affichage La source principale change automatiquement sur "DISC". Pour écouter une source différente (source principale) avec le casque d'écoute, appuyez sur SOURCE sur le <u>panneau de commande</u> . <ul style="list-style-type: none">• En utilisant les touches du panneau de commande, vous pouvez commander la dernière source choisie sans affecter les opérations de la deuxième zone. |
| 2 |  SHIFT + [Maintenez pressée] | Ajustez le volume à travers la fiche 2nd AUDIO OUT. |
| 3 | — | Commander le lecteur de DVD/CD en utilisant la télécommande et en vous référant à l'écran du moniteur. |

Pour annuler le fonctionnement sur deux zones



- L'indicateur DUAL s'éteint.

Sur le panneau de commande:

1 MODE



2 Affiche les réglages du fonctionnement sur deux zones.

Met en ou hors service la fonction de double zone.



11



- La source change automatiquement sur "DISC" quand le fonctionnement sur deux zone est en service.

Écoute d'un périphérique Bluetooth®

Pour les opérations Bluetooth, il faut connecter l'**adaptateur Bluetooth** (KS-BTA200) à la prise de chargeur de CD à l'arrière de cet appareil.

- Référez-vous aussi aux instructions fournies avec l'adaptateur Bluetooth et le périphérique Bluetooth.
- Référez-vous à la liste (comprise dans la boîte) pour vérifier les pays où vous pouvez utiliser la fonction Bluetooth®.

FRANÇAIS

Pour utiliser un appareil Bluetooth à travers cet appareil ("BT-PHONE" et "BT-AUDIO") pour la première fois, vous devez établir la connexion sans fil Bluetooth entre l'appareil Bluetooth et cet appareil.

- Une fois que la connexion est établie, le périphérique reste enregistré dans cet appareil même si vous réinitialisez l'appareil. Un maximum de cinq appareils peuvent être enregistrés en tout.
- Un seul périphérique peut être connecté en même temps pour chaque source ("BT-PHONE" et "BT-AUDIO").

■ Enregistrement d'un périphérique Bluetooth

Méthodes d'enregistrement (pairage)

Utilisez une des options suivantes dans le menu Bluetooth pour enregistrer et établir la connexion avec un périphérique.

- Choisissez "BT-PHONE" ou "BT-AUDIO" comme source pour commander le menu Bluetooth.

| | |
|---------------|---|
| Open | Rendez l'appareil prêt pour établir une nouvelle connexion Bluetooth. La connexion est établie à partir du périphérique Bluetooth. |
| Search | Rendez l'appareil prêt pour établir une nouvelle connexion Bluetooth. La connexion est établie à partir de cet appareil. |

- Quand **BACK** apparaît sur l'affichage, vous pouvez retourner à l'écran précédent en appuyant sur la touche numérique 3.

Enregistrement en utilisant "Open"

Préparation: Réglez l'appareil pour mettre en service la fonction Bluetooth.

1 Choisissez "BT-PHONE" ou "BT-AUDIO".

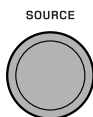

2 Choisissez "New".



3 Affichez le menu de réglage.



4 Choisissez "Open".



5 Entrez un code PIN (Numéro personnel d'identification) dans l'appareil.

- Vous pouvez entrer n'importe quel nombre (entre 1 et 16 chiffres). [Réglage initial: 0000]
- Pour entrer un code PIN de moins de 4 chiffres, effacez d'abord le code PIN initial (0000) en appuyant sur la touche numérique 5 (**CLEAR**).

* Certains périphériques ont leur propre code PIN. Entrez le code PIN spécifié sur l'appareil.

- 1 Déplacez-vous à la position du chiffre suivant (ou précédent).



- 2 Choisissez un chiffre ou une espace.

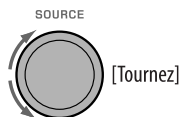

- 3 Répétez les étapes 1 et 2 jusqu'à ce que le code PIN soit entré complètement.
4 Vérifiez l'entrée.

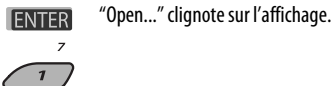

6 Utilisez le périphérique Bluetooth pour faire la recherche et réaliser la connexion.

Sur le périphérique à connecter, entrez le même code PIN que vous venez juste d'entrer sur cet appareil. "Connected (et le nom de l'appareil)" apparaît sur l'affichage.
Maintenant la connexion est établie et vous pouvez utiliser le périphérique à travers cet appareil.

Le périphérique reste enregistré même après que vous le déconnectez. Utilisez "Connect" (ou mettez en service "Auto Connect") pour connecter le même périphérique la prochaine fois. (Référez-vous à ce qui suit et à la page 51.)

Connexion d'un périphérique

Réalisez les étapes 1 à 3 de la page 26, puis...

1 • Choisissez "Search" pour rechercher les périphériques disponibles.

L'appareil recherche et affiche la liste des périphériques disponibles.
Si aucun appareil disponible n'est détecté, "Device not found" apparaît.

• Choisissez "Special" pour connecter un périphérique spécial.

L'appareil affiche la liste des périphériques pré-réglés.

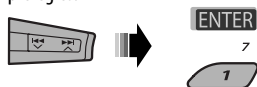

2 Choisissez le périphérique que vous souhaitez connecter.

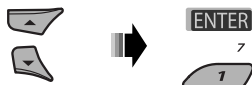

3 • Pour les périphériques disponibles...

- 1 Entrez le code PIN spécifique de l'appareil extérieur sur cet appareil.

Référez-vous aux instructions fournies avec le périphérique pour vérifier le code PIN.

- 2 Utilisez le périphérique Bluetooth pour réaliser la connexion.

Maintenant la connexion est établie et vous pouvez utiliser le périphérique à travers cet appareil.

• Pour les périphériques spéciaux...

Utilisez "Open" ou "Search" pour réaliser la connexion.

Connexion/déconnexion/suppression d'un périphérique enregistré

1 Choisissez "BT-PHONE" ou "BT-AUDIO".

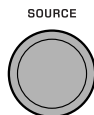

2 Choisissez un appareil enregistré que vous souhaitez connecter/déconnecter/supprimer.



3 Affichez le menu de réglage.



4 • Choisissez "Connect" ou "Disconnect" pour connecter/déconnecter le périphérique choisi.

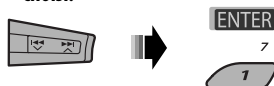

Suite à la page suivante



- Choisissez "Delete", puis validez votre choix.



Appuyez sur la touche numérique 3 pour choisir "No" ou retournez à l'écran précédent.

Vous régler l'appareil pour vous connecter automatiquement au périphérique Bluetooth quand l'autoradio est mis sous tension. (Référez-vous à "Auto Connect" à la page 51.)

Utilisation d'un téléphone portable Bluetooth

| | | |
|---|--|--|
| 1 | SOURCE  | Choisissez "BT-PHONE". |
| 2 | MODE  | Affichez le menu Bluetooth. |
| 3 | — | Établissez la connexion avec un appareil, puis faites un appel (ou faites un réglage en utilisant le menu Bluetooth). (Voir pages 29 et 51.) |

Quand un appel arrive....

La source change automatiquement sur "BT-PHONE".

Quand "Auto Answer" est en service....

L'appareil répond automatiquement aux appels entrant, voir page 51.

- Quand "Auto Answer" (réponse automatique) est hors service, appuyez sur n'importe quelle touche (sauf  ATT/molette de commande) pour répondre à un appel entrant.

Pour terminer un appel

Maintenez pressée n'importe quelle touche (sauf  ATT/molette de commande).

- Vous pouvez ajuster le niveau de volume du microphone (voir page 51).

Quand un message textuel arrive....

Si le téléphone portable est compatible avec les messages textuels (notifiés via l'adaptateur Bluetooth JVC) et que "Message Info" est réglé sur "Auto" (voir page 51), l'appareil sonne et "Received Message" apparaît sur l'affichage pour vous informer de l'arrivée d'un message.

Pour faire un appel

Vous pouvez faire un appel en utilisant une des options du menu de composition.

- Quand **BACK** apparaît sur l'affichage, vous pouvez retourner à l'écran précédent en appuyant sur la touche numérique 3.

1 Choisissez "BT-PHONE".

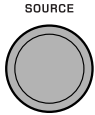

2 Affichez le menu de réglage.



3 Choisissez "Dial Menu".



4 Choisissez la méthode pour faire un appel.



- **Redial***: Affiche la liste des numéros de téléphone que vous avez composés. Passez à l'étape suivante.
- **Received***: Affiche la liste des appels reçus. Passez à l'étape suivante.
- **Phonebook***: Affiche le répertoire téléphonique du téléphone portable connecté. Passez à l'étape suivante.
- **Missed***: Affiche la liste des appels ratés. Passez à l'étape suivante.
- **Number**: Affiche l'écran d'entrée de numéro de téléphone. Référez-vous à "Comment entrer un numéro de téléphone" sur la colonne de droite.
- **Voice Dial** (accessible uniquement quand le téléphone portable connecté possède un système de reconnaissance vocale): Dites le nom (mots enregistrés) que vous souhaitez appeler.

* Apparaît uniquement quand votre téléphone portable est muni de ces fonctions.

- S'il n'apparaît pas, essayez de transférer la mémoire du répertoire téléphone du téléphone portable dans cet appareil. (Référez-vous au manuel d'instructions fourni avec votre téléphone portable.)
- Avec certains téléphones portables, la mémoire du répertoire téléphone est transférée automatiquement.

5 Choisissez le nom/numéro de téléphone que vous souhaitez appeler.

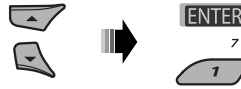

Comment entrer un numéro de téléphone

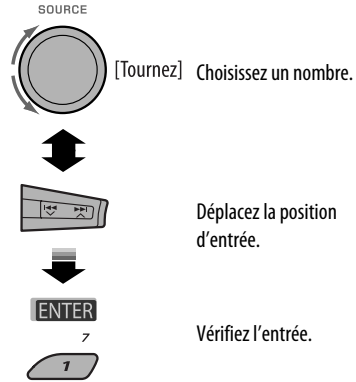

Suite à la page suivante

Utilisation de la commande vocale

- 1 **MODE** "Say..." apparaît sur l'affichage.
 [Maintenez pressée]

2 Dites le nom (mots enregistrés) que vous souhaitez appeler.

- Vous pouvez aussi utiliser une commande vocale à partir du menu de composition de numéro. Choisissez "Voice Dial" à partir du menu de composition de numéro.
- Si votre téléphone portable ne prend pas en charge le système de reconnaissance vocale, "Error" apparaît sur l'affichage.

Préréglage d'un numéro de téléphone

Vous pouvez préréglager un maximum de six numéros de téléphone.



- Quand **BACK** apparaît sur l'affichage, vous pouvez retourner à l'écran précédent en appuyant sur la touche numérique 3.

1 Affichez le numéro de téléphone que vous souhaitez préréglager en utilisant une des options du menu "Dial Menu".

Utilisation d'un lecteur audio Bluetooth

- Les opérations et les indications de l'affichage diffèrent en fonction de leur disponibilité sur le lecteur audio connecté.

| | |
|--|---|
| SOURCE  | <p>Choisissez "BT-AUDIO".</p> <p>Si la lecture ne démarre pas automatiquement, utilisez le lecteur audio Bluetooth pour démarrer la lecture.</p> <ul style="list-style-type: none"> Si la lecture n'entre pas en pause quand vous changez la source, utilisez le lecteur audio Bluetooth pour mettre la lecture en pause. |
|--|---|

| | |
|---|---|
|  | Saut vers l'arrière/saut vers l'avant |
|  | Démarre/met en pause la lecture. |
| MODE  | Affichez le menu de réglage (liste des périphériques) |

2 Choisissez un numéro de téléphone.



Vous pouvez aussi entrer un nouveau numéro de téléphone (référez-vous aussi à "Comment entrer un numéro de téléphone" à la page 29) pour le mémoriser.

3 Choisissez un numéro de préréglage à mémoriser.



Pour appeler un numéro préréglé

Pendant l'utilisation d'un téléphone Bluetooth...



- Référez-vous aussi aux pages 27 et 28 pour connecter/déconnecter/supprimer un périphérique enregistré.

Informations sur le système Bluetooth:

Si vous souhaitez recevoir plus d'informations sur le système Bluetooth, consultez le site web de JVC suivant: <<http://www.jvc-victor.co.jp/english/car/>>.

Écoute d'une émission HD Radio™

Avant de commencer, connectez le **tuner HD Radio**, KT-HD300 (vendu séparément) à la prise du changeur de CD à l'arrière de l'appareil.

Qu'est-ce que la technologie HD Radio?

La technologie HD Radio permet de diffuser un son numérique de grande qualité—la bande AM numérique a une qualité équivalente à la bande FM (en stéréo) et la bande FM numérique a une qualité équivalente aux CD—sans bruits statiques et avec une réception claire. De plus, les stations peuvent offrir des textes et des données, tels que les noms des artistes et les titres des morceaux.

- Quand le tuner HD Radio est connecté, il peut aussi recevoir les émissions analogiques conventionnelles.
- Beaucoup de stations HD Radio offrent aussi plus d'un canal de programmes. Ce service est appelé multiplex.
- Pour en savoir plus sur les stations HD Radio dans votre région, consultez le site www.hdradio.com <<http://www.hdradio.com/>>.

Référez-vous aussi aux pages 12 et 13 pour les opérations de base de la radio.

Lors de la réception d'une station HD Radio...

Le signe d'appel de la station apparaît.



Lors de la réception de canaux multiplex HD Radio...

Les quatre premières lettres du signe d'appel

Numéro du canal



Choisissez le canal souhaité.

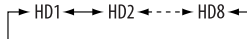

Recherche de station HD Radio uniquement

1

MODE



2



Changement du mode de réception HD Radio

Lors de la réception d'une émission HD Radio, l'appareil accorde un signal numérique ou analogique automatiquement en fonction des conditions de réception.

1

Lors de l'écoute d'une station HD Radio...

MODE



2



[S'allume] Lors du maintien de la réception numérique

[Clignote] Lors du maintien de la réception analogique

Auto: [Réglage initial] Commute automatiquement entre les signaux numériques et analogiques

Digital: Accord des signaux numériques uniquement

Analog: Accord des signaux analogiques uniquement



- Si aucune son ne peut être entendu avec le réglage actuellement choisi, changez le réglage sur "Analog" ou "Digital".
- Le réglage change automatiquement sur "Auto" si vous accordez une autre station ou changez de station, ou si vous mettez l'appareil hors tension.
- Ce réglage n'a pas d'effet pour les stations FM/AM conventionnelles.
- Si la station radio force le mode de réception sur le mode numérique ou analogique, l'indicateur DIGI ou ANA s'allume.



Écoute du changeur de CD

Il est recommandé d'utiliser un changeur de CD JVC compatible MP3 avec votre autoradio. Vous pouvez connecter un changeur de CD à la prise de changeur de CD à l'arrière de l'appareil.

- Vous pouvez uniquement reproduire les CD ordinaire (y compris les CD Text) et les disques MP3.

Préparation: Assurez-vous que "Changer" est choisi pour le réglage de l'entrée extérieure, voir page 46.

| | | |
|----------|---|--|
| 1 |  SOURCE | Choisissez "CD-CH". |
| 2 |  7 12 | Choisissez le disque à reproduire. [Appuyez sur la touche] Pour choisir un numéro de disque de 1 à 6. [Maintenez pressée la touche] Pour choisir un numéro de disque de 7 à 12. |

| | |
|--|---|
|  | [Appuyez sur la touche] Sélection d'une plage [Maintenez pressée la touche] Recherche rapide de plage vers l'arrière/vers l'avant |
|  *  | MP3: Sélection de dossiers |





* En maintenant une de ces touches pressée, vous pouvez afficher la liste des disques (voir page 17).

Choisissez un disque/dossier/plage sur la liste.

Référez-vous à "Sélection d'un dossier/plage sur la liste (uniquement pour les fichiers MP3/WMA/WAV)" à la page 17.

Choisissez "Disc" à l'étape 3 pour afficher la liste des disques du changeur de CD.

Après avoir appuyé sur M MODE, appuyez sur les touches suivantes pour...

| | |
|---|---|
|   | Sauter 10 pages MP3: À l'intérieur du même dossier |
|  8 | Repeat Track: Répéter la plage actuelle Repeat Folder: MP3: Répétition de toutes les pages du dossier actuel Repeat Disc: Répétition de toutes les plages du disque actuel |
|  9  | Random Folder: MP3: Lecture aléatoire de toutes les plages du dossier actuel, puis de toutes les plages du dossier suivant Random Disc: Lecture aléatoirement de toutes les pages du disque actuel Random All: Reproduit aléatoirement toutes les plages des disques dans le magasin. |

- Vous pouvez aussi annuler le mode de lecture en choisissant "Off" ou en appuyant sur la touche numérique 4 ().

Écoute de la radio satellite

Avant de commencer, connectez un des appareils suivants (vendu séparément) à la prise du changeur de CD à l'arrière de l'appareil.

- **Interface de radio satellite SIRIUS JVC, KS-SRA100**, pour écouter la radio satellite SIRIUS.
- **Adaptateur JVC Smart Digital, XMDJVC100**, pour écouter la radio satellite XM.

Mise à jour des informations GCI (Informations de commande globale)

- Si les canaux ont été mis à jour après la souscription, la mise à jour démarre automatiquement. L'affichage suivant apparaît et aucun son n'est entendu:
 - Pour la radio satellite SIRIUS: "Updating XX%" Completed"
 - Pour la radio satellite XM: "UPDATING"
 - La mise à jour dure plusieurs minutes.
 - Pendant la mise à jour, vous ne pouvez pas utiliser votre radio satellite.
- * Change chaque fois que 20% de la mise à jour est terminée (ex. 20%, 40%, 60%)

Activez votre souscription SIRIUS après la connexion

1  ϕ /I/ATT

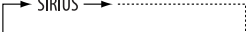
2 SOURCE  → SIRIUS → 

La radio satellite SIRIUS commence à mettre à jour tous les canaux SIRIUS.

Une fois terminé, la radio satellite SIRIUS accorde le canal préréglé CH184.



3 **Vérifiez votre numéro d'identification SIRIUS (SIRIUS ID), référez-vous à la page 46.**

4 **Contactez SIRIUS sur Internet à <<http://activate.siriusradio.com/>> pour activer votre souscription ou appelez le numéro vert SIRIUS au 1-888-539-SIRIUS (7474).**
"Sub Updated Press Any Key" défile sur l'affichage une fois la souscription est terminée.

Activez votre souscription XM après la connexion

- Seuls les canaux 0, 1 et 247 sont disponibles avant l'activation.

1  ϕ /I/ATT





2 SOURCE  → XM → 

Le tuner universel XMDirect™ démarre la mise à jour de tous les canaux XM. "Channel 1" est accordé automatiquement.

3 **Vérifiez le numéro d'identification de votre radio satellite XM sur le boîte du tuner universelle XMDirect™ ou accordez le "Channel 0" (voir page 34).**

4 **Contactez la radio satellite XM sur Internet à l'adresse <<http://xmradio.com/activation/>> pour activer votre souscription ou appelez le 1-800-XM-RADIO (1-800-967-2346).**
Une fois cette procédure terminée, l'appareil accorde un des canaux disponibles (Canal 4 ou supérieur).

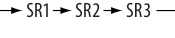
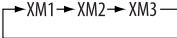
Suite à la page suivante

| | | |
|---|--|---|
| 1 | SOURCE  | Choisissez "SIRIUS" ou "XM". |
| 2 |  | Sélection de la bande. SIRIUS:  XM:  |
| 3 |  | Choisissez une catégorie. SIRIUS: Si vous choisissez "ALL", vous pouvez accorder tous les canaux de toutes les catégories. |
| 4 |  | Choisissez un canal à écouter. • Maintenir la touche pressée permet de changer les canaux rapidement. • Pendant la recherche, les canaux invalides et ceux auxquels vous n'avez pas souscrits sont sautés. XM: Si vous ne choisissez pas de canal avant 15 secondes, la catégorie choisie à l'étape 3 est annulée. Vous pouvez choisir tous les canaux de toutes les catégories maintenant (y compris les canaux sans catégorie). |

Vérification du numéro d'identification de la radio satellite XM

Lors de la sélection de "XM1", "XM2" ou "XM3", choisissez le "Channel 0".



"RADIO ID" et le numéro d'identification à 8 chiffres (alphanumérique) apparaissent alternativement sur l'affichage.

Pour annuler l'affichage du numéro d'identification, choisissez un autre canal que le "Channel 0".

Pour changer les informations affichées lors de l'écoute d'un canal





Nom de la catégorie → Nom du canal → Nom de l'artiste/compositeur* → Nom du morceau/programme → Indicateur de niveau sonore → (retour au début)

* Uniquement pour la radio satellite SIRIUS.

Mémorisation des canaux

Vous pouvez préréglager six stations pour chaque bande.

- Quand **BACK** apparaît sur l'affichage, vous pouvez retourner à l'écran précédent en appuyant sur la touche numérique 3.
- Quand  /  apparaît sur l'affichage, vous pouvez passer sur d'autres listes en appuyant répétitivement sur la touche numérique 5 ou 6.

Ex.: Mémorisation d'un canal SIRIUS sur le numéro de préréglage 4 de la bande SR1.

1 Accordez le canal que vous souhaitez écouter.

- Si vous maintenez pressée la touche BAND, la liste des canaux préréglés apparaît (allez à l'étape 5).

2



3 Choisissez "LIST".



4 Choisissez "Preset".

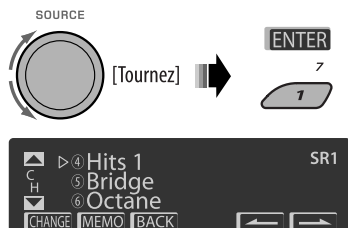

5 Choisissez le numéro de préréglage sur lequel vous souhaitez mémoriser le programme.



6 Mémorisez le canal.



■ Écoute d'un canal de l'utilisateur

1 Affichez la liste des canaux préréglés, puis choisissez le numéro de préréglage que vous souhaitez écouter.

2 Passez au canal choisi.



■ Sélection d'une catégorie/canal sur la liste

- Quand **BACK** apparaît sur l'affichage, vous pouvez retourner à l'écran précédent en appuyant sur la touche numérique 3.
- Quand **←** / **→** apparaît sur l'affichage, vous pouvez passer sur d'autres listes en appuyant répétitivement sur la touche numérique 5 ou 6.

Ex.: Lors de l'écoute de la radio satellite SIRIUS.

1 Pour choisir une catégorie

- 1 Suivez les étapes 2 à 4 de "Mémorisation des canaux" à la page 34 et sur la colonne de gauche.
 - À l'étape 4, choisissez "Category".

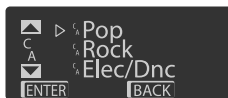

Le premier canal de la catégorie choisie est accordé.

- Maintenir **▲**/**▼** pressée vous permet aussi d'afficher la liste des catégories lors de l'écoute d'un canal.
- 2 Choisissez une catégorie.



Pour choisir un canal

- 1 Suivez les étapes 2 à 4 de "Mémorisation des canaux" à la page 34 et sur la colonne de gauche.
 - À l'étape 4, choisissez "Channel".

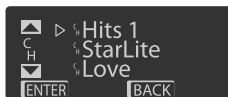

- 2 Choisissez un canal.



2 Passez à l'option choisie.



Écoute de iPod

Vous pouvez connecter un iPod Apple en utilisant le câble ou l'adaptateur suivant :

| Pour: | Câble ou adaptateur: | Connectez à: |
|------------------------------|---|--|
| Écoute de la musique | Câble USB 2.0 (fourni pour le iPod) | Prise d'entrée USB sur le panneau de commande |
| | Adaptateur d'interface pour iPod, KS-PD100 (non fourni) | Prise de changeur de CD à l'arrière de l'appareil Préparation: Assurez-vous que "Changer" est choisi pour le réglage de l'entrée extérieure, voir page 46. |
| Pour voir une séquence vidéo | Câble USB Audio et Vidéo pour iPod, KS-U19 (non fourni) | Prise d'entrée USB et la prise d'entrée AV-IN sur le panneau de commande • Mettez le moniteur sous tension pour regarder une séquence vidéo. |

FRANÇAIS

- Vous pouvez commander la lecture à partir de cet appareil.
- Déconnecter iPod arrête la lecture. Appuyez sur SOURCE pour écouter une autre source de lecture.
- Pour plus d'information, référez-vous aussi au mode d'emploi fourni pour votre iPod.
- Référez-vous aussi à la page 57.

Attention:

- Éviter d'utiliser iPod s'il peut gêner une conduite en toute sécurité.
- Assurez-vous que toutes les données importantes ont été sauvegardées pour éviter toute perte de données.

Lors de la connexion avec le câble USB

Faites la connexion en utilisant le câble USB 2.0 (fourni pour le iPod):

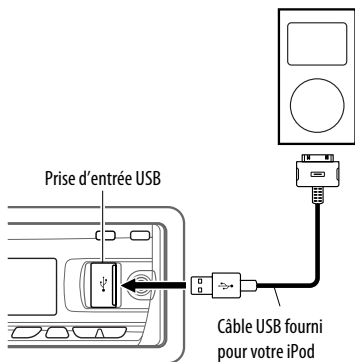



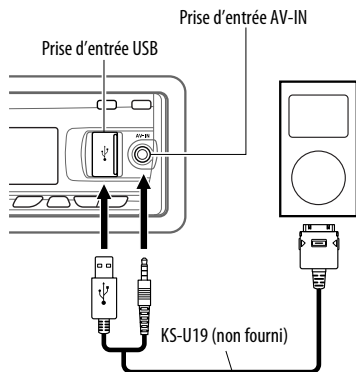

Faites la connexion en utilisant le câble USB Audio et Vidéo pour iPod, KS-U19 (non fourni):



La lecture démarre automatiquement à partir de l'endroit où elle a été interrompue la dernière fois.*

* Ne s'applique pas aux fichiers vidéo.

| | |
|--|--|
|  | [Appuyez sur la touche] Va à la plage suivante ou précédente |
|  | [Maintenez pressée la touche] Permet de réaliser une recherche rapide vers l'avant ou vers l'arrière pendant la lecture |
|  | [Maintenez pressée la touche] Affiche le menu principal. |
|  | [Appuyez sur la touche] Mettez en pause/reprenez la lecture. |

Sélection d'une plage à partir du menu

1 Entrez dans le menu principal.



[Maintenez pressée]

2 Choisissez le menu souhaité.



3 Validez le choix.



- En maintenant pressée ►►|▲, vous pouvez démarrer directement la lecture de l'élément choisi.
- En maintenant pressée ◀◀◀▼, vous pouvez quitter le menu.
- En maintenant pressée ▲/▼ vous pouvez faire un saut vers l'avant dans chaque hiérarchie du menu principal.

Articles du menu:

Pour les musiques:

"Playlists", "Artists", "Albums", "Songs", "Podcasts", "Genres", "Composers" ou "Audiobooks"

Pour les vidéos:

"Video Playlists", "Movies", "Music Videos", "TV Shows", ou "Video Podcasts"

- Si une plage est sélectionnée, la lecture démarre automatiquement.
- Si l'élément choisi a un autre niveau, ce niveau est affiché. Répétez les étapes 2 et 3 jusqu'à ce que la plage souhaitée soit reproduite.

Opérations en utilisant l'écran de commande

- Ces opérations sont possibles sur le moniteur en utilisant la télécommande.
- Connectez votre iPod à la prise d'entrée USB sur le panneau de commande en utilisant le câble USB fourni pour votre iPod, ou le KS-U19 voir les fichiers vidéo.

1 Mettez le moniteur sous tension.

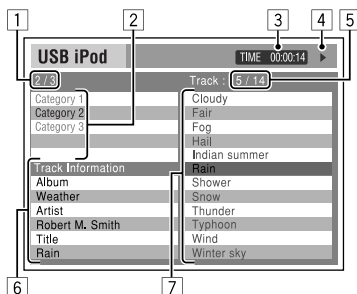

L'écran de commande apparaît sur le moniteur.

- 1 Numéro de la catégorie actuelle/nombre total de catégories
- 2 Liste des catégories et la catégorie actuellement choisie
- 3 Durée de lecture écoulée de la plage actuelle
- 4 Icône de mode de fonctionnement (►, ■, ||, ►►, ◀◀)
- 5 Numéro de la plage actuelle/nombre total de plage dans la catégorie actuelle
- 6 Informations sur la plage
- 7 Liste des plages et la plage actuellement choisie

Suite à la page suivante

2 Choisissez l'élément souhaité.



Si l'élément choisi a un autre niveau, ce niveau est affiché. Répétez cette étape jusqu'à ce que la plage souhaitée soit reproduite.

Pour choisir une plage à partir du mode de recherche

- 1 Affiche le menu du mode de recherche.

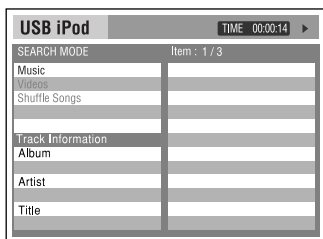
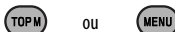

- 2 Sélectionner un élément de menu.



- Choisir Aléatoire Morceaux démarre la lecture.

- 3 Choisissez une catégorie de mode de recherche, puis la plage souhaitée.



Catégorie de modes de recherche:

Pour la musiques:

"Playlists", "Artists", "Albums", "Songs", "Podcasts", "Genres", "Composers" ou "Audiobooks"

Pour les vidéos:

"Video Playlists", "Movies", "Music Videos", "TV Shows", ou "Video Podcasts"

- Les modes de recherche disponibles dépendent du type de votre iPod.

- **Pour revenir à l'écran du mode de recherche précédent**, appuyez sur MENU.
- **Pour revenir à l'écran de commande**, appuyez sur RETURN.

Pour choisir un mode de lecture/changer la vitesse des livres audio

- 1 Pendant que l'écran de commande est affiché...



L'écran de sélection du mode de lecture apparaît sur la section de la liste des catégories de l'écran de commande.

- 2 Choisissez un élément.



- 3 Choisissez un mode/vitesse de lecture.

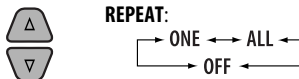

RANDOM:

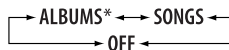

AUDIO BOOK:



| | |
|-----------------------|--------------------------------|
| REPEAT ONE | Même que "Répéter Un". |
| REPEAT ALL | Même que "Répéter Tous". |
| RANDOM ALBUMS* | Même que "Aléatoire Albums". |
| RANDOM SONGS: | Même que "Aléatoire Morceaux". |
| NORMAL | Lecture à vitesse normale. |
| FASTER | Lecture à vitesse plus rapide. |
| SLOWER | Lecture à vitesse plus lente. |

* Fonctionne uniquement si vous choisissez "All Albums" ou "All" dans "Albums" du menu principal "MENU".

4 Validez le choix.

ENT

- Vous pouvez aussi changer les réglages à partir des options PSM (mode des réglages préférés). Référez-vous à "AudioBooks" à la page 46.

Lors de la connexion avec l'adaptateur d'interface

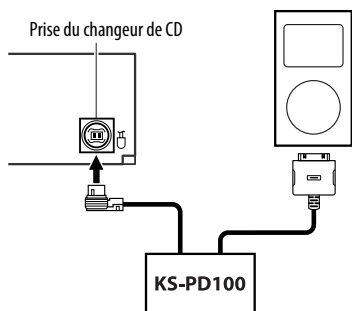

La lecture démarre automatiquement à partir de l'endroit où elle a été interrompue la dernière fois.

- Si un iPod est connecté, appuyez sur SOURCE pour choisir "iPod" et écouter de la musique.



[Appuyez sur la touche]

Va à la plage suivante ou précédente

[Maintenez pressée la touche]

Permet de réaliser une recherche rapide vers l'avant ou vers l'arrière pendant la lecture



[Appuyez sur la touche]

Appuyez sur ▲ pour afficher le menu principal. Appuyez sur ▼ pour faire une pause/ reprendre la lecture.

Sélection d'une plage à partir du menu

1 Entrez dans le menu principal.



2 Choisissez le menu souhaité.



Playlists ↔ Artists ↔ Albums ↔ Songs ↔ Genres ↔ Composers

3 Validez le choix.



- En maintenant pressée \lll / \ggg vous pouvez faire un saut vers l'avant pendant la recherche de morceaux dans le menu principal.
- Si une plage est sélectionnée, la lecture démarre automatiquement.
- Si l'élément choisi a un autre niveau, ce niveau est affiché. Répétez les étapes 2 et 3 jusqu'à ce que la plage souhaitée soit reproduite.

Sélection des modes de lecture

Après avoir appuyé sur M MODE, appuyez sur les touches suivantes pour...

| | |
|--|--|
| | Repeat One: Même que "Répéter Un". |
| | Repeat All: Même que "Répéter Tous". |
| | Repeat Off: Annulation. |
| | Random Album*2: Même que "Aléatoire Albums". |
| | Random Song: Même que "Aléatoire Morceaux". |
| | Random Off: Annulation. |

*1 Ne s'applique pas aux fichiers vidéo.

*2 Fonctionne uniquement si vous choisissez "All Albums" ou "All" dans "Albums" du menu principal "MENU".

Suite à la page suivante

Le mode de sélection de menu est annulé:

- Si aucune opération n'est effectuée pendant environ:
 - 5 secondes dans le cas d'un iPod connecté via le KS-PD100.
 - 15 secondes dans le cas d'un iPod connecté à la prise d'entrée USB.
- Quand vous validez le choix d'une plage.

Écoute d'un autre appareil extérieur

Vous pouvez connecter un appareil extérieur à:



- la prise de changeur de CD à l'arrière de cet appareil en utilisant les adaptateurs suivants:
 - **Adaptateur d'entrée de ligne**, KS-U57
 - **Adaptateur d'entrée auxiliaire**, KS-U58

Préparation: Assurez-vous que "Ext In" est choisi pour le réglage de l'entrée extérieure, voir page 46.

- Prise d'entrée AV-IN (vidéo) sur le panneau de commande.

Préparation: Assurez-vous de raccorder et mettre le moniteur sous tension pour regarder l'image de lecture. Si le frein de stationnement n'est pas engagé, "Parking Brake" apparaît sur l'affichage et aucune image vidéo n'apparaît sur le moniteur. Pour les connexions, référez-vous au Manuel d'installation/raccordement (volume séparé).

- les Prises LINE IN à l'arrière de cet appareil.

| | | |
|---|--|---|
| 1 |  | Choisissez "EXT IN", "LINE IN" ou "AV IN". |
| 2 | — | Mettez l'appareil connecté sous tension et démarrez la lecture de la source. |
| 3 |  | Ajuste le volume. |
| 4 | — | Ajustez le son comme vous le souhaitez (voir pages 42 et 43). |

Connexion d'un appareil extérieur à la prise d'entrée AV-IN

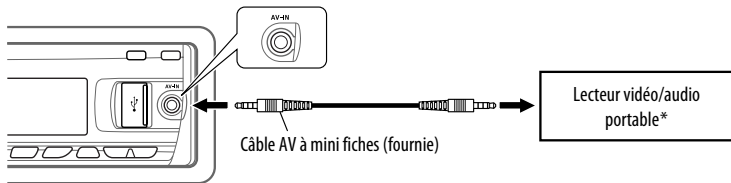

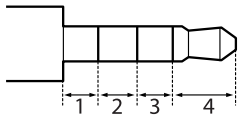

* Un lecteur vidéo/audio portable respectant cette attribution des broches peut être connecté:



| 1 | 2 | 3 | 4 | |
|-----------|-----|-----------|-----------|------------|
| Audio (R) | GND | Vidéo | Audio (L) | Caméscope |
| Vidéo | GND | Audio (R) | Audio (L) | iPod, etc. |
| GND | | Audio (R) | Audio (L) | AUX |

Sélection d'un mode sonore préréglé

Vous pouvez sélectionner un mode sonore préréglé adapté à votre genre de musique (iEQ: égaliseur intelligent).

| | | |
|---|---|--|
| 1 |  | Choisissez "EQ". |
| 2 |  | Choisissez "On". • Si "Bypass" est choisi, vous pouvez écouter le mode sonore original enregistré. PURE s'allume sur l'affichage. |
| 3 |  | Choisissez un mode sonore préréglé. |

Valeur préréglée pour chaque mode sonore

| Mode sonore | Valeur préréglée | | | | |
|----------------|------------------|-----------------|----------------|------------------|-----------------|
| | Band 1 (100 Hz) | Band 2 (320 Hz) | Band 3 (1 kHz) | Band 4 (3,2 kHz) | Band 5 (10 kHz) |
| USER | 0 | 0 | 0 | 0 | 0 |
| ROCK | +3 | +2 | 0 | +1 | +1 |
| CLASSIC | +2 | +2 | 0 | +1 | 0 |
| POPS | 0 | +1 | 0 | +1 | +2 |
| HIP HOP | +4 | +1 | -2 | 0 | +1 |
| JAZZ | +3 | +2 | +1 | +2 | +2 |

Ajustement du son

Vous pouvez ajuster les caractéristiques du son comme vous le souhaitez.

- Quand **BACK** apparaît sur l'affichage, vous pouvez retourner à l'écran précédent en appuyant sur la touche numérique 3 ou 6.

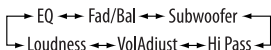

- Pour le réglage "EQ", voir ci-dessus.

3 Ajustez le réglage choisi.

A Fad/Bal (Fader/Balance)

- 1 Appuyez sur la touche numérique 1 (**SELECT**) pour passer à l'affichage de l'ajustement "Fad/Bal".
- 2 Ajustez la balance de sortie des enceintes en appuyant sur:
▲ / ▼: entre les enceintes avant et arrière. [F6 à R6]
◀◀◀ / ▶▶▶: entre les enceintes gauche et droite. [L6 à R6]

B Subwoofer

- 1 Appuyez sur la touche numérique 1 (**SELECT**) pour passer à l'affichage de l'ajustement "Subwoofer".
- 2 Utilisez ◀◀◀ / ▶▶▶ pour choisir une fréquence de coupure pour le caisson de grave.
 - Off*: Tous les signaux sont envoyés au caisson de grave.

- 55Hz: Les fréquences supérieures à 55 Hz sont coupées.
- 85Hz: Les fréquences supérieures à 85 Hz sont coupées.
- 120Hz: Les fréquences supérieures à 120 Hz sont coupées.

- 3 Tournez la molette de commande pour ajuster le niveau de sortie du caisson de grave. [0 à 8]
- 4 Appuyez sur la touche numérique 1 (**MORE**) pour passer à un autre niveau de réglage.

◀◀ ▶▶ ▶▶ ▶▶ ▶▶ : choisissez la qualité pour LPF. [-12dB/oct ou -24dB/oct]
 Molette de commande: Tournez la molette de commande pour choisir la phase du caisson de grave. [0deg (normal) ou 180deg (inversé)]

* Si "Off" est choisi à l'étape 2, vous pouvez uniquement ajuster la phase du caisson de grave.

- C **Hi Pass (Filtre passe haut)**
 Tournez la molette de commande pour choisir la fréquence de coupure des enceintes avant/arrière. Faites se réglage en fonction du réglage LPF.

- Off: Tous les signaux sont envoyés aux enceintes avant/arrière.
- 62Hz: Les fréquences inférieures à 62 Hz sont coupées.
- 95Hz: Les fréquences inférieures à 95 Hz sont coupées.
- 135Hz: Les fréquences inférieures à 135 Hz sont coupées.

- D **VolAdjust**, [-5 à +5]
 Tournez la molette de commande pour ajuster le niveau d'entrée de chaque source (sauf FM). Ajustez ce réglage de façon que le niveau d'entrée corresponde au niveau sonore FM.
- Avant de réaliser un ajustement, choisissez la source que vous souhaitez ajuster.

- E **Loudness**, [Off ou On]
 Tournez la molette de commande pour choisir "Off" ou "On". Quand "On" est choisi, les basses et hautes fréquences sont accentuées pour produire un son plus équilibré aux faibles niveaux de volume.

4 Quittez le réglage.



Mémorisation de vos propres modes sonores

Vous pouvez ajuster les modes sonores et mémoriser votre propre ajustement.

- Quand **BACK** apparaît sur l'affichage, vous pouvez retourner à l'écran précédent en appuyant sur la touche numérique 6.



- 2 Choisissez un mode sonore.



- 3 Choisissez une plage de fréquences à ajuster.

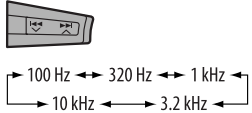

- 4 Ajustez les éléments du son de la plage de fréquences choisie.

- 1 Appuyez sur ◀◀ ▶▶ ▶▶ ▶▶ ▶▶ ▶▶ ▶▶ ▶▶ pour choisir la bande de fréquence, puis appuyez sur ▲ / ▼ pour accentuer le niveau de la bande de fréquence choisie. [-6 à +6]
- 2 Appuyez sur la touche numérique 5 (**FREQ**), puis tournez la molette de commande pour choisir la fréquence.
- 3 Appuyez sur la touche numérique 5 (**Q**), puis tournez la molette de commande pour choisir la pente de qualité (Q).

- 5 Répétez les étapes 3 et 4 pour ajuster les autres bandes de fréquence.

- 6 Mémorisez les ajustements.



Réglages généraux—PSM

Vous pouvez changer les options PSM (mode des réglages préférés) du tableau ci-dessous et des pages 45 à 47.

1 Accédez aux réglages PSM.



2 Choisissez une catégorie PSM.



Pour afficher le reste



3 Choisissez une option PSM.



En appuyant répétitivement sur une de ces touches, vous pouvez aussi passer aux réglages des autres catégories.

4 Ajustez le réglage PSM choisi.

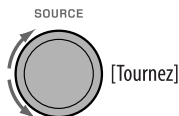

5 Répétez les étapes 2 à 4 pour ajuster les autres options PSM si nécessaire.

6 Terminez la procédure.



| Catégorie | Indication | Élément (__: Réglage initial) | Réglage, [page de référence] |
|----------------------|--|--|--|
| MOV (séquence vidéo) | Demo Démonstration des affichages | <ul style="list-style-type: none"> • On • Off | : La démonstration des affichages entre en service si aucune opération n'est réalisée pendant environ 20 secondes, [7]. : Annulation. |
| | LevelMeter Indicateur de niveau sonore | <ul style="list-style-type: none"> • Meter 1 • Meter 2 | : Choisissez les différents modèles d'indicateur de niveau. • Appuyez sur DISP pour afficher l'indicateur du niveau sonore choisi. |
| CLOCK | Clock Disp *1 Affichage de l'horloge | <ul style="list-style-type: none"> • On • Off | : L'horloge apparaît sur l'affichage quand l'appareil est hors tension. : Annulation; appuyez sur DISP affiche l'horloge pendant environ 5 secondes quand l'appareil est hors tension, [7]. |

*1 Si l'alimentation de l'appareil n'est pas coupée quand vous coupez le contact de la voiture, il est recommandé de choisir "Off" pour ne pas user la batterie de la voiture.

| Catégorie | Indication | Élément (__ : Réglage initial) | Réglage, [page de référence] |
|------------------|--|---|--|
| CLOCK | Clock Hr Ajustement des heures | 1 – 12AM/ 1 – 12PM (0 – 23) | : Réglage initial: 1 (1:00AM), [7]. |
| | Clock Min Ajustement des minutes | 00 – 59 | : Réglage initial: 00 (1:00AM), [7]. |
| | 24H/12H Mode d'affichage de l'heure | <ul style="list-style-type: none"> • 12Hours • 24Hours | : Référez-vous aussi à la page 7 pour le réglage. |
| | Clock Adj *2 Ajustement de l'horloge | <ul style="list-style-type: none"> • Auto • Off | : L'horloge intégrée est ajustée automatiquement en utilisant les données d'horloge fournies par le cana de la radio satellite. : Annulation. |
| | Time Zone *2,*3 Fuseau horaire | — | : Choisissez votre zone d'habitation parmi les fuseaux horaires pour l'ajustement de l'horloge. Eastern, Atlantic, NewfndInd, Alaska, Pacific, Mountain, Central |
| | DST *2,*3 Heure d'été | <ul style="list-style-type: none"> • On • Off | : Mettez en service l'heure d'été si votre zone d'habitation y est soumise. : Annulation. |
| DISP (affichage) | Scroll *4,*5 Défilement | <ul style="list-style-type: none"> • Once • Auto • Off | : Fait défiler une fois les informations de la page. : Répète le défilement (à 5 secondes d'intervalle). : Annulation. (Maintenir pressée DISP permet de faire défiler l'affichage quel que soit ce réglage.) |
| | Dimmer Gradateur | <ul style="list-style-type: none"> • Auto • Off • On • Time Set | : Assombrir l'affichage quand vous allumez les feux de la voiture. : Annulation. : Assombrir l'éclairage de l'affichage de des touches. : Réglez la minuterie pour le gradateur, [47]. N'importe quelle heure – N'importe quelle heure |
| | From – To *6 | — | : Réglage initial: 6PM – 7AM. |
| | Contrast Contraste | 1 – 8 Réglage initial: 5 | : Ajustez le contraste de l'affichage de façon que les indications soient nettes et lisibles. |

*2 Est affiché uniquement quand la radio satellite SIRIUS ou XM est connectée.

*3 Est ajustable uniquement quand "Clock Adj" est réglé sur "Auto". Appuyez sur la touche numérique 1 (**MORE**) pour faire apparaître l'affichage de réglage.

*4 Certains caractères ou symboles n'apparaissent pas correctement (ou un blanc apparaît à leur place) sur l'affichage.

*5 Non disponible pour le défilement de texte HD Radio.

*6 Peut être ajusté uniquement quand "Dimmer" est réglé sur "Time Set".

Suite à la page suivante

| Catégorie | Indication | Élément (_: Réglage initial) | Réglage, [page de référence] |
|------------------|---|---|--|
| DISP (affichage) | LCD Type Type d'affichage | <ul style="list-style-type: none"> • Auto • Positive • Negative | <ul style="list-style-type: none"> : Un affichage positif est choisi pendant la journée*⁷; alors qu'un affichage négatif est utilisée pendant la nuit *⁷. : L'affichage positif est utilisé. : L'affichage négatif est utilisé. |
| | Tag Affichage des balises | <ul style="list-style-type: none"> • On • Off | <ul style="list-style-type: none"> : Affiche les balises lors de la lecture d'une plage MP3/WMA/WAV. : Annulation. |
| TUNER | IF Band Bande de la fréquence intermédiaire | <ul style="list-style-type: none"> • Auto • Wide | <ul style="list-style-type: none"> : Augmente la sélectivité du tuner pour réduire les interférences entre les stations adjacentes. (L'effet stéréo peut être perdu.) : Il y a des interférences des stations adjacentes, mais la qualité du son n'est pas dégradée et l'effet stéréo est conservé. |
| | AreaChange Intervalle des canaux du tuner | <ul style="list-style-type: none"> • US • EU • SA | <ul style="list-style-type: none"> : Lors de l'utilisation de l'appareil en Amérique du Nord/Centrale/du Sud. L'intervalle de fréquences AM/FM est réglé sur 10 kHz/200 kHz. : Lors de l'utilisation de l'appareil dans les autres régions. L'intervalle des fréquences AM/FM est réglé sur 9 kHz/50 kHz (100 kHz pendant la recherche automatique). : Lors de l'utilisation de l'appareil dans les pays d'Amérique du Sud ou l'intervalle FM est de 100 kHz. L'intervalle AM est réglé sur 10 kHz. |
| | Sirius ID* ⁸ SIRIUS ID | — | : Les 12 chiffres du numéro d'identification SIRIUS apparaissent sur l'affichage, [33]. |
| AUDIO | Ext Input* ⁹ Entrée extérieure | <ul style="list-style-type: none"> • Changer • Ext In | <ul style="list-style-type: none"> : Pour utiliser un changeur de CD JVC, [32], ou un iPod Apple, [36]. : Pour utiliser n'importe quel autre appareil extérieur, [40]. |
| | AudioBooks* ¹⁰ Commande de vitesse de "Audiobook" | <ul style="list-style-type: none"> • Normal • Faster • Slower | <ul style="list-style-type: none"> : Vous pouvez choisir la vitesse de lecture du fichier sonore "Audiobook" dans votre iPod. • L'article sélectionné initialement dépend de votre réglage iPod. |
| | Amp Gain Commande du gain de l'amplificateur | <ul style="list-style-type: none"> • High PWR • Low PWR • Off*¹¹ | <ul style="list-style-type: none"> : Volume 00 – Volume 50 : Volume 00 – Volume 30 (Choisissez ce réglage si la puissance maximum de chaque enceinte est inférieure à 50 W pour éviter tout dommage des enceintes.) : Met hors service l'amplificateur intégré. |
| | Rear Spk* ¹² Sortie des enceintes arrière | <ul style="list-style-type: none"> • On • Off | <ul style="list-style-type: none"> : Choisissez ce réglage pour mettre en service la sortie des enceintes arrière. : Annulation. |

*⁷ Dépend du réglage "Dimmer".

*⁸ Est affiché uniquement quand la radio satellite SIRIUS est connectée.

*⁹ Est affiché uniquement quand une des sources suivantes est choisie—TUNER, HD RADIO, SIRIUS, XM, DISC, USB, USB-iPod, LINE IN, AV IN ou Bluetooth.

*¹⁰ Est affiché uniquement quand un iPod est connecté à la prise d'entrée USB et que la lecture est commandée à partir de l'appareil.

*¹¹ Uniquement pour le KD-ADV7490.

*¹² Apparaît uniquement quand le fonctionnement sur deux zones est en service (voir page 25).

| Catégorie | Indication | Élément (__ : Réglage initial) | Réglage, [page de référence] |
|-----------|---|---|---|
| COLOR | Color Sel Sélection de la couleur | Réglage initial: Toutes les sources; Couleur: Pale | : Choisissez votre couleur d'affichage préférée pour chaque source (ou pour toutes les sources), [47, 48]. |
| | Color Set Réglage de la couleur | — Day Color NightColor 00 — 11 00 — 11 00 — 11 | : Créez vos propres couleurs et choisissez les pour la couleur de l'affichage, [48]. : Couleur de l'utilisateur utilisée pendant la journée*13. : Couleur de l'utilisateur utilisée pendant la nuit*13. : Réglage initial: Day Color: 07, NightColor: 05 : Réglage initial: Day Color: 07, NightColor: 05 : Réglage initial: Day Color: 07, NightColor: 05 |
| | Red Green Blue | | |
| | Key Illum Commutateur d'éclairage | • Red • Green | : Vous pouvez choisir certains éclairages de touches selon vos préférences. |

*13 Dépend du réglage "Dimmer".

■ Réglage de la minuterie pour le gradateur

- Quand **BACK** apparaît sur l'affichage, vous pouvez retourner à l'écran précédent en appuyant sur la touche numérique 3.

1 Suivez les étapes 1 à 3 de la page 44.

- À l'étape 2, choisissez "DISP".
- À l'étape 3, choisissez "Dimmer".

2 Choisissez "Time Set".



3 Ajustez l'heure de début du gradateur.

- 1 Tournez la molette de commande pour régler l'heure de début du gradateur.
- 2 Appuyez sur **▶▶** **▲** pour choisir "To". Puis, tournez la molette de commande pour régler l'intervalle d'utilisation du gradateur.

4 Quittez le réglage.



■ Changement de la couleur de l'affichage

Vous pouvez choisir votre couleur préférée pour chaque source (ou pour toutes les sources).

- Quand **BACK** apparaît sur l'affichage, vous pouvez retourner à l'écran précédent en appuyant sur la touche numérique 3 ou 6.

Réglage la couleur de l'affichage

1 Suivez les étapes 1 à 3 de la page 44.

- À l'étape 2, choisissez "COLOR".
- À l'étape 3, choisissez "Color Sel".

2



Suite à la page suivante

3 Choisissez une source.



All Source*¹ ↔ DISC ↔ Changer*³ (ou
Ext In*²) ↔ Line In ↔ USB*³ ↔ FM
↔ AM ↔ Sirius*³/XM*³ ↔ iPod*³ ↔
BT Phone*³ ↔ BT Audio*³ ↔ AV In ↔
(retour au début)

*¹ Si vous choisissez "All Source", vous pouvez
utiliser la même couleur pour toutes les sources.

*² Dépend du réglage "Ext Input", voir page 46.

*³ Est affiché uniquement quand l'appareil source
est connectée.

4 Choisissez une couleur.

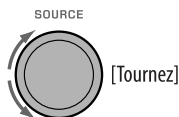

Pale ↔ Aqua ↔ Sky ↔ Sea ↔ Leaves
↔ Grass ↔ Apple ↔ Rose ↔ Amber ↔
Honey ↔ Violet ↔ Grape ↔ Every*⁴ ↔
User*⁵ ↔ (retour au début)

*⁴ La couleur change toutes les 2 secondes.

*⁵ Les couleurs définies par l'utilisateur—"Day
Color" et "NightColor" sont appliquées (voir la
colonne de droite pour les détails).

5 Répétez les étapes 3 et 4 pour choisir la couleur pour chaque source (sauf si "All Source" a été choisi à l'étape 3).

6 Quittez le réglage.



Création de votre propre couleur—User Color

Vous pouvez créer vos propres couleurs—"Day Color"
ou "NightColor".

1 Suivez les étapes 1 à 3 de la page 44.

- À l'étape 2, choisissez "COLOR".
- À l'étape 3, choisissez "Color Set".

2 Choisissez "Day Color" ou "NightColor".

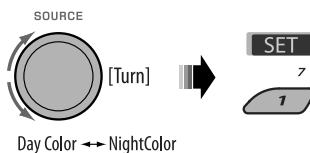

3 Choisissez une couleur primaire.



4 Ajustez le niveau (00 – 11) de la couleur primaire choisie.



5 Répétez les étapes 3 et 4 pour ajuster les autres couleurs primaires.

6 Quittez le réglage.



Menu de réglage du disque

Ces opérations sont possibles sur le moniteur en utilisant la télécommande.

1 Accédez au menu de réglage du disque quand l'appareil est à l'arrêt.

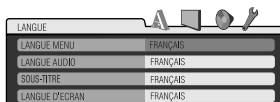

2 Choisissez un menu.

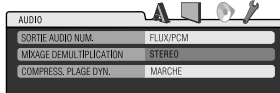
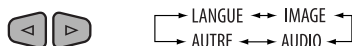

3 Choisissez l'élément que vous souhaitez régler.

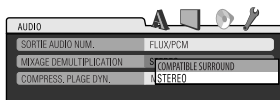

- Pour annuler le menu déroulant, appuyez sur RETURN.

4 Choisissez une option.



Pour revenir à l'écran normal



| Menu | Élément | Réglage |
|--------|----------------|---|
| LANGUE | LANGUE MENU | Choisissez la langue initiale du menu de disque. Référez-vous aussi à "Codes de langue" à la page 61. |
| | LANGUE AUDIO | Choisissez la langue initiale des dialogues. Référez-vous aussi à "Codes de langue" à la page 61. |
| | SOUS-TITRE | Sélection de la langue initiale des sous-titres ou suppression des sous-titres (ARRET). Référez-vous aussi à "Codes de langue" à la page 61. |
| | LANGUE D'ECRAN | Choisissez la langue pour l'affichage sur l'écran. |
| IMAGE | TYPE D'ECRAN | Choisissez le type de moniteur de façon à ce qu'il corresponde à une image d'écran large sur votre moniteur. <div style="display: flex; justify-content: space-around; align-items: flex-end;"> <div style="text-align: center;"> <p>16:9</p> </div> <div style="text-align: center;"> <p>4:3 LETTERBOX</p> </div> <div style="text-align: center;"> <p>4:3 PAN SCAN</p> </div> </div> |

Suite à la page suivante

| Menu | Élément | Réglage |
|-------|--------------------------------|---|
| IMAGE | POSITION OSD | Choisissez la position de la barre sur l'écran, sur le moniteur. <ul style="list-style-type: none"> • 1 : Position élevée • 2 : Position basse (les instructions d'aide sous le menu de réglage du disque disparaissent.) |
| | SORTIE AUDIO NUM. | Choisissez le format de signal à émettre par la prise DIGITAL OUT (optionnelle). <ul style="list-style-type: none"> • ARRET : Annulation. • SEULEMENT PCM : Choisissez ce réglage pour un amplificateur ou un décodeur incompatible avec le Dolby Digital, DTS, MPEG Audio ou bien quand un appareil d'enregistrement est connecté. • DOLBY DIGITAL/PCM : Choisissez ce réglage pour un amplificateur ou un décodeur compatible avec le Dolby Digital. • FLUX/PCM : Choisissez ce réglage quand un amplificateur ou un décodeur compatible avec le Dolby Digital, DTS et le MPEG Audio est connecté. |
| AUDIO | MIXAGE DEMULTIPLICATION | Lors de la lecture d'un disque multicanaux, ce réglage affecte les signaux reproduits par les prises LINE OUT (et par la prise DIGITAL OUT quand "SEULEMENT PCM" est choisi pour "SORTIE AUDIO NUM."). <ul style="list-style-type: none"> • COMPATIBLE SURROUND : Choisissez ce réglage pour profiter d'un son Surround multicanaux en connectant un amplificateur compatible avec le Dolby Surround. • STEREO : Normalement choisissez ce réglage. |
| | COMPRESS. PLAGE DYN. | Vous pouvez profiter d'un son puissant à un niveau de volume faible ou moyen lors de la lecture d'un support Dolby Digital. <ul style="list-style-type: none"> • AUTO : Choisissez ce réglage pour appliquer les effets aux supports codés multicanaux (sauf les supports à 1-canal ou 2-canaux). • MARCHE : Choisissez ce réglage pour toujours utiliser cette fonction. |
| | ENREGISTREMENT DivX | Cet appareil possède son propre code d'enregistrement. Une fois que vous avez reproduit un disque sur lequel se trouve un code d'enregistrement, le code d'enregistrement de l'appareil est remplacé pour des raisons de protection des droits d'auteur. |
| AUTRE | TYPE FICHIER (DISC) | Choisissez le type de fichier de lecture à reproduire quand un disque contient différents types de fichiers. <ul style="list-style-type: none"> • AUDIO : Reproduisez des fichiers MP3/WMA/WAV. • VIDEO : Reproduisez des fichiers DivX/MPEG Vidéo. • AUDIO + VIDEO : Lecture de fichiers MP3/WMA/WAV/DivX/MPEG Vidéo |
| | TYPE FICHIER (USB) | Choisissez le type de fichier de lecture à reproduire quand un périphérique USB contient différents types de fichiers. <ul style="list-style-type: none"> • AUDIO : Reproduisez des fichiers MP3/WMA/WAV. • VIDEO : Reproduisez des fichiers DivX/MPEG Vidéo. • AUDIO + VIDEO : Lecture de fichiers MP3/WMA/WAV/DivX/MPEG Vidéo |
| | | |

Réglages Bluetooth

Vous pouvez changer les réglages de la colonne de droite en fonctions de vos préférences.

- Quand **BACK** apparaît sur l'affichage, vous pouvez retourner à l'écran précédent en appuyant sur la touche numérique 3.

1 Choisissez "BT-PHONE" ou "BT-AUDIO".

SOURCE



2 Affichez le menu Bluetooth.

MODE



3 Choisissez "Setting".



4 Choisissez une option de réglage.

SOURCE



[Tournez]

ENTER



Auto Connect ← → Auto Answer*1

Version*3 ↔ MIC Setting*1 ↔ Message Info*2

*1 Apparaît uniquement quand un téléphone Bluetooth est connecté.

*2 Apparaît uniquement quand un téléphone Bluetooth est connecté et qu'il est compatible avec les messages textuels (notifiés par l'adaptateur Bluetooth JVC).

*3 Bluetooth Audio: Affiche uniquement "Version".

5 Changez le réglage souhaité.

SOURCE



[Tournez]

ENTER



Menu de réglage (_ : Réglage initial)

■ Auto Connect

Quand l'appareil est sous tension, la connexion est établie automatiquement avec...

Off: Aucun appareil Bluetooth.

Last: Le dernier appareil Bluetooth connecté.

Order: L'appareil Bluetooth enregistré trouvé en premier.

■ Auto Answer

Uniquement pour l'appareil connecté pour "BT-PHONE".

On: L'appareil répond automatiquement aux appels entrant.

Off: L'appareil ne répond pas automatiquement aux appels entrant. Répondez aux appels manuellement.

Reject: L'appareil refuse tous les appels entrants.

■ Message Info

Uniquement pour l'appareil connecté pour "BT-PHONE".

Auto: L'appareil vous informe de l'arrivée d'un message par une sonnerie et en affichant "Received Message".

Manual: L'appareil ne vous informe pas de l'arrivée d'un message.

■ MIC setting (réglage du microphone)

Uniquement pour l'appareil connecté pour "BT-PHONE".

Ajustez le volume du microphone intégré, [LEVEL 01/02/03].

■ Version

Les versions du logiciel et du matériel Bluetooth sont affichées.

Affectation d'un titre

Vous pouvez affecter un titre à 30 fréquences de station (FM et AM) et 10 caractères (maximum) pour chaque titre.

- Quand le tuner HD Radio est connecté, cette fonctionnalité n'est pas disponible.
- Quand **BACK** apparaît sur l'affichage, vous pouvez retourner à l'écran précédent en appuyant sur la touche numérique 3.

1 Choisissez "TUNER".

SOURCE



2 Affiche l'écran d'entrée de titre.



3 Affectez un titre.

- 1 Appuyez répétitivement sur la touche numérique 4 (**A → a**) pour choisir un jeu de caractères.

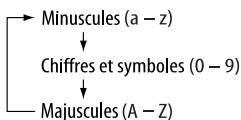

- 2 Tournez la molette de commande pour choisir un caractère. (Pour les caractères disponibles, référez-vous à la colonne de droite.)
- 3 Utilisez **◀◀** **▼** **▶▶** **▲** pour passer à la position de caractère suivante (ou précédente).
- 4 Répétez les étapes 1 à 3 jusqu'à ce que vous terminiez d'entrer le titre.

4 Mémorisez le titre.

ENTER

7



Pour effacer tout le titre

À l'étape 3 ci-à gauche...

CLEAR

11



Caractères disponibles

Majuscules

| | | | | | | | | | | | | | |
|---|---|---|---|---|---|---|---|---|---|---|---|--------|---|
| A | B | C | D | E | F | G | H | I | J | K | L | M | N |
| O | P | Q | R | S | T | U | V | W | X | Y | Z | espace | |

Minuscules

| | | | | | | | | | | | | | |
|---|---|---|---|---|---|---|---|---|---|---|---|--------|---|
| a | b | c | d | e | f | g | h | i | j | k | l | m | n |
| o | p | q | r | s | t | u | v | w | x | y | z | espace | |

Chiffres et symboles

| | | | | | | | | | | | | | |
|---|---|---|---|---|---|--------|---|---|---|---|---|---|----|
| 0 | 1 | 2 | 3 | 4 | 5 | 6 | 7 | 8 | 9 | ! | " | # | \$ |
| % | & | ' | (|) | * | + | , | - | . | / | : | ; | < |
| = | > | ? | @ | _ | ` | espace | | | | | | | |

Comment nettoyer les connecteurs

Un détachement fréquent détériore les connecteurs. Pour minimiser ce problème, frottez périodiquement les connecteurs avec un coton tige ou un chiffon imprégné d'alcool, en faisant attention de ne pas endommager les connecteurs.

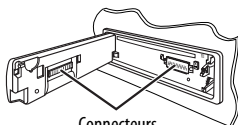

Condensation d'humidité

De la condensation peut se produire sur la lentille à l'intérieur de l'appareil dans les cas suivants:

- Après le démarrage du chauffage dans la voiture.
- Si l'intérieur de la voiture devient très humide.

Si cela se produit, l'appareil risque de ne pas fonctionner correctement. Dans ce cas, éjectez le disque et laissez l'autoradio sous tension pendant quelques heures jusqu'à ce que l'humidité se soit évaporée.

Comment manipuler les disques

Pour retirer un disque de sa boîte, faites pression vers le centre du boîtier et soulevez légèrement le disque en le tenant par ses bords.



- Tenez toujours le disque par ses bords. Ne touchez pas la surface enregistrée.

Pour remettre un disque dans sa boîte, insérez-le délicatement sur le support central (avec la surface imprimée dirigée vers le haut).

- Conservez les disques dans leur boîte quand vous ne les utilisez pas.

Pour garder les disques propres

Si le disque est sale, sa lecture risque d'être déformée.

Si un disque est sale, essuyez-le avec un chiffon doux, en ligne droite du centre vers les bords.



- N'utilisez pas de solvant (par exemple, un nettoyant conventionnel pour disque vinyle, un vaporisateur, un diluant, du benzène, etc.) pour nettoyer les disques.

Pour reproduire un disque neuf

Les disques neufs ont parfois des ebarbures sur le bord intérieur et extérieur. Si un tel disque est utilisé, cet autoradio risque de le rejeter.



Pour retirer ces ebarbures, frotter les bords avec un crayon, un stylo, etc.

N'utilisez pas les disques suivants:

| | |
|--|--|
| CD Single —disque de 8 cm (3-3/16 pouces) | Disque gondolé |
| | |
| Autocollant et restes d'autocollant | Étiquette autocollante |
| | |
| Forme inhabituelle | Disque transparent (disque semi-transparent) |
| | |
| Pièces transparentes ou semi-transparentes sur sa zone d'enregistrement. | |
| | |

Pour en savoir plus à propos de cet autoradio

■ Opérations de base

Mise sous tension de l'appareil

- En appuyant sur SOURCE sur l'autoradio, vous pouvez aussi mettre l'appareil sous tension. Si la source est prête, la lecture démarre aussi.

Mise hors tension de l'appareil

- Si vous mettez l'appareil hors tension pendant l'écoute d'une plage, la lecture reprendra à partir du point où elle a été interrompue la prochaine fois que vous mettez l'appareil sous tension.

Généralités

- Si vous changez la source pendant l'écoute d'un disque, la lecture s'arrête. La prochaine fois que vous choisissez "DISC" comme source de lecture, la lecture reprend à partir de l'endroit où elle a été interrompue.
- Après avoir éjecté un disque ou retiré un périphérique USB, "No Disc" ou "No USB" apparaît et certaines touches ne fonctionnent pas. Insérez un autre disque, réattachez un périphérique USB ou appuyez sur SOURCE pour choisir une autre source de lecture.

■ Fonctionnement du tuner

Mémorisation des stations

- Pendant la recherche SSM...
 - Toutes les stations précédemment mémorisées sont effacées et remplacées par des nouvelles.
 - Les stations reçues sont préréglées sur les No 1 (fréquence la plus basse) à No 6 (fréquence la plus haute).
 - Quand la recherche SSM est terminée, la station mémorisée sur le No 1 est accordée automatiquement.
- Lors de la mémorisation manuelle d'une station, la station précédemment mémorisée est effacée quand une nouvelle station est mémorisée sur le même numéro de préréglage.

■ Opérations des disques

Généralités

- Dans ce manuel, les mots "plage" et "fichier" sont utilisés de façon interchangeable.
- Cet autoradio peut uniquement reproduire les fichiers CD audio (CD-DA) si différents types de fichier sont enregistrés sur le même disque.

Insertion d'un disque

- Si un disque est inséré à l'envers, "Please Eject" apparaît sur l'affichage. Appuyez sur OPEN, puis sur ▲ pour éjecter le disque.

Éjection d'un disque

- Si le disque éjecté n'est pas retiré avant 15 secondes, il est réinséré automatiquement dans la fente d'insertion pour le protéger de la poussière. La lecture démarre automatiquement.
- Après avoir éjecté un disque, "NO DISC" apparaît et certaines touches ne fonctionnent pas. Insérez un autre disque ou appuyez sur SOURCE pour choisir une autre source de lecture.

Lecture de disques enregistrables/réinscriptibles

- Cet appareil peut reconnaître un maximum de 5 000 fichiers, 250 dossiers (un maximum de 999 fichiers par dossier).
- Cet appareil peut reconnaître un total de 25 caractères pour les noms de fichier/dossier.
- Utilisez uniquement des disques "finalisés".
- Cet autoradio peut reproduire les disques multi-session; mais les sessions non fermées sont sautées lors de la lecture.
- Cet appareil peut ne pas être capable de reproduire certaines disques ou fichiers à cause de leurs caractéristiques ou des conditions d'enregistrement.
- Les disques réinscriptibles peuvent demander plus de temps avant d'être reconnus.

Lecture de fichiers DVD-VR

- Pour les détails sur le format DVD-VR et la liste de lecture, référez-vous aux instructions fournies avec l'appareil d'enregistrement.

Lecture de fichiers MP3/WMA/WAV

- Le nombre maximum de caractères pour un nom de dossier et de fichier est de 25; 128 caractères pour les balises MP3/WAV; 64 caractères pour les balises d'informations WMA.
- Cet appareil peut reproduire les fichiers portant le code d'extension `<.mp3>`, `<.wma>` ou `<.wav>` (quel que soit la casse des lettres).
- Cet appareil peut afficher le nom de l'album, l'artiste (interprète) et les balises (version 1.0, 1.1, 2.2, 2.3 ou 2.4) pour les fichiers MP3/WMA/WAV.
- Cet autoradio peut afficher uniquement les caractères d'un octet. Les autres caractères ne peuvent pas être affichés correctement.
- Cet autoradio peut reproduire les fichiers enregistrés au mode VBR (débit binaire variable). Les fichiers enregistrés en VBR affichent une durée écoulée différente.
- Cet autoradio ne peut pas reproduire les fichiers suivants:
 - Fichiers MP3 codés au format MP3i et MP3 PRO.
 - Fichiers MP3 codés avec Layer 1/2.
 - Fichiers WMA codés sans perte, professionnels et formats vocaux.
 - Fichiers WMA qui ne sont pas basés sur Windows Media[®] Audio.
 - Fichiers au format WMA protégés contre la copie avec DRM.
 - Fichiers qui contiennent des données telles que ATAC3, etc.
 - Fichiers AAC et fichiers OGG.

Lecture de fichiers DivX

- Cet appareil peut reproduire les fichiers DivX portant le code d'extension `<.divx>`, `<.div>`, `<.avi>` (quel que soit la casse des lettres).
- Cet appareil prend en charge les fichiers DivX Media Format, `<.divx>` ou `<.avi>`.
- Cet appareil peut afficher un seul code d'enregistrement—DivX Video-on-Demand (VOD—un type de gestion des droits numériques). Pour l'activation et pour en savoir plus, consultez le site `<www.divx.com/vod>`.
- Le flux audio doit être conforme au format MP3 ou Dolby Digital.
- Cet appareil ne prend pas en charge le format GMC (Global Motion Compression).
- Les fichiers codés en mode à balayage entrelacé ne peuvent pas être reproduits correctement.
- Cet autoradio ne peut pas reproduire les fichiers suivants:
 - Fichiers codés avec un autre codec (compresseur-décompresseur) que le codec DivX.

- Le débit binaire maximum (moyen) pour les signaux vidéo est de 4 Mbps.
- Si vous souhaitez en savoir plus sur le système DivX, visitez le site `<http://www.divx.com>`.

Lecture de fichiers vidéo MPEG

- Cet appareil peut reproduire les fichiers vidéo MPEG portant l'extension `<.mpg>`, `<.mpeg>` ou `<.mod>`.*
- * `<.mod>` est le code d'extension pour les fichiers MPEG2 enregistrés par les caméscopes JVC Everio.
- Le flux audio doit être conforme au format MPEG1 Audio Layer 2.
- Cet autoradio ne peut pas reproduire les fichiers suivants:
 - Fichiers WMV (Windows Media Video)
 - Fichiers au format RM (Real Media)
- Le débit binaire maximum (moyen) pour les signaux vidéo est de 4 Mbps.

Changement de la source

- Si vous changez la source, la lecture s'arrête aussi (sans éjecter le disque). La prochaine fois que vous choisissez "DISC" comme source de lecture, la lecture du disque reprend à partir de l'endroit où elle a été interrompue.

Opérations USB

- Connecter un périphérique USB automatiquement change la source sur "USB".
- Lors de la lecture à partir d'un périphérique USB, l'ordre de lecture peut différer de celui d'autres lecteurs.
- Cet appareil peut ne pas être capable de reproduire certains périphériques USB ou certains fichiers à causes de leurs caractéristiques ou des conditions d'enregistrement.
- En fonction de la forme du périphérique USB et du port de connexion, il se peut que certains périphériques USB ne puissent pas être connectés correctement ou que la connexion soit lâche.
- Lors de la connexion d'un périphérique USB à mémoire de grande capacité, référez-vous aussi à ses instructions.
- Connectez un périphérique USB à mémoire de grande capacité à la fois à cet appareil. N'utilisez pas de nœud de raccordement USB.
- Cet appareil est compatible avec USB Full-Speed.
- Si le périphérique USB connecté ne contient pas de fichiers corrects, "No File" apparaît.

Suite à la page suivante



- Cet appareil peut reproduire les fichiers MP3 enregistrés au mode VBR (débit binaire variable).
- Le nombre maximum de caractères pour un nom de dossier et de fichier est de 25; 128 caractères pour les balises MP3/WAV ; 64 caractères pour les balises d'informations WMA.
- Cet appareil peut reconnaître un maximum de 5 000 fichiers, 250 dossiers (999 fichiers par dossier).
- Cet appareil ne peut pas reconnaître les périphériques USB à mémoire de grande capacité dont l'alimentation dépasse 5 V ou est supérieur à 500 mA.
- Les périphériques USB munis de fonctions spéciales telles que des fonctions de protection des données ne peuvent pas être utilisés avec cet appareil.
- N'utilisez pas un périphérique USB avec 2 partitions ou plus.
- Il se peut que cet appareil ne reconnaisse pas un périphérique USB connecté à travers un lecteur de carte USB.
- Il se peut que cet appareil ne puisse pas reproduire correctement des fichiers d'un périphérique USB quand celui-ci est connecté à l'aide d'un cordon prolongateur.
- Cet appareil ne peut pas assurer toutes les fonctions ou alimenter tous les types de périphériques USB.
- Pour les fichiers MPEG1/2: Le débit binaire maximum (moyen) pour les signaux vidéo est de 2 Mbps.

Opérations Bluetooth

Généralités

- Pendant que vous conduisez, ne réalisez pas d'opérations compliquées telles que la composition d'un numéro, l'utilisation du répertoire téléphonique, etc. Avant de réaliser ces opérations, arrêtez votre voiture dans un endroit sûr
- Il se peut que certains périphériques Bluetooth ne puissent pas être connectés à cet appareil en fonction de la version Bluetooth du périphérique.
- Cet appareil peut ne pas fonctionner avec certains périphériques Bluetooth.
- Les conditions de connexion peuvent varier en fonction des circonstances autour de vous.
- Quand cet appareil est mis hors tension, l'appareil extérieur est déconnecté.

 apparaît quand la connexion est établie.

| | |
|--|---|
|  | Apparaît quand un téléphone Bluetooth est connecté. |
|  | Apparaît quand un lecteur audio Bluetooth est connecté. |
|  | Apparaît quand un téléphone Bluetooth et un lecteur audio Bluetooth sont connectés. |

■ Icônes pour les types de téléphone

Ces icônes indiquent le type de téléphone réglé sur l'appareil:

| | | | |
|---|------------------------|---|-----------------------|
|  | : Téléphone cellulaire |  | : Généralités |
|  | : Téléphone domestique |  | : Autre que ci-dessus |
|  | : Bureau |  | : Inconnu |

Messages d'avertissement pour les opérations Bluetooth

- **Connection Error:**
Le périphérique est enregistré mais la connexion a échoué. Utilisez "Connect" pour connecter de nouveau le périphérique. (Voir page 27.)
- **Error**
Essayez de nouveau l'opération. Si "Error" apparaît de nouveau, vérifiez si l'appareil extérieur prend en charge la fonction que vous avez essayée.
- **Device not found**
Aucun périphérique Bluetooth disponible n'est détecté avec "Search..."
- **Loading...**
L'appareil met à jour le répertoire téléphonique et/ou les messages.
- **Please Wait...**
L'appareil se prépare pour utiliser la fonction Bluetooth. Si le message ne disparaît pas, mettez l'appareil hors tension puis sous tension, puis connectez de nouveau le périphérique (ou réinitialisez l'appareil).
- **Reset 08**
Vérifiez la connexion entre l'adaptateur et cet appareil.

■ Réception HD Radio

- Les émissions HD Radio peuvent normalement être reçues aux États-Unis, mais aussi dans les pays où des tests de diffusions ont déjà commencé.
- Pendant la recherche SSM, toutes les stations y compris les FM/AM conventionnelles sont recherchées et mémorisées pour la bande choisie.

Radio satellite

- Vous pouvez aussi connecter la radio JVC SIRIUS PnP ("Plug and Play"), en utilisant l'adaptateur de radio SIRIUS JVC, KS-U100K (non fourni) sur la prise de changeur de CD à l'arrière de l'appareil. En mettant sous/hors tension l'appareil, vous pouvez mettre sous/hors tension la radio JVC PnP. Cependant, vous ne pouvez pas la commander à partir de cet autoradio.
- Pour en savoir plus sur la radio satellite SIRIUS ou pour faire une suscription, visitez le site web <<http://www.sirius.com>>.
- Pour consultez la liste des canaux les plus récents et les informations sur les programmes ou pour faire une suscription pour la radio satellite XM, visitez le site web <<http://www.xmradio.com>>.

iPod

- iPod commandable (connecté via...):
 - (A) KS-PD100:
 - iPod avec dock (3e Génération)
 - iPod avec molette cliquable (4e génération)
 - iPod nano (1e et 2e^{*1} génération)
 - iPod mini (1e génération)
 - iPod video (5e génération)^{*2}
 - iPod photo
 - (B) Prise d'entrée USB:
 - iPod nano (1e et 2e génération)
 - iPod video (5e génération)^{*3}
- ^{*1} Quand vous connectez iPod nano à cet adaptateur d'interface, assurez-vous de déconnecter le casque d'écoute; sinon, aucun son n'est entendu.
- ^{*2} Il n'est pas possible de parcourir les fichiers vidéo du menu "Vidéos" pendant que iPod est connecté à l'adaptateur d'interface.
- ^{*3} Pour voir une séquence vidéo avec le son, connectez le iPod en utilisant un câble USB Audio et Vidéo (non fourni).
- Mettez le logiciel de votre iPod à jour à dernière version avant de l'utiliser avec cet appareil.
 - Vous pouvez vérifier la version du logiciel de votre iPod dans "About" du menu "Setting" de votre iPod.
 - Pour en savoir plus sur la mise à jour de votre iPod, consultez le site <<http://www.apple.com>>.

- Pendant que l'appareil est sous tension, le iPod est chargé via cet appareil.
- iPod shuffle et iPhone ne peuvent pas être utilisés avec cet appareil.
- Vous pouvez commander iPod à partir de cet appareil quand "JVC" ou "√" apparaît sur l'affichage de iPod après la connexion.
- L'ordre des morceaux affichés sur le menu de sélection de cet appareil peut être différent de celui de iPod.
- Si la lecture est arrêtée, choisissez une plage à partir du menu de sélection ou appuyez sur ►/|| (BAND) pour reproduire de nouveau la même plage.
- Le texte d'information peut ne pas être affiché correctement:
 - Certains caractères tels que les lettres accentuées n'apparaissent pas correctement sur l'affichage.
 - Dépend des conditions de communication entre iPod et l'appareil.
- Si le texte d'information contient plus de 16 caractères, il défile sur l'affichage. Cet appareil peut afficher un maximum de 128 caractères.

Avis:

Lors de l'utilisation de iPod, certaines opérations peuvent ne pas être réalisées correctement ou comme prévues. Dans ce cas, consultez le site Web JVC suivant:

- Pour la connexion USB: <<http://www.jvc-victor.co.jp/english/car/>>
- Pour la connexion de l'adaptateur d'interface: <<http://www.jvc.co.jp/english/car/support/ks-pd100/index.html>>

Affectation d'un titre

- Si vous essayer d'affecter des titres à plus de 30 fréquences de station, "Name Full" apparaît. Effacez les titres inutiles avant de faire une autre affectation.

Suite à la page suivante

■ Réglages généraux—PSM

- Le réglage "Auto" pour "Dimmer" peut ne pas fonctionner correctement sur certains véhicules et en particulier sur ceux qui possèdent une bague de commande de gradation.
Dans ce cas, changez le réglage "Dimmer" sur autre chose que "Auto".
- Si "LCD Type" est réglé sur "Auto", l'affichage change sur "Positive" ou "Negative" en fonction du réglage "Dimmer".
- Si vous changez le réglage "Amp Gain" de "High PWR" sur "Low PWR" alors que le niveau de volume est réglé au dessus de "Volume 30", l'autoradio change automatiquement le volume sur "Volume 30".

■ Menu de réglage du disque

- Si la langue que vous avez choisie n'est pas enregistrée sur le disque, la langue originale est utilisée automatiquement comme langue initiale. De plus, pour certains disques, les réglages de langue peuvent ne pas fonctionner comme prévu à cause du programme interne du disque.
- Si vous choisissez "16:9" pour une image de format 4:3, l'image change légèrement à cause du processus de conversion de la largeur de l'image.
- Même si "4:3 PAN SCAN" est choisi, la taille de l'écran peut devenir "4:3 LETTERBOX" avec certains disques.

À propos des sons reproduits par les prises arrière

• Par les prises analogiques (Sortie des enceintes/LINE OUT):

Un signal à 2 canaux est sorti. Lors de la lecture d'un disque codé multicanaux, les signaux multicanaux sont sous mixés. Le son DTS ne peut pas être reproduit. (AUDIO—MIXAGE DEMULTIPLICATION: voir page 50.)

• Par la sortie DIGITAL OUT (optique):

Les signaux numériques (Linear PCM, Dolby Digital, DTS, MPEG Audio) sont sortis par cette prise. (Pour plus de détails, référez-vous au tableau de la page 60.)

Pour reproduire les sons multicanaux, Dolby Digital, DTS et MPEG Audio, par exemple, connectez à cette prise un amplificateur ou un décodeur compatible avec ces sources multicanaux, et réglez "SORTIE AUDIO NUM" correctement. (Voir page 50.)

• À propos du fonctionnement sur deux zones:







Un signal à 2 canaux est émis à travers 2nd AUDIO OUT. Lors de la lecture d'un disque codé multicanaux, les signaux multicanaux sont sous mixés. (Voir page 25.)

Éléments sonores ajustables



| Éléments du son | Plage/réglages sélectionnables | | | | |
|-----------------|--------------------------------|------------------------------|------------------------------|-------------------------------|------------------------------|
| | Band 1 (100 Hz) | Band 2 (320 Hz) | Band 3 (1 kHz) | Band 4 (3,2 kHz) | Band 5 (10 kHz) |
| Fréquence | 68 Hz 100 Hz 150 Hz | 210 Hz 320 kHz 460 kHz | 680 Hz 1 kHz 1.5 kHz | 2.1 kHz 3.2 kHz 4.6 kHz | 6.8 kHz 10 kHz 15 kHz |
| Niveau | -6 à +6 | -6 à +6 | -6 à +6 | -6 à +6 | -6 à +6 |
| Q (pente Q) | Q0.7 Q1.0 Q1.4 Q2.0 | Q0.7 Q1.0 Q1.4 Q2.0 | Q0.7 Q1.0 Q1.4 Q2.0 | Q0.7 Q1.0 Q1.4 Q2.0 | Q0.7 Q1.0 Q1.4 Q2.0 |

Icônes guides sur l'écran

Pendant la lecture, les icônes suivantes peuvent apparaître un instant sur le moniteur.

-  : Lecture
-  : Pause
-  : DVD Vidéo/VCD: Lecture au ralenti vers l'avant
-  : DVD Vidéo: Lecture au ralenti vers l'arrière
-  : Recherche vers l'avant
-  : Recherche vers l'arrière

DVD: Les icônes suivants apparaissent au début d'une scène contenant:

-  : Des sous-titres en plusieurs langues
-  : Des dialogues en plusieurs langues
-  : Plusieurs angles de vue

- Fabriqué sous licence de Dolby Laboratories. Le terme Dolby et le sigle double D sont des marques commerciales de Dolby Laboratories.
- "DTS" et "DTS Digital Out" sont des marques déposées de DTS, Inc.
- Le "DVD Logo" est une marque de commerce de DVD Format/Logo Licensing Corporation, enregistrée aux États-Unis, au Japon et dans d'autres pays.
- DivX, la certification DivX ultra et les logos associés sont des marques de DivX, Inc. et sont utilisés sous licence.
- Produit officiel certifié DivX® ultra
- Prend en charge la lecture de toutes les versions de vidéo DivX® (y compris DivX® 6), des fichiers DivX® standard et de DivX® Media Format
- Microsoft et Windows Media est une marque déposée ou une marque de commerce de Microsoft Corporation aux États-Unis et/ou dans les autres pays.
- La marque du mot et les logos Bluetooth sont la propriété de Bluetooth SIG, Inc. et toute utilisation de ces marques par Victor Company of Japan, Limited (JVC) est faite sous licence. Les autres marques et noms de commerce sont la propriété de leur propriétaire respectif.
- HD Radio™ et le logo HD Radio Ready sont des marques déposées de iBiquity Digital Corp.
- "SIRIUS" et le logo du chien SIRIUS sont des marques déposées de SIRIUS Satellite Radio Inc.
- XM et ses logos correspondant sont des marques déposées de XM Satellite Radio Inc.
- "SAT Radio", le logo SAT Radio et les marques associées sont des marques de commerce de SIRIUS Satellite Radio Inc. et de XM Satellite Radio, Inc.
- iPod est une marque de commerce d'Apple Inc., enregistrée aux États-Unis et dans les autres pays.
- Ce produit intègre une technologie de protection des droits d'auteur qui est protégée par des brevets américains et d'autres droits à la propriété intellectuelle. L'utilisation de cette technologie de protection des droits d'auteur doit être autorisée par Macrovision et est exclusivement destinée à une exploitation à domicile et à d'autres usages limités, sauf autorisation contraire de Macrovision. L'ingénierie inverse et le désassemblage sont interdits.

Suite à la page suivante

Signaux sortis par la prise DIGITAL OUT

Les signaux de sortie diffèrent en fonction du réglage "SORTIE AUDIO NUM." du menu de réglage (voir page 50).

| Disque reproduit | Signal de sortie | | | ARRET |
|---------------------------|---|-------------------------------------|--------------------------------------|--------------------------------------|
| | FLUX/PCM | DOLBY DIGITAL/ PCM | SEULEMENT PCM | |
| DVD Vidéo | 48 kHz, 16/20/24 bits Linear PCM | 48 kHz, 16 bits stéréo Linear PCM * | | |
| | 96 kHz Linear PCM | 48 kHz, 16 bits stéréo Linear PCM | | |
| | Dolby Digital | Train binaire Dolby Digital | 48 kHz, 16 bits stéréo Linear PCM | |
| | DTS | Flux binaire DTS | 48 kHz, 16 bits stéréo Linear PCM | |
| | MPEG Audio | Train binaire MPEG | 48 kHz, 16 bits stéréo Linear PCM | |
| CD Audio, CD Vidéo | 44,1 kHz, 16 bits stéréo Linear PCM/ 48 kHz, 16 bits stéréo Linear PCM | | ARRET | |
| CD Audio avec DTS | Flux binaire DTS | 48 kHz, 16 bits stéréo Linear PCM | | |
| DivX/ MPEG | Dolby Digital | Train binaire Dolby Digital | | 48 kHz, 16 bits stéréo Linear PCM |
| | MPEG Audio | 32/44,1/48 kHz, 16 bits Linear PCM | | |
| MP3/WMA | 32/44,1/48 kHz, 16 bits Linear PCM | | | |
| WAV | 44,1 kHz, 16 bits stéréo Linear PCM | | | |

* Les signaux numériques peuvent être émis en 20 bits ou 24 bits (à leur débit binaire original) par la prise DIGITAL OUT si les disques ne sont pas protégés contre la copie.

Codes de langue

| Code | Langue | Code | Langue | Code | Langue | Code | Langue | Code | Langue |
|------|---------------------|------|-------------------|------|-----------------|------|----------------|------|------------|
| AA | Afar | FA | Persan | KK | Kazakh | NO | Norvégien | ST | Sesotho |
| AB | Abkhazien | FI | Finois | KL | Groenlandais | OC | Langue d'oc | SU | Soudanais |
| AF | Afrikaans | FJ | Fidji | KM | Cambodgien | OM | (Afan) Oromo | SW | Swahili |
| AM | Amharique | FO | Faroese | KN | Kannara | OR | Oriya | TA | Tamil |
| AR | Arabe | FY | Frison | KO | Coréen (KOR) | PA | Panjabi | TE | Télougou |
| AS | Assamais | GA | Irlandais | KS | Kashmiri | PL | Polonais | TG | Tadjik |
| AY | Aymara | GD | Gaélique écossais | KU | Kurde | PS | Pashto, Pushto | TH | Thaï |
| AZ | Azerbaïdjanais | GL | Galicien | KY | Kirghiz | QU | Quechua | TI | Tigrinya |
| BA | Bashkir | GN | Guarani | LA | Latin | RM | Rhaeto-Romance | TK | Turkmène |
| BE | Biélorusse | GU | Gujarati | LN | Lingala | RN | Kirundi | TL | Tagalog |
| BG | Bulgare | HA | Hausa | LO | Laotien | RO | Roumain | TN | Setswana |
| BH | Bihari | HI | Hindi | LT | Lithuanien | RW | Kinyarwanda | TO | Tongan |
| BI | Bislama | HR | Croate | LV | Latvian, Letton | SA | Sanskrit | TR | Turc |
| BN | Bengali, Bangladais | HU | Hongrois | MG | Malagasy | SD | Sindhi | TS | Tsonga |
| BO | Tibétain | HY | Arménien | MI | Maori | SG | Sango | TT | Tatar |
| BR | Breton | IA | Interlingua | MK | Macédonien | SH | Serbo-Croate | TW | Twì |
| CA | Catalan | IE | Interlangue | ML | Malayalam | SI | Cingalais | UK | Ukrainien |
| CO | Corse | IK | Inupiak | MN | Mongol | SK | Slovaque | UR | Ourdou |
| CS | Tchèque | IN | Indonésien | MO | Moldavien | SL | Slovène | UZ | Ouzbek |
| CY | Gallois | IS | Islandais | MR | Marathi | SM | Samoan | VI | Vietnamien |
| DZ | Bhutani | IW | Hébreu | MS | Malais (MAY) | SN | Shona | VO | Volapük |
| EL | Grec | JA | Japonais | MT | Maltais | SO | Somalien | WO | Ouolof |
| EO | Espéranto | JI | Yiddish | MY | Birman | SQ | Albanais | XH | Xhosa |
| ET | Estonien | JW | Javanais | NA | Nauruan | SR | Serbe | YO | Yoruba |
| EU | Basque | KA | Géorgien | NE | Népalais | SS | Siswati | ZU | Zoulou |

Guide de dépannage

Ce qui apparaît être un problème n'est pas toujours sérieux. Vérifiez les points suivants avant d'appeler un centre de service.

| | Symptôme | Remède/Cause |
|--------------------|--|--|
| Généralités | • Aucun son n'est entendu des enceintes. | <ul style="list-style-type: none"> • Ajustez le volume sur le niveau optimum. • Vérifiez les cordons et les connexions. |
| | • Cet autoradio ne fonctionne pas du tout. | Réinitialisez l'autoradio (voir page 3). |
| | • "Connect Error" apparaît sur l'affichage. | Retirez le panneau de commande, frottez les connecteurs, puis attachez-le de nouveau (voir page 4). |
| FM/AM | • Le préréglage automatique SSM ne fonctionne pas. | Mémorez les stations manuellement. |
| | • Bruit statique pendant l'écoute de la radio. | Connectez l'antenne solidement. |
| Disques en général | • Le disque ne peut pas être reproduit. | Insérez le disque correctement. |
| | • Le disque ne peut pas être reproduit ni éjecté. | <ul style="list-style-type: none"> • Déverrouillez le disque (voir page 14). • Forcez l'éjection du disque (voir page 3). |
| | • Les disques enregistrables/réinscriptibles ne peuvent pas être reproduits. | Insérez un disque finalisé. |
| | • Les plages sur les disques enregistrables/réinscriptibles ne peuvent pas être sautées. | Finalisez les disques avec l'appareil qui a été utilisé pour l'enregistrement. |
| | • Le disque ne peut pas être reconnu. | Forcez l'éjection du disque (voir page 3). |
| | • Le son et les images sont quelque fois interrompus ou déformés. | <ul style="list-style-type: none"> • Arrêtez la lecture lorsque vous conduisez sur une route accidentée. • Changez le disque. • Vérifiez les cordons et les connexions. |
| | • Aucune image de lecture (DVD Vidéo/DivX/MPEG/VCD) n'apparaît sur le moniteur. | Le fil de frein de stationnement n'est pas connecté correctement. (Référez-vous au Manuel d'installation/raccordement.) |
| | • Aucune image n'apparaît sur le moniteur. | <ul style="list-style-type: none"> • Connectez le cordon vidéo correctement. • Choisissez l'entrée correcte sur le moniteur. |
| | • Les côtés gauche et droit de l'image sont manquants sur le moniteur. | Choisissez "4:3 LETTERBOX" (voir page 49). |

| | Symptôme | Remède/Cause |
|-----------------------------|--|--|
| DivX/MPEG Vidéo/MP3/WMA/WAV | <ul style="list-style-type: none"> Le disque ne peut pas être reproduit. | <ul style="list-style-type: none"> Changez le disque. Enregistrez les plages en utilisant une application compatible sur les disques appropriés (voir page 6). Ajoutez le code d'extension <.divx>, <.div>, <.avi>, <.mpg>, <.mpeg>, <.mp3>, <.wma>, ou <.wav> aux noms de fichier. |
| | <ul style="list-style-type: none"> Du bruit est produit. | Sautez à une autre plage ou changez le disque. |
| | <ul style="list-style-type: none"> Les plages ne sont pas reproduites comme vous le souhaitez. | L'ordre de lecture est déterminé quand les fichiers sont enregistrés. |
| | <ul style="list-style-type: none"> Un temps d'initialisation plus long est requis ("Reading" continue de clignoter sur l'affichage). | Le temps de lecture varie en fonction de la complexité de la configuration des dossiers/fichiers. N'utilisez pas trop de hiérarchies et de dossiers. |
| | <ul style="list-style-type: none"> Aucun son n'est entendu quand l'image est affiché pendant la lecture d'un fichier DivX/MPEG vidéo. | <ul style="list-style-type: none"> Enregistrez la piste audio en utilisant le format MP3 ou Dolby Digital pour flux audio des fichiers DivX. Enregistrez la piste audio en utilisant le format MPEG1 Audio Layer 2 comme flux audio pour les fichiers vidéo MPEG. |
| | <ul style="list-style-type: none"> La durée de lecture écoulée n'est pas correcte. | Cela se produit quelque fois pendant la lecture. C'est causé par la façon don't les plages ont été enregistrées sur le disque. |
| | <ul style="list-style-type: none"> "Please Eject" apparaît sur l'affichage. | Insérez un disque contenant des plages au format approprié. |
| | <ul style="list-style-type: none"> Les caractères corrects ne sont pas affichés (ex.: nom de l'album). | Cet appareil peut uniquement afficher les lettres (majuscules: A – Z, minuscules: a – z), les chiffres et un nombre limité de symboles (voir page 52). |

| Symptôme | Remède/Cause |
|---|---|
| <ul style="list-style-type: none"> • Du bruit est produit. | <ul style="list-style-type: none"> • La page reproduite n'est pas dans un format compatible (MP3/WMA/WAV). Passez à un autre fichier. • N'ajoutez pas le code d'extension <.mp3>, <.wma> ou <.wav> à des plages non MP3/WMA/WAV. |
| <ul style="list-style-type: none"> • Les plages ne sont pas reproduites comme vous le souhaitiez. | L'ordre de lecture peut différer de celui utilisé par d'autres lecteurs. |
| <ul style="list-style-type: none"> • "Reading" continue de clignoter sur l'affichage. | <ul style="list-style-type: none"> • La durée d'initialisation varie en fonction du périphérique USB. • N'utilisez pas trop de hiérarchies, de dossiers et de dossiers vides.* • Mettez l'appareil hors tension puis de nouveau sous tension. • Ne déconnectez puis reconnectez pas le périphérique USB répétitivement pendant que "Reading" est affiché sur l'affichage. <p>* <i>Dossier qui est vide physiquement ou qui contient des données mais ne contient pas de plage MP3/WMA/WAV valide.</i></p> |
| <ul style="list-style-type: none"> • "No File" clignote sur l'affichage. • "No USB" apparaît sur l'affichage. | Connectez un périphérique USB qui contient des plages codées dans un format approprié. |
| <ul style="list-style-type: none"> • "Not Support" apparaît sur l'affichage et la plage est sautée. | La plage ne peut pas être reproduite. |
| <ul style="list-style-type: none"> • "Read failed" apparaît sur l'affichage. | Le périphérique USB connecté peut ne pas fonctionner correctement, ou peut ne pas avoir été formaté correctement. Les fichiers se trouvant dans le périphérique USB sont corrompus. |
| <ul style="list-style-type: none"> • Les caractères corrects ne sont pas affichés (ex.: nom de l'album). | Pour connaître les caractères disponibles, référez-vous à la page 52. |
| <ul style="list-style-type: none"> • Lors de la lecture d'une plage, le son est parfois interrompu. | Les plages n'ont pas été copiées correctement sur le périphérique USB. Copiez de nouveau les plages sur le périphérique USB et essayez à nouveau. |
| <ul style="list-style-type: none"> • Le son est interrompu ou saute pendant la lecture d'un périphérique USB. | <ul style="list-style-type: none"> • Mettez l'appareil hors tension, puis de nouveau sous tension. • Connectez de nouveau l'appareil, si le son n'est toujours pas rétabli. |

| | Symptôme | Remède/Cause |
|--------------------|---|--|
| Bluetooth® | <ul style="list-style-type: none"> Le périphérique Bluetooth ne détecte pas l'appareil. | <p>Cet appareil peut être connecté à un téléphone portable Bluetooth et à un périphérique audio Bluetooth en même temps.</p> <p>Pendant la connexion à un périphérique, cet appareil ne peut pas être détecté par un autre périphérique.</p> <p>Déconnectez l'appareil actuellement connecté et refaites une recherche.</p> |
| | <ul style="list-style-type: none"> L'appareil ne détecte pas le périphérique Bluetooth. | <ul style="list-style-type: none"> Vérifiez le réglage Bluetooth du périphérique. Recherche à partir du périphérique Bluetooth. Après que le périphérique Bluetooth a détecté cet appareil, choisissez "Open..." sur cet appareil pour connecter le périphérique. (Voir page 26.) |
| | <ul style="list-style-type: none"> L'appareil ne réalise pas le pairage avec le périphérique Bluetooth. | <ul style="list-style-type: none"> Entrez le même code PIN pour cet appareil et le périphérique cible. Choisissez le nom du périphérique à partir de "Special", puis essayez de nouveau la connexion. (Voir page 27.) |
| | <ul style="list-style-type: none"> Le son du téléphone est de mauvaise qualité. | <ul style="list-style-type: none"> Réduisez la distance entre cet appareil et le téléphone portable Bluetooth. Déplacez la voiture dans un endroit où vous pouvez obtenir un meilleur signal de réception. |
| | <ul style="list-style-type: none"> Le son est interrompu ou saute pendant la lecture d'un lecteur audio Bluetooth. | <ul style="list-style-type: none"> Réduisez la distance entre cet appareil et le lecteur audio Bluetooth. Mettez l'appareil hors tension, puis de nouveau sous tension. Si le son n'est pas encore rétabli: Connectez de nouveau le lecteur. |
| | <ul style="list-style-type: none"> Le lecteur audio connecté ne peut pas être commandé. | <p>Vérifiez si le lecteur audio connecté prend en charge AVRCP (Audio Video Remote Control Profile). (Les opérations dépendent du lecteur audio connecté.)</p> |
| Réception HD Radio | <ul style="list-style-type: none"> La qualité du son change lors de la réception de stations HD Radio. | <p>Fixez le mode de réception sur "Digital" ou "Analog" (voir page 31).</p> |
| | <ul style="list-style-type: none"> Aucun son n'est entendu. | <ul style="list-style-type: none"> "Analog" est choisi lors de la réception d'une station HD Radio entièrement numérique. Choisissez "Digital" ou "Auto" (voir page 31). "Digital" est choisi lors de la réception de signaux numériques faibles ou de la réception d'émissions de radio conventionnelles. Choisissez "Analog" ou "Auto" (voir page 31). |
| | <ul style="list-style-type: none"> "Reset 08" apparaît sur l'affichage. | <p>Reconnectez cet appareil et le tuner HD Radio correctement, puis réinitialisez l'appareil.</p> |

Suite à la page suivante

| | Symptôme | Remède/Cause |
|---|---|---|
| Changeur de CD | • “No Disc” apparaît sur l’affichage. | Insérez des disques dans le magasin. |
| | • “No Magazine” apparaît sur l’affichage. | Insérez le magasin. |
| | • “Reset 08” apparaît sur l’affichage. | Connectez cet autoradio et le changeur de CD correctement et appuyez sur le bouton de réinitialisation du changeur de CD. |
| | • “Reset 01” – “Reset 07” apparaît sur l’affichage. | Appuyez sur le touche de réinitialisation du changeur de CD. |
| | • Le changeur de CD ne fonctionne pas du tout. | Réinitialisez l’autoradio (voir page 3). |
| Radio satellite | • “CALL 1-888-539-SIRIUS TO SUBSCRIBE” défile sur l’affichage lors de l’écoute de la radio satellite SIRIUS. | Démarrez la suscription pour la radio satellite SIRIUS (voir page 33). |
| | • “Updating XX%* Completed” apparaît sur l’affichage. | L’autoradio est en train de mettre à jour les informations des canaux et cela prend plusieurs minutes. |
| | • “No Signal” apparaît sur l’affichage. | Déplacez-vous dans un endroit où les signaux sont plus forts. |
| | • “No Antenna” apparaît sur l’affichage. | Connectez l’antenne solidement. |
| | • “Invalid Channel” apparaît sur l’affichage pendant environ 5 secondes, puis l’affichage précédent réapparaît pendant l’écoute de la radio satellite SIRIUS. | Aucune émission sur le canal choisi. Choisissez un autre canal ou continuez d’écouter le canal précédent. |
| | • “No Name” apparaît sur l’affichage pendant l’écoute de la radio satellite SIRIUS. | Il n’y a pas de texte d’information pour le canal choisi. |
| | • “----” apparaît sur l’affichage lors de l’écoute de la radio satellite XM. | |
| | • “OFF AIR” apparaît sur l’affichage lors de l’écoute de la radio satellite XM. | Le canal choisi n’est pas diffusé actuellement. Choisissez un autre canal ou continuez d’écouter le canal précédent. |
| • “----” apparaît sur l’affichage pendant environ 2 secondes, puis l’affichage retourne au canal précédent pendant l’écoute de la radio satellite XM. | Le canal choisi n’est plus disponible ou autorisé. Choisissez un autre canal ou continuez d’écouter le canal précédent. | |

* Change chaque fois que 20% de la mise à jour est terminée, (ex. 20%, 40%, 60%).

| | Symptôme | Remède/Cause |
|---|---|---|
| Radio satellite | • "LOADING" apparaît sur l'affichage lors de l'écoute de la radio satellite XM. | L'appareil est en train de changer les informations du canal et audio. Le texte d'information est temporairement indisponible. |
| | • "Reset 08" apparaît sur l'affichage. | L'appareil est en train de changer les informations du canal et audio. Le texte d'information est temporairement indisponible. |
| | • La radio satellite ne fonctionne pas du tout. | Reconnectez cet appareil et la radio satellite correctement, puis réinitialisez l'appareil. |
| iPod | • iPod ne peut pas être mis sous tension ou ne fonctionne pas. | <ul style="list-style-type: none"> • Vérifiez le câble de connexion et le raccordement. • Mettez à jour la version du micrologiciel. • Chargez de la batterie. |
| | • Le son est déformé. | Mettez hors service l'égaliseur sur cet appareil ou sur iPod. |
| | • "Disconnect" apparaît sur l'affichage. | <ul style="list-style-type: none"> • Vérifiez le câble de connexion et le raccordement. • Chargez de la batterie. |
| | • La lecture s'arrête. | Le casque d'écoute a été déconnecté pendant la lecture. Redémarrez la lecture (voir pages 36 et 37). |
| | • Aucun son n'est entendu quand iPod nano est connecté. | <ul style="list-style-type: none"> • Déconnectez le casque d'écoute de iPod nano. • Mettez à jour la version du micrologiciel de iPod nano. |
| | • "No File" apparaît sur l'affichage. | Aucune plage ne se trouve dans l'appareil. Importez des plages dans iPod. |
| | • "Reset 01" – "Reset 07" apparaît sur l'affichage. | Déconnectez l'adaptateur de cet appareil et du iPod. Puis, connectez-le à nouveau. |
| | • "Reset 08" apparaît sur l'affichage. | Vérifiez la connexion entre l'adaptateur et cet appareil. |
| • Les commandes de iPod ne fonctionnent pas après l'avoir déconnecté de cet appareil. | Réinitialisez iPod. | |

Spécifications



| | | | | |
|----------------------------------|--|---|---|----------------------|
| SECTION DE L'AMPLIFICATEUR AUDIO | Puissance de sortie: | 20 W RMS × 4 canaux à 4 Ω et avec ≤ 1% THD+N | | |
| | Rapport signal sur bruit: | 80 dBA (référence: 1 W pour 4 Ω) | | |
| | Impédance de charge: | 4 Ω (4 Ω à 8 Ω admissible) | | |
| | Plage de commande de l'égaliseur: | Fréquence: | Band 1: 68 Hz, 100 Hz, 150 Hz Band 2: 210 Hz, 320 Hz, 460 Hz Band 3: 680 Hz, 1 kHz, 1,5 kHz Band 4: 2,1 kHz, 3,2 kHz, 4,6 kHz Band 5: 6,8 kHz, 10 kHz, 15 kHz | |
| | | Niveau: | ±10 dB | |
| | Niveau de Sortie Audio: | Numérique (DIGITAL OUT: Optique): | Longueur d'onde du signal: 660 nm Niveau de sortie: -21 dBm à -15 dBm | |
| | | Niveau de sortie de ligne/ Impédance: | KD-ADV7490: 5,0 V/20 kΩ en charge (pleine échelle) KD-DV7400: 2,5 V/20 kΩ en charge (pleine échelle) | |
| | | Impédance de sortie: | 1 kΩ | |
| | Niveau de sortie du caisson de grave/Impédance: | KD-ADV7490: 5,0 V/20 kΩ en charge (pleine échelle) KD-DV7400: 2,5 V/20 kΩ en charge (pleine échelle) | | |
| | Standard de couleur: | NTSC | | |
| Sortie vidéo (composite): | 1 Vp-p/75 Ω | | | |
| Autre prise: | Changeur de CD, Prise d'entrée AV-IN (vidéo), Prise d'entrée USB, Entrée de la télécommande de volant (pour le KD-ADV7490), Entrée d'antenne, 2nd AUDIO OUT, LINE IN | | | |
| SECTION DU TUNER | Plage de fréquences: | FM: | avec l'intervalle des canaux réglé sur 100 kHz ou 200 kHz: | 87,5 MHz à 107,9 MHz |
| | | | avec l'intervalle des canaux réglé sur 50 kHz: | 87,5 MHz à 108,0 MHz |
| | | AM: | avec l'intervalle des canaux réglé sur 10 kHz: | 530 kHz à 1 710 kHz |
| | | | avec l'intervalle des canaux réglé sur 9 kHz: | 531 kHz à 1 602 kHz |
| | Tuner FM: | Sensibilité utile: | 11,3 dBf (1,0 μV/75 Ω) | |
| | | Sensibilité utile à 50 dB: | 16,3 dBf (1,8 μV/75 Ω) | |
| | | Sélectivité de canal alterné (400 kHz): | 65 dB | |
| | | Réponse en fréquence: | 40 Hz à 15 000 Hz | |
| | | Séparation stéréo: | 35 dB | |
| | Tuner AM: | Sensibilité: | 20 μV | |
| Sélectivité: | | 35 dB | | |

| | | | | |
|-------------------------------------|---|----------------------------------|--|---|
| SECTION DU LECTEUR DE DVD/CD | Système de détection du signal: | | Capteur optique sans contact (laser semi-conducteur) | |
| | Nombre de canaux: | | 2 canaux (stéréo) | |
| | Réponse en fréquence: | | DVD, fs=48 kHz/96 kHz: | 16 Hz à 22 000 Hz |
| | | | CD, fs=44,1 kHz: | 16 Hz à 20 000 Hz |
| | Plage dynamique/Rapport signal sur bruit: | | 96 dB/98 dB | |
| | Pleurage et scintillement: | | Inférieur à la limite mesurable | |
| | DivX/MPEG Vidéo: | Vidéo: | Résolution max.: | 720 × 480 pixels (30 i/s) 720 × 576 pixels (25 i/s) |
| | | | Audio: | Débit binaire: |
| | | Fréquence d'échantillonnage: | | MPEG-1: 32 kHz, 44,1 kHz, 48 kHz MPEG-2: 16 kHz, 22,05 kHz, 24 kHz |
| | | Fréquence d'échantillonnage: | | 32 kHz, 44,1 kHz, 48 kHz |
| | MP3: | | Débit binaire: | 32 kbps à 320 kbps |
| | | | Fréquence d'échantillonnage: | MPEG-1: 32 kHz, 44,1 kHz, 48 kHz MPEG-2: 16 kHz, 22,05 kHz, 24 kHz |
| WMA: | | Débit binaire: | 32 kbps à 320 kbps | |
| | | Fréquence d'échantillonnage: | 22,05 kHz, 32 kHz, 44,1 kHz, 48 kHz | |
| WAV: | | Débit binaire de quantification: | 16 bit | |
| | | Fréquence d'échantillonnage: | 44,1 kHz | |

| | | | |
|--------------------|----------------------------------|------------------------------|------------------|
| SECTION USB | Standards USB: | USB 1.1, USB 2.0 | |
| | Vitesse de transfert de données: | Pleine vitesse: | Maximum 12 Mbps |
| | | Faible vitesse: | Maximum 1,5 Mbps |
| | Périphériques compatibles: | à mémoire de grande capacité | |
| | Système de fichiers compatible: | FAT 32/16/12 | |
| | Format audio compatible: | DivX/MPEG1/MPEG2/MP3/WMA/WAV | |
| Courant maximum: | 500 mA/5 V | | |

| | | | | |
|--------------------|---|--|-------------------------------------|--|
| GÉNÉRALITÉS | Alimentation: | Tension de fonctionnement: | CC 14,4 V (11 V à 16 V admissibles) | |
| | Système de mise à la masse: | | Masse négative | |
| | Températures de fonctionnement admissibles: | | | 0°C à +40°C (32°F à 104°F) |
| | Dimensions (L × H × P): | Taille d'installation (approx.): | | 182 mm × 52 mm × 159 mm (7-3/16 pouces × 2-1/16 pouces × 6-5/16 pouces) |
| | | Taille du panneau (approx.): | | 188 mm × 58 mm × 6 mm (7-7/16 pouces × 2-5/16 pouces × 1/4 pouces) |
| Masse (approx.): | | 1,5 kg (3,4 livres) (sans les accessoires) | | |

La conception et les spécifications sont sujettes à changement sans notification.

Si un kit est nécessaire pour votre voiture, consultez votre annuaire téléphonique pour trouver le magasin spécialisé autoradio le plus proche.

**Having TROUBLE with operation?
Please reset your unit**

Refer to page of How to reset your unit

Still having trouble??

USA ONLY

Call 1-800-252-5722

<http://www.jvc.com>

We can help you!

JVC

 EN, SP, FR

© 2008 Victor Company of Japan, Limited

0108DTSMDTJEIN

JVC

Instructions

DVD/CD RECEIVER

KD-ADV7490/KD-DV7400

Free Manuals Download Website

<http://myh66.com>

<http://usermanuals.us>

<http://www.somanuals.com>

<http://www.4manuals.cc>

<http://www.manual-lib.com>

<http://www.404manual.com>

<http://www.luxmanual.com>

<http://aubethermostatmanual.com>

Golf course search by state

<http://golfingnear.com>

Email search by domain

<http://emailbydomain.com>

Auto manuals search

<http://auto.somanuals.com>

TV manuals search

<http://tv.somanuals.com>