



CD RECEIVER

KD-AR800/KD-G800/KD-G700

RECEPTOR CON CD

KD-AR800/KD-G800/KD-G700

RECEPTEUR CD

KD-AR800/KD-G800/KD-G700



KD-AR800

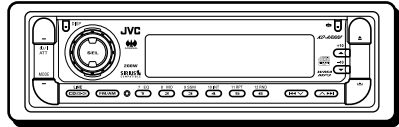

KD-G800

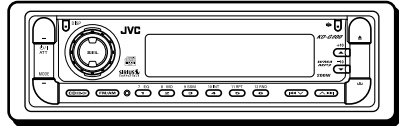

KD-G700

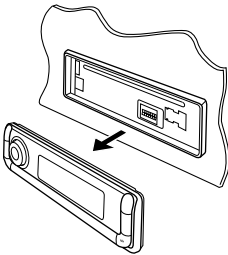
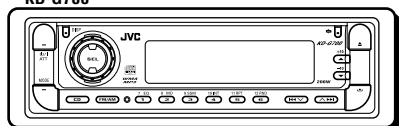

- This unit is equipped with the display demonstration. To cancel it, see page 8.
- Esta unidad está equipada con demostración en la pantalla. Para cancelarla, consulte la página 8.
- Cet appareil est équipé d'une fonction de démonstration des affichages. Pour l'annuler, référez-vous à la page 8.

For installation and connections, refer to the separate manual.

Para la instalación y las conexiones, refiérase al manual separado.

Pour l'installation et les raccordements, se référer au manuel séparé.

INSTRUCTIONS

MANUAL DE INSTRUCCIONES
MANUEL D'INSTRUCTIONS

For customer Use:

Enter below the Model No. and Serial No. which are located on the top or bottom of the cabinet. Retain this information for future reference.

Model No. _____

Serial No. _____

GET0197-001A

[J]

INFORMATION (For U.S.A.)

This equipment has been tested and found to comply with the limits for a Class B digital device, pursuant to Part 15 of the FCC Rules. These limits are designed to provide reasonable protection against harmful interference in a residential installation. This equipment generates, uses, and can radiate radio frequency energy and, if not installed and used in accordance with the instructions, may cause harmful interference to radio communications. However, there is no guarantee that interference will not occur in a particular installation. If this equipment does cause harmful interference to radio or television reception, which can be determined by turning the equipment off and on, the user is encouraged to try to correct the interference by one or more of the following measures:

- Reorient or relocate the receiving antenna.
- Increase the separation between the equipment and receiver.
- Connect the equipment into an outlet on a circuit different from that to which the receiver is connected.
- Consult the dealer or an experienced radio/TV technician for help.

IMPORTANT FOR LASER PRODUCTS

1. CLASS 1 LASER PRODUCT
2. **CAUTION:** Do not open the top cover. There are no user serviceable parts inside the unit; leave all servicing to qualified service personnel.
3. **CAUTION:** Visible and invisible laser radiation when open and interlock failed or defeated. Avoid direct exposure to beam.

How to reset your unit

Press the reset button on the control panel using a ball-point pen or similar tool.

This will reset the built-in microcomputer.

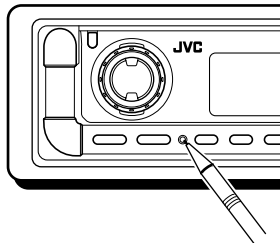
**Note:**

Your preset adjustments—such as preset channels or sound adjustments—will also be erased.

CAUTION:

NEVER insert your finger in between the control panel and the unit, as it may get caught or hurt. (See page 32.)

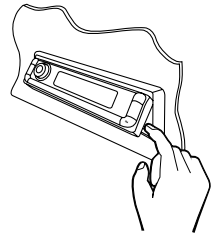
**CAUTION on Volume Setting:**

Discs produce very little noise compared with other sources. If the volume level is adjusted for the tuner, for example, the speakers may be damaged by the sudden increase in the output level. Therefore, lower the volume before playing a disc and adjust it as required during playback.

BEFORE USE***For safety....**

- Do not raise the volume level too much, as this will block outside sounds, making driving dangerous.
- Stop the car before performing any complicated operations.

***Temperature inside the car....**

If you have parked the car for a long time in hot or cold weather, wait until the temperature in the car becomes normal before operating the unit.

Thank you for purchasing a JVC product. Please read all instructions carefully before operation, to ensure your complete understanding and to obtain the best possible performance from the unit.

CONTENTS

How to reset your unit	2	MP3/WMA OPERATIONS	18
How to use the MODE button	3	Playing a disc	18
LOCATION OF THE BUTTONS	4	Locating a file or a particular portion on a disc	19
Control panel	4	Selecting the playback modes	21
Remote controller	5	SOUND ADJUSTMENTS	23
Preparing the remote controller	6	Adjusting the sound	23
BASIC OPERATIONS	7	Selecting preset sound modes (iEQ: intelligent equalizer)	24
Turning on the power	7	Storing your own sound adjustments	25
Canceling the display demonstration	8	OTHER MAIN FUNCTIONS	26
Setting the clock	9	Changing the general settings (PSM)	26
RADIO OPERATIONS	10	Assigning names to the sources	31
Listening to the radio	10	Changing the control panel angle	32
Storing stations in memory	11	Detaching the control panel	33
Tuning in to a preset station	12	CD CHANGER OPERATIONS	
CD OPERATIONS	13	(Only for KD-AR800/KD-G800)	34
Playing a CD	13	Playing discs	34
Locating a track or a particular portion on a CD	14	Selecting the playback modes	37
Selecting CD playback modes	15	EXTERNAL COMPONENT OPERATIONS	
Playing a CD Text	16	(Only for KD-AR800/KD-G800)	39
Prohibiting disc ejection	16	Playing an external component	39
MP3/WMA INTRODUCTION	17	ADDITIONAL INFORMATION	40
What are MP3/WMA?	17	TROUBLESHOOTING	41
How are MP3/WMA files recorded and played back?	17	MAINTENANCE	44
		Handling discs	44
		SPECIFICATIONS	45

How to use the MODE button

If you press MODE, the unit goes into functions mode, then the number buttons and ▲/▼ buttons work as different function buttons.

Ex.: When number button 2 works as MO (monaural) button.

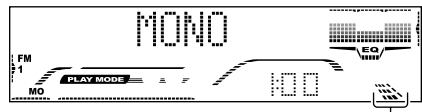
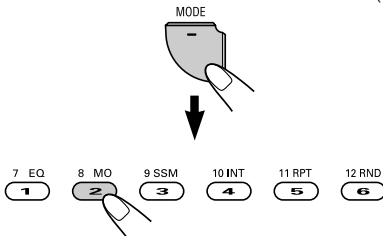

To use these buttons for original functions again after pressing MODE, wait for 5 seconds without pressing any of these buttons until the functions mode is cleared.

- Pressing MODE again also clears the functions mode.



LOCATION OF THE BUTTONS

Control panel

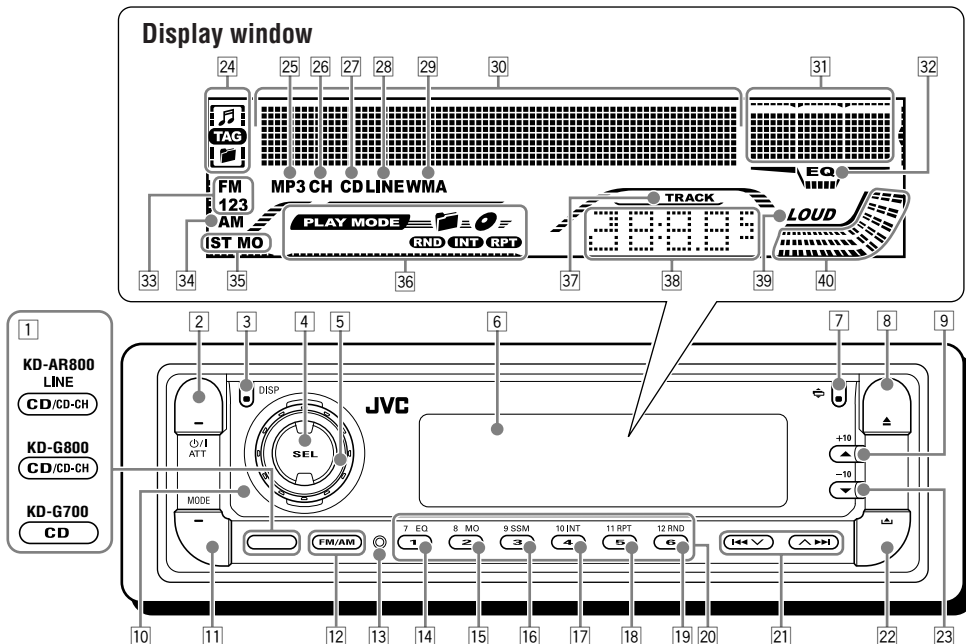

- 1 For KD-AR800:
• CD/CD-CH (CD changer) LINE button
For KD-G800:
• CD/CD-CH (CD changer) button
For KD-G700:
• CD button
- 2 ϕ /I ATT (standby/on attenuator) button
- 3 DISP (display) button
- 4 SEL (select) button
- 5 Control dial
- 6 Display window
- 7 \curvearrowright (angle) button
- 8 \blacktriangle (eject) button
- 9 \blacktriangle (up) button
+10 button
- 10 Remote sensor
- 11 MODE button
- 12 FM/AM button
- 13 Reset button
- 14 EQ (equalizer) button
- 15 MO (monaural) button
- 16 SSM (Strong-station Sequential Memory) button
- 17 INT (intro) button
- 18 RPT (repeat) button
- 19 RND (random) button
- 20 Number buttons
- 21 \lll \vee / \blacktriangle \ggg buttons
- 22 \blacktriangle (control panel release) button

- 23 \blacktriangledown (down) button
-10 button

Display window

- 24 Disc information indicators— (track/file), (TAG), (folder)
- 25 MP3 indicator
- 26 For KD-AR800/KD-G800:
• CH (CD changer) indicator
- 27 CD indicator
- 28 For KD-AR800/KD-G800:
• LINE indicator
- 29 WMA indicator
- 30 Main display
- 31 Equalizer pattern indicator
Audio level indicator
- 32 EQ (equalizer) indicator
- 33 FM band indicators—FM1, FM2, FM3
- 34 AM band indicator
- 35 Tuner reception indicators—ST (stereo),
MO (monaural)
- 36 Play mode indicators— (folder),
 (disc), RND (random), INT (intro),
RPT (repeat)
- 37 TRACK indicator
- 38 Source/clock display
- 39 LOUD (loudness) indicator
- 40 Audio level indicator
Volume level indicator



Remote controller

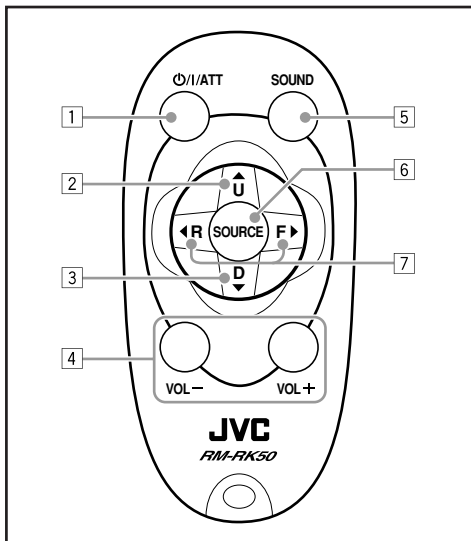

- 1 • Turns on the unit if pressed when the unit is turned off.
 - Turns off the unit if pressed and held until “SEE YOU” appears on the display.
 - Drops the volume level in a moment if pressed briefly. Press again to resume the volume.
- 2 • Selects the band while listening to the radio. Each time you press the button, the band changes.
 - Skips to the first file of the next folder while listening to an MP3 or a WMA disc. Each time you press the button, you can move to the next folder and start playing the first file.
 - For *KD-AR800/KD-G800*: While playing an MP3 disc on an MP3-compatible CD changer;
 - Skips to the next disc if pressed briefly.
 - Skips to the next folder if pressed and held.

Note: While playing a CD on a CD changer, this always skips to the next disc.

- 3 • Selects the preset stations while listening to the radio.
 - Each time you press the button, the preset station number increases, and the selected station is tuned in.
 - Skips to the first file of the previous folder while listening to an MP3 or a WMA disc. Each time you press the button, you can move to the previous folder and start playing the first file.
 - For *KD-AR800/KD-G800*: While playing an MP3 disc on an MP3-compatible CD changer;
 - Skips to the previous disc if pressed briefly.
 - Skips to the previous folder if pressed and held.

Note: While playing a CD on a CD changer, this always skips to the previous disc.
- 4 Functions the same as the control dial on the main unit.

Note: These buttons do not function for the preferred setting mode (PSM) adjustment.
- 5 Selects the sound mode (iEQ: intelligent equalizer).
 - Each time you press the button, the sound mode (iEQ) changes.
- 6 Selects the source.
 - Each time you press the button, the source changes.
- 7 • Searches for stations while listening to the radio.
 - Fast-forwards or reverses the track/file if pressed and held while listening to a disc.
 - Skips to the beginning of the next track/file or goes back to the beginning of the current (or previous) tracks/files if pressed briefly while listening to a disc.

Preparing the remote controller

Before using the remote controller:

- Aim the remote controller directly at the remote sensor on the main unit. Make sure there is no obstacle in between.

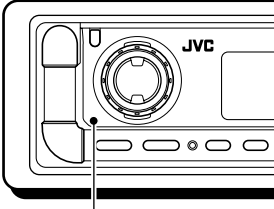

Remote sensor

- Do not expose the remote sensor to strong light (direct sunlight or artificial lighting).

Installing the battery

When the controllable range or effectiveness of the remote controller decreases, replace the battery.

1. Remove the battery holder.

- 1) Push out the battery holder in the direction indicated by the arrow using a ball-point pen or a similar tool.
- 2) Remove the battery holder.

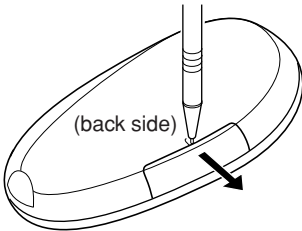

2. Place the battery.

Slide the battery into the holder with the + side facing upwards so that the battery is fixed in the holder.

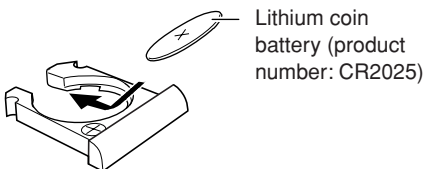

3. Return the battery holder.

Insert again the battery holder by pushing it until you hear a clicking sound.

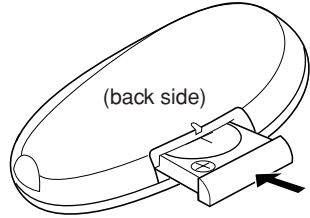

WARNING:

- Store the battery in a place where children cannot reach.
If a child accidentally swallows the battery, consult a doctor immediately.
- Do not recharge, short, disassemble, or heat the battery or dispose of it in a fire.
Doing any of these things may cause the battery to give off heat, crack, or start a fire.
- Do not leave the battery with other metallic materials.
Doing this may cause the battery to give off heat, crack, or start a fire.
- When throwing away or saving the battery, wrap it in tape and insulate; otherwise, the battery may start to give off heat, crack, or start a fire.
- Do not poke the battery with tweezers or similar tools.
Doing this may cause the battery to give off heat, crack, or start a fire.

CAUTION:

DO NOT leave the remote controller in a place (such as dashboards) exposed to direct sunlight for a long time. Otherwise, it may be damaged.

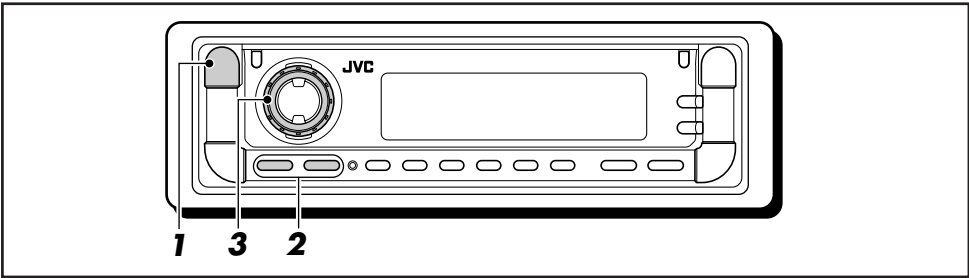

Turning on the power

1 Turn on the power.

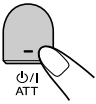

Note on One-Touch Operation:

When you select a source in step 2 below, the power automatically comes on. You do not have to press this button to turn on the power.

2 Select the source.



(For KD-AR800)



(For KD-G800)



(For KD-G700)



To operate the tuner (FM or AM),
see pages 10 – 12.

To play a CD,
see pages 13 – 16.

To play an MP3/WMA disc,
see pages 18 – 22.

• For KD-AR800/KD-G800

To operate the CD changer,
see pages 34 – 38.

To operate the external component—
LINE IN or SIRIUS, see page 39.

3 Adjust the volume.

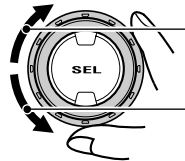

To increase the volume

To decrease the volume

Volume level appears.

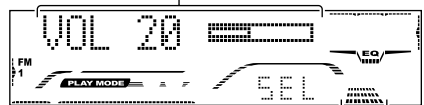

Volume level indicator

4 Adjust the sound as you want. (See pages 23 – 25.)

To drop the volume in a moment

Press **P/I ATT** briefly while listening to any source. "ATT" starts flashing on the display, and the volume level will drop in a moment.

To resume the previous volume level, press the button briefly again.

- If you turn the control dial, you can also restore the sound.

To turn off the power

Press and hold **P/I ATT** for more than one second.

"SEE YOU" appears, then the unit turns off.

- **If you turn off the power while listening to a disc**, disc play will start from where playback has been stopped previously, next time you turn on the power.

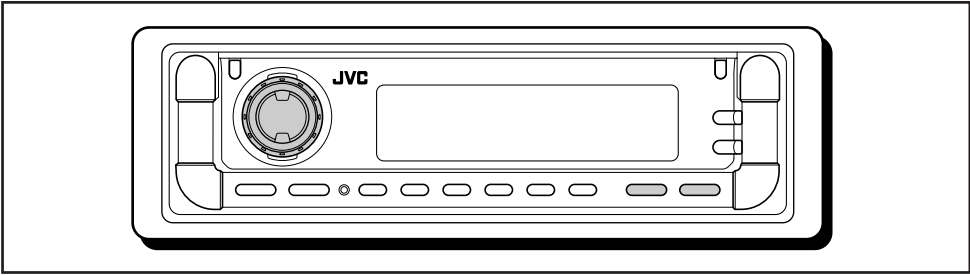

Canceling the display demonstration

When shipped from the factory, display demonstration has been activated, and starts automatically when no operations are done for about 20 seconds.

- It is recommended to cancel the display demonstration before you use the unit for the first time.

To cancel the display demonstration, follow the procedure below:

- 1 Press and hold SEL (select) for more than 2 seconds so that one of the PSM items appears on the display. (PSM: see pages 26 and 27.)**



- 2 Select "DEMO MODE" if not shown on the display.**

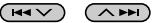

- 3 Select "DEMO OFF."**



DEMO OFF ↔ DEMO ON



- 4 Finish the setting.**



To activate the display demonstration, repeat the same procedure and select "DEMO ON" in step 3.

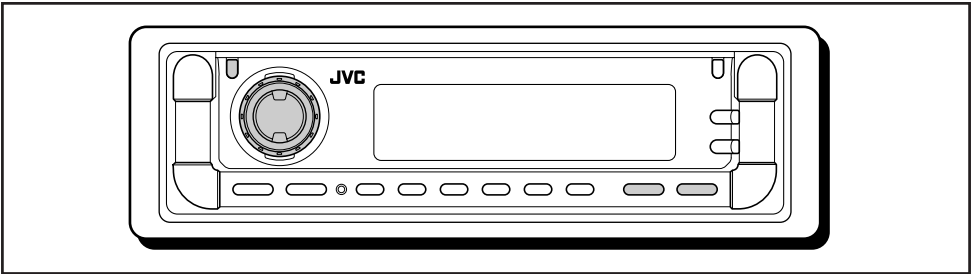

Setting the clock

- 1 Press and hold SEL (select) for more than 2 seconds so that one of the PSM items appears on the display. (PSM: see pages 26 and 27.)



2 Set the hour.

- 1 Select "CLOCK HOUR" if not shown on the display.
- 2 Adjust the hour.

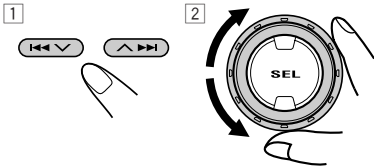

3 Set the minute.

- 1 Select "CLOCK MINUTE".
- 2 Adjust the minute.

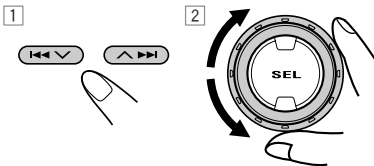

4 Finish the setting.



Note:

To show the clock time on the display, see page 28.

To check other information during play, press DISP (display).



Each time you press the button, the other information will be shown on the lower part of the display. (See page 28 for details.)

- Pressing DISP (display) with the unit turned off will show the clock time for about 5 seconds.



RADIO OPERATIONS

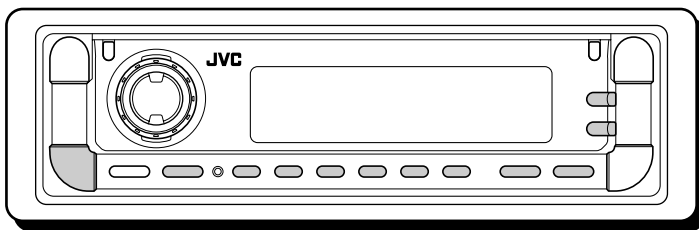

Listening to the radio

You can use either automatic searching or manual searching to tune in to a particular station.

Searching for a station automatically: Auto search

1 Select the band (FM1 – 3, AM).

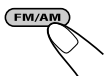

Each time you press the button, the band changes as follows:

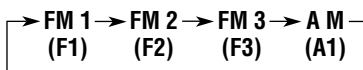

Selected band appears*.

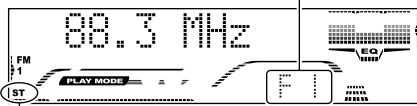

Lights up when receiving an FM stereo broadcast with sufficient signal strength.

* When "CLOCK DISP" is set to "CLK DISP ON" (see page 28), the current indication will soon change to the clock time.

Note:

This receiver has three FM bands (FM1, FM2, FM3). You can use any one of them to listen to an FM broadcast.

2 Start searching for a station.

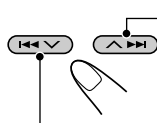

To search for stations of higher frequencies

To search for stations of lower frequencies

When a station is received, searching stops.

To stop searching before a station is received, press the same button you have pressed for searching.

Searching for a station manually: Manual search

1 Select the band (FM1 – 3, AM).



Each time you press the button, the band changes as follows:

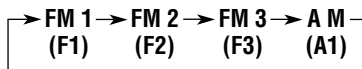

Note:

This receiver has three FM bands (FM1, FM2, FM3). You can use any one of them to listen to an FM broadcast.

2 Press and hold \blacktriangle \blacktriangleright or \blacktriangleleft \blacktriangleright until "M.SEEK" appears on the display.

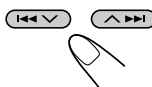

3 Tune in to a station you want while “M.SEEK” (manual seek) is still on the display.

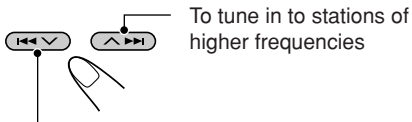

To tune in to stations of higher frequencies

To tune in to stations of lower frequencies

- If you release your finger from the button, the manual mode will automatically turn off after 5 seconds.
- If you hold down the button, the frequency keeps changing (in 200 kHz intervals for FM and 10 kHz for AM) until you release the button.

Storing stations in memory

You can use one of the following two methods to store broadcasting stations in memory.

- Automatic preset of FM stations: SSM (Strong-station Sequential Memory)
- Manual preset of both FM and AM stations

FM station automatic preset: SSM

You can preset 6 local FM stations in each FM band (FM1, FM2, and FM3).

1 Select the FM band (FM1 – 3) you want to store FM stations into.



Each time you press the button, the band changes as follows:

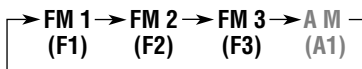

2 Press MODE to enter the functions mode.

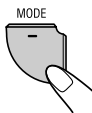

3 Press and hold SSM for about 2 seconds.



When an FM stereo broadcast is hard to receive:

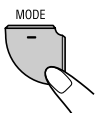

- 1 Press MODE to enter the functions mode while listening to an FM stereo broadcast.



- 2 Press MO (monaural), while “MODE” is still on the display, so that “MONO” appears on the display. Each time you press the button, the monaural mode turns on and off alternately.

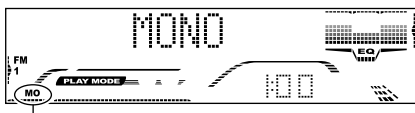

MO (monaural) indicator

When the MO indicator is lit on the display, the sound you hear becomes monaural but the reception will be improved.



“SSM” appears, then disappears when automatic preset is over.

Local FM stations with the strongest signals are searched and stored automatically in the band number you have selected (FM1, FM2, or FM3). These stations are preset in the number buttons —No.1 (lowest frequency) to No.6 (highest frequency).

When automatic preset is over, the station stored in number button 1 will be automatically tuned in.



Manual preset

You can preset up to 6 stations in each band (FM1, FM2, FM3, and AM) manually.

Ex.: Storing FM station of 92.5 MHz into the preset number 1 of the FM1 band.

1 Select the band (FM1 – 3, AM) you want to store stations into (in this example, FM1).

Each time you press the button, the band changes as follows:

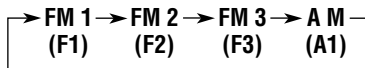

2 Tune in to a station (in this example, of 92.5 MHz).

To tune in to stations of higher frequencies

To tune in to stations of lower frequencies



3 Press and hold the number button (in this example, 1) for more than 2 seconds.



Preset number flashes for a while



4 Repeat the above procedure to store other stations into other preset numbers.

Notes:

- A previously preset station is erased when a new station is stored in the same preset number.
- Preset stations are erased when the power supply to the memory circuit is interrupted (for example, during battery replacement). If this occurs, preset the stations again.

Tuning in to a preset station

You can easily tune in to a preset station. Remember that you must store stations first. If you have not stored them yet, see “Storing stations in memory” on pages 11 and 12.

1 Select the band (FM1 – 3, AM).

Each time you press the button, the band changes as follows:

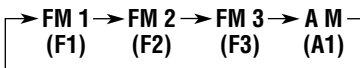

2 Select the number (1 – 6) for the preset station you want.

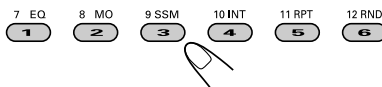

Note:

You can also use the (up) or (down) button on the unit to select the next or previous preset stations. Each time you press the (up) or (down) button, the next or previous preset station is tuned in.

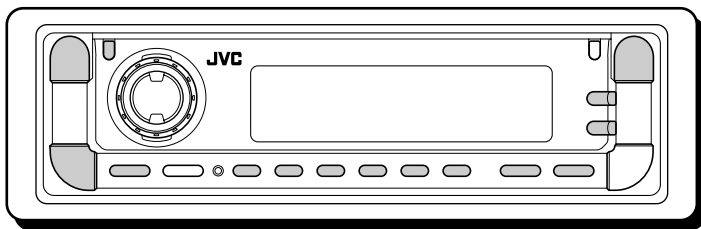

Refer to "MP3/WMA OPERATIONS" on pages 18 to 22 for operating MP3/WMA discs.

Playing a CD

1 Open the control panel.

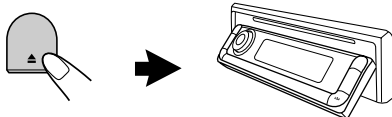

Note on One-Touch Operation:

When a CD is already in the loading slot, pressing CD/CD-CH LINE (for KD-AR800) or CD/CD-CH (for KD-G800) or CD (for KD-G700) turns on the unit and starts playback automatically.

2 Insert a CD into the loading slot.

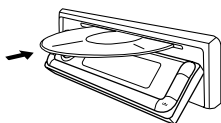

The unit draws the CD, the control panel goes back to the previous position (see page 32), and playback starts automatically.

All tracks will be played repeatedly until you stop playback.

The display changes to show the following:



CD indicator

Current source indication*

Total playing time of the inserted disc

Total track number of the inserted disc



Elapsed playing time

Current track number



* When "CLOCK DISP" is set to "CLK DISP ON" (see page 28), the current indication will soon change to the clock time.

Notes:

- When a CD is inserted upside down, the control panel moves down, the CD automatically ejects from the loading slot. The source changes to the previously selected source.
- If there is no CD in the loading slot, you cannot select CD as the source.
- If the current disc is a CD Text, disc title/performer and then track title will automatically appear.



To stop play and eject the CD

Press ▲.

CD play stops and the control panel moves down. The CD automatically ejects from the loading slot.

- If you change the source or turn the power off, CD play also stops (without ejecting the CD). Next time you select “CD” as the source, CD play starts from where playback has been stopped previously.

To return the control panel to its previous position, press ▲ again.

- If you keep the loading slot fully open for 1 minute, (beeps sound when the “BEEP SWITCH” is set to “BEEP ON”—see page 29) the control panel automatically returns to its previous position. Be careful not to get the disc or your finger caught in between the control panel and the unit.

Notes:

- If the ejected disc is not removed for about 15 seconds, the disc is automatically inserted again into the loading slot to protect it from dust. (Disc play will not start this time.)
- You can eject the disc even when the unit is turned off.

Locating a track or a particular portion on a CD

To fast-forward or reverse the track

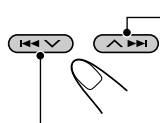

Press and hold ▲▶▶, while playing a CD, to fast-forward the track.

Press and hold ◀◀▼, while playing a CD, to reverse the track.

To go to the next or previous tracks

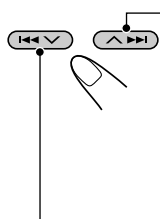

Press ▲▶▶ briefly, while playing a CD, to go ahead to the beginning of the next track.

Each time you press the button consecutively, the beginning of the next tracks is located and played back.

Press ◀◀▼ briefly, while playing a CD, to go back to the beginning of the current track.

Each time you press the button consecutively, the beginning of the previous tracks is located and played back.

To go to a particular track directly

Press the number button corresponding to the track number to start its playback.

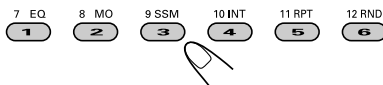

- To select a track number from 1 – 6: Press 1 (7) – 6 (12) briefly.
- To select a track number from 7 – 12: Press and hold 1 (7) – 6 (12) for more than one second.

To go to a track quickly (+10 and –10 buttons)

- 1 Press MODE to enter the functions mode while playing a CD.

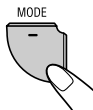

- 2 Press +10 or –10.

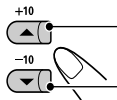

To skip 10 tracks* forwards to the last track

To skip 10 tracks* backwards to the first track

- * First time you press +10 or –10 button, the track skips to the nearest higher or lower track with a track number of multiple ten (ex. 10th, 20th, 30th).

Then each time you press the button, you can skip 10 tracks (see “How to use the +10 and –10 buttons” on page 15).

- After the last track, the first track will be selected, and vice versa.



How to use the +10 and -10 buttons

• Ex. 1: To select track number 32 while playing track number 6

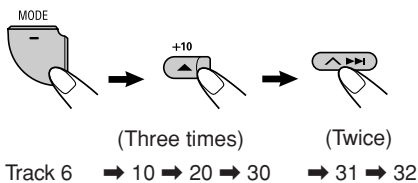

• Ex. 2: To select track number 8 while playing track number 36

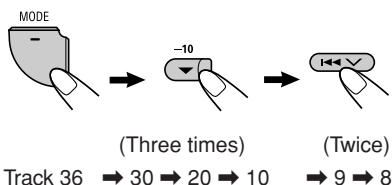

To play back tracks repeatedly (Track Repeat Play)

You can play back the current track repeatedly.

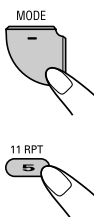

1 Press MODE to enter the functions mode while playing a CD.

2 Press RPT (repeat), while "MODE" is still on the display, so that "TRK RPT" appears on the display.

Each time you press the button, track repeat play mode turns on and off alternately.



RPT indicator

When track repeat play is turned on, the RPT indicator lights up on the display. The current track starts playing repeatedly.

Selecting CD playback modes

To play back tracks at random (Disc Random Play)

You can play back all tracks on the CD at random.

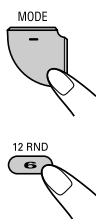

1 Press MODE to enter the functions mode while playing a CD.

2 Press RND (random), while "MODE" is still on the display, so that "DISC RND" appears on the display.

Each time you press the button, disc random play mode turns on and off alternately.



(disc) and RND indicators

When disc random play is turned on, the (disc) and RND indicators light up on the display. A track randomly selected starts playing.

To play back only intros (Track Intro Scan)

You can play back the first 15 seconds of each track sequentially.

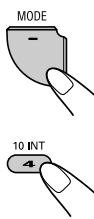

1 Press MODE to enter the functions mode while playing a CD.

2 Press INT (intro), while "MODE" is still on the display, so that "TRK INT" appears on the display.

Each time you press the button, track intro scan mode turns on and off alternately.



INT indicator

When track intro scan is turned on, the INT indicator lights up on the display. The first 15 seconds of each track is played sequentially.



Playing a CD Text

In a CD Text, some information about the disc (its disc title, performer, and track title) is recorded. This CD Text information will be shown automatically when you play a CD Text.

To change the CD Text information manually, select text display mode while playing a CD Text.



Press DISP (display) repeatedly. Each time you press the button, the display changes as follows:

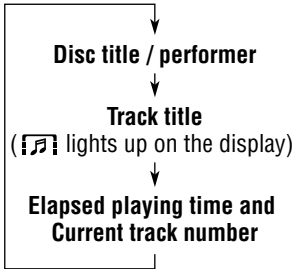

Notes:

- The display shows up to 12 characters at one time and scrolls if there are more than 12 characters. See also “To select the scroll mode—SCROLL MODE” on page 29. Some characters or symbols will not be shown (will be blanked or substituted) on the display.
- If no name is assigned to the CD, “NO NAME” will appear. To assign a name to an audio CD, see page 31.
- If no disc title/performer or no track title is recorded for the CD Text, “NO NAME” will appear.
- When track title is shown, TRACK indicator and current track number also appear on the lower part of the display.

Prohibiting disc ejection

You can prohibit disc ejection and can lock a disc in the loading slot.

While pressing CD/CD-CH LINE (for KD-AR800) or CD/CD-CH (for KD-G800) or CD (for KD-G700), press and hold ϕ /I ATT for more than 2 seconds.

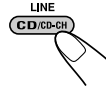

(For KD-AR800)

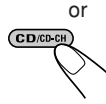

(For KD-G800)

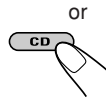

(For KD-G700)

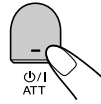

“NO EJECT” flashes on the display for about 5 seconds, and the disc is locked and cannot be ejected.



To cancel the prohibition and unlock the disc

While pressing CD/CD-CH LINE (for KD-AR800) or CD/CD-CH (for KD-G800) or CD (for KD-G700), press and hold ϕ /I ATT again for more than 2 seconds.

“EJECT OK” flashes on the display for about 5 seconds, and the disc is unlocked.



What are MP3/WMA?

MP3 is an abbreviation of Motion Picture Experts Group (or MPEG) Audio Layer 3. MP3 is simply a file format with a data compression ratio of 1:10 (128 Kbps*).

WMA (Windows Media® Audio) is the digital audio compression format developed by Microsoft Corporation.

* *Bit rate is the average number of bits that one second of audio data will consume. The unit used is Kbps. To get a better audio quality, choose a higher bit rate. The most popular bit rate for encoding is 128 Kbps.*

- For details information about the MP3/WMA discs, refer to “A Guide to MP3/WMA” (separate volume).

Compatible with ID3 Tag

Extra information data such as album title, performer name, song title, recording year, music genre and a brief comment can be stored within an MP3/WMA file.

This unit can show both ID3v1 (Version 1) and ID3v2 (Version 2) tags on the display. (See page 19.)

- Some characters cannot be shown correctly.
- If both ID3v1 and ID3v2 are recorded on a disc, ID3v2 information will be shown.

How are MP3/WMA files recorded and played back?

MP3/WMA “files (tracks)” can be recorded in “folders” —in PC terminology.

During recording, the files and folders can be arranged in a way similar to arranging files and folders of computer data.

“Root” is similar to the root of a tree. Every file and folder can be linked to and be accessed from the root.

The illustration below shows an example of how MP3/WMA files are recorded on a CD-R or CD-RW, how they are played back, and how they are searched for on this unit.

Notes:

- This unit cannot read or play an MP3 file without the extension code <.mp3> and a WMA track without the extension code <.wma>.
- This unit is not compatible with MP3 files encoded with Layer 1 and Layer 2 formats.
- This unit is not compatible with WMA files which are not based upon Windows Media® Audio.
- This unit is not compatible with Playlist**.

** A playlist is a simple text file, used on a PC, which enables users to make their own playback order without physically rearranging the files.

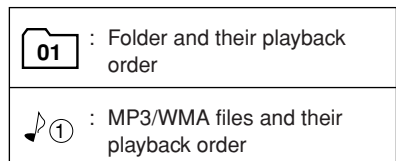
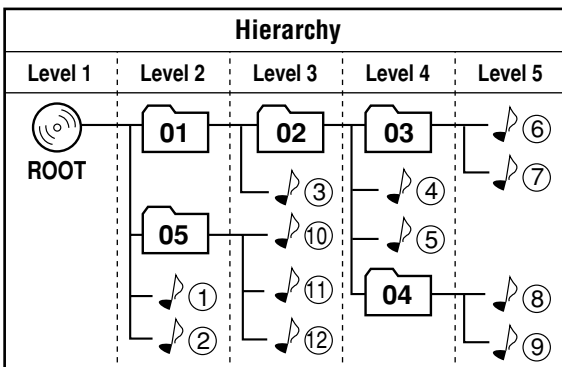

- Microsoft and Windows Media are either registered trademarks or trademarks of Microsoft Corporation in the United States and/or other countries.

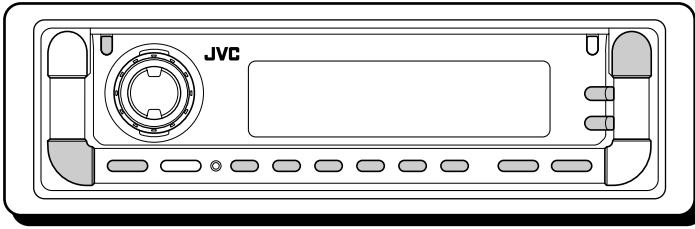

Refer also to “CD OPERATIONS” on pages 13 to 16.

Playing a disc

1 Open the control panel.

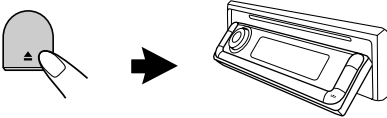

Note on One-Touch Operation:

When a disc is already in the loading slot, pressing CD/CD-CH LINE (for KD-AR800) or CD/CD-CH (for KD-G800) or CD (for KD-G700) turns on the unit and starts playback automatically.

2 Insert a disc into the loading slot.

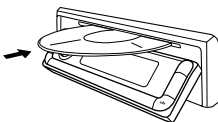

The unit draws the disc, the control panel goes back to the previous position (see page 32), and playback starts automatically.

All files will be played repeatedly until you stop playback.

The display changes to show the following:

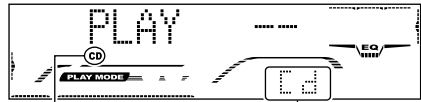

CD indicator

Current source indication*1



Total folder number

Total file number



MP3 or WMA indicator*2

Ex.: When the disc contains 19 folders and 144 MP3/WMA files

*1 When “CLOCK DISP” is set to “CLK DISP ON” (see page 28), the current indication will soon change to the clock time.

*2 WMA or MP3 indicator lights up depending on the first detected file.

Notes:

- MP3/WMA discs require a longer readout time. (It differs due to the complexity of the folder/file configuration.)
- When playback starts, folder and file names (or ID3 tags) will automatically appear. (See also page 19.)
- If you change the source or turn the power off, disc playback stops (without ejecting the disc). Next time you select the CD player as the source or turn the power on, disc play starts from where playback has been stopped previously.

To stop play and eject the disc

Press ▲.

Playback stops and the control panel moves down.

The disc automatically ejects from the loading slot.

To change the display information

While playing back an MP3/WMA file, you can change the disc information shown on the display.



Press DISP (display) repeatedly. Each time you press the button, the display changes to show the following:

- When “TAG DISPLAY” is set to “TAG DISP ON” (initial setting: see page 30)

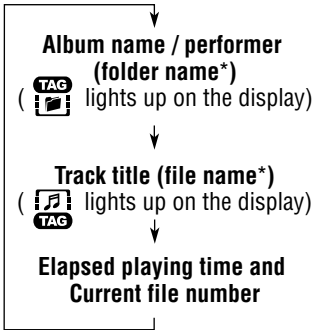

* If ID3 tags are not recorded, folder name and file name appear. In this case, the TAG indicator will not light up on the display.

- When “TAG DISPLAY” is set to “TAG DISP OFF”

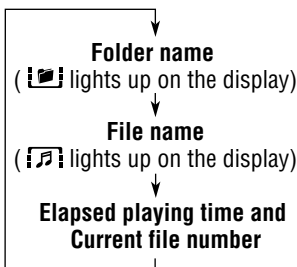

Notes:

- The display shows up to 12 characters at a time and scrolls if there are more than 12 characters. See also “To select the scroll mode—SCROLL MODE” on page 29.
- When file name is shown, TRACK indicator and current track number also appear on the lower part of the display.

Locating a file or a particular portion on a disc

To fast-forward or reverse the file

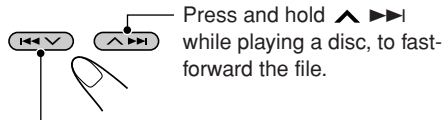

Press and hold ▲▶▶ while playing a disc, to fast-forward the file.

Press and hold ◀◀▼ while playing a disc, to reverse the file.

Note:

During this operation, you can only hear intermittent sounds. (The elapsed playing time also changes intermittently on the display.)

To skip to the next or previous files

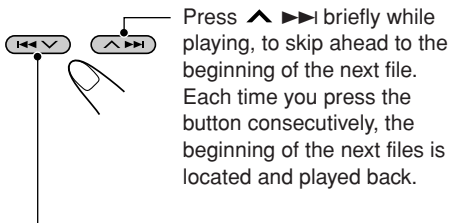

Press ▲▶▶ briefly while playing, to skip ahead to the beginning of the next file. Each time you press the button consecutively, the beginning of the next files is located and played back.

Press ◀◀▼ briefly while playing, to skip back to the beginning of the current file. Each time you press the button consecutively, the beginning of the previous files is located and played back.

To go to a particular file quickly within the current folder (+10 and -10 buttons)

- 1 Press MODE to enter the functions mode while playing a disc.

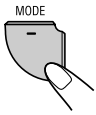

- 2 Press +10 or -10.

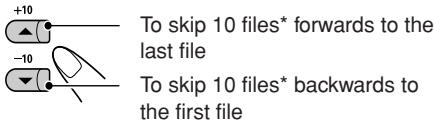

* First time you press +10 or -10 button, the file skips to the nearest higher or lower file with a file number of multiple ten (ex. 10th, 20th, 30th).

Then each time you press the button, you can skip 10 files (see "How to use the +10 and -10 buttons" below).

- After the last file, the first file will be selected, and vice versa.

How to use the +10 and -10 buttons

- Ex. 1: To select file number 32 while playing file number 6

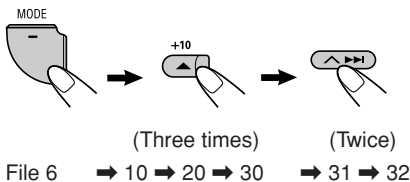

- Ex. 2: To select file number 8 while playing file number 36

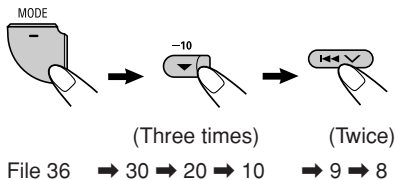

To go to a particular folder directly

IMPORTANT:

To directly select the folders using the number button(s), it is required that folders are assigned 2 digit numbers at the beginning of their folder names. (This can only be done during the recording of CD-Rs or CD-RWs.)

Ex.: If folder name is "01 ABC"

- Press 1 to go to Folder 01 ABC. If folder name is "1 ABC," pressing 1 does not work.

If folder name is "12 ABC"

- Press and hold 6 (12) to go to Folder 12 ABC.

Press the number button corresponding to the folder number to start playing the first file in the selected folder.

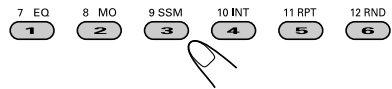

- To select a folder number from 01 – 06: Press 1 (7) – 6 (12) briefly.
- To select a folder number from 07 – 12: Press and hold 1 (7) – 6 (12) for more than one second.

Notes:

- If indicator flashes on the display after you have selected a folder, it means that the folder does not contain any MP3/WMA files.
- You cannot directly select a folder with a number greater than 12.

To select a particular file in a folder, press

▲ ►►► or ◀◀◀ ▼ after selecting the folder.

To skip to the next or previous folder

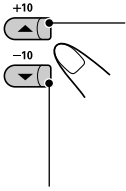

Press ▲ (up) while playing a disc to skip to the next folder.

Each time you press the button consecutively, the next folder is located (and the first file in the folder starts playing, if recorded).

Press ▼ (down) while playing a disc to skip back to the previous folder.

Each time you press the button consecutively, the previous folder is located (and the first file in the folder starts playing, if recorded).

Note:

If the folder does not contain any MP3/WMA files, it is skipped.

Selecting the playback modes

To play back files at random (Folder Random/Disc Random Play)

You can play back all files of the current folder or all files on the disc at random.

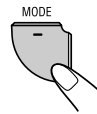

1 Press MODE to enter the functions mode while playing a disc.



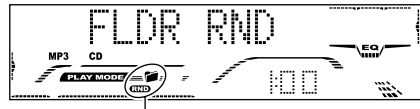
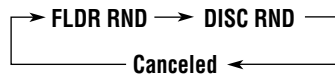

2 Press RND (random), while "MODE" is still on the display, so that "FLDR RND" or "DISC RND" appears on the display. Each time you press the button, the random play mode changes as follows:



 (folder) and RND indicators

Ex.: When you select "FLDR RND" while listening to an MP3 file

Mode	Active indicator	Plays at random
FLDR RND	 and RND indicators light up.	All files of the current folder, then files of the next folder and so on.
DISC RND	 and RND indicators light up.	All files on the disc.

To play back files repeatedly (Track Repeat/Folder Repeat Play)

You can play back the current file or all the files in the current folder repeatedly.

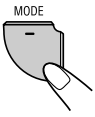

- 1 Press MODE to enter the functions mode while playing a disc.



- 2 Press RPT (repeat), while "MODE" is still on the display, so that "TRK RPT" or "FLDR RPT" appears on the display. Each time you press the button, the repeat play mode changes as follows:

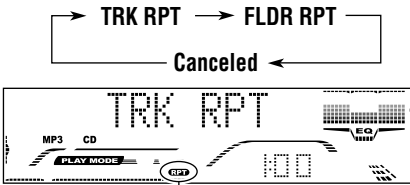

RPT indicator

Ex.: When you select "TRK RPT" while listening to an MP3 file

Mode	Active indicator	Plays repeatedly
TRK RPT	RPT indicator lights up.	The current (or specified) file.
FLDR RPT	 and RPT indicators light up.	All files of the current (or specified) folder.

To play back only intros (Track Intro Scan/Folder Intro Scan)

You can play back the first 15 seconds of each file sequentially.

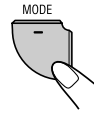

- 1 Press MODE to enter the functions mode while playing a disc.



- 2 Press INT (intro), while "MODE" is still on the display, so that "TRK INT" or "FLDR INT" appears on the display. Each time you press the button, the intro scan mode changes as follows:

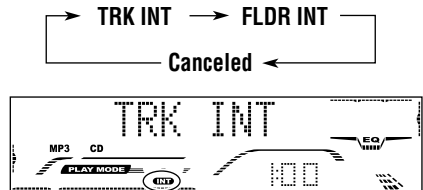

INT indicator

Ex.: When you select "TRK INT" while listening to an MP3 file

Mode	Active indicator	Plays the beginnings (15 seconds) of
TRK INT	INT indicator lights up.	All files on the current disc.
FLDR INT	 and INT indicators light up.	The first file of every folder of the current disc.



Adjusting the sound

You can adjust the sound characteristics to your preference.

1 Select the item you want to adjust.



Each time you press the button, the adjustable items change as follows:

For KD-AR800/KD-G800:

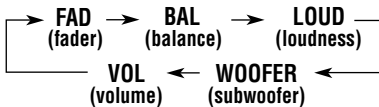

For KD-G700:

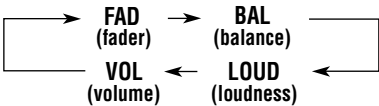

- *1 If you are using a two-speaker system, set the fader level to "00."
- *2 This takes effect only when a subwoofer is connected.
- *3 Normally the control dial works as the volume control. So you do not have to select "VOL" to adjust the volume level.
- *4 Depending on the amplifier gain control setting. (See page 30 for details.)

2 Adjust the setting.

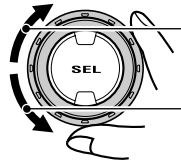

To increase the level or turn on the loudness

To decrease the level or turn off the loudness

Indication pattern changes as you adjust the fader or balance.

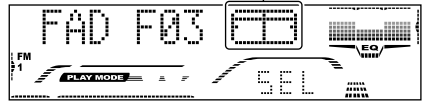

Ex. 1: When you adjust "FAD" (fader)

LOUD indicator



Ex. 2: When you turn on the loudness

Indication	To do:	Range
FAD*1	Adjust the front and rear speaker balance.	R06 (Rear only) F06 (Front only)
BAL	Adjust the left and right speaker balance.	L06 (Left only) R06 (Right only)
LOUD	Boost low and high frequencies to produce a well-balanced sound at low volume level.	LOUD ON LOUD OFF
WOOFER*2	Adjust the subwoofer output level. (only for KD-AR800/KD-G800)	00 (min.) 08 (max.)
VOL*3	Adjust the volume.	00 (min.) 30 or 50 (max.)*4

3 Repeat steps 1 and 2 to adjust the other items.



Selecting preset sound modes (iEQ: intelligent equalizer)

You can select a preset sound mode (iEQ: intelligent equalizer) suitable to the music genre.

- There is a time limit in doing the following procedure. If the setting is canceled before you finish, start from step 1 again.

1 Press MODE to enter the functions mode.

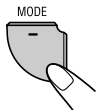

2 Press EQ (equalizer) while "MODE" is still on the display.



The last selected sound mode is called up.

3 Select the sound mode you want.



As you turn the control dial, the sound modes change as follows:

FLAT ⇄ HARD ROCK ⇄ R&B ⇄
 POP ⇄ JAZZ ⇄ DANCE MUSIC ⇄
 COUNTRY ⇄ REGGAE ⇄ CLASSIC ⇄
 USER 1 ⇄ USER 2 ⇄ USER 3 ⇄
 (back to the beginning)

Indication pattern changes for each sound mode.



Ex.: When you select "HARD ROCK"

To cancel the preset sound mode, select "FLAT" in step 3.

Notes:

- You can adjust the preset sound modes temporarily. However, your temporary adjustments will be reset when you select another sound mode.
- For details about the preset settings of each sound mode, see table on page 40.
- For showing the iEQ pattern on the display during play, select "EQ & LEVEL" or "SILENT" for the level meter. See also page 28.

When using the remote controller:



Press SOUND repeatedly. Each time you press the button, the sound modes change as follows:

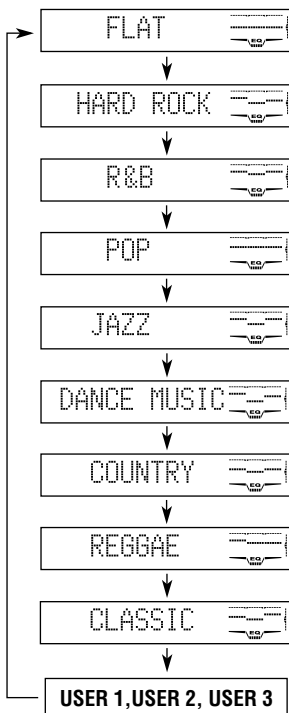

Storing your own sound adjustments

You can adjust the sound modes to your preference and store your own adjustments in memory (USER 1, USER 2 and USER 3).

- There is a time limit in doing the following procedure. If the setting is canceled before you finish, start from step **1** again.

1 Press MODE to enter the functions mode.

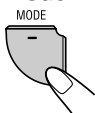

2 Press EQ (equalizer) while "MODE" is still on the display.



The last selected sound mode is called up.

3 Select the sound mode you want to adjust.

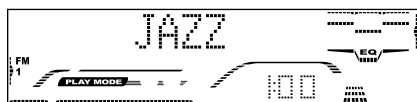

Ex.: When you select "JAZZ"

4 Select sound elements to adjust.



Each time you press the button, the sound elements change as follows:

LOW LEVEL* → LOW FREQ → LOW WIDTH
 → MID LEVEL* → MID WIDTH
 → HI (high) LEVEL* → HI (high) FREQ
 → (back to the beginning)

FREQ (LOW, HI):

Select the center frequency to adjust.

WIDTH (LOW, MID):

Select the band width level.

LEVEL (LOW, MID, HI):

Adjust the enhancement level.

- * By pressing ▲▶▶ or ◀◀▼, you can directly move as follows:



5 Adjust the selected sound element.



Indication	Preset values		
	LOW	MID	HI
LEVEL	-06 (min.) +06 (max.)	-06 (min.) +06 (max.)	-06 (min.) +06 (max.)
FREQ.	60Hz 80Hz 100Hz 120Hz	_____	8kHz 10kHz 12kHz 15kHz
WIDTH	1 (min.) 4 (max.)	1 (min.) 2 (max.)	_____

6 Repeat steps 4 and 5 to adjust the other sound elements.

7 Select one of the user sound modes (USER 1, USER 2, USER 3).

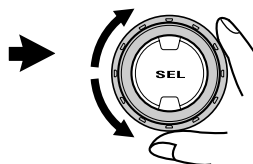

8 Press EQ to store the adjustments.



"MEMORY" appears for a while.



OTHER MAIN FUNCTIONS

Changing the general settings (PSM)

You can change the items listed in the table on page 27 by using the PSM (Preferred Setting Mode) control.

Basic Procedure

- 1** Press and hold SEL (select) for more than 2 seconds so that one of the PSM items appears on the display. (See page 27.)



- 2** Select the PSM item you want to adjust.

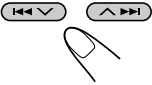

Ex.: When you select "DIMMER MODE"

- 3** Adjust the PSM item selected.



- 4** Repeat steps 2 and 3 to adjust the other PSM items if necessary.

- 5** Finish the setting.





Preferred Setting Mode (PSM) items

• For detailed operations of each PSM items, refer to the pages listed in the table.

Indications		Selectable values/items		Factory-preset settings	See page
DEMO MODE	Display demonstration	DEMO OFF	DEMO ON	DEMO ON	8
CLOCK HOUR	Hour adjustment	1 — 12		1 (1:00)	9
CLOCK MINUTE	Minute adjustment	00 — 59		00 (1:00)	
CLOCK DISP	Clock display	CLK DISP OFF	CLK DISP ON	CLK DISP ON	28
LEVELMETER	Level meter	LEVEL 1 ↕ SILENT	↔ LEVEL 2 ↕ EQ & LEVEL	LEVEL 1	28
DIMMER MODE	Dimmer mode	DIMMER AUTO ↔ DIMMER OFF ↕ DIMMER ON ↕		DIMMER AUTO	28
BEEP SWITCH	Key-touch tone	BEEP OFF	BEEP ON	BEEP ON	29
CONTRAST	Display contrast	01 — 10		05	29
SCROLL MODE	Scroll mode	SCROLL ONCE ↔ SCROLL AUTO ↕ SCROLL OFF ↕		SCROLL ONCE	29
WOOFER FREQ*1	Subwoofer cutoff frequency	FREQ MID ↔ FREQ HIGH ↕ FREQ LOW ↕		FREQ MID	29
LINE ADJ*2	Line input level adjustment	00 — 05		00	29
EXTERNAL IN*1, *4	External component	CHANGER ↔ LINE IN*3 ↕ SIRIUS ↕		CHANGER	30
TAG DISPLAY	Tag display	TAG DISP OFF	TAG DISP ON	TAG DISP ON	30
AMP. GAIN*5	Amplifier gain control	KD-AR800: HIGH POWER ↔ LOW POWER ↕ OFF ↕		HIGH POWER	30
		KD-G800/KD-G700: LOW POWER ↔ HIGH POWER			
SLOT LIGHT	Slot light	OFF	ON	ON	30

*1 Only for KD-AR800/KD-G800.

*2 Only for KD-AR800.

*3 Only for KD-G800.

*4 Displayed only when one of the following sources is selected—FM, AM, and CD.

*5 Depending on the amplifier gain control setting. (See page 30 for details.)



To set the clock display—CLOCK DISP

You can set the clock to be shown on the lower part of the display when the unit is turned on. When shipped from the factory, the clock is set to be shown on the display.

- CLK DISP ON: Clock display is turned on.
- CLK DISP OFF: Clock display is turned off. When “CLK DISP OFF” is selected, the current source name, station band, or disc number appears instead of the clock display (except when “LINE IN” or “SIRIUS” is selected as the source—for KD-AR800/KD-G800).

When “CLOCK DISP” is set to “CLK DISP OFF”:

Source	Initial indication	Pressing DISP (display)
Tuner	Band	Clock appears for about 5 seconds.
CD or CD-CH	CD, folder number, or disc number	

When “CLOCK DISP” is set to “CLK DISP ON”:

Source	Initial indication	Pressing DISP (display) repeatedly
Tuner	Clock	Station frequency or band number appears for about 5 seconds.
CD	Clock	CD, or track/file/folder number appears for about 5 seconds.
CD-CH	Clock	Disc number, or track/file/folder number appears for about 5 seconds.

To select the level meter—LEVELMETER

You can select the level meter display according to your preference.

When shipped from the factory, this mode is set to “LEVEL 1.”

- LEVEL 1/LEVEL 2: Display the audio level meter with different illumination pattern.
- EQ & LEVEL: Display the equalizer pattern and the audio level meter.
- SILENT: Display the equalizer pattern and volume level meter.

To select the dimmer mode —DIMMER MODE

When you turn on the car headlights, the display automatically dims (Auto Dimmer).

When shipped from the factory, Auto Dimmer mode is activated.

- DIMMER AUTO: Activates Auto Dimmer.
- DIMMER OFF: Cancels Auto Dimmer.
- DIMMER ON: Always dims the display.

Note:

Auto Dimmer equipped with this unit may not work correctly on some vehicles, particularly on those having a control dial for dimming.

In this case, set the dimmer mode to “DIMMER ON” or “DIMMER OFF.”



To turn the key-touch tone on or off —BEEP SWITCH

You can deactivate the key-touch tone if you do not want it to beep each time you press a button. When shipped from the factory, the key-touch tone is activated.

- BEEP ON: Activates the key-touch tone.
- BEEP OFF: Deactivates the key-touch tone.

To adjust the display contrast level —CONTRAST

Adjust the display contrast (01 – 10) to make the display indications clear and legible.

When shipped from the factory, the display contrast level is set at level 05.

To select the scroll mode—SCROLL MODE

You can select the scroll mode for the disc information (when the entire text cannot be shown at a time).

When shipped from the factory, scroll mode is set to “SCROLL ONCE.”

- SCROLL ONCE: Scrolls only once.
- SCROLL AUTO: Repeats the scroll (5-second intervals in between).
- SCROLL OFF: Cancels scroll mode.

Note:

Even if the scroll mode is set to “SCROLL OFF,” you can scroll the display by pressing DISP (display) for more than 1 second.

To select the subwoofer cutoff frequency —WOOFER FREQ (Only for KD-AR800/KD-G800)

When a subwoofer is connected to this unit, select an appropriate cutoff frequency level for your subwoofer.

When shipped from the factory, the subwoofer cutoff frequency is set to “FREQ MID.”

- FREQ LOW: Frequencies higher than 50 Hz are cut off to the subwoofer.
- FREQ MID: Frequencies higher than 80 Hz are cut off to the subwoofer.
- FREQ HIGH: Frequencies higher than 120 Hz are cut off to the subwoofer.

To adjust the line input level —LINE ADJ (Only for KD-AR800)

Adjust the line input level properly when an external component is connected to the LINE IN plugs.

When shipped from the factory, the line input level is set at level 00.

If the input level of the connected component is not high enough, increase the input level properly. Without adjusting the line input level, you may be surprised at a loud sound when you change the source from the external component to another source.



To select the external component to use —EXTERNAL IN (only for KD-AR800/KD-G800)

You can connect the external component to the CD changer jack on the rear using an adapter specially designed for the external component. When shipped from the factory, CD changer is selected as the external component.

- CHANGER: To use the CD changer.
- LINE IN: To use the external component other than CD changer (only for KD-G800).
- SIRIUS: To use the JVC SIRIUS Radio.

Notes:

- Only for KD-G800: For connecting the Line Input Adapter KS-U57 and the external component, refer to the Installation/Connection Manual (separate volume).
- For connecting the JVC SIRIUS Radio, refer to the SIRIUS Radio Setup Manual (separate volume).

To turn the tag display on or off —TAG DISPLAY

An MP3/WMA file can contain file information called "ID3 Tag" where its album name, performer, track title, etc. are recorded. There are two versions—ID3v1 (ID3 Tag version 1) and ID3v2 (ID3 Tag version 2). If both ID3v1 and ID3v2 are recorded on a disc, ID3v2 information will be shown. When shipped from the factory, "TAG DISP ON" is selected.

- TAG DISP ON: Turns on the ID3 tag display while playing MP3/WMA files.
 - If an MP3/WMA file does not have ID3 tags, folder name and file name appear.

Note:

*Only for KD-AR800/KD-G800:
If you change the setting from "TAG DISP OFF" to "TAG DISP ON" while playing an MP3/WMA file, the tag display will be activated when the next file starts playing.*

- TAG DISP OFF: Turns off the ID3 tag display while playing MP3/WMA files. (Only the folder name and file name can be shown.)

To select the amplifier gain control —AMP.GAIN

You can change the maximum volume level of this unit. When the maximum power of the speakers is less than 50 W, select "LOW POWER" to prevent them from being damaged. When shipped from the factory, "HIGH POWER" is selected.

- LOW POWER: You can adjust the volume level from "VOL 00" to "VOL 30."

Note:

If you change the setting from "HIGH POWER" to "LOW POWER" while listening at a volume level more than 30, the unit automatically changes the volume level to "VOL 30."

- HIGH POWER: You can adjust the volume level from "VOL 00" to "VOL 50."
- OFF: Only for KD-AR800: Deactivates the built-in amplifier. (Sounds come out only from external amplifiers connected to Line Out plugs.)

To turn the slot light on or off —SLOT LIGHT

You can turn off the slot light if you do not want the illumination each time you insert/eject the disc or when you change the control panel angle. When shipped from the factory, slot illumination is activated.

- ON: Activates the illumination.
- OFF: Deactivates the illumination.



Assigning names to the sources

You can assign names to station frequencies, CDs (both in this unit and in the CD changer), and external component (Line Input—only for KD-AR800).

After assigning a name, it will appear on the display when you select the source.

Sources	Maximum number of characters
Station frequencies	Up to 9 characters (up to 30 station frequencies including both FM and AM)
CDs*1	Up to 32 characters (up to 40 discs)
External component (Line Input)*2	Up to 12 characters

*1 You cannot assign a name to a CD Text or an MP3/WMA disc.

*2 Only for KD-AR800.

1 Select a source you want to assign a name to.

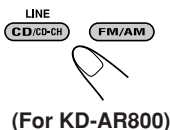

When you select a source, the power automatically comes on.

2 While pressing DISP (display), press and hold SEL (select) for more than 2 seconds.

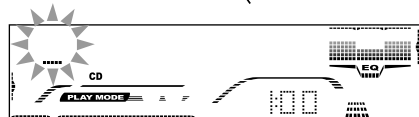
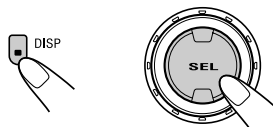

Ex.: When you select CD as the source

3 Select the character set you want while the first character position is flashing.



Each time you press the button, the character set changes as follows:

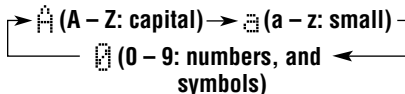

4 Select a character.



• About the available characters, see page 40.

5 Move the cursor to the next (or previous) character position.

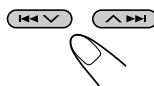

6 Repeat steps 3 to 5 until you finish entering the name.

7 Finish the procedure while the last selected character is flashing.



To erase the input characters

To erase all the characters at a time, press and hold DISP (display) for more than 1 second as described in the procedure above.

Notes:

- When you try to assign a name to a 41st disc or to the 31st station frequency, "NAME FULL" appears and you cannot enter the text entry mode. In this case, delete unwanted names before assignment.
- Only for KD-AR800/KD-G800:

When the CD changer is connected, you can assign names to CDs in the CD changer. These names can also be shown on the display if you insert the CDs in this unit.



Changing the control panel angle

You can change the angle of the control panel in four positions.

Press  (angle) repeatedly to adjust the angle of the control panel to the position you want.



The control panel angles changes as follows:

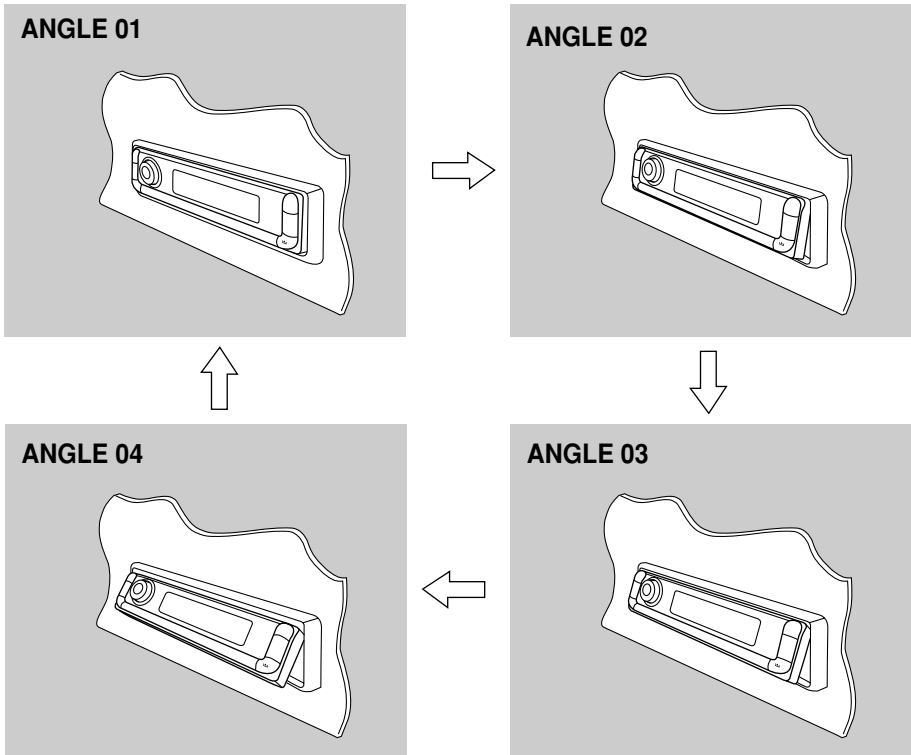

CAUTION:
NEVER insert your finger in between the control panel and the unit, as it may get caught or hurt.

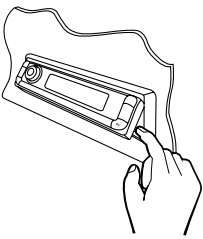

Note:

If you turn the power off, the control panel automatically returns to the closed position. Next time you turn on the power, the control panel moves to its previous position.



Detaching the control panel

You can detach the control panel when leaving the car.
When detaching or attaching the control panel, be careful not to damage the connectors on the back of the control panel and on the panel holder.

Detaching the control panel

Before detaching the control panel, be sure to turn off the power.

- 1 **Unlock the control panel.**

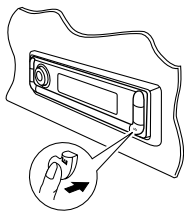

- 2 **Lift and pull the control panel out of the unit.**

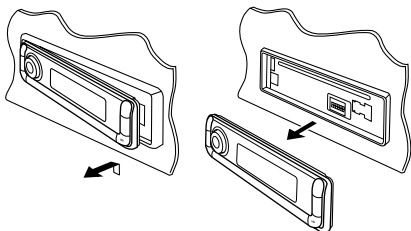

- 3 **Put the detached control panel into the provided case.**

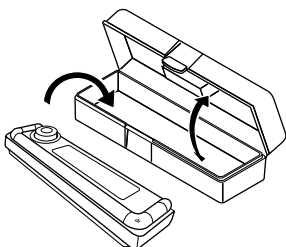

Attaching the control panel

- 1 **Insert the left side of the control panel into the groove on the panel holder.**

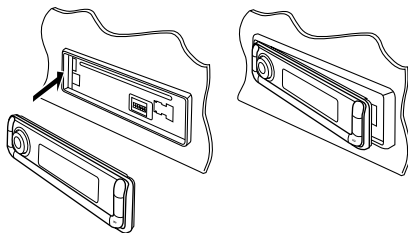

- 2 **Press the right side of the control panel to fix it to the panel holder.**

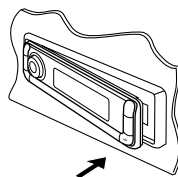

Note on cleaning the connectors:

If you frequently detach the control panel, the connectors will deteriorate.
To minimize this possibility, periodically wipe the connectors with a cotton swab or cloth moistened with alcohol, being careful not to damage the connectors.

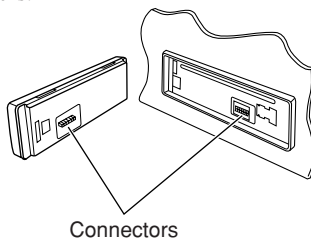



CD CHANGER OPERATIONS

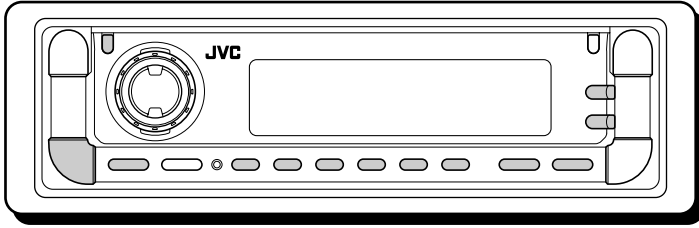

This section is only for KD-AR800/KD-G800.

We recommend that you use the JVC MP3-compatible CD changer with your unit.

By using this CD changer, you can play back your original CD-Rs (Recordable) and CD-RWs (Rewritable) recorded either in audio CD format or in MP3 format.

- You can also connect other CH-X series CD changers (except CH-X99 and CH-X100). However, they are not compatible with MP3 discs, so you cannot play back MP3 discs.
- You cannot use the KD-MK series CD changers with this unit.

Before operating your CD changer:

- Refer also to the Instructions supplied for your CD changer.
- If no discs are in the magazine of the CD changer or the discs are inserted upside down, "NO DISC" will appear on the display. If this happens, remove the magazine and set the discs correctly.
- If no magazine is loaded in the CD changer, "NO MAG" appears on the display. If this happens, insert the magazine in the CD changer.
- If "RESET 1" – "RESET 8" appears on the display, something is wrong with the connection between this unit and the CD changer. If this happens, check the connection and make sure the cords are connected firmly. Then, press the reset button of the CD changer.

Note:

You cannot control and play any WMA disc on the CD changer.

Playing discs

Select the CD changer (CD-CH).

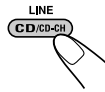

(For KD-AR800)

CD ↔ CD-CH



(For KD-G800)

* For CD changer setting, see "To select the external component to use—EXTERNAL IN" on page 30 for details.

- When the current disc is an MP3 disc:

Playback starts from the first folder of the current disc once file check is completed.



Selected disc number* ↓

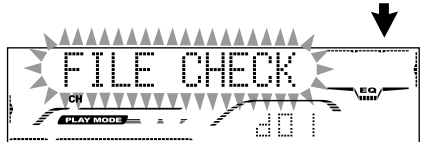
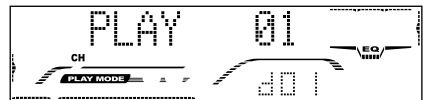

(folder) indicator ↓

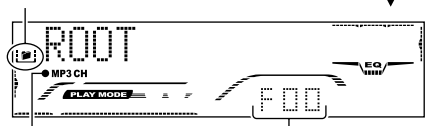

MP3 indicator

Selected folder number

* When "CLOCK DISP" is set to "CLK DISP ON" (see page 28), the current indication will soon change to the clock time.

Note:

Folder name appears on the display instead of "ROOT," if an MP3 disc contains a folder.

• **When the current disc is a CD:**

Playback starts from the first track of the current disc.



Selected disc number ↓



Elapsed playing time Current track number ↓



* When "CLOCK DISP" is set to "CLK DISP ON" (see page 28), the current indication will soon change to the clock time.

Notes:

- When you press CD/CD-CH LINE (for KD-AR800) or CD/CD-CH (for KD-G800), the power automatically comes on. You do not have to press **⏻/I ATT** to turn on the power.
- If you change the source, CD changer play also stops. Next time you select the CD changer as the source, CD changer play starts from where playback has been stopped previously.
- When you start playing back a CD Text or MP3 disc, disc information will automatically appear on the display. (See pages 16 and 19.)

To go to a particular disc directly

Press the number button corresponding to the disc number to start its playback (while the CD changer is playing).

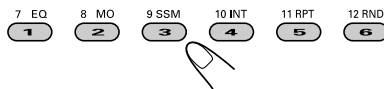

- To select a disc number from 1 – 6: Press 1 (7) – 6 (12) briefly.
- To select a disc number from 7 – 12: Press and hold 1 (7) – 6 (12) for more than one second.

To fast-forward or reverse the track/file

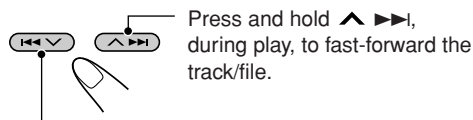

Press and hold **⏭**, during play, to fast-forward the track/file.

Press and hold **⏮**, during play, to reverse the track/file.

Note:

During this operation on an MP3 disc, you can only hear intermittent sounds. (The elapsed playing time also changes intermittently on the display.)

To go to the next or previous tracks/files

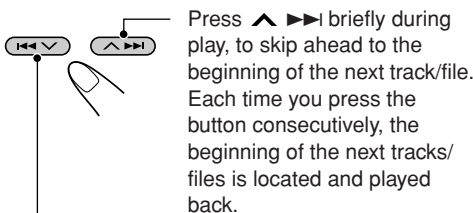

Press **⏭** briefly during play, to skip ahead to the beginning of the next track/file. Each time you press the button consecutively, the beginning of the next tracks/files is located and played back.

Press **⏮** briefly during play, to skip back to the beginning of the current track/file. Each time you press the button consecutively, the beginning of the previous tracks/files is located and played back.

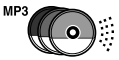

This operation is only possible when using JVC MP3-compatible CD changer (CH-X1500).

To go to a track/file quickly (+10 and -10 buttons)

- 1 Press MODE to enter the functions mode while playing a disc.

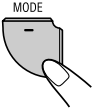

- 2 Press +10 or -10.

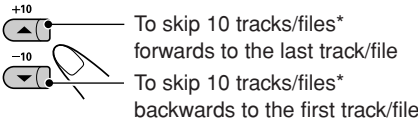

* First time you press +10 or -10 button, the track/file skips to the nearest higher or lower track/file with a track/file number of multiple ten (ex. 10th, 20th, 30th).

Then each time you press the button, you can skip 10 tracks/files (see "How to use the +10 and -10 buttons" below).

- After the last track/file, the first track/file will be selected, and vice versa.

Note:

If the current playing disc is an MP3 disc, files are skipped within the same folder.

To skip to the next or previous folder (only for MP3 discs)

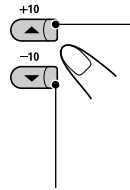

Press ▲ (up) while playing an MP3 disc, to go to the next folder. Each time you press the button consecutively, the next folder is located, and the first file in the folder starts playback.

Press ▼ (down) while playing an MP3 disc, to go to the previous folder. Each time you press the button consecutively, the previous folder is located, and the first file in the folder starts playback.

To show the disc information for CD Text and MP3 discs

This is possible only when connecting a JVC CD changer equipped with CD Text and/or MP3 disc information reading capability.

Select text display mode while playing a CD Text or an MP3 disc.



- For details, see page 16 about CD Text disc information and page 19 about MP3 disc information.

How to use the +10 and -10 buttons

- Ex. 1: To select track/file number 32 while playing track/file number 6

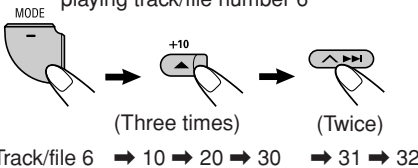

- Ex. 2: To select track/file number 8 while playing track/file number 36

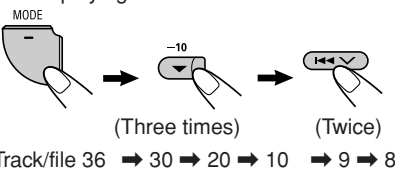

Selecting the playback modes

To play back tracks/files at random (Folder Random/Disc Random/Magazine Random Play)

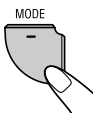

1 Press MODE to enter the functions mode while playing a disc.



2 Press RND (random), while "MODE" is still on the display. Each time you press the button, the random play mode changes as follows:

For MP3 discs:

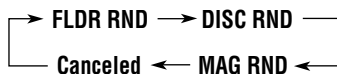

For CDs:



RND indicator

Ex.: When you select "MAG RND"

Note:

MP3 indicator also lights up if the current playing disc is an MP3 disc.

Mode	Active indicator	Plays at random
FLDR RND*	and RND indicators light up.	All files of the current folder, then files of the next folder and so on.
DISC RND	and RND indicators light up.	All tracks/files of the current (or specified) disc.
MAG RND	RND indicator lights up.	All tracks/files of the inserted discs.

* "FLDR RND" is only applicable for MP3 disc.

To play back tracks/files repeatedly (Track Repeat/Folder Repeat/Disc Repeat Play)

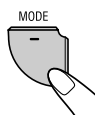

1 Press MODE to enter the functions mode while playing a disc.



2 Press RPT (repeat), while "MODE" is still on the display. Each time you press the button, the repeat play mode changes as follows:

For MP3 discs:

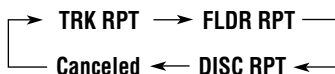

For CDs:

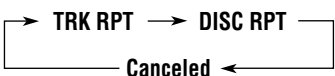

(disc) and RPT indicators

Ex.: When you select "DISC RPT"

Note:

MP3 indicator also lights up if the current playing disc is an MP3 disc.

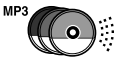

Mode	Active indicator	Plays repeatedly
TRK RPT	RPT indicator lights up.	The current (or specified) track/file.
FLDR RPT*	and RPT indicators light up.	All files of the current (or specified) folder of the current disc.
DISC RPT	and RPT indicators light up.	All tracks/files of the current (or specified) disc.

* "FLDR RPT" is only applicable for MP3 disc.

To play back only intros (Track Intro Scan/Folder Intro Scan/Disc Intro Scan)

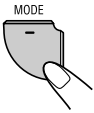

1 Press MODE to enter the functions mode while playing a disc.



2 Press INT (intro), while "MODE" is still on the display. Each time you press the button, the intro scan mode changes as follows:

For MP3 discs:

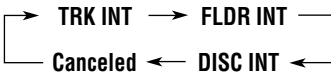

For CDs:



INT indicator

Ex.: When you select "TRK INT"

Note:

MP3 indicator also lights up if the current playing disc is an MP3 disc.

Mode	Active indicator	Plays the beginnings (15 seconds) of
TRK INT	INT indicator lights up.	All tracks/files of the current disc.
FLDR INT*	and INT indicators light up.	The first file of every folder of the current disc.
DISC INT	and INT indicators light up.	The first tracks/files of the inserted discs.

* "FLDR INT" is only applicable for MP3 disc.

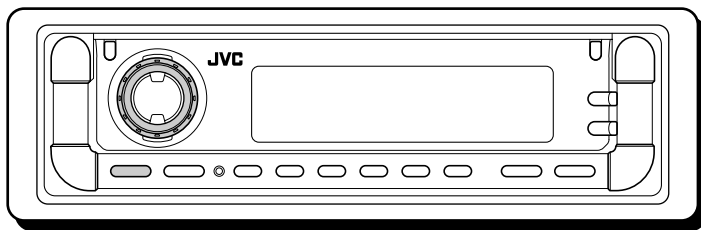

This section is only for KD-AR800/KD-G800.

Playing an external component

For KD-AR800:

You can connect an external component to the LINE IN plugs on the rear.

- You can also connect the SIRIUS tuner to the CD changer jack on the rear and select it as the external component.

For KD-G800:

You can connect the external component to the CD changer jack on the rear using the adapter specially designed for the external component.

- Before operating the external component, select the "EXTERNAL IN" setting correctly (see page 30).
- To use the JVC SIRIUS Radio, refer to the SIRIUS Radio Setup Manual (separate volume).

1 Select the external component (LINE IN/SIRIUS).

For KD-AR800:

Press CD/CD-CH LINE repeatedly.



To select LINE IN, press and hold CD/CD-CH LINE.

For KD-G800:

Press CD/CD-CH repeatedly.



Note on One-Touch Operation:

When you press CD/CD-CH LINE (for KD-AR800) or CD/CD-CH (for KD-G800), the power automatically comes on. You do not have to press **⏻/ATT** to turn on the power.

2 Turn on the connected component and start playing the source.

3 Adjust the volume.



4 Adjust the sound as you want. (See pages 23 – 25.)



ADDITIONAL INFORMATION

Sound modes (preset frequency level settings)

The list below shows the preset frequency level settings for each sound mode.

Sound Mode	Preset equalizing values						
	LOW LEVEL	LOW FREQ	LOW WIDTH	MID LEVEL	MID WIDTH	HI LEVEL	HI FREQ
FLAT	00	60Hz	1	00	1	00	8kHz
HARD ROCK	+03	120Hz	4	00	1	+02	8kHz
R&B	+03	80Hz	1	+01	1	+03	15kHz
POP	+02	120Hz	1	+01	1	+02	10kHz
JAZZ	+03	80Hz	1	00	1	+03	10kHz
DANCE MUSIC	+04	60Hz	2	-02	2	+01	8kHz
COUNTRY	+02	60Hz	3	00	1	+02	12kHz
REGGAE	+03	60Hz	1	+02	1	+02	12kHz
CLASSIC	+01	80Hz	1	00	1	+03	10kHz
USER 1	00	60Hz	1	00	1	00	8kHz
USER 2	00	60Hz	1	00	1	00	8kHz
USER 3	00	60Hz	1	00	1	00	8kHz

Available characters

You can use the following characters to assign names to station frequencies, CDs (both in this unit and in the CD changer), and external component (Line Input—only for KD-AR800). (See page 31.)

- These characters can be also used to show other information such as disc title/performer on the display.

Capital letters

A	B	C	D	E
F	G	H	I	J
K	L	M	N	O
P	Q	R	S	T
U	V	W	X	Y
Z	space			

Small letters

a	b	c	d	e
f	g	h	i	j
k	l	m	n	o
p	q	r	s	t
u	v	w	x	y
z	space			

Numbers and symbols

0	1	2	3	4
5	6	7	8	9
!	”	#	\$	%
&	'	()	*
+	,	-	.	/
:	;	<	=	>
?	@	_	`	space

TROUBLESHOOTING



What appears to be trouble is not always serious. Check the following points before calling a service center.

	Symptoms	Causes	Remedies
General	<ul style="list-style-type: none"> Sound cannot be heard from the speakers. 	The volume level is set to the minimum level.	Adjust it to the optimum level.
		Connections are incorrect.	Check the cords and connections.
	<ul style="list-style-type: none"> This unit does not work at all. 	The built-in microcomputer may have functioned incorrectly due to noise, etc.	Press the reset button on the control panel. (The clock setting and preset stations stored in memory are erased.) (See page 2.)
FM/AM	<ul style="list-style-type: none"> SSM (Strong-station Sequential Memory) automatic preset does not work. 	Signals are too weak.	Store stations manually.
	<ul style="list-style-type: none"> Static noise while listening to the radio. 	The antenna is not connected firmly.	Connect the antenna firmly.
Disc Playback	<ul style="list-style-type: none"> Disc cannot be played back. 	Disc is inserted upside down.	Insert the disc correctly.
	<ul style="list-style-type: none"> CD-R/CD-RW cannot be played back. Tracks on the CD-R/CD-RW cannot be skipped. 	CD-R/CD-RW is not finalized.	<ul style="list-style-type: none"> Insert a finalized CD-R/CD-RW. Finalize the CD-R/CD-RW with the component which you used for recording.
		Disc cannot be ejected.	Disc is locked.
	<ul style="list-style-type: none"> Disc sound is sometimes interrupted. 	You are driving on rough roads.	Stop playback while driving on rough roads.
		Disc is scratched.	Change the disc.
		Connections are incorrect.	Check the cords and connections.
	<ul style="list-style-type: none"> Disc cannot be recognized ("NO DISC" appears on the display). 	No disc in the loading slot.	Insert a disc into the loading slot.
		Disc is inserted incorrectly.	Insert the disc correctly.
		The unit may have functioned incorrectly.	While pressing CD/CD-CH LINE (for KD-AR800) or CD/CD-CH (for KD-G800) or CD (for KD-G700), press and hold SEL (select) for more than 2 seconds to eject the disc.
	<ul style="list-style-type: none"> When "PUSH RESET" appears on the display. 	There is something blocking the control movement.	Press the reset button on the control panel. (See page 2.) If the reset button does not work, check the Installation/Connection Manual (separate volume). (Ex.: You have used a longer screw than specified.)



	Symptoms	Causes	Remedies
MP3/WMA Playback	<ul style="list-style-type: none"> Disc cannot be played back. 	No MP3/WMA files are recorded on the disc.	Change the disc.
		MP3/WMA files do not have the extension code <.mp3> or <.wma> in their file names.	Add the extension code <.mp3> or <.wma> to their file names.
		MP3/WMA files are not recorded in the format compliant with ISO 9660 Level 1, Level 2, Romeo, or Joliet.	Change the disc. (Record MP3/WMA files using a compliant application.)
	<ul style="list-style-type: none"> Noise is generated. 	The file played back is not an MP3/WMA file (although it has the extension code <.mp3> or <.wma>).	Skip to another file or change the disc. (Do not add the extension code <.mp3> or <.wma> to non-MP3 or non-WMA files.)
	<ul style="list-style-type: none"> A longer readout time is required ("FILE CHECK" keeps flashing on the display). 	Readout time varies due to the complexity of the folder/file configuration.	Do not use too many hierarchies and folders.
	<ul style="list-style-type: none"> Files cannot be played back as you have intended them to play. 	Playback order is determined when the files are recorded.	_____
	<ul style="list-style-type: none"> Elapsed playing time is not correct. 	This sometimes occurs during play. This is caused by how the files are recorded on the disc.	_____
	<ul style="list-style-type: none">  indicator flashes on the display. 	The current folder does not contain any MP3/WMA file.	Select another folder.
	<ul style="list-style-type: none"> "NO FILES" appears on the display. 	The current disc does not contain any MP3/WMA file.	Insert a disc that contains MP3/WMA files.
<ul style="list-style-type: none"> Correct characters are not displayed (e.g. album name). 	This unit can only display alphabets (capital: A–Z, small: a–z), numbers, and a limited number of symbols.	_____	



This section is only for KD-AR800/KD-G800

Symptoms	Causes	Remedies
<ul style="list-style-type: none"> • “NO DISC” appears on the display. 	No disc is in the magazine.	Insert discs into the magazine.
	Discs are inserted upside down.	Insert discs correctly.
<ul style="list-style-type: none"> • “NO MAG” appears on the display. 	No magazine is loaded in the CD changer.	Insert the magazine.
<ul style="list-style-type: none"> • “RESET 8” appears on the display. 	This unit is not connected to the CD changer correctly.	Connect this unit and the CD changer correctly and press the reset button of the CD changer.
<ul style="list-style-type: none"> • “RESET 1” – “RESET 7” appears on the display. 	_____	Press the reset button of the CD changer.
<ul style="list-style-type: none"> • The CD changer does not work at all. 	The built-in microcomputer may function incorrectly due to noise, etc.	Press the reset button on the the control panel. (The clock setting and preset stations stored in memory are erased.) (See page 2.)

CD Changer

About mistracking:

Mistracking may result from driving on extremely rough roads. This does not damage the unit and the disc, but will be annoying.

We recommend that you stop disc play while driving on such rough roads.



Handling discs

This unit has been designed to reproduce CDs, CD-Rs (Recordable), CD-RWs (Rewritable), and CD Texts.

- This unit is also compatible with MP3 and WMA discs.

How to handle discs

When removing a disc

from its case, press down the center holder of the case and lift the disc out, holding it by the edges.

Center holder



- Always hold the disc by the edges. Do not touch its recording surface.

When storing a disc into its case, gently insert the disc around the center holder (with the printed surface facing up).

- Make sure to store discs into the cases after use.

To keep discs clean

A dirty disc may not be played correctly. If a disc does become dirty, wipe it with a soft cloth in a straight line from center to edge.



To play new discs

New discs may have some rough spots around the inner and outer edges. If such a disc is used, this unit may reject the disc.



To remove these rough spots, rub the edges with a pencil or ball-point pen, etc.

Moisture condensation

Moisture may condense on the lens inside the CD player in the following cases:

- After starting the heater in the car.
- If it becomes very humid inside the car.

Should this occur, the CD player may malfunction. In this case, eject the disc and leave the unit turned on for a few hours until the moisture evaporates.

When playing a CD-R or CD-RW

Before playing back CD-Rs or CD-RWs, read their instructions or cautions carefully.

- Use only "finalized" CD-Rs or CD-RWs.
- Some CD-Rs or CD-RWs may not be played back on this unit because of their disc characteristics, and for the following reasons:
 - Discs are dirty or scratched.
 - Moisture condensation on the lens inside the unit.
 - The pickup lens inside the unit is dirty.
- CD-RWs may require a longer readout time since the reflectance of CD-RWs is lower than that of regular CDs.
- CD-Rs or CD-RWs are susceptible to high temperatures or high humidity, so do not leave them inside your car.
- Do not use following CD-Rs or CD-RWs:
 - Discs with stickers, labels, or protective seal stuck to the surface.
 - Discs on which labels can be directly printed by an ink jet printer.

Using these discs under high temperatures or high humidity may cause malfunctions or damage to discs. For example,

- Stickers or labels may shrink and warp a disc.
- Stickers or labels may be peeled off so discs cannot be ejected.
- Print on discs may get sticky.

Read instructions or cautions about labels and printable discs carefully.

CAUTIONS:

- Do not insert 8 cm (3-3/16") discs (single CDs) into the loading slot. (Such discs cannot be ejected.)
- Do not insert any disc of unusual shape—like a heart or flower; otherwise, it will cause a malfunction.
- Do not expose discs to direct sunlight or any heat source or place them in a place subject to high temperature and humidity. Do not leave them in a car.
- Do not use any solvent (for example, conventional record cleaner, spray, thinner, benzine, etc.) to clean discs.

Warped disc



Sticker



Sticker residue

Disc



Stick-on label

AUDIO AMPLIFIER SECTION

Maximum Power Output:

Front: 50 W per channel

Rear: 50 W per channel

Continuous Power Output (RMS):

Front: 19 W per channel into 4 Ω , 40 Hz to 20 000 Hz at no more than 0.8% total harmonic distortion.

Rear: 19 W per channel into 4 Ω , 40 Hz to 20 000 Hz at no more than 0.8% total harmonic distortion.

Load Impedance: 4 Ω (4 Ω to 8 Ω allowance)

Equalizer Control Range

Low: ± 12 dB (60 Hz, 80 Hz, 100 Hz, 120 Hz)

Mid: ± 12 dB

High: ± 12 dB (8 kHz, 10 kHz, 12 kHz, 15 kHz)

Frequency Response: 40 Hz to 20 000 Hz

Signal-to-Noise Ratio: 70 dB

Line-In Level/Impedance:

KD-AR800: 1.5 V/20 k Ω load

Line-Out Level/Impedance:

KD-AR800: 5.0 V/20 k Ω load (full scale)

KD-G800: 4.0 V/20 k Ω load (full scale)

KD-G700: 2.5 V/20 k Ω load (full scale)

Output Impedance: 1 k Ω

Subwoofer-Out Level/Impedance:

KD-AR800/KD-G800:

2.0 V/20 k Ω load (full scale)

TUNER SECTION

Frequency Range:

FM: 87.5 MHz to 107.9 MHz

AM: 530 kHz to 1 710 kHz

[FM Tuner]

Usable Sensitivity: 11.3 dBf (1.0 μ V/75 Ω)

50 dB Quieting Sensitivity:

16.3 dBf (1.8 μ V/75 Ω)

Alternate Channel Selectivity (400 kHz):

65 dB

Frequency Response: 40 Hz to 15 000 Hz

Stereo Separation: 35 dB

Capture Ratio: 1.5 dB

[AM Tuner]

Sensitivity: 20 μ V

Selectivity: 35 dB

CD PLAYER SECTION

Type: Compact disc player

Signal Detection System: Non-contact optical pickup (semiconductor laser)

Number of channels: 2 channels (stereo)

Frequency Response: 5 Hz to 20 000 Hz

Dynamic Range: 96 dB

Signal-to-Noise Ratio: 98 dB

Wow and Flutter: Less than measurable limit

MP3 decoding format:

MPEG1/2 Audio Layer 3

Max. Bit Rate: 320 Kbps

WMA (Windows Media[®] Audio) decoding format:

Max. Bit Rate: 192 Kbps

GENERAL

Power Requirement

Operating Voltage:

DC 14.4 V (11 V to 16 V allowance)

Grounding System: Negative ground

Allowable Operating Temperature:

0°C to +40°C (32°F to 104°F)

Dimensions (W \times H \times D):

Installation Size (approx.):

182 mm \times 52 mm \times 159 mm

(7-3/16" \times 2-1/16" \times 6-5/16")

Panel Size (approx.):

188 mm \times 58 mm \times 12 mm

(7-7/16" \times 2-5/16" \times 1/2")

Mass (approx.):

1.5 kg (3.4 lbs) (excluding accessories)

Design and specifications are subject to change without notice.

If a kit is necessary for your car, consult your telephone directory for the nearest car audio speciality shop.

IMPORTANTE (EE.UU.)

Este equipo se ha sometido a todo tipo de pruebas y cumple con las normas establecidas para dispositivos de Clase B, de conformidad con la Parte 15 de las reglas de la FCC (Comisión Federal de Comunicaciones). Estas reglas están diseñadas para asegurar una protección razonable contra este tipo de interferencias en las instalaciones residenciales. Este equipo genera y utiliza energía de radiofrecuencia. Si no se instala y utiliza debidamente, es decir, conforme a las instrucciones, podrían producirse interferencias en radiocomunicaciones. Sin embargo, no se garantiza que estas interferencias no se produzcan en una instalación determinada. Si este equipo ocasiona interferencias en la recepción de radio o televisión, lo cual puede comprobarse mediante la conexión o desconexión del equipo, el problema podrá corregirse mediante una o una combinación de las siguientes medidas:

- Reoriente la antena receptora o cámbiela de lugar.
- Aumente la separación entre el equipo y el aparato receptor.
- Enchufe el equipo a una toma de corriente situada en un circuito distinto del aparato receptor.
- Consulte a su distribuidor o a un técnico experto en radio/televisión.

IMPORTANTE PARA PRODUCTOS LÁSER

1. PRODUCTO LÁSER CLASE 1
2. **PRECAUCIÓN:** No abra la tapa superior. En el interior de la unidad no hay piezas que pueda reparar el usuario; encargue el servicio a personal técnico cualificado.
3. **PRECAUCIÓN:** Radiación láser visible e invisible en caso de apertura o con interbloqueo averiado o defectuoso. Evite la exposición directa a los haces.

Cómo reposicionar su unidad

Pulse el botón de reposición en el panel de control utilizando un bolígrafo o una herramienta similar. Esto hará que se reposicione el microcomputador incorporado.

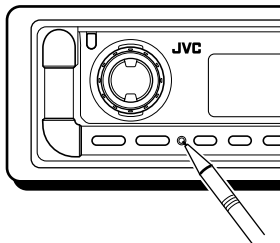

Nota:

También se borrarán los ajustes preestablecidos por usted—como por ejemplo los canales preajustados o los ajustes de sonido.

PRECAUCIÓN:

NUNCA introduzca su dedo entre el panel de control y la unidad, pues podría lastimarse al quedar aprisionado. (Consulte la página 32).

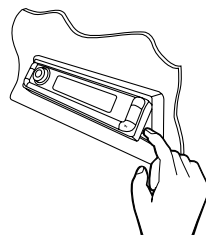

PRECAUCIÓN sobre el ajuste del volumen:

Los discos producen muy poco ruido al compararse con otras fuentes. Si ajusta el nivel de volumen para el sintonizador, por ejemplo, los altavoces podrían dañarse debido a un repentino aumento del nivel de salida. Por lo tanto, antes de reproducir un disco, disminuya el volumen y ajústelo al nivel deseado durante la reproducción.

ANTES DE USAR

***Para fines de seguridad...**

- No aumente demasiado el nivel de volumen pues es muy peligroso conducir si no se escuchan los sonidos exteriores.
- Detenga el automóvil antes de efectuar cualquier operación complicada.

***Temperatura dentro del automóvil...**

Si ha dejado el automóvil estacionado durante largo tiempo en un sitio cálido o frío, no opere la unidad hasta que se normalice la temperatura del habitáculo.

Muchas gracias por la compra de un producto JVC. Como primer paso, por favor lea detenidamente este manual para comprender a fondo todas las instrucciones y obtener un máximo disfrute de esta unidad.

CONTENIDO

Cómo reposicionar su unidad	2	OPERACIONES CON MP3/WMA	18
Cómo utilizar el botón MODE	3	Reproducción de un disco	18
UBICACIÓN DE LOS BOTONES	4	Localizando un archivo o un determinado pasaje del disco	19
Panel de control	4	Selección de los modos de reproducción ...	21
Control remoto	5	AJUSTES DEL SONIDO	23
Preparación del control remoto	6	Ajuste del sonido	23
OPERACIONES BASICAS	7	Selección de los modos de sonido preajustados (iEQ: ecualizador inteligente)	24
Conexión de la alimentación	7	Cómo almacenar sus propios ajustes de sonido	25
Cancelación de la demostración en pantalla	8	OTRAS FUNCIONES PRINCIPALES	26
Ajuste del reloj	9	Cambio de los ajustes generales (PSM) ...	26
OPERACIONES DE LA RADIO	10	Asignación de nombres a las fuentes	31
Para escuchar la radio	10	Cambio del ángulo del panel de control ...	32
Cómo almacenar emisoras en la memoria	11	Desmontaje del panel de control	33
Cómo sintonizar una emisora preajustada	12	OPERACIÓN DEL CAMBIADOR DE CD (Sólo para KD-AR800/KD-G800)	34
OPERACIONES DEL REPRODUCTOR DE CD	13	Reproducción de los discos	34
Reproducción de un CD	13	Selección de los modos de reproducción ...	37
Localizando una pista o un determinado pasaje de un CD	14	OPERACIONES DE LOS COMPONENTES EXTERIORES	
Selección de los modos de reproducción de CD	15	(Sólo para KD-AR800/KD-G800)	39
Reproducción del CD Text	16	Reproducción de un componente exterior ...	39
Prohibición de la expulsión del disco	16	INFORMACIÓN ADICIONAL	40
INTRODUCCIÓN DE MP3/WMA	17	LOCALIZACIÓN DE AVERIAS	41
¿Qué es MP3/WMA?	17	MANTENIMIENTO	44
¿Cómo se graban y reproducen los archivos MP3/WMA?	17	Manipulación de los discos	44
		ESPECIFICACIONES	45

Cómo utilizar el botón MODE

Si pulsa botón MODE, la unidad accederá al modo de funciones y los botones numéricos y los botones ▲/▼ funcionan como diferentes botones de funciones.

Ej.: Cuando el botón numérico 2 funciona como botón MO (monofónico).

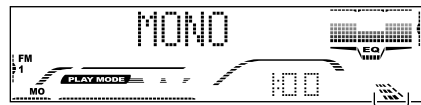
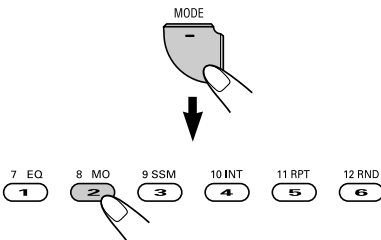

Indicador de cuenta atrás

Para volver a usar estos botones como botones numéricos después de haber pulsado botón MODE, espere durante 5 segundos sin pulsar ningún botón numérico, hasta que se cancele el modo de funciones.

- Pulsado botón MODE otra vez también se cancela el modo de funciones.



UBICACIÓN DE LOS BOTONES

Panel de control

ESPAÑOL

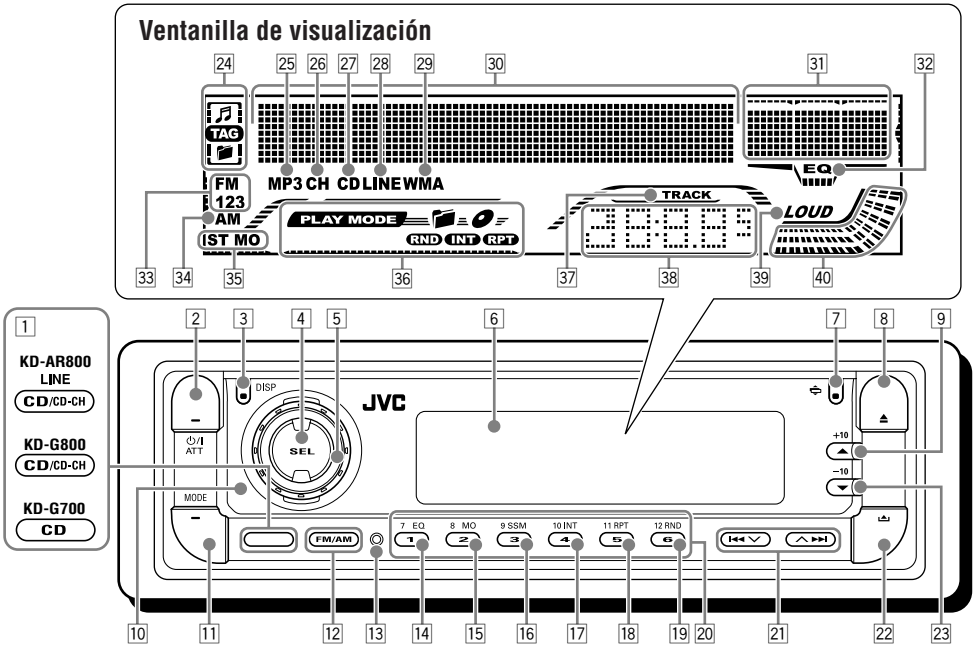

- 1 Para KD-AR800:
• Botón CD/CD-CH (cambiador de CD) LINE

Para KD-G800:

- Botón CD/CD-CH (cambiador de CD)

Para KD-G700:

- Botón CD

- 2 Botón ϕ /I ATT (en espera/encendido atenuador)

- 3 Botón DISP (pantalla)

- 4 Botón SEL (selección)

- 5 Dial de control

- 6 Ventanilla de visualización

- 7 Botón \angle (ángulo)

- 8 Botón \blacktriangle (expulsión)

- 9 Botón \blacktriangle (arriba)

Botón +10

- 10 Sensor remoto

- 11 Botón MODE

- 12 Botón FM/AM

- 13 Botón de reinicialización

- 14 Botón EQ (ecualizador)

- 15 Botón MO (monofónico)

- 16 Botón SSM (Memoria secuencia de las emisoras más fuertes)

- 17 Botón INT (introducción)

- 18 Botón RPT (repetición)

- 19 Botón RND (aleatoria)

- 20 Botones numéricos

- 21 Botones $\blacktriangleleft \blacktriangleright$

- 4 22 Botón \blacktriangle (soltar panel de control)

- 23 Botón \blacktriangledown (abajo)
Botón -10

Ventanilla de visualización

- 24 Indicadores de información del disco—
 $\mathbb{1}$ (pista/archivo), TAG (etiqueta ID3),
 $\mathbb{2}$ (carpeta)

- 25 Indicador MP3

- 26 Para KD-AR800/KD-G800:

- Indicador CH (cambiador de CD)

- 27 Indicador CD

- 28 Para KD-AR800/KD-G800:

- Indicador LINE

- 29 Indicador WMA

- 30 Pantalla principal

- 31 Indicador del patrón del ecualizador

Indicador de nivel de audio

- 32 Indicador EQ (ecualizador)

- 33 Indicadores de banda FM—FM1, FM2, FM3

- 34 Indicador de banda AM

- 35 Indicadores de recepción del sintonizador—
ST (estéreo), MO (monofónico)

- 36 Indicadores del modo de reproducción—
 $\mathbb{3}$ (carpeta), $\mathbb{4}$ (disco), RND (aleatoria),
INT (introducción), RPT (repetición)

- 37 Indicador TRACK

- 38 Visualización de fuente/reloj

- 39 Indicador LOUD (sonoridad)

- 40 Indicador de nivel de audio

Indicador de nivel de volumen



Control remoto

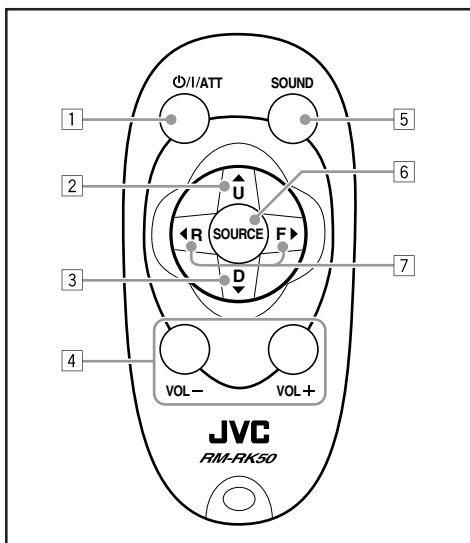

- 1 • La unidad se enciende si es pulsado estando la unidad apagada.
- La unidad se apaga si pulsa y mantiene pulsado hasta que aparezca "SEE YOU" en la pantalla.
 - El nivel de volumen disminuye instantáneamente si pulsa de manera breve. Vuelva a pulsar volver al volumen anterior.

- 2 • Selecciona la banda mientras está escuchando la radio. Cada vez que pulsa el botón, la banda cambia.
- Salta al primer archivo de la carpeta siguiente mientras se está escuchado un disco MP3 o WMA. Cada vez que pulsa el botón, podrá desplazarse a la carpeta siguiente e iniciar la reproducción del primer archivo.
 - *Para KD-AR800/KD-G800:* Mientras se reproduce un disco MP3 en un cambiador de CD compatible con MP3;
 - Se salta al siguiente disco pulsándolo brevemente.
 - Se salta a la carpeta siguiente pulsándolo y manteniéndolo pulsado.

Nota: Mientras se está reproduciendo un CD en el cambiador de CD, esto hará que se salte siempre al siguiente disco.

- 3 • Selecciona las emisoras preajustadas mientras escucha la radio. Cada vez que pulsa el botón, el número de la emisora preajustada aumenta, y se sintoniza la emisora seleccionada.
- Salta al primer archivo de la carpeta anterior mientras se está escuchado un disco MP3 o WMA. Cada vez que pulsa el botón, podrá desplazarse a la carpeta anterior e iniciar la reproducción del primer archivo.
 - *Para KD-AR800/KD-G800:* Mientras se reproduce un disco MP3 en un cambiador de CD compatible con MP3;
 - Se salta al anterior disco pulsándolo brevemente.
 - Se salta a la carpeta anterior pulsándolo y manteniéndolo pulsado.

Nota: Mientras se está reproduciendo un CD en el cambiador de CD, esto hará que se salte siempre al anterior disco.

- 4 Funciona igual que el dial de control de la unidad principal.
- Nota:** Estos botones no funcionan para controlar el modo de ajustes preferidos (PSM).

- 5 Selecciona el modo de sonido (iEQ: ecualizador inteligente). Cada vez que pulsa el botón, el modo de sonido (iEQ) cambia.

- 6 Seleccione la fuente. Cada vez que pulsa el botón, la fuente cambia.

- 7 • Busca estaciones mientras escucha la radio.
- Avanza o retrocede hasta la pista/el archivo si lo mantiene presionado mientras escucha el disco.
 - Salta al principio de la pista/el archivo siguiente o retrocede al principio de las pistas/los archivos actual (o de la anterior) si lo presiona brevemente mientras escucha el disco.



Preparación del control remoto

Antes de emplear el control remoto:

- Apunte el control remoto directamente hacia el sensor remoto de la unidad principal. Asegúrese de que no haya obstáculos en el camino.

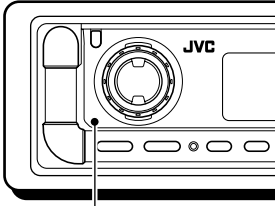

Sensor remoto

- No exponga el sensor remoto a la luz intensa (luz solar directa o iluminación artificial).

Instalación de la pila

Cuando los límites de alcance o la efectividad del control remoto se reduce, reemplace la pila.

1. Retire la portapila.

- 1) Extráigalo en la dirección indicada por la flecha utilizando un bolígrafo u otra herramienta similar.
- 2) Retire la portapila.

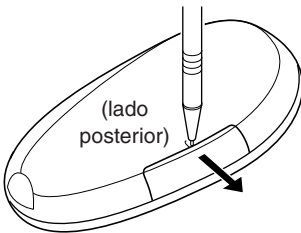

2. Coloque la pila.

Introduzca la pila en la portapila con el lado + dirigido hacia arriba, de manera que quede asegurada dentro del mismo.

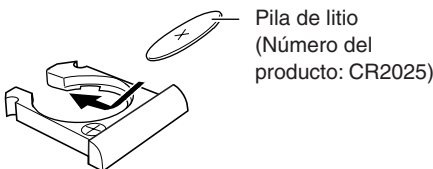

3. Vuelva a colocar la portapila.

Inserte nuevamente la portapila empujándolo hasta escuchar un chasquido.

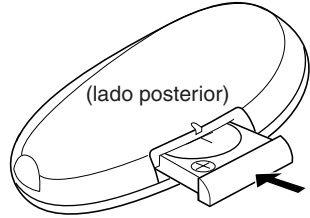

ADVERTENCIA:

- Guarde la pila fuera del alcance de los niños. Si llega a ser ingerida, acuda inmediatamente al médico.
- No recargue, cortocircuite, desarme ni caliente la pila, ni las arroje al fuego. Cualquiera de estas acciones podrá hacer que la pila desprenda calor, se agriete o provoque un incendio.
- No mezcle pila con otros objetos de metal. Si lo hace, la pila podrían desprender calor, agrietarse o provocar un incendio.
- Cuando descarte o almacene la pila, envuélvalas con una cinta y aíslelas. Si no lo hace, podrían desprender calor, agrietarse o provocar un incendio.
- No saque la pila con una aguja de metal. Si lo hace, la pila podrían desprender calor, agrietarse o provocar un incendio.

PRECAUCIÓN:

NO deje el control remoto en un lugar expuesto a la luz directa del sol (como los cubretablero) durante un tiempo prolongado. De lo contrario, se podría dañar.

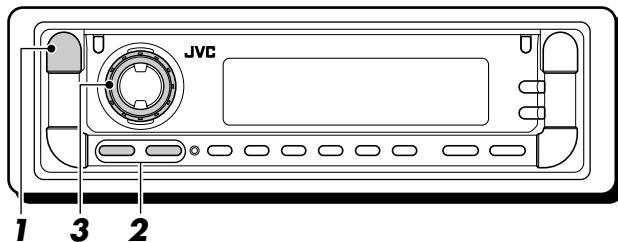

Conexión de la alimentación

1 Encienda la unidad.

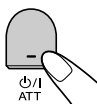

Nota sobre la operación con pulsación única:
La unidad se enciende automáticamente cuando usted selecciona la fuente en el paso 2 de abajo. No necesitará presionar este botón para encender la unidad.

2 Reproduzca la fuente.



(Para KD-AR800)



(Para KD-G800)



(Para KD-G700)

Para operar el sintonizador (FM o AM), consulte las páginas 10 – 12.

Para reproducir un CD, consulte las páginas 13 – 16.

Para reproducir un disco MP3/WMA, consulte las páginas 18 – 22.

- Para KD-AR800/KD-G800

Para operar el cambiador de CD, consulte las páginas 34 – 38.

Para operar el componente externo—LINE IN o SIRIUS, consulte la página 39.

3 Ajuste el volumen.

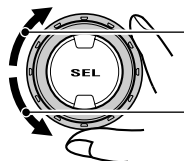

Para aumentar el volumen

Para reducir el volumen

Aparece el nivel de volumen.

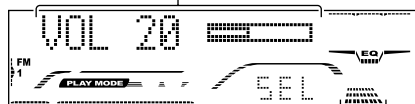

Indicador de nivel de volumen

4 Ajuste el sonido según se desee. (Consulte las páginas 23 – 25).

Para disminuir el volumen en un instante

Pulse Φ/I ATT por un tiempo breve mientras está escuchando cualquier fuente. “ATT” comienza a parpadear en la pantalla, y el nivel de volumen disminuirá en un instante. Para regresar al nivel de volumen anterior, vuelva a presionar brevemente el botón.

- Si gira el dial de control, también se podrá restablecer el sonido.

Para apagar la unidad

Pulse y mantenga pulsado Φ/I ATT durante más de 1 segundo. Aparece “SEE YOU” y seguidamente la unidad se apaga.

- Si desconecta la alimentación mientras está escuchando un disco, cuando vuelva a conectar la alimentación la próxima vez el disco se empezará a reproducir desde el punto en que fue detenido previamente.

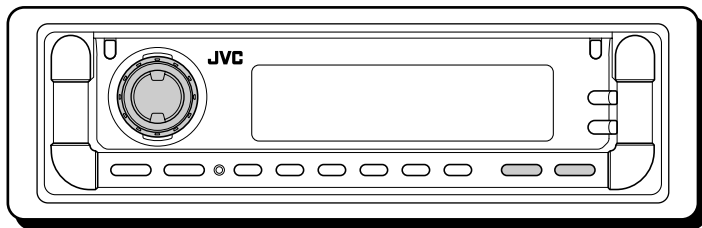

Cancelación de la demostración en pantalla

La unidad se expide de fábrica con la demostración en pantalla activada para que se inicie automáticamente tras un período de inactividad de 20 segundos.

- Se recomienda cancelar la demostración en pantalla antes de utilizar la unidad por primera vez.

Para cancelar la demostración en pantalla, siga el procedimiento de abajo.

- 1** Pulse y mantenga pulsado SEL (selección) durante más de 2 segundos para que aparezca uno de los ítems de PSM en la pantalla. (PSM: consulte las páginas 26 y 27).



- 2** Seleccione "DEMO MODE" si no está visualizado en la pantalla.



- 3** Seleccione "DEMO OFF".



DEMO OFF ↔ DEMO ON



- 4** Finalice el ajuste.



Para activar la demostración en pantalla, repita el mismo procedimiento y seleccione "DEMO ON" en el paso 3.

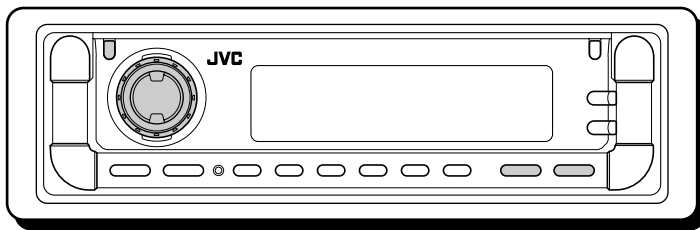

Ajuste del reloj

- 1** Pulse y mantenga pulsado SEL (selección) durante más de 2 segundos para que aparezca uno de los ítems de PSM en la pantalla. (PSM: consulte las páginas 26 y 27).



- 4** Finalice el ajuste.



Nota:

Para mostrar la hora del reloj en la pantalla, consulte la página 28.

Para ver otra información durante la reproducción, pulse DISP (pantalla).



Cada vez que pulsa el botón, la otra información aparecerá en la parte inferior de la pantalla. (Para los detalles, consulte la página 28).

- Pulsando DISP (pantalla) con la unidad apagada, la hora del reloj aparecerá durante 5 segundos.

- 2** Ajuste la hora.

- 1 Seleccione "CLOCK HOUR" si no está visualizado en la pantalla.
- 2 Ajuste la hora.

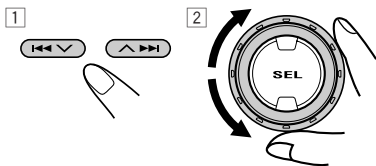

- 3** Ajuste los minutos.

- 1 Seleccione "CLOCK MINUTE".
- 2 Ajuste los minutos.

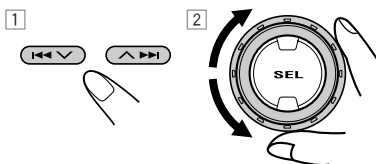



OPERACIONES DE LA RADIO

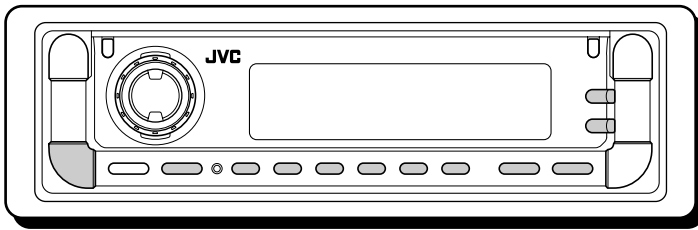

Para escuchar la radio

Podrá sintonizar una determinada emisora mediante búsqueda automática o búsqueda manual.

Para buscar una emisora automáticamente: Búsqueda automática

1 Seleccione la banda (FM1 – 3, AM).

FM/AM

Cada vez que pulsa el botón, la banda cambia de la siguiente manera:

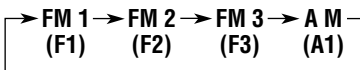

Aparece la banda seleccionada*.



Se enciende cuando se recibe una radiodifusión en FM estéreo de intensidad suficiente.

* Cuando se ajusta "CLOCK DISP" a "CLK DISP ON" (consulte la página 28), la indicación actual cambiará en seguida a la hora del reloj.

Nota:

Este receptor tiene tres bandas FM (FM1, FM2, FM3). Podrá usar cualquiera de ellas para escuchar un radiodifusión en FM.

2 Comience la búsqueda de la emisora.

Para buscar emisoras de frecuencias más altas

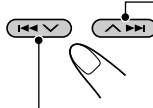

Para buscar emisoras de frecuencias más bajas

La búsqueda se interrumpe cada vez que se recibe una emisora.

Para cancelar la búsqueda antes de recibir una emisora, pulse el mismo botón que el pulsado para la búsqueda.

Para buscar una emisora manualmente: Búsqueda manual

1 Seleccione la banda (FM1 – 3, AM).

FM/AM

Cada vez que pulsa el botón, la banda cambia de la siguiente manera:

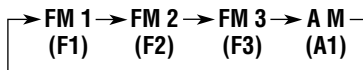

Nota:

Este receptor tiene tres bandas FM (FM1, FM2, FM3). Podrá usar cualquiera de ellas para escuchar un radiodifusión en FM.

2 Pulse y mantenga pulsado ^ >>> o <<< v hasta que aparezca "M.SEEK" (búsqueda manual) en la pantalla.

FM/AM



3 Sintonice la emisora deseada mientras “M.SEEK” (búsqueda manual) permanece visualizado en la pantalla.

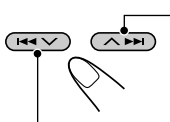

Para sintonizar emisoras de frecuencias más altas

Para sintonizar emisoras de frecuencias más bajas

- Si aparta su dedo del botón, el modo manual se desactivará automáticamente después de 5 segundos.
- Si mantiene el botón pulsado, la frecuencia cambiará continuamente (a intervalos de 200 kHz para FM y a intervalos de 10 kHz para AM) hasta soltarlo.

Cómo almacenar emisoras en la memoria

Las emisoras podrán almacenarse en la memoria mediante uno de los dos métodos siguientes.

- Preajuste automático de emisoras FM: SSM (Memoria secuencia de las emisoras más fuertes)
- Preajuste manual de ambas emisoras FM y AM

Preajuste automático de emisoras FM: SSM

Pueden preajustarse 6 emisoras FM locales en cada banda FM (FM1, FM2 y FM3).

1 Seleccione la FM banda (FM1 – 3) en que desea almacenar las emisoras FM.



Cada vez que pulsa el botón, la banda cambia de la siguiente manera:

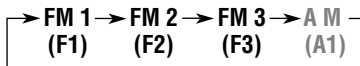

Cuando una radiodifusión en FM estéreo sea difícil de recibir:

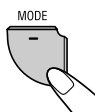

- 1 Pulse MODE para entrar en modo de funciones mientras se está escuchando una radiodifusión en FM.



- 2 Pulse MO (monofónico) mientras “MODE” permanece visualizado en la pantalla, de manera que aparezca “MONO” en la pantalla. Cada vez que pulsa el botón, el modo monaural se activa y desactiva alternativamente.

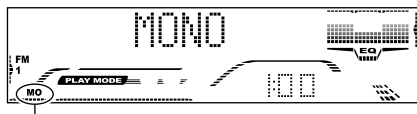

Indicador MO (monofónico)

Cuando el indicador MO se enciende en la pantalla, el sonido escuchado se vuelve monofónico, pero se consigue mejorar la recepción.

2 Pulse MODE para entrar en modo de funciones.

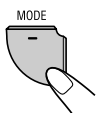

3 Pulse y mantenga pulsado SSM durante unos 2 segundos.

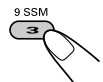

Aparece y se mantiene visualizado “SSM” hasta finalizar el preajuste automático.

Las emisoras FM locales con las señales más intensas serán exploradas y almacenadas automáticamente en el número de banda seleccionado (FM1, FM2 o FM3).

Estas emisoras quedan preajustadas en los botones—No.1 (frecuencia más baja) a No.6 (frecuencia más alta).

Cuando finalice el preajuste automático, se sintonizará automáticamente la emisora almacenada en el botón número 1.



Preajuste manual

Podrá preajustar manualmente hasta 6 emisoras en cada banda (FM1, FM2, FM3 y AM).

Ej.: Almacenamiento de una emisora FM de 92,5 MHz en el número de preajuste 1 de la banda FM1.

1 Seleccione la banda (FM1 – 3, AM) en que desea almacenar las emisoras (en este ejemplo, FM1).

FM/AM

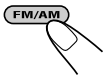

Cada vez que pulsa el botón, la banda cambia de la siguiente manera:

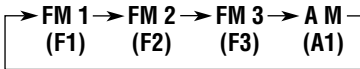

2 Sintonice la emisora (en este ejemplo de 92,5 MHz).

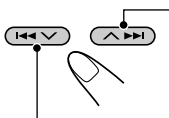

Para sintonizar emisoras de frecuencias más altas

Para sintonizar emisoras de frecuencias más bajas



3 Pulse y mantenga pulsado el botón numérico (en este ejemplo, 1), durante más de 2 segundos.



El número de preajuste parpadea durante unos instantes.



4 Repita el procedimiento de arriba para almacenar otras emisoras en los otros números de preajuste.

Notas:

- La emisora preajustada previamente se borra cuando se almacena una emisora nueva en el mismo número de preajuste.
- Si se deja de suministrar energía al circuito de la memoria (por ejemplo, durante el reemplazo de la batería) se borrarán todas las emisoras preajustadas. Si así sucede, vuelva a preajustar las emisoras.

Cómo sintonizar una emisora preajustada

Las emisoras preajustadas pueden sintonizarse fácilmente.

Tenga presente que primero deberá almacenar las emisoras. Si todavía no lo ha hecho, consulte "Cómo almacenar emisoras en la memoria" en las páginas 11 y 12.

1 Seleccione la banda (FM1 – 3, AM).

FM/AM



Cada vez que pulsa el botón, la banda cambia de la siguiente manera:

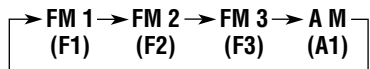

2 Seleccione el número (1 – 6) en que desea preajustar la emisora.

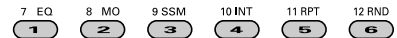

Nota:

También pueden usar los botones ▲ (arriba) o ▼ (abajo) en la unidad para seleccionar las emisoras preajustadas siguientes o anteriores. Cada vez que pulsar los botones ▲ (arriba) o ▼ (abajo), se sintonizará las emisoras preajustadas siguientes o anteriores.

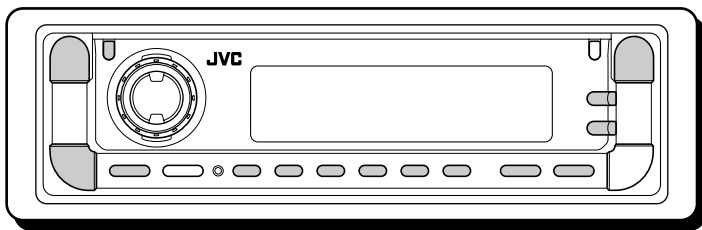

Para los detalles sobre la operación con discos MP3/WMA, consulte "OPERACIONES CON MP3/WMA" en las páginas 18 a 22.

La pantalla cambia para mostrar los siguientes:

Reproducción de un CD

1 Abra el panel de control.

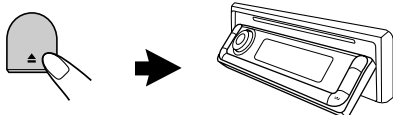

Nota sobre la operación con pulsación única:
Si pulsa CD/CD-CH LINE (para KD-AR800) o CD/CD-CH (para KD-G800) o CD (para KD-G700) habiendo un CD en la ranura de carga, la unidad se enciende y la reproducción se inicia automáticamente.

2 Inserte un CD en la ranura de carga.

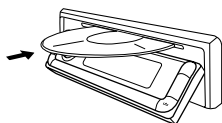

El CD se introduce en la unidad, el panel de control vuelve a la posición anterior (consulte la página 32), y la reproducción se inicia automáticamente.

Todas las pistas se reproducen repetidamente hasta que usted detenga la reproducción.



Indicador CD

Indicación de la fuente actual*

Tiempo de reproducción total del disco insertado

Número total de pistas del disco insertado



Tiempo de reproducción transcurrido

Número de pista actual



* Cuando se ajusta "CLOCK DISP" a "CLK DISP ON" (consulte la página 28), la indicación actual cambiará en seguida a la hora del reloj.

Notas:

- Cuando se inserta un CD al revés, el panel de control bascula hacia abajo y el CD es automáticamente expulsado de la ranura de carga. La fuente cambia a la seleccionada previamente.
- Si no hay CD en la ranura de carga, no se podrá seleccionar CD como fuente.
- Si el disco actual es un CD Text, aparecerán automáticamente el título del disco/ejecutante y luego el título de la pista.



Para parar la reproducción y expulsar el CD

Pulse **▲**.

La reproducción del CD se para y el panel de control bascula hacia abajo. El CD será expulsado automáticamente de la ranura de carga.

- Si cambia la fuente o desconecta la alimentación, la reproducción del CD también se para (sin que el CD sea expulsado). La próxima vez que selecciona "CD" como fuente, la reproducción del CD se iniciará desde donde la detuvo.

Para que el panel de control vuelva a su posición anterior, pulse **▲** otra vez.

- Si la ranura de carga permanece completamente abierta durante aproximadamente 1 minuto, (suena un pitido al ajustar "BEEP SWITCH" a "BEEP ON"—consulte la página 29), el panel de control volverá automáticamente a su posición anterior.

Tenga la precaución de evitar que el disco o el dedo quede aprisionado entre el panel de control y la unidad.

Notas:

- Si no saca el disco expulsado en unos 15 segundos, será reinsertado automáticamente en la ranura de carga para protegerlo del polvo. (En este caso no se reproduce el disco).
- Podrá expulsar el disco incluso cuando la unidad esté apagada.

Localizando una pista o un determinado pasaje de un CD

Para el avance rápido o el retroceso de la pista

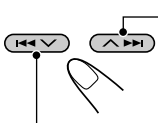

Pulse y mantenga pulsado **▲ ▶▶▶** mientras se está reproduciendo el CD, para el avance rápido de la pista.

Pulse y mantenga pulsado **◀◀◀ ▼** mientras se está reproduciendo el CD, para el retroceso rápido de la pista.

Para seleccionar las pistas siguientes o anteriores

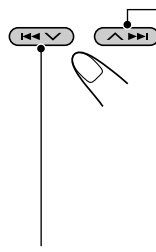

Pulse por un tiempo breve **▲ ▶▶▶** mientras se está reproduciendo un CD para saltar al comienzo de la pista siguiente. Cada vez que pulse el botón consecutivamente, se localiza al comienzo de las pistas siguientes, y se efectuará la reproducción.

Pulse por un tiempo breve **◀◀◀ ▼** mientras se está reproduciendo un CD para regresar al comienzo de la pista actual.

Cada vez que pulse el botón consecutivamente, se localiza al comienzo de las pistas anteriores, y se efectuará la reproducción.

Para seleccionar directamente una determinada pista

Pulse el botón de número correspondiente al número de pista que desea reproducir.

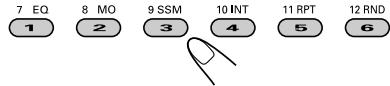

- Para seleccionar un número de pista entre 1 – 6: Pulse 1 (7) – 6 (12) por un tiempo breve.
- Para seleccionar un número de pista entre 7 – 12: Pulse y mantenga pulsado 1 (7) – 6 (12) durante más de 1 segundo.

Para desplazarse rápidamente a una pista (botones +10 y -10)

- 1 Pulse MODE para entrar en modo de funciones mientras se está reproduciendo un CD.

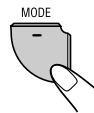

- 2 Pulse +10 o -10.

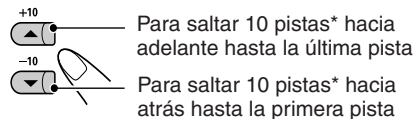

Para saltar 10 pistas* hacia adelante hasta la última pista
Para saltar 10 pistas* hacia atrás hasta la primera pista

* La primera vez que pulsa el botón +10 o -10, se salta al número de pista superior o inferior más próximo que sea múltiplo de diez (ej.: 10^o, 20^o, 30^o).

Posteriormente, cada vez que pulsa el botón, podrá saltar 10 pistas (véase "Cómo usar los botones +10 y -10" en la página 15).

- Después de la última pista, se seleccionará la primera pista, y viceversa.



Cómo usar los botones +10 y -10

- Ej. 1: Para seleccionar la pista número 32 mientras se está reproduciendo la pista número 6

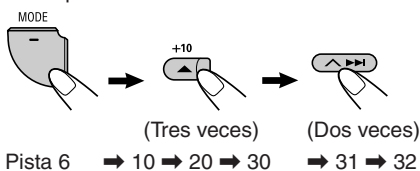

- Ej. 2: Para seleccionar la pista número 8 mientras se está reproduciendo la pista número 36

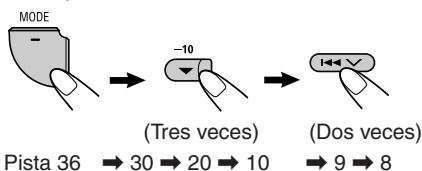

Para reproducir las pistas repetidamente (Reproducción repetida de pistas)

Podrá reproducir repetidamente la pista actual.

- 1 Pulse MODE para entrar en modo de funciones mientras se está reproduciendo un CD.
- 2 Pulse RPT (repetición) mientras "MODE" permanece visualizado en la pantalla, de manera que aparezca "TRK RPT" en la pantalla. Cada vez que pulsa el botón, el modo de reproducción repetida de pistas se activa y desactiva alternativamente.



Indicador RPT

Cuando se activa la reproducción repetida de pistas, el indicador RPT se enciende en la pantalla. Se empezará a reproducir la pista actual de forma repetida.

Selección de los modos de reproducción de CD

Para reproducir las pistas de forma aleatoria (Reproducción aleatoria de discos)

Podrá reproducir todas las pistas del CD de forma aleatoria.

- 1 Pulse MODE para entrar en modo de funciones mientras se está reproduciendo un CD.
- 2 Pulse RND (aleatoria) mientras "MODE" permanece visualizado en la pantalla, de manera que aparezca "DISC RND" en la pantalla. Cada vez que pulsa el botón, el modo de reproducción aleatoria de discos se activa y desactiva alternativamente.



Indicadores (disco) y RND

Al activarse la reproducción aleatoria de discos, los indicadores y RND se encienden en la pantalla. Se empezará a reproducir una pista seleccionada de forma aleatoria.

Para reproducir sólo las introducciones musicales (Búsqueda de introducciones musicales)

Podrá reproducir secuencialmente los primeros 15 segundos de cada pista.

- 1 Pulse MODE para entrar en modo de funciones mientras se está reproduciendo un CD.
- 2 Pulse INT (introducción) mientras "MODE" permanece visualizado en la pantalla, de manera que aparezca "TRK INT" en la pantalla. Cada vez que pulsa el botón, el modo de búsqueda de introducciones musicales se activa y desactiva alternativamente.



Indicador INT

Cuando se activa la búsqueda de introducciones musicales, el indicador INT se enciende en la pantalla. Los primeros 15 segundos de cada pista se reproducen en orden secuencial.



Reproducción del CD Text

En el CD Text, se ha grabado cierta información relacionada con el disco (el título del disco, su ejecutante y título de la pista).

Esta información de CD Text será mostrada automáticamente cuando se reproduce un CD Text.

Para cambiar manualmente la información de CD Text, seleccione el modo de visualización de texto mientras se reproduce un CD Text.



Pulse DISP (pantalla) repetidamente. Cada vez que pulsa el botón, la pantalla cambia de la manera siguiente:

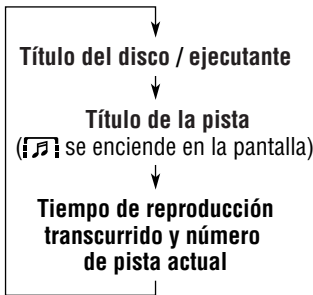

Notas:

- En la pantalla se visualizan simultáneamente hasta 12 caracteres, efectuándose el desplazamiento secuencial si hay más de 12. Consulte también “Para seleccionar el modo de desplazamiento—SCROLL MODE” en la página 29. Algunos caracteres o símbolos no serán mostrados (aparecerán en blanco o sustituidos por otros) en la pantalla.
- Si no se ha asignado un nombre al CD, aparecerá “NO NAME”. Para asignar un nombre a un CD de audio, consulte la página 31.
- Si no se ha grabado el título/ejecutante del disco o el título de la pista para el CD Text, aparecerá “NO NAME”.
- Cuando aparece el título de la pista, el indicador TRACK y el número de la pista actual también aparecen en la parte inferior de la pantalla.

Prohibición de la expulsión del disco

Es posible inhibir la expulsión del disco y bloquearlo dentro de la ranura de carga.

Mientras pulsa CD/CD-CH LINE (para KD-AR800) o CD/CD-CH (para KD-G800) o CD (para KD-G700), pulse y mantenga pulsado ϕ /I ATT durante más de 2 segundos.

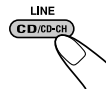

(Para KD-AR800)

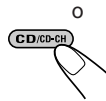

(Para KD-G800)

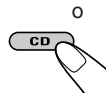
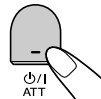

(Para KD-G700)

“NO EJECT” parpadea en la pantalla durante aproximadamente 5 segundos, y el disco queda bloqueado para que no pueda expulsarse.



Para cancelar la prohibición y desbloquear el disco

Mientras pulsa CD/CD-CH LINE (para KD-AR800) o CD/CD-CH (para KD-G800) o CD (para KD-G700), pulse y mantenga pulsado ϕ /I ATT otra vez durante más de 2 segundos. “EJECT OK” parpadea en la pantalla durante aproximadamente 5 segundos, y el disco queda desbloqueado.



¿Qué es MP3/WMA?

MP3 es abreviatura de Motion Picture Experts Group (o MPEG) Audio Layer 3. El MP3 es simplemente un formato de archivo con una relación de compresión de datos de 1:10 (128 Kbps*).

WMA (Windows Media® Audio) es un formato de compresión de audio digital desarrollado por Microsoft Corporation.

* La velocidad de bits es el número promedio de bits que consume un segundo de datos de audio. La unidad usada es Kbps. Para obtener la mejor calidad de audio, escoja una velocidad de bits superior. La velocidad de bits de uso más extendido es 128 Kbps.

- Para una información detallada sobre los discos MP3/WMA, consulte “Una guía sobre MP3/WMA” (volumen separado).

Compatible con etiqueta ID3

Dentro de un archivo MP3/WMA se pueden almacenar los datos sobre información adicional, como por ejemplo, el título del álbum, el nombre del ejecutante, el título de la canción, el año de grabación, el género musical y un comentario breve.

Esta unidad puede mostrar en la pantalla tanto etiquetas ID3v1 (Versión 1) como etiquetas ID3v2 (Versión 2). (Consulte la página 19).

- Algunos caracteres no se pueden mostrar correctamente.
- Si en un disco se encuentran grabadas tanto la ID3v1 como la ID3v2, se mostrará la información de la ID3v2.

¿Cómo se graban y reproducen los archivos MP3/WMA?

En terminología PC, “archivos (pistas)” MP3/WMA se pueden grabar en “carpetas”.

Durante la grabación, la disposición de archivos y carpetas se puede realizar de manera similar a la de archivos y carpetas de datos de ordenador. La “raíz” es similar a la raíz de un árbol. Cada uno de archivo y carpeta pueden estar enlazados con la raíz y accederse desde ella.

La ilustración de abajo muestra un ejemplo sobre cómo se graban los archivos MP3/WMA en un CD-R o CD-RW, cómo se reproducen, y cómo se efectúa la búsqueda en esta unidad.

Notas:

- Esta unidad no puede leer ni reproducir un archivo MP3 sin el código de extensión <.mp3>, ni una pista WMA sin el código de extensión <.wma>.
- Esta unidad no es compatible con archivos MP3 codificados con los formatos Layer 1 y Layer 2.
- Esta unidad no es compatible con archivos WMA no basados en Windows Media® Audio.
- Esta unidad no es compatible con Playlist**.

** Un playlist es un simple archivo de texto, usado en un PC, que permite a los usuarios escoger su propio orden de reproducción sin cambiar la disposición física de los archivos.

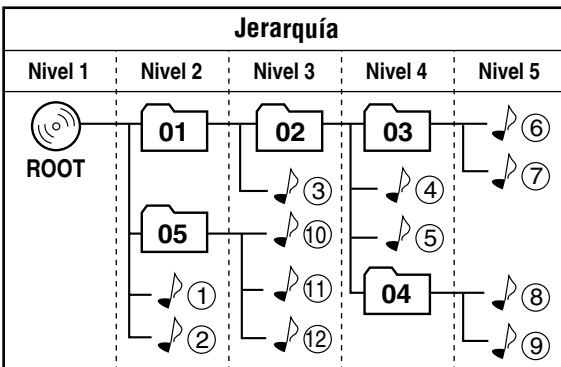

01	: Carpeta y su orden de reproducción
1	: Archivos MP3/WMA y su orden de reproducción

• Microsoft y Windows Media son marcas registradas o bien marcas comerciales de Microsoft Corporation en los Estados Unidos y/u otros países.

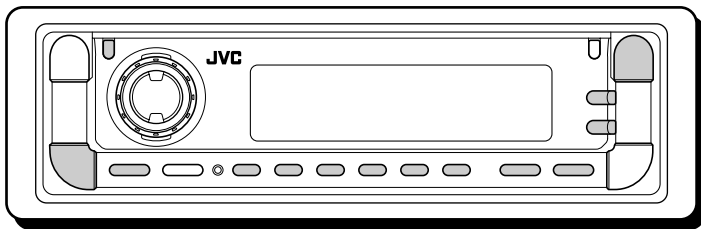

Refiérase también a “OPERACIONES DEL REPRODUCTOR DE CD” en las páginas 13 a 16.

Reproducción de un disco

1 Abra el panel de control.

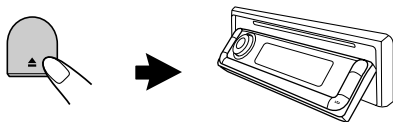

Nota sobre la operación con pulsación única:
Si pulsa CD/CD-CH LINE (para KD-AR800) o CD/CD-CH (para KD-G800) o CD (para KD-G700) habiendo un disco en la ranura de carga, la unidad se enciende y la reproducción se inicia automáticamente.

2 Inserte el disco en la ranura de carga.

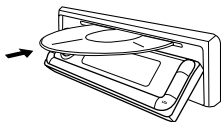

El disco se introduce en la unidad, el panel de control vuelve a la posición anterior (consulte la página 32), y la reproducción se inicia automáticamente.

Todos los archivos se reproducen repetidamente hasta que usted detenga la reproducción.

La pantalla cambia para mostrar los siguientes:



Indicador CD

Indicación de la fuente actual*1



Número total de carpetas

Número total de archivos



Indicador MP3 o WMA*2

Ej.: Cuando el disco contiene 19 carpetas y 144 archivos MP3/WMA

*1 Cuando se ajusta “CLOCK DISP” a “CLK DISP ON” (consulte la página 28), la indicación actual cambiará en seguida a la hora del reloj.

*2 Se ilumina el indicador WMA o MP3, según el archivo detectado en primer lugar.

Notas:

- Los discos MP3/WMA requieren mayor tiempo de lectura. (Difiere según la complejidad de la configuración de carpeta/archivo).
- Al iniciarse la reproducción, aparecerán automáticamente los nombres de la carpeta y del archivo (o etiquetas ID3). (Consulte también la página 19).
- Se interrumpirá la reproducción (sin que el disco sea expulsado) si cambia la fuente o desconecta la alimentación.

La próxima vez que selecciona el reproductor de CD como fuente o se conecta la alimentación, la reproducción del disco se iniciará desde el punto en que se detuvo la reproducción previamente.

Para parar la reproducción y expulsar el disco

Pulse **▲**.

La reproducción se para y el panel de control bascula hacia abajo.

El disco será expulsado automáticamente de la ranura de carga.

Para cambiar la información en pantalla

Mientras se reproduce un archivo MP3/WMA, podrá cambiar la información del disco mostrada en la pantalla.



Pulse **DISP** (pantalla) repetidamente. Cada vez que pulsa el botón, la visualización en la pantalla cambia de la siguiente manera:

- Cuando **“TAG DISPLAY”** está ajustado a **“TAG DISP ON”** (ajuste inicial: consulte la página 30)

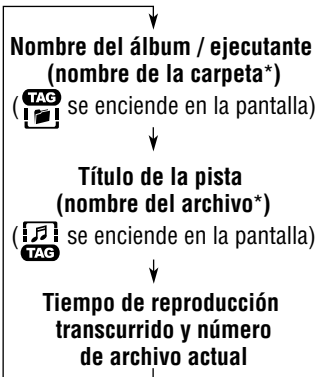

* Si no hay etiquetas ID3 grabadas, aparecerán el nombre de la carpeta y el nombre del archivo. En este caso, TAG indicador no se encenderá en la pantalla.

- Cuando **“TAG DISPLAY”** está ajustado a **“TAG DISP OFF”**

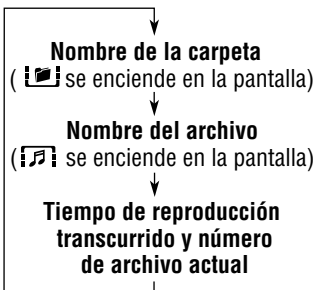

Notas:

- En la pantalla se visualizan simultáneamente hasta 12 caracteres, efectuándose el desplazamiento secuencial si hay más de 12. Consulte también **“Para seleccionar el modo de desplazamiento—SCROLL MODE”** en la página 29.
- Cuando aparece el nombre del archivo, el indicador **TRACK** y el número de la pista actual también aparecen en la parte inferior de la pantalla.

Localizando un archivo o un determinado pasaje del disco

Para el avance rápido o el retroceso del archivo

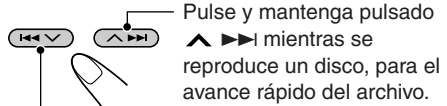

Pulse y mantenga pulsado **▲ ►►** mientras se reproduce un disco, para el avance rápido del archivo.

Pulse y mantenga pulsado **◄◄ ▼** mientras se reproduce un disco, para el retroceso rápido del archivo.

Nota:

Durante esta operación, escuchará sólo símbolos intermitentes. (El tiempo de reproducción transcurrido también cambia intermitentemente en la pantalla).

Para saltar a los archivos siguientes o anteriores

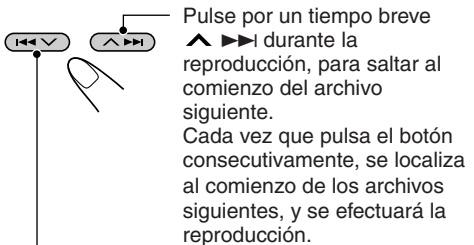

Pulse por un tiempo breve **▲ ►►** durante la reproducción, para saltar al comienzo del archivo siguiente. Cada vez que pulsa el botón consecutivamente, se localiza al comienzo de los archivos siguientes, y se efectuará la reproducción.

Pulse por un tiempo breve **◄◄ ▼** durante la reproducción, para volver al comienzo del archivo actual.

Cada vez que pulsa el botón consecutivamente, se localiza al comienzo de los archivos anteriores, y se efectuará la reproducción.

Para desplazarse rápidamente a un determinado archivo dentro de la carpeta actual (botones +10 y -10)

- 1 Pulse MODE para entrar en modo de funciones mientras se está reproduciendo un disco.

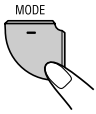

- 2 Pulse +10 o -10.



Para saltar 10 archivos* hacia adelante hasta el último archivo

Para saltar 10 archivos* hacia atrás hasta el primer archivo

* La primera vez que pulsa el botón +10 o -10, se salta al número de archivo superior o inferior más próximo que sea múltiplo de diez (ej.: 10°, 20°, 30°).

Posteriormente, cada vez que pulsa el botón, podrá saltar 10 archivos (consulte "Cómo usar los botones +10 y -10" de abajo).

- Después del último archivo, se seleccionará el primer archivo, y viceversa.

Cómo usar los botones +10 y -10

- Ej. 1: Para seleccionar el archivo número 32 mientras se está reproduciendo el archivo número 6

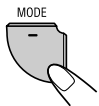

(Tres veces) (Dos veces)

Archivo 6 → 10 → 20 → 30 → 31 → 32

- Ej. 2: Para seleccionar el archivo número 8 mientras se está reproduciendo el archivo número 36

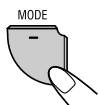

(Tres veces) (Dos veces)

Archivo 36 → 30 → 20 → 10 → 9 → 8

Para ir directamente a una carpeta específica

IMPORTANTE:

Para seleccionar directamente las carpetas utilizando el(los) botón(es) numérico(s), será preciso asignar a las carpetas un número de 2 dígitos al comienzo de los nombres de carpetas. (Esto se podrá efectuar solamente durante la grabación de los discos CD-R o CD-RW).

- Ej.: Si el nombre de la carpeta es "01 ABC"
- Pulse 1 para ir a la carpeta 01 ABC.
- Si el nombre de la carpeta es "1 ABC", la pulsación de 1 no tiene efecto alguno.
- Si el nombre de la carpeta es "12 ABC"
- Pulse y mantenga pulsado 6 (12) para ir a la carpeta 12 ABC.

Pulse el botón numérico correspondiente al número de carpeta para iniciar la reproducción del primer archivo de la carpeta seleccionada.

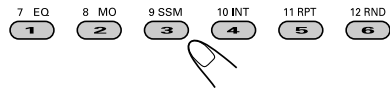

- Para seleccionar un número de carpeta entre 01 - 06:
Pulse 1 (7) - 6 (12) por un tiempo breve.
- Para seleccionar un número de carpeta entre 07 - 12:
Pulse y mantenga pulsado 1 (7) - 6 (12) durante más de 1 segundo.

Notas:

- Si el indicador parpadea en la pantalla después de seleccionar una carpeta, significa que ésta no contiene ningún archivo MP3/WMA.
- No podrá seleccionar directamente una carpeta con un número mayor que 12.

Para seleccionar un archivo específico en una carpeta, pulse o después de seleccionar la carpeta.

Para saltar a la carpeta siguiente o anterior

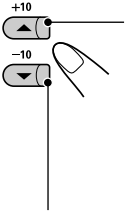

Pulse ▲ (arriba) mientras se está reproduciendo un disco, para saltar a la siguiente carpeta. Cada vez que pulsa el botón consecutivamente, se localizará la siguiente carpeta (y se iniciará la reproducción del primer archivo de la carpeta, si está grabado).

Pulse ▼ (abajo) mientras se está reproduciendo un disco, para saltar a la carpeta anterior. Cada vez que pulsa el botón consecutivamente, se localizará la carpeta anterior (y se iniciará la reproducción del primer archivo de la carpeta, si está grabado).

Nota:

Si la carpeta no contiene ningún archivo MP3/WMA, la misma será omitida.

Selección de los modos de reproducción

Para reproducir los archivos de forma aleatoria (Reproducción aleatoria de carpetas/de discos)

Es posible reproducir al azar todos los archivos de la carpeta actual o todos los archivos del disco.

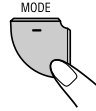

1 Pulse MODE para entrar en modo de funciones mientras se está reproduciendo un disco.



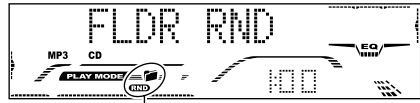

2 Pulse RND (aleatoria), mientras "MODE" permanece visualizado en la pantalla, de manera que aparezca "FLDR RND" o "DISC RND" en la pantalla. Cada vez que pulsa el botón, el modo de reproducción aleatoria cambia de la siguiente manera:



Indicadores  (carpeta) y RND

Ej.: Cuando se selecciona "FLDR RND" mientras se está escuchando un archivo MP3

Modo	Indicador activado	Se reproducen de forma aleatoria
FLDR RND	Los indicadores  y RND se encienden.	Todos los archivos de la carpeta actual, luego todos los archivos de la carpeta siguiente, y así sucesivamente.
DISC RND	Los indicadores  y RND se encienden.	Todos los archivos del disco.

Para reproducir repetidamente los archivos (Reproducción repetida de pistas/de carpetas)

Podrá reproducir repetidamente el archivo actual o todos los archivos de la carpeta actual.

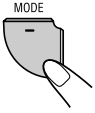

1 Pulse MODE para entrar en modo de funciones mientras se está reproduciendo un disco.



2 Pulse RPT (repetición), mientras "MODE" permanece visualizado en la pantalla, de manera que aparezca "TRK RPT" o "FLDR RPT" en la pantalla.

Cada vez que pulsa el botón, el modo de reproducción repetida cambia de la siguiente manera:

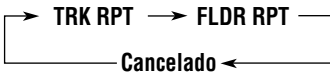

Indicador RPT

Ej.: Cuando se selecciona "TRK RPT" mientras se está escuchando un archivo MP3

Para reproducir sólo las introducciones musicales (Búsqueda de introducción de pistas/de carpetas)

Podrá reproducir secuencialmente los primeros 15 segundos de cada archivo.

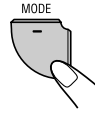

1 Pulse MODE para entrar en modo de funciones mientras se está reproduciendo un disco.



2 Pulse INT (introducción) mientras "MODE" permanece visualizado en la pantalla, de manera que aparezca "TRK INT" o "FLDR INT" en la pantalla.

Cada vez que pulsa el botón, el modo de búsqueda de introducción cambia de la siguiente manera:

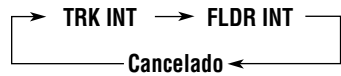

Indicador INT

Ej.: Cuando se selecciona "TRK INT" mientras se está escuchando un archivo MP3

Modo	Indicador activado	Se reproducen repetidamente
TRK RPT	El indicador RPT se enciende.	Archivo actual (o especificado).
FLDR RPT	Los indicadores y RPT se encienden.	Todos los archivos de la carpeta actual (o especificada).

Modo	Indicador activado	Reproducción del comienzo (15 segundos) de
TRK INT	El indicador INT se enciende.	Todos los archivos del disco actual.
FLDR INT	Los indicadores y INT se encienden.	Primer archivo de cada carpeta del disco actual.



Ajuste del sonido

Usted puede ajustar las características de sonido a su preferencia.

1 Seleccione el ítem que desea ajustar.



Cada vez que pulsa el botón, los ítems ajustables cambian de la siguiente manera:

Para KD-AR800/KD-G800:

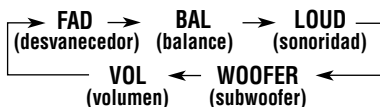

Para KD-G700:

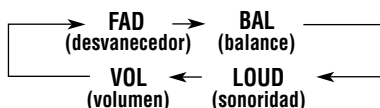

- *1 Si está usando un sistema de dos altavoces, ajuste el nivel del desvanecedor a "00".
- *2 Esto sólo tendrá efecto cuando hay un subwoofer conectado.
- *3 El dial de control funciona normalmente como control de volumen. Por lo tanto, no necesitará seleccionar "VOL" para ajustar el nivel de volumen.
- *4 Depende del ajuste de control de ganancia del amplificador. (Para los detalles, véase la página 30).

2 Realice el ajuste.

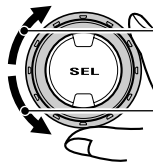

Para aumentar el nivel o activar la sonoridad

Para disminuir el nivel o desactivar la sonoridad

El patrón de indicación cambia conforme se ajusta el desvanecedor o el balance.

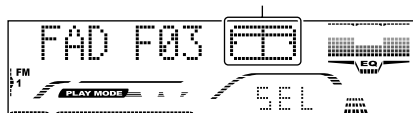

Ej. 1: Cuando se ajusta a "FAD" (desvanecedor)

Indicador LOUD



Ej. 2: Cuando se activa la sonoridad

3 Repita los pasos 1 y 2 para ajustar los otros ítems de sonido.

Indicación	Para:	Gama
FAD*1	Ajustar el balance de los altavoces delantero y trasero.	R06 (Trasero solamente) F06 (Delantero solamente)
BAL	Ajustar el balance de los altavoces izquierdo y derecho.	L06 (Izquierdo solamente) R06 (Derecho solamente)
LOUD	Refuerza las frecuencias altas y bajas para producir un sonido bien balanceado con el volumen bajo.	LOUD ON LOUD OFF
WOOFER*2 (Sólo para KD-AR800/KD-G800)	Ajustar el nivel de salida del subwoofer.	00 (mín.) 08 (máx.)
VOL*3	Ajustar el volumen.	00 (mín.) 30 o 50 (máx.)*4



Selección de los modos de sonido preajustados (iEQ: ecualizador inteligente)

Permite seleccionar un modo de sonido preajustado (iEQ: ecualizador inteligente) adecuado al género musical.

- Hay un límite de tiempo para realizar el siguiente procedimiento. Si el ajuste se cancela antes de haber terminado, comience otra vez desde el paso 1.

1 Pulse MODE para entrar en modo de funciones.

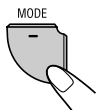

2 Pulse EQ (ecualizador) mientras "MODE" permanece visualizado en la pantalla.



Se llama el modo de sonido seleccionado en último término.

3 Seleccione el modo de sonido deseado.



Conforme gira el dial de control, los modos de sonido cambian de la siguiente manera:

FLAT ⇄ HARD ROCK ⇄ R&B ⇄ POP ⇄ JAZZ ⇄ DANCE MUSIC ⇄ COUNTRY ⇄ REGGAE ⇄ CLASSIC ⇄ USER 1 ⇄ USER 2 ⇄ USER 3 ⇄ (vuelta al comienzo)

El patrón de indicación cambia para cada modo de sonido.



Ej.: Cuando se selecciona "HARD ROCK"

Para cancelar el modo de sonido preajustado, seleccione "FLAT" en el paso 3.

Notas:

- Podrá ajustar temporalmente los modos de sonido preajustados. Sin embargo, los ajustes temporales se reinician cuando se selecciona otro modo de sonido.
- Para mayor información sobre las configuraciones preajustadas de cada modo de sonido, consulte la tabla de la página 40.
- Para mostrar el patrón iEQ en la pantalla durante la reproducción, seleccione "EQ & LEVEL" o "SILENT" para el medidor de nivel. Consulte también la página 28.

Cuando se utiliza el control remoto:



Pulse SOUND repetidamente. Cada vez que pulsa el botón, los modos de sonido cambian de la siguiente manera:

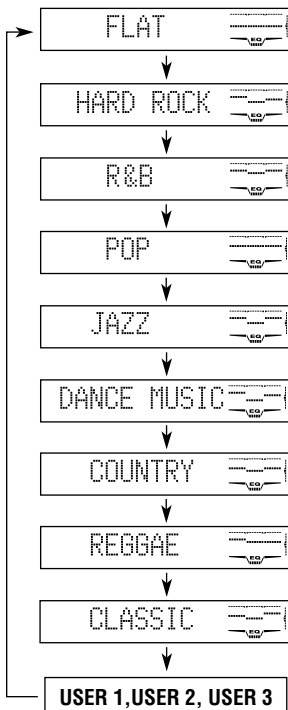

Cómo almacenar sus propios ajustes de sonido

Usted podrá ajustar los modos de sonido a su gusto y almacenar sus propios ajustes en la memoria (USER 1, USER 2 y USER 3).

- Hay un límite de tiempo para realizar el siguiente procedimiento. Si el ajuste se cancela antes de haber terminado, comience otra vez desde el paso 1.

1 Pulse MODE para entrar en modo de funciones.

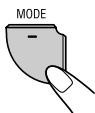

2 Pulse EQ (ecualizador) mientras "MODE" permanece visualizado en la pantalla.



Se llama el modo de sonido seleccionado en último término.

3 Seleccione el modo de sonido que desea ajustar.

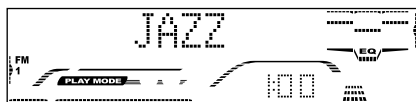

Ej.: Cuando se selecciona "JAZZ"

4 Seleccione los elementos de sonido que desea ajustar.



Cada vez que pulsa el botón, los elementos de sonido cambian de la siguiente manera:

LOW LEVEL* → LOW FREQ → LOW WIDTH
 → MID LEVEL* → MID WIDTH
 → HI (alto) LEVEL* → HI (alto) FREQ
 → (vuelta al comienzo)

FREQ (LOW, HI):

Se selecciona la frecuencia central a ajustar.

WIDTH (LOW, MID):

Se selecciona el nivel de ancho de banda.

LEVEL (LOW, MID, HI):

Se ajusta el nivel de intensificación.

- * Pulsando ▲▶▶▶ o ◀◀◀▼, podrá desplazarse directamente de la siguiente manera:



5 Ajuste el elemento de sonido seleccionado.



Indicación	Valores preajustados		
	LOW	MID	HI
LEVEL	-06 (mín.) +06 (máx.)	-06 (mín.) +06 (máx.)	-06 (mín.) +06 (máx.)
FREQ.	60Hz 80Hz 100Hz 120Hz	—	8kHz 10kHz 12kHz 15kHz
WIDTH	1 (mín.) 4 (máx.)	1 (mín.) 2 (máx.)	—

6 Repita los pasos 4 y 5 para ajustar los otros elementos de sonido.

7 Seleccione uno de los modos de sonido del usuario (USER 1, USER 2, USER 3).

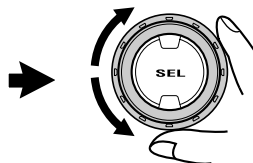

8 Pulse EQ para almacenar los ajustes.



Aparece "MEMORY" durante unos momentos.



OTRAS FUNCIONES PRINCIPALES

Cambio de los ajustes generales (PSM)

Podrá cambiar las opciones listadas en la tabla de la página 27 utilizando el control PSM (Modo de ajustes preferidos).

ESPAÑOL

Procedimiento básico

- 1** Pulse y mantenga pulsado SEL (selección) durante más de 2 segundos para que aparezca uno de los ítems de PSM en la pantalla. (Consulte la página 27).



- 2** Seleccione el ítem de PSM que desea ajustar.

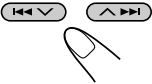

Ej.: Cuando se selecciona "DIMMER MODE"

- 3** Ajuste el ítem de PSM seleccionado.

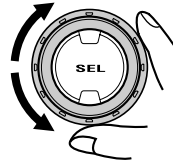

- 4** Repita los pasos 2 y 3 para ajustar los otros ítems PSM, si es necesario.

- 5** Finalice el ajuste.





Los ítems de Modo de ajustes preferidos (PSM)

- Para las operaciones detalladas de cada una de las opciones PSM, refiérase a las páginas indicadas en la tabla.

Indicaciones		Valores/ opciones seleccionables		Ajustes de fabrica	Consulte la página
DEMO MODE	Demostración en pantalla	DEMO OFF	DEMO ON	DEMO ON	8
CLOCK HOUR	Ajuste de la hora	1 — 12		1 (1:00)	9
CLOCK MINUTE	Ajuste de los minutos	00 — 59		00 (1:00)	
CLOCK DISP	Visualización del reloj	CLK DISP OFF	CLK DISP ON	CLK DISP ON	28
LEVELMETER	Medidor de nivel	LEVEL 1 ↕ SILENT	↔ LEVEL 2 ↕ EQ & LEVEL	LEVEL 1	28
DIMMER MODE	Modo reductor de luz	DIMMER AUTO ↔ DIMMER OFF ↕ DIMMER ON ↕		DIMMER AUTO	28
BEEP SWITCH	Tono de pulsación de teclas	BEEP OFF	BEEP ON	BEEP ON	29
CONTRAST	Contraste de la pantalla	01 – 10		05	29
SCROLL MODE	Modo de desplazamiento	SCROLL ONCE ↔ SCROLL AUTO ↕ SCROLL OFF ↕		SCROLL ONCE	29
WOOFER FREQ*1	Frecuencia de corte del subwoofer	FREQ MID ↔ FREQ HIGH ↕ FREQ LOW ↕		FREQ MID	29
LINE ADJ*2	Ajuste del nivel de entrada de línea	00 – 05		00	29
EXTERNAL IN*1, *4	Componente externo	CHANGER ↕	↔ LINE IN*3 ↕ SIRIUS	CHANGER	30
TAG DISPLAY	La visualización de la etiqueta	TAG DISP OFF	TAG DISP ON	TAG DISP ON	30
AMP. GAIN*5	Control de ganancia del amplificador	KD-AR800: HIGH POWER ↔ LOW POWER ↕ OFF ↕		HIGH POWER	30
		KD-G800/KD-G700: LOW POWER ↔ HIGH POWER			
SLOT LIGHT	Luz de la ranura	OFF	ON	ON	30

*1 Sólo para KD-AR800/KD-G800.

*2 Sólo para KD-AR800.

*3 Sólo para KD-G800.

*4 Se visualiza sólo cuando se ha seleccionado una de las fuentes siguientes—FM, AM y CD.

*5 Depende del ajuste de control de ganancia del amplificador. (Para los detalles, véase la página 30).



Para ajustar la visualización del reloj —CLOCK DISP

Podrá configurar el reloj para que aparezca en la parte inferior de la pantalla al encender la unidad.

La unidad ha sido ajustada en fábrica para que el reloj se visualice en la pantalla.

- **CLK DISP ON:** La visualización del reloj se activa.
- **CLK DISP OFF:** La visualización del reloj se desactiva.
Cuando se selecciona “CLK DISP OFF”, en lugar del reloj se visualiza el nombre de la fuente actual, la banda de la emisora o el número de disco (excepto cuando se selecciona “LINE IN” o “SIRIUS” como fuente—para KD-AR800/KD-G800).

Cuando “CLOCK DISP” se ajusta a “CLK DISP OFF”:

Fuente	Indicación inicial	Pulsando DISP (pantalla)
Sintonizador	Banda	El reloj aparece durante unos 5 segundos.
CD o CD-CH	CD, número de carpeta, o número de disco	

Cuando “CLOCK DISP” se ajusta a “CLK DISP ON”:

Fuente	Indicación inicial	Pulsando DISP (pantalla) repetidamente
Sintonizador	Reloj	La frecuencia de la emisora o la banda aparece durante unos 5 segundos.
CD	Reloj	El número de CD, o de pista/archivo/ carpeta aparece durante unos 5 segundos.
CD-CH	Reloj	El número de disco, o el número de pista/archivo/ carpeta aparece durante unos 5 segundos.

Para seleccionar el medidor de nivel —LEVELMETER

Podrá seleccionar la visualización de medidor de nivel según sus preferencias.

La unidad se expide de fábrica con este modo ajustado a “LEVEL 1”.

- **LEVEL 1/LEVEL 2:** El medidor de nivel de audio se visualiza con patrones de iluminación diferentes.
- **EQ & LEVEL:** Se visualizan el patrón del ecualizador y el medidor de nivel de audio.
- **SILENT:** Se visualizan el patrón del ecualizador y el medidor de nivel de volumen.

Para seleccionar del modo reductor de luz —DIMMER MODE

Cuando usted enciende los faros del automóvil, se reduce el brillo de la pantalla (Reductor automático de luz).

La unidad se expide de fábrica con el modo reductor de luz ajustado a activado.

- **DIMMER AUTO:** Reductor automático de luz activado.
- **DIMMER OFF:** Reductor automático de luz desactivado.
- **DIMMER ON:** Siempre reduce el brillo de la pantalla.

Nota:

El reductor automático de luz equipado con esta unidad podría no funcionar correctamente en algunos vehículos, especialmente aquellos que tienen un disco de control para graduar la luz.

En este caso, ajuste el modo reductor de luz a “DIMMER ON” o “DIMMER OFF”.



Para activar/desactivar el tono de pulsación de teclas—BEEP SWITCH

Podrá desactivar el tono de pulsación de teclas si no desea que suene un pitido cada vez que pulsa un botón.

La unidad se expide de fábrica con el tono de pulsación de teclas activado.

- BEEP ON: Tono de pulsación de teclas activado.
- BEEP OFF: Tono de pulsación de teclas desactivado.

Para ajustar el nivel de contraste de la pantalla—CONTRAST

Ajuste el contraste de la pantalla (01 – 10) de manera que las indicaciones en pantalla aparezcan claras y legibles.

La unidad se expide de fábrica con el nivel de contraste de la pantalla ajustado al nivel 05.

Para seleccionar el modo de desplazamiento—SCROLL MODE

Podrá seleccionar el modo de desplazamiento para la información del disco (cuando no se pueda mostrar el texto entero de una vez).

La unidad se expide de fábrica con el modo de desplazamiento ajustado a “SCROLL ONCE”.

- SCROLL ONCE: Desplaza sólo una vez.
- SCROLL AUTO: Repite el desplazamiento (intervalos de 5 segundos en medio).
- SCROLL OFF: Se cancela el modo de desplazamiento.

Nota:

Aunque el modo de desplazamiento esté ajustado a “SCROLL OFF”, podrá desplazar la pantalla pulsando DISP (pantalla) durante más de 1 segundo.

Para seleccionar la frecuencia de corte del subwoofer—WOOFER FREQ (Sólo para KD-AR800/KD-G800)

Cuando hay un subwoofer conectado a esta unidad, seleccione el nivel de frecuencia de corte apropiado para su subwoofer.

La unidad se expide de fábrica con la frecuencia de corte de subwoofer ajustado a “FREQ MID”.

- FREQ LOW: Las frecuencias superiores a 50 Hz no se transmiten a este subwoofer.
- FREQ MID: Las frecuencias superiores a 80 Hz no se transmiten a este subwoofer.
- FREQ HIGH: Las frecuencias superiores a 120 Hz no se transmiten a este subwoofer.

Para ajustar el nivel de entrada de línea—LINE ADJ (Sólo para KD-AR800)

Ajuste correctamente el nivel de entrada de línea cuando haya un componente externo conectado a las clavijas LINE IN.

La unidad se expide de fábrica con el nivel de entrada de línea ajustado al nivel 00.

Si el nivel de entrada de línea del componente conectado no es suficientemente alto, aumente adecuadamente el nivel de entrada. Si no se ajusta el nivel de entrada de línea, se podría escuchar un sonido imprevistamente alto cuando se cambia del componente externo a otra fuente.



Para seleccionar el componente exterior a utilizar—EXTERNAL IN (Sólo para KD-AR800/KD-G800)

Podrá conectar el componente externo al jack del cambiador de CD de la parte trasera utilizando un adaptador especialmente diseñado para el componente externo.

La unidad se expide de fábrica con el cambiador de CD seleccionado como componente exterior.

- CHANGER: Para utilizar un cambiador de CD.
- LINE IN: Para utilizar un componente externo que no sea el cambiador de CD (sólo para KD-G800).
- SIRIUS: Para usar la Radio SIRIUS de JVC.

Notas:

- *Sólo para KD-G800: Para conectar el adaptador de entrada de línea KS-U57 y el componente exterior, consulte el Manual de instalación/conexión (volumen separado).*
- *Para conectar la Radio SIRIUS de JVC, consulte el Manual de configuración de la radio SIRIUS (volumen separado).*

Para activar o desactivar la visualización de la etiqueta (“tag”)—TAG DISPLAY

Un archivo MP3/WMA puede contener información del archivo denominada “ID3 Tag” (etiqueta ID3), que incluye su nombre de álbum, de ejecutante, el título de la pista, etc. Existen dos versiones: ID3v1 (etiqueta versión 1) e ID3v2 (etiqueta versión 2). Si en un disco se encuentran grabadas tanto la ID3v1 como la ID3v2, se mostrará la información de la ID3v2. La unidad se expide de fábrica con la opción “TAG DISP ON” seleccionada.

- TAG DISP ON: La etiqueta ID3 se visualiza mientras se reproducen archivos MP3/WMA.
 - Si un archivo MP3/WMA no dispone de etiquetas ID3, aparecerán el nombre de la carpeta y el nombre del archivo.

Nota:

Sólo para KD-AR800/KD-G800: Si cambia el ajuste de “TAG DISP OFF” a “TAG DISP ON” mientras se reproduce un archivo MP3/WMA, la visualización de la etiqueta se activará cuando se empiece a reproducir el archivo siguiente pista.

- TAG DISP OFF: La etiqueta ID3 no se visualiza mientras se reproducen archivos MP3/WMA. (Sólo se pueden mostrar el nombre de la carpeta y el nombre del archivo).

Para seleccionar el control de ganancia del amplificador—AMP.GAIN

Es posible cambiar el nivel máximo de volumen de esta unidad. Cuando la potencia máxima de los altavoces es de menos de 50 W, seleccione “LOW POWER” para evitar que se dañen. La unidad se expide de fábrica con la opción “HIGH POWER” seleccionada.

- LOW POWER: Puede ajustar el nivel de volumen entre “VOL 00” y “VOL 30”.

Nota:

Si cambia el ajuste de “HIGH POWER” a “LOW POWER” mientras escucha a un nivel de volumen superior a 30, la unidad cambiará automáticamente el nivel de volumen a “VOL 30”.

- HIGH POWER: Puede ajustar el nivel de volumen entre “VOL 00” y “VOL 50”.
- OFF: Sólo para KD-AR800: Se desactiva el amplificador incorporado. (Los sonidos se generan solamente desde los amplificadores externos conectados a las clavijas Line Out).

Para activar o desactivar la luz de la ranura—SLOT LIGHT

Podrá desactivar la luz de la ranura si no desea que se ilumine cada vez que se inserta/expulsa el disco o cuando se cambia el ángulo del panel de control.

La unidad se expide de fábrica con la iluminación de la ranura activada.

- ON: La iluminación se activa.
- OFF: La iluminación se desactiva.



Asignación de nombres a las fuentes

Permite asignar nombres a las frecuencias de las emisoras, a los CDs (tanto en esta unidad como en el cambiador de CD), y al componente externo (Entrada de línea—sólo para KD-AR800). Una vez que se asigne un nombre, el mismo aparecerá en la pantalla al seleccionar la fuente.

Fuentes	Número máximo de caracteres
Frecuencias de las emisoras	hasta 9 caracteres (frecuencias de hasta 30 emisoras, incluyendo FM y AM)
CDs*1	hasta 32 caracteres (hasta 40 discos)
Componente externo (Entrada de línea)*2	hasta 12 caracteres

*1 No se podrá asignar nombre a un CD Text ni a un disco MP3/WMA.

*2 Sólo para KD-AR800.

1 Seleccione la fuente a la cual desea asignar un nombre.



(Para KD-AR800)



(Para KD-G800)



(Para KD-G700)

Cuando selecciona una fuente, la unidad se enciende automáticamente.

2 Mientras mantiene pulsado DISP (pantalla), pulse y mantenga pulsado SEL (selección) durante más de 2 segundos.

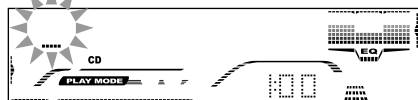

Ej.: Cuando selecciona CD como fuente

3 Seleccione el juego de caracteres deseado, mientras parpadea la posición del primer carácter.



Cada vez que pulsa el botón, el juego de caracteres cambia de la siguiente manera:

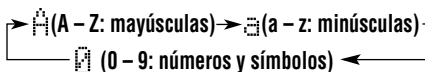

4 Seleccione un carácter.



• Con respecto a los caracteres disponibles, consulte la página 40.

5 Mueva el cursor a la posición del carácter siguiente (o anterior).



6 Repita los pasos 3 a 5 hasta que termine de ingresar el nombre.

7 Finalice el procedimiento mientras está parpadeando el carácter seleccionado en último término.



Para borrar los caracteres ingresados

Para borrar simultáneamente todos los caracteres, pulse y mantenga pulsado DISP (pantalla) durante más de 1 segundo, tal como lo descrito en el procedimiento de arriba.

Notas:

- Cuando usted asigna un nombre al disco 41 o a la frecuencia de la emisora 31, aparece "NAME FULL" y no se podrá acceder al modo de entrada de texto. En este caso, borre los nombres no deseados antes de la asignación.
- Sólo para KD-AR800/KD-G800: Cuando está conectado el cambiador de CD, es posible asignar nombres a los CDs del cambiador de CD. Estos nombres también pueden visualizarse en la pantalla si inserta los CDs en esta unidad.



Cambio del ángulo del panel de control

El panel de control puede ajustarse a cuatro ángulos diferentes.

Pulse  (ángulo) repetidamente para ajustar el ángulo del panel de control a la posición deseada.



El ángulo del panel de control cambia de la siguiente manera:

ANGLE 01

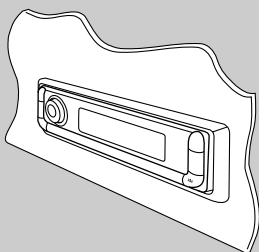

ANGLE 02

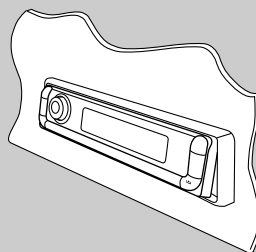

ANGLE 03

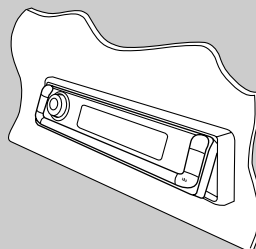

ANGLE 04

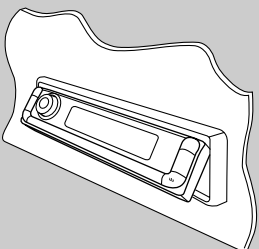

PRECAUCIÓN:

NUNCA introduzca su dedo entre el panel de control y la unidad, pues podría lastimarse al quedar aprisionado.

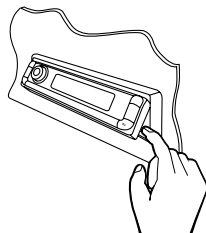

Nota:

Si desconecta la alimentación, el panel de control volverá automáticamente a la posición cerrada. La próxima vez que conecte la alimentación, el panel de control se colocará en la posición anterior.



Desmontaje del panel de control

Podrá desmontar el panel de control cuando salga de su automóvil.

Al desmontar o instalar el panel de control, preste atención para no dañar los conectores provistos al dorso del panel de control y en el portapanel.

Cómo desmontar el panel de control

Antes de desmontar el panel de control, asegúrese de desconectar la alimentación.

1 Desbloquee el panel de control.

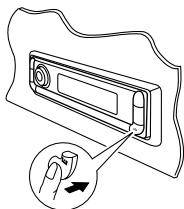

2 Levante y extraiga el panel de control de la unidad.

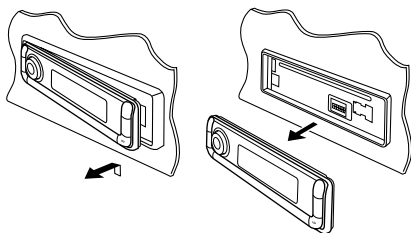

3 Ponga el panel de control desmontado en el estuche suministrado.

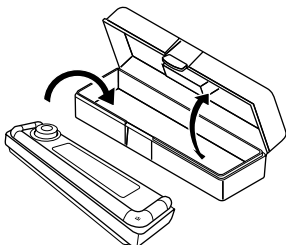

Cómo instalar el panel de control

1 Inserte el lado izquierdo del panel de control en la ranura del portapanel.

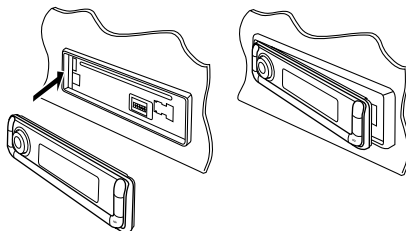

2 Pulse el lado derecho del panel de control para fijarlo al portapanel.

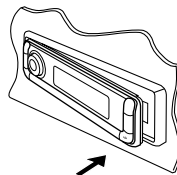

Nota sobre la limpieza de los conectores:

Si acostumbra a desmontar frecuentemente el panel de control, se podrán deteriorar los conectores.

Para reducir al mínimo esta posibilidad, limpie periódicamente los conectores con un palillo de algodón o con un lienzo humedecido con alcohol teniendo cuidado de no dañar los conectores.

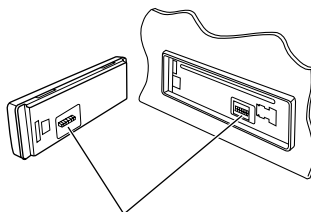

Conectores



OPERACIÓN DEL CAMBIADOR DE CD

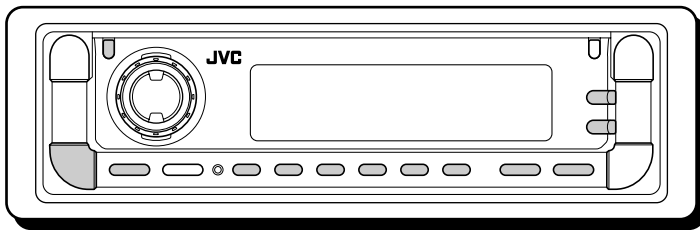

Esta sección es solamente para KD-AR800/ KD-G800.

Con esta unidad se recomienda utilizar el cambiador de CD de JVC compatible con MP3.

Utilizando este cambiador de CD, podrá reproducir sus CD-Rs (Grabables) y CD-RWs (Reescribibles) originales grabados ya sea en formato audio CD o en formato MP3.

- También se pueden conectar otros cambiadores de CD de la serie CH-X (excepto CH-X99 y CH-X100). Sin embargo, como no son compatibles con discos MP3, no se podrán reproducir discos MP3.
- Con esta unidad no se podrán utilizar cambiadores de CD de la serie KD-MK.

Antes de operar su cambiador de CD:

- Refiérase también a las instrucciones suministradas con su cambiador de CD.
- Si no hay discos en el magazín del cambiador de CD o cuando los discos estén insertados boca abajo, destella “NO DISC” aparezca. Si así sucede, saque el magazín y ponga los discos correctamente.
- Si no hay magazín cargado en el cambiador de CD, aparecerá “NO MAG” en la pantalla. Si así sucede, inserte el magazín en el cambiador de CD.
- Si destella “RESET 1” – “RESET 8” aparezca, significa que hay algo anormal en la conexión entre esta unidad y el cambiador de CD. Si así sucede, verifique la conexión, conecte firmemente el(los) cable(s) de conexión. Después, presione el botón de reposición del cambiador de CD.

Nota:

No es posible controlar ni reproducir discos WMA en el cambiador de CD.

Reproducción de los discos

Selección el cambiador de CD (CD-CH).

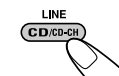

(Para KD-AR800)

CD ↔ CD-CH



(Para KD-G800)

* Para los detalles sobre el ajuste del cambiador de CD, consulte “Para seleccionar el componente exterior a utilizar—EXTERNAL IN” en la página 30.

- **Cuando el disco actual es un disco MP3:**

La reproducción se inicia desde la primera carpeta del disco actual una vez que finalice la comprobación del archivo.



Número de disco seleccionado* ↓

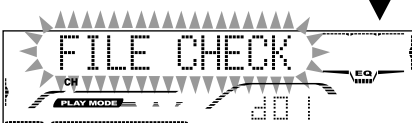
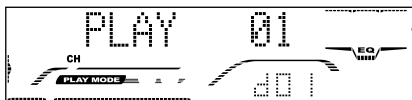

Indicador (carpeta) ↓

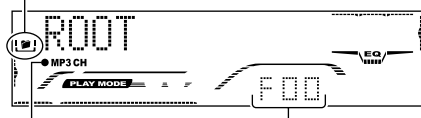

Indicador MP3

Número de carpeta seleccionada

* Cuando se ajusta "CLOCK DISP" a "CLK DISP ON" (consulte la página 28), la indicación actual cambiará en seguida a la hora del reloj.

Nota:

Si el disco MP3 contiene una carpeta, aparecerá el nombre de la carpeta en la pantalla, en lugar de "ROOT".

• Cuando el disco actual es un CD:

La reproducción se inicia desde la primera pista del disco actual.



Número de disco seleccionado

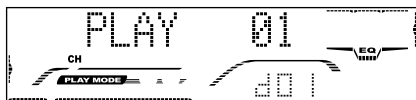

Tiempo de reproducción transcurrido Número de pista actual



* Cuando se ajusta "CLOCK DISP" a "CLK DISP ON" (consulte la página 28), la indicación actual cambiará en seguida a la hora del reloj.

Notas:

- Si pulsa CD/CD-CH LINE (para KD-AR800) o CD/CD-CH (para KD-G800), la alimentación se conecta automáticamente. No es necesario pulsar ATT para conectar la alimentación.
- Si cambia la fuente, la reproducción del cambiador de CD también se detiene. La próxima vez que selecciona el cambiador de CD como fuente, la reproducción del cambiador de CD se inicia desde el punto en que se detuvo la reproducción previamente.
- Cuando comience a reproducir un disco CD Text o MP3, la información del disco aparecerá automáticamente en la pantalla. (Consulte las páginas 16 y 19).

Para seleccionar directamente un determinado disco

Pulse el botón del número correspondiente al número de disco deseado para iniciar su reproducción (mientras el cambiador de CD está reproduciendo el CD).

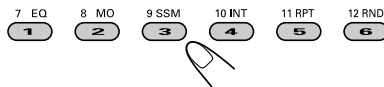

- Para seleccionar un número de disco entre 1 – 6:
Pulse 1 (7) – 6 (12) por un tiempo breve.
- Para seleccionar un número de disco entre 7 – 12:
Pulse y mantenga pulsado 1 (7) – 6 (12) durante más de 1 segundo.

Para el avance rápido o el retroceso de la pista/el archivo

Pulse y mantenga pulsado durante la reproducción, para el avance rápido de la pista/el archivo.

Pulse y mantenga pulsado durante la reproducción, para el retroceso rápido de la pista/el archivo.

Nota:

Mientras se realiza esta operación en un disco MP3, se escucharán solamente sonidos intermitentes. (El tiempo de reproducción transcurrido también cambia intermitentemente en la pantalla).

Para saltar a las pistas/los archivos siguientes o anteriores

Pulse por un tiempo breve durante la reproducción, para saltar al comienzo de la pista/el archivo siguiente. Cada vez que pulsa el botón consecutivamente, se localiza al comienzo de las pistas/los archivos siguientes, y se efectuará la reproducción.

Pulse por un tiempo breve durante la reproducción, para volver al comienzo de la pista/el archivo actual. Cada vez que pulsa el botón consecutivamente, se localiza al comienzo de las pistas/los archivos anteriores, y se efectuará la reproducción.

Esta operación es posible únicamente cuando se utiliza el cambiador de CD compatible con MP3 de JVC (CH-X1500).

Para desplazarse rápidamente a una pista/ un archivo (botones +10 y -10)

1 Pulse MODE para entrar en modo de funciones mientras se está reproduciendo un disco.

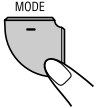

2 Pulse +10 o -10.

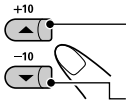

Para saltar 10 pistas/archivos* hacia adelante hasta la última pista/el último archivo

Para saltar 10 pistas/archivos* hacia atrás hasta la primera pista/el primer archivo

* La primera vez que pulsa el botón +10 o -10, se salta al número de pista/archivo superior o inferior más próximo que sea múltiplo de diez (ej.: 10°, 20°, 30°).

Posteriormente, cada vez que pulsa el botón, podrá saltar 10 pistas/archivos (consulte “Cómo usar los botones +10 y -10” de abajo).

- Después de la última pista/el último archivo, se seleccionará la primera pista/el primer archivo, y viceversa.

Nota:

Si el disco reproducido actualmente es un disco MP3, se omiten archivos dentro de la misma carpeta.

Cómo usar los botones +10 y -10

- Ej. 1: Para seleccionar la pista/el archivo número 32 mientras se está reproduciendo la pista/el archivo número 6

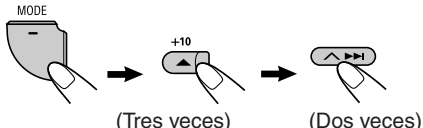

Pista/ archivo 6 → 10 → 20 → 30 → 31 → 32

- Ej. 2: Para seleccionar la pista/el archivo número 8 mientras se está reproduciendo la pista/el archivo número 36

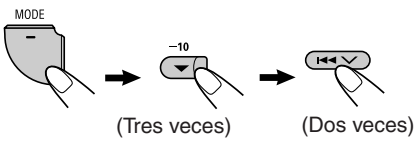

Pista/ archivo 36 → 30 → 20 → 10 → 9 → 8

Para saltar a la carpeta siguiente o anterior (sólo para los discos MP3)

Pulse ▲ (arriba) mientras se está reproduciendo un disco MP3, para ir a la siguiente carpeta. Cada vez que pulsa el botón consecutivamente, se localizará la siguiente carpeta, y se iniciará la reproducción del primer archivo de la carpeta.

Pulse ▼ (abajo) mientras se está reproduciendo un disco MP3, para ir a la carpeta anterior. Cada vez que pulsa el botón consecutivamente, se localizará la carpeta anterior, y se iniciará la reproducción del primer archivo de la carpeta.

Para mostrar la información del disco para discos CD Text y MP3

Esto es posible solamente cuando se conecta un cambiador de CD JVC equipado con capacidad de lectura de información de CD Text y/o disco MP3.

Seleccione el modo de visualización de texto mientras se está reproduciendo un disco CD Text o MP3.



- Para mayor información, consulte la página 16 sobre información de disco CD Text y la página 19 sobre información de disco MP3.

Selección de los modos de reproducción

Para reproducir las pistas/los archivos de forma aleatoria (Reproducción aleatoria de carpetas/de discos/de magazín)

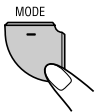

1 Pulse MODE para entrar en modo de funciones mientras se está reproduciendo un disco.



2 Pulse RND (aleatoria) mientras "MODE" permanece visualizado en la pantalla. Cada vez que pulsa el botón, el modo de reproducción aleatoria cambia de la siguiente manera:

Para discos MP3:

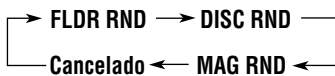

Para CDs:



Indicador RND

Ej.: Cuando se selecciona "MAG RND"

Nota:

El indicador MP3 también se enciende si el disco que se está reproduciendo es un disco MP3.

Modo	Indicador activado	Se reproducen de forma aleatoria
FLDR RND*	Los indicadores y RND se encienden.	Todos los archivos de la carpeta actual, luego todos los archivos de la carpeta siguiente, y así sucesivamente.
DISC RND	Los indicadores y RND se encienden.	Todas las pistas/ los archivos del disco actual (o especificado).
MAG RND	El indicador RND se enciende.	Todas las pistas/ los archivos de los discos insertados.

* "FLDR RND" sólo es aplicable para discos MP3.

Para reproducir repetidamente las pistas/ los archivos (Reproducción repetida de pistas/de carpetas/de discos)

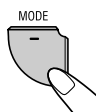

1 Pulse MODE para entrar en modo de funciones mientras se está reproduciendo un disco.



2 Pulse RPT (repetición) mientras "MODE" permanece visualizado en la pantalla. Cada vez que pulsa el botón, el modo de reproducción repetida cambia de la siguiente manera:

Para discos MP3:

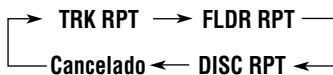

Para CDs:



Indicadores (disco) y RPT

Ej.: Cuando se selecciona "DISC RPT"

Nota:

El indicador MP3 también se enciende si el disco que se está reproduciendo es un disco MP3.

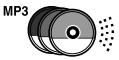

Modo	Indicador activado	Se reproducen repetidamente
TRK RPT	El indicador RPT se enciende.	La pista/el archivo actual (o especificado).
FLDR RPT*	Los indicadores y RPT se encienden.	Todos los archivos de la carpeta actual (o especificada) del disco actual.
DISC RPT	Los indicadores y RPT se encienden.	Todas las pistas/los archivos del disco actual (o especificado).

* "FLDR RPT" sólo es aplicable para discos MP3.

Para reproducir sólo las introducciones musicales (Búsqueda de introducción de pistas/de carpetas/de discos)

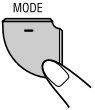

1 Pulse MODE para entrar en modo de funciones mientras se está reproduciendo un disco.



2 Pulse INT (introducción) mientras "MODE" permanece visualizado en la pantalla. Cada vez que pulsa el botón, el modo de búsqueda de introducción cambia de la siguiente manera:

Para discos MP3:

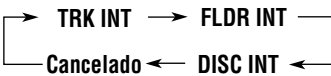

Para CDs:



Indicador INT

Ej.: Cuando se selecciona "TRK INT"

Nota:

El indicador MP3 también se enciende si el disco que se está reproduciendo es un disco MP3.

Modo	Indicador activado	Reproducción del comienzo (15 segundos) de
TRK INT	El indicador INT se enciende.	Todas las carpetas/los archivos del disco actual.
FLDR INT*	Los indicadores y INT se encienden.	Primer archivo de cada carpeta del disco actual.
DISC INT	Los indicadores y INT se encienden.	Las primeras pistas/ los primeros archivos de los discos insertados.

* "FLDR INT" sólo es aplicable para discos MP3.

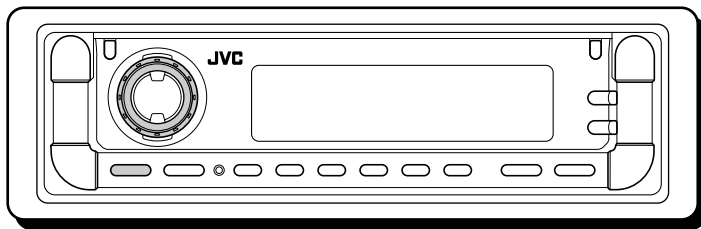

Esta sección es solamente para KD-AR800/
KD-G800.

Reproducción de un componente exterior

Para KD-AR800:

Podrá conectar un componente externo a las clavijas LINE IN de la parte trasera.

- También podrá conectar el sintonizador SIRIUS al jack del cambiador de CD en la parte trasera y seleccionarlo como componente externo.

Para KD-G800:

Podrá conectar el componente externo al jack del cambiador de CD en la parte trasera utilizando el adaptador especialmente diseñado para el componente externo.

- Antes de operar el componente externo, seleccione correctamente el ajuste "EXTERNAL IN" (consulte la página 30).
- Para utilizar la Radio SIRIUS de JVC, refiérase al Manual de configuración de la radio SIRIUS (volumen separado).

1 Seleccione el componente externo (LINE IN/SIRIUS).

Para KD-AR800:

Pulse CD/CD-CH LINE repetidamente.



Para seleccionar LINE IN, pulse y mantenga pulsado CD/CD-CH LINE.

Para KD-G800:

Pulse CD/CD-CH repetidamente.



Nota sobre la operación con pulsación única:

Si pulsa CD/CD-CH LINE (para KD-AR800) o CD/CD-CH (para KD-G800), la alimentación se conecta automáticamente. No es necesario pulsar /I ATT para conectar la alimentación.

2 Encienda el componente conectado y empiece a reproducir la fuente.

3 Ajuste el volumen.



4 Ajuste las características de sonido deseadas. (Consulte las páginas 23 – 25).



INFORMACIÓN ADICIONAL

Modos de sonido (ajustes de los niveles de frecuencia preajustados)

En la lista de abajo se muestran los ajustes de niveles de frecuencia preajustados para cada modo de sonido.

ESPAÑOL

Modo de sonido	Valores de ecualización preajustados						
	LOW LEVEL	LOW FREQ	LOW WIDTH	MID LEVEL	MID WIDTH	HI LEVEL	HI FREQ
FLAT	00	60Hz	1	00	1	00	8kHz
HARD ROCK	+03	120Hz	4	00	1	+02	8kHz
R&B	+03	80Hz	1	+01	1	+03	15kHz
POP	+02	120Hz	1	+01	1	+02	10kHz
JAZZ	+03	80Hz	1	00	1	+03	10kHz
DANCE MUSIC	+04	60Hz	2	-02	2	+01	8kHz
COUNTRY	+02	60Hz	3	00	1	+02	12kHz
REGGAE	+03	60Hz	1	+02	1	+02	12kHz
CLASSIC	+01	80Hz	1	00	1	+03	10kHz
USER 1	00	60Hz	1	00	1	00	8kHz
USER 2	00	60Hz	1	00	1	00	8kHz
USER 3	00	60Hz	1	00	1	00	8kHz

Caracteres disponibles

Podrá utilizar los siguientes caracteres para asignar nombres a las frecuencias de las emisoras, a los CDs (tanto en esta unidad como en el cambiador de CD), y al componente externo (Entrada de línea—sólo para KD-AR800). (Consulte la página 31).

- También podrá utilizar estos caracteres para mostrar en la pantalla otro tipo de información, como por ejemplo, el título/ejecutante del disco.

Letras mayúsculas

A	B	C	D	E
F	G	H	I	J
K	L	M	N	O
P	Q	R	S	T
U	V	W	X	Y
Z	espacio			

Letras minúsculas

a	b	c	d	e
f	g	h	i	j
k	l	m	n	o
p	q	r	s	t
u	v	w	x	y
z	espacio			

Números y símbolos

0	1	2	3	4
5	6	7	8	9
!	"	#	\$	%
&	'	()	*
+	,	-	.	/
:	;	<	=	>
?	@	_	`	espacio

LOCALIZACIÓN DE AVERIAS



Lo que aparenta ser una avería podría resolverse fácilmente. Verifique los siguientes puntos antes de acudir al centro de servicio.

	Síntomas	Causas	Remedios
Generalidades	<ul style="list-style-type: none"> El sonido no sale por los altavoces. 	El nivel de volumen está ajustado al mínimo.	Ajustarlo al nivel óptimo.
		Las conexiones son incorrectas.	Verifique los cables y las conexiones.
	<ul style="list-style-type: none"> Esta unidad no funciona en absoluto. 	El microcomputador incorporado podría haber funcionado incorrectamente debido a los ruidos, etc.	Pulse el botón de reposición en el panel de control. (El ajuste del reloj y las emisoras preajustadas en la memoria se borran.) (Consulte la página 2).
FM/AM	<ul style="list-style-type: none"> El preajuste automático SSM (Memoria secuencia de las emisoras más fuertes) no funciona. 	Las señales son muy débiles.	Almacene las emisoras manualmente.
	<ul style="list-style-type: none"> Hay ruidos estáticos mientras se escucha la radio. 	La antena no está firmemente conectada.	Conecte la antena firmemente.
Reproducción de disco	<ul style="list-style-type: none"> No se puede reproducir el disco. 	El disco está insertado boca abajo.	Inserte el disco correctamente.
	<ul style="list-style-type: none"> El CD-R/CD-RW no se puede reproducir. Las pistas del CD-R/CD-RW no pueden ser omitidas. 	El CD-R/CD-RW no está finalizado.	<ul style="list-style-type: none"> Inserte un CD-R/CD-RW finalizado. Finalice el CD-R/CD-RW con el componente utilizado para la grabación.
		<ul style="list-style-type: none"> El disco no puede ser expulsado. 	El disco está bloqueado.
	<ul style="list-style-type: none"> El sonido del disco se interrumpe algunas veces. 	Está conduciendo por caminos accidentados.	Pare la reproducción mientras conduce sobre caminos accidentados.
		El disco está rayado.	Cambie el disco.
		Las conexiones son incorrectas.	Verifique los cables y las conexiones.
	<ul style="list-style-type: none"> El disco no puede ser reconocido. (Aparece "NO DISC" en la pantalla). 	No hay disco en la ranura de carga.	Inserte un disco en la ranura de carga.
		El disco está mal insertado.	Inserte el disco correctamente.
		Funcionamiento incorrecto de la unidad.	Mientras pulsa CD/CD-CH LINE (para KD-AR800) o CD/CD-CH (para KD-G800) o CD (para KD-G700), pulse y mantenga pulsado SEL (selección) durante más de 2 segundos para expulsar el disco.
	<ul style="list-style-type: none"> Cuando aparece "PUSH RESET" en la pantalla. 	Hay algo que está bloqueando el movimiento de control.	Pulse el botón de reinicialización en el panel de control. (Consulte la página 2). Si el botón no funciona, verifique el Manual de instalación/conexión (tomo separado). (Ej.: Se ha utilizado un tornillo más largo que el especificado).



Síntomas	Causas	Remedios
<ul style="list-style-type: none"> No se puede reproducir el disco. 	No hay archivos MP3/WMA grabados en el disco.	Cambie el disco.
	Los archivos MP3/WMA no tienen el código de extensión <.mp3> o <.wma> en sus nombres de archivo.	Añada el código de extensión <.mp3> o <.wma> a sus nombres de archivo.
	Los archivos MP3/WMA no están grabados en un formato compatible con ISO 9660 Nivel 1, Nivel 2, Romeo o Joliet.	Cambie el disco. (Grabe los archivos MP3/WMA utilizando una aplicación compatible).
<ul style="list-style-type: none"> Se generan ruidos. 	El archivo reproducido no es un archivo MP3/WMA (aunque tenga el código de extensión <.mp3> o <.wma>).	Salte a otro archivo o cambie el disco. (No añada el código de extensión <.mp3> ni <.wma> a un archivo no MP3 o no WMA).
<ul style="list-style-type: none"> Se requiere mayor tiempo de lectura ("FILE CHECK" continúa parpadeando en la pantalla). 	El tiempo de lectura varía según la complejidad de la configuración de carpeta/ archivo.	No utilice demasiadas jerarquías y carpetas.
<ul style="list-style-type: none"> Los archivos no se reproducen en el orden pretendido por usted. 	El orden de reproducción quedó determinado cuando se grabaron los archivos.	_____
<ul style="list-style-type: none"> El tiempo de reproducción transcurrido no es correcto. 	Esto sucede a veces durante la reproducción. Depende de cómo los archivos fueron grabados en el disco.	_____
<ul style="list-style-type: none"> El indicador  parpadea en la pantalla. 	La carpeta actual no contiene ningún archivo MP3/WMA.	Seleccione otra carpeta.
<ul style="list-style-type: none"> "NO FILES" aparece en la pantalla. 	El disco actual no contiene ningún archivo MP3/WMA.	Inserte un disco que contenga archivos MP3/WMA.
<ul style="list-style-type: none"> No se visualizan los caracteres correctos. (e.j. nombre del album) 	Esta unidad puede visualizar únicamente letras del alfabeto (mayúsculas: A–Z, minúsculas: a–z), números y una cantidad limitada de símbolos.	_____



Esta sección es solamente para KD-AR800/KD-G800

Síntomas	Causas	Remedios
<ul style="list-style-type: none"> • “NO DISC” aparece en la pantalla. 	No hay disco en el magazín.	Inserte los discos en el magazín.
	Los discos han sido insertados boca abajo.	Inserte los discos correctamente.
<ul style="list-style-type: none"> • “NO MAG” aparece en la pantalla. 	No hay ningún magazín cargado en el cambiador de CD.	Inserte el magazín.
<ul style="list-style-type: none"> • “RESET 8” aparece en la pantalla. 	La unidad no está correctamente conectada al cambiador de CD.	Conectar esta unidad y el cambiador de CD correctamente y pulsar el botón de reposición del cambiador de CD.
<ul style="list-style-type: none"> • “RESET 1” – “RESET 7” aparece en la pantalla. 	_____	Pulsar el botón de reposición del cambiador de CD.
<ul style="list-style-type: none"> • Esta cambiador de CD no funciona en absoluto. 	El microcomputador incorporado podría haber funcionado incorrectamente debido a los ruidos, etc.	Pulse el botón de reposición en el panel de control. (El ajuste del reloj y las emisoras preajustadas en la memoria se borran). (Consulte la página 2).

Cambiador de CD

ESPAÑOL

Acerca del mal seguimiento:

El mal seguimiento es un defecto que podría suceder cuando conduce por caminos muy accidentados. Esto no produce daños a la unidad ni al disc, pero resultará muy molesto.

Se recomienda detener la reproducción del disco cuando conduzca por caminos accidentados.



Manipulación de los discos

Esta unidad ha sido diseñada para reproducir CDs, CD-Rs (Grabables), CD-RWs (Reescribibles), y CD Texts.

• **Esta unidad también es compatible con discos MP3 y WMA.**

Cómo tratar los discos

Cuando saque un disco de su caja, sujete el sujetador central de la caja y extraiga el disco agarrándolo por los bordes.



• Siempre sujete el disco por los bordes. No toque su superficie de grabación.

Cuando guarde el disco en su caja, insértelo suavemente alrededor del sujetador central (con la superficie impresa hacia arriba).

• Asegúrese de guardar los discos en sus cajas después del uso.

Para mantener los discos limpios

Un disco sucio podría no reproducir correctamente. Si el disco se llegara a ensuciar, utilice un lienzo suave y limpie con movimientos rectos desde el centro hacia el borde.



Para reproducir discos nuevos

Algunos discos nuevos podrían presentar ciertas irregularidades en sus bordes interior y exterior. Si intenta introducir un disco así, podría suceder que la unidad rechace el disco.



Elimine las irregularidades raspando con un lápiz, bolígrafo, etc.

Condensación de humedad

Podría condensarse humedad en la lente alojada en el interior del reproductor de CD en los siguientes casos:

- Después de encender el calefactor del automóvil.
- Si hay mucha humedad en el habitáculo.

En estos casos el reproductor de discos podría no funcionar correctamente. Haga expulsar el disco y deje la unidad encendida durante algunas horas hasta que se evapore la unidad.

Cuando se reproduce un CD-R o CD-RW

Antes de reproducir los CD-Rs o CD-RWs, lea atentamente sus instrucciones o precauciones.

- Utilice únicamente CD-Rs o CD-RWs "finalizados".
- Es posible que algunos CD-Rs o CD-RWs no se puedan reproducir en esta unidad debido a las características propias del disco y por los siguientes motivos:

- Discos sucios o rayados.
- Hay condensación de humedad en el lente interior de la unidad.
- Suciedad en el lente captor del interior del reproductor.

- Los CD-RWs pueden requerir más tiempo de lectura debido a que la reflectancia de los mismos es menor que la de los CDs comunes.
- Los CD-Rs o CD-RWs son afectados por las altas temperaturas o la alta humedad; por lo tanto, no los deje en el interior de su automóvil.

- No utilice los siguientes CD-Rs o CD-RWs:
- Discos con pegatinas, etiquetas o sellos protectores adheridos a la superficie.
- Discos que tengan etiquetas que se puedan imprimir con una impresora de chorro de tinta.

El uso de estos discos bajo altas temperaturas o alta humedad pueden producir fallos de funcionamiento o daños a los discos. Por ejemplo,

- Las etiquetas o las pegatinas se podrían encoger y provocar la curvatura del disco.
- Las etiquetas o las pegatinas se podrían despegar y entorpecer la expulsión del disco.
- Las partes impresas del disco podrían volverse pegajosas.

Lea atentamente las instrucciones o precauciones acerca de las etiquetas y de los discos que se pueden imprimir.

PRECAUCIONES:

- *No inserte discos de 8 cm (3-3/16 pulgada) (CD simples) en la ranura de carga. (Estos tipos de discos no pueden ser expulsados).*
- *No inserte ningún disco cuya forma no sea la habitual—un corazón o una flor, por ejemplo, pues se producirá una avería.*
- *No exponga los discos a los rayos directos del sol ni a otra fuente de calor, ni los deje en sitios sujetos a temperatura y humedad elevadas. No los deje dentro del automóvil.*
- *No utilice ningún solvente (por ejemplo, limpiador de discos convencional, pulverizadores, diluyente, bencina, etc.) para limpiar los discos.*

Disco curvado



Etiqueta



Resto de etiqueta

Disco



Etiqueta autoadhesiva

SECCIÓN DEL AMPLIFICADOR DE AUDIO

Máxima potencia de salida:

Delantera: 50 W por canal

Trasera: 50 W por canal

Potencia de salida continua (RMS):

Delantera: 19 W por canal en 4 Ω , 40 Hz a 20 000 Hz con una distorsión armónica total no mayor de 0,8%.

Trasera: 19 W por canal en 4 Ω , 40 Hz a 20 000 Hz con una distorsión armónica total no mayor de 0,8%.

Impedancia de carga:

4 Ω (tolerancia de 4 Ω a 8 Ω)

Margen de control del ecualizador

Bajo: ± 12 dB (60 Hz, 80 Hz, 100 Hz, 120 Hz)

Mediano: ± 12 dB

Alto: ± 12 dB (8 kHz, 10 kHz, 12 kHz, 15 kHz)

Respuesta de frecuencias: 40 Hz a 20 000 Hz

Relación señal a ruido: 70 dB

Nivel de entrada de línea/impedancia:

KD-AR800: 1,5 V/20 k Ω de carga

Nivel de salida de línea/impedancia

KD-AR800: 5,0 V/20 k Ω de carga (plena escala)

KD-G800: 4,0 V/20 k Ω de carga (plena escala)

KD-G700: 2,5 V/20 k Ω de carga (plena escala)

Impedancia de salida: 1 k Ω

Nivel de salida/Impedancia del subwoofer:

KD-AR800/KD-G800:

2,0 V/20 k Ω de carga (plena escala)

SECCIÓN DEL SINTONIZADOR

Gama de frecuencias:

FM: 87,5 MHz a 107,9 MHz

AM: 530 kHz a 1 710 kHz

[Sintonizador de FM]

Sensibilidad útil: 11,3 dBf (1,0 μ V/75 Ω)

Umbral de silenciamiento de 50 dB:

16,3 dBf (1,8 μ V/75 Ω)

Selectividad de canal alternativo (400 kHz):

65 dB

Respuesta de frecuencias: 40 Hz a 15 000 Hz

Separación estereofónica: 35 dB

Relación de captura: 1,5 dB

[Sintonizador de AM]

Sensibilidad: 20 μ V

Selectividad: 35 dB

SECCIÓN DEL REPRODUCTOR DE CD

Tipo: Reproductor de discos compactos

Sistema de detección de la señal: Captor óptico sin contacto (láser de semiconductor)

Número de canales: 2 canales (estéreo)

Respuesta de frecuencias: 5 Hz a 20 000 Hz

Gama dinámica: 96 dB

Relación señal a ruido: 98 dB

Lloro y trémolo: Inferior al límite medible

Formato de decodificación MP3:

MPEG1/2 Audio Layer 3

Velocidad de bits máxima: 320 Kbps

Formato de decodificación WMA

(Windows Media® Audio):

Velocidad de bits máxima: 192 Kbps

GENERALIDADES

Requisitos de potencia

Voltaje de funcionamiento:

DC 14,4 V (tolerancia de 11 V a 16 V)

Sistema de puesta a tierra: Masa negativa

Temperatura de trabajo permisible:

0°C a +40°C (32°F a 104°F)

Dimensiones (An \times Al \times Pr):

Dimensiones de instalación (aprox.):

182 mm \times 52 mm \times 159 mm

(7-3/16 pulgada \times 2-1/16 pulgada \times

6-5/16 pulgada)

Dimensiones del panel (aprox.):

188 mm \times 58 mm \times 12 mm

(7-7/16 pulgada \times 2-5/16 pulgada \times

1/2 pulgada)

Peso (aprox.):

1,5 kg (3,4 lbs) (excluyendo accesorios)

El diseño y las especificaciones se encuentran sujetos a cambios sin previo aviso.

Si necesita un kit para su automóvil, busque en la guía telefónica la tienda que vende productos audio para automóviles más cercana.

IMPORTANT POUR PRODUITS LASER

1. PRODUIT LASER CLASSE 1
2. **ATTENTION:** N'ouvrez pas le couvercle supérieur. Il n'y a aucune pièce réparable par l'utilisateur à l'intérieur de l'appareil; confiez toute réparation à un personnel qualifié.
3. **ATTENTION:** Risque de radiations laser visible et invisible quand l'appareil est ouvert et que le système de verrouillage ne fonctionne pas ou a été mis hors service. Évitez toute exposition directe au rayon.

Comment réinitialiser votre appareil

Appuyez sur la touche de réinitialisation sur le panneau de commande en utilisant un stylo bille ou un objet similaire. Cela réinitialisera le microprocesseur intégré.

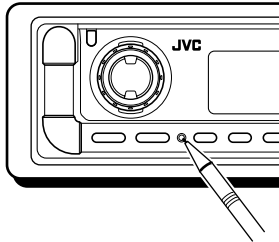

Remarque:

Les ajustements que vous avez préréglés—tels que les canaux préréglés ou les ajustements sonores—seront aussi effacés.

ATTENTION:

N'INSÉREZ JAMAIS votre doigt entre le panneau de commande et l'appareil, il pourrait se coincer et être blessé. (Voir page 32).

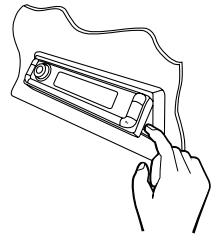

PRECAUTION sur le réglage du volume:

Les disques produisent très peu de bruit comparé avec les autres sources. Si le niveau de volume est ajusté, par exemple, pour le tuner, les enceintes risquent d'être endommagées par l'augmentation soudaine du niveau de sortie. Par conséquent, diminuez le volume avant de reproduire un disque et ajustez-le comme vous le souhaitez pendant la lecture.

AVANT D'UTILISER L'APPAREIL

*Par sécurité....

- N'augmentez pas trop le volume car cela bloquerait les sons de l'extérieur rendant la conduite dangereuse.
- Arrêtez la voiture avant de réaliser toute opération compliquée.

*Température à l'intérieur de la voiture....

Si votre voiture est restée garée pendant longtemps dans un climat chaud ou froid, attendez que la température à l'intérieur de la voiture redevienne normale avant d'utiliser l'appareil.

Merci pour avoir acheté un produit JVC. Veuillez lire attentivement toutes les instructions avant d'utiliser l'appareil afin de bien comprendre son fonctionnement et d'obtenir les meilleures performances possibles.

TABLE DES MATIÈRES

Comment réinitialiser votre appareil	2	AJUSTEMENT DU SON	23
Comment utiliser la touche MODE	3	Ajustement du son	23
EMPLACEMENT DES TOUCHES	4	Sélection des modes sonores pré-réglés (iEQ: égaliseur intelligent)	24
Panneau de command	4	Mémorisation de vos propres modes sonores	25
Télécommande	5	AUTRES FONCTIONS PRINCIPALES	26
Préparation de la télécommande	6	Modification des réglages généraux (PSM)	26
FONCTIONNEMENT DE BASE	7	Attribution de noms aux sources	31
Mise sous tension	7	Changement de l'angle du panneau de commande	32
Annulation de la démonstration des affichages	8	Détachement du panneau de commande	33
Réglage de l'horloge	9	FONCTIONNEMENT DU CHANGEUR DE CD	
FONCTIONNEMENT DE LA RADIO	10	(Uniquement pour le KD-AR800/KD-G800)	34
Écoute de la radio	10	Lecture des disques	34
Mémorisation des stations	11	Sélection des modes de lecture	37
Accord d'une station présélectionnée	12	FONCTIONNEMENT DE L'APPAREIL EXTÉRIEUR	
FONCTIONNEMENT DU LECTEUR CD ...	13	(Uniquement pour le KD-AR800/KD-G800)	39
Lecture d'un CD	13	Lecture de l'appareil extérieur	39
Localisation d'une plage ou d'un passage particulier sur un CD	14	INFORMATIONS ADDITIONNELLES	40
Sélection des modes de lecture de CD	15	DÉPANNAGE	41
Lecture d'un CD Text	16	ENTRETIEN	44
Interdiction de l'éjection du disque	16	Manipulation des disques	44
PRÉSENTATION DU FORMAT		SPÉCIFICATIONS	45
MP3/WMA	17		
Qu'est-ce que le format MP3/WMA?	17		
Comment les fichiers MP3/WMA sont-ils enregistrés et reproduits?	17		
FONCTIONNEMENT DES MP3/WMA ...	18		
Lecture d'un disque	18		
Localisation d'un fichier ou d'un passage particulier sur un disque	19		
Sélection d'un mode de lecture	21		

Comment utiliser la touche MODE

Si vous appuyez sur MODE, l'appareil entre en mode de fonctions et les touches numériques et touches ▲/▼ peuvent être utilisées comme touches de fonction.

Ex.: Quand la touche numérique 2 fonctionne comme touche MO (monaural).

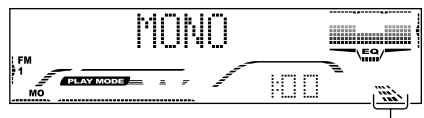
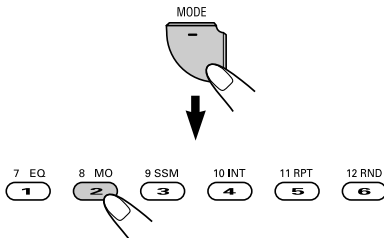

Indicateur de durée restante

Pour utiliser de nouveau ces touches comme touches numériques après avoir appuyer sur MODE, attendez 5 secondes sans appuyer sur aucune touche, jusqu'à ce que le mode de fonctions soit annulé.

- Appuyer de nouveau sur MODE annulé aussi le mode de fonctions.



EMPLACEMENT DES TOUCHES

Panneau de command

FRANÇAIS

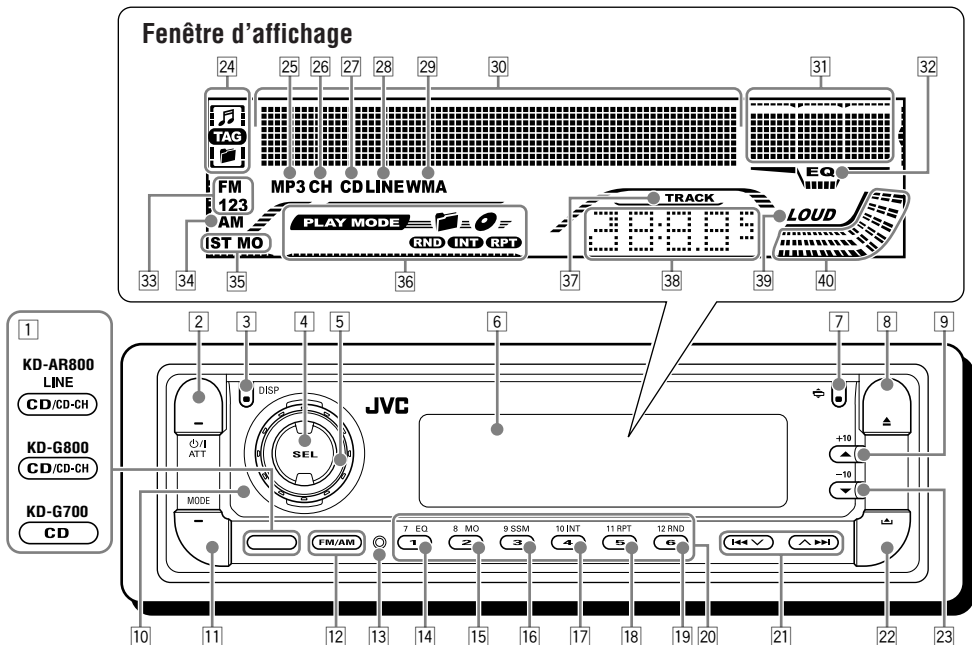

- 1 Pour le KD-AR800:
 • Touche CD/CD-CH (changeur de CD) LINE

- Pour le KD-G800:
 • Touche CD/CD-CH (changeur de CD)

- Pour le KD-G700:
 • Touche CD

- 2 Touche O/I ATT (attente/en service sourdine)
 3 Touche DISP (affichage)
 4 Touche SEL (sélection)
 5 Molette de commande
 6 Fenêtre d'affichage
 7 Touche O/I (angle)
 8 Touche Δ (éjection)
 9 Touche Δ (haut)
 Touche +10
 10 Capteur de télécommande
 11 Touche MODE
 12 Touche FM/AM
 13 Touche de réinitialisation
 14 Touche EQ (égaliseur)
 15 Touche MO (monaural)
 16 Touche SSM (Mémorisation automatique des meilleures stations)
 17 Touche INT (introduction)
 18 Touche RPT (répétition)
 19 Touche RND (aléatoire)
 20 Touches numériques
 21 Touches $\leftarrow \rightarrow$ / Δ / ∇ / \rightarrow
 22 Touche Δ (déblocage du panneau de commande)

- 23 Touche ∇ (bas)
 Touche -10

Fenêtre d'affichage

- 24 Indicateurs d'information de disque—
 I (plage/fichier), TAG (balise ID3),
 I (dossier)
 25 Indicateur MP3
 26 Pour le KD-AR800/KD-G800:
 • Indicateur CH (changeur de CD)
 27 Indicateur CD
 28 Pour le KD-AR800/KD-G800:
 • Indicateur LINE
 29 Indicateur WMA
 30 Affichage principal
 31 Indicateur de courbe d'égalisation
 Indicateur de niveau sonore
 32 Indicateur EQ (égaliseur)
 33 Indicateurs de bande FM—FM1, FM2, FM3
 34 Indicateur de bande AM
 35 Indicateurs de réception du tuner—
 ST (stéréo), MO (monaural)
 36 Indicateurs de mode de lecture— I (dossier),
 O (disque), RND (aléatoire), INT (introduction),
 RPT (répétition)
 37 Indicateur TRACK
 38 Affichage de la source/horloge
 39 Indicateur LOUD (contour)
 40 Indicateur de niveau sonore
 Indicateur du niveau de volume



Télécommande

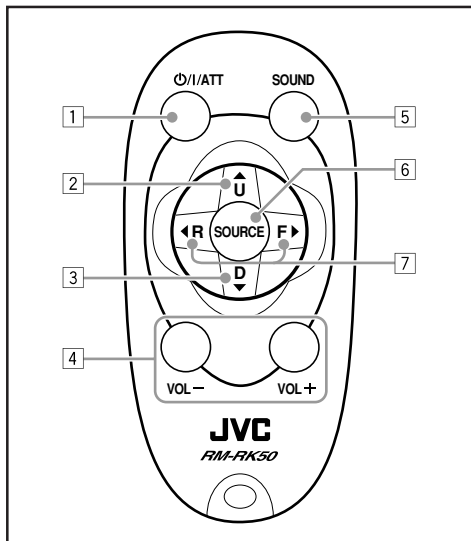

- 1 • Met l'appareil sous tension si vous appuyez sur cette touche quand l'appareil est hors tension.
- Maintenez pressée jusqu'à ce que "SEE YOU" apparaisse sur l'affichage pour mettre l'appareil hors tension.
 - Appuyez brièvement sur cette touche pour couper le volume momentanément. Appuyez de nouveau le rétablir.

- 2 • Choisit la bande lors de l'écoute de la radio. Chaque fois que vous appuyez sur la touche, la bande change.
- Saute au premier fichier du dossier suivant pendant l'écoute d'un disque MP3 ou WMA. Chaque fois que vous appuyez sur la touche, vous pouvez aller au dossier suivant et démarrer la lecture du premier fichier.
 - Pour le KD-AR800/KD-G800:
Pendant la lecture d'un disque MP3 sur un changeur de CD compatible MP3:
 - Permet de sauter au disque suivant si pressée brièvement.
 - Permet de sauter au dossier suivant si maintenue pressée.

Remarque: Lors de la lecture d'un CD sur le changeur de CD, permet seulement de sauter au disque suivant.

- 3 • Choisissez les stations préréglées pendant l'écoute de la radio. Chaque fois que vous appuyez sur la touche, le numéro de station préréglée augmente et la station choisie est accordée.
- Saute au premier fichier du dossier précédent pendant l'écoute d'un disque MP3 ou WMA. Chaque fois que vous appuyez sur la touche, vous pouvez aller au dossier précédent et démarrer la lecture du premier fichier.

- Pour le KD-AR800/KD-G800:
Pendant la lecture d'un disque MP3 sur un changeur de CD compatible MP3:
 - Permet de sauter au disque précédent si pressée brièvement.
 - Permet de sauter au dossier précédent si maintenue pressée.

Remarque: Lors de la lecture d'un CD sur le changeur de CD, permet seulement de sauter au disque précédent.

- 4 Fonctionne de la même façon que la molette de commande de l'appareil principal.

Remarque: Cette touches ne fonctionne pas pour l'ajustement du mode de réglage préféré (PSM).

- 5 Choisit le mode sonore (iEQ: égaliseur intelligent). Chaque fois que vous appuyez sur la touche, le mode sonore (iEQ) change.

- 6 Sélectionner la source. Chaque fois que vous appuyez sur la touche, la source change.

- 7 • Recherche des stations en écoutant la radio.
- Fait défiler rapidement en avant ou en inverse la plage/le fichier si elle est maintenue pressée en écoutant le disque.
 - Saute au début de plage/fichiers suivantes ou revient au début des plages/fichiers courante (ou précédente) si elle est brièvement pressée en écoutant le disque.



Préparation de la télécommande

Avant d'utiliser la télécommande:

- Pointez la télécommande directement sur le capteur de télécommande de l'appareil principal. Assurez-vous qu'il n'y a pas d'obstacle entre les deux.

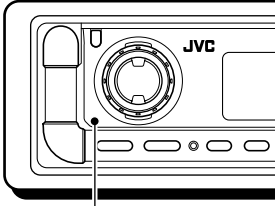

Capteur de télécommande

- Ne pas exposer le capteur de télécommande à un éclairage puissant (en plein soleil ou un éclairage artificiel).

Mise en place de la pile

Lorsque la portée ou l'efficacité de la télécommande diminue, remplacez la pile.

1. Retirez le porte-pile.

- 1) Poussez le porte-pile dans la direction de la flèche en utilisant la pointe d'un stylo-bille ou un objet similaire.
- 2) Retirez le porte-pile.

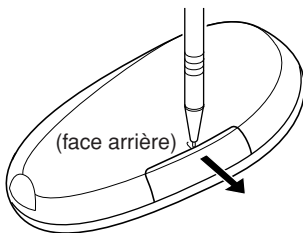

2. Placez la pile.

Insérez la pile dans le porte-pile avec le pôle + dirigé vers le haut de façon que la pile soit bien fixée dans le porte-pile.

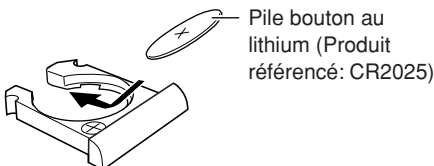

3. Remettez le porte-pile en place.

Insérez le porte-pile en le poussant jusqu'à ce que vous entendiez un déclic.

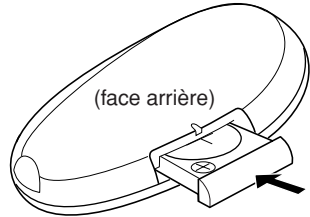

AVERTISSEMENT:

- *Conservez la pile hors de la portée des enfants. Si un enfant venait à avaler une pile, consultez immédiatement un médecin.*
- *Ne rechargez pas, ne court-circuitez pas, de démontez pas, ne chauffez pas la pile et ne les jetez pas dans le feu. Le faire, pourrait amener la pile à émettre de la chaleur, se fragmenter ou causer un incendie.*
- *Ne mélangez pas la pile avec d'autres objets métalliques. Le faire, pourrait amener la pile à émettre de la chaleur, se fragmenter ou causer un incendie.*
- *Pour vous débarrasser des pile ou les conserver, entourez-les de ruban adhésif et isolez-les. Ne pas le faire, pourrait amener la pile à émettre de la chaleur, se fragmenter ou causer un incendie.*
- *Ne piquez pas la pile avec une broche métallique ou un objet similaire. Le faire, pourrait amener la pile à émettre de la chaleur, se fragmenter ou causer un incendie.*

ATTENTION:

NE LAISSEZ pas la télécommande pendant longtemps dans un endroit exposé aux rayons directs du soleil (tel que le tableau de bord). Sinon, elle risque d'être endommagée.

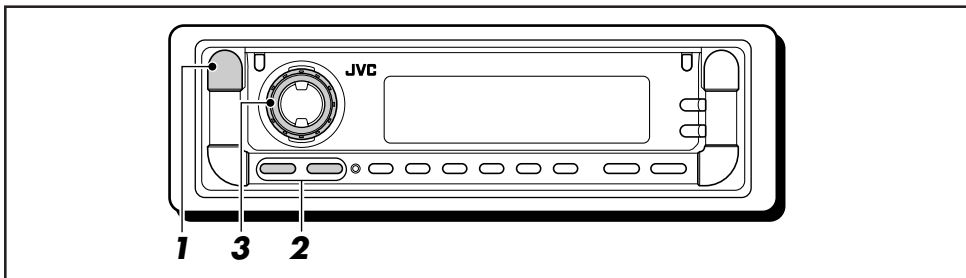

Mise sous tension

1 Mettez l'appareil sous tension.

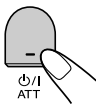

Remarque sur le fonctionnement monotouche:
 Quand vous choisissez la source à l'étape 2 ci-dessous, l'appareil se met automatiquement sous tension. Vous n'avez donc pas besoin d'appuyer d'abord sur cette touche pour mettre l'appareil sous tension.

2 Choisissez la source.

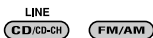

(Pour le KD-AR800)



(Pour le KD-G800)



(Pour le KD-G700)

- Pour utiliser le tuner (FM ou AM), voir les pages 10 – 12.
- Pour reproduire un CD, voir les pages 13 – 16.
- Pour reproduire un disque MP3/WMA, voir les pages 18 – 22.
- Pour le KD-AR800/KD-G800
- Pour utiliser le changeur de CD, voir les pages 34 – 38.
- Pour commander l'appareil extérieur— LINE IN ou SIRIUS, voir la page 39.

3 Ajustez le volume.

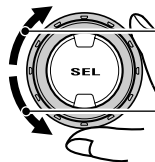

Pour augmenter le volume

Pour diminuer le volume

Le niveau de volume apparaît.

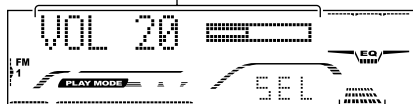

Indicateur du niveau de volume

4 Ajustez le son comme vous le souhaitez. (Voir les pages 23 – 25).

Pour baisser le son instantanément

Appuyez brièvement sur P/I ATT pendant l'écoute de n'importe quelle source. "ATT" commence à clignoter sur l'affichage, et le niveau de volume est baissé instantanément. Pour revenir au niveau de volume précédent, appuyez de nouveau brièvement sur la touche.

- Si vous tournez la molette de commande, vous pouvez aussi rétablir le son.

Pour mettre l'appareil hors tension

Maintenez pressée P/I ATT pendant plus d'une seconde. "SEE YOU" apparaît et l'appareil se met hors tension.

- Si vous mettez l'appareil hors tension lors de l'écoute d'un disque, la lecture du disque débutera à partir de l'endroit où elle a été interrompue la prochaine fois que vous mettez l'appareil sous tension.

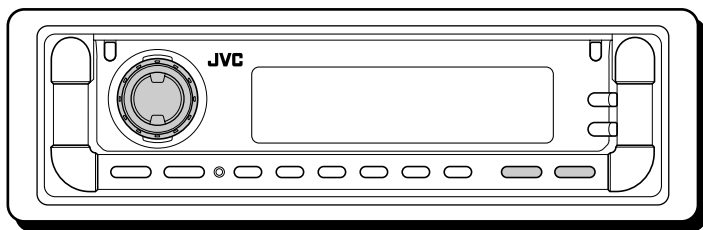

Annulation de la démonstration des affichages

À l'expédition de l'usine, la démonstration des affichages est en service et celle-ci démarre automatiquement quand aucune opération n'est effectuée pendant environ 20 secondes.

- Il est recommandé d'annuler la démonstration des affichages avant d'utiliser l'appareil pour la première fois.

Pour annuler la démonstration des affichages, suivez la procédure ci-dessous.

- 1** Maintenez pressée SEL (sélection) pendant plus de 2 secondes de façon que l'un des éléments PSM apparaisse sur l'affichage. (PSM: voir les pages 26 et 27).



- 2** Choisissez "DEMO MODE" s'il n'apparaît pas sur l'affichage.

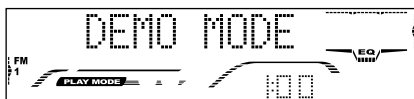

- 3** Choisissez "DEMO OFF".



DEMO OFF ↔ DEMO ON



- 4** Terminez le réglage.



Pour mettre en service la démonstration des affichages, répétez la même procédure et choisissez "DEMO ON" à l'étape 3.

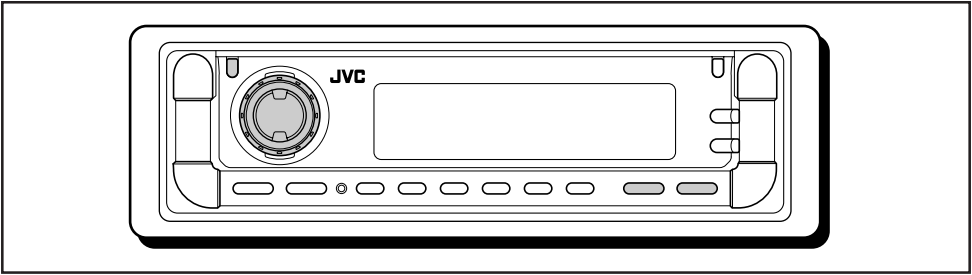

Réglage de l'horloge

- 1** Maintenez pressée SEL (sélection) pendant plus de 2 secondes de façon que l'un des éléments PSM apparaisse sur l'affichage. (PSM: voir les pages 26 et 27.)



2 Réglez les heures.

- 1 Choisissez "CLOCK HOUR" s'il n'apparaît pas sur l'affichage.
- 2 Ajustez les heures.

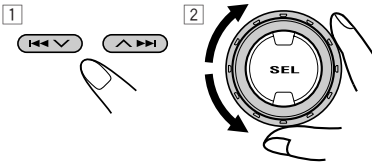

3 Réglez les minutes.

- 1 Choisissez "CLOCK MINUTE".
- 2 Ajustez les minutes.

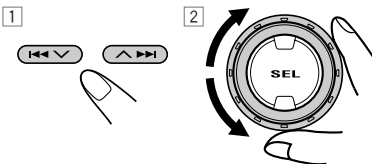

4 Terminez le réglage.



Remarque:

Pour afficher l'horloge sur l'affichage, référez-vous à la page 28.

Pour vérifier d'autres informations pendant la lecture, appuyez sur DISP (affichage).



Chaque fois que vous appuyez sur la touche, les autres informations apparaissent sur la partie inférieure de l'affichage. (Référez-vous à la page 28 pour les détails.)

- Appuyer sur DISP (affichage) quand l'appareil est hors tension, affiche l'horloge pendant environ 5 secondes.



FUNCTIONNEMENT DE LA RADIO

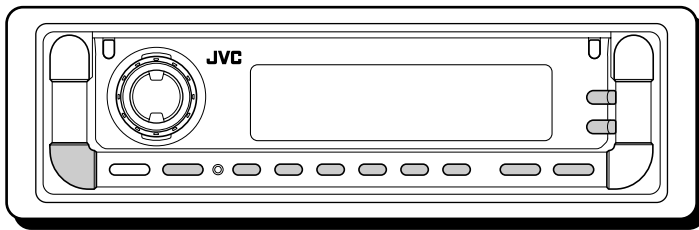

FRANÇAIS

Écoute de la radio

Vous pouvez utiliser la recherche automatique ou l'accord manuel pour accorder une station particulière.

Recherche d'une station automatiquement:

Recherche automatique

1 Choisissez la bande (FM1 – 3, AM).

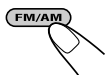

Chaque fois que vous appuyez sur la touche, la bande change comme suit:

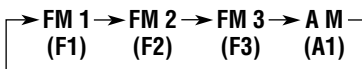

La bande choisie apparaît*.



S'allume lors de la réception d'une émission FM stéréo de signal suffisamment fort.

* Quand "CLOCK DISP" est réglé sur "CLK DISP ON" (voir page 28), l'indication actuelle change sur l'affichage de l'horloge.

Remarque:

Cet appareil a trois bandes FM (FM1, FM2, FM3). Vous pouvez utiliser n'importe laquelle pour écouter une station FM.

2 Commencez la recherche d'une station.

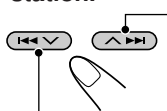

Pour rechercher des stations de fréquences supérieures

Pour rechercher des stations de fréquences inférieures

Quand une station est accordée, la recherche s'arrête.

Pour arrêter la recherche avant qu'une station ne soit accordée, appuyez sur la même touche que vous avez utilisée pour la recherche.

Recherche manuelle d'une station: Recherche manuelle

1 Choisissez la bande (FM1 – 3, AM).



Chaque fois que vous appuyez sur la touche, la bande change comme suit:

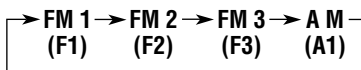

Remarque:

Cet appareil a trois bandes FM (FM1, FM2, FM3). Vous pouvez utiliser n'importe laquelle pour écouter une station FM.

2 Maintenez pressée ^ >>> ou <<< v jusqu'à ce que "M.SEEK" (recherche manuelle) apparaisse sur l'affichage.

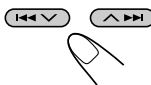

3 Accordez la station que vous souhaitez pendant que "M.SEEK" (recherche manuelle) est toujours sur l'affichage.

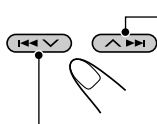

Pour accorder des stations de fréquences supérieures

Pour accorder des stations de fréquences inférieures

- Si vous relâchez la touche, le mode manuel est mis automatiquement hors service après 5 secondes.
- Si vous maintenez la touche pressée, la fréquence continue de changer (par intervalle de 200 kHz pour la bande FM et par intervalle de 10 kHz pour la bande AM) jusqu'à ce que vous la relâchiez.

Mémorisation des stations

Vous pouvez utiliser l'une des deux méthodes suivantes pour mémoriser les stations reçues.

- Présélection automatique des stations FM: SSM (Mémorisation automatique des meilleures stations)
- Présélection manuelle des stations FM et AM

Présélection automatique des stations FM: SSM

Vous pouvez présélectionner 6 stations locales dans chaque bande FM (FM1, FM2 et FM3).

1 Choisissez le numéro de la bande FM (FM1 – 3) où vous souhaitez mémoriser la station.



Chaque fois que vous appuyez sur la touche, la bande change comme suit:

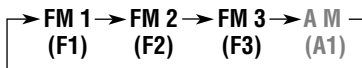

2 Appuyez sur MODE pour entrer en mode de fonction.

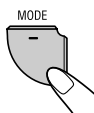

3 Maintenez pressée SSM pendant environ 2 secondes.



"SSM" apparaît, puis disparaît quand la présélection automatique est terminée.

Les stations locales FM avec les signaux les plus forts sont recherchées et mémorisées automatiquement dans le numéro de bande que vous avez choisi (FM1, FM2 ou FM3). Ces stations sont mémorisées sur les touches de présélection de station—No.1 (fréquence la plus basse) à No.6 (fréquence la plus haute). Quand la présélection est terminée, la station mémorisée automatiquement sur la touche de présélection de station 1 est accordée automatiquement.

Quand une émission FM stéréo est difficile à recevoir:

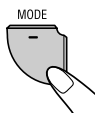

1 Appuyez sur MODE pour entrer en mode de fonction pendant l'écoute d'une station FM.



2 Appuyez sur MO (monaural) pendant que "MODE" est toujours sur l'affichage, de façon que "MONO" apparaisse sur l'affichage. Chaque fois que vous appuyez sur la touche, le mode monaural se met alternativement en et hors service.



Indicateur MO (monaural)

Lorsque l'indicateur MO est allumé sur l'affichage, le son que vous entendez est monaural mais la réception est améliorée.



Présélection manuelle

Vous pouvez présélectionner manuellement un maximum de 6 stations pour chaque bande (FM1, FM2, FM3 et AM).

Ex.: Mémorisation de la station FM située à 92,5 MHz sur le numéro de présélection 1 de la bande FM1.

1 Choisissez le numéro de la bande (FM1 – 3, AM) où vous souhaitez mémoriser la station (dans cet exemple, FM1).



Chaque fois que vous appuyez sur la touche, la bande change comme suit:

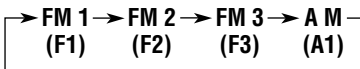

2 Accordez une station (dans cet exemple à 92,5 MHz).

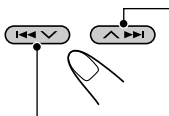

Pour accorder des stations de fréquences supérieures

Pour accorder des stations de fréquences inférieures

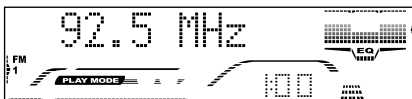

3 Maintenez pressée la touche numérique (dans cet exemple, 1) pendant plus de 2 secondes.



Le numéro préreglé clignote pendant un instant



4 Répétez la procédure ci-dessus pour mémoriser d'autres stations sur d'autres numéros de présélection.

Remarques:

- La station précédemment présélectionnée est effacée quand une nouvelle station est mémorisée sur le même numéro de présélection.
- Les stations présélectionnées sont effacées si l'alimentation du circuit mémoire est interrompue (par exemple, pendant le changement de la batterie). Si cela se produit, présélectionnez de nouveau les stations.

Accord d'une station présélectionnée

Vous pouvez accorder facilement une station présélectionnée.

Rappelez-vous que vous devez d'abord mémoriser les stations. Si vous ne les avez pas encore mémorisées, référez-vous à "Mémorisation des stations" à les pages 11 et 12.

1 Choisissez la bande (FM1 – 3, AM).



Chaque fois que vous appuyez sur la touche, la bande change comme suit:

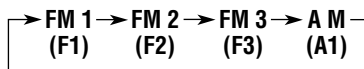

2 Choisissez le numéro (1 – 6) de la station présélectionnée souhaitée.

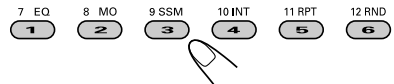

Remarque:

Vous pouvez aussi utiliser les touches ▲ (haut) ou ▼ (bas) sur l'appareil pour choisir les stations présélectionnées suivantes ou précédentes. Chaque fois que vous appuyez les touches ▲ (haut) ou ▼ (bas), les stations présélectionnées suivantes ou précédentes sont accordées.

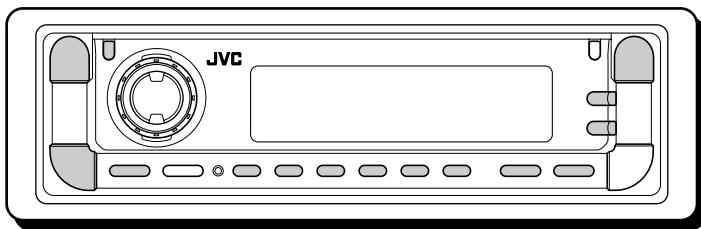

Référez-vous à "FUNCTIONNEMENT DES MP3/WMA" aux pages 18 à 22 pour utiliser les disques MP3/WMA.

L'affichage change comme suit:



Indicateur CD Indication de la source actuelle*

Durée de lecture totale du disque inséré

Nombre total de pages du disque inséré



Durée de lecture écoulée

Numéro de la page actuelle



* Quand "CLOCK DISP" est réglé sur "CLK DISP ON" (voir page 28), l'indication actuelle change sur l'affichage de l'horloge.

Remarques:

- Si un CD est inséré à l'envers, le panneau de commande se déplace vers le bas et le CD est éjecté automatiquement de la fente d'insertion. La source change sur la source choisie précédemment.
- S'il n'y a pas de CD dans la fente d'insertion, vous ne pouvez pas choisir CD comme source.
- Si le disque actuel est un disque CD Text, le titre du disque/interprète et le titre de la page apparaissent automatiquement.

Lecture d'un CD

1 Ouvrez le panneau de commande.

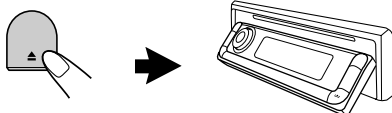

Remarque sur le fonctionnement monotouche:

Si un CD se trouve déjà dans la fente d'insertion, appuyer sur CD/CD-CH LINE (pour le KD-AR800) ou CD/CD-CH (pour le KD-G800) ou CD (pour le KD-G700) met l'appareil sous tension et démarre la lecture automatiquement.

2 Insérez un CD dans la fente de d'insertion.

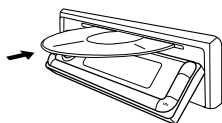

L'appareil avale le CD, le panneau de commande retourne dans sa position précédente (voir page 32), et la lecture démarre automatiquement.

Toutes les plages sont reproduites de façon répétée jusqu'à ce que vous arrêtiez la lecture.



Pour arrêter la lecture et éjecter le CD

Appuyez sur ▲.

La lecture de CD s'arrête et le panneau de commande se déplace vers le bas. Le CD est éjecté automatiquement de la fente d'insertion.

- Si vous changez la source ou mettez l'appareil hors tension, la lecture de CD s'arrête aussi (sans que le CD soit éjecté).

La prochaine fois que vous choisissez "CD" comme source, la lecture du CD commence à partir de l'endroit où elle a été interrompue.

Pour ramener le panneau de commande dans sa position précédente, appuyez de nouveau sur ▲.

- Si vous laissez la fente d'insertion complètement ouverte pendant 1 minute (un bip retentit si "BEEP SWITCH" est réglé sur "BEEP ON"—voir page 29), le panneau de commande retourne automatiquement dans sa position précédente. Faites attention de ne pas coincer un disque ou votre doigt entre le panneau de commande et l'appareil.

Remarques:

- Si le CD éjecté n'est pas retiré avant environ 15 secondes, le disque est automatiquement réinséré dans la fente d'insertion pour le protéger de la poussière. (Dans ce cas, la lecture du CD ne commence pas).
- Vous pouvez éjecter le CD quand l'appareil est hors tension.

Localisation d'une plage ou d'un passage particulier sur un CD

Pour avancer rapidement ou inverser une plage

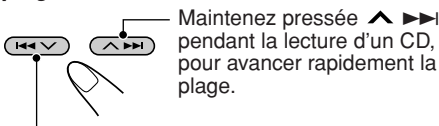

Maintenez pressée ◀◀▼ pendant la lecture d'un CD, pour inverser la plage.

Pour aller aux plages suivantes ou précédentes

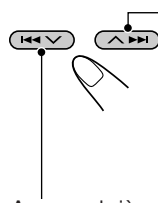

Appuyez brièvement sur ▲▶▶ lors de la lecture d'un CD, pour avancer jusqu'au début de la plage suivante. Chaque fois que vous appuyez sur la touche consécutivement, le début des plages suivantes est localisé et reproduit.

Appuyez brièvement sur ◀◀▼ lors de la lecture d'un CD, pour revenir au début de la plage actuelle.

Chaque fois que vous appuyez sur la touche consécutivement, le début des plages précédentes est localisé et reproduit.

Pour aller directement à une plage particulière

Appuyez sur la touche numérique correspondante au numéro de plage souhaité pour commencer sa reproduction.

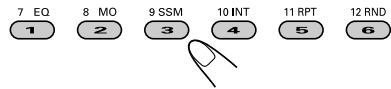

- Pour choisir un numéro de plage de 1 – 6: Appuyez brièvement sur 1 (7) – 6 (12).
- Pour choisir un numéro de plage de 7 – 12: Maintenez pressé 1 (7) – 6 (12) pendant plus d'une seconde.

Pour aller rapidement à une plage (touches +10 et -10)

- 1 Appuyez sur MODE pour entrer en mode de fonction pendant la lecture d'un CD.

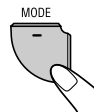

- 2 Appuyez sur +10 ou -10.



Pour sauter 10 plages* vers l'avant jusqu'à la dernière page



Pour sauter 10 plages* vers l'arrière jusqu'à la première page

* La première fois que vous appuyez sur la touche +10 ou -10, l'appareil saute à la plage supérieure ou inférieure la plus proche dont le numéro est un multiple de 10 (par ex. la plage 10, 20, 30).

Puis chaque fois que vous appuyez sur la touche, vous pouvez sauter 10 pages (référez-vous à "Comment utiliser les touches +10 et -10" à la page 15).

- Après la dernière page, la première page est choisie, et vice versa.



Comment utiliser les touches +10 et -10

- Ex. 1: Pour choisir la plage numéro 32 pendant la lecture de la plage numéro 6

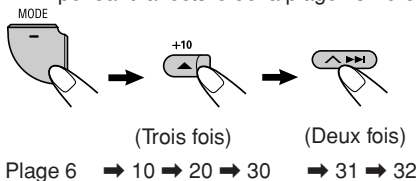

- Ex. 2: Pour choisir la plage numéro 8 pendant la lecture de la plage numéro 36

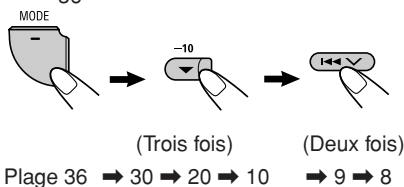

Pour reproduire les plages répétitivement (Lecture répétée de page)

Vous pouvez reproduire la plage actuelle répétitivement.

- Appuyez sur MODE pour entrer en mode de fonction pendant la lecture d'un CD.
- Appuyez sur RPT (répétition) pendant que "MODE" est toujours sur l'affichage, de façon à ce que "TRK RPT" apparaisse sur l'affichage. Chaque fois que vous appuyez sur la touche, le mode de lecture répétée de page se met alternativement en et hors service.



Indicateur RPT

Quand la lecture répétée de page est mise en service, l'indicateur RPT s'allume sur l'affichage. Puis, la plage en cours de lecture est reproduite répétitivement.

Sélection des modes de lecture de CD

Pour reproduire les plages dans un ordre aléatoire (Lecture aléatoire de disque)

Vous pouvez reproduire toutes les plages du CD dans un ordre aléatoire.

- Appuyez sur MODE pour entrer en mode de fonction pendant la lecture d'un CD.
- Appuyez sur RND (aléatoire) pendant que "MODE" est toujours sur l'affichage, de façon à ce que "DISC RND" apparaisse sur l'affichage. Chaque fois que vous appuyez sur la touche, le mode de lecture aléatoire de disque se met alternativement en et hors service.



Indicateurs (disque) et RND

Quand la lecture aléatoire de disque est mise en service, les indicateurs et RND s'allument sur l'affichage. Puis, une plage choisie aléatoirement est reproduite.

Pour reproduire uniquement les introductions (balayage des introductions des plages)

Vous pouvez reproduire les 15 premières secondes de chaque plage séquentiellement.

- Appuyez sur MODE pour entrer en mode de fonction pendant la lecture d'un CD.
- Appuyez sur INT (introduction) pendant que "MODE" est toujours sur l'affichage, de façon à ce que "TRK INT" apparaisse sur l'affichage. Chaque fois que vous appuyez sur la touche, le mode de balayage des introductions des plages se met alternativement en et hors service.



Indicateur INT

Quand le balayage des introductions des plages est en service, l'indicateur INT s'allume sur l'affichage. Les 15 premières secondes de chaque plage sont reproduites séquentiellement.



Lecture d'un CD Text

Dans un CD Text, certaines informations à propos du disque (le titre du disque, l'interprète et le titre de la plage) sont enregistrées. Ces informations de CD Text apparaissent automatiquement quand vous reproduisez un CD Text.

Pour changer l'information de CD Text manuellement, choisissez le mode d'affichage de texte pendant la lecture d'un CD Text.



Appuyez répétitivement sur DISP (affichage).
Chaque fois que vous appuyez sur la touche, l'affichage change comme suit:

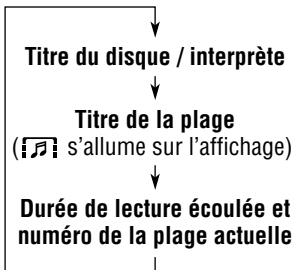

Remarques:

- L'affichage montre 12 caractères en même temps et défile s'il y a plus de 12 caractères. Référez-vous aussi à "Pour choisir le mode de défilement—SCROLL MODE" à la page 29. Certains caractères ou symboles n'apparaissent pas sur l'affichage (un espace blanc apparaît à leur place).
- Si aucun nom n'a été affecté au CD, "NO NAME" apparaît. Pour affecter un nom à un CD audio, référez-vous à la page 31.
- Si aucun titre/interprète de disque n'est enregistré pour le CD Text, "NO NAME" apparaît.
- Quand le titre d'une plage est affiché, l'indicateur TRACK et le numéro de la plage actuelle apparaissent aussi dans la partie inférieure de l'affichage.

Interdiction de l'éjection du disque

Vous pouvez interdire l'éjection d'un disque et le verrouiller dans la fente d'insertion.

Tout en maintenant pressée CD/CD-CH LINE (pour le KD-AR800) ou CD/CD-CH (pour le KD-G800) ou CD (pour le KD-G700), maintenez pressée ϕ /I ATT pendant plus de 2 secondes.

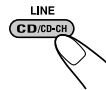

(Pour le KD-AR800)

OU



(Pour le KD-G800)

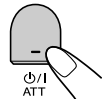

OU

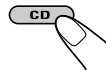

(Pour le KD-G700)

"NO EJECT" clignote sur l'affichage pendant environ 5 secondes et le disque est verrouillé et ne peut pas être éjecté.



Pour annuler l'interdiction et déverrouiller le disque

Tout en maintenant pressée CD/CD-CH LINE (pour le KD-AR800) ou CD/CD-CH (pour le KD-G800) ou CD (pour le KD-G700), maintenez de nouveau pressée ϕ /I ATT pendant plus de 2 secondes.

"EJECT OK" clignote sur l'affichage pendant environ 5 secondes et le disque est déverrouillé.



Qu'est-ce que le format MP3/WMA?

MP3 est l'abréviation de Motion Picture Experts Group (ou MPEG) Audio Layer 3. MP3 est simplement un format de fichier avec un rapport de compression de données de 1:10 (128 Kbps*).

WMA (Windows Media® Audio) est un format de compression numérique mis au point par Microsoft Corporation.

* Le débit binaire et le nombre moyen de bits utilisés pour une seconde de données audio. Cet appareil utilise un débit de 1 Kbps. Pour obtenir une meilleure qualité audio, choisissez un débit binaire plus élevé. Le débit binaire le plus populaire pour le codage est 128 Kbps.

- Pour des informations plus détaillées sur les disques MP3/WMA, référez-vous au "Un guide du format MP3/WMA" (volume séparé).

Compatible avec les balises ID3

Des informations supplémentaires telles que le titre de l'album, le nom de l'interprète, le titre de la chanson, l'année d'enregistrement, le genre musical et un comment bref peuvent être mémorisées dans les fichiers MP3/WMA.

Cet appareil peut afficher les balises ID3v1 (Version 1) et les balises ID3v2 (Version 2) sur l'affichage. (Voir la page 19).

- Certains caractères ne peuvent pas être affichés correctement.
- Si les deux versions de balises ID3v1 et ID3v2 sont enregistrées sur un disque, l'information de la balise ID3v2 est affichée.

Comment les fichiers MP3/WMA sont-ils enregistrés et reproduits?

Les "fichiers (plages)" MP3/WMA peuvent être enregistrés dans des "dossier" —selon la terminologie informatique.

Pendant l'enregistrement, les fichiers et les dossiers peuvent être arrangés d'une façon similaire à celle des fichiers et des dossiers sur un ordinateur.

La "racine" est similaire à la racine d'un arbre. Chaque fichier et dossier peuvent être liés et atteint à partir de la racine.

L'illustration ci-dessous montre un exemple de la façon dont les fichiers MP3/WMA sont enregistrés sur un CD-R ou un CD-RW, comment ils sont reproduits et recherchés sur cet appareil.

Remarques:

- Cet appareil ne peut pas lire ni reproduire les fichiers MP3 sans code d'extension <.mp3> et les fichiers WMA sans code d'extension <.wma>.
- Cet appareil n'est pas compatible avec les fichiers MP3 codés aux formats de Niveau 1 ou de Niveau 2.
- Cet appareil n'est pas compatible avec les fichiers WMA non basés sur Windows Media® Audio.
- C'est appareil n'est pas compatible avec les listes de lecture**.

** Une liste de lecture est un simple fichier texte, utilisé sur un ordinateur, qui permet à l'utilisateur de réaliser son propre ordre de lecture sans réarranger physiquement les fichiers.

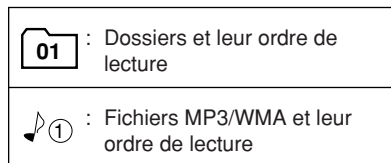
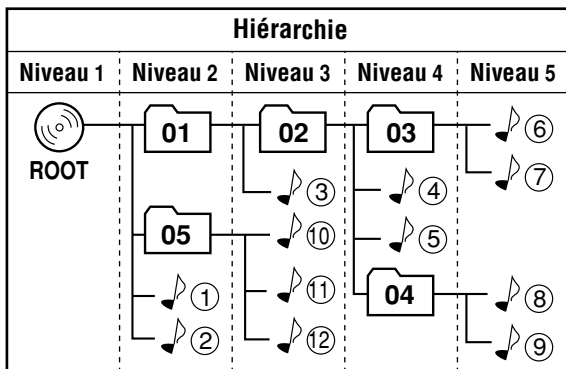

• Microsoft et Windows Media est une marque déposée ou une marque de commerce de Microsoft Corporation aux États-Unis et/ou dans les autres pays.

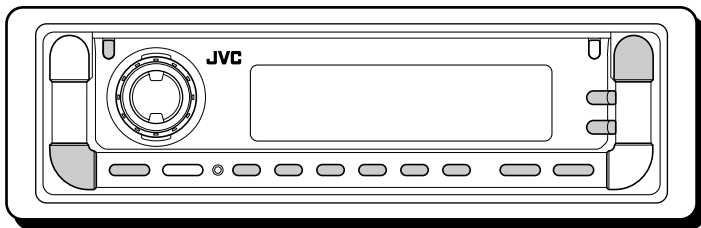

Référez-vous aussi "FUNCTIONNEMENT DU LECTEUR CD" aux pages 13 à 16.

Lecture d'un disque

1 Ouvrez le panneau de commande.

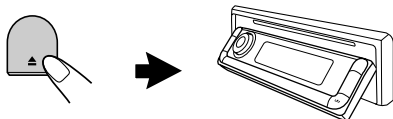

Remarque sur le fonctionnement monotouche:

Si un disque se trouve déjà dans la fente d'insertion, appuyer sur CD/CD-CH LINE (pour le KD-AR800) ou CD/CD-CH (pour le KD-G800) ou CD (pour le KD-G700) met l'appareil sous tension et démarre la lecture automatiquement.

2 Insérez un disque dans la fente d'insertion.

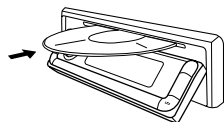

L'appareil avale le disque, le panneau de commande retourne dans sa position précédente (voir page 32), et la lecture démarre automatiquement.

Toutes les fichiers sont reproduites de façon répétée jusqu'à ce que vous arrêtez la lecture.

L'affichage change comme suit:



Indicateur CD

Indication de la source actuelle*1



Nombre total de dossiers

Nombre total de fichiers



Indicateur MP3 ou WMA*2

Ex.: Quand le disque contient 19 dossiers et 144 fichiers MP3/WMA

*1 Quand "CLOCK DISP" est réglé sur "CLK DISP ON" (voir page 28), l'indication actuelle change sur l'affichage de l'horloge.

*2 L'indicateur WMA ou MP3 s'allume en fonction du premier fichier détecté.

Remarques:

- Les disques MP3/WMA nécessitent un temps d'initialisation plus long. (Il diffère en fonction de la complexité de la configuration dossier/fichier).
- Lorsque la lecture démarre, le nom du dossier et du fichier (ou les balises ID3) apparaissent automatiquement. (Voir aussi la page 19).
- Si vous changez la source ou mettez l'appareil hors tension, la lecture disque s'arrête (sans que le disque ne soit éjecté).

La prochaine fois que vous choisissez le lecteur CD comme source ou que vous mettez l'appareil sous tension, la lecture de disque reprend à partir de l'endroit où elle a été interrompue.

Pour arrêter la lecture et éjecter le disque

Appuyez sur ▲.

La lecture s'arrête et le panneau de commande se déplace vers le bas.

Le disque est éjecté automatiquement de la fente d'insertion.

Pour changer l'information sur l'affichage

Pendant la lecture d'un fichier MP3/WMA, vous pouvez changer l'information du disque qui apparaît sur l'affichage.



Appuyez répétitivement sur DISP (affichage). Chaque fois que vous appuyez sur la touche, l'affichage change comme suit:

- Quand "TAG DISPLAY" est réglé sur "TAG DISP ON" (réglage initial: voir la page 30)

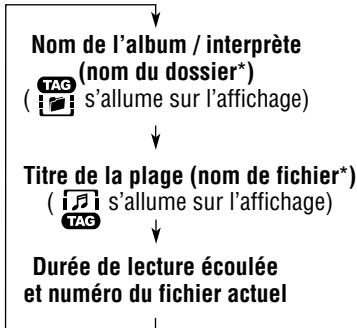

* Si aucune balise ID3 n'est enregistrée, le nom du dossier et le nom du fichier apparaissent. Dans ce cas, l'indicateur TAG ne s'allume pas sur l'affichage.

- Quand "TAG DISPLAY" est réglé sur "TAG DISP OFF"

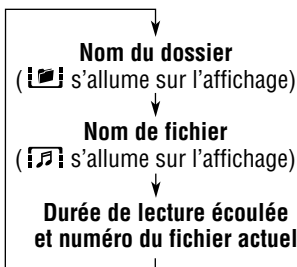

Remarques:

- L'affichage montre 12 caractères en même temps et défile s'il y a plus de 12 caractères.
Référez-vous aussi à "Pour choisir le mode de défilement—SCROLL MODE" à la page 29.
- Quand le nom d'un fichier est affiché, l'indicateur TRACK et le numéro de la plage actuelle apparaissent aussi dans la partie inférieure de l'affichage.

Localisation d'un fichier ou d'un passage particulier sur un disque

Pour avancer rapidement ou inverser le fichier

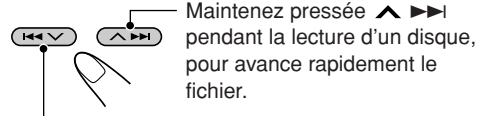

Maintenez pressée ▲ ►► pendant la lecture d'un disque, pour avancer rapidement le fichier.

Maintenez pressée ◀◀ ▼ pendant la lecture d'un disque, pour inverser le fichier.

Remarque:

Pendant cette opération, vous pouvez uniquement entendre des sons intermittents. (La durée écoulée de lecture change aussi de façon intermittente sur l'affichage).

Pour sauter aux fichiers suivantes ou précédentes

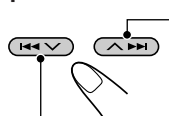

Appuyez brièvement sur ▲ ►► pendant la lecture, pour sauter vers l'avant au début du fichier suivant. Chaque fois que vous appuyez sur la touche consécutivement, le début des fichiers suivantes est localisé et reproduit.

Appuyez brièvement sur ◀◀ ▼ pendant la lecture, pour sauter vers l'avant au début du fichier actuel.

Chaque fois que vous appuyez sur la touche consécutivement, le début des fichiers précédentes est localisé et reproduit.

Pour aller rapidement à un fichier particulier dans le dossier actuel (touches +10 et -10)

- 1 Appuyez sur MODE pour entrer en mode de fonction pendant la lecture d'un disque.

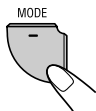

- 2 Appuyez sur +10 ou -10.

+10



Pour sauter 10 fichiers* vers l'avant jusqu'au dernier fichier

-10



Pour sauter 10 fichiers* vers l'arrière jusqu'au premier fichier

* La première fois que vous appuyez sur la touche +10 ou -10, l'appareil saute à le fichier supérieur ou inférieur la plus proche dont le numéro est un multiple de 10 (par ex. le fichier 10, 20, 30).

Puis, chaque fois que vous appuyez sur la touche, vous pouvez sauter 10 fichiers (référez-vous à "Comment utiliser les touches +10 et -10" ci-dessous).

- Après le dernier fichier, le premier fichier est choisi, et vice versa.

Comment utiliser les touches +10 et -10

- Ex. 1: Pour choisir le fichier numéro 32 pendant la lecture du fichier numéro 6

MODE



+10



(Trois fois) (Deux fois)

Fichier 6 → 10 → 20 → 30 → 31 → 32

- Ex. 2: Pour choisir le fichier numéro 8 pendant la lecture du fichier numéro 36

MODE



-10



(Trois fois) (Deux fois)

Fichier 36 → 30 → 20 → 10 → 9 → 8

Pour aller directement à un dossier donné

IMPORTANT:

Pour choisir directement un dossier en utilisant les touches numériques, il faut que le nom du dossier commence par 2 chiffres. (Cela peut être réalisé uniquement pendant l'enregistrement de CD-R ou CD-RW).

Ex.: Si le nom du dossier est "01 ABC"

→ Appuyez sur 1 pour aller au dossier 01 ABC.

Si le nom du dossier est "1 ABC", appuyer sur 1 ne fonctionne pas.

Si le nom du dossier est "12 ABC"

→ Maintenez pressée 6 (12) pour aller directement au dossier 12 ABC.

Appuyez sur la touche numérique correspondant au numéro de dossier pour démarrer la lecture du dossier choisi.



- Pour choisir un numéro de dossier de 01 – 06: Appuyez brièvement sur 1 (7) – 6 (12).
- Pour choisir un numéro de dossier de 07 – 12: Maintenez pressée 1 (7) – 6 (12) pendant plus d'une seconde.

Remarques:

- Si l'indicateur  clignote sur l'affichage après que vous avez choisi un dossier, cela signifie que le dossier ne contient pas de fichier MP3/WMA.
- Vous ne pouvez pas choisir directement un dossier dont le numéro est supérieur à 12.

Pour choisir un fichier particulier dans un dossier, appuyez sur  ou  après avoir choisi le dossier.

Pour sauter au dossier suivant ou précédent

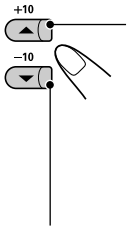

Appuyez sur ▲ (haut) pendant la lecture d'un disque pour sauter au dossier suivant.

Chaque fois que vous appuyez sur la touche consécutivement, le dossier suivant est localisé (et le premier fichier du dossier est reproduit, s'il y en a un).

Appuyez sur ▼ (bas) pendant la lecture d'un disque pour sauter au dossier précédent. Chaque fois que vous appuyez sur la touche consécutivement, le dossier précédent est localisé (et le premier fichier du dossier est reproduit, s'il y en a un).

Remarque:

Si le dossier ne contient pas de fichier MP3/WMA, il est sauté.

Sélection d'un mode de lecture

Pour reproduire les fichiers dans un ordre aléatoire (Lecture aléatoire de dossier/disque)

Vous pouvez reproduire tous les fichiers du dossier actuel ou tous les fichiers du disque dans un ordre aléatoire.

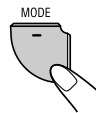



1 Appuyez sur MODE pour entrer en mode de fonction pendant la lecture d'un disque.



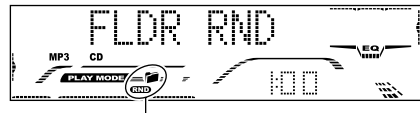
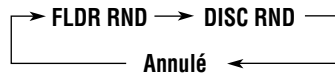

2 Appuyez sur RND (aléatoire) pendant que "MODE" est toujours sur l'affichage, de façon à ce que "FLDR RND" ou "DISC RND" apparaisse sur l'affichage.

Chaque fois que vous appuyez sur la touche, le mode de lecture aléatoire change comme suit:



Indicateurs  (dossier) et RND

Ex.: Quand "FLDR RND" est choisi pendant l'écoute d'un fichier MP3

Mode	Indicateur allumé	Reproduit aléatoirement
FLDR RND	Les indicateurs  et RND s'allument.	Tous les fichiers du dossier actuel, puis les fichiers du dossier suivant, etc.
DISC RND	Les indicateurs  et RND s'allument.	Tous les fichiers sur le disque.

Pour reproduire des fichiers répétitivement (Lecture répétée de plage/dossier)

Vous pouvez reproduire le fichier actuel ou tous les fichiers du dossier actuel répétitivement.

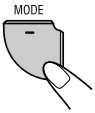

1 Appuyez sur MODE pour entrer en mode, de fonction pendant la lecture d'un disque.



2 Appuyez sur RPT (répétition) pendant que "MODE" est toujours sur l'affichage, de façon à ce que "TRK RPT" ou "FLDR RPT" apparaisse sur l'affichage. Chaque fois que vous appuyez sur la touche, le mode de lecture répétée change comme suit:

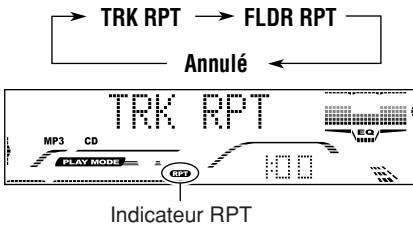

Indicateur RPT

Ex.: Quand "TRK RPT" est choisi pendant l'écoute d'un fichier MP3

Mode	Indicateur allumé	Reproduit répétitivement
TRK RPT	L'indicateur RPT s'allume.	Le fichier actuel (ou spécifié).
FLDR RPT	Les indicateurs et RPT s'allument.	Tous les fichiers du dossier actuel (ou spécifié).

Pour reproduire uniquement les introductions (balayage des introductions des plages/dossiers)

Vous pouvez reproduire les 15 premières secondes de chaque fichier séquentiellement.

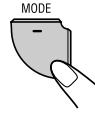

1 Appuyez sur MODE pour entrer en mode de fonction pendant la lecture d'un disque.



2 Appuyez sur INT (introduction) pendant que "MODE" est toujours sur l'affichage, de façon à ce que "TRK INT" ou "FLDR INT" apparaisse sur l'affichage. Chaque fois que vous appuyez sur la touche, le mode de balayage des introductions change comme suit.

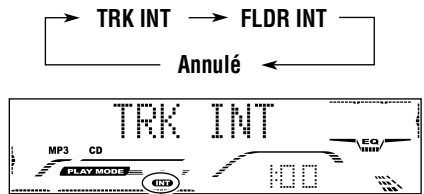

Indicateur INT

Ex.: Quand "TRK INT" est choisi pendant l'écoute d'un fichier MP3.

Mode	Indicateur allumé	Lecture du début (15 secondes) de
TRK INT	L'indicateur INT s'allume	Tous les fichiers du disque actuel.
FLDR INT	Les indicateurs et INT s'allument.	Du premier fichier de tous les dossiers du disque actuel.



Ajustement du son

Vous pouvez ajuster les caractéristiques du son à votre préférence.

1 Choisissez l'élément que vous souhaitez ajuster.



Chaque fois que vous appuyez sur la touche, l'élément ajustable change comme suit:

Pour le KD-AR800/KD-G800:

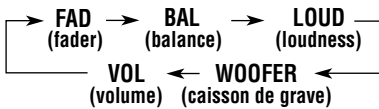

Pour le KD-G700:

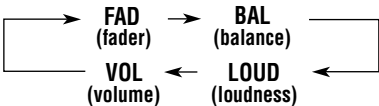

- *1 Si vous utilisez un système à deux enceintes, réglez le niveau de fader sur "00".
- *2 N'a d'effet que lorsqu'un caisson de grave est connecté.
- *3 Normalement, la molette de commande fonctionne comme commande de volume. Alors, vous n'avez pas besoin de choisir "VOL" pour ajuster le niveau de volume.
- *4 En fonction du réglage de commande du gain de l'amplificateur. (Référez-vous à la page 30 pour les détails).

2 Ajustez le réglage.

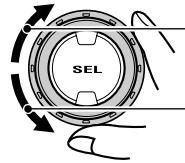

Pour augmenter le niveau ou pour mettre en service le loudness
Pour diminuer le niveau ou pour mettre hors service le loudness

Le modèle d'affichage change au fur et à mesure que vous ajustez le fader ou la balance.

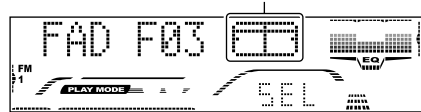

Ex. 1: Quand vous ajustez "FAD" (fader)

Indicateur LOUD



Ex. 2: Quand vous mettez en service le loudness

Indication	Pour:	Plage
FAD*1	Ajuster l'équilibre entre les enceintes avant et arrière.	R06 (Arrière seulement) F06 (Avant seulement)
BAL	Ajuster l'équilibre entre les enceintes gauche et droite.	L06 (Gauche seulement) R06 (Droit seulement)
LOUD	Relève les fréquences basses et élevées pour produire un son bien équilibré à faible niveau de volume.	LOUD ON LOUD OFF
WOOFER*2 (Uniquement pour le KD-AR800/KD-G800)	Ajuster le niveau de sortie du caisson de grave.	00 (min.) 08 (max.)
VOL*3	Ajuster le volume.	00 (min.) 30 ou 50 (max.)*4

3 Répétez les étapes 1 et 2 pour ajuster les autres éléments.



Sélection des modes sonores pré-réglés (iEQ: égaliseur intelligent)

Vous pouvez choisir un mode sonore pré-réglé (iEQ: égaliseur intelligent) en fonction du genre de musique.

- Il y a un temps limite pour effectuer les étapes suivantes. Si le réglage est annulé avant que vous ne terminiez, recommencez à partir de l'étape 1.

FRANÇAIS

1 Appuyez sur MODE pour entrer en mode de fonction.

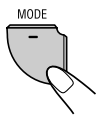

2 Appuyez sur EQ (égaliseur) pendant que "MODE" est toujours sur l'affichage.



Le dernier mode sonore choisi est rappelé.

3 Choisissez le mode sonore que vous souhaitez.



Le mode change comme suit quand vous tournez la molette de commander.

FLAT ≙ HARD ROCK ≙ R&B ≙
 POP ≙ JAZZ ≙ DANCE MUSIC ≙
 COUNTRY ≙ REGGAE ≙ CLASSIC ≙
 USER 1 ≙ USER 2 ≙ USER 3 ≙
 (retour au début)

Le modèle d'affichage change pour chaque mode sonore.



Ex.: Quand vous choisissez "HARD ROCK"

Pour annuler le mode sonore pré-réglé, choisissez "FLAT" à l'étape 3.

Remarques:

- Vous pouvez ajuster les modes sonores pré-réglés temporairement. Cependant, vos ajustements temporaires seront réinitialisés lorsque vous choisissez un autre mode sonore.
- Pour les détails à propos des réglages pré-réglés de chaque mode sonore, référez-vous à la page 40.
- Pour afficher la courbe iEQ sur l'affichage pendant la lecture, choisissez "EQ & LEVEL" ou "SILENT" pour l'indication du niveau. Référez-vous aussi à la page 28.

Lors de l'utilisation de la télécommande:



Appuyez répétitivement sur SOUND.

Chaque fois que vous appuyez sur la touche, le mode sonore change comme suit:

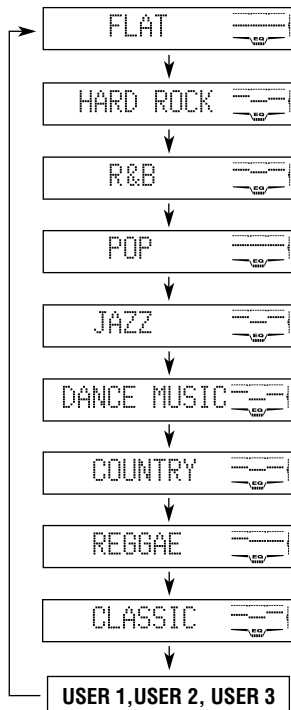

Mémorisation de vos propres modes sonores

Vous pouvez ajuster les modes sonores comme vous le souhaitez et mémoriser votre propre ajustement (USER 1, USER 2 et USER 3).

- Il y a un temps limite pour effectuer les étapes suivantes. Si le réglage est annulé avant que vous ne terminiez, recommencez à partir de l'étape 1.

1 Appuyez sur MODE pour entrer en mode de fonction.

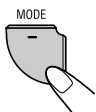

2 Appuyez sur EQ (égaliseur) pendant que "MODE" est toujours sur l'affichage.



Le dernier mode sonore choisi est rappelé.

3 Choisissez le mode sonore que vous souhaitez ajuster.



Ex.: Quand vous choisissez "JAZZ"

4 Choisissez l'élément sonore que vous souhaitez ajuster.



Chaque fois que vous appuyez sur la touche, l'élément sonore change comme suit:

LOW LEVEL* → LOW FREQ → LOW WIDTH
 → MID LEVEL* → MID WIDTH
 → HI (haute) LEVEL* → HI (haute) FREQ
 → (retour au début)

FREQ (LOW, HI):

Choisit la fréquence médium à ajuster.

WIDTH (LOW, MID):

Choisit le niveau de la bande passante.

LEVEL (LOW, MID, HI):

Ajuste le niveau d'accentuation.

- * En appuyant sur ▲▶▶ ou ◀◀▼, vous pouvez changer le réglage directement comme suit:



5 Ajustez l'élément sonore choisi.



Indication	Valeurs préreglées		
	LOW	MID	HI
LEVEL	-06 (min.) +06 (max.)	-06 (min.) +06 (max.)	-06 (min.) +06 (max.)
FREQ.	60Hz 80Hz 100Hz 120Hz	—	8kHz 10kHz 12kHz 15kHz
WIDTH	1 (min.) 4 (max.)	1 (min.) 2 (max.)	—

6 Répétez les étapes 4 et 5 pour ajuster les autres éléments sonores.

7 Choisissez un des modes sonores personnalisés (USER 1, USER 2, USER 3).

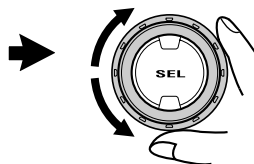

8 Appuyez sur EQ pour mémoriser les ajustements.



"MEMORY" apparaît un instant.



AUTRES FONCTIONS PRINCIPALES

Modification des réglages généraux (PSM)

Vous pouvez changer les éléments qui apparaissent dans le tableau de la page 27 en utilisant le réglage PSM (mode des réglages préférés).

Procédure de base

- 1** Maintenez pressée SEL (sélection) pendant plus de 2 secondes de façon que l'un des éléments PSM apparaisse sur l'affichage. (Voir la page 27).



- 2** Choisissez l'élément PSM que vous souhaitez ajuster.

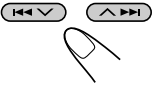

Ex.: Quand vous choisissez "DIMMER MODE"

- 3** Ajustez l'élément PSM choisi.



- 4** Répétez, si nécessaire, les étapes 2 et 3 pour ajuster les autres éléments PSM.

- 5** Terminez le réglage.





Les éléments Preferred Setting Mode—Mode de réglage préféré (PSM)

- Pour des informations détaillées sur chaque réglage PSM, référez-vous aux pages données dans le tableau.

Indications		Valeurs/réglages sélectionnables		Réglages pré-réglés à l'usine	Voir Page
DEMO MODE	Démonstration des affichages	DEMO OFF	DEMO ON	DEMO ON	8
CLOCK HOUR	Réglage des heures	1 — 12		1 (1:00)	9
CLOCK MINUTE	Réglage des minutes	00 — 59		00 (1:00)	
CLOCK DISP	Affichage de l'horloge	CLK DISP OFF	CLK DISP ON	CLK DISP ON	28
LEVELMETER	Indication du niveau	LEVEL 1 ↔ LEVEL 2 ↓ ↓ SILENT ↔ EQ & LEVEL		LEVEL 1	28
DIMMER MODE	Mode d'assombrissement	DIMMER AUTO ↔ DIMMER OFF ↙ ↘ DIMMER ON		DIMMER AUTO	28
BEEP SWITCH	Tonalité de touche	BEEP OFF	BEEP ON	BEEP ON	29
CONTRAST	Affichage le contraste	01 – 10		05	29
SCROLL MODE	Mode de défilement	SCROLL ONCE ↔ SCROLL AUTO ↙ ↘ SCROLL OFF		SCROLL ONCE	29
WOOFER FREQ*1	Fréquence de coupure du caisson de grave	FREQ MID ↔ FREQ HIGH ↙ ↘ FREQ LOW		FREQ MID	29
LINE ADJ*2	Ajustement du niveau d'entrée de ligne	00 – 05		00	29
EXTERNAL IN*1, *4	Appareil extérieur	CHANGER ↔ LINE IN*3 ↙ ↘ SIRIUS		CHANGER	30
TAG DISPLAY	Affichage des balises	TAG DISP OFF	TAG DISP ON	TAG DISP ON	30
AMP. GAIN*5	Commande du gain de l'amplificateur	<i>KD-AR800:</i> HIGH POWER ↔ LOW POWER ↙ ↘ OFF		HIGH POWER	30
		<i>KD-G800/KD-G700:</i> LOW POWER ↔ HIGH POWER			
SLOT LIGHT	Éclairage de la fente	OFF	ON	ON	30

*1 Uniquement pour le KD-AR800/KD-G800.

*2 Uniquement pour le KD-AR800.

*3 Uniquement pour le KD-G800.

*4 S'affiche uniquement quand une des sources suivantes est choisie—FM, AM et CD.

*5 En fonction du réglage de commande du gain de l'amplificateur. (Référez-vous à la page 30 pour les détails). 27



Pour régler l'affichage de l'horloge —CLOCK DISP

Vous pouvez régler l'horloge pour qu'elle apparaisse dans la partie inférieure de l'affichage quand l'appareil est sous tension. À l'expédition de l'usine, l'horloge est réglée pour apparaître sur l'affichage.

- CLK DISP ON: L'affichage de l'horloge est en service.
- CLK DISP OFF: L'affichage de l'horloge est hors service.
Quand "CLK DISP OFF" est choisi, le nom de la source actuelle, la bande de la station ou le numéro de disque apparaissent à la place de l'horloge (sauf quand "LINE IN" ou "SIRIUS" est choisi comme source—pour le KD-AR800/KD-G800).

Quand "CLOCK DISP" est réglé sur "CLK DISP OFF":

Source	Indication initiale	Appuyer sur DISP (affichage)
Tuner	Bande	Fait apparaître l'horloge pendant environ 5 secondes.
CD ou CD-CH	Numéro de CD, de dossier ou de disque	

Quand "CLOCK DISP" est réglé sur "CLK DISP ON":

Source	Indication initiale	Appuyer répétitivement sur DISP (affichage)
Tuner	Horloge	Fait apparaître la fréquence de la station ou le numéro de la bande pendant environ 5 secondes.
CD	Horloge	Fait apparaître le numéro de CD ou de plage/fichier/dossier pendant environ 5 secondes.
CD-CH	Horloge	Fait apparaître le numéro de disque ou de plage/fichier/dossier pendant environ 5 secondes.

Pour choisir l'indication du niveau —LEVELMETER

Vous pouvez choisir l'affichage de l'indication du niveau selon vos préférences.

À l'expédition de l'usine, ce mode est réglé sur "LEVEL 1".

- LEVEL 1/LEVEL 2: Affiche le niveau sonore avec différentes courbes lumineuses.
- EQ & LEVEL: Affiche la courbe d'égalisation et le niveau sonore.
- SILENT: Affiche la courbe d'égalisation et niveau de volume.

Pour choisir le mode d'assombrissement —DIMMER MODE

Quand vous allumez les feux de votre voiture, l'affichage s'assombrit automatiquement (Assombrissement automatique). À l'expédition de l'usine, le mode d'assombrissement automatique est en service.

- DIMMER AUTO: Met en service l'assombrissement automatique.
- DIMMER OFF: Annulé l'assombrissement automatique.
- DIMMER ON: Assombrit en permanence l'affichage.

Remarque:

L'assombrissement automatique équipant cet appareil peut ne pas fonctionner correctement sur certains véhicules, particulièrement sur ceux qui ont une molette de commande pour l'assombrissement. Dans ce cas, réglez le mode d'assombrissement sur "DIMMER ON" ou sur "DIMMER OFF".



Mise en/hors service de la tonalité sonore —BEEP SWITCH

Vous pouvez mettre hors service la tonalité sonore si vous ne souhaitez pas entendre un "bip" sonore chaque fois que vous appuyez sur une touche.

À l'expédition de l'usine, la tonalité sonore est en service.

- BEEP ON: Met en service la tonalité sonore.
- BEEP OFF: Met hors service la tonalité sonore.

Pour ajuster le niveau de contraste de l'affichage—CONTRAST

Ajuste le contraste de l'affichage (01 – 10) de façon que les indications de l'affichage soient plus claires et plus lisibles.

À l'expédition de l'usine, le niveau de contraste de l'affichage est réglé sur le niveau 05.

Pour choisir le mode de défilement —SCROLL MODE

Vous pouvez choisir le mode de défilement pour l'information de disque (quand tout le texte ne peut pas apparaître en une fois).

À l'expédition de l'usine, le mode de défilement est réglé sur "SCROLL ONCE".

- SCROLL ONCE: Répète le défilement seulement une fois.
- SCROLL AUTO: Répète le défilement. (Intervalle de 5 secondes).
- SCROLL OFF: Annulé le mode de défilement.

Remarque:

Même si le mode de défilement est réglé sur "SCROLL OFF", vous pouvez faire défiler l'affichage en appuyant sur DISP (affichage) pendant plus d'une seconde.

Pour choisir la fréquence de coupure du caisson de grave—WOOFER FREQ

(Uniquement pour le KD-AR800/KD-G800)

Quand un caisson de grave est connecté à cet appareil, choisissez le niveau de fréquence de coupure approprié pour votre caisson de grave.

À l'expédition de l'usine, la fréquence de coupure du caisson de grave est réglée sur "FREQ MID".

- FREQ LOW: Les fréquences supérieures à 50 Hz sont coupées du caisson de grave.
- FREQ MID: Les fréquences supérieures à 80 Hz sont coupées du caisson de grave.
- FREQ HIGH: Les fréquences supérieures à 120 Hz sont coupées du caisson de grave.

Pour ajuster le niveau d'entrée de ligne —LINE ADJ (Uniquement pour le KD-AR800)

Ajustez le niveau d'entrée de ligne correctement quand un appareil extérieur est connecté aux fiches LINE IN.

À l'expédition de l'usine, le niveau d'entrée de ligne est réglé sur le niveau 00.

Si le niveau d'entrée de l'appareil connecté n'est pas suffisamment fort, augmentez le niveau d'entrée au niveau correct. Si vous n'ajustez pas le niveau d'entrée de ligne, vous pouvez être surpris par une brusque augmentation du niveau sonore quand vous changez la source de l'appareil extérieur sur une autre source.



Sélection de l'appareil extérieur pour utiliser—EXTERNAL IN (Uniquement pour le KD-AR800/KD-G800)

Vous pouvez connecter un appareil extérieur à prise du changeur de CD située à l'arrière en utilisant un adaptateur conçu spécialement pour l'appareil extérieur.

À l'expédition de l'usine, le changeur CD est choisi comme appareil extérieur.

- **CHANGER:** Pour utiliser un changeur CD.
- **LINE IN:** Pour utiliser un appareil extérieur autre qu'un changeur de CD (uniquement pour le KD-G800).
- **SIRIUS:** Pour utiliser la radio JVC SIRIUS.

Remarques:

- *Uniquement pour le KD-G800: Pour connecter l'adaptateur d'entrée de ligne KS-U57 et l'appareil extérieur, référez-vous au Manuel d'installation/raccordement (volume séparé).*
- *Pour la connexion de la radio JVC SIRIUS, référez-vous au Manuel d'installation de la radio SIRIUS (volume séparé).*

Pour mettre en ou hors service l'affichage des balises—TAG DISPLAY

Un fichier MP3/WMA peut contenir des informations appelées "ID3 Tag" (balise ID3) où le nom de l'album, l'interprète, le titre de la plage, etc. sont enregistrés.

Il y a deux versions—ID3v1 (Balise ID3 version 1) et ID3v2 (Balise ID3 version 2). Si les deux versions de balises ID3v1 et ID3v2 sont enregistrées sur un disque, l'information de la balise ID3v2 est affichée.

À l'expédition de l'usine, "TAG DISP ON" est choisi.

- **TAG DISP ON:** Met en service l'affiche des balises ID3 pendant la lecture des fichiers MP3/WMA.
 - Si un fichier MP3/WMA ne possède pas de balise ID3, le nom du dossier et le nom du fichier apparaissent.

Remarque:

Uniquement pour le KD-AR800/KD-G800:

Si vous changez le réglage de "TAG DISP OFF" sur "TAG DISP ON" pendant la lecture d'un fichier MP3/WMA, l'affichage des balises se met en service au début de la lecture de le fichier suivante.

- **TAG DISP OFF:** Met hors service l'affichage des balises ID3 pendant la lecture des fichiers MP3/WMA. (Seuls le nom du dossier et le nom du fichier apparaissent).

Pour choisir la commande de gain de l'amplificateur—AMP.GAIN

Vous pouvez changer le niveau de volume maximum de cet appareil. Quand la puissance maximum des enceintes est inférieure à 50 W, choisissez "LOW POWER" pour éviter qu'elles soient endommagées.

À l'expédition de l'usine, "HIGH POWER" est choisi.

- **LOW POWER:** Vous pouvez ajuster le niveau de volume de "VOL 00" à "VOL 30".

Remarque:

Si vous changez le réglage de "HIGH POWER" à "LOW POWER" pendant une écoute avec un niveau de volume supérieur à 30, l'appareil change le niveau de volume automatiquement sur "VOL 30".

- **HIGH POWER:** Vous pouvez ajuster le niveau de volume de "VOL 00" à "VOL 50".
- **OFF:** Uniquement pour le KD-AR800: Met hors service l'amplificateur intégré. (Les sons sortent uniquement des amplificateurs extérieurs connectés aux fiches de sortie de ligne).

Pour mettre en ou hors service l'éclairage de la fente—SLOT LIGHT

Vous pouvez mettre hors service l'éclairage de la fente si vous ne voulez pas qu'elle s'éclaire chaque fois que vous insérez/éjectez un disque ou que vous changez l'angle du panneau de commande.

À l'expédition de l'usine, l'éclairage de la fente est en service.

- **ON:** Met l'éclairage en service.
- **OFF:** Met l'éclairage hors service.



Attribution de noms aux sources

Vous pouvez affecter des noms aux fréquences des stations, aux CD (qui se trouvent dans cet appareil et dans les changeurs de CD) et à l'appareil extérieur (Entrée de ligne—uniquement pour le KD-AR800).

Une fois que le nom a été affecté, il apparaît sur l'affichage quand vous choisissez la source.

Sources	Nombres maximum de caractères
Fréquences de stations	9 caractères maximum (pour 30 fréquences de stations maximum, FM et AM)
CDs*1	32 caractères maximum (40 disques maximum)
Appareil extérieur (entrée de ligne)*2	12 caractères maximum

*1 Vous ne pouvez pas affecter un nom à un CD Text ou à un disque MP3/WMA.

*2 Uniquement pour le KD-AR800.

1 Choisissez une source à laquelle vous souhaitez attribuer un nom.

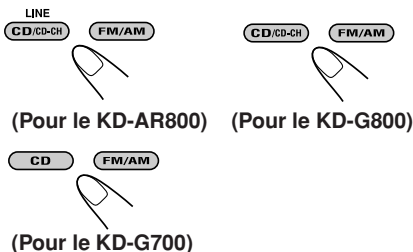

Les touches pouvant être utilisées pour l'étape suivante clignotent.

2 Tout en maintenant SEL (sélection) pressée, appuyez sur DISP (affichage) pendant plus de 2 secondes.

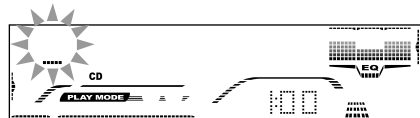
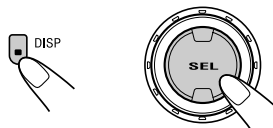

Ex.: Quand la source est un CD

3 Choisissez le jeu de caractères que vous souhaitez utiliser pendant que la position du premier caractère clignote.



Chaque fois que vous appuyez sur la touche, le jeu de caractère change comme suit:

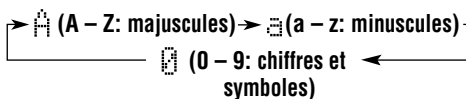

4 Choisissez un caractère.



• Référez-vous à la page 40 pour les caractères disponibles.

5 Déplacez le curseur sur la position de caractère suivante (ou précédente).

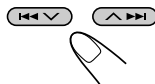

6 Répétez les étapes 3 à 5 jusqu'à ce que vous terminiez d'entrer le nom.

7 Terminez la procédure pendant que le dernier caractère choisi clignote.



Pour effacer les caractères entrés

Pour effacer tous les caractères en même temps, maintenez pressé DISP (affichage) pendant plus d'une seconde comme décrit dans la procédure ci-dessus.

Remarques:

- Si vous essayez d'attribuer un nom à un 41e disque ou à la 31e fréquence de station, "NAME FULL" apparaît et vous ne pouvez pas entrer en mode d'entrée de texte. Dans ce cas, effacez les noms indésirables avant l'affectation.
- Uniquement pour le KD-AR800/KD-G800: Quand le changeur de CD est connecté, vous pouvez attribuer des noms aux CDs dans le changeur de CD. Ces noms peuvent aussi être affichés sur l'affichage si vous insérez les CDs dans cet appareil.



Changement de l'angle du panneau de commande

Vous pouvez changer l'angle du panneau de commande parmi quatre positions.

Appuyez répétitivement sur  (angle) pour ajuster l'angle du panneau de commande à la position souhaitée.



ATTENTION:

N'INSÉREZ JAMAIS votre doigt entre le panneau de commande et l'appareil, il pourrait se coincer et être blessé.

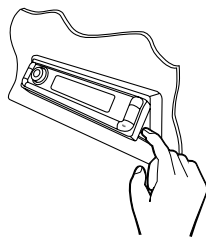

L'angle du panneau de commande change comme suit:

ANGLE 01

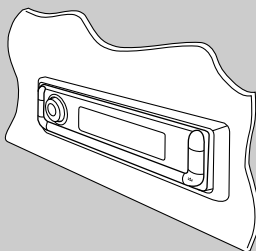

ANGLE 02

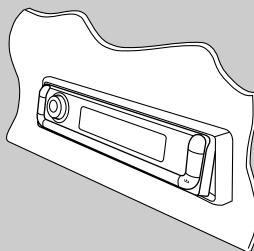

ANGLE 03

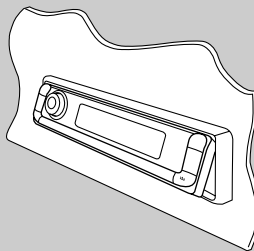

ANGLE 04

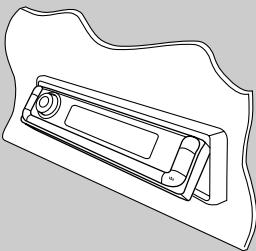

Remarque:

Si vous mettez l'appareil hors tension, le panneau de commande retourne automatiquement dans sa position fermée. La prochaine fois que vous mettez l'appareil sous tension, le panneau de commande retourne dans sa position précédente.



Détachement du panneau de commande

Vous pouvez détacher le panneau de commande quand vous quittez la voiture.

Lors du détachement ou de la remise en place du panneau de commande, faites attention de ne pas endommager les connecteurs situés à l'arrière du panneau et sur le porte-panneau.

Comment détacher le panneau de commande

Avant de détacher le panneau de commande, assurez-vous de mettre l'appareil hors tension.

- 1** Déverrouillez le panneau de commande.

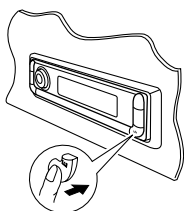

- 2** Soulevez et tirez le panneau de commande vers l'extérieur.

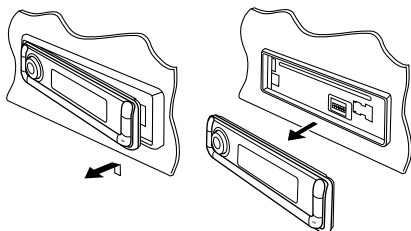

- 3** Mettez le panneau de commande détaché dans la boîte fournie.

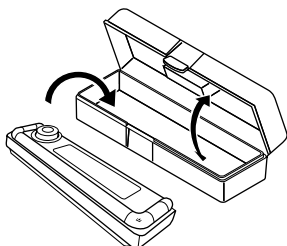

Comment attacher le panneau de commande

- 1** Insérez le côté gauche du panneau de commande dans la rainure située du côté droit du porte-panneau.

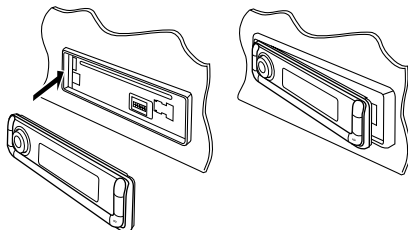

- 2** Appuyez sur le côté droit du panneau de commande pour le fixer au porte-panneau.

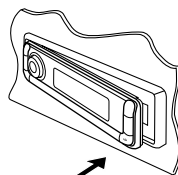

Remarque sur le nettoyage des connecteurs:

Si vous détachez fréquemment le panneau de commande, les connecteurs se détérioreront.

Pour réduire cette détérioration, essuyez périodiquement les connecteurs avec un coton-tige ou un tissu imprégné d'alcool, en faisant attention de ne pas endommager les connecteurs.

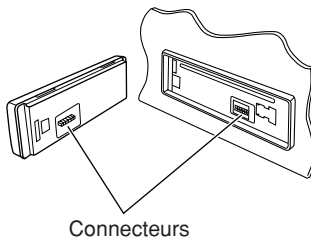



FRANÇAIS FONCTIONNEMENT DU CHANGEUR DE CD

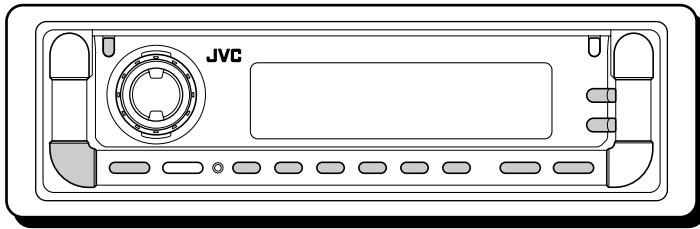

Cette section est uniquement pour le KD-AR800/KD-G800.

Nous vous recommandons d'utiliser le changeur de CD compatible MP3 JVC avec votre appareil.

En utilisant ce changeur de CD, vous pouvez reproduire vos CD-R (Enregistrables) et CD-RW (Réinscriptibles) originaux enregistrés au format CD audio ou au format MP3.

- Vous pouvez aussi connecter un autre changeur de CD de la série CH-X (sauf le CH-X99 et le CH-X100). Cependant, ils ne sont pas compatibles avec les disques MP3, alors vous ne pourrez pas reproduire les disques MP3.
- Vous ne pouvez pas utiliser les changeurs de CD de la série KD-MK avec cet appareil.

Avant d'utiliser votre changeur de CD :

- Référez-vous aussi aux instructions fournies avec votre changeur de CD.
- Si aucun disque ne se trouve dans le magasin du changeur de CD ou si les disques ont été insérés à l'envers, "NO DISC" apparaît sur l'affichage. Si cela se produit, retirez le magasin et placez les disques correctement.
- Si aucun magasin n'est en place dans le changeur de CD, "NO MAG" apparaît sur l'affichage. Si cela se produit, insérez le magasin dans le changeur de CD.
- Si "RESET 1" – "RESET 8" apparaît sur l'affichage, c'est qu'il y a un problème avec la connexion entre cet appareil et le changeur de CD. Si cela se produit, vérifiez la connexion, connectez le(s) cordon(s) de connexion fermement. Puis, appuyez sur la touche de réinitialisation du changeur CD.

Remarque:

Vous ne pouvez pas commander et reproduire de disque WMA sur le changeur de CD.

Lecture des disques

Choisissez le changeur de CD (CD-CH).

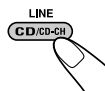

(Pour le KD-AR800)

CD ↔ CD-CH



(Pour le KD-G800)

* Pour le réglage du changeur de CD, référez-vous à "Sélection de l'appareil extérieur pour utiliser—EXTERNAL IN" à la page 30 pour plus de détails.

- **Quand le disque actuel est un disque MP3:** La lecture démarre à partir du premier dossier du disque actuel une fois que tous les fichiers ont été contrôlés.



Numéro du disque choisi*

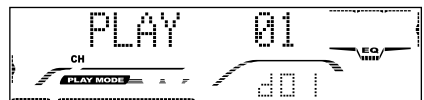

Indicateur (dossier)

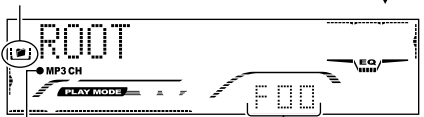

Indicateur MP3 Numéro du dossier choisi

* Quand "CLOCK DISP" est réglé sur "CLK DISP ON" (voir page 28), l'indication actuelle change sur l'affichage de l'horloge.

Remarque:

Le nom du dossier apparaît sur l'affichage à la place de "ROOT" si un disque MP3 contient un dossier.

• **Quand le disque actuel est un CD:**

La lecture démarre à partir de la première plage du disque actuel.

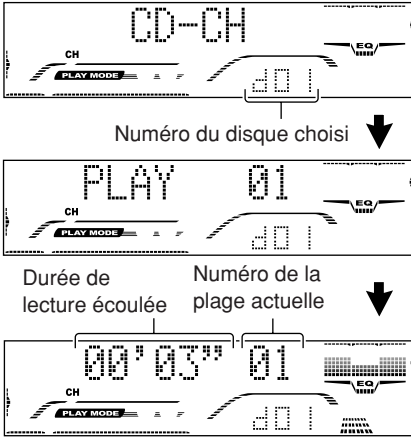

* Quand "CLOCK DISP" est réglé sur "CLK DISP ON" (voir page 28), l'indication actuelle change sur l'affichage de l'horloge.

Remarques:

- Quand vous appuyez sur CD/CD-CH LINE (pour le KD-AR800) ou sur CD/CD-CH (pour le KD-G800), l'appareil se met automatiquement sous tension. Vous n'avez pas besoin d'appuyer sur ATT pour le mettre sous tension.
- Si vous changez la source, la lecture changeur de CD s'arrête aussi. La prochaine fois que vous choisissez le changeur de CD comme source, le changeur de CD reprend la lecture à partir de l'endroit où elle a été interrompue la dernière fois.
- Quand vous démarrez la lecture d'un CD Text ou d'un disque MP3, l'information de disque apparaît automatiquement sur l'affichage. (Voir les pages 16 et 19).

Pour aller directement à un disque particulier

Appuyez sur la touche numérique correspondante au numéro de disque souhaité pour commencer sa reproduction (alors que le changeur de CD est en lecture).

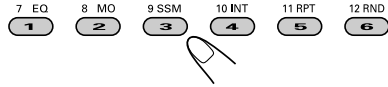

- Pour choisir un numéro de disque de 1 – 6: Appuyez brièvement sur 1 (7) – 6 (12).
- Pour choisir un numéro de disque de 7 – 12: Maintenez pressée 1 (7) – 6 (12) pendant plus d'une seconde.

Pour avancer rapidement ou inverser une plage ou le fichier

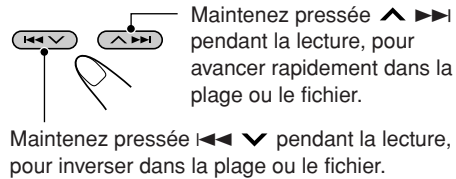

Remarque:

Pendant cette opération sur un disque MP3, vous n'entendez que des sons intermittents. (La durée écoulée de lecture change aussi de façon intermittente sur l'affichage).

Pour sauter aux plages/fichiers suivantes ou précédentes

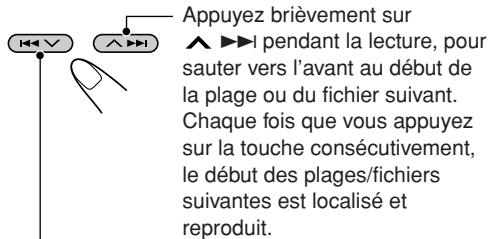

Appuyez brièvement sur pendant la lecture pour sauter vers l'avant au début de la plage ou du fichier actuel. Chaque fois que vous appuyez sur la touche consécutivement, le début des plages/fichiers précédentes est localisé et reproduit.

FRANÇAIS

Cette opération est possible uniquement lors de l'utilisation d'un changeur de CD JVC compatible MP3 (CH-X1500).

Pour aller rapidement à une plage/fichier (touches +10 et -10)

- 1 Appuyez sur MODE pour entrer en mode de fonction pendant la lecture d'un disque.

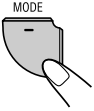

- 2 Appuyez sur +10 ou -10.



Pour sauter 10 pages/fichiers* vers l'avant jusqu'à la dernière page ou le dernier fichier



Pour sauter 10 pages/fichiers* vers l'arrière jusqu'à la première page ou le premier fichier

- * La première fois que vous appuyez sur la touche +10 ou -10, l'appareil saute à la page ou le fichier supérieur ou inférieur le plus proche dont le numéro est un multiple de 10 (par ex. la plage/le fichier 10, 20, 30).

Puis, chaque fois que vous appuyez sur la touche, vous pouvez sauter 10 pages/fichiers (référez-vous à "Comment utiliser les touches +10 et -10" ci-dessous).

- Après la dernière page ou le dernier fichier, la première page ou le premier fichier est choisi, et vice versa.

Remarque:

Si le disque en cours de lecture est un disque MP3, les fichiers sont sautés à l'intérieur du même dossier.

Comment utiliser les touches +10 et -10

- Ex. 1: Pour choisir la plage ou le fichier numéro 32 pendant la lecture de la plage ou le fichier numéro 6



(Trois fois)

(Deux fois)

Plage/fichier 6 → 10 → 20 → 30 → 31 → 32

- Ex. 2: Pour choisir la plage ou le fichier numéro 8 pendant la lecture de la plage ou le fichier numéro 36



(Trois fois)

(Deux fois)

Plage/fichier 36 → 30 → 20 → 10 → 9 → 8

Pour sauter au dossier suivant ou précédent (seulement pour les disques MP3)



Appuyez sur ▲ (haut) pendant la lecture d'un disque MP3 pour aller au dossier suivant.

Chaque fois que vous appuyez sur la touche consécutivement, le dossier suivant est localisé et le premier fichier du dossier est reproduit.

Appuyez sur ▼ (bas) pendant la lecture d'un disque MP3 pour aller au dossier précédent. Chaque fois que vous appuyez sur la touche consécutivement, le dossier précédent est localisé et le premier fichier du dossier est reproduit.

Pour afficher l'information du disque pour les CD Text et les disques MP3

C'est uniquement possible quand un changeur de CD JVC possédant la capacité de lire les informations des CD Text et/ou des disques MP3 est connecté.

Choisissez le mode d'affichage de texte pendant la lecture d'un CD Text ou d'un disque MP3.



- Pour les détails, référez-vous à la page 16 pour les informations des CD Text et à la page 19 pour les informations des disques MP3.

Sélection des modes de lecture

Pour reproduire les plages/fichiers dans un ordre aléatoire (Lecture aléatoire de dossier/disque/magasin)

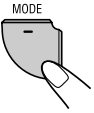

1 Appuyez sur MODE pour entrer en mode de fonction pendant la lecture d'un disque.



2 Appuyez sur RND (aléatoire) pendant que "MODE" est toujours sur l'affichage. Chaque fois que vous appuyez sur la touche, le mode de lecture aléatoire change comme suit:

Pour les disques MP3:

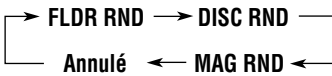

Pour les CDs:

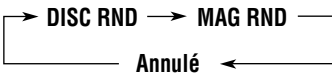

Indicateur RND

Ex.: Quand vous choisissez "MAG RND"

Remarque:

L'indicateur MP3 s'allume aussi si le disque en cours de lecture est un disque MP3.

Mode	Indicateur allumé	Reproduit aléatoirement
FLDR RND*	Les indicateurs et RND s'allument.	Tous les fichiers du dossier actuel, puis les fichiers du dossier suivant, etc.
DISC RND	Les indicateurs et RND s'allument.	Toutes les plages/fichiers du disque actuel (ou spécifié).
MAG RND	L'indicateur RND s'allume.	Toutes les plages/fichiers des disques en place.

* "FLDR RND" ne s'applique qu'aux disques MP3.

Pour reproduire les plages/fichiers répétitivement (Lecture répétée de plage/dossier/disque)

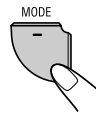

1 Appuyez sur MODE pour entrer en mode de fonction pendant la lecture d'un disque.



2 Appuyez sur RPT (répétition) pendant que "MODE" est toujours sur l'affichage. Chaque fois que vous appuyez sur la touche, le mode de lecture répétée change comme suit:

Pour les disques MP3:

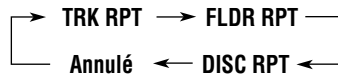

Pour les CDs:

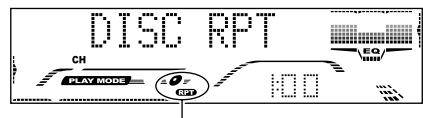
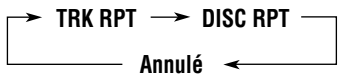



Indicateurs (disque) et RPT

Ex.: Quand vous choisissez "DISC RPT"

Remarque:

L'indicateur MP3 s'allume aussi si le disque en cours de lecture est un disque MP3.



Mode	Indicateur allumé	Reproduit répétitivement
TRK RPT	L'indicateur RPT s'allume.	La plage/le fichier actuel (ou spécifié).
FLDR RPT*	Les indicateurs  et RPT s'allument.	Tous les fichiers du dossier actuel (ou spécifié) du disque actuel.
DISC RPT	Les indicateurs  et RPT s'allument.	Toutes les plages/fichiers du disque actuel (ou spécifié).

* "FLDR RPT" ne s'applique qu'aux disques MP3.

Pour reproduire uniquement les introductions (balayage des introductions des plages/balayage des introductions des dossiers/balayage des introductions des disques)

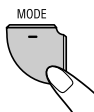

1 Appuyez sur MODE pour entrer en mode de fonction pendant la lecture d'un disque.



2 Appuyez sur INT (introduction) pendant que "MODE" est toujours sur l'affichage. Chaque fois que vous appuyez sur la touche, le mode de balayage des introductions change comme suit:

Pour les disques MP3:

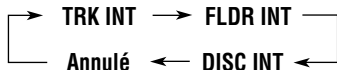

Pour les CD:





Indicateur INT

Ex.: Quand vous choisissez "TRK INT"

Remarque:

L'indicateur MP3 s'allume aussi si le disque en cours de lecture est un disque MP3.

Mode	Indicateur allumé	Lecture du début (15 secondes) de
TRK INT	L'indicateur INT s'allume	Tous les fichiers/ plages du disque actuel.
FLDR INT*	Les indicateurs  et INT s'allument.	La première plage de chaque dossier du disque actuel.
DISC INT	Les indicateurs  et INT s'allument.	Les premières plages/fichiers des disques insérés.

* "FLDR INT" ne s'applique qu'aux disques MP3.

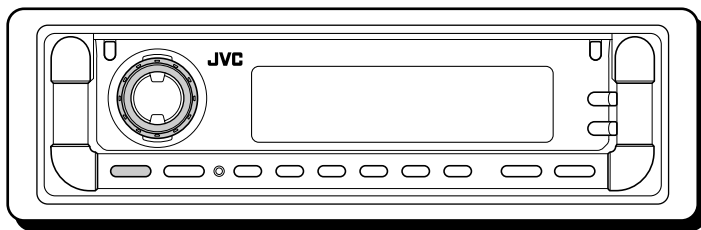

Cette section est uniquement pour le KD-AR800/KD-G800.

Lecture de l'appareil extérieur

Pour le KD-AR800:

Vous pouvez connecter un appareil extérieur aux fichiers LINE IN à l'arrière de l'appareil.

- Vous pouvez aussi connecter le tuner SIRIUS à la prise du changeur de CD à l'arrière et le choisir comme appareil extérieur.

Pour le KD-G800:

Vous pouvez connecter l'appareil extérieur à la prise du changeur de CD à l'arrière en utilisant l'adaptateur spécialement conçu pour l'appareil extérieur.

- Avant d'utiliser l'appareil extérieur, choisissez le réglage "EXTERNAL IN" correctement (voir page 30).
- Pour utiliser la radio JVC SIRIUS, référez-vous au Manuel d'installation de la radio SIRIUS (volume séparé).

1 Choisissez l'appareil extérieur (LINE IN/SIRIUS).

Pour le KD-AR800:

Appuyez répétitivement sur CD/CD-CH LINE.



Pour choisir LINE IN, maintenez pressée CD/CD-CH LINE.

Pour le KD-G800:

Appuyez répétitivement sur CD/CD-CH.



Remarque sur le fonctionnement monotouche:

Quand vous appuyez sur CD/CD-CH LINE (pour le KD-AR800) ou sur CD/CD-CH (pour le KD-G800), l'appareil se met automatiquement sous tension. Vous n'avez pas besoin d'appuyer sur ATT pour le mettre sous tension.

2 Mettez l'appareil connecté sous tension et démarrez la lecture de la source.

3 Ajustez le volume.



4 Ajustez les caractéristiques du son souhaitées. (Voir les pages 23 – 25).



INFORMATIONS ADDITIONNELLES

Modes sonores (réglages des niveaux de fréquences préréglés)

La liste ci-dessous donne les réglages des niveaux de fréquences préréglés pour chaque mode sonore.

Mode Sonore	Valeur d'égalisation prérégée						
	LOW LEVEL	LOW FREQ	LOW WIDTH	MID LEVEL	MID WIDTH	HI LEVEL	HI FREQ
FLAT	00	60Hz	1	00	1	00	8kHz
HARD ROCK	+03	120Hz	4	00	1	+02	8kHz
R&B	+03	80Hz	1	+01	1	+03	15kHz
POP	+02	120Hz	1	+01	1	+02	10kHz
JAZZ	+03	80Hz	1	00	1	+03	10kHz
DANCE MUSIC	+04	60Hz	2	-02	2	+01	8kHz
COUNTRY	+02	60Hz	3	00	1	+02	12kHz
REGGAE	+03	60Hz	1	+02	1	+02	12kHz
CLASSIC	+01	80Hz	1	00	1	+03	10kHz
USER 1	00	60Hz	1	00	1	00	8kHz
USER 2	00	60Hz	1	00	1	00	8kHz
USER 3	00	60Hz	1	00	1	00	8kHz

FRANÇAIS

Caractères disponibles

Vous pouvez utiliser les caractères suivants pour affecter des noms aux fréquences des stations, aux CD (qui se trouvent dans cet appareil ou dans le changeur de CD) et à l'appareil extérieur (Entrée de ligne—uniquement pour le KD-AR800). (Voir page 31).

- Ces caractères peuvent aussi être utilisés pour afficher d'autres informations telles que le titre/interprète d'un disque sur l'affichage.

Lettres majuscules

A	B	C	D	E
F	G	H	I	J
K	L	M	N	O
P	Q	R	S	T
U	V	W	X	Y
Z	espace			

Lettres minuscules

a	b	c	d	e
f	g	h	i	j
k	l	m	n	o
p	q	r	s	t
u	v	w	x	y
z	espace			

Chiffres et symboles

0	1	2	3	4
5	6	7	8	9
!	"	#	\$	%
&	'	()	*
+	,	-	.	/
:	;	<	=	>
?	@	_	`	espace

Ce qui apparaît comme un problème n'est pas toujours très sérieux. Vérifier les points suivants avant d'appeler un centre de réparation.

	Symptômes	Causes	Remèdes
Général	<ul style="list-style-type: none"> Le son ne peut pas être entendu des enceintes. 	<p>Le niveau de volume est réglé au niveau minimum.</p> <p>Les connexions sont incorrectes.</p>	<p>Ajustez-la sur le niveau optimum.</p> <p>Vérifiez les cordons et les connexions.</p>
	<ul style="list-style-type: none"> Cet appareil ne fonctionne pas du tout. 	<p>Le micro-ordinateur intégré peut fonctionner incorrectement à cause de parasites, etc.</p>	<p>Appuyez sur la touche de réinitialisation sur le panneau de commande. (Le réglage de l'horloge et les stations présélectionnées enregistrées en mémoire sont effacées). (Voir la page 2).</p>
FM/AM	<ul style="list-style-type: none"> La présélection automatique SSM (Mémorisation automatique des meilleures stations) ne fonctionne pas. 	<p>Les signaux sont trop faibles.</p>	<p>Mémorisez les stations manuellement.</p>
	<ul style="list-style-type: none"> Il y a du bruit statique lors de l'écoute de la radio. 	<p>L'antenne n'est pas connectée fermement.</p>	<p>Connectez l'antenne fermement.</p>
Lecture de disque	<ul style="list-style-type: none"> Le disque ne peut pas être reproduit. 	<p>Le disque est inséré à l'envers.</p>	<p>Insérez-le disque correctement.</p>
	<ul style="list-style-type: none"> Le CD-R/CD-RW ne peut pas être reproduit. Les plages sur un CD-R/CD-RW ne peuvent pas être sautées. 	<p>Le CD-R/CD-RW n'est pas finalisé.</p>	<ul style="list-style-type: none"> Insérez un CD-R/CD-RW finalisé. Finalisez le CD-R/CD-RW avec l'appareil utilisé pour l'enregistrement.
	<ul style="list-style-type: none"> Le disque ne peut pas être éjecté. 	<p>Le disque est verrouillé.</p>	<p>Déverrouillez le disque. (Voir la page 16).</p>
	<ul style="list-style-type: none"> Le son du disque est interrompu par moment. 	<p>Vous conduisez sur une route accidentée.</p>	<p>Arrêtez la lecture quand vous conduisez sur des routes accidentées.</p>
		<p>Le disque est rayé.</p>	<p>Changez le disque.</p>
		<p>Les connexions sont incorrectes.</p>	<p>Vérifiez les cordons et les connexions.</p>
	<ul style="list-style-type: none"> Le disque ne peut pas être reconnu ("NO DISC" apparaît sur l'affichage). 	<p>Aucun disque ne se trouve dans la fente d'insertion.</p>	<p>Insérez un disque dans la fente d'insertion.</p>
		<p>Le disque n'est pas inséré correctement.</p>	<p>Insérez le disque correctement.</p>
<p>L'appareil a peut-être fonctionné incorrectement.</p>		<p>Tout en maintenant pressée CD/CD-CH LINE (pour le KD-AR800) ou CD/CD-CH (pour le KD-G800) ou CD (pour le KD-G700), maintenez pressée SEL (sélection) pendant plus de 2 secondes pour éjecter le disque.</p>	
<ul style="list-style-type: none"> Quand "PUSH RESET" apparaît sur l'affichage. 	<p>Il y a quelque chose qui bloque le mouvement de contrôle.</p>	<p>Appuyez sur la touche de réinitialisation sur le panneau de commande. (Voir page 2). Si la touche de réinitialisation ne fonctionne pas, vérifiez le manuel d'installation/raccordement (volume séparé). (Ex.: Vous avez utilisé des vis plus longues que celles spécifiées.)</p>	



Symptômes	Causes	Remèdes
<ul style="list-style-type: none"> Le disque ne peut pas être reproduit. 	Aucun fichier MP3/WMA n'est enregistré sur le disque.	Changez le disque.
	Les fichiers MP3/WMA ne possèdent pas de code d'extension <.mp3> ou <.wma> dans leur nom de fichier.	Ajoutez les codes d'extension <.mp3> ou <.wma> au nom des fichiers.
	Les fichiers MP3/WMA ne sont pas enregistrés dans un format compatible avec ISO 9660 Niveau 1, Niveau 2, Romeo ou Joliet.	Changez le disque. (Enregistrez les fichiers MP3/WMA en utilisant une application compatible).
<ul style="list-style-type: none"> Du bruit est produit. 	Le fichier reproduit n'est pas un fichier MP3/WMA (bien qu'il possède le code d'extension <.mp3> ou <.wma>).	Passer à un autre fichier ou changer le disque. (N'ajoutez pas le code d'extension <.mp3> ou <.wma> à des fichiers non MP3 ou non WMA).
<ul style="list-style-type: none"> Un temps de lecture plus long est nécessaire. ("FILE CHECK" continue de clignoter sur l'affichage). 	Le temps de lecture varie en fonction de la complexité de la configuration des dossiers/fichiers.	N'utilisez pas trop de hiérarchies et dossiers.
<ul style="list-style-type: none"> Les fichiers ne peuvent pas être reproduits comme vous le souhaitiez. 	L'ordre de lecture est déterminé quand les fichiers sont enregistrés.	_____
<ul style="list-style-type: none"> La durée de lecture écoulée n'est pas correcte. 	Cela se produit quelque fois pendant la lecture. C'est causé par la façon dont les fichiers ont été enregistrés sur le disque.	_____
<ul style="list-style-type: none"> L'indicateur  clignote sur l'affichage. 	Le dossier actuel ne contient pas de fichier MP3/WMA.	Choisissez un autre répertoire.
<ul style="list-style-type: none"> "NO FILES" apparaît sur l'affichage. 	Le disque actuel ne contient pas de fichier MP3/WMA.	Insérez un disque qui contient des fichiers MP3/WMA.
<ul style="list-style-type: none"> Les caractères corrects ne sont pas affichés. (ex. nom de l'album). 	Cet appareil peut uniquement reproduire l'alphabet (majuscules: A-Z, minuscules: a-z), nombres et un nombre limité de symboles.	_____



Cette section est uniquement pour le KD-AR800/KD-G800

Symptômes	Causes	Remèdes
<ul style="list-style-type: none"> • “NO DISC” apparaît sur l’affichage. 	Il n’y a pas de disque dans le magasin.	Insérez des disques dans le magasin.
	Les disques sont insérés à l’envers.	Insérez les disques correctement.
<ul style="list-style-type: none"> • “NO MAG” apparaît sur l’affichage. 	Aucun magasin n’est en place dans le changeur CD.	Mettez un magasin en place.
<ul style="list-style-type: none"> • “RESET 8” apparaît sur l’affichage. 	Cet appareil n’est pas connecté correctement à un changeur de CD.	Connectez cet appareil et le changeur CD correctement et appuyez sur la touche de réinitialisation du changeur de CD.
<ul style="list-style-type: none"> • “RESET 1” – “RESET 7” apparaît sur l’affichage. 	_____	Appuyez sur la touche de réinitialisation du changeur de CD.
<ul style="list-style-type: none"> • Le changeur de CD ne fonctionne pas du tout. 	Le micro-ordinateur intégré peut fonctionner incorrectement à cause de parasites, etc.	Appuyez sur la touche de réinitialisation sur le panneau de commande. (Le réglage de l’horloge et les stations présélectionnées enregistrées en mémoire sont effacées). (Voir la page 2).

Changeur de CD

FRANÇAIS

A propos du désalignement:

Un désalignement peut être la conséquence d’une conduite sur un terrain accidenté. Cela n’endommage pas l’appareil ni le disque, mais cela peut être agaçant.

Nous vous recommandons d’arrêter la lecture de disque lors d’une conduite sur un tel terrain.



Manipulation des disques

Cet appareil est conçu pour reproduire les CD, CD-R (Enregistrables), CD-RW (Réinscriptibles) et les CD Text.

• **Cet appareil est aussi compatible avec les disques MP3 et WMA.**

Manipulation des disques

Pour retirer un disque de son boîtier, faites pression sur le support central du boîtier et retirez le disque en le tenant par ses arêtes.

• Tenez toujours le disque par ses arêtes. Ne touchez pas la surface enregistrée.

Support central



Pour remettre un disque dans son boîtier, insérez délicatement le CD autour du support central (la surface imprimée dirigée vers le haut).

• Remettez les disques dans leur boîtier après utilisation.

Pour garder propres vos disques

Un disque sale peut ne pas être reproduit correctement. Si un disque devient sale, essuyez-le avec un chiffon doux, en ligne droite, du centre vers les arêtes.



Avant de reproduire un disque neuf

Les disques neufs peuvent avoir des ébarbures sur les arêtes intérieures et extérieures. Si un tel disque est utilisé, cet appareil risque de rejeter le disque.

Pour retirer ces ébarbures, frottez les arêtes avec un crayon, un stylo, etc.



Condensation d'humidité

De l'humidité peut se condenser sur la lentille à l'intérieur du lecteur de CD dans les cas suivants:

- Après avoir mis le chauffage dans la voiture.
 - Si l'intérieur de la voiture devient très humide.
- Si cela se produit, le lecteur de CD peut ne pas fonctionner correctement. Dans ce cas, éjectez le disque et laissez l'appareil sous tension pendant quelques heures, jusqu'à ce que l'humidité se soit évaporée.

Lors de la reproduction d'un CD-R ou CD-RW

Avant de reproduire un CD-R ou CD-RW, lisez attentivement leurs instructions et précautions.

- Utilisez uniquement des CD-R ou CD-RW "finalisés".
- Certains CD-R ou CD-RW ne peuvent pas être reproduits sur cet appareil à cause de leurs caractéristiques et pour les raisons suivantes:
 - Les disques sont sales ou rayés.
 - De l'humidité s'est condensée sur la lentille, à l'intérieur de l'appareil.
 - La lentille du capteur, à l'intérieur de l'appareil, est sale.
- Les CD-RW peuvent nécessiter une durée de mise en service plus longue car le facteur de réflexion des CD-RW est inférieur à celui des CD ordinaires.
- Les CD-R ou CD-RW sont sensibles aux hautes températures ou à une humidité importante. Ne les laissez pas à l'intérieur de la voiture.
- N'utilisez les CD-R ou CD-RW suivants:
 - Disques avec des autocollants, des étiquettes ou des cachets de protection collés sur leur surface.
 - Disques sur lesquels une étiquette peut être imprimée directement avec, par exemple, une imprimante à jet d'encre.

L'utilisation de ce type de disque par haute température ou humidité peut entraîner un mauvais fonctionnement de l'appareil ou endommager le disque. Par exemple:

- L'autocollant ou l'étiquette peut rétrécir et gondoler le disque.
- L'autocollant ou l'étiquette peut se détacher et le disque ne peut plus être éjecté.
- L'impression sur le disque peut devenir collante. Lisez attentivement les instructions et les précautions sur les étiquettes et les disques imprimables.

ATTENTION:

- *N'insérez pas des disques de 8 cm (3-3/16 pouces) disque (CDs single) dans la fente d'insertion. (De tels disques ne peuvent pas être éjectés).*
- *N'insérez pas des disques avec une forme inhabituelle—comme le cœur d'une fleur; cela pourrait causer un mauvais fonctionnement.*
- *N'exposez pas les disques à la lumière directe du soleil ou à toute source de chaleur; ni ne les placez pas dans un endroit soumis à des hautes températures ou à l'humidité. Ne les laissez pas dans la voiture.*
- *N'utilisez aucun solvant (comme par exemple: un nettoyeur pour disque analogique, un diluant en bombe, de la benzine, etc.) pour nettoyer les disques.*

Disque gondolé



Autocollant



Reste collant

Disque



Etiquette spécialisée

SPÉCIFICATIONS

SECTION AMPLIFICATEUR AUDIO

Puissance de sortie maximum:

Avant: 50 W par canal

Arrière: 50 W par canal

Puissance de sortie en mode continu (RMS):

Avant: 19 W par canal pour 4 Ω , 40 Hz à 20 000 Hz à moins de 0,8% de distorsion harmonique totale.

Arrière: 19 W par canal pour 4 Ω , 40 Hz à 20 000 Hz à moins de 0,8% de distorsion harmonique totale.

Impédance de charge: 4 Ω (4 Ω à 8 Ω tolérés)

Plage de commande de l'égaliseur:

Basses fréquences: ± 12 dB (60 Hz, 80 Hz, 100 Hz, 120 Hz)

Fréquences médium: ± 12 dB

Hautes fréquences: ± 12 dB (8 kHz, 10 kHz, 12 kHz, 15 kHz)

Réponse en fréquence: 40 Hz à 20 000 Hz

Rapport signal sur bruit: 70 dB

Niveau d'entrée de ligne/Impédance:

KD-AR800: 1,5 V/20 k Ω en charge

Niveau de sortie de ligne/Impédance:

KD-AR800: 5,0 V/20 k Ω en charge (pleine échelle)

KD-G800: 4,0 V/20 k Ω en charge (pleine échelle)

KD-G700: 2,5 V/20 k Ω en charge (pleine échelle)

Impédance de sortie: 1 k Ω

Niveau de sortie du caisson de grave/impédance:

KD-AR800/KD-G800:

2,0 V/20 k Ω en charge (pleine échelle)

SECTION TUNER

Plage de fréquence:

FM: 87,5 MHz à 107,9 MHz

AM: 530 kHz à 1 710 kHz

[Tuner FM]

Sensibilité utilisable: 11,3 dBf (1,0 μ V/75 Ω)

Sensibilité utile à 50 dB: 16,3 dBf (1,8 μ V/75 Ω)

Sélectivité de canal alterné (400 kHz): 65 dB

Réponse en fréquence: 40 Hz à 15 000 Hz

Séparation stéréo: 35 dB

Rapport de synchronisation: 1,5 dB

[Tuner AM]

Sensibilité: 20 μ V

Sélectivité: 35 dB

SECTION LECTEUR CD

Type: lecteur de disque compact

Système de détection de signal: capteur sans contact optique (semiconducteur laser)

Nombre de canaux: 2 canaux (stéréo)

Réponse en fréquence: 5 Hz à 20 000 Hz

Plage dynamique: 96 dB

Rapport signal sur bruit: 98 dB

Pleurage et scintillement:

Inférieur à la limite mesurable

Format de décodage MP3:

MPEG1/2 Audio Layer 3

Débit binaire max.: 320 Kbps

Format de décodage WMA

(Windows Media® Audio):

Débit binaire max.: 192 Kbps

GÉNÉRAL

Alimentation

Tension de fonctionnement:

CC 14,4 V (11 V à 16 V tolérés)

Système de mise à la masse: Masse négative

Température de fonctionnement admissible:

0°C à +40°C (32°F à 104°F)

Dimensions (L x H x P):

Taille d'installation (approx.):

182 mm x 52 mm x 159 mm

(7-3/16 pouces x 2-1/16 pouces x

6-5/16 pouces)

Taille du panneau (approx.):

188 mm x 58 mm x 12 mm

(7-7/16 pouces x 2-5/16 pouces x

1/2 pouces)

Masse (approx.):

1,5 kg (3,4 livres) (sans les accessoires)

La conception et les spécifications sont sujettes à changement sans notification.

Si un kit de montage est nécessaire pour votre voiture, consultez votre annuaire téléphonique pour trouver le magasin spécialisé en autoradio le plus proche de chez vous.



JVC

MOBILE
entertainment

<http://www.jvcmobile.com>

Visit us on-line for

Technical Support & Customer Satisfaction Survey.

US RESIDENTS ONLY

**Having TROUBLE with operation?
Please reset your unit**

Refer to page of How to Reset
Still having trouble??

USA ONLY

Call 1-800-252-5722

<http://www.jvc.com>

We can help you!

JVC

VICTOR COMPANY OF JAPAN, LIMITED



EN, SP, FR

© 2003 VICTOR COMPANY OF JAPAN, LIMITED

1203KKSMdTJEIN

NO GOOD REASON FOR DENYING

Free Manuals Download Website

<http://myh66.com>

<http://usermanuals.us>

<http://www.somanuals.com>

<http://www.4manuals.cc>

<http://www.manual-lib.com>

<http://www.404manual.com>

<http://www.luxmanual.com>

<http://aubethermostatmanual.com>

Golf course search by state

<http://golfingnear.com>

Email search by domain

<http://emailbydomain.com>

Auto manuals search

<http://auto.somanuals.com>

TV manuals search

<http://tv.somanuals.com>