

NEDERLANDS

- Dit apparaat mag worden gebruikt bij elektrische systemen die werken op 12 volt gelijkstroom met negatieve aarding.

INSTALLATIE (INBOUW IN HET DASHBOARD)

- Op de volgende afbeelding kunt u zien hoe de installatie, normaal gesproken, in zijn werk gaat. U moet echter bij de installatie rekening houden met de bijzonderheden van uw eigen auto. Neem bij vragen of voor meer bijzonderheden over inbouwpakketten contact op met uw JVC car audio dealer of een dealer of een bedrijf dat inbouwpakketten levert.

ESPAÑOL

- Esta unidad está diseñada para funcionar con 12 voltios de CC, con sistemas eléctricos de masa NEGATIVA.

INSTALACION (MONTAJE EN EL TABLERO DE INSTRUMENTOS)

- La siguiente ilustración muestra una instalación típica. Sin embargo usted deberá efectuar los ajustes correspondientes a su automóvil. Si tiene alguna pregunta o necesita información acerca de las herramientas para instalación, consulte con su concesionario de JVC de equipos de audio para automóviles o a una compañía que suministra tales herramientas.

ITALIANO

- L'apparecchio è destinato a funzionare su impianti elettrici da 12V CC, con massa NEGATIVA.

INSTALLAZIONE (MONTAGGIO SUL CRUSCOTTO)

- La figura che segue rappresenta un'installazione tipica. Naturalmente, sono possibili adattamenti in funzione del tipo di vettura. Per eventuali chiarimenti in merito ai kit d'installazione, rivolgersi al locale rivenditore car audio JVC o a negozi analoghi.

1 Voordat u aan de montage van het apparaat begint: drukt u op om het bedieningspaneel te verwijderen.

2 Verwijder de sierplaat.

3 Verwijder het huis nadat u de klemmen hebt losgemaakt.

① Zet het apparaat rechtop.

Opmerking: Wanneer u het apparaat rechtop zet, moet u erop letten dat u de zekering aan de achterkant niet beschadigt.

② Plaats de 2 hendels, zoals afgebeeld, tussen het apparaat en het huis, om de klemmen los te maken.

③ Verwijder het huis.

Opmerking: Bewaar de hendels nadat u het apparaat hebt geïnstalleerd, zodat u ze ook in de toekomst kunt gebruiken.

4 Installeer het huis in het dashboard.

* Nadat het huis op de juiste wijze in het dashboard is geplaatst, moet u de palletjes, zoals afgebeeld, stevig op hun plaats duwen.

5 Maak de bevestigingsbout aan de achterkant van het apparaat vast en plaats de rubberdop over het uiteinde van de bout.

6 Breng de vereiste elektrische verbindingen tot stand die op de achterkant van deze gebruiksaanwijzing worden toegelicht.

7 Schuif het apparaat in het huis totdat het vergrendeld is.

8 Bevestig de sierplaat zodanig dat het uitstekende deel van de plaat aan de linkerkant van de eenheid vast komt te zitten.

9 Bevestig het bedieningspaneel.

1 Antes de instalar: Presione (botón de liberación del panel de control) para desmontar el panel de control.

2 Retire la placa de guarnición.

3 Retire la manga después de desenganchar los retenes de la manga.

① Ponga la unidad vertical.

Nota: Al poner la unidad vertical, tenga cuidado de no dañar el fusible provisto en la parte posterior.

② Inserte las dos asas entre la unidad y la manga tal como en la ilustración y desenganche los retenes de la manga.

③ Retire la manga.

Nota: Después de instalar la unidad, asegúrese de guardar las asas para uso futuro.

4 Instale la cubierta en el tablero de instrumentos.

* Después de que la manga esté correctamente instalada en el tablero de instrumentos, doble las lengüetas correspondientes para sostener la manga firmemente en su lugar, tal como se muestra.

5 Fije el perno de montaje o la parte trasera del cuerpo de la unidad y coloque el cojín de goma sobre el extremo del perno.

6 Realice las conexiones eléctricas requeridas en base a las explicaciones que figuran en la parte de atrás de estas instrucciones.

7 Deslice la unidad dentro de la manga hasta que quede trabada.

8 Coloque la placa de guarnición de manera que el saliente de la misma quede colocado en el lateral izquierdo de la unidad.

9 Coloque el panel de control.

1 Operazioni preliminari al montaggio: Premere (pulsante di sgancio del pannello di comando) così facendo si rimuove il pannello di comando.

2 Togliere la piastra di finitura.

3 Togliere la protezione dopo aver sganciato i relativi blocchi.

① Posizionare l'apparecchio.

Nota: Nel posizionare l'apparecchio, fare attenzione a non danneggiare il fusibile sul retro.

② Inserire le 2 maniglie tra l'apparecchio e la protezione (cfr. disegno) per sganciare i blocchi.

③ Togliere la protezione.

Nota: Una volta ultimate le operazioni d'installazione, conservare le maniglie per uso futuro.

4 Installare la protezione nel cruscotto.

* Verificare la correttezza dell'installazione della protezione nel cruscotto, quindi piegare le linguette che tengono in posto la protezione, come illustrato.

5 Fissare il bullone di montaggio sul retro dell'apparecchio e collocare il gommino sull'estremità del bullone stesso.

6 Eseguire i necessari collegamenti elettrici seguendo le istruzioni sul retro del presente manuale.

7 Far scorrere l'apparecchio nella protezione finché non risulta bloccato.

8 Applicare la piastra d'assetto in modo che la relativa sporgenza venga fissata al lato sinistro dell'unità.

9 Inserire il pannello di comando.

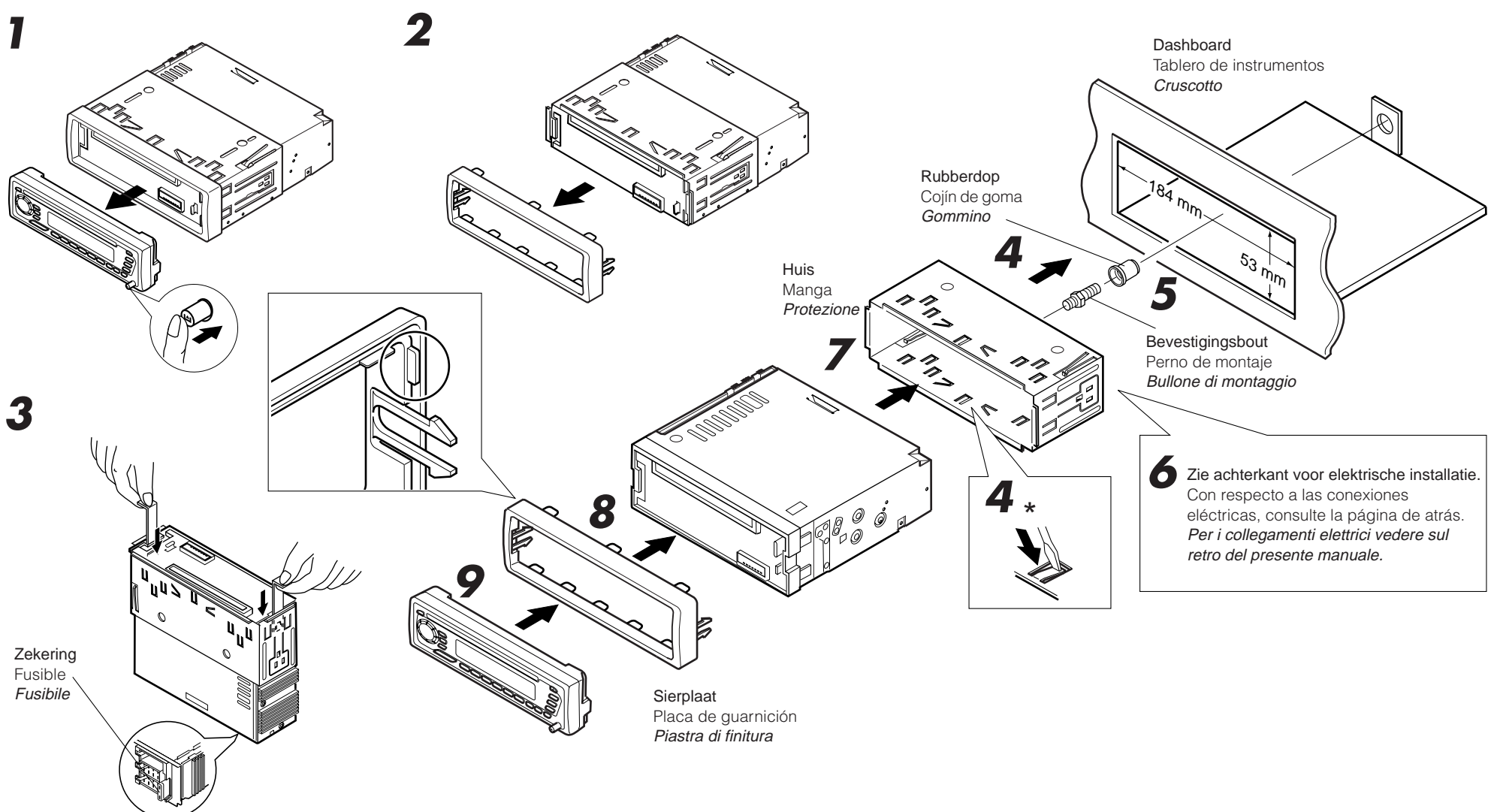

- Wanneer u de steun gebruikt (facultatief)
- Cuando emplea un soporte opcional
- Utilizzo del supporto supplementare

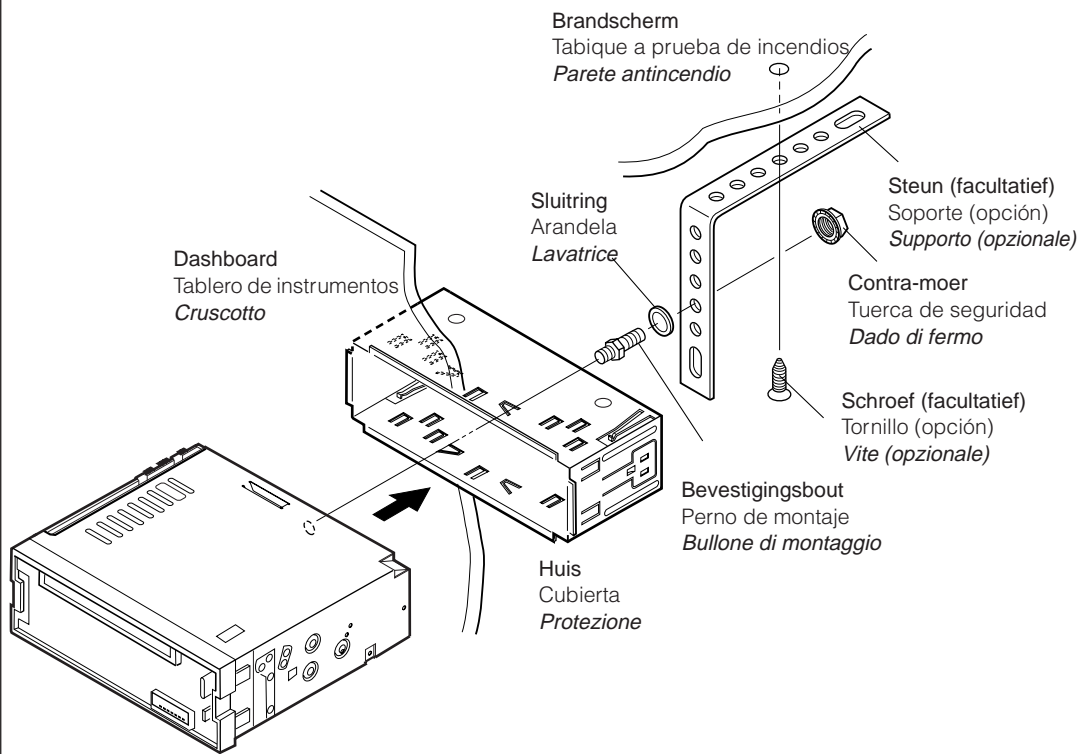

- Wanneer u het apparaat zonder huis installeert
- Instalación de la unidad sin utilizar la cubierta
- Installazione dell'apparecchio senza protezione

Voorbeeld: Bij een Toyota moet u eerst de autoradio verwijderen en daarna het apparaat installeren. En un Toyota por ejemplo, primero extraiga la radio del automóvil y luego instale la unidad en su lugar. Ad esempio, in una Toyota, si deve innanzi tutto togliere la radio ed installare poi l'apparecchio in suo luogo.

Platkopschroeven (M5 x 6 mm)*
Tornillos tipo plano (M5 x 6 mm)*
Viti a testa piana (M5 x 6 mm)*

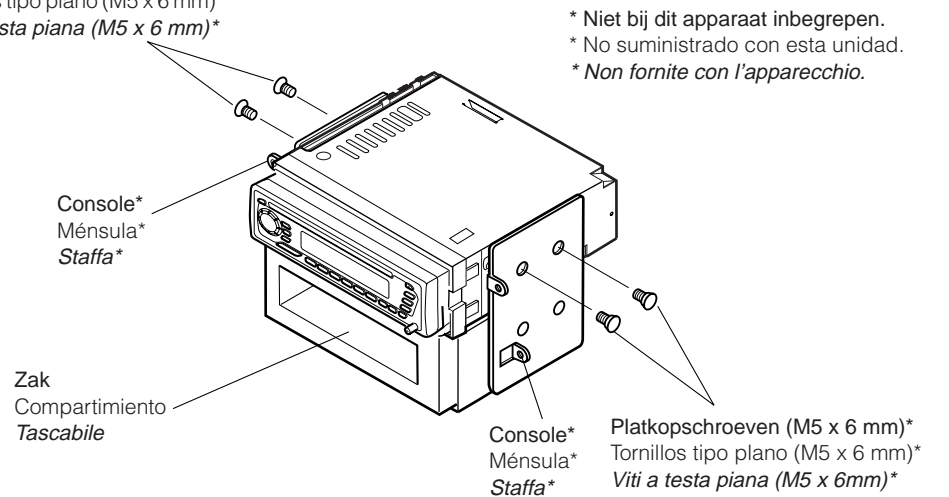

* Niet bij dit apparaat inbegrepen.
* No suministrado con esta unidad.
* Non fornite con l'apparecchio.

Opmerking: Wanneer u het apparaat aan de bevestigingsklem vastmaakt, moet u de 6 mm lange schroeven gebruiken. Als u langere schroeven gebruikt, kan het apparaat worden beschadigd.

Nota: Cuando instala la unidad en la ménsula de montaje, asegúrese de utilizar los tornillos de 6 mm de longitud. Si se utilizan tornillos más largos, éstos pueden dañar la unidad.

Nota: Durante l'installazione dell'apparecchio sulla staffa di montaggio, utilizzare esclusivamente le viti da 6 mm. Si ricorda che l'uso di viti più lunghe potrebbe danneggiare l'apparecchio.

Verwijderen van het apparaat

- Voordat u het apparaat verwijdert, moet u het achtergedeelte losmaken.

- 1 Verwijder het bedieningspaneel.
- 2 Verwijder de sierplaat.
- 3 Plaats de 2 hendels, zoals afgebeeld, in de sleuven. Daarna duwt u de hendels zachtjes uit elkaar en kunt u het apparaat naar buiten schuiven. **(Bewaar de hendels nadat u het apparaat hebt geïnstalleerd!)**

Extracción de la unidad

- Antes de extraer la unidad, libere la sección trasera.

- 1 Extraiga el panel de control.
- 2 Retire la placa de guarnición.
- 3 Inserte las 2 manijas entre las ranuras, como se muestra. Luego, separe gentilmente las manijas y extraiga la unidad. **(Asegúrese de conservar las manijas después de instalarlo.)**

Rimozione dell'apparecchio

- Prima di rimuovere l'apparecchio, sganciare la parte posteriore.

- 1 Togliere il pannello di comando.
- 2 Togliere la piastra di finitura.
- 3 Inserire le 2 maniglie nelle guide, come indicato. A questo punto, tirare delicatamente le maniglie allontanandole l'una dall'altra, quindi estrarre l'apparecchio. **(Conservare le maniglie per uso futuro.)**

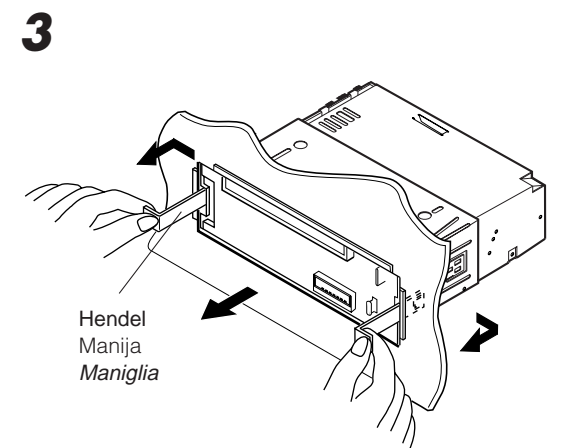
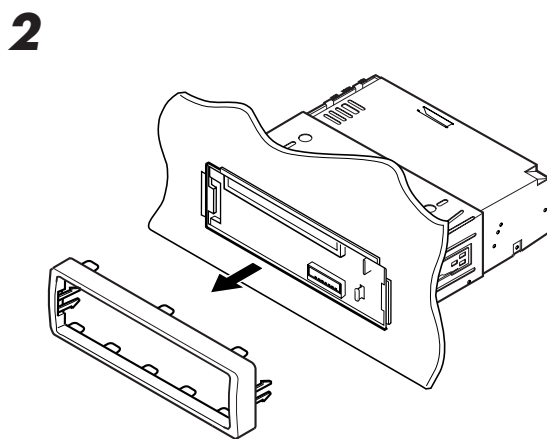
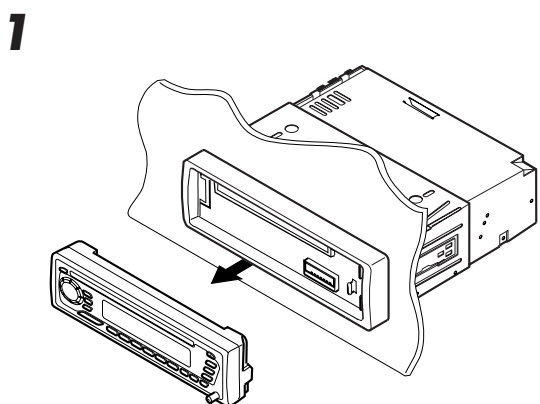

Lijst van onderdelen die u bij installatie en aansluiting nodig hebt

De volgende onderdelen worden bij het apparaat geleverd. Installeer ze op de juiste wijze, nadat u ze hebt gecontroleerd.

Lista de piezas para instalación y conexión

Con esta unidad se suministran las siguientes piezas. Después de inspeccionarlas, colóquelas correctamente.

Componenti da usare per l'installazione ed il collegamento

Assieme all'apparecchio vengono forniti i componenti sottoindicati. Prima di procedere, verificare che tutto sia in ordine.

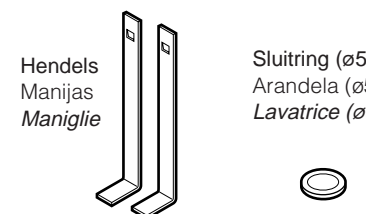
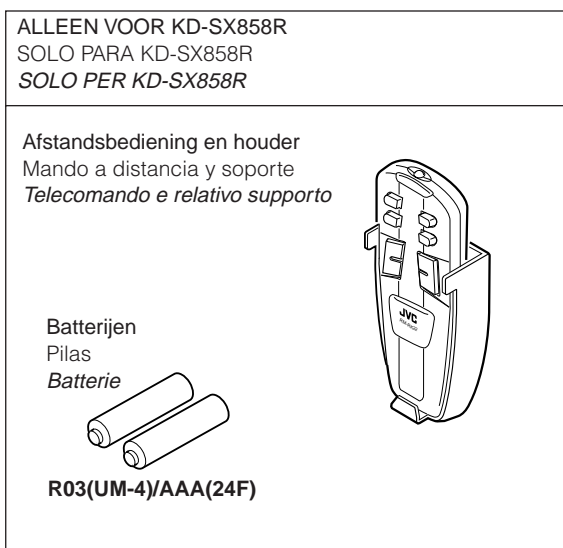
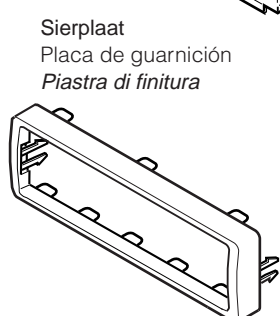
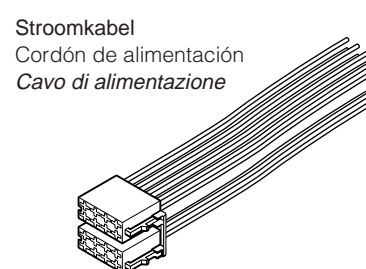
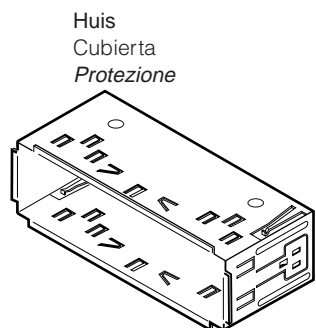
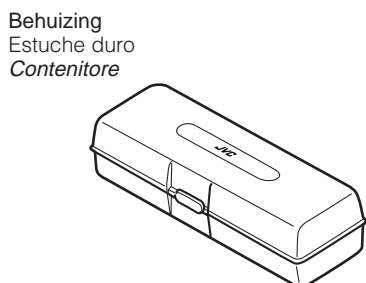

Sluiring (ø5)
Arandela (ø5)
Lavatrice (ø5)

Contra-moer (M5)
Tuerca de seguridad (M5)
Dado di fermo (M5)

Bevestigingsbout (M5 x 20 mm)
Perno de montaje (M5 x 20 mm)
Bullone di montaggio (M5 x 20 mm)

Rubberdop
Cojín de goma
Gommino

Installatie: Afstandsbediening (ALLEEN VOOR KD-SX858R)

Instalación: Mando a distancia (SOLO PARA KD-SX858R)
Installazione: Telecomando (SOLO PER KD-SX858R)

Dashboard, enz.
Tablero de instrumentos,
etc.
Cruscotto etc.

Dubbelzijdig tape (niet bij het apparaat inbegrepen)
Cinta adhesiva de ambos lados (no suministrado con esta unidad)
Nastro biadesivo (non fornito con l'apparecchio)

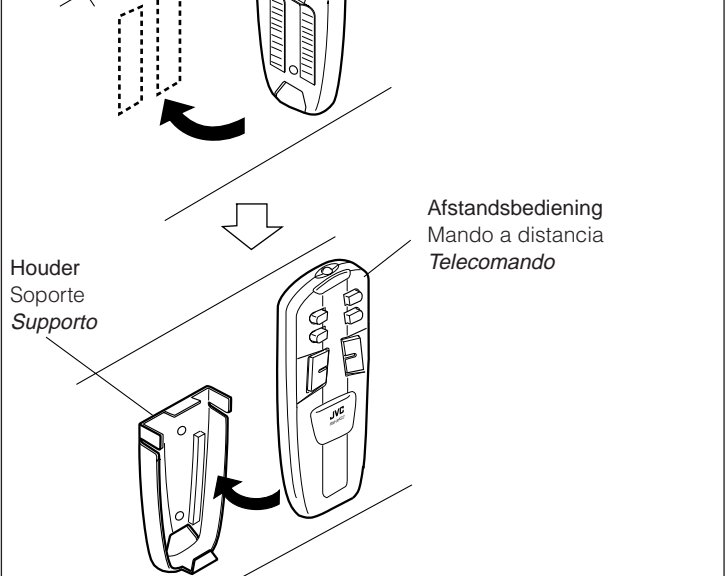

- Voordat u dubbelzijdige tape gaat gebruiken, moet u de plaats waar u de tape wilt bevestigen schoonvegen en reinigen.
- Antes de adherir la cinta de doble cara, limpie el sitio de instalación con un paño.
- Prima di attaccare il nastro biadesivo, pulire perfettamente la zona di montaggio.

ELEKTRISCHE VERBINDINGEN

CONEXIONES ELECTRICAS

COLLEGAMENTI ELETTRICI

Om kortsluiting te voorkomen adviseren wij u om de minpool van de accu los te maken en alle elektrische verbindingen tot stand te brengen voordat u het apparaat in de auto installeert. Als u niet zeker weet hoe u dit apparaat moet installeren, kunt u dit beter door een daartoe gekwalificeerde technicus laten doen.

Para evitar cortocircuitos, recomendamos que desconecte el terminal negativo de la batería y que efectúe todas las conexiones eléctricas antes de instalar la unidad. Si usted no está seguro de cómo instalar correctamente la unidad, hágala instalar por un técnico cualificado.

Per evitare cortocircuiti, si consiglia di scollegare il terminale negativo della batteria e di realizzare tutti i collegamenti elettrici prima d'installare l'apparecchio. Se necessario, fare effettuare l'installazione da un tecnico qualificato.

Opmerking:

Dit apparaat mag worden gebruikt bij elektrische systemen die werken op 12 volt gelijkstroom met negatieve aarding. Als uw auto niet is uitgerust met een dergelijk systeem, is een spanningsomzetter vereist. Dit instrument kan worden aangeschaft bij JVC car audio dealers.

- Vervang de zekering door een exemplaar met het aangegeven vermogen. Als de zekering vaak doorslaat, moet u uw JVC car audio dealer raadplegen.
- Als u geluidsproblemen hebt...
De krachtschakeling van dit apparaat heeft een ingebouwd geluidsfilter. In sommige voertuigen zijn tikgeluiden of andere ongewenste geluiden te horen. Als dit gebeurt, moet u de **massaklem aan de achterkant** (zie onderstaand aansluitingsschema) aan het chassis van de auto vastmaken met behulp van een kortere en dikkere kabel, zoals kopermanteldraad of tellerkabel. Als het geluid niet verdwijnt, moet u contact opnemen met uw JVC car audio dealer.
- Het maximum ingangsvermogen van de speakers moet achterin meer dan 40 watt zijn en voorin 40 watt, met een impedantie van 4 tot 8 ohm.
- **Zorg ervoor dat dit apparaat door middel van een aardkabel is verbonden met het chassis van de auto.**
- De warmte-opnemer kan na gebruik erg heet worden. Raak de warmte-opnemer niet aan wanneer u dit apparaat van zijn plaats haalt.

Nota:

Esta unidad está diseñada para funcionar con 12 voltios de CC, con sistemas eléctricos de masa NEGATIVA. Si su vehículo no posee este sistema, será necesario un inversor de tensión, que puede ser adquirido en los concesionarios de JVC de equipos de audio para automóviles.

- Reemplace el fusible por uno con la corriente especificada. Si el fusible se quemase frecuentemente consulte con su concesionario de JVC de equipos de audio para automóviles.
- Si el ruido fuese un problema...
Esta unidad tiene un filtro de ruido en el circuito de alimentación. Sin embargo, en algunos vehículos, pueden producirse chasquidos u otros ruidos indeseados. En tal caso conecte el **terminal de tierra posterior** (Ver diagrama de conexión abajo.) del receptor al chasis del automóvil, utilizando cordones más gruesos y cortos tales como alambre de cobre trenzado o de grueso calibre. Si el ruido persiste, consulte a su concesionario de JVC de equipos de audio para automóvil.
- La entrada máxima de los altavoces traseros debe ser mayor de 40 vatios y la de los delanteros de 40 vatios, con una impedancia de 4 a 8 ohmios.
- **Asegúrese de conectar esta unidad a tierra en el chasis del automóvil.**
- El sumidero térmico estará muy caliente después del uso. Asegúrese de no tocarlo al desmontar esta unidad.

Nota:

L'apparecchio è studiato per funzionare su impianti elettrici da 12 V c.c., con massa NEGATIVA. Se l'impianto della vettura è di tipo diverso, è necessario un invertitore di tensione, reperibile presso i venditori car audio JVC.

- Sostituire il fusibile con uno della potenza specificata. Se il fusibile si brucia spesso, rivolgersi al locale rivenditore car audio JVC.
- In caso di rumorosità...
Nel circuito di alimentazione dell'apparecchio è presente un filtro antirumore. Però, in alcuni tipi di vetture, si possono avvertire rumori indesiderati. In tal caso, collegare il **terminale di terra sul retro dell'apparecchio** (cfr. schema di collegamento qui sotto) al telaio dell'auto utilizzando cavi più corti e più spessi (ad esempio, calza metallica di rame o filo di calibro maggiore). Se il rumore persiste, rivolgersi al locale rivenditore car audio JVC.
- L'ingresso massimo delle casse dev'essere superiore a 40W sul retro e 40W sul davanti, con impedenza di 4-8 Ohm.
- **Mettere a terra l'apparecchio sul telaio dell'auto.**
- Dopo l'uso, il dissipatore di calore si surriscalda. Evitare di toccarlo quando si estrae l'apparecchio.

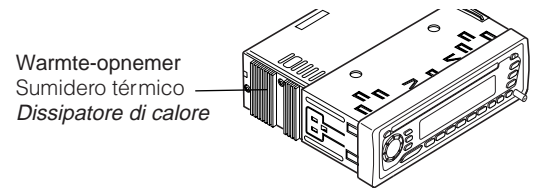

A Normale verbindingen / Conexiones típicas / Collegamenti tipici

Alvorens de verbindingen tot stand te brengen: moet u de bedrading in de auto zorgvuldig. Het apparaat kan door verkeerde verbindingen ernstige schade oplopen.

1 Verbind de gekleurde snoerdraden in de hierna genoemde volgorde aan op de accu van de auto, de luidsprekers en de antenne (indien aanwezig).

- 1 Zwart: aarde
- 2 Geel: naar de accu van de auto (constant 12V)
- 3 Rood: naar een accessoire aansluitklem
- 4 Andere: naar de speakers
- 5 Blauw met witte streep: naar de antenne
- 6 Bruin: Naar het mobiele-telefoonstelsysteem (Lees voor meer informatie de instructies die bij de mobiele telefoon worden geleverd.) (ALLEEN VOOR KD-SX858R)

2 Sluit de antenne aan.

3 Verbind de draadbundel daarna met het apparaat.

Opmerking: Als uw voertuig niet beschikt over een aansluitklem, moet u de zekering verplaatsen van stand 1 (beginstand) naar stand 2 en moet u de rode draad (A7) met de pluspool (+) van de accu verbinden.

- In dit geval wordt de gele draad (A4) niet gebruikt.

Antes de la conexión: Verifique atentamente el conexionado del vehículo. Una conexión incorrecta podría producir daños graves en la unidad.

1 Conecte los conductores de color del cable de alimentación a la batería del automóvil, altavoces y antena motriz (si la hubiere) en la secuencia siguiente.

- 1 Negro: a tierra
- 2 Amarillo: a la batería del automóvil (12V constantes)
- 3 Rojo: a un terminal de accesorio
- 4 Otros: a los altavoces
- 5 Azul con rayas blancas: a la antena motriz
- 6 Marrón: al sistema de teléfono celular (para mayor información, refiérase a las instrucciones del teléfono celular.) (SOLO PARA KD-SX858R)

2 Conecte el cable de antena.

3 Por último, conecte el cable de alimentación a la unidad.

Nota: Si su vehículo no dispone de ningún terminal para accesorios, mueva el fusible de la posición 1 (posición inicial) a la posición 2, y conecte el conductor rojo (A7) al terminal positivo (+) de la batería.

- En este caso, no se utiliza el conductor amarillo (A4).

Prima del collegamento: Verificare attentamente il cablaggio della vettura. Si ricorda che un collegamento improprio può danneggiare seriamente l'apparecchio.

1 Collegare i fili colorati del cavo di alimentazione alla batteria dell'auto, alle casse ed all'antenna (se presente) nella sequenza indicata.

- 1 Nero: massa
- 2 Giallo: alla batteria dell'auto (12V costanti)
- 3 Rosso: ad un terminale per accessori
- 4 Altri: alle casse
- 5 Blu con strisce bianche: all'antenna
- 6 Marrone: al cellulare (Per i particolari, vedere le istruzioni del telefono cellulare.) (SOLO PER KD-SX858R)

2 Collegare il cavo dell'antenna.

3 Infine, collegare i cablaggi all'apparecchio.

Nota: Se la vettura non dispone di terminale per accessori, spostare il fusibile dalla posizione 1 (posizione iniziale) alla posizione 2, collegare il filo rosso (A7) sul terminale della batteria con segno positivo (+).

- In questo caso, non si usa il filo giallo (A4).

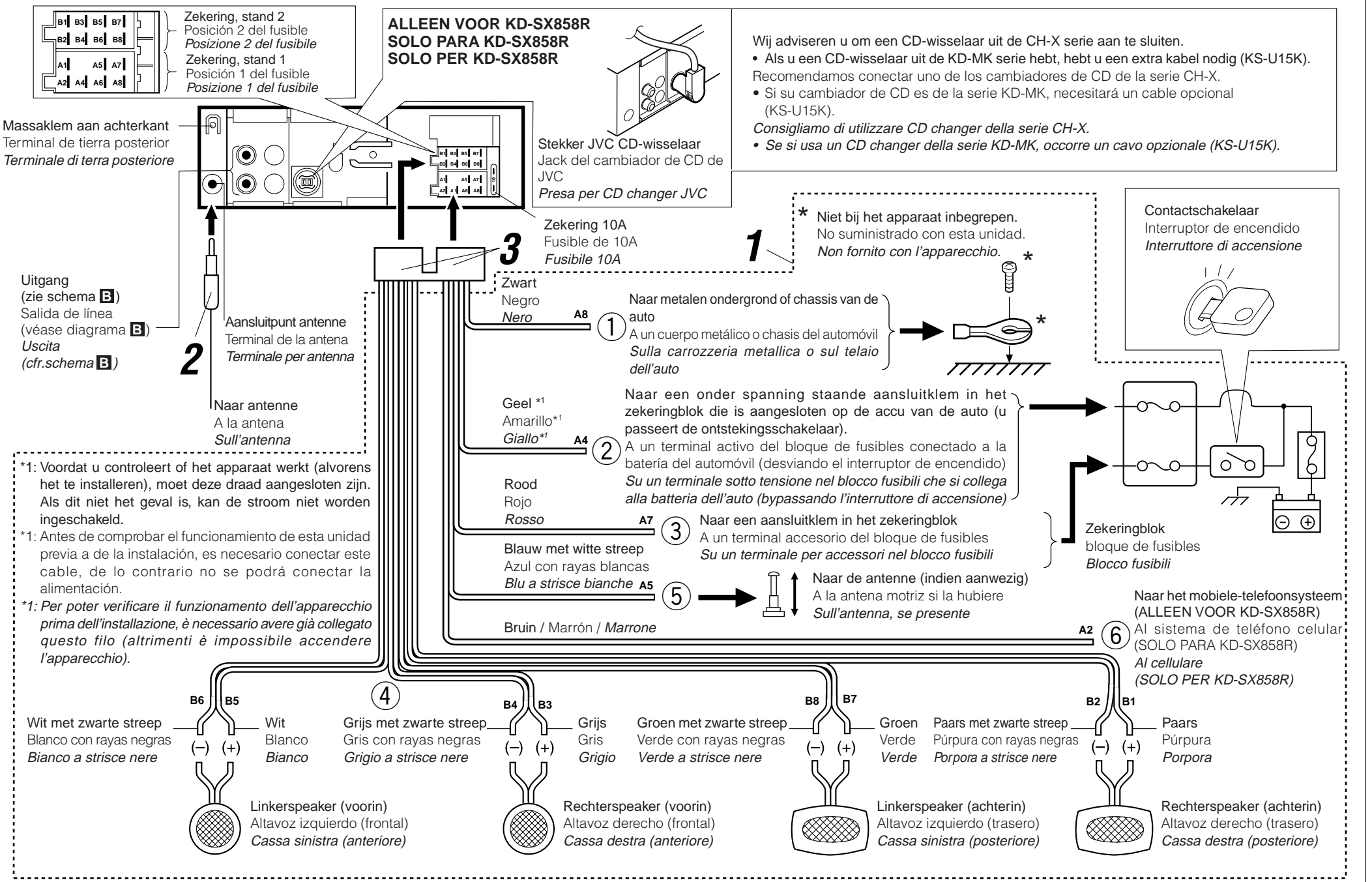

VOORZORGSMAATREGELEN bij het verbinden van de stroomkabeldraad met de speakers:

- Verbind de speakerdraden van de stroomkabel NIET met de accu van de auto; als u dit wel doet, zal het apparaat ernstige schade oplopen.
- Sluit de zwarte draad (aarding), de gele draad (verbinding met accu van de auto, constant 12V) en de rode draad (verbinding met een aansluitklem) op de juiste wijze aan.
- VOORDAT u de speakerdraden van de stroomkabel met de speakers verbindt, moet u de bedrading van de speakers in uw auto controleren.
 - Als de bedrading van de speakers eruitziet zoals hieronder staat afgebeeld in Fig. 1 en Fig. 2, mag het apparaat NIET worden aangesloten met behulp van deze oorspronkelijke speakerbedrading. Als u dat wel doet, zal het apparaat ernstige schade oplopen. Pas de bedrading van de speakers aan, zodat u het apparaat met de speakers kunt verbinden, zoals staat afgebeeld in Fig. 3.
 - Als de bedrading van de speakers eruitziet zoals staat afgebeeld in Fig. 3, kunt u het apparaat aansluiten met behulp van de oorspronkelijke speakerbedrading in uw auto.
 - Als u twijfels hebt over de speakerbedrading in uw auto, moet u contact opnemen met uw autodealer.

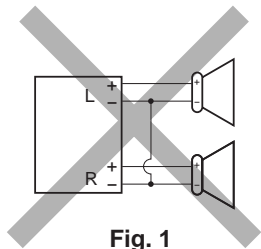

Fig. 1

PRECAUCIONES sobre las conexiones de la fuente de alimentación y de los altavoces:

- NO conecte los conductores de altavoz del cable de alimentación a la batería de automóvil, pues podrían producirse graves daños en la unidad.
- Conecte correctamente el conductor negro (a tierra), el conductor amarillo (a la batería del automóvil, 12V constantes), y el conductor rojo (a un terminal de accesorio).
- ANTES de conectar a los altavoces los conductores de altavoz del cable de alimentación, verifique el conexionado de altavoz de su automóvil.
 - Si el conexionado de altavoz de su automóvil es como se indica en las Fig. 1 y 2 de abajo, NO conecte la unidad utilizando ese conexionado de altavoz original. Si lo hace, se producirán daños graves en la unidad. Vuelva a efectuar el conexionado de altavoz de manera que pueda conectar la unidad a los altavoces de la manera indicada en la Fig. 3.
 - Si el conexionado de altavoz de su automóvil es como se indica en la Fig. 3, podrá conectar la unidad utilizando el conexionado de altavoz original de su automóvil.
 - Si tiene dudas sobre el conexionado de altavoz de su automóvil, consulte con su concesionario.

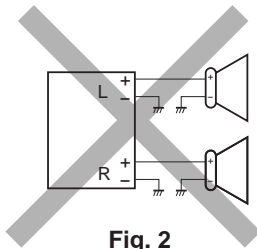

Fig. 2

PRECAUZIONI! Collegamento del cavo di alimentazione e delle casse:

- NON collegare i fili del cavo di alimentazione per le casse alla batteria dell'auto perché l'apparecchio ne verrebbe seriamente danneggiato.
- Realizzare il corretto collegamento dei seguenti fili: filo nero (massa), filo giallo (alla batteria dell'auto, 12V costanti) e filo rosso (ad un terminale per accessori).
- PRIMA di collegare i fili del cavo di alimentazione per le casse alle casse stesse, verificare il relativo cablaggio sulla vettura.
 - Se il cablaggio per le casse sulla vettura risulta come illustrato nelle Fig. 1 e 2 qui sotto, NON collegare l'apparecchio usando il cablaggio originale, perché si danneggia seriamente l'apparecchio. Rifare il cablaggio delle casse in modo di poter collegare l'apparecchio alle casse come illustrato nella Fig. 3.
 - Se il cablaggio delle casse sulla vettura risulta come illustrato in Fig. 3, si può collegare l'apparecchio usando il cablaggio per casse originale presente in vettura.
 - In caso di dubbio, rivolgersi alla propria concessionaria auto.

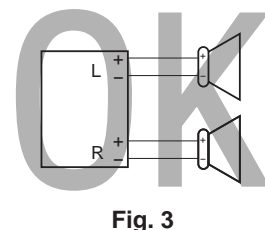
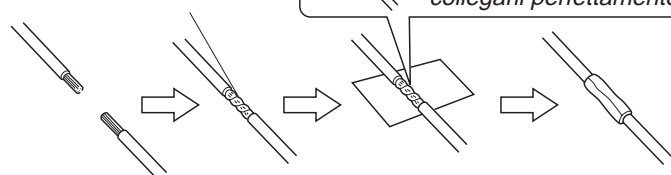

Fig. 3

Aansluiting van de gekleurde draden / Conexión de los conductores / Collegamento dei fili

Draai de kernraden om elkaar heen wanneer u ze wilt aansluiten. Retuerza los alambres de alma para conectarlos.
Nel collegamento torcere i fili del nucleo.



Soldeer de kernraden zodat ze stevig vast zitten. Suelde los alambres de alma para conectarlos con firmeza. Saldare i fili del nucleo in modo da collegarli perfettamente.

LET OP! / PRECAUCION / ATTENZIONE:

- Om kortsluiting te voorkomen, moet u de aansluitklemmen van ONGEBRUIKTE gekleurde draden met isolatieband bedekken.
- Para evitar cortocircuitos, cubra los cables NO UTILIZADOS con cinta aislante.
- Per evitare cortocircuiti, ricoprire i terminali dei fili INUTILIZZATI con nastro isolante.

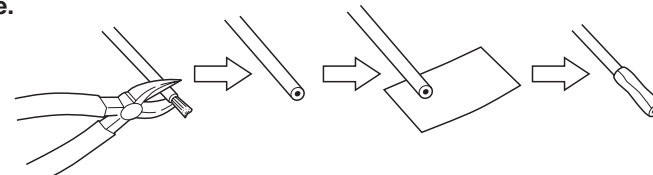

B Aansluitingen voor het toevoegen van andere apparatuur / Conexiones para añadir otros equipos / Collegamento di altre apparecchiature

Dit apparaat beschikt over een uitgang om een versterker en andere apparatuur aan te sluiten. U hebt dus de mogelijkheid om uw auto-stereosysteem nog verder uit te breiden.

- Verbind de antennendraad (blauw met witte streep) met de antennendraad van de andere apparatuur, zodat deze van stroom kan worden voorzien via dit apparaat.
- Alleen voor een versterker:
 - AVerbind de uitgang van het apparaat met de ingang van de versterker.
 - Koppel de speakers van dit apparaat los en verbind ze aan de versterker. Gebruik de speakerdraden van dit apparaat niet. (Plak de aansluitklemmen van deze speakerdraden met isolatieband af zoals hierboven is afgebeeld.)

Como esta unidad posee terminales de salida de línea, se puede utilizar un amplificador u otro equipamiento para mejorar el sistema estereofónico de su automóvil.

- Conecte el cable remoto (azul con rayas blancas) al cable remoto del otro equipo para que pueda suministrarse energía a través de esta unidad.
- Sólo para el amplificador:
 - Conecte los terminales de salida de línea de esta unidad con los terminales de entrada de línea del amplificador.
 - Desconecte los altavoces de esta unidad y conéctelos al amplificador. Los cables de los altavoces de esta unidad quedan sin usar. (Cubra los terminales de estos cables sin usar con cinta aislante, tal como se indica en la figura de arriba.)

Dal momento che l'apparecchio ha dei terminali di uscita, è possibile utilizzare un amplificatore ed altre apparecchiature per migliorare il sistema stereo della vettura.

- Collegare il filo remoto (blu a strisce bianche) al filo remoto dell'apparecchiatura interessata, in modo da poterla alimentare dall'apparecchio stesso.
- Solo per l'amplificatore:
 - Collegare i terminali di uscita dell'apparecchio ai terminali di entrata dell'amplificatore.
 - Scollegare le casse dall'apparecchio e collegarle all'amplificatore. Non utilizzare i contatti delle casse dell'apparecchio. (Coprire i contatti inutilizzati con nastro isolante, come illustrato nella figura qui sopra.)

Versterker / Amplificador / Amplificatore

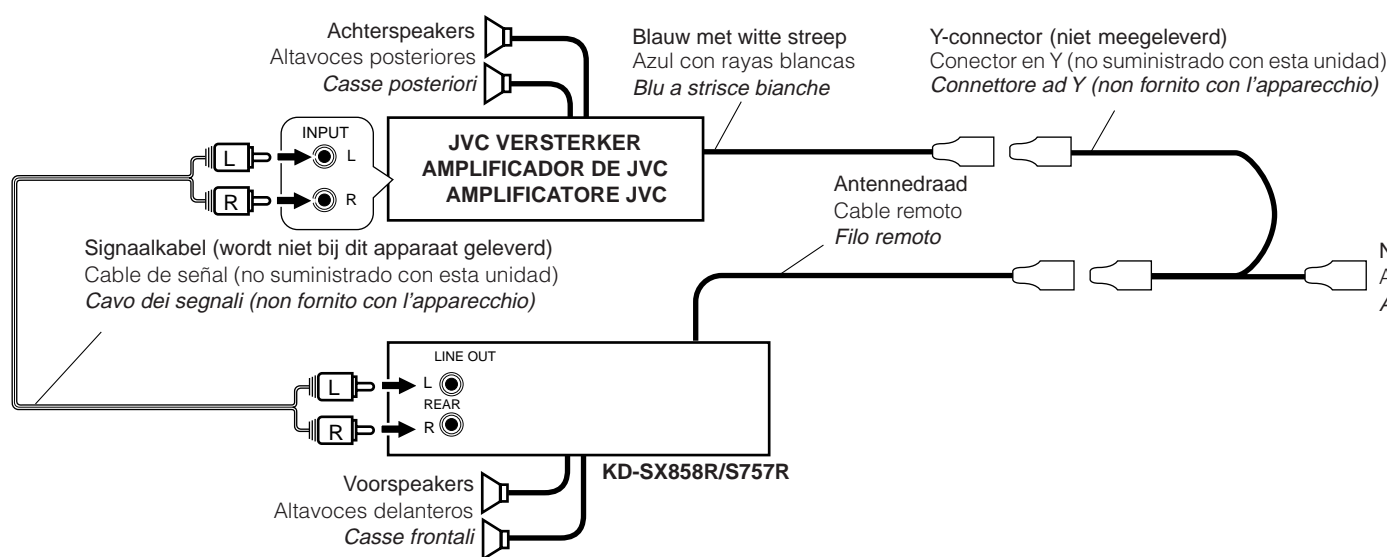

LET OP / PRECAUCION / ATTENZIONE:

- Om interne verhitte van het apparaat te voorkomen, dient u ervoor te zorgen dat het apparaat ONDER de andere apparatuur wordt geplaatst.
- Para evitar el aumento del calor interior de esta unidad, póngala DEBAJO del otro equipo.
- Per evitare surriscaldamenti all'interno dell'unità, collocare quest'ultima SOTTO l'altro apparecchio.

PROBLEMEN OPLOSSEN

- De zekering slaat door.
 - * Zijn de rode en de zwarte draden op de juiste manier aangesloten?
- De stroom kan niet worden ingeschakeld.
 - * Is de gele draad aangesloten?
- Er komt geen geluid uit de speakers.
 - * Is de uitgaande speakerdraad kortgesloten?
- Het geluid wordt vervormd.
 - * Is de uitgaande speakerdraad geaard?
 - * Zijn de minpolen van de linker- en de rechterspeakers gemeenschappelijk geaard?
- Het apparaat raakt verhit.
 - * Is de uitgaande speakerdraad geaard?
 - * Zijn de minpolen van de linker- en de rechterspeakers gemeenschappelijk geaard?

LOCALIZACION DE AVERIAS

- El fusible se quema.
 - * ¿Están los conductores rojo y negro correctamente conectados?
- No es posible conectar la alimentación.
 - * ¿Está el cable amarillo conectado?
- No sale sonido de los altavoces.
 - * ¿Está el cable de salida del altavoz cortocircuitado?
- El sonido presenta distorsión.
 - * ¿Está el cable de salida del altavoz conectado a masa?
 - * ¿Están los terminales “-” de los altavoces L y R conectados a una masa común?
- La unidad se calienta.
 - * ¿Está el cable de salida del altavoz conectado a masa?
 - * ¿Están los terminales “-” de los altavoces L y R conectados a una masa común?

RICERCA GUASTI

- Il fusibile brucia.
 - * I fili rossi e neri sono stati collegati correttamente?
- Non si riesce ad accendere l'apparecchio.
 - * Il filo giallo è stato collegato?
- Non esce alcun suono dalle casse.
 - * Il filo di uscita delle casse è stato protetto contro i cortocircuiti?
- Suono distorto.
 - * Il filo di uscita delle casse è collegato a terra?
 - * I terminali “-” delle casse di sinistra e destra sono stati collegati a terra in comune?
- L'apparecchio si surriscalda.
 - * Il filo di uscita delle casse è stato collegato a terra?
 - * I terminali “-” delle casse di sinistra e destra sono stati collegati a terra in comune?

Free Manuals Download Website

<http://myh66.com>

<http://usermanuals.us>

<http://www.somanuals.com>

<http://www.4manuals.cc>

<http://www.manual-lib.com>

<http://www.404manual.com>

<http://www.luxmanual.com>

<http://aubethermostatmanual.com>

Golf course search by state

<http://golfingnear.com>

Email search by domain

<http://emailbydomain.com>

Auto manuals search

<http://auto.somanuals.com>

TV manuals search

<http://tv.somanuals.com>