

JVC

CD PORTABLE SYSTEM PORTABLE-CD-SYSTEM CHAÎNE PORTABLE A CD DRAAGBAAR CD-SYSTEEM

RC-BF10

Deutsch

Français

Nederlands

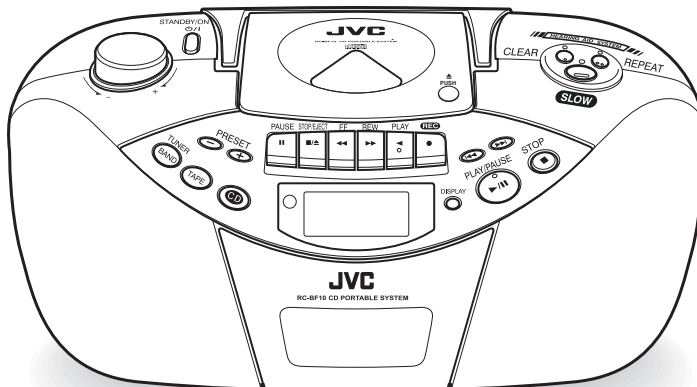
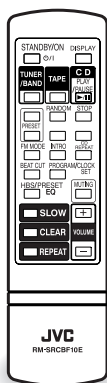

COMPACT
disc
DIGITAL AUDIO

INSTRUCTIONS BEDIENUNGSANLEITUNG MANUEL D'INSTRUCTIONS GEBRUIKSAANWIJZING

LVT1245-003A
[E]

Warnung, Achtung und sonstige Hinweise

Mises en garde, précautions et indications diverses

Waarschuwingen, voorzorgen en andere mededelingen

Achtung — STANDBY/ON ϕ /I -Schalter!

Den Netzstecker aus der Steckdose ziehen, um die Stromversorgung vollkommen zu unterbrechen. Der Schalter STANDBY/ON ϕ /I unterbricht in keiner Stellung die Stromversorgung vollkommen.
Die Stromzufuhr kann mit der Fernbedienung gesteuert werden.

Attention — Commutateur STANDBY/ON ϕ /I!

Déconnecter la fiche de secteur pour couper complètement le courant. Le commutateur STANDBY/ON ϕ /I ne coupe jamais complètement la ligne de secteur, quelle que soit sa position. L'alimentation ne peut pas être télécommandée.

Vorzichtig — STANDBY/ON ϕ /I schakelaar!

Om de stroomtoevoer geheel uit te schakelen, trekt u de stekker uit het stopcontact. Anders zal er altijd een geringe hoeveelheid stroom naar het apparaat lopen, ongeacht de stand van de STANDBY/ON ϕ /I schakelaar.
De stroom kan met de afstandsbediening worden ingeschakeld.

ACHTUNG

Zur Verhinderung von elektrischen Schlägen, Brandgefahr, usw:

1. Keine Schrauben lösen oder Abdeckungen entfernen und nicht das Gehäuse öffnen.

2. Dieses Gerät weder Regen noch Feuchtigkeit aussetzen.

ATTENTION

Afin d'éviter tout risque d'électrocution, d'incendie, etc.:

1. Ne pas enlever les vis ni les panneaux et ne pas ouvrir le coffret de l'appareil.

2. Ne pas exposer l'appareil à la pluie ni à l'humidité.

VOORZICHTIG

Ter vermindering van gevaar voor brand, elektrische schokken, enz.:

1. Verwijder geen schroeven, panelen of de behuizing.

2. Stel dit toestel niet bloot aan regen of vocht.

WICHTIG FÜR LASER-PRODUKTE

1. LASER-PRODUKT DER KLASSE 1

2. **ACHTUNG:** Die obere Abdeckung nicht öffnen. Das Gerät enthält keine Teile, die vom Benutzer gewartet werden können. Wartungen nur von qualifiziertem Fachpersonal durchführen lassen.

3. **ACHTUNG:** Sichtbare und unsichtbare Laserstrahlung bei offenem Gerät und Defekt oder Umgehen der Verriegelung. Setzen Sie sich dem Strahl nicht direkt aus.

4. **ANBRINGEN DES ETIKETTS:** WARNHINWEISETIKETT, INNEN AM GERÄT ANGEBRACHT.

IMPORTANT POUR PRODUITS LASER

1. PRODUIT LASER CLASSE 1

2. **ATTENTION:** N'ouvrez pas le couvercle supérieur. Il n'y a aucune pièce réparable par l'utilisateur à l'intérieur de l'appareil; confiez toute réparation à un personnel qualifié.

3. **ATTENTION:** Risque de radiations laser visible and invisible quand l'appareil est ouvert et que le système de verrouillage ne fonctionne pas ou a été mis hors service. Évitez toute exposition directe au rayon.

4. **REPRODUCTION DE L'ÉTIQUETTE:** ÉTIQUETTE DE PRÉCAUTION PLACÉE À L'INTÉRIEUR DE L'APPAREIL.

BELANGRIJK VOOR LASERPRODUKTEN

1. KLASSE 1 LASERPRODUKT

2. **VOORZICHTIG:** Open de bovenste afdekking niet. Er zijn geen door de gebruiker te repareren onderdelen in het toestel; laat onderhoud en reparatie over aan erkend onderhoudspersoneel.

3. **VOORZICHTIG:** Zichtbare en onzichtbare laserstraling indien open en interlock defect of buiten werking gesteld. Voorkom directe blootstelling aan de straal.

4. **REPRODUCTIE VAN LABEL:**

WAARSCHUWINGSLABEL IN TOESTEL ANGEBRACHT.

VORSICHT ! UNSICHTBARE LASERSTRALUNG TRITTT AUS, WENN DECKEL GEÖFFNET UND WENN SICHERHEITSVERRIEGELUNG ÜBERBRÜCKT IST. NICHT DEM STRAHL AUSSETZEN!

VARNING - OSYNLIG LASERSTRÅLNING NÄR DENNA DEL ÄR ÖPPNAD OCH SPÄRR ÄR URKOPPLAD STRÅLEN ÄR FARLIG.

ADVARSEL - USYNLIG LASERSTRÅLING VED ÅBNING NÄR SIKKERHEDSAFBRYDERE ER UDE AF FUNKTION. UDGÅ UDSÆTTELSE FOR STRÅLING.

ACHTUNG

- Blockieren Sie keine Belüftungsschlitze oder -bohrungen.
(Wenn die Belüftungsöffnungen oder -löcher durch eine Zeitung oder ein Tuch etc. blockiert werden, kann die entstehende Hitze nicht abgeführt werden.)
- Stellen Sie keine offenen Flammen, beispielsweise angezündete Kerzen, auf das Gerät.
- Wenn Sie Batterien entsorgen, denken Sie an den Umweltschutz. Batterien müssen entsprechend den geltenden örtlichen Vorschriften oder Gesetzen entsorgt werden.
- Setzen Sie dieses Gerät auf keinen Fall Regen, Feuchtigkeit oder Flüssigkeitsspritzern aus. Es dürfen auch keine mit Flüssigkeit gefüllten Objekte, z. B. Vasen, auf das Gerät gestellt werden.

ATTENTION

- Ne bloquez pas les orifices ou les trous de ventilation. (Si les orifices ou les trous de ventilation sont bloqués par un journal un tissu, etc., la chaleur peut ne pas être évacuée correctement de l'appareil.)
- Ne placez aucune source de flamme nue, telle qu'une bougie, sur l'appareil.
- Lors de la mise au rebut des piles, veuillez prendre en considération les problèmes de l'environnement et suivre strictement les règles et les lois locales sur la mise au rebut des piles.
- N'exposez pas cet appareil à la pluie, à l'humidité, à un égouttement ou à des éclaboussures et ne placez pas des objets remplis de liquide, tels qu'un vase, sur l'appareil.

VOORZICHTIG

- Zorg dat u de ventilatieopeningen en -gaten niet afsluit. (Als de ventilatieopeningen en -gaten worden afgesloten door bijvoorbeeld papier of een doek, kan er hitte in het apparaat worden opgebouwd.)
- Zet geen bronnen met open vuur, zoals brandende kaarsen, op het apparaat.
- Wees milieubewust en gooi lege batterijen niet bij het huishoudelijk afval. Lege batterijen dient u in te leveren met het KCA of bij een innamepunt voor batterijen.
- Stel dit apparaat niet bloot aan regen, vocht, drupwater of spatwater en plaats geen enkel voorwerp waarin zich een vloeistof bevindt, zoals een vaas, op het apparaat.

Vorsicht: Ausreichende Belüftung

Zur Vermeidung von elektrischen Schlägen, Feuer und sonstigen Schäden sollte das Gerät unter folgenden Bedingungen aufgestellt werden:

- 1 Vorderseite:
Hindernisfrei und gut zugänglich.
- 2 Seiten- und Rückwände:
Hindernisfrei in allen gegebenen Abständen (s. Abbildung).
- 3 Unterseite:
Die Stellfläche muß absolut eben sein. Sorgen Sie für ausreichende Luftzufuhr durch Aufstellung auf einem Stand mit mindestens 10 cm Höhe.

Attention: Aération correcte

Pour prévenir tout risque de décharge électrique ou d'incendie et éviter toute détérioration, installez l'appareil de la manière suivante:

- 1 Avant:
Bien dégagé de tout objet.
- 2 Côtés/dessus/dessous:
Assurez-vous que rien ne bloque les espaces indiqués sur le schéma ci-dessous.
- 3 Dessous:
Posez l'appareil sur une surface plane et horizontale. Veillez à ce que sa ventilation correcte puisse se faire en le plaçant sur un support d'au moins dix centimètres de hauteur.

Voorzichtig: Goede ventilatie vereist

Om brand, elektrische schokken en beschadiging te voorkomen, moet u het toestel als volgt opstellen:

- 1 Voorkant:
Geen belemmeringen en voldoende ruimte.
- 2 Zijkanten/boven-/onderkant:
Geen belemmeringen plaatsen in de hieronder aangegeven zones.
- 3 Onderkant:
Op vlakke ondergrond plaatsen. Voldoende ventilatieruimte voorzien door het toestel op een onderstel met een hoogte van 10 cm of meer te plaatsen.

Vorderansicht
Face
Vooraanzicht

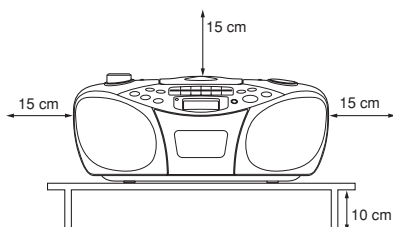

Seitenansicht
Côté
Zijaanzicht

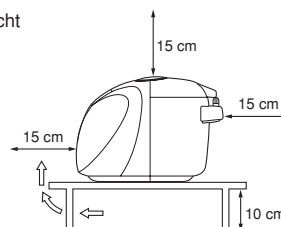

HINWEISE ZUR SICHERHEIT

Zum Schutz gegen Elektroschock, Brand und Beschädigung

- Auch wenn sich das Gerät im Standby-Modus befindet, fließt etwas Strom. Wenn das Gerät eingeschaltet wird, leuchtet das Anzeigefenster orange auf. Wenn sich das Gerät im Bereitschaftsmodus befindet, ist das Anzeigefenster ausgeschaltet. (Bedenken Sie allerdings, dass das Anzeigefenster auch dann nicht aufleuchtet, wenn das Gerät eingeschaltet ist, aber mit Batterien betrieben wird). Zur Sicherheit und um Strom zu sparen, sollten Sie das Netzkabel aus der Wandsteckdose ziehen, falls das Gerät längere Zeit nicht benutzt werden wird.
- Berühren Sie das Netzkabel nicht mit nassen Händen.
- Das Netzkabel darf grundsätzlich nur durch direktes Erfassen des Steckers abgezogen werden; ziehen Sie nicht am Kabel.
- Wenn am Kabel ein Schaden, Riss oder Wackelkontakt zu erkennen ist, müssen Sie bei Ihrem Fachhändler sofort ein neues Kabel besorgen.
- Das Kabel darf nicht geknickt, gezogen oder verdreht werden.
- Das Typenschild befindet sich außen auf der Geräteunterseite.
- Das Netzkabel darf in keiner Weise modifiziert werden.
- Entfernen Sie keinerlei Schrauben, um das Gerät zu zerlegen, und berühren Sie keine Komponenten im Geräteinnern; es besteht sonst Unfallgefahr.
- Stecken Sie keinerlei Metallgegenstände in das Gerät.
- Ziehen Sie bei einem Gewitter den Netzstecker ab, falls die Gefahr eines Blitzeinschlags besteht.
- Falls Wasser ins Gerät eingedrungen sollte, müssen Sie sofort den Netzstecker abziehen und sich dann an einen Fachhändler wenden.
- Blockieren Sie nicht die Lüftungsöffnungen des Geräts, damit die Wärme entweichen kann.
- Stellen Sie das Gerät nicht an mangelhaft belüfteten Orten auf.

CONSIGNES DE SÉCURITÉ

Prévention des décharges électriques, des risques d'incendie et des dommages

- L'unité consomme, même en mode stand-by, une très faible quantité de courant. Quand l'unité est mise en service, la fenêtre d'affichage s'éclaire en orange. Quand l'unité est mise en veille, la fenêtre d'affichage s'éteint. (Veuillez noter cependant que la fenêtre d'affichage ne s'allume pas, même quand l'unité est mise en service, si l'appareil fonctionne sur piles.) Pour économiser l'énergie et par sécurité lorsque l'unité n'est pas utilisée pendant longtemps, débranchez le cordon d'alimentation de la prise de courant secteur.
- Ne manipulez pas le cordon d'alimentation avec les mains mouillées.
- Pour débrancher l'unité de la prise murale, tirez toujours sur la fiche, jamais sur le cordon d'alimentation.
- Consultez votre distributeur le plus proche si le cordon est endommagé, en cas de déconnexion ou de défaillance des contacts.
- Ne pliez pas brutalement le cordon, ne le tirez pas ou ne le vrillez pas.
- L'étiquette des caractéristiques nominales se trouve sur l'extérieur du coffret.
- Ne modifiez pas le cordon d'alimentation en aucune façon.
- N'enlevez pas les vis pour démonter l'unité et ne touchez à rien à l'intérieur de l'unité pour éviter les accidents.
- N'introduisez pas d'objet métallique dans l'unité.
- Débranchez le cordon d'alimentation en cas d'orage.
- Si de l'eau pénètre à l'intérieur de l'unité, débranchez le cordon d'alimentation de la prise et consultez votre distributeur.
- N'obstruez pas les trous d'aération de l'unité de manière à ce que la chaleur puisse s'échapper.
- N'installez pas l'unité dans un endroit mal ventilé.

Ter voorkoming van elektrische schokken, brand en schade

- Ook als het apparaat in de standby stand staat, loopt er een kleine stroom. Wanneer het apparaat aanstaat, licht het displayvenster oranje op. Wanneer het apparaat op stand-by staat, licht het displayvenster niet op. (Het displayvenster licht echter niet op wanneer het apparaat op batterijen werkt, ook al staat het aan.) Trek de stekker uit het stopcontact wanneer u het apparaat langere tijd niet zult gebruiken.
- Raak het netsnoer nooit met natte handen aan.
- Trek altijd aan de stekker, en nooit aan het netsnoer.
- Raadpleeg de dichtstbijzijnde audiohandelaar wanneer het netsnoer beschadigd is of er kortsluiting op is getreden.
- Zorg dat het netsnoer niet uitgerekt, geknakt of gedraaid wordt.
- Er bevindt zich een classificatielabel op de onderzijde aan de buitenkant.
- Breng geen wijzigingen aan in het netsnoer.
- Verwijder geen schroeven uit het apparaat en raak nooit enig onderdeel in het inwendige aan, om ongelukken te vermijden.
- Steek nooit enig metalen voorwerp in het apparaat.
- Trek de stekker uit het stopcontact wanneer er onweer dreigt.
- Als er water in het apparaat terechtkomt, trek dan onmiddellijk de stekker uit het stopcontact en raadpleeg vervolgens een onderhoudsdienst.
- Zorg dat de ventilatie openingen van het apparaat niet geblokkeerd worden, om oververhitting van het inwendige te voorkomen.
- Gebruik het apparaat niet in een slecht geventileerde ruimte.

Inhaltsverzeichnis

Einleitung

Bemerkungen zum Betrieb	2
Geliefertes Zubehör	2
Funktionen zur Hörhilfe	3
Bezeichnungen der Bestandteile	4
Hauptgerät (Vorderseite)	4
Hauptgerät (Rückseite)	5
Anzeigefenster	5
Fernbedienung	6

Vorbereitung

Stromversorgung und Fernbedienung	7
Hauptgerät ein-/ausschalten	11
Uhr stellen	12
Vor dem Hören	13
Lautstärke und Tonqualität anpassen	13

CDs hören 15

Kassetten hören 17

Radio hören 19

Funktionen zur Hörhilfe 21

Praktische Funktionen

Radiosender speichern (Voreinstellung)	23
Verschiedene Wiedergabemodi für CDs	25
Wiedergabe wiederholen	25
Zufällige Wiedergabe	27
Wiedergabe Anfänge	29
Wiedergabe programmieren	31

Aufnahme

Tracks von einer CD aufnehmen	34
Vom Radio aufnehmen	35
Aufgenommenen Ton löschen (Stumme Aufnahme)	36

Fehlerbeseitigung 37

Referenz

Wartung	38
Über CDs	39
Über Kassetten	40
Technische Daten	41

Herzlichen Glückwunsch zum Kauf dieses JVC-Produkts.

Bitte lesen Sie alle Bedienungsanweisungen vor dem Betrieb gründlich durch, um richtiges Verständnis des Geräts zu gewährleisten und die beste Leistung mit dem Gerät zu erzielen.

BESONDERE VORZÜGE

- 1 Tragbares System mit integriertem CD-Player**
 - CD-Funktionen können mit der Fernbedienung oder direkt am Gerät gesteuert werden.
 - Auch 8-cm-CDs können wiedergegeben werden.
- 2 Digitale LCD-Display (Flüssigkristallanzeige) zeigt den allgemeinen Wiedergabestatus an**
- 3 Mit CD-Wiedergabe synchronisierte Aufnahme**
- 4 Hyper-Bass-Soundeffekte**
- 5 Funktionen zur Hörhilfe**

Bemerkungen zum Betrieb

■ Geeignete Orte für das Hauptgerät

Um möglichst selten auf den Kundendienst zurückgreifen zu müssen und die hohe Qualität des Geräts zu wahren, stellen Sie das Hauptgerät nicht an folgenden Orten auf:

- An einer Stelle mit einem hohen Grad an Feuchtigkeit oder viel Staub
- Auf einer unebenen oder instabilen Fläche
- In der Nähe einer Wärmequelle
- In der Nähe eines Computers, fluoreszierenden Lichts oder sonstigen elektrischen Geräts
- In einem kleinen Raum mit nicht ausreichender Belüftung
- Bei direkter Sonneneinstrahlung
- An einer Stelle, die extremer Kälte ausgesetzt ist
- An einer Stelle, die starker Vibration ausgesetzt ist
- In der Nähe eines Fernseh- oder Radiogeräts oder Verstärkers
- In der Nähe einer magnetischen Quelle

ACHTUNG

- Die Betriebstemperatur dieses Gerätes liegt bei 5°C bis 35°C. Die Verwendung bei höheren oder niedrigeren Temperaturen kann zu Funktionsstörungen oder einer Beschädigung des Gerätes führen.

■ Kondensation

Unter folgenden Umständen kann das Gerät aufgrund von Kondensationsbildung auf der Linse des Hauptgerätes nicht richtig verwendet werden:

- Wenn Sie gerade erst eine Klimaanlage eingeschaltet haben, um Ihr Zimmer zu heizen
- Wenn sich das Hauptgerät längere Zeit in einem Bereich mit hoher Luftfeuchtigkeit befand.
- Wenn Sie das Hauptgerät von einem kalten Ort zu einem warmen Ort verbracht haben

Wenn sich ein Beschlag durch Kondensation gebildet hat, das Hauptgerät 1 bis 2 Stunden eingeschaltet lassen und anschließend wie gewohnt verwenden.

■ Reinigen des Hauptgerätes

Das Bedienfeld bei Verunreinigung mit einem weichen, trockenen Tuch reinigen. Bei sehr starker Verschmutzung das Bedienfeld mit einem mit Wasser und einer kleinen Menge neutralem Reinigungsmittel angefeuchteten Tuch reinigen und anschließend mit einem weichen, trockenen Tuch trockenreiben.

ACHTUNG

- Das Bedienfeld nicht mit Verdünnungsmitteln, benzolhaltigen Reinigungsmitteln oder anderen aggressiven chemischen Reinigungsmitteln reinigen. Keine Insektizide auf das Bedienfeld sprühen, da dies zu einer Entfärbung und Beschädigung der Oberfläche des Bedienfeldes führt.

Geliefertes Zubehör

Vergewissern Sie sich, dass die unten aufgeführten Zubehörteile mit diesem Gerät geliefert worden sind.

- Fernbedienung (1)
- Batterien für die Fernbedienung (2)
- Netzkabel (1)

Funktionen zur Hörhilfe

Wenn Sie die Funktionen zur Hörhilfe verwenden:

Können Sie Ton hören, der verlangsamt worden ist.

Können Sie Ton hören, der deutlicher gemacht worden ist.

Können Sie den Ton noch einmal hören.

Dieses System verwendet digitale Signalkorrekturtechnik, damit die Stimme des Sprechers deutlicher klingt, damit Sie sie leicht hören können.

■ Verlangsamungsfunktion

Eine schnelle Sprechweise, wie sie von einem Nachrichtensprecher verwendet wird, wird verlangsamt.

Damit eine schnelle Sprechweise leichter zu verstehen ist, verlangsamt das Hauptgerät die Geschwindigkeit zu Beginn jedes Satzes und nimmt allmählich die tatsächliche Geschwindigkeit wieder auf. Die Verwendung von Zwischenräumen zwischen Wörtern (Leerzeit) bringt einen langsameren, aber natürlichen Klang hervor, ohne dass sich die Gesamtzeit jedes Satzes ändert.

■ Verdeutlichungsfunktion

Sie können leicht Ton verstehen, der deutlicher gemacht worden ist.

Ältere Menschen haben Schwierigkeiten, leise Stimmen zu hören, und fühlen sich bei lauten Stimmen unbehaglich. Das Hauptgerät bringt einen deutlicheren Ton hervor, indem die Stimmen auf ein Niveau korrigiert werden, das ältere Menschen leicht hören können.

■ Wiederholungsfunktion

Selbst wenn Sie ein Wort oder einen Satz versäumen, können Sie den Ton noch einmal wiedergeben lassen.

Durch eine laufende Speicherung des Tons (maximal 10 Sekunden) im Speicher kann das Hauptgerät Teile, die Sie versäumt haben, wiederholen, einschließlich Telefonnummern und ungewohnter Wörter/Ausdrücke.

Bezeichnungen der Bestandteile

Hauptgerät (Vorderseite)

STANDBY/ON

⏻/| -Taste
▶ Seite 11

Lautstärkeregelung
▶ Seite 13

Schalter für Voreinstellungen

PRESET
- +
▶ Seite 20

CD-Tür
▶ Seite 15

CD-Auswurf
▶ Seite 15

Schalter zur Hörhilfe

CLEAR REPEAT
SLOW
▶ Seite 21 und 22

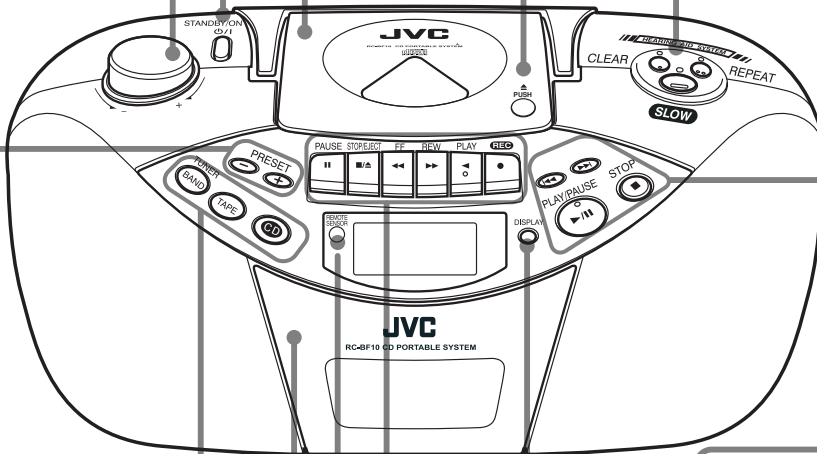

Schalter zur Auswahl der Quelle

TUNER
BAND TAPE CD

Kassettenhalter
▶ Seite 17

Fernbedienungsensor
▶ Seite 10

Anzeigeschalter
Schaltet die Anzeige zwischen der regulären Anzeige und der Zeitanzeige um.

▶ Seite 12

Schalter für den CD-Betrieb

PLAY/PAUSE STOP
▶ Seite 15 und 16

Schalter für den Kassettenbetrieb

PAUSE STOP/EJECT FF REW PLAY REC

▶ Seite 17 und 18

Bezeichnungen der Bestandteile (Fortsetzung)

Hauptgerät (Rückseite)

Teleskopantenne für UKW

► Seite 20

Kopfhörerbuchse PHONES

► Seite 14

Batteriefach

► Seite 8

Netzanschlussbuchse (~ AC IN)

► Seite 7

Anzeigefenster

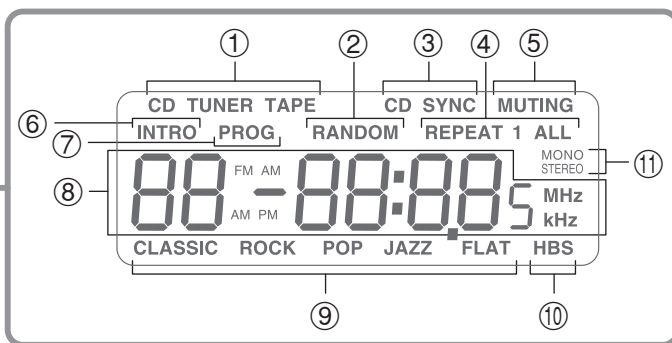
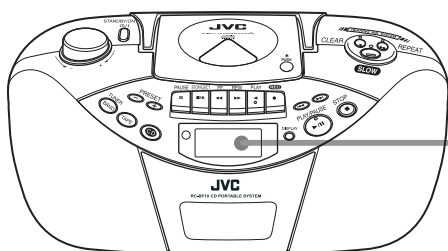

① Anzeige für Tonquelle

► Seite 15, 17 and 19

② Anzeige für zufällige Wiedergabe

► Seite 28

③ Anzeige für synchronisierte Aufnahme

► Seite 34

④ Anzeige für Wiedergabewiederholung

► Seite 26

⑤ Anzeige MUTING

► Seite 13

⑥ Anzeige für Wiedergabe des Anfangs

► Seite 30

⑦ Anzeige für

Wiedergabeprogrammierung

► Seite 32

⑧ Hauptanzeige

⑨ Anzeigen für voreingestellte
Equalizer

► Seite 14

⑩ Hyperbass-Soundanzeigen

► Seite 14

⑪ Anzeigen FM MODE

► Seite 20

Fernbedienung

Sie können diesen Schalter nicht bei Batteriebetrieb verwenden.

► Seite 11

STANDBY/ON



DISPLAY



► Seite 12



RANDOM



► Seite 27



► Seite 20



► Seite 20



INTRO



► Seite 29



BEAT CUT



► Seite 35

HBS/PRESET EQ



Dient zum Einstellen des Hyperbass-Sounds und zur Auswahl der Klangqualität je nach Musikart.

► Seite 14

Schalter zur Hörhilfe

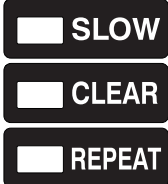

► Seite 21

TUNER/BAND TAPE CD PLAY/PAUSE

Zur Auswahl einer Tonquelle.



► Seite 16

CD oder Radio

► Seite 16 und 19

CD REPEAT



► Seite 25

PROGRAM/CLOCK SET



► Seite 12 und 31



► Seite 13



► Seite 13

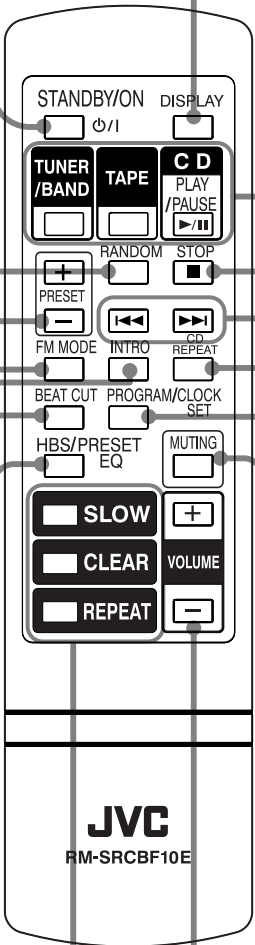

Stromversorgung und Fernbedienung

Sie können dieses Gerät entweder an einer Netzsteckdose oder mit Batterien betreiben.

■ Anschließen des Netzkabels

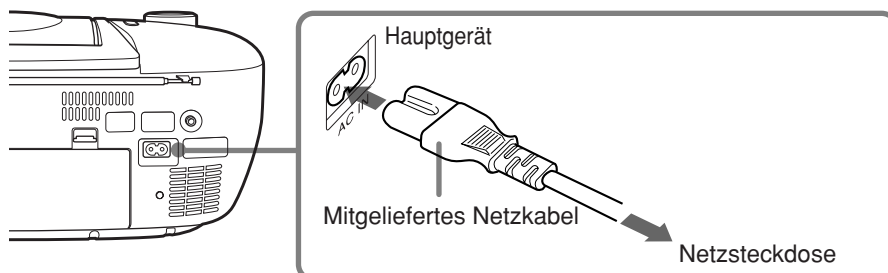

ACHTUNG

- Das Hauptgerät ausschließlich mit dem mitgelieferten Netzkabel betreiben. Andernfalls kann es zu Funktionsstörungen oder einer Beschädigung des Hauptgeräts kommen.
- Das Netzkabel aus der Steckdose ziehen, wenn das Gerät unbeaufsichtigt ist oder für längere Zeit nicht verwendet wird.
- Auch wenn das Hauptgerät ausgeschaltet ist, verbraucht es, solange es an die Netzstromversorgung angeschlossen ist, eine geringe Menge Strom.

■ Batteriebetrieb

Sie können keine Batterien verwenden, solange das Netzkabel mit der Netzanschlussbuchse (\sim AC IN) verbunden ist. Wenn Sie das Hauptgerät mit eingelegten Batterien verwenden, ziehen Sie den Stecker aus der Netzanschlussbuchse (\sim AC IN).

1 Öffnen Sie das Batteriefach.

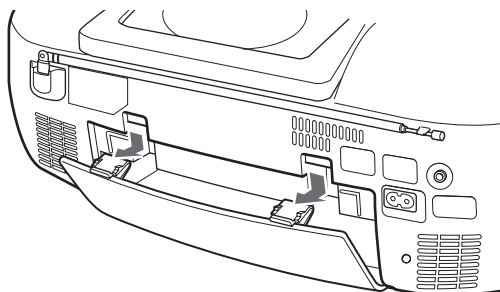

2 Sechs Batterien einlegen.

Legen Sie die Batterien wie in der Abbildung rechts ein, um sicherzustellen, dass die Polung den Markierungen ((+) und (-)) im Innern des Batteriefachs entspricht.

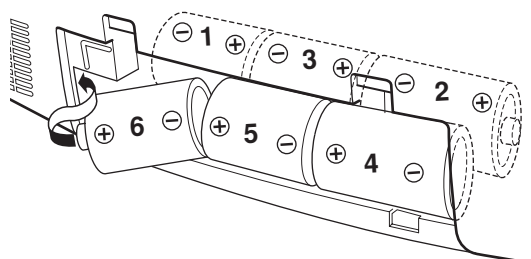

R20P (SUM-1)/13D (D) (nicht im Lieferumfang)

3

Decken Sie das Batteriefach wieder ab.

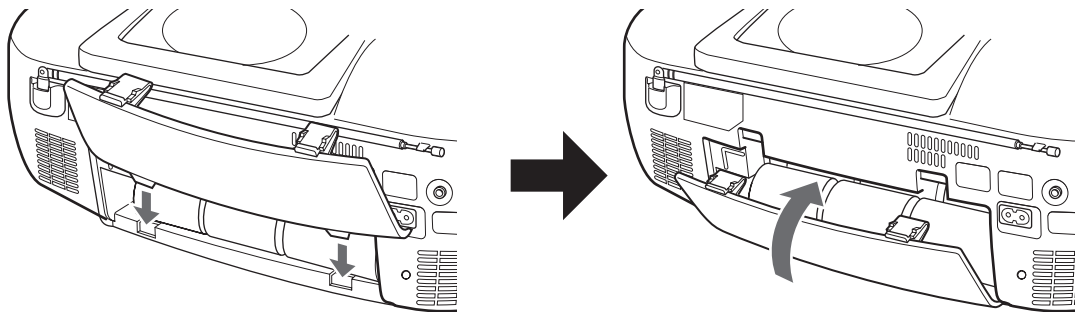

ACHTUNG

- Wenn die Batterien fast leer sind, kann der Ton leiser oder verzerrt, bzw. nicht mehr wiedergegeben. In diesem Fall ersetzen Sie alle sechs Batterien mit neuen Batterien desselben Typs.
- Wenn Sie dieses Gerät eine lange Zeit über nicht verwenden, entfernen Sie die Batterien.
- Die Vorderseite in ein Kissen (nicht im Lieferumfang) packen, das Hauptgerät gut festhalten und die Batterien einlegen.
- Bei der Aufzeichnung wichtiger Aufnahmen neue Batterien (am besten Alkalibatterien mit einer langen Nutzungsdauer) verwenden, um ein Versagen des Gerätes zu vermeiden.
- Im Dauerbetrieb verbraucht das Gerät Batterien schneller als im Nicht-Dauerbetrieb.
- Bei Verwendung des Gerätes in einer kalten Umgebung werden die Batterien schneller verbraucht als bei Verwendung in einer wärmeren Umgebung.
- Durch falsches Verwenden der Batterien kann Batteriesäure auslaufen bzw. können die Batterien explodieren. Beachten Sie daher die folgenden Sicherheitsmaßnahmen.
 - Niemals alte und neue Batterien zusammen in das Gerät einsetzen. Niemals unterschiedliche Batterietypen zusammen in das Gerät einsetzen.
 - Nicht wiederaufladbare Batterien nicht zum Aufladen in ein Aufladegerät einlegen.
 - Bei Kontakt von Batteriesäure mit der Haut die betroffene Hautstelle sofort mit Wasser abwaschen. Sollten Chemikalien aus Batterien in das Gerät laufen, das Gerät vollständig reinigen.

Stromversorgung und Fernbedienung (Fortsetzung)

■ Batterien in die Fernbedienung einlegen

1 Öffnen Sie das Batteriefach.

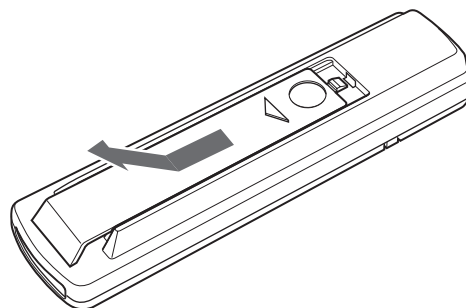

2 Zwei Batterien einlegen.

R03 (UM-4)/ 24F (AAA)
(im Lieferumfang)

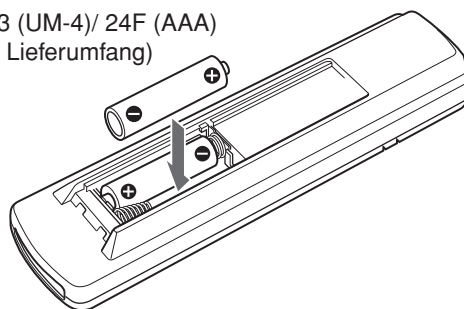

Legen Sie die Batterien ein und vergewissern Sie sich, dass die Polung den Markierungen ((+) und (-)) im Innern des Batteriefachs entspricht.

3 Bringen Sie die Abdeckung des Batteriefachs wieder an.

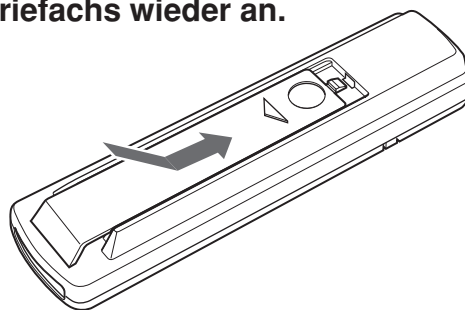

Schieben Sie die Abdeckung in Pfeilrichtung, um das Batteriefach zu schließen.

ACHTUNG

- Wenn die Entfernung, über welche die Fernbedienung funktioniert, abnimmt, sind die Batterien fast leer. In diesem Fall ersetzen Sie die beiden Batterien mit neuen Batterien desselben Typs.
- Niemals alte und neue Batterien zusammen in das Gerät einsetzen. Niemals unterschiedliche Batterietypen zusammen in das Gerät einsetzen.
- Wird die Fernbedienung für längere Zeit nicht verwendet, die Batterien aus der Fernbedienung nehmen.

■ Benutzung der Fernbedienung

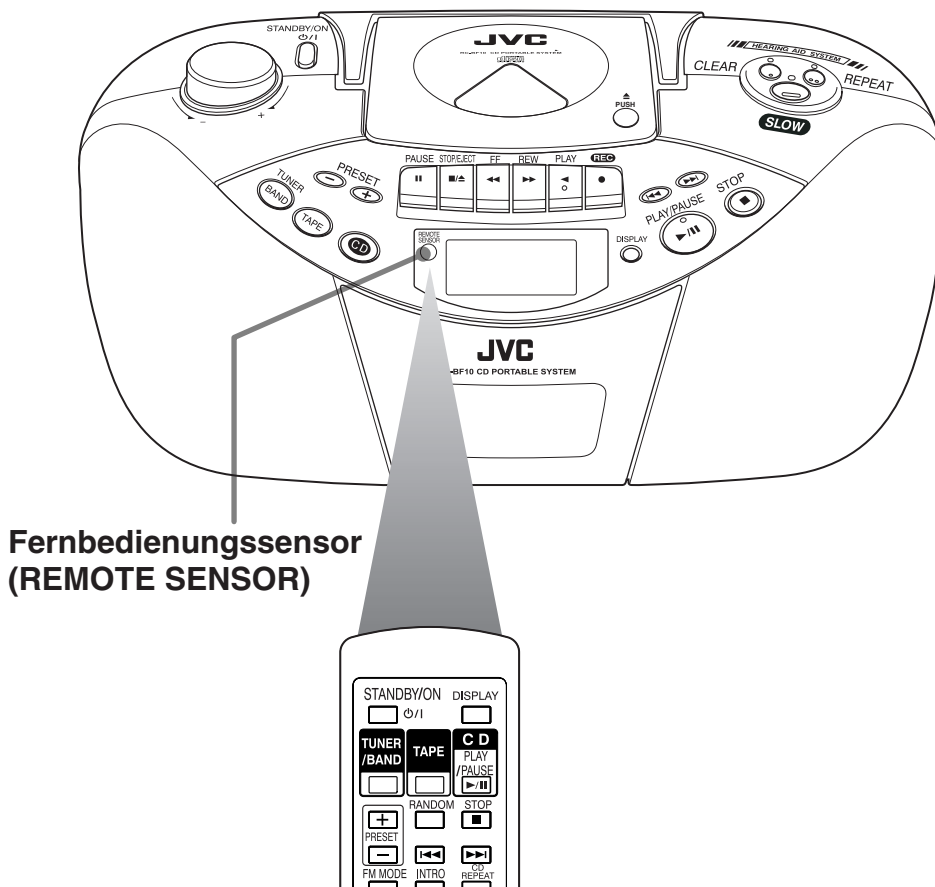

**Fernbedienungssensor
(REMOTE SENSOR)**

- Wenn Sie die Fernbedienung benutzen, richten Sie sie auf den Fernbedienungssensor.
- Der effektive Abstand zwischen der Fernbedienung und dem Fernbedienungssensor ist maximal etwa 7 m. Der effektive Abstand nimmt jedoch ab, wenn Sie dem Hauptgerät nicht genau gegenüberstehen.

ACHTUNG

- Lassen Sie die Fernbedienung nicht fallen und setzen Sie sie keinen starken Erschütterungen aus.
- Wenn ein anderes Radio eine Interferenz verursacht, halten Sie die Fernbedienung vom Radio weg.
- Verwenden Sie die Fernbedienung nicht unter folgenden Bedingungen. Sie kann unter Umständen nicht funktionieren.
 - Wenn die Fernbedienung direktem Sonnenlicht oder anderem intensiven Licht ausgesetzt ist.
 - Wenn ein Hindernis vor der Fernbedienung steht und das Signal von der Fernbedienung behindert

Hauptgerät ein-/ausschalten

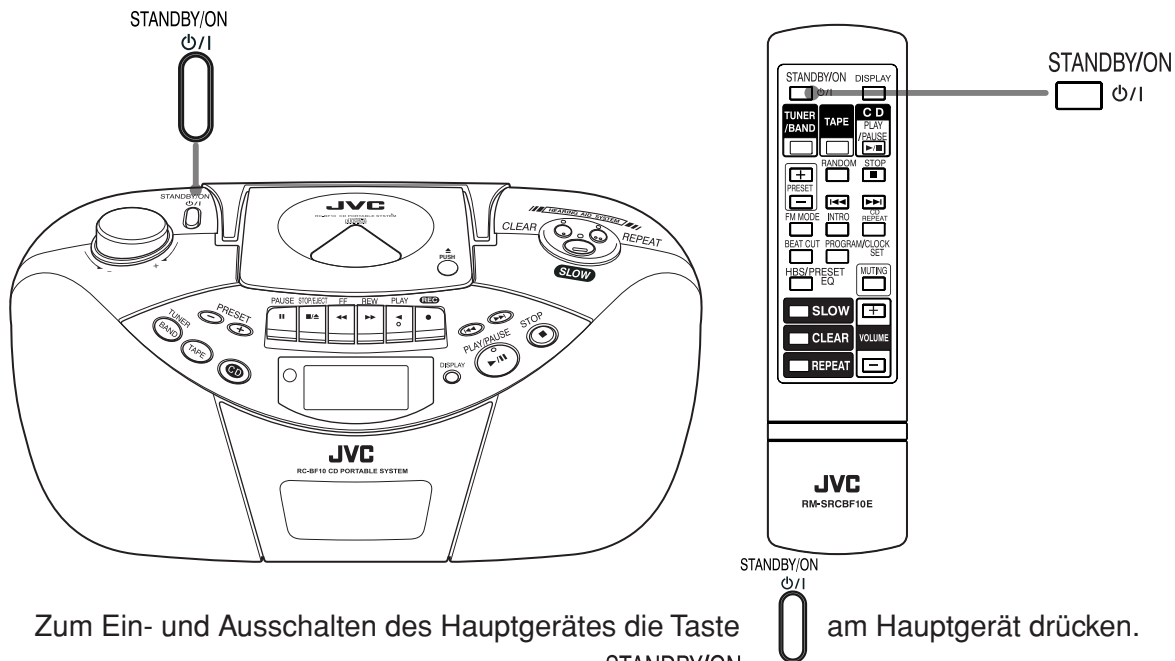

Zum Ein- und Ausschalten des Hauptgerätes die Taste  am Hauptgerät drücken.

- Das Hauptgerät kann auch über die Taste  an der Fernsteuerung ein- und ausgeschaltet werden.

STANDBY/ON

( kann nicht verwendet werden, wenn das Hauptgerät mit Batterien betrieben wird.)

- Das Display leuchtet auf, wenn das Hauptgerät eingeschaltet wird. (Wird das Hauptgerät im Batteriebetrieb verwendet, leuchtet das Display allerdings auch bei Einschalten des Hauptgerätes nicht auf.)
- Das Hauptgerät ist nun bereit und kann die Klangquelle wiedergeben, die beim letzten Ausschalten des Hauptgeräts eingestellt war.

■ Vollständiges Ausschalten der Stromversorgung

Ziehen Sie den Netzstecker aus der Steckdose.

Falls Batterien in das Hauptgerät eingelegt sind, die Batterien herausnehmen.

HINWEIS

- Beim Ausstecken des Netzsteckers sowie bei Stromausfall wird die Uhr sofort auf „00:00“ zurückgestellt (► Seite 12) und die voreingestellten Radiostationen werden nach einigen Tagen gelöscht (► Seiten 20, 23 und 24). Die Uhranzeige blinkt in diesem Fall, bis die Uhrzeit neu eingestellt wird.
- Vor dem Tragen oder Transportieren des Hauptgeräts die Batterien herausnehmen. Dadurch wird verhindert, dass sich das Hauptgerät unbeabsichtigt einschaltet und somit Batterien unnötig verbraucht werden.

Uhr stellen

Stellen Sie die aktuelle Zeit ein. Die Zeitanzeige auf dem Hauptgerät ist eine Uhr mit 24-Stunden-Anzeige. Sie können die Uhr auch bei ausgeschaltetem Hauptgerät stellen.

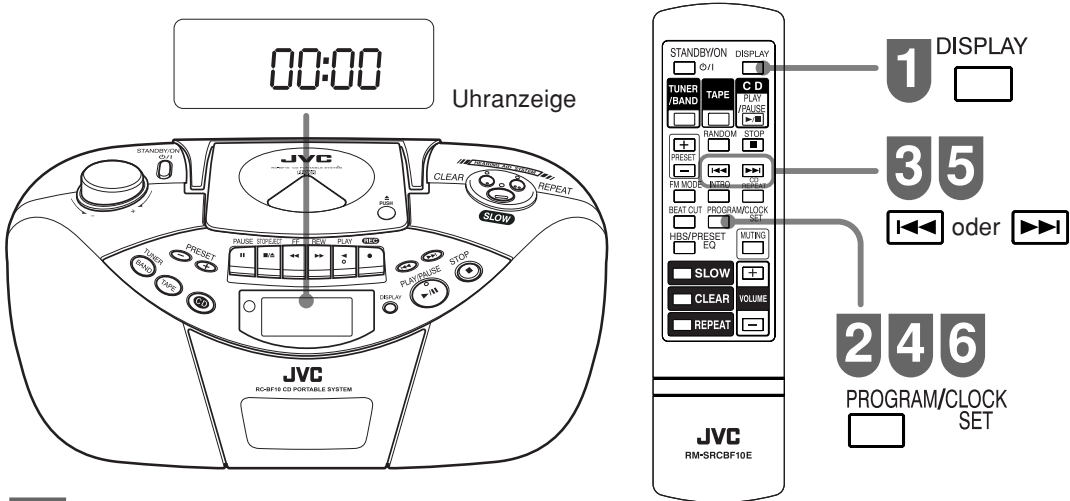

1 Wenn die Uhranzeige nicht im Anzeigefenster des Hauptgerätes angezeigt wird, drücken Sie **DISPLAY** .

2 Drücken Sie **PROGRAM/CLOCK SET** .
Die Stundenanzeige im Anzeigefenster des Hauptgerätes blinkt.



3 Drücken Sie **Fast Forward** oder **Fast Reverse** , um die Stunde einzustellen.



4 Drücken Sie **PROGRAM/CLOCK SET** .
Die Stunde wird eingestellt, und die Minutenanzeige blinkt.



5 Drücken Sie **Fast Forward** oder **Fast Reverse** , um die Minute einzustellen.

6 Drücken Sie **PROGRAM/CLOCK SET** .

HINWEIS

- Bei Auftreten eines Stromausfalls wird die Uhr auf „00:00“ zurückgestellt.

Vor dem Hören

Lautstärke und Tonqualität anpassen

Sie können die Lautstärke und Tonqualität anpassen, um CDs, Kassetten und Radio zu hören. Die Anpassungen wirken sich nicht auf Tonaufnahmen aus.

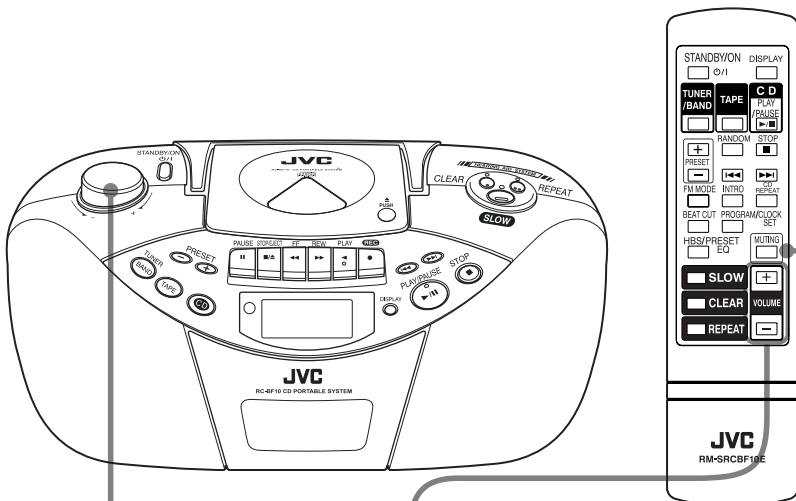

■ Vorübergehende Stummschaltung

Durch Drücken von ^{MUTING} wird der Wiedergabeton stumm geschaltet.

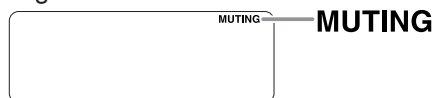

Um zu der vorherigen Lautstärke zurückzukehren, drücken Sie noch einmal ^{MUTING}.

■ Lautstärke anpassen

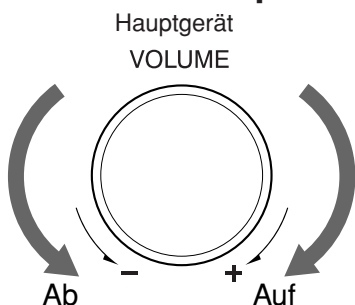

Fernbedienung

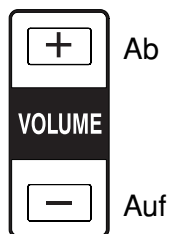

Beispiel: Anzeige, während die Lautstärke „15“ ist

Sie können die Lautstärke in einem Bereich von „00“ bis „30“ anpassen.

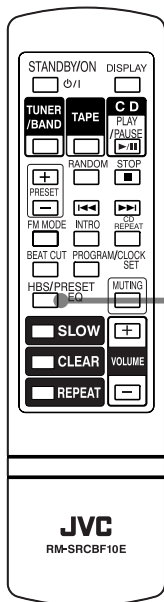

ACHTUNG

- Das Hauptgerät nicht ausschalten, wenn eine sehr hohe Lautstärke eingestellt ist. Andernfalls kann das extrem laute Geräusch bei Wiedereinschalten des Hauptgerätes oder bei Einstellen einer anderen Klangquelle Gehörschäden und eine Beschädigung der Lautsprecher oder der Kopfhörer verursachen.



■ Hervorhebung der Bässe

Sie können die Bässe hervorheben.

Halten Sie ^{HBS/PRESET}  auf der Fernbedienung eine oder mehrere Sekunden lang gedrückt, bis im Anzeigefenster „HBS“ angezeigt wird. Um den Hyperbass-Sound auszuschalten, die Taste ^{HBS/PRESET}  auf der Fernbedienung gedrückt halten, bis die Anzeige „HBS“ im Display ausgeblendet wird.

Wenn „HBS“ an ist

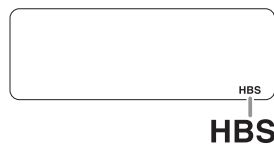

■ Tonqualität anpassen

Sie können die bestmögliche Tonqualität für Ihren Musiktyp auswählen.

Jedes Mal, wenn Sie ^{HBS/PRESET}  auf der Fernbedienung drücken, werden die Anzeiger folgendermaßen umgeschaltet.

Wenn „CLASSIC“ gewählt wird

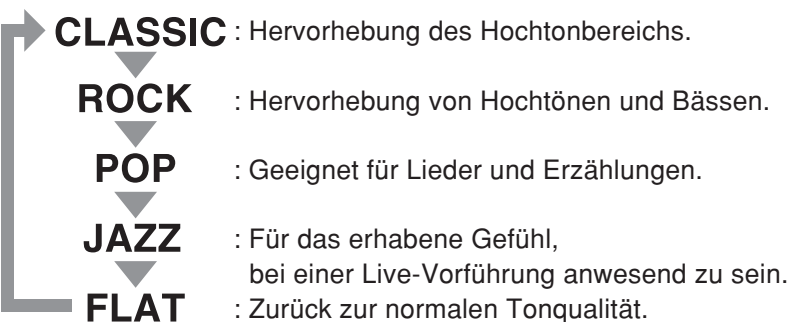

■ Kopfhörer verwenden

Handelsübliche Kopfhörer können an die Kopfhörerbuchse PHONES an der Rückseite des Hauptgerätes angeschlossen werden.

Während die Kopfhörer angeschlossen sind, produzieren die Lautsprecher keinen Ton. Bevor Sie die Kopfhörer verbinden, achten Sie darauf, die Lautstärke niedrig zu stellen.

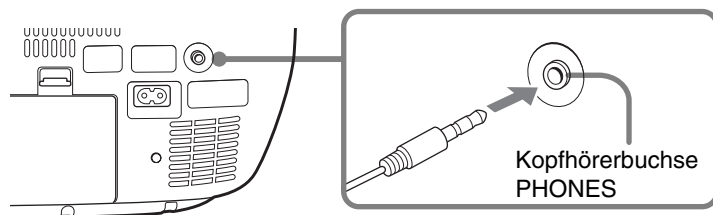

CDs hören

In diesem Abschnitt werden die Grundfunktionen für die Wiedergabe von CDs erklärt.

- ▶▶ Bevor Sie eine CD hören, lesen Sie „Über CDs“ (▶ Seite 39).
- ▶▶ Mehr Details über die CD-Wiedergabefunktion finden Sie im Abschnitt „Verschiedene Wiedergabemodi für CDs“ (▶ Seite 25).

Schalten Sie das Hauptgerät an und folgen Sie den unten stehenden Schritten. (▶ Seite 11)

1 Drücken Sie .

Im Anzeigefenster des Hauptgeräts wird „CD“ angezeigt.

2 Legen Sie eine CD ein.

① Drücken Sie , um das CD-Fach zu öffnen.

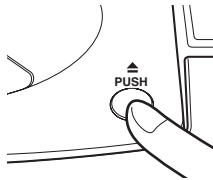

② Legen Sie eine CD ein. Legen Sie eine CD mit dem Etikett nach oben ein.

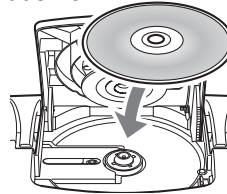

③ Schließen Sie das CD-Fach. Drücken Sie auf die Abdeckung des CD-Fachs, bis sie mit einem Klick einrastet.

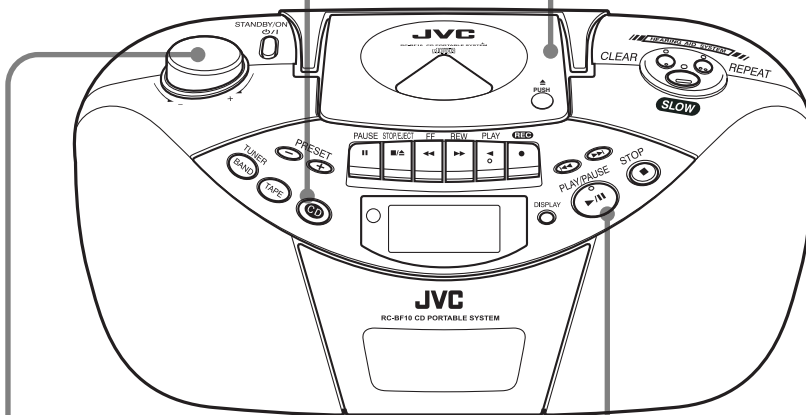
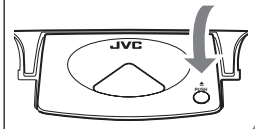

4 Passen Sie die Lautstärke an.

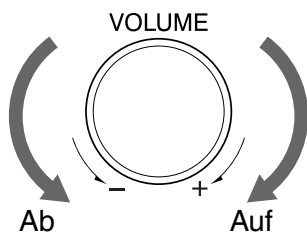

3 Drücken Sie .

Die Wiedergabe beginnt.



Track-Nummer Abgelaufene Spielzeit

■ Wiedergabe stoppen

Drücken Sie .





Die Gesamtnummer des Tracks und die Gesamtspielzeit werden im Display angezeigt.

■ Wiedergabe unterbrechen



Drücken Sie .

Drücken Sie  noch einmal, um die Wiedergabe fortzusetzen.

■ Zum Beginn eines Tracks springen

- Jedes Mal, wenn Sie  drücken, kehrt die Wiedergabe zum vorigen Track zurück. Wenn Sie  während der Wiedergabe drücken, kehrt die Wiedergabe zum Anfang des aktuellen Track zurück.  zweimal drücken, um zum Anfang des vorhergehenden Tracks zurückzukehren.
- Jedes Mal, wenn Sie  drücken, springt die Wiedergabe zum nächsten Track.

■ Schneller Vorlauf/Schneller Rücklauf während der Wiedergabe

- Halten Sie für einen schnellen Rücklauf der CD  während der Wiedergabe gedrückt.
- Halten Sie für einen schnellen Vorlauf der CD  während der Wiedergabe gedrückt.

HINWEIS

- Beim schnellen Vorlauf und schnellen Rücklauf ist die Lautstärke niedrig.
- Unter nachfolgenden Umständen wird die Anzeige „Err“ (Fehler) im Display eingeblendet. Legen Sie in diesem Fall die CD richtig in das Gerät ein bzw. legen Sie eine abspielbare CD ein.
 - Wenn die CD verkratzt oder verschmutzt ist.
 - Wenn die CD verkehrt herum eingelegt ist.
 - Wenn eine nicht abspielbare CD eingelegt ist.
- Wenn Sie eine CD abspielen, während das Hauptgerät starken Vibrationen oder übermäßigen Erschütterungen ausgesetzt ist, kann der Ton verzerrt werden oder Schlupf aufweisen.
- Manche Track-Typen auf einer CD können Dropout verursachen. Stellen Sie in diesem Fall die Lautstärke niedrig.
- Vor dem Tragen oder Transportieren des Hauptgeräts die CD herausnehmen.

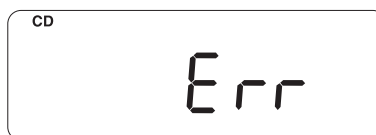

Kassetten hören

In diesem Abschnitt werden die Grundfunktionen für die Wiedergabe von Kassetten erklärt.

- ▶▶ Bevor Sie eine Kassette abspielen, lesen Sie „Über Kassetten“ (▶ Seite 40).
- ▶▶ Details über die Aufnahmefunktion finden Sie im Abschnitt „Aufnahme“ (▶ Seite 34 - 36).

Schalten Sie das Hauptgerät an und folgen Sie den unten stehenden Schritten. (▶ Seite 11)

1 Drücken Sie

TAPE

Im Anzeigefenster des Hauptgeräts wird „TAPE“ angezeigt.

2 Legen Sie eine Kassette ein.

① Drücken Sie

 , um den Kassettenhalter zu öffnen.

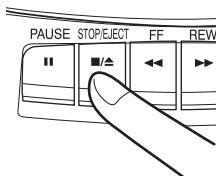

② Legen Sie eine Kassette ein.

Legen Sie eine Kassette so ein, dass die Seite, die Sie abspielen möchten, außen ist.

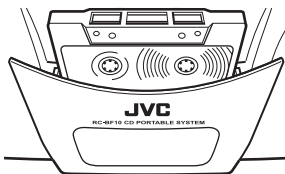

③ Schließen Sie den Kassettenhalter.

Drücken Sie auf den Kassettenhalter, bis er mit einem Klick einrastet.

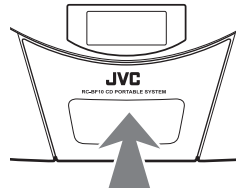

4 Passen Sie die Lautstärke an.

VOLUME

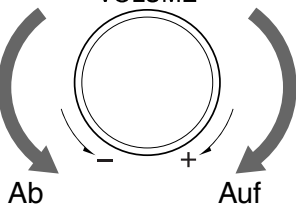

3 Drücken Sie



- Die Wiedergabe beginnt.
- Wenn die Kassette vollständig abgespielt ist, stoppt die Wiedergabe automatisch.

■ Wiedergabe stoppen



Drücken Sie  .

■ Wiedergabe unterbrechen

Drücken Sie  .

Drücken Sie  noch einmal, um die Wiedergabe fortzusetzen.

■ Vorspulen/Zurückspulen

- Wenn die Kassette gestoppt ist, drücken Sie  , um die Kassette vorzuspulen.
- Wenn die Kassette gestoppt ist, drücken Sie  , um die Kassette zurückzuspulen.

HINWEIS

- Verwenden Sie keine langen Kassetten wie C-120 oder C-150, weil sie das Hauptgerät beschädigen können.
- Dieses Gerät ist mit normalen Kassetten (TYPE I) kompatibel. Das Gerät ist nicht mit High-Position-Kassetten (TYPE II) oder Metall-Kassetten (TYPE IV) kompatibel. Sie können damit keinen richtigen Wiedergabeklang erhalten.
- Vergewissern Sie sich, dass das Band fest aufgewickelt ist. Andernfalls wickeln Sie es auf (► Seite 40).
- Wenn Sie  drücken, während eine andere Tonquelle ausgewählt ist, dreht sich das Band, aber es wird von der Kassette kein Ton produziert.

Radio hören

In diesem Abschnitt werden die Grundfunktionen für die Wiedergabe von Radio erklärt.

Schalten Sie das Hauptgerät an und folgen Sie den unten stehenden Schritten. (► Seite 11)

1 Drücken Sie , um „FM“ (UKW) oder „AM“ (MW) zu wählen.

Um UKW
zu hören



FM

TUNER



Um MW
zu hören



AM

„FM“ oder „AM“

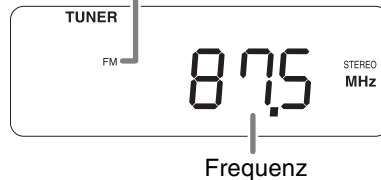

Frequenz

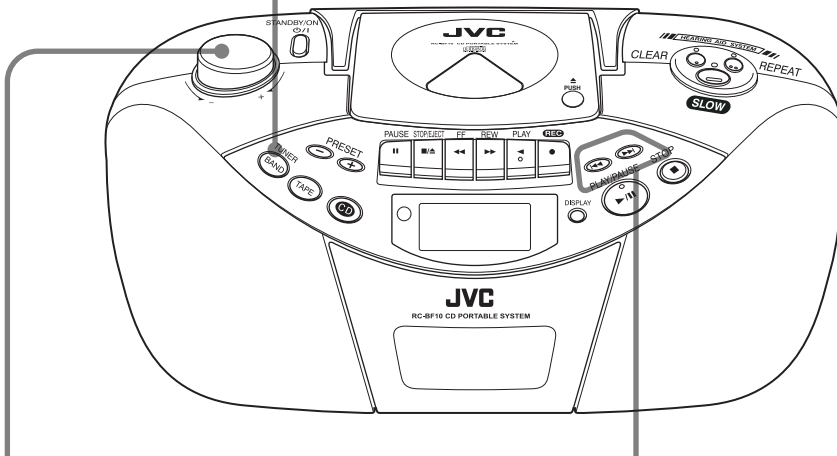



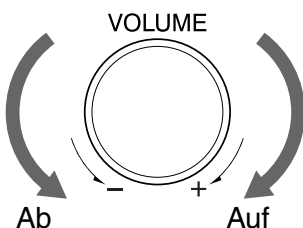

3 Passen Sie die Lautstärke an.



2 Wählen Sie einen Radiosender.

Zum Auswählen einer Radiostation (Frequenz) die Taste  oder  drücken.

Automatische Sendersuche:

- Die Taste  oder  gedrückt halten, bis das Hauptgerät den Sendersuchlauf startet. Anschließend die Taste loslassen.
- Sobald eine Radiostation mit ausreichender Signalstärke gefunden wird, hält das Hauptgerät den Sendersuchlauf automatisch an.
- Um den Sendersuchlauf manuell anzuhalten, die Taste  oder  drücken.

Manuelle Sendersuche:

- Bei jedem Drücken der Taste  oder  ändert sich die Frequenz.

■ Einen voreingestellten Radiosender einstellen

(Radiosender speichern (Voreinstellung))

► Seite 23)

Sie können einen Radiosender wählen, indem Sie

PRESET  oder PRESET  drücken.

Jedes Mal, wenn Sie  oder  drücken, ändert sich die voreingestellte Zahl.

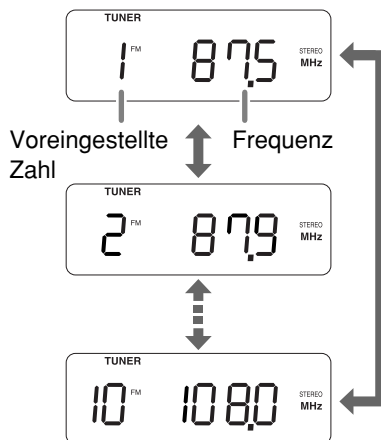

■ Rundfunkempfang verbessern

UKW-Sendungen

Passen Sie Länge, Richtung oder Winkel der UKW-Teleskopantenne an, um den bestmöglichen Empfang zu erhalten.

Der Empfang kann erleichtert werden, wenn das Hauptgerät in der Nähe eines Fensters aufgestellt wird.

Wenn das Hauptgerät beginnt, eine UKW-Stereosendung zu empfangen, wird „STEREO“ angezeigt.

Wenn in einer UKW-Sendung Nebengeräusche vorkommen,

drücken Sie  auf der Fernbedienung. Der Ton wird auf Einkanalempfang geschaltet („MONO“ wird angezeigt), und die Geräusche nehmen ab.

Drücken Sie  noch einmal, um zum Stereoempfang zurückzukehren.

Bei Stereoempfang

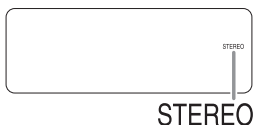

STEREO

Bei Monoempfangton



MONO

HINWEIS

- Der UKW-Mono-Empfang wird deaktiviert, wenn ein anderer Radiosender eingestellt wird.

MW-Sendungen

Eine MW-Antenne ist im Hauptgerät eingebaut. Stellen Sie das Hauptgerät so auf, dass der bestmögliche Empfang zustande kommt.

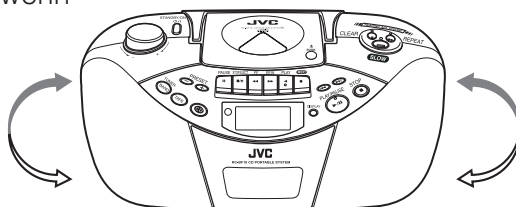
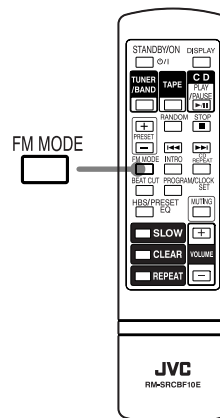
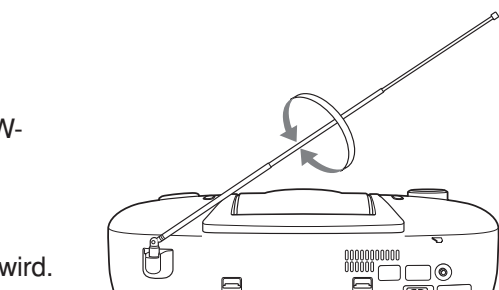

Funktionen zur Hörhilfe

Diese Funktionen sind besonders nützlich, wenn Sie durch das Radio eine andere Sprache lernen oder Kontaktdetails bestätigen möchten.

HINWEIS

- Die Funktionen zur Hörhilfe sind nicht nur auf den Rundfunkempfang anwendbar, sondern auch auf die Wiedergabe von CDs und Kassetten. Die Funktionen zur Hörhilfe wirken sich nicht auf Tonaufnahmen auf.
- Wenn eine der Funktionen zur Hörhilfe verwendet wird, ist der Ton einkanalig (Mono).
- Sie können die Funktionen „Slow“ (Verlangsamung), „Clear“ (Verdeutlichung) und „Repeat“ (Wiederholung) gleichzeitig verwenden.

Verdeutlichungsfunktion Wenn Sie Sprache nicht deutlich hören können

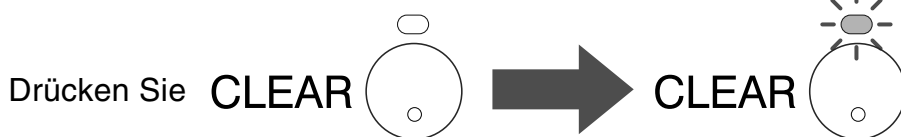

Sprache kann leicht verstanden werden.

Bei erneutem Drücken von CLEAR  wird die Lampe ausgeschaltet und die Verdeutlichungsfunktion

HINWEIS

- Die Verdeutlichungsfunktion bietet u.U. keine Abhilfe, wenn der Ton durch Störgeräusche beeinträchtigt wird.

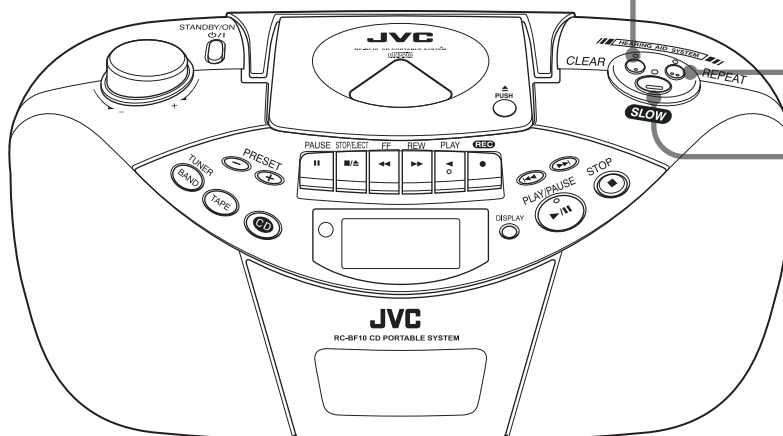

Wiederholungsfunktion

Wenn Sie den letzten Teil noch einmal hören möchten



Sie können bis zu den letzten 10 Sekunden noch einmal hören. Wenn die Lampe aufleuchtet, wird der Ton wiederholt. Bei erneutem Drücken von  REPEAT wird die Lampe ausgeschaltet, die Wiederholungsfunktion aufgehoben, und der Ton kehrt zum Normalzustand zurück.

HINWEIS

- Zu Beginn der Wiederholung wird eine Lücke von 1 Sekunde eingefügt.
- Wenn Sie innerhalb von 10 Sekunden nach Aufhebung der Wiederholungsfunktion  REPEAT drücken, reicht die Wiederholungszeit vom Zeitpunkt der Aufhebung bis zu dem Zeitpunkt, an dem der Schalter erneut gedrückt wird.

Verlangsamungsfunktion

Wenn Sie Sprache kaum verstehen können, weil sie zu schnell ist

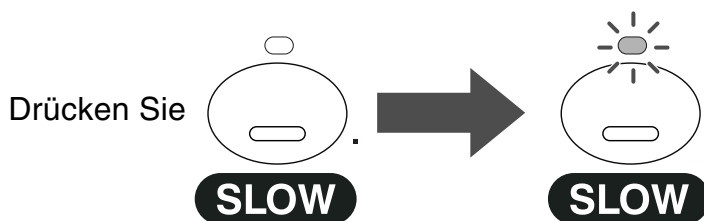

Sie können schnell Gesprochenes leicht hören, weil es verlangsamt worden ist. Bei erneutem Drücken von  **SLOW** wird die Lampe ausgeschaltet, die Verlangsamungsfunktion aufgehoben, und der Ton kehrt zur normalen Geschwindigkeit zurück.

HINWEIS

- Bei manchen Arten von Ton steht die Verlangsamungsfunktion eventuell nicht zur Verfügung.



Radiosender speichern (Voreinstellung)

Sie können bis zu 10 UKW-Sender und bis zu 10 MW-Sender speichern.

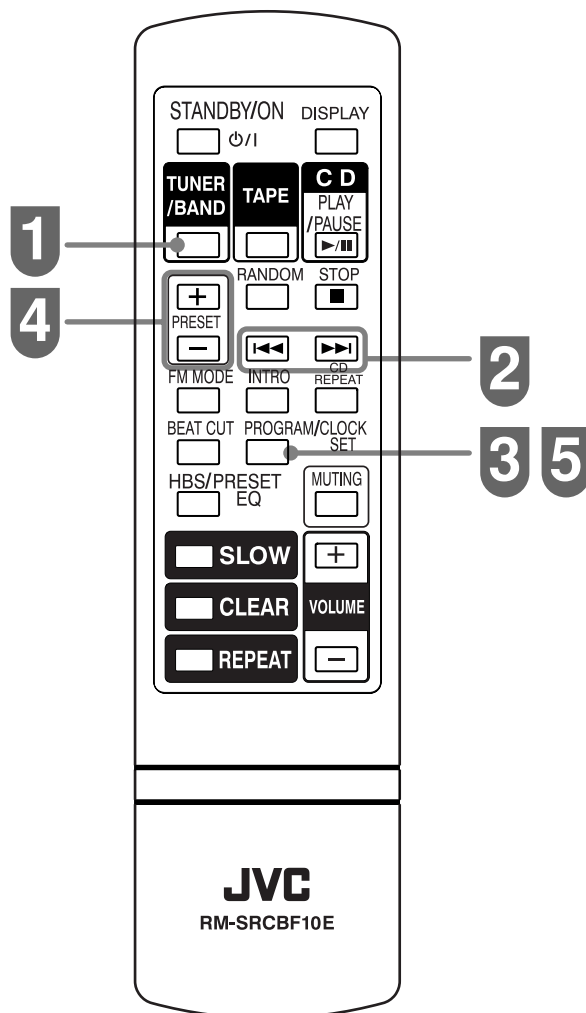
Schalten Sie das Hauptgerät an und folgen Sie den unten stehenden Schritten. (► Seite 11)



1  wiederholt drücken, um „FM“ (UKW) oder „AM“ (MW) zu wählen.

2 Drücken Sie  oder , um den Radiosender zu wählen, den Sie speichern möchten.

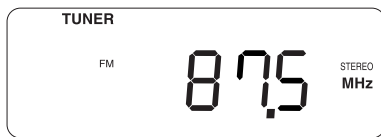

Beispiel: UKW 87,5 MHz

3 Drücken Sie  .

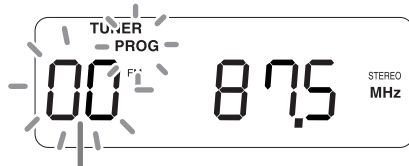

Voreingestellte Zahl

„PROG“, und die voreingestellte Zahl blinkt im Anzeigefenster.

4 Wenn „PROG“ und die voreingestellte Zahl im Anzeigefenster blinken,  drücken, um eine voreingestellte Zahl auszuwählen.

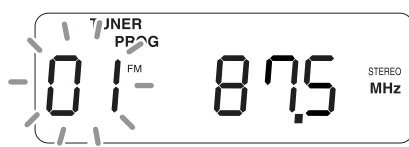



Wenn Sie eine voreingestellte Zahl wählen, für die bereits ein Radiosender gespeichert worden ist, wird der neue Radiosender bei dieser voreingestellten Zahl anstelle des vorigen Radiosenders gespeichert.

5 Drücken Sie  .

Der Radiosender wird gespeichert. Wiederholen Sie Schritte **2-4**, um die gewünschten Radiosender nacheinander zu speichern.

HINWEIS

- Sie können einen gespeicherten Radiosender wählen, indem Sie  auf der Fernbedienung oder  oder  auf dem Hauptgerät drücken. (► Seite 20)
- Ist der Netzstecker ausgesteckt oder tritt ein längerer Stromausfall auf, werden die gespeicherten Einstellungen nach ein paar Tagen gelöscht.

Verschiedene Wiedergabemodi für CDs

Wiedergabe wiederholen

Sie können einen Track oder alle Tracks wiederholt spielen.

Schalten Sie das Hauptgerät an und folgen Sie den unten stehenden Schritten. (► Seite 11)

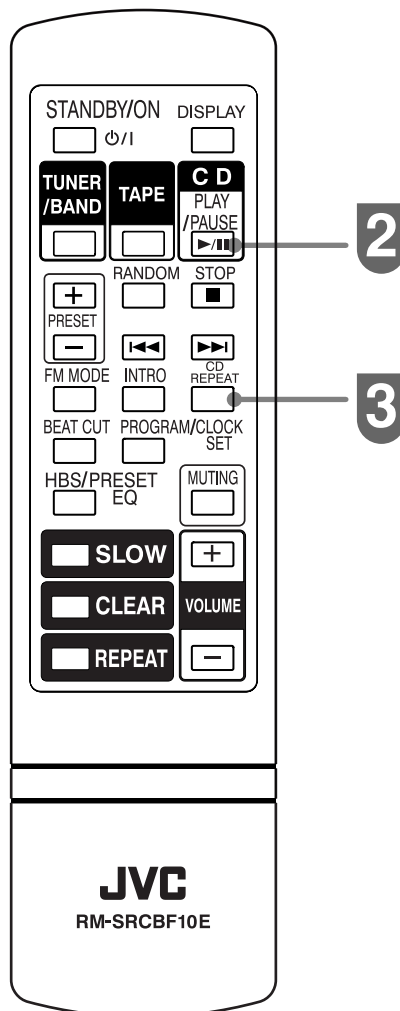
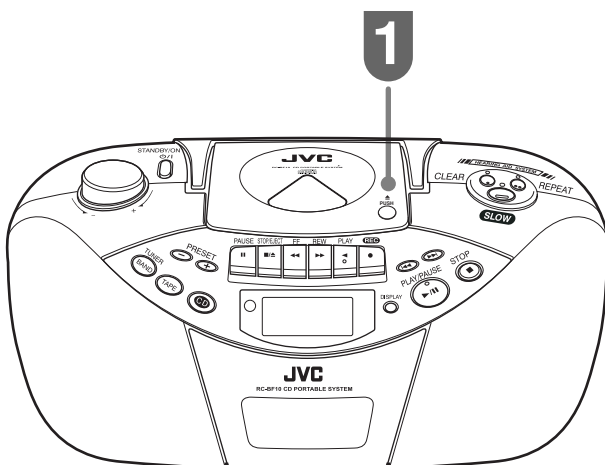

1 Legen Sie eine CD ein.

2 Drücken Sie  .

3 Drücken Sie  .

Anzeige für Wiederholung



Jedes Mal, wenn Sie  drücken, wird der Anzeiger wie in der Abbildung rechts umgeschaltet.

Die Wiedergabewiederholung beginnt.

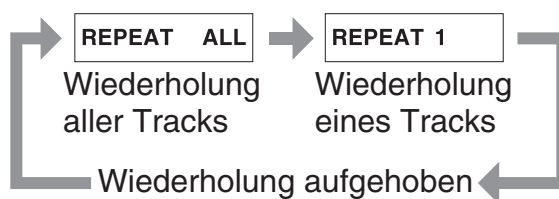

■ Wiedergabewiederholung verlassen

Drücken Sie mehrmals , um den Wiederholungsanzeiger zu löschen.

Verschiedene Wiedergabemodi für CDs (Fortsetzung)

Zufällige Wiedergabe

Das Gerät gibt Tracks in zufälliger Reihenfolge wieder.

Schalten Sie das Hauptgerät an und folgen Sie den unten stehenden Schritten. (► Seite 11)

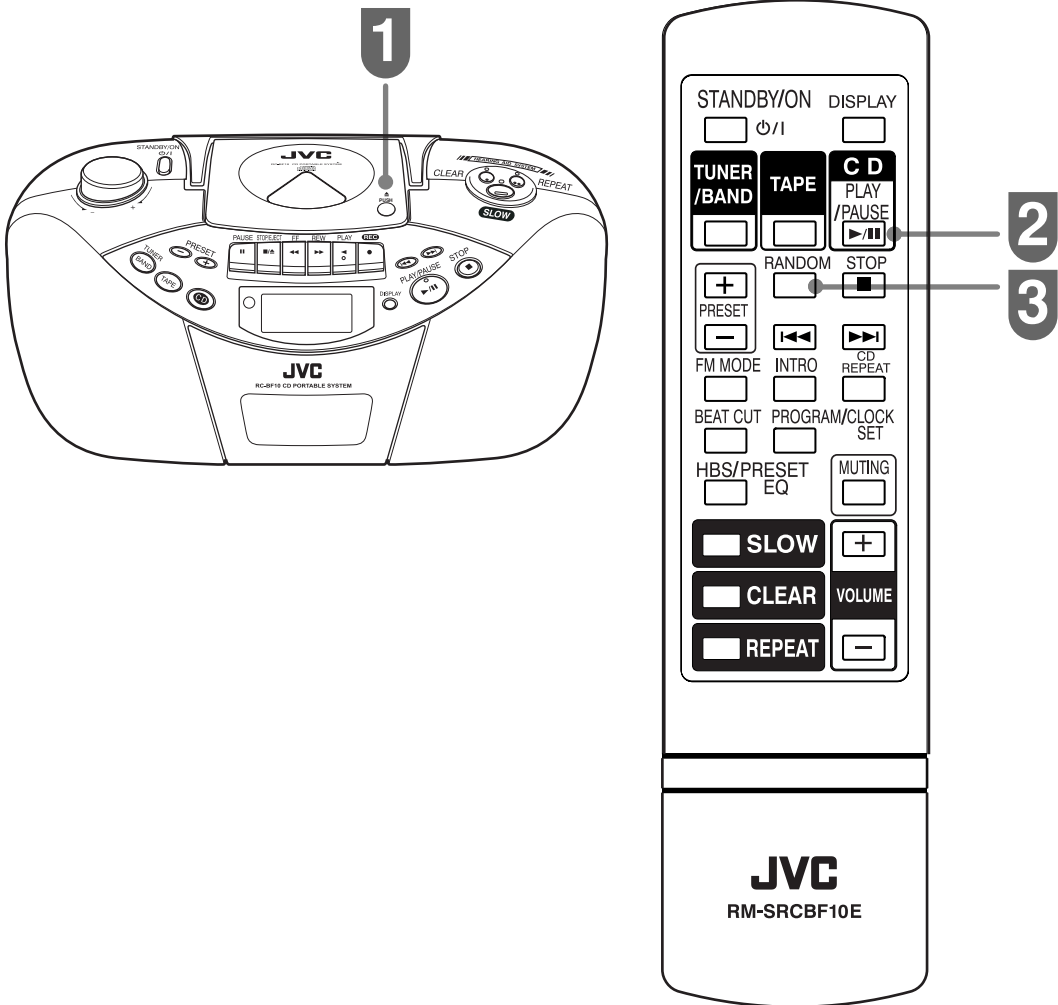

1 Legen Sie eine CD ein.

2 Drücken Sie  .

3 Drücken Sie ^{RANDOM} .



Im Anzeigefenster des Hauptgeräts wird „RANDOM“ angezeigt.

Die zufällige Wiedergabe beginnt.

Wenn alle Tracks abgespielt sind, stoppt die Wiedergabe automatisch.

■ Zufällige Wiedergabe verlassen

Drücken Sie ^{RANDOM} um den Anzeiger für zufälliges Abspielen zu löschen.

HINWEIS

- Sie können zufällige Wiedergabe und Wiederholung aller Tracks gleichzeitig verwenden.
- Auch wenn die Wiedergabe gestoppt ist, können Sie die zufällige Wiedergabe starten, indem Sie ^{RANDOM} drücken.

Verschiedene Wiedergabemodi für CDs (Fortsetzung)

Wiedergabe Anfänge

Sie können die ersten 10 Sekunden jedes Tracks hintereinander hören.

Schalten Sie das Hauptgerät an und folgen Sie den unten stehenden Schritten. (► Seite 11)

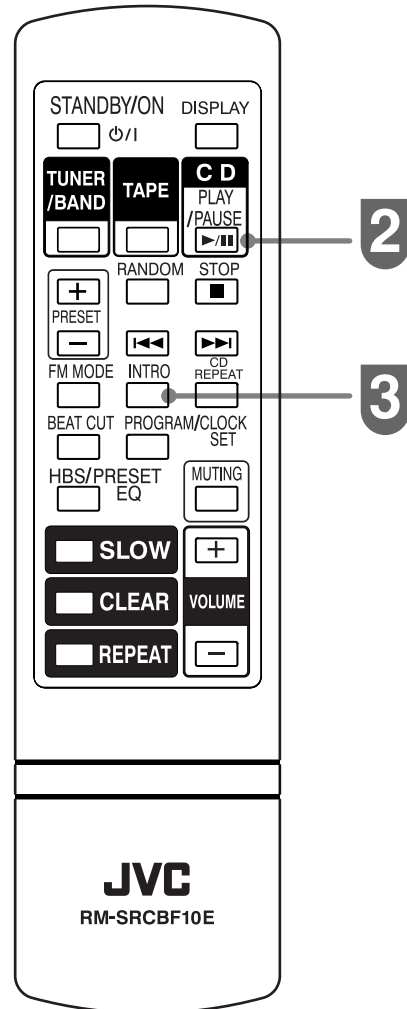
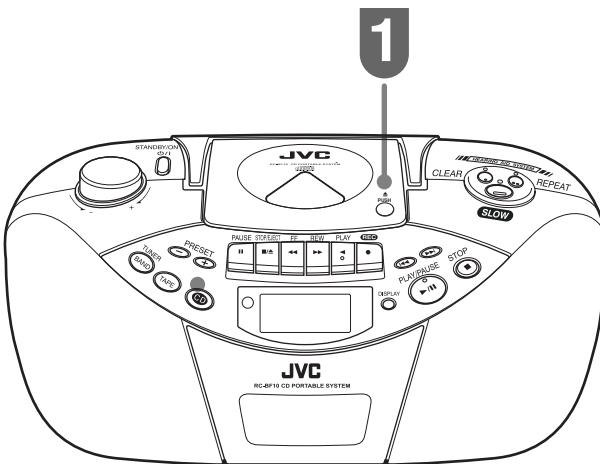

1 Legen Sie eine CD ein.

2 Drücken Sie .

3 Drücken Sie .



Im Anzeigefenster wird „INTRO“ angezeigt, und die Wiedergabe der Anfänge beginnt. Wenn die Anfänge aller Tracks abgespielt sind, stoppt die Wiedergabe automatisch.

■ Wiedergabe der Anfänge verlassen

Drücken Sie  um den Anzeiger für das Spielen der Anfänge zu löschen.

HINWEIS

- Ist die Wiedergabe angehalten, kann die Wiedergabe auch durch Drücken der Taste  wieder gestartet werden.

Verschiedene Wiedergabemodi für CDs (Fortsetzung)

Wiedergabe programmieren

Mit dieser Funktion können Sie die gewünschten Tracks in der gewünschten Reihenfolge abspielen. Sie können bis zu 20 Tracks programmieren.

Schalten Sie das Hauptgerät an und folgen Sie den unten stehenden Schritten. (► Seite 11)

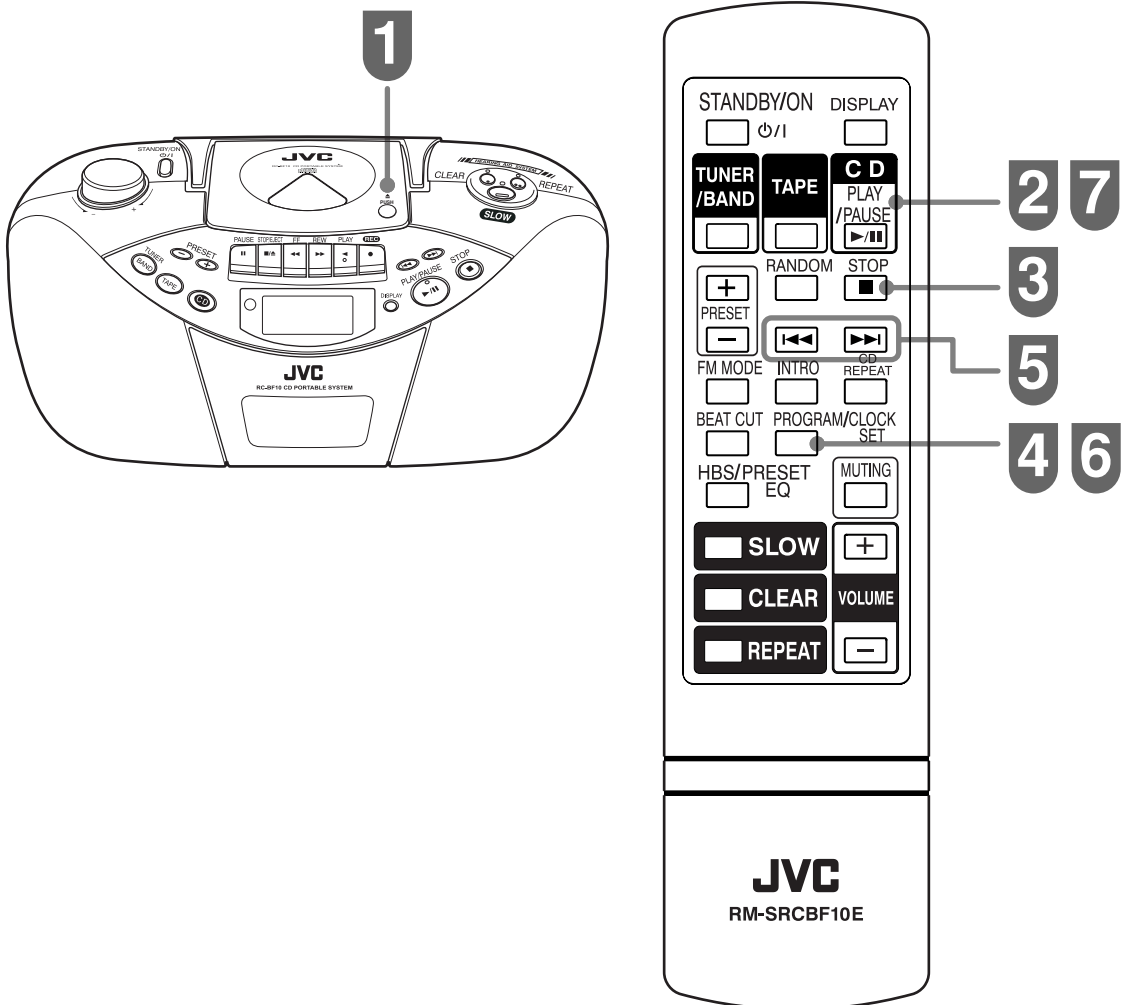

1 Legen Sie eine CD ein.

2 Drücken Sie  .

3 Drücken Sie  .

4 Drücken Sie  .



Im Anzeigefenster des Hauptgeräts blinkt „PROG“.

Wenn „00“ als Track-Nummer angezeigt wird, ist die Wiedergabeprogrammierung nicht eingestellt.

5 Drücken Sie  oder  um eine Tracknummer zu wählen.

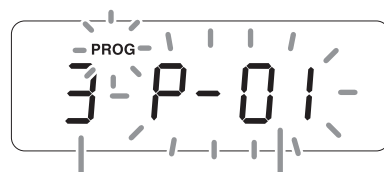

Gewählte Track-Nummer Programmnummer

„PROG“, und die Programmnummer blinkt im Anzeigefenster des Hauptgeräts.

6 Drücken Sie  .

Die gewählte Tracknummer wird programmiert (gespeichert).

Wiederholen Sie Schritte **5** und **6**, um weitere Tracks zu programmieren (speichern).

7 Wenn Sie das Programm fertig eingestellt haben, drücken Sie  .

Die Wiedergabe beginnt in der programmierten Reihenfolge. Wenn die Wiedergabe endet, stoppt das Hauptgerät automatisch.

HINWEIS

- Sie können Wiedergabeprogrammierung und Wiederholung aller Tracks gleichzeitig verwenden.

Programme löschen
Einstellungen zur Wiedergabeprogrammierung bestätigen

NÄCHSTE SEITE

Verschiedene Wiedergabemodi für CDs (Fortsetzung)

Programme löschen

STOP



Wenn die CD gestoppt ist und „PROG“ im Anzeigefenster blinkt, drücken Sie . Die Einstellung der Wiedergabeprogrammierung wird auch gelöscht, wenn das CD-Fach geöffnet.

Einstellungen zur Wiedergabeprogrammierung bestätigen

Wenn die CD gestoppt ist und „PROG“ im Anzeigefenster blinkt, drücken Sie wiederholt

 PROGRAM/CLOCK SET .

Jedes Mal, wenn Sie  PROGRAM/CLOCK SET drücken, werden die Programmnummern und Track-Nummern in der programmierten Reihenfolge angezeigt.

Drücken Sie  PROGRAM/CLOCK SET .



Track-Nummer Programmnummer

Drücken Sie  PROGRAM/CLOCK SET .



Drücken Sie  PROGRAM/CLOCK SET .

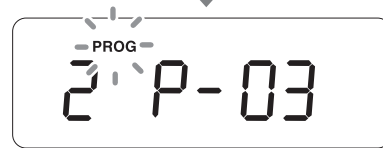

⋮

⋮

Drücken Sie  PROGRAM/CLOCK SET .



Wenn „00“ als Track-Nummer angezeigt wird, ist die Wiedergabeprogrammierung nicht eingestellt. Wenn Sie erneut  PROGRAM/CLOCK SET drücken, kehrt die Programmnummer zu „1“ zurück.

Wenn „Full“ angezeigt wird, ist die Höchstanzahl für die Wiedergabeprogrammierung bereits eingestellt (maximal 20 Tracks). Sie können die Wiedergabeprogrammierung für keine weiteren Tracks mehr einstellen.

Wenn Sie erneut  PROGRAM/CLOCK SET drücken, kehrt die Programmnummer zu „1“ zurück.

Tracks von einer CD aufnehmen

Bitte lesen Sie vor dem Aufnehmen von Musik und Ton auf Kassette den Abschnitt „Über Kassetten“ (► Seite 40).

Schalten Sie das Hauptgerät an und folgen Sie den unten stehenden Schritten. (► Seite 11)

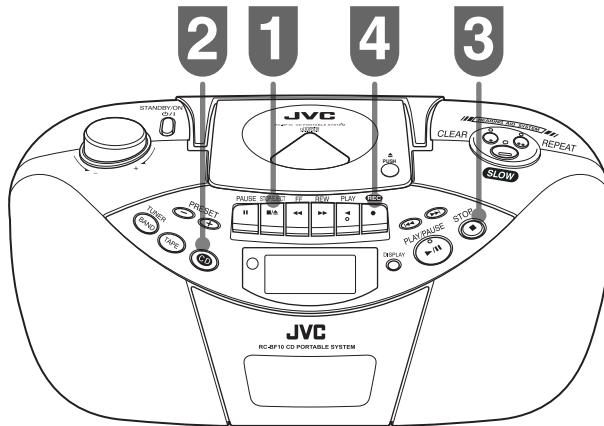

1 Legen Sie eine Kassette für die Aufnahme ein.

Beide Enden eines Kassettenbandes sind unbespielbar (Vorspannbänder). Bevor Sie die Aufnahme beginnen, wickeln Sie den unbespielbaren Vorspann des Bandes ab.

2 Drücken Sie .

3 Drücken Sie .

4 Drücken Sie .

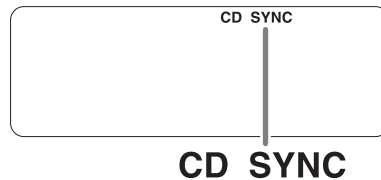

Bei der soundsynchronisierten Aufnahme beginnen die CD-Wiedergabe und die Aufnahme auf Kassette gleichzeitig.

■ Aufnahme beenden

Drücken Sie .

HINWEIS

- Wenn die Kassette stoppt, legt die CD-Wiedergabe eine Pause ein.
- Sie können Tracks in der gewünschten Reihenfolge unter Verwendung der Funktion für CD-Wiedergabeprogrammierung aufnehmen (► Seite 31).
- Drücken Sie während der Aufnahme die anderen Quellschalter nicht. Ansonsten wird eine andere Quelle gewählt und aufgenommen.
- Dieses Gerät ist mit normalen Kassetten (TYPE I) kompatibel. Das Gerät ist nicht mit High-Position-Kassetten (TYPE II) oder Metall-Kassetten (TYPE IV) kompatibel.
- Das Toneingangsniveau wird bei der Aufnahme automatisch angepasst.
- Das Band nur für kurze Zeit (wenige Minuten) über die Pause-Taste anhalten. Um das Band länger anzuhalten, die Taste  drücken.

Vom Radio aufnehmen

Bitte lesen Sie vor dem Aufnehmen von Musik und Ton auf Kassette den Abschnitt „Über Kassetten“ (▶ Seite 40).

Schalten Sie das Hauptgerät an und folgen Sie den unten stehenden Schritten. (▶ Seite 11)

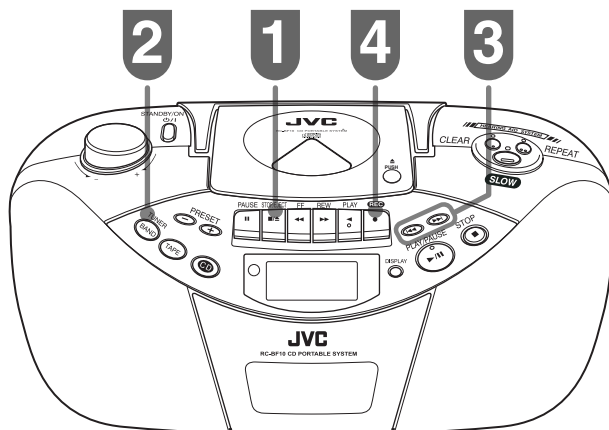

1 Legen Sie eine Kassette für die Aufnahme ein.

Beide Enden eines Kassettenbandes sind unbespielbar (Vorspannbänder). Bevor Sie die Aufnahme beginnen, wickeln Sie den unbespielbaren Vorspann des Bandes ab.

2 Drücken Sie **TUNER BAND** um „FM“ (UKW) oder „AM“ (MW) zu wählen.

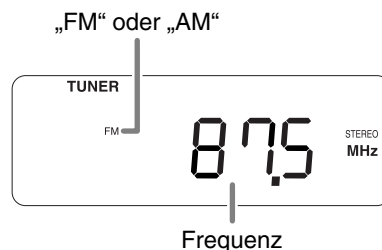
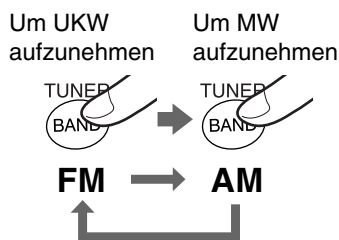

3 Wählen Sie den gewünschten Radiosender. (▶ Seite 19, 20 und 23)

4 Drücken Sie **REC**.

Die Aufnahme beginnt.

■ Aufnahme beenden

Drücken Sie **STOP/EJECT**.

Wenn ein Piepton Ihre MW-Sendung stört

Jedes Mal, wenn Sie **BEAT CUT** drücken, schaltet die Anzeige folgendermaßen um.

cut1 ↔ cut2

Wählen Sie für eine bessere Geräuschreduzierung eine dieser Einstellungen.

HINWEIS

- Drücken Sie während der Aufnahme die anderen Quellschalter nicht. Ansonsten wird eine andere Quelle gewählt und aufgenommen.
- Das Toneingangsniveau wird bei der Aufnahme automatisch angepasst.
- Das Band nur für kurze Zeit (wenige Minuten) über die Pause-Taste anhalten. Um das Band länger anzuhalten, die Taste **STOP** drücken.

Aufgenommenen Ton löschen (Stumme Aufnahme)

Sie können aufgenommenen Ton von Kassetten löschen (stumme Aufnahme). Bitte lesen Sie vor dem Löschen von auf Kassette aufgezeichneter Musik oder Ton den Abschnitt „Über Kassetten“ (► Seite 40).

Schalten Sie das Hauptgerät an und folgen Sie den unten stehenden Schritten. (► Seite 11)

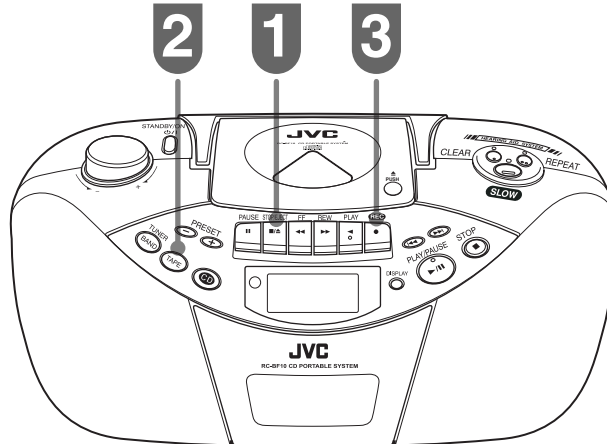

1 Legen Sie die Kassette ein, die den Ton enthält, den Sie löschen möchten.

2 Drücken Sie  .

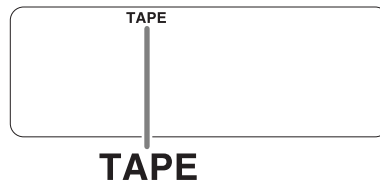

3 Drücken Sie  .

■ Stumme Aufnahme verlassen





Drücken Sie  .

HINWEIS

- Drücken Sie während der stummen Aufnahme die anderen Quellschalter nicht. Ansonsten wird eine andere Quelle gewählt und aufgenommen.

Fehlerbeseitigung

Prüfen Sie folgende Punkte, bevor Sie dieses Gerät durch den JVC-Kundendienst reparieren lassen.

	Problem	Mögliche Ursache	Mögliche Lösung	Seite
Allgemeines	Es wird kein Ton hervorgebracht.	Ein Kopfhörer ist angeschlossen.	Entfernen Sie den Kopfhörer.	14
	Die Uhranzeige im Anzeigefenster blinkt.	Das Hauptgerät hat wegen eines Stromausfalls keinen Strom. Das Netzkabel ist gezogen (oder es sind keine Batterien vorhanden).	Stellen Sie die Uhr neu.	12
CD 	Wie Wiedergabe startet nicht.	Die CD liegt verkehrt herum.	Legen Sie die CD richtig, mit dem Etikett nach oben, ein.	15
		Auf der Linse ist Kondenswasser.	Lassen Sie das Hauptgerät angeschaltet, warten Sie ein paar Stunden, bis die Feuchtigkeit getrocknet ist, und betreiben Sie das Hauptgerät dann.	2
	Ein bestimmter Punkt auf einer CD kann nicht richtig abgespielt werden.	Die CD ist verkratzt.	Ersetzen Sie die CD.	39
	Die Abspieldzeit wird angezeigt, es wird aber kein Ton hervorgebracht.	Sie versuchen, eine MP3-Disc oder Video-CD (VCD) abzuspielen.	Ersetzen Sie die CD.	39
Kassette 	Die Wiedergabelautstärke ist niedrig.	Der Tonkopf ist schmutzig.	Reinigen Sie den Tonkopf.	38
	Die Aufnahme startet nicht einmal, wenn Sie  drücken.	Die Schreibschutzlaschen an der Kassette sind abgebrochen.	Kleben Sie Klebeband über die Löcher der Schreibschutzlaschen an der Kassette.	40
Radio 	Der Rundfunkempfang ist schlecht mit Nebengeräuschen.	Die Antenne ist nicht in die bestmögliche Position ausgerichtet worden.	Richten Sie die UKW-Teleskopantenne aus (FM (UKW)). Stellen Sie das Hauptgerät erneut so auf, dass der bestmögliche Empfang zustande kommt (AM (MW)).	20
		Das Hauptgerät steht in der Nähe eines Fernsehers, Computers oder sonstigen elektrischen Geräts.	Stellen Sie das Hauptgerät von einem Fernseher, Computer oder sonstigen elektrischen Gerät entfernt auf.	2
Fernbedienung 	Sie können die Fernbedienung nicht betätigen	Die Batterien der Fernbedienung sind fast leer.	Legen Sie neue Batterien ein.	9
		Die Fernbedienung ist direktem Sonnenlicht oder anderem intensiven Licht ausgesetzt.	Betätigen Sie die Fernbedienung dort, wo sie vor direktem Sonnenlicht und Leuchtstofflampen geschützt ist.	10

- **Maßnahmen im Falle einer Unregelmäßigkeit (Wenn dieses Gerät nicht ordnungsgemäß funktioniert, auch nachdem Sie die oben angegebenen Lösungsmöglichkeiten angewandt haben)**

Viele Funktionen dieses Geräts werden durch Mikrocomputer gesteuert. Wenn das Gerät nicht ordnungsgemäß funktioniert, wenn Sie einen Schalter drücken, ziehen Sie das Netzkabel aus der Netzsteckdose, warten eine Zeitlang und schließen dann das Netzkabel erneut an.

Es wird empfohlen, dass Sie dieses Gerät regelmäßig warten, um sicherzustellen, dass Sie es noch viele Jahre verwenden können.

■ Hauptgerät reinigen

Wenn das Betriebsfeld schmutzig wird, wischen Sie es mit einem weichen, trockenen Lappen ab. Wenn das Betriebsfeld sehr schmutzig ist, wischen Sie es mit einem Lappen ab, der mit einer kleinen Menge eines neutralen Spülmittels befeuchtet ist, und wischen Sie es dann mit einem weichen, trockenen Lappen ab.

ACHTUNG

- Wischen Sie das Betriebsfeld nicht mit Verdünnungsmitteln, Benzolen oder sonstigen chemischen Wirkstoffen ab. Sprühen Sie keine Insektizide auf das Betriebsfeld. Sie können Farbänderungen der Oberfläche hervorrufen und sie beschädigen.

■ Den Tonkopf des Kassettendecks reinigen

Reinigen Sie den Tonkopf, die Andruckrollen und Bandantriebswellen ungefähr alle 10 Stunden Abspielzeit, bevor die Lautstärke sinkt oder sich die Tonqualität verschlechtert.

Nützliche Reinigungssets (Tupfer mit Baumwollenden und ein Reinigungsmittel) sind im Handel erhältlich.

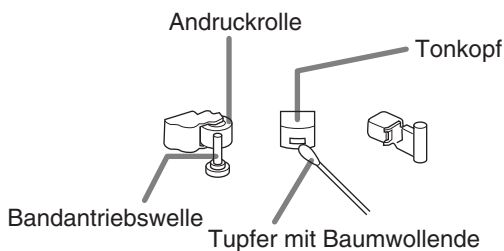

Den Tonkopf entmagnetisieren

Wenn der Tonkopf magnetisiert wird, können die Höhenlagen reduziert oder Störgeräusche hervorgebracht werden. In diesem Fall entmagnetisieren Sie den Tonkopf mit einem handelsüblichen Löschkopf.

■ Die Linse des CD-Players reinigen

Eine schmutzige Linse kann Dropout verursachen oder eine ordnungsgemäße Wiedergabe verhindern.

Öffnen Sie das CD-Fach und reinigen Sie die Linse, wie im Diagramm gezeigt.

Entfernen Sie mit einem Luftpinsel oder einem handelsüblichen Reinigungsset den Staub von der Linse.

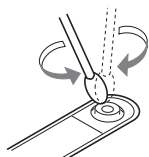
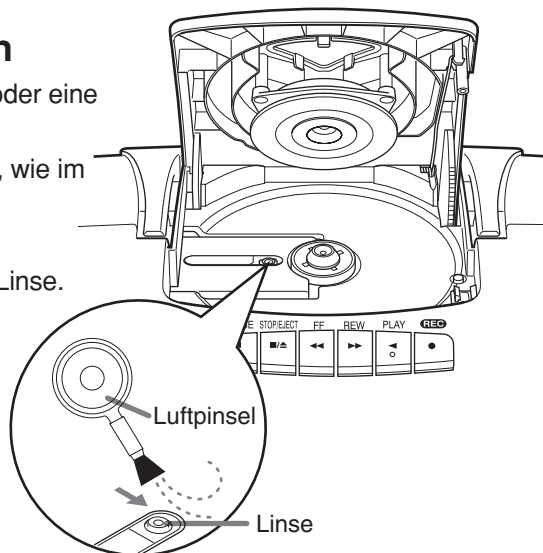

Wenn auf der Linse Fingerabdrücke sind, wischen Sie sie vorsichtig mit einem Tupfer mit Baumwollende ab.



Über CDs

■ Umgang mit CDs

Verfügbare CD-Typen

- Verwenden Sie eine CD, deren Etikett das Logo ,  oder  zeigt.
- Verwenden Sie keine herz- oder blumenförmigen CDs oder sonstige unregelmäßig geformte CDs. Die Verwendung solcher CDs beschädigt das Hauptgerät.

Über CD-Rs/CD-RWs

Sie können eine CD-R bzw. CD-RW erst dann abspielen, wenn die Erstellung der CD abgeschlossen ist.

- Sie können CD-Rs bzw. CD-RWs abspielen, die im CD-Musikformat aufgenommen wurden. In manchen Fällen ist die Wiedergabe jedoch wegen der Spezifikationen der CD oder der Aufnahmebedingungen unmöglich.
- Bevor Sie eine CD-R bzw. CD-RW verwenden, lesen Sie sorgfältig die Warnhinweise zu der CD.
- In manchen Fällen ist die Wiedergabe wegen Kratzer oder Schmutz auf der CD oder Schmutz oder Kondenswasser auf der Linse unmöglich.
- Um auf diesem Gerät eine CD-RW abzuspielen, löschen Sie alle Tracks, wenn die CD-RW nicht im CD-Musikformat aufgenommen worden ist. Die Verwendung der CD-RW ohne die Löschung aller Tracks kann zu einer Beschädigung der Lautsprecher oder anderer Bestandteile durch plötzliche hohe Lautstärke führen.
- Dieses Gerät unterstützt MP3/WMA nicht.

■ CDs reinigen

Bevor Sie eine CD abspielen, entfernen Sie den Staub von der Signalfäche und wischen Sie eventuelle Fingerabdrücke mit einem weichen, trockenen Lappen ab. Achten Sie darauf, die CD von der Mitte nach außen mit einem weichen Lappen abzuwischen.

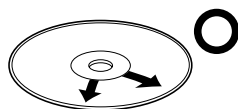

Von der Mitte
nach außen

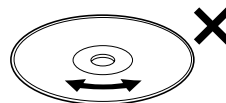

An einer bestimmten Stelle
konzentrierte Kratzer
verursachen Dropout.

ACHTUNG

- Verwenden Sie keine Verdünnungsmitteln, Benzole, Reiniger für analoge Schallplatten oder sonstige chemische Wirkstoffe.

Über Kassetten

WICHTIG

- Treten bei einer Aufnahme zu starke Störgeräusche auf, befand sich das Hauptgerät während der Aufnahme zu nahe neben einem eingeschalteten Fernsehgerät. Schalten Sie entweder das Fernsehgerät aus oder erhöhen Sie den Abstand zwischen Hauptgerät und Fernsehgerät.
- Dieses Gerät ist mit normalen Kassetten (TYPE I) kompatibel. Das Gerät ist nicht mit High-Position-Kassetten (TYPE II) oder Metall-Kassetten (TYPE IV) kompatibel.

■ Umgang mit Kassetten

- Ein nicht fest aufgerolltes Band kann im Inneren des Hauptgeräts hängen bleiben und das Hauptgerät beschädigen. Bevor Sie eine Kassette verwenden, wickeln Sie alles lose Band in der Kassette auf, wie im Diagramm gezeigt.

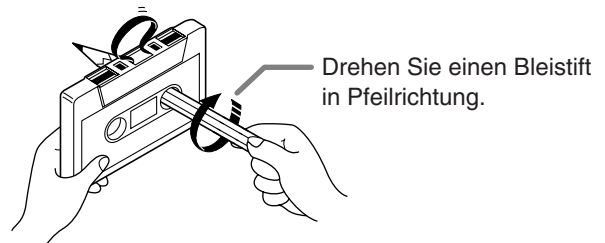

- Verwenden Sie keine langen Kassetten wie C-120 oder C-150. Lange Kassetten sind praktisch für lange Wiedergaben/Aufnahmen, aber die Bänder sind dünn und dehnen sich leicht aus und können sich im Innern des Hauptgeräts verheddern.

Vorspannbänder

- Beide Enden eines Kassettenbandes sind unbespielbar (Vorspannbänder). Bevor Sie die Aufnahme beginnen, wickeln Sie den unbespielbaren Vorspann des Bandes ab.

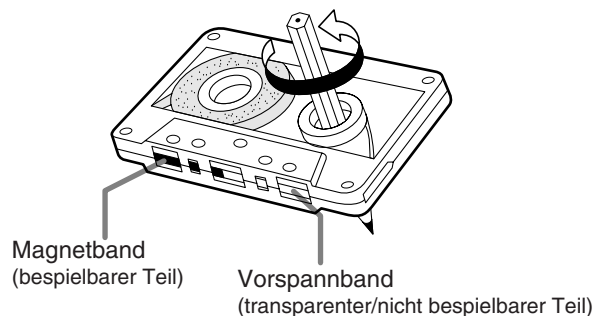

■ Schutz vor dem Verlust wichtiger Aufnahmen

Schreibschutzlaschen sind an der Kassette angebracht, um dem Löschen von Aufnahmen vorzubeugen.

- Hiermit verlieren Sie keine wichtigen Aufnahmen mehr, denn wenn Sie erst einmal die Schreibschutzlaschen entfernen, können Sie auf die Kassette nicht aufnehmen und kein aufgenommenes Material löschen.

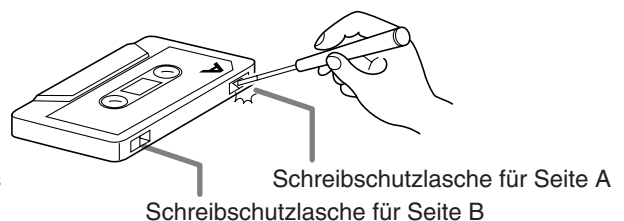

- Wenn Sie die Kassette wieder für Aufnahmen nutzen möchten, kleben Sie Klebeband über die Löcher der Laschen.

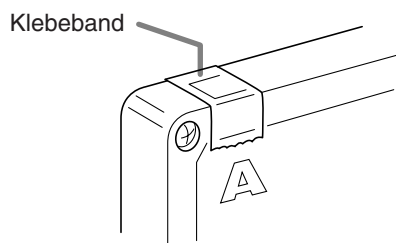

Technische Daten

<CD-player>

System	Compact Disc Digital Audio System
Samplingfrequenz	44,1 kHz
Anzahl der Kanäle	2 Kanäle (Stereo)
Frequenzbereich	20 Hz – 20 kHz

<Radioempfänger>

Frequenz	UKW: 87,5 MHz – 108,0 MHz MW: 522 kHz – 1.629 kHz
Antennen	UKW: Teleskopantenne MW: Ferritkernantenne

<Kassettenrekorder>

Track-Methode	Kompaktkassette Stereo
Löschmethode	Magnetlöschmethode
Tonkopf	Löschkopf (Magnet) Aufnahme/Wiedergabe (Hart-Permalloy, Kombination)
Spulgeschwindigkeit	Etwa 150 Sekunden (für eine 60-Minuten-Kassette)
Frequenzwiedergabe	Normal: 60 Hz – 10.000 Hz

<Allgemeines>

Uhranzeige	24-Stunden-Anzeige
Lautsprecher	9 cm (Rundform) × 2, 4 Ω
Ausgangsanschluss	Kopfhörer (Stereo Mini × 1)
Ausgangsstrom	4 W (2 W + 2 W) bei 4 Ω (10% THD)
Stromquelle	Wechselstrom 230 V~, 50 Hz
Stromverbrauch	15 W (in Betrieb) 3 W (Standby)
Geliefertes Zubehör	Fernbedienung (1) Batterien für die Fernbedienung (2) Netzkabel (1)
Abmessungen	420 mm (B) × 178 mm (H) × 250 mm (T)
Gewicht	Etwa 3,4 kg (ohne Batterien)

Design und technische Daten können ohne Vorankündigung abgeändert werden.

Table des matières

Introduction

Notes d'utilisation	2
Accessoires fournis	2
Fonctions d'aide à l'écoute	3
Identification des composants	4
Unité principale (Vue avant)	4
Unité principale (Vue arrière)	5
Fenêtre d'affichage	5
Commande à distance	6

Préparatifs

Alimentation et commande à distance	7
Allumer / Eteindre l'unité principale	11
Régler l'horloge	12
Avant d'écouter des sons	13
Ajuster le volume sonore et la qualité ..	13

Ecouter des CD 15

Ecouter des cassettes 17

Ecouter la radio 19

Fonctions d'aide à l'écoute .. 21

Fonctions pratiques

Mémoriser des stations de radio (Présélection)	23
Les différents modes de lecture de CD	25
Lecture répétée	25
Lecture aléatoire	27
Lecture des introductions	29
Lecture programmée	31

Enregistrement des sons

Enregistrement de pistes à partir d'un CD	34
Enregistrement d'une émission de radio	35
Effacer les sons enregistrés (Enregistrement sans son)	36

Guide de dépannage 37

Références

Maintenance	38
A propos des CD	39
A propos des cassettes	40
Spécifications	41

Merci d'avoir acheté un produit JVC.

Veuillez lire attentivement toutes les instructions avant d'utiliser l'appareil afin de bien comprendre son fonctionnement et d'en obtenir les meilleures performances possibles.

CARACTÉRISTIQUES

1 Chaîne portable avec lecteur CD

- Les fonctions CD sont accessibles à partir de la télécommande ou de l'unité principale.
- Capacité de lecture des CD 8-cm

2 L'écran à cristaux liquides (LCD) affiche l'état de lecture actuel

3 Enregistrement synchronisé avec la lecture d'un CD

4 Effet sonore Hyper-Bass

5 Fonctions d'aide à l'écoute

Notes d'utilisation

■ Emplacements adéquats pour l'unité principale

Afin de minimiser le besoin d'entretien et de maintenir une excellente qualité de ce produit, ne placez pas l'unité principale aux endroits suivants:

- Dans un endroit humide ou fortement poussiéreux
- Sur une surface inégale ou instable
- A proximité d'une source de chaleur
- Près d'un ordinateur, une lumière fluorescente ou tout autre appareil électrique
- Dans une petite pièce à la ventilation insuffisante
- Dans un endroit exposé à la lumière directe du soleil
- Dans un endroit exposé à un froid excessif
- Dans un endroit exposé à d'intenses vibrations
- A proximité d'une TV, d'un amplificateur ou d'un tuner
- Près d'une source magnétique

ATTENTION

- La température de service de ce produit est de 5°C à 35°C. L'utilisation en dehors de cette plage de températures peut provoquer des anomalies de fonctionnement ou endommager le produit.

■ Condensation

Il est possible, dans les conditions suivantes, que vous ne puissiez pas utiliser correctement le produit suite à la condensation formée sur l'unité principale:

- Lorsque vous enclenchez l'air conditionné pour chauffer votre pièce
 - Lorsque vous avez placé l'unité principale dans un environnement particulièrement humide.
 - Lorsque vous avez déplacé l'unité principale d'un endroit froid vers un endroit chaud
- En présence de condensation, laissez l'unité principale sous tension et attendez environ 1 à 2 heures avant d'utiliser l'unité principale.

■ Nettoyage de l'unité principale

Lorsque le panneau de contrôle devient sale, essuyez-le au moyen d'un chiffon doux et sec. Lorsque le panneau de contrôle est très sale, nettoyez-le au moyen d'un chiffon imbibé d'une faible quantité de détergent neutre et essuyez-le ensuite au moyen d'un chiffon doux et sec.

ATTENTION

- N'essuyez pas le panneau de contrôle avec du diluant, du benzène ou d'autres produits chimiques. Ne vaporisez pas d'insecticide sur le panneau de contrôle. Cela pourrait le décolorer et endommager la surface.

Accessoires fournis

Assurez-vous que les accessoires repris ci-dessous se trouvent bien fournis avec ce produit.

- Commande à distance (1)
- Piles de la commande à distance (2)
- Cordon d'alimentation (1)

Fonctions d'aide à l'écoute

Lorsque vous utilisez les fonctions d'aide:

Vous pouvez écouter des sons qui ont été ralentis.

Vous pouvez écouter des sons qui ont été rendus plus clairs.

Vous pouvez réécouter des sons.

Ce système utilise une technologie de correction de signal numérique qui rend la parole plus claire et facilite l'écoute.

■ Fonction de ralenti

Même le débit rapide d'un journaliste peut être ralenti.

Afin de faciliter la compréhension de la personne qui parle, l'unité principale ralentit le début de chaque phrase puis revient progressivement à la vitesse réelle. L'utilisation des intervalles entre les mots (silences) produit un son plus lent mais naturel qui ne modifie pas la durée totale de chaque phrase.

■ Fonction de clarification

Il est plus facile de comprendre les sons qui ont été rendus plus clairs.

Les personnes âgées présentent des troubles de l'audition qui compliquent l'écoute de voix faibles et rendent les voix fortes désagréables. L'unité principale produit un son plus clair, elle corrige les voix à un niveau que les personnes âgées peuvent plus facilement écouter.

■ Fonction de répétition

Vous pouvez réécouter un mot ou une phrase que vous auriez manqué.

Grâce à la mémorisation permanente du son (10 secondes au maximum), l'unité principale peut répéter les instants qui vous ont échappé, y compris les numéros de téléphone ou les mots et phrases inhabituels.

Identification des composants

Unité principale (Vue avant)

**Touche
STANDBY/ON** 
▶ page 11

Contrôle du volume
▶ page 13

Touches de présélection

▶ page 20

Porte du lecteur de CD
▶ page 15

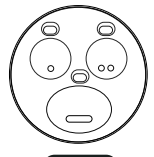
Ejection du CD 
▶ page 15

Touches d'aide à l'écoute

▶ pages 21 et 22

**Touche de sélection de la source
TUNER**

Platine à cassettes
▶ page 17

**Capteur de commande
à distance**
▶ page 10

Touche d'affichage 
Commute l'affichage
entre l'affichage normal
et l'affichage de l'heure.
▶ page 12

Touches d'utilisation du CD

▶ pages 15 et 16

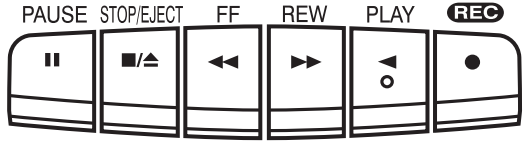
Touches d'utilisation de la platine à cassettes

▶ pages 17 et 18

Identification des composants (suite)

Unité principale (Vue arrière)

Antenne FM télescopique

► page 20

Connecteur PHONES

► page 14

Couvercle du compartiment piles

► page 8

Fiche d'alimentation secteur (~AC IN)

► page 7

Fenêtre d'affichage

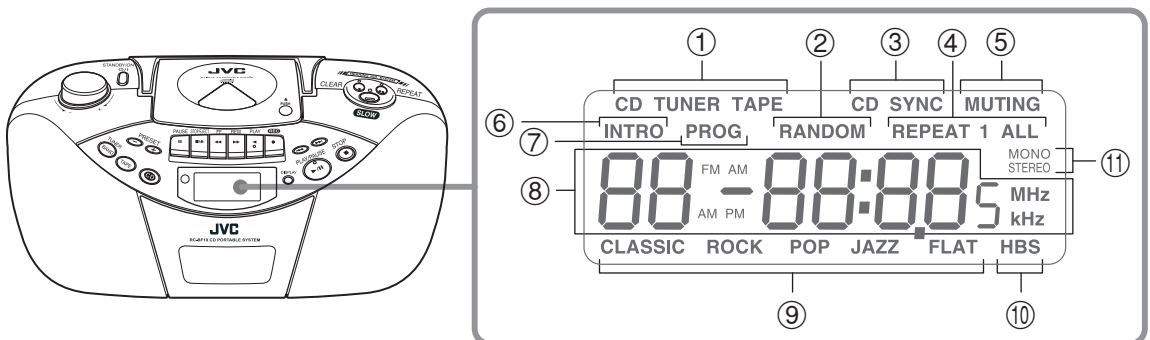

① Indicateurs de source sonore

► pages 15, 17 et 19

② Indicateur de lecture aléatoire

► page 28

③ Indicateur d'enregistrement synchronisé

► page 34

④ Indicateur de lecture répétée

► page 26

⑤ Indicateur MUTING

► page 13

⑥ Indicateur de lecture des introductions

► page 30

⑦ Indicateur de lecture programmée

► page 32

⑧ Affichage principal

⑨ Indicateurs de pré réglage d'égaliseur

► page 14

⑩ Indicateur d'accentuation des basses

► page 14

⑪ Indicateurs FM MODE

► page 20

Commande à distance

Vous ne pouvez pas utiliser cette touche lorsque ce produit fonctionne sur piles.
 ► **page 11**

Uniquement CD
 ► **page 27**

Uniquement Radio
 ► **page 20**

Uniquement FM
 ► **page 20**

Uniquement CD
 ► **page 29**

Uniquement enregistrement AM
 ► **page 35**

► **page 14**

STANDBY/ON

DISPLAY ► **page 12**

Pour choisir une source sonore.

Uniquement CD
 ► **page 16**

► **pages 16 et 19**

Uniquement CD
 ► **page 25**

► **pages 12 et 31**

► **page 13**

► **page 13**

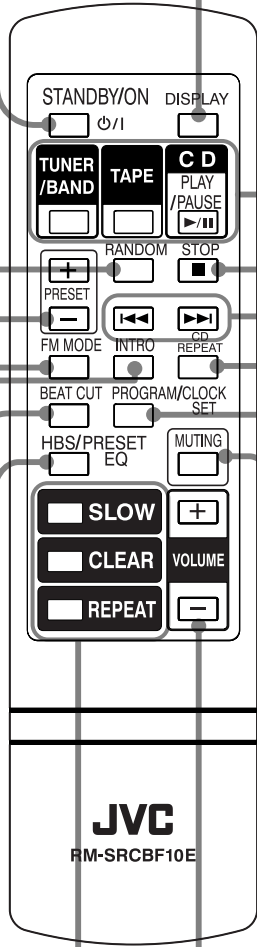

Touches d'aide à l'écoute

► **page 21**

Pour bénéficier d'une accentuation des basses ou choisir une qualité de son qui corresponde au type de musique.

Alimentation et commande à distance

Vous pouvez utiliser ce produit sur une prise secteur ou sur piles.

■ Raccordement du cordon d'alimentation

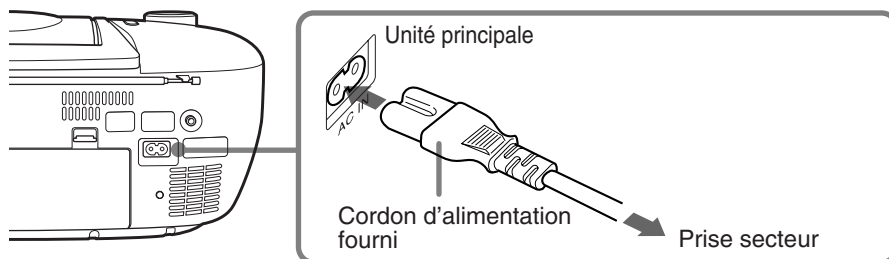

ATTENTION

- Utilisez uniquement le cordon d'alimentation de l'unité principale fourni avec ce produit, afin d'éviter des anomalies de fonctionnement ou d'endommager l'unité principale.
- Déconnectez le cordon d'alimentation de la prise secteur en cas d'absence ou d'inutilisation prolongée de ce produit.
- Lorsque le cordon d'alimentation est raccordé, l'unité principale consomme une faible quantité d'énergie, même lorsque l'unité principale est éteinte.

■ Utilisation des piles

Vous ne pouvez pas utiliser de piles lorsque le cordon d'alimentation est raccordé à la fiche d'alimentation secteur (\sim AC IN). Assurez-vous de déconnecter le cordon d'alimentation de la fiche d'alimentation secteur (\sim AC IN) lorsque des piles sont insérées dans l'unité principale.

1 Ouvrez le couvercle du compartiment piles.

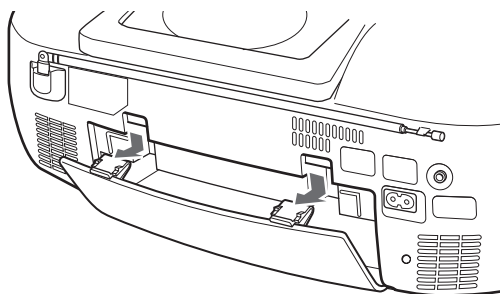

2 Insérez six piles.

Insérez les piles, en suivant le schéma repris à droite, afin de s'assurer que les polarités correspondent aux repères ((+) et (-)) à l'intérieur du compartiment piles.

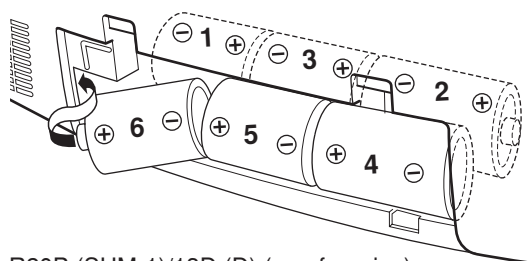

R20P (SUM-1)/13D (D) (non fournies)

3

Remplacez le couvercle du compartiment piles.

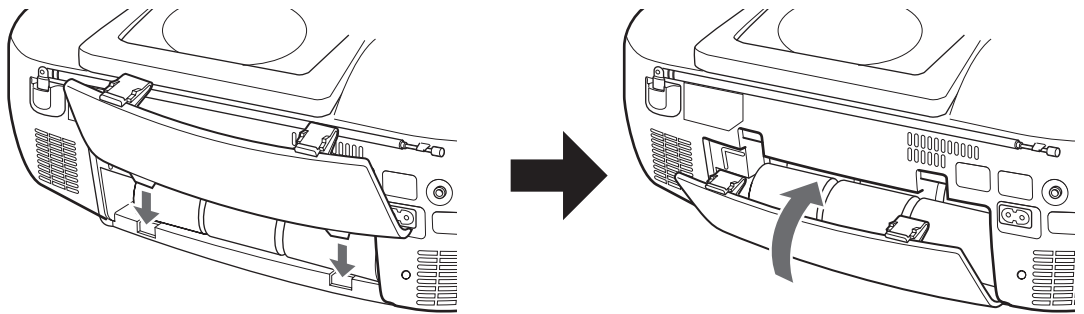

ATTENTION

- Lorsque les piles sont presque plates, le son peut s'affaiblir, être affecté de distorsion ou complètement inaudible. Dans ce cas, remplacez les six piles par de nouvelles piles de même type.
- Si vous n'utilisez pas ce produit pendant une longue période, enlevez les piles.
- Protégez la face avant à l'aide d'un coussin (non fourni), maintenez l'unité principale et insérez les piles.
- Lorsque vous réalisez des enregistrements importants, utilisez des piles neuves (de préférence des piles alcalines longue durée) afin d'éviter tout problème d'enregistrement.
- Une utilisation continue de ce produit use plus rapidement les piles qu'une utilisation intermittente.
- L'utilisation de ce produit dans un environnement froid use plus rapidement les piles qu'une utilisation dans un environnement tempéré.
- L'utilisation incorrecte des piles peut causer l'écoulement de produits chimiques de la pile voire même son explosion. Tenez compte des précautions suivantes.
 - N'utilisez pas simultanément des piles neuves et usagées. N'utilisez pas simultanément différents types de piles.
 - N'essayez pas de recharger des piles non rechargeables.
 - En cas de contact des produits chimiques de la pile avec la peau, nettoyez soigneusement la peau avec de l'eau. En cas d'écoulement de produits chimiques dans ce produit, nettoyez-le complètement.

Alimentation et commande à distance (suite)

■ Insérer les piles dans la commande à distance

1 Ouvrez le couvercle du compartiment piles.

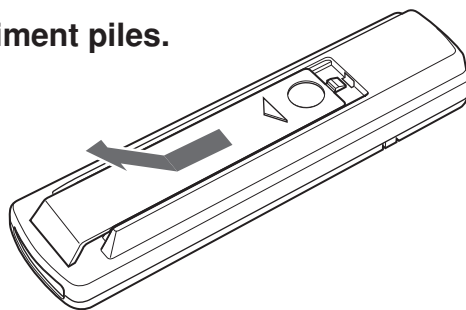

2 Insérez deux piles.

R03 (UM-4)/ 24F (AAA) (fournies)

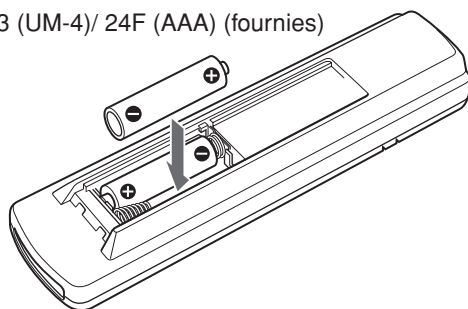

Insérez les piles, en vous assurant que les polarités correspondent aux repères ((+) et (-)) à l'intérieur du compartiment piles.

3 Fixez le couvercle du compartiment piles.

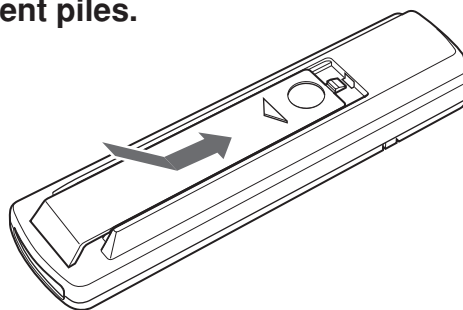

Faites glisser le couvercle du compartiment piles dans le sens de la flèche pour le fermer.

ATTENTION

- Lorsque la distance de fonctionnement diminue, cela signifie que les piles sont plates. Dans ce cas, remplacez les deux piles par de nouvelles piles de même type.
- N'utilisez pas simultanément des piles neuves et usagées. N'utilisez pas simultanément différents types de piles.
- Si vous n'utilisez pas la commande à distance pendant une longue période, enlevez les piles.

■ Utilisation de la commande à distance

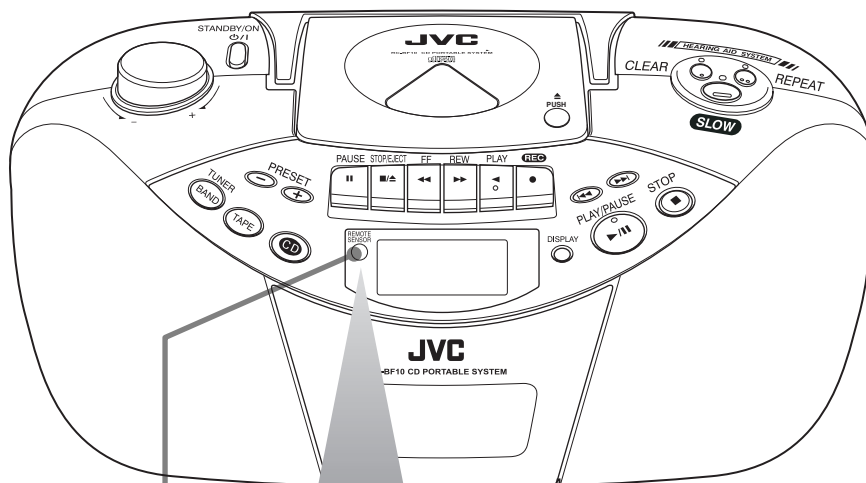

Capteur de commande à distance (REMOTE SENSOR)

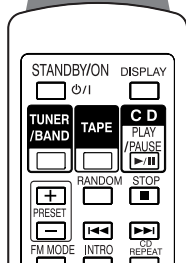



- Lors de l'utilisation de la commande à distance, pointez-la vers le capteur de commande à distance.
- La distance de fonctionnement correct entre la commande à distance et le capteur de commande à distance est d'environ 7 m. au maximum. Toutefois, cette distance de bon fonctionnement diminue lorsque vous n'êtes pas face à l'unité principale.

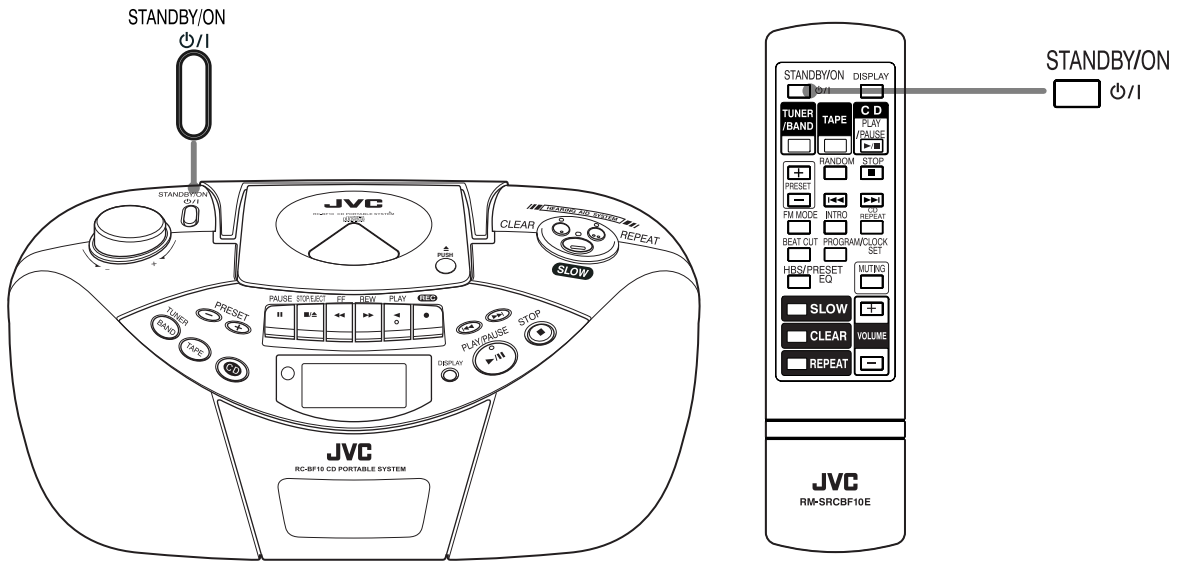

ATTENTION

- Ne jetez pas la commande à distance et ne la soumettez pas à des chocs excessifs.
- Si une autre radio provoque du bruit, tenez la commande à distance à l'écart de la radio.
- N'utilisez pas la commande à distance dans les circonstances suivantes. Vous pourriez ne pas être à même d'utiliser la commande à distance.
 - Lorsque la commande à distance est exposée à la lumière directe du soleil ou à une autre lumière intense.
 - Lorsqu'un obstacle se trouve devant le capteur de commande à distance et bloque le signal provenant de la commande à distance

Allumer / Eteindre l'unité principale



Appuyez sur  de l'unité principale pour allumer / éteindre l'unité principale.

- Vous pouvez également utiliser  de la commande à distance pour allumer / éteindre l'unité principale.
(Vous ne pouvez pas utiliser  lorsque l'unité principale fonctionne sur piles.)
- La fenêtre d'affichage s'éclaire lorsque l'unité principale est allumée. (Toutefois, lorsque l'unité principale fonctionne sur piles, le fait d'allumer l'unité principale ne provoque pas l'éclairage de la fenêtre d'affichage.)
- L'unité principale est prête à la reproduction de la source sonore sélectionnée au moment de l'arrêt précédent de l'unité principale.

■ Couper complètement l'alimentation

Déconnectez le cordon d'alimentation de la prise secteur.

Si l'unité principale contient des piles, enlevez-les.

NOTE

- Lorsque vous déconnectez le cordon d'alimentation ainsi qu'en cas de coupure de courant, l'horloge est remise à "00:00" (► page 12) et les stations de radio pré-réglées sont perdues après quelques jours (► pages 20, 23 et 24). L'affichage de l'horloge clignote jusqu'à son prochain réglage.
- Enlevez les piles lorsque vous transportez l'unité principale. Cela empêche toute mise sous tension accidentelle qui entraînerait une consommation inutile des piles.

Régler l'horloge

Régler l'heure actuelle. L'affichage de l'heure sur l'unité principale est au format 24 heures.

Vous pouvez régler l'horloge même lorsque l'unité principale est éteinte.

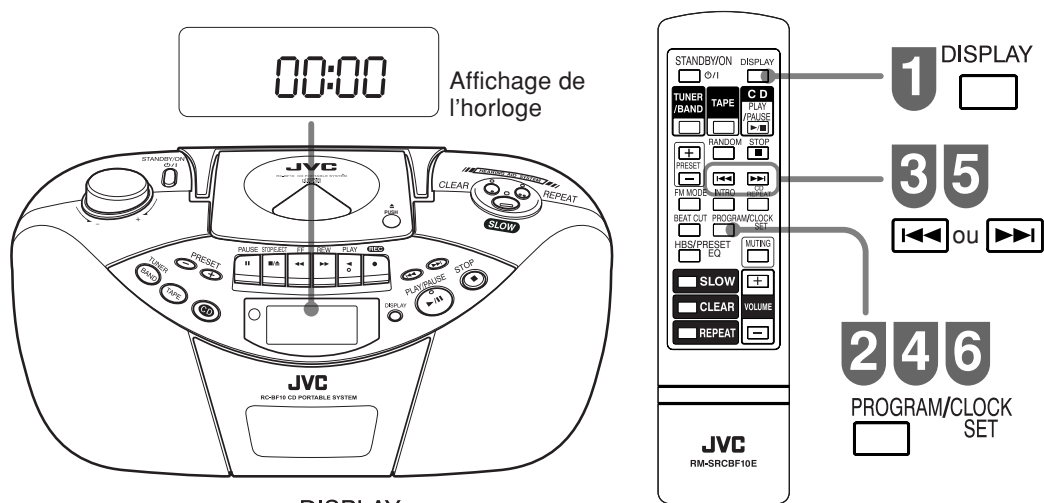

1 Appuyez sur  lorsque l'affichage de l'horloge n'apparaît pas dans la fenêtre d'affichage de l'unité principale.

2 Appuyez sur  .
L'affichage de l'horloge dans la fenêtre d'affichage de l'unité principale clignote.



3 Appuyez sur  ou  pour régler l'heure.



4 Appuyez sur  .
Les heures sont réglées et l'affichage des minutes clignote.



5 Appuyez sur  ou  pour régler les minutes.

6 Appuyez sur  .

NOTE

- En cas de coupure de courant, l'horloge est remise à "00:00".

Avant d'écouter des sons

Ajuster le volume sonore et la qualité

Vous pouvez régler le volume sonore et la qualité d'écoute de CD, cassettes et émissions de radio. Les réglages n'affectent pas les sons enregistrés.

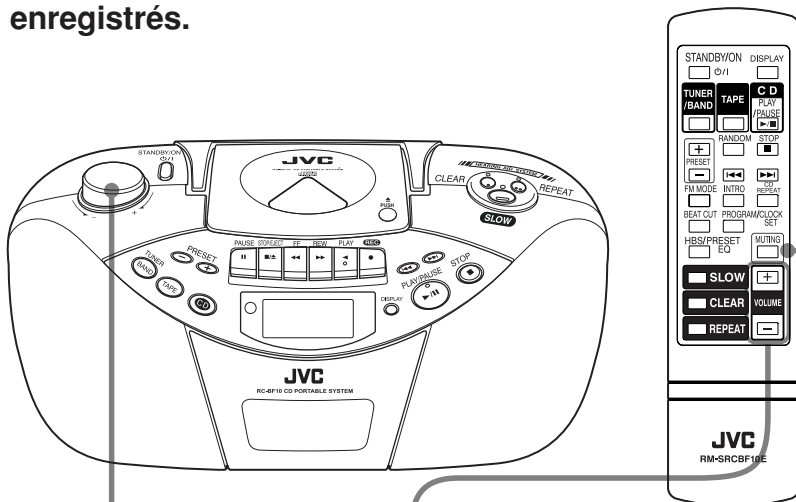

■ Mise en sourdine temporaire

Appuyez sur  pour mettre la lecture des sons en sourdine.

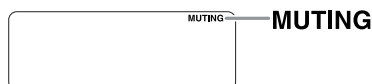

Appuyez de nouveau sur  pour revenir au volume sonore précédent.

■ Réglage du volume sonore

Unité principale
VOLUME

Commande à distance

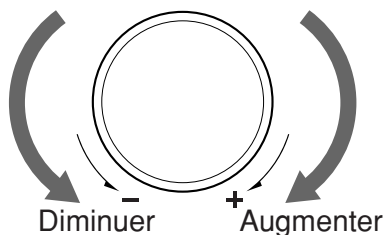

Augmenter

Diminuer



Exemple : Affichage lorsque le volume sonore est "15"

Vous pouvez régler le volume sonore dans une plage comprise entre "00" et "30".

ATTENTION

- N'éteignez pas l'unité principale lorsque le volume est très élevé. Lors de la prochaine mise en marche de l'unité principale ou lors de l'écoute d'une autre source sonore, le niveau sonore subitement élevé pourrait, dans le cas contraire, endommager vos oreilles, les haut-parleurs ou le casque.

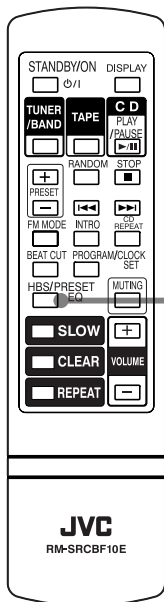

■ Accentuation des basses

Vous pouvez accentuer les basses. Maintenez **HBS/PRESET EQ** enfoncé sur la commande à distance pendant une ou plusieurs secondes jusqu'à ce que "HBS" apparaisse dans la fenêtre d'affichage. Pour annuler l'accentuation des basses, maintenez **HBS/PRESET EQ** enfoncé sur la commande à distance jusqu'à ce que "HBS" disparaisse de la fenêtre d'affichage.

Lorsque "HBS" est actif

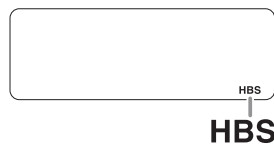

■ Réglage de la qualité du son

Vous pouvez sélectionner la meilleure qualité sonore possible en fonction de votre type de musique. Chaque fois que vous appuyez sur **HBS/PRESET EQ** de la commande à distance, les indicateurs basculent comme suit :

Lorsque "CLASSIC" est sélectionné

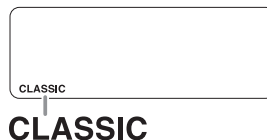

- ➔ **CLASSIC** : Pour accentuer les aiguës.
- ▼ **ROCK** : Pour accentuer les aiguës et les basses.
- ▼ **POP** : Adapté aux chansons et narrations.
- ▼ **JAZZ** : Pour augmenter l'impression de direct.
- ▼ **FLAT** : Revient à la qualité sonore normale.

■ Utiliser un casque

Connecter un casque disponible dans le commerce au connecteur PHONES à l'arrière de l'unité principale.

Les haut-parleurs ne produisent aucun son lorsque le casque est branché. Avant de connecter le casque, réduisez le volume sonore.

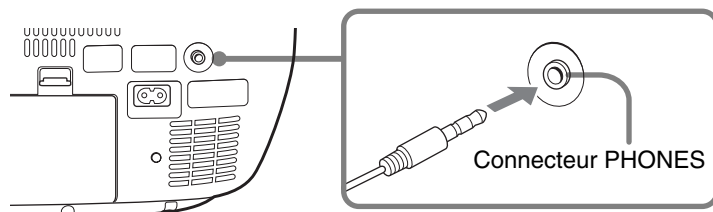

Ecouter des CD

Cette section présente les opérations de base de la lecture de CD.

- ▶▶ Avant d'écouter un CD, référez-vous à la section "A propos des CD" (▶ page 39).
- ▶▶ Pour de plus amples détails sur la fonction lecture de CD, référez-vous à la section "Les différents modes de lecture de CD" (▶ page 25).

Allumez l'unité principale et suivez ensuite la procédure décrite ci-dessous. (▶ page 11)

1 Appuyez sur .

"CD" s'affiche dans la fenêtre d'affichage de l'unité principale.

2 Insérez un CD.

① Appuyez sur  pour ouvrir la porte du lecteur CD.

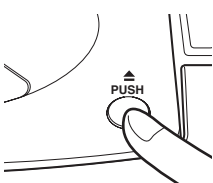

② Insérez un CD. Insérez un CD avec la face imprimée vers le haut.

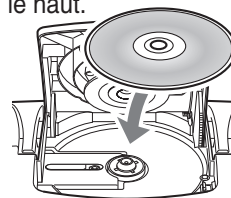

③ Fermez la porte du lecteur CD. Appuyez sur la porte du lecteur CD pendant qu'elle se verrouille.

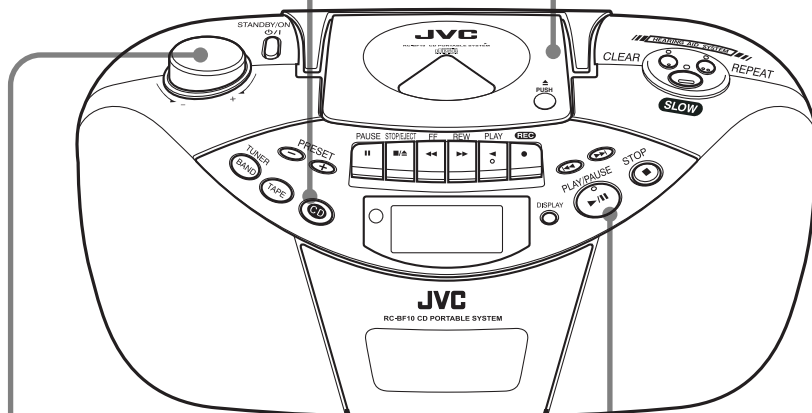
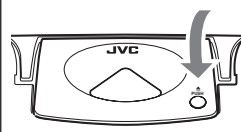

4 Régler le volume.

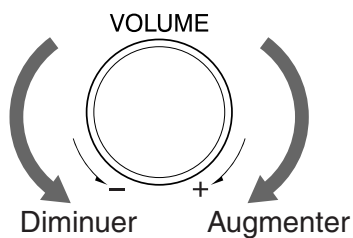

3 Appuyez sur .

La lecture commence.



Numéro de piste Temps de lecture écoulé

■ Arrêter la lecture

Appuyez sur .





Le numéro total de piste ainsi que le temps total apparaissent dans la fenêtre d'affichage.

■ Interrompre momentanément la lecture



Appuyez sur .

Appuyez de nouveau sur  pour reprendre la lecture.

■ Aller directement au début d'une piste

- Chaque fois que vous appuyez sur , la lecture revient à la piste précédente. Lorsque vous appuyez sur  pendant la lecture, elle revient au début de la piste actuelle. Appuyez deux fois sur  pour revenir au début de la piste précédente.
- Chaque fois que vous appuyez sur , la lecture passe à la piste suivante.

■ Avance rapide / Recul rapide pendant la lecture (Recherche)

- Maintenez  enfoncé pendant la lecture pour le recul rapide d'un CD.
- Maintenez  enfoncé pendant la lecture pour l'avance rapide d'un CD.

NOTE

- Le volume est bas lors d'une avance ou d'un recul rapide.
- "Err" apparaît dans la fenêtre d'affichage dans les cas suivants. Insérez correctement le CD ou utilisez un CD lisible.



 - Lorsque le CD est griffé ou sale
 - Lorsque le CD est inséré à l'envers
 - Lorsqu'un CD illisible est introduit
- Si vous lisez un CD lorsque l'unité principale est soumise à d'intenses vibrations ou à des chocs excessifs, le son peut être distordu ou altéré.
- Certains types de pistes d'un CD peuvent provoquer des coupures de son. Si cela se produit, diminuez le volume.
- Enlevez le CD avant de déplacer l'unité principale.

Ecouter des cassettes

Cette section présente les opérations de base de la lecture de cassettes.

- ▶▶ Avant de lire une cassette, référez-vous à la section "A propos des cassettes" (▶ page 40).
- ▶▶ Pour de plus amples informations sur les opérations d'enregistrement, référez-vous à la section "Enregistrement des sons" (▶ pages 34 - 36).

Allumez l'unité principale et suivez ensuite la procédure décrite ci-dessous. (▶ page 11)

1 Appuyez sur **TAPE**.

"TAPE" s'affiche dans la fenêtre d'affichage de l'unité principale.

2 Insérez une cassette.

① Appuyez sur  pour ouvrir la platine à cassettes.

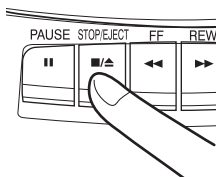

② Insérez une cassette. Insérez une cassette avec la face que vous souhaitez lire vers vous.

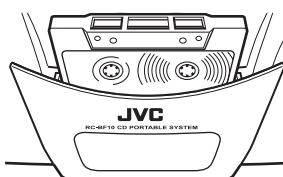

③ Fermez la platine à cassettes. Appuyez sur la platine à cassettes jusqu'à ce qu'elle se verrouille.

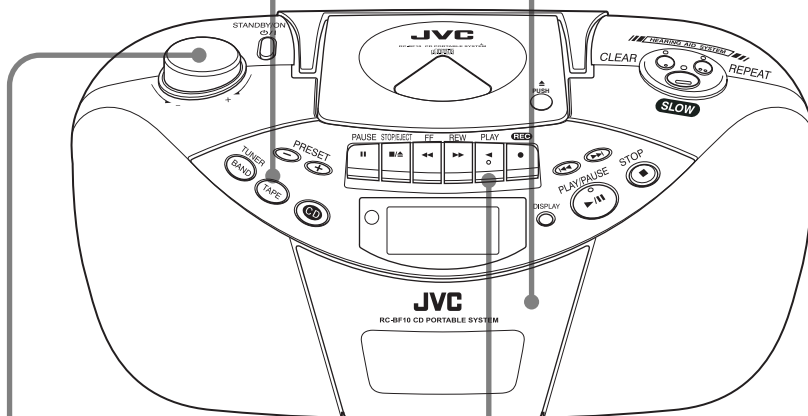
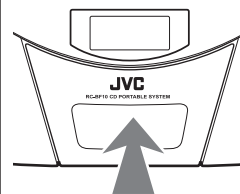

4 Régler le volume.

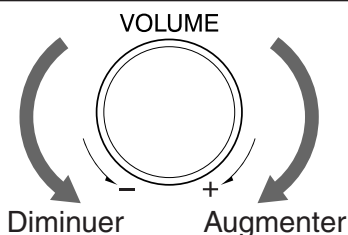

3 Appuyez sur .

- La lecture commence.
- Lorsque toute la bande a été lue, la lecture s'arrêtera automatiquement.

■ Arrêter la lecture



Appuyez sur  .

■ Interrompre momentanément la lecture

Appuyez sur  .

Appuyez de nouveau sur  pour reprendre la lecture.

■ Avance rapide / Rembobinage rapide

- Lorsque la cassette est à l'arrêt, appuyez sur  provoque l'avance rapide de la cassette.
- Lorsque la cassette est à l'arrêt, appuyez sur  provoque le rembobinage rapide de la cassette.

NOTE

- N'utilisez pas de cassettes longue durée telles que C-120 ou C-150 car elles pourraient endommager l'unité principale.
- Ce produit est compatible avec les cassettes normales (TYPE I). Ce produit n'est pas compatible avec les cassettes haute performance (TYPE II) ni les cassettes métal (TYPE IV). Vous ne pourrez pas obtenir une lecture correcte des sons avec ces types de cassettes.
- Assurez-vous que la bande de la cassette est bien tendue. Si la bande est lâche, rembobinez-la (► page 40).
- Si vous appuyez sur  lorsqu'une autre source est sélectionnée, la bande va se dérouler mais aucun son ne sera produit à partir de la bande.

Ecouter la radio

Cette section présente les opérations de base de l'écoute d'émission de radio.

Allumez l'unité principale et suivez ensuite la procédure décrite ci-dessous. (► page 11)

1 Appuyez sur pour sélectionner "FM" ou "AM".

Pour écouter
une station FM



FM

Pour écouter
une station AM



AM

"FM" ou "AM"

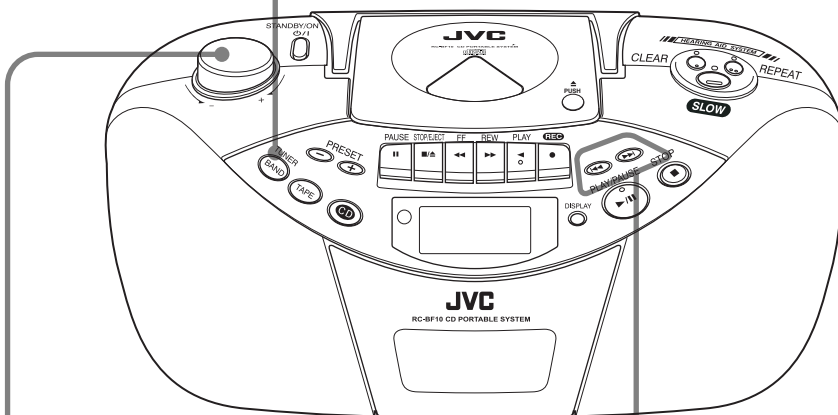
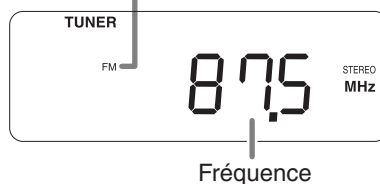



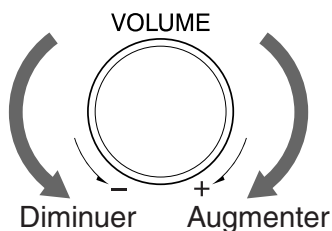

3 Régler le volume.





2 Sélectionnez une station de radio.

Appuyez sur  ou  pour sélectionner une station de radio (fréquence).

Réglage automatique:

- Maintenez  ou  enfoncé pendant la recherche de stations de radio par l'unité principale, relâchez ensuite la touche.
- Lors de la réception d'un signal de puissance suffisante en provenance d'une station de radio, l'unité principale arrête automatiquement la recherche.
- Pour arrêter manuellement la recherche, appuyez sur  ou .

Réglage manuel:

- Chaque fois que vous appuyez sur  ou sur , la fréquence change.

■ Accord d'une station de radio préreglée (Mémoriser des stations de radio (Présélection) ▶ page 23)

Vous pouvez sélectionner une station de radio en appuyant sur **PRESET** ou **PRESET**.
Chaque fois que vous appuyez sur **PRESET** ou sur **PRESET**, la fréquence change.

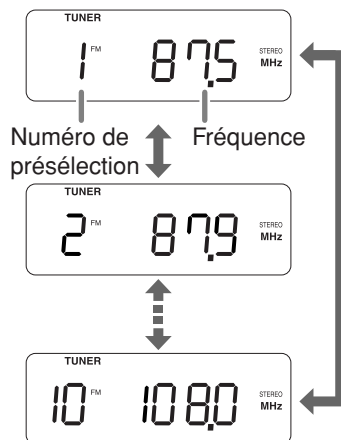

■ Améliorer la réception radio

Stations FM

Régler la longueur de l'antenne télescopique ainsi que sa direction et son angle pour obtenir la meilleure réception possible. Placer l'unité principale à proximité d'une fenêtre peut faciliter la réception.

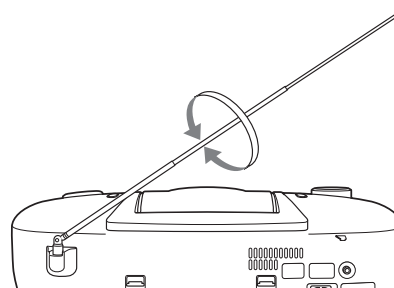

“STEREO” s'affiche lorsque l'unité principale commence à recevoir une émission en stéréo

Si le son en provenance d'une station de radio stéréo est affecté de bruit, appuyez sur **FM MODE** de la commande à distance. Le son commute en réception mono (“MONO” s'affiche) et le bruit est réduit. Pour revenir à la réception en stéréo, appuyez de nouveau sur **FM MODE**.

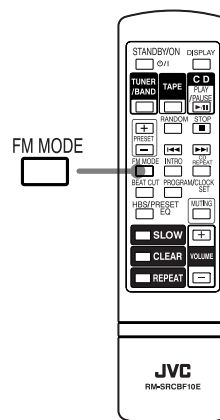

Pendant la réception stéréo Pendant la réception mono



NOTE

- La réception mono est annulée lors du réglage d'une autre station de radio.

Emissions AM

Une antenne AM est intégrée dans l'unité principale. Positionnez l'unité principale pour une réception optimale.

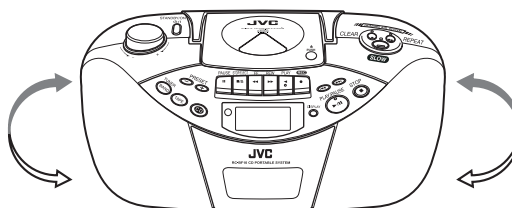

Fonctions d'aide à l'écoute

Ces fonctions sont spécialement utiles si vous souhaitez apprendre une autre langue au moyen de la radio ou confirmer des coordonnées de contact.

NOTE

- Les fonctions d'aide à l'écoute ne s'appliquent pas uniquement aux émissions radio mais également à la lecture de sons provenant de CD ou de cassettes. Les fonctions d'aide à l'écoute n'affectent pas l'enregistrement de sons.
- Lorsque les fonctions d'aide à l'écoute sont utilisées, le son est mono.
- Vous pouvez utiliser simultanément les fonctions de ralenti / clarification / répétition.

Fonction de clarification

Lorsque vous ne pouvez pas entendre clairement la parole

Appuyez sur CLEAR

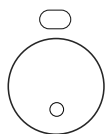

CLEAR

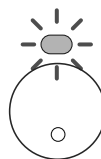

La parole sera plus facilement compréhensible.

Appuyez à nouveau sur CLEAR pour annuler la fonction de clarification, la lampe s'éteint.

NOTE

- La fonction de clarification peut se révéler sans effet lorsque le son est affecté de bruit.

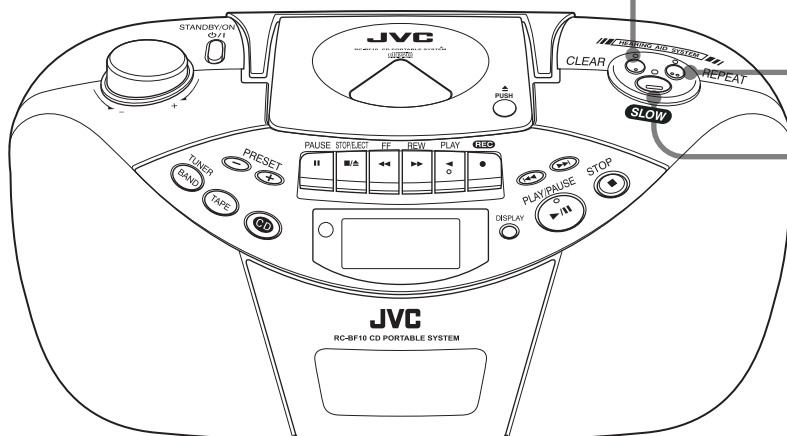

Fonction de répétition

Lorsque vous souhaitez écouter de nouveau les dernières secondes écoulées.

Appuyez sur  REPEAT.   REPEAT



Vous pouvez écouter de nouveau les 10 dernières secondes écoulées. La lampe reste allumée aussi longtemps que le son est répété. Appuyez de nouveau sur  REPEAT pour annuler la fonction de répétition et revenir au son normal, la lampe s'éteint.

NOTE

- Un blanc d'une seconde est inséré au début de la répétition du son.
- Si vous appuyez sur  REPEAT dans les 10 secondes de l'annulation de la fonction de répétition, le temps de répétition est celui compris entre le moment de l'annulation et le moment où la touche est de nouveau enfoncée.

Fonction de ralenti

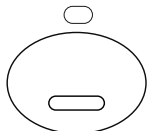
Lorsque vous pouvez difficilement suivre car cela va trop vite

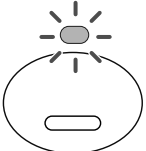
Appuyez sur   

SLOW **SLOW**

Vous pouvez facilement comprendre des paroles rapides car elles ont été ralenties. Appuyez de nouveau sur  pour annuler la fonction de ralenti et revenir au son normal, La lampe s'éteint.

NOTE

- La fonction de ralenti peut se révéler sans effet avec certains types de sons.



Mémoriser des stations de radio (Présélection)

Vous pouvez mémoriser jusqu'à 10 stations de radio FM et 10 stations de radio AM.

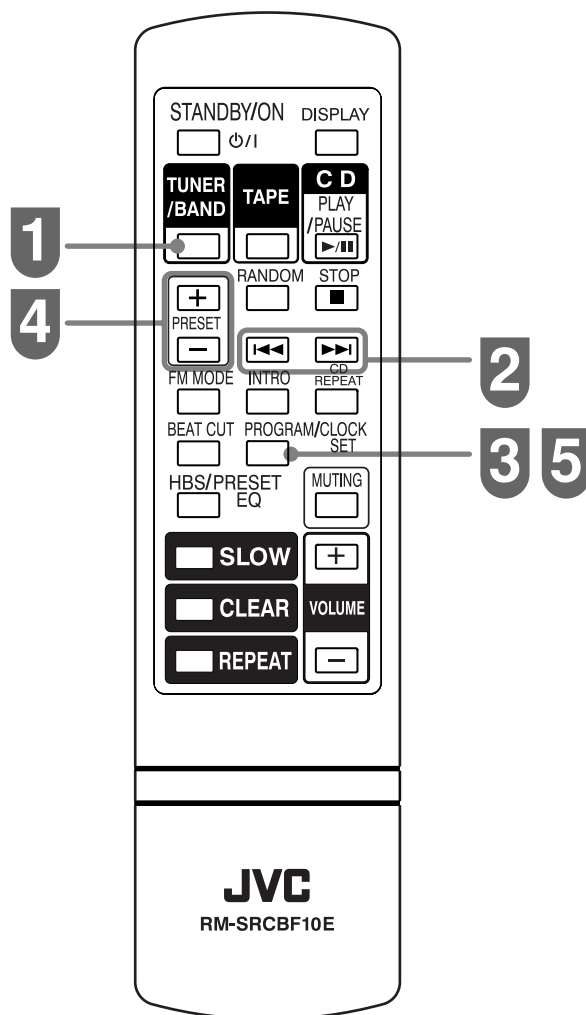
Allumez l'unité principale et suivez ensuite la procédure décrite ci-dessous. (► page 11)



1 Appuyez à plusieurs reprises sur  pour sélectionner “FM” ou “AM”.

2 Appuyez sur  ou  pour sélectionner la station de radio que vous souhaitez mémoriser

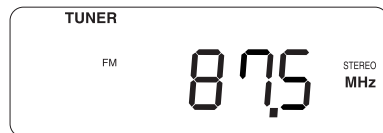

Exemple : FM 87,5 Mhz

3 Appuyez sur  .



Numéro de présélection

“PROG” ainsi que le numéro de présélection clignote dans la fenêtre d’affichage.

4 Lorsque “PROG” et le numéro de présélection clignotent, appuyez sur  pour sélectionner un numéro de présélection.

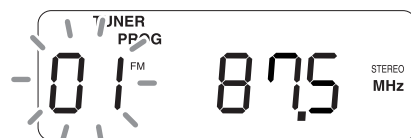



Si vous sélectionnez un numéro de présélection sur lequel une station de radio a déjà été mémorisée, la nouvelle station de radio est mémorisée sur ce numéro de présélection, elle remplace la précédente.

5 Appuyez sur  .

La station de radio sera mémorisée. Répétez les étapes **2-4** pour mémoriser successivement les stations de radio souhaitées.

NOTE

- Vous pouvez sélectionner une station de radio mémorisée en appuyant sur  de la commande à distance ou  ou encore sur  de l'unité principale. (► page 20)
- Lorsque le cordon d'alimentation est déconnecté (ou lorsque le courant a été coupé) durant quelques jours, les paramètres mémorisés sont perdus.

Les différents modes de lecture de CD

Lecture répétée

Vous pouvez répéter la lecture d'une seule piste ou de toutes les pistes.

Allumez l'unité principale et suivez ensuite la procédure décrite ci-dessous. (► page 11)

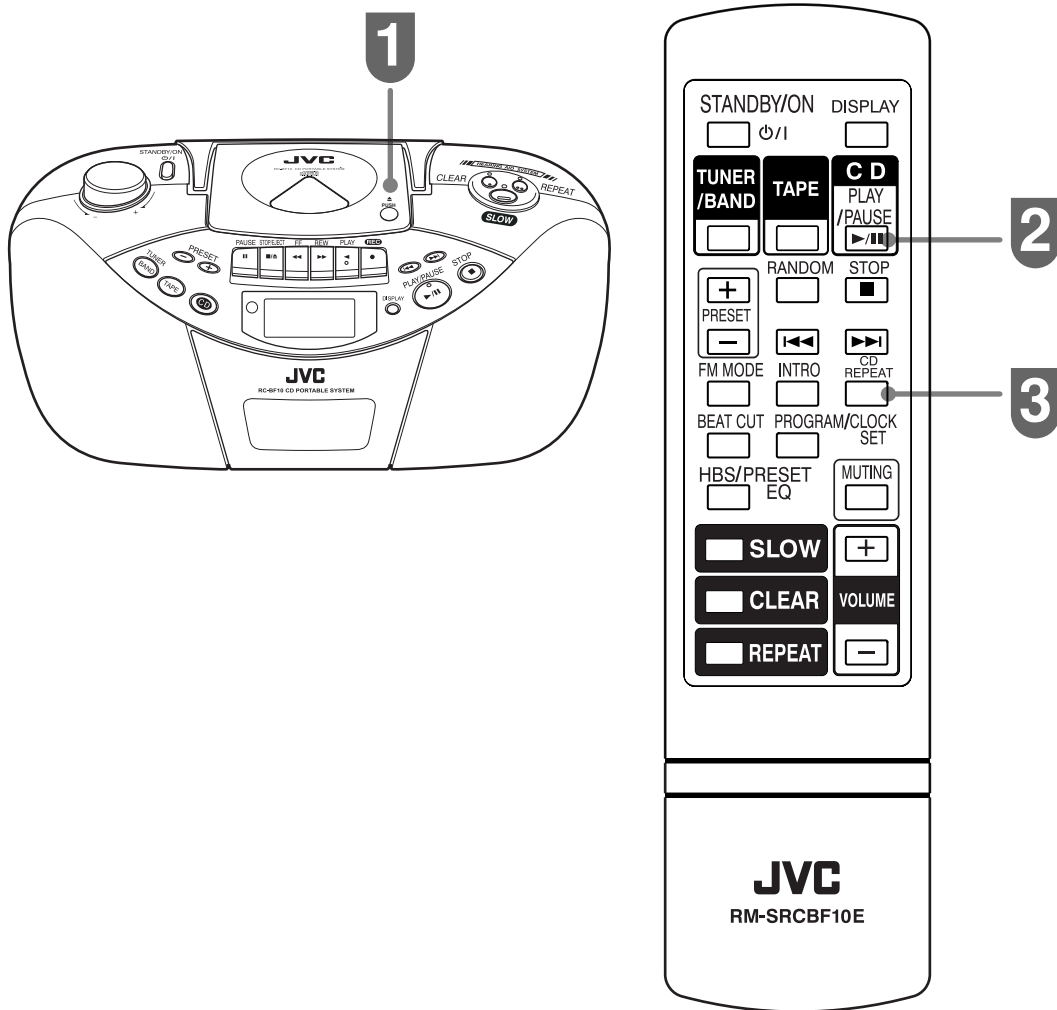

1 Insérez un CD.

2 Appuyez sur  .

3 Appuyez sur  .



Chaque fois que vous appuyez sur  , l'indicateur change d'état comme indiqué à droite.

La lecture répétée commence.

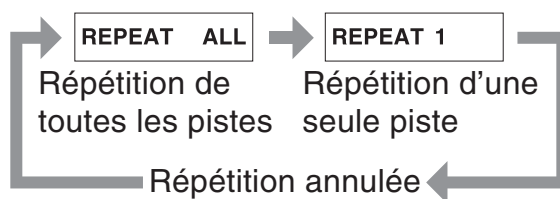

■ Arrêter la lecture répétée

Appuyez plusieurs fois sur  pour éteindre l'indicateur de répétition.

Les différents modes de lecture de CD (suite)

Lecture aléatoire

Cette unité lit les pistes de manière aléatoire.

Allumez l'unité principale et suivez ensuite la procédure décrite ci-dessous. (► page 11)

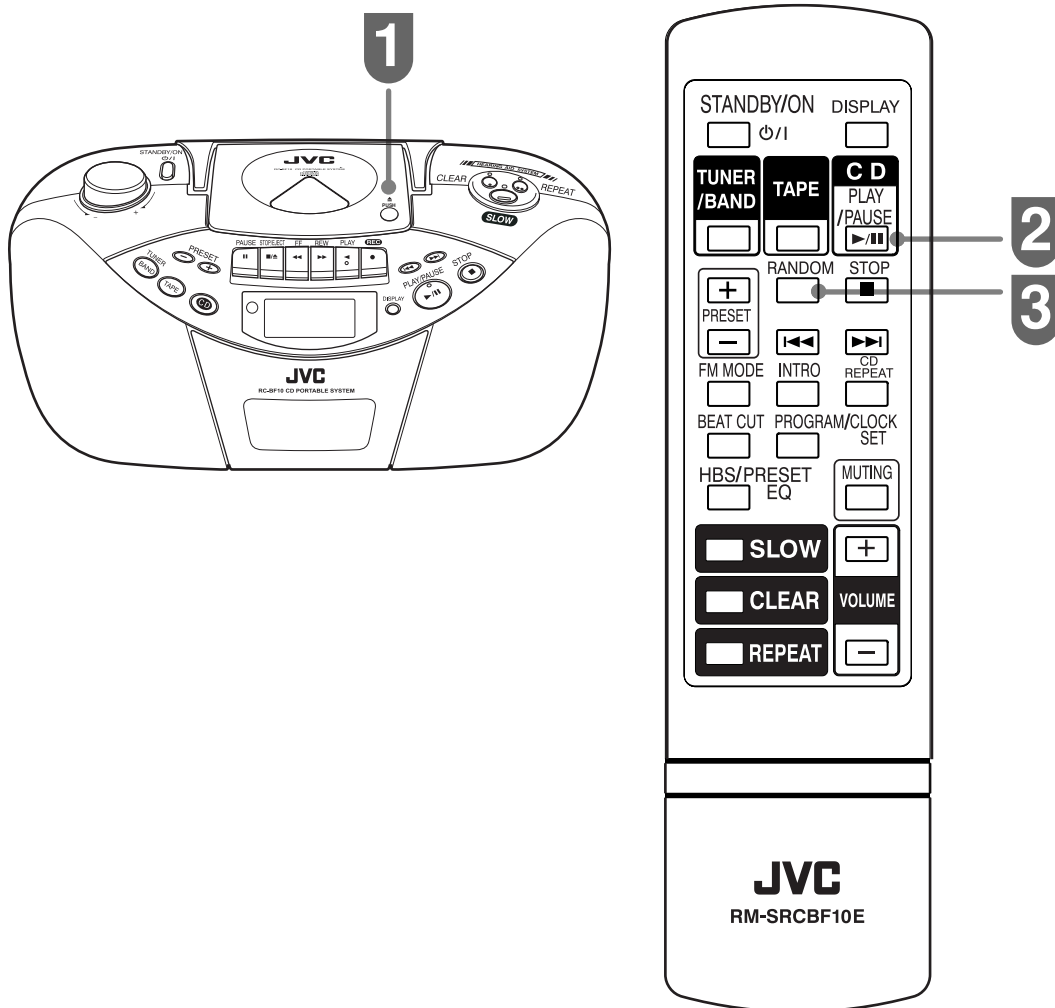

1 Insérez un CD.

2 Appuyez sur  .

3 Appuyez sur  .



“RANDOM” apparaît dans la fenêtre d’affichage.

La lecture aléatoire commence.

Lorsque toutes les pistes ont été lues, la lecture s’arrête automatiquement.

■ Arrêter la lecture aléatoire

Appuyez sur  pour effacer l’indicateur de lecture aléatoire.

NOTE

- Vous pouvez utiliser la lecture aléatoire et la répétition de toutes les pistes simultanément.
- Lorsque la lecture est arrêtée, vous pouvez également démarrer la lecture aléatoire en appuyant sur  .

Les différents modes de lecture de CD (suite)

Lecture des introductions

Vous pouvez écouter les 10 premières secondes de chaque piste consécutivement.

Allumez l'unité principale et suivez ensuite la procédure décrite ci-dessous. (► page 11)

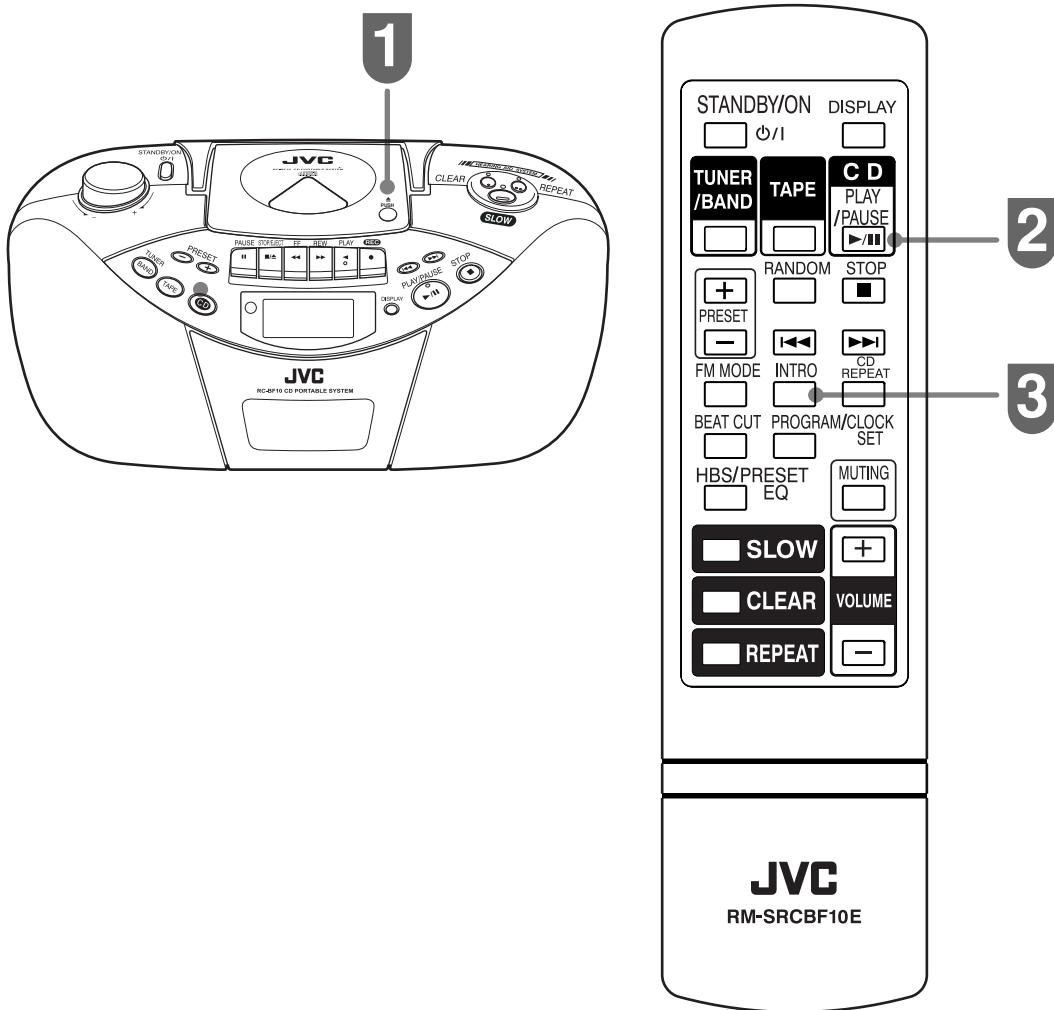

1 Insérez un CD.

2 Appuyez sur  .

3 Appuyez sur  .

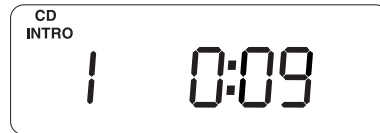

“INTRO” apparaît dans la fenêtre d’affichage et la lecture de l’introduction commence. Lorsque les introductions de toutes les pistes ont été lues, la lecture s’arrête automatiquement.

■ Quitter la lecture d’introductions

Appuyez sur  pour effacer l’indication de lecture d’introductions.

NOTE

- Lorsque la lecture est arrêtée, vous pouvez également démarrer la lecture des introductions en appuyant sur  .

Les différents modes de lecture de CD (suite)

Lecture programmée

Cette fonction vous permet de lire les pistes souhaitées dans l'ordre désiré. Vous pouvez programmer jusqu'à 20 pistes.

Allumez l'unité principale et suivez ensuite la procédure décrite ci-dessous. (► page 11)

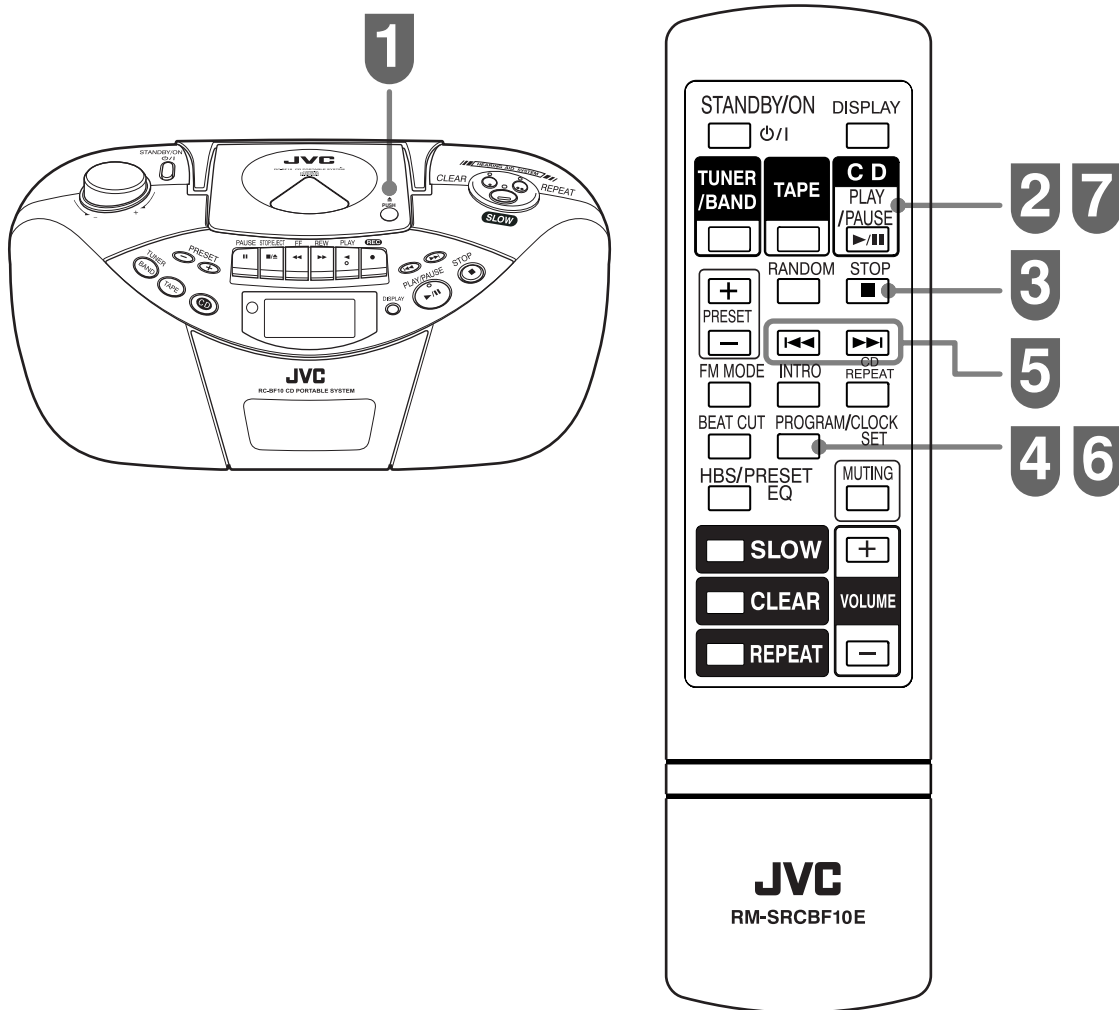

1 Insérez un CD.

2 Appuyez sur  .

3 Appuyez sur  .

4 Appuyez sur  .



“PROG” clignote dans la fenêtre d’affichage de l’unité principale.

Lorsque “00” s’affiche comme numéro de piste, cela signifie que la lecture programmée n’est pas paramétrée.

5 Appuyez sur  ou  pour sélectionner le numéro de piste.

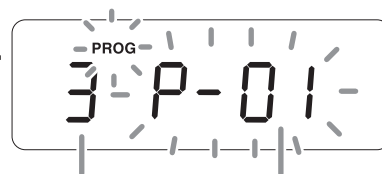

Sélectionnez le numéro de piste

Numéro de programme

“PROG” ainsi que le numéro de piste clignote dans la fenêtre d’affichage de l’unité principale.

6 Appuyez sur  .

Le numéro de piste sélectionné est en cours de programmation (mémorisation).

Pour continuer à programmer (mémoriser) des pistes, répétez les étapes **5** et **6**.

7 Lorsque vous avez terminé la programmation, appuyez sur  .

La lecture démarre dans l’ordre programmé. Lorsque la lecture est terminée, l’unité principale s’arrête automatiquement.

NOTE

- Vous pouvez utiliser la lecture programmée et la répétition de piste simultanément.

Annulation de programmes
Confirmation des paramètres de lecture programmée

PAGE SUIVANTE

Les différents modes de lecture de CD (suite)

Annulation de programmes

STOP

Lorsque le CD est à l'arrêt et que "PROG" clignote dans la fenêtre d'affichage, appuyez sur . L'ouverture de la porte du lecteur de CD annule également les paramètres de lecture programmée.

Confirmation des paramètres de lecture programmée

Lorsque le CD est à l'arrêt et que "PROG" clignote dans la fenêtre d'affichage, appuyez

plusieurs fois sur  PROGRAM/CLOCK SET.

Chaque fois que vous appuyez sur  PROGRAM/CLOCK SET, les numéros de programme et de piste sont affichés dans l'ordre programmé.

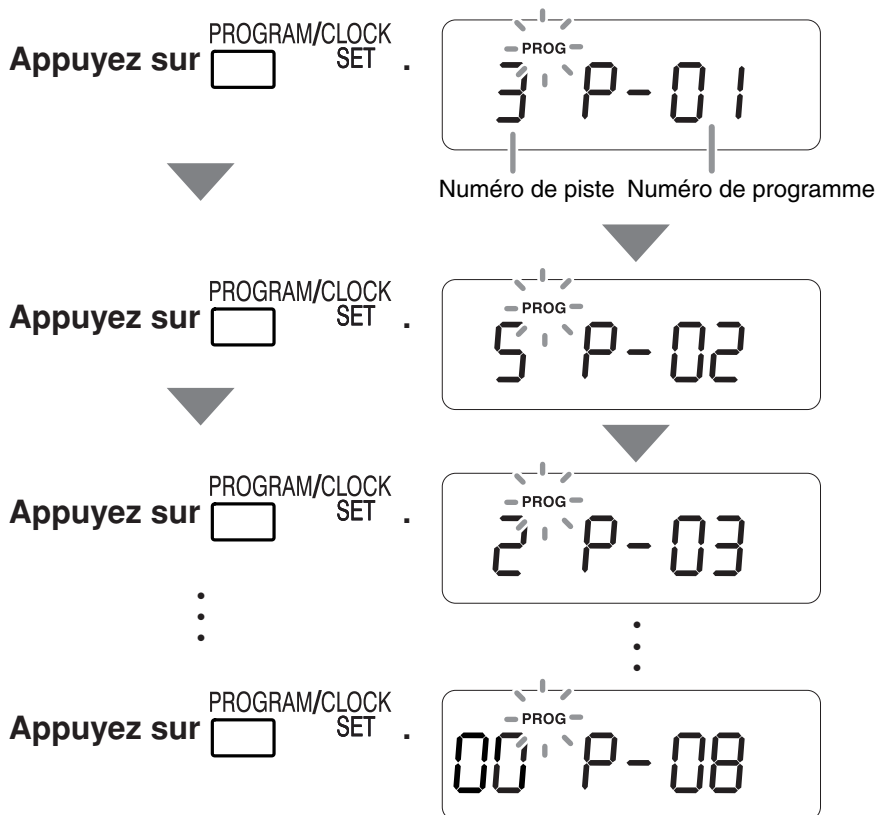

Lorsque "00" s'affiche comme numéro de piste, cela signifie que la lecture programmée n'est pas paramétrée.

Lorsque vous appuyez de nouveau sur  PROGRAM/CLOCK SET, le numéro de programme revient à "1".

Lorsque "Full" apparaît, le nombre maximum de pistes par programme est atteint (maximum 20 pistes). Vous ne pouvez plus définir de piste supplémentaire dans le programme.

Lorsque vous appuyez de nouveau sur  PROGRAM/CLOCK SET, le numéro de programme revient à "1".

Enregistrement de pistes à partir d'un CD

Avant de commencer un enregistrement sur une cassette, référez-vous à la section "A propos des cassettes" (► page 40).

Allumez l'unité principale et suivez ensuite la procédure décrite ci-dessous. (► page 11)

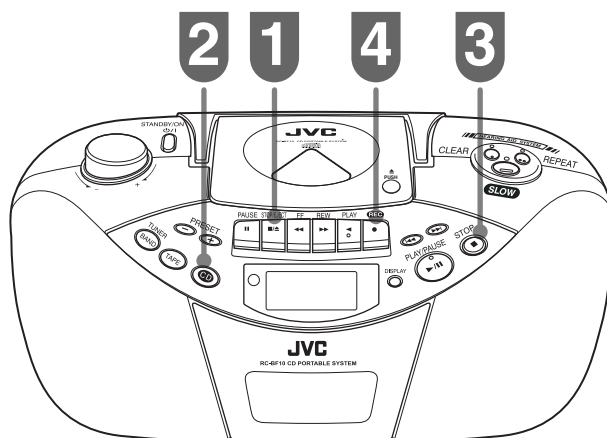

1 Insérez une cassette pour l'enregistrement.

Les deux extrémités de la bande ne peuvent pas être enregistrées (amorces de bande). Avant de commencer l'enregistrement, faites avancer la bande au-delà de l'amorce de la cassette.

2 Appuyez sur .

3 Appuyez sur .

4 Appuyez sur .

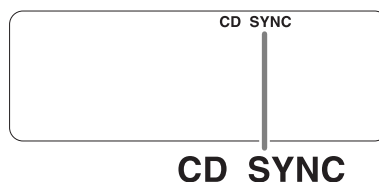

L'enregistrement synchronisé sur le son démarre, automatiquement et simultanément, la lecture du CD et l'enregistrement de la cassette.

■ Quitter l'enregistrement

Appuyez sur .

NOTE

- Lorsque la cassette s'arrête, la lecture du CD est temporairement arrêtée.
- Vous pouvez enregistrer des pistes dans l'ordre souhaité en utilisant la fonction de lecture programmée du CD (► page 31).
- N'appuyez pas sur les touches d'autres sources pendant l'enregistrement. Une autre source serait sélectionnée et enregistrée.
- Ce produit est compatible avec les cassettes normales (TYPE I). Ce produit n'est pas compatible avec les cassettes haute performance (TYPE II) ni les cassettes métal (TYPE IV).
- Le niveau sonore de l'enregistrement est automatiquement ajusté.
- Ne placez pas la bande en mode "Pause" plus de quelques minutes. Appuyez plutôt sur  pour arrêter le défilement de la bande.

Enregistrement d'une émission de radio

Avant de commencer un enregistrement sur une cassette, référez-vous à la section "A propos des cassettes" (► page 40).

Allumez l'unité principale et suivez ensuite la procédure décrite ci-dessous. (► page 11)

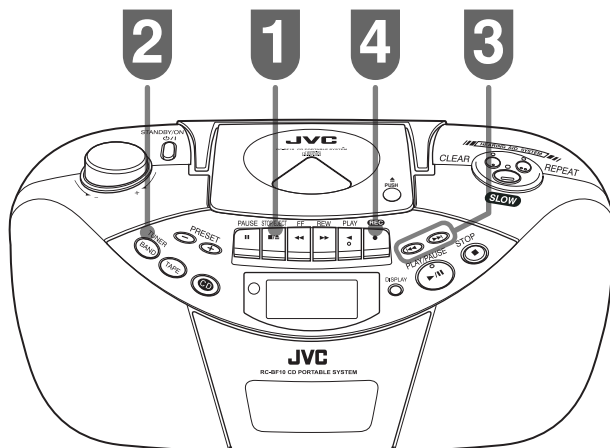

1 Insérez une cassette pour l'enregistrement.

Les deux extrémités de la bande ne peuvent pas être enregistrées (amorces de bande). Avant de commencer l'enregistrement, faites avancer la bande au-delà de l'amorce de la cassette.

2 Appuyez sur **BAND** pour sélectionner "FM" ou "AM".

Pour écouter une station FM

Pour écouter une station AM

"FM" ou "AM"

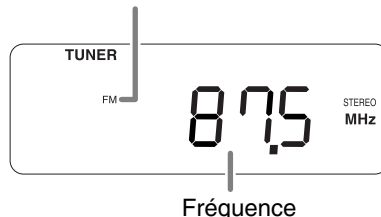
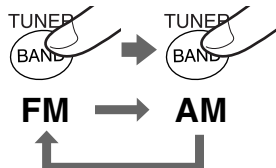

3 Sélectionnez la station de radio souhaitée. (► pages 19, 20 et 23)

4 Appuyez sur **REC**.

L'enregistrement commence.

■ Quitter l'enregistrement

Appuyez sur **STOP/EJECT**.

NOTE

- N'appuyez pas sur les touches d'autres sources pendant l'enregistrement. Une autre source serait sélectionnée et enregistrée.
- Le niveau sonore de l'enregistrement est automatiquement ajusté.
- Ne placez pas la bande en mode "Pause" plus de quelques minutes. Appuyez plutôt sur **STOP** pour arrêter le défilement de la bande.

Si un son perturbe votre émission AM

Chaque fois que vous appuyez sur **BEAT CUT**, l'affichage bascule comme suit :

cut1 ↔ **cut2**

Choisissez l'un ou l'autre item pour une meilleure réduction de bruit.

Effacer les sons enregistrés (Enregistrement sans son)

Vous pouvez effacer les sons enregistrés à partir de cassettes (enregistrement sans son).

Avant de commencer un enregistrement sur une cassette, référez-vous à la section "À propos des cassettes" (► page 40).

Allumez l'unité principale et suivez ensuite la procédure décrite ci-dessous. (► page 11)

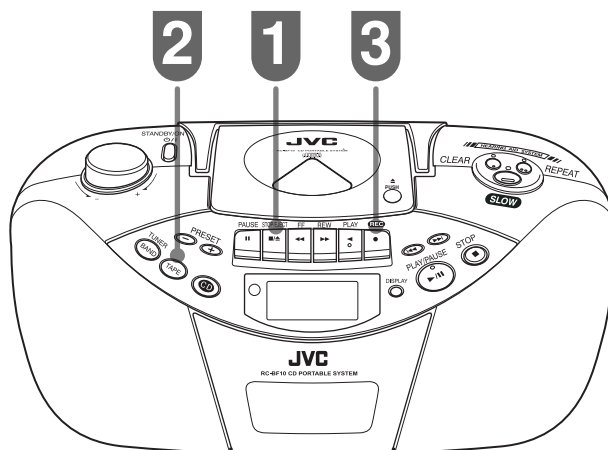

1 Insérez une cassette contenant le son que vous voulez effacer.

2 Appuyez sur  .

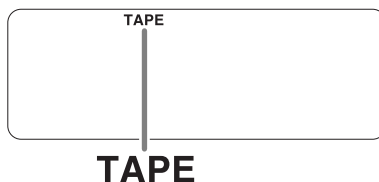

3 Appuyez sur  .

■ Quitter l'enregistrement sans son





Appuyez sur  .

NOTE

- N'appuyez pas sur les touches d'autres sources pendant l'enregistrement sans son. Une autre source serait sélectionnée et enregistrée.

Guide de dépannage

Vérifiez les points suivants avant de confier ce produit à un centre de service JVC.

	Problème	Cause possible	Solution possible	Page
Général	Aucun son n'est produit.	Le casque est connecté.	Déconnectez le casque.	14
	L'affichage de l'horloge clignote dans la fenêtre d'affichage.	L'unité principale est éteinte suite à une panne de courant. Le cordon d'alimentation est déconnecté (ou les piles ne sont pas installées).	Réglez de nouveau l'horloge.	12
CD 	La lecture ne démarre pas.	Le CD est à l'envers.	Insérez correctement le CD, avec la face imprimée vers le haut.	15
		Il y a de la condensation sur la lentille.	Laissez l'unité principale sous tension et attendez plusieurs heures pour permettre la disparition de la condensation, utilisez alors l'unité principale.	2
	Une certaine surface du CD ne peut pas être lue correctement.	Le CD est griffé.	Remplacez le CD.	39
	Le temps de lecture s'affiche mais aucun son n'est produit.	Vous essayez de lire un CD MP3 ou un CD vidéo (VCD).	Remplacez le CD.	39
Cassette 	Le volume sonore de la lecture est faible.	La tête est sale.	Nettoyez la tête.	38
	L'enregistrement ne démarre pas, même lorsque vous appuyez sur  .	Les ergots de protection d'enregistrement de la cassette sont enlevés.	Couvrez les trous de protection d'enregistrement de la cassette au moyen de ruban adhésif.	40
Radio 	La réception radio est de mauvaise qualité et accompagnée de bruit.	L'antenne n'a pas été mise dans la position optimale.	Ajustez l'antenne FM télescopique (FM). Positionnez l'unité principale pour une réception optimale (AM).	20
		L'unité principale se trouve près d'une TV, d'un ordinateur ou de tout autre appareil électrique.	Eloignez l'unité principale de la TV, de l'ordinateur ou de tout autre appareil électrique.	2
Commande à distance 	Vous ne pouvez pas utiliser la commande à distance.	Les piles de la commande à distance sont plates.	Dans ce cas, remplacez les piles par des piles neuves.	9
		La commande à distance est exposée à la lumière directe du soleil ou à une autre lumière intense.	Utilisez la commande à distance à l'abri de la lumière directe du soleil ou d'une lumière fluorescente.	10

- **Mesures à prendre en cas de mauvais fonctionnement (Si ce produit ne fonctionne pas correctement même après avoir essayé les différentes solutions reprises ci-dessus)**

Plusieurs fonctions de ce produit sont contrôlées par des micro-ordinateurs. Si ce produit ne fonctionne pas correctement lorsque vous appuyez sur une touche, déconnectez le cordon d'alimentation de la prise secteur, attendez quelques instants et connectez de nouveau le cordon d'alimentation.

Maintenance

Il est recommandé d'effectuer une maintenance périodique de ce produit pour être certain de pouvoir l'utiliser de nombreuses années.

■ Nettoyage de l'unité principale

Lorsque le panneau de contrôle devient sale, essuyez-le au moyen d'un chiffon doux et sec. Lorsque le panneau de contrôle est très sale, nettoyez-le au moyen d'un chiffon imbibé d'une faible quantité de détergent neutre et essuyez-le ensuite au moyen d'un chiffon doux et sec.

ATTENTION

- N'essuyez pas le panneau de contrôle avec un diluant, du benzène ou d'autres produits chimiques. Ne vaporisez pas d'insecticide sur le panneau de contrôle. Cela pourrait le décolorer et endommager la surface.

■ Nettoyage de la tête de la platine à cassettes

Nettoyez la tête, les galets presseurs et les cabestans environ toutes les 10 heures de lecture avant que le volume ne s'affaiblisse ou que la qualité du son ne se détériore.

Des kits de nettoyage pratiques sont disponibles dans le commerce (cotons-tiges et produit de nettoyage).

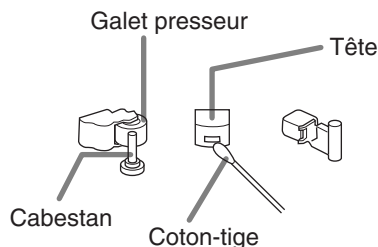

Démagnétisation de la tête

Lorsque la tête devient magnétisée, les aiguës peuvent être atténuées et un bruit de fond peut apparaître. Dans ce cas, démagnétisez la tête au moyen d'une cassette de démagnétisation disponible dans le commerce.

■ Nettoyage de la lentille du lecteur de CD

Une lentille sale peut provoquer une atténuation du son ou une lecture incorrecte.

Ouvrez la porte du lecteur de CD et nettoyez la lentille comme décrit sur le schéma.

Dépoussiérez la lentille avec une brosse soufflante fournie dans les kits de nettoyage disponibles dans le commerce.

S'il y a des traces de doigts sur la lentille, essuyez-les délicatement avec un coton-tige.

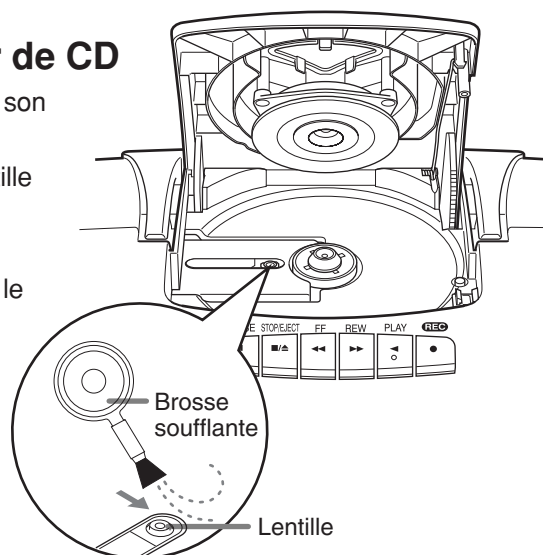
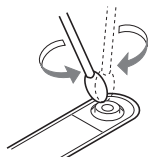

A propos des CD

■ Manipulation des CD

Types de CD disponibles

- Utilisez un CD dont l'étiquette représente le logo ,  ou .
- Assurez-vous de ne pas utiliser des CD bombés ou déformés. L'utilisation de tels CD pourrait endommager l'unité principale.

A propos des CD-R et CD-RW

Vous ne pouvez lire des CD-R ou des CD-RW que lorsque le disque a été finalisé.

- Vous pouvez lire des CD-R ou des CD-RW qui ont été enregistrés au format de CD musicaux. Toutefois, il arrive que la lecture soit impossible suite aux spécifications du disque ou aux conditions d'enregistrement.
- Avant d'utiliser un CD-R ou un CD-RW, lisez attentivement les précautions à prendre au niveau du disque.
- La lecture peut être impossible suite à la présence de griffes ou de poussières sur le disque ainsi que suite à la condensation accumulées sur la lentille.
- Pour lire un CD-RW sur ce produit, effacez toutes les pistes si le CD-RW a été enregistré dans un format autre que le format pour CD musical. L'utilisation du CD-RW sans effacement de toutes les pistes peut provoquer des dommages aux haut-parleurs ou à d'autres parties suite à une brutale augmentation du volume.
- Ce produit ne supporte pas les formats MP3/WMA.

■ Nettoyage des CD

Avant de lire un CD, nettoyez sa surface et essuyez toute trace de doigt au moyen d'un chiffon sec et doux. Assurez-vous de nettoyer la surface en partant du centre vers l'extérieur au moyen d'un chiffon doux.

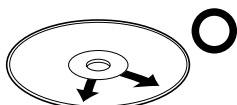

Du centre vers l'extérieur

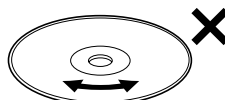

Les griffes concentrées sur une certaine partie peuvent provoquer des coupures de son.

ATTENTION

- N'utilisez pas de diluant, benzène, nettoyant pour enregistrements analogiques ou d'autres produits chimiques.

A propos des cassettes

IMPORTANT

- Il faut remarquer qu'il peut être illégal de réenregistrer des cassettes déjà enregistrées ou des disques sans le consentement du propriétaire des droits d'auteur de l'enregistrement sonore ou vidéo, d'émissions ou de programmes câblés ainsi que tout ouvrage littéraire, dramatique, musical ou artistique qui y serait contenu.
- Si votre enregistrement est affecté d'un bruit excessif, il se peut que l'unité principale ait été placée, durant l'enregistrement, à trop grande proximité d'une TV allumée. Eteignez la TV ou éloignez l'unité principale de la TV.
- Ce produit est compatible avec les cassettes normales (TYPE I). Ce produit n'est pas compatible avec les cassettes haute performance (TYPE II) ni les cassettes métal (TYPE IV).

■ Manipulation des cassettes

- Une bande mal tendue peut s'emmêler à l'intérieur de l'unité principale et l'endommager. Avant d'utiliser une cassette, rembobinez-la comme indiqué sur le schéma.

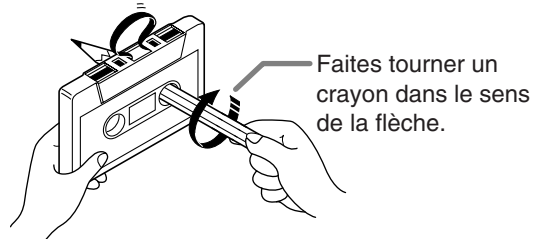

- N'utilisez pas de cassette longue durée telles que C-120 ou C-150. Ces cassettes sont intéressantes pour des lectures et enregistrements de longue durée mais elles sont fines et se détendent facilement. Elles peuvent s'emmêler à l'intérieur de l'unité principale.

Amorces de bande

- Les deux extrémités de la bande ne peuvent pas être enregistrées (amorces de bande). Avant de commencer l'enregistrement, faites avancer la bande au-delà de l'amorce de la cassette.

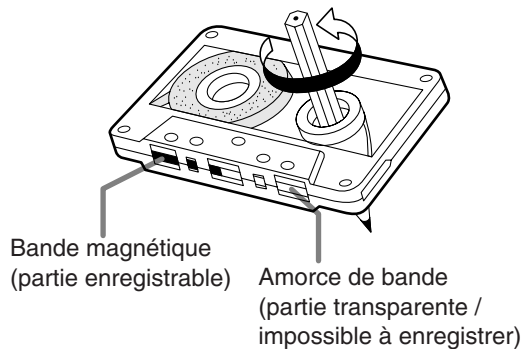

■ Prévention contre la perte d'enregistrements importants

Les ergots de protection sont placés sur la cassette en vue de prévenir l'effacement des sons enregistrés.

- Ils vous permettent d'éviter de perdre des enregistrements importants puisque lorsque vous enlevez ces ergots, vous ne pouvez plus enregistrer la cassette ou effacer des enregistrements existants.

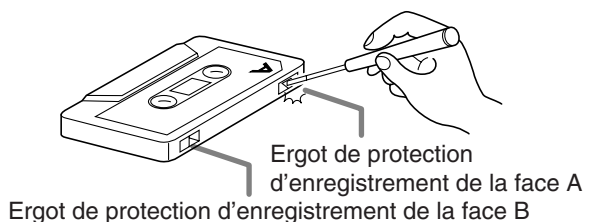

- Lorsque vous souhaitez de nouveau utiliser la cassette pour un nouvel enregistrement, recouvrez les orifices au moyen d'un ruban adhésif.

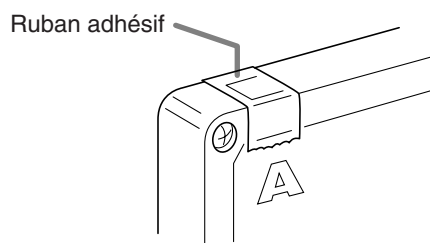

Spécifications

<Lecteur de CD>

Système	Système audio numérique à disque compact
Fréquence d'échantillonnage	44,1 KHz
Nombre de canaux	2 canaux (Stéréo)
Fréquences	20 Hz – 20 KHz

<Tuner>

Fréquence	FM : 87,5 MHz – 108,0 MHz AM : 522 KHz – 1.629 KHz
Antennes	FM : Antenne télescopique AM : Antenne en ferrite

<Platine à cassettes>

Type de piste	Cassette stéréo compacte
Type d'effacement	Méthode d'effacement magnétique
Tête	Effacement (Aimant) Enregistrement / Lecture (Permalloy dur, combinaison)
Temps de rembobinage	Environ 150 secondes (pour une cassette de 60 minutes)
Réponse en fréquences	Normal : 60 Hz – 10.000 Hz

<Général>

Affichage de l'horloge	Affichage sur 24 heures
Haut-parleurs	9 cm (apparence arrondie) × 2, 4 Ω
Connecteur de sortie	Casque (stéréo mini × 1)
Puissance de sortie	4 W (2 W + 2 W) sous 4 Ω (10% DHT)
Alimentation	Secteur 230 V~, 50 Hz
Consommation	15 W (en utilisation) 3 W (en mode veille)
Accessoires fournis	Commande à distance (1) Piles de la commande à distance (2) Cordon d'alimentation (1)
Dimensions	420 mm (L) × 178 mm (H) × 250 mm (P)
Poids	Environ 3,4 Kg (sans les piles)

Le design ainsi que les spécifications peuvent être modifiés sans préavis.

Inhoud

Inleiding

Opmerkingen over de bediening ...	2
Meegeleverde accessoires	2
Gehoorhulpfuncties	3
Namen van de bedieningsonderdelen ...	4
Apparaat (voorkant)	4
Apparaat (achterkant)	5
Displayvenster	5
Afstandsbediening	6

Vorbereiding

Voedingsbron en de afstandsbediening	7
Het apparaat in/uitschakelen ...	11
De klok instellen	12
Voordat u het geluid gaat beluisteren	13
Het volume en de kwaliteit van het geluid instellen	13

Naar cd's luisteren 15

Naar cassettebandjes luisteren ... 17

Naar radiozenders luisteren ... 19

Gehoorhulpfuncties 21

Handige functies

Radiozenders opslaan (voorkeuze)	23
Diverse cd-afspeelmodi	25
Herhaald afspelen	25
Willekeurig afspelen	27
Intro afspelen	29
Programma afspelen	31

Geluidsoptname

Nummers van een cd opnemen ...	34
Radio-uitzendingen opnemen ...	35
Opgenomen geluid wissen (geluidloze opnames)	36

Problemen oplossen 37

Referentie

Onderhoud	38
Over cd's	39
Over cassettebandjes	40
Specificaties	41

Dank u voor de aanschaf van een JVC-product.

Lees alvorens gebruik alle aanwijzingen goed door zodat u de werking goed begrijpt en het toestel optimaal kunt gebruiken.

KENMERKEN

- 1 Draagbare stereo-installatie met CD speler**
 - De CD functies zijn naar keuze te bedienen met de afstandsbediening of met de toetsen op het apparaat zelf.
 - Ook geschikt voor 8 cm CD singles
- 2 Het digitale LCD (vloeibare kristallen) uitleesvenster toont de status van de weergave**
- 3 Synchrone opname van een CD's**
- 4 Hyper-Bass geluidseffect**
- 5 Gehoorhulpfuncties**

Opmerkingen over de bediening

■ Geschikte plaatsen voor het apparaat neer te zetten

Om zo min mogelijk onderhoud te hebben en zo optimaal mogelijk gebruik te kunnen maken van dit product, moet u het apparaat niet op de volgende plaatsen neerzetten:

- Op een plek waar het erg vochtig of stoffig is
- Op een ongelijk of instabiel oppervlak
- In de buurt van een verwarmingsbron
- In de buurt van een computer, fluorescerend licht of andere elektrische apparaten
- In een kleine kamer met onvoldoende ventilatie
- Op een plaats waar het wordt blootgesteld aan direct zonlicht
- Op een plek waar het erg koud is
- Op een plek waar het apparaat blootgesteld kan worden aan trillingen
- In de buurt van een televisietoestel, versterker of tuner
- In de buurt van een magnetische bron

LET OP

- De werktemperatuur van dit product is 5°C tot 35°C. Als het product buiten deze temperatuurgrens wordt gebruikt, kan het product schade oplopen of niet goed functioneren.

■ Condensatie

De volgende omstandigheden kunnen er toe leiden dat u het product niet goed kunt bedienen, vanwege de vorming van condensatie op de lens van het apparaat:

- Als u net de airconditioning heeft gestart, om uw kamer te verwarmen
 - Als u het apparaat op plek heeft neergezet waar het erg vochtig is.
 - Als u het apparaat heeft verplaatst van een koude ruimte naar een warme ruimte
- Als er condensatie gevormd is, schakel het apparaat dan niet uit, maar wacht ongeveer 1 tot 2 uren voordat u het apparaat in gebruik neemt.

■ Het apparaat reinigen

Als het bedieningspaneel vuil is, stof deze dan af met een zachte droge doek. Als het bedieningspaneel erg vuil is, veeg deze dan eerst schoon met een doek waarop lichtjes een neutraal reinigingsmiddel is aangebracht. Daarna veegt u het apparaat na met een zachte droge doek.

LET OP

- Veeg het bedieningspaneel niet af met verdunners, benzeen of andere chemische middelen. Spuit geen insecticiden op het bedieningspaneel. Hierdoor kan het oppervlak verkleuren of beschadigen.

Meegeleverde accessoires

Controleer of de hieronder aangegeven accessoires ook daadwerkelijk zijn meegeleverd.

- Afstandsbediening (1)
- Batterijen voor de afstandsbediening (2)
- Netsnoer (1)

Gehoorhulpfuncties

Als u gebruik maakt van de gehoorhulpfuncties:

Kunt u naar geluid luisteren dat vertraagd wordt weergegeven.

Kunt u naar geluid luisteren dat duidelijker is gemaakt.

Kunt u nog eens naar het geluid luisteren.

Dit systeem maakt gebruik van de digitale signaalcorrectietechnologie, om de stem van de spreker duidelijker te maken. Hierdoor kunt u het stemgeluid duidelijker verstaan.

■ Langzame functie

Zelfs snelle spraak van bijvoorbeeld een nieuwslezer, wordt vertraagd.

Om er voor te zorgen dat een snelle spraak gemakkelijk te volgen is, vertraagt het apparaat de spraaksnelheid aan het begin van iedere zin en hervat geleidelijk de huidige spraaksnelheid.

Het gebruik van intervallen tussen de woorden (lege tijd), zorgt voor een langzamer maar natuurlijker geluid, zonder dat de totale tijdsduur van iedere zin wordt veranderd.

■ Duidelijkheidsfunctie

U kunt gemakkelijker naar geluid luisteren, dat duidelijker over komt.

Oudere mensen ondervinden vaak problemen als ze moeten luisteren naar zachte stemmen en voelen zich ongemakkelijk als het stemgeluid hard overkomt. Het apparaat zorgt voor een duidelijker geluid en corrigeert de stemmen op een dusdanige manier, dat oudere mensen deze gemakkelijk en duidelijk kunnen horen.

■ Herhaalfunctie

Zelfs als u een woord of zin gemist heeft, kunt u het geluid nog eens afspelen.

Als het geluid voortdurend in het geheugen wordt opgeslagen (maximaal 10 seconden), kan het apparaat de gedeeltes die u gemist heeft herhalen, inclusief de telefoonnummers en de onbekende woorden/zinsneden.

Namen van de bedieningsonderdelen

Apparaat (voorkant)

STANDBY/ON

⏻/⏻ knop

► pagina 11

STANDBY/ON



Volumeregeling

► pagina 13

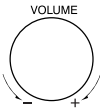

Voorkeuzeknoppen

PRESET



► pagina 20

CD-klepje

► pagina 15

CD-openingsgedeelte

► pagina 15



Gehoorhulpknoppen

CLEAR

REPEAT

SLOW

► pagina's 21 en 22

Bronselectieknoppen

TUNER

BAND

TAPE

CD

Cassettetapehouder

► pagina 17

Afstandsbedieningssensor

► pagina 10

Displayknop

Schakelt over tussen de standaardweergave en de klokweergave.

► pagina 12

DISPLAY



CD-bedieningsknoppen



PLAY/PAUSE

STOP



► pagina's 15 en 16

Bedieningsknoppen voor de cassette

PAUSE STOP/EJECT FF REW PLAY REC



► pagina's 17 en 18

Namen van de bedieningsonderdelen (vervolg)

Apparaat (achterkant)

Uitschuifbare FM-antenne

► pagina 20

PHONES aansluiting

► pagina 14

Batterijkap

► pagina 8

Netspanningsaansluiting (~ AC IN)

► pagina 7

Displayvenster

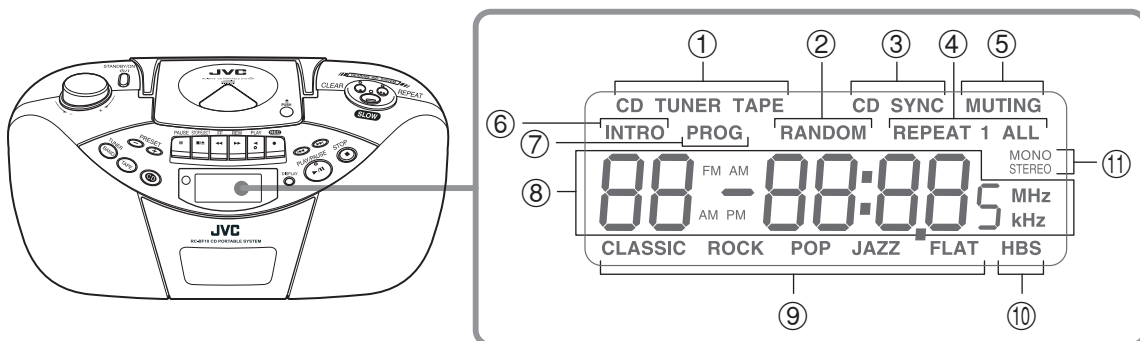

① **Geluidsbronindicators**

► pagina's 15, 17 en 19

② **Willekeurige afspeelindicator**

► pagina 28

③ **Gesynchroniseerde opname-indicator**

► pagina 34

④ **Herhaalafspeelindicator**

► pagina 26

⑤ **MUTING indicator**

► pagina 13

⑥ **Intro-afspeelindicator**

► pagina 30

⑦ **Programma-afspeelindicator**

► pagina 32

⑧ **Hoofddisplay**

⑨ **Voorkeuze equalizerindicators**

► pagina 14

⑩ **Hyper-bassgeluidsindicator**

► pagina 14

⑪ **FM MODE indicators**

► pagina 20

Afstandsbediening

U kunt deze knop niet gebruiken, terwijl dit apparaat op batterijen werkt.
 ► pagina 11

STANDBY/ON



DISPLAY



► pagina 12

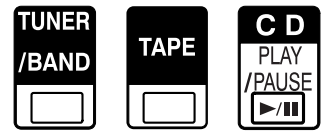

Voor het selecteren van een geluidsbron.



► pagina 27



► pagina 20



► pagina 20



► pagina 29



► pagina 35



Voor het genieten van hyperbassgeluiden of het selecteren van de geluidskwaliteit, die het beste past bij het soort muziek dat u afspeelt.

► pagina 14

Gehoorhulpknoppen

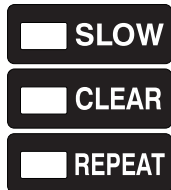

► pagina 21



► pagina 13



► pagina 16



► pagina's 16 en 19



► pagina 25



► pagina's 12 en 31



► pagina 13

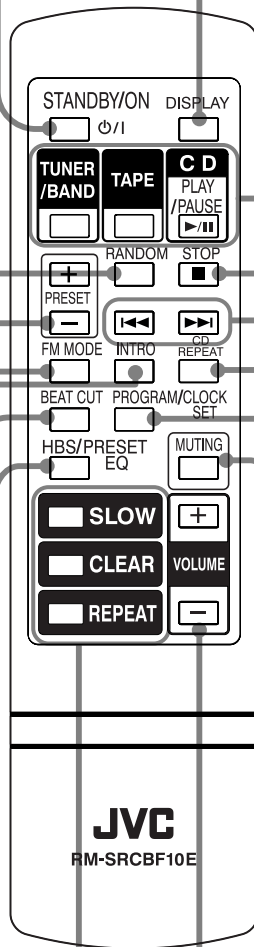

Voedingbron en de afstandsbediening

U kunt dit apparaat bedienen, door het aan te sluiten op uw stopcontact of door er batterijen in te stoppen.

■ Het netsnoet aansluiten

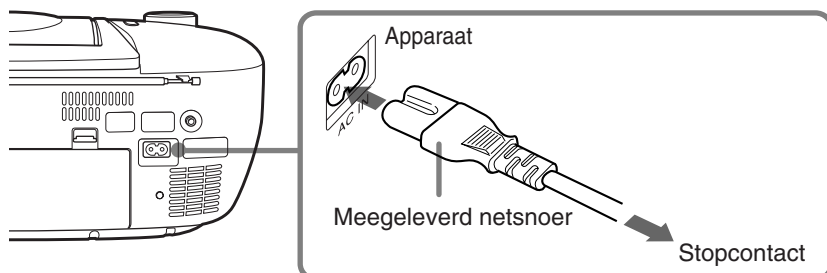

LET OP

- Gebruik het apparaat alleen met het meegeleverde netsnoer, om te voorkomen dat het apparaat niet goed werkt of schade aan het apparaat kan ontstaan.
- Zorg er voor dat u het netsnoer uit het stopcontact heeft getrokken, als u weg gaat of gedurende langere tijd het apparaat niet gebruikt.
- Zelfs als het apparaat is uitgeschakeld en het netsnoer nog in het stopcontact zit, verbruikt het apparaat nog een lichte hoeveelheid stroom.

■ Batterijen gebruiken

Als het netsnoer nog in de netspanningsaansluiting (\sim AC IN) zit, kunt u de batterijen niet gebruiken. Als u het apparaat met batterijen wilt gebruiken, moet er u zeker van zijn dat het netsnoer uit de netspanningsaansluiting (\sim AC IN) getrokken is.

1 Open het klepje van het batterijcompartiment.

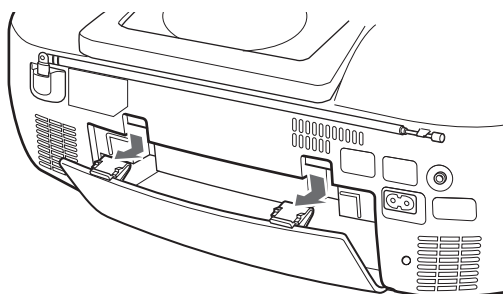

2 Stop zes batterijen.

Stop de batterijen op de juiste wijze in het batterijcompartiment, zodat de polen met elkaar overeenkomen ((+) en (-)). Zie de afbeelding aan de rechterkant.

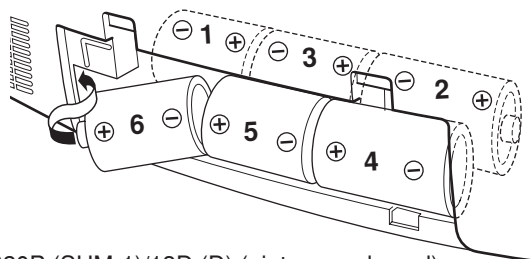

R20P (SUM-1)/13D (D) (niet meegeleverd)

3

Plaats het klepje weer het batterijcompartiment.

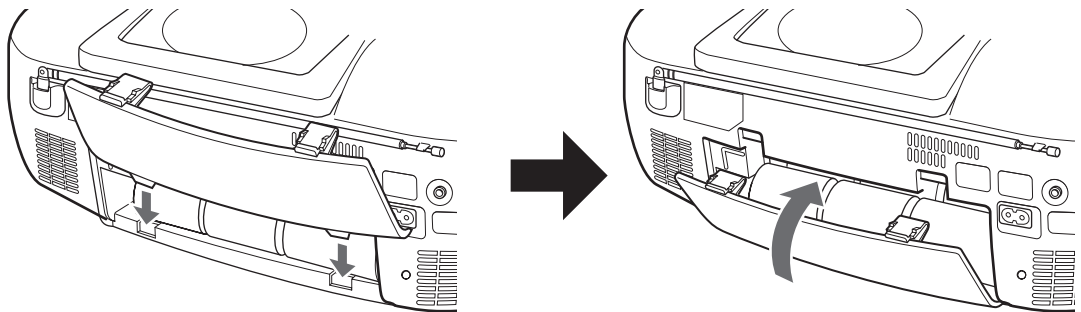

LET OP

- Als de batterijen bijna leeg zijn, wordt het geluid minder, kan het vervormen of wordt geen geluid geproduceerd. In een dergelijk geval, dient u alle zes de batterijen te vervangen, door nieuwe batterijen van hetzelfde type.
- Als u het apparaat gedurende langere tijd niet gebruikt, kunt u het beste alle batterijen uit het compartiment verwijderen.
- Leg de voorzijde van het apparaat op een zacht kussen neer (niet meegeleverd), houd het apparaat stevig vast en plaats de batterijen in het betreffende compartiment.
- Als u iets belangrijks wilt opnemen, gebruik dan nieuwe batterijen (bij voorkeur alkalinebatterijen met een lange levensduur), om een eventueel defect te voorkomen.
- Als u het apparaat vaak gebruikt, raakt de batterij sneller leeg.
- Als u het apparaat gebruikt in een koude omgeving, raakt de batterij sneller leeg dan in een warme omgeving.
- Het incorrect gebruik van batterijen, kan lekkage van de chemicaliën van de batterijen veroorzaken of een explosie. Let op de volgende waarschuwingen.
 - Gebruik geen oude en nieuwe batterijen door elkaar. Gebruik geen verschillende soorten batterijen tegelijk.
 - Probeer niet-oplaadbare batterijen niet op te laden.
 - Als er chemicaliën van de batterij op uw huid terechtkomen, was deze er dan onmiddellijk vanaf met water. Als er chemicaliën op dit product lekken, maar het product dan volledig schoon.

Gebruikte batterijen:



Voedingsbron en de afstandsbediening (vervolg)

■ Batterijen in de afstandsbediening stoppen

1 Open het klepje van het batterijcompartiment.

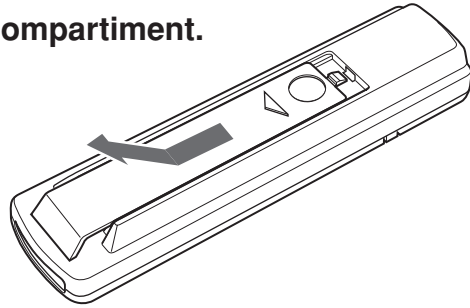

2 Stop twee batterijen.

R03 (UM-4)/ 24F (AAA)
(meegeleverd)

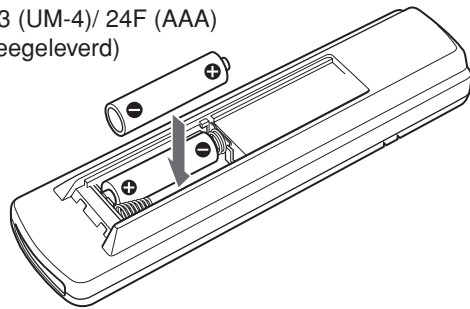

Stop de batterijen in het batterijcompartiment en zorg er voor dat de polen van de batterijen overeenkomen met de polen van het compartiment ((+) en (-)).

3 Bevestig het klepje weer aan het batterijcompartiment.

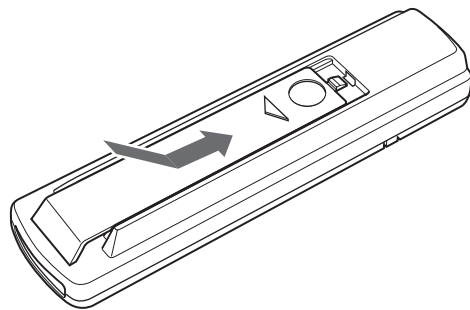

Schuif het klepje in de richting van de pijl, om het te sluiten.

LET OP

- Als de batterijen bijna leeg zijn, is de effectieve afstand afgenomen waarop het apparaat reageert op de afstandsbediening. In een dergelijk geval, dient u de twee batterijen te vervangen, door nieuwe batterijen van hetzelfde type.
- Gebruik geen oude en nieuwe batterijen door elkaar. Gebruik geen verschillende soorten batterijen tegelijk.
- Als u de afstandsbediening gedurende langere tijd niet gebruikt, kunt u het beste alle batterijen uit het compartiment verwijderen.

■ De bediening van de afstandsbediening

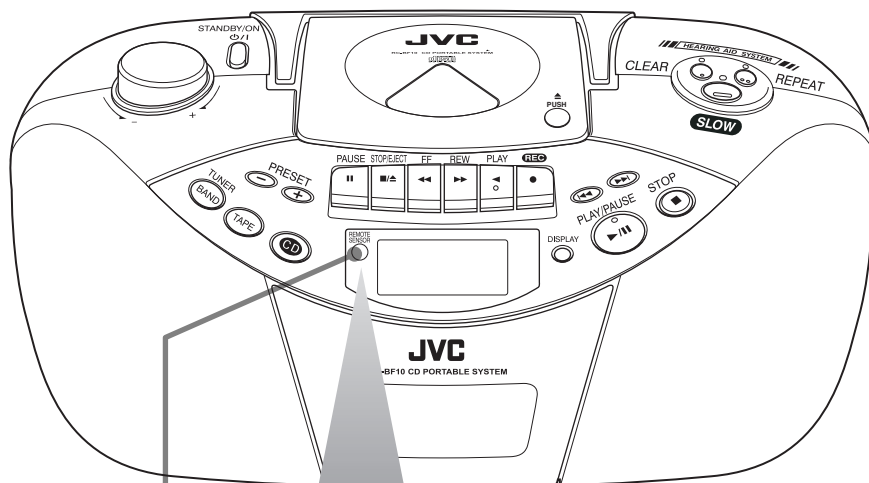

Afstandsbedieningssensor (REMOTE SENSOR)

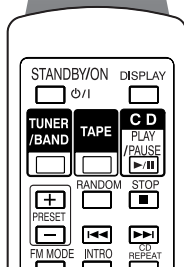

- Als u met de afstandsbediening werkt, richt deze dan op de afstandsbedieningssensor van het apparaat.
- De effectieve afstand tussen de afstandsbediening en de afstandsbedieningssensor is ongeveer maximaal 7 m. Deze afstand is echter kleiner, als u niet rechtstreeks op de voorkant van het apparaat richt.

LET OP

- Laat de afstandsbediening niet vallen of blootstaan aan een elektrische schok.
- Als een andere radio ruis veroorzaakt, houd dan de afstandsbediening uit de buurt van de radio.
- Zorg er voor dat u de afstandsbediening niet gebruikt, onder de volgende omstandigheden. Het kan zijn dat u de afstandsbediening niet kunt bedienen.
 - Als de afstandsbediening wordt blootgesteld aan direct zonlicht of ander intens licht
 - Als zich een obstakel voor de afstandsbedieningssensor bevindt en het signaal van de afstandsbediening belemmert

Het apparaat in/uitschakelen

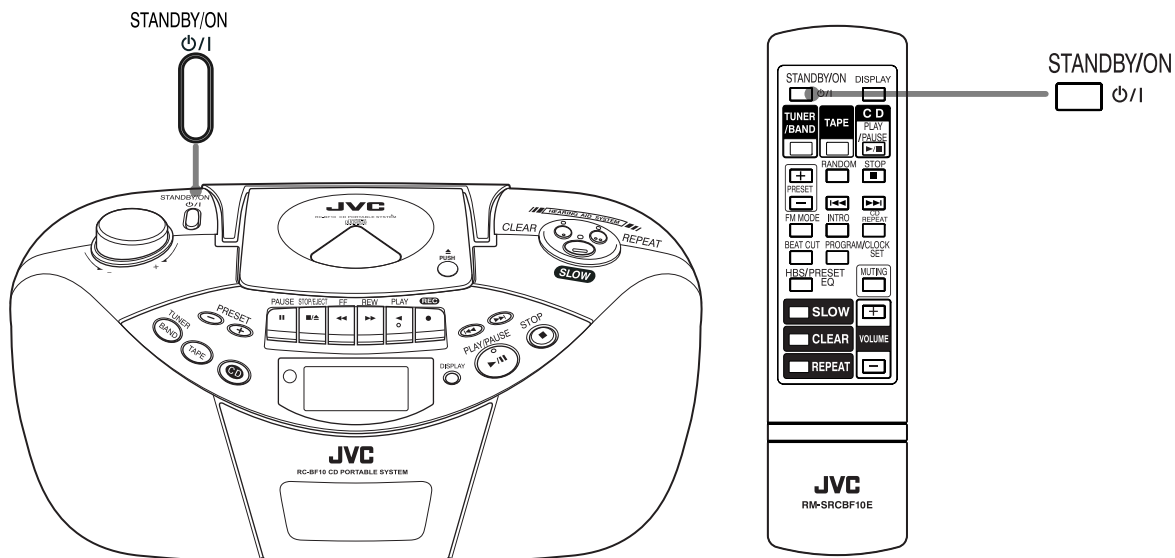

Druk op het apparaat op  , om het apparaat in- of uit te schakelen.

- U kunt op de afstandsbediening ook op  drukken, om het apparaat in- of uit te schakelen.

(U geen gebruik maken van  terwijl het apparaat op batterijen werkt.)

- Het displayvenster wordt verlicht, als het apparaat wordt ingeschakeld. (Het displayvenster wordt echter niet verlicht, als het apparaat wordt ingeschakeld terwijl het op batterijen werkt.)
- Het apparaat is gereed om de geselecteerde geluidsbron af te spelen, die is ingesteld toen het apparaat werd uitgeschakeld.

■ Het apparaat volledig uitschakelen

Trek het netsnoer uit het stopcontact.

Als er batterijen in het apparaat zitten, dient u deze eruit te halen.

OPMERKING

- Als u het netsnoer losmaakt of als er een stroomverlies optreedt, wordt de klok gereset op "00:00" (► pagina 12) en de voorkeurzenders worden na enkele dagen uit het geheugen gewist (► pagina 20, 23 en 24). Het klokdisplay blijft knipperen tot u de klok opnieuw heeft ingesteld.
- Neem de batterijen uit om het apparaat te transporteren. Hierdoor voorkomt dat het apparaat per ongeluk wordt ingeschakeld en het verbruik van de batterijen onnodig wordt verspild.

De klok instellen

De huidige tijd instellen. Het tijddisplay op het apparaat is een 24-uurs klok. U kunt de klok zelfs instellen, als het apparaat is uitgeschakeld.

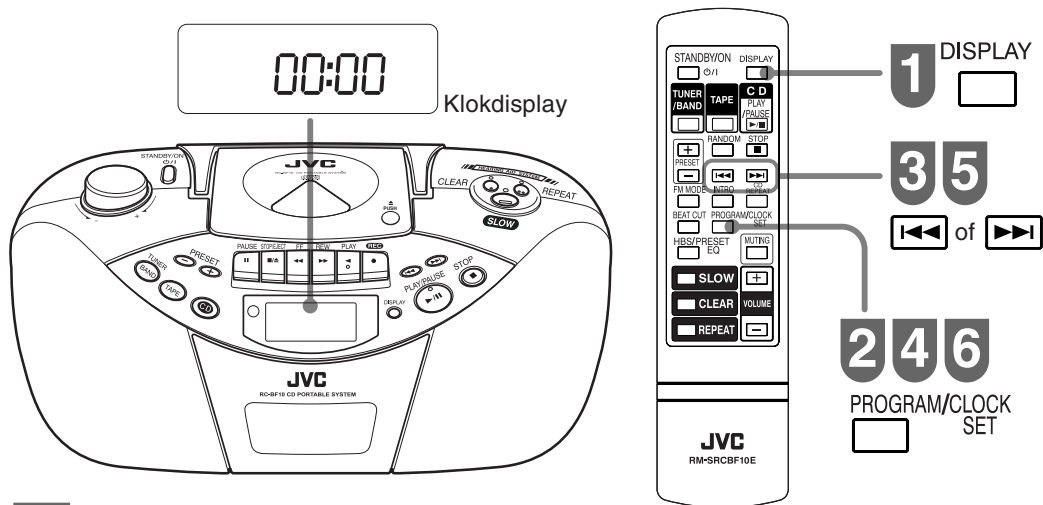

1 Als het klokdisplay niet wordt weergegeven op het displayvenster van het apparaat, druk dan op **DISPLAY**.

2 Druk op **PROGRAM/CLOCK SET**.
Het display uren in het displayvenster van het apparaat, gaat knipperen.



3 Druk op **SKIP BACK** of **SKIP FORWARD** om de uren in te stellen.



4 Druk op **PROGRAM/CLOCK SET**.
Nadat de uren zijn ingesteld, gaat het display minuten knipperen.



5 Druk op **SKIP BACK** of **SKIP FORWARD** om de minuten in te stellen.

6 Druk op **PROGRAM/CLOCK SET**.

OPMERKING

- Als er een stroomuitval optreedt, wordt de klok gereset op "00:00".

Voordat u het geluid gaat beluisteren

Het volume en de kwaliteit van het geluid instellen

U kunt het geluids- en kwaliteitsniveau van de cd's, de cassettebandjes en de radiozenders instellen. De instellingen hebben geen invloed op de opnames.

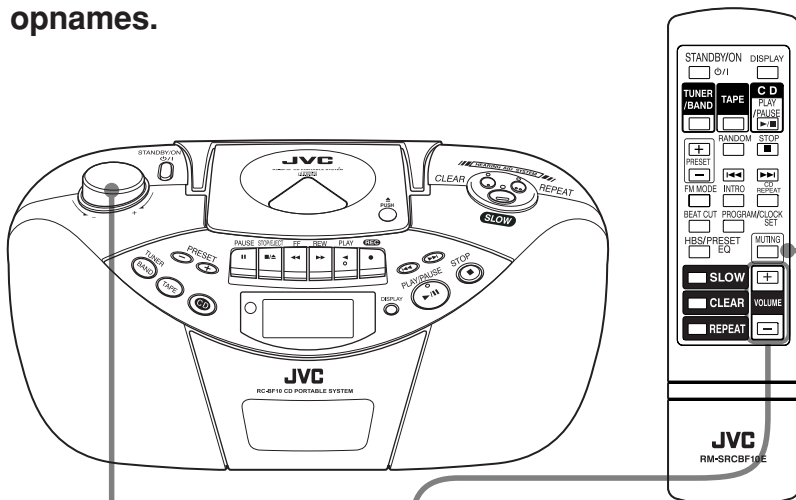

■ Tijdelijke geluidsonderdrukking

Als u op ^{MUTING} drukt, onderdrukt u het geluid.

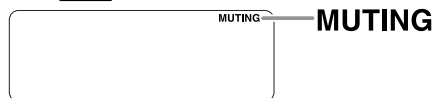

Druk opnieuw op ^{MUTING}, om terug te keren naar het vorige geluidsniveau.

■ Het volume van het geluid instellen

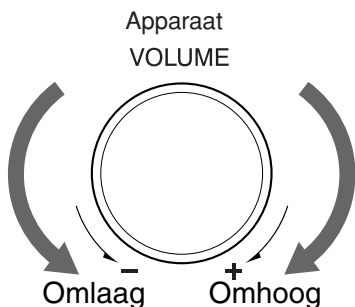

Afstandsbediening



Omhoog

Omlaag



Bijvoorbeeld: Weergegeven als het geluidsniveau "15" is

U kunt het geluidsniveau instellen van "00" tot "30".

LET OP

- Schakel het apparaat niet uit, als het geluidsvolume erg hoog staat. Een plotselinge piek van het geluid kan namelijk uw gehoor beschadigen, de luidsprekers of hoofdtelefoons, als u het apparaat de volgende keer inschakelt of een andere geluidsbron wilt afspelen.

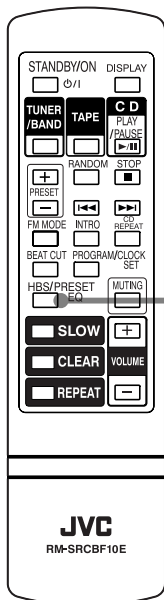

■ Het basgeluid benadrukken

U kunt het basgeluid benadrukken.

Druk op de afstandsbediening op

HBS/PRESET EQ en houd deze een tot een paar

seconden ingedrukt, tot u "HBS" in het displayvenster ziet staan.

Als u de hyper-bassgeluiden weer ongedaan wil maken, dient u op de

afstandsbediening weer een paar

seconden op EQ te drukken, tot

"HBS" uit het displayvenster is verdwenen.

Als "HBS" is ingeschakeld

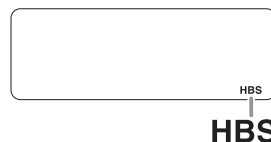

■ De geluidskwaliteit instellen

U kunt een keuze maken uit een van de geluidsopties, om uw muziek zo optimaal mogelijk te laten klinken.

Telkens als u op de afstandsbediening op

HBS/PRESET EQ drukt, veranderen de indicators

als volgt.

Als de optie "CLASSIC"(klassiek) geselecteerd is

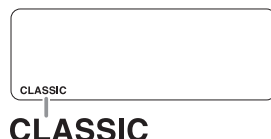

→ **CLASSIC** : Voor het benadrukken van de hoge tonen.

↓ **ROCK** : Voor het benadrukken van de hoge en lage tonen.

↓ **POP** : Geschikt voor muziknummers en verslagen.

↓ **JAZZ** : Voor het gevoel aanwezig te zijn bij een liveoptreden.

↓ **FLAT** : Terugkeren naar de normale geluidskwaliteit.

■ Hoofdtelefoons gebruiken

Sluit de hoofdtelefoon (in de handel verkrijgbaar) aan op de PHONES aansluiting, die zich aan de achterkant van het apparaat bevindt.

Als de hoofdtelefoon is aangesloten, geven de luidsprekers geen geluid meer.

Voordat u de hoofdtelefoon aansluit, moet u er zeker van zijn dat u het geluidsvolume op nul of heel laag heeft gezet.

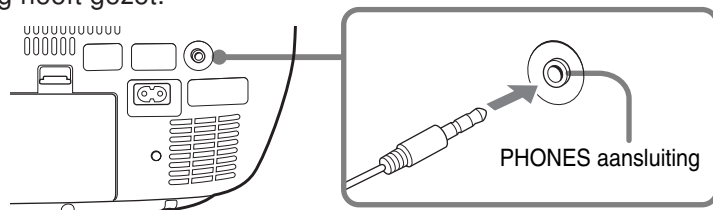

Naar cd's luisteren

In dit onderdeel worden de basisbedieningen voor het afspelen van cd's uitgelegd.

- ▶▶ Voordat u naar een cd gaat luisteren, zie "Over cd's" (▶ pagina 39).
- ▶▶ Voor meer details over de cd-afspeelfunctie, zie de "Diverse cd-afspeelmodi" (▶ pagina 25).

Schakel het apparaat in en volg de hieronder staande procedure. (▶ pagina 11)

1 Druk op .

De optie "CD" verschijnt in het displayvenster van het apparaat.

2 Leg een cd in het apparaat.

- ① Druk op , om het cd-klepje te openen.
- ② Leg een cd in het apparaat. Plaats een cd met het label omhoog in het apparaat.
- ③ Sluit het cd-klepje. Druk op het cd-klepje tot u een klik hoort en klepje dicht is.

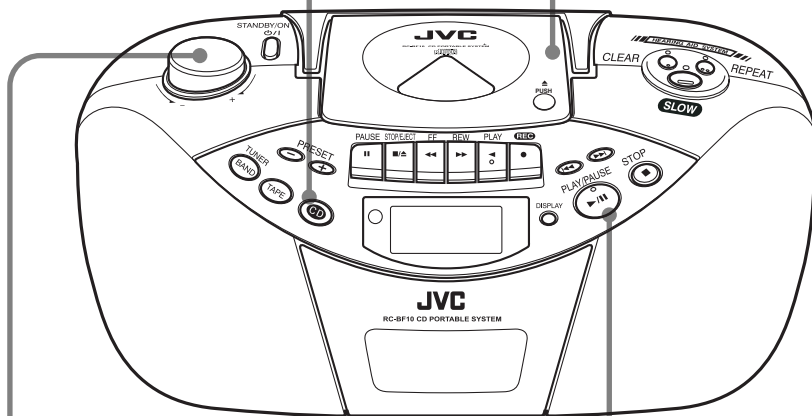
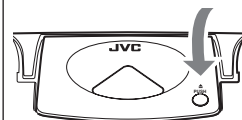
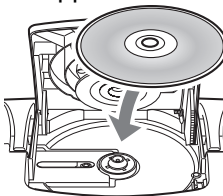
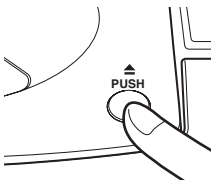

4 Het volume instellen.

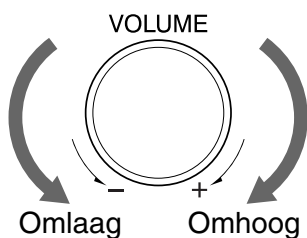

3 Druk op .

Het apparaat begint met afspelen.



Muziekstuknummer Verstreken tijd

■ Het afspelen stopzetten

Druk op .





Het totale muziekstuknummer en de totale afspeeltijd zullen verschijnen op het displayvenster.

■ Het afspelen tijdelijk onderbreken (pauze)



Druk op .

Druk wederom op  om het afspelen te hervatten.

■ Naar het begin van een muziekstuk terugspringen

- Telkens als u op  drukt, gaat het apparaat terug naar het vorige muziekstuk. Als u tijdens het afspelen op  drukt, gaat het apparaat terug naar het begin van het huidige muziekstuk. Druk twee maal op  om terug te keren naar het begin van het vorige muziekstuk.
- Telkens als u op  drukt, springt het apparaat naar het volgende muziekstuk.

■ Snel vooruit/snel achteruit tijdens het afspelen (zoeken)

- Druk en houd de  ingedrukt tijdens het afspelen, om een cd snel achteruit te laten lopen.
- Druk en houd de  ingedrukt tijdens het afspelen, om een cd snel vooruit te laten lopen.

OPMERKING

- Het geluidsvolume is laag, tijdens het snel vooruit en achteruit laten lopen van een cd.
- “Err” verschijnt in het displayvenster, als er sprake is van een van de volgende situaties. Leg de cd er op de juiste manier in of gebruik een afspeelbare cd.

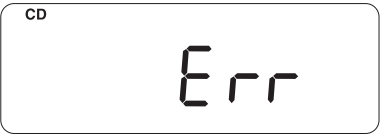

 - Als de cd bekrast of vuil is
 - Als de cd ondersteboven in het apparaat zit
 - Als er een niet afspeelbare cd in het apparaat zit
- Als u een cd afspeelt, terwijl het apparaat bloot staat aan zware trillingen of een elektrische schok, kan het geluid vervormen of afwijken.
- Bij sommige soorten muziekstukken op een cd, kan het geluid tijdelijk onderbroken worden. Als dit zich voor doet, zet dan het volume lager.
- Haal de cd eruit, voordat u het apparaat vervoert.

Naar cassettebandjes luisteren

In dit onderdeel worden de basisbedieningen voor het afspelen van cassettebandjes uitgelegd.

- ▶▶ Voor het afspelen van cassettebandjes, zie “Over cassettebandjes” (▶ pagina 40).
- ▶▶ Voor details over het opnameproces, zie “Geluidsoptname” (▶ pagina 34 - 36).

Schakel het apparaat in en volg de hieronder staande procedure. (▶ pagina 11)

1 Druk op **TAPE**.

De optie “TAPE” verschijnt in het displayvenster van het apparaat.

2 Stop een cassettebandje in het apparaat.

<p>① Druk op , om het klepje van de cassette te openen.</p> 	<p>② Stop een cassettebandje in het apparaat. Stop een cassettebandje, met de kant die u wilt afspelen, naar voren gericht.</p> 	<p>③ Maak het klepje van de cassettetapehouder dicht. Druk het klepje van de cassettetapehouder aan tot u een klik hoort en het klepje dicht is.</p> 
--	--	---

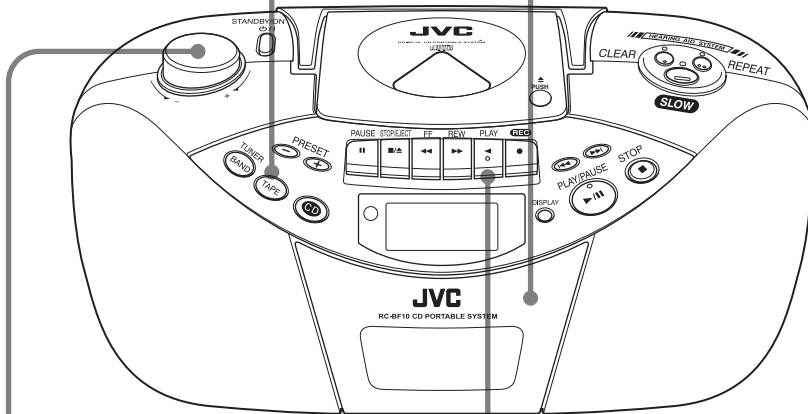

4 Het volume instellen.

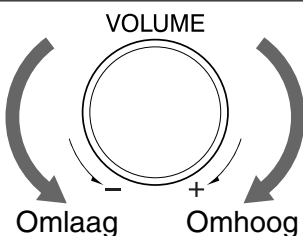

3 Druk op .

- Het apparaat begint met afspelen.
- Als het cassettebandje volledig is afgespeeld, wordt de afspeelmodus automatisch gestopt.

■ Het afspelen stopzetten

Druk op  .

■ Het afspelen tijdelijke onderbreken (pauze)

Druk op  .

Druk wederom op  om het afspelen te hervatten.

■ Snel vooruit/Snel achteruit

- Als u, als het cassettebandje gestopt is, op  drukt, wordt de cassette snel vooruit gespoeld.

- Als u, als het cassettebandje gestopt is, op  drukt, wordt de cassette snel teruggespoeld.

OPMERKING

- Gebruik geen cassettebandjes met een lange speelduur, zoals C-120 of C-150, daar deze bandjes het apparaat kunnen beschadigen.
- Dit product is compatibel met standaard cassettebandjes (TYPE I). Het product is niet compatibel met chroom cassettebandjes (TYPE II) of metaal cassettebandjes (TYPE IV). U krijgt geen mooi geluid te horen.
- Zorg er voor dat de tape in het cassettebandje strak zit en niet los. Als de tape in het cassettebandje los zit, draai deze dan aan (► pagina 40).
- Als u op  drukt, terwijl een andere bron geselecteerd is, zal het cassettebandje ronddraaien maar zul u geen geluid te horen krijgen.

Naar radiozenders luisteren

In dit onderdeel worden de basisbedieningen, voor het luisteren naar een radiuitzending uitgelegd.

Schakel het apparaat in en volg de hieronder staande procedure. (► pagina 11)

1 Druk op om de optie "FM" of "AM" te selecteren.

Naar een FM-uitzending luisteren



FM

Naar een AM-uitzending luisteren



AM

"FM" of "AM"

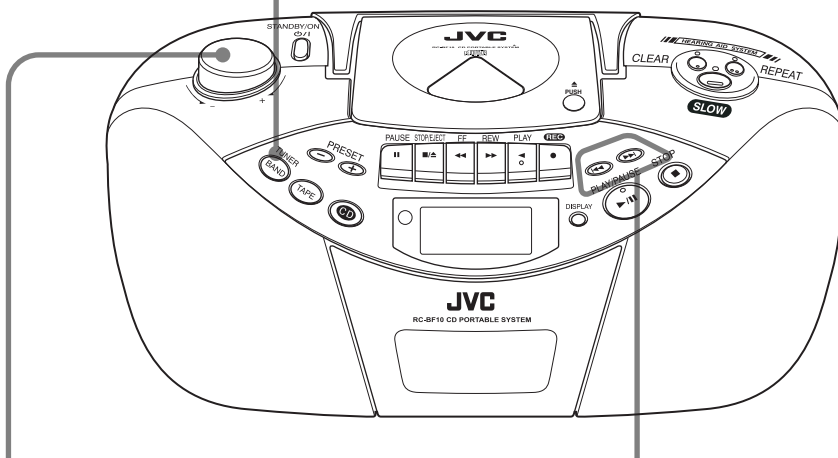
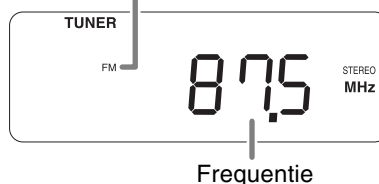



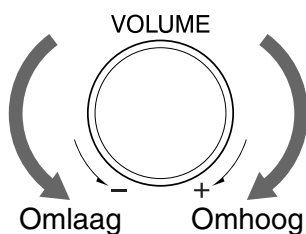

3 Het volume instellen.





2 Selecteer een radiozender.

Druk op  of  om een radiozender (frequentie) te selecteren.



Automatische afstemming:

- Druk en houd  of  ingedrukt tot het apparaat op zoek gaat naar radiozenders en laat dan de knop los.
- Als een zender wordt gevonden waarvan het signaal sterk genoeg is, stopt het systeem automatisch met zoeken.
- Druk op  of op  als u handmatig de zoekactie wilt stoppen.

Handmatige afstemming:

- Telkens als u op  drukt of op , verandert de frequentie.

■ **Het afstemmen op een voorkeuzender**
(Radiozenders opslaan (voorkeuze) ► pagina 23)

U kunt een radiozender selecteren door op de PRESET  of de PRESET  te drukken.

Telkens als u op de  of de  drukt, verandert het voorkeuzennummer.

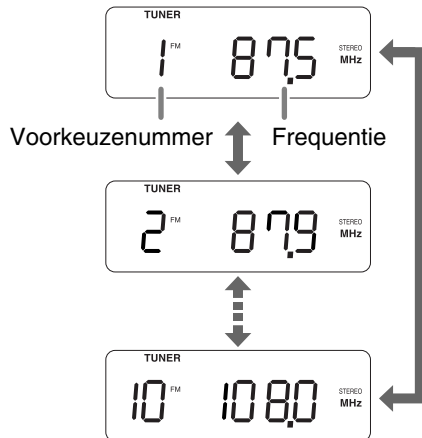

■ **De radio-ontvangst verbeteren**

FM-uitzendingen

Stel de lengte van de uitschuifbare FM-antenne in of de hoek, om een zo goed mogelijke ontvangst te krijgen.

Als u het apparaat in de buurt van een raam neerzet, kan dit de ontvangst bevorderen.

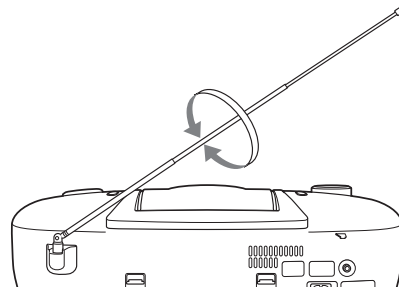

Als het apparaat een FM-stereo-uitzending ontvangt, verschijnt het woord "STEREO" op het display.

Als het geluid van een FM-stereo-uitzending ruis heeft, druk dan op de afstandsbediening op . Het geluid schakelt dan over naar mono-ontvangst ("MONO" verschijnt op het display) en de ruis vermindert.

Druk wederom op  om terug te keren naar de stereo-ontvangst.

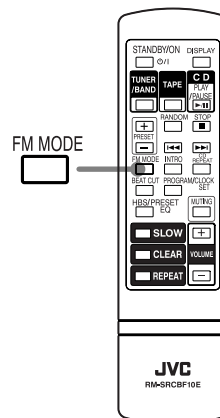

Tijdens stereo-ontvangst



Tijdens mono-ontvangst



OPMERKING

- De FM mono-ontvangst wordt uitgeschakeld wanneer u afstemt op een andere radiozender.

AM-uitzendingen

Er is een AM-antenne in het apparaat ingebouwd. Zet het apparaat op een dusdanig plek neer, dat het best mogelijke ontvangstsignaal wordt gerealiseerd.

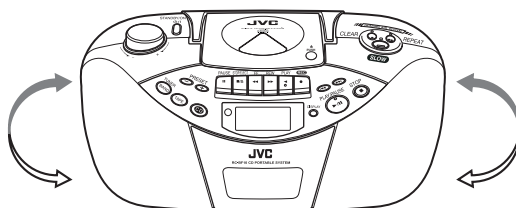



Gehoorschulphandigheiden

Deze handigheiden zijn met name handig als u een andere taal van de radio wilt leren of contactdetails wilt bevestigen.

OPMERKING

- De gehoorschulphandigheiden zijn niet alleen van toepassing voor het geluid van radio-uitzendingen, maar ook voor het geluid van het afspelen van cd's en cassettebandjes. De gehoorschulphandigheiden hebben geen invloed op de opnames.
- Als een van de gehoorschulphandigheiden wordt gebruikt, is het geluid mono.
- U kunt de handigheiden langzaam/duidelijkheid/herhalen tegelijkertijd gebruiken.

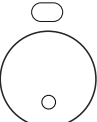
Duidelijkheidsfunctie Als u geen duidelijke spraak hoort

Druk op **CLEAR**  (duidelijk).  **CLEAR** 

De spraak kan gemakkelijk gevolgd worden en is duidelijk verstaanbaar.

Door wederom op **CLEAR**  te drukken, wordt het lampje uitgeschakeld en de duidelijkheidsfunctie geannuleerd.

OPMERKING

- De duidelijkheidsfunctie heeft geen invloed, als het geluid beïnvloed wordt door ruis.

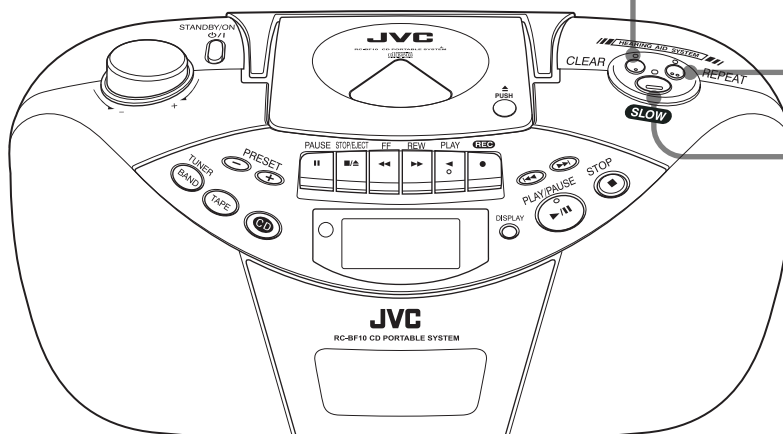

Herhaalfunctie

Als u het laatste gedeelte van een stuk nog eens wilt beluisteren

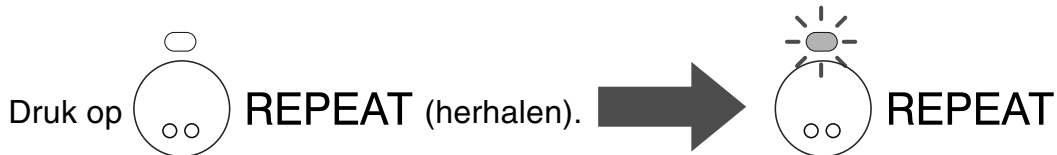

U kunt tot aan de laatste 10 seconden van de muziek of de spraak, deze opnieuw beluisteren. Als het lampje brandt, wordt het geluid herhaald. Door wederom op  REPEAT te drukken, wordt het lampje uitgeschakeld, de herhaalfunctie geannuleerd en het geluid neemt weer de normale vorm aan.

OPMERKING,

- Er wordt een lege plek van één seconde ingevoegd, aan het begin van het herhaalde geluid.
- Als u binnen 10 seconden nadat u de herhaalfunctie heeft geannuleerd op  REPEAT drukt, is de herhalingstijd de tijd vanaf het moment van de annulering tot aan het moment dat de knop weer werd ingedrukt.

Langzame functie

Als u de snelheid van de spraak nauwelijks kunt bijhouden, omdat er te snel gesproken wordt



U kunt nu de snelle spraak gemakkelijk volgen, omdat deze vertraagd wordt weergegeven.

Door wederom op  te drukken, wordt het lampje uitgeschakeld, de langzame functie geannuleerd en neemt het geluid weer de normale snelheid aan.

OPMERKING,

- De langzame functie werkt niet bij sommige geluidstypes.



Radiozenders opslaan (voorkeuze)

U kunt maximaal 10 FM-radiozenders en 10 AM-radiozenders opslaan.

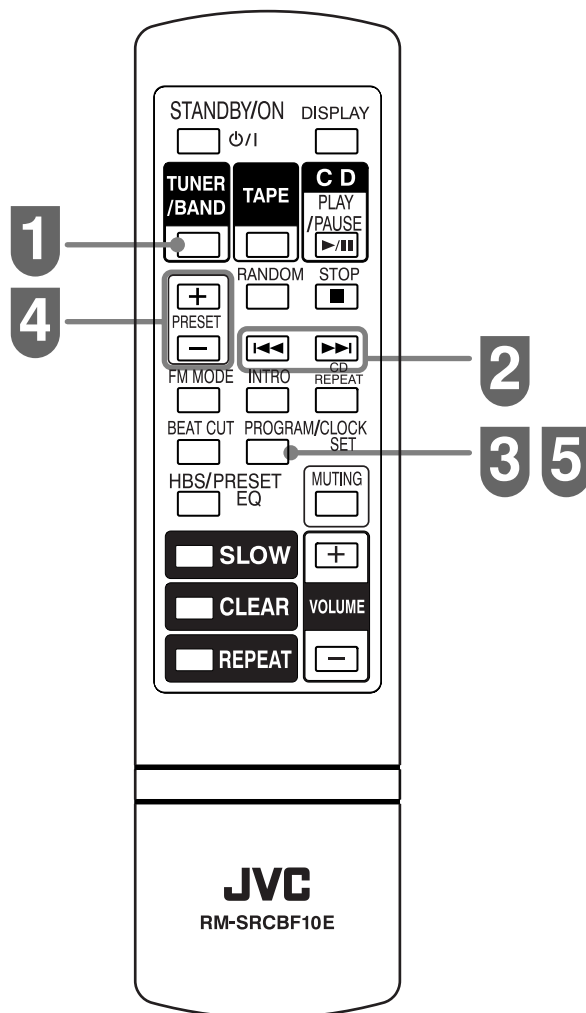
Schakel het apparaat in en volg de hieronder staande procedure. (► pagina 11)



1 Druk herhaaldelijk op  om “FM” of “AM” te selecteren.

2 Druk op  of  om een radiostation te selecteren dat u wilt opslaan.

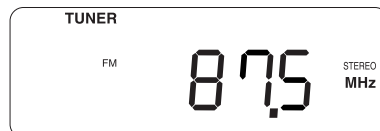

Bijvoorbeeld: FM 87,5 MHz

3 Druk op  .



Voorkeuzenummer

De optie “PROG” en het voorkeuzenummer, knipperen in het displayvenster.

4 Als “PROG” en het voorkeuzenummer oplichten, druk op  om een



voorkeuzenummer te selecteren.

Als u een voorkeuzenummer selecteert, waar al een radiozender is opgeslagen, wordt de oude radiozender vervangen door nieuwe radiozender.

5 Druk op  .

De radiozender wordt opgeslagen. Herhaal de stappen **2-4** om achtereenvolgens de gewenste radiozenders op te slaan.

OPMERKING

- U kunt een opgeslagen radiozender selecteren door op de afstandsbediening op



te drukken, of op  of  van het apparaat. (► pagina 20)

- Als het netsnoer (of stroomverlies heeft plaatsgevonden) enkele dagen is uitgetrokken, zullen de opgeslagen instellingen gewist worden.

Diverse cd-afspeelmodi

Herhaald afspelen

U kunt een of alle muziekstukken herhaaldelijk afspelen.

Schakel het apparaat in en volg de hieronder staande procedure. (► pagina 11)

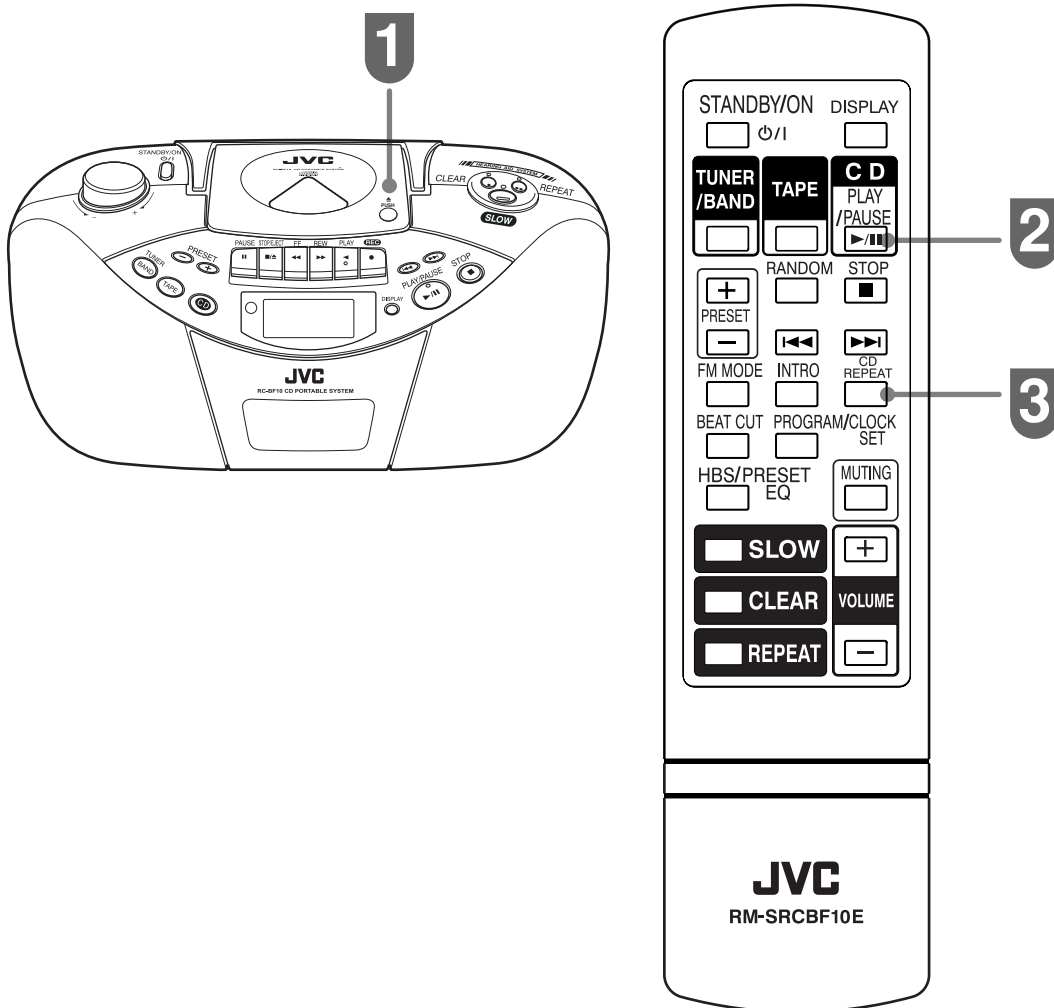

1 Leg een cd in het apparaat.

2 Druk op  .

3 Druk op  .



Telkens als u op  drukt verspringt de indicator, zoals rechts is aangegeven. Het apparaat begint met herhaald afspelen.

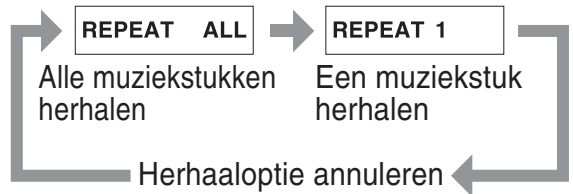

■ Herhaald afspelen stoppen

Druk herhaaldelijk op  om de herhaalindicator te wissen.

Diverse cd-afspeelmodi (vervolg)

Willekeurig afspelen

Dit apparaat kan muziekstukken in een willekeurige volgorde afspelen.

Schakel het apparaat in en volg de hieronder staande procedure. (► pagina 11)

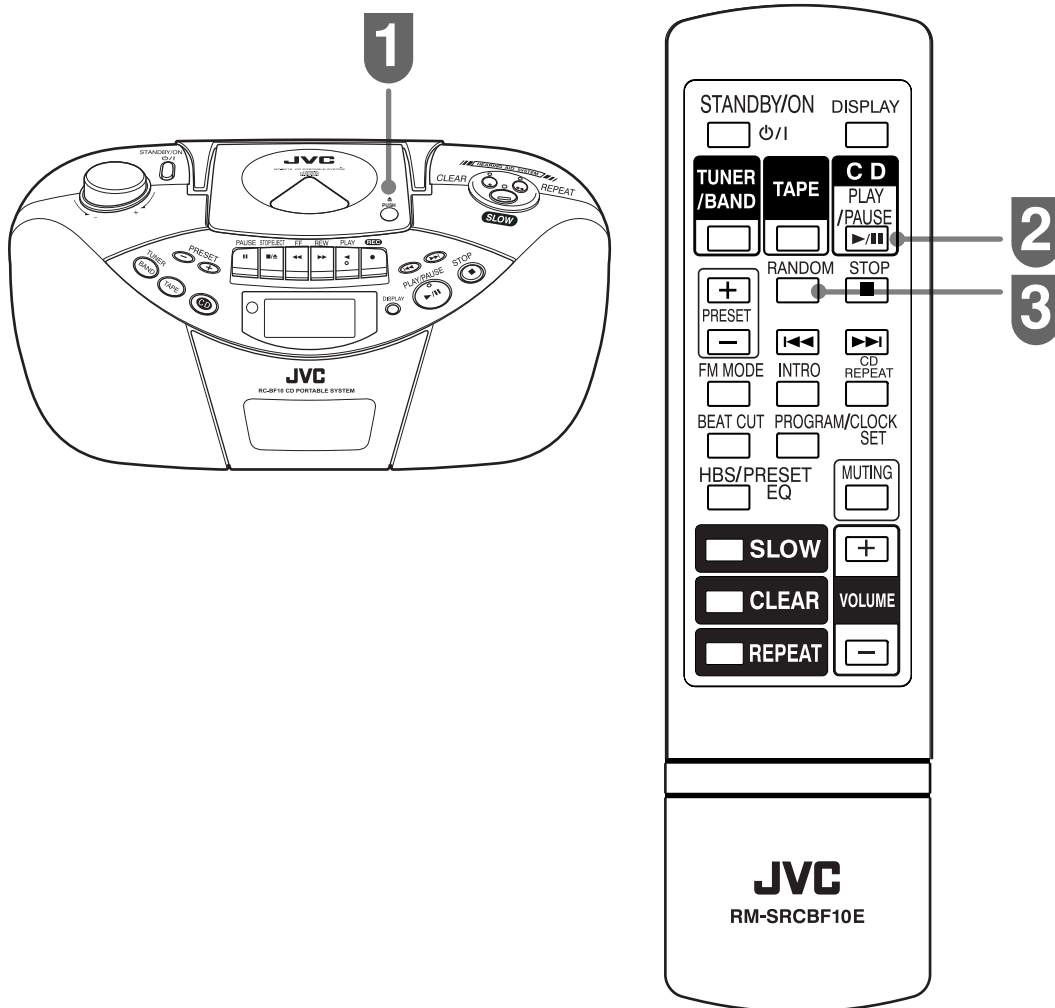

1 Leg een cd in het apparaat.

2 Druk op  .

3 Druk op  .



De optie "RANDOM" (willekeurig) verschijnt op het displayvenster.

Het apparaat begint met het willekeurig afspelen.

Als alle muziekstukken zijn afgespeeld, stopt de afspeelmodus automatisch.

■ Willekeurig afspelen stoppen

Druk op  om de randomindicator te wissen.

OPMERKING

- U kunt gebruik maken van de optie willekeurig afspelen en tegelijkertijd alle muziekstukken afspelen.
- Als de afspeelmodus is gestopt, kunt u het willekeurige afspeelproces ook starten door op  te drukken.

Diverse cd-afspeelmodi (vervolg)

Intro afspelen

U kunt achtereenvolgens naar de eerste 10 seconden van ieder muziekstuk luisteren.

Schakel het apparaat in en volg de hieronder staande procedure. (► pagina 11)

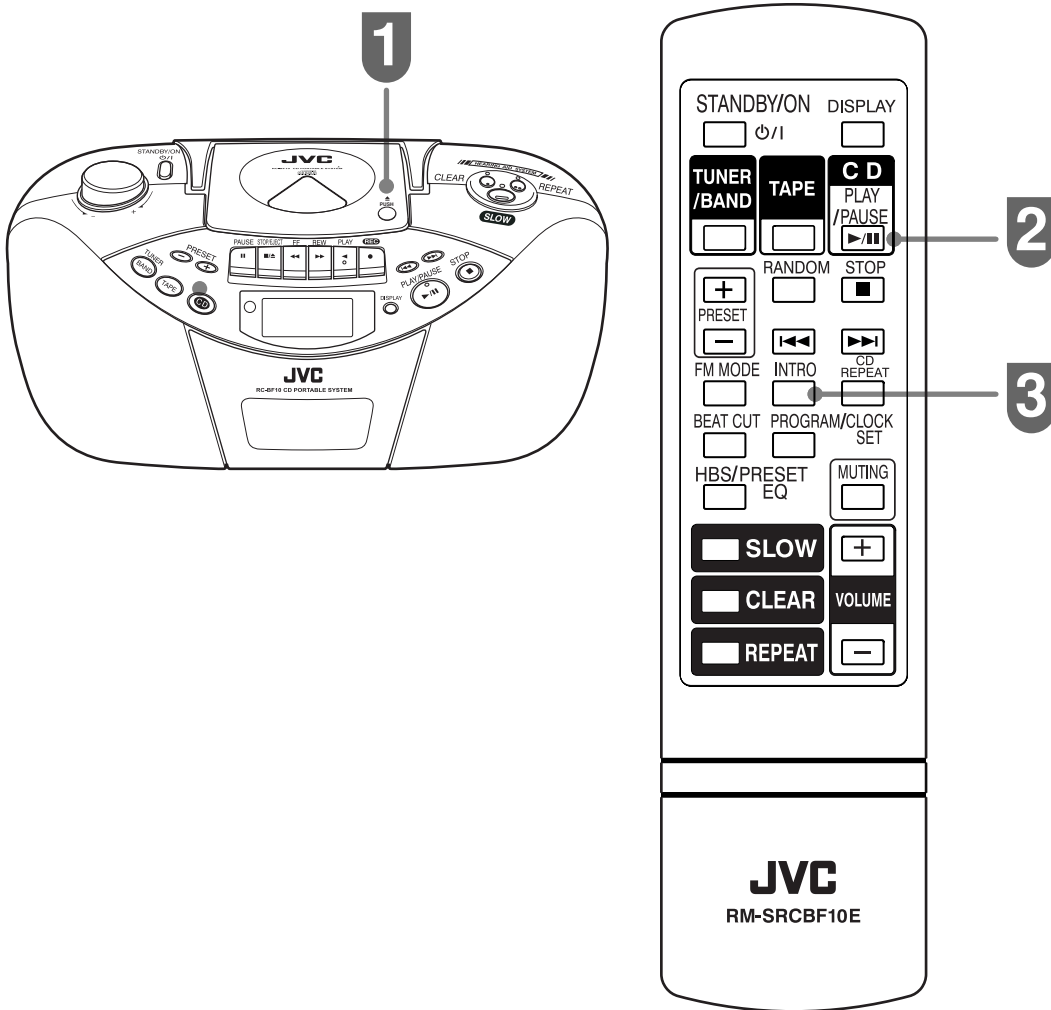

1 Leg een cd in het apparaat.

2 Druk op .

3 Druk op .



De optie "INTRO" verschijnt op het displayvenster en de intro-afspeelmodus wordt gestart.

Als de intro's van alle muziekstukken zijn afgespeeld, stopt de afspeelmodus automatisch.

■ Intro-afspeelmodus stoppen

Druk op  om de intro-indicator te wissen.

OPMERKING

- Als de afspeelmodus is gestopt, kunt u het afspelproces ook starten door op  te drukken.

Diverse cd-afspeelmodi (vervolg)

Programma afspelen

Met behulp van deze functie kunt u de gewenste muziekstukken, in de gewenste volgorde afspelen. U kunt maximaal 20 muziekstukken programmeren.

Schakel het apparaat in en volg de hieronder staande procedure. (► pagina 11)

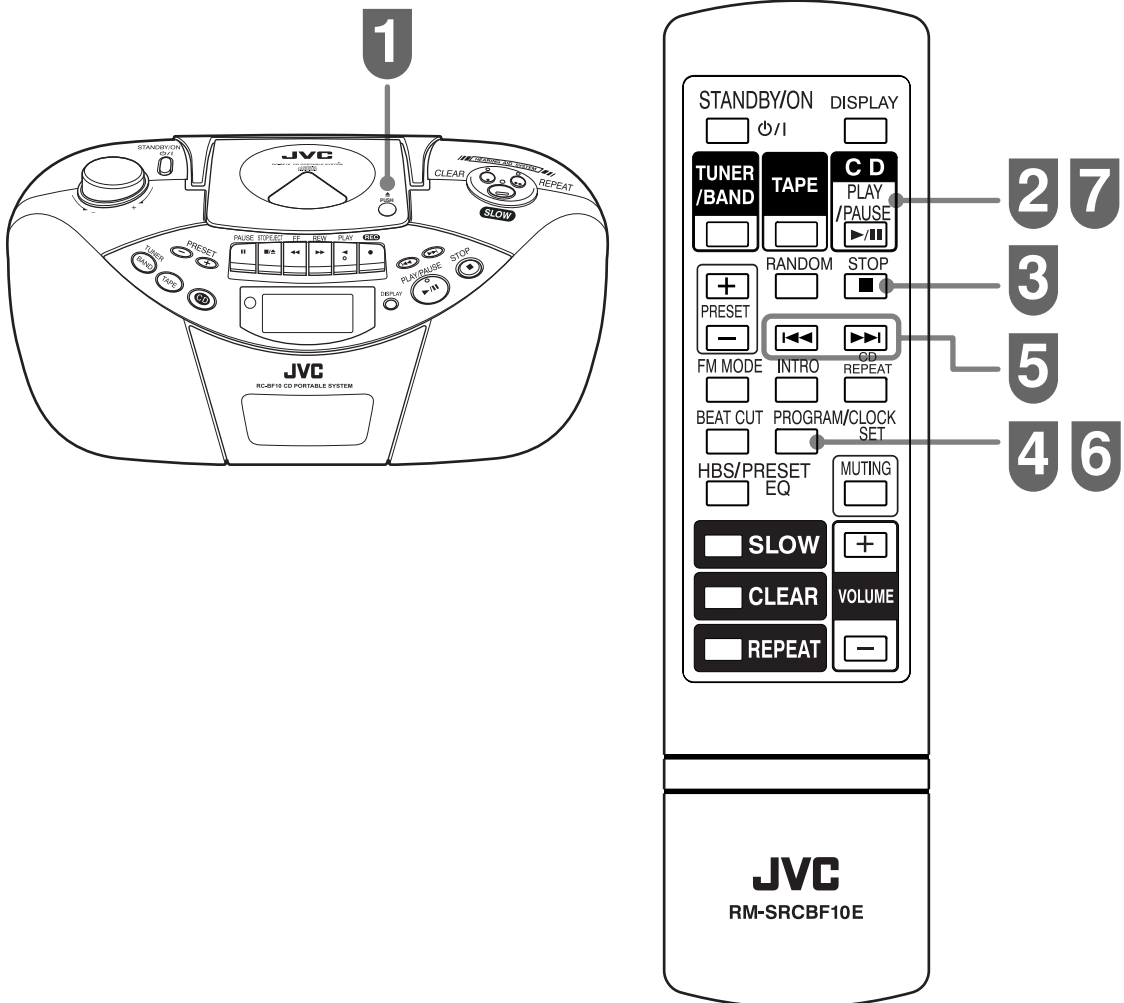

1 Leg een cd in het apparaat.

2 Druk op  .

3 Druk op  .

4 Druk op  .



De optie "PROG" knippert in het displayvenster van het apparaat. Als "00" verschijnt als muziekstuk, is de geprogrammeerde afspeelmodus nog niet ingesteld.

5 Druk op  of op  om een muziekstuknummer te selecteren.

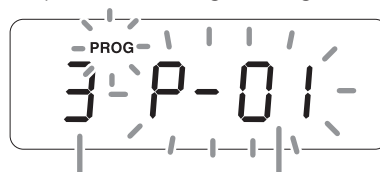

Het geselecteerde muziekstuk Programmanummer

De optie "PROG" en het programmanummer knipperen in het displayvenster van het apparaat.

6 Druk op  .

Het geselecteerde muziekstuknummer wordt geprogrammeerd (opgeslagen). Om verder te gaan met het programmeren (opslaan) van muziekstukken, herhaal stap **5** en **6**.

7 Als u klaar bent met de programma-instellingen, drukt u op  .

De afspeelmodus begint met het afspelen van de geprogrammeerde volgorde. Als het afspeelproces klaar is, stopt het apparaat automatisch.

OPMERKING

- U kunt het afspelen van een programma en het herhaald afspelen van de muziekstukken tegelijkertijd uitvoeren.

Programma's annuleren
Het bevestigen van de geprogrammeerde afspelininstellingen

VOLGENDE PAGINA

Diverse cd-afspeelmodi (vervolg)

Programma's annuleren

Als de cd is gestopt en de optie "PROG" op het displayvenster knippert, druk dan op . Het openen van het cd-deksel, annuleert ook de geprogrammeerde afspeelinstelling.

STOP

Het bevestigen van de geprogrammeerde afspeelinstellingen

Als de cd is gestopt en de optie "PROG" op het displayvenster knippert, druk dan herhaaldelijk op PROGRAM/CLOCK SET.

Telkens als u op  drukt, worden de programmanummers en de muziekstuknummers weergegeven in de geprogrammeerde volgorde.

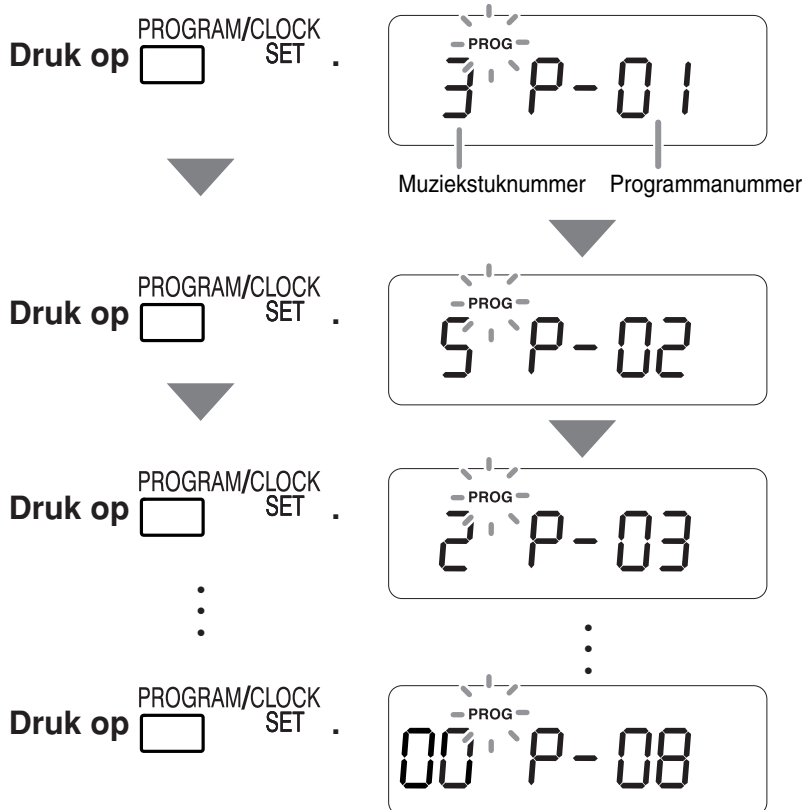

Als "00" verschijnt als muziekstuk, is de geprogrammeerde afspeelmodus nog niet ingesteld.

Als u wederom op  drukt, gaat het programmanummer terug naar "1".

Als het bericht "Full" (vol) op het display verschijnt, zijn er al 20 muziekstukken geprogrammeerd om afgespeeld te worden (er kunnen namelijk maar maximaal 20 muziekstukken worden ingesteld). U kunt niet nog meer muziekstukken programmeren om afgespeeld te worden.

Als u wederom op  drukt, gaat het programmanummer terug naar "1".

Nummers van een cd opnemen

Voor het opnemen van geluid op cassettebandjes, zie "Over cassettebandjes" (► pagina 40). Schakel het apparaat in en volg de hieronder staande procedure. (► pagina 11)

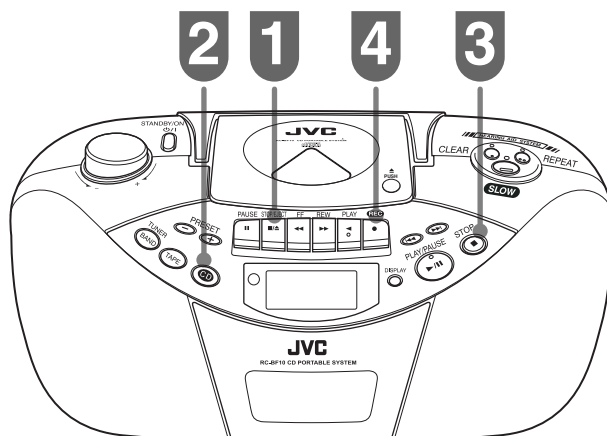

1 Stop een cassettebandje in het apparaat, voor de opname.

Op de beide uiteinden van een cassettebandje kunt u niets opnemen. Voordat u begint met opnemen, dient u eerst de tape aan te draaien.

2 Druk op .

3 Druk op .

4 Druk op .

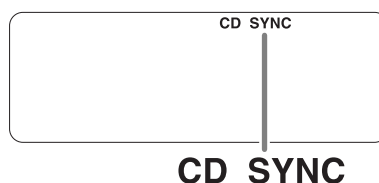

De gesynchroniseerde geluidsopname start tegelijkertijd automatisch het afspelen van de cd en de opnamefunctie van het cassettebandje.

■ Opnameproces stoppen

Druk op .

OPMERKING

- Als het cassettebandje stopt, wordt de afspeelmodus van de cd op de pauzestand gezet.
- U kunt muziekstukken in de gewenste volgorde opnemen, door gebruik te maken van de geprogrammeerde afspeelfunctie van de cd (► pagina 31).
- Druk, tijdens de opname, niet op een van de andere bronselectieknoppen. Er wordt een andere bron geselecteerd en opgenomen.
- Dit product is compatibel met standaard cassettebandjes (TYPE I). Het product is niet compatibel met chroom cassettebandjes (TYPE II) of metaal cassettebandjes (TYPE IV).
- Het geluidsniveau wordt tijdens de opname automatisch geregeld.
- Laat het cassettebandje niet minutenlang op de pauzestand staan. Druk in plaats hiervan op , om het cassettebandje stop te zetten.

Radio-uitzendingen opnemen

Voor het opnemen van geluid op cassettebandjes, zie "Over cassettebandjes" (► pagina 40). Schakel het apparaat in en volg de hieronder staande procedure. (► pagina 11)

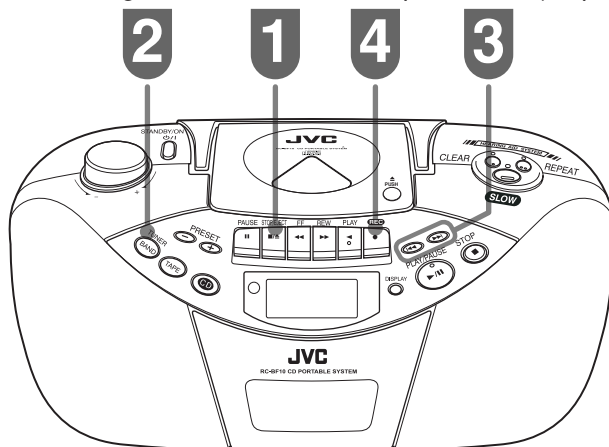

1 Stop een cassettebandje in het apparaat, voor de opname.

Op de beide uiteinden van een cassettebandje kunt u niets opnemen. Voordat u begint met opnemen, dient u eerst de tape aan te draaien.

2 Druk op **TUNER BAND** om de optie "FM" of "AM" te selecteren.

Om een FM-uitzending op te nemen

Om een AM-uitzending op te nemen

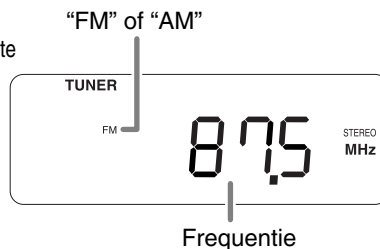
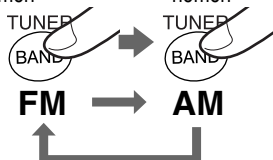

3 Selecteer de gewenste radiozender. (► pagina 19, 20 en 23)

4 Druk op **REC**.

Het opnameproces wordt gestart.

Opnameproces stoppen



Als een piepgeluid uw AM-uitzending verstoort

Telkens als u op de **BEAT CUT** drukt, verandert het display als volgt.

cut1 ↔ **cut2**

Selecteer een van de twee items, voor een betere ruisreductie.

OPMERKING

- Druk, tijdens de opname, niet op een van de andere bronselectieknoppen. Er wordt een andere bron geselecteerd en opgenomen.
- Het geluidsingangsniveau wordt tijdens de opname automatisch geregeld.
- Laat het cassettebandje niet minutenlang op de pauzestand staan. Druk in plaats hiervan op **STOP**, om het cassettebandje stop te zetten.

Opgenomen geluid wissen (geluidloze opnames)

U kunt het geluid dat u opgenomen heeft op cassettebandjes gewoon wissen (geluidloze opname).

Voor het wissen van geluid op cassettebandjes, zie "Over cassettebandjes" (► pagina 40).

Schakel het apparaat in en volg de hieronder staande procedure. (► pagina 11)

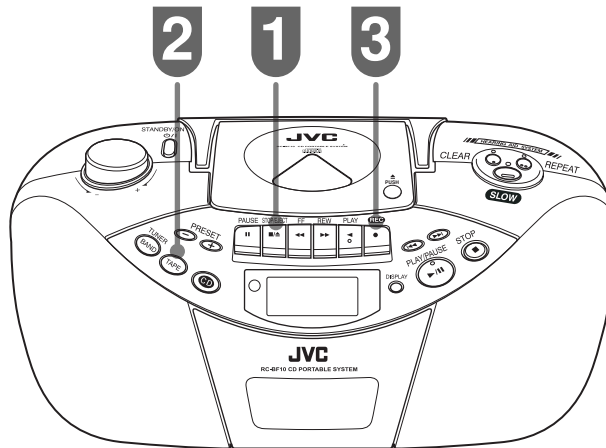

1 Stop het cassettebandje, waarop het geluid staat dat u wilt wissen, in het apparaat.

2 Druk op  .

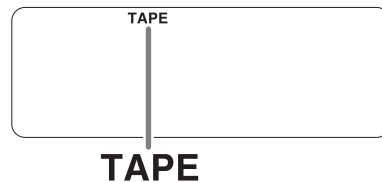

3 Druk op  .

■ Geluidloze opname stoppen





Druk op  .

OPMERKING

- Druk, tijdens het geluidloze opnameproces, niet op een van de andere bronselectieknoppen. Er wordt een andere bron geselecteerd en opgenomen.

Problemen oplossen

Controleer eerst de volgende punten, voordat u contact opneemt van het servicecenter van JVC om dit apparaat te repareren.

	Probleem	Mogelijke oorzaak	Mogelijke oplossing	Pagina
Algemeen	Geen geluid.	De hoofdtelefoons zijn aangesloten.	Maak de hoofdtelefoonplug los.	14
	Het klokdisplay in het displayvenster knippert.	Het apparaat is uitgeschakeld, door een stroomuitval. Het netsnoer is los getrokken (er zitten geen batterijen in het apparaat).	Reset de klok.	12
CD 	Het afspeelproces start niet.	De cd zit ondersteboven in het apparaat.	Leg op de juiste manier de cd in het apparaat, dus met het label omhoog.	15
		Er zit condensatie op de lens.	Laat het apparaat ingeschakeld staan, maar wacht een paar uren tot het vocht is opgedroogd, en gebruik dan pas het apparaat.	2
	Een bepaalde plek op de cd kan niet goed worden afgespeeld.	De cd is bekrast.	Vervang de cd.	39
	De speelduur wordt weergegeven, maar er is geen geluid te horen.	U probeert een MP3-schijf of video-cd af te spelen (VCD).	Vervang de cd.	39
Cassettebandje 	Het geluidsniveau van de afspeelmodus is te laag.	De kop is vuil.	Maak de kop schoon.	38
	Het opnameproces start niet, zelfs niet als u op  drukt.	De schrijfbeschermlipjes op het cassettebandje zijn afgebroken.	Dek de schrijfbeschermlipjes van het cassettebandje bijvoorbeeld af met plakband.	40
Radio 	De radio-ontvangst is slecht en er is veel ruis te horen.	De antenne is niet optimaal afgesteld, om een zo optimaal mogelijk ontvangst te krijgen.	Stel de uitschuifbare FM-antenne af (FM). Zet het apparaat op een dusdanig plek neer, dat het best mogelijke ontvangstsignaal wordt gerealiseerd (AM).	20
		Het apparaat staat dicht in de buurt van een televisie, een computer of een andere elektrisch apparaat.	Zet het apparaat uit de buurt neer van een televisietoestel, computer of een ander elektrisch apparaat.	2
Afstandsbediening 	U kunt de afstandsbediening niet bedienen.	De batterijen van de afstandsbediening zijn bijna leeg.	Vervang de batterijen door nieuwe batterijen.	9
		De afstandsbediening is blootgesteld aan direct zonlicht of een ander intens licht.	Zorg er voor dat als u gebruik maakt van de afstandsbediening, u altijd voorkomt dat deze wordt blootgesteld aan direct zonlicht en/of fluorescerende verlichting.	10

- **Maatregelen om met een afwijking om te gaan (Als dit product niet goed werkt, zelfs niet als u alle hierboven staande mogelijke oplossingen heeft geprobeerd)**

Veel functies van dit product worden gecontroleerd door microcomputers. Als het product niet goed werkt, als u een knop indrukt, trek dan het netsnoer uit het stopcontact, wacht even en steek vervolgens weer de netstekker in het stopcontact.

Onderhoud

Het is raadzaam om dit product regelmatig te onderhouden, om er voor te zorgen dat u veel langer plezier heeft van het apparaat.

■ Het apparaat schoonmaken

Als het bedieningspaneel vuil wordt, veeg deze dan schoon met een droge zachte doek.

Als het bedieningspaneel erg vuil is, veeg deze dan eerst schoon met een doek waarop lichtjes een neutraal reinigingsmiddel is aangebracht en veeg daarna het apparaat na met een zachte droge doek.

LET OP

- Veeg het bedieningspaneel niet af met verdunners, benzeen of andere chemische middelen. Spuit geen insecticiden op het bedieningspaneel. Hierdoor kan het oppervlak verkleuren of beschadigen.

■ De kop van het cassetdeck schoonmaken

Maak de kop, de klemrollen en het geleidingswieltje ongeveer iedere 10 speeluren schoon, voordat het volume minder wordt of de geluidskwaliteit slechter wordt.

Handige schoonmaakkits (wattenstaafjes en een schoonmaakmiddel) zijn in de handel verkrijgbaar.

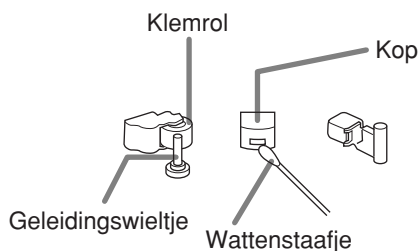

Demagnetiseren van de kop

Als de kop gemagnetiseerd is, kan dit invloed hebben op de lage tonen en kan er ruis ontstaan. In een dergelijk geval, moet u de kop demagnetiseren met behulp van een wiskop (in de handel verkrijgbaar).

■ De lens van de cd-speler schoonmaken

Een vuile lens kan er voor zorgen dat het geluid wegvalt of het afspelen belemmeren.

Maak het cd-klepje open en maak de lens schoon zoals is aangegeven op de afbeelding. Stof de lens af met een borsteltje, dat afkomstig is uit een schoonmaakkit (in de handel verkrijgbaar).

Als er vingerafdrukken op de lens staan, veeg deze er dan voorzichtig vanaf met een wattenstaafje.

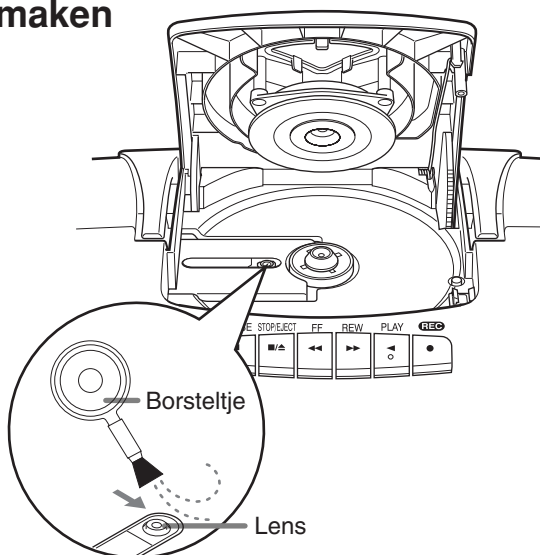
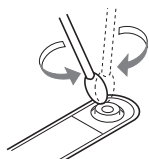

Over cd's

■ Hoe om te gaan met een cd

Beschikbare soorten cd's

- Gebruik een cd waarop het logo ,  of  staat.
- Zorg er voor dat u geen hart/bloemvormige cd gebruik of een cd die een onregelmatige vorm heeft. Als u dergelijke cd's gebruikt, kunt u hiermee het apparaat beschadigen.

Over CD-R's/CD-RW's

U kunt alleen een CD-R of CD-RW afspelen, als de schijf gefinaliseerd is.

- U kunt een CD-R of CD-RW afspelen, die opgenomen is als muziek-cd-formaat. Echter in sommige gevallen is het toch niet mogelijk om de cd-schijf af te spelen, vanwege de specificaties van het schijfje of de opnamekwaliteit.
- Voordat u een CD-R of CD-RW gebruikt, dient u eerst de specificaties van het schijfje te lezen.
- In sommige gevallen is niet mogelijk om het schijfje af te spelen, omdat er krassen op het schijfje zitten, het schijfje vuil is, of omdat er vuil of vocht op lens zit.
- Om een CD-RW op dit apparaat te kunnen afspelen, dient u eerst alle muziekstukken te wissen, als de CD-RW opgenomen is in een ander formaat dan het muziek-.cd-formaat. Als u de CD-RW gebruikt zonder alle muziekstukken te wissen, kunnen door de plotselinge geluidspieken, de luidsprekers schade oplopen of andere onderdelen.
- Dit product ondersteunt geen MP3's/WMA's.

■ Cd's schoonmaken

Voordat u een cd afspeelt, dient u eerste het oppervlak van de cd af te stoffen en de vingerafdrukken schoon te vegen met een zachte droge doek. Zorg er voor dat uw cd schoonmaakt met een zachte doek en begint vanuit het midden.

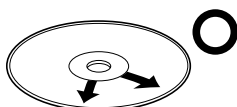

Vanuit het midden
naar de zijkant

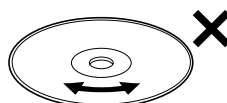

Als er op de cd krassen
staan, kunnen die er
voor zorgen dat het
geluid weg kan vallen.

LET OP

- Gebruik geen verdunners, benzeen, schoonmaakmiddelen voor analoge opnames of andere chemische schoonmaakmiddelen.

Over cassettebandjes

BELANGRIJK:

- Merk op dat het illegaal kan zijn opnames te maken van voorbespeelde cassettes, platen of disks zonder de voorafgaande toestemming van de eigenaar van de geluids- of video opname, uitzending of het kabelprogramma en de literaire, dramatische, muzikale en artistieke werken die daarin verwerkt zijn.
- Als een opname die u heeft gemaakt erg veel ruis heeft, kan het zijn dat het apparaat tijdens het opnameproces te dicht in de buurt van een televisietoestel heeft gestaan. Schakel het televisietoestel uit of vergroot de afstand tussen het televisietoestel en het apparaat.
- Dit product is compatibel met standaard cassettebandjes (TYPE I). Het product is niet compatibel met chroom cassettebandjes (TYPE II) of metaal cassettebandjes (TYPE IV).

■ Hoe om te gaan met een cassettebandje

- Een niet strak aangetrokken tape, kan tussen de onderdelen van het apparaat komen en schade aan het apparaat veroorzaken. Voordat u het cassettebandje gebruikt, dient u eerst de tape van het cassettebandje strak aan te trekken, zoals in de afbeelding is aangegeven.

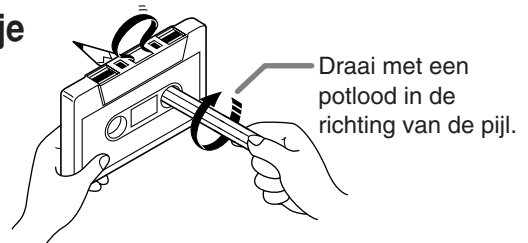

- Gebruik geen cassettebandjes, zoals C-120 of C-150. Cassettebandjes met een lange speelduur zijn handig voor lange afspel/opnametijden, maar de tape hiervan is dun en rekt zich gemakkelijk op, hierdoor kan de tape verstrikt raken in de onderdelen van het apparaat.

Hoofdcassettebandjes

- Op de beide uiteinden van een cassettebandje kunt u niets opnemen. Voordat u begint met opnemen, dient u eerst de tape aan te draaien.

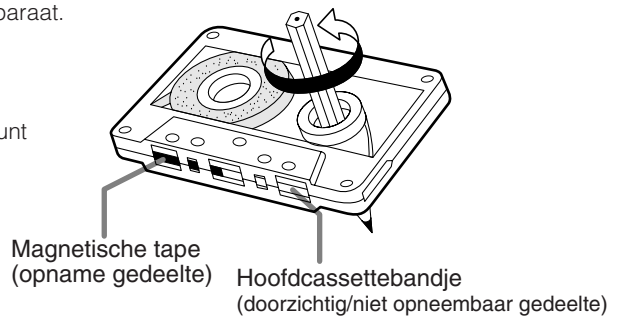

■ Het voorkomen van het verlies van belangrijke opnamegegevens

De schrijfbeschermlipjes zijn bevestigd aan een cassettebandje, om te voorkomen dat opgenomen geluid gewist kan worden.

- De schrijfbeschermlipjes voorkomen dat belangrijke opnamegegevens verloren gaan, omdat als u ze afbreekt, u niets meer kunt opnemen op het cassettebandje of opgenomen materiaal kunt wissen.
- Als u het cassettebandje weer wilt gebruiken voor opnames, dient u de opening van het lipje af te dekken met bijvoorbeeld plakband.

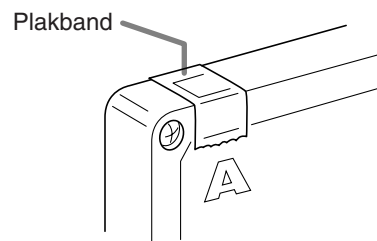
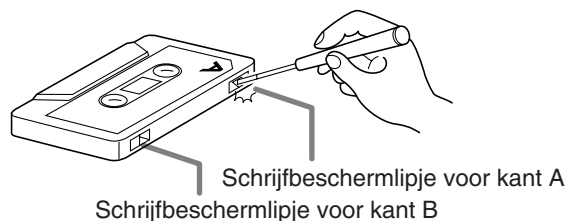

Specificaties

<CD-speler>

Systeem	Compact disc digitaal audiosysteem
Samplingfrequentie	44,1 kHz
Aantal kanalen	2 kanalen (stereo)
Frequentiekenarakteristiek	20 Hz – 20 kHz

<Tuner>

Frequentie	FM: 87,5 MHz – 108,0 MHz AM: 522 kHz – 1.629 kHz
Antennes	FM: Uitschuifbare antenne AM: Ferrietstaafantenne

<Cassetterecorder>

Muziekstukmethode	Compact cassette stereo
Wismethode	Magneet wismethode
Kop	Wissen (magneet) Opname/Afspelen (hard permalloy, combinatie)
Opdraaisnelheid	Ongeveer 150 seconden (voor een cassettebandje van 60 minuten)
Frequentieweergave	Normaal: 60 Hz – 10.000 Hz

<Algemeen>

Klokdisplay	24-uren display
Luidsprekers	9 cm (ronde vorm) × 2, 4 Ω
Uitgang	Hoofdtelefoon (stereo mini × 1)
Uitgangsvermogen	4 W (2 W + 2 W) bij 4 Ω (10% THD)
Voedingsbron	Wisselstroom 230 V~, 50 Hz
Stroomverbruik	15W (tijdens gebruik) 3 W (in stand-bymodus)
Meegeleverde accessoires	Afstandsbediening (1) Batterijen voor de afstandsbediening (2) Netsnoer (1)
Afmetingen	420 mm (L) × 178 mm (H) × 250 mm (D)
Gewicht	Ongeveer 3,4 kg (zonder batterijen)

Deze specificaties en ontwerpen kunnen zonder voorafgaande kennisgeving worden veranderd.

JVC

JVC INSTRUCTIONS

CD PORTABLE SYSTEM

RC-BF10

Free Manuals Download Website

<http://myh66.com>

<http://usermanuals.us>

<http://www.somanuals.com>

<http://www.4manuals.cc>

<http://www.manual-lib.com>

<http://www.404manual.com>

<http://www.luxmanual.com>

<http://aubethermostatmanual.com>

Golf course search by state

<http://golfingnear.com>

Email search by domain

<http://emailbydomain.com>

Auto manuals search

<http://auto.somanuals.com>

TV manuals search

<http://tv.somanuals.com>