

# JVC<sup>®</sup>

## COLOUR VIDEO CAMERA

---

# TK-C1460

## INSTRUCTIONS



**For Customer Use:**

Enter below the Serial No. which is located on the body. Retain this information for future reference.

Model No. **TK-C1460**

Serial No. \_\_\_\_\_

SC961012H-001  
(CD-ROM)

## IMPORTANT SAFEGUARDS

1. Read all of these instructions.
2. Save these instructions for later use.
3. All warnings on the product and in the operating instructions should be adhered to.
4. Unplug this appliance system from the wall outlet before cleaning. Do not use liquid cleaners or aerosol cleaners. Use a damp cloth for cleaning.
5. Do not use attachments not recommended by the appliance manufacturer as they may cause hazards.
6. Do not use this appliance near water - for example, near a bathtub, washbowl, kitchen sink, or laundry tub, in a wet basement, or near a swimming pool, etc.
7. Do not place this appliance on an unstable cart, stand, or table. The appliance may fall, causing serious injury to a child or adult, and serious damage to the appliance.

Use only with a cart or stand recommended by the manufacturer, or sold with the appliance. Wall or shelf mounting should follow the manufacturer's instructions, and should use a mounting kit approved by the manufacturer. An appliance and cart combination should be moved with care.

Quick stops, excessive force, and uneven surfaces may cause the appliance and cart combination to overturn.

8. Slots and openings in the cabinet and the back or bottom are provided for ventilation, and to insure reliable operation of the appliance and to protect it from overheating, these openings must not be blocked or covered. The openings should never be blocked by placing the appliance on a bed, sofa, rug, or other similar surface.  
This appliance should never be placed near or over a radiator or heat register. This appliance should not be placed in a built-in installation such as a bookcase unless proper ventilation is provided.
9. This appliance should be operated only from the type of power source indicated on the marking label. If you are not sure of the type of power supplied to your home, consult your dealer or local power company. For appliance designed to operate from battery power, refer to the operating instructions.
10. This appliance system is equipped with a 3-wire grounding type plug (a plug having a third (grounding) pin). This plug will only fit into a grounding-type power outlet. This is a safety feature. If you are unable to insert the plug into the outlet, contact your electrician to replace your obsolete outlet. Do not defeat the safety purpose of the grounding plug.
11. For added protection for this product during a lightning storm, or when it is left unattended and unused for long periods of time, unplug it from the wall outlet and disconnect the antenna or cable system. This will prevent damage to the product due to lightning and power-line surges.
12. Do not allow anything to rest on the power cord. Do not locate this appliance where the cord will be abused by persons walking on it.

PORTABLE CART WARNING  
(symbol provided by RETAC)





S3126A

13. Follow all warnings and instructions marked on the appliance.
14. Do not overload wall outlets and extension cords as this can result in fire or electric shock.
15. Never push objects of any kind into this appliance through cabinet slots as they may touch dangerous voltage points or short out parts that could result in a fire or electric shock. Never spill liquid of any kind on the appliance.
16. Do not attempt to service this appliance yourself as opening or removing covers may expose you to dangerous voltage or other hazards. Refer all servicing to qualified service personnel.
17. Unplug this appliance from the wall outlet and refer servicing to qualified service personnel under the following conditions:
  - a. When the power cord or plug is damaged or frayed.
  - b. If liquid has been spilled into the appliance.
  - c. If the appliance has been exposed to rain or water.
  - d. If the appliance does not operate normally by following the operating instructions. Adjust only those controls that are covered by the operating instructions as improper adjustment of other controls may result in damage and will often require extensive work by a qualified technician to restore the appliance to normal operation.
  - e. If the appliance has been dropped or the cabinet has been damaged.
  - f. When the appliance exhibits a distinct change in performance - this indicates a need for service.
18. When replacement parts are required, be sure the service technician has used replacement parts specified by the manufacturer that have the same characteristics as the original part. Unauthorized substitutions may result in fire, electric shock, or other hazards.
19. Upon completion of any service or repairs to this appliance, ask the service technician to perform routine safety checks to determine that the appliance is in safe operating condition.

# Safety Precautions

## FOR USA AND CANADA

	<b>CAUTION</b> RISK OF ELECTRIC SHOCK DO NOT OPEN	
CAUTION: TO REDUCE THE RISK OF ELECTRIC SHOCK, DO NOT REMOVE COVER (OR BACK). NO USER-SERVICEABLE PARTS INSIDE. REFER SERVICING TO QUALIFIED SERVICE PERSONNEL.		



The lightning flash with arrowhead symbol, within an equilateral triangle is intended to alert the user to the presence of uninsulated "dangerous voltage" within the product's enclosure that may be of sufficient magnitude to constitute a risk of electric shock to persons.



The exclamation point within an equilateral triangle is intended to alert the user to the presence of important operating and maintenance (servicing) instructions in the literature accompanying the appliance.

### Information for USA

This device complies with part 15 of the FCC Rules. Changes or modifications not approved by JVC could void the user's authority to operate the equipment.

Due to design modifications, data given in this instruction book are subject to possible change without prior notice.

**WARNING:**  
**TO REDUCE THE RISK OF FIRE OR ELECTRIC SHOCK, DO NOT EXPOSE THIS APPLIANCE TO RAIN OR MOISTURE.**

**AVERTISSEMENT:**  
**POUR EVITER LES RISQUES D'INCENDIE OU D'ELECTROCUTION, NE PAS EXPOSER L'APPAREIL A L'HUMIDITE OU A LA PLUIE.**

### INFORMATION (FOR CANADA) RENSEIGNEMENT (POUR CANADA)

This Class B digital apparatus complies with Canadian ICES-003.

Cet appareil numérique de la Class B est conforme à la norme NMB-003 du Canada.

**Thank you for purchasing this product.  
 (These instructions are for TK-C1460U and TK-C1460E)  
 Before beginning to operate this unit, please read the instruction manual  
 carefully in order to make sure that the best possible performance is obtained.**

## **CONTENTS**

### **INTRODUCTION**

Features .....	6
Operating Precautions .....	7
Controls, Connectors and Indicators .....	8

### **CONNECTION/INSTALLATION**

RM-P2580 System .....	12
Procedures .....	14
Mounting the lens .....	15
Connections on the back .....	16
Mounting the camera .....	18
Lens adjustment .....	20
Back focus adjustment .....	21
Auto white balance control adjustment .....	22

### **MENU SETTING**

Setting the menu .....	23
The flow of menu screen .....	24
SYNC ADJUST Screen .....	26
ALC SETTINGS Screen .....	26
VIDEO ADJUST Screen .....	31
MODE SELECT Screen .....	32
MOTION DETECT Screen .....	34
COMMUNICATION Screen .....	35
FACTORY SETTINGS Screen .....	35
BLC EDITTING Screen .....	36
Manual Adjustment of White Balance .....	37
CAMERA TITLE Setting .....	38
Setting the MOTION DETECT Function .....	39
Output of Black-White/Color switching signal .....	40
Control by Black-White/Color switching signal from the outside .....	41

### **OTHERS**

Installing the ferrite core .....	42
Specifications .....	42

# INTRODUCTION

## Features

- A new DSP (Digital Signal Processor) features a Extended Dynamic Range (ExDR) and enables to shoot both bright and dark locations.
  - The use of a new CCD with a SENSE UP (X32) function realized the minimum luminous flux density for subject of 0.8 lx (F1.2, 50%, AGC 20dB) and 0.025 lx (at SENSE UP (X32)). Furthermore, we realized 0.03 lx (F1.2, 50% AGC 20dB) thanks to the function of B/W mode.
  - A motion detector function detects the motion inside an image and emits alarm signals.
  - The equipped Y/C terminals and RS-422A/RS-485 terminals allow intended compatibility with diversified systems.
  - Day/Night surveillance  
When the light is low, the camera pictures can be switched automatically to black and white pictures.
  - Electronic zoom  
The 10x electronic zoom allows monitoring in far greater detail.
- Before starting an important recording, be sure to perform a test recording in order to confirm that a normal recording is possible.
  - We do not accept liability for the loss of a recording in the case of it becoming impossible to record due to a problem in the video camera, VCR or video tape.
  - We do not accept liability for any damage to the camera in cases when it is dropped because of incomplete installation due to not observing the installation instructions correctly. Please be careful when installing the camera.
  - The motion detector is not a feature to prevent theft, fire, etc. Even if an accident should occur resulting in damage, we do not accept any liability.

Characters and symbols used in this instruction manual.

**CAUTION** : Cautionary notes concerning operation of the unit.

**MEMO** : Reference such as restrictions of features, etc.

 : Reference page or item.

## Operating Precautions

- To save energy, when it is not being used turn the system's power off.
- This camera has been designed for indoor use. When you use it outdoor, be sure to use a housing and the like.
- Do not install or use the camera in the following places.
  - In a place exposed to rain or moisture.
  - In a place with vapor or oil soot, for example in a kitchen.
  - When the ambient temperature rises above or falls below the acceptable range (from  $-10^{\circ}\text{C}$  to  $50^{\circ}\text{C}$ ).
  - Near a source of radiation, X-rays, strong radio waves or magnetism.
  - In a place subject to vibration.
  - In a place with excessive dirt.
- If this camera and the cables connected to this camera are used where there are strong electromagnetic waves or where there is magnetism present, for example near a radio or TV transmitter, power transformer or an electric motor, the picture may produce noise and the colours may be affected.
- This camera incorporates an AGC circuit. As a result, when it is used under low light conditions, the camera sensitivity is automatically boosted and the picture may look uneven. However, this is not a malfunction.
- While AGC activated, if use kind of transceiver which cause strong electromagnetic wave at close distance, picture might have influence for beat and etc.  
So please kindly use camera more than three meters apart from such transceivers.
- When this camera is used in the ATW mode, the recorded colours may be slightly different from the actual colours due to the operational principles of the auto-tracking white balance circuit. However, this is not a malfunction.
- If a high-intensity object (such as a lamp) is shot, the image on the screen may have vertical lines (smear) or blur (blooming) at its periphery. This is a characteristic of the CCD, and is not a defect.
- Observe the following when carrying out camera maintenance.
  - Turn the power OFF before proceeding to carry out maintenance.  
If it is contaminated seriously, clean the contaminated part with a cloth (or a tissue) which has been soaked in a solution of water and a neutral detergent.
- TK-C1460U and TK-C1460E  
The unit is to be powered by a DC 12 V or an AC 24 V power supply.  
The AC 24 V power supply should conform to the following:  
TK-C1460U Class 2 only  
TK-C1460E Isolated power supply only
- Caution for operating the video iris lens  
In case the video iris lens is set to an extremely low level, malfunction – such as the hunting phenomenon in which the iris opens or closes unintentionally – can occur.  
In such a case, first set the “LEVEL” potentiometer on the lens to the H position (iris open), and then adjust it to an optimum level. (☞ Page 20)
- The cable stopper on the terminal block can come off sometimes. Therefore, be sure to take enough time and fix the cable securely.
- When a highly bright subject is shot, sometimes undulations can be observed on the vertical lines of the subject. However, this phenomenon is peculiar to the unit and is not a sign of malfunction.
- The beat may sometimes appear on the screen if gain is raised when the line lock is in use, but the phenomenon takes place due to the fluctuation of power frequency and is not a malfunction.
- You may hear some noise when the screen is switched between the color and the black and white, because the optical filter moves. Also, black vertical bands will appear on the screen.

# INTRODUCTION

## Controls, Connectors and Indicators

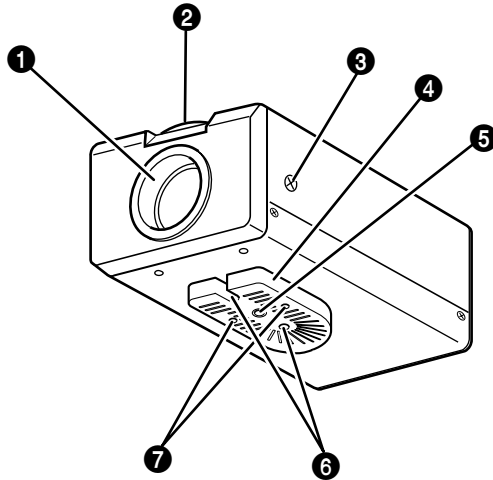

### 1 Lens mount

This means to attach the lens.  
This is applicable to both the C-mount lenses and CS-mount lenses.

### 2 Back focus adjustment ring

Adjusting the back focus during lens installation.

When readjustment is required, loosen the locking screw **3** by turning it counterclockwise and turn the back focus adjustment ring **2**.

After the adjustment, tighten the locking screw **3** again.

### 3 [BF LOCK] Back focus locking screw

This serves to fix the back focus-adjusting ring.

### 4 Camera-mounting bracket

The bracket has been attached on the bottom of the camera before shipment. It can also be attached on the top according to the circumstance.

To re-attach the bracket use the threaded holes at the top, with the camera mounting bracket fixing screws **7**.

### 5 Camera-mounting screw hole (1/4 -20UNC)

Use this hole when mounting the camera onto a fixer, pan/tilt unit, and the like. (Use a screw shorter than 7 mm.)

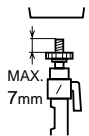

### 6 Rotation-preventive hole

Make use of this rotation-preventive hole to prevent any fall when mounting the camera. Make sure that the camera is securely mounted.

### 7 Camera mounting bracket fixing screws (x2: M2.6 x 6 mm)

Be sure to use a 6 mm long screw.



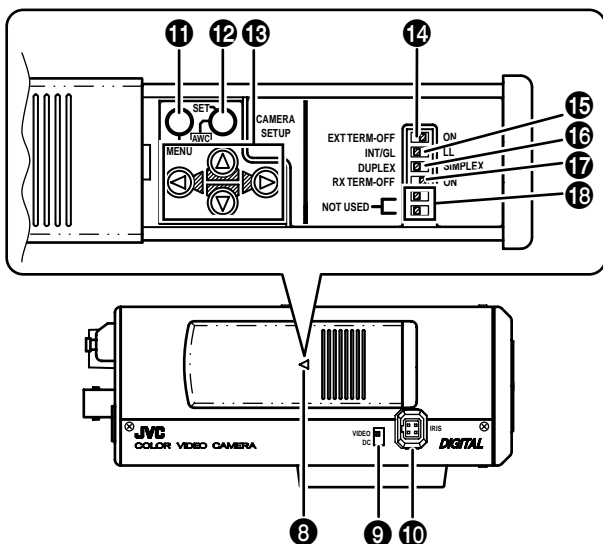

### 8 Cover

The cover opens if it is pulled to the left while being pushed.

### 9 [VIDEO/DC] Iris Selector Switch

This is set according to the type of lens when an automatic iris control lens is used.

**VIDEO:** In case of lens with EE amp built-in.

**DC:** In case of lens without EE amp built-in.

(At time of factory shipment)  
 VIDEO: TK-C1460E  
 DC: TK-C1460U

### 10 [IRIS] Iris Terminal

This is connected to an automatic iris control lens.

(☞ Page 15)

### 11 [MENU] Menu Button

When the button is pressed, a menu screen is brought up.

(☞ Page 23)

### 12 [SET/AWC] Set. Auto White Control Button

**SET:** Press this button to display a sub-menu.

(☞ Page 23)

**AWC:** If this button is kept pressed for more than 1 second, a one-push-auto-white-balance function works and sets the white balance. Once it is set, even if colour temperature changes, white balance does not change. It is also possible to make fine adjustments on the set white balance.

(☞ Page 22,31,37)

# INTRODUCTION

## Controls, Connectors and Indicators (Continued)

### 13 [⏪, ⏩, ⏴, ⏵] Up-and-down, left-and-right Button

These buttons select items on the menu screen and change a set value.

(☞ Page 23)

### 14 [EXT.TERM-ON/OFF] Terminal On/Off Switch of External Synchronization Signal

This is a terminating ON/OFF switch for the external synchronization input signal. When this is switched ON, termination is executed via a 75 Ω resistor.

**ON:** terminates at 75Ω.

**OFF:** does not terminate at 75Ω.

(ON: At time of factory shipment)

### 15 [INT/GL, LL] Selector Switch for Synchronizing System

This switch can set a synchronizing system of the camera.

**INT/GL:**

This is set for internal synchronization (INT) or external synchronization (GL).

**LL (Line Lock):**

The camera's vertical synchronization is locked to the AC 24V power line frequency. When switching between multiple cameras using a switcher, selecting this mode and adjusting the vertical phase can reduce the monitor sync disturbances occurring when the camera image is switched. (This cannot be used in regions where the power frequency is 60 Hz (50 Hz) ( ):TK-C1460U)  
(INT/GL: At time of factory shipment)

### 16 [DUPLEX, SIMPLEX] Selector Switch for Transmission System

If the setting is changed, be absolutely sure to switch on the power again.

**DUPLEX:**

This switch sets to DUPLEX when the transmission between the camera and a remote control unit is in a duplex system (two-way).

**SIMPLEX:**

This switch sets to SIMPLEX when the transmission between the camera and a remote control unit is in a simplex system (one-way).

(DUPLEX: At time of factory shipment)

### 17 [RX.TERM-ON/OFF] RX Signal Terminal ON/OFF Switch

This sets whether or not the signal between RX + and RX – on the back 20 should be terminated at the value of 110Ω resistance.

**ON:** terminates.

**OFF:** does not terminate.

If the system including the camera is the M.DROP (Multi-drop, RS-485) system, only the camera mounted at the terminal of control signal cable is set to "ON" and the other camera is set to "OFF". In case of the M.DROP system, it becomes necessary to set the Machine ID. (☞ Page 35)

If the system including the camera is the P TO P (Point to Point, RS-422A) system, set this switch of all the cameras to "ON". The item STYLE on the COMMUNICATION screen sets M.DROP or P TO P (☞ Page 35)

(ON: At time of factory shipment)

### 18 NOT USED

This cannot be used. Do not switch.

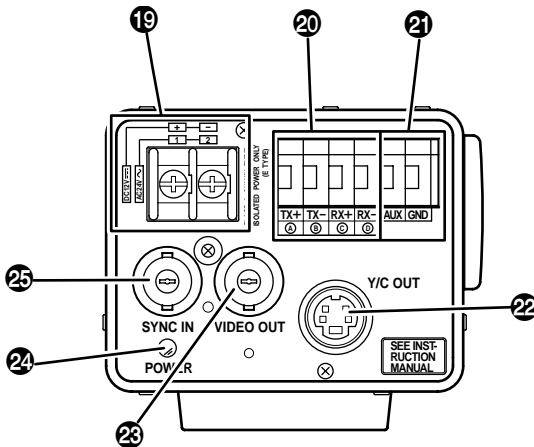

**19 [DC 12V, AC 24V] Power input terminals**  
To input DC 12V or AC 24V power.

**20 [TX+A, TX-B, RX+C, RX-D] Control signal connection terminals**  
Terminals for inputting signals with electrical characteristics conforming to the EIA/TIA RS-422A or RS-485 standard. (☞ Page 10 **17** RX.TERM switch)

**21 [AUX, GND] Auxiliary Input/Output Terminals**

If there is any change in the area set on the MOTION DETECT screen, these terminals output the corresponding signals. (☞ Page 34)

These terminals also output the B&W/COLOUR signal. (☞ Page 30)

[Open-collector low signal. Maximum voltage 30V, current 30mA.]

When carrying out B&W/COLOUR switching using the control signal, the signals are input through these terminals. (☞ Page 30)

[B&W: make; COLOUR: break]

**22 [Y/C OUT] Y/C output connector**  
This 4-pin connector outputs the luminance and chrominance signal.  
• Pin configuration of Y/C OUT connector



Pin No.	Signal
1	GND
2	GND
3	Luminance (Y)
4	Chrominance (C)

**23 [VIDEO OUT] Video signal output connector**

This BNC connector outputs a composite video signal. Connect this to the video input connector of a video monitor, switcher, etc.

**24 [POWER] Power indicator lamp**

This lamp lights when power is supplied to the camera.

**25 [SYNC IN] Sync signal input connector**

This BNC connector accepts the input of an external sync signal such as a composite video (VBS) or black burst (BB) signal. When a sync signal is input into this connector, the camera operation is automatically synchronized with the external sync signal.

To terminate this connector at 75Ω, turn ON the EXT.TERM switch **14**.

# CONNECTION/INSTALLATION

## RM-P2580 System

### ■ System with up to 8 cameras

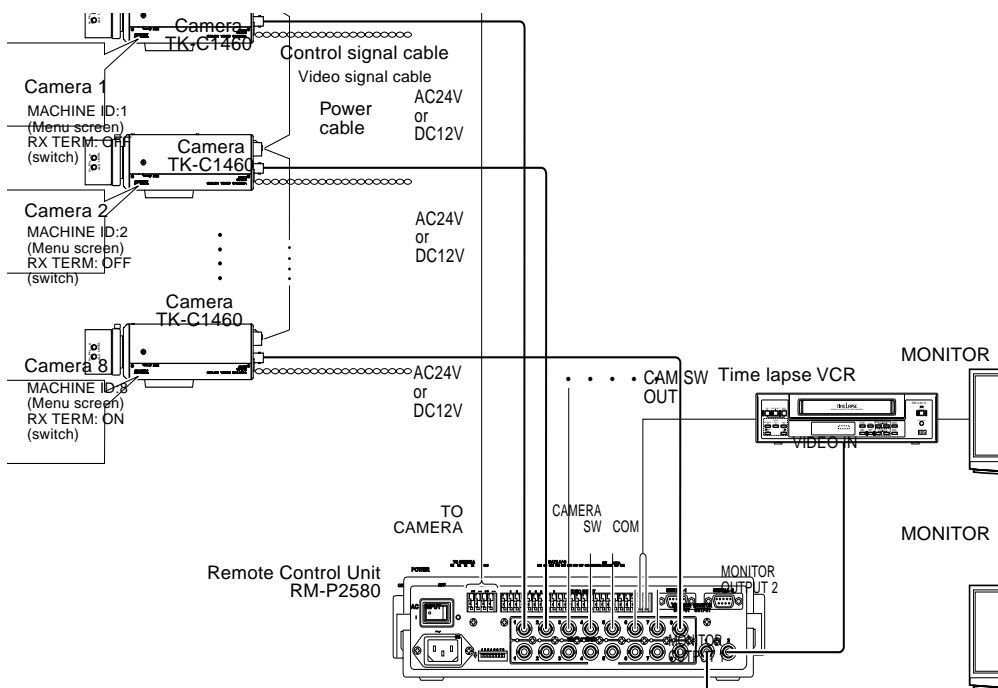

When controlling with any system except the RM-P2580, execute proper settings using switches and menu screens according to the systems used. (Page 14)

### MEMO

- When operating a system using the RM-P2580, several cameras (up to 16) can be connected and used on one control signal cable. Consequently, an incorrect switch setting on just a single camera will cause the entire system to work incorrectly.
- Confirm switch settings on the screen as follows.
  - ① Confirm that the image from the camera to be checked is displayed on the monitor.
  - ② Turn OFF and then ON the AC 24 V power to the camera to be checked.
  - ③ The camera begins the initial operation and characters similar to those shown in the illustration on the right appear on the monitor screen.
  - ④ Confirm that "DUPLEX" and "ID-□□" are displayed and that the ID number is the correct number (the number should be the same as the number of the VIDEO INPUT terminal to which the camera is connected on the rear panel of the RM-P2580).
  - ⑤ If wrong, set the camera ID again.

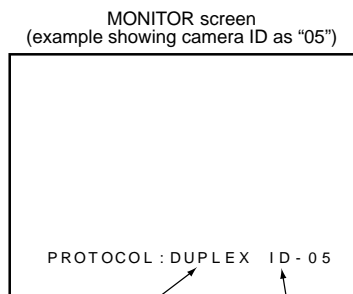

"DUPLEX" should be displayed.

The number shown in the □□ part of ID-□□ should be correct.

## ■ Connecting the control signal cable

(Use a twisted-pair cable for connection. [☞ Page 17.](#))

Camera 1

control signal  
connection terminals

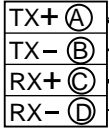

RM-P2580

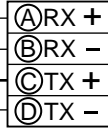

Camera 2  
control signal  
connection terminals

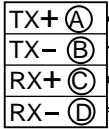

Connect:

Camera TX+ to RM-P2580 RX+

Camera TX- to RM-P2580 RX-

Camera RX+ to RM-P2580 TX+

Camera RX- to RM-P2580 TX-

The (A) (B) (C) (D) marks indicated on both the camera terminals and the RM-P2580 terminals facilitate correct connections. Connect the terminals with identical marks.

## ■ Setting the switches ( [☞ Page 10](#) )

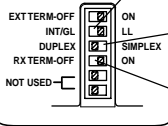
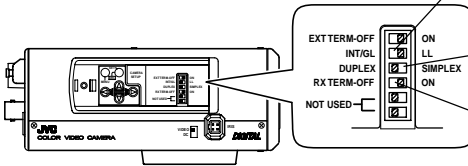

Select the synchronization method of the camera image.

Set the switch on all cameras to LL (Line Lock) and match with the V. PHASE.

( [☞ Page 26.](#) )

Set this switch to the DUPLEX

\* If the setting is changed, be absolutely sure to switch on the power again.

Set this switch to ON (signal termination ON) only on the camera placed at the end of the control signal cable.

Set to OFF on all other cameras.

## ■ Setting on the MENU screen ( [☞ Page 35](#) )

\* If the setting is changed, escape from the menu screen once, and definitely switch on the power again.

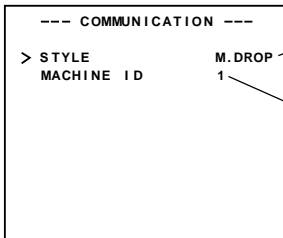

**Set to M.DROP**

Set to M.DROP when the RM-P2580 is used as a remote control unit. When controlling from another machine, make sure that it matches the communication system used.

**MACHINE ID setting switches**

Set this item to match the RM-P2580 VIDEO INPUT terminal number for each camera.

### When connecting

- Turn OFF the power supply to all equipment to be used before making connections.
- Carefully read the Instructions for each piece of equipment to be used before making connections.
- For the appropriate connection cables and the length of these, carefully read "Connections on the back" on page 16.
- The control signal cable cannot be used for loop connection.

# CONNECTION/INSTALLATION

## Procedures

Execute connection/installation according to the procedures described below.  
Turn OFF the power supply to all equipment to be used before making carefully.

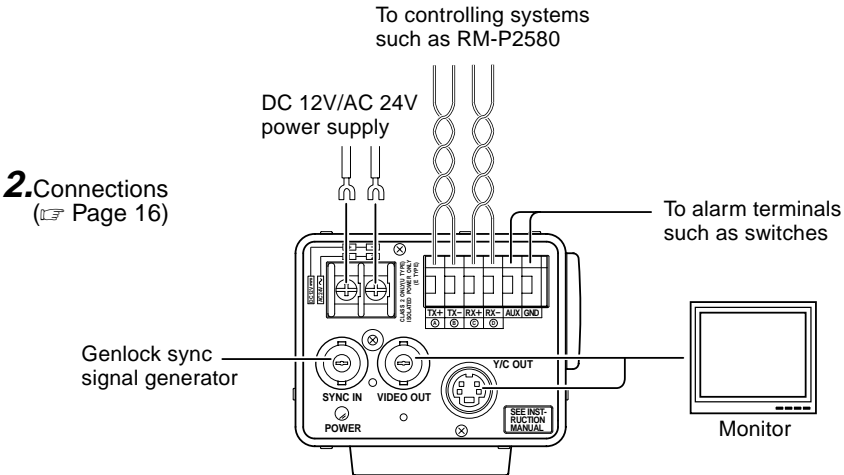
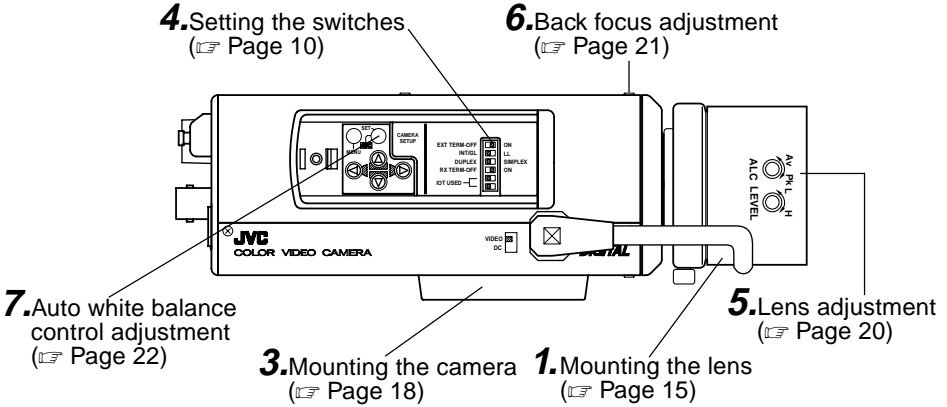

# Mounting the lens

Mount the lens according to the procedures described below.

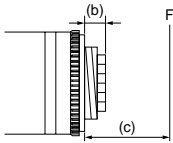
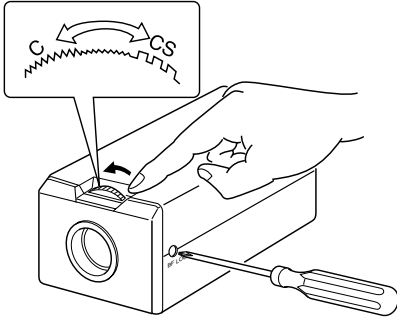

1. Before mounting a lens, check whether it is a C-mount or CS-mount lens.

To change the mounting method, loosen the back-focus locking screw (M 2.6) using a Phillips head screwdriver, turn the back-focus adjusting ring with your fingers or the screwdriver and change the mounting method.

As regards the dimension (b) of the area to which the lens is to be installed as illustrated on the left diagram, use the one with less value than what's shown in the table below.

For both the C-mount and CS-mount, never use whatever exceeds the dimension (b), as such will not allow normal installation and damage the inner part of the camera, resulting in a malfunction.

Lens	Flange back (c)	Dimension (b)
C mount lens	17.526mm	5.5mm or less
CS mount lens	12.5mm	5.5mm or less

The F mark indicates a focal point.

2. Mount the lens on the camera by turning the lens clockwise. Adjust its position.

3. When using an auto-iris lens with an EE amplifier, turn the switch to the "VIDEO" side. When no EE amplifier is equipped, turn the switch to the "DC" side.

4. If the lens has an auto-iris mechanism, connect the lens cable after checking the pin arrangement.

If the lens cable has a different type of plug, use the 4-P plug supplied.

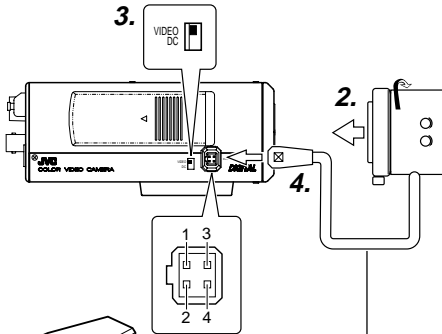

**CAUTION:**  
Always attach the ferrite core (supplied) to the lens cable.  
(☞ Page 42)

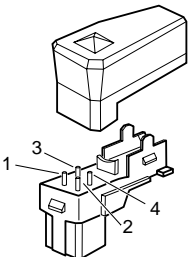

Attached 4 pin plugs

Pin No.	Lens	DC IRIS (does not contain EE amplifier)	VIDEO IRIS (contain EE amplifier)
1		Brake ⊖	9V [max 50mA]
2		Brake ⊕	NC
3		Drive ⊕	VIDEO
4		Drive ⊖	GND

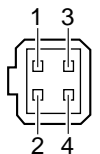

# CONNECTION/INSTALLATION

## Connections on the back

### ■ Power supply (DC 12V or AC 24V)

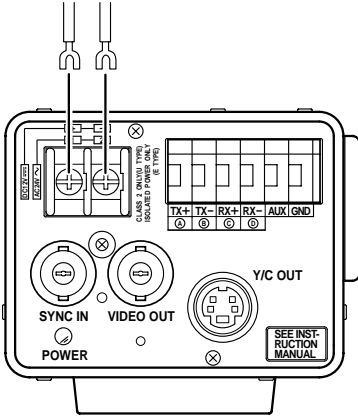

Connect the DC 12 V or the AC 24 V power supply to the DC 12V/AC 24V terminals. To prevent connection errors or a cable disconnection, we recommend the use of lug plates for the connections.

The following table shows the connection distances and connection cables provided that 2-conductor VVF cables (vinyl-insulated vinyl sheath cables) are used.

Maximum extension (reference)	100 m	260 m	410 m	500 m
Conductor diameter	1.0Ømm and more	1.6Ømm and more	2.0Ømm and more	2.6Ømm and more

### MEMO

- If thin cables are used (i.e. with a high resistance), a significant voltage drop will occur when the unit is at its maximum power consumption. Either use a thick cable to restrict the voltage drop at the camera side to below 10%, or place the power supply near to the camera. If voltage drop occurs during operation, the performance will be unstable.
- Attach the cable conductors so that they do not come into contact with the drop prevention wires.
- Do not allow input from both a DC 12 V and AC 24 V power supply at the same time.
- When using a DC 12 V power supply, ensure that the polarities of the cable are correct.
- The AC 24 V power supply should conform to the following:  
TK-C1460U Class 2 only  
TK-C1460E Isolated power supply only



---

## ■ Control signal cables

These cables should be connected only when it is required to control the camera using the RS-442A or RS-485 signals. The use of 0.65 4-conductor twisted pair cables is recommended. With these cables, the maximum extension distance is 1,200 m.

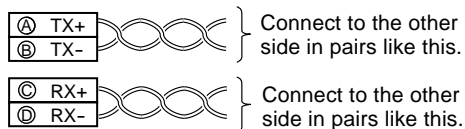

## ■ Genlock connection

With some systems, when the external sync signal is a composite video or black burst signal genlocking by applying an external sync input requires the horizontal phase (H PHASE) and colour phase (SC COARSE) to be adjusted.

---

### MEMO

---

- Genlocking is not possible with a signal containing too much jitter, such as a VCR or videodisc playback signal.
- For details, consult a JVC authorized dealer.

# CONNECTION/INSTALLATION

## Mounting the camera

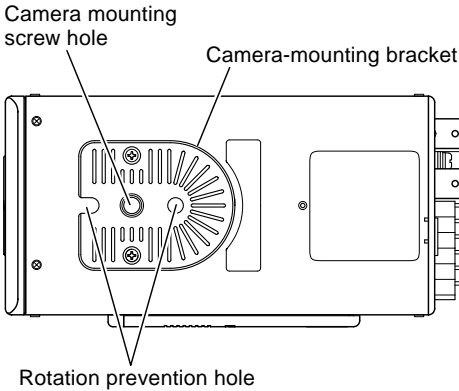

When mounting the camera on a fixer, pan/tilt, etc., use the camera mounting screw hole located on the camera-mounting bracket.

### CAUTION:

Use the screw with a length shorter than 7mm from a camera-mounting face.

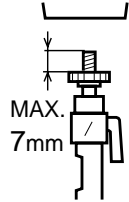

Furthermore, make use of the rotation prevention hole to prevent the camera from falling and securely mount the camera. Special precautions must be taken for mounting the camera on a wall or a ceiling. We are not liable for any damage caused by improper installation.

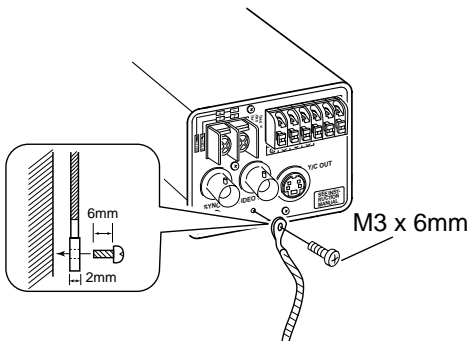

### Fall Prevention

- Exercise maximum caution when installing the unit to the wall or ceiling. You should not engage in the installation work yourself. Ask a professional to do the job, since the fall of the unit can result in injuries and accidents.
- When installing the unit on a fixer, Pan/Tilt unit, etc., make sure to install it firmly using a rotation-preventing hole provided to prevent fall.
- To prevent fall, connect the unit to a section with sufficient strength (ceiling slab or channel) using a fall prevention wire such as a wire chain and the like. Use the screw hole on the back of the unit for installation. Pay utmost attention to the length of the wire, too.
- Specified screw (M3 × 6 mm)  
Never use any screw longer than the specified length as the inside can be damaged.

①

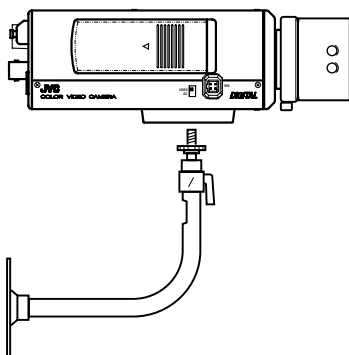

②

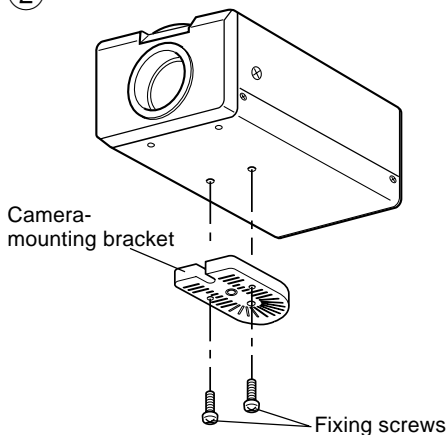

③

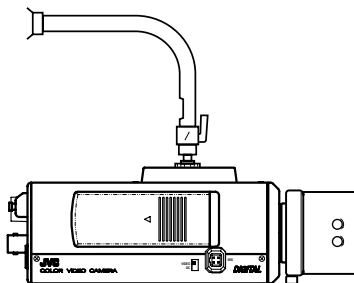

### Installation of camera

- Mounting from the bottom  
This camera is originally designed to be mounted from the bottom, as shown ①. The hole is standard photographic pan-head screw size (1/4-20 UNC). Example the Fixing unit or Pan/Tilt unit.
- Mounting from the top  
Remove the CAMERA MOUNTING BRACKET from the bottom of the camera by removing two fixing screws as shown ②. Attach the CAMERA MOUNTING BRACKET to the top, then mount the camera on the Fixing Unit as shown ③. Make sure that two original screws are used when mounting the CAMERA MOUNTING BRACKET. Be sure to use a 6 mm long locking screw for the camera-mounting bracket.  
(This camera is used indoor and under similar conditions.)

# CONNECTION/INSTALLATION

## Lens adjustment

Connect the camera according to the connection method, turn it on, display an image on the monitor, and check the image. The camera has been factory-adjusted to the best position, but it may need to be adjusted according to the object conditions or combination of lenses. If the image is unnatural, adjust it as follows: (Also read the instruction manual of the lens.)

LEVEL  
adjustment

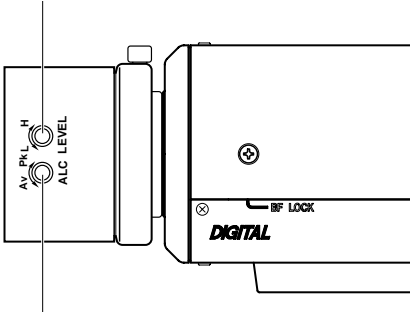

ALC adjustment  
(Does not operate.)

### MEMO

Note that the lens cannot make ALC adjustments. Make ALC adjustments using the item AVERAGE: PEAK on the menu.

(Page 26)

### • LEVEL adjustment

Monitor screen	LEVEL turning direction
Too bright	Counterclockwise (Toward L)
Too dark	Clockwise (Toward H)

### MEMO

- If the sensitivity adjustment LEVEL is turned excessively to L, the sensitivity increases because of the AGC function of the camera, and the image looks grainy.
- If the video iris lens is set to too low a level, malfunction such as the hunting phenomenon, in which the iris opens or closes unintentionally, may occur.

In such a case, first set LEVEL potentiometer on the lens to the H (iris open) position then adjust it to the optimum level.

## Back focus adjustment

### ■ Back focus adjustment

Be sure to make back-focus adjustments when changing the lens mounting method or using a different lens. If required, adjust it as follows:

- To make accurate back focus adjustments, use the electronic shutter and the ND filter, and carry out the following adjustments in a state where the lens iris is released. (The ND filter acts to reduce the amount of incident light entering the lens evenly over the entire wavelength band.)

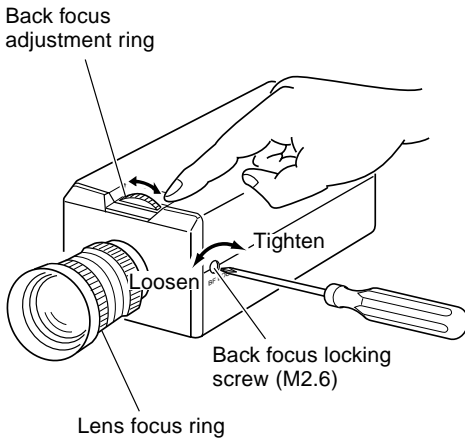

#### • With a fixed-focus lens

If the focus can not be adjusted correctly by rotating the lens focus ring, adjust the back focus as follows.

1. Loosen the back focus locking screw by turning it counterclockwise (↺) with a screwdriver.
2. Shoot a pattern closely.
3. Turn the lens focus ring to  $\infty$ .
4. Turn the back focus adjustment ring to focus at the best point.
5. Tighten the back focus locking screw by turning it clockwise (↻).

#### • With a zoom lens

If the image is out of focus when zooming (telephoto wide-angle), adjust the camera as follows:

1. Loosen the back focus locking screw by turning it counterclockwise (↺) with a screwdriver.
2. Shoot a comparatively dark scene with thin lines.
3. Set the lens to the maximum telephoto position, and adjust the lens focus.
4. Set the lens to the maximum wide-angle position, and turn the back focus ring to adjust the focus. (Repeat steps 3. and 4. two or three times.)
5. Tighten the back focus locking screw by turning it clockwise (↻).

### MEMO

Focus setting can differ on the color and on the black and white screen. Make adjustments so that the focus will come to the optimum on both screens.

# CONNECTION/INSTALLATION

## Auto white balance control adjustment

Each light source has its own colour temperature. Therefore, when the main light source lighting an object is changed, the white balance should be adjusted again by pressing the AWC button.

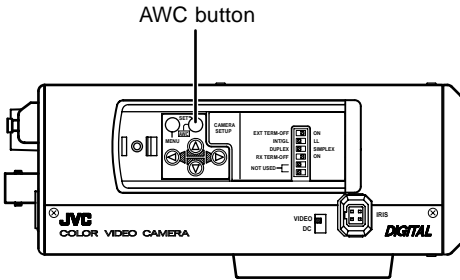

1. Place a white object under the same lighting condition as the object to be shot and zoom in to fill the screen with white.
2. When the AWC button is pressed for approx. one sec., the white balance is adjusted for the object being recorded.
3. During the time when the Auto White function is operated, "AWC OPERATION" is displayed (for approx. 0.5 sec.). When the appropriate white balance is acquired, "AWC OK" is displayed.



DURING OPERATION



DISPLAYING RESULT

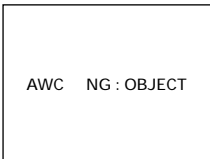

OBJECT ERROR

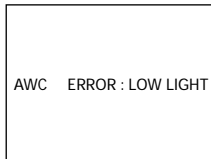

LOW LIGHTING

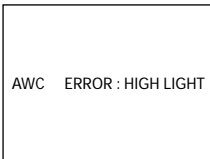

OVER LIGHTING

### 4. Error message display

#### ● NG : OBJECT

Displayed when there is not enough white colour on an object or the colour temperature is not suitable.

By taking a shot of a white object to fill the screen, adjust the white balance again.

#### ● ERROR : LOW LIGHT

Displayed when the light is low. Increase the illumination then re-adjust the white balance.

#### ● ERROR : HIGH LIGHT

Displayed when the light is too bright. Decrease the illumination then re-adjust the white balance.

### MEMO

Even if you press the AWC button, the white balance will not be re-adjusted during the operation in the black-and-white mode.

# MENU SETTING

## Setting the menu

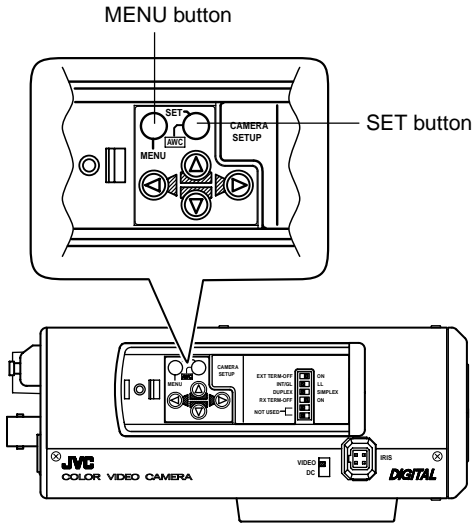

1. Press the MENU button.  
The MENU screen is displayed.
2. Set the cursor (>) to a desired sub-menu using the  $\Delta$ ,  $\nabla$  button.

```

--- MENU ---
SYNC ADJUST..
> ALC SETTINGS..
VIDEO ADJUST..
MODE SELECT..
MOTION DETECT..
COMMUNICATION..
FACTORY SETTINGS..
    
```

3. Press the SET button.  
The selected sub-menu screen is displayed.

```

--- ALC SETTINGS ---
> IRIS LEVEL      NORMAL
AVERAGE : PEAK   8 : 2
SHUTTER (ExDR)   NORMAL
AGC MODE         20 dB
SENSE UP         OFF
PRIORITY         ---
BLC              OFF
    
```

4. Use the  $\Delta$ ,  $\nabla$  button to set the cursor (>) to a desired item.

```

--- ALC SETTINGS ---
> IRIS LEVEL      NORMAL
AVERAGE : PEAK   8 : 2
SHUTTER (ExDR)   NORMAL
AGC MODE         20 dB
SENSE UP         OFF
PRIORITY         ---
BLC              OFF
    
```

5. Change the set value using the  $\leftarrow$ ,  $\rightarrow$  button.  
Change of the set value displays a change mark (\*).

```

--- ALC SETTINGS ---
>*IRIS LEVEL      -5
AVERAGE : PEAK   8 : 2
SHUTTER (ExDR)   NORMAL
AGC MODE         20 dB
SENSE UP         OFF
PRIORITY         ---
BLC              OFF
    
```

If you wish to change the set values of another items, repeat items 2. to 5. above.

6. Press the MENU button.  
The screen returns to the previous one (MENU screen).
7. Press the MENU button.  
The screen returns to the normal screen (quitting the menu display).

\* When the setting is executed using the RM-P2580, use a joy stick instead of the  $\Delta$   $\nabla$   $\leftarrow$   $\rightarrow$  button.

# MENU SETTING

## The flow of menu screen

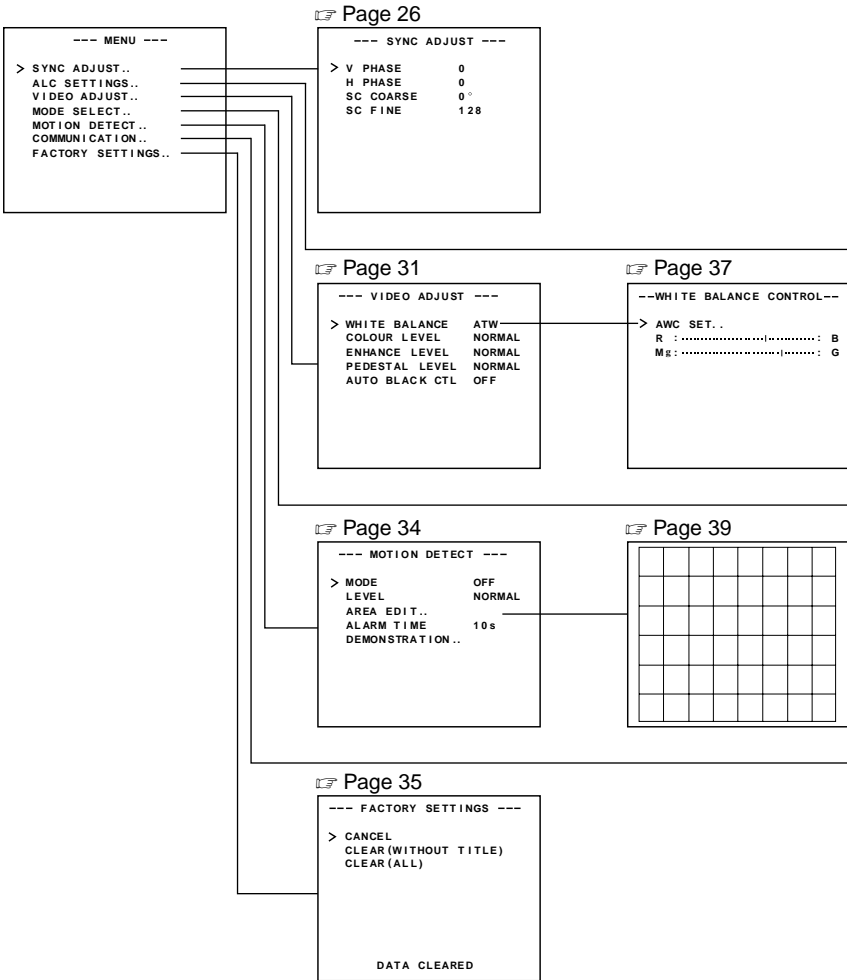

The word "COLOUR" is displayed as "COLOR" on the TK-C1460U.



Page 27

```

--- SHUTTER (ExDR) ---
> SHUTTER SPEED 1 / 120
FAST LIMIT ---
ExDR LEVEL ---
M.ExDR SPEED ---

```

Page 26

```

--- ALC SETTINGS ---
> IRIS LEVEL NORMAL
AVERAGE:PEAK 8:2
SHUTTER (ExDR) NORMAL
AGC MODE 20dB
SENSE UP OFF
PRIORITY ---
BLC OFF
B&W/COLOUR MODE

```

Page 36

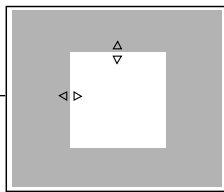

Page 32

```

--- MODE SELECT ---
> CAMERA TITLE EDIT...
REVERSE MODE OFF
ALM.TITLE SIZE DOUBLE
ALARM COLOUR WHITE
AUX TERMINAL (B&W IN)
D. ZOOM MAX x2

```

Page 30

```

---B&W/COLOUR MODE---
> B&W LEVEL AUX
LEVEL NORMAL

```

Page 35

```

--- COMMUNICATION ---
> STYLE PTOP
MACHINE ID ---

```

Page 38

```

--- CAMERA TITLE ---
0123456789-./,:
ABCDEFGHIJKLMNPO
QRSTUVWXYZ
abcdefghijklmnop
qrstuvwxyz'
ÀÓÙÀÉÌÒÙÇÑ
àèìòúàèìòúàéíóú
àèìòúçñèìò
<-WIDE TELE ->
Title Display

```

(The TK-C1460U does not display these characters.)

# MENU SETTING

## SYNC ADJUST Screen

This executes the setting regarding synchronization.

Item	Functions and set values	Initial value
V PHASE	This adjusts the vertical synchronization to those of other cameras when a selector switch for the synchronizing system on the side is at LL. (50Hz (60Hz) power region only. ( ): TK-C1460U) When it is not set to LL, "---" will appear, disabling change the set value. TK-C1460U [Set value: -131 to 0 to 131] TK-C1460E [Set value: -156 to 0 to 156]	0
H PHASE	This adjusts the horizontal synchronization to those of other cameras and systems when a selector switch for the synchronizing system on the side is at INT/GL. When external signals are not input, "---" will appear, disabling change the set value. [Set values: -16 to 0 to 16]	0
SC COARSE	Coarse adjustment of the SC phase in gen-lock operation. The SC phase can be varied by up to 90° in each direction. Adjust with reference to another camera (or system) and together with the SC FINE adjustment. Adjust SC COARSE and SC FINE only after adjusting H PHASE. When it is not set to GL, "---" will appear, disabling change the set value. [Set values: 0°, 90°, 180°, 270°]	0°
SC FINE	Fine adjustment of the SC phase in gen-lock operation. When it is not set to GL, "---" will appear, disabling change the set value. [Set values: 0 to 255]	128

## ALC SETTINGS Screen

This makes automatic adjustments according to brightness.

Item	Functions and set values	Initial value
IRIS LEVEL	Adjusts the brightness level of the video signal. <ul style="list-style-type: none"> <li>To lower the brightness level ... Decrease the value</li> <li>To raise the brightness level ... Increase the value</li> </ul> [Set values: -5 to NORMAL to 5]	NORMAL
AVERAGE: PEAK	Sets the exposure detection as a ratio of the average value and the peak value. <ul style="list-style-type: none"> <li>AVERAGE value large: Increase the AVERAGE value when portions other than the highlighted areas of the screen are dark and look corrupted. (Ex. 10:0)</li> <li>PEAK value large: Increase the PEAK value when halation occurs in the highlighted areas of the screen. (Ex. 5:5)</li> </ul> [Set values: 10:0, 9:1, 8:2, 7:3, 6:4, 5:5]	8 : 2

Item	Functions and set values	Initial value
SHUTTER (ExDR)	<p>This sets the electronic shutter as well as the ExDR (Extended Dynamic Range).  The use of an electronic shutter function enables shooting with proper brightness, as more brightness results in higher shutter speed.  The ExDR function allows even the shooting of a subject having different luminous flux density by composing a picture shot at 1/100 (1/120) sec. shutter speed with a picture shot by a high-speed shutter. ( ): TK-C1460U</p> <p><b>NORMAL:</b> This fixes the shutter speed to 1/50 (1/60).  The ExDR does not function.</p> <p><b>MANUAL:</b> This sets the shutter speed by the item SHUTTER SPEED on the SHUTTER screen.  The ExDR does not function.  When SENSE UP is functioning, MANUAL cannot be selected. (Not displayed on MENU)</p> <p><b>AUTO:</b> This automatically switches the shutter speed according to brightness.  The ExDR does not function.  The item FAST LIMIT on the SHUTTER (ExDR) screen sets a maximum shutter speed value.</p> <p><b>M.ExDR:</b> This is used when shooting a subject with difference in a luminous flux density in the screen under a fixed illumination condition, and so on. During ExDR mode, the item M.ExDR.SPEED on the SHUTTER (ExDR) screen sets the composing high shutter speed. It is possible to set only when the items BLC and SENSE UP are OFF. What's more, the ExDR LEVEL sets the signal level of the composing high-speed shutter.</p> <p><b>A.ExDR:</b> This is used when the subjects having different luminous flux densities are continuously used night and day in the situation where both indoor and outdoor subjects are mixed in existence, and so forth. During ExDR mode, the composing shutter speed automatically varies according to the contrast of a subject. This is set when shooting the subject with changing brightness.  This can be set only when the item BLC is OFF. What's more, the ExDR LEVEL sets the signal level of the composing high-speed shutter.</p> <p>— <b>MEMO</b> —</p> <ul style="list-style-type: none"> <li>• Do not set to A.ExDR when using a manual lens.</li> <li>• When M.ExDR mode or A.ExDR mode is used, the border between a bright part and a dark part can be coloured (cyan, orange, etc.), but this is not a malfunction.</li> <li>• When the SHUTTER (ExDR) item is set to M.ExDR or A.ExDR, a flicker can occur under a fluorescent lamp, mercury lamp, etc. However, this occurs by principle of the ExDR function, and therefore this is not a malfunction.</li> </ul>	NORMAL
SHUTTER SPEED	<p>This sets a shutter speed when MANUAL is set.  The AUTO, M. ExDR, A. ExDR set value is displayed as “- - -” and cannot be changed  [Set values: 1/120 (1/100), 1/250, 1/500, 1/1000, 1/2000, 1/4000, and 1/10000] ( ):TK-C1460U</p>	1/120 (1/100)

\* When the SHUTTER (ExDR) item is set to NORMAL, the following items (SHUTTER SPEED, FAST LIMIT, ExDR LEVEL, and M.ExDR SPEED) cannot be changed.

# MENU SETTING

## ALC SETTINGS Screen (Continued)

Item	Functions and set values	Initial value
FAST LIMIT	<p>This sets the fastest value of a shutter speed when AUTO is set. The MANUAL, M. ExDR, A. ExDR set value is displayed as "--" and cannot be changed. The higher the shutter speed becomes, the more smear phenomenon is emphasized, which is peculiar to the CCD. [Set values: 1/1000, 1/2000, 1/4000, 1/10000, 1/20000, 1/40000, 1/100000]</p>	1/100000
ExDR LEVEL	<p>This sets the signal level of the composing high-speed shutter during ExDR mode. This is set according to the brightness of a subject. When using M.ExDR, be sure to set M.ExDR SPEED in advance. When the SHUTTER (ExDR) item is set to MANUAL or AUTO, "--" appears, disabling setting.</p> <p>To give priority to the low-brightness parts of the subject... increase the value</p> <p>To give priority to the high-brightness parts of the subject... decrease the value</p> <p>[Set values: -5 to NORMAL to 5]</p> <p>— MEMO —</p> <ul style="list-style-type: none"> <li>• In the case of a subject with a large difference in the luminous flux density, sometimes images do not change even if ExDR LEVEL is varied. However, this occurrence is a peculiarity of the unit and is not a malfunction.</li> </ul>	NORMAL
M.ExDR SPEED	<p>This sets the composing high shutter speed when ExDR is set to M.ExDR. Set the shutter speed in order that a subject with a high luminous flux density (outdoor, etc.) may come out most clearly. This is displayed as "--" during MANUAL, AUTO or A. ExDR and cannot be set. [Set values: 1/500, 1/1000, 1/2000, 1/4000, 1/10000, 1/20000]</p>	1/4000
AGC MODE	<p>This sets a maximum gain of the AGC (Automatic Gain Control).</p> <p>OFF: When the AGC function is not used. 10dB: When luminous energy is insufficient. 20dB: When luminous energy is extremely insufficient. SUPER: When brightness is insufficient even when it is set to 20dB.</p> <ul style="list-style-type: none"> <li>• If the gain is increased, the screen gets rough in a dark place.</li> <li>• If it is set to SUPER, it can sometimes consume operation time to cope with a drastic level change.</li> <li>• When the item "B&amp;W" is set to "AUTO", [SUPER] is displayed when the item "AGC MODE" is set to "SUPER", and [20dB] is displayed for other settings. Increase the gain up to the value displayed.</li> </ul>	20dB
SENSE UP	<p>This item makes up a sensitivity should be heightened automatically when a subject becomes dark. In case of the X32 AUTO, the sensitivity is automatically heightened up to 32 times continuously as compared with standard. As the sensitivity becomes higher, the shutter speed becomes lower, resulting in unnatural motion. If SHUTTER (ExDR) is set to MANUAL or the M.ExDR, "--" will appear, disabling the SENSE UP function. [Set values: OFF, X2 AUTO, X4 AUTO, X8 AUTO, X16 AUTO, X24 AUTO, X32 AUTO]</p> <p>— MEMO —</p> <ul style="list-style-type: none"> <li>• When the magnification of SENSE UP is enhanced, the screen can become coarse or whitish, or whitish flaws can emerge sometimes, but this is not abnormal.</li> <li>• When the item SENSE UP is set other than to OFF, a flicker can occur under a fluorescent lamp, mercury lamp, etc. However, this occurs by principle of SENSE UP, and therefore this is not a malfunction.</li> </ul>	OFF

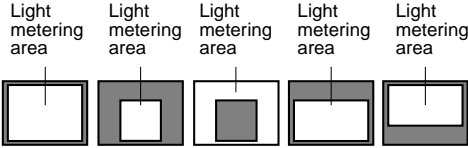
Item	Functions and set values	Initial value
PRIORITY	<p>This item sets the order in which the AGC and slow shutter speed decrease function when the object brightness becomes low.</p> <p>If B&amp;W item of the B&amp;W/COLOUR mode is set to AUTO, and the AGC MODE item or the SENSE UP item is set to OFF, “- - -” will appear, disabling any setting.</p> <p>MOTION: Priority is given to motion. This is suitable to a subject with quick motion, since the AGC (automatic gain control) functions with priority when the subject becomes dark.</p> <p>PICTURE: Priority is given to image. When the subject becomes dark, SENSE UP (sensitivity goes up) functions with priority, offering suitability that gives priority to image.</p>	MOTION
BLC	<p>Sets the backlight compensation function. Set when a bright light source, etc. is placed in the same direction as the subject.</p> <p>If the item SHUTTER (ExDR) is set to the M.ExDR or the A.ExDR, “- - -” will appear, and the BLC does not function.</p> <p>OFF: The backlight compensation function does not work.</p> <p>AREA 1 to AREA 4: When the SET button is pressed, the fixed light metering areas are displayed. Select one of the four types. (Indicated positions on the screen are rough guides. Execute required settings after checking and confirming the functions on actual images.)</p> <div style="text-align: center;">  <p style="display: none;">The diagram shows five light metering area configurations. Each configuration is a square with a smaller square inside. The first is a white square with a white inner square. The second is a grey square with a white inner square. The third is a white square with a grey inner square. The fourth is a grey square with a grey inner square. The fifth is a white square with a grey inner square.</p> </div> <p>* The indicated position on the screen should be used as a rough guide.</p> <p>EDIT 1 to EDIT 2: When the SET button is pressed, the user light metering areas are displayed. Select one of the two types.</p> <p>☞ “BLC EDITTING Screen” on page 36.</p>	OFF

# MENU SETTING

## ALC SETTINGS Screen (Continued)

Item	Functions and set values	Initial value
B&W COLOUR MODE .....	This function sets the colour modes to colour or B&W. When switching the mode between "colour" and "B&W" is carried out, the focus may be dislocated. In such a case adjust the focus again.	
B&W	<p>Switches the mode from colour to B&amp;W and visa-versa.</p> <p>OFF : Turns the B&amp;W mode switching function off.</p> <p>ON : Sets the camera permanently to B&amp;W mode.</p> <p>AUTO : The camera automatically switches to Colour mode when the object is bright and B&amp;W mode when it is dark. (☞ Page 40)</p> <p>AUX : B&amp;W/COLOUR switching is carried out according to the signal input from the AUX terminal. (☞ Page 41)</p> <p>— MEMO —</p> <ul style="list-style-type: none"> <li>• If AUTO is selected as the B&amp;W item, the B&amp;W/COLOUR setting can be switched as appropriate according to the brightness of the object, but illumination and screen conditions may make this impossible. Moreover, when you use infrared illumination, if the subject excessively reflects, a B/W screen can switch to a color screen. To make absolutely certain of B&amp;W/COLOUR switching, set to AUX and input the control signal to the AUX terminal.</li> <li>• If AUX is selected as the B&amp;W item, the AUX TERMINAL item is automatically set to B&amp;W IN. If this changes to anything other than AUX, the AUX TERMINAL item reverts to the value set before the change was made. (☞ Page 33.)</li> </ul>	AUX
LEVEL	<p>When the "B&amp;W" function is set to "AUTO", this function sets the signal level of the object at which the camera will automatically switch to B&amp;W mode.</p> <p>LOW : Switches to B&amp;W mode when the signal level of the object indicates low illumination.</p> <p>NORMAL: Switches to B&amp;W mode when the signal level of the object indicates medium illumination.</p> <p>HIGH : Switches to B&amp;W mode when the signal level of the object indicates high illumination.</p> <p>— MEMO —</p> <p>When the item "B&amp;W" is set to other than AUTO, "- -" is displayed and the settings to the item "LEVEL" cannot be varied.</p>	NORMAL

## VIDEO ADJUST Screen



Adjustments are made on video signals.

Item	Functions and set values	Initial value
WHITE BALANCE	<p>Selects the white balance adjustment function. The white balance can be adjusted manually or automatically for light within the colour temperature range of 2500K to 8000K.</p> <ul style="list-style-type: none"> <li>• ATW: Auto-Tracking White Balance mode. This automatically adjusts the white balance.</li> <li>• AWC: Auto White Balance Control mode. When the SET button is pressed, the adjustment screen appears. ( See page 37.)</li> </ul> <p>— <b>MEMO</b> — The “- - -” will appear during operation in the black-and-white mode and any setting cannot be changed.</p>	ATW
COLOUR LEVEL	<p>To adjust the colour level of the video signal.</p> <ul style="list-style-type: none"> <li>• To make colours lighter ... Decrease the value</li> <li>• To make colours darker ... Increase the value</li> </ul> <p>[Set values: -5 to NORMAL to 5]</p> <p>— <b>MEMO</b> — The “- - -” will appear during operation in the black-and-white mode and any setting cannot be changed.</p>	NORMAL
ENHANCE LEVEL	<p>To adjust the contour enhancing level of the video signal.</p> <ul style="list-style-type: none"> <li>• To make the picture quality harder ... Increase the value</li> <li>• To make the picture quality softer ... Decrease the value</li> </ul> <p>[Set values: -5 to NORMAL to 5]</p>	NORMAL
PEDESTAL LEVEL	<p>To adjust the pedestal level of the video signal.</p> <ul style="list-style-type: none"> <li>• To brighten picture ... Increase the value</li> <li>• To darken picture ... Decrease the value</li> </ul> <p>[Set values: -5 to NORMAL to 5]</p>	NORMAL
AUTO BLACK CTL	<p>This is set when it is difficult to view a dark part of the image even if gain is boosted by the AGC (automatic gain control).</p> <p>ON: When a black level of the image signal is low, a pedestal level that becomes the standard of black is automatically elevated, making it easier to view a dark part.</p> <p>OFF: AUTO BLACK does not function.</p> <p>— <b>MEMO</b> —  <ul style="list-style-type: none"> <li>• When PEDESTAL LEVEL is set to 5, no function can take place even if AUTO BLACK CTL is ON.</li> <li>• When AGC MODE is set to OFF, no function can take place even if AUTO BLACK CTL is ON.</li> </ul> </p>	OFF

# MENU SETTING

## MODE SELECT Screen

Titles, image reversion, etc., are set.

Item	Functions and set values	Initial value
CAMERA TITLE EDIT	Bring up the CAMERA TITLE, EDIT screen. (☞ Page 38)	-
REVERSE MODE	Settings are executed for image reversion. OFF: Image does not reverse. R-L: Left and right of the image are reversed. U-D: Up and down of the image are reversed. ALL: Up and down and left and right of the image are reversed.	OFF
ALM.TITLE SIZE	Set the size of the characters displayed in the case of alarms.  <div style="display: flex; justify-content: space-around; align-items: center;"> <div style="text-align: center;">  <p>NORMAL</p> </div> <div style="text-align: center;">  <p>DOUBLE</p> </div> </div>	DOUBLE
ALARM COLOUR	This sets the colour of an alarm title. [Set values: WHITE, YELLOW, CYAN, GREEN]  — <b>MEMO</b> — In the ALARM mode, the colour of camera title appears in the ALARM COLOR set.	WHITE



Item	Functions and set values	Initial value
AUX TERMINAL	<p>For setting the signal input or output of the AUX terminal.</p> <p>MOTION: A signal is output if there is a change in the area set on the MOTION DETECT screen.</p> <p>B&amp;W OUT: A signal is output when the camera switches to B&amp;W or Colour mode.</p> <p>B&amp;W IN: Set to this position when inputting the B&amp;W/ Colour switching control signal to the AUX terminal. (☞ Page 11, 30.)</p> <p>— <b>MEMO</b> —</p> <ul style="list-style-type: none"> <li>• In setting B&amp;W OUT, if you use an infrared illuminator in link motion, hunting can occur. To prevent this, we recommend that you link in motion this unit and the infrared illuminator, etc., by control signals after setting to B&amp;W IN.</li> <li>• If the B&amp;W item is set to AUX, the AUX TERMINAL item changes to [B&amp;W IN] and can not be changed.</li> </ul>	(B&W IN)
D-ZOOM MAX	<p>This function sets the maximum zoom ratio of the electronic zooming. [Set values: x1, x2, x4, x6, x8, x10]</p> <p>— <b>MEMO</b> —</p> <ul style="list-style-type: none"> <li>• The electronic zoom function can only be used by the communication command of exclusive controllers (RM-P2580, etc.).</li> <li>• Note Picture quality deteriorates under electronic zooming as it is accompanied by digital image processing.</li> <li>• When the electronic zoom magnification ratio is increased, there may be blurring in the upper center left of the screen. This is a characteristic of the main unit and is not a malfunction.</li> </ul>	x2

# MENU SETTING

## MOTION DETECT Screen

Settings are executed about the motion detecting function that emits alarm signals when there exists any motion in the image. Alarm signals are output from the auxiliary terminals on the back.

Item	Functions and set values	Initial value
MODE	This sets ON/OFF of motion detecting function. OFF: Motion detecting function does not work. ON: Motion detecting function works.	OFF
LEVEL	This sets the level that detects motion. If the item MODE is set to OFF, “- - -” will appear, and settings cannot be changed. To function with large signal level change...decrease the value To function with small signal level change...increase the value [Set values: -5 to NORMAL to 5]	NORMAL
AREA EDIT	This sets the range in which the motion detecting function works. (☞ Page 39)	-
ALARM TIME	This sets the output time of the alarm signal output of AUX terminal as well as “ALARM” display on the screen when motion is detected. If the item MODE is set to OFF, “- - -” will appear, and settings cannot be changed. [Set values: OFF, 5s, 6s, 7s, 8s, 9s, 10s, 15s, 20s, 30s, 1min]  — <b>MEMO</b> — Even when the ALARM TIME item is set to OFF, an alarm signal is output from the AUX terminal for about 500ms, and “ALARM” is not displayed on the screen.	10s
DEMONSTRATION	This is used when checking and confirming the set motion detecting function. The detection area is shown in gray. (☞ Page 39)	-

## COMMUNICATION Screen

Settings are made for the control signal-connecting terminals on the back.  
If the setting is changed, be absolutely sure to switch on the power again.

Item	Functions and set values	Initial value
STYLE	This sets a communication system according to the system used. P TO P (Point to point) This is set when a remote control unit controls a camera. M.DROP (Multi-drop) This is set when a remote control unit controls a plural number of cameras.	P TO P
MACHINE ID	This is set when the STYLE item is set to M.DROP. This is the number that identifies individual cameras in a group. No proper function can be realized if an ID number is repeated within a system. A combined use with the RM-P2580 necessitates the setting together with the video input number of the RM-P2580. If the item STYLE is set to P TO P, " - - - " will appear, and settings cannot be changed. [Set values: 1 to 99]	- - -

## FACTORY SETTINGS Screen

Set values are returned to initial values.

Item	Functions and set values	Initial value
FACTORY SETTINGS	The values set on the menu are returned to initial values. CANCEL : No return to the initial value. CLEAR : Returns set values except titles to the (WITHOUT TITLE) initial value. CLEAR (ALL) : Returns all set values including titles to the initial value. Select respective set value and press the SET button. Then, "DATA CLEARED" will appear for about 3 seconds. Be sure not to switch off the power while the display is still on.  — <b>MEMO</b> — However, when FACTORY SETTINGS by means of transmitted commands, the contents of the COMMUNICATION menu do not return to the factory settings.	-

# MENU SETTING

## BLC EDITTING Screen

It is possible to set freely the light metering area for backlight compensation. The 2 screens of EDIT1 and EDIT2 can be set.

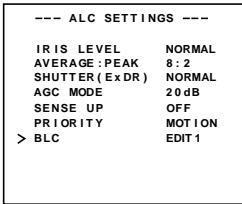

MENU button SET button

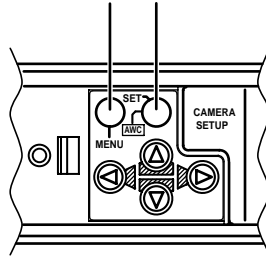

EDIT 1 screen

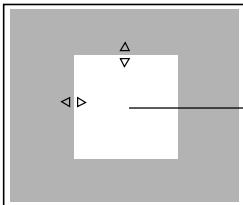

Light metering area

⇕ SET button

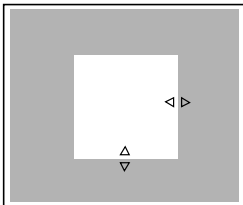

EDIT 2 screen

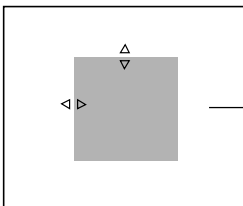

Light metering area

⇕ SET button

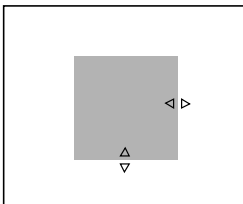

- 1.** Set the item BLC on the ALC SETTING screen to EDT1.
- 2.** Press the SET button.  
The EDIT1 screen is brought up.
- 3.** Set the upper side and left side of the metering area using the button.  
The sides having marks can be changed.
- 4.** Press the SET button.  
The changeable sides of the metering area move to the right side and base side.
- 5.** Set the base and right side of the metering area using the button.  
If the SET button is pressed once more, the two changeable sides of the metering area return to the top and left sides. (The EDIT2 screen can also be set likewise)
- 6.** Upon completion of setting, press the MENU button.  
The screen returns to ALC SETTING SCREEN.

\* To use the set metering area, set the item BLC to EDIT1 or EDIT2.

\* The indicated position on the screen should be used as a rough guide.

## Manual Adjustment of White Balance

When automatic adjustment of the white balance results in a “reddish screen”, etc., adjust the white balance manually.



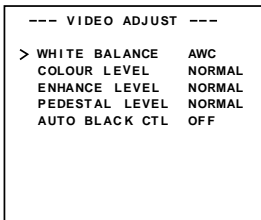
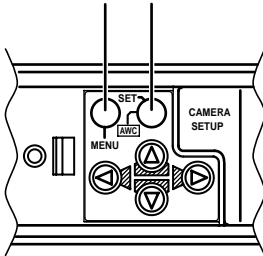

MENU button SET button

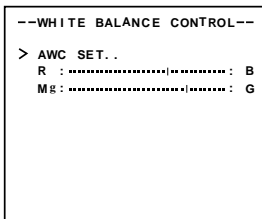

VIDEO ADJUST screen



WHITE BALANCE CONTROL screen

1. Set the WHITE BALANCE item on the VIDEO ADJUST screen to AWC and press the SET button.  
\* The WHITE BALANCE adjustment screen appears on the monitor.
2. Select the hue to be adjusted. (R/B or Mg/G)  
Press the  or  button.
3. Adjust the hue.  
Press the  or  button.  
\* The “i” indicator moves in accordance with the setting. When a setting is changed, the “+” mark appears at the original position.
4. Concluding manual white balance adjustment.  
Pushing the MENU button returns the screen to VIDEO ADJUST.

### MEMO

If the mode is changed from color to black-and-white during the color phase adjustment on the WHITE BALANCE CONTROL screen, the VIDEO ADJUST screen will be brought back. At this time, any adjusted value will not be saved.

The word “COLOUR” is displayed as “COLOR” on the TK-C1460U.

# MENU SETTING

## CAMERA TITLE Setting

Up to 24 characters can be selected as camera text for each camera. The set characters are displayed at the bottom of the screen.

MENU button SET button

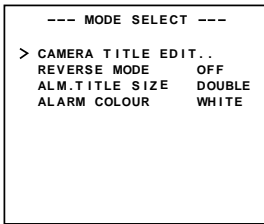
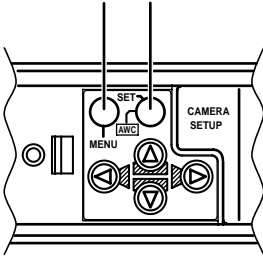

MODE SELECT screen

- 1.** Select the item CAMERA TITLE on the MODE SELECT screen, and push the SET button. Then, the CAMERA TITLE screen is brought up.
- 2.** Select the first character from the character area using buttons. The selected character is displayed flashing on and off.
- 3.** Push the SET button. The first character gets fixed and the blinking title input area moves to the second character.
- 4.** Repeat the above items 2 to 3. It is possible to use up to 24 characters to input the title.
- 5.** Push the MENU button. The screen returns to MODE SELECT.

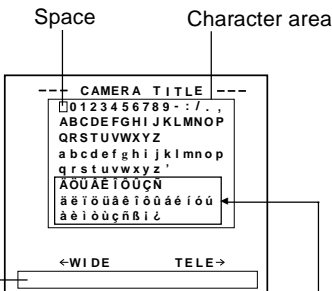

CAMERA TITLE screen

Title input area

(The TK-C1460U does not display these characters.)

## Setting the MOTION DETECT Function

It is possible to set freely the area where MOTION DETECTING functions.

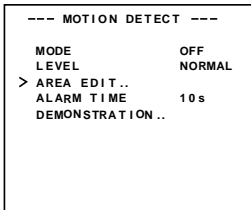



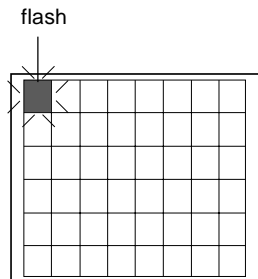

MOTION DETECT screen

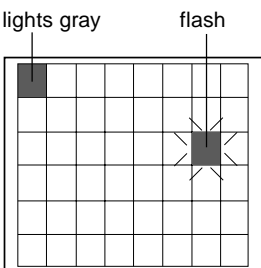

Setting screen



1. Select the item AREA EDIT on the MOTION DETECT screen.
2. Press the SET button.  
The setting screen is brought up.
3. Select the area not subject to detection using the     button.  
The area flashing ON and OFF in black and white moves.
4. Press the SET button.  
The area not subject to detection is set, and it turns gray (lights up).  
To cancel the set area, press the SET button again.
5. Repeat items 3 and 4 above.
6. Upon completion of setting, press the MENU button.  
The screen returns to the MOTION DETECT menu.

### MEMO

- Indicated positions on the screen are rough guides.  
Be sure to check and conform the positions on the actual screen.

- \* It is possible to check and confirm the set areas on the DEMONSTRATION screen.  
The detection area is shown in gray.
- The MOTION DETECT function does not work for about 5 seconds after exiting MENU.

The motion detector is not a feature to prevent theft, fire, etc. Even if an accident should occur resulting in damage, we do not accept any liability.

## Output of Black-White/Color switching signal

It is possible to output black-White/color switching signal from the AUX terminal on the back of this unit.

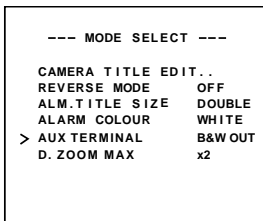
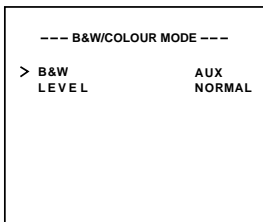
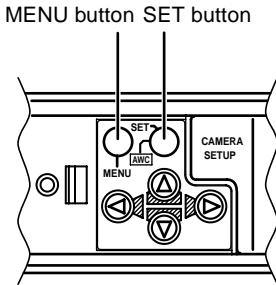

### CAUTION:

When you use near infrared ray illuminations, use a lens that is compatible with the near infrared ray illuminations. Any lens other than the compatible one can result in out-of-focus due to such characteristics.

### ■ Set the B&W Item to AUTO.

1. Select the B&W/COLOR MODE item on the ALC SETTING screen.
2. Press the SET button.  
The B&W/COLOR MODE screen appears.
3. Press either the button or the button and select the B&W item.
4. Press either the button or the button and set to "AUTO".
5. Upon completion of setting, press the MENU button twice.  
Then, the MAIN MENU screen is brought back.

### ■ Set the AUX TERMINAL Item to B&W OUT.

1. Select MODE SELECT on the MAIN MENU screen.
2. Press the SET button.  
The MODE SELECT screen appears.
3. Press either the button or the button and select the AUX TERMINAL item.
4. Press either the button or the button and set to "B&W OUT".
5. Upon completion of setting, press the MENU button twice.
  - Then, the normal screen is brought back.

### MEMO

- When you use infrared illumination, if the subject excessively reflects, a B/W screen can switch to a color screen.  
To perform switching with higher accuracy, we recommend that you use it by the setting mentioned in [Control by Black-White/Color Switching Signal From the Outside], referring to Page 41.



## Control by Black-White/Color Switching Signal From the Outside

Carry out the following setting when you link in motion the black-white/color switching of this unit and infrared illumination, etc., using the switching signal from the outside control device.

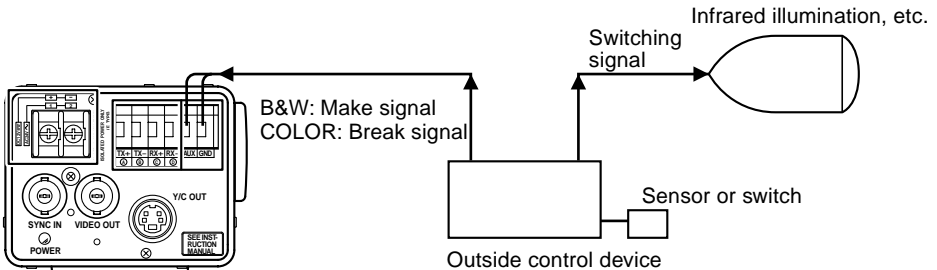

TK-C1460

It is requested that you consult our JVC dealer about connecting devices, etc.

MENU button SET button

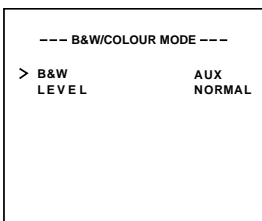
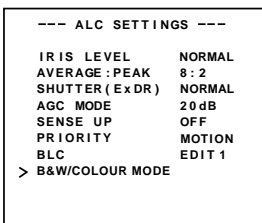
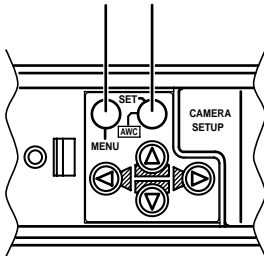

### ■ Set the B&W item to AUX.

1. Select B&W/COLOR MODE on the ALC SETTING screen.
2. Press the SET button.
  - The B&W/COLOR MODE screen appears.
3. Press either the button or the button and select the B&W item.
4. Press either the button or the button and set to "AUX".
 

Then, the AUX TERMINAL item on the MODE SELECT screen is automatically set to (B&W IN). Refer to Page 33.
5. Upon completion of setting, press the MENU button.
  - Then, the ALC SETTING screen is brought back.

#### CAUTION:

When you use near infrared ray illuminations, use a lens that is compatible with the near infrared ray illuminations. Any lens other than the compatible one can result in out-of-focus due to such characteristics.

# OTHERS

## Installing the ferrite core

To retain electromagnetic compatibility, use the ferrite cores provided when connecting to the lens or the power source.

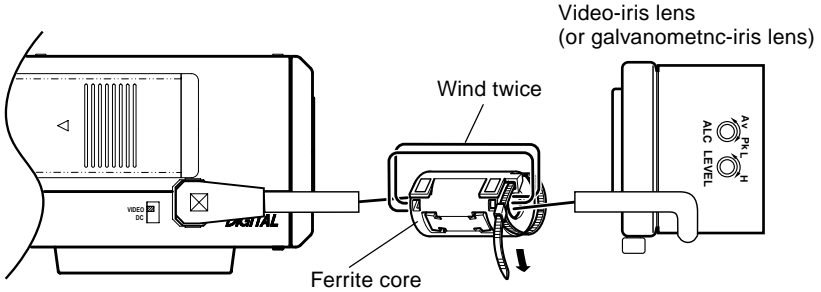

### Notes:

Install the ferrite cores within 50 mm of the camera-side connectors. (Fasten the ferrite core with the wire clamp provided.)

For lens connection:

Pass the lens cable through the ferrite core twice and connect it to the camera.

## Specifications

### DIMENSIONS (Unit: mm)

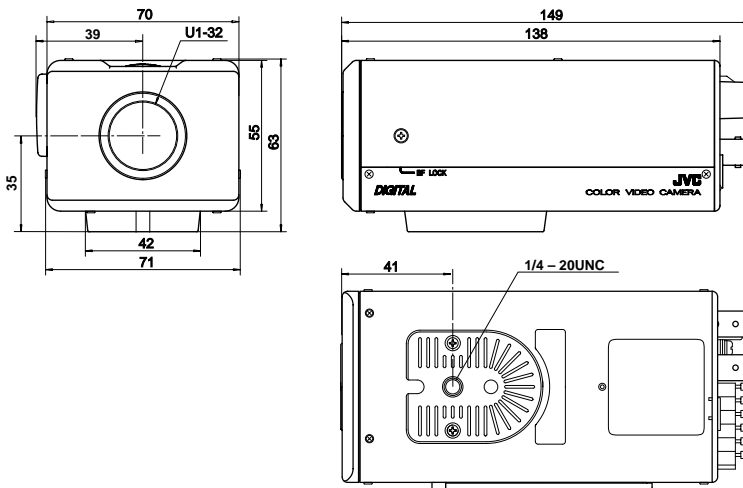

## Specifications (Continued)

Image pickup device:	TK-C1460U 1/3 type IT CCD, 768 (H) × 494 (V)
	TK-C1460E 1/2 type IT CCD, 752 (H) × 582 (V)
Synchronization method :	Internal, Line lock, Full Genlock
Scanning frequency:	TK-C1460U (H) 15.734 kHz, (V) 59.94 Hz
	TK-C1460E (H) 15.625 kHz, (V) 50 Hz
Resolution:	480 TV lines (H)
VIDEO OUT:	Composite video signal 1 V (p-p), 75Ω (BNC)
Y/C OUT:	TK-C1460U (4-pin) Y: 0.714V(p-p), 75Ω C: 0.286V(p-p), 75Ω
	TK-C1460E (4-pin) Y: 0.7V(p-p), 75Ω C: 0.3V(p-p), 75Ω
Video S/N ratio:	50 dB (AGC OFF)
Minimum required illumination:	0.8 lx (50%, F1.2, AGC 20 dB) 0.4 lx (25%, F1.2, AGC 20 dB) 0.03 lx (50%, F1.2, AGC 20 dB, B&W MODE) 0.025 lx (50%, F1.2, AGC 20 dB, SENSE UP × 32)
Communication:	RS-422A or RS-485 (switchable) 9600 bit/s
Lens mount:	C/CS mount
Power supply and power consumption:	TK-C1460U AC24V ~, 60 Hz, DC12V = 6.5W
	TK-C1460E AC 24 V ~ 50 Hz/60 Hz, DC 12 V = 650 mA
Ambient temperature:	-10°C to 50°C (operation) 0°C to 40°C (recommended)
Mass:	640 g
Accessory:	TK-C1460U Instructions ..... 1 Ferrite core ..... 1 4P plug ..... 1 Warranty card ..... 1 Service Information card ..... 1
	TK-C1460E Instructions ..... 2 Ferrite core ..... 1 4P plug ..... 1

Design and specifications are subject to change without notice.



**JVC**<sup>®</sup> is a registered trademark owned by VICTOR COMPANY OF JAPAN, LTD.

**JVC**<sup>®</sup> is a registered trademark in Japan, the U.S.A., the U.K. and many other countries.

© 2001 VICTOR COMPANY OF JAPAN, LIMITED



Printed in Thailand  
SC961011H-001

# JVC®

## FARBVIDEOKAMERA

---

# TK-C1460

## BEDIENUNGSANLEITUNG



SC961012H-001  
(CD-ROM)

# Safety Precautions

---

Due to design modifications, data given in this instruction book are subject to possible change without prior notice.

**WARNING:**  
**TO REDUCE THE RISK OF FIRE OR ELECTRIC SHOCK, DO NOT EXPOSE THIS APPLIANCE TO RAIN OR MOISTURE.**

**Wir danken Ihnen für den Kauf unseres Erzeugnisses.  
(Diese Anleitung gilt für das Modell TK-C1460U und TK-C1460E.)  
Bitte lesen Sie diese Bedienungsanleitung vor der Verwendung des Gerätes  
sorgfältig durch, damit Sie die bestmögliche Leistung erreichen können.**

## **Inhalt**

### **EINLEITUNG**

Eigenschaften .....	4
Vorsichtshinweis für den Betrieb .....	5
Bedienungselemente, Anschlüsse und Anzeigen .....	6

### **ANSCHLUSS/INSTALLATION**

RM-P2580-System .....	10
Verfahren .....	12
Anbringen des Objektivs .....	13
Anschlüsse auf der Rückseite .....	14
Anbringen der Kamera .....	16
Einstellen des Objektivs .....	18
Einstellen der Schnittweite .....	19
Einstellung für automatischen Weißabgleich .....	20

### **Menüeinstellung**

Einstellen des Menüs .....	21
Ablauf der Menübildschirme .....	22
Bildschirm SYNC ADJUST .....	24
Bildschirm ALC SETTINGS .....	24
Bildschirm VIDEO ADJUST .....	29
Bildschirm MODE SELECT .....	30
Bildschirm MOTION DETECT .....	32
Bildschirm COMMUNICATION .....	33
Bildschirm FACTORY SETTINGS .....	33
Bildschirm BLC EDITING .....	34
Manuelle Einstellung des Weissabgleichs .....	35
Einstellung CAMERA TITLE .....	36
Einstellung der Bewegungsentdeckungsfunktion .....	37
Ausgabe des Umschaltsignals zwischen Schwarzweiß und Farbe .....	38
Steuerung des Umschaltsignals zwischen Schwarzweiß und Farbe von außen her .....	39

### **Sonstiges**

Ferritkerninstallation .....	40
Technische Daten .....	41

# EINLEITUNG

## Eigenschaften

- Eine neue DSP-Funktion bietet einen erweiterten Dynamikbereich (ExDR) und ermöglicht Aufnahme an hellen und an dunklen Orten.
  - Die Verwendung eines neuen CCD-Elements mit der Funktion SENSE UP ( $\times 32$ ) realisiert die minimale Lichtflussdichte für ein Objekt von 0,8 lx (F 1,2, 50%, AGC 20 dB) und 0,025 lx (SENSE UP ( $\times 32$ )). Weiterhin haben wir dank der Funktion des Schwarzweißmodus 0,02 lx (F1,2, 50% AGC 20 dB) realisiert.
  - Die Bewegungsentdeckungsfunktion entdeckt Bewegung im Bild und gibt Alarmsignale ab.
  - Die vorhandenen Y/C- und RS-422A/RS-485-Anschlüsse bieten Kompatibilität mit diversen Systemen.
  - Überwachung bei Tag und Nacht  
Wenn die Helligkeit abnimmt, kann das Kamerabild automatisch zu Schwarzweiß umgeschaltet werden.
  - Elektronischer Zoom  
Der 10-fache elektronische Zoom ermöglicht Überwachung in weit größerem Detail.
- Führen Sie vor Beginn einer wichtigen Aufzeichnung unbedingt eine Probeaufzeichnung durch, um sicherzustellen, dass normale Aufzeichnung möglich ist.
  - Wir akzeptieren keinerlei Haftung für den Verlust einer Aufzeichnung, falls eine Aufzeichnung wegen eines Problems der Videokamera, des Videorekorders oder des Videobandes unmöglich sein sollte.
  - Wir akzeptieren keinerlei Haftung für Beschädigung der Kamera, wenn diese wegen unvollständiger Installation auf Grund von Nichtbeachtung der Installationsanweisungen heruntergefallen worden ist.
  - Die Bewegungsentdeckung ist keine Eigenschaft zur Verhütung von Diebstahl, Feuer usw. Auch im Falle eines Schäden verursachenden Unfalls lehnen wir jegliche Verantwortung ab.

In dieser Bedienungsanleitung verwendete Zeichen und Symbole.

**ACHTUNG** : Vorsichtshinweis zum Betrieb dieses Gerätes

**MEMO** : Bezug auf Einschränkung von Eigenschaften

 : Bezugsseite oder Bezugspunkt



# EINLEITUNG

## Vorsichtshinweis für den Betrieb

- Schalten Sie zum Einsparen von Energie die Stromversorgung des Systems aus, wenn das System nicht verwendet wird.
- Diese Kamera ist für Verwendung in Gebäuden entworfen worden. Achten Sie bei Verwendung im Freien auf gute Verwendung eines Gehäuses usw.
- Installieren und verwenden Sie die Kamera nicht an den folgenden Orten.
  - Orte, die Regen oder Feuchtigkeit ausgesetzt sind.
  - Orte mit Dämpfen oder Öldünsten, z.B. in einer Küche.
  - Orte mit einer Temperatur außerhalb des Betriebstemperaturbereichs (-10°C bis 50°C).
  - In der Nähe einer Strahlungsquelle, z.B. Röntgenstrahlen, starke Radiowellen und Magnetismus.
  - An Orten mit Vibrationen.
  - An Orten mit viel Schmutz.
- Wenn diese Kamera und die daran angeschlossenen Kabel an einem Ort verwendet werden, an dem starke elektromagnetische Wellen auftreten oder Magnetismus vorhanden ist, z.B. in der Nähe eines Radio- oder Fernsehsenders, eines Leistungstransformators oder eines Elektromotors, so kann es zu Bildstörungen kommen und die Farben können beeinträchtigt werden.
- Diese Kamera enthält einen AGC-Stromkreis. Bei Verwendung unter schwachen Lichtbedingungen wird deshalb die Empfindlichkeit der Kamera automatisch erhöht und das Bild kann ungleichförmig erscheinen. Dies ist jedoch keine Fehlfunktion.
- Wenn ein Transceiver, der starke elektromagnetische Wellen verursacht, bei aktivierter AGC-Funktion in geringer Entfernung verwendet wird, so kann das Bild durch Schwebung usw. beeinträchtigt werden. Verwenden Sie deshalb die Kamera in einer Entfernung von mindestens 3 m von einem solchen transceiver.
- Wenn diese Kamera im ATW-Modus verwendet wird, können sich die aufgezeichneten Farben wegen des Betriebsprinzips des automatisch nachlaufenden Weißabgleichs etwas von den tatsächlichen Farben unterscheiden. Dies ist jedoch keine Fehlfunktion.
- Wenn ein sehr helles Objekt (z.B. eine Lampe) aufgenommen wird, kann das Bild auf dem Bildschirm vertikale Linien (Schmierer) oder Unschärfe (Fahnenziehen) an der Peripherie haben. Dies ist eine Charakteristik des CCD-Elements und kein Defekt.
- Beachten Sie beim Warten der Kamera die folgenden Punkte.
  - Schalten Sie vor Beginn der Wartung die Stromversorgung aus.  
Wenn die Kamera stark verschmutzt ist, so reinigen Sie die verschmutzten Teile mit einem Lappen oder einem Papiertaschentuch, angefeuchtet mit einer Lösung von Wasser und einem neutralen Waschmittel.
- TK-C1460U und TK-C1460E  
Das Gerät wird durch eine Stromversorgung mit 12 V Gleichspannung oder 24 V Wechselspannung angetrieben.  
Die Stromversorgung sollte den folgenden Punkten entsprechen:  
TK-C1460U: Nur Klasse 2  
TK-C1460E: Nur isolierte Stromversorgung
- Hinweis für den Betrieb von Objektiven mit Videoblende  
Wenn ein Objektiv mit Videoblende zu niedrig eingestellt wird, kann es zu Fehlfunktion mit Aufpendeln kommen, wobei die Blende sich ungewollt öffnet und schließt.  
Stellen Sie in einem solchen Fall das Potenziometer "LEVEL" am Objektiv auf H (offene Blende), und stellen Sie dann den optimalen Pegel ein. (☞ Seite 18)
- Der Kabelstopper am Klemmenblock kann sich manchmal lösen. Nehmen Sie sich deshalb ausreichend Zeit, um das Kabel sicher zu befestigen.
- Wenn ein extrem helles Objekt aufgenommen wird, kann es manchmal zu wellenförmiger Bewegung der vertikalen Linien des Objektes kommen. Diese Erscheinung ist jedoch eigentümlich für das Gerät und nicht ein Anzeichen für eine Fehlfunktion.
- Wenn die Verstärkung bei Verwendung von Leitungsverriegelung angehoben wird, kann es manchmal auf dem Bildschirm zu Schwebungen kommen, aber diese Erscheinung wird durch Schwankungen der Stromversorgungsfrequenz verursacht und ist keine Fehlfunktion.
- Beim Umschalten des Bildschirms zwischen Farbe und Schwarzweiß sind möglicherweise Geräusche zu hören, da sich das optische Filter bewegt. Weiterhin erscheinen schwarze vertikale Bänder auf dem Bildschirm.

# EINLEITUNG

## Bedienungselemente, Anschlüsse und Anzeigen

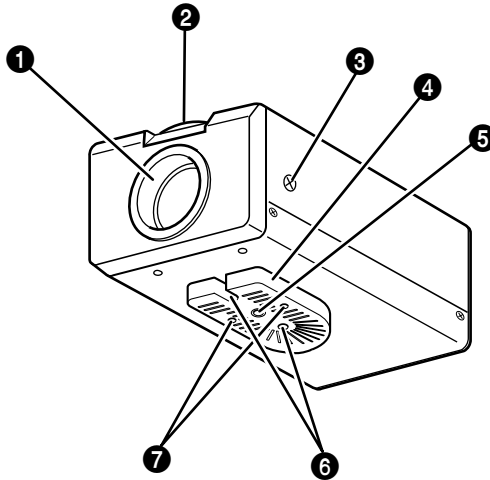

### 1 Objektivfassung

Die Objektivfassung ist mit kompatibel mit Objektiven mit C-Fassung und mit CS-Fassung.

### 2 Einstellring für die Schnittweite

Dieser Ring ermöglicht Einstellung der Schnittweite und Umschalten der Objektivanbringung zwischen C- und CS-Fassung.

Lösen Sie die Schraube BF LOCK 3 durch Drehen gegen den Uhrzeigersinn, bevor Sie diesen Ring drehen, und sichern Sie die Schraube 3 durch Drehen im Uhrzeigersinn, nachdem Sie diesen Ring gedreht haben.

### 3 [BF LOCK] Feststellschraube für die Schnittweite

Diese Schraube verriegelt den Einstellmechanismus für die Schnittweite.

### 4 Kamerahalterung

Die Halterung ist vor dem Versand an der Unterseite der Kamera angebracht worden. Sie kann entsprechend den Umständen auch an der Oberseite angebracht werden.

Verwenden Sie zur Neuanbringung der Halterung die Gewindelöcher an der Oberseite mit den Befestigungsschrauben 7 für die Kamerahalterung. .

### 5 Stativgewinde (1/4-20UNC) für Kamerabefestigung

Verwenden Sie dieses Gewinde zum Anbringen der Kamera auf eine einer Befestigungseinheit, einem Kameraschwenkkopf usw. (Verwenden Sie eine Schraube mit einer Gewindelänge von weniger als 7 mm.)

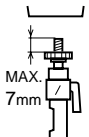

### 6 Drehverhütungsloch

Verwenden Sie dieses Drehverhütungsloch, um ein Herabfallen der angebrachten Kamera zu verhüten. Stellen Sie sicher, dass die Kamera sicher angebracht ist.

### 7 Feststellschrauben für die Kamerahalterung (M2,6 x 6 mm, 2 Stück)

Achten Sie darauf, eine 6 mm lange Schraube zu verwenden.

## Bedienungselemente, Anschlüsse und Anzeigen (fortgesetzt)

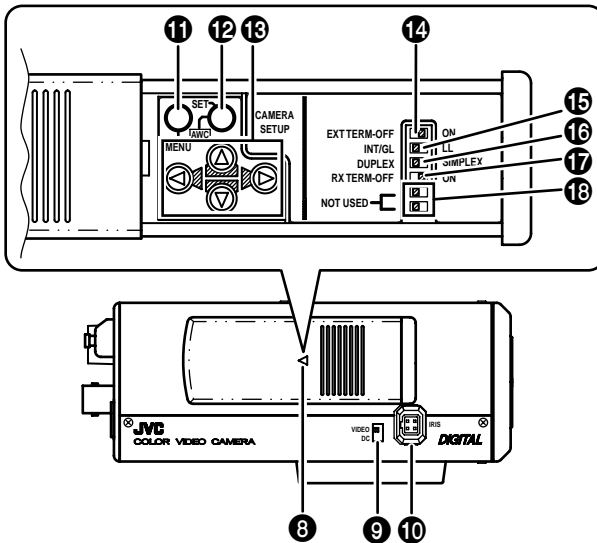

### 8 Deckel

Der Deckel öffnet sich, wenn er gedrückt und nach links geschoben wird.

### 9 [VIDEO/DC] Blendenwahlschalter

Bei Verwendung eines Objektivs mit automatischer Blendensteuerung wird dieser Schalter entsprechend dem Objektivtyp eingestellt.

**VIDEO:** Für ein Objektiv mit eingebautem EE-Verstärker.

**DC:** Für ein Objektiv ohne eingebauten EE-Verstärker

(Werkseinstellung)  
 (VIDEO: TK-C1460E)  
 (DC: TK-C1460U)

### 10 [IRIS] Blendenanschluss

Hier wird ein Objektiv mit automatischer Blendensteuerung angeschlossen.

(☞ Seite 13)

### 11 [MENU] Menütaste

Wenn diese Taste gedrückt wird, erscheint ein Menübildschirm.

(☞ Seite 21)

### 12 [SET/AWC] Taste für Untermenüs und für Einstellen von automatischem Weißabgleich

**SET:** Drücken Sie diese Taste zur Anzeige eines Untermenüs.  
 (☞ Seite 21)

**AWC:** Wenn diese Taste länger als eine Sekunde gedrückt wird, so wird die Funktion für automatischen Weißabgleich durch einen Tastendruck aktiv und führt Weißabgleich durch. Sobald die Einstellung durchgeführt worden ist, ändert sich der Weißabgleich nicht mehr, auch wenn sich die Farbtemperatur ändern sollte. Es ist auch möglich, Feineinstellungen für den eingestellten Weißabgleich durchzuführen.

(☞ Seite 20,29,35)

# EINLEITUNG

## Bedienungselemente, Anschlüsse und Anzeigen (fortgesetzt)

### 13 [⏪, ⏩, ⏴, ⏵] Tasten für aufwärts, abwärts, rechts und links

Hiermit können Menüpunkte gewählt und Einstellwerte verändert werden.

(☞ Seite 21)

### 14 [EXT.TERM-ON/OFF] Ein-/Ausschalter für den Abschlusswiderstand für das externe Synchronisationssignal

Hiermit kann der Abschlusswiderstand von 75 Ω für den Synchronisationssignaleingang zum Anschluss 25 SYNC IN an der Rückseite des Gerätes ein- oder ausgeschaltet werden.

**ON:** Der Abschlusswiderstand von 75 Ω ist eingeschaltet.

**OFF:** Der Abschlusswiderstand von 75 Ω ist nicht eingeschaltet.

(ON: Werkseinstellung)

### 15 [INT/GL, LL] Wahlschalter für das Synchronisationssystem

Hiermit kann das Synchronisationssystem für die Kamera eingestellt werden.

#### INT/GL:

Hiermit wird interne (INT) oder externe (GL) Synchronisation eingestellt.

#### LL (Leitungsverriegelung):

Die vertikale Synchronisation der Kamera wird der Frequenz der 24V Wechselspannung Stromversorgungsleitung angepasst.

Bei Umschalten zwischen mehreren Kameras mit einem Umschalter kann Wahl dieses Modus und Einstellen der vertikalen Phase die Störungen der Monitorsynchronisation beim Umschalten des Kamerabildes verringern. (Diese Funktion kann nicht in Bereichen verwendet werden, in denen die Netzfrequenz 60 Hz (50 Hz) ( ): TK-C1460U ist.) (INT/GL: Werkseinstellung)

### 16 [DUPLEX, SIMPLEX] Wahlschalter für das Übertragungssystem

Wenn die Einstellung geändert worden ist, so schalten Sie unbedingt die Stromversorgung aus und wieder ein.

#### DUPLEX:

Dies ist die Einstellung für Übertragungen zwischen der Kamera und einer entfernten Steuerung nach dem Duplexsystem (Zweiweg-System).

#### SIMPLEX:

Dies ist die Einstellung für Übertragungen zwischen der Kamera und einer entfernten Steuerung nach dem Simplexsystem (Einweg-System).

(DUPLEX: Werkseinstellung)

### 17 [RX.TERM-ON/OFF] Ein-/Ausschalter für den Abschlusswiderstand für das RX-Signal

Hiermit wird eingestellt, ob ein Abschlusswiderstand von 110 Ω zwischen 20 RX+ und Rx- an der Rückseite angeschlossen werden soll oder nicht.

**ON:** Abschlusswiderstand eingeschaltet

**OFF:** Abschlusswiderstand nicht eingeschaltet

Wenn das System einschließlich der Kamera des M.DROP-System (Multi-drop, RS-485) ist, so wird nur die am Anschluss für das Steuersignalkabel angeschlossene Kamera auf "ON" gestellt, und alle anderen Kameras werden auf OFF gestellt. Im Fall des M.DROP-Systems ist es erforderlich, die ID-Nummer für die Maschine einzustellen. (☞ Seite 33)

Wenn das System einschließlich der Kamera des P-TO-P-System (Punkt-zu-Punkt-System RS-422A) ist, so stellen Sie alle Kameras auf "ON".

M.DROP bzw. P TO P wird mit dem Punkt STYLE des Bildschirms COMMUNICATION eingestellt. (☞ Seite 33)

(ON: Werkseinstellung)

### 18 NOT USED (Nicht verwendet)

Nicht verwendbar. Nicht umschalten.

## Bedienungselemente, Anschlüsse und Anzeigen (fortgesetzt)

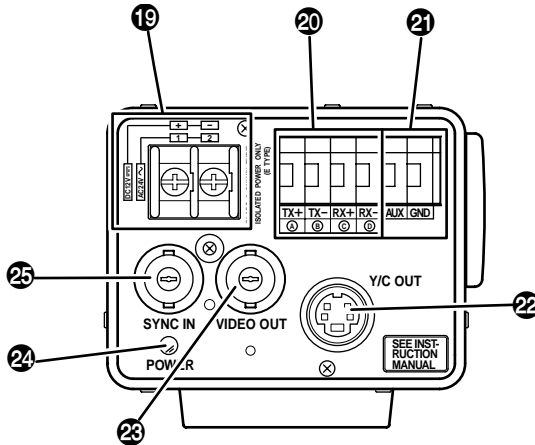

**19 [DC 12V, AC 24V] Stromversorgungsanschlüsse**  
Für Versorgung mit 12 V Gleichspannung oder 24 V Wechselspannung.

**20 [TX+ $\Delta$ , TX- $\ominus$ , RX+ $\odot$ , RX- $\ominus$ ] Steuersignalschlüsse**  
Anschlüsse für Eingabe von Signalen mit elektrischen Charakteristiken entsprechend dem Standard EIA/TIA RS-422A oder RS-485. (☞ Seite 8 Schalter **17** RX.TERM.)

**21 [AUX, GND] Hilfseingangs-/ausgangsanschluss**  
Wenn eine Änderung in dem am Bildschirm MOTION DETECTING eingestellten Bereich eintritt, werden von diesen Anschlüssen Signale ausgegeben. (☞ Seite 32)  
Diese Anschlüsse geben das Signal B&W/COLOUR (Schwarzweiß/Farbe) ab. (☞ Seite 28.)

[Offener Kollektor, L-Signal. Maximale Spannung: 30 V, Strom: 30 mA.]

Wenn Umschalten zwischen Schwarzweiß und Farbe (B&W/COLOUR) unter Verwendung des Steuersignals durchgeführt wird, werden die Signale über diese Anschlüsse eingegeben. (☞ Seite 28.)

[B&W: make: COLOUR: break]

**22 [Y/C OUT] Y/C-Ausgangsanschluss**  
An diesem vierstiftigen Anschluss wird das Luminanz- und Chrominanzsignal ausgegeben.  
• Stiftbelegung des Anschlusses Y/C OUT



Stift Nr.	Signal
1	GND
2	GND
3	Luminanz (Y)
4	Chrominanz (C)

**23 [VIDEO OUT] Videosignalausgangsanschluss**  
An diesem BNC-Anschluss wird ein Komponentenvideosignal ausgegeben. Schließen Sie dieses Signal an den Videoeingangsanschluss eines Videomonitors, Umschalters usw. an.

**24 [POWER] Stromversorgungsanzeige**  
Diese Anzeige leuchtet, wenn die Kamera mit Strom versorgt wird.

**25 [SYNC IN] Eingangsschluss für das Synchronisationssignal**  
An diesem BNC-Anschluss kann ein externes Synchronisationssignal wie das Komponentenvideosignal (VBS) oder das Schwarzsynchronsignal (BB) angelegt werden. Wenn ein Synchronsignal an diesen Anschluss angelegt wird, so wird der Kamerabetrieb automatisch mit dem externen Synchronisationssignal synchronisiert. Für Anlegen eines Abschlusswiderstands von 75  $\Omega$  an diesen Anschluss, stellen Sie den Schalter **14** EXT.TERM auf ON.

# ANSCHLUSS/INSTALLATION

## RM-P2580-System

### ■ System mit bis zu acht Kameras

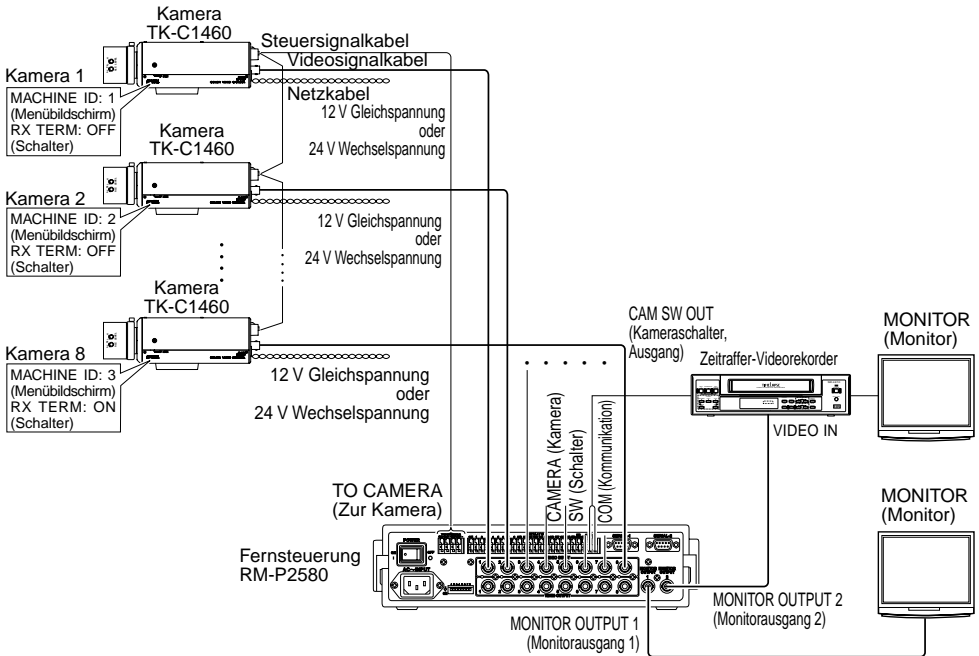

Wenn ein anderes System als RM-P2580 gesteuert wird, so führen Sie die angemessenen Einstellungen mit den Schaltern und den Menübildschirmen entsprechend dem verwendeten System ein. (☞ Seite 12)

### MEMO

• Wenn ein System mit RM-P2580 betrieben wird, so können mehrere Kameras (bis zu acht) an ein Steuersignal angeschlossen und verwendet werden. Dementsprechend verursacht eine falsche Schaltereinstellung an auch nur einer Kamera, dass das gesamte System nicht richtig funktioniert.

• Bestätigen Sie die Schaltereinstellungen am Bildschirm wie folgt.

- ① Bestätigen Sie, dass das Bild von der zu überprüfenden Kamera auf dem Bildschirm angezeigt wird.
- ② Schalten Sie die 24-V-Wechselstromversorgung zu der zu überprüfenden Kamera aus (OFF) und wieder ein (ON).
- ③ Die Kamera beginnt mit dem anfänglichen Betrieb, und Zeichen ähnlich der Abbildung auf der rechten Seite erscheinen auf dem Monitorbildschirm.
- ④ Bestätigen Sie, dass "DUPLEX" und "ID-□□" angezeigt werden und dass die ID-Nummer die korrekte Nummer ist (die Nummer sollte die gleiche Nummer wie die des Anschlusses VIDEO INPUT sein, an den die Kamera an der Rückseite des Modells RM-P2580 angeschlossen ist).
- ⑤ Wenn dies nicht der Fall ist, so stellen Sie die Kamera-ID neu ein.

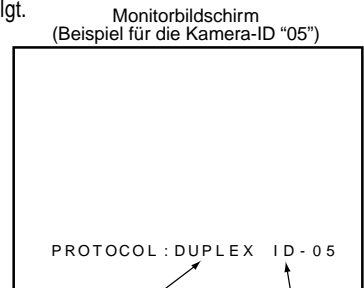

"DUPLEX" sollte angezeigt werden.

Die im Abschnitt □□ von ID-□□ gezeigte Nummer sollte korrekt sein.

## RM-P2580-System (fortgesetzt)

### ■ Anschluss des Steuersignalkabels

(Verwenden Sie für den Anschluss ein verdrehtes Kabel. ➔ Seite 15.)

Kamera 1

Steuersignalanschlüsse

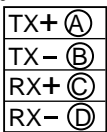

RM-P2580

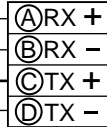

Kamera 2

Steuersignalanschlüsse

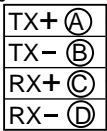

Wie folgt anschließen:

TX+ der Kamera an RX+ von RM-P2580

TX- der Kamera an RX- von RM-P2580

RX+ der Kamera an TX+ von RM-P2580

RX- der Kamera an TX- von RM-P2580

Markierungen **A**, **B**, **C** und **D** an den Anschlüssen an der Kamera und an RM-P2580 erleichtern korrekten Anschluss. Verbinden Sie Anschlüsse mit der gleichen Markierung.

### ■ Einstellen der Schalter (➔ Seite 8)

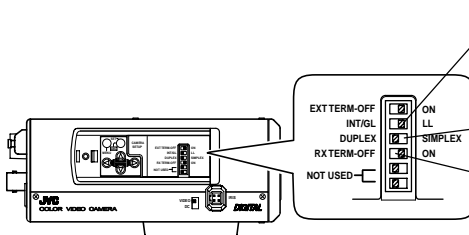

Wählen Sie die Synchronisationsmethode für das Kamerabild.  
Stellen Sie den Schalter an allen Kameras auf LL (Leitungsverriegelung) und passen Sie mit V. PHASE an. (➔ Seite 24.)

Stellen Sie auf DUPLEX.

\* Wenn die Einstellung geändert worden ist, so schalten Sie unbedingt die Stromversorgung aus und wieder ein.

Stellen Sie diesen Schalter nur für die Kamera am Ende des Steuersignalkabels auf ON (Einschalten des Signalabschlusswiderstands).  
Stellen Sie diesen Schalter für alle anderen Kameras auf OFF.

### ■ Einstellungen am Bildschirm MENU (➔ Seite 33)

\* Wenn die Einstellung geändert worden ist, so verlassen Sie das Men\_ einmal und schalten Sie die Stromversorgung aus und wieder ein.

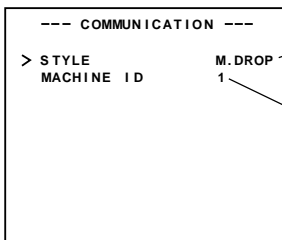

**Stellen Sie auf M.DROP.**

Stellen Sie auf M.DROP, wenn RM-P2580 als Fernsteuerung verwendet wird. Stellen Sie bei Steuerung von einer anderen Maschine her sicher, dass die Einstellung dem verwendeten Kommunikationssystem entspricht.

**MACHINE ID: Schalter für Einstellung der Maschinen-ID**

Stellen Sie für jede Kamera entsprechend der Anschlussnummer VIDEO INPUT von RM-P2580 ein.

### Beim Anschluss zu beachten

- Schalten Sie vor der Herstellung von Anschlüssen die Stromversorgung für alle Geräte aus.
- Lesen Sie die Bedienungsanleitung für jedes zu verwendende Gerät sorgfältig durch, bevor Sie Anschlüsse herstellen.
- Lesen Sie für die angemessenen Anschlusskabel und ihre Längen sorgfältig "Anschlüsse auf der Rückseite" auf Seite 14.
- Das Steuersignalkabel kann nicht für einen Schleifenanschluss verwendet werden.

# ANSCHLUSS/INSTALLATION

## Verfahren

Führen Sie Anschluss/Installation entsprechend den nachfolgend beschriebenen Verfahren durch.

Schalten Sie vor der Herstellung die Stromversorgung für alle zu verwendenden Geräte aus.

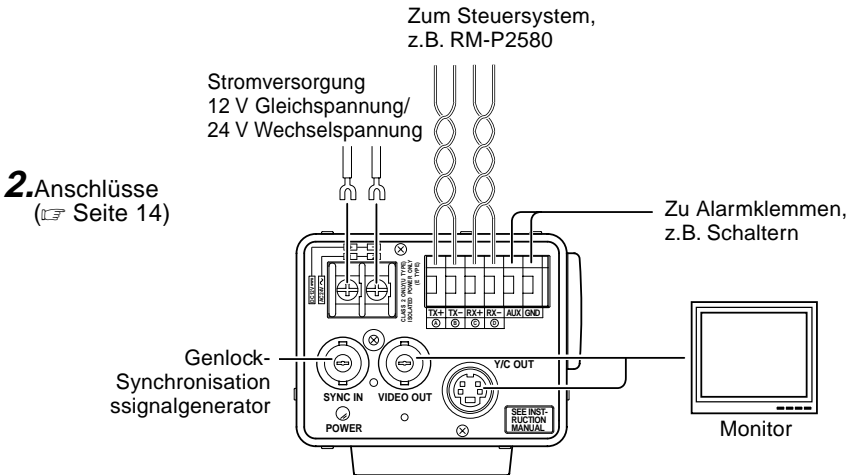
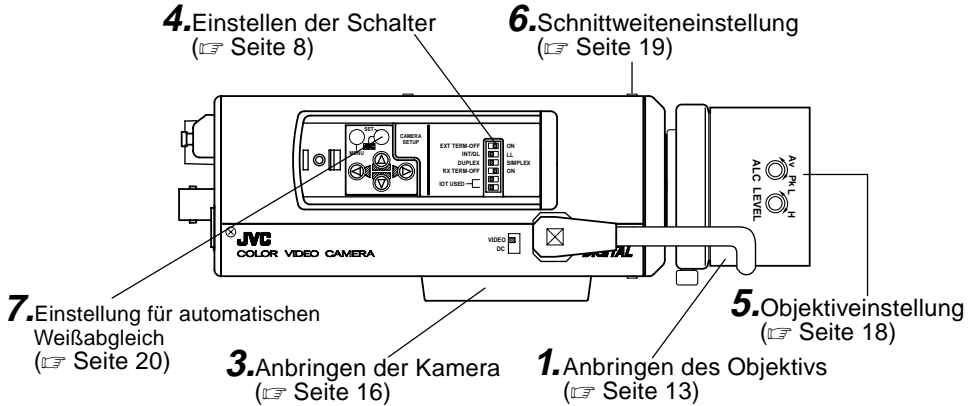



# Anbringen des Objektivs

Bringen Sie das Objektiv entsprechend der nachfolgend beschriebenen Verfahren an.

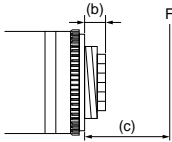
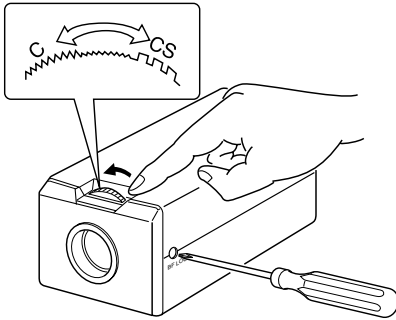

3.

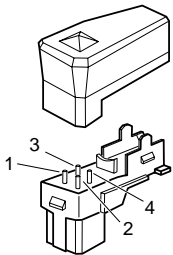
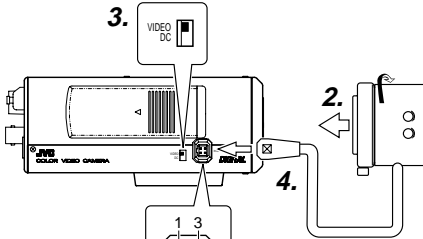

**ACHTUNG:**

Bringen Sie immer den Ferritkern (mitgeliefert) am Objektivkabel an. (→ Seite 40.)

Angebrachte 4 Anschlussfahnen

1. Überprüfen Sie vor dem Anschluss eines Objektivs, ob es eine C- oder eine CS-Fassung hat.

Wenn Sie die Anbringungsmethode ändern wollen, so lösen Sie die Feststellschraube (M 2,6) für die Schnittweite mit einem Kreuzschlitzschraubenzieher, drehen Sie den Einstellring für die Schnittweite mit den Fingern oder mit einem Schraubenzieher, und ändern Sie die Anbringungsmethode. Verwenden Sie für die Abmessung (b) des Bereiches, in dem das Objektiv wie im linken Diagramm illustriert angebracht werden soll, einen Wert, der wie in der folgenden Tabelle gezeigt oder kleiner ist. Verwenden Sie für C-Fassungen und CS-Fassungen niemals einen Wert, der die Abmessung (b) überschreitet, da in einem solchen Fall eine normale Installation nicht möglich ist, die Innenteile der Kamera beschädigt werden können, und es zu Fehlfunktion kommen kann.

Objektiv	Flanschrückseite (c)	Abmessung (b)
Objektiv mit C-Fassung	17,526 mm	5,5 mm oder weniger
Objektiv mit CS-Fassung	12,5 mm	5,5 mm oder weniger

Die Markierung F markiert den Brennpunkt.

2. Bringen Sie das Objektiv durch Drehen im Uhrzeigersinn an der Kamera an. Stellen Sie seine Position ein.

3. Stellen Sie bei Verwendung eines Objektivs mit automatischer Blende mit einem EE-Verstärker den Schalter zur Seite "VIDEO". Stellen Sie ihn zur Seite "DC", wenn kein EE-Verstärker vorhanden ist.

4. Wenn das Objektiv einen automatischen Blendenmechanismus hat, so schließen Sie nach Überprüfung der Stiftanordnung das Objektivkabel an.

Wenn das Objektivkabel einen anderen Steckertyp hat, so verwenden Sie den mitgelieferten vierpoligen Stecker.

Objektiv Stift Nr.	DC-Blende (enthält keinen EE-Verstärker)	VIDEO-Blende (enthält einen EE-Verstärker)
1	Bremse ⊖	9 V [max. 50 mA]
2	Bremse ⊕	Nicht angeschlossen
3	Antrieb ⊕	Video
4	Antrieb ⊖	Masse

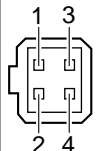

# ANSCHLUSS/INSTALLATION

## Anschlüsse auf der Rückseite

### ■ Stromversorgung (DC 12 V or AC 24V)

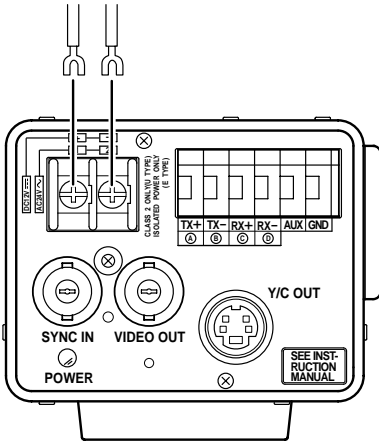

Schließen Sie die Stromversorgung für 12 V Gleichspannung oder 24 V Wechselspannung an die Anschlüsse DC 12 V/AC 24 V an. Zum Vermeiden von Anschlussfehlern und zur Verhütung von Ablösen des Kabels empfehlen wir die Verwendung von Kabelschuhen für den Anschluss.

Die folgende Tabelle zeigt die Anschlussentfernungen und die Anschlusskabel für die Verwendung von 2-Leiter-VVF-Kabel (Kabel mit Vinylisolierung und Vinylmantel).

Maximale Länge (Bezug)	100 m	260 m	410 m	500 m
Leiterdurchmesser	1,0Ømm oder mehr	1,6Ømm oder mehr	2,0Ømm oder mehr	2,6Ømm oder mehr

### MEMO

- Wenn dünne Kabel verwendet werden (d.h. Kabel mit einem hohen Widerstand), so kommt es bei maximalem Stromverbrauch des Gerätes zu einem bedeutsamen Spannungsabfall. Verwenden Sie entweder ein dickes Kabel, um den Spannungsabfall an der Kameraseite auf weniger als 10% zu begrenzen, oder bringen Sie die Stromversorgung in die Nähe der Kamera. Wenn es beim Betrieb zu einem Spannungsabfall kommt, so wird der Betrieb instabil.
- Bringen Sie die Kabelanschlüsse so an, dass sie nicht mit den Fallverhütungsdrähten in Kontakt kommen.
- Legen Sie nicht gleichzeitig den Eingang von einer Stromversorgung für 12 V Gleichspannung und einer Stromversorgung für 24 V Wechselspannung an.
- Stellen Sie bei Verwendung einer Stromversorgung für 12 V Gleichspannung sicher, dass die Polarität des Kabels korrekt ist.
- Die Stromversorgung mit 24 V Wechselspannung sollte den folgenden Punkten entsprechen:  
TK-C1460U: Nur Klasse 2  
TK-C1460E: Nur isolierte Stromversorgung

## Anschlüsse auf der Rückseite (fortgesetzt)

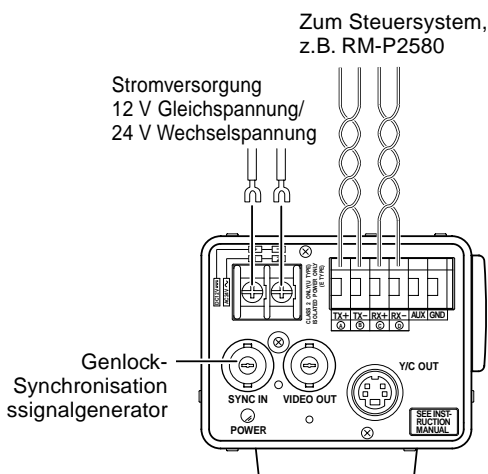

### ■ Steuersignalkabel

Diese Kabel sollten nur angeschlossen werden, wenn es erforderlich ist, die Kamera mit RS-422A oder RS-485 Signalen zu steuern. Es wird die Verwendung von verdrehten Leiterpaaren mit vier Leitern von 0,65 mm Durchmesser empfohlen. Mit diesen Kabeln ist die maximale Verlängerungsentfernung 1.200 m.

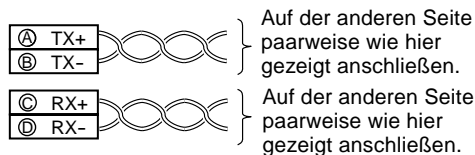

### ■ Genlock-Anschluss

Bei einigen Systemen mit Komponentenvideo- oder Schwarzsynchronsignal als externem Synchronisationssignal erfordert Genlock durch Anlegen eines externen Synchronisationssignals die Einstellung der horizontale Phase (H PHASE) und/oder der Farbphase (SC COARSE).

#### MEMO

- Genlock kann nicht angewendet werden, wenn ein Signal zu viel Bildzittern enthält, wie z.B. das Wiedergabebild von einem Videorekorder oder einer Videodisc.
- Wenden Sie sich für Einzelheiten bitte an einen autorisierten JVC-Händler.

# ANSCHLUSS/INSTALLATION

## Anbringen der Kamera

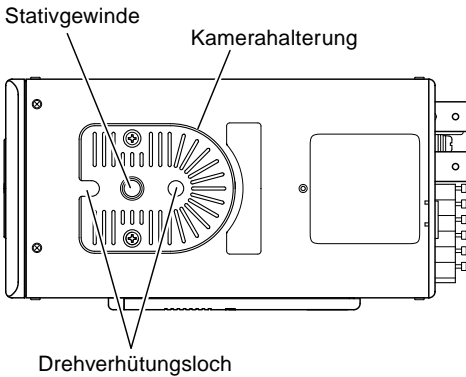

Verwenden Sie zum Anbringen der Kamera auf einer Befestigungseinheit, einem Schwenkkopf usw. das Stativgewinde an der Kamerahalterung.

### ACHTUNG:

Verwenden Sie eine Schraube mit einer Länge von weniger als 7 mm von der Befestigungsoberfläche der Kamera.

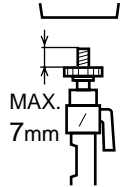

Verwenden Sie weiterhin das Drehverhütungsloch, um Drehung der Kamera zu verhüten und die Kamera sicher anzubringen. Bei Anbringen der Kamera an einer Wand oder an der Decke sind besondere Vorsichtsmaßnahmen erforderlich. Wir haften nicht für durch unangemessene Installation verursachte Schäden.

### Fallverhütung

- Lassen Sie bei Anbringen der Kamera an einer Wand oder an der Decke maximale Vorsicht walten. Sie sollten die Installation nicht selbst durchführen. Wenden Sie sich für die Installation an eine entsprechende Firma, da ein Herabfallen der Kamera Verletzungen und Unfälle verursachen kann.
- Achten Sie beim Installieren der Kamera auf einer Befestigungseinheit, einem Kameraschwenkkopf usw. darauf, die Kamera sicher zu installieren und das Drehverhütungsloch zu verwenden, um Herunterfallen zu verhindern.
- Schließen Sie die Kamera zum Verhindern von Herunterfallen mit einem Fallschutzdraht, einer Fallschutzkette oder einer ähnlichen Vorrichtung an einen Abschnitt mit ausreichender Festigkeit (Deckenbalken, U-Eisen usw.) an. Verwenden Sie zur Installation das Gewindeloch an der Rückseite der Kamera.  
Achten Sie auch besonders auf die Länge des Drahtes bzw. der Kette.
- Festgelegte Schraube (M3 × 6 mm)  
Verwenden Sie niemals eine längere Schraube als festgelegt, da hierdurch das Innere der Kamera beschädigt werden kann.

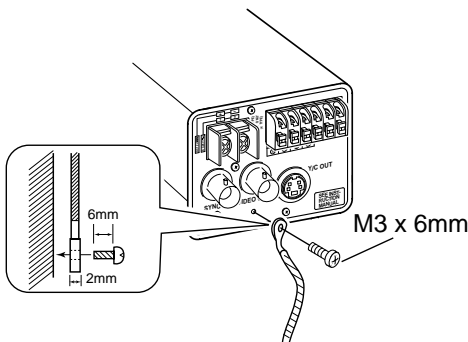

## Anbringen der Kamera (fortgesetzt)

①

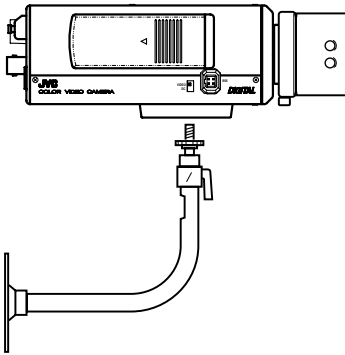

②

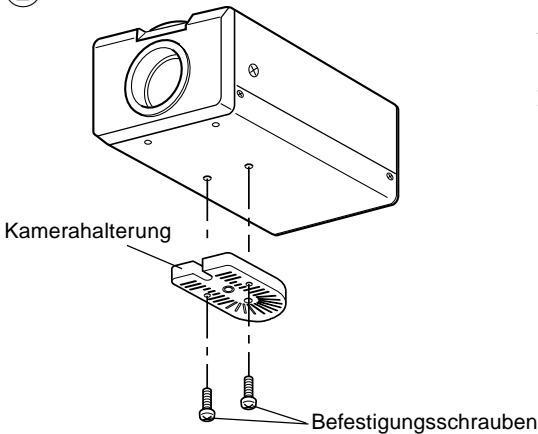

③

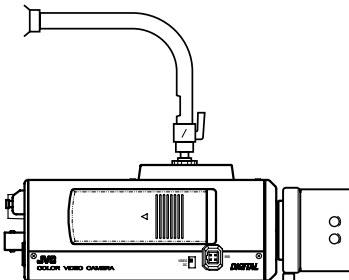

### Installation der Kamera

- Diese Kamera ist ursprünglich für Anbringung von der Unterseite her entworfen, wie in ① gezeigt. Das Gewindeloch ist ein Standardstativgewinde (1/4-20 UNC). Beispiel: Befestigungseinheit oder Kameranachkopf.
- Anbringung von der Oberseite her  
Entfernen Sie die Kamerahalterung von der Unterseite der Kamera, indem Sie wie in ② gezeigt die zwei Schrauben entfernen. Bringen Sie die Kamerahalterung an der Oberseite an, und bringen Sie dann die Kamera wie in ③ gezeigt an der Befestigungseinheit an. Verwenden Sie beim Anbringen der Kamerahalterung wieder die zwei Originalschrauben. Achten Sie darauf, eine 6 mm lange Feststellschraube für den Kamerahalter zu verwenden. (Diese Kamera ist für Verwendung in Gebäuden und unter ähnlichen Bedingungen vorgesehen.)

# ANSCHLUSS/INSTALLATION

## Einstellen des Objektivs

Schließen Sie die Kamera entsprechend der Anschlussmethode an, schalten Sie sie ein, zeigen Sie ein Bild auf dem Monitor an und überprüfen Sie das Bild. Die Kamera ist im Werk auf die beste Position eingestellt worden, aber abhängig von den Objektbedingungen bzw. der Objektivkombination kann Einstellung erforderlich sein. Wenn das Bild nicht natürlich ist, so stellen Sie wie folgt ein: (Bitte lesen Sie auch die Bedienungsanleitung für das Objektiv.)

Pegeleinstellung  
(LEVEL)

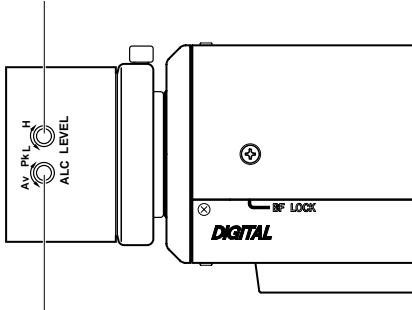

ALC-Einstellung  
(Funktioniert nicht.)

### MEMO

Bitte beachten Sie, dass das Objektiv keine ALC-Einstellungen machen kann. Bitte machen Sie ALC-Einstellungen mit dem Punkt AVERAGE: PEAK im Menü.  
(☞ Seite 24.)

### • Pegeleinstellung (LEVEL)

Monitorbildschirm	Drehrichtung für LEVEL
Zu hell	Gegen den Uhrzeigersinn (nach L)
Zu dunkel	Im Uhrzeigersinn (nach H)

### MEMO

- Wenn die Empfindlichkeitseinstellung LEVEL zu weit nach L gedreht wird, so nimmt die Empfindlichkeit wegen der AGC-Funktion der Kamera zu und das Bild erscheint körnig.
- Wenn die Videoblende des Objektivs zu niedrig eingestellt wird, kann es zu Pendeln kommen, wobei sich die Blende ungewollt öffnet und schließt.  
Stellen Sie in einem solchen Fall zuerst das Potenziometer LEVEL am Objektiv auf H (offene Blende), und stellen Sie dann auf den optimalen Pegel ein.

## Einstellen der Schnittweite

### ■ Einstellen der Schnittweite

Achten Sie darauf, die Schnittweite einzustellen, wenn Sie die Anbringungsmethode für das Objektiv ändern oder ein anderes Objektiv verwenden.:

- Verwenden Sie für genaue Einstellung der Schnittweite den elektronischen Verschluss und das ND-Filter, und führen Sie die folgenden Einstellungen bei freigegebener Blende durch. (Das ND-Filter verringert die Menge des in das Objektivs eintretenden Lichtes gleichförmig über den gesamten Wellenlängenbereich.)

Einstellung für die Schnittweite

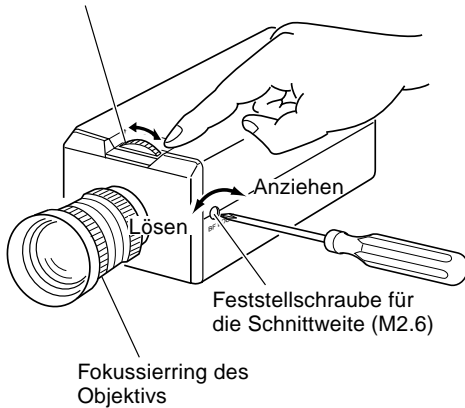

### • Für ein Fixfokus-Objektiv

Wenn der Fokus nicht durch Drehen des Fokussierings am Objektiv korrekt eingestellt werden kann, so stellen Sie die Schnittweite wie folgt ein:

1. Lösen Sie die Feststellschraube für die Schnittweite durch Drehen mit einem Schraubenzieher gegen den Uhrzeigersinn (↺).
2. Nehmen Sie ein nahes Muster auf.
3. Drehen Sie den Fokussiering der Kamera zu ∞.
4. Drehen Sie den Einstellring für die Schnittweite, um auf den besten Punkt zu fokussieren.
5. Ziehen Sie die Feststellschraube für die Schnittweite durch Drehen im Uhrzeigersinn (↻) an.

### • Für ein Zoomobjektiv

Wenn das Bild beim Zoomen (Tele/Weitwinkel) unscharf wird, so stellen Sie die Kamera wie folgt ein:

1. Lösen Sie die Feststellschraube für die Schnittweite durch Drehen mit einem Schraubenzieher gegen den Uhrzeigersinn (↺).
2. Nehmen Sie eine verhältnismäßig dunkle Szene mit dünnen Linien auf.
3. Stellen Sie das Objektiv auf die maximale Teleposition ein und stellen Sie den Fokus scharf ein.
4. Stellen Sie das Objektiv auf die maximale Weitwinkelposition ein und drehen Sie den Schnittweitenring, um den Fokus einzustellen. (Wiederholen Sie die Schritte 3 und 4 zwei- oder dreimal.)
5. Ziehen Sie die Feststellschraube für die Schnittweite durch Drehen im Uhrzeigersinn (↻) an.

### MEMO

Die Scharfeinstellung kann sich für den Farbbildschirm und den Schwarzweißbildschirm unterscheiden. Stellen Sie so ein, dass die Scharfeinstellung an beiden Bildschirmen optimal ist.

# ANSCHLUSS/INSTALLATION

## Einstellung für automatischen Weißabgleich

Jede Lichtquelle hat ihre eigene Farbtemperatur. Wenn die Hauptlichtquelle geändert wird, sollte deshalb der Weißabgleich durch Drücken der Taste AWC neu eingestellt werden.

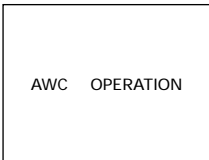
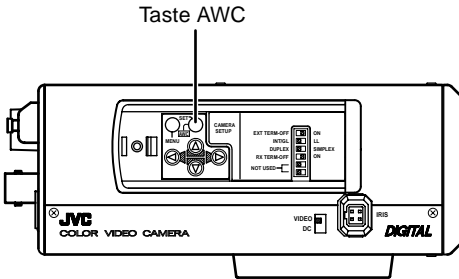

Während des Betriebs

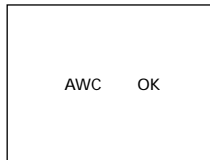

Anzeige des Ergebnisses

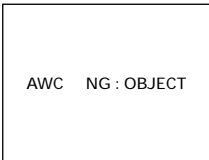

Zu starke Beleuchtung

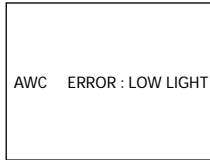

Objektfehler

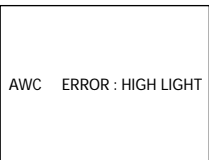

Schwache Beleuchtung

### Memo

Selbst wenn Sie die AWC-Taste drücken, wird der Weißabgleich während Betrieb im Schwarzweißmodus nicht neu eingestellt.

1. Stellen Sie ein weißes Objekt unter den gleichen Beleuchtungsbedingungen wie das aufzunehmende Objekt auf und zoomen Sie so, dass der gesamte Bildschirm weiß ist.
2. Wenn die Taste AWC etwa eine Sekunde lang gedrückt wird, so wird der Weißabgleich für das aufzunehmende Objekt eingestellt.
3. Während die Funktion für automatischen Weißabgleich tätig ist, wird "AWC OPERATION" angezeigt (für etwa 0,5 sec). Wenn der angemessene Weißabgleich erreicht worden ist, wird "AWC OK" angezeigt.
4. Anzeige von Fehlermeldungen
  - **NG: OBJECT**  
Dies wird angezeigt, wenn das Objekt nicht genug weiße Farbe hat oder wenn die Farbtemperatur nicht angemessen ist.  
Stellen Sie den Weißabgleich erneut durch Aufnahme eines weißen Objekts über den gesamten Bildschirm auf.
  - **ERROR: LOW LIGHT**  
Dies wird angezeigt, wenn zu wenig Licht vorhanden ist. Sorgen Sie für bessere Beleuchtung und führen Sie dann erneut Weißabgleich durch.
  - **ERROR: HIGH LIGHT**  
Dies wird angezeigt, wenn das Licht zu hell ist. Verringern Sie die Lichtmenge und führen Sie dann erneut Weißabgleich durch.



# Menüeinstellung

## Einstellen des Menüs

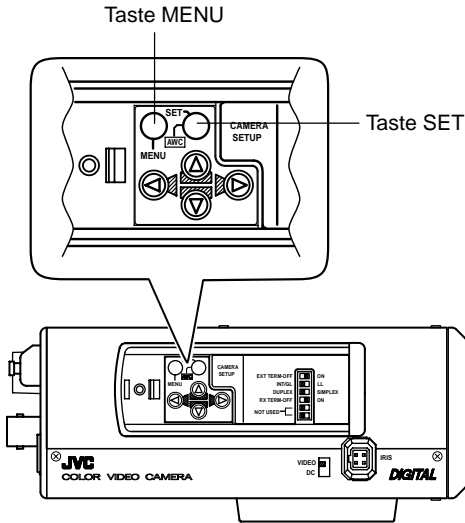

1. Drücken Sie die Taste MENU.  
Der Bildschirm MENU erscheint.
2. Stellen Sie den Cursor (>) mit den Tasten  $\odot$ ,  $\ominus$  auf das gewünschte Untermenü.
3. Drücken Sie die Taste SET.  
Der Bildschirm für das gewünschte Untermenü wird angezeigt.

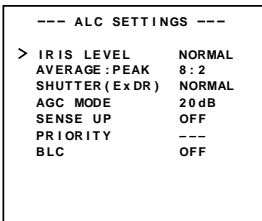
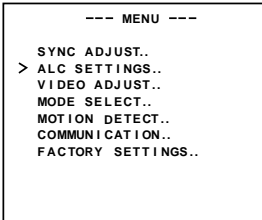

4. Verwenden Sie die Tasten  $\odot$ ,  $\ominus$  um den Cursor (>) auf einen gewünschten Punkt zu stellen.

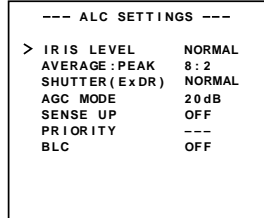

5. Ändern Sie den Einstellwert mit den Tasten  $\odot$ ,  $\ominus$ . Bei Änderung des Einstellwerts wird die Änderungsmarkierung (\*) angezeigt.

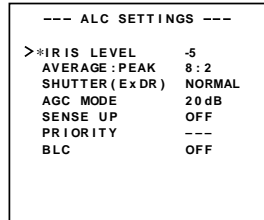

Wenn Sie die Einstellwerte für andere Punkte ändern wollen, so wiederholen Sie die obigen Punkte 2 bis 5.

6. Drücken Sie die Taste MENU.  
Der Bildschirm kehrt zum vorherigen Bildschirm (Bildschirm MENU) zurück.
7. Drücken Sie die Taste MENU.  
Der Bildschirm kehrt zum normalen Bildschirm zurück (Verlassen der Menüanzeige).

\* Wenn die Einstellung mit RM-P2580 durchgeführt wird, so verwenden Sie den Joystick anstatt der Tasten  $\odot$ ,  $\ominus$ ,  $\odot$  und  $\ominus$ .

# Menüeinstellung

## Ablauf der Menübildschirme

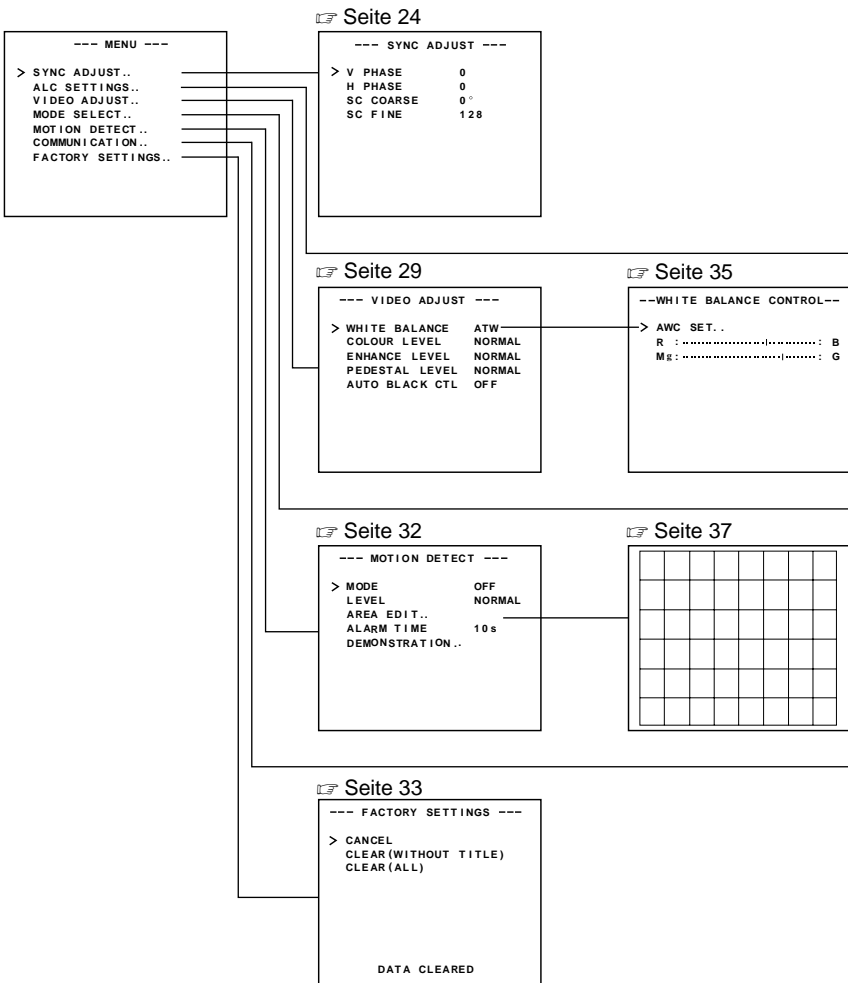

Das Wort „COLOUR“ wird am TK-C1460U als „COLOR“ angezeigt.

Seite 24

```
--- ALC SETTINGS ---  
> IRIS LEVEL NORMAL  
AVERAGE:PEAK 8:2  
SHUTTER (ExDR) NORMAL  
AGC MODE 20dB  
SENSE UP OFF  
PRIORITY ---  
ELC OFF  
B&W/COLOUR MODE
```

Seite 30

```
--- MODE SELECT ---  
> CAMERA TITLE EDIT...  
REVERSE MODE OFF  
ALM.TITLE SIZE DOUBLE  
ALARM COLOUR WHITE (B&W IN)  
AUX TERMINAL (B&W IN)  
D. ZOOM MAX x2
```

Seite 33

```
--- COMMUNICATION ---  
> STYLE P TOP  
MACHINE ID ---
```

Seite 25

```
--- SHUTTER (ExDR) ---  
> SHUTTER SPEED 1/120  
FAST LIMIT ---  
ExDR LEVEL ---  
M.ExDR SPEED ---
```

Seite 34

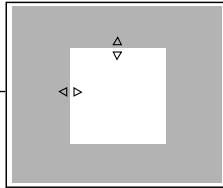

Seite 28

```
--- B&W/COLOUR MODE ---  
> B&W AUX  
LEVEL NORMAL
```

Seite 36

```
--- CAMERA TITLE ---  
0123456789-: / , ;  
ABCDEFGHIJKLMN OP  
QRSTUVWXYZ  
abcdefghijklmnop  
qrstuvwxyz'  
ΑΟΥΑΕΤΟΥÇΝ  
æïòúæéïòúæéïòú  
æïòúçñßìç  
<-WIDE TELE ->  
Title Display
```

(TK-C1460U zeigt diese Zeichen nicht an.)

# MenüEinstellung

## Bildschirm SYNC ADJUST

Hier werden die Einstellungen in Bezug auf die Synchronisation durchgeführt.

Punkt	Funktionen und Einstellwerte	Ausgangswert
V PHASE	Hiermit wird die vertikale Synchronisation auf die einer anderen Kamera eingestellt, wenn der Wahlschalter für das Synchronisationssystem an der Seite auf LL gestellt ist. (Nur für Bereiche mit 50 Hz (60 Hz)-Stromversorgung. ( ) : TK-C1460U) Wenn dieser Schalter nicht auf LL gestellt ist, wird "---" angezeigt und der Einstellwert kann nicht geändert werden. TK-C1460U [Einstellwert: -131 bis 0 bis 131] TK-C1460E [Einstellwert: -156 bis 0 bis 156]	0
H PHASE	Hiermit wird die horizontale Synchronisation auf die einer anderen Kamera eingestellt, wenn der Wahlschalter für das Synchronisationssystem an der Seite auf INT/GL gestellt ist. Wenn keine externen Signale eingegeben werden, wird "---" angezeigt und der Einstellwert kann nicht geändert werden. [Einstellwert: -16 bis 0 bis 16]	0
SC COARSE	Grobeinstellung der SC-Phase in Genlock-Betrieb. Die SC-Phase kann um bis zu 90° in jeder Richtung variiert werden. Führen Sie Einstellung mit Bezug auf eine andere Kamera (oder ein anderes System) und zusammen mit der Einstellung SC FINE durch. Stellen Sie SC COARSE und SC FINE nur nach Einstellung von H PHASE ein. Wenn der Schalter nicht auf GL gestellt ist, wird "---" angezeigt und der Einstellwert kann nicht geändert werden. [Einstellwerte: 0°, 90°, 180°, 270°]	0°
SC FINE	Feineinstellung der SC-Phase in Genlock-Betrieb. Wenn der Schalter nicht auf GL gestellt ist, wird "---" angezeigt und der Einstellwert kann nicht geändert werden. [Einstellwerte: 0 bis 255]	128

## Bildschirm ALC SETTINGS

Hierdurch werden automatische Einstellungen entsprechend der Helligkeit durchgeführt.

Punkt	Funktionen und Einstellwerte	Ausgangswert
IRIS LEVEL	Einstellung des Helligkeitspegels des Videosignals. • Zum Verringern des Helligkeitspegels ... Den Wert verringern. • Zum Erhöhen des Helligkeitspegels ... Den Wert erhöhen. [Einstellwert: -50 bis NORMAL bis 5]	NORMAL
AVERAGE: PEAK	Einstellung der Belichtungsentdeckung als Verhältnis zwischen dem Durchschnittswert und dem Spitzenwert. • Großer Durchschnittswert (AVERAGE): Erhöhen Sie den Durchschnittswert (AVERAGE), wenn Bereiche außerhalb der hervorgehobenen Bereiche des Bildschirms dunkel sind und schlecht aussehen. (Beispiel: 10:0) • Großer Spitzenwert (PEAK): Erhöhen Sie den Spitzenwert (PEAK), wenn es in den hervorgehobenen Bereichen des Bildschirms zu Lichthofbildung kommt. (Beispiel: 5:5) [Einstellwerte: 10:0, 9:1, 8:2, 7:3, 6:4, 5:5]	8 : 2

Punkt	Funktionen und Einstellwerte	Ausgangswert
SHUTTER (ExDR)	<p>Hiermit werden der Verschluss und der erweiterte Dynamikbereich (ExDR) eingestellt.  Die Verwendung einer elektronischen Verschlussfunktion ermöglicht Aufnahme mit angemessener Helligkeit, da größere Helligkeit zu einer kürzeren Verschlusszeit führt.  Die Funktion ExDR erlaubt selbst die Aufnahme eines Objekts mit unterschiedlicher Lichtflussdichte durch Kombination eines mit einer Verschlusszeit von 1/100 (1/120) sec aufgenommenen Bildes mit einem mit einer kurzen Verschlusszeit aufgenommenen Bild. ( ) : TK-C1460U  <b>NORMAL:</b> Hierbei ist die Verschlusszeit auf 1/50 (1/60) sec fixiert. Die Funktion ExDR ist nicht wirksam.  <b>MANUAL:</b> Hierbei wird die Verschlusszeit entsprechend dem Punkt SHUTTER SPEED am Bildschirm SHUTTER eingestellt. Die Funktion ExDR ist nicht wirksam. Wenn die Funktion SENSE UP aktiv ist, kann MANUAL nicht gewählt werden. (Es erfolgt keine Anzeige in MENU.)  <b>AUTO:</b> Hierbei wird die Verschlusszeit automatisch entsprechend der Helligkeit umgeschaltet. Die Funktion ExDR ist nicht wirksam. Der Punkt FAST LIMIT des Bildschirms SHUTTER (ExDR) bestimmt die kürzeste Verschlusszeit.  <b>M.ExDR:</b> Dies wird verwendet zur Aufnahme eines Objektes mit unterschiedlicher Lichtflussdichte auf dem Bildschirm unter fixierten Beleuchtungsbedingungen usw. Im Modus ExDR stellt der Punkt M.ExDR.SPEED am Bildschirm SHUTTER (ExDR) die kurze Verschlusszeit für Kombinationsbilder ein. Einstellung ist nur möglich, wenn die Punkte BLC und SENSE UP ausgeschaltet sind (OFF). Weiterhin stellt ExDR LEVEL den Signalpegel für die kurze Verschlusszeit für Kombinationsbilder ein.  <b>A.ExDR:</b> Dies wird verwendet, wenn die Objekte unterschiedliche Lichtflussdichten haben und Tag und Nacht in einer Situation verwendet werden, wo Objekte in Gebäuden und im Freien gemischt vorhanden sind usw. Im Modus ExDR ändert sich die Kombinationsverschlusszeit automatisch entsprechend dem Kontrast des Objekts. Diese Einstellung wird für Aufnahme eines Objektes mit sich ändernder Helligkeit durchgeführt. Einstellung ist nur möglich, wenn der Punkt BLC ausgeschaltet ist (OFF). Weiterhin stellt ExDR LEVEL den Signalpegel für die kurze Verschlusszeit für Kombinationsbilder ein.</p> <p>— <b>Memo</b> —</p> <ul style="list-style-type: none"> <li>• Stellen Sie bei Verwendung eines manuellen Objektivs nicht auf A.ExDR.</li> <li>• Wenn der Modus M.ExDR oder der Modus A.ExDR verwendet wird, kann die Grenze zwischen einem hellen und einem dunklen Teil farbig werden (Zyan, Orange usw.), aber dies ist keine Fehlfunktion.</li> <li>• Wenn der Punkt SHUTTER (ExDR) auf M.ExDR oder A.ExDR gestellt ist, kann es bei Beleuchtung durch eine Leuchtstofflampe, eine Quecksilberdampflampe usw. zu Flackern kommen. Dies beruht jedoch auf dem Prinzip der ExDR-Funktion und ist deshalb keine Fehlfunktion.</li> </ul> <p>* Wenn der Punkt SHUTTER (ExDR) auf NORMAL gestellt ist, können die folgenden Punkte (SHUTTER SPEED, FAST LIMIT, ExDR LEVEL und M.ExDR SPEED) nicht geändert werden.</p>	NORMAL
SHUTTER SPEED	<p>Hiermit wird bei Einstellung auf MANUAL eine Verschlusszeit eingestellt. Der Einstellwert für AUTO, M.ExDR, A.ExDR wird als "--" angezeigt und kann nicht geändert werden.  [Einstellwerte: 1/120 (1/100), 1/250, 1/500, 1/1000, 1/2000, 1/4000 und 1/10000] ( ) : TK-C1460U</p>	1/120 (1/100)

# Menüeinstellung

## Bildschirm ALC SETTINGS (fortgesetzt)

Punkt	Funktionen und Einstellwerte	Ausgangswert
FAST LIMIT	Hiermit wird die kürzeste Verschlusszeit bei Einstellung von AUTO eingestellt. Der Einstellwert für MANUAL, M.ExDR, A.ExDR wird als "- - -" angezeigt und kann nicht verändert werden. Je kürzer die Verschlusszeit wird, um so mehr werden die für CCDs eigentümlichen Eigenschaften betont. [Einstellwerte: 1/1000, 1/2000, 1/4000, 1/10000, 1/20000, 1/40000, 1/100000]	1/100000
ExDR LEVEL	Hiermit wird der Signalpegel für die kombinierte kurze Verschlusszeit im ExDR-Modus eingestellt. Einstellung erfolgt entsprechend der Helligkeit des Objekts. Achten Sie bei Verwendung von M.ExDR darauf, vorher M.ExDR SPEED einzustellen. Wenn der Punkt SHUTTER (ExDR) auf MANUAL oder AUTO gestellt ist, erscheint "- - -" und die Einstellung ist unwirksam. Für höhere Priorität der dunklen Bildteile ... Erhöhen Sie den Wert. Für höhere Priorität der hellen Bildteile ... Verringern Sie den Wert. [Einstellwert: -5 bis NORMAL bis 5] <b>Memo</b> • Bei Objekten mit sehr großem Unterschied in der Lichtflussdichte ändert sich das Bild manchmal auch bei Änderung von ExDR LEVEL nicht. Dies ist jedoch eine Charakteristik des Gerätes und keine Fehlfunktion.	NORMAL
M.ExDR SPEED	Hiermit wird die kombinierte kurze Verschlusszeit eingestellt, wenn ExDR auf M.ExDR eingestellt ist. Stellen Sie die Verschlusszeit so ein, dass ein Objekt mit einer hohen Lichtflussdichte (im Freien usw.) am schärfsten angezeigt wird. Während MANUAL, AUTO bzw. A.ExDR erfolgt Anzeige als "- - -" und Einstellung ist nicht möglich. [Einstellwerte: 1/500, 1/1000, 1/2000, 1/4000, 1/10000, 1/20000]	1/4000
AGC MODE	Hiermit wird die maximale Verstärkung für AGC (automatische Verstärkungsregelung) eingestellt. OFF (Aus): Wenn die AGC-Funktion nicht verwendet wird. 10dB: Wenn die Lichtenergie nicht ausreichend ist. 20dB: Wenn die Lichtenergie stark nicht ausreichend ist. SUPER: Wenn die Lichtenergie selbst bei Einstellung auf 20dB nicht ausreichend ist. • Wenn die Verstärkung erhöht wird, wird der Bildschirm an dunklen Stellen grob. • Bei Stellung auf SUPER ist manchmal Betriebszeit erforderlich, um drastische Pegeländerung zu bewältigen. • Wenn der Punkt B&W auf AUTO gestellt ist, wird SUPER angezeigt, wenn der Punkt AGC MODE auf SUPER gestellt ist, und „20dB“ wird für andere Einstellungen angezeigt. Erhöhen Sie die Verstärkung bis zum angezeigten Wert.	20dB
SENSE UP	Durch diesen Punkt wird die Empfindlichkeit automatisch erhöht, wenn das Objekt dunkel wird. Bei X32 AUTO wird die Empfindlichkeit automatisch und im Vergleich zum Standard kontinuierlich bis auf den 32-fachen Wert erhöht. Mit zunehmender Empfindlichkeit wird die Verschlusszeit länger, was in unnatürlicher Bewegung resultiert. Wenn SHUTTER (ExDR) auf MANUAL oder M.ExDR eingestellt ist, erscheint "- - -" und die Funktion SENSE UP ist unwirksam. [Einstellwerte: OFF, X2 AUTO, X4 AUTO, X8 AUTO, X16 AUTO, X24 AUTO, X32 AUTO] <b>Memo</b> • Wenn der Faktor von SENSE UP erhöht wird, kann der Bildschirm grob oder weißlich werden, oder weißliche Flecken können erscheinen, aber dies ist keine Störung. • Wenn der Punkt SENSE UP nicht auf OFF gestellt ist, kann es unter Beleuchtung durch Leuchtstoffröhren, Quecksilberlampen usw. zu Flimmern kommen. Dies beruht jedoch auf dem Prinzip von SENSE UP und ist deshalb keine Fehlfunktion.	OFF

Punkt	Funktionen und Einstellwerte	Ausgangswert
PRIORITY	<p>Dieser Punkt stellt die Reihenfolge ein, in der AGC abnimmt und die Verschlusszeit länger wird, wenn die Helligkeit des Objekts abnimmt.</p> <p>Wenn der Punkt AGC MODE oder der Punkt SENSE UP auf OFF gestellt ist, wird "--" angezeigt und Einstellung ist nicht möglich.</p> <p>MOTION: Bewegung erhält Vorrang. Dies ist angemessen für ein Objekt mit schneller Bewegung, da AGC (automatische Verstärkungssteuerung) mit Vorrang funktioniert, wenn das Objekt dunkel wird.</p> <p>PICTURE: Das Bild erhält Vorrang. Wenn das Objekt dunkel wird, funktioniert SENSE UP mit Vorrang (die Empfindlichkeit wird größer), und ein angemessenes Bild erhält Vorrang.</p>	MOTION
BLC	<p>Einstellung der Ausgleichsfunktion für Gegenlicht. Einstellung erfolgt, wenn sich eine helle Lichtquelle usw. in der gleichen Richtung wie das Objekt befindet.</p> <p>Wenn der Punkt SHUTTER (ExDR) auf M.ExDR oder A.ExDR eingestellt ist, wird "--" angezeigt und BLC funktioniert nicht.</p> <p>OFF: Die Ausgleichsfunktion für Gegenlicht ist ausgeschaltet.</p> <p>AREA 1 bis AREA 4 (Bereich 1 bis 4): Wenn die Taste SET gedrückt wird, werden die Bereiche für fixierte Belichtungsmessung angezeigt. Wählen Sie einen dieser vier Bereiche. (Die auf dem Bildschirm angezeigten Positionen sind ungefähre Positionen. Führen Sie die erforderlichen Einstellungen nach Überprüfung und Bestätigung der Funktionen an tatsächlichen Bildern durch.)</p> <div data-bbox="322 1121 804 1270" data-label="Diagram"> </div> <p>* Die angezeigte Position auf dem Bildschirm sollte als ungefähre Bereich aufgefasst werden.</p> <p>EDIT 1 und EDIT 2: Wenn die Taste SET gedrückt wird, werden die Benutzer-Lichtmessbereiche angezeigt. Wählen Sie einen der zwei Bereiche.</p> <p> Bildschirm BLC EDITING auf Seite 34.</p>	OFF

# Menüeinstellung

## Bildschirm ALC SETTING (ALC-Einstellung) (fortgesetzt)

Punkt	Funktionen und Einstellwerte	Ausgangswert
B&W COLOUR MODE .....	Diese Funktion stellt den Farbmodus auf Farbe oder Schwarzweiß. Beim Umschalten des Modus zwischen Farbe (COLOUR) und Schwarzweiß (B&W) kann die Scharfeinstellung verstellt werden. Führen Sie in einem solchen Fall erneut Scharfeinstellung durch.	
B&W	<p>Schaltet den Modus von Farbe zu Schwarzweiß bzw. umgekehrt.</p> <p>OFF : Schaltet die Funktion zum Umschalten des Schwarzweißmodus aus.</p> <p>ON : Stellt die Kamera permanent auf den Schwarzweißmodus ein.</p> <p>AUTO : Die Kamera schaltet bei einem hellen Objekt automatisch zum Farbmodus und bei einem dunklen Objekt automatisch zum Schwarzweißmodus. (☞ Seite 38)</p> <p>AUX : Umschalten zwischen B&amp;W und COLOUR erfolgt entsprechend dem Signaleingang am Anschluss AUX. (☞ Seite 39)</p> <p>— <b>Memo</b> —</p> <ul style="list-style-type: none"> <li>• Wenn AUTO für den Punkt B&amp;W gewählt worden ist, kann die Einstellung für B&amp;W/COLOUR angemessen entsprechend der Helligkeit des Objektes umgeschaltet werden, aber Beleuchtung und Bildschirmbedingungen können dies unmöglich machen. Wenn Sie weiterhin Infrarotbeleuchtung verwenden und das Objekt übermäßig reflektiert, so kann es zu Umschalten von einem Schwarzweiß-Bildschirm zu einem Farbbildschirm kommen.</li> <li>• Wenn AUX für den Punkt B&amp;W gewählt worden ist, wird der Punkt AUX TERMINAL automatisch auf B&amp;W IN gestellt. Wenn diese Einstellung zu einer anderen Einstellung als AUX geändert wird, kehrt der Punkt AUX TERMINAL zu dem Einstellwert vor der Änderung zurück. (☞ Seite 31.)</li> </ul>	AUX
LEVEL	<p>Wenn die Funktion B&amp;W auf AUTO gestellt ist, so stellt diese Funktion den Signalpegel des Objektes ein, an dem die Kamera automatisch zum Schwarzweißmodus umgeschaltet wird.</p> <p>LOW : Schaltet zum Schwarzweißmodus um, wenn der Signalpegel des Objektes geringe Beleuchtung anzeigt.</p> <p>MEDIUM: Schaltet zum Schwarzweißmodus um, wenn der Signalpegel des Objektes mittlere Beleuchtung anzeigt.</p> <p>HIGH : Schaltet zum Schwarzweißmodus um, wenn der Signalpegel des Objektes starke Beleuchtung anzeigt.</p> <p>— <b>Memo</b> —</p> <p>Wenn der Punkt B&amp;W nicht auf AUTO gestellt ist, wird „---“ angezeigt und die Einstellung für den Punkt LEVEL kann nicht geändert werden.</p>	NORMAL





## Bildschirm VIDEO ADJUST

Einstellungen für Videosignale werden durchgeführt.

Punkt	Funktionen und Einstellwerte	Ausgangswert
WHITE BALANCE	<p>Wahl der Einstellungsfunktion für den Weissabgleich. Der Weissabgleich kann für Licht im Farbtemperaturbereich von 2500 K bis 8000 K manuell oder automatisch durchgeführt werden.</p> <ul style="list-style-type: none"> <li>• ATW: Weissabgleichmodus mit automatischer Verfolgung. Hierdurch wird automatisch der Weissabgleich entsprechend der Farbtemperatur des Lichtes eingestellt.</li> <li>• AWC: Modus für automatische Steuerung des Weissabgleichs. Wenn die Taste SET gedrückt wird, erscheint der Einstellungsbildschirm. (☞ Siehe Seite 35.)</li> </ul> <p>— <b>Memo</b> — Während Betrieb im Schwarzweißmodus wird „---“ angezeigt und die Einstellung kann nicht geändert werden.</p>	ATW
COLOUR LEVEL	<p>Zum Einstellen des Farbpegels des Videosignals.</p> <ul style="list-style-type: none"> <li>• Für hellere Farben ... Den Wert verringern.</li> <li>• Für dunklere Farben ... Den Wert erhöhen.</li> </ul> <p>[Einstellwert: -5 bis NORMAL bis 5]</p> <p>— <b>Memo</b> — Während Betrieb im Schwarzweißmodus wird „---“ angezeigt und die Einstellung kann nicht geändert werden.</p>	NORMAL
ENHANCE LEVEL	<p>Zum Einstellen des Konturbetonungspegels des Videosignals.</p> <ul style="list-style-type: none"> <li>• Für härtere Bilder ... Den Wert erhöhen.</li> <li>• Für weichere Bilder ... Den Wert verringern.</li> </ul> <p>[Einstellwert: -5 bis NORMAL bis 5]</p>	NORMAL
PEDESTAL LEVEL	<p>Zum Einstellen des Schwarzwertimpulspegels des Videosignals.</p> <ul style="list-style-type: none"> <li>• Für ein helleres Bild ... Den Wert erhöhen.</li> <li>• Für ein dunkleres Bild ... Den Wert verringern.</li> </ul> <p>[Einstellwert: -5 bis NORMAL bis 5]</p>	NORMAL
AUTO BLACK CTL	<p>Diese Einstellung wird durchgeführt, wenn ein dunkler Teil des Bildes auch bei Anheben der Verstärkung durch AGC (automatische Verstärkungssteuerung) schlecht zu sehen ist.</p> <p>ON: Wenn der Schwarzpegel des Bildsignals niedrig ist, wird der Schwarzwertimpulspegel, der zum Standard für Schwarz wird, automatisch angehoben, wodurch ein schwarzer Teil besser gesehen werden kann.</p> <p>OFF: AUTO BLACK ist nicht wirksam.</p> <p>— <b>Memo</b> —</p> <ul style="list-style-type: none"> <li>• Wenn PEDESTAL LEVEL auf 5 eingestellt ist, kann keine Funktion erfolgen, selbst wenn AUTO BLACK CTL auf ON gestellt ist.</li> <li>• Wenn AGC MODE auf OFF gestellt ist, kann keine Funktion erfolgen, selbst wenn AUTO BLACK CTL auf ON gestellt ist.</li> </ul>	OFF

## Bildschirm MODE SELECT

Titel, Bildumkehrungen usw. werden eingestellt.

Punkt	Funktionen und Einstellwerte	Ausgangswert
CAMERA TITLE EDIT	Zeigen Sie den Bildschirm CAMERA TITLE; EDIT an. (☞ Seite 36)	-
REVERSE MODE	Einstellungen für Bildumkehr. OFF: Das Bild wird nicht umgekehrt. R-L: Das Bild wird horizontal umgekehrt. U-D: Das Bild wird vertikal umgekehrt. ALL: Das Bild wird horizontal und vertikal umgekehrt.	OFF
ALM.TITLE SIZE	Einstellen der Größe von im Alarmfall angezeigten Schriftzeichen.  <div style="display: flex; justify-content: space-around; align-items: center;"> <div style="text-align: center;">  <p>NORMAL (Normal)</p> </div> <div style="text-align: center;">  <p>DOUBLE (Doppelt)</p> </div> </div>	DOUBLE
ALARM COLOUR	Stellt die Farbe von Alarmititeln ein. [Einstellwerte: WHITE (Weiß), YELLOW (Gelb), CYAN (Zyan), GREEN (Grün)]  — <b>Memo</b> — Im Modus ALARM erscheint der Kameratitel in der mit ALARM COLOUR eingestellten Farbe.	WHITE

Punkt	Funktionen und Einstellwerte	Ausgangswert
AUX TERMINAL	<p>Zum Einstellen des Signalein- oder -ausgangs am Anschluss AUX.</p> <p>MOTION : Bei einer Änderung in dem am Bildschirm MOTION DETECT (Bewegungsentdeckung) eingestellten Bereich wird ein Signal ausgegeben.</p> <p>B&amp;W OUT : Beim Umschalten des Kameramodus zu Schwarzweiß oder Farbe wird ein Signal ausgegeben.</p> <p>B&amp;W IN : Bei Eingabe des Steuersignals zum Umschalten zwischen Schwarzweißmodus und Farbmodus am Anschluss AUX auf diese Position stellen. (☞ Seite 9, 28)</p> <p>— <b>Memo</b> —</p> <ul style="list-style-type: none"> <li>• Wenn Sie bei Stellung auf B&amp;W OUT eine Infrarotbeleuchtung zusammen mit Bewegungsentdeckung verwenden, kann es zu Pendeln kommen. Um dies zu verhüten, empfehlen wir, dass Sie die Bewegungsverknüpfung zwischen diesem Gerät und der Infrarotbeleuchtung usw. durch Steuersignale nach der Einstellung auf B&amp;W IN durchführen.</li> <li>• Wenn der Punkt B&amp;W auf AUX gestellt ist, wechselt der Punkt AUX TERMINAL zu B&amp;W IN und kann nicht geändert werden.</li> </ul>	(B&W IN)
D-ZOOM MAX	<p>Diese Funktion stellt die maximale Zoomrate für elektronisches Zoomen ein. [Einstellwerte: x1, x2, x4, x6, x8, x10]</p> <p>— <b>Memo</b> —</p> <ul style="list-style-type: none"> <li>• Die elektronische Zoomfunktion kann nur durch den Kommunikationsbefehl von exklusiven Steuereinheiten (RM-P2580 usw.) verwendet werden.</li> <li>• Bitte beachten Sie, dass sich die Bildqualität bei elektronischem Zoomen verschlechtert, da dies digitale Bildverarbeitung beinhaltet.</li> <li>• Wenn die elektronische Zoomrate erhöht wird, kann es zu Verschwimmen in der oberen linken Mitte des Bildschirms kommen. Dies ist eine Charakteristik des Hauptgerätes und keine Fehlfunktion.</li> </ul>	x2

# Menüeinstellung

## Bildschirm MOTION DETECT

Einstellungen für die Bewegungsentdeckungsfunktion, bei der Alarmsignale abgegeben werden, wenn eine Bewegung im Bild vorhanden ist. Alarmsignale werden von den Hilfsklemmen an der Rückseite ausgegeben.

Punkt	Funktionen und Einstellwerte	Ausgangswert
MODE	Hiermit wird die Bewegungsentdeckungsfunktion ein- oder ausgeschaltet. OFF: Die Bewegungsentdeckungsfunktion ist unwirksam. ON: Die Bewegungsentdeckungsfunktion ist wirksam.	OFF
LEVEL	Einstellen des Pegels, der Bewegung entdeckt. Wenn der Punkt MODE auf OFF gestellt ist, wird “- - -” angezeigt und Einstellungen können nicht geändert werden. Für Funktion mit großen Signalpegeländerungen ... Den Wert verringern. Für Funktion mit kleinen Signalpegeländerungen ... Den Wert vergrößern. [Einstellwert: -5 bis NORMAL bis 5]	NORMAL
AREA EDIT	Einstellen des Bereichs, in dem die Bewegungsentdeckungsfunktion arbeitet. (☞ Seite 37)	—
ALARM TIME	Einstellen der Ausgabezeit für die Alarmsignalausgabe vom Anschluss AUX und die Anzeige von „ALARM“ auf dem Bildschirm, wenn Bewegung entdeckt wird. Wenn der Punkt MODE auf OFF gestellt ist, wird “- - -” angezeigt und Einstellungen können nicht geändert werden. [Einstellwerte: OFF (Aus), 5 s, 6 s, 7 s, 8 s, 9 s, 10 s, 15 s, 20 s, 30 s, 1 min] — <b>Memo</b> — Wenn der Punkt MODE auf OFF gestellt ist, wird nur das Alarmsignal am Anschluss AUX abgegeben, und „ALARM“ wird nicht auf dem Bildschirm angezeigt.	10s
DEMONSTRATION	Diese Einstellung wird zur Überprüfung und Bestätigung der Bewegungsentdeckungsfunktion verwendet. Der Entdeckungsbereich wird grau angezeigt. (☞ Seite 37)	—

## Bildschirm COMMUNICATION

Einstellungen für die Anschlüsse für Steuersignale an der Rückseite.

Wenn die Einstellung geändert wird, so achten Sie unbedingt darauf, die Stromversorgung aus- und wieder einzuschalten.

Punkt	Funktionen und Einstellwerte	Ausgangswert
STYLE	<p>Einstellung eines Kommunikationssystems entsprechend dem verwendeten System. P TO P (Punkt zu Punkt) Diese Einstellung wird verwendet, wenn eine Fernbedienung eine Kamera steuert. M.DROP (Mehrfachanschluss) Diese Einstellung wird verwendet, wenn eine Fernbedienung mehrere Kameras steuert.</p>	P TO P
MACHINE ID	<p>Diese Einstellung wird verwendet, wenn der Punkt STYLE auf M.DROP eingestellt ist. Diese Nummer identifiziert einzelne Kameras in einer Gruppe. Wenn eine ID-Nummer in einem System doppelt vorhanden ist, kann keine angemessene Funktion realisiert werden. Kombinierte Verwendung mit RM-P2580 erfordert Einstellung zusammen mit der Videoeingangsnummer von RM-P2580. Wenn der Punkt STYLE auf P TO P eingestellt ist, wird "--" angezeigt und Einstellungen können nicht geändert werden. [Einstellwert: 1 bis 99]</p>	---

## Bildschirm FACTORY SETTINGS

Die Einstellwerte werden als Ausgangswerte zurückgegeben.

Punkt	Funktionen und Einstellwerte	Ausgangswert
FACTORY SETTINGS	<p>Die im Menü eingestellten Werte werden als Ausgangswerte zurückgegeben. CANCEL : Es wird kein Ausgangswert zurückgegeben. CLEAR : Einstellwerte, ausgenommen Titel, werden (WITHOUT TITLE) als Ausgangswerte zurückgegeben. CLEAR (ALL) : Alle Einstellwerte, einschließlich Titel, werden als Ausgangswerte zurückgegeben. Wählen Sie den entsprechenden Einstellwert und drücken Sie die Taste SET. „DATA CLEARED“ (Daten gelöscht) wird dann etwa 3 Sekunden lang angezeigt. Achten Sie darauf, die Stromversorgung nicht auszuschalten, während die Anzeige noch angezeigt wird. — <b>Memo</b> — Wenn Einstellungen durch übertragene Befehle gemacht werden, erfolgt durch den Inhalt des Menüs COMMUNICATION keine Rückkehr zu den Werkseinstellungen.</p>	—

# MenüEinstellung

## Bildschirm BLC EDITING

Der Lichtmessbereich für Gegenlichtausgleich kann frei eingestellt werden. Die zwei Bildschirme EDIT 1 und EDIT 2 können eingestellt werden.

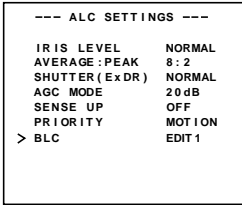

Bildschirm EDIT 1

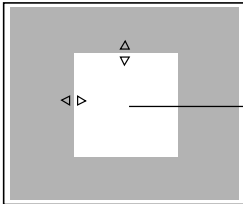

Lichtmessbereich

⇕ Taste SET

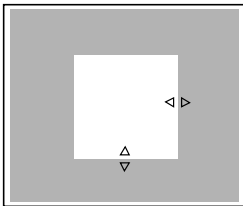

Bildschirm EDIT 2

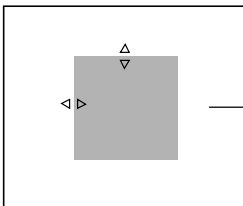

Lichtmessbereich

⇕ Taste SET

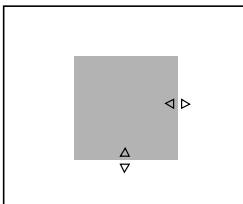

Taste MENU Taste SET

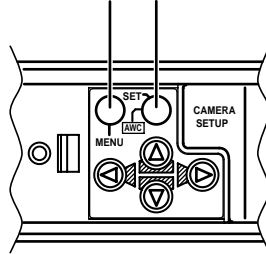

1. Stellen Sie den Punkt BLC am Bildschirm ALC SETTING auf EDT1.
2. Drücken Sie die Taste SET. Der Bildschirm EDIT 1 wird angezeigt.
3. Stellen Sie die Oberseite und die linke Seite des Messbereichs mit den Tasten  $\triangle$ ,  $\nabla$ ,  $\triangleleft$  und  $\triangleright$  ein. Die Seiten mit den Markierungen  $\triangle$ ,  $\nabla$ ,  $\triangleleft$  und  $\triangleright$  können geändert werden.
4. Drücken Sie die Taste SET. Die veränderbaren Seiten des Messbereichs bewegen sich zur rechten Seite und zur Basis.
5. Stellen Sie die Basis und die rechte Seite des Messbereichs mit den Tasten  $\triangle$ ,  $\nabla$ ,  $\triangleleft$  und  $\triangleright$  ein. Wenn die Taste SET erneut gedrückt wird, kehren die zwei veränderbaren Seiten des Messbereichs zur oberen und zur linken Seite zurück. (Der Bildschirm EDIT 2 kann auf die gleiche Weise eingestellt werden.)
6. Drücken Sie nach beendiger Einstellung die Taste MENU. Der Bildschirm kehrt zum Bildschirm ALC SETTING zurück.

\* Die angezeigte Position auf dem Bildschirm sollte als ungefähre Bereich aufgefasst werden.

## Manuelle Einstellung des Weissableichs



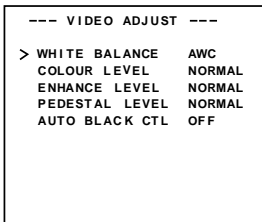
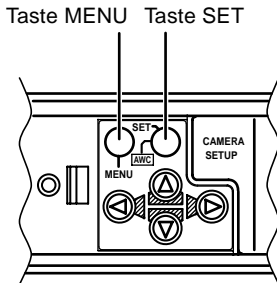

Wenn automatische Einstellung des Weissableichs zu einem „rötlichen Bildschirm“ usw. führt, so stellen Sie den Weissableich manuell ein.

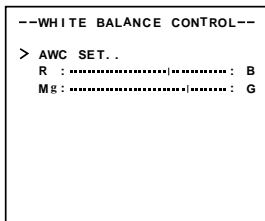

Bildschirm VIDEO ADJUST



Bildschirm WHITE BALANCE CONTROL

1. Stellen Sie den Punkt WHITE BALANCE auf dem Bildschirm VIDEO ADJUST auf AWC und drücken Sie die Taste SET.  
\* Der Bildschirm WHITE BALANCE CONTROL erscheint auf dem Monitor.
2. Wählen Sie den einzustellenden Farbton. (R/B oder Mg/G)  
Drücken Sie die Taste  oder .
3. Stellen Sie den Farbton ein.  
Press the  or  button.  
\* Die Anzeige "1" bewegt sich entsprechend der Einstellung. Wenn eine Einstellung geändert wird, erscheint die Markierung "+" an der ursprünglichen Position.
4. Beenden Sie die Einstellung des Weissableichs.  
Durch Drücken der Taste MENU erfolgt Rückkehr zum Bildschirm VIDEO ADJUST.

### Memo

Wenn der Modus während Einstellung der Farbphase am Bildschirm WHITE BALANCE CONTROL (Weißabgleichregelung) von Farbe zu Schwarzweiß geändert wird, kehrt der Bildschirm VIDEO ADJUST (Videoeinstellung) zurück. Zu dieser Zeit wird ein eingestellter Wert nicht gespeichert.

# MenüEinstellung

## Einstellung CAMERA TITLE

Bis zu 24 Zeichen können als Kameratext für jede Kamera gewählt werden. Die eingestellten Zeichen werden am Unterteil des Bildschirms angezeigt.

Taste MENU Taste SET

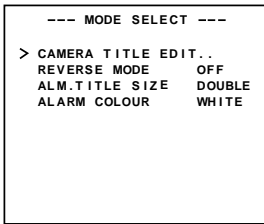
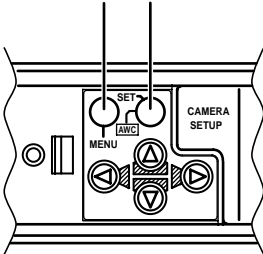

Bildschirm MODE SELECT

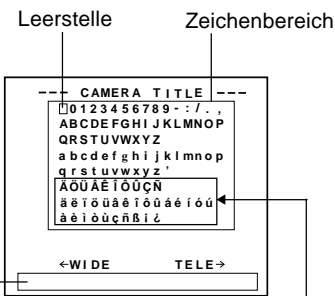

Bildschirm CAMERA TITLE

Titeleingabebereich (TK-C1460U zeigt diese Zeichen nicht an.)

1. Wählen Sie den Punkt CAMERA TITLE am Bildschirm MODE SELECT und drücken Sie die Taste SET. Der Bildschirm CAMERA TITLE wird dann angezeigt.
2. Wählen Sie das erste Zeichen mit den Tasten , , und aus dem Zeichenbereich. Das gewählte Zeichen wird blinkend angezeigt.
3. Drücken Sie die Taste SET. Das erste Zeichen wird fixiert und der blinkende Titeleingabebereich bewegt sich zum zweiten Zeichen.
4. Wiederholen Sie die obigen Punkte 2 und 3. Es können bis zu 24 Zeichen für den Titel eingegeben werden.
5. Drücken Sie die Taste MENU. Der Bildschirm kehrt zum Bildschirm MODE SELECT zurück.



## Einstellung der Bewegungsentdeckungsfunktion

Der Funktionsbereich für die Bewegungsentdeckung (MOTION DETECT) kann frei eingestellt werden.

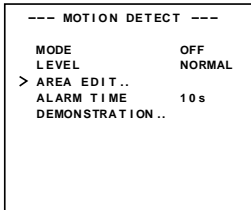

Bildschirm MOTION DETECT

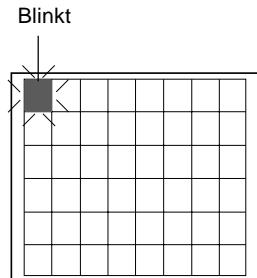

Einstellungsbildschirm

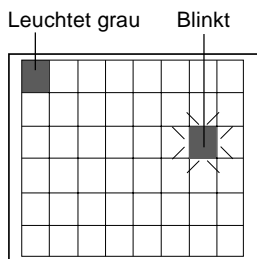

1. Wählen Sie den Punkt AREA EDIT am Bildschirm MOTION DETECT.
2. Drücken Sie die Taste SET.  
Der Einstellungsbildschirm erscheint.
3. Wählen Sie den Bereich, der nicht Entdeckung unterliegen soll, mit den Tasten Ⓐ, Ⓑ, Ⓒ und Ⓓ.  
Der abwechselnd schwarz und weiss blinkende Bereich bewegt sich.
4. Drücken Sie die Taste SET.  
Der Bereich, in dem nicht entdeckt werden soll, wird eingestellt und erscheint grau (leuchtet auf).  
Drücken Sie die Taste SET erneut, um die Einstellung zu annullieren.
5. Wiederholen Sie die obigen Punkte 3 und 4.
6. Drücken Sie nach beendigter Einstellung die Taste MENU.  
Der Bildschirm kehrt zum Menü MOTION DETECT zurück.

### Memo

Die auf dem Bildschirm angezeigten Positionen sind grobe Anhaltswerte.

Überprüfen und bestätigen Sie die Positionen unbedingt auf dem tatsächlichen Bildschirm.

\* Die eingestellten Bereiche können auf dem Bildschirm DEMONSTRATION überprüft und bestätigt werden.

Der Entdeckungsbereich wird grau angezeigt.

- Die Funktion MOTION DETECT (Bewegungsentdeckung) arbeitet nach Austritt aus MENU etwa 5 Sekunden lang nicht.

Die Bewegungsentdeckung ist keine Funktion zur Verhütung von Diebstahl, Feuer usw. Wir tragen keinerlei Verantwortung für durch Unfälle verursachte Schäden.

## Ausgabe des Umschaltsignals zwischen Schwarzweiß und Farbe

Es ist möglich, ein Umschaltsignal zwischen Schwarzweiß und Farbe vom Anschluss AUX an der Rückseite des Gerätes auszugeben. Machen Sie die folgenden Einstellungen.

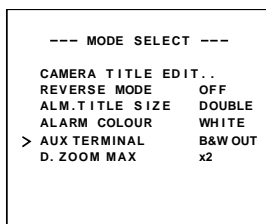
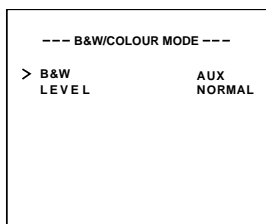
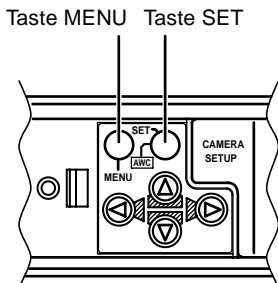

### ACHTUNG:

Wenn Sie Beleuchtung im nahen Infrarotbereich verwenden, so verwenden Sie ein Objektiv, das mit Beleuchtung im nahen Infrarotbereich kompatibel ist. Bei Verwendung eines nicht kompatiblen Objektivs kann es zu unscharfer Einstellung kommen.

### ■ Stellen Sie den Punkt B&W auf AUTO.

1. Wählen Sie den Punkt B&W/COLOUR MODE am Bildschirm ALC SETTING (ALC-Einstellung).
2. Drücken Sie die Taste SET.  
Der Bildschirm B&W/COLOUR MODE (Schwarzweiß-/Farbmodus) erscheint.
3. Drücken Sie entweder die Taste oder die Taste , und wählen Sie den Punkt B&W.
4. Drücken Sie entweder die Taste oder die Taste , und stellen Sie auf AUTO.
5. Drücken Sie nach beendiger Einstellung die Taste MENU zweimal. Der Bildschirm MAIN MENU kehrt dann zurück.

### ■ Stellen Sie den Punkt AUX TERMINAL auf B&W OUT.

1. Wählen Sie MODE SELECT am Bildschirm MAIN MENU.
2. Drücken Sie die Taste SET.  
Der Bildschirm MODE SELECT erscheint.
3. Drücken Sie entweder die Taste oder die Taste , und wählen Sie den Punkt AUX TERMINAL.
4. Drücken Sie die Taste oder die Taste , und stellen Sie auf B&W OUT.
5. Drücken Sie nach beendiger Einstellung die Taste MENU zweimal.
  - Der normale Bildschirm kehrt dann zurück.

### Memo

- Wenn Sie Infrarotbeleuchtung verwenden und das Objekt übermäßig reflektiert, kann es zu Umschalten von einem Schwarzweiß-Bildschirm zu einem Farbbildschirm kommen.

Für Umschalten mit höherer Genauigkeit empfehlen wir, dass Sie unter Bezug auf Seite 39 die in „Steuerung des Umschaltsignals zwischen Schwarzweiß und Farbe von außen her“ angeführte Einstellung verwenden.

## Steuerung des Umschaltsignals zwischen Schwarzweiß und Farbe von außen her

Führen Sie die folgende Einstellung durch, wenn Sie ein Schaltsignal von einer externen Steuerung verwenden, um mit Bewegungsentdeckung verbundenes Umschalten zwischen Schwarzweiß und Farbe und Infrarotbeleuchtung usw. durchzuführen.

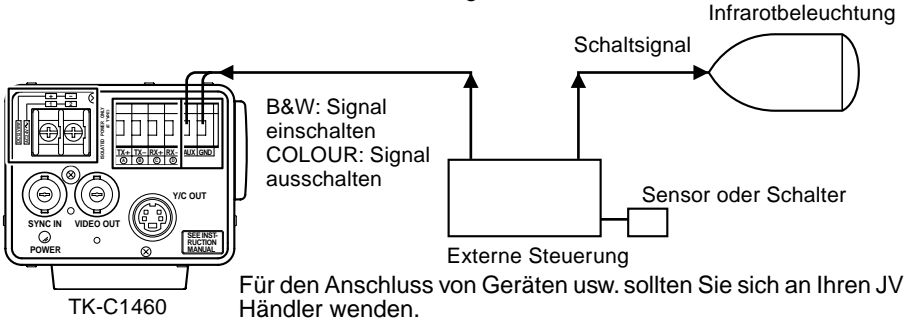

Taste MENU Taste SET

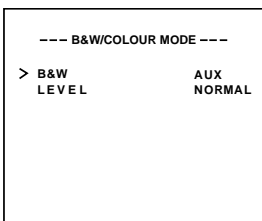
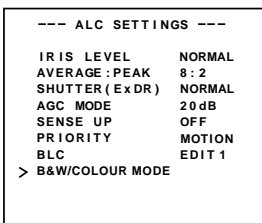
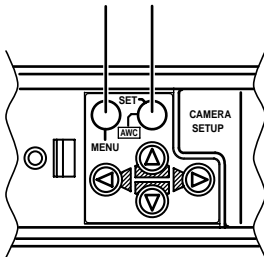

### ■ Stellen Sie den Punkt B&W auf AUX.

1. Wählen Sie B&W/COLOUR MODE am Bildschirm ALC SETTING (ALC-Einstellung).
2. Drücken Sie die Taste SET.
  - Der Bildschirm B&W/COLOUR MODE (Schwarzweiß-/Farbmodus) erscheint.
3. Drücken Sie entweder die Taste oder die Taste , und wählen Sie den Punkt B&W.
4. Drücken Sie entweder die Taste oder die Taste , und stellen Sie auf AUX. Der Punkt AUX TERMINAL am Bildschirm MODE SELECT (Moduswahl) wird dann automatisch auf B&W IN gestellt. Siehe Seite 31.
5. Drücken Sie nach beendigter Einstellung die Taste MENU zweimal.
  - Der Bildschirm ALC SETTING (ALC-Einstellung) kehrt dann zurück.

#### ACHTUNG:

Wenn Sie Beleuchtung im nahen Infrarotbereich verwenden, so verwenden Sie ein Objektiv, das mit Beleuchtung im nahen Infrarotbereich kompatibel ist. Bei Verwendung eines nicht kompatiblen Objektivs kann es zu unscharfer Einstellung kommen.

# SONSTIGES

## Ferritkerninstallation

Verwenden Sie die mitgelieferten Ferritkerne beim Anschluss des Objektivs bzw. beim Anschluss an die Stromversorgung, um elektromagnetische Kompatibilität beizubehalten.

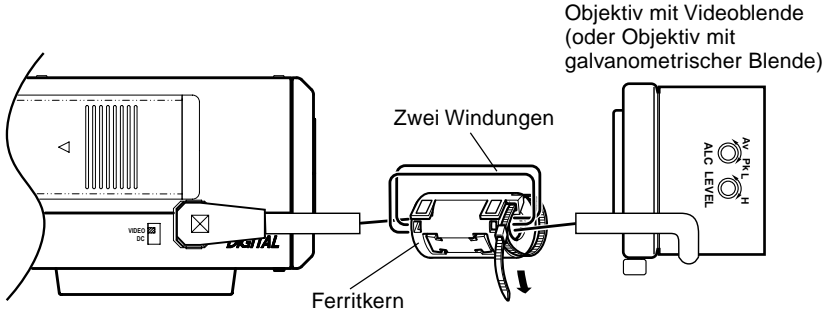

### Hinweise:

Installieren Sie die Ferritkerne innerhalb von 50 mm von den Anschlüssen an der Kameraseite. (Befestigen Sie den Ferritkern mit dem mitgelieferten Kabelband.)

Für Objektivanschluss: Leiten Sie das Objektivkabel zweimal durch den Ferritkern und schließen Sie es an die Kamera an.

## Technische Daten

### Abmessungen (Einheit: mm)

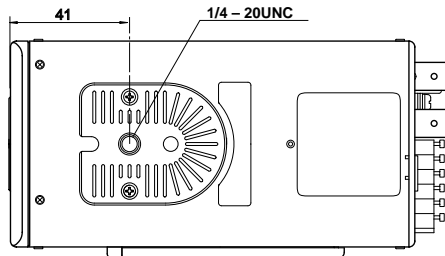
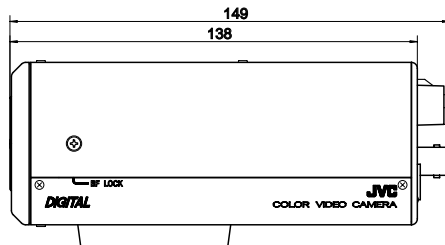
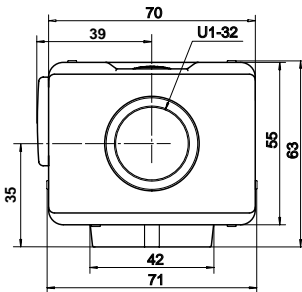

Bildaufnahmeelement:	TK-C1460U 1/3-Typ IT CCD, 768 (H) × 494 (V) TK-C1460E 1/2-Typ IT CCD, 752 (H) × 582 (V)
Synchronisationsmethode:	Intern, Leitungsverriegelung, voll Genlock
Abtastfrequenz:	TK-C1460U (H) 15,743 kHz, (V) 59,94 Hz TK-C1460E (H) 15,625 kHz, (V) 50 Hz
Auflösung:	480 Fernsehzeilen (H)
Videoausgang (VIDEO OUT):	Komponentenvideosignal 1V(p-p), 75 Ω (BNC)
Y/C-Ausgang (Y/C OUT):	TK-C1460U (4 Stifte) Y: 0,714 V (p-p), 75 Ω C: 0,286 V (p-p), 75 Ω TK-C1460E (4 Stifte) Y: 0,7 V (p-p), 75 Ω C: 0,3 V (p-p), 75 Ω
Videorausgabestandard:	50 dB (AGC OFF)
Minimal erforderliche Beleuchtung:	0,8 lx (50%, F 1,2, AGC 20 dB) 0,4 lx (25%, F 1,2, AGC 20 dB) 0,02 lx (50%, F1,2, AGC 20 dB, B&W MODE) 0,025 lx (50%, F 1,2, AGC 20 dB, SENSE UP ×32)
Kommunikation:	RS-422A oder RS-485 (umschaltbar) 9600 bit/s
Objektivfassung:	C-/CS-Fassung
Stromversorgung und Stromverbrauch:	TK-C1460U 24 V Wechselspannung $\sim$ , 60 Hz, DC12V $\equiv$ 6,0W TK-C1460E 24 V Wechselspannung $\sim$ , 50 Hz/60 Hz, 12 V Gleichstrom $\equiv$ 550 mA
Umgebungstemperatur:	-10°C bis 50°C (Betrieb) 0°C bis 40°C (empfohlen)
Masse:	640 g
Zubehör:	TK-C1460U Bedienungsanleitung ..... 1 Ferritkern ..... 1 Vierpoliger Stecker ..... 1 Garantiekarte ..... 1 Wartungsinformationskarte .. 1 TK-C1460E 4-stiftiger Stecker ..... 1 Ferritkern ..... 1 Bedienungsanleitung ..... 2

Änderungen des Entwurfs und der technischen Daten bleiben jederzeit vorbehalten.



**JVC**<sup>®</sup> is a registered trademark owned by VICTOR COMPANY OF JAPAN, LTD.

**JVC**<sup>®</sup> is a registered trademark in Japan, the U.S.A., the U.K. and many other countries.

© 2001 VICTOR COMPANY OF JAPAN, LIMITED



Printed in Thailand  
SC961012H-001

# JVC<sup>®</sup>

## CAMERA VIDEO COULEUR

---

# TK-C1460

## MANUEL D'INSTRUCTIONS



SC961012H-001  
(CD-ROM)

# Safety Precautions

---

Due to design modifications, data given in this instruction book are subject to possible change without prior notice.

**WARNING:**  
**TO REDUCE THE RISK OF FIRE OR ELECTRIC SHOCK, DO NOT EXPOSE THIS APPLIANCE TO RAIN OR MOISTURE.**



**Nous vous remercions d'avoir acheté cet appareil.**

**(Ces instructions s'appliquent au modèle TK-C1460U, TK-C1460E.)**

**Avant de mettre l'appareil en service, veuillez lire attentivement toutes ces instructions de façon à en obtenir les meilleurs résultats.**

## Table des matières

### INTRODUCTION

Caractéristiques .....	4
Précautions d'utilisation .....	5
Commandes, connecteurs et indicateurs .....	6

### RACCORDEMENTS/INSTALLATION

Système RM-P2580 .....	10
Procédures .....	12
Montage de l'objectif .....	13
Raccordements sur le panneau arrière .....	14
Montage de la caméra .....	16
Réglage de l'objectif .....	18
Réglage de la mise au point arrière .....	19
Réglage de commande automatique de la balance des blancs .....	20

### REGLAGE DES MENUS

Réglage du menu .....	21
Déroulement des menus .....	22
Ecran SYNC ADJUST .....	24
Ecran ALC SETTINGS .....	24
Ecran VIDEO ADJUST .....	29
Ecran MODE SELECT .....	30
Ecran MOTION DETECT .....	32
Ecran COMMUNICATION .....	33
Ecran FACTORY SETTINGS .....	33
Ecran BLC EDITTING .....	34
Réglage manuel de la balance des blancs .....	35
Réglage de CAMERA TITLE .....	36
Réglage de la fonction MOTION DETECT .....	37
Envoi du signal de commutation noir-et-blanc/couleur .....	38
Commande par commutation du signal noir-et-blanc/couleur depuis l'extérieur .....	39

### AUTRES

Installation du tore de ferrite .....	40
Fiche technique .....	41

# INTRODUCTION

## Caractéristiques

- Un DSP de conception nouvelle offre une plage dynamique étendue (ExDR) et permet la prise de vue dans les lieux sombres aussi bien que clairs.
  - L'adoption d'un capteur CCD avec fonction SENSE UP (×32) permet d'obtenir une densité de flux lumineux minimale du sujet de 0,8 lx (F1,2, 50%, AGC 20 dB) et de 0,025 lx (SENSE UP (×32)). De plus, nous atteignons 0,02 lx (F1,2 50% AGC 20dB) grâce à la fonction de mode noir et blanc.
  - Une fonction de détection de mouvement détecte les mouvements à l'intérieur de l'image et émet des signaux d'alarme.
  - Les prises Y/C et la prise RS-422A/RS-485 assurent la compatibilité avec différents systèmes.
  - Surveillance de jour/nuit  
Lorsque l'éclairage est faible, il est possible de commuter automatiquement les images de la caméra sur des images noir-et-blanc.
  - Zoom électronique  
Le zoom électronique 10x permet un contrôle avec infiniment plus de détails.
- Avant d'effectuer un enregistrement important, bien effectuer un essai d'enregistrement pour s'assurer que l'enregistrement fonctionne normalement.
  - Nous déclinons toute responsabilité pour les pertes d'enregistrement résultant d'une impossibilité d'enregistrement due à une anomalie de la caméra vidéo, du magnétoscope ou de la cassette vidéo.
  - Nous déclinons toute responsabilité pour les dommages de la caméra résultant d'une chute due à une installation incomplète suite au non respect des instructions d'installation. Faire attention lors de l'installation de la caméra.
  - La fonction de détecteur de mouvement n'est pas conçue pour empêcher le vol, le feu, etc. Nous ne saurions être tenus responsables s'il se produit un accident entraînant des dommages.

Caractères et symboles utilisés dans ce manuel d'instructions.

**PRECAUTION** : Remarques d'avertissement concernant une utilisation de l'appareil

**MEMO** : Références diverses, notamment restrictions des caractéristiques, etc.

 : Page ou élément de référence

# INTRODUCTION

## Précautions d'utilisation

- Pour économiser l'énergie, bien éteindre le système lorsqu'on ne s'en sert pas.
- La caméra a été conçue pour un usage intérieur. Si vous l'utilisez à l'extérieur, prévoyez un boîtier de protection ou quelque chose de similaire.
- Ne pas installer ni utiliser la caméra dans les endroits suivants:
  - Endroits exposés à la pluie ou à l'humidité
  - Endroits exposés à la vapeur ou aux fumées grasses, par exemple dans une cuisine
  - Endroits dont la température dépasse la plage de température de fonctionnement (-10°C à 50°C)
  - Près d'une source de rayonnement, de rayons X, d'ondes radio ou d'ondes magnétiques puissantes
  - Endroits sujets aux vibrations
  - Endroits excessivement sales.
- Si la caméra et les câbles raccordés à la caméra sont utilisés dans un environnement dégageant de fortes ondes magnétiques ou en présence de magnétisme, par exemple près d'une radio ou d'un émetteur de télévision, d'un transformateur de puissance ou d'un moteur électrique, l'image risque d'être parasitée et les couleurs d'être affectées.
- La caméra renferme un circuit AGC. Pour cette raison, lorsqu'elle fonctionne dans des conditions d'éclairage faible, sa sensibilité s'accroît automatiquement et l'image risque d'être granuleuse. Ceci est normal.
- Si l'on utilise un type d'émetteur-récepteur engendrant des champs magnétiques puissants à proximité lorsque l'AGC est en service, l'image risque d'être affecté par des battements, etc.  
Dans ce cas, éloigner la caméra de plus de trois mètres de émetteur-récepteur en question.
- Lorsque la caméra fonctionne en mode ATW (balance des blancs à suivi automatique), les couleurs des images enregistrées risquent d'être légèrement différentes des couleurs réelles en raison du principe de fonctionnement du circuit de balance des blancs à suivi automatique. Ceci est normal.
- Si la caméra prend un sujet à forte intensité (par exemple une lampe), l'image de l'écran risque d'avoir des lignes verticales (marbrures) ou d'être floue sur sa périphérie. Ce phénomène est typique des capteurs CCD, et il est normal.
- Observer les précautions suivantes lors de l'entretien de la caméra.
  - Ce manuel d'instructions a été préparé en quatre langues (allemand, français, espagnol et italien).  
Si elle est très sale, nettoyer la section sale avec un chiffon (ou un chiffon en papier) trempé dans une solution de détergent naturel.
- TK-C1460U et TK-C1460E  
L'appareil doit être alimenté sur un courant CC de 12 V ou sur un courant CA de 24 V. L'alimentation CA de 24 V devra respecter l'impératif suivant :  
TK-C1460U Classe 2 seulement  
TK-C1460E Alimentation isolée seulement
- Précaution relative au fonctionnement de l'objectif à diaphragme vidéo  
Si le niveau de l'objectif à diaphragme vidéo est réglé trop bas, cela risque d'engendrer une anomalie, par exemple une instabilité, phénomène dans lequel le diaphragme s'ouvre ou se ferme indépendamment de la volonté de l'opérateur.  
Dans ce cas, commencer par régler le potentiomètre "LEVEL" de l'objectif sur la position H (diaphragme ouvert), puis le régler au niveau optimal. (☞ Page 18)
- Il peut arriver que la butée du câble du bloc de connexion se déconnecte. Bien prendre le temps de vérifier si le câble est raccordé correctement, et corriger le cas échéant.
- Lors de la prise de vue d'un sujet violemment éclairé, on observe parfois des ondulations sur les lignes verticales du sujet. Ce phénomène est spécifique à l'appareil et il n'est pas le signe d'un mauvais fonctionnement.
- Un battement peut parfois apparaître sur l'écran si vous augmentez le gain lorsque le verrouillage de ligne est en service, mais ce phénomène est dû à la fluctuation de la fréquence de l'alimentation et n'est donc pas un mauvais fonctionnement.
- Il se peut que vous entendiez certains bruits quand l'écran est commuté entre la couleur et le noir et blanc, parce que le filtre optique se déplace. De plus, des bandes noires verticales peuvent apparaître sur l'écran.

# INTRODUCTION

## Commandes, connecteurs et indicateurs

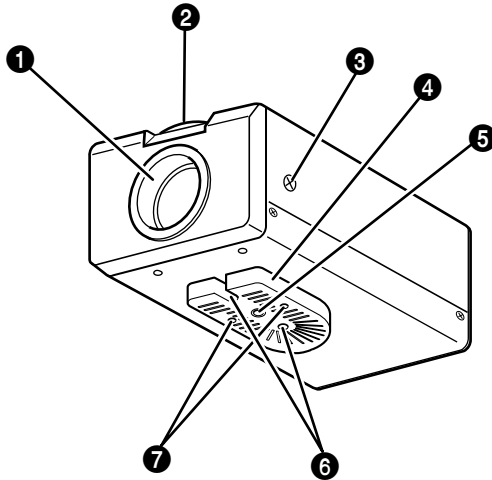

### 1 Monture d'objectif

La monture d'objectif est compatible avec les objectifs à monture C et les objectifs à monture CS.

### 2 Bague de réglage de la mise au point arrière

Cette bague permet à la fois de régler la mise au point arrière et de commuter entre la monture C et la monture CS.

Desserrer la vis BF LOCK 3 en la tournant dans le sens inverse des aiguilles d'une montre avant de tourner cette bague, et bien fixer la vis 3 en la tournant dans le sens des aiguilles d'une montre après avoir tourné cette bague.

### 3 Vis de verrouillage de mise au point arrière [BF LOCK]

Cette vis verrouille le mécanisme de réglage de la mise au point arrière.

### 4 Etrier de montage de la caméra

L'étrier a été fixé en usine sur le fond de la caméra. Il est également possible de le fixer sur le dessus, en fonction des circonstances.

Pour remonter l'étrier, utiliser les vis filetées sur le dessus de la caméra, avec les vis de verrouillage d'étrier de montage de caméra 7.

### 5 Orifice de vis de montage de la caméra (UNC 1/4-20)

Utiliser cet orifice pour monter la caméra sur un module de fixation, un module de mouvement horizontal/vertical, etc.

(Utiliser une vis de moins de 7 mm.)

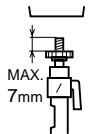

### 6 Orifice de prévention de rotation

Utiliser cet orifice de prévention de rotation pour empêcher toute chute pendant le montage de la caméra. Vérifier que la caméra est solidement fixée.

### 7 Vis de verrouillage d'étrier de montage de la caméra (2 : M2,6 x 6 mm)

Bien utiliser une vis de 6 mm de long.

## Commandes, connecteurs et indicateurs (suite)

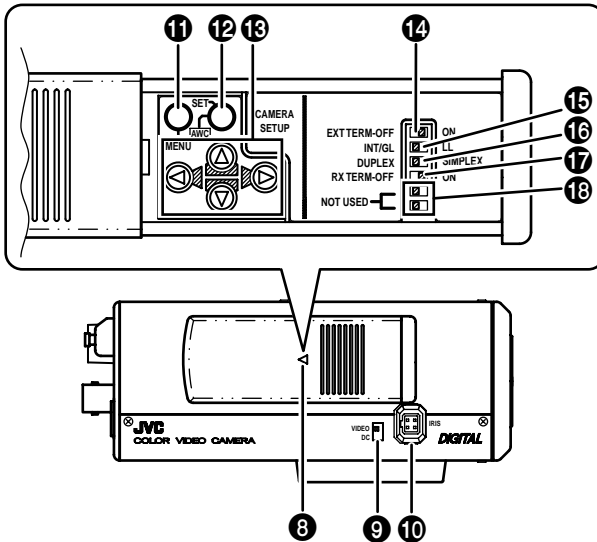

### 8 Couverture

Le couvercle s'ouvre lorsqu'on le tire vers la gauche tout en appuyant dessus.

### 9 Sélecteur de diaphragme [VIDEO/DC]

Le régler en fonction de l'objectif lorsqu'on utilise un objectif à commande automatique de diaphragme.

**VIDEO:** Cas d'un objectif avec ampli EE incorporé

**DC:** Cas d'un objectif sans ampli EE incorporé

( Réglage usine  
VIDEO: TK-C1460E  
DC: TK-C1460U )

### 10 Prise de diaphragme [IRIS]

La raccorder à un objectif à commande automatique de diaphragme.

( Page 13 )

### 11 Touche de menu [MENU]

Quand on appuie sur cette touche, le menu s'affiche.

( Page 21 )

### 12 Touche de commande de réglage automatique de la balance des blancs [SET/AWC]

**SET:** Appuyer sur cette touche pour afficher un menu.

( Page 21 )

**AWC:** Si l'on maintient cette touche enfoncée pendant plus d'une seconde, la fonction de balance des blancs automatique par poussée s'active et la balance des blancs se règle. Une fois qu'elle est réglée, la balance des blancs de bouge plus, même si la température de couleur change. Il est également possible d'effectuer un réglage fin de la balance des blancs.

( Page 20,29,35 )

# INTRODUCTION

## Commandes, connecteurs et indicateurs (suite)

### 13 Touche haut-et-bas, gauche-et-droite [⏪, ⏩, ⏴, ⏵]

Elle permet de sélectionner les rubriques sur le menu et de modifier les valeurs.  
(☞ Page 21)

### 14 Commutateur de marche/arrêt de prise de signal de synchronisation externe [EXT/TERM-ON/OFF]

Il permet de régler si le signal de synchronisation envoyé à la prise SYNC IN du panneau arrière 25 doit être terminé à 75 Ω ou non.

**ON:** Terminaison à 75 Ω.

**OFF:** Pas de terminaison à 75 Ω.

(ON : Réglage usine)

### 15 Sélecteur de système de synchronisation [INT/GL, LL]

Il permet de régler le système de synchronisation de la caméra.

#### INT/GL:

Pour la synchronisation interne (INT) ou la synchronisation externe (GL).

#### LL (verrouillage de ligne):

La synchronisation verticale de la caméra se règle en fonction de la fréquence de l'alimentation CA 24 V.

Lors de la commutation entre plusieurs caméras avec un module de commutation, sélectionner ce mode et régler la phase verticale pour réduire les perturbations de synchronisation du moniteur qui se produisent lors de la commutation des caméras. (Cette fonction ne peut être utilisée dans les régions ayant une fréquence d'alimentation de 60 Hz (50 Hz) ( ) : TK-C1460U.)

### 16 Sélecteur de système de transmission [DUPLEX, SIMPLEX]

Si le réglage a été modifié, il faudra impérativement remettre l'appareil sous tension.

#### DUPLEX:

Régler sur cette position lorsque la transmission entre la caméra et la télécommande s'effectue suivant un système bidirectionnel (deux voies).

#### SIMPLEX:

Régler sur cette position pour lorsque la transmission entre la caméra et la télécommande s'effectue suivant un système unidirectionnel (une voie).

(DUPLEX : Réglage usine)

### 17 Commutateur de marche/arrêt de prise de signal RX [RX.TERM-ON/OFF]

Il permet de régler si le signal entre RX+ et RX- du panneau arrière 20 doit être terminé à une valeur de résistance de 110 Ω ou non.

**ON:** Terminaison

**OFF:** Pas de terminaison

Si le système qui intègre la caméra est un système M.DROP (Multi-drop, RS-485), seule la caméra montée à la prise du câble de signal de commande se règle sur "ON", et l'autre caméra se règle sur "OFF". Avec un système M.DROP, il faudra régler le code d'identification (ID) de machine. (☞ Page 33)

Si le système qui intègre la caméra est un système P TO P (Point à point, RS-422A), régler toutes les caméras sur "ON".

La rubrique STYLE de l'écran COMMUNICATION permet de régler M.DROP ou P TO P. (☞ Page 33)

(ON : Réglage usine)

### 18 Pas utilisé

Ne sert pas. Ne pas l'utiliser.

## Commandes, connecteurs et indicateurs (suite)

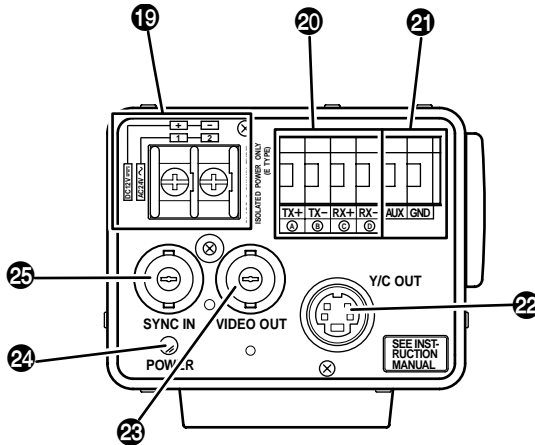

**19 Prises d'entrée d'alimentation [DC 12V, AC 24V]**  
Pour acheminer l'alimentation CC 12 V ou CA 24 V.

**20 Prises de raccordement de signal de commande [TX+(A), TX-(B), RX+(C), RX-(D)]**  
Ce sont les prises d'entrée de signaux dont les caractéristiques électriques sont conformes à la norme EIA/TIA RS-422A ou RS-485.

(☞ Page 8 Commutateur **17** RX. TERM)

**21 Prises d'entrée/sortie auxiliaires [AUX, GND]**

S'il se produit un changement dans la section réglée à l'écran MOTION DETECTING, ces prises envoient les signaux. (☞ Page 32)

Ces prises envoient les signaux B&W/ COLOUR. (☞ Page 28)

[Collecteur ouvert, signal bas. Tension maximum 30V, courant 30 mA]

Lors de la commutation B&W/COLOUR à l'aide du signal de commande, les signaux sont reçus par ces prises. (☞ Page 28)

[B&W: make: COLOUR: break]

**22 Connecteur de sortie Y/C [Y/C OUT]**

Ce connecteur à 4 broches envoie les signaux de luminance et de chrominance.

- Configuration des broches du connecteur Y/C OUT



No. de broche	Signal
1	GND
2	GND
3	Luminance (Y)
4	Chrominance (C)

**23 Connecteur de sortie de signal vidéo [VIDEO OUT]**

Ce connecteur BNC envoie un signal vidéo composite. Le raccorder au connecteur d'entrée vidéo d'un moniteur vidéo, module de commutation, etc.

**24 Voyant d'alimentation [POWER]**

Il s'allume lorsque la caméra est alimentée.

**25 Connecteur d'entrée de signal de synchronisation [SYNC IN]**

Ce connecteur BNC accepte l'entrée d'un signal de synchronisation externe, par exemple un signal vidéo composite (VBS) ou un signal de noir codé (BB).

Si un signal de synchronisation est envoyé à ce connecteur, le fonctionnement de la caméra se synchronise immédiatement sur le signal de synchronisation externe.

Pour terminer ce connecteur à 75  $\Omega$ , tourner le commutateur EXT. TERM **14** sur ON.

# RACCORDEMENTS/INSTALLATION

## Système RM-P2580

### ■ Système avec 8 caméras maximum

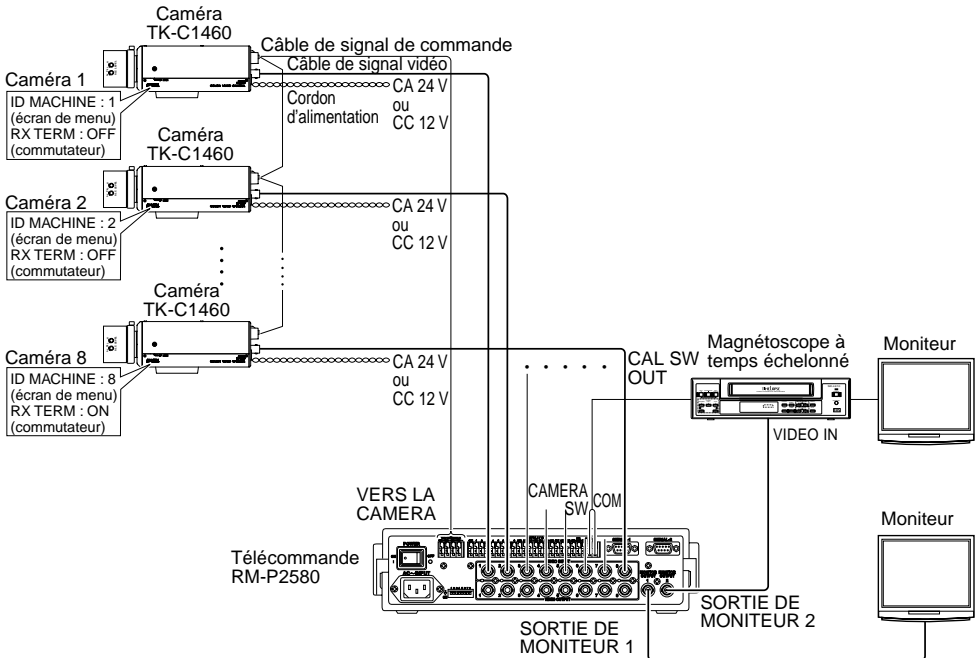

Lorsque la commande est exercée via un système autre que la télécommande RM-P2580, effectuer les réglages avec les commutateurs et les écrans de menu en fonction du système utilisé. (Page 12)

### MEMO

- Lorsqu'on pilote le système avec la télécommande RM-P2580, il sera possible de raccorder plusieurs caméras (8 maximum) et de les piloter avec un seul câble de signal de commande. Par conséquent, un réglage incorrect des commutateurs sur une seule caméra provoquera un fonctionnement erroné de l'ensemble du système.
- Vérifier le réglage des commutateurs à l'écran, de la façon suivante.
  - ① Vérifier que l'image envoyée par la caméra à vérifier s'affiche sur le moniteur.
  - ② Couper (OFF) puis enclencher (ON) l'alimentation CA 24 V pour la caméra à vérifier.
  - ③ La caméra commence à fonctionner et des caractères comme ceux indiqués sur le schéma de droite s'affichent à l'écran du moniteur.
  - ④ Vérifier que "DUPLEX" et "ID-□□" sont affichés et que le code ID est correct (le code ID doit être le même que celui de la prise VIDEO INPUT à laquelle la caméra est raccordée, sur le panneau arrière de la télécommande RM-P2580).
  - ⑤ Si le code ID est incorrect, régler le code ID de la caméra.

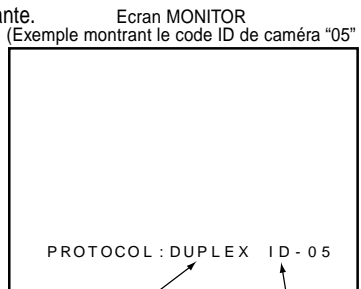

"DUPLEX" doit s'afficher.

Le code affiché à la section □□ de ID-□□ doit être correct.



## Système RM-P2580 (suite)

### ■ Raccordement du câble de signal de commande

(Pour le raccordement, utiliser un câble à paire torsadée. ➔ Page 15.)

Caméra 1

Prises de raccordement de signal de commande

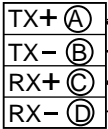

RM-P2580

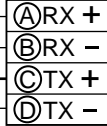

Raccorder:

Caméra TX+ à télécommande RM-P2580 RX+  
Caméra TX- à télécommande RM-P2580 RX-  
Caméra RX+ à télécommande RM-P2580 TX+  
Caméra RX- à télécommande RM-P2580 TX-  
Les repères **(A)** **(B)** **(C)** et **(D)** indiqués sur les prises de la caméra et les prises de la télécommande RM-P2580 facilitent les raccordements. Raccorder ensemble les prises ayant des repères identiques.

Caméra 2

Prises de raccordement de signal de commande

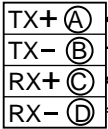

### ■ Réglage des commutateurs (➔ Page 8)

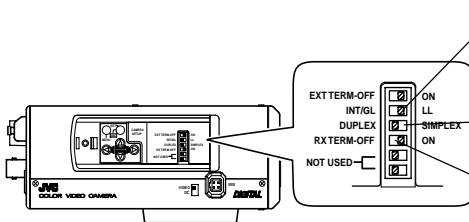

Sélectionner la méthode de synchronisation de l'image de la caméra.  
Régler le commutateur de toutes les caméras sur LL (verrouillage de ligne) et faire correspondre avec la V.PHASE. (➔ Page 24.)

Régler sur DUPLEX.

\* Si le réglage a été modifié, il faudra impérativement remettre l'appareil sous tension.

Régler sur ON (marche de terminaison du signal) uniquement sur la caméra placée à l'extrémité du câble de signal de commande.

Régler sur OFF sur toutes les autres caméras.

### ■ Réglage de l'écran MENU (➔ Page 33)

\* Si le réglage a été modifié, quitter une fois l'écran de menu, puis remettre l'appareil sous tension.

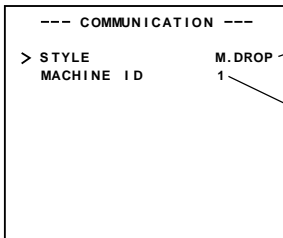

**Régler sur M.DROP.**

Régler sur M.DROP si l'on utilise la télécommande RM-P2580. Si la commande est exercée via une autre machine, veiller à ce qu'elle corresponde au système de communication utilisé.

**Commutateurs de réglage du code CD de machine**

Régler en fonction du numéro de la prise VIDEO INPUT de la RM-P2580 pour chaque caméra.

**Pour les raccordements:**

- Mettre tous les appareils à raccorder hors tension avant d'effectuer les raccordements.
- Lire attentivement le manuel d'instructions de chaque appareil avant d'effectuer les raccordements.
- Pour connaître le type et la longueur des câbles, lire attentivement la section "Raccordements", à la page 14.
- Le câble de signal de commande ne peut pas être utilisé pour le raccordement en boucle.

# RACCORDEMENTS/INSTALLATION

## Procédures

Effectuer les raccordements/installation en procédant comme indiqué ci-dessous.  
Mettre tous les appareils à raccorder hors tension avant d'effectuer les raccordements.

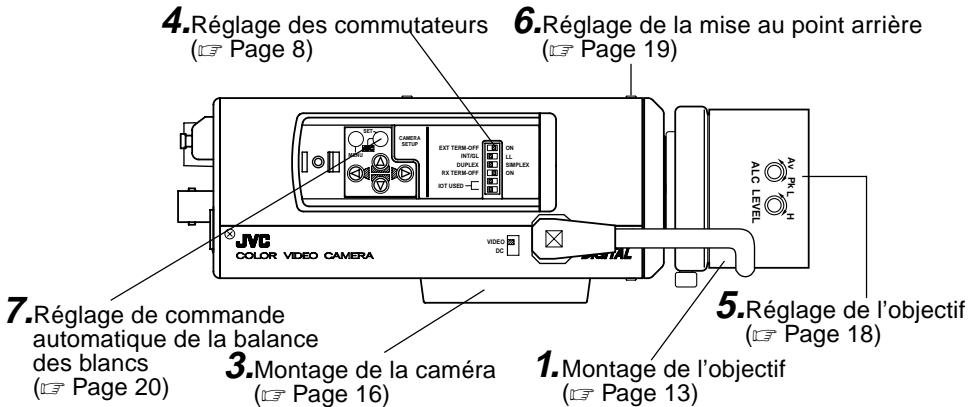

Vers les systèmes de commande, par exemple la télécommande RM-P2580

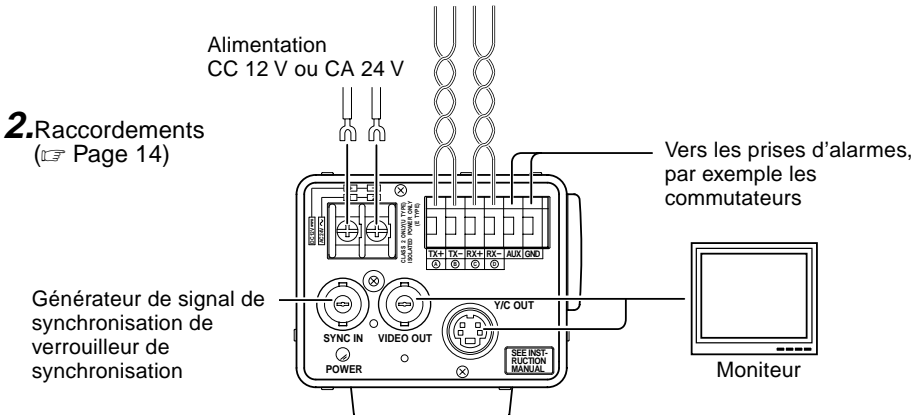

# Montage de l'objectif

Monter l'objectif en procédant comme indiqué ci-dessous.

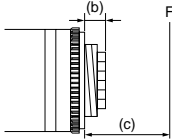
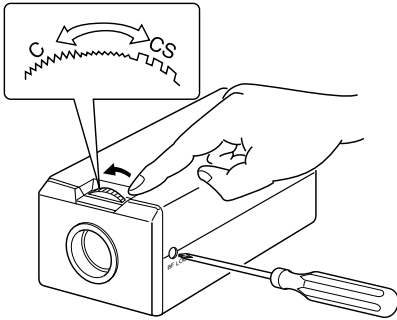

3.

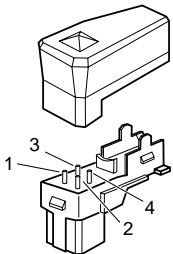
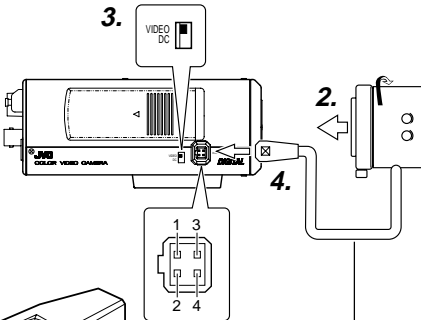

**ATTENTION:**  
Toujours fixer le tore de ferrite (fourni) au câble d'objectif. (Page 40.)

Indicateurs des 4 broches

1. Avant de monter l'objectif, vérifier si c'est un objectif à monture C ou à monture CS. Pour changer de méthode de montage d'objectif, desserrer la vis de verrouillage de la mise au point arrière (M2,6) à l'aide d'un tournevis à tête Phillips, tourner la bague de réglage de la mise au point arrière avec les doigts ou avec un tournevis, et changer de méthode de montage. En ce qui concerne la dimension (b) de la section sur laquelle monter l'objectif comme indiqué sur le schéma de gauche, utiliser une dimension dont la valeur soit inférieure à celle du tableau ci-dessous. Avec une monture C et une monture CS, ne jamais utiliser de valeur dépassant la dimension (b), car cela ne permettra pas une installation normale et endommagera la section interne de la caméra, entraînant un mauvais fonctionnement.

Objectif	Tirage optique (c)	Dimension (b)
Objectif à monture C	17,526 mm	5,5 mm ou moins
Objectif à monture CS	12,5 mm	5,5 mm ou moins

Le repère F représente un foyer.

2. Monter l'objectif sur la caméra en tournant l'objectif dans le sens des aiguilles d'une montre. Régler sa position.
3. Si l'on utilise un objectif à diaphragme automatique avec amplificateur EE, tourner le commutateur vers le côté "VIDEO". Si l'objectif n'a pas d'amplificateur EE, tourner le commutateur vers le côté "DC".
4. Si l'objectif possède un mécanisme de diaphragme automatique, raccorder le câble de l'objectif après avoir vérifié la disposition des broches. Si le câble de l'objectif possède une fiche d'un type différent, utiliser la fiche à 4 broches fournie.

Objectif	DC IRIS (ne renferme pas d'amplificateur EE)	VIDEO IRIS (renferme un amplificateur EE)
No. de broche		
1	Frein ⊖	9 V [max. 50 mA]
2	Frein ⊕	NC
3	Conduite ⊕	VIDEO
4	Conduite ⊖	TERRE

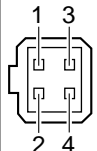

# RACCORDEMENTS/INSTALLATION

## Raccordements sur le panneau arrière

### ■ Alimentation (CC 12V ou CA 24 V)

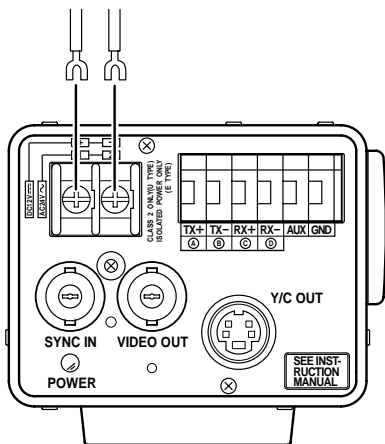

Raccorder l'alimentation CC 12 V ou CA 24 V aux prises DC 12V/AC 24V. Pour éviter toute erreur de raccordement, il est recommandé d'utiliser des plaques à cosse terminale pour les raccordements.

Le tableau suivant donne les distances et les câbles de raccordement, à condition toutefois que l'on utilise des câbles VVF (câbles à gaine de vinyle isolée au vinyle) à 2 conducteurs.

Rallonge maximale (référence)	100 m	260 m	410 m	500 m
Diamètre de conducteur	Dia. 1,0 mm et plus	Dia. 1,6 mm et plus	Dia. 2,0 mm et plus	Dia. 2,6 mm et plus

### MEMO

- Si l'on utilise des câbles minces (c.-à-d. à haute résistance), il se produira une baisse de tension importante lorsque l'appareil atteindra sa consommation maximale. Utiliser un câble épais de façon à maintenir la baisse de tension sur le côté caméra en-dessous de 10%, ou rapprocher l'alimentation de la caméra. S'il se produit des baisses de tension pendant le fonctionnement, les performances seront instables.
- Fixer les conducteurs de câble de façon qu'ils n'entrent pas en contact avec les fils de prévention de chute.
- Ne pas alimenter l'appareil sur une alimentation CC de 12 V et une alimentation CA de 24 V en même temps.
- Si l'on utilise une alimentation CC de 12 V, s'assurer que les polarités des câbles sont correctes.
- L'alimentation CA de 24 V devra respecter l'impératif suivant :  
TK-C1460U Classe 2 seulement  
TK-C1460E Alimentation isolée seulement

## Raccordements sur le panneau arrière (suite)

Vers les systèmes de commande, par exemple la télécommande RM-P2580

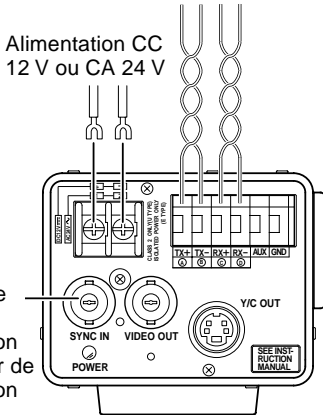

### ■ Câbles de signal de commande

On ne raccordera ces câbles que si la caméra doit être pilotée avec des signaux RS-442A ou RS-485. Il est recommandé d'utiliser des câbles à paire torsadée à 4 conducteurs de calibre 0,65. Avec ces câbles, la distance de rallonge maximale est de 1.200 m.

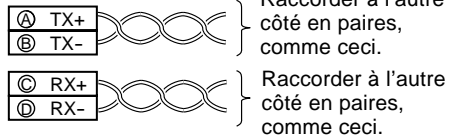

### ■ Raccordement du verrouilleur de synchronisation

Avec certains systèmes, lorsque le signal de synchronisation externe est un signal vidéo composite ou un signal de noir codé, le verrouillage de synchronisation par application d'une entrée de synchronisation externe nécessitera un réglage de la phase horizontale (H PHASE) et/ou de la phase couleur (SC COARSE).

#### MEMO

- Le verrouillage de synchronisation n'est pas possible avec un signal renfermant trop de sautilllements, par exemple le signal de lecture d'un magnétoscope ou d'un vidéodisque.
- Pour les détails, consulter un revendeur JVC agréé.

# RACCORDEMENTS/INSTALLATION

## Montage de la caméra

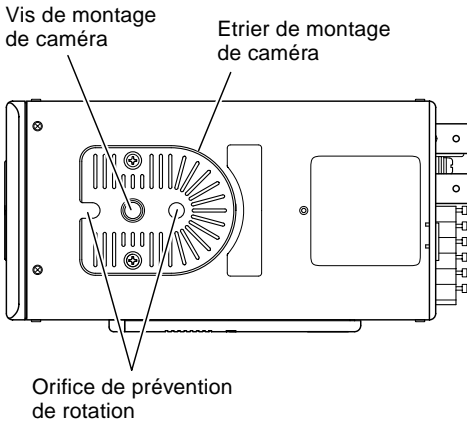

Pour monter la caméra sur un module de fixation, un module de mouvement horizontal/vertical, utiliser l'orifice pour vis de montage de caméra.

### PRECAUTION:

Utiliser une vis d'une longueur inférieure à 7 mm par rapport à la surface de montage de la caméra.

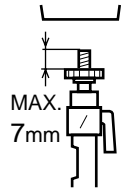

Par ailleurs, utiliser l'orifice de prévention de chute pour empêcher que la caméra ne tombe et la fixer solidement.

Prendre des précautions spéciales pour le montage de la caméra sur un mur ou un plafond. Nous déclinons toute responsabilité pour les dommages résultant d'une installation incorrecte.

### Prévention des chutes

- Faire extrêmement attention lorsqu'on installe l'appareil sur un mur ou sur un plafond. Ne pas effectuer ce travail d'installation soi-même. Confier ce travail à un professionnel, car la chute de l'appareil risque de provoquer des blessures et des accidents.
- Lorsqu'on installe l'appareil sur un module de fixation, un module de mouvement horizontal/vertical, etc., bien l'installer solidement en utilisant l'orifice de prévention de rotation pour l'empêcher de tomber.
- Pour empêcher toute chute de l'appareil, raccorder l'appareil à une section suffisamment résistante (dalle de plafond ou cannelure) en utilisant un fil de prévention des chutes, par exemple une chaîne métallique. Pour l'installer, utiliser l'orifice de vis du panneau arrière de l'appareil. Faire extrêmement attention à la longueur du fil métallique également.
- Vis spécifiée (M3 x 6 mm)  
Ne jamais utiliser de vis d'une longueur supérieure à la longueur spécifiée car cela pourrait endommager l'intérieur de l'appareil.

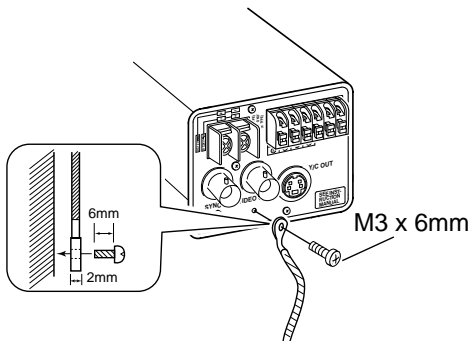

## Montage de la caméra (suite)

①

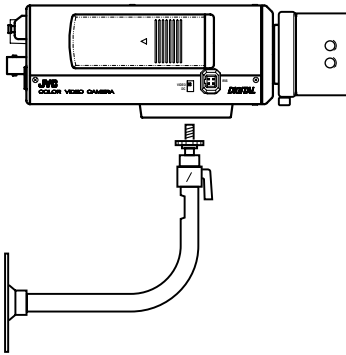

②

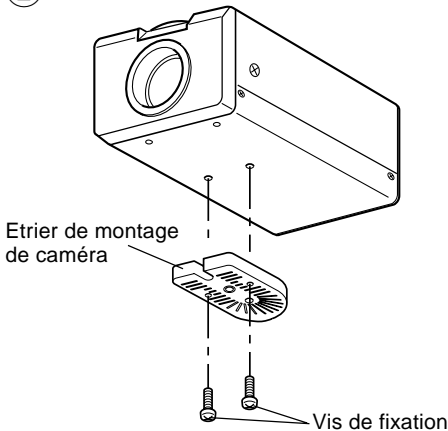

③

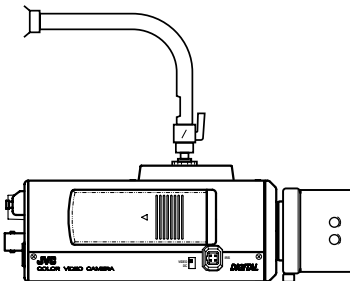

### Installation de la caméra

- Montage sur le fond  
A l'origine, la caméra a été conçue en vue d'un montage sur le fond, comme indiqué en ①. L'orifice est de la taille d'une vis à tête cylindrique photographique standard (UNC 1/4-20). Exemple avec le module de fixation ou le module de mouvement horizontal/vertical.
- Montage sur le dessus  
Retirer l'ETRIER DE MONTAGE DE CAMERA du fond de la caméra comme indiqué en ②. Fixer l'ETRIER DE MONTAGE DE CAMERA sur le dessus, puis monter la caméra sur le module de fixation comme indiqué en ③. Bien utiliser les 2 vis d'origine pour monter l'ETRIER DE MONTAGE DE CAMERA. Bien utiliser une vis de fixation de 6 mm de long pour le socle de montage de la caméra. (La caméra s'utilise à l'intérieur et dans les conditions similaires.)

# RACCORDEMENTS/INSTALLATION

## Réglage de l'objectif

Raccorder la caméra en fonction de la méthode de raccordement, la mettre sous tension, afficher une image sur le moniteur et vérifier l'image. La caméra a été réglée en usine sur la position optimale, mais il faudra peut-être la rérégler en fonction des conditions du sujet ou de la combinaison des objectifs. Si l'image ne semble pas naturelle, régler la caméra comme suit : (Lire également le manuel d'instructions de l'objectif.)

Réglage de LEVEL

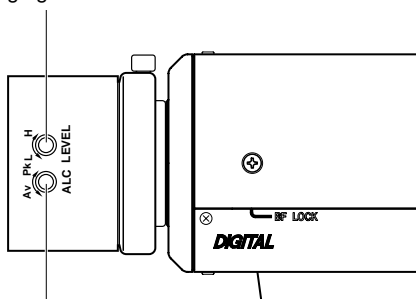

Réglage de ALC  
(Ne fonctionne pas.)

### MEMO

Notez que l'objectif ne peut pas effectuer les réglages ALC. Effectuez les réglages ALC à l'aide de la rubrique AVERAGE: PEAK sur le menu.

(☞ Page 24.)

### • Réglage de LEVEL

Ecran du moniteur	Sens de rotation de LEVEL
Trop clair	Sens inverse des aiguilles d'une montre (vers L)
Trop sombre	Sens des aiguilles d'une montre (vers H)

### MEMO

- Si le niveau de réglage de LEVEL est tourné trop loin vers L, la sensibilité augmentera sous l'effet de la fonction AGC de la caméra et l'image semblera granuleuse.
- Si le niveau de l'objectif à diaphragme vidéo est réglé trop bas, cela risque d'engendrer une anomalie, par exemple une instabilité, phénomène dans lequel le diaphragme s'ouvre ou se ferme indépendamment de la volonté de l'opérateur.  
Dans ce cas, commencer par régler le potentiomètre LEVEL de l'objectif sur la position H (diaphragme ouvert), puis le régler au niveau optimal.



## Réglage de la mise au point arrière

### ■ Réglage de la mise au point arrière

Il faudra rerégler la mise au point arrière si l'on change de méthode de montage d'objectif ou qu'on utilise un objectif différent. Au besoin, effectuer le réglage comme suit:

- Pour régler le tirage optique avec précision, utiliser l'obturateur électronique et le filtre ND, et effectuer les réglages suivants avec le diaphragme à l'état relâché. (Le filtre ND réduit la quantité de lumière incidente qui frappe l'objectif de façon égale sur toute la plage de longueur d'onde.)

Bague de réglage de la mise au point arrière

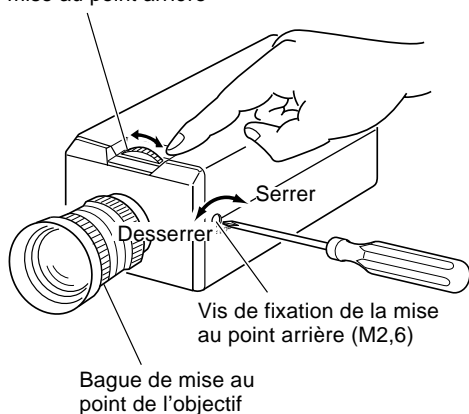

#### • Avec un objectif à focale fixe

Si l'on ne parvient pas à obtenir la mise au point en tournant la bague de mise au point de l'objectif, régler la mise au point arrière comme suit.

1. Desserrer la vis de verrouillage de mise au point arrière en la tournant dans le sens inverse des aiguilles d'une montre (↺) avec un tournevis.
2. Prendre un sujet de près.
3. Tourner la bague de mise au point de l'objectif sur  $\infty$ .
4. Tourner la bague de réglage de la mise au point arrière de façon que le sujet soit le plus net possible.
5. Serrer la vis de verrouillage de mise au point arrière en la tournant dans le sens des aiguilles d'une montre (↻).

#### • Avec un objectif zoom

Si l'image est floue lors d'une prise de vue au zoom (téléobjectif ou grand-angle), régler la caméra comme suit:

1. Desserrer la vis de verrouillage de mise au point arrière en la tournant dans le sens inverse des aiguilles d'une montre (↺) avec un tournevis.
2. Prendre une scène relativement sombre avec des lignes fines.
3. Régler l'objectif à la position de téléobjectif maximale et régler la mise au point de l'objectif.
4. Régler l'objectif à la position de grand-angle maximale et tourner la bague de mise au point arrière de façon à régler la mise au point.  
(Recommencer les opérations 3 et 4 deux ou trois fois de suite.)
5. Serrer la vis de verrouillage de mise au point arrière en la tournant dans le sens des aiguilles d'une montre (↻).

### MEMO

Le réglage de la mise au point peut être différent sur un écran noir-et-blanc et sur un écran couleur. Effectuer le réglage de façon que la mise au point soit optimale sur les deux écrans.

# RACCORDEMENTS/INSTALLATION

## Réglage de commande automatique de la balance des blancs

Chaque source lumineuse possède sa propre température de couleur. Lorsque la source d'éclairage principale qui éclaire le sujet change, il faut donc rerégler la balance des blancs en appuyant sur la touche AWC.

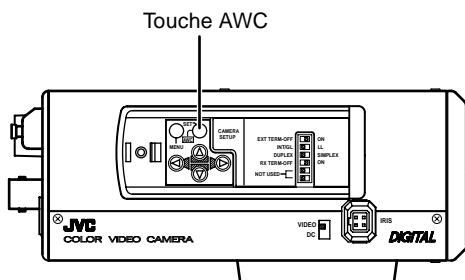

1. Placer un objet blanc soumis aux mêmes conditions d'éclairage que le sujet devant la caméra et effectuer un zoom avant de façon que l'objet blanc remplisse tout l'écran.
2. Lorsqu'on appuie sur la touche AWC pendant environ une seconde, la balance des blancs se règle pour le sujet en cours d'enregistrement.
3. Pendant que le réglage automatique de la balance des blancs s'effectue, "AWC OPERATION" s'affiche (pendant environ 0,5 seconde). Quand la balance des blancs est correcte, "AWC OK" s'affiche.

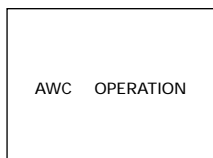

Pendant le fonctionnement

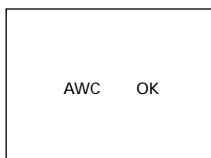

Affichage du résultat

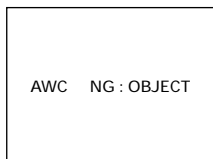

Eclairage excessif

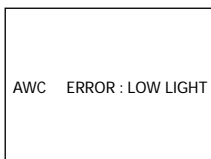

Erreur du sujet

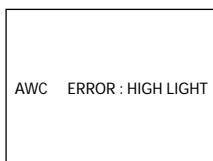

Faible éclairage

4. Affichage des messages d'erreur

- **NG: OBJECT**

S'affiche lorsqu'il n'y a pas assez de blanc sur le sujet ou que la température de couleur ne convient pas. Rerégler la balance des blancs en prenant un objet blanc qui remplit tout l'écran.

- **ERROR: LOW LIGHT**

S'affiche lorsque l'éclairage est insuffisant. Augmenter l'éclairage, puis rerégler la balance des blancs.

- **ERROR: HIGH LIGHT**

S'affiche lorsque l'éclairage est trop brillant. Diminuer l'éclairage, puis rerégler la balance des blancs.

### MEMO

Même si vous appuyez sur la touche AWC, la balance des blancs ne se réajuste pas pendant un fonctionnement en mode noir-et-blanc.

# REGLAGE DES MENUS

## Réglage du menu

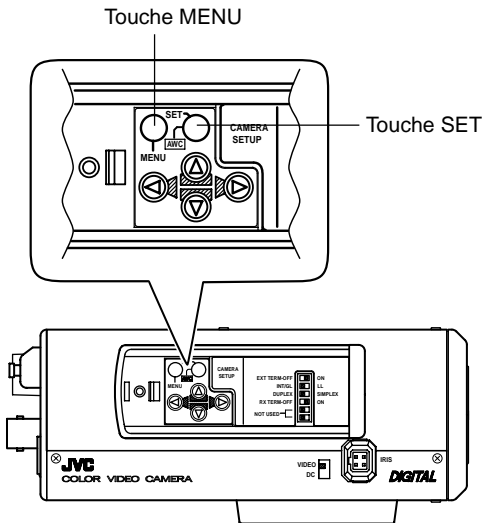

1. Appuyer sur la touche MENU.  
L'écran MENU s'affiche.
2. Amener le curseur (>) sur le sous-menu voulu à l'aide de la touche ▲, ▼.

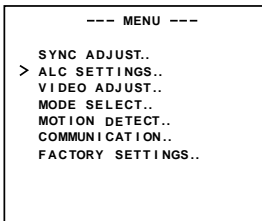

3. Appuyer sur la touche SET.  
Le sous-menu sélectionné s'affiche.

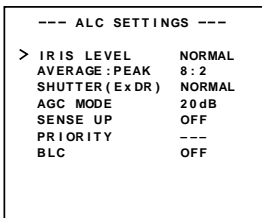

4. Utiliser la touche ▲, ▼ pour amener le curseur (>) sur la rubrique voulue.

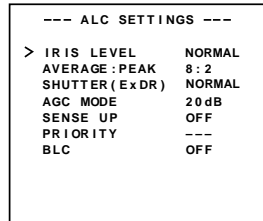

5. Modifier le paramètre à l'aide de la touche ◀, ▶.  
La modification du paramètre est signalée par un repère de modification (\*).

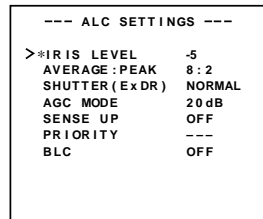

Si l'on souhaite modifier le paramètre d'une autre rubrique, recommencer les opérations 2. à 5. ci-dessus.

6. Appuyer sur la touche MENU.  
L'écran revient à l'écran précédent (écran MENU).
7. Appuyer sur la touche MENU.  
L'écran revient à l'écran normal (le menu disparaît).

\* Si l'on effectue le réglage avec la télécommande RM-P2580, utiliser la manette au lieu de la touche ▲ ▼ ◀ ▶.

# REGLAGE DES MENUS

## Déroulement des menus

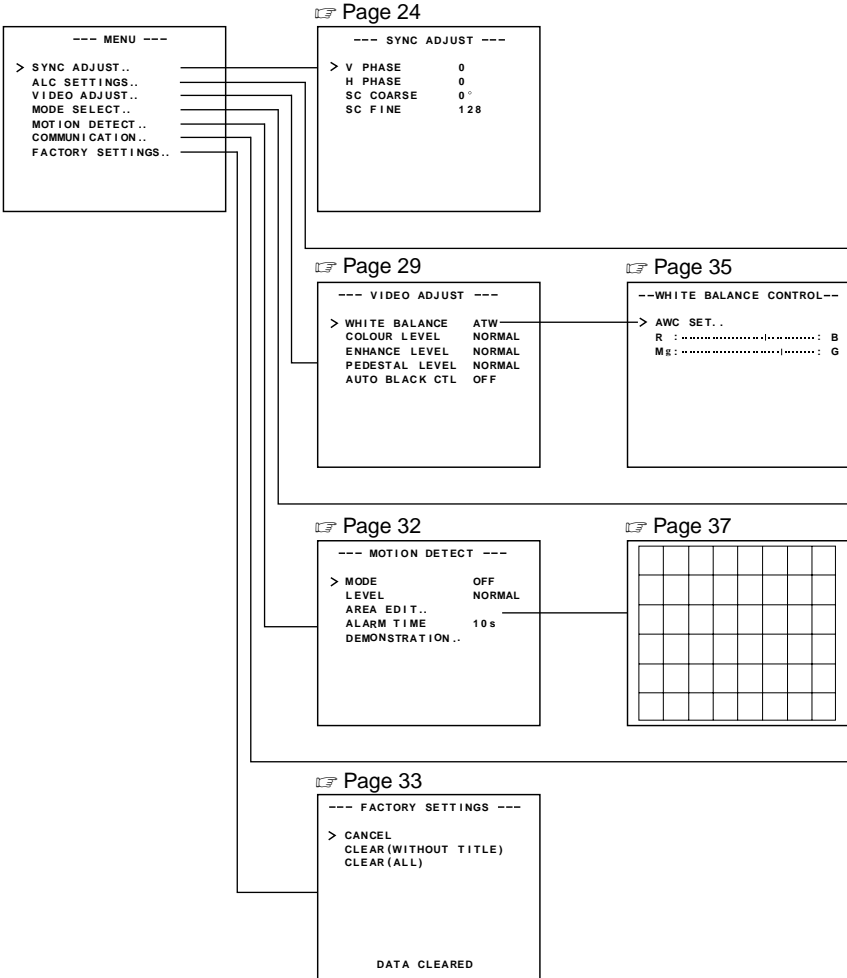

Le mot "COLOUR" s'affiche comme "COLOR" sur le TK-C1460U.

Page 24

```
--- ALC SETTINGS ---  
> IRIS LEVEL NORMAL  
AVERAGE:PEAK 8:2  
SHUTTER (ExDR) NORMAL  
AGC MODE 20dB  
SENSE UP OFF  
PRIORITY ---  
ELC OFF  
B&W/COLOUR MODE
```

Page 30

```
--- MODE SELECT ---  
> CAMERA TITLE EDIT...  
REVERSE MODE OFF  
ALM.TITLE SIZE DOUBLE  
ALARM COLOUR WHITE  
AUX TERMINAL (B&W IN)  
D. ZOOM MAX x2
```

Page 33

```
--- COMMUNICATION ---  
> STYLE PTP  
MACHINE ID ---
```

Page 25

```
--- SHUTTER (ExDR) ---  
> SHUTTER SPEED 1/120  
FAST LIMIT ---  
ExDR LEVEL ---  
M.ExDR SPEED ---
```

Page 34

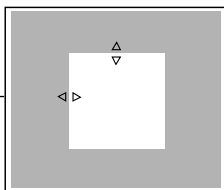

Page 28

```
---B&W/COLOUR MODE---  
> B&W AUX  
LEVEL NORMAL
```

Page 36

```
--- CAMERA TITLE ---  
0123456789.: / , ;  
ABCDEFGHIJKLMN  
OPQRSTUVWXYZ  
abcdefghijklmnop  
qrstuvwxyz'  
ΑΟΥΑΕΤΟΥÇΝ  
αεΙουαεεΙουαεεΙου  
αεΙουαεηβιç  
<-WIDE TELE ->  
Title Display
```

(Le TK-C1460U n'affiche pas ces caractères.)

# REGLAGE DES MENUS

## Ecran SYNC ADJUST

Ce menu permet d'effectuer les réglages de synchronisation.

Rubrique	Fonctions et paramètres	Valeur initiale
V PHASE	V PHASE - Permet de régler la synchronisation verticale sur celle des autres caméras lorsque le sélecteur de système de synchronisation situé sur le côté est réglé sur LL. (Régions alimentées sur 50 Hz (60 Hz) seulement. ( ) : TK-C1460U) Si le sélecteur n'est pas réglé sur LL, "..." s'affiche et il n'est pas possible de modifier le paramètre. TK-C1460U [Paramètre : -131 à 0 à 131] TK-C1460E [Paramètre : -156 à 0 à 156]	0
H PHASE	H PHASE - Permet de régler la synchronisation horizontale sur celle des autres caméras et des autres systèmes lorsque le sélecteur de système de synchronisation situé sur le côté est réglé sur INT/GL. Si aucun signal extérieur n'est envoyé, "..." s'affiche et il n'est pas possible de modifier le paramètre. [Paramètre : -16 à 0 à 16]	0
SC COARSE	SC COARSE - Réglage approximatif de la phase de la sous-porteuse lors du fonctionnement du verrouilleur de synchronisation. La phase de la sous-porteuse se règle jusqu'à 90° dans chaque direction. Effectuer le raccordement en se référant à l'autre caméra (ou système) et en même temps que le réglage de SC FINE. Régler les rubriques SC COARSE et SC FINE seulement après avoir réglé la rubrique H PHASE. Si la rubrique n'est pas réglée sur GL, "..." s'affiche et il n'est pas possible de modifier le paramètre. [Paramètres : 0°, 90°, 180°, 270°]	0°
SC FINE	SC FINE - Réglage fin de la phase de la sous-porteuse lors du fonctionnement du verrouilleur de synchronisation. Si la rubrique n'est pas réglée sur GL, "..." s'affiche et il n'est pas possible de modifier le paramètre. [Paramètres : 0 à 255]	128

## Ecran ALC SETTINGS

Ce menu permet d'effectuer les réglages automatiquement en fonction de la luminosité.

Rubrique	Fonctions et paramètres	Valeur initiale
IRIS LEVEL	Permet de régler le niveau de luminosité du signal vidéo. • Pour diminuer le niveau de luminosité ... Diminuer la valeur. • Pour augmenter le niveau de luminosité ... Augmenter la valeur. [Paramètres : -5 à NORMAL à 5]	NORMAL
AVERAGE: PEAK	Permet de régler la détection d'exposition sous forme du rapport de la valeur moyenne sur la valeur de crête. • Valeur AVERAGE élevée : Augmenter la valeur de AVERAGE lorsque des sections autres que les sections lumineuses de l'écran sont sombres et semblent altérées. (Ex. 10:0) • Valeur PEAK élevée : Augmenter la valeur de PEAK lorsqu'il se produit un phénomène de halo dans les sections lumineuses de l'écran sont sombres et semblent altérées. (Ex. 5:5) [Paramètres : 10:0, 9:1, 8:2, 7:3, 6:4, 5:5]	8 : 2

Rubrique	Fonctions et paramètres	Valeur initiale
SHUTTER (ExDR)	<p>Permet de régler l'obturateur électronique ainsi que la fonction ExDR (Extended Dynamic Range: plage dynamique étendue). L'utilisation de la fonction d'obturateur électronique permet d'effectuer des prises de vue avec une luminosité correcte, puisqu'une plus grande luminosité entraîne une plus grande vitesse d'obturation. La fonction ExDR permet de prendre même un sujet ayant une densité de flux lumineux différente en composant une image à une vitesse de 1/100 (1/120)ème de seconde avec l'image d'un obturateur rapide. ( ): TK-C1460U</p> <p><b>NORMAL:</b> Fixe la vitesse d'obturation à 1/50 (1/60)ème. ExDR ne fonctionne pas.</p> <p><b>MANUAL:</b> Règle la vitesse d'obturation avec la rubrique SHUTTER SPEED de l'écran SHUTTER. ExDR ne fonctionne pas. Lorsque SENSE UP fonctionne, il n'est pas possible de sélectionner MANUAL. (Pas affiché sur le menu)</p> <p><b>AUTO:</b> Règle automatiquement la vitesse d'obturation en fonction de la luminosité. ExDR ne fonctionne pas. La rubrique FAST LIMIT de l'écran SHUTTER (ExDR) règle la vitesse d'obturation à la valeur maximale.</p> <p><b>M.ExDR:</b> L'utiliser lors de la prise de vue d'un sujet affichant une différence de densité de flux lumineux à l'écran dans des conditions d'éclairage fixes, etc. En mode ExDR, la rubrique M.ExDR.SPEED de l'écran SHUTTER (ExDR) règle la vitesse d'obturation élevée de composition. Le réglage n'est possible que si les rubriques BLC et SENSE UP sont désactivées (OFF). De plus, la rubrique ExDR LEVEL règle le niveau de signal de l'obturateur rapide de composition.</p> <p><b>A.ExDR:</b> L'utiliser lorsque des sujets affichant une différence de densité de flux lumineux sont continuellement utilisés la nuit et le jour dans le cas où des sujets intérieurs et extérieurs sont présents simultanément, etc. En mode ExDR, la vitesse d'obturation de composition varie automatiquement en fonction du contraste du sujet. Ce réglage s'effectue lors de la prise de vue d'un sujet dont la luminosité évolue. Le réglage n'est possible que si la rubrique BLC est désactivée (OFF). De plus, la rubrique ExDR LEVEL règle le niveau de signal de l'obturateur rapide de composition.</p> <p>— MEMO —</p> <ul style="list-style-type: none"> <li>• Ne pas régler sur A.ExDR lors de l'utilisation d'un objectif manuel.</li> <li>• En mode M.ExDR et A.ExDR, il peut arriver que la limite entre une section lumineuse et une section sombre soit colorée (cyan, orange, etc.), mais ceci est normal.</li> <li>• Lorsque la rubrique SHUTTER (ExDR) est réglée sur M.ExDR ou A.ExDR, un papillotement risque de se produire sous un tube fluorescent, une lampe à vapeur de mercure, etc. Ce phénomène est typique de la fonction ExDR, et il donc normal.</li> </ul>	NORMAL
SHUTTER SPEED	<p>Permet de régler la vitesse d'obturation lorsque MANUAL est activé. Le paramètre de AUTO, M.ExDR et A.ExDR s'affiche comme "--" et il n'est pas possible de le régler.</p> <p>[Paramètres : 1/120 (1/100), 1/250, 1/500, 1/1000, 1/2000, 1/4000, 1/10000] ( ): TK-C1460U</p>	1/120 (1/100)



\* Lorsque la rubrique SHUTTER (ExDR) est réglée sur NORMAL, il n'est pas possible de régler les rubriques suivantes (SHUTTER SPEED, FAST LIMIT, ExDR LEVEL, et M.ExDR SPEED).

# REGLAGE DES MENUS

## Ecran ALC SETTINGS (suite)

Rubrique	Fonctions et paramètres	Valeur initiale
FAST LIMIT	Permet de régler la vitesse d'obturation maximale lorsque AUTO est validé. Les paramètres MANUAL, M.ExDR et A.ExDR s'affichent comme "---" et il n'est pas possible de les modifier. Plus la vitesse d'obturation est élevée, plus le phénomène de marbrures est accentué, ce qui est typique des capteurs CCD. [Paramètres : 1/1000, 1/2000, 1/4000, 1/10000, 1/20000, 1,40000, 1/100000]	1/100000
ExDR LEVEL	Permet de régler le niveau de signal de l'obturateur rapide de composition en mode ExDR. Régler le paramètre en fonction de la luminosité du sujet. Si vous utilisez M.ExDR, réglez bien M.ExDR SPEED au préalable. Lorsque la rubrique SHUTTER (ExDR) est réglée sur MANUAL ou AUTO, "---" s'affiche et le paramètre est désactivé. Pour donner la priorité aux sections faiblement éclairées du sujet Augmenter le paramètre. Pour donner la priorité aux sections fortement éclairées du sujet Diminuer le paramètre. [Paramètres : -5 à NORMAL à 5]	NORMAL
M.ExDR SPEED	Permet de régler la vitesse rapide de l'obturateur de composition lorsque ExDR est réglé sur M.ExDR. Réglez la vitesse d'obturation de façon qu'un sujet ayant une densité de flux lumineux élevée (extérieur, etc.) ressorte au maximum. En mode MANUAL, AUTO ou A.ExDR, le paramètre s'affiche comme "---" et il n'est pas possible de le régler. [Paramètres : 1/500, 1/1000, 1/2000, 1/4000, 1/10000, 1/20000]	1/4000
AGC MODE	Permet de régler le gain maximum de la fonction AGC (commande de gain automatique). OFF: La fonction AGC n'est pas utilisée. 10dB: Lorsque l'énergie lumineuse est insuffisante. 20dB: Lorsque l'énergie lumineuse est tout à fait insuffisante. SUPER: Lorsque l'énergie lumineuse est insuffisante même avec le paramètre 20dB. • Si l'on augmente le gain, l'écran devient peu net dans les zones sombres. • Si on le règle sur SUPER, il faudra parfois assez longtemps pour traiter les changements brusques de niveau. • Si la rubrique "B&W" est réglée sur "AUTO", [SUPER] s'affiche lorsque la rubrique "AGC MODE" est réglée sur "SUPER", et [20dB] s'affiche avec les autres réglages. Augmenter le gain jusqu'à la valeur affichée.	20dB
SENSE UP	Permet d'accroître automatiquement la sensibilité lorsque le sujet est trop sombre. A X32 AUTO, la sensibilité augmente automatiquement en continu jusqu'à 32 fois par rapport à la sensibilité standard. A mesure que la sensibilité augmente, la vitesse d'obturation diminue, ce qui donne un mouvement manquant de naturel. Si l'on règle SHUTTER (ExDR) sur MANUAL ou M.ExDR, "---" s'affiche et la fonction SENSE UP est désactivée. [Paramètres : OFF, X2 AUTO, X4 AUTO, X8 AUTO, X16 AUTO, X24 AUTO, X32 AUTO]	OFF
	<p><b>MEMO</b></p> <ul style="list-style-type: none"> <li>Lorsqu'on augmente le grossissement de SENSE UP, l'écran peut devenir granuleux ou blanchâtre, ou des défauts blanchâtres peuvent apparaître, mais ceci est normal.</li> <li>Si la rubrique SENSE UP est réglée sur un paramètre autre que OFF, il peut se produire un papillotement sous un éclairage fluorescent, une lampe à vapeur de mercure, etc. Cependant, ce phénomène est inhérent à la rubrique SENSE UP, et il ne s'agit donc pas d'une anomalie.</li> </ul>	

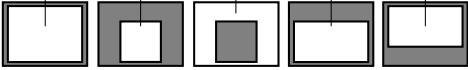

Rubrique	Fonctions et paramètres	Valeur initiale
PRIORITY	<p>Cette rubrique permet de régler l'ordre dans lequel l'AGC et la diminution de la vitesse d'obturation lente fonctionnent lorsque la luminosité du sujet diminue.</p> <p>Si la rubrique AGC MODE ou la rubrique SENSE UP sont désactivées (OFF), "---" s'affiche et il n'est pas possible de modifier le paramètre.</p> <p>MOTION: La priorité est donnée au mouvement. Ce paramètre convient pour un sujet en mouvement rapide, puisque l'AGC (commande de gain automatique) fonctionne en priorité lorsque le sujet devient sombre.</p> <p>PICTURE: La priorité est donnée à l'image. Lorsque le sujet devient sombre, SENSE UP (accroissement de sensibilité) fonctionne en priorité, ce qui crée des conditions donnant la priorité à l'image.</p>	MOTION
BLC	<p>Permet de régler la fonction de compensation de contre-jour. La régler lorsqu'il y a une source de lumière vive, etc. dirigée dans la même direction que le sujet.</p> <p>Si la rubrique SHUTTER (ExDR) est réglée sur M.ExDR ou sur A.ExDR, "---" s'affiche et la fonction BLC n'est pas possible.</p> <p>OFF : La compensation de contre-jour ne fonctionne pas.</p> <p>AREA 1 à AREA 4 : Si l'on appuie sur la touche SET, les zones fixes de mesure de la lumière s'affichent. Sélectionner l'un des quatre types. (Les positions indiquées sur l'écran sont approximatives. Effectuer les réglages après avoir vérifié et confirmé les fonctions sur les images réelles.)</p> <div style="text-align: center;"> <p>Zone de mesure de la lumière    Zone de mesure de la lumière    Zone de mesure de la lumière    Zone de mesure de la lumière    Zone de mesure de la lumière</p>  <p>OFF    AREA 1    AREA 2    AREA 3    AREA 4</p> </div> <p>* Utiliser la position indiquée sur l'écran comme indication approximative.</p> <p>EDIT 1 et EDIT 2 : Si l'on appuie sur la touche SET, les zones de mesure de la lumière utilisateur s'affichent. Sélectionner l'un des deux types.</p> <p> "Ecran BLC EDITTING", page 34.</p>	OFF

# REGLAGE DES MENUS

## Ecran ALC SETTINGS (suite)

Rubrique	Fonctions et paramètres	Valeur initiale
B&W COLOUR MODE .....	Cette fonction règle les modes de couleur sur couleur ou sur B&W. Lorsque l'on passe de "couleur" à "B&W", la mise au point est perturbée. Il faudra la recommencer.	
B&W	<p>Commute le mode de couleur sur B&amp;W et vice versa.</p> <p>OFF : Désactive la fonction de commutation du mode B&amp;W.</p> <p>ON : Règle la caméra en permanence sur le mode B&amp;W.</p> <p>AUTO : La caméra passe automatiquement au mode couleur si le sujet est lumineux et au mode B&amp;W si le sujet est sombre. (☞ Page 38)</p> <p>AUX : La commutation B&amp;W/COLOUR est effectuée en fonction du signal envoyé à la prise AUX. (☞ Page 39)</p> <p>— MEMO —</p> <ul style="list-style-type: none"> <li>• Si l'on sélectionne AUTO à la rubrique B&amp;W, on pourra commuter le réglage de B&amp;W/COLOUR en fonction de la luminosité du sujet, mais l'éclairage et les conditions de l'écran peuvent rendre cette commutation impossible. Toutefois, si on utilise un éclairage infrarouge et que la réflexion du sujet est excessive, il est possible que l'écran passe du noir-et-blanc à la couleur. Pour être sûr d'obtenir la commutation B&amp;W/COLOUR appropriée, régler sur AUX et envoyer le signal de commande à la prise AUX.</li> <li>• Si l'on sélectionne AUX à la rubrique B&amp;W, la rubrique AUX TERMINAL se règle automatiquement sur B&amp;W IN. Si la rubrique se règle sur un paramètre autre que AUX, la rubrique AUX TERMINAL revient au paramètre en vigueur avant la modification. (☞ Page 31)</li> </ul>	AUX
LEVEL	<p>Si on règle la rubrique "B&amp;W" sur "AUTO", cette fonction permet de régler le niveau de signal du sujet pour lequel la caméra se règle automatiquement en mode B&amp;W.</p> <p>LOW : Commute au mode B&amp;W lorsque le niveau de signal du sujet indique une faible luminosité.</p> <p>NORMAL: Commute au mode B&amp;W lorsque le niveau de signal du sujet indique une luminosité moyenne.</p> <p>HIGH : Commute au mode B&amp;W lorsque le niveau de signal du sujet indique une forte luminosité.</p> <p>— MEMO —</p> <p>Si on règle la rubrique "B&amp;W" sur un paramètre autre que "AUTO", "---" s'affiche et il n'est pas possible de modifier les réglages de la rubrique "LEVEL".</p>	NORMAL

## Ecran VIDEO ADJUST



Ce menu permet de régler les signaux vidéo.

Rubrique	Fonctions et paramètres	Valeur initiale
WHITE BALANCE	<p>Permet de sélectionner la fonction de réglage de la balance. La balance des blancs se règle manuellement ou automatiquement pour une lumière comprise dans la plage de température de couleur de 2500 K à 8000 K.</p> <ul style="list-style-type: none"> <li>• ATW: Mode de balance des blancs à suivi automatique. Règle automatiquement la balance des blancs en fonction de la température de couleur de la lumière.</li> <li>• AWC: Mode de commande des blancs automatique. Si l'on appuie sur la touche SET, l'écran de réglage s'affiche. (☞ Voir page 35.)</li> </ul> <p>— <b>MEMO</b> — L'indication "---" s'affiche pendant un fonctionnement en mode noir-et-blanc et le réglage des paramètres est impossible.</p>	ATW
COLOUR LEVEL	<p>Permet de régler le niveau de couleur du signal vidéo.</p> <ul style="list-style-type: none"> <li>• Pour éclaircir les couleurs ... Diminuer le paramètre.</li> <li>• Pour assombrir les couleurs ... Augmenter le paramètre.</li> </ul> <p>[Paramètres : -5 à NORMAL à 5]</p> <p>— <b>MEMO</b> — L'indication "---" s'affiche pendant un fonctionnement en mode noir-et-blanc et le réglage des paramètres est impossible.</p>	NORMAL
ENHANCE LEVEL	<p>Permet de régler le niveau d'accentuation des contours du signal vidéo.</p> <ul style="list-style-type: none"> <li>• Pour accentuer la qualité de l'image ... Augmenter le paramètre.</li> <li>• Pour adoucir la qualité de l'image ... Diminuer le paramètre.</li> </ul> <p>[Paramètres : -5 à NORMAL à 5]</p>	NORMAL
PEDESTAL LEVEL	<p>Permet de régler le niveau de suppression du signal vidéo.</p> <ul style="list-style-type: none"> <li>• Pour éclaircir l'image Augmenter le paramètre.</li> <li>• Pour assombrir l'image Diminuer le paramètre.</li> </ul> <p>[Paramètres : -5 à NORMAL à 5]</p>	NORMAL
AUTO BLACK CTL	<p>Régler cette rubrique lorsqu'on a du mal à voir une section sombre de l'image même si le gain a été accentué avec la fonction AGC (commande de gain automatique).</p> <p>ON: Si le niveau de noir de l'image est faible, le niveau de suppression qui devient la norme du noir est automatiquement relevé, ce qui facilite le visionnement des sections sombres.</p> <p>OFF: AUTO BLACK ne fonctionne pas.</p> <p>— <b>MEMO</b> —</p> <ul style="list-style-type: none"> <li>• Si PEDESTAL LEVEL est réglé sur 5, aucune fonction n'est possible même si AUTO BLACK CTL est activé (ON).</li> <li>• Si AGC MODE est désactivé (OFF), aucune fonction n'est possible même si AUTO BLACK CTL est activé (ON).</li> </ul>	OFF

# REGLAGE DES MENUS

## Ecran MODE SELECT

Ce menu permet de régler les titres, l'inversion d'image, etc.

Rubrique	Fonctions et paramètres	Valeur initiale
CAMERA TITLE EDIT	Permet d'afficher l'écran CAMERA TITLE, EDIT. (  Page 36)	—
REVERSE MODE	Permet d'effectuer les réglages de l'inversion d'image. OFF: L'image ne s'inverse pas. R-L: La gauche et la droite de l'image s'inversent. U-D: Le haut et le bas de l'image s'inversent. ALL: Le haut et le bas et la gauche et la droite de l'image s'inversent.	OFF
ALM.TITLE SIZE	Permet de régler la taille des caractères affichés lors d'une alarme.  <div style="display: flex; justify-content: space-around; align-items: center;"> <div style="text-align: center;">  <p>NORMAL</p> </div> <div style="text-align: center;">  <p>DOUBLE</p> </div> </div>	DOUBLE
ALARM COLOUR	Permet de régler la couleur du titre de l'alarme. [Paramètres : WHITE, YELLOW, CYAN, GREEN] — <b>MEMO</b> _____ En mode ALARM, la couleur du titre de la caméra apparaît comme réglée à la rubrique ALARM COLOUR.	WHITE

Rubrique	Fonctions et paramètres	Valeur initiale
AUX TERMINAL	<p>Permet de régler l'entrée ou la sortie de signal de la prise AUX.</p> <p>MOTION: Le signal est envoyé s'il y a une modification dans la zone réglée à l'écran MOTION DETECT.</p> <p>B&amp;W OUT: Le signal est envoyé si la caméra commute du mode B&amp;W au mode couleur.</p> <p>B&amp;W IN: Régler sur cette position pour l'entrée du signal de commande de commutation B&amp;W/ couleur à la prise AUX. (☞ Page 9, 28.)</p> <p>— <b>MEMO</b> —</p> <ul style="list-style-type: none"> <li>• Au paramètre B&amp;W OUT, si on utilise un éclairage infrarouge en mouvement lié, cela risque de produire une instabilité d'image. Pour éviter ce phénomène, il est recommandé de lier en mouvement l'appareil sur l'éclairage infrarouge, etc. avec les signaux de commande après avoir réglé B&amp;W IN.</li> <li>• Si on règle la rubrique B&amp;W sur AUX, la rubrique AUX TERMINAL commute sur [B&amp;W IN] et il n'est pas possible de la modifier.</li> </ul>	(B&W IN)
D-ZOOM MAX	<p>Cette fonction règle la taux de zoom maximum du zoom électronique.</p> <p>[Paramètres : x1, x2, x4, x6, x8 , x10]</p> <p>— <b>MEMO</b> —</p> <ul style="list-style-type: none"> <li>• La fonction zoom électronique ne peut être utilisée qu'avec la commande de communication de contrôleurs exclusifs (RM-P2580, etc.).</li> <li>• Noter que la qualité d'image se détériorera lors d'un zoom électronique car il sera accompagné d'un traitement d'image numérique.</li> <li>• Lorsqu'on augmente le taux de grossissement du zoom électronique, il risque d'y avoir un certain flou au centre supérieur gauche de l'écran. Ce phénomène est une caractéristique de l'écran principal et il est normal.</li> </ul>	x2

# REGLAGE DES MENUS

## Ecran MOTION DETECT

Permet d'effectuer les réglages de la fonction de détection de mouvement qui envoie des signaux d'alarme lorsqu'il se produit un mouvement sur l'image. Les signaux d'alarme sont envoyés par les prises auxiliaires du panneau arrière.

Rubrique	Fonctions et paramètres	Valeur initiale
MODE	Permet d'activer/désactiver la fonction de détection de mouvement. OFF: La détection de mouvement ne fonctionne pas. ON: La détection de mouvement fonctionne.	OFF
LEVEL	Permet de régler le niveau de détection des mouvements. Si la rubrique MODE est désactivée (OFF), "--" s'affiche et il n'est pas possible de modifier les paramètres. Pour fonctionner avec un changement de niveau de signal élevé ... diminuer la valeur Pour fonctionner avec un changement de niveau de signal faible ... augmenter la valeur [Paramètres : -5 à NORMAL à 5]	NORMAL
AREA EDIT	Permet de régler la plage de fonctionnement de la fonction de détection de mouvement. (☞ Page 37)	—
ALARM TIME	Permet de régler le temps de sortie du signal d'alarme à la prise AUX ainsi que de l'affichage «ALARM» sur l'écran lorsqu'un mouvement a été détecté. Si la rubrique MODE est désactivée (OFF), "--" s'affiche et il n'est pas possible de modifier les paramètres. [Paramètres : OFF, 5s, 6s, 7s, 8s, 9s, 10s, 15s, 20s, 30s, 1min]  — <b>MEMO</b> — Si la rubrique MODE est désactivée (OFF), seul le signal d'alarme de la prise AUX est envoyé, et "ALARM" ne s'affiche pas à l'écran.	10s
DEMONSTRATION	Permet de vérifier et de confirmer le réglage de la fonction de détection de mouvement. La section où un mouvement a été détecté s'affiche en gris. (☞ Page 37)	—

## Ecran COMMUNICATION

Ce menu permet d'effectuer les réglages des prises de raccordement du signal de commande sur le panneau arrière.

Lorsqu'on modifie le réglage, il faut impérativement effectuer une nouvelle mise sous tension.

Rubrique	Fonctions et paramètres	Valeur initiale
STYLE	Permet de régler le système de communication en fonction du système utilisé. P TO P (Point à point) Régler ce paramètre pour piloter la caméra avec une télécommande. M.DROP (Multi-drop) Régler ce paramètre pour piloter plusieurs caméras avec une télécommande.	P TO P
MACHINE ID	Régler cette rubrique si l'on a réglé la rubrique STYLE sur M.DROP. C'est le numéro qui permet d'identifier les caméras individuelles d'un groupe. Le système ne fonctionnera pas correctement si le même numéro ID apparaît plus d'une fois dans un système. Une utilisation combinée avec la télécommande RM-P2580 nécessite d'effectuer ce réglage en même temps que celui du numéro d'entrée vidéo de la RM-P2580. Si la rubrique STYLE est réglée sur P TO P, " - - - " s'affiche et il n'est pas possible de modifier les paramètres. [Paramètres : 1 à 99]	- - -

## Ecran FACTORY SETTINGS

Ce menu permet de réinitialiser les paramètres usine.

Rubrique	Fonctions et paramètres	Valeur initiale
FACTORY SETTINGS	Permet de ramener les paramètres du menu à leur valeur initiale. CANCEL : Pas de réinitialisation aux valeurs initiales. CLEAR : Ramène les paramètres, à l'exception (WITHOUT TITLE) des titres, aux valeurs initiales. CLEAR (ALL) : Ramène tous les paramètres, y compris les titres, aux valeurs initiales. Sélectionner le paramètre en question et appuyer sur la touche SET. Ensuite, "DATA CLEARED" s'affiche pendant environ 3 secondes. Bien veiller à ne pas mettre l'appareil hors tension tant que l'affichage n'a pas disparu.  — MEMO — Toutefois, si l'on effectue les réglages par une transmission de commandes, les rubriques du menu COMMUNICATION ne sont pas réinitialisées à leur paramètre usine.	-

# REGLAGE DES MENUS

## Ecran BLC EDITTING

Ce menu permet de régler la zone de mesure de la lumière pour la compensation de contre-jour à volonté. Les deux écrans EDIT1 et EDIT2 peuvent se régler.

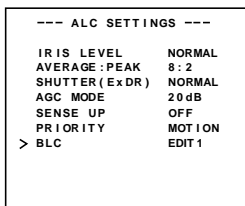

Ecran EDIT 1

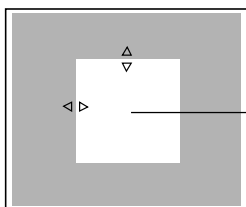

Zone de mesure de la lumière

⇕ Touche SET

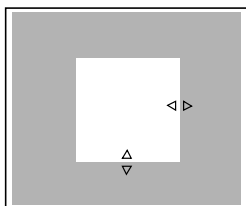

Ecran EDIT 2

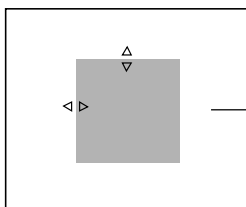

Zone de mesure de la lumière

⇕ Touche SET

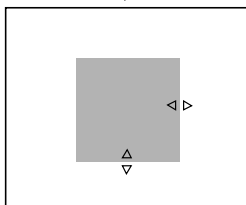

Touche MENU Touche SET

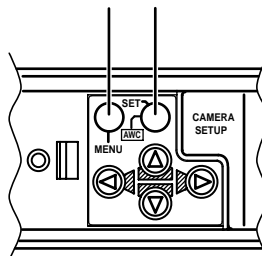

1. Régler la rubrique BLC de l'écran ALC SETTING sur EDT1.
2. Appuyer sur la touche SET. L'écran EDIT1 s'affiche.
3. Régler le côté supérieur et le côté gauche de la zone de mesure avec la touche . Il est possible de modifier les côtés ayant un repère .
4. Appuyer sur la touche SET. Les côtés qu'il est possible de modifier pour la mesure de la lumière se déplacent vers le côté droit et vers le bas.
5. Régler le bas et le côté droit de la zone de mesure avec la touche . Si l'on appuie à nouveau sur la touche SET, les deux côtés de la zone de mesure de la lumière qu'il est possible de modifier reviennent au côté supérieur et au côté gauche. (Il est également possible de rappeler l'écran EDIT2 de la même façon.)
6. Lorsque le réglage est terminé, appuyer sur la touche MENU. L'écran revient à l'écran ALC SETTING.

\* Utiliser la position indiquée sur l'écran comme indication approximative.

\* Pour utiliser la zone de mesure de la lumière que l'on a réglée, régler la rubrique BLC sur EDIT1 ou EDIT2.



## Réglage manuel de la balance des blancs

Si le réglage automatique de la balance des blancs donne un "écran rougeâtre", régler la balance des blancs manuellement.



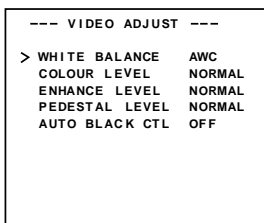
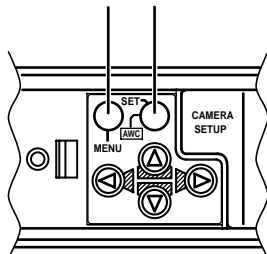

Touche MENU Touche SET

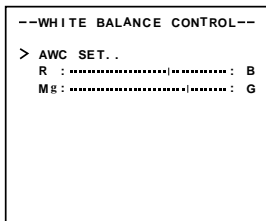

Ecran VIDEO ADJUST



Ecran WHITE BALANCE CONTROL

1. Régler la rubrique WHITE BALANCE de l'écran VIDEO ADJUST sur AWC et appuyer sur la touche SET.  
\* L'écran de réglage WHITE BALANCE s'affiche sur le moniteur.
2. Sélectionner la teinte que l'on souhaite régler. (R/B ou Mg/G)  
Appuyer sur la touche  ou .
3. Régler la teinte.  
Appuyer sur la touche  ou .  
\* L'indicateur "I" se déplace en fonction du réglage. Lorsque le paramètre a été modifié, le repère "+" apparaît à la position d'origine.
4. Mettre fin au réglage manuel de la balance des blancs.  
Appuyer sur la touche MENU pour revenir à l'écran VIDEO ADJUST.

### MEMO

Si l'on change le mode de la couleur au noir-et-blanc pendant le réglage de la phase couleur à l'écran WHITE BALANCE CONTROL, l'écran VIDEO ADJUST est rappelé. A ce moment, les valeurs réglées ne seront pas enregistrées.

# REGLAGE DES MENUS



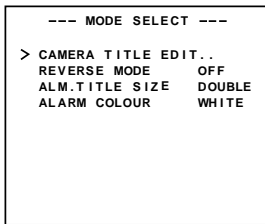
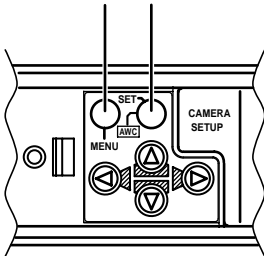

## Réglage de CAMERA TITLE

Il est possible de sélectionner un maximum de 24 caractères pour le texte de chaque caméra. Les caractères réglés s'affichent en bas de l'écran.

Touche MENU Touche SET



Ecran MODE SELECT

1. Sélectionner la rubrique CAMERA TITLE à l'écran MODE SELECT, et appuyer sur la touche SET. Ensuite, l'écran CAMERA TITLE s'affiche.
2. Sélectionner le premier caractère dans la zone des caractères avec les touches    . Le caractère sélectionné s'affiche et il clignote.
3. Appuyer sur la touche SET. Le premier caractère est validé, et la zone d'entrée de titre qui clignote se déplace sur le second caractère.
4. Recommencer les opérations 2 et 3 ci-dessus. Il est possible d'entrer 24 caractères maximum pour le titre.
5. Appuyer sur la touche MENU. L'écran revient à MODE SELECT.

Espace      Zone des caractères

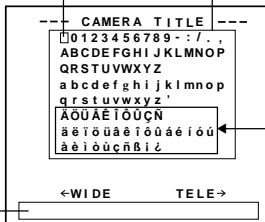

Ecran CAMERA TITLE

Zone d'entrée de titre (Le TK-C1460U n'affiche pas ces caractères.)

## Réglage de la fonction MOTION DETECT

Il est possible de régler la zone de fonctionnement de la fonction MOTION DETECT à volonté.

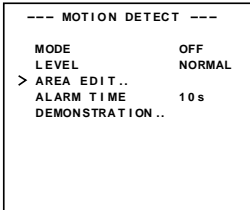

Ecran MOTION DETECT



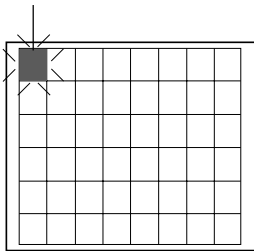

Clignote

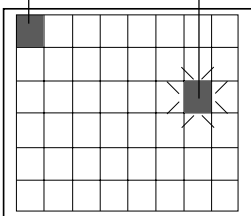

Ecran de réglage

S'allume en gris Clignote



1. Sélectionner la rubrique AREA EDIT à l'écran MOTION DETECT.
2. Appuyer sur la touche SET. L'écran de réglage s'affiche.
3. Sélectionner la zone qui ne sera pas soumise à la détection avec les touches    . La zone ON et OFF qui clignote en noir et blanc se déplace.
4. Appuyer sur la touche SET. La zone qui ne sera pas soumise à la détection est validée et elle devient grise (s'allume). Pour annuler la zone réglée, appuyer à nouveau sur la touche SET.
5. Recommencer les opérations 3 et 4 ci-dessus.
6. Lorsque le réglage est terminé, appuyer sur la touche MENU. L'écran revient au menu MOTION DETECT.

### MEMO

Les positions indiquées sur l'écran sont approximatives. Bien vérifier et confirmer les positions sur l'écran proprement dit.

- \* Il est possible de vérifier et de confirmer les zones réglées à l'écran DEMONSTRATION. La zone de détection s'affiche en gris.
- La fonction MOTION DETECT n'est pas possible pendant environ 5 secondes après la fermeture du MENU.

La fonction de détection de mouvement n'a pas pour but de prévenir le vol ou les incendies, etc. Nous ne saurions être tenus responsables des accidents qui auraient entraîné des dommages.

## Envoi du signal de commutation noir-et-blanc/couleur

Il est possible d'envoyer le signal de commutation noir-et-blanc/couleur par la prise AUX du panneau arrière de l'appareil. Effectuer les réglages suivants.

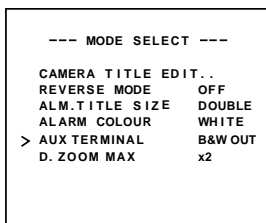
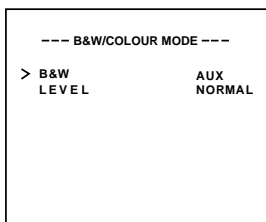
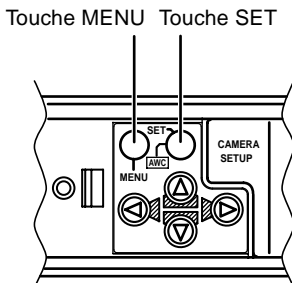

### ATTENTION :

Si on utilise un éclairage dans le proche infrarouge, utiliser un objectif compatible avec le proche infrarouge. L'utilisation de tout objectif non compatible peut entraîner une erreur de mise au point du fait de ces caractéristiques.

### ■ Régler la rubrique B&W sur AUTO.

1. Sélectionner la rubrique B&W/COLOUR MODE à l'écran ALC SETTING.
2. Appuyer sur la touche SET. L'écran B&W/COLOUR MODE apparaît.
3. Appuyer sur la touche ou sur la touche pour sélectionner la rubrique B&W.
4. Appuyer sur la touche ou sur la touche pour régler "AUTO".
5. Lorsque le réglage est terminé, appuyer deux fois sur la touche MENU. L'appareil revient à l'écran MAIN MENU.

### ■ Régler la rubrique AUX TERMINAL sur B&W OUT.

1. Sélectionner MODE SELECT à l'écran MAIN MENU.
2. Appuyer sur la touche SET. L'écran MODE SELECT apparaît.
3. Appuyer sur la touche ou sur la touche pour sélectionner la rubrique AUX TERMINAL.
4. Appuyer sur la touche ou sur la touche pour régler "B&W OUT".
5. Lorsque le réglage est terminé, appuyer deux fois sur la touche MENU.
  - L'appareil revient à l'écran MAIN MENU.

### MEMO

- Si on utilise un éclairage infrarouge et que la réflexion du sujet est excessive, il est possible que l'écran passe du noir-et-blanc à la couleur. Pour obtenir une plus grande précision de commutation, il est recommandé de l'utiliser avec le réglage mentionné à [Commande par commutation du signal noir-et-blanc/couleur depuis l'extérieur], en se reportant à la page 39.

## Commande par commutation du signal noir-et-blanc/couleur depuis l'extérieur

Effectuer le réglage suivant si l'on souhaite lier en mouvement la commutation noir-et-blanc/couleur de l'appareil sur l'éclairage infrarouge, etc. avec le signal de commande du périphérique de commande externe.

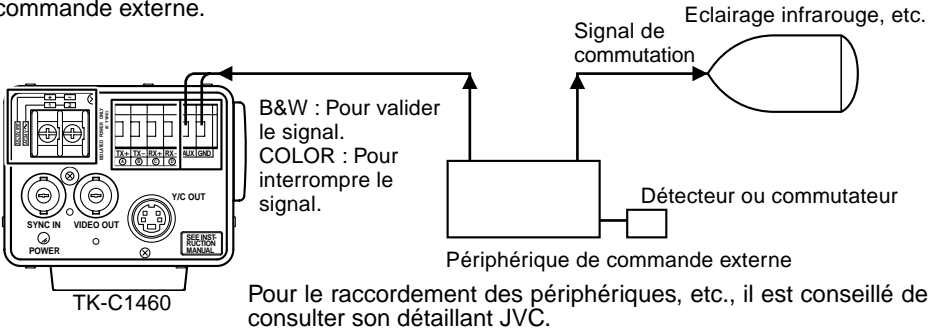

Touche MENU Touche SET

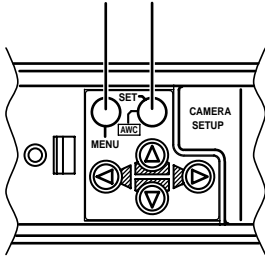

--- ALC SETTINGS ---	
IRIS LEVEL	NORMAL
AVERAGE : PEAK	8 : 2
SHUTTER (ExDR)	NORMAL
AGC MODE	20 dB
SENSE UP	OFF
PRIORITY	MOTION
BLC	EDIT 1
> B&W/COLOUR MODE	

--- B&W/COLOUR MODE ---	
> B&W LEVEL	AUX NORMAL

### ■ Régler la rubrique B&W sur AUX.

1. Sélectionner la rubrique B&W/COLOUR MODE à l'écran ALC SETTING.
2. Appuyer sur la touche SET.
  - L'écran B&W/COLOUR MODE apparaît.
3. Appuyer sur la touche ou sur la touche pour sélectionner la rubrique B&W.
4. Appuyer sur la touche ou sur la touche pour régler "AUX".

La rubrique AUX TERMINAL de l'écran MODE SELECT se règle automatiquement sur (B&W IN). Se reporter à la page 31.

5. Lorsque le réglage est terminé, appuyer deux fois sur la touche MENU.
  - L'appareil revient à l'écran ALC SETTING.

#### ATTENTION :

Si on utilise un éclairage dans le proche infrarouge, utiliser un objectif compatible avec le proche infrarouge. L'utilisation de tout objectif non compatible peut entraîner une erreur de mise au point du fait de ces caractéristiques.

# AUTRES

## Installation du tore de ferrite

Pour conserver la compatibilité électromagnétique, utiliser le tore de ferrite fourni pour le raccordement de l'objectif ou de l'alimentation.

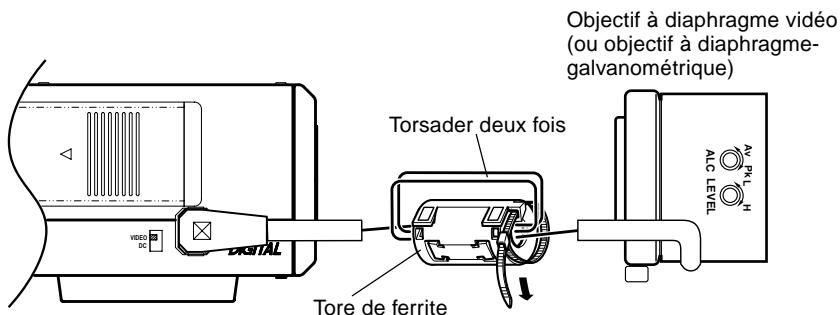

### Remarques:

Installer les tores de ferrite à 50 mm maximum des connecteurs latéraux de la caméra.  
(Fixer le tore de ferrite avec le collier de serrage fourni.)

Pour le raccordement de l'objectif: Faire passer le câble de l'objectif deux fois dans le tore de ferrite et le raccorder à la caméra.

## Fiche technique

### DIMENSIONS (Unité : mm)

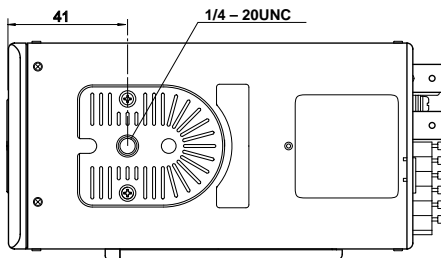
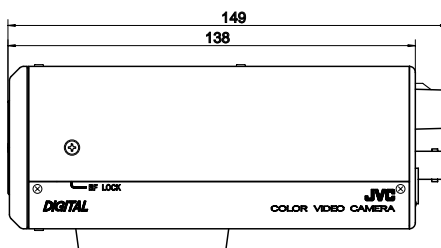
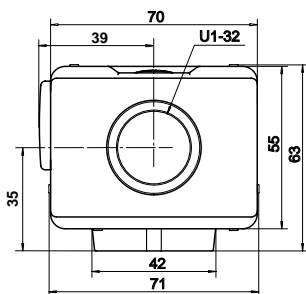

Capteur d'image :	TK-C1460U IT CCD IT de 1/3, 768 (H) × 494 (V) TK-C1460E IT CCD de 1/2, 752 (H) × 582 (V)
Méthode de synchronisation:	Interne, verrouillage de ligne, verrouilleur de synchronisation intégral
Fréquence de balayage:	TK-C1460U (H) 15,743 kHz, (V) 59,94 Hz TK-C1460E (H) 15,625 kHz, (V) 50 Hz
Résolution:	480 lignes TV (H)
VIDEO OUT:	Signal vidéo composite 1V(p-p), 75 Ω (BNC)
Y/C OUT:	TK-C1460U (4 broches) Y : 0,714 V (c-c), 75 Ω C : 0,286 V (c-c), 75 Ω TK-C1460E (4 broches) Y : 0,7 V (c-c), 75 Ω C : 0,3 V (c-c), 75 Ω
Rapport signal/bruit vidéo:	50 dB (AGC désactivé)
Eclairage minimum requis:	0,8 lx (50%, F1,2, AGC 20 dB) 0,4 lx (25%, F1,2, AGC 20 dB) 0,02 lx (50%, F1,2, AGC 20 dB, B&W MODE) 0,025 lx (50%, F1,2, AGC 20 dB, SENSE UP ×32)
Communication:	RS-422A ou RS-485 (commutable) 9600 bit/s
Monture d'objectif:	Monture C/CS
Alimentation et consommation:	TK-C1460U CA 24 V ~ 60 Hz, CC12V = 6,0 W TK-C1460E CA 24 V ~ 50 Hz/60 Hz, CC 12 V = 550 mA
Température ambiante:	-10°C à 50°C (en fonctionnement) 0°C à 40°C (recommandé)
Poids:	640 g
Accessoires:	TK-C1460U Manuel d'instructions ..... 1 Tore de ferrite ..... 1 Fiche à 4 broches ..... 1 Carte de garantie ..... 1 Carte d'information client .. 1 TK-C1460E Fiche à 4 broches ..... 1 Tore de ferrite ..... 1 Manuels d'instructions ..... 2

La conception et les spécifications sont sujettes à modifications sans préavis.



**JVC**<sup>®</sup> is a registered trademark owned by VICTOR COMPANY OF JAPAN, LTD.

**JVC**<sup>®</sup> is a registered trademark in Japan, the U.S.A., the U.K. and many other countries.

© 2001 VICTOR COMPANY OF JAPAN, LIMITED



Printed in Thailand  
SC961012H-001



# JVC®

## CÁMARA DE VÍDEO A COLOR

# TK-C1460

## INSTRUCCIONES



SC961012H-001  
(CD-ROM)

# Safety Precautions

---

Due to design modifications, data given in this instruction book are subject to possible change without prior notice.

**WARNING:**  
**TO REDUCE THE RISK OF FIRE OR ELECTRIC SHOCK, DO NOT EXPOSE THIS APPLIANCE TO RAIN OR MOISTURE.**

**Gracias por comprar este producto.**

**(Estas instrucciones son para la TK-C1460U y TK-C1460EG)**

**Para obtener el mejor rendimiento posible de esta unidad, por favor lea atentamente el manual de instrucciones antes de intentar el uso.**

## **CONTENIDO**

### **INTRODUCCIÓN**

Características .....	4
Precauciones de funcionamiento .....	5
Controles, conectores e indicadores .....	6

### **CONEXIÓN/INSTALACIÓN**

Sistema RM-P2580 .....	10
Procedimientos .....	12
Montaje del objetivo .....	13
Conexiones en la parte trasera .....	14
Montaje de la cámara .....	16
Ajuste del objetivo .....	18
Ajuste del retrofoco .....	19
Ajuste de control del balance de blanco automático .....	20

### **CONFIGURACIÓN DE LOS MENÚS**

Configurando los menús .....	21
Flujo de las pantallas de menús .....	22
Pantalla SYNC ADJUST .....	24
Pantalla ALC SETTINGS .....	24
Pantalla VIDEO ADJUST .....	29
Pantalla MODE SELECT .....	30
Pantalla MOTION DETECT .....	32
Pantalla COMMUNICATION .....	33
Pantalla FACTORY SETTINGS .....	33
Pantalla BLC EDITTING .....	34
Ajuste manual del balance de blancos .....	35
Configuración CAMERA TITLE .....	36
Configuración de la función MOTION DETECT .....	37
Salida de la señal de conmutación blanco-negro/color .....	38
Control mediante la señal de conmutación blanco-negro/color desde el exterior .....	39

### **OTROS**

Instalación del núcleo de ferrita .....	40
Especificaciones .....	41

# INTRODUCCIÓN

## Características

- Un nuevo DSP brinda un Rango Dinámico Extendido (ExDR) que permite filmar tanto en lugares bien iluminados como oscuros.
  - El empleo del nuevo CCD con función SENSE UP (×32) brinda una mínima densidad de flujo luminoso, del orden de 0,8 lx (F1.2, 50%, AGC 20dB) y de 0,025 lx (SENSE UP (×32)). Asimismo, 0.02 lx (F1.2, 50% AGC 20dB) ha sido posible gracias a la función del modo B/W (blanco y negro).
  - La función detectora de movimiento detecta el movimiento dentro de una imagen y emite señales de alarma.
  - Los terminales Y/C y los terminales RS-422A/RS-485 equipados ofrecen compatibilidad con diversos sistemas.
  - Vigilancia día/noche  
En condiciones de baja iluminación, las imágenes de la cámara podrían cambiar automáticamente a imágenes en blanco y negro.
  - Zoom electrónico  
El zoom electrónico de 10x le permite monitorear la aproximación con mayor detalle.
- Antes de iniciar una grabación importante, asegúrese de realizar una de prueba para tener la seguridad de que la grabación normal es posible.
  - No aceptamos ninguna responsabilidad por pérdidas de grabación resultantes de la imposibilidad de grabar como consecuencia de un problema de la videocámara, del VCR o de la videocinta.
  - No aceptamos ninguna responsabilidad por daños de la videocámara resultantes de una caída provocada por una instalación incompleta como consecuencia de la falta de observación de las instrucciones de instalación. Tenga a bien seguir atentamente las instrucciones.
  - El detector de movimiento no es una función para evitar el robo, incendio, etc. En el caso eventual de un accidente, no nos responsabilizamos de los daños resultantes.

Caracteres y símbolos empleados en este manual de instrucciones.

**PRECAUCIÓN:** Notas preventivas acerca de la operación de la unidad.

**NOTA** : Informaciones adicionales, como restricciones de las características, etc.

 : Página o ítem de referencia.

# INTRODUCCIÓN

## Precauciones de funcionamiento

- Para ahorrar energía, desconecte la alimentación del sistema cuando no lo esté utilizando.
- Esta cámara ha sido diseñada para uso en interiores. Cuando la utilice en exteriores, utilice convenientemente una carcasa y similares.
- No instale ni utilice la cámara en los lugares siguientes:
  - En un sitio expuesto a la lluvia o la humedad.
  - En ambientes grasientos o cargados de vapor, como en una cocina.
  - A temperaturas que estén fuera del margen de temperaturas de funcionamiento ( $-10^{\circ}\text{C}$  a  $50^{\circ}\text{C}$ ).
  - Cerca de una fuente de radiación, de rayos X, de ondas radioeléctricas intensas o de magnetismo.
  - En un sitio sujeto a las vibraciones.
  - En un sitio muy sucio.
- Si utiliza esta cámara y los cables conectados a la misma en lugares donde existan ondas electromagnéticas intensas o magnetismo como un transmisor de radio o de TV, un transformador de potencia o un motor eléctrico, podrían aparecer ruidos en la imagen y los colores aparecerían alterados.
- Esta cámara incorpora un circuito AGC. Como resultado, si la utiliza en condiciones de baja iluminación, la sensibilidad de la cámara será automáticamente reforzada y la imagen podría aparecer irregular. Sin embargo, esto no es una anomalía.
- Si se utilizara un transceptor que pueda producir una onda electromagnética fuerte a corta distancia estando activado AGC, la imagen podría ser afectada por la pulsación, etc.  
Por consiguiente, sírvase utilizar la cámara lejos de tales transceptores.
- Cuando utilice esta cámara en el modo ATW, los colores grabados podrían aparecer ligeramente diferentes a los auténticos debido a las características de funcionamiento del circuito del balance de blancos con seguimiento automático. Sin embargo, esto no es una anomalía.
- Si se filma un objeto de gran intensidad (como una lámpara), la imagen de la pantalla podría presentar líneas verticales (manchas) o desenfoque (borrosidad) en su periferia. Esta es una característica del CCD y no es una anomalía.
- Cuando efectúe el mantenimiento de la cámara, observe lo siguiente:
  - Desconecte la alimentación antes de realizar el mantenimiento.Si la suciedad es considerable, limpie la parte contaminada con un paño (o un papel tisú) embebido en una solución de agua y detergente neutro.
- TK-C1460U y TK-C1460E  
Alimente la unidad con una fuente de alimentación de 12V CC o 24V CA. La fuente de alimentación de 24V CA deberá cumplir con lo siguiente:  
TK-C1460U Únicamente Clase 2  
TK-C1460E Únicamente fuente de alimentación aislada
- Si el objetivo de iris de vídeo está ajustado a un nivel muy bajo, podrían producirse fallos de funcionamiento, como el efecto de oscilación vertical, en el que el iris se abre o cierra de manera no intencional. En tal caso, primero ajuste el potenciómetro LEVEL del objetivo a la posición H (iris abierto) y luego ajústelo a un nivel óptimo. (☞ pág. 18)
- Puede suceder que el tope de cable del bloque de terminales se desprenda. Por lo tanto, asegúrese de tomarse el tiempo necesario para fijar firmemente el cable.
- Cuando se fotografían objetos extremadamente brillantes, a veces se pueden observar ondulaciones en las líneas verticales del objeto. Sin embargo, este es un fenómeno característico de la unidad y no es signo de anomalía.
- Algunas veces podría aparecer batido en la pantalla si se aumenta la ganancia cuando se está usando el bloqueo de línea, pero el fenómeno se produce debido a la fluctuación de la frecuencia de alimentación, y no es una anomalía.
- Cuando se cambia entre pantalla de color y en blanco y negro, es posible que se escuche un cierto ruido producido por el filtro óptico al moverse. También aparecerán franjas verticales negras en la pantalla.

# INTRODUCCIÓN

## Controles, conectores e indicadores

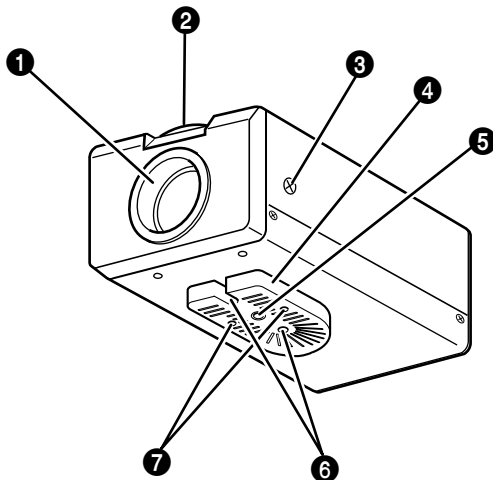

### 1 Montura del objetivo

Esta montura del objetivo es compatible con objetivos con montura C y objetivos con montura CS.

### 2 Anillo de ajuste de retrofoco

Este anillo permite ajustar el retrofoco y conmutar también el método de montaje del objetivo entre C y CS.

Antes de girar este anillo, afloje el tornillo BF LOCK 3 girándolo en el sentido contrario a las agujas del reloj. Después de girar este anillo, asegúrese de apretar el tornillo 3 girándolo en el sentido de las agujas del reloj.

### 3 [BF LOCK] Tornillo de bloqueo de retrofoco

Este tornillo bloquea el mecanismo de ajuste de retrofoco.

### 4 Soporte de montaje de la cámara

El soporte ha sido fijado en fábrica en la parte inferior. Dependiendo de las circunstancias, también podrá fijarlo en la parte superior.

Para reinstalar el soporte, utilice los orificios roscados de la parte superior con los tornillos de fijación 7 del soporte de montaje de la cámara.

### 5 Orificio roscado para montaje de la cámara (1/4-20 UNC)

Utilice este orificio cuando instale la cámara en una unidad de fijación, unidad pan/tilt (rotación/inclinación), o similar. (Utilice un tornillo de menos de 7 mm de largo).

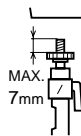

### 6 Orificio de prevención de rotación

Para evitar caídas, utilice este orificio de prevención de rotación cuando instale la cámara. Asegúrese de que la cámara quede firmemente instalada.

### 7 Tornillos de fijación del soporte de montaje de la cámara (x2: M2.6 x 6 mm)

Asegúrese de usar un tornillo de 6 mm de largo.

## Controles, conectores e indicadores (Continuación)

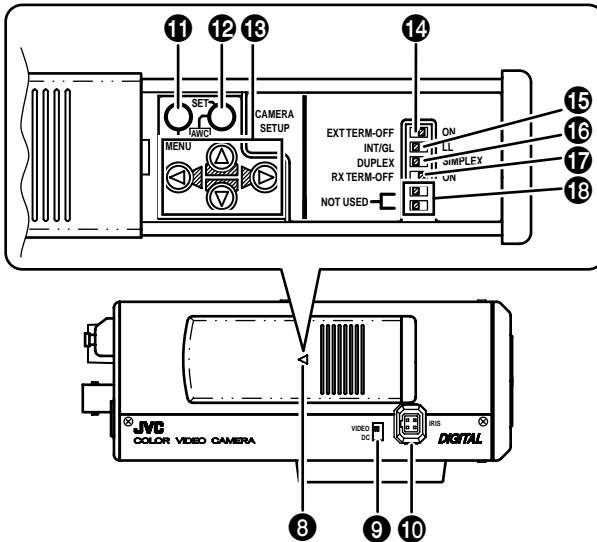

### 8 Cubierta

La cubierta se abre tirando de la misma hacia la izquierda mientras ejerce presión sobre la misma.

### 9 [VIDEO/DC] Conmutador selector de iris

Se ajusta según el tipo de objetivo cuando se utilice un objetivo de control automático de iris.

**VIDEO:** En el caso de un objetivo con amplificador EE incorporado

**DC:** En el caso de un objetivo sin amplificador EE incorporado

( Cuando se expide de fábrica )  
 VIDEO: TK-C1460E  
 DC: TK-C1460U

### 10 [IRIS] Terminal iris

Se conecta a un objetivo de control automático de iris.

(☞ pág. 13)

### 11 [MENU] Botón menú

Al pulsar el botón, aparecerá un menú.  
 (☞ pág. 21)

### 12 [SET/AWC] Botón de control de ajuste/control automático de blancos

**SET:** Presione este botón para visualizar un submenú.  
 (☞ pág. 21)

**AWC:** Si mantiene pulsado este botón durante más de 1 segundo, se activará la función de balance automático de blancos al toque y se ajustará el balance de blancos. Una vez ajustado, el balance de blancos no cambiará aunque cambie la temperatura de color. También es posible realizar el ajuste fino en el balance de blancos ajustado.

(☞ pág. 20,29,35)

# INTRODUCCIÓN

## Controles, conectores e indicadores (Continuación)

### 13 [⏏, ⏏, ⏏, ⏏] Botón arriba y abajo, izquierda y derecha

Permite seleccionar las opciones en la pantalla del menú y cambiar un valor ajustado.

(☞ pág. 21)

### 14 [EXT.TERM-ON/OFF] Conmutador ON/OFF del terminal de la señal de sincronización exterior

Permite seleccionar si la entrada de la señal de sincronización al terminal SYNC IN en la parte trasera 25 va a terminar o no en 75 Ω.

**ON:** termina en 75 Ω.

**OFF:** no termina en 75 Ω.

(ON : Cuando se expide de fábrica)

### 15 [INT/GL, LL] Conmutador selector para el sistema de sincronización

Permite ajustar el sistema de sincronización de la cámara.

**INT/GL:**

Se ajusta para sincronización interna (INT) o sincronización exterior (GL).

**LL (Bloqueo de línea):**

La sincronización vertical de esta cámara coincide con la frecuencia de la fuente de alimentación de 24V CA.

Cuando se realiza la conmutación entre múltiples cámaras utilizando un conmutador-mezclador, la selección de este modo y el ajuste de la fase vertical permitirá reducir las perturbaciones de sincronismo que se producen al cambiar la imagen de la cámara. (Esto no podrá utilizarse en las zonas cuya frecuencia de alimentación sea de 60 Hz (50Hz) ( ) : TK-C1460U).

(INT/GL: Al expedirse de fábrica)

### 16 [DUPLEX/SIMPLEX] Conmutador selector para el sistema de transmisión

Si cambia la configuración, asegúrese de volver a conectar la alimentación.

**DUPLEX:**

Se ajusta cuando la transmisión entre la cámara y un controlador remoto está en sistema dúplex (bilateral).

**SIMPLEX:**

Se ajusta cuando la transmisión entre la cámara y un controlador remoto está en sistema símplex (unilateral).

(DUPLEX: Cuando se expide de fábrica).

### 17 [RX.TERM-ON/OFF] Conmutador ON/OFF del terminal de señal RX

Permite seleccionar si la señal entre RX+ y RX- en la parte trasera 20 va a terminar o no en un valor de resistencia de 110 Ω.

**ON:** termina.

**OFF:** no termina.

Si el sistema que incluye a la cámara es un sistema M.DROP (Multi-drop, RS-485), sólo la cámara montada en el terminal del cañal de la señal de control se ajustará a "ON", mientras que las otras cámaras se ajustarán a "OFF". En el caso del sistema M.DROP, es necesario ajustar la identificación de la máquina (Machine ID). (☞ pág. 33)

Si el sistema que incluye a la cámara es un sistema P TO P (Punto a punto, RS-422A), ajuste todas las cámaras a "ON". La opción STYLE en la pantalla COMMUNICATION permite configurar M.DROP y P TO P. (☞ pág. 33)

(ON : Cuando se expide de fábrica)

### 18 NO UTILIZADO

No se puede utilizar. No efectúe la conmutación.



## Controles, conectores e indicadores (Continuación)

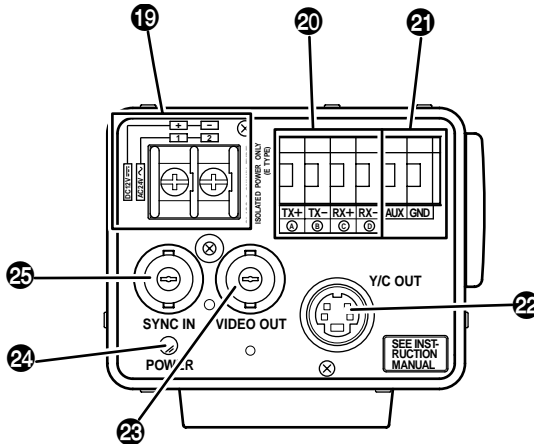

### 19 [DC 12V, AC 24V] Terminales de entrada de alimentación

Para una entrada de alimentación de 12V CC o 24V CA.

### 20 [TX+(A), TX-(B), RX+(C), RX-(D)] Terminales de conexión de la señal de control

Terminales para ingresar señales con características eléctricas que cumplan con la norma EIA/TIA RS-422A o RS-485. (☞ pág. 8 Conmutador 17 RX. TERM )

### 21 [AUX, GND] Terminales de entrada/salida auxiliares

Si se produce algún cambio en el área ajustada en la pantalla MOTION DETECTING (detección de movimiento), estos terminales generan señales. (☞ pág. 32)

Estos terminales generan la señal B&W/ COLOUR. (☞ pág. 28).

[Señal de bajo nivel del colector abierto. Tensión máxima 30V, corriente 30 mA.] Cuando efectúe la conmutación B&W/ COLOUR utilizando la señal de control, las señales se ingresan a través de estos terminales. (☞ pág. 28)

[B&W: make: COLOUR: break]

### 22 [Y/C OUT] Conector de salida de Y/C

Este conector de 4 patillas genera señales de luminancia y de crominancia.

- Configuración de las patillas del conector Y/C OUT



N° de patilla	Señal
1	GND
2	GND
3	Luminancia (Y)
4	Crominancia (C)

### 23 [VIDEO OUT] Conector de salida de la señal de video

Este conector BNC genera una señal de video compuesta. Conéctelo al conector de entrada de video de un monitor de video, un conmutador-mezclador, etc.

### 24 [POWER] Lámpara indicadora de alimentación

Se enciende cuando se está suministrando alimentación a la cámara.

### 25 [SYNC IN] Conector de entrada de la señal de sincronización

Este conector BNC acepta la entrada de una señal de sincronización exterior tal como una señal de video compuesta (VBS) o una señal de sincronización negra (BB). Cuando se introduce una señal de sincronización a este conector, la operación de la cámara se sincroniza automáticamente con la señal de sincronización exterior.

Para terminar este conector en 75 Ω, conecte el conmutador EXT.TERM 14.

# CONEXIÓN/INSTALACIÓN

## Sistema RM-P2580

### ■ Sistema de hasta 8 cámaras

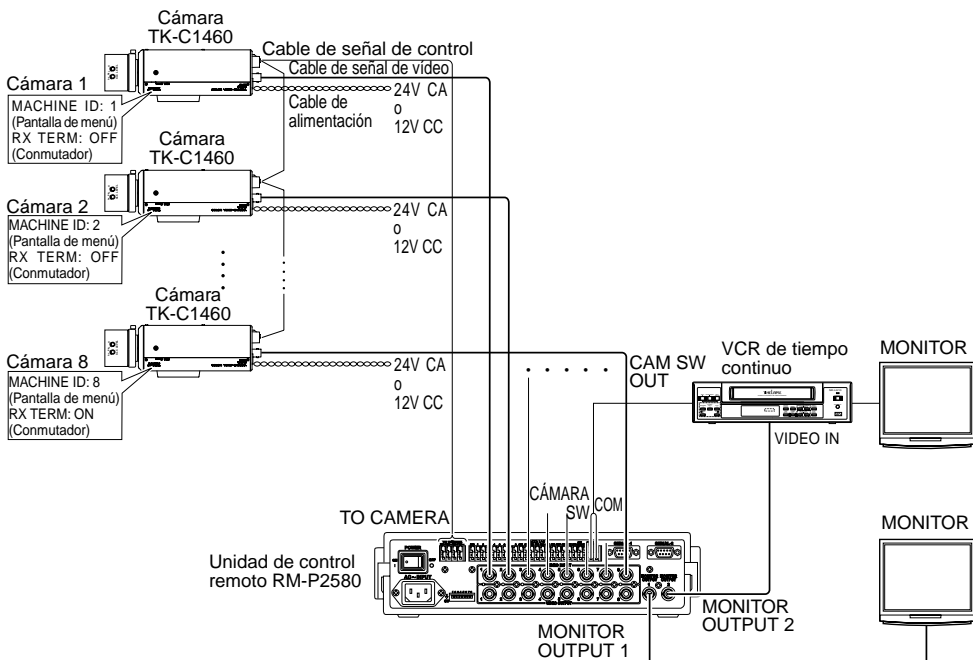

Cuando efectúe el control con algún sistema que no sea RM-P2580, realice las configuraciones de la manera correcta, utilizando los conmutadores y las pantallas de menú de acuerdo con los sistemas utilizados. (↪ pág 12)

#### NOTA

- Cuando opere un sistema utilizando el RM-P2580, se podrán conectar varias cámaras (hasta 8) y utilizarlas con un cable de señal de control. Por consiguiente, una configuración incorrecta de los conmutadores de una sola cámara ocasionará el funcionamiento incorrecto de todo el sistema.
- Confirme las configuraciones de los conmutadores en la pantalla, de la siguiente manera.

- ① Confirme que la imagen de la cámara que desea verificar esté visualizada en el monitor.
- ② Desconecte (OFF) y luego conecte (ON) la fuente de alimentación de 24V CA de la cámara que desea verificar.
- ③ La cámara inicia la operación y en la pantalla del monitor aparecen caracteres similares a los indicados en la ilustración de la derecha.
- ④ Confirme que "DUPLEX" y "ID-□□" se encuentren visualizados y que el número ID sea el correcto (este número deberá coincidir con el número del terminal VIDEO INPUT al cual se encuentra conectada la cámara en el panel trasero del RM-P2580).
- ⑤ Si hay algo incorrecto, ajuste de nuevo la ID de la cámara.

Pantalla del MONITOR  
(en el ejemplo se muestra la ID de la cámara como "05")

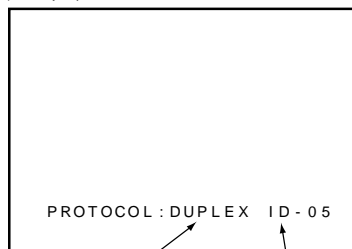

"DUPLEX" debe estar visualizado.

El número indicado en la parte □□ de ID-□□ debe ser correcto.

# CONEXIÓN/INSTALACIÓN

## Sistema RM-P2580 (Continuación)

### ■ Conexión del cable de la señal de control

(Para la conexión, utilice un cable de par trenzado. ➔ pág. 15.)

Cámara 1

Terminales de conexión  
de la señal control

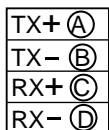

RM-P2580

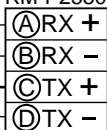

Conectar:

Cámara TX+ a RM-P2580 RX+

Cámara TX- a RM-P2580 RX-

Cámara RX+ a RM-P2580 TX+

Cámara RX- a RM-P2580 TX-

Cámara 2

Terminales de conexión  
de la señal control

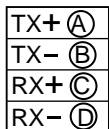

Las marcas (A) (B) (C) (D) indicadas tanto en los terminales de la cámara como en los terminales del RM-P2580 sirven de guía para facilitar las conexiones. Conecte los terminales haciendo coincidir las marcas.

### ■ Configuración de los conmutadores (➔ pág. 8)

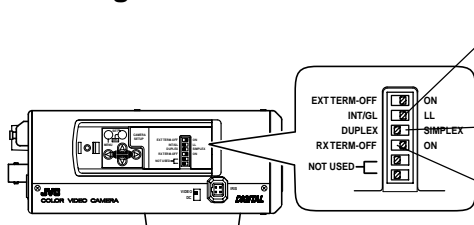

Seleccione el método de sincronización de la imagen de la cámara.

Ajuste el conmutador en todas las cámaras a LL (Bloqueo de línea) y hágalo coincidir con V.PHASE.

(➔ pág. 24.)

Ajuste a DUPLEX

\*Si cambia la configuración, asegúrese de volver a conectar la alimentación.

Ajustelo a ON (terminación de señal en ON) sólo en la cámara situada al final del cable de la señal de control.

Ajustelo a OFF en todas las otras cámaras.

### ■ Configuración de la pantalla MENU (➔ pág. 33)

\* Si cambia la configuración, salga de la pantalla de menú una vez, y vuelva a conectar la alimentación.

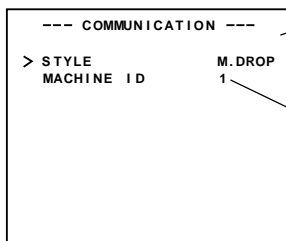

#### Ajuste a M.DROP

Ajuste a M.DROP cuando se utiliza RM-P2580 como controlador remoto. Cuando efectúe el control desde otro aparato, asegúrese de que coincida con el sistema de comunicación utilizado.

#### Conmutadores de ajuste de MACHINE ID

Ajuste de manera que el número del terminal VIDEO INPUT de RM-P2580 coincida con cada cámara.

#### Para la conexión:

- Antes de realizar las conexiones, desconecte (OFF) la fuente de alimentación de todo el equipo.
- Antes de realizar las conexiones, lea atentamente el manual de instrucciones de cada uno de los componentes del equipo.
- Para la información sobre los cables de conexión y sus longitudes, lea atentamente "Conexiones en la parte trasera" en la página 14.
- El cable de la señal de control no se puede utilizar para la conexión en bucle.

# CONEXIÓN/INSTALACIÓN

## Procedimientos

Ejecute la conexión/instalación de acuerdo con el procedimiento descrito a continuación. Antes de realizar las conexiones, desconecte la fuente de alimentación de todo el equipo.

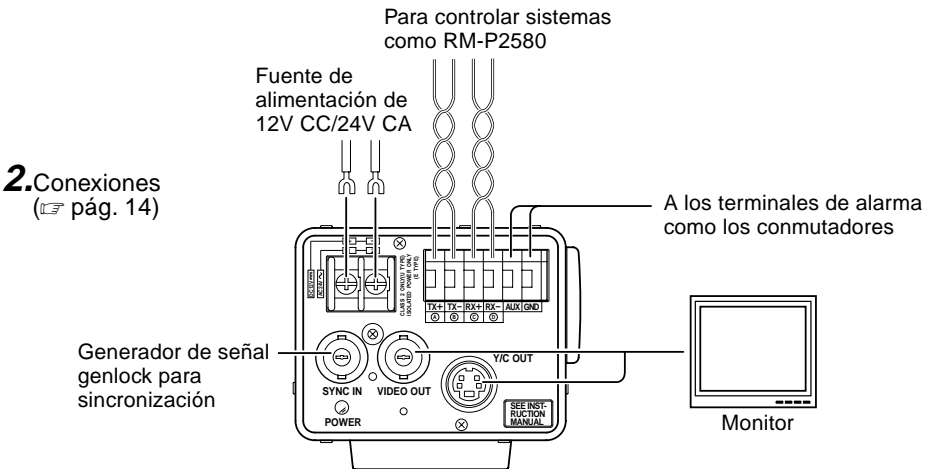
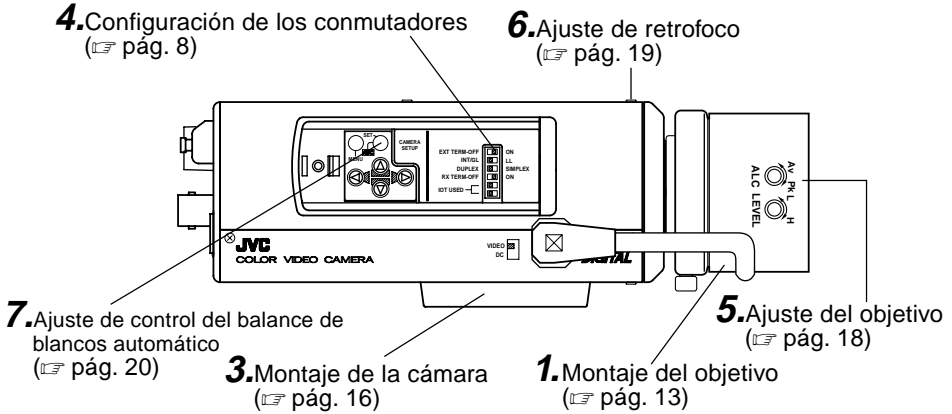

# Montaje del objetivo

Instale el objetivo siguiendo el procedimiento descrito a continuación.

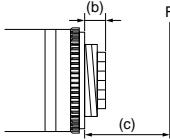
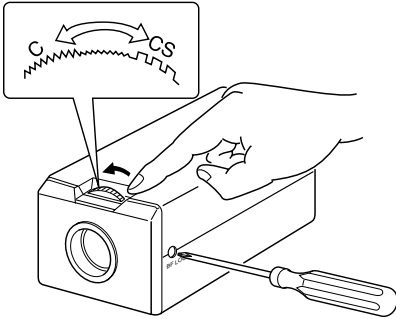

3.

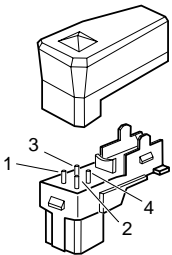
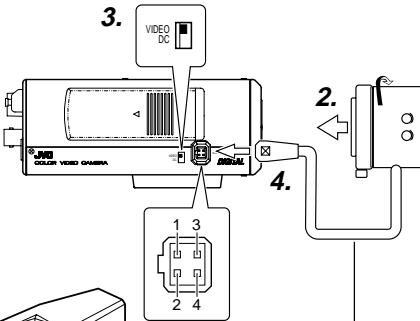

4 pin flags fijados

## PRECAUCIÓN:

Siempre fije el núcleo de ferrita (suministrado) al cable del objetivo. (pág. 40)

1. Antes de montar un objetivo, verifique si se trata de un objetivo con montura C o con montura CS.

Para cambiar el método de montaje, afloje el tornillo de fijación de retrofoco (M 2,6) con un destornillador Phillips, y gire el anillo de ajuste de retrofoco con sus dedos o el destornillador para cambiar el método de montaje.

La dimensión (b) del área de instalación del objetivo indicada en el diagrama de la izquierda deberá ser de un valor inferior que el indicado en la tabla de abajo. Para la montura C y la montura CS no se deberá exceder nunca la dimensión (b) pues de lo contrario, no se podrá realizar una instalación normal. Esto provocará a su vez daños en la parte interna de la cámara y fallos de funcionamiento.

Objetivo	Reborde (c)	Dimensión (b)
Objetivo con montura C	17,526 mm	5,5 mm o menos
Objetivo con montura CS	12,5 mm	5,5 mm o menos

La marca F indica un punto focal.

2. Monte el objetivo en la cámara girándolo en el sentido de las agujas del reloj. Ajuste su posición.
3. Cuando utilice un objetivo de iris automático con amplificador EE, gire el conmutador hacia "VIDEO". Si no está equipado con amplificador EE, gire el conmutador hacia "DC".
4. Si el objetivo dispone de un mecanismo de iris automático, conecte el cable del objetivo después de verificar la disposición de las patillas. Si el cable del objetivo tiene una clavija de diferente tipo, utilice la clavija de 4-P suministrado.

Objetivo N° de patilla	IRIS DC (no contiene amplificador EE)	IRIS VIDEO (contiene amplificador EE)
1	Freno ⊖	9V [máx. 50mA]
2	Freno ⊕	No conexión
3	Excitación ⊕	VIDEO
4	Excitación ⊖	GND

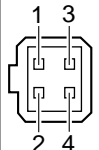

# CONEXIÓN/INSTALACIÓN

## Conexiones en la parte trasera

### ■ Fuente de alimentación (DC 12 V or AC 24 V)

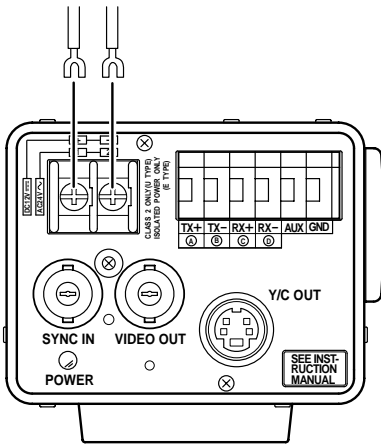

Conecte la fuente de alimentación de 12V CC o de 24V CA a los terminales DC 12V/AC 24V. Para evitar errores de conexión o la desconexión de un cable, se recomienda utilizar una placa de aletas para las conexiones.

En la tabla siguiente se muestran las distancias de conexión y los cables de conexión aplicables en el caso de que se utilicen cables VVF (cables aislados con vaina de vinilo) de 2 conductores.

Extensión máxima (referencia)	100 m	260 m	410 m	500 m
Diámetro del conductor	1,0 $\phi$ mm y más	1,6 $\phi$ mm y más	2,0 $\phi$ mm y más	2,6 $\phi$ mm y más

### NOTAS

- Si se utilizan cables delgados (por ejemplo, con una resistencia alta), se producirá una considerable caída de tensión cuando el consumo de alimentación de la unidad sea máximo. Utilice un cable grueso para reducir la caída de tensión en el lado de la cámara a menos de 10%, o coloque la fuente de alimentación cerca de la cámara. Si se produce una caída de tensión durante la operación, se obtendrá un funcionamiento inestable.
- Fije los conductores de los cables de manera que no entren en contacto con los alambres de prevención de caídas.
- No permita la entrada simultánea de ambas fuentes de alimentación, de 12V CC y 24V CA.
- Cuando utilice una fuente de alimentación de 12V CC, asegúrese de que las polaridades del cable sean correctas.
- La fuente de alimentación de 24V CA debe cumplir con lo siguiente:  
TK-C1460U Únicamente Clase 2  
TK-C1460E Únicamente fuente de alimentación aislada

## Conexiones en la parte trasera (Continuación)

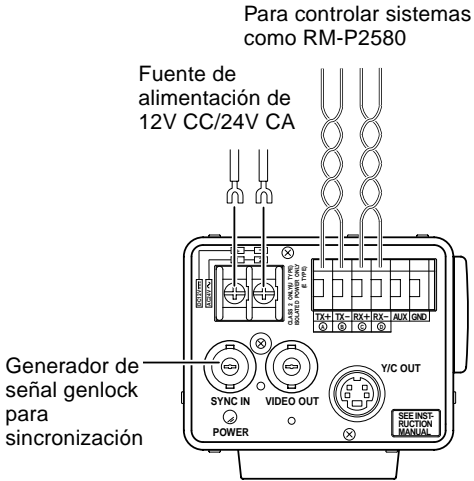

### ■ Cables de la señal de control

Estos cables se deben conectar solamente cuando se deba controlar la cámara utilizando señales RS-442A o RS-485. Se recomienda utilizar cables de pares retorcidos de 4 conductores 0,65. Con estos cables, la distancia máxima de extensión es 1.200 m.

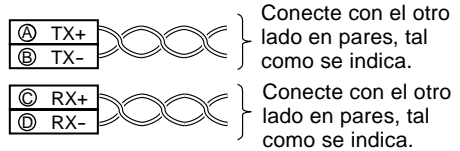

### ■ Conexión genlock

Con algunos sistemas, cuando la señal de sincronización exterior sea una genlocking (intersincronización) para señal de vídeo compuesta o de sincronización negra mediante la aplicación de una entrada sincronizadora exterior, se requiere ajustar la fase horizontal (H PHASE) y la fase de color (SC COARSE).

#### NOTA

- No es posible la genlocking (intersincronización) con una señal que contenga demasiada fluctuación, como una señal de reproducción de VCR o videodisco.
- Para mayor información, consulte con un distribuidor JVC autorizado.

# CONEXIÓN/INSTALACIÓN

## Montaje de la cámara

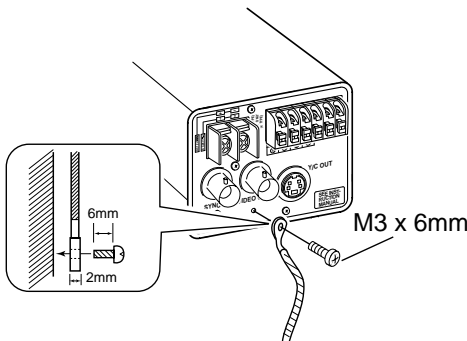
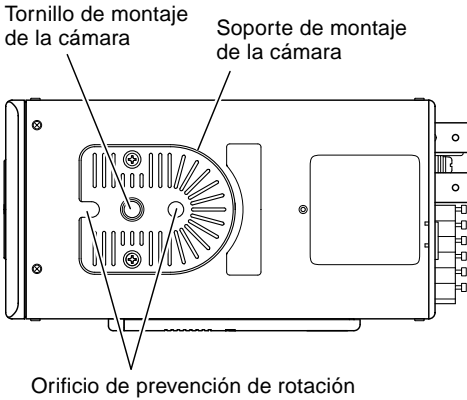

Cuando monte la cámara sobre una unidad de fijación, unidad pan/tilt, etc., utilice el orificio roscado para montaje de la cámara ubicada en la soporte de montaje de la misma.

### PRECAUCIÓN:

Utilice un tornillo de menos de 7 mm de largo desde la cara de montaje de la cámara.

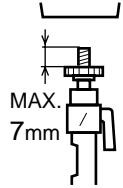

Asimismo, para evitar que la cámara se caiga, utilice el orificio de prevención de rotación e instálela firmemente.

Se deberán tomar precauciones especiales para montar la cámara en la pared o el techo. No nos hacemos responsables de los daños causados por una instalación inadecuada.

### Prevención de caídas

- Preste suma atención cuando instale la unidad en la pared o el techo. No intente realizar la instalación por su cuenta. Deje esta tarea a un técnico profesional, debido a que una caída podría ocasionar lesiones y accidentes.
- Cuando instale la unidad en una unidad de fijación, unidad pan/tilt, etc., asegúrese de instalarla firmemente utilizando el orificio de prevención de rotación provisto para evitar caídas.
- Para evitar las caídas, conecte la unidad a una sección suficientemente rígida (bloque o acanaladura del techo) utilizando un alambre de prevención de caídas, tal como una cadena metálica o similar. Para la instalación, utilice el orificio roscado de la parte trasera de la unidad. También preste suma atención a la longitud del alambre.
- Tornillo especificado (M3 x 6 mm)  
Para evitar daños, no utilice nunca un tornillo de un largo mayor que el especificado.



## Montaje de la cámara (Continuación)

①

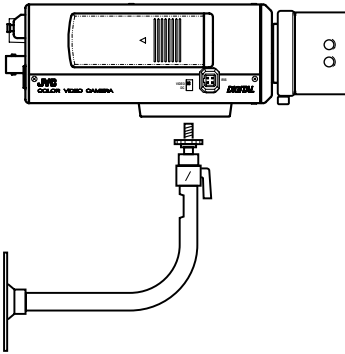

②

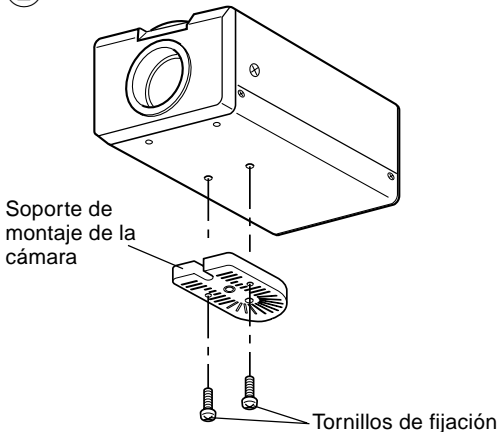

③

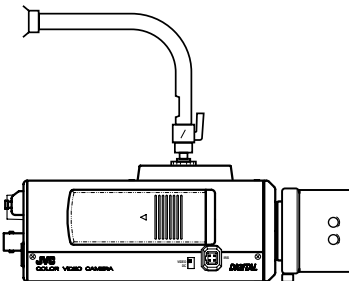

### Instalación de la cámara

- Montaje desde la parte inferior  
Esta cámara ha sido originalmente diseñada para montarse desde la parte inferior, tal como se muestra en ①. El orificio roscado es de un tamaño estándar para cámaras fotográficas (1/4-20 UNC). Como ejemplo, una unidad de fijación o una unidad Pant/Tilt.
- Montaje desde la parte superior  
Quite los dos tornillos de fijación y extraiga el SOPORTE DE MONTAJE DE LA CÁMARA de la parte inferior de la cámara, tal como se muestra en ②. Fije el SOPORTE DE MONTAJE DE LA CÁMARA en la parte superior, y luego monte la cámara en la unidad de fijación, tal como se muestra en ③. Cuando instale el SOPORTE DE MONTAJE DE LA CÁMARA, asegúrese de utilizar los dos tornillos originales. Asegúrese de usar un tornillo de fijación de 6 mm de largo para el soporte de montaje de la videocámara. (Esta cámara se utiliza en interiores y en condiciones similares).

# CONEXIÓN/INSTALACIÓN

## Ajuste del objetivo

Conecte la cámara de acuerdo con el método de conexión, active su alimentación, visualice una imagen en el monitor, y verifique la imagen. La cámara ha sido ajustada en fábrica a la mejor posición, pero es posible que deba ajustarla de acuerdo con las condiciones del motivo o de la combinación de objetivos. Si la imagen no es natural, ajuste de la siguiente manera: (También lea el manual de instrucciones del objetivo).

Ajuste LEVEL

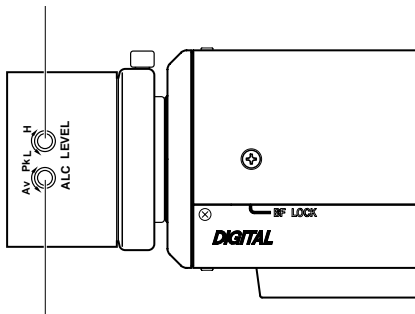

Ajuste ALC  
(No funciona)

### NOTA

Tenga en cuenta que no se pueden realizar los ajustes ALC con el objetivo.

Realice los ajustes ALC utilizando la opción AVERAGE: PEAK en el menú.

(☞ Pág 24)

### • Ajuste LEVEL (nivel)

Pantalla del monitor	Dirección de giro de LEVEL
Demasiado brillante	Sentido contrario a las agujas del reloj (hacia L)
Demasiado oscura	En el sentido de las agujas del reloj (hacia H)

### NOTA

- Si el ajuste de sensibilidad LEVEL ha sido girado excesivamente hacia L, la sensibilidad aumentará debido a la función AGC de la cámara, y la imagen aparecerá granulada.
- Si el objetivo de iris de vídeo está ajustado a un nivel muy bajo, es posible que se produzca un funcionamiento defectuoso, como desplazamiento de la imagen, en el que el iris se abre o cierra de manera no intencional.

En tal caso, primero ajuste el potenciómetro LEVEL del objetivo a la posición H (iris abierto) y luego ajústelo a un nivel óptimo.

## Ajuste del retrofoco

### ■ Ajuste del retrofoco

Asegúrese de realizar los ajustes de retrofoco cuando cambie el método de montaje del objetivo o utilice un objetivo diferente. De requerirse, ajuste de la manera siguiente:

- Para realizar ajustes precisos de retrofoco, utilice el obturador electrónico y el filtro ND, y realice los siguientes ajustes estando el iris del objetivo liberado. (El filtro ND reduce la cantidad de luz incidente sobre el objetivo de manera uniforme sobre todo el rango de longitud de onda).

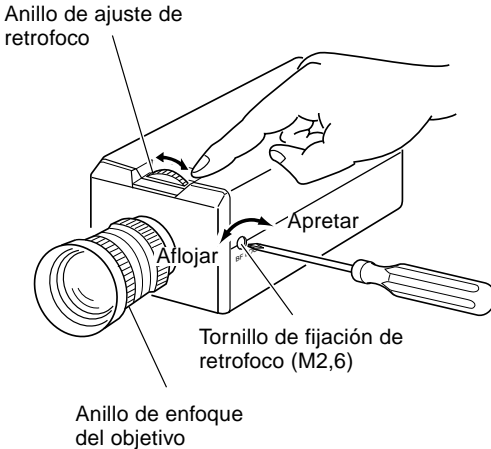

#### • Con un objetivo de enfoque fijo

Si no se puede ajustar el enfoque correctamente haciendo girar el anillo de enfoque del objetivo, ajuste el retrofoco tal como se describe a continuación.

1. Afloje el tornillo de fijación de retrofoco girándolo en el sentido contrario a las agujas del reloj (↺) con un destornillador.
2. Filme un patrón de cerca
3. Gire el anillo de enfoque del objetivo hacia  $\infty$ .
4. Gire el anillo de ajuste de retrofoco para ajustar el enfoque a un punto óptimo.
5. Apriete el tornillo de fijación de retrofoco girándolo en el sentido de las agujas del reloj (↻).

#### • Con un objetivo zoom

Si la imagen aparece desenfocada al utilizar el zoom (telefoto, gran angular), ajuste la cámara de la manera siguiente:

1. Afloje el tornillo de fijación de retrofoco girándolo en el sentido contrario a las agujas del reloj (↺) con un destornillador.
2. Filme una escena relativamente oscura con líneas delgadas.
3. Ajuste el objetivo a la posición máxima de telefoto, y ajuste el enfoque del objetivo.
4. Ajuste el objetivo a la posición máxima gran angular, y gire el anillo de retrofoco para ajustar el enfoque. (Repita los pasos 3 y 4 dos o tres veces).
5. Apriete el tornillo de fijación de retrofoco girándolo en el sentido de las agujas del reloj (↻).

#### NOTA

El ajuste del enfoque puede diferir entre la pantalla de color y en blanco y negro. Realice los ajustes de manera que se obtenga un enfoque óptimo en ambas pantallas.

# CONEXIÓN/INSTALACIÓN

## Ajuste de control del balance de blancos automático

Cada fuente de luz dispone de su propia temperatura de color. Por consiguiente, cuando cambie la fuente de luz principal que ilumina a un motivo, se deberá ajustar otra vez el balance de blancos presionando el botón AWC.

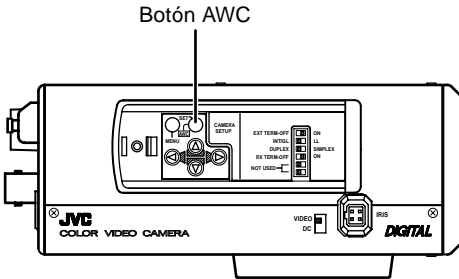

1. Coloque un objeto blanco en las mismas condiciones que el objeto que desea filmar, y efectúe el zoom de entrada hasta llenar toda la pantalla de blanco.
2. Cuando presione el botón AWC durante aprox. un segundo, el balance de blancos quedará ajustado al objeto que se está grabando.
3. Mientras esté accionando la función de blanco automático, se visualizará "AWC OPERATION" (durante aprox. 0,5 seg.). Cuando se obtenga el balance de blancos apropiado, se visualizará "AWC OK".
4. Visualización de mensajes de error

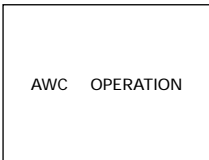

DURANTE LA OPERACIÓN

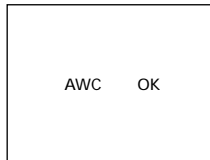

RESULTADO DE LA VISUALIZACIÓN

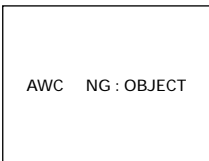

ILUMINACIÓN EXCESIVA

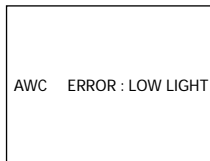

ERROR DE OBJETO

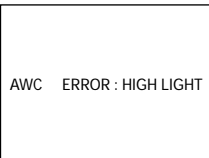

ILUMINACIÓN INSUFICIENTE

### ● **NG: OBJECT**

Se visualiza cuando no hay color blanco suficiente en un objeto, o cuando la temperatura de color no sea adecuada.

Filme un objeto blanco hasta llenar la pantalla, y vuelva a ajustar el balance de blancos.

### ● **ERROR: LOW LIGHT**

Se visualiza cuando la luz es débil. Aumente la iluminación y vuelva a ajustar el balance de blancos.

### ● **ERROR: HIGH LIGHT**

Se visualiza cuando la luz es muy brillante.

Reduzca la iluminación y vuelva a ajustar el balance de blancos.

### NOTA

Aunque pulse el botón AWC, el balance de blancos no será reajustado durante la operación en blanco y negro.

# CONFIGURACIÓN DE LOS MENÚS

## Configurando los menús

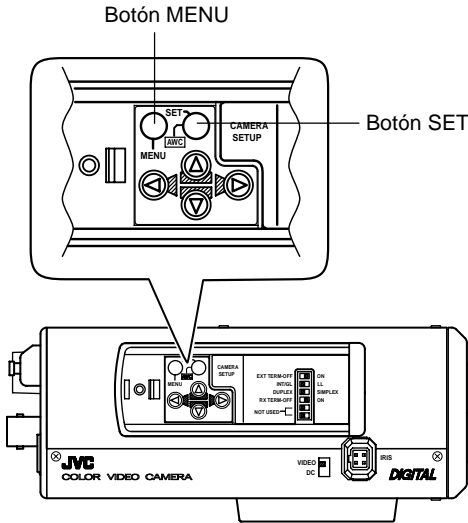

1. Pulse el botón MENU.  
Aparecerá la pantalla MENU.
2. Utilizando el bot (▲), (▼) ponga el cursor (>) en el submenú deseado.

```
--- MENU ---  
SYNC ADJUST..  
> ALC SETTINGS..  
VIDEO ADJUST..  
MODE SELECT..  
MOTION DETECT..  
COMMUNICATION..  
FACTORY SETTINGS..
```

3. Pulse el botón SET.  
Aparecerá la pantalla del submenú seleccionado.

```
--- ALC SETTINGS ---  
> IRIS LEVEL      NORMAL  
AVERAGE : PEAK  8 : 2  
SHUTTER (ExDR)  NORMAL  
AGC MODE        20 dB  
SENSE UP        OFF  
PRIORITY        ---  
BLC             OFF
```

4. Utilizando el botón (◂), (◃) ponga el cursor (>) en la opción deseada.

```
--- ALC SETTINGS ---  
> IRIS LEVEL      NORMAL  
AVERAGE : PEAK  8 : 2  
SHUTTER (ExDR)  NORMAL  
AGC MODE        20 dB  
SENSE UP        OFF  
PRIORITY        ---  
BLC             OFF
```

5. Usando el botón (◂), (◃) cambie el valor de ajuste.  
Al cambiar el valor de ajuste se visualizará una marca de cambio (\*).

```
--- ALC SETTINGS ---  
>*IRIS LEVEL      -5  
AVERAGE : PEAK  8 : 2  
SHUTTER (ExDR)  NORMAL  
AGC MODE        20 dB  
SENSE UP        OFF  
PRIORITY        ---  
BLC             OFF
```

Si desea cambiar los valores de ajuste de las otras opciones, repita los puntos 2. a 5. de arriba.

6. Pulse el botón MENU.  
Volverá a aparecer la pantalla anterior (pantalla MENU).
7. Pulse el botón MENU.  
Volverá a aparecer la pantalla normal (se sale de la visualización del menú).

\* Cuando efectúe el ajuste usando el RM-P2580, utilice un joy stick en lugar del botón (◂) (◃) (◂) (◃).

# CONFIGURACIÓN DE LOS MENÚS

## Flujo de las pantallas de menús

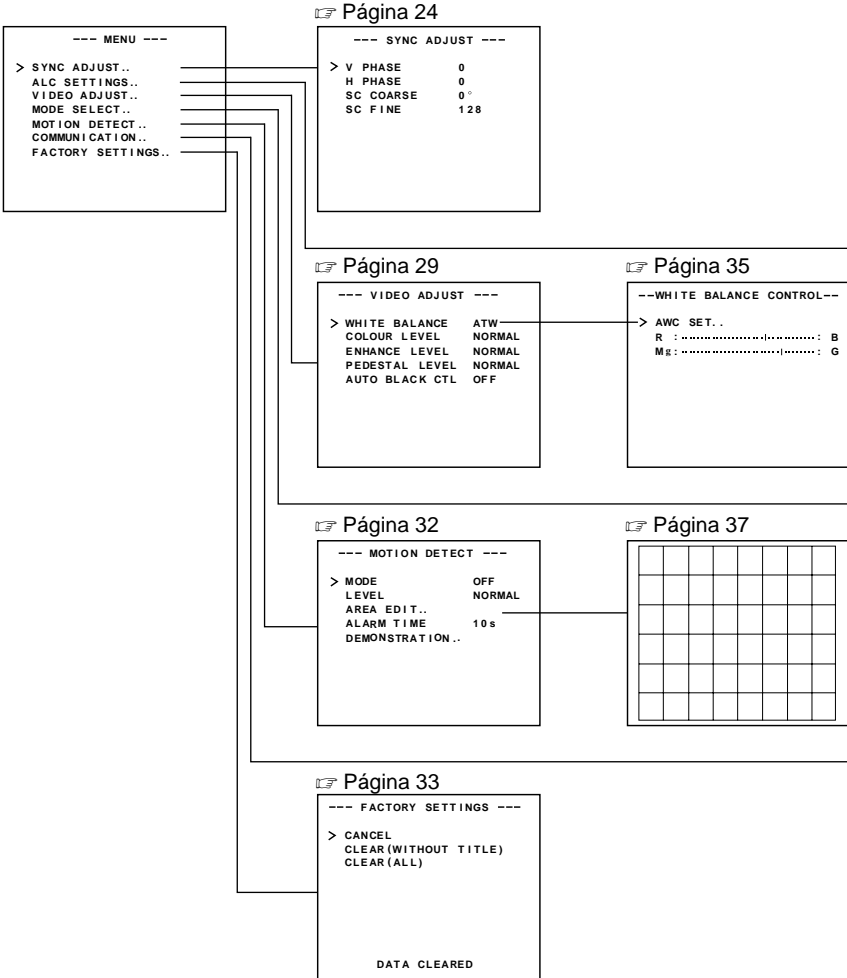

La palabra "COLOUR" se visualiza como "COLOR" en el TK-C1460U.

☞ Página 25

```
--- SHUTTER (ExDR) ---  
> SHUTTER SPEED 1/120  
FAST LIMIT ---  
ExDR LEVEL ---  
M.ExDR SPEED ---
```

☞ Página 24

```
--- ALC SETTINGS ---  
> IRIS LEVEL NORMAL  
AVERAGE:PEAK 8:2  
SHUTTER (ExDR) NORMAL  
AGC MODE 20dB  
SENSE UP OFF  
PRIORITY ---  
ELC OFF  
B&W/COLOUR MODE
```

☞ Página 34

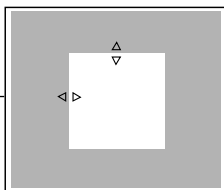

☞ Página 30

```
--- MODE SELECT ---  
> CAMERA TITLE EDIT...  
REVERSE MODE OFF  
ALM.TITLE SIZE DOUBLE  
ALARM COLOUR WHITE  
AUX TERMINAL (B&W IN)  
D. ZOOM MAX x2
```

☞ Página 28

```
---B&W/COLOUR MODE---  
> B&W AUX  
LEVEL NORMAL
```

☞ Página 33

```
--- COMMUNICATION ---  
> STYLE PTOP  
MACHINE ID ---
```

☞ Página 36

```
--- CAMERA TITLE ---  
0123456789.: / , ;  
ABCDEFGHIJKLMN OP  
QRSTUVWXYZ  
abcdefghijklmnop  
qrstuvwxyz'  
ΑΟΥΑΕΤΟΥÇΝ  
αεΙουαεεΙουαεεΙου  
αεΙουçñβιç  
<- WIDE TELE ->  
Title Display
```

(TK-C1460U no puede visualizar estos caracteres.)

# CONFIGURACIÓN DE LOS MENÚS

## Pantalla SYNC ADJUST

Permite efectuar los ajustes relacionados con la sincronización.

Opción	Funciones y valores de ajuste	Valor inicial
V PHASE	Permite ajustar la sincronización vertical a la de otras cámaras cuando el conmutador selector del sistema de sincronización está ajustado a LL. (Solamente zonas con una energía eléctrica de 50Hz (60Hz). ( ): TK-C1460U Cuando no esté ajustado a LL, aparecerá "--", y no se podrá cambiar el valor de ajuste. TK-C1460U [Valor de ajuste: -131 a 0 a 131] TK-C1460E [Valor de ajuste: -156 a 0 a 156]	0
H PHASE	Permite ajustar la sincronización horizontal a la de otras cámaras y sistemas cuando el conmutador selector del sistema de sincronización esté ajustado a INT/GL. En ausencia de señales externas, aparecerá "--", y no se podrá cambiar el valor de ajuste. [Valor de ajuste: -16 a 0 a 16]	0
SC COARSE	Permite realizar el ajuste aproximado de la fase SC en la operación del intersincronizador (gen-lock). La fase SC se puede variar hasta 90° en cada dirección. Efectúe el ajuste refiriéndose a otra cámara (o sistema). Realícelo junto con el ajuste de SC FINE. Ajuste SC COARSE y SC FINE sólo después de ajustar H PHASE. Cuando no esté ajustado a GL, aparecerá "---", y no se podrá cambiar el valor de ajuste. [Valores de ajuste: 0°, 90°, 180°, 270°]	0°
SC FINE	Ajuste fino de la fase SC en la operación del intersincronizador (gen-lock). Cuando no esté ajustado a GL, aparecerá "---", y no se podrá cambiar el valor de ajuste. [Valores de ajuste: 0 a 255]	128

## Pantalla ALC SETTINGS

Permite efectuar ajustes automáticos de acuerdo con el brillo.

Opción	Funciones y valores de ajuste	Valor inicial
IRIS LEVEL	Ajusta el nivel de brillo de la señal de vídeo. <ul style="list-style-type: none"><li>• Para bajar el nivel de brillo ... Disminuya el valor</li><li>• Para subir el nivel de brillo ... Aumente el valor</li></ul> [Valores de ajuste: -5 a NORMAL a 5]	NORMAL
AVERAGE: PEAK	Ajusta la detección de exposición como una relación del valor promedio y del valor pico. <ul style="list-style-type: none"><li>• Valor AVERAGE (promedio) grande: Permite aumentar el valor AVERAGE cuando las partes que no sean las áreas resaltadas de la pantalla aparezcan oscuras y alteradas. (Ej. 10:0)</li><li>• Valor PEAK (pico) grande: Permite aumentar el valor PEAK cuando se produce halo en las áreas resaltadas de la pantalla. (Ej. 5:5)</li></ul> [Valores de ajuste: 10:0. 9:1, 8:2, 7:3, 6:4, 5:5]	8 : 2



Opción	Funciones y valores de ajuste	Valor inicial
SHUTTER (ExDR)	<p>Permite ajustar el obturador electrónico así como el ExDR (Rango Dinámico Extendido). El uso de la función de obturador electrónico permite filmar con un brillo apropiado, debido a que cuanto mayor sea el brillo, mayor será la velocidad del obturador. La función ExDR permite filmar incluso un objeto con diferente densidad de flujo luminoso, componiendo la toma a una velocidad del obturador de 1/100 (1/120) seg., con una imagen tomada mediante una alta velocidad del obturador. ( ) :TK-C1460U</p> <p><b>NORMAL:</b> Permite fijar la velocidad del obturador a 1/50 (1/60). ExDR no funcionará.</p> <p><b>MANUAL:</b> Permite ajustar la velocidad del obturador mediante la opción SHUTTER SPEED en la pantalla SHUTTER. ExDR no funcionará. No se podrá seleccionar MANUAL cuando esté funcionando SENSE UP. (No se visualiza en el MENU)</p> <p><b>AUTO:</b> Permite cambiar automáticamente la velocidad del obturador de acuerdo con el brillo. ExDR no funcionará. La opción FAST LIMIT en la pantalla SHUTTER (ExDR) permite ajustar la velocidad del obturador a un valor máximo.</p> <p><b>M.ExDR:</b> Se utiliza para filmar un sujeto con diferente densidad de flujo luminoso en la pantalla bajo una condición de iluminación fija, y similares. Durante el modo ExDR, la opción M.ExDR.SPEED en la pantalla SHUTTER (ExDR) permite ajustar una alta velocidad del obturador para composición. Este ajuste sólo se podrá realizar cuando las opciones BLC y SENSE UP estén en OFF. ExDR LEVEL también permite ajustar el nivel de señal del obturador de alta velocidad para composición.</p> <p><b>A.ExDR:</b> Se utiliza cuando sujetos que tienen diferentes densidades de flujo luminoso se utilizan continuamente de noche y de día en situaciones en que se encuentran mezclados tanto sujetos en interiores como en exteriores, y similares. Durante el modo ExDR, la velocidad del obturador para composición varía automáticamente de acuerdo con el contraste del objeto. Esta configuración se realiza cuando se filma un objeto que presente variaciones en el brillo. Este ajuste sólo se podrá realizar cuando la opción BLC esté en OFF. ExDR LEVEL también permite ajustar el nivel de señal del obturador de alta velocidad para composición.</p> <p>— <b>NOTAS</b> —</p> <ul style="list-style-type: none"> <li>• No ajuste a A.ExDR cuando esté usando un objetivo manual.</li> <li>• Cuando se utiliza el modo M.ExDR o el modo A.ExDr, el borde entre la parte luminosa y la parte oscura puede aparecer en color (cian, naranja, etc.), pero esto no es una anomalía.</li> <li>• Cuando la opción SHUTTER (ExDR) se encuentra ajustada a M.ExDR o A.ExDR, se podría producir un parpadeo bajo una lámpara fluorescente, una lámpara de mercurio, etc. Sin embargo, esto es producido por el principio de la función ExDR y por lo tanto, no es una anomalía.</li> </ul>	NORMAL
* Cuando la opción SHUTTER (EXDR) se ajuste a NORMAL, no se podrán cambiar las opciones siguientes (SHUTTER SPEED, FAST LIMIT, ExDR LEVEL, y M.ExDR SPEED).		
SHUTTER SPEED	<p>Estando ajustado a MANUAL, permite configurar la velocidad del obturador. Los valores de ajuste de AUTO, M. ExDR, A. ExDR se visualizan como “- -”, y no se podrán cambiar. [Valores de ajuste: 1/120 (1/100), 1/250, 1/500, 1/1000, 1/2000, 1/4000, y 1/10000] ( ) :TK-C1460U</p>	1/120 (1/100)

# CONFIGURACIÓN DE LOS MENÚS

## Pantalla ALC SETTINGS (Continuación)

Opción	Funciones y valores de ajuste	Valor inicial
FAST LIMIT	<p>Estando ajustado a AUTO, permite configurar la velocidad del obturador al valor más alto.</p> <p>El valor de ajuste de MANUAL, M.ExDR, A.ExDR se visualiza como “- - -” y no se puede cambiar. Cuanto mayor sea la velocidad del obturador, el fenómeno de borrosidad será mayor, pero esto es una característica del CCD.</p> <p>[Valores de ajuste: 1/1000, 1/2000, 1/4000, 1/10000, 1/20000, 1/40000, 1/100000]</p>	1/100000
ExDR LEVEL	<p>Permite configurar el nivel de señal del obturador de alta velocidad para composición durante el modo ExDR. Esto se define de acuerdo con el brillo del sujeto.</p> <p>Cuando se utiliza M.ExDR, asegúrese de ajustar M.ExDR SPEED de antemano.</p> <p>Cuando ajuste la opción SHUTTER (ExDR) a MANUAL o AUTO, aparecerá “- - -”, y la configuración quedará inhabilitada.</p> <p>Para dar prioridad a las partes de bajo brillo de un sujeto...aumente el valor</p> <p>Para dar prioridad a las partes de alto brillo de un sujeto ...disminuya el valor</p> <p>[Valores de ajuste: -5 a ANORMAL a 5]</p> <p>— NOTAS —</p> <ul style="list-style-type: none"> <li>En el caso de un sujeto con una gran diferencia de densidad de flujo luminoso, algunas veces no tendrá lugar ningún cambio en la imagen, aunque varíe la opción ExDR LEVEL. Sin embargo, esto es una característica de la unidad y no es un signo de anomalía.</li> </ul>	NORMAL
M.ExDR SPEED	<p>Permite configurar una alta velocidad del obturador para composición cuando ExDR se encuentre ajustado a M.ExDR. Ajuste la velocidad del obturador de manera que el sujeto con mayor densidad de flujo luminoso (exteriores, etc.) pueda salir con mayor claridad. Esto se visualiza como “- - -” durante MANUAL, AUTO o A.ExDR y no se puede ajustar.</p> <p>[Valores de ajuste: 1/500, 1/1000, 1/2000, 1/4000, 1/10000, 1/20000]</p>	1/4000
AGC MODE	<p>Permite configurar la ganancia máxima del AGC (Control automático de ganancia).</p> <p>OFF: Cuando no se utiliza la función AGC.</p> <p>10dB: Cuando la energía luminosa sea insuficiente.</p> <p>20dB: Cuando la energía luminosa sea extremadamente insuficiente.</p> <p>SUPER: Cuando el brillo sea insuficiente aunque esté ajustado a 20dB.</p> <ul style="list-style-type: none"> <li>Si se aumenta la ganancia, la pantalla se vuelve basta en un lugar oscuro.</li> <li>Si se ajusta a SUPER, a veces puede demorar un cierto tiempo para poder responder a cambios drástico de nivel.</li> <li>Cuando la opción “B&amp;W” esté ajustada a “AUTO”, se visualizará [SUPER] cuando la opción “AGC MODE” esté ajustada a “SUPER”, y se visualizará [20dB] para otros ajustes. Aumente la ganancia al valor visualizado.</li> </ul>	20dB
SENSE UP	<p>Esta opción permite aumentar la sensibilidad automáticamente cuando se oscurece un sujeto.</p> <p>En el caso de X32 AUTO, la sensibilidad aumentará automáticamente hasta 32 veces de forma continua con respecto al nivel estándar.</p> <p>Al aumentar la sensibilidad, la velocidad del obturador disminuye, produciéndose un movimiento no natural.</p> <p>Si ajusta SHUTTER (ExDR) a MANUAL o a M.ExDR, aparecerá “- - -”, y la función SENSE UP quedará inhabilitada.</p> <p>[Valores de ajuste: OFF, X2 AUTO, X4 AUTO, X8 AUTO, X16 AUTO, X24 AUTO, X32 AUTO]</p> <p>— NOTAS —</p> <ul style="list-style-type: none"> <li>Al resaltar el aumento de SENSE UP, la pantalla puede aparecer granulosa o blanquecina o a veces pueden aparecer fisuras blancuzcas, pero esto no es una anomalía.</li> <li>Cuando la opción SENSE UP se encuentre ajustada a otra posición que no sea OFF, se producirá un parpadeo bajo una lámpara fluorescente, una lámpara de mercurio, etc. Sin embargo, esto tiene lugar debido al principio de SENSE UP, y no es signo de anomalía.</li> </ul>	OFF

Opción	Funciones y valores de ajuste	Valor inicial
<p>PRIORITY</p>	<p>Esta opción configura el orden en que funcionarán el AGC y la función de disminución de velocidad de obturación lenta al reducirse el brillo del objeto.</p> <p>Cuando la opción AGC MODE o SENSE UP esté ajustada a OFF, aparecerá "--", y no se podrá realizar ningún ajuste.</p> <p><b>MOTION:</b> Se da prioridad al movimiento. Es adecuado para sujetos que se mueven rápidamente, debido a que el AGC (control automático de ganancia) funciona con prioridad cuando el objeto se vuelve oscuro.</p> <p><b>PICTURE:</b> Se da prioridad a la imagen. Si el objeto se vuelve oscuro, SENSE UP (aumento de sensibilidad) tendrá preferencia, dándole prioridad a la imagen.</p>	<p>MOTION</p>
<p>BLC</p>	<p>Configura la función de compensación de contraluz. Se utiliza cuando hay una fuente de luz potente, etc., en la misma dirección que el objeto.</p> <p>Cuando la opción SHUTTER (ExDR) esté ajustada a M.ExDR o a A.ExDR, aparecerá "--", y BLC no funcionará.</p> <p><b>OFF:</b> La función de compensación de contraluz no funcionará.</p> <p><b>AREA 1 a AREA 4:</b> Cuando se pulsa el botón SET, se visualizarán las áreas de medición de luz fijas. Seleccione uno de los cuatro tipos. (Las posiciones indicadas en la pantalla son sólo guías aproximadas. Ejecute las configuraciones requeridas después de comprobar y confirmar las funciones de las imágenes reales).</p> <div style="text-align: center;"> <p>Area de medición de luz    Area de medición de luz    Area de medición de luz    Area de medición de luz    Area de medición de luz</p>  <p>DESACTIVADO    AREA 1    AREA 2    AREA 3    AREA 4</p> </div> <p>* La posición indicada en la pantalla debe ser usada como guía aproximada.</p> <p><b>EDIT 1 a EDIT 2:</b> Cuando se pulsa el botón SET, se visualizan las áreas de medición de luz del usuario. Seleccione uno de los dos tipos.</p> <p>☞ "Pantalla BLC EDITTING" en la página 34.</p>	<p>OFF</p>

# CONFIGURACIÓN DE LOS MENÚS

## Pantalla ALC SETTINGS (Continuación)

Opción	Funciones y valores de ajuste	Valor inicial
B&W COLOUR MODE .....	Esta función le permite ajustar los modos de color a color o a B&W (blanco y negro). El enfoque podría desajustarse cuando cambie el modo entre "colour" y "B&W". En tal caso, vuelva a ajustar el enfoque.	
B&W	<p>Se cambia el modo de color a B&amp;W y viceversa.</p> <p>OFF : Desactiva la función de conmutación del modo B&amp;W.</p> <p>ON : La cámara queda ajustada permanentemente al modo B&amp;W.</p> <p>AUTO : La cámara cambia automáticamente al modo de color cuando el objeto es brillante, y al modo B&amp;W cuando es oscuro. (☞ Página 38)</p> <p>AUX : La conmutación B&amp;W/COLOUR se realiza de acuerdo con la señal introducida del terminal AUX. (☞ Página 39)</p> <p>— NOTAS —</p> <ul style="list-style-type: none"> <li>• Si se selecciona AUTO como opción de B&amp;W, el ajuste B&amp;W/COLOUR se puede conmutar de manera apropiada según el brillo del objeto, pero las condiciones de iluminación y de la pantalla podrían hacer que esto sea imposible. Asimismo, si el sujeto es excesivamente reflectante cuando se utiliza la iluminación por infrarrojos, la pantalla B&amp;W podría cambiar a pantalla de color. Para que sea absolutamente segura la conmutación B&amp;W/COLOUR, ajuste a AUX e introduzca la señal de control al terminal AUX.</li> <li>• Si se selecciona AUX como opción de B&amp;W, la opción AUX TERMINAL se ajustará automáticamente a B&amp;W IN. Si con esto se cambia a cualquier otro ajuste distinto de AUX, la opción AUX TERMINAL vuelve al valor ajustado antes de efectuarse el cambio. (☞ Página 31)</li> </ul>	AUX
LEVEL	<p>Cuando la función "B&amp;W" esté ajustada a "AUTO", esta función ajusta el nivel de señal del objeto para que la cámara cambie automáticamente al modo B&amp;W.</p> <p>LOW : Cambia al modo B&amp;W cuando el nivel de señal del objeto indica baja iluminación.</p> <p>NORMAL: Cambia al modo B&amp;W cuando el nivel de señal del objeto indica iluminación mediana.</p> <p>HIGH : Cambia al modo B&amp;W cuando el nivel de señal del objeto indica iluminación alta.</p> <p>— NOTA —</p> <p>Cuando la opción "B&amp;W" esté en otro ajuste distinto de AUTO, se visualiza "--" y no se podrán variar los ajustes de la opción "LEVEL".</p>	NORMAL

## Pantalla VIDEO ADJUST



Los ajustes se realizan en las señales de vídeo.

Opción	Funciones y valores de ajuste	Valor inicial
WHITE BALANCE	<p>Selecciona la función de ajuste del balance de blancos. El balance de blancos se puede ajustar manual o automáticamente para una luz cuya gama de temperaturas de color sea de 2500K a 8000K.</p> <ul style="list-style-type: none"> <li>• ATW: Modo de balance de blancos de seguimiento automático. Esto ajusta automáticamente el balance de blancos de acuerdo con la temperatura de color de la luz.</li> <li>• AWC: Modo de control del blanco automático. Al presionar el botón SET, aparecerá la pantalla de ajuste. (☞ Véase página 35).</li> </ul> <p>— <b>NOTA</b> — Aparecerá “- -” durante la operación en el modo blanco y negro, y no se podrá cambiar ningún ajuste.</p>	ATW
COLOUR LEVEL	<p>Permite ajustar el nivel de color de la señal de vídeo.</p> <ul style="list-style-type: none"> <li>• Para hacer los colores más claros ... Disminuya el valor</li> <li>• Para hacer los colores más oscuros ... Aumente el valor</li> </ul> <p>[Valores de ajuste: -5 a NORMAL a 5]</p> <p>— <b>NOTA</b> — Aparecerá “- -” durante la operación en el modo blanco y negro, y no se podrá cambiar ningún ajuste.</p>	NORMAL
ENHANCE LEVEL	<p>Para ajustar el nivel de realce del contorno de la señal de vídeo.</p> <ul style="list-style-type: none"> <li>• Para endurecer la calidad de la imagen ... Aumente el valor</li> <li>• Para suavizar la calidad de la imagen ... Disminuya el valor</li> </ul> <p>[Valores de ajuste: -5 a NORMAL a 5]</p>	NORMAL
PEDESTAL LEVEL	<p>Para ajustar el nivel de pedestal de la señal de vídeo.</p> <ul style="list-style-type: none"> <li>• Para aclarar la imagen .. Aumente el valor</li> <li>• Para oscurecer la imagen ... Disminuya el valor</li> </ul> <p>[Valores de ajuste: -5 a NORMAL a 5]</p>	NORMAL
AUTO BLACK CTL	<p>Se ajusta cuando sea difícil ver una parte oscura de la imagen aunque la ganancia haya sido reforzada mediante el AGC (control automático de ganancia).</p> <p>ON: Cuando el nivel de negro de la señal de la imagen sea bajo, se elevará el nivel de pedestal que se convertirá en estándar del negro, permitiendo ver la parte oscura con más facilidad.</p> <p>OFF: AUTO BLACK (negro automático) no funcionará.</p> <p>— <b>NOTAS</b> —</p> <ul style="list-style-type: none"> <li>• Cuando PEDESTAL LEVEL esté ajustado a 5, no se podrá activar ninguna función, aún cuando AUTO BLACK CTL esté en ON.</li> <li>• Cuando AGC MODE esté ajustado a OFF, no se podrá activar ninguna función, aún cuando AUTO BLACK CTL esté en ON.</li> </ul>	OFF

# CONFIGURACIÓN DE LOS MENÚS

## Pantalla MODE SELECT

Se ajustan los títulos, la inversión de la imagen, etc.

Opción	Funciones y valores de ajuste	Valor inicial
CAMERA TITLE EDIT	Visualice la pantalla CAMERA TITLE, EDIT. (☞ Página 36).	–
REVERSE MODE	Permite configurar los ajustes de inversión de la imagen. OFF: La imagen no se invierte. R-L: Se invierten las partes izquierda y derecha de la imagen. U-D: Se invierten las partes de arriba y abajo de la imagen. ALL: Se invierten las partes de arriba y abajo, y de la izquierda y derecha de la imagen.	OFF
ALM.TITLE SIZE	Configura el tamaño de los caracteres visualizados en caso de alarmas.  <div style="display: flex; justify-content: space-around; align-items: center;"> <div style="text-align: center;">  <p>NORMAL</p> </div> <div style="text-align: center;">  <p>DOUBLE</p> </div> </div>	DOUBLE
ALARM COLOUR	Ajusta el color del título de alarma. [Valores de ajuste: WHITE (blanco), YELLOW (amarillo), CYAN (cian), GREEN (verde)]  — <b>NOTA</b> — En el modo ALARM, el color del título de la cámara aparece en el ajuste ALARM COLOUR.	WHITE

Opción	Funciones y valores de ajuste	Valor inicial
AUX TERMINAL	<p>Para ajustar la entrada o la salida de señal del terminal AUX.</p> <p>MOTION: Se genera una señal si se produce un cambio en el área ajustada en la pantalla MOTION DETECT.</p> <p>B&amp;W OUT: Se genera una señal cuando la cámara cambia al modo B&amp;W o Colour.</p> <p>B&amp;W IN: Ajuste a esta posición cuando se introduce la señal de control de conmutación B&amp;W/ Colour al terminal AUX. (☞ Página 9, 28)</p> <p>— <b>NOTAS</b> —</p> <ul style="list-style-type: none"> <li>• En el ajuste B&amp;W OUT, si utiliza un iluminador de infrarrojos en el movimiento de enlace, podrían producirse oscilaciones. Para evitarlo, se recomienda enlazar en movimiento esta unidad y el iluminador de infrarrojos, etc. por medio de las señales de control, después de ajustar a B&amp;W IN.</li> <li>• Si la opción B&amp;W está ajustada a AUX, la opción AUX TERMINAL cambiará a [B&amp;W IN] y no será posible cambiarla.</li> </ul>	(B&W IN)
D-ZOOM MAX	<p>Esta función ajusta la relación máxima de zoom del zooming electrónico.</p> <p>[Valores de ajuste: x1, x2, x4, x6, x8, x10]</p> <p>— <b>NOTAS</b> —</p> <ul style="list-style-type: none"> <li>• La función de zoom electrónico sólo se puede utilizar mediante el comando de comunicación de controladores exclusivos (RM-P2580, etc.).</li> <li>• Tenga en cuenta que la calidad de la imagen se deteriora bajo zooming electrónico debido a que es acompañada por el procesamiento digital de imágenes.</li> <li>• Cuando aumenta la relación de aumento del zoom electrónico, podría aparecer borrosidad en la parte izquierda central superior de la pantalla. Esta es una característica de la unidad principal y no es un fallo de funcionamiento.</li> </ul>	x2

# CONFIGURACIÓN DE LOS MENÚS

## Pantalla MOTION DETECT

Opción	Funciones y valores de ajuste	Valor inicial
MODE	Permite ajustar la función detectora de movimiento a ON/OFF. OFF: La función detectora de movimiento no funcionará. ON: La función detectora de movimiento funcionará.	OFF
LEVEL	Permite ajustar el nivel de detección del movimiento. Si la opción MODE está ajustada a OFF, aparecerá “- -”, y no se podrán cambiar las configuraciones. Para que funcione con un gran cambio en el nivel de señal ... disminuya el valor Para que funcione con un pequeño cambio en el nivel de señal ... aumente el valor. [Valores de ajuste: -5 a NORMAL a 5]	NORMAL
AREA EDIT	Permite ajustar el margen de actuación de la función detectora de movimiento. (☞ Página 37)	-
ALARM TIME	Permite ajustar el tiempo de salida de la señal de alarma del terminal AUX, así como de la visualización de «ALARM» en la pantalla en caso de detectarse un movimiento. Si la opción MODE se encuentra ajustada a OFF, aparecerá “- -” y no se podrán cambiar los ajustes. [Valores de ajuste: OFF, 5s, 6s, 7s, 8s, 9s, 10s, 15s, 20s, 30s, 1min] — <b>NOTAS</b> — Cuando la opción MODE esté ajustada a OFF, sólo se generará la señal de alarma del terminal AUX, y ALARM no aparecerá visualizado en la pantalla.	10s
DEMONSTRATION	Se utiliza cuando se efectúa la comprobación y confirmación de la función detectora de movimiento. El área de detección se muestra en gris. (☞ Página 37)	-



## Pantalla COMMUNICATION

Se efectúan los ajustes de los terminales de conexión de la señal de control en la parte trasera. Si se cambia el ajuste, cerciórese de volver a conectar la alimentación.

Opción	Funciones y valores de ajuste	Valor inicial
STYLE	Permite ajustar el sistema de comunicación de acuerdo con el sistema utilizado. P TO P (Punto a punto) Se ajusta cuando la unidad de control remoto controla una cámara. M.DROP (Multi-drop) Se ajusta cuando la unidad de control remoto controla varias cámaras.	P TO P
MACHINE ID	Se configura cuando la opción STYLE está ajustada a M.DROP. Este es el número que identifica las cámaras individuales de un grupo. No se podrá realizar una función adecuada si un número ID se repite dentro de un sistema. El uso combinado con el RM-P2580 requiere efectuar el ajuste junto con el número de entrada de vídeo del RM-P2580. Si la opción STYLE está ajustada a P TO P, aparecerá “- - -” y no se podrán cambiar los ajustes. [Valores de ajuste: 1 a 99]	- - -

## Pantalla FACTORY SETTINGS

Los valores ajustados vuelven a sus valores iniciales.

Opción	Funciones y valores de ajuste	Valor inicial
FACTORY SETTINGS	Los valores ajustados en el menú vuelven a sus valores iniciales. CANCEL: No vuelve al valor inicial. CLEAR : Los valores ajustados vuelven a sus valores iniciales, a excepción de los títulos. (WITHOUT TITLE) CLEAR (ALL): Todos los valores ajustados, incluyendo títulos, vuelven a los valores iniciales. Seleccione el valor de ajuste respectivo y pulse el botón SET. Entonces, DATA CLEARED aparecerá durante unos 3 segundos. Asegúrese de no desconectar la alimentación mientras haya algo visualizado.	-
<p>— <b>NOTAS</b> —</p> <p>Tenga en cuenta que cuando realice los ajustes por medio de comandos transmitidos, los contenidos del menú COMMUNICATION no volverán a los ajustes de fábrica.</p>		

# CONFIGURACIÓN DE LOS MENÚS

## Pantalla BLC EDITING

Es posible ajustar libremente el área de medición de luz para la compensación de contraluz. Se pueden ajustar las 2 pantallas, EDIT1 y EDIT2.

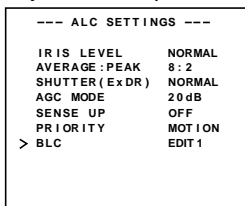

Pantalla EDIT 1

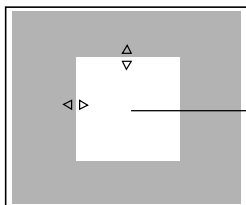

Area de medición de luz

Botón SET

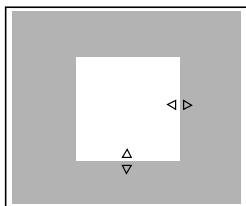

Pantalla EDIT 2

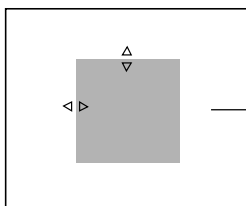





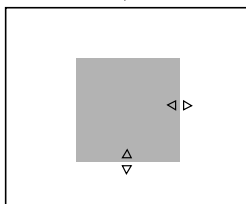



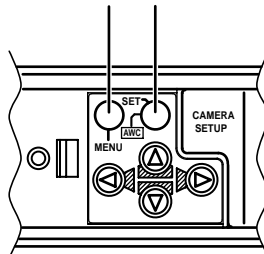



Area de medición de luz

Botón SET



Botón MENU Botón SET



1. Ajuste la opción BLC en la pantalla ALC SETTING a EDT1.
2. Pulse el botón SET.  
Aparecerá la pantalla EDIT1.
3. Utilizando el botón    , ajuste los lados superior e izquierdo del área de medición. Los lados que presentan las marcas     son los que se pueden cambiar.
4. Pulse el botón SET.  
Los lados que se pueden cambiar del área de medición se desplazan hacia los lados derecho y de la base.
5. Utilizando el botón    , ajuste los lados derecho y de la base del área de medición. Si pulsa el botón SET una vez más, los dos lados que se pueden cambiar del área de medición vuelven hacia los lados superior e izquierdo. (De la misma manera podrá ajustar la pantalla EDIT2)
6. Una vez finalizado el ajuste, pulse el botón MENU.  
Volverá a aparecer la pantalla ALC SETTING.

\* La posición indicada en la pantalla debe ser usada como guía aproximada.

\* Para usar el área de medición ajustada, ajuste la opción BLC a EDIT1 o EDIT2.

## Ajuste manual del balance de blancos

Cuando el ajuste automático del balance de blancos produce una pantalla «rojiza», etc., ajuste manualmente el balance de blancos.

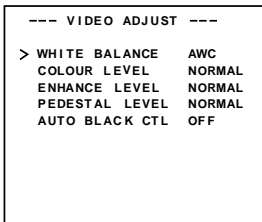
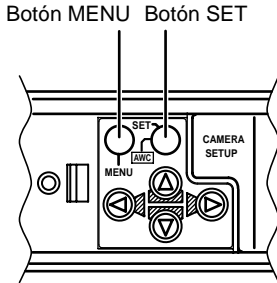

Pantalla VIDEO ADJUST

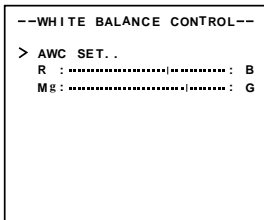

Pantalla WHITE BALANCE CONTROL

1. Ajuste la opción WHITE BALANCE en la pantalla VIDEO ADJUST a AWC y pulse el botón SET.

\* La pantalla de ajuste WHITE BALANCE aparecerá en el monitor.

2. Seleccione el matiz que desea ajustar. (R/B o Mg/G) Pulse el botón o .

3. Ajuste el matiz. Pulse el botón o .

\* El indicador “ | ” se mueve según el ajuste. Cuando se cambia el ajuste, la marca “+” aparecerá en la posición original.

4. Finalice el ajuste manual del balance de blancos.

Al pulsar el botón MENU volverá a aparecer la pantalla VIDEO ADJUST.

### NOTA

Si se cambia el modo de color a blanco y negro durante el ajuste de fase de color en la pantalla WHITE BALANCE CONTROL, volverá a aparecer la pantalla VIDEO ADJUST. En este momento, no se almacenará ningún valor ajustado.

# CONFIGURACIÓN DE LOS MENÚS

## Configuración CAMERA TITLE

Es posible seleccionar hasta 24 caracteres como texto de cámara para cada cámara. Los caracteres ajustados se visualizan en la parte inferior de la pantalla.

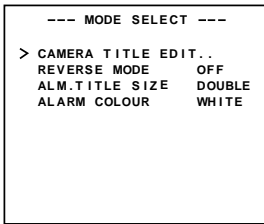
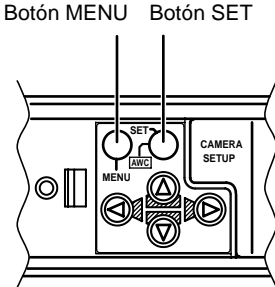

Pantalla MODE SELECT

1. Seleccione la opción CAMERA TITLE en la pantalla MODE SELECT, y pulse el botón SET. Aparecerá la pantalla CAMERA TITLE.
2. Utilizando los botones , seleccione el primer carácter del área de caracteres. El carácter seleccionado aparece parpadeando.
3. Pulse el botón SET. El primera carácter queda fijado y el área de entrada de título parpadeante se desplaza al segundo carácter.
4. Repita los puntos 2 y 3 de arriba. Es posible usar hasta 24 caracteres para introducir el título.
5. Pulse el botón MENU. Volverá a aparecer la pantalla MODE SELECT.

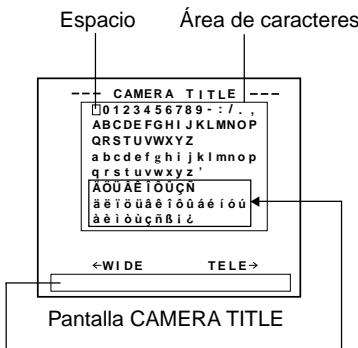

Área de entrada de título

(TK-C1460U no puede visualizar estos caracteres.)

## Configuración de la función MOTION DETECT

Es posible ajustar libremente el área en que funciona MOTION DETECTING (detección de movimiento)

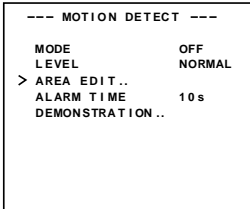

Pantalla MOTION DETECT



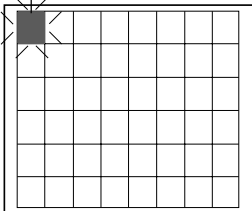

Pantalla de ajuste

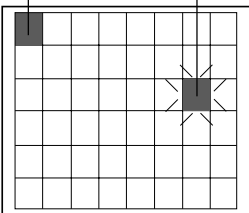

Pantalla de configuración

se enciende en gris      parpadea



1. Seleccione la opción AREA EDIT en la pantalla MOTION DETECT.
2. Pulse el botón SET.  
Aparecerá la pantalla de ajuste.
3. Utilizando el botón    , seleccione el área no sujeta a detección.  
Se desplazará el área que parpadea en blanco y negro.
4. Pulse el botón SET.  
Queda establecida el área no sujeta a detección, volviéndose gris (se enciende).  
Para cancelar el área de ajuste, pulse de nuevo el botón SET.
5. Repita los puntos 3 y 4 de arriba.
6. Una vez finalizado el ajuste, pulse el botón MENU.  
En la pantalla volverá a aparecer el menú MOTION DETECT.

### NOTAS

Las posiciones indicadas en la pantalla son sólo guías aproximadas.  
Asegúrese de comprobar y confirmar las posiciones en la pantalla real.

- \* Es posible comprobar y confirmar las áreas de ajuste en la pantalla DEMONSTRATION.  
El área de detección aparecerá en gris.
- La función MOTION DETECT no funcionará durante unos 5 segundos después de salir de MENU.

El detector de movimiento no es una función para evitar el robo, incendio, etc. En el caso eventual de un accidente, no nos hacemos responsables de los daños resultantes.

## Salida de la señal de conmutación blanco-negro/color

Es posible generar la señal de conmutación blanco-negro/color desde el terminal AUX en la parte trasera de esta unidad. Realice los siguientes ajustes.

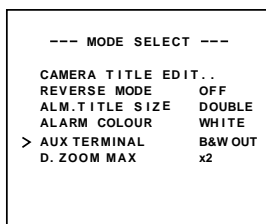
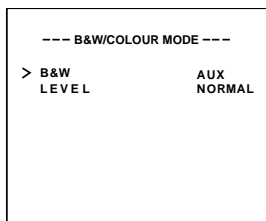
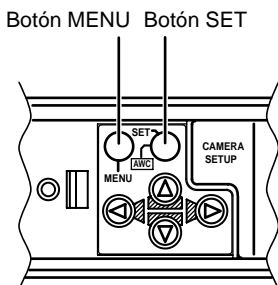

### PRECAUCIÓN:

Cuando utilice iluminaciones de rayos infrarrojos próximos, utilice un objetivo que sea compatible con iluminaciones de rayos infrarrojos próximos.

Debido a estas características, cualquier otro objetivo que no sea compatible puede provocar desenfoques.

### ■ Ajuste la opción B&W a AUTO

1. Seleccione la opción B&W/COLOR en la pantalla ALC SETTINGS.
2. Pulse el botón SET.  
Aparece la pantalla B&W/COLOR MODE.
3. Press either the o el botón y seleccione la opción B&W.
4. Pulse ya sea el botón o el botón y ajuste a "AUTO".
5. Tras finalizar el ajuste, pulse dos veces el botón MENU.

Entonces, volverá a aparecer la pantalla MAIN MENU.

### ■ Ajuste la opción AUX TERMINAL a B&W OUT.

1. Seleccione MODE SELECT en la pantalla MAIN MENU.
2. Pulse el botón SET.  
Aparece la pantalla MODE SELECT.
3. Pulse ya sea el botón o el botón y seleccione la opción AUX TERMINAL.
4. Pulse ya sea el botón o el botón y ajuste a "B&W OUT".
5. Tras finalizar el ajuste, pulse dos veces el botón MENU.

• Entonces, volverá a aparecer la pantalla normal.

### NOTA

- Si cuando se utiliza la iluminación por infrarrojos, el sujeto es excesivamente reflectante, la pantalla B&W podría cambiar a pantalla de color.

Para que la conmutación se realice con mayor precisión, se recomienda usarla mediante el ajuste mencionado en [Control mediante la señal de conmutación blanco-negro/color desde el exterior], refiriéndose a la página 39.

## Control mediante la señal de conmutación blanco-negro/color desde el exterior

Efectúe el siguiente ajuste cuando enlace en movimiento la conmutación blanco-negro/color de esta unidad y la iluminación por infrarrojos, etc., utilizando la señal de conmutación de un dispositivo de control exterior.

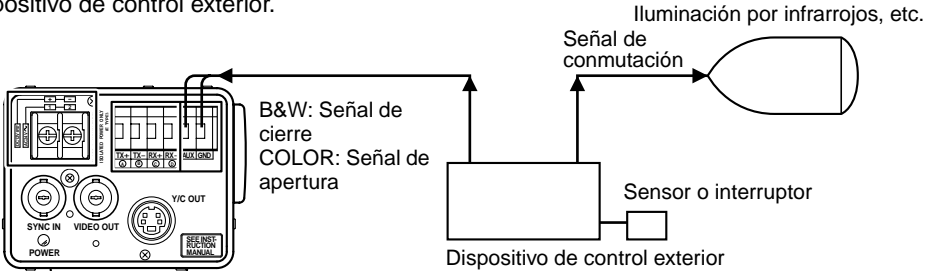

Con respecto a la información sobre los dispositivos de conexión, etc., rogamos consultar con nuestro distribuidor JVC.

### ■ Ajuste la opción B&W a AUX.

1. Seleccione B&W/COLOUR MODE en la pantalla ALC SETTINGS.
2. Pulse el botón SET.
  - Aparece la pantalla B&W/COLOUR MODE.
3. Pulse ya sea el botón o el botón y seleccione la opción B&W.
4. Pulse ya sea el botón o el botón y ajuste a "AUX".
 

Entonces, la opción AUX TERMINAL en la pantalla MODE SELECT se ajustará automáticamente a (B&W IN). Refiérase a Página 31.
5. Tras finalizar el ajuste, pulse dos veces el botón MENU.
  - Entonces, volverá a aparecer la pantalla ALC SETTINGS.

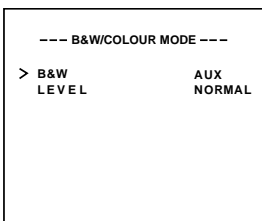
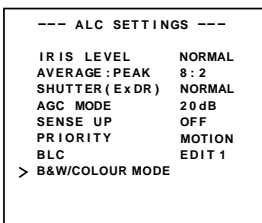
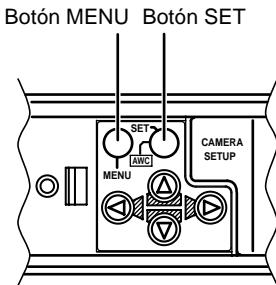

### PRECAUCIÓN:

Quando utilice iluminaciones de rayos infrarrojos próximos, utilice un objetivo que sea compatible con iluminaciones de rayos infrarrojos próximos. Debido a estas características, cualquier otro objetivo que no sea compatible puede provocar desenfocos.

# OTROS

## Instalación del núcleo de ferrita

Para mantener la compatibilidad electromagnética, utilice los núcleos de ferrita suministrados cuando efectúe la conexión con el objetivo o la fuente de alimentación.

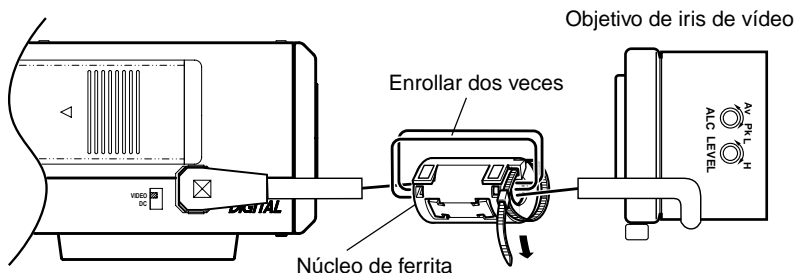

### Notas:

Instale el núcleo de ferrita a menos de 50 mm de los conectores del lado de la cámara. (Sujete el núcleo de ferrita con la abrazadera suministrada)

Para la conexión del objetivo: Haga pasar dos veces el cable del objetivo a través del núcleo de ferrita y conéctelo a la cámara.

## Especificaciones

### DIMENSIONES (Unidad: mm)

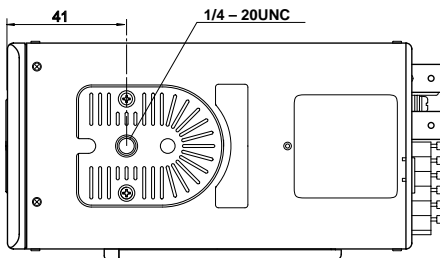
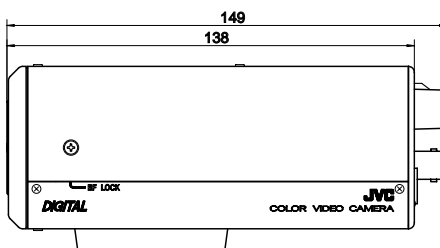
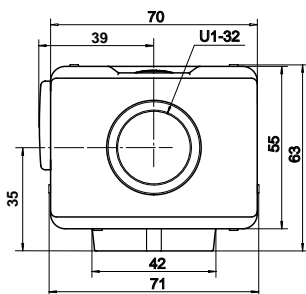



<hr/>	
<hr/>	
Dispositivo captador de imágenes:	TK-C1460U IT CCD tipo 1/3, 768 (H) × 494 (V)
	TK-C1460E IT CCD tipo 1/2, 752 (H) × 582 (V)
Método de sincronización:	Interno, Bloqueo línea, Full Genlock
Frecuencia de exploración:	TK-C1460U (H) 15,743 kHz, (V) 59,94 Hz
	TK-C1460E (H) 15,625 kHz, (V) 50 Hz
Resolución:	480 líneas TV (H)
SALIDA VÍDEO:	Señal de vídeo compuesta 1V (p-p), 75 Ω (BNC)
SALIDA Y/C:	TK-C1460U (4 patillas) Y: 0,714V (p-p), 75 Ω C: 0,286 V (p-p), 75 Ω
	TK-C1460E (4 patillas) Y: 0,7V (p-p), 75 Ω C: 0,3 V (p-p), 75 Ω
Relación S/N de vídeo:	50 dB (AGC OFF)
Iluminación mínima requerida:	0,8 lx (50%, F1,2, AGC 20 dB) 0,4 lx (25%, F1,2, AGC 20 dB) 0,02 lx (50%, F1,2, AGC 20 dB, B&W MODE) 0,025 lx (50%, F1,2, AGC 20 dB, SENSE UP ×32)
Comunicación:	RS-422A o RS-485 (conmutable) 9600 bit/s
Montura del objetivo:	Montura C/CS
Fuente de alimentación y consumo:	TK-C1460U 24V CA ~, 60 Hz, 12V CC = 6,0 W
	TK-C1460E 24V CA ~ 50 Hz/60 Hz, 12V CC = 550 mA
Temperatura ambiente:	-10°C a 50°C (en funcionamiento) 0°C a 40°C (se recomienda)
Peso:	640 g
Accesorios:	TK-C1460U Instrucciones ..... 1 Núcleo de ferrita ..... 1 Clavija 4P ..... 1 Tarjeta de garantía ..... 1 Tarjeta de información sobre el servicio ..... 1
	TK-C1460E Clavija 4P ..... 1 Núcleo de ferrita ..... 1 Instrucciones ..... 2

El diseño y las especificaciones se encuentran sujetos a cambios sin previo aviso.



**JVC**<sup>®</sup> is a registered trademark owned by VICTOR COMPANY OF JAPAN, LTD.

**JVC**<sup>®</sup> is a registered trademark in Japan, the U.S.A., the U.K. and many other countries.

© 2001 VICTOR COMPANY OF JAPAN, LIMITED



Printed in Thailand  
SC961012H-001

# JVC<sup>®</sup>

## VIDEO CAMERA A COLORI

# TK-C1460

## ISTRUZIONI



SC961012H-001  
(CD-ROM)

# Safety Precautions

---

Due to design modifications, data given in this instruction book are subject to possible change without prior notice.

**WARNING:**  
**TO REDUCE THE RISK OF FIRE OR ELECTRIC SHOCK, DO NOT EXPOSE THIS APPLIANCE TO RAIN OR MOISTURE.**

**Grazie per avere acquistato questo prodotto.**

**(Queste istruzioni si riferiscono al modello TK-C1460U e TK-C1460EG)**

**Prima di iniziare ad utilizzare questa unità, leggere attentamente il manuale di istruzioni per accertarsi di ottenere le migliori prestazioni possibili.**

## INDICE

### INTRODUZIONE

Funzioni .....	4
Precauzioni per l'uso .....	5
Comandi, connettori e indicatori .....	6

### COLLEGAMENTO/INSTALLAZIONE

Sistemi RM-P2580 .....	10
Procedure .....	12
Montaggio dell'obiettivo .....	13
Collegamenti sul lato posteriore .....	14
Montaggio della telecamera .....	16
Regolazione dell'obiettivo .....	18
Regolazione della messa a fuoco posteriore .....	19
Regolazione automatica del controllo del bilanciamento del bianco .....	20

### IMPOSTAZIONE DEI MENU

Impostazione dei menu .....	21
Flusso delle schermate dei menu .....	22
Schermata SYNC ADJUST (REGOLAZIONE SINC.) .....	24
Schermata ALC SETTINGS (IMPOSTAZIONI ALC) .....	24
Schermata VIDEO ADJUST (REGOLAZIONE VIDEO) .....	29
Schermata MODE SELECT (SELEZIONE MODALITÀ) .....	30
Schermata MOTION DETECT (RILEVAM. MOVIMENTO) .....	32
Schermata COMMUNICATION (COMUNICAZIONI) .....	33
Schermata FACTORY SETTINGS (IMPOSTAZIONI DI FABBRICA) .....	33
Schermata BLC EDITING (EDITING BLC) .....	34
Regolazione manuale del bilanciamento del bianco .....	35
Impostazione CAMERA TITLE (TITOLO TELECAMERA) .....	36
Impostazione della funzione MOTION DETECT (RILEVAM. MOVIMENTO) .....	37
Uscita del segnale di commutazione bianco e nero/colore .....	38
Controllo esterno del segnale di commutazione bianco e nero/colore .....	39

### VARIE

Installazione dei nuclei di ferrite .....	40
Caratteristiche tecniche .....	41

# INTRODUZIONE

## Funzioni

- Un nuovo Processore di Segnale Digitale (DSP) offre un'estesa gamma dinamica (ExDR) e permette riprese sia in posti luminosi che in posti con poca luce.
- L'impiego di un nuovo CCD dotato di una funzione SENSE UP (×32) ha consentito di realizzare la densità minima del flusso luminoso per soggetti con 0,8 lx (F1,2, 50%, AGC 20 dB) e 0,025 lx (SENSE UP (×32)). Inoltre, abbiamo realizzato 0.02 lx (F1.2, 50% AGC 20 dB) grazie alla funzione della modalità B/N (Bianco e nero).
- Una funzione di rilevamento del movimento identifica eventuali spostamenti all'interno di un'immagine, emettendo segnali di allarme.
- I terminali Y/C e RS-422A/RS-485 integrati offrono la compatibilità desiderata con sistemi diversi.
- Sorveglianza giorno/notte  
Quando c'è poca luce, è possibile commutare automaticamente la telecamera su immagini in bianco e nero.
- Zoom elettronico  
Lo zoom elettronico da 10x consente di eseguire un monitoraggio con dettagli molto superiore.
- Prima di dare inizio a registrazioni importanti, non dimenticare di effettuare una registrazione di prova per verificare che esistano le condizioni per una registrazione normale.
- Si declina ogni responsabilità per eventuali perdite di registrazioni qualora queste risultino impossibili a causa di problemi della telecamera, di un VCR o di una videocassetta.
- Si declina ogni responsabilità per qualsiasi danno subito dalla telecamera in caso di cadute dovute ad un'installazione incompleta a seguito di errori di esecuzione delle relative istruzioni.
- Il rivelatore di movimento non è una funzione per la prevenzione di furti, incendi, etc. Si declina ogni responsabilità per il caso d'incidente causa di danni.

Caratteri e simboli utilizzati nel presente manuale

**ATTENZIONE** : note precauzionali relative al funzionamento dell'unità

**MEMO** : indicazioni quali restrizioni sulle funzioni e così via

 : riferimenti a pagine o voci

# INTRODUZIONE

## Precauzioni per l'uso

- Per risparmiare energia, spegnere il sistema quando non è in uso.
- Questa telecamera non è stata progettata per essere usata all'aperto. Per usarla all'aperto, servirsi di una custodia e accessori simili.
- Non installare o utilizzare la telecamera nelle seguenti condizioni:
  - in luoghi esposti a pioggia o umidità;
  - in luoghi nei quali siano presenti vapori di acqua o olio, come le cucine;
  - a temperature esterne all'intervallo di temperature di esercizio (da  $-10^{\circ}\text{C}$  a  $+50^{\circ}\text{C}$ );
  - in prossimità di sorgenti di radiazione, raggi X, emissioni radio intense o emissioni magnetiche;
  - in luoghi soggetti a vibrazioni;
  - in luoghi nei quali è presente una quantità eccessiva di sporcizia.
- Utilizzando la telecamera e i cavi ad essa collegati in luoghi nei quali sono presenti onde elettromagnetiche o sorgenti magnetiche intense, ad esempio in prossimità di trasmettitori radio o TV, trasformatori di potenza o motori elettrici, è possibile che nell'immagine si producano disturbi e che i colori risultino alterati.
- Questa telecamera è dotata di un circuito AGC (Controllo automatico del guadagno). Di conseguenza, quando essa viene utilizzata in condizioni di illuminazione ridotta o scarsa, la sua sensibilità viene automaticamente aumentata e vi è la possibilità che l'immagine non abbia una luminosità uniforme. Ciò non costituisce tuttavia un problema di funzionamento.
- Quando è attivato l'AGC, se si usa un tipo di ricetrasmittitore che produce forti onde elettromagnetiche a breve distanza, l'immagine ne può subire l'influsso con battimenti, ecc.  
Quindi, utilizzare la telecamera a una distanza maggiore di tre metri da tali ricetrasmittitori.
- Quando si utilizza la telecamera nella modalità ATW, è possibile che i colori registrati risultino leggermente differenti da quelli reali a causa dei principi di funzionamento del circuito di regolazione automatica del bilanciamento del bianco. Ciò non costituisce tuttavia un problema di funzionamento.
- Se si riprendono oggetti ad elevata intensità luminosa (come una lampada), è possibile che l'immagine visualizzata sullo schermo presenti strisce verticali (distorsioni) o aloni (sfocamenti) nelle zone periferiche. Si tratta di una caratteristica del CCD, e non di un difetto.
- Quando si esegue la manutenzione della telecamera, osservare i seguenti punti:
  - Prima di effettuare la manutenzione, spegnere (OFF) l'unità.  
Se l'unità è molto sporca, pulire i componenti particolarmente sporchi servendosi di un panno morbido (o di un fazzoletto) imbevuto di una soluzione di acqua e detergente neutro.
- TK-C1460U e TK-C1460E  
L'unità deve essere alimentata con 12 V in c.c. o 24 V in c.a.  
L'alimentazione a 24 V in c.a. deve essere conforme a quanto segue:  
TK-C1460U Solo classe 2  
TK-C1460E Solo alimentazione isolata
- Attenzione per il funzionamento obiettivo video con diaframma ad iride  
Se l'obiettivo video con diaframma ad iride è regolato su un livello troppo basso, potrebbe verificarsi un malfunzionamento quale il fenomeno di scorrimento in cui il diaframma ad iride si apre e si chiude indipendentemente. (➡ la pagina 18)  
In un caso del genere, impostare prima il potenziometro "LEVEL" che si trova sull'obiettivo sulla posizione H (diaframma ad iride aperto), quindi regolarlo sul livello ottimale.
- Il fermacavo sulla morsettieria potrebbe distaccarsi, accidentalmente. Consigliamo di dedicare un po' di tempo a prevenire questa cosa fissando il cavo saldamente.
- Quando viene ripreso un soggetto particolarmente luminoso, a volte potrebbero riscontrarsi ondulazioni sulle linee verticali del soggetto. Questo comunque è un fenomeno peculiare di quest'unità e non è un sintomo di malfunzionamento.
- A volte, se si aumenta il guadagno quando è in uso il blocco della linea, potrebbe comparire sullo schermo un battimento, ma il fenomeno avviene a causa della fluttuazione della frequenza di alimentazione e non è un malfunzionamento.
- Al momento della commutazione da schermo a colori a schermo in bianco e nero potrebbe udirsi del rumore dovuto al movimento del filtro ottico. Inoltre, sullo schermo appaiono delle bande verticali nere.

# INTRODUZIONE

## Comandi, connettori e indicatori

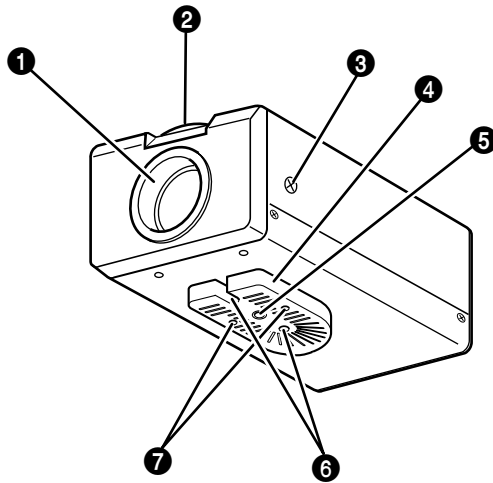

### 1 Attacco per l'obiettivo

L'attacco per l'obiettivo è compatibile con obiettivi dotati di innesto C e CS.

### 2 Anello di regolazione della messa a fuoco posteriore

Questo anello consente sia la regolazione della messa a fuoco posteriore, sia la transizione dal metodo di attacco C dell'obiettivo a quello CS.

Prima di ruotare questo anello, allentare la vite BF LOCK 3 ruotandola in senso antiorario e, dopo averlo ruotato, accertarsi di avere nuovamente bloccato la vite 3 ruotandola in senso orario. Prima della spedizione.

### 3 Vite di blocco della messa a fuoco posteriore [BF LOCK]

Questa vite serve per bloccare il meccanismo di regolazione della messa a fuoco posteriore.

### 4 Staffa di montaggio della telecamera

Prima della spedizione, la staffa viene fissata al lato inferiore della telecamera. Essa può tuttavia venire fissata sul lato superiore, se richiesto dalle circostanze.

Per fissare la staffa nella nuova posizione, utilizzare i fori filettati e le viti di fissaggio 7 della staffa di montaggio della telecamera.

### 5 Foro per la vite di montaggio della telecamera (1/4-20 UNC)

Utilizzare questo foro per montare la telecamera su un dispositivo di fissaggio, su un'unità per panoramiche/inclinazione e affini (utilizzare viti di lunghezza inferiore a 7 mm).

### 6 Foro di prevenzione delle rotazioni

Utilizzare questo foro di prevenzione delle rotazioni per evitare eventuali cadute durante il montaggio della telecamera. Accertarsi inoltre che la telecamera sia fissata saldamente.

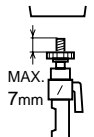

### 7 Viti di fissaggio della staffa di montaggio della telecamera (2, M2.6 x 6 mm)

Si raccomanda di utilizzare una vite di 6 mm di lunghezza.



## Comandi, connettori e indicatori (continua)

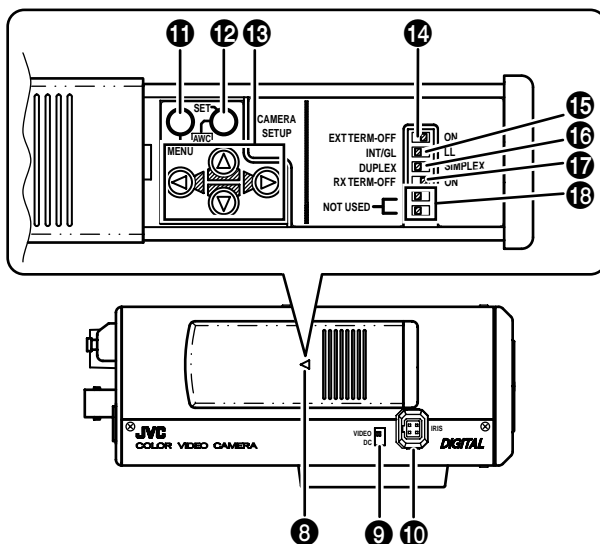

### 8 Coperchio

Il coperchio si apre premendolo e facendolo scorrere verso sinistra.

### 9 Selettore [VIDEO/DC] del diaframma a iride

Quando si utilizza un obiettivo dotato di controllo automatico del diaframma a iride, occorre impostare questo selettore in funzione del tipo di obiettivo.

**VIDEO:** nel caso di obiettivi dotati di amplificatore EE integrato

**DC:** nel caso di obiettivi privi di amplificatore EE integrato

(l'unità é impostata di fabbrica su )  
**VIDEO:** TK-C1460E  
**DC:** TK-C1460U

### 10 Terminale [IRIS] del diaframma a iride

Questo terminale viene collegato agli obiettivi dotati di controllo automatico del diaframma a iride.

(☞ la pagina 13)

### 11 Tasto menu [MENU]

Premendo questo tasto viene visualizzata una schermata di menu.

(☞ la pagina 21)

### 12 Tasti di impostazione del controllo automatico del bianco [SET/AWC]

**SET:** premere questo tasto per visualizzare un sottomenu.

(☞ la pagina 21)

**AWC:** tenendo premuto questo tasto per oltre 1 secondo, si attiva una funzione a un tocco di bilanciamento automatico del bianco, che imposta il bilanciamento del bianco. Una volta effettuata questa impostazione, anche se la temperatura di colore varia, il bilanciamento del bianco non cambia. È tuttavia possibile effettuare regolazioni fini del bilanciamento del bianco impostato.

(☞ la pagina 20,29,35)

# INTRODUZIONE

## Comandi, connettori e indicatori (continua)

- 13 Tasti su-giù e sinistra-destra** [⊖, ⊗, ⊙, ⊕]  
Questi tasti permettono di selezionare le voci delle schermate dei menu e di modificare i valori impostati.  
(☞ la pagina 21)
- 14 Selettore di attivazione/disattivazione del terminale del segnale di sincronizzazione esterno [EXT.TERM-ON/OFF]**  
Questi tasti permettono di impostare o meno la terminazione su 75 Ω del segnale di sincronizzazione in ingresso sul terminale SYNC IN situato sul lato posteriore dell'unità.  
**ON:** il segnale viene terminato su 75 Ω.  
**OFF:** il segnale non viene terminato su 75 Ω.  
(ON: al momento della spedizione dalla fabbrica)
- 15 Selettore del sistema di sincronizzazione [INT/GL, LL]**  
Questo selettore permette di impostare un sistema di sincronizzazione per la telecamera.  
**INT/GL:**  
Questa impostazione permette la sincronizzazione interna (INT) o esterna (GL).  
**LL (Aggancio alla linea):**  
La sincronizzazione verticale della telecamera viene agganciata alla frequenza della linea di alimentazione a 24 V c.a.  
Quando si commuta fra più telecamere mediante un commutatore, selezionando questa modalità e regolando la fase verticale è possibile ridurre i disturbi della sincronizzazione del monitor che si verificano al momento della commutazione fra le telecamere.  
(Questa opzione non può essere utilizzata nelle aree geografiche in cui la frequenza delle linee di alimentazione è pari a 60 Hz (50 Hz) ( ): TK-C1460U.)  
(L'impostazione di fabbrica è INT/GL.)
- 16 Selettore del sistema di trasmissione [DUPLEX, SIMPLEX]**  
Se l'impostazione viene cambiata, bisogna, assolutamente, riaccendere l'unità.  
**DUPLEX:**  
Questa impostazione è adatta nei casi in cui la trasmissione fra la telecamera e un telecomando avviene con il sistema duplex (bidirezionale).  
**SIMPLEX:**  
Questa impostazione è adatta nei casi in cui la trasmissione fra la telecamera e un telecomando avviene con il sistema simplex (unidirezionale).  
(L'impostazione di fabbrica è DUPLEX.)
- 17 Interruttore di attivazione/disattivazione dei terminali dei segnali RX [RX.TERM-ON/OFF]**  
Questo tasto permette di impostare o meno la terminazione su una resistenza da 110 Ω del segnale presente fra i terminali RX+ e RX- **20** situati sul lato posteriore dell'unità.  
**ON:** viene effettuata la terminazione  
**OFF:** non viene effettuata la terminazione  
Se il sistema nel quale la telecamera è inserita è del tipo M.DROP (Multidrop, RS-485), viene impostata su ON solamente la telecamera collegata al termine del cavo dei segnali di controllo, mentre le altre telecamere vengono impostate su OFF. Nel caso dei sistemi M.DROP, occorre impostare l'identificativo delle telecamere (Machine ID) (☞ la pagina 33)  
Se il sistema nel quale la telecamera è inserita è del tipo PTOPI (Punto-punto, RS-422A), impostare tutte le telecamere su ON. L'impostazione di M.DROP o PTOPI avviene tramite la voce STYLE (STILE) della schermata COMMUNICATION (☞ la pagina 33)  
(ON: al momento della spedizione dalla fabbrica)
- 18 NON UTILIZZATO**  
Questo tasto non può essere utilizzato. Non azionarlo.

## Comandi, connettori e indicatori (continua)

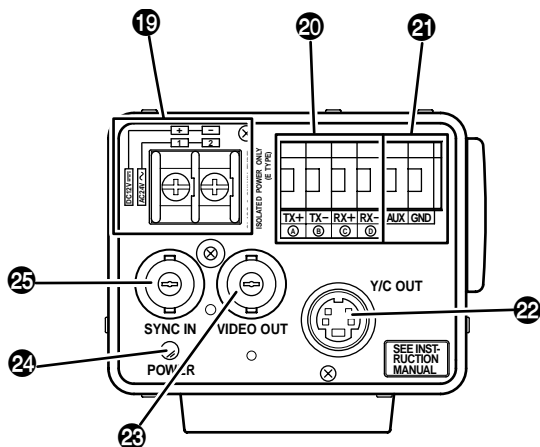

### 19 Terminali di ingresso dell'alimentazione [DC 12V, AC 24V]

Questi terminali consentono l'ingresso dell'alimentazione a 12 V c.c. o a 24 V c.a.

### 20 Terminali di collegamento dei segnali di controllo [TX+<sup>A</sup>, TX-<sup>B</sup>, RX+<sup>C</sup>, RX-<sup>D</sup>]

Questi terminali consentono l'ingresso di segnali con caratteristiche elettriche conformi agli standard EIA/TIA RS-422A oppure RS-485. (☞ la pagina 8 interruttore 17 RX. TERM.)

### 21 [AUX, GND] Terminali ausiliari di ingresso/uscita

Se si verificano variazioni all'interno delle aree impostate sulla schermata MOTION DETECTING (RILEVAM. MOVIMENTO), questi terminali emettono dei segnali (☞ la pagina 32).

Questi terminali emettono il segnale B&W/COLOUR. (☞ la pagina 28)

[Segnale basso Collettore aperto. Voltaggio Massimo 30V, Corrente 30 mA.]  
Quando si esegue il passaggio al segnale B&W/COLOUR usando il segnale di controllo, attraverso questi terminali giungono i segnali in ingresso. (☞ la pagina 28)

[B&W: make: COLOUR: break]

### 22 Connettore dell'uscita Y/C [Y/C OUT]

Questo terminale a 4 pin consente l'uscita dei segnali di luminanza e cromaticanza.

- Configurazione dei pin del connettore Y/C OUT



Pin n.	Segnale
1	GND
2	GND
3	Luminanza (Y)
4	Cromaticanza (C)

### 23 Connettore di uscita del segnale video [VIDEO OUT]

Questo connettore BNC permette l'uscita di un segnale video composito. Esso deve essere collegato al connettore dell'ingresso video di un monitor, di un commutatore e così via.

### 24 Spia dell'alimentazione [POWER]

Questa spia si accende quando la telecamera è alimentata.

### 25 Connettore di ingresso dei segnali di sincronizzazione [SYNC IN]

Questo connettore BNC accetta in ingresso segnali di sincronizzazione esterni del tipo video composito (VBS) o a impulso nero (BB).

Quando su questo connettore è presente un segnale di sincronizzazione in ingresso, il funzionamento della telecamera viene automaticamente sincronizzato con il segnale di sincronizzazione esterno.

Per terminare questo connettore su 75 Ω, portare su ON l'interruttore EXT. TERM 14.

# COLLEGAMENTO/INSTALLAZIONE

## Sistemi RM-P2580

### ■ Sistemi comprendenti fino a 8 telecamere

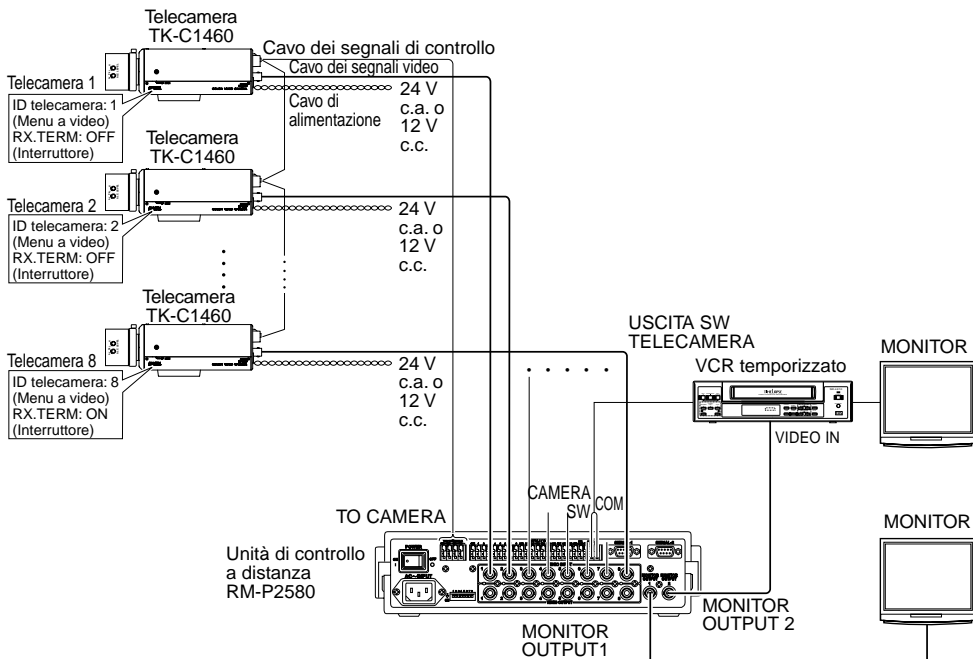

Quando si effettua il controllo con sistemi diversi dall'unità RM-P2580, eseguire le impostazioni corrette servendosi degli interruttori e delle schermate dei menu appropriati ai sistemi utilizzati (➔ la pagina 12).

### PROMEMORIA

- Quando si aziona il sistema mediante RM-P2580, è possibile collegare e utilizzare più telecamere (fino a 8) servendosi di un solo cavo dei segnali di controllo. Pertanto, eventuali errori di impostazione dell'interruttore di una sola telecamera provocano un funzionamento errato di tutto il sistema.
- Verificare a video che gli interruttori siano impostati come segue. Schermata MONITOR (Nell'esempio, l'ID telecamera è 05.)
  - ① Verificare che il monitor visualizzi le immagini provenienti dalla telecamera da controllare.
  - ② Disattivare (OFF) e riattivare (ON) l'alimentazione a 24 V c.a. della telecamera da controllare.
  - ③ La telecamera effettua le operazioni di inizializzazione e sul monitor compaiono scritte simili a quelle mostrate nell'illustrazione a destra.
  - ④ Verificare che siano visualizzate le indicazioni DUPLEX e ID-□□ e che il numero di ID sia corretto (esso deve coincidere con quello del terminale VIDEO INPUT (INGRESSO VIDEO) presente sul pannello posteriore dell'unità RM-P2580 cui la telecamera è collegata).
  - ⑤ Se l'ID della telecamera è errato, impostarlo nuovamente.

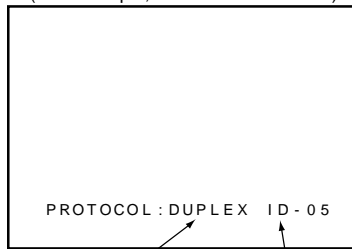

Deve comparire la scritta DUPLEX.

Nella parte □□ di ID-□□ deve comparire il numero corretto.

## Sistemi RM-P2580 (continua)

### ■ Collegamento del cavo dei segnali di controllo

(Utilizzare un cavo doppio ritorto. ➔ la pagina 15.)

Telecamera 1

Terminali di collegamento  
dei segnali di controllo

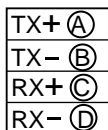

Telecamera 2

Terminali di collegamento  
dei segnali di controllo

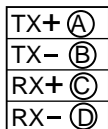

Collegare i terminali come segue:

TX+ della telecamera a RX+ di RM-P2580

TX- della telecamera a RX- di RM-P2580

RX+ della telecamera a TX+ di RM-P2580

RX- della telecamera a TX- di RM-P2580

I simboli (A), (B), (C) e (D) presenti sia sui terminali della telecamera e dell'unità RM-P2580 agevolano l'esecuzione dei collegamenti. Collegare i terminali con simboli uguali.

### ■ Impostazione degli interruttori (➔ la pagina 8)

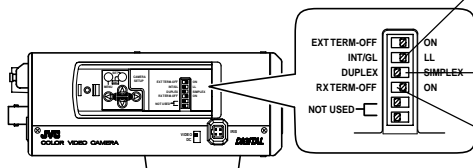

Selezionare il metodo di sincronizzazione delle immagini della telecamera.

Impostare su LL (aggancio alla linea) l'interruttore di tutte le telecamere e abbinarlo con V.PHASE (FASE V).  
(➔ la pagina 24.)

Impostare su DUPLEX.

Se l'impostazione viene cambiata, bisogna, assolutamente, riaccendere l'unità.

Impostare questo interruttore su ON (terminazione del segnale attiva) soltanto sulla telecamera situata al termine del cavo dei segnali di controllo.

Impostare questo interruttore su OFF su tutte le altre telecamere.

### ■ Impostazione sulla schermata MENU (➔ la pagina 33)

\* Se l'impostazione viene cambiata, uscire una volta dalla schermata di menu e non mancare di riaccendere l'unità.

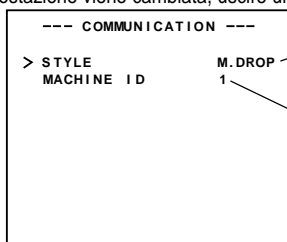

#### Impostare su M.DROP

Impostare su M.DROP quando si utilizza l'unità RM-P2580 come unità di controllo a distanza. Quando si effettua il controllo mediante un altro dispositivo, accertarsi che vi sia corrispondenza con il sistema di comunicazioni utilizzato.

#### Interruttori di impostazione MACHINE ID (ID TELECAMERA)

Impostare gli interruttori in modo che essi corrispondano al numero del terminale VIDEO INPUT dell'unità RM-P2580 utilizzato da ciascuna telecamera.

### Esecuzione dei collegamenti:

- Prima di effettuare i collegamenti, disattivare (OFF) l'alimentazione di tutte le attrezzature da utilizzare.
- Prima di effettuare i collegamenti, leggere attentamente il manuale di istruzioni di tutte le attrezzature da utilizzare.
- Leggere attentamente la voce "Collegamenti sul lato posteriore" alla pagina 14 per individuare il tipo e la lunghezza corretta dei cavi di collegamento.
- Il cavo dei segnali di controllo non può essere utilizzato per collegamenti ad anello.

# COLLEGAMENTO/INSTALLAZIONE

## Procedure

Eseguire i collegamenti/l'installazione secondo le procedure descritte nel seguito.  
Prima di eseguire i collegamenti, spegnere (OFF) tutte le attrezzature da utilizzare.

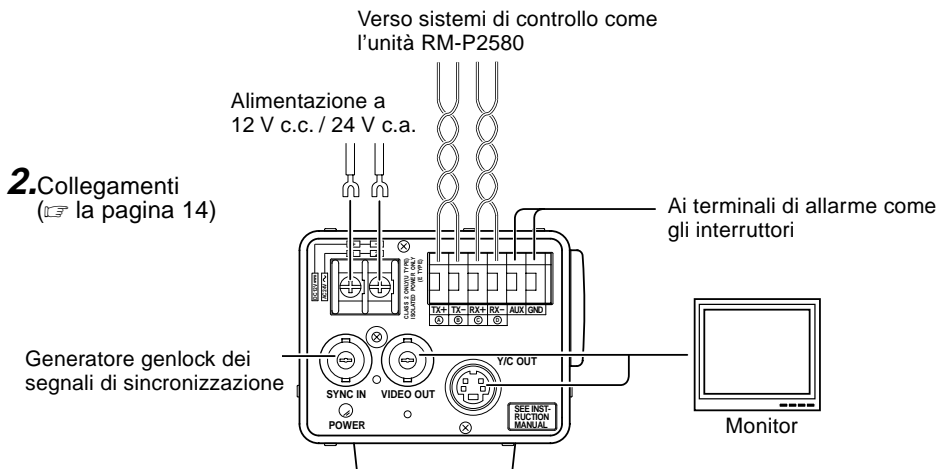
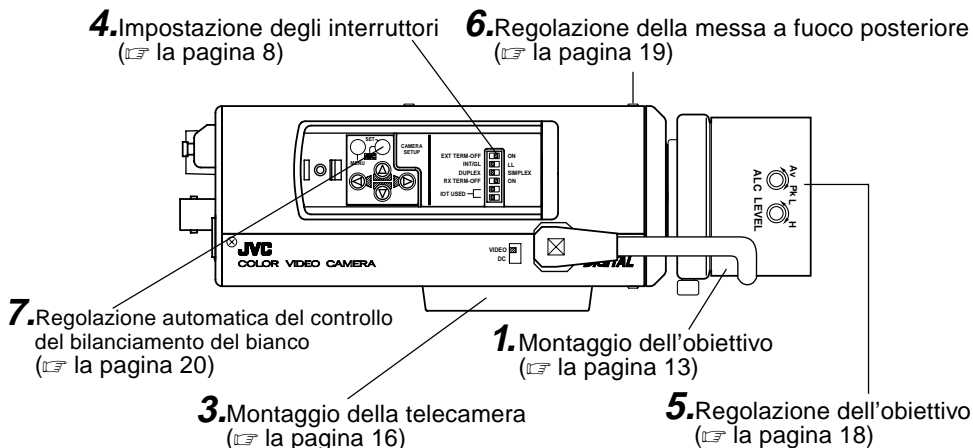

# Montaggio dell'obiettivo

Montare l'obiettivo secondo le procedure descritte nel seguito.

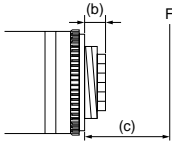
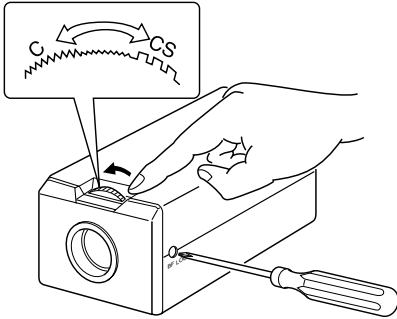

3.

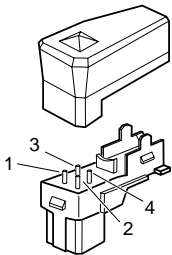
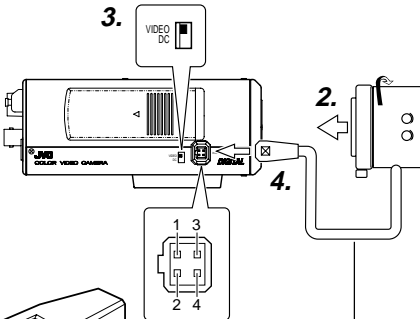

4 contatti piatti fissi

## ATTENZIONE:

Fissare sempre il nucleo di ferrite (in dotazione) al cavo dell'obiettivo. (→ la pagina 40)

1. Prima di montare un obiettivo, verificare se il suo innesto è del tipo C o CS. Per cambiare il metodo di montaggio, allentare le vite di blocco della messa a fuoco posteriore (M2.6) servendosi di un cacciavite Phillips, quindi ruotare l'anello di regolazione della messa a fuoco posteriore con le dita o con il cacciavite, e infine modificare il metodo di attacco. Per quanto riguarda la dimensione (b) dell'area nella quale deve essere installato l'obiettivo, come illustrato nel disegno a sinistra, usare quella con un valore inferiore a quelli indicati nella tabella sottostante. Sia per il montaggio C che per il montaggio CS, non usare mai niente che superi la dimensione (b), perché ciò non consentirebbe un'installazione normale e danneggerebbe la parte interna della telecamera, provocandone malfunzionamenti.

Obiettivo	Parte posteriore della flangia (c)	Dimensione (b)
Obiettivo con innesto (c)	17,526 mm	5,5 mm massimo
Obiettivo con innesto CS	12,5 mm	5,5 mm massimo

Il segno F indica un punto focale.

2. Fissare l'obiettivo alla telecamera ruotandolo in senso orario, quindi regolarne la posizione.
3. Quando si utilizzano obiettivi con diaframma a iride automatico dotati di amplificatore EE, ruotare l'interruttore dal lato VIDEO. Se non vi è amplificatore EE, ruotare l'interruttore dal lato DC.
4. Se l'obiettivo è dotato di un meccanismo di diaframma a iride automatico, controllare la configurazione dei pin prima di collegare il cavo dell'obiettivo. Se il cavo dell'obiettivo è dotato di uno spinotto di tipo diverso, utilizzare lo spinotto a 4 pin in dotazione.

Obiettivo Pin n.	DIAFRAMMA A IRIDE DC (senza amplificatore EE)	DIAFRAMMA A IRIDE VIDEO (con amplificatore EE)
1	Freno ⊖	9 V (50 mA massimo)
2	Freno ⊕	NC
3	Azionamento ⊕	VIDEO
4	Azionamento ⊖	GND (TERRA)

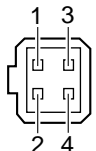

# COLLEGAMENTO/INSTALLAZIONE

## Collegamenti sul lato posteriore

### ■ Alimentazione (DC 12 V or AC 24 V)

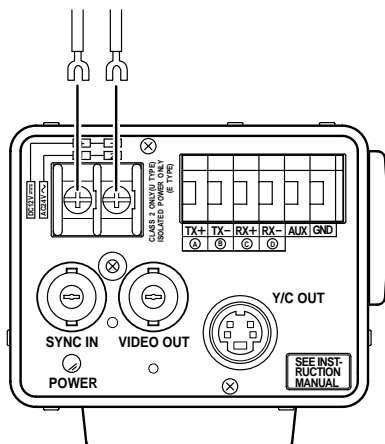

Collegare un cavo di alimentazione a 12 V c.c. o a 24 V c.a. ai terminali DC 12V/AC 24V. Per evitare errori di collegamento o il distacco del cavo, si consiglia di utilizzare capocorda piatti.

La tabella che segue mostra la distanza e i cavi di collegamento in caso di impiego di cavi VVF (cavi con guaina di vinile isolato – vinile) a due conduttori.

Distanza massima (riferimento)	100 m	260 m	410 m	500 m
Diametro del conduttore	1,0 mm minimo	1,6 mm minimo	2,0 mm minimo	2,6 mm minimo

### PROMEMORIA

- Se si utilizzano cavi sottili (vale a dire con una resistenza elevata), quando il consumo dell'unità è massimo si verificano notevoli cadute di tensione. Per evitare che la caduta di tensione dal lato della telecamera superi il 10%, utilizzare cavi spessi o collocare l'alimentatore vicino alla telecamera. Se durante il funzionamento si verificano cadute di tensione, le prestazioni risultano instabili.
- Fissare i conduttori dei cavi in modo che essi non entrino in contatto con i fili di prevenzione delle cadute.
- Non collegare contemporaneamente gli ingressi di alimentazione a 12 V c.c. e a 24 V c.a.
- Quando si utilizza una sorgente di alimentazione a 12 V c.c., accertarsi che la polarità dei cavi sia corretta.
- L'alimentazione a 24 V in c.a. deve essere conforme a quanto segue:
  - TK-C1460U Solo classe 2
  - TK-C1460E Solo alimentazione isolata



## Collegamenti sul lato posteriore (continua)

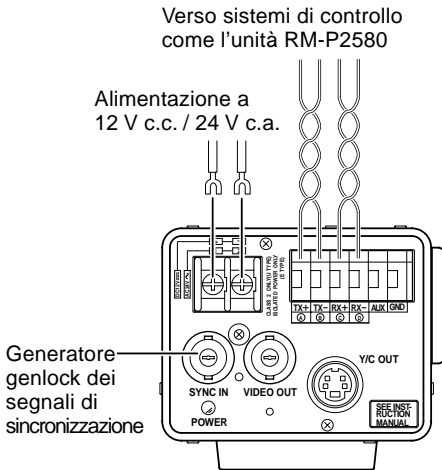

### ■ Cavi dei segnali di controllo

Questi cavi devono essere collegati soltanto quando occorre controllare la telecamera mediante segnali RS-422A o RS-485. Si consiglia di utilizzare doppini intrecciati a 4 conduttori da 0,65. L'uso di questi cavi consente di raggiungere distanze fino a 1200 m.

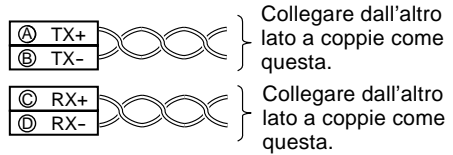

### ■ Collegamento genlock

Con determinati sistemi, quando il segnale di sincronizzazione esterno è dei tipi video composito o a impulso nero, l'uso di collegamenti genlock mediante l'applicazione di ingressi di sincronizzazione esterni richiede una regolazione della fase orizzontale (H PHASE) e della fase di colore (SC COARSE).

#### — PROMEMORIA —

- I collegamenti genlock non sono possibili con segnali che presentano distorsioni eccessive dovute ai segnali di sincronizzazione, come quelli di riproduzione provenienti da VCR o videodischi.
- Per ulteriori dettagli, rivolgersi a un rivenditore autorizzato JVC.

# COLLEGAMENTO/INSTALLAZIONE

## Montaggio della telecamera

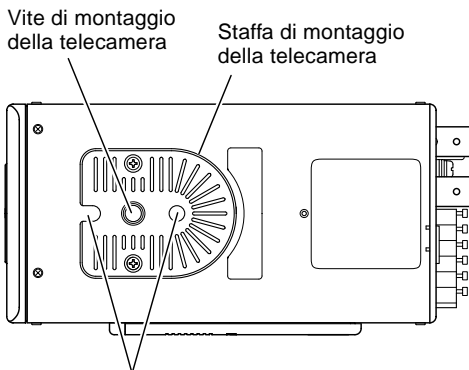

Foro di prevenzione delle rotazioni

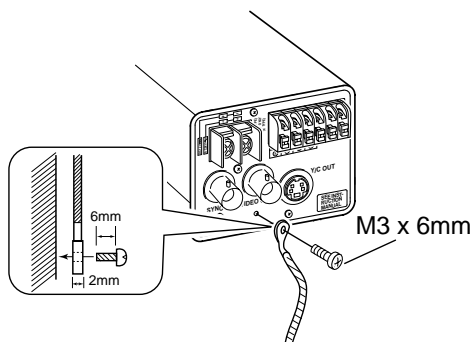

In caso di installazione della telecamera su un dispositivo di fissaggio, di panoramica/inclinazione e così via, utilizzare il foro per la vite di montaggio della telecamera situato sulla staffa di montaggio della stessa.

### ATTENZIONE:

Utilizzare una vite di lunghezza inferiore a 7 mm a partire dalla superficie di montaggio della telecamera.

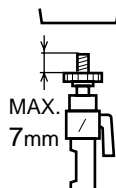

Inoltre, utilizzare il foro di prevenzione delle rotazioni per evitare che la telecamera cada, quindi fissarla saldamente. Occorre adottare particolari precauzioni in caso di montaggio della telecamera a parete o a soffitto. Si declina ogni responsabilità per eventuali danni causati da errori di installazione.

### Prevenzione delle cadute

- Usare la massima cautela quando si installa l'unità a parete o a soffitto. Non eseguire l'installazione personalmente, ma rivolgersi a un professionista, in quanto la caduta dell'unità può provocare lesioni e incidenti.
- In caso di installazione dell'unità su un dispositivo di fissaggio, un'unità di panoramica/inclinazione, accertarsi di installarla saldamente servendosi del foro di prevenzione delle rotazioni per evitare che essa cada.
- Per prevenire eventuali cadute dell'unità, fissarla a una sezione di robustezza sufficiente (come una soletta o una canaletta del soffitto) mediante un dispositivo di prevenzione delle cadute come una catenella o affini. Per l'installazione, utilizzare il foro per la vite presente sul lato posteriore dell'unità. Prestare la massima attenzione anche alla lunghezza del filo.
- Vite specificata (M3 x 6 mm)  
Non utilizzare mai viti di lunghezza superiore a quella specificata, poiché ciò può danneggiare l'interno della telecamera.

## Montaggio della telecamera (continua)

①

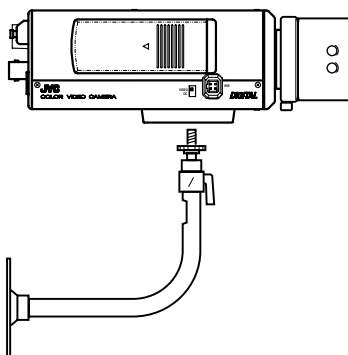

②

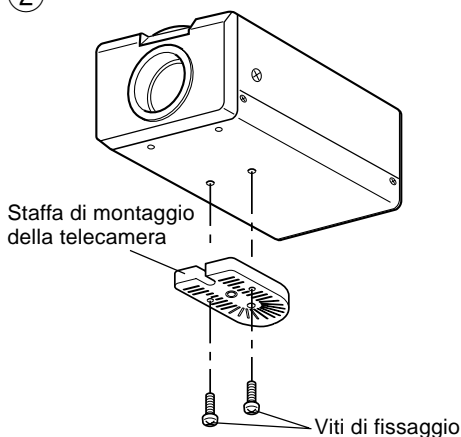

③

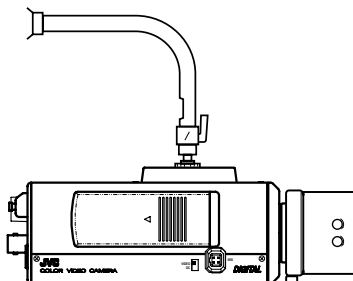

### Installazione della telecamera

- Montaggio dal lato della base  
Questa telecamera è progettata per il montaggio dal lato della base, come mostrato nella figura ①.  
Il foro è predisposto per una vite standard per teste panoramiche (1/4-20 UNC), come quelle delle unità di fissaggio o di panoramica/inclinazione.
- Montaggio dal lato superiore  
Rimuovere la STAFFA DI MONTAGGIO DELLA TELECAMERA dalla base di quest'ultima svitando le due viti di fissaggio come mostrato nella figura ②.  
Fissare la STAFFA DI MONTAGGIO DELLA TELECAMERA sul lato superiore di quest'ultima, quindi montare la telecamera sull'unità di fissaggio come mostrato nella figura ③.  
Per il fissaggio della STAFFA DI MONTAGGIO DELLA TELECAMERA, utilizzare le due viti originali. Per la staffa di montaggio della telecamera, si raccomanda di usare una vite di fissaggio lunga 6 mm.  
(Questa telecamera è progettata per l'uso al chiuso e in condizioni simili).

# COLLEGAMENTO/INSTALLAZIONE

## Regolazione dell'obiettivo

Collegare la telecamera seguendo il metodo di collegamento, accenderla, visualizzare un'immagine sul monitor e controllarla. La telecamera è impostata di fabbrica sulla posizione migliore, ma è possibile che occorra effettuare delle regolazioni a seconda delle condizioni del soggetto o della combinazione di obiettivi. Se l'immagine ha un aspetto innaturale, effettuare le seguenti regolazioni (consultando anche il manuale di istruzioni dell'obiettivo):

Regolazione LEVEL

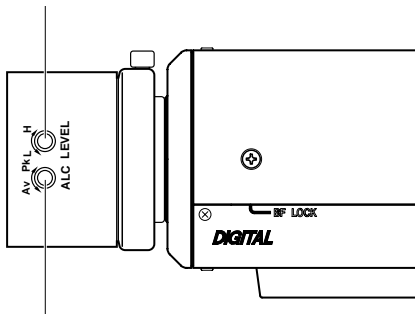

Regolazione ALC  
(Non funziona.)

### PROMEMORIA

Notare che l'obiettivo non può eseguire regolazioni ALC.

Eseguire le regolazioni ALC usando la voce del menu AVERAGE: PEAK.

(☞ la pagina 24)

### • Regolazione LEVEL (LIVELLO)

Schermo del monitor	Senso di rotazione LEVEL
Troppo luminoso	Antiorario (verso L (Basso))
Troppo scuro	Orario (verso H (Alto))

### PROMEMORIA

- Se la regolazione di sensibilità LEVEL (LIVELLO) viene ruotata eccessivamente verso L (Basso), la sensibilità aumenta a causa della funzione di controllo automatico del guadagno (AGC) della telecamera, e l'immagine assume un aspetto granuloso.
- Se si imposta il livello dell'obiettivo con diaframma a iride video su un valore troppo basso, possono verificarsi problemi di funzionamento come l'effetto di inseguimento dovuto all'apertura e alla chiusura non intenzionali del diaframma a iride.

In questi casi portare anzitutto il potenziometro LEVEL presente sull'obiettivo nella posizione H (Alto, diaframma a iride aperto), quindi regolarlo a un livello ottimale.

## Regolazione della messa a fuoco posteriore

### ■ Regolazione della messa a fuoco posteriore

Si raccomanda di effettuare le regolazioni della messa a fuoco posteriore quando si cambia il metodo di montaggio dell'obiettivo o quando si usa un obiettivo diverso. Se necessario, effettuare la regolazione come segue:

- Per effettuare regolazioni accurate della messa a fuoco posteriore, usare l'otturatore elettronico e il filtro ND ed eseguire le regolazioni seguenti in uno stato in cui l'iride dell'obiettivo è sganciato. (Il filtro ND riduce la quantità di luce incidente sull'obiettivo in misura uguale su tutte le lunghezze d'onda.)

Anello di regolazione della messa a fuoco posteriore

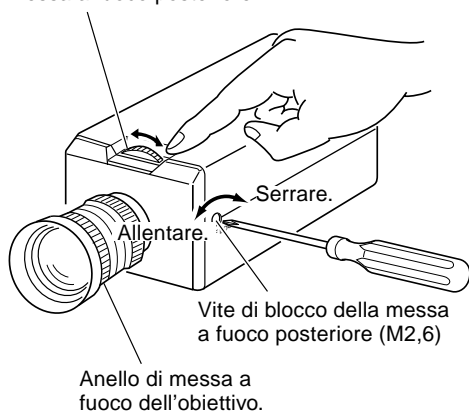

### • Con obiettivi a fuoco fisso

Se non è possibile regolare nel modo corretto la messa a fuoco ruotando l'anello di messa a fuoco dell'obiettivo, regolare la messa a fuoco posteriore come segue.

1. Allentare la vite di blocco della messa a fuoco posteriore ruotandola in senso antiorario (↺) mediante un cacciavite.
2. Riprendere un motivo da vicino.
3. Ruotare l'anello di messa a fuoco fino alla posizione ∞.
4. Ruotare l'anello di regolazione della messa a fuoco posteriore nella posizione corrispondente alla messa a fuoco migliore.
5. Serrare la vite di blocco della messa a fuoco posteriore ruotandola in senso orario (↻).

### • Con obiettivi zoom

Se le immagini risultano sfuocate in caso di zoom (teleobiettivo grandangolare), regolare la telecamera come segue:

1. Allentare la vite di blocco della messa a fuoco posteriore ruotandola in senso antiorario (↺) mediante un cacciavite.
2. Riprendere un'immagine relativamente scura con linee sottili.
3. Impostare l'obiettivo nella posizione di massimo ingrandimento, quindi regolarne la messa a fuoco.
4. Impostare l'obiettivo nella posizione di massimo valore grandangolare, quindi ruotare l'anello di messa a fuoco posteriore per regolare la messa a fuoco. (Ripetere due o tre volte i passi 3 e 4.)
5. Serrare la vite di blocco della messa a fuoco posteriore ruotandola in senso orario (↻).

### PROMEMORIA

L'impostazione della messa a fuoco può essere diversa nello schermo a colori e in quello in bianco e nero. Eseguire le regolazioni in modo che la messa a fuoco sia ottimale su entrambi gli schermi.

# COLLEGAMENTO/INSTALLAZIONE

## Regolazione automatica del controllo del bilanciamento del bianco

Ciascuna sorgente luminosa possiede la propria temperatura di colore. Pertanto, quando la sorgente luminosa principale che illumina un oggetto cambia, occorre regolare nuovamente il bilanciamento del bianco premendo il tasto AWC.

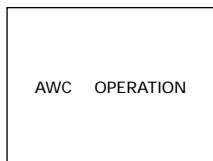
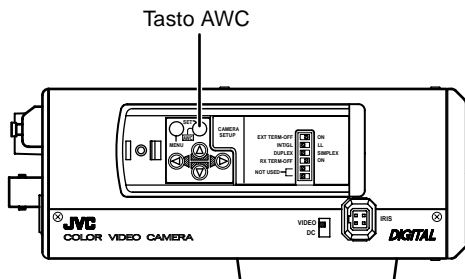

DURANTE IL FUNZIONAMENTO



VISUALIZZAZIONE DEL RISULTATO

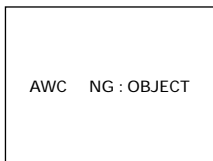

ILLUMINAZIONE ECCESSIVA

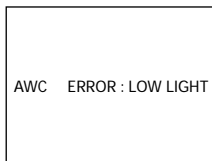

OGGETTO ERRATO

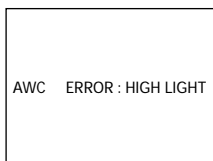

ILLUMINAZIONE INSUFFICIENTE

### PROMEMORIA

Durante il funzionamento in modalità bianco e nero, anche se si preme il tasto AWC, il bilanciamento del bianco non viene regolato di nuovo.

1. Collocare un oggetto bianco nelle stesse condizioni di illuminazione di quello che si intende riprendere e effettuare uno zoom in avvicinamento per fare in modo che lo schermo diventi completamente bianco.
2. Premendo il tasto AWC per circa un secondo, viene eseguita la regolazione del bilanciamento del bianco per l'oggetto ripreso.
3. Mentre la funzione di bilanciamento automatico del bianco è attiva, sul display è visualizzata (per circa 0,5 secondi) l'indicazione "AWC OPERATION" (FUNZIONE AWC). Quando viene raggiunto il bilanciamento corretto del bianco, viene visualizzata l'indicazione "AWC OK".
4. Messaggi di errore a video

#### ● NG: OBJECT (OGGETTO INADEGUATO)

Questo messaggio viene visualizzato quando un oggetto non contiene abbastanza colore bianco o quando la temperatura di colore non è adatta. Regolare nuovamente il bilanciamento del bianco riprendendo un oggetto bianco fino a colmare lo schermo.

#### ● ERROR: LOW LIGHT (ERRORE: LUCE INSUFFICIENTE)

Questo messaggio viene visualizzato quando la luce disponibile è insufficiente. Aumentare il livello di illuminazione, quindi regolare nuovamente il bilanciamento del bianco.

#### ● ERROR: HIGH LIGHT (ERRORE: LUCE ECCESSIVA)

Questo messaggio viene visualizzato quando la luce disponibile è eccessiva. Ridurre il livello di illuminazione, quindi regolare nuovamente il bilanciamento del bianco.

# IMPOSTAZIONE DEI MENU

## Impostazione dei menu

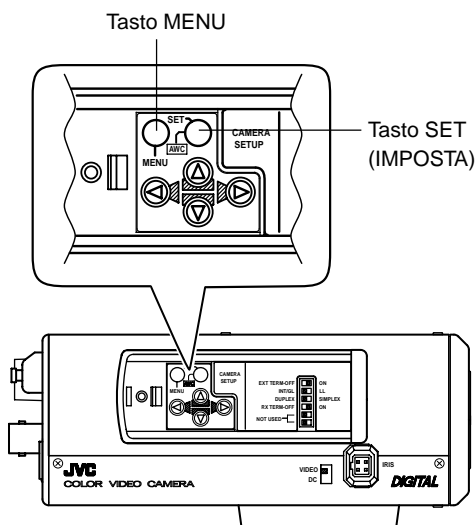

1. Premere il tasto MENU.  
Viene visualizzata la schermata MENU.
2. Servendosi dei tasti  $\odot$  e  $\ominus$ , portare il cursore (>) sul sottomenu desiderato.

```
--- MENU ---  
SYNC ADJUST..  
> ALC SETTINGS..  
VIDEO ADJUST..  
MODE SELECT..  
MOTION DETECT..  
COMMUNICATION..  
FACTORY SETTINGS..
```

3. Premere il tasto SET (IMPOSTA).  
Viene visualizzata la schermata del sottomenu selezionato.

```
--- ALC SETTINGS ---  
> IRIS LEVEL      NORMAL  
AVERAGE : PEAK   8 : 2  
SHUTTER (ExDR)  NORMAL  
AGC MODE         20 dB  
SENSE UP        OFF  
PRIORITY        ---  
BLC             OFF
```

4. Servendosi dei tasti  $\odot$  e  $\ominus$ , portare il cursore (>) sulla voce desiderata.

```
--- ALC SETTINGS ---  
> IRIS LEVEL      NORMAL  
AVERAGE : PEAK   8 : 2  
SHUTTER (ExDR)  NORMAL  
AGC MODE         20 dB  
SENSE UP        OFF  
PRIORITY        ---  
BLC             OFF
```

5. Servendosi dei tasti  $\odot$  e  $\ominus$ , modificare il valore impostato.  
Quando si modificano i valori impostati, viene visualizzato il simbolo di modifica (\*).

```
--- ALC SETTINGS ---  
> *IRIS LEVEL     -5  
AVERAGE : PEAK   8 : 2  
SHUTTER (ExDR)  NORMAL  
AGC MODE         20 dB  
SENSE UP        OFF  
PRIORITY        ---  
BLC             OFF
```

Se si desidera modificare il valore di altre voci, ripetere i precedenti passi da **2.** a **5.**

6. Premere il tasto MENU.  
Viene nuovamente visualizzata la schermata precedente (schermata MENU).
7. Premere il tasto MENU.  
Viene nuovamente visualizzata la schermata normale (abbandonando la schermata del menu).

\* Quando si effettuano le impostazioni mediante l'unità RM-P2580, utilizzare un joystick invece dei tasti  $\odot$ ,  $\ominus$ ,  $\odot$  e  $\ominus$ .

# IMPOSTAZIONE DEI MENU

## Flusso delle schermate dei menu

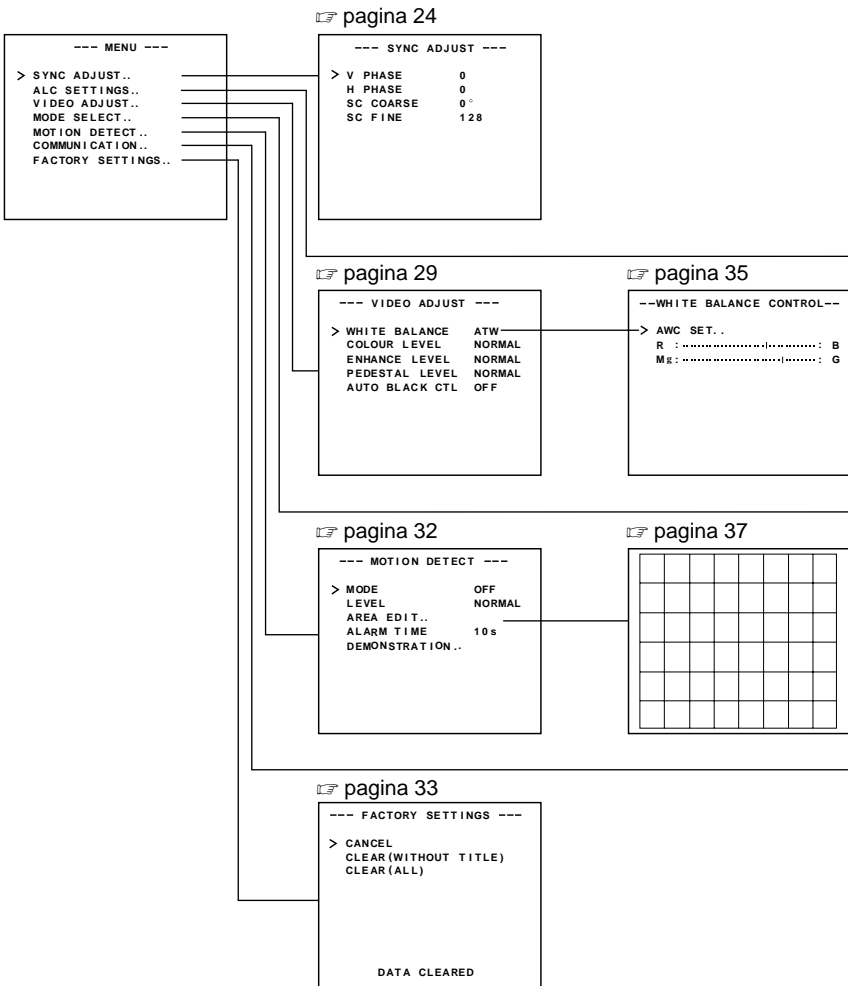

Sul modello TK-C1460U viene visualizzata l'indicazione "COLOR" invece di quella "COLOUR".



pagina 24

```
--- ALC SETTINGS ---  
> IRIS LEVEL NORMAL  
AVERAGE:PEAK 8:2  
SHUTTER (ExDR) NORMAL  
AGC MODE 20dB  
SENSE UP OFF  
PRIORITY ---  
ELC OFF  
B&W/COLOUR MODE
```

pagina 30

```
--- MODE SELECT ---  
> CAMERA TITLE EDIT...  
REVERSE MODE OFF  
ALM.TITLE SIZE DOUBLE  
ALARM COLOUR WHITE  
AUX TERMINAL (B&W IN)  
D. ZOOM MAX x2
```

pagina 33

```
--- COMMUNICATION ---  
> STYLE PTOP  
MACHINE ID ---
```

pagina 25

```
--- SHUTTER (ExDR) ---  
> SHUTTER SPEED 1/120  
FAST LIMIT ---  
ExDR LEVEL ---  
M.ExDR SPEED ---
```

pagina 34

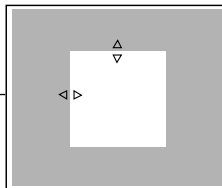

pagina 28

```
---B&W/COLOUR MODE---  
> B&W AUX  
LEVEL NORMAL
```

pagina 36

```
--- CAMERA TITLE ---  
0123456789-./,:;  
ABCDEFGHIJKLMN  
OPQRSTUVWXYZ  
abcdefghijklmnopqrstuvwxyz  
'`~!@#%&'*()<br>ÀÓÙÀÉΤΟÙÇÑ<br>àéìóúàéìóúàéìóú<br>àéìóúçñ&il<br><-WIDE TELE -><br>Title Display
```

(Il modello TK-C1460U non visualizza questi caratteri.)

# IMPOSTAZIONE DEI MENU

## Schermata SYNC ADJUST (REGOLAZIONE SINC.)

Questa schermata permette di effettuare le regolazioni relative alla sincronizzazione.

Voce	Funzioni e valori di impostazione	Valore iniziale
V PHASE	<p>Questa voce permette di regolare la sincronizzazione verticale sui valori di altre telecamere quando il selettore del sistema di sincronizzazione laterale si trova su LL (soltanto aree geografiche con alimentazione a 50 Hz (60 Hz)). ( ): TK-C1460U</p> <p>Quando il selettore non si trova su LL, compare l'indicazione "---", che disabilita la modifica del valore impostato.</p> <p>TK-C1460U [Valore di impostazione: da -131 a 0 a 131] TK-C1460E [Valore di impostazione: da -156 a 0 a 156]</p>	0
H PHASE	<p>Questa voce permette di regolare la sincronizzazione orizzontale sui valori di altre telecamere e sistemi quando il selettore del sistema di sincronizzazione laterale si trova su INT/GL.</p> <p>Quando non sono presenti segnali esterni in ingresso, compare l'indicazione "---", che disabilita la modifica del valore impostato.</p> <p>[Valore di impostazione: da -16 a 0 a 16]</p>	0
SC COARSE	<p>Regolazione grossolana della fase SC nel funzionamento in genlock. possibile variare la fase SC fino a 90° in ciascuna direzione.</p> <p>Effettuare la regolazione facendo riferimento a un'altra telecamera (o a un altro sistema) unitamente alla regolazione SC FINE.</p> <p>Regolare le voci SC COARSE (SC GROSSOLANA) e SC FINE soltanto dopo la regolazione di H PHASE (FASE ORIZZ.)</p> <p>Se il selettore non è impostato su GL, compare l'indicazione "---", che disabilita la modifica del valore impostato.</p> <p>[Valori di impostazione: 0°, 90°, 180° e 270°]</p>	0°
SC FINE	<p>Regolazione fine della fase SC nel funzionamento in genlock.</p> <p>Se il selettore non è impostato su GL, compare l'indicazione "---", che disabilita la modifica del valore impostato.</p> <p>[Valori di impostazione: da 0 a 255]</p>	128

## Schermata ALC SETTINGS (IMPOSTAZIONI ALC)

Questa schermata permette di effettuare le regolazioni automatiche in funzione della luminosità.

Voce	Funzioni e valori di impostazione	Valore iniziale
IRIS LEVEL	<p>Questa voce permette di regolare il livello di luminosità del segnale video.</p> <ul style="list-style-type: none"><li>• Per ridurre il livello di luminosità, ridurre il valore.</li><li>• Per aumentare il livello di luminosità, aumentare il valore.</li></ul> <p>[Valori di impostazione: da -5 a NORMAL (NORMALE) a 5]</p>	NORMAL
AVERAGE: PEAK	<p>Questa voce imposta il rilevamento dell'esposizione sotto forma di rapporto fra il valore medio e quello di picco.</p> <ul style="list-style-type: none"><li>• Grandi valori di AVERAGE (MEDIA): viene aumentato il valore di AVERAGE quando le parti diverse dalle aree evidenziate dello schermo sono scure e sembrano corrotte (ad esempio 10:0).</li><li>• Grandi valori di PEAK (PICCO): viene aumentato il valore di PEAK quando nelle aree evidenziate dello schermo si formano aloni (ad esempio 5:5).</li></ul> <p>[Valori di impostazione: 10:0, 9:1, 8:2, 7:3, 6:4 e 5:5]</p>	8 : 2

Voce	Funzioni e valori di impostazione	Valore iniziale
SHUTTER (ExDR)	<p>Questa voce imposta l'otturatore elettronico e la funzione ExDR (Range dinamico esteso). L'uso della funzione di otturatore elettronico permette di effettuare riprese con la luminosità corretta, poiché un aumento della luminosità provoca una riduzione del tempo di esposizione. La funzione ExDR permette inoltre di riprendere soggetti con una densità di flusso luminoso differente combinando un'immagine ripresa a 1/100 (1/120) di secondo con una ripresa con un tempo di esposizione molto breve. ( ): TK-C1460U</p> <p><b>NORMAL:</b> Questa impostazione fissa il valore 1/50 (1/60) per il tempo a disposizione.</p> <p><b>(NORMALE)</b> La funzione ExDR non è attiva.</p> <p><b>MANUAL:</b> Questa voce imposta il tempo di esposizione tramite la voce SHUTTER SPEED (TEMPO DI ESPOSIZIONE) della schermata SHUTTER (OTTURATORE).</p> <p><b>(MANUALE)</b> La funzione ExDR non è attiva. Quando è attiva la funzione SENSE UP (AUMENTO SENSIBILITÀ), non è possibile selezionare l'opzione MANUAL (MANUALE) (che non è visualizzata sul MENU).</p> <p><b>AUTO:</b> Questa opzione effettua automaticamente la commutazione del tempo di esposizione in funzione della luminosità.</p> <p><b>(AUTOMATICO)</b> La funzione ExDR non è attiva. Il valore minimo del tempo di esposizione viene impostato alla voce FAST LIMIT (LIMITE DI VELOCITÀ) della schermata SHUTTER (ExDR).</p> <p><b>M.ExDR:</b> Questa funzione viene usata quando si riprende in condizioni di illuminazione fissa un soggetto con differenza nella densità del flusso luminoso sullo schermo, e così via. Nella modalità ExDR, il tempo inferiore di esposizione per la composizione viene impostato dalla voce M.ExDR.SPEED (TEMPO M.ExDR) della schermata SHUTTER (ExDR). Ciò è possibile soltanto quando le voci BLC e SENSE UP (AUMENTO SENSIBILITÀ) sono impostate su OFF (DISATTIVATO). La voce ExDR LEVEL (LIVELLO ExDR), inoltre, imposta il livello del segnale del tempo breve di composizione.</p> <p><b>A.ExDR:</b> Questa funzione viene usata quando si utilizzano continuamente, notte e giorno, soggetti con diverse densità di flusso luminoso in una situazione in cui sia i soggetti interni che quelli esterni sono mescolati, e così via. Nella modalità ExDR, il tempo di esposizione di composizione varia automaticamente in funzione del livello di contrasto del soggetto. Esso viene impostato quando si riprendono soggetti con luminosità variabile. Questa opzione può essere impostata soltanto quando la voce BLC è impostata su OFF (DISATTIVATO). La voce ExDR LEVEL (LIVELLO ExDR), inoltre, imposta il livello del segnale del tempo breve di composizione.</p> <p><b>— PROMEMORIA —</b></p> <ul style="list-style-type: none"> <li>• Non impostare la modalità A.ExDR quando si utilizzano obiettivi manuali.</li> <li>• Quando si utilizzano le modalità M.ExDR o A.ExDR, è possibile che il margine che separa le parti luminose da quelle scure sia colorato (ciano, arancione e così via), ma ciò non indica un problema di funzionamento.</li> <li>• Quando la voce SHUTTER (ExDR) è impostata su M.ExDR o A.ExDR, potrebbe verificarsi un tremolio sotto una lampada a fluorescenza, una lampada a mercurio, ecc. Questo comunque accade per via della funzione ExDR e pertanto non è da considerarsi un malfunzionamento.</li> </ul>	NORMAL
SHUTTER SPEED	<p>Questa voce permette di impostare un tempo di esposizione quando si è impostata l'opzione MANUAL (MANUALE). Per i valori di impostazione di AUTO, M.ExDR e A.ExDR è visualizzata l'indicazione " - - ", ed essi non possono essere modificati. [Valori di impostazione: 1/120 (1/100), 1/250, 1/500, 1/1000, 1/2000, 1/4000 e 1/10000] ( ): TK-C1460U</p>	1/120 (1/100)

\* Quando si imposta su NORMAL (NORMALE) la voce SHUTTER (ExDR), non è possibile modificare le seguenti voci: SHUTTER SPEED (TEMPO DI ESPOSIZIONE), FAST LIMIT (LIMITE DI VELOCITÀ), ExDR LEVEL (LIVELLO ExDR) e M.ExDR SPEED (TEMPO M.ExDR).

# IMPOSTAZIONE DEL MENU

## Schermata ALC SETTINGS (IMPOSTAZIONI ALC) (continua)

Voce	Funzioni e valori di impostazione	Valore iniziale
FAST LIMIT	<p>Quando si è selezionata l'opzione AUTO (AUTOMATICO), questa voce imposta il valore minimo del tempo di esposizione.</p> <p>Per i valori di impostazione di MANUAL (MANUALE), M.ExDR e A.ExDR è visualizzata l'indicazione "- - -", ed essi non possono essere modificati. Al ridursi del tempo di esposizione, si accentua il fenomeno di distorsione a strisce verticali tipico dei CCD.</p> <p>[Valori di impostazione: 1/1000, 1/2000, 1/4000, 1/10000, 1/20000, 1/40000 e 1/100000]</p>	1/100000
ExDR LEVEL	<p>Questa voce imposta il livello di segnale della componente a tempo rapido di esposizione nella modalità ExDR, in funzione della luminosità del soggetto. Quando si usa la funzione M.ExDR, accertarsi di impostare in anticipo l'opzione M.ExDR SPEED.</p> <p>Quando si impostano le opzioni MANUAL (MANUALE) o AUTO (AUTOMATICO) alla voce SHUTTER (ExDR), viene visualizzata l'indicazione "- - -" che disabilita l'impostazione.</p> <p>Per assegnare la priorità alle parti a bassa luminosità del soggetto, aumentare il valore.</p> <p>Per assegnare la priorità alle parti ad alta luminosità del soggetto, ridurre il valore.</p> <p>[Valori di impostazione: da -5 a NORMAL (NORMALE) a 5]</p> <p>— PROMEMORIA —</p> <ul style="list-style-type: none"> <li>Nel caso di soggetti che presentano grandi differenze di densità del flusso luminoso, le immagini a volte non si modificano anche dopo avere variato il valore di ExDR LEVEL (LIVELLO ExDR). Questa condizione, tuttavia, rappresenta una peculiarità dell'unità, e non costituisce un problema di funzionamento.</li> </ul>	NORMAL
M.ExDR SPEED	<p>Questa voce imposta la componente a tempo rapido di esposizione quando si seleziona l'opzione M.ExDR per ExDR. Impostare la velocità di scatto in modo che un soggetto con un'alta densità di flusso luminoso (all'aperto, ecc.) possa essere ripreso nel modo più nitido possibile. Ciò è segnalato dalla comparsa dell'indicazione "- - -" in MANUAL (MANUALE), AUTO (AUTOMATICO) o A.ExDR, che impedisce l'impostazione in tali modalità.</p> <p>[Valori di impostazione: 1/500, 1/1000, 1/2000, 1/4000, 1/10000, 1/20000]</p>	1/4000
AGC MODE	<p>Questa voce imposta il valore massimo di AGC (Controllo automatico del guadagno).</p> <p>OFF (DISATTIVATO): quando la funzione AGC non viene utilizzata.</p> <p>10dB: quando l'energia luminosa è insufficiente.</p> <p>20dB: quando l'energia luminosa è gravemente insufficiente.</p> <p>SUPER: quando l'energia luminosa risulta insufficiente anche con l'impostazione 20 dB.</p> <ul style="list-style-type: none"> <li>Se si aumenta il guadagno, in un luogo buio lo schermo diventa confuso.</li> <li>Se si imposta su SUPER, a volte è necessario un certo tempo operativo per far fronte a un drastico cambiamento di livello.</li> <li>Nel caso la voce "B&amp;W" venga impostata su "AUTO", quando la voce "AGC MODE" viene impostata su "SUPER" viene visualizzata l'indicazione [SUPER], quando viene impostata su altre opzioni viene visualizzata l'indicazione [20dB]. Aumentare il guadagno fino al valore visualizzato.</li> </ul>	20dB
SENSE UP	<p>Questa voce aumenta automaticamente la sensibilità quando il soggetto diventa scuro.</p> <p>Nel caso dell'opzione X32 AUTO, la sensibilità viene automaticamente innalzata in modo continuo fino a un livello pari a 32 volte quello normale. All'aumentare della sensibilità, tuttavia, il tempo di esposizione si riduce, dando luogo a movimenti innaturali.</p> <p>Quando si impostano le opzioni MANUAL (MANUALE) o M.ExDR alla voce SHUTTER (ExDR), viene visualizzata l'indicazione "- - -" che disabilita la SENSE UP (AUMENTO SENSIBILITÀ).</p> <p>[Valori di impostazione: OFF (DISATTIVATO), X2 AUTO (AUTOMATICO X2), X4 AUTO, X8 AUTO, X16 AUTO, X24 AUTO X32 AUTO]</p> <p>— PROMEMORIA —</p> <ul style="list-style-type: none"> <li>Quando si aumenta il valore di SENSE UP (AUMENTO SENSIBILITÀ), è possibile che la schermata presenti una certa granularità, assuma un colore biancastro o che compaiano difetti biancastrì, ma ciò non costituisce un'anomalia.</li> <li>Quando si imposta la voce SENSE UP a un'opzione diversa da OFF, sotto una lampada fluorescente, una lampada al mercurio, ecc., si può verificare uno sfarfallio. Tuttavia, ciò si verifica a causa dell'opzione SENSE UP e perciò non si tratta di un malfunzionamento.</li> </ul>	OFF

Voce	Funzioni e valori di impostazione	Valore iniziale
PRIORITY	<p>Questa voce permette di impostare l'ordine di funzionamento delle funzioni AGC e di tempo di esposizione prolungato quando la luminosità del soggetto si riduce.</p> <p>Quando le voci AGC MODE (MODALITÀ AGC) o SENSE UP (AUMENTO SENSIBILITÀ) sono impostate su OFF (DISATTIVATO), compare l'indicazione “- - -” che disabilita l'impostazione.</p> <p>MOTION: Viene data la precedenza al movimento. (MOVIMENTO) Questa modalità è adatta a soggetti in movimento rapido, poiché quando il soggetto diventa scuro viene data la precedenza alla funzione AGC (controllo automatico del guadagno).</p> <p>PICTURE: Viene data la precedenza all'immagine. (IMMAGINE) Quando il soggetto diventa scuro, viene data la precedenza alla funzione SENSE UP (aumento della sensibilità), rendendo questa modalità adatta a una buona resa dell'immagine.</p>	MOTION
BLC	<p>Questa voce imposta la funzione di compensazione dell'illuminazione controluce. Essa è utile quando nella direzione del soggetto è presente una sorgente luminosa intensa.</p> <p>Se per la voce SHUTTER (ExDR) sono state selezionate le opzioni M.ExDR o A.ExDR, compare l'indicazione “- - -” e la funzione BLC non è attiva.</p> <p>OFF (DISATTIVATO): La funzione di compensazione dell'illuminazione controluce non è attiva.</p> <p>Da AREA 1 a AREA 4: Quando si preme il tasto SET (IMPOSTA), vengono visualizzate le aree fisse di misurazione della luce. Selezionare una di esse. (La posizione indicata sullo schermo è approssimativa. Effettuare le impostazioni necessarie dopo avere controllato e verificato le funzioni sulle immagini reali.)</p> <div style="text-align: center;"> <p>Area di misurazione della luce    Area di misurazione della luce    Area di misurazione della luce    Area di misurazione della luce    Area di misurazione della luce</p>  <p>OFF (Disattivato)    Area 1    Area 2    Area 3    Area 4</p> </div> <p>* La posizione indicata sullo schermo deve essere impiegata come guida di massima.</p> <p>Da EDIT1 a EDIT2: Quando si preme il tasto SET (IMPOSTA), vengono visualizzate le aree di misurazione della luce che possono essere impostate a discrezione dell'utente. Selezionare uno dei due tipi.</p> <p>☞ la voce “Schermata BLC EDITING (EDITING BLC)” alla pagina 34</p>	OFF

# IMPOSTAZIONE DEL MENU

## Schermata ALC SETTINGS (continuazione)

Voce	Funzioni e valori di impostazione	Valore iniziale
B&W COLOUR MODE .....	Questa funzione imposta le modalità di colore su Colore o su Bianco e Nero. Quando si esegue la commutazione dalla modalità "Colore" alla modalità "Bianco e Nero" e viceversa, si potrebbe perdere la messa a fuoco. In tal caso, regolare di nuovo la messa a fuoco.	
B&W	<p>Commuta la modalità da Colore a Bianco e Nero e viceversa.</p> <p>OFF : Disattiva la funzione di commutazione della modalità Bianco e Nero.</p> <p>ON : Imposta in modo permanente la telecamera sulla modalità Bianco e Nero.</p> <p>AUTO : La telecamera si commuta automaticamente in modalità Colore quando l'oggetto è chiaro e in modalità Bianco e Nero quando l'oggetto è scuro. (☞ Pagina 38).</p> <p>AUX : La commutazione tra le modalità B&amp;W/COLOR (BIANCO E NERO/COLORE) viene eseguita in base al segnale in ingresso dal terminale AUX. (☞ Pagina 39).</p> <p>— PROMEMORIA —</p> <ul style="list-style-type: none"> <li>• Se per la voce B&amp;W viene selezionata l'opzione AUTO, è possibile commutare l'impostazione B&amp;W/COLOR nel modo appropriato in base alla luminosità dell'oggetto, ma l'illuminazione e le condizioni dello schermo potrebbero rendere impossibile questa operazione. Inoltre, quando si utilizza un'illuminazione agli infrarossi, se il soggetto è estremamente riflettente, lo schermo in bianco e nero può essere commutato in uno schermo a colori. Per essere assolutamente certi della commutazione B&amp;W/COLOR, impostare su AUX e inviare il segnale di controllo in ingresso al terminale AUX.</li> <li>• Se per la voce B&amp;W viene selezionata l'opzione AUX, la voce AUX TERMINAL viene impostata automaticamente su B&amp;W IN. Se questa opzione viene modificata in un'impostazione diversa da AUX, la voce AUX TERMINAL torna al valore impostato prima dell'esecuzione della modifica. (☞ Pagina 31).</li> </ul>	AUX
LEVEL	<p>Quando la funzione "B&amp;W" viene impostata su "AUTO", questa funzione imposta il livello del segnale dell'oggetto per il quale la telecamera si commuta automaticamente alla modalità B&amp;W.</p> <p>LOW : Commuta alla modalità B&amp;W quando il livello del segnale dell'oggetto indica scarsa illuminazione.</p> <p>NORMAL: Commuta alla modalità B&amp;W quando il livello del segnale dell'oggetto indica illuminazione media.</p> <p>HIGH : Commuta alla modalità B&amp;W quando il livello del segnale dell'oggetto indica forte illuminazione.</p> <p>— PROMEMORIA —</p> <p>Quando la voce "B&amp;W" viene impostata su un'opzione diversa da "AUTO", viene visualizzata l'indicazione "--" e diventa impossibile variare le impostazioni relative alla voce "LEVEL".</p>	NORMAL

# IMPOSTAZIONE DEI MENU



## Schermata VIDEO ADJUST (REGOLAZIONE VIDEO)

Questa schermata permette di effettuare le regolazioni relative ai segnali video.

Voce	Funzioni e valori di impostazione	Valore iniziale
WHITE BALANCE	<p>Questa voce seleziona la funzione di regolazione del bilanciamento del bianco. Quest'ultimo può venire regolato in modo manuale o automatico per valori della temperatura di colore compresi fra 2500 K e 8000 K.</p> <ul style="list-style-type: none"> <li>• ATW: Modalità di bilanciamento del bianco con adeguamento automatico. Questa funzione regola automaticamente il bilanciamento del bianco in accordo con la temperatura del colore della luce.</li> <li>• AWC: Modalità di controllo automatico del bianco. Quando si preme il tasto SET (IMPOSTA), compare la schermata di regolazione. (☞ si veda alla pagina 35.)</li> </ul> <p>— <b>PROMEMORIA</b> —</p> <p>Durante il funzionamento in modalità Bianco e Nero viene visualizzata l'indicazione "---" e non è possibile modificare nessuna impostazione.</p>	ATW
COLOUR LEVEL	<p>Questa voce permette di regolare il livello di colore del segnale video.</p> <ul style="list-style-type: none"> <li>• Per schiarire i colori, ridurre il valore.</li> <li>• Per scurire i colori, aumentare il valore.</li> </ul> <p>[Valori di impostazione: da -5 a NORMAL (NORMALE) a 5]</p> <p>— <b>PROMEMORIA</b> —</p> <p>Durante il funzionamento in modalità Bianco e Nero viene visualizzata l'indicazione "---" e non è possibile modificare nessuna impostazione.</p>	NORMAL
ENHANCE LEVEL	<p>Questa voce permette di regolare il livello di accentuazione dei contorni del segnale video.</p> <ul style="list-style-type: none"> <li>• Per rendere più marcate le immagini, aumentare il valore.</li> <li>• Per rendere meno marcate le immagini, ridurre il valore.</li> </ul> <p>[Valori di impostazione: da -5 a NORMAL (NORMALE) a 5]</p>	NORMAL
PEDESTAL LEVEL	<p>Questa voce permette di regolare il livello di base del segnale video.</p> <ul style="list-style-type: none"> <li>• Per schiarire le immagini, aumentare il valore.</li> <li>• Per scurire le immagini, ridurre il valore.</li> </ul> <p>[Valori di impostazione: da -5 a NORMAL (NORMALE) a 5]</p>	NORMAL
AUTO BLACK CTL	<p>Questa voce serve quando risulta difficile vedere la parte scura dell'immagine anche nel caso in cui il guadagno è incrementato dall'AGC (controllo automatico del guadagno).</p> <p>ON: Quando il livello del nero delle immagini è basso, viene innalzato automaticamente il livello di base, che diventa il livello standard del nero, rendendo più agevole visualizzare le parti scure.</p> <p>OFF: La funzione AUTO BLACK (NERO AUTOMATICO) non è attiva.</p> <p>— <b>PROMEMORIA</b> —</p> <ul style="list-style-type: none"> <li>• Quando si imposta sul valore 5 la voce PEDESTAL LEVEL (LIVELLO DI BASE), anche se l'opzione AUTO BLACK CTL (CONTROLLO AUTOMATICO DEL NERO) è impostata su ON (ATTIVO) non viene effettuata alcuna regolazione.</li> <li>• Quando si imposta su OFF (DISATTIVATO) la voce AGC MODE (MODALITÀ AGC), anche se l'opzione AUTO BLACK CTL (CONTROLLO AUTOMATICO DEL NERO) è impostata su ON (ATTIVO) non viene effettuata alcuna regolazione.</li> </ul>	OFF

## Schermata MODE SELECT (SELEZIONE MODALITÀ)

Questa schermata permette di impostare i titoli, l'inversione delle immagini e così via.

Voce	Funzioni e valori di impostazione	Valore iniziale
CAMERA TITLE EDIT	Questa voce richiama la schermata CAMERA TITLE EDIT (EDITING TITOLI TELECAMERE) (☞ pagina 36).	—
REVERSE MODE	Questa voce permette di impostare i parametri di inversione delle immagini. OFF (DISATTIVATO): Le immagini non vengono invertite. R-L (D-S): Viene effettuata l'inversione destra-sinistra delle immagini. U-D (A-B): Viene effettuata l'inversione alto-basso delle immagini. ALL (TUTTO): Vengono effettuate le inversioni alto-basso e destra-sinistra delle immagini.	OFF
ALM.TITLE SIZE	Questa voce permette di impostare le dimensioni delle scritte visualizzate in caso di allarme. <div style="display: flex; justify-content: space-around; align-items: center; margin: 10px 0;"> <div style="text-align: center;">  <p>NORMAL</p> </div> <div style="text-align: center;">  <p>DOUBLE</p> </div> </div>	DOUBLE
ALARM COLOUR	Questa voce permette di impostare il colore delle scritte di allarme. [Valori di impostazione: WHITE (BIANCO), YELLOW (GIALLO), CYAN (CIANO) e GREEN (VERDE)] — <b>PROMEMORIA</b> — In modalità ALARM, il colore del titolo della telecamera viene visualizzato nell'impostazione ALARM COLOR.	WHITE



Voce	Funzioni e valori di impostazione	Valore iniziale
AUX TERMINAL	<p>Per impostare il segnale in ingresso o in uscita del terminale AUX.</p> <p>MOTION: Viene emesso un segnale se si verifica un cambiamento nell'area impostata nella schermata MOTION DETECT.</p> <p>B&amp;W OUT: Viene emesso un segnale quando la telecamera si commuta sulla modalità Bianco e Nero o Colore.</p> <p>B&amp;W IN: Impostare su questa posizione quando si immette il segnale di controllo della commutazione B&amp;W/Color nel terminale AUX. (☞ Pagine 9, 28).</p> <p>— <b>PROMEMORIA</b> —</p> <ul style="list-style-type: none"> <li>• Nell'impostazione dell'opzione B&amp;W OUT, se si utilizza un'illuminazione a infrarossi nel movimento di collegamento, si può verificare uno scorrimento di immagine. Per prevenirlo, si raccomanda di collegare questa unità in movimento e l'illuminazione a infrarossi, ecc. tramite segnali di controllo, dopo aver impostato l'opzione B&amp;W IN.</li> <li>• Se la voce B&amp;W viene impostata su AUX, la voce AUX TERMINAL cambia in [B&amp;W IN] e non può più essere modificata.</li> </ul>	(B&W IN)
D-ZOOM MAX	<p>Questa funzione imposta la percentuale massima di zoom dello zoom elettronico. [Valori impostati: x1, x2, x4, x6, x8, x10].</p> <p>— <b>PROMEMORIA</b> —</p> <ul style="list-style-type: none"> <li>• È possibile utilizzare la funzione di zoom elettronico solo tramite il comando di comunicazione dei dispositivi di controllo esclusivi (RM-P2580, ecc.).</li> <li>• Con lo zoom elettronico la qualità delle immagini si deteriora, perché è accompagnata dall'elaborazione delle immagini digitali.</li> <li>• Quando si aumenta la percentuale di ingrandimento dello zoom elettronico, si può verificare una sfocatura nella parte centrale sinistra dello schermo. È una caratteristica dell'unità principale e non si tratta di un malfunzionamento.</li> </ul>	x2

# IMPOSTAZIONE DEI MENU

## Schermata MOTION DETECT (RILEVAM. MOVIMENTO) (continua)

Vengono effettuate le impostazioni per la funzione di rilevamento del movimento, che genera segnali di allarme quando vengono rilevati movimenti all'interno delle immagini. I segnali di allarme vengono forniti in uscita sui terminali ausiliari presenti sul retro.

Voce	Funzioni e valori di impostazione	Valore iniziale
MODE	Questa voce attiva/disattiva (ON/OFF) la funzione di rilevamento del movimento. OFF (DISATTIVATA): La funzione di rilevamento del movimento non è attiva. ON (ATTIVATA): La funzione di rilevamento del movimento è attiva.	OFF
LEVEL	Questa voce permette di impostare la soglia di rilevamento del movimento. Se per la voce MODE (MODALITÀ) si è impostata l'opzione OFF (DISATTIVATA), viene visualizzata l'indicazione "--" e non è possibile modificare le impostazioni. Affinché la funzione reagisca a grandi variazioni del livello di segnale, ridurre il valore. Affinché la funzione reagisca a piccole variazioni del livello di segnale, aumentare il valore. [Valori di impostazione: da -5 a NORMAL (NORMALE) a 5]	NORMAL
AREA EDIT	Questa voce permette di impostare l'intervallo di funzionamento della funzione di rilevamento del movimento. (☞ pagina 37)	-
ALARM TIME	Questa voce permette di impostare la durata di emissione del segnale di allarme generato in uscita sui terminali AUX (AUSILIARI) e dell'indicazione "ALARM" ("ALLARME") visualizzata sullo schermo quando viene rilevato un movimento. Se per la voce MODE (MODALITÀ) si è impostata l'opzione OFF (DISATTIVATA), viene visualizzata l'indicazione "--" e non è possibile modificare le impostazioni. [Valori di impostazione: OFF e 5s, 6s, 7s, 8s, 9s, 10s, 15s, 20s, 30s e 1min]  <b>PROMEMORIA</b> Quando si imposta su OFF la voce MODE, viene emesso solamente il segnale di allarme del terminale AUX, e sullo schermo non compare l'indicazione "ALARM" ("ALLARME").	10s
DEMONSTRATION	Questa voce serve per verificare e confermare le impostazioni della funzione di rilevamento del movimento. L'area di rilevamento viene visualizzata in grigio. (☞ pagina 37)	-

## Schermata COMMUNICATION (COMUNICAZIONI)

Questa schermata permette di effettuare le impostazioni relative ai terminali di collegamento del segnale di comando presenti sul retro.

Se si modificano le impostazioni, non dimenticare di riattivare l'alimentazione.

Voce	Funzioni e valori di impostazione	Valore iniziale
STYLE	<p>Questa voce permette di impostare il sistema di comunicazione utilizzato.</p> <p>P TO P (Punto-punto)</p> <p>Questa impostazione serve quando un telecomando controlla una sola telecamera.</p> <p>M.DROP (Multidrop)</p> <p>Questa impostazione serve quando un telecomando controlla più telecamere.</p>	P TO P
MACHINE ID	<p>Questa voce permette di effettuare le impostazioni necessarie quando si seleziona l'opzione M.DROP (MULTIDROP) alla voce STYLE (STILE), e contiene il numero di identificazione di ciascuna telecamera di un gruppo. Se un numero di ID è ripetuto all'interno di un gruppo non è possibile ottenere un funzionamento corretto. In caso di impiego combinato dell'unità RM-P2580, occorre impostare anche il numero dell'ingresso video dell'unità RM-P2580.</p> <p>Se per la voce STYLE (STILE) si è impostata l'opzione P TO P (PUNTO-PUNTO), viene visualizzata l'indicazione "--" e non è possibile modificare le impostazioni.</p> <p>[Valori di impostazione: da 1 a 99]</p>	---

## Schermata FACTORY SETTINGS (IMPOSTAZIONI DI FABBRICA)

I valori di impostazione vengono riportati a quelli di fabbrica.

Voce	Funzioni e valori di impostazione	Valore iniziale
FACTORY SETTINGS	<p>Le impostazioni effettuate a menu vengono riportate ai valori iniziali.</p> <p>CANCEL (ANNULLA): Non si ritorna ai valori iniziali.</p> <p>CLEAR (WITHOUT TITLE): Riporta le impostazioni ai valori iniziali, (CANCELLA, ECCEZZO TITOLO) ad eccezione dei titoli.</p> <p>CLEAR (ALL) : Riporta le impostazioni, compresi i (CANCELLA TUTTO) titoli, ai valori iniziali.</p> <p>Selezionare il valore di impostazione, quindi premere il tasto SET (IMPOSTA). A questo punto, compare per circa 3 secondi l'indicazione "DATA CLEARED" ("DATI CANCELLATI"). Prestare attenzione a non disattivare l'alimentazione mentre tale indicazione è ancora visualizzata.</p> <p>— <b>PROMEMORIA</b> —</p> <p>Quando si effettuano le impostazioni mediante la trasmissione dei comandi, tuttavia, il contenuto del menu COMMUNICATION (COMUNICAZIONI) non viene riportato alle impostazioni di fabbrica.</p>	—

# IMPOSTAZIONE DEI MENU

## Schermata BLC EDITING (EDITING BLC)

L'area di misurazione della luce per la compensazione dell'illuminazione controllo luce può essere impostata a piacere utilizzando le 2 schermate EDIT1 e EDIT2

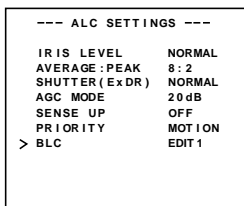

Schermata EDIT1

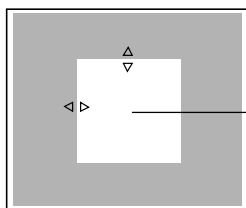

Area di misurazione della luce

Tasto SET (IMPOSTA)

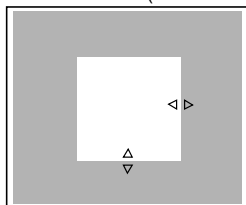

Schermata EDIT2

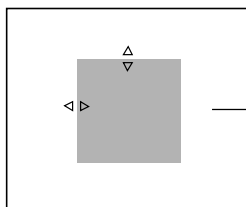

Area di misurazione della luce



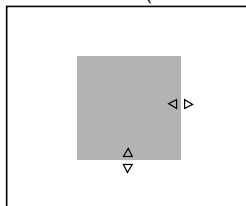





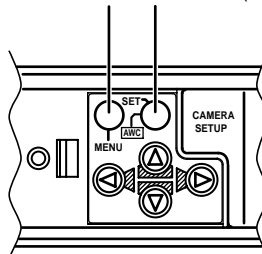



Tasto SET (IMPOSTA)



\* La posizione indicata sullo schermo deve essere impiegata come guida di massima.

Tasto MENU Tasto SET (IMPOSTA)



1. Impostare EDT1 alla voce BLC della schermata ALC SETTING (IMPOSTAZIONI ALC).
2. Premere il tasto SET (IMPOSTA). Viene richiamata la schermata EDIT1.
3. Servendosi dei tasti , ,  e , impostare il lato superiore e quello sinistro dell'area di misurazione. È possibile spostare i lati contrassegnati dai simboli , ,  e .
4. Premere il tasto SET (IMPOSTA). A questo punto è possibile variare la posizione del lato inferiore e di quello destro dell'area di misurazione.
5. Servendosi dei tasti , ,  e , impostare il lato inferiore e quello destro dell'area di misurazione. Premendo nuovamente il tasto SET (IMPOSTA), si ritorna all'impostazione del lato superiore e di quello sinistro dell'area di misurazione. (La schermata EDIT2 può essere impostata in modo analogo.)
6. Al termine delle operazioni di impostazione, premere il tasto MENU. Viene nuovamente visualizzata la schermata ALC SETTING (IMPOSTAZIONI ALC).

\* Per utilizzare l'area di misurazione impostata, impostare la voce BLC su EDIT1 o EDIT2.

## Regolazione manuale del bilanciamento del bianco

Se la regolazione automatica del bilanciamento del bianco dà luogo a schermate “rossicce” e così via, effettuare la regolazione manuale del bilanciamento del bianco.

Tasto MENU Tasto SET (IMPOSTA)

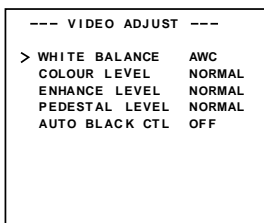
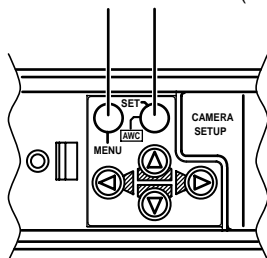

Schermata VIDEO ADJUST  
(REGOLAZIONE VIDEO)

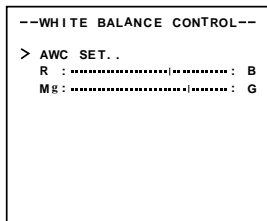

Schermata WHITE BALANCE CONTROL

1. Selezionare l'opzione AWC per la voce WHITE BALANCE (BILANCIAMENTO DEL BIANCO) della schermata VIDEO ADJUST (REGOLAZIONE VIDEO), quindi premere il tasto SET (IMPOSTA).  
\* Sul monitor compare la schermata di regolazione WHITE BALANCE (BILANCIAMENTO DEL BIANCO).
2. Selezionare la tonalità cromatica da regolare (R/B o Mg/G).  
Premere i tasti o .
3. Regolare la tonalità cromatica.  
Premere i tasti o .
- \* L'indicatore “ | ” si sposta in funzione dell'impostazione. Quando si modifica un'impostazione, in corrispondenza all'impostazione originale compare un segno “+”.
4. Terminare la regolazione manuale del bilanciamento del bianco.  
Premendo il tasto MENU si ritorna alla schermata VIDEO ADJUST (REGOLAZIONE VIDEO).

### PROMEMORIA

Se durante la regolazione della fase del colore nella schermata WHITE BALANCE CONTROL (CONTROLLO DEL BILANCIAMENTO DEL BIANCO) si cambia la modalità da Colore a Bianco e Nero, si torna alla schermata VIDEO ADJUST. In questo momento, non viene salvato nessun valore regolato.

Sul modello TK-C1460U viene visualizzata l'indicazione “COLOR” invece di quella “COLOUR”.

# IMPOSTAZIONE DEI MENU

## Impostazione CAMERA TITLE (TITOLO TELECAMERA)



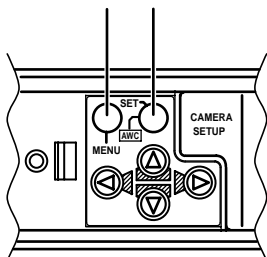

Per ciascuna telecamera è possibile selezionare un testo composto da un massimo di 24 caratteri. I caratteri selezionati vengono visualizzati alla base dello schermo.

Tasto MENU Tasto SET (IMPOSTA)



1. Nella schermata MODE SELECT (SELEZIONE MODALITÀ), selezionare la voce CAMERA TITLE (TITOLO TELECAMERA) e premere il tasto SET (IMPOSTA).

A questo punto viene richiamata la schermata CAMERA TITLE (TITOLO TELECAMERA).

2. Servendosi dei tasti , ,  e , selezionare il primo carattere dall'area dei caratteri.

Il carattere selezionato lampeggia.

3. Premere il tasto SET (IMPOSTA). Il primo carattere viene fissato e l'area lampeggiante di immissione del titolo si sposta nella posizione del secondo carattere.

4. Ripetere i passi 2 e 3 appena descritti.

Per il titolo è possibile immettere fino a 24 caratteri.

5. Premere il tasto MENU. Lo schermo ritorna su MODE SELECT (SELEZIONE MODALITÀ)

Schermata MODE SELECT (SELEZIONE MODALITÀ)

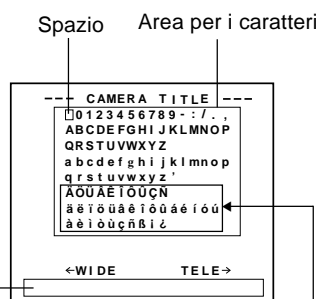

Schermata CAMERA TITLE (TITOLO TELECAMERA)

Title input area (Il modello TK-C1460U non visualizza questi caratteri.)

## Impostazione della funzione MOTION DETECT (RILEVAM. MOVIMENTO)

L'area nella quale opera la funzione MOTION DETECTING (RILEVAMENTO MOVIMENTO) può essere impostata a piacere.

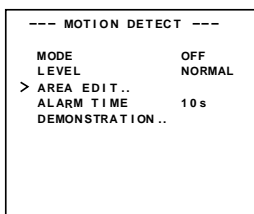

Schermata MOTION DETECT (RILEVAM. MOVIMENTO)

Casella lampeggiante

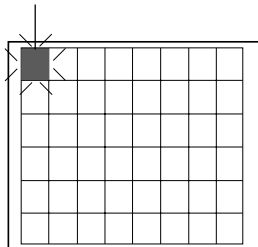

Schermata di impostazione

Casella grigia Casella lampeggiante

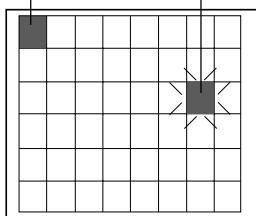

1. Selezionare la voce AREA EDIT (EDITING DELL'AREA) nel menu MOTION DETECT (RILEVAM. MOVIMENTO).
2. Premere il tasto SET (IMPOSTA). Viene richiamata la schermata di impostazione.
3. Servendosi dei tasti  $\odot$ ,  $\ominus$ ,  $\omin�$  e  $\oplus$ , selezionare l'area non soggetta a rilevamento. L'area lampeggiante (ON/OFF) in bianco e nero si sposta.
4. Premere il tasto SET (IMPOSTA). L'area non soggetta a rilevamento viene impostata e diventa di colore grigio (si illumina). Per annullare l'impostazione dell'area, premere nuovamente il tasto SET (IMPOSTA).
5. Ripetere i passi 3 e 4 appena descritti.
6. Al termine delle operazioni di impostazione, premere il tasto MENU. Sullo schermo compare nuovamente il menu MOTION DETECT (RILEVAM. MOVIMENTO).

### PROMEMORIA

Le posizioni indicate sullo schermo costituiscono indicazioni grossolane. Controllare e verificare le posizioni sulle schermate reali.

\* Il controllo e la verifica delle aree impostate possono essere effettuate tramite la schermata DEMONSTRATION (DIMOSTRAZIONE).

L'area di rilevamento è visualizzata in colore grigio.

- Dopo essere usciti dalla schermata MENU, la funzione MOTION DETECT non è operativa per circa 5 secondi.

Il rivelatore di movimento non è una funzione mirata alla prevenzione di furti, incendi e così via. Si declina ogni responsabilità per i danni derivanti da eventuali incidenti.

## Emissione del segnale di commutazione Bianco e Nero/Colore

È possibile emettere il segnale di commutazione Bianco e Nero/Colore dal terminale AUX situato sul retro di questa unità. Eseguire le impostazioni seguenti.

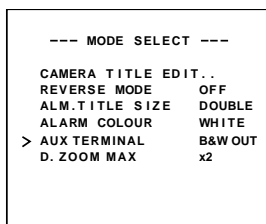
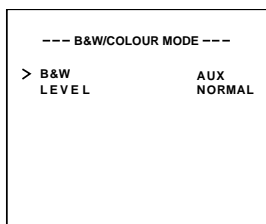
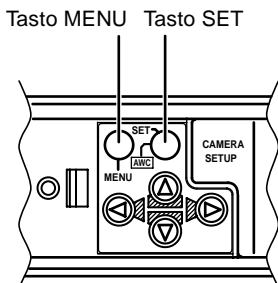

### ATTENZIONE:

Quando si utilizzano raggi a infrarossi vicino, usare un obiettivo compatibile con la vicinanza di illuminazione a raggi infrarossi. Qualsiasi altro obiettivo, diverso da quello compatibile, può produrre immagini sfocate, a causa delle sue caratteristiche.

### ■ Impostare la voce B&W su AUTO.

1. Selezionare la voce B&W/COLOR MODE nella schermata ALC SETTING.
2. Premere il tasto SET.  
Viene visualizzata la schermata B&W/COLOR MODE.
3. Premere il tasto o il tasto e selezionare la voce B&W.
4. Premere il tasto o il tasto e impostare l'opzione su "AUTO".
5. Dopo aver completato l'impostazione, premere due volte il tasto MENU.  
Si torna alla schermata MAIN MENU.

### ■ Impostare la voce AUX TERMINAL su B&W OUT.

1. Selezionare l'opzione MODE SELECT nella schermata MAIN MENU.
2. Premere il tasto SET.  
xxxxx MODE SELECT.
3. Premere il tasto o il tasto e selezionare la voce AUX TERMINAL.
4. Premere il tasto o il tasto e impostare l'opzione su "B&W OUT".
5. Dopo aver completato l'impostazione, premere due volte il tasto MENU.
  - Si torna alla schermata normale.

### — PROMEMORIA —

- Quando si utilizza un'illuminazione agli infrarossi, se il soggetto è estremamente riflettente, lo schermo in bianco e nero può essere commutato in uno schermo a colori. Per eseguire la commutazione con maggiore accuratezza, si raccomanda di utilizzare l'impostazione descritta nella sezione [Controllo esterno del segnale di commutazione bianco e nero/colore], a pagina 39.



## Controllo esterno del segnale di commutazione bianco e nero/colore

Eseguire l'impostazione seguente quando si collega in movimento la commutazione bianco e nero/colore di questa unità e l'illuminazione a infrarossi, ecc., utilizzando il segnale di commutazione proveniente dal dispositivo di controllo esterno.

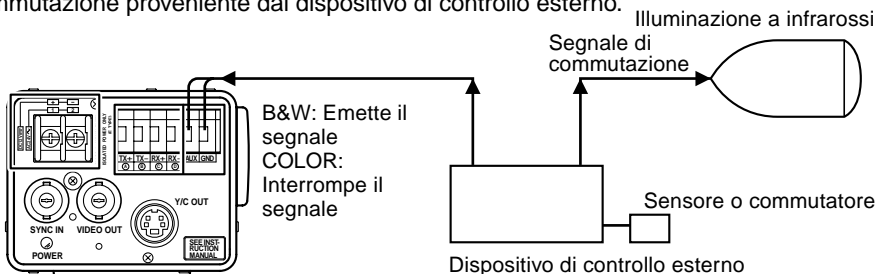

TK-C1460

Per la connessione di dispositivi, ecc., consultare il rappresentante JVC.

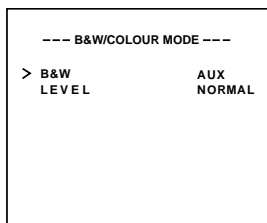
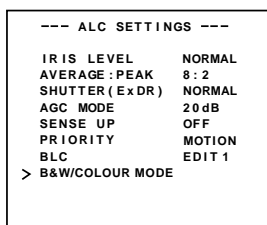
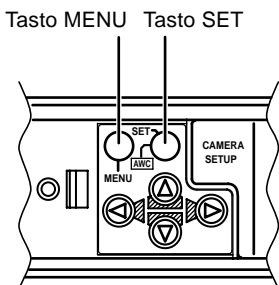

### ■ Impostare la voce B&W su AUX.

1. Selezionare l'opzione B&W/COLOR MODE nella schermata ALC SETTING.
2. Premere il tasto SET.
  - Viene visualizzata la schermata B&W/COLOR MODE.
3. Premere il tasto o il tasto e selezionare la voce B&W.
4. Premere il tasto o il tasto e impostare l'opzione su "AUX".
 

Quindi, la voce AUX TERMINAL della schermata MODE SELECT viene impostata automaticamente su (B&W IN). Vedere a pagina 31.
5. Dopo il completamento dell'impostazione, premere il tasto MENU.
  - Si torna alla schermata ALC SETTING.

#### ATTENZIONE:

Quando si utilizzano raggi a infrarossi vicino, usare un obiettivo compatibile con la vicinanza di illuminazione a raggi infrarossi. Qualsiasi altro obiettivo, diverso da quello compatibile, può produrre immagini sfocate, a causa delle sue caratteristiche.

# VARIE

## Installazione dei nuclei di ferrite

Per assicurare la compatibilità elettromagnetica, utilizzare i nuclei di ferrite in dotazione per il collegamento all'obiettivo o alla sorgente di alimentazione.

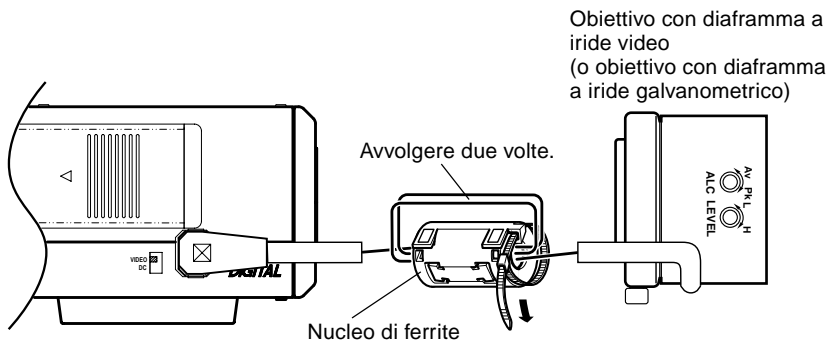

### Note:

Installare i nuclei di ferrite a meno di 60 mm dai connettori dal lato della telecamera (fissandoli con la fascetta di filo in dotazione).

Per il collegamento all'obiettivo: passare due volte il cavo dell'obiettivo nel nucleo di ferrite, quindi collegarlo alla telecamera.

## Caratteristiche tecniche

### DIMENSIONI (unità: mm)

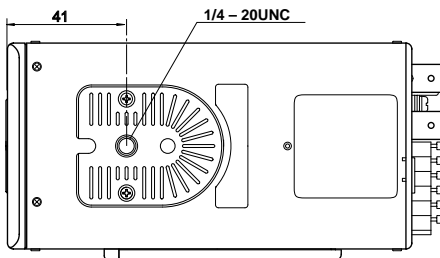
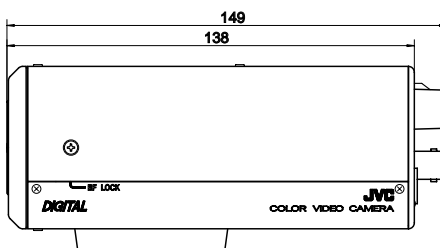
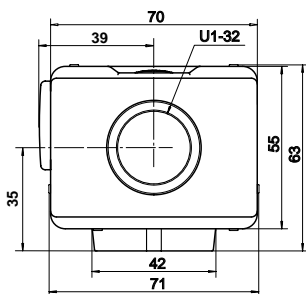

Dispositivo di formazione delle immagini:	TK-C1460U Tipo 1/3 IT CCD, 768 (O) × 494 (V)
	TK-C1460E Tipo 1/2 IT CCD, 752 (O) × 582 (V)
Metodo di sincronizzazione:	interno, Line Lock (aggancio alla linea), Full Genlock (genlock completo)
Frequenza di scansione:	TK-C1460U 15,743 kHz (O), 59,94 Hz (V)
	TK-C1460E 15,625 kHz (O), 50 Hz (V)
Risoluzione:	480 linee TV (O)
USCITA VIDEO:	segnale video composito 1V (P-P), 75Ω (BNC)
USCITA Y/C:	TK-C1460U (4 pin) Y: 0,714 V (p-p), 75 Ω C: 0,286 V (p-p), 75 Ω
	TK-C1460E (4 pin) Y: 0,7 V (p-p), 75 Ω C: 0,3 V (p-p), 75 Ω
Rapporto segnale/rumore video:	50 dB (con AGC disattivato)
Illuminazione minima richiesta:	0,8 lx (50%, F1,2, AGC 20 dB) 0,4 lx (25%, F1,2, AGC 20 dB) 0,02 lx (50%, F1,2, AGC 20 dB, B&W MODE) 0,025 lx (50%, F1,2, AGC 20 dB, SENSE UP ×32)
Comunicazioni:	RS-422A o RS-485 (selezionabili) 9600 bit/s
Attacco per l'obiettivo:	attacchi C/CS
Alimentazione e consumo energetico:	TK-C1460U 24 V c.a., ~, 60 Hz; 12 V c.c., =, 6,0 W
	TK-C1460E 24 V c.a., ~, 50 Hz/60 Hz; 12 V c.c., =, 550 mA
Temperatura ambiente:	da -10°C a 50°C (funzionamento) Da 0°C a 40°C (consigliata)
Massa:	640 g
Accessori:	TK-C1460U Istruzioni ..... 1 Nucleo di ferrite ..... 1 Spina a 4 P ..... 1 Certificato di garanzia .... 1 Scheda di informazioni sull'assistenza ..... 1
	TK-C1460E Spinotto a 4 pin ..... 1 Nucleo di ferrite ..... 1 Istruzioni ..... 2

Il progetto e le caratteristiche tecniche sono soggetti a variazione senza preavviso.



**JVC**<sup>®</sup> is a registered trademark owned by VICTOR COMPANY OF JAPAN, LTD.

**JVC**<sup>®</sup> is a registered trademark in Japan, the U.S.A., the U.K. and many other countries.

© 2001 VICTOR COMPANY OF JAPAN, LIMITED



Printed in Thailand  
SC961012H-001

## Free Manuals Download Website

<http://myh66.com>

<http://usermanuals.us>

<http://www.somanuals.com>

<http://www.4manuals.cc>

<http://www.manual-lib.com>

<http://www.404manual.com>

<http://www.luxmanual.com>

<http://aubethermostatmanual.com>

Golf course search by state

<http://golfingnear.com>

Email search by domain

<http://emailbydomain.com>

Auto manuals search

<http://auto.somanuals.com>

TV manuals search

<http://tv.somanuals.com>