

JVC

MICRO COMPONENT SYSTEM

MIKRO-KOMPONENTEN-SYSTEM
SYSTEME DE MICROCOMPOSANTS
SISTEMAS DE MICROCOMPONENTES
SISTEMA A MICROCOMPONENTI
MIKROKOMPONENTSYSTEM
MIKROKOMPONENTTIJÄRJESTELMÄ
MIKROKOMPONENT SYSTEM

UX-E15

- Besteht aus CA-UXE15 und SP-UXE15
- Composée du CA-UXE15 et du SP-UXE15
- Se compone de CA-UXE15 y SP-UXE15
- Composto dalle unità CA-UXE15 e SP-UXE15
- Består av CA-UXE15 och SP-UXE15
- CA-UXE15 ja SP-UXE15
- Består af CA-UXE15 og SP-UXE15

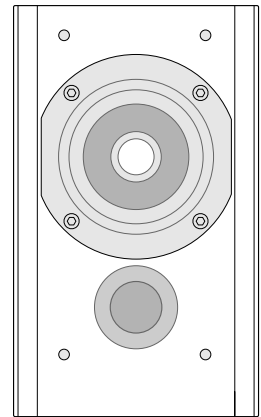
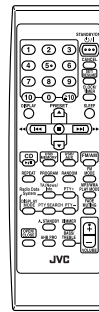
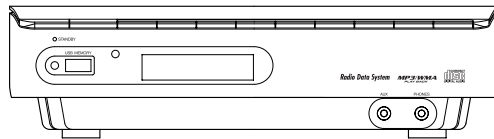
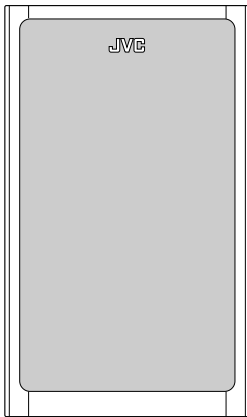

COMPACT
disc
DIGITAL AUDIO

MP3/WMA
PLAYBACK

Radio Data System

INSTRUCTIONS
BEDIENUNGSANLEITUNG
MANUEL D'INSTRUCTIONS
MANUAL DE INSTRUCCIONES
ISTRUZIONI
BRUKSANVISNING
KAÖYTTÖOHJE
INSTRUKTIONSBOG

Download from www.Somanuals.com. All Manuals Search And Download.

LVT1471-003A
[EN]

Deutsch

Français

Español

Italiano

Svenska

Suomi

Dansk

VORSICHT—Taste  **/I STANDBY/ON**

Ziehen Sie das Netzkabel ab, um die Stromversorgung vollständig zu unterbrechen (alle Leuchten und Anzeigen erlöschen). Die Taste /I STANDBY/ON trennt in keiner Position die Stromversorgung zum Netzanschluß.

- *Wenn sich das Gerät in Bereitschaftsbetrieb befindet, leuchtet die STANDBY-Leuchte auf.*
- *Wenn das Gerät eingeschaltet wird, erlischt die STANDBY-Leuchte.*

Das Gerät kann über die Fernbedienung ein- und ausgeschaltet werden.

ATTENTION — Touche  **/I STANDBY/ON**

Déconnectez la fiche de secteur pour mettre l'appareil complètement hors tension (tous les témoins et toutes les indications s'éteignent). La touche /I STANDBY/ON dans n'importe quelle position ne déconnecte pas l'appareil du secteur.

- *Quand l'appareil est en mode d'attente, le témoin STANDBY est allumé en rouge.*
- *Quand l'appareil est sous tension, le témoin STANDBY s'éteint.*

L'alimentation ne peut pas être commandée à distance.

PRECAUCIÓN — Botón  **/I STANDBY/ON**

Desconecte el enchufe tomacorriente para desconectar la alimentación completamente (se apagan todas las lámparas e indicaciones). Ninguna posición del botón /I STANDBY/ON conseguirá desconectar la red de alimentación eléctrica.

- *Cuando la unidad está en espera, la lámpara STANDBY se enciende en rojo.*
- *Cuando la unidad está encendida, la lámpara STANDBY se apaga.*

La alimentación puede controlarse mediante control remoto.

ATTENZIONE — Tasto  **/I STANDBY/ON**

Per Interrompere completamente l'alimentazione, scollegare il cavo di alimentazione dalla presa a muro (tutte le spie e le indicazioni si spegneranno). Il tasto /I STANDBY/ON, in qualsiasi posizione, non consente di disconnettere l'unità dall'alimentazione.

- *Quando l'unità è in standby, la spia STANDBY si accende in rosso.*
- *Quando l'unità è accesa, la spia STANDBY si spegne.*

L'accensione può essere controllata anche dal telecomando.

VARNING —  **/I STANDBY/ON knapp**

Koppla ur kontakten för att stänga av strömmen helt (alla lampor och indikatorer släcks). Knappen /I STANDBY/ON kopplar inte ur strömkontakten i något läge.

- *När enheten är i standby-läge, lyser STANDBY-lampan rött.*
 - *När enheten sätts på, släcks STANDBY-lampan.*
- Strömmen kan fjärrkontrolleras.

VAROITUS —  **/I STANDBY/ON -näppäin**

Irrota virtajohto, jotta virta katkeaa täysin (kaikki merkkivalot sammuvat). /I STANDBY/ON -näppäin ei koskaan katkaise virtaa johdosta.

- *Kun laite on valmiustilassa, STANDBY-merkkivalo palaa punaisena.*
- *Kun laite kytketään päälle, STANDBY-merkkivalo sammuu.*

Päällekytkentää voidaan hallita kaukosäätimestä.

FORSIGTIG —  **/I STANDBY/ON knapp**

Tag netstikket ud for at slukke helt for strømmen (alle lamper og indikatorer slukker). /I STANDBY/ON knappen, uanset om den er trykket ind eller ej, afbryder ikke netstrømmen.

- *Når anlægget står i standby, lyser STANDBY-lampen rødt.*
- *Når anlægget er tændt, slukker STANDBY-lampen.*

Strømmen kan fjernbetjenes.

Per l'Italia:

“Si dichiara che il questo prodotto di marca JVC è conforme alle prescrizioni del Decreto Ministeriale n.548 del 28/08/95 pubblicato sulla Gazzetta Ufficiale della Repubblica Italiana n.301 del 28/12/95.”

ACHTUNG

Zur Verhinderung von elektrischen Schlägen, Brandgefahr, usw:

1. Keine Schrauben lösen oder Abdeckungen entfernen und das Gehäuse nicht öffnen.
2. Dieses Gerät weder Regen noch Feuchtigkeit aussetzen.

ATTENTION

Afin d'éviter tout risque d'électrocution, d'incendie, etc.:

1. Ne pas enlever les vis ni les panneaux et ne pas ouvrir le coffret de l'appareil.
2. Ne pas exposer l'appareil à la pluie ni à l'humidité.

PRECAUCIÓN

Para reducir riesgos de choques eléctricos, incendio, etc.:

1. No extraiga los tornillos, los cubiertas ni la caja.
2. No exponga este aparato a la lluvia o a la humedad.

ATTENZIONE

Per ridurre il rischio di shock elettrici, incendi, ecc...

1. Non togliate viti, coperchi o la scatola.
2. Non esponete l'apparecchio alla pioggia e all'umidità.

VIKTIGT

För att minska riskerna för elektriska stötar, brand, etc.:

1. Lossa inte på skruvar, lock eller hölje.
2. Utsätt inte enheten för regn eller fukt.

VAROITUS

Vältä sähköiskun ja tulipalon vaara:

1. Älä avaa ruuveja tai koteloa.
2. Älä jätä laitetta sateeseen tai kosteaan paikkaan.

ADVARSEL

For at reducere faren for elektrisk stød, brand, etc.:

1. Fjern ikke skruer, dæksler eller kabinet.
2. Udsæt ikke dette apparat for regn eller fugt.

ACHTUNG

- *Blockieren Sie keine Belüftungsschlitze oder -bohrungen.
(Wenn die Belüftungsöffnungen oder -löcher durch eine Zeitung oder ein Tuch etc. blockiert werden, kann die entstehende Hitze nicht abgeführt werden.)*
- *Stellen Sie keine offenen Flammen, beispielsweise angezündete Kerzen, auf das Gerät.*
- *Wenn Sie Batterien entsorgen, denken Sie an den Umweltschutz.
Batterien müssen entsprechend den geltenden örtlichen Vorschriften oder Gesetzen entsorgt werden.*
- *Setzen Sie dieses Gerät auf keinen Fall Regen, Feuchtigkeit oder Flüssigkeitsspritzern aus.
Es dürfen auch keine mit Flüssigkeit gefüllten Objekte, z. B. Vasen, auf das Gerät gestellt werden.*

ATTENTION

- *Ne bloquez pas les orifices ou les trous de ventilation.
(Si les orifices ou les trous de ventilation sont bloqués par un journal un tissu, etc., la chaleur peut ne pas être évacuée correctement de l'appareil.)*
- *Ne placez aucune source de flamme nue, telle qu'une bougie, sur l'appareil.*
- *Lors de la mise au rebut des piles, veuillez prendre en considération les problèmes de l'environnement et suivre strictement les règles et les lois locales sur la mise au rebut des piles.*
- *N'exposez pas cet appareil à la pluie, à l'humidité, à un égouttement ou à des éclaboussures et ne placez pas des objets remplis de liquide, tels qu'un vase, sur l'appareil.*

PRECAUCIÓN

- *No obstruya las rendijas o los orificios de ventilación.
(Si las rendijas o los orificios de ventilación quedan tapados con un periódico, un trozo de tela, etc., no se podrá disipar el calor).*
- *No ponga sobre el aparato ninguna llama al descubierto, como velas encendidas.*
- *Cuando tenga que descartar las pilas, tenga en cuenta los problemas ambientales y observe estrictamente los reglamentos o las leyes locales sobre disposición de las pilas.*
- *No exponga este aparato a la lluvia, humedad, goteos o salpicaduras. Tampoco ponga recipientes conteniendo líquidos, como floreros, encima del aparato.*

ATTENZIONE

- *Evitare di ostruire le aperture o i fori di ventilazione con giornali, indumenti etc., in quanto s'impedirebbe al calore di fuoriuscire.*
- *Non collocare fiamme libere (es. candele accese) sull'apparecchio.*
- *Le batterie devono essere smaltite nel rispetto dell'ambiente, attenendosi ai regolamenti locali in materia.*
- *Non esporre l'apparecchio a pioggia, umidità, gocciolamenti e spruzzi d'acqua ed evitare di sovrapporvi oggetti contenenti liquidi (vasi etc.).*

ATT OBSERVERA

- *Blockera inte ventilationsöppningarna på apparaten.
(Om ventilationsöppningarna blockeras av en tidning, en duk eller liknande kan värme i apparaten eventuellt inte komma ut.)*
- *Placera ingenting med öppen låga, exempelvis ett tänd ljus, på apparaten.*
- *Använda batterier måste handhas på ett miljömässigt korrekt sätt och de lagar och förordningar som gäller på platsen för begagnade batterier måste följas noga.*
- *Undvik att utsätta denna apparat för regn, fukt, droppand eller stänkande vätskor, och ställ ingenting med vatten i på den, exempelvis en vas.*

HUOMAUTUS

- *Tuuletusrakoja tai -aukkoja ei saa tukkia.
(Jos tuuletusraot tai -aukot tukitaan sanomalehdellä tai vaatteella yms., lämpö ei mahdollisesti pääse ulos.)*
- *Laitteen päälle ei saa asettaa avotulen lähteitä, kuten palavia kynttilöitä.*
- *Paristoja hävitettäessä on huomioitava ympäristöongelmat.Näiden paristojen hävitystä koskevia paikallisia määräyksiä ja lakeja on noudatettava ehdottomasti.*
- *Tätä laitetta ei saa altistaa sateelle, kosteudelle, veden tippumiselle tai roiskumiselle eikä laitteen päälle saa asettaanesteellä täytettyjä esineitä, kuten kukkamaljakoita.*

FORSIGTIG

- *Undgå at tilstoppe ventilationsåbningerne.
(Hvis de tilstoppes af avispapir, en klud el.lign., vil varmen muligvis ikke kunne komme ud.)*
- *Undlad at anbringe åben ild (f.eks. tændte stearinlys) oven på apparatet.*
- *Ved bortskaffelse af batterier bør de miljømæssige konsekvenser tages i betragtning, ligesom de relevante lokale bestemmelser nøje skal overholdes.*
- *Apparatet må ikke udsættes for regn, fugtighed, dryp eller stænk, ligesom der ikke bør anbringes beholdere med væske, f.eks. vaser, oven på apparatet.*

Vorsicht: Ausreichende Belüftung

Zur Vermeidung von elektrischen Schlägen, Feuer und sonstigen Schäden sollte das Gerät unter folgenden Bedingungen aufgestellt werden:

- 1 Vorderseite:
Hindernisfrei und gut zugänglich.
- 2 Seiten- und Rückwände:
Hindernisfrei in allen gegebenen Abständen (s. Abbildung).
- 3 Unterseite:
Die Stellfläche muß absolut eben sein. Sorgen Sie für ausreichende Luftzufuhr durch Aufstellung auf einem Stand mit mindestens 10 cm Höhe.

Attention: Aération correcte

Pour prévenir tout risque de décharge électrique ou d'incendie et éviter toute détérioration, installez l'appareil de la manière suivante:

- 1 Avant:
Bien dégagé de tout objet.
- 2 Côtés/dessus/dessous:
Assurez-vous que rien ne bloque les espaces indiqués sur le schéma ci-dessous.
- 3 Dessous:
Posez l'appareil sur une surface plane et horizontale. Veillez à ce que sa ventilation correcte puisse se faire en le plaçant sur un support d'au moins dix centimètres de hauteur.

Precaucion: ventilación correcta

Para evitar el riesgo de descargas eléctricas e incendio y prevenir posibles daños, instale el equipo en un lugar que cumpla los siguientes requisitos:

- 1 Parte frontal:
Sin obstrucciones, espacio abierto.
- 2 Lados/parte superior/parte posterior:
No debe haber ninguna obstrucción en las áreas mostradas por las dimensiones de la siguiente figura.
- 3 Parte inferior:
Sitúe el equipo sobre una superficie nivelada.
Mantenga un espacio adecuado para permitir el paso del aire y una correcta ventilación, situando el equipo sobre un soporte de 10 o más cm de altura.

Attenzione: Per una corretta ventilazione

Per prevenire il rischio di scosse elettriche e di incendio ed evitare possibili danni, collocare le apparecchiature nel modo seguente:

- 1 Parte anteriore:
Nessun ostacolo e spazio libero.
- 2 Lati/Parte superiore/Retro:
Lasciare libere le zone indicate dalle dimensioni di seguito.
- 3 Base:
Collocare su una superficie piana. Consentire un'adeguata ventilazione dell'impianto appoggiandolo su un tavolino alto almeno 10 cm.

Viktigt: Korrekt ventilering

För att undvika risker för elektriska stötar, brand och skador måste utrustningen placeras på följande sätt:

- 1 Framsida:
Inga hinder och fritt utrymme
- 2 Sidor /Översida/Baksida:
Inga hinder får finnas inom de områden som dimensionerna nedan anger.
- 3 Undersida:
Placera apparaten på en plan yta. Se till att tillräckligt ventilering finns för utrymme genom att placera apparaten på ett bord minst 10 cm högt stativ.

Muista: Huolehdi ilmanvaihdosta!

Voit välttää sähköiskun ja tulipalon vaaran sekä estää vahingot, kun sijoitat laitteiston seuraavien ohjeiden mukaan:

- 1 Edessä:
Jätä eteen esteetön, avonainen tila.
- 2 Sivulla/päällä/takana:
Laitteiston ympärillä on oltava vapaata tilaa alla olevien mittojen mukaisesti.
- 3 Alusta:
Sijoita laitteisto tasaiselle vaakasuoralle alustalle. Ilmanvaihdon kannalta riittävä tila saadaan, kun laitteisto on vähintään 10 cm korkealla tasolla.

Obs: Korrekt ventilation

For at undgå elektisk stød, brand eller anden skade, skal man ved placering af anlægget sørge for følgende:

- 1 Forside:
Ingen forhindringer, god åben plads.
- 2 Sider/top/bagside:
Ingen forhindringer må placeres i de områder, der er vist på nedenstående dimensioner.
- 3 Bund:
Stil på plan overflade. Sørg for tilstrækkelig adgang for luft til ventilation ved at stille apparatet på et bord, der er mindst 10 cm højt.

Vorderansicht
Face
Vista frontal
Vista frontale
Sett framifrån
Edestä
Forside

Seitenansicht
Côté
Vista lateral
Vista laterale
Sett från sidan
Sivulta
Side

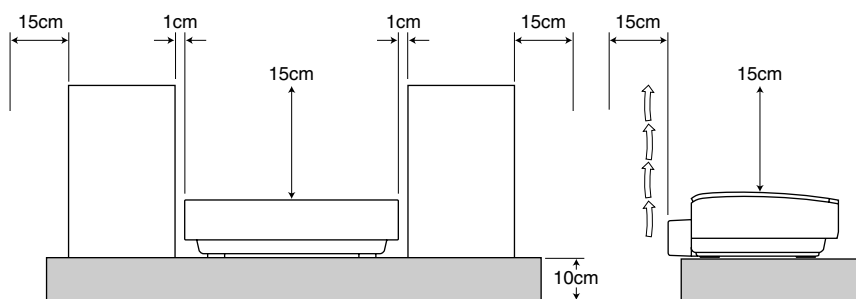

Über das Gebläse

An der Rückseite der Anlage ist ein Gebläse installiert, das zu hohen Temperaturen innerhalb der Anlage vorbeugt und somit normalen Betrieb der Anlage sicherstellt. Das Gebläse beginnt automatisch kalte Luft von außen anzusaugen, wenn die Lautstärke über einen bestimmten Wert steigt.

À propos du ventilateur de refroidissement

Un ventilateur de refroidissement se trouve sur le panneau arrière de l'appareil afin d'éviter la création d'une température anormale à l'intérieur de l'appareil et permettre ainsi un fonctionnement normal de l'appareil. Le ventilateur de refroidissement commence à tourner et à aspirer de l'air frais automatiquement quand le volume est augmenté au-dessus d'un certain niveau.

Ventilador de enfriamiento

En el panel trasero de la unidad central se provee un ventilador de enfriamiento para evitar el aumento anormal de la temperatura interior de la unidad, asegurando así el normal funcionamiento de la misma. El ventilador de enfriamiento comienza a girar automáticamente para introducir aire frío exterior cuando se aumenta el volumen por encima de un cierto nivel.

Ventola di raffreddamento

Sul pannello posteriore dell'unità è installata una ventola di raffreddamento che previene un eccessivo aumento di temperatura all'interno dell'unità, garantendone un corretto funzionamento. La ventola comincia a ruotare e aspirare aria fredda dall'esterno automaticamente quando il volume supera un determinato livello.

Information om kylfläkten

Det sitter en kylfläkt monterad på enhetens baksida för att förhindra att temperaturen blir onormalt hög inuti enheten och på så sätt säkerställa problemfri drift. Fläkten startar automatiskt när volymen överstiger en viss nivå.

Jäähdytystuuletin

Yksikön takapaneeliin asennettava jäähdytystuuletin estää laitteen sisäosien kuumenemisen varmistuen siten sen normaalin toiminnan. Kun laitteen äänenvoimakkuus ylittää tietyn tason, jäähdytystuuletin alkaa automaattisesti johtaa viileää ilmaa laitteen sisälle.

Om ventilatoren

Der er monteret en ventilator på apparatets bagpanel for at forhindre unormal temperatur inde i apparatet og derved sikre apparatets normale funktion. Ventilatoren begynder automatisk at rotere for at indsuge ekstern kølig luft, når volumen er øget til over et vist niveau.

WICHTIGER HINWEIS FÜR LASER-PRODUKTE / IMPORTANT POUR LES PRODUITS LASER / IMPORTANTE PARA LOS PRODUCTOS LÁSER / IMPORTANTE PER I PRODOTTI LASER / VIKTIGT BETRÄFFANDE LASERPRODUKTER / TÄRKEITÄ TIETOJA LASERLAITTEISTA / VIGTIGT FOR LASERPRODUKTER

WICHTIG FÜR LASER-PRODUKTE

1. LASER-PRODUKT DER KLASSE 1
2. **ACHTUNG:** Die obere Abdeckung nicht öffnen. Das Gerät enthält keine Teile, die vom Benutzer gewartet werden können. Wartungen nur von qualifiziertem Fachpersonal durchführen lassen.
3. **ACHTUNG:** Sichtbare und unsichtbare Laserstrahlung bei offenem Gerät und Defekt oder Umgehen der Verriegelung. Setzen Sie sich dem Strahl nicht direkt aus.
4. ANBRINGEN DES ETIKETTS: WARNHINWEIS-ETIKETT, INNEN AM GERÄT ANGEBRACHT.

IMPORTANT POUR PRODUITS LASER

1. PRODUIT LASER CLASSE 1
2. **ATTENTION:** N'ouvrez pas le couvercle supérieur. Il n'y a aucune pièce réparable par l'utilisateur à l'intérieur de l'appareil; confiez toute réparation à un personnel qualifié.
3. **ATTENTION:** Risque de radiations laser visible et invisible quand l'appareil est ouvert et que le système de verrouillage ne fonctionne pas ou a été mis hors service. Évitez toute exposition directe au rayon.
4. REPRODUCTION DE L'ÉTIQUETTE: ÉTIQUETTE DE PRÉCAUTION PLACÉE À L'INTERIEUR DE L'APPAREIL.

IMPORTANTE PARA PRODUCTOS LÁSER

1. PRODUCTO LÁSER CLASE 1
2. **PRECAUCIÓN:** No abra la tapa superior. En el interior de la unidad no hay piezas que pueda reparar el usuario; encargue el servicio a personal técnico cualificado.
3. **PRECAUCIÓN:** Radiación láser visible e invisible en caso de apertura o con interbloqueo averiado o defectuoso. Evite la exposición directa a los haces.
4. REPRODUCCIÓN DE LA ETIQUETA: ETIQUETA DE PRECAUCIÓN, COLOCADA EN EL INTERIOR DE LA UNIDAD.

AVVERTENZE IMPORTANTI SUI PRODOTTI LASER

1. PRODOTTO LASER DI CLASSE 1
2. **ATTENZIONE:** Non aprire il coperchio superiore. Nessuna parte interna dell'unità richiede manutenzione da parte dell'utente; per la manutenzione rivolgersi al personale qualificato.
3. **ATTENZIONE:** Quando l'unità è aperta e il dispositivo di sincronizzazione è guasto o non funzionante, si può verificare l'emissione di radiazioni laser visibili o non visibili. Evitare l'esposizione diretta ai raggi laser.
4. RIPRODUZIONE DELL'ETICHETTA; ETICHETTA DI AVVERTENZA, POSIZIONATA SULLA SUPERFICIE INTERNA DELL'UNITÀ.

ATT OBSERVERA ANGÅENDE LASERPRODUKTER

1. LASERPRODUKT AV KLASSE 1
2. **WARNING:** Öppna inte det övre skyddet. Det finns inga delar inuti som användaren själv kan utföra service på; låt service utföras av utbildad servicepersonal.
3. **WARNING:** Synlig och osynlig laserstrålning när den öppnas och spärren är urkopplad. Betrakta ej strålen.
4. REPRODUKTION AV KTIKETT: VARNINGSETIKETT, PLACERAD PÅ APPARATENS INSIDA.

TÄRKEÄÄ TIETOA LASERTUOTTEISTA

1. LUOKAN 1 LASERLAITE
2. **VARO:** Älä avaa yläkantta. Laitteen sisällä ei ole käyttäjän huollettavia osia. Huollata laite valtuutetussa huoltoliikkeessä.
3. **VARO:** Avattaessa ja suojalukitus ohitettuna tai viallisenä olet alttiina näkyvalle ja näkymättömälle lasersäteilylle. Vältä säteen kohdistumista suoraan itseesi.
4. TARRAN TOISTO: VAROITUSTARRA, SIJOITETAAN LAITTEEN SISÄPUOLELLE.

VIGTIGT FOR LASERPRODUKTER

1. KLASSE 1 LASER PRODUKT
2. **ADVARSEL:** Åbn ikke dækslet. Der findes ingen dele indeni apparatet som brugeren kan reparere. Overlad al service til kvalificeret servicepersonale.
3. **ADVARSEL:** Synlig og usynlig laserstråling når maskinen er åben eller interlocken fejler. Undgå direkte eksponering til stråling.
4. REPRODUKTION AF ETIKETTE: ADVARSELSETIKETTE, FINDES INDENI APPARATET.

CAUTION: Visible and invisible laser radiation when open and interlock failed or defeated. AVOID DIRECT EXPOSURE TO BEAM.	ADVARSEL: Synlig og usynlig laserstråling når maskinen er åben eller interlocken fejler. Undgå direkte eksponering til stråling.	WARNING: Synlig och osynlig laserstrålning när den öppnas och spärren är urkopplad. Betrakta ej strålen.	VARO: Avattaessa ja suojalukitus ohitettuna tai viallisenä olet alttiina näkyvalle ja näkymättömälle lasersäteilylle. Vältä säteen kohdistumista suoraan itseesi.
(e)	(d)	(c)	(s)

Benutzerinformationen zur Entsorgung alter Geräte

DEUTSCH



[Europäische Union]

Dieses Symbol zeigt an, dass das elektrische bzw. elektronische Gerät nicht als normaler Haushaltsabfall entsorgt werden soll. Stattdessen sollte das Produkt zur fachgerechten Entsorgung, Weiterverwendung und Wiederverwertung in Übereinstimmung mit der Landesgesetzgebung einer entsprechenden Sammelstelle für das Recycling elektrischer und elektronischer Geräte zugeführt werden.

Die korrekte Entsorgung dieses Produkts dient dem Umweltschutz und verhindert mögliche Schäden für die Umwelt und die menschliche Gesundheit, welche durch unsachgemäße Behandlung des Produkts auftreten können. Weitere Informationen zu Sammelstellen und dem Recycling dieses Produkts erhalten Sie bei Ihrer Gemeindeverwaltung, Ihrem örtlichen Entsorgungsunternehmen oder in dem Geschäft, in dem Sie das Produkt gekauft haben.

Für die nicht fachgerechte Entsorgung dieses Abfalls können gemäß der Landesgesetzgebung Strafen ausgesprochen werden.

(Geschäftskunden)

Wenn Sie dieses Produkt entsorgen möchten, besuchen Sie bitte unsere Webseite www.jvc-europe.com, um Informationen zur Rücknahme des Produkts zu erhalten.

[Andere Länder außerhalb der Europäischen Union]

Wenn Sie dieses Produkt entsorgen möchten, halten Sie sich dabei bitte an die entsprechenden Landesgesetze und andere Regelungen in Ihrem Land zur Behandlung elektrischer und elektronischer Geräte.

Hinweis:

Dieses Symbol ist nur in der Europäischen Union gültig.

Informations relatives à l'élimination des appareils usagés, à l'intention des utilisateurs

FRANÇAIS



[Union européenne]

Lorsque ce symbole figure sur un appareil électrique et électronique, cela signifie qu'il ne doit pas être éliminé en tant que déchet ménager à la fin de son cycle de vie. Le produit doit être porté au point de pré-collecte approprié au recyclage des appareils électriques et électroniques pour y subir un traitement, une récupération et un recyclage, conformément à la législation nationale.

En éliminant correctement ce produit, vous contribuez à la conservation des ressources naturelles et à la prévention des éventuels effets négatifs sur l'environnement et la santé humaine, pouvant être dus à la manipulation inappropriée des déchets de ce produit. Pour plus d'informations sur le point de pré-collecte et le recyclage de ce produit, contactez votre mairie, le service d'évacuation des ordures ménagères ou le magasin dans lequel vous avez acheté le produit.

Des amendes peuvent être infligées en cas d'élimination incorrecte de ce produit, conformément à la législation nationale.

(Utilisateurs professionnels)

Si vous souhaitez éliminer ce produit, visitez notre page Web www.jvc-europe.com afin d'obtenir des informations sur sa récupération.

[Pays ne faisant pas partie de l'Union européenne]

Si vous souhaitez éliminer ce produit, faites-le conformément à la législation nationale ou autres règles en vigueur dans votre pays pour le traitement des appareils électriques et électroniques usagés.

Attention :

Ce symbole n'est reconnu que dans l'Union européenne.

Información para los usuarios sobre la eliminación de equipos usados

CASTELLANO



[Unión Europea]

Este símbolo indica que los aparatos eléctricos y electrónicos no deben desecharse junto con la basura doméstica al final de su vida útil. El producto deberá llevarse al punto de recogida correspondiente para el reciclaje y el tratamiento adecuado de equipos eléctricos y electrónicos de conformidad con la legislación nacional.

Si desecha el producto correctamente, estará contribuyendo a conservar los recursos naturales y a prevenir los posibles efectos negativos en el medio ambiente y en la salud de las personas que podría causar el tratamiento inadecuado del producto desechado. Para obtener más información sobre el punto de recogida y el reciclaje de este producto, póngase en contacto con su oficina municipal, su servicio de recogida de basura doméstica o la tienda en la que haya adquirido el producto.

De acuerdo con la legislación nacional, podrán aplicarse multas por la eliminación incorrecta de estos desechos.

(Empresas)

Si desea desechosar este producto, visite nuestra página Web www.jvc-europe.com para obtener información acerca de la retirada del producto.

[Otros países no pertenecientes a la Unión Europea]

Si desea desechosar este producto, hágalo de conformidad con la legislación nacional vigente u otras normativas de su país para el tratamiento de equipos eléctricos y electrónicos usados.

Atención:

Este símbolo sólo es válido en la Unión Europea.

Informazioni per gli utenti sullo smaltimento delle apparecchiature obsolete

ITALIANO



[Unione Europea]

Questo simbolo indica che l'apparecchiatura elettrica ed elettronica a cui è relativo non deve essere smaltita tra i rifiuti domestici generici alla fine della sua vita utile. Il prodotto, invece, va consegnato a un punto di raccolta appropriato per il riciclaggio di apparecchiature elettriche ed elettroniche, per il trattamento, il recupero e il riciclaggio corretti, in conformità alle proprie normative nazionali.

Mediante lo smaltimento corretto di questo prodotto, si contribuirà a preservare le risorse naturali e a prevenire potenziali effetti negativi sull'ambiente e sulla salute umana che potrebbero essere provocati, altrimenti, da uno smaltimento inappropriato del prodotto. Per ulteriori informazioni sul punto di raccolta e il riciclaggio di questo prodotto, contattare la sede comunale locale, il servizio di smaltimento rifiuti domestici o il negozio in cui si è acquistato il prodotto.

L'utente è responsabile del conferimento dell'apparecchio a fini vita alle appropriate strutture di raccolta, pena le sanzioni previste dalla vigente legislazione sui rifiuti.

(Per gli utenti aziendali)

Qualora si desideri smaltire questo prodotto, visitare la nostra pagina web www.jvc-europe.com per ottenere informazioni sul ritiro del prodotto.

[Per altre nazioni al di fuori dell'Unione Europea]

Qualora si desideri smaltire questo prodotto, effettuare lo smaltimento in conformità alla normativa nazionale applicabile o alle altre leggi della propria nazione relative al trattamento delle apparecchiature elettriche ed elettroniche obsolete.

Attenzione:

Questo simbolo è valido solo nell'Unione Europea.

Information till användare gällande kassering av gammal utrustning

SVENSKA



Tänk på:

Att denna symbol endast gäller inom den Europeiska gemenskapen.

[Europeiska gemenskapen]

Denna symbol anger att elektrisk och elektronisk utrustning inte ska kasseras som vanligt hushållsavfall, när de inte ska användas mer. Istället ska produkten lämnas in på lämplig återvinningsstation för elektrisk eller elektronisk utrustning, så att den kan tas om hand och återvinnas i enlighet med ert lands lagstiftning.

Genom att avyttra denna produkt på rätt sätt, bidrar du till att bevara naturen och förhindrar potentiellt negativa effekter på miljön och den mänskliga hälsan, som annars kan bli resultatet vid felaktig hantering av denna produkt. Kontakta ditt kommunikontor, det företag som hanterar dina hushållsoppor eller butiken där du köpt produkten, för mer information om återvinningscentraler.

Det kan hända att du bötfälls i enlighet med ert lands lagstiftning om detta avfall kasseras på fel sätt.

[Företagsanvändare]

Om ni vill kassera denna produkt, besök vår webbsida www.jvc-europe.com för att få information om returnering av produkten.

[Övriga länder utanför den Europeiska gemenskapen]

Om du vill kassera denna produkt, ska detta göras i enlighet med gällande lagstiftning i landet, eller enligt andra bestämmelser i ditt land, för behandling av gammal elektrisk eller elektronisk utrustning.

Tietoja käyttäjille vanhojen laitteiden hävittämisestä

SUOMI



Huomio:

Tämä symboli on voimassa vain Euroopan unionissa.

[Euroopan unioni]

Tämä symboli tarkoittaa, että sähkö- ja elektroniikkalaitteita ei tule laittaa talousjätteisiin, kun ne poistetaan käytöstä. Sen sijaan tuotteet tulee toimittaa asianmukaiseen sähkö- ja elektroniikkalaitteiden kierrätyspisteeseen, jossa ne käsitellään uusiokäyttöä ja kierrätystä varten paikallisen lainsäädännön mukaan.

Kun hävität tuotteen asianmukaisella tavalla, autat säästämään luonnonvaroja ja estämään mahdollisia ympäristö- ja terveyshaittoja, joita voisi aiheutua tämän tuotteen väärinlaisesta hävittämisestä. Lisätietoja keräyspisteistä ja tämän tuotteen kierrätyksestä saat paikkakuntasi viranomaisilta, kotitalousjätteen keräyksestä huolehtivasta yrityksestä tai liikkeestä, josta ostit tuotteen.

Tuotteen väärinlaisesta hävittämisestä voi seurata paikallisen lainsäädännön mukaisia rangaistuksia.

[Yrityskäyttäjät]

Jos haluat hävittää tämän tuotteen, web-sivustoltamme osoitteessa www.jvc-europe.com löydät tietoja käytetyn tuotteen palautuksesta.

[Muut maat Euroopan unionin ulkopuolella]

Jos haluat hävittää tämän tuotteen, tee se kansallisen lainsäädännön tai muiden maassasi voimassa olevien määräysten mukaan, jotka koskevat vanhojen sähkö- ja elektroniikkalaitteiden käsittelyä.

Brugerinformation om bortskaffelse af gammelt udstyr

DAN SK



Bemærk:

Dette symbol er kun gyldigt i EU.

[EU]

Elektriske produkter og elektroniske apparater med dette symbol må ikke afhændes på samme måde som almindeligt husholdningsaffald, når det skal smides ud. I stedet skal produktet indleveres på det relevante indsamlingssted for elektriske apparater og elektronisk udstyr, hvor det vil blive håndteret korrekt og efterfølgende genanvendt og recirkuleret i henhold til de love, der gælder i dit land.

Ved at bortskaffe dette produkt korrekt, medvirker du til at bevare naturens ressourcer samt forhindre eventuelle negative påvirkninger af miljøet og folkesundheden, der ellers kunne forårsages ved forkert affaldshåndtering af dette produkt. Mere information om indsamlingssteder og genanvendelse af dette produkt kan du få ved at kontakte din lokale kommune, dit renovationselskab eller den forretning, hvor du har købt produktet.

Ukorrekt bortskaffelse af dette affald kan være strafbar ifølge lovgivningen i nogle lande.









[Professionelle brugere]

Hvis du ønsker at bortskaffe dette produkt, kan du på vores webside www.jvc-europe.com få information om tilbagetagning af produktet.

[Land uden for EU]

Hvis du ønsker at bortskaffe dette produkt, bedes du gøre det i overensstemmelse med gældende lovgivning eller andre regler i dit land for behandling af gammelt elektrisk og elektronisk udstyr.

Inhalt

Einleitung	2
Vorsichtsmaßnahmen	2
Wie Sie diese Anleitung lesen sollten.....	3
Erste Schritte	4
Schritt 1: Auspacken	4
Schritt 2: Vorbereitung der Fernbedienung	4
Schritt 3: Herstellen von Verbindungen	5
Montieren und Anschließen der AM-Rahmenantenne.....	7
Anschließen der Lautsprecherkabel.....	7
Vor dem Betrieb der Anlage	8
Tägliche Bedienung — Wiedergabe	9
Rundfunkempfang.....	10
Wiedergabe einer Disk	11
Wiedergabe mit USB-Memory-Stick oder Digital Audio Player.....	12
Wiedergabe vom PC.....	13
Wiedergabe über andere Geräte.....	14
Empfang von UKW-Sendern mit Radio Data System.....	14
Tägliche Bedienung — Klang- und andere Anpassungen	18
Einstellen der Lautstärke	18
Einstellen des Klangs 	18
Anpassen der Displayhelligkeit — DIMMER 	19
Einstellen der Uhr 	19
Automatisch Ausschalten 	20
Erweiterte Disk-/USB-Memory-/DAP-Funktionen	21
Programmierung der Wiedergabereihenfolge — Programmwiedergabe 	21
Zufällige Wiedergabe von Titeln — Zufallswiedergabe 	22
Wiederholte Wiedergabe — Wiederholungswiedergabe 	23
Timer-Funktionen	24
Einstellen des Timers 	24
Zusätzliche Informationen	26
Weitere Informationen zu dieser Anlage.....	26
Problemlösungen.....	27
Wartung.....	27
Technische Daten	28
Teile-Index	29

Einleitung

Vielen Dank für den Kauf dieses JVC-Mikrokomponentensystems.

Wir hoffen, dass dieses Gerät eine wertvolle Bereicherung Ihres Heims darstellt und Sie viele Jahre Freude daran haben werden.

Bevor Sie Ihre neue Stereoanlage in Betrieb nehmen, lesen Sie bitte diese Bedienungsanleitung sorgfältig durch.

Sie enthält alle Informationen, die Sie zur Einrichtung und Bedienung der Anlage brauchen.

Falls Sie eine Frage haben, auf die Sie in diesem Handbuch keine Antwort finden, wenden Sie sich bitte an Ihren Händler.

Vorsichtsmaßnahmen

Aufstellung

- Stellen Sie das Gerät an einem ebenen, trockenen Standort auf, der weder zu kalt noch zu warm ist (zwischen 5°C und 35°C).
- Stellen Sie die Anlage an einem Standort mit ausreichender Lüftung auf, um Hitzeentwicklung im Inneren des Systems zu vermeiden.



Stellen Sie die Anlage NICHT an einem Ort in der Nähe von Hitzequellen oder an einem Ort auf, der direktem Sonnenlicht, starker Staubeentwicklung oder Schwingungen ausgesetzt ist.

- Die Anlage sollte in einiger Entfernung zum Fernsehgerät aufgestellt werden.
- Halten Sie die Lautsprecher vom Fernsehgerät fern, um Störungen mit dem Fernsehgerät zu vermeiden.

Betriebsstromquellen

- Beim Trennen der Anlage von der Wandsteckdose sollten Sie immer am Stecker und nicht am Netzkabel ziehen.



Berühren Sie das Netzkabel NICHT mit nassen Händen.

Feuchtigkeitskondensation

Feuchtigkeitskondensation auf den Linsen in der Anlage kann sich in den folgenden Fällen bilden:

- Beim starken Aufheizen eines Raums
- In einem feuchten Raum
- Wenn die Anlage unmittelbar von einem kalten in einen warmen Raum gebracht wird.

In diesem Fall kann eine Fehlfunktion in der Anlage auftreten. In diesem Fall lassen Sie die Anlage einige Stunden lang eingeschaltet, bis die Feuchtigkeit verdunstet, ziehen Sie den Netzstecker und stecken Sie ihn erneut ein.

Interne Hitze

- Das Kühlgebläse befindet sich auf der rechten Seite des Geräts, um Hitzestau im Inneren des Geräts zu verhindern (siehe Seite G-5).

Zur Sicherheit müssen Sie folgende Punkte beachten:



- Stellen Sie sicher, dass das Hauptgerät gut belüftet wird. Durch schlechte Lüftung kann Überhitzung und Beschädigung der Anlage verursacht werden.
- NICHT das Kühlgebläse und die Lüftungsschlitze oder -löcher blockieren. Wenn diese z. B. durch eine Zeitung, Stoff o. Ä. blockiert sind, kann die Hitze möglicherweise nicht aus dem Gerät entweichen.

Sonstiges

- Falls Metallgegenstände oder Flüssigkeiten in die Anlage geraten, ziehen Sie den Netzstecker und wenden sich an Ihren Fachhändler, bevor Sie weitere Maßnahmen treffen.



Zerlegen die Anlage NICHT. Im Inneren befinden sich keine vom Anwender zu wartenden Teile.

- Wenn Sie die Anlage über längere Zeit nicht verwenden, sollten Sie den Netzstecker aus der Steckdose ziehen. Falls Probleme auftreten, sollten Sie den Netzstecker ziehen und sich an Ihren Fachhändler wenden.

Wie Sie diese Anleitung lesen sollten

Um diese Anleitung so einfach und leicht verständlich wie möglich zu gestalten, haben wir folgendes Format verwendet:

- Tasten und Bedienungsvorgänge werden erklärt, wie in der Tabelle unten angezeigt. In dieser Anleitung werden in erster Linie die Bedienungsschritte mit der Fernbedienung erklärt. Sie können aber auch die Tasten und Regler am Hauptgerät verwenden, sofern diese die gleichen (oder ähnliche) Bezeichnungen und Kennzeichnungen tragen.
- Manche zugehörigen Tipps und Hinweise werden später in den Abschnitten "Weitere Informationen zu diesem System" und "Störungssuche" gegeben, jedoch nicht in dem Abschnitt, der die Bedienung beschreibt. Wenn Sie mehr über die Funktionen wissen wollen oder wenn Zweifel an den Funktionen bestehen, gehen Sie zu den betreffenden Abschnitten und schlagen dort die Antworten nach.

	Zeigt an, dass Sie die Taste kurz drücken.
	Zeigt an, dass Sie die Taste kurz und wiederholt drücken, bis die gewünschte Option gewählt ist.
	Zeigt an, dass Sie eine der Tasten drücken.
	Zeigt an, dass Sie die Taste für eine gegebene Zeit gedrückt halten . <ul style="list-style-type: none"> Die Zahl oben gibt an, wie lange gedrückt wird (in diesem Beispiel 2 Sekunden). Wird keine Zahl angezeigt, sollten Sie die Taste so lange gedrückt halten, bis der ganze Vorgang abgeschlossen ist oder bis Sie das gewünschte Ergebnis erzielt haben.
	Zeigt an, dass dieser Vorgang nur über die Fernbedienung möglich ist.

Erste Schritte

Schritt 1: Die Packung öffnen und die Zubehörteile prüfen.

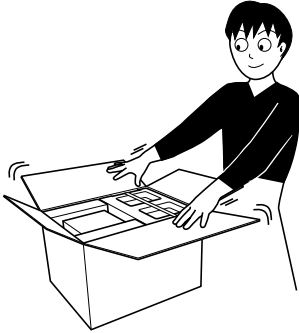

Schritt 2: Vorbereitung der Fernbedienung.

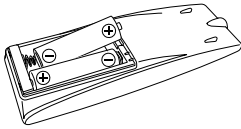

Schritt 3: Die Verbindungen zu den Komponenten wie AM/UKW-Antennen, Lautsprechern usw. herstellen (siehe Seite 5 bis 7).

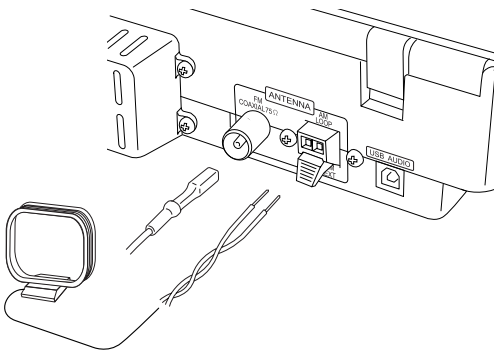

Stecken Sie zum Schluss den Netzstecker ein. Jetzt können Sie die Anlage bedienen.

Schritt 1: Auspacken

Nach dem Auspacken sollten Sie prüfen, ob die folgenden Artikel vorhanden sind. Die Zahl in Klammern zeigt die Anzahl jedes mitgelieferten Stücks an.

- UKW-Antenne (1)
- AM-Rahmenantenne (1)
- Lautsprecherkabel (2)
- Fernbedienung (1)
- Batterien (2)

Falls ein Artikel fehlt, sollten Sie sich sofort an Ihren Händler wenden.

Schritt 2: Vorbereitung der Fernbedienung

Legen Sie die Batterien unter Beachtung der richtigen Polung (+ und -) in die Fernbedienung ein.

1

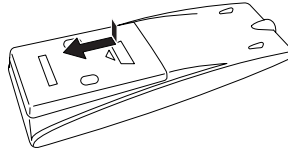

2

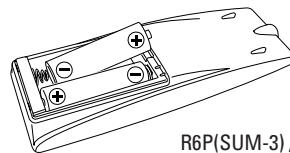

3

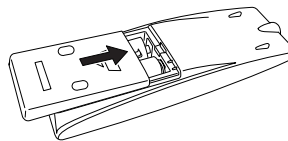

- Verwenden Sie NICHT alte und neue Batterien gemischt.
- Verwenden Sie NICHT verschiedene Batteriesorten gemischt.
- Setzen Sie Batterien NICHT Hitze oder Flammen aus.
- Lassen Sie Batterien NICHT im Batteriefach, wenn Sie die Fernbedienung über längere Zeit nicht verwenden. Andernfalls kann die Fernbedienung durch austretende Batteriesäure beschädigt werden.

Schritt

3

Herstellen von Verbindungen

Weitere Informationen hierzu finden Sie auf Seite 7.

Abbildungen der Eingangs-/Ausgangsanschlüsse unten stellen typische Beispiele dar. Wenn Sie andere Komponenten anschließen, beachten Sie auch deren Bedienungsanleitungen, da die auf dem Gerät aufgedruckten Anschlussbezeichnungen an der Rückseite je nach Gerät unterschiedlich sein können.

Schalten Sie alle Geräte aus, bevor Sie die Verbindungen herstellen.

Für besseren UKW/AM-Empfang

UKW-
Außenantenne
(nicht mitgeliefert)

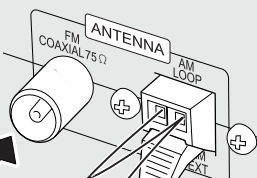
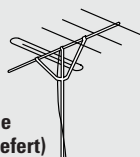

Ummantelter Draht (nicht mitgeliefert)
Ziehen Sie sie in horizontaler Richtung aus.

AM-Rahmenantenne
Angeschlossen lassen.

Trennen Sie die mitgelieferte UKW-Antenne ab, und schließen Sie eine UKW-Außenantenne mit einem 75 Ω-Draht mit Koaxstecker an.

An eine Wandsteckdose:
Stecken Sie den Netzstecker erst ein, nachdem alle Verbindungen hergestellt sind.

UKW-Antenne (mitgeliefert)

Fahren Sie die Antenne so aus, dass Sie optimalen Empfang haben.

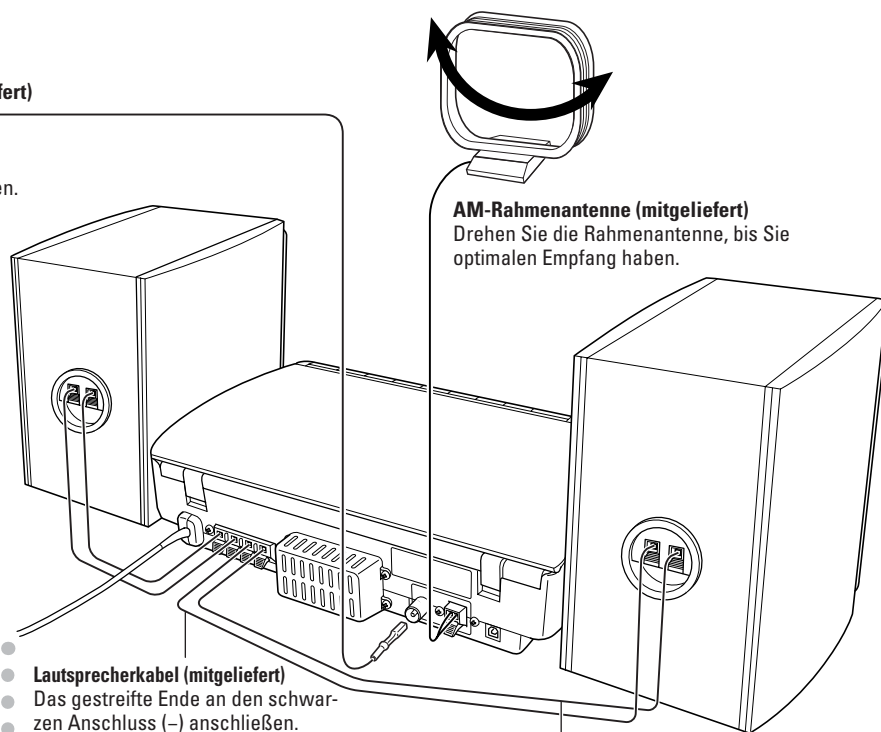
**AM-Rahmenantenne (mitgeliefert)**

Drehen Sie die Rahmenantenne, bis Sie optimalen Empfang haben.

Lautsprecherkabel (mitgeliefert)

Das gestreifte Ende an den schwarzen Anschluss (-) anschließen.

Lautsprecherkabel (mitgeliefert)

Das Ende ohne Streifen an den roten Anschluss (+) anschließen.

Montieren und Anschließen der AM-Rahmenantenne

Montieren der AM-Rahmenantenne

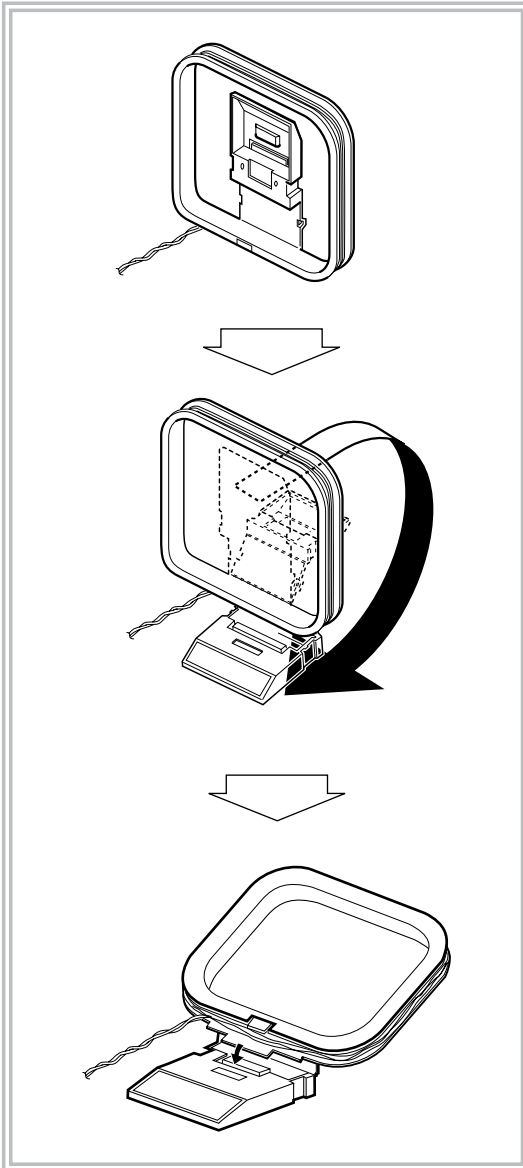

Anschließen der AM-Rahmenantenne

Stellen Sie sicher, dass Sie den Draht korrekt anschließen.

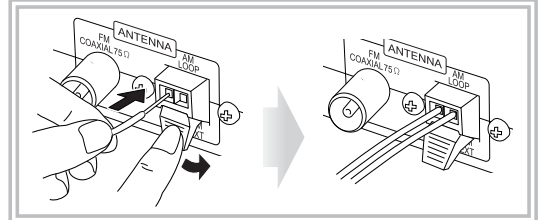

- Wenn der AM-Rahmenantennendraht oder die Lautsprecherkabel mit Vinyl isoliert sind, sollten Sie die Spitze des Antennendrahts durch Drehen des Vinyls freilegen.
- Stellen Sie sicher, dass die Antennenleiter nicht andere Klemmen, Verbindungskabel oder Netzkabel berühren. Halten Sie außerdem die Antennen von Metallteilen der Anlage, Verbindungskabeln und dem Netzkabel fern. Dadurch kann schlechter Empfang verursacht werden.

Anschließen der Lautsprecherkabel

Stellen Sie sicher, dass beide Lautsprecher korrekt und fest angeschlossen sind.

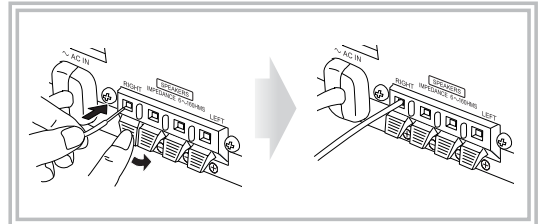

Beim Anschließen der Lautsprecherkabel muss die Polung der Lautsprecherklemmen übereinstimmen.

Rote (+) Klemme : nicht gestreiftes Ende des Lautsprecherkabels

Schwarze (-) Klemme : gestreiftes Ende des Lautsprecherkabels



- NICHT mehr als einen Lautsprecher an jeder Klemme anschließen.
- NICHT zulassen, dass der Leiter der Lautsprecherkabel metallische Teile der Anlage berührt.

Vor dem Betrieb der Anlage

Die Anzeigen im Display teilen dem Anwender bei der Bedienung nützliche Informationen mit. Vor dem Betrieb der Anlage sollten Sie sich mit der Bedeutung der aufleuchtenden Anzeigen im Display vertraut machen.

Anzeigen des Hauptdisplay

Während des Radioempfangs:
 Band: FM
 Frequenz: 88.30 MHz
 Festsendernummer: 01

Bei aktiviertem USB:
 Name der Quelle: USB AUDIO CONNECT

Während der CD-Wiedergabe:
 Titelnummer: CD 01
 Vergangene Spielzeit: 00:16

Bei aktiviertem AUX-Modus:
 AUX

Während der MP3-Wiedergabe*:
 Aktuelle Titelnummer: T 123
 Vergangene Spielzeit: 4:22

Bei aktiviertem USB-Memory-Modus (WMA*):
 Aktuelle Titelnummer: T 03
 Vergangene Spielzeit: 0:02

Bei angehaltener Disk-Wiedergabe:
 Gesamtanzahl der Titel: CD 16
 Gesamte Spielzeit: 61:20

MP3/WMA:
 Gesamtanzahl der Titel: MP3 STOP T123
 Gesamtgruppenzahl: MP3 G 12 T123
 Gesamtanzahl der Titel: GR STOP

* Wenn Sie eine MP3/WMA-Quelle wiedergeben, werden Gruppennummer, Titelnummer, Titelname (sowie ID3-Tag für MP3) angezeigt, bevor die vergangene Spielzeit angezeigt wird.

1 Hauptdisplay

2 UKW-Empfangsanzeige

- **ST (Stereo):** Leuchtet, während auf einen UKW-Sender mit ausreichender Signalstärke abgestimmt ist.
- **MONO:** Leuchtet, während der UKW-Mono-Modus aktiviert ist.

3 Wiedergabemodusanzeige

- **PRGM (Programm):** Leuchtet, wenn der Programmwiedergabemodus aktiviert ist.
- **RND:** Leuchtet, wenn der Zufallwiedergabemodus aktiviert ist.
- **↻:** Leuchtet, wenn der Wiederholungsmodus aktiviert ist.
 - ↻: Wiederholt den aktuellen Titel.
 - ALL: Wiederholt alle Stücke auf der Disk.
 - ALL (im GROUP-Modus): Wiederholt alle Stücke der aktuellen Gruppe.

4 AHB PRO (Active Hyper Bass Pro)-Anzeige

- Leuchtet, wenn AHB PRO aktiviert ist (siehe Seite 18).

5 Radio Data System-Anzeige

- **TA (Verkehrsmeldungen):** Leuchtet, wenn der Radio Data System-Modus TA aktiviert ist.
- **News:** Leuchtet auf, wenn der Radio Data System-Modus News (Nachrichten) aktiviert ist.
- **Info:** Leuchtet auf, wenn der Radio Data System-Modus Info aktiviert ist.

6 A (Auto). STANDBY-Anzeige

- Leuchtet, wenn Auto-Standby aktiviert ist.
- Blinkt, wenn die Disk-Wiedergabe mit aktiviertem Auto-Standby stoppt.

7 Timer-Anzeige

- **SLEEP:** Leuchtet, wenn der Einschlaf-Timer aktiviert ist.
- **⌚:** Leuchtet, wenn der Täglich-Timer im Standby-Betrieb ist; blinkt, wenn der Timer aktiviert ist.

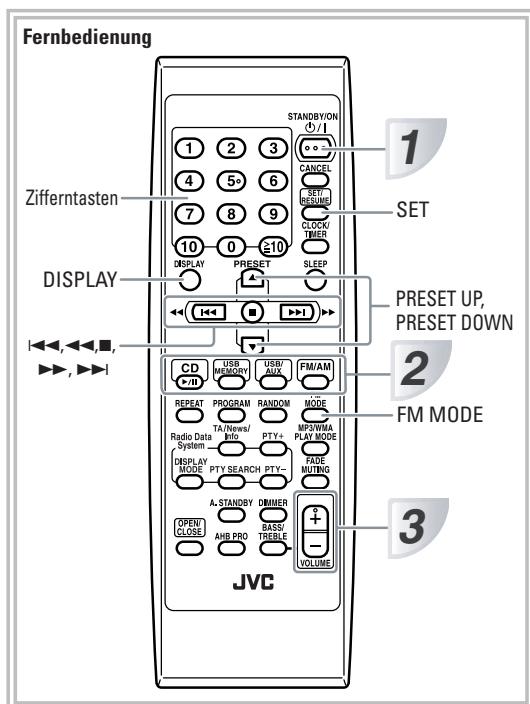

1 Schalten Sie das Gerät ein.

Das Lämpchen STANDBY am Hauptgerät erlischt.

- Ohne Drücken von STANDBY/ON \odot /I wird die Anlage durch Drücken einer der Quellenwahltasten im nächsten Schritt eingeschaltet.

2 Wählen Sie die Quelle.

Die Wiedergabe startet automatisch, wenn die gewählte Quelle startbereit ist.

- Wenn Sie USB MEMORY oder USB/AUX drücken, wird die Wiedergabe auf der externen Komponente gestartet.

3 Stellen Sie die Lautstärke ein.

4 Regeln Sie die Ziellautstärke wie später erklärt.

Ausschalten der Anlage (Standby)



Das Lämpchen STANDBY am Hauptgerät leuchtet auf.

- Eine geringe Menge Strom wird immer verbraucht, auch im Standby-Betrieb.

Wiedergabe über Kopfhörer

Schließen Sie die Kopfhörer an die Buchse PHONES am Hauptgerät an. Jetzt erfolgt keine Wiedergabe mehr über die Lautsprecher. Stellen Sie die Lautstärke auf Minimum, bevor Sie die Kopfhörer anschließen bzw. aufsetzen.

- Durch Ausstecken der Kopfhörer werden die Lautsprecher erneut aktiviert.



Schalten Sie die Anlage NICHT bei sehr hoch eingestellter Lautstärke aus (Standby), da der plötzlich einsetzende laute Ton bei Wiedereinschalten der Anlage oder bei erneuter Wiedergabe Ihr Gehör, die Lautsprecher und/oder die Kopfhörer beschädigen kann.

1



2

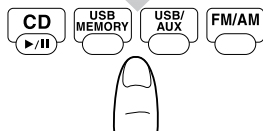

3



4

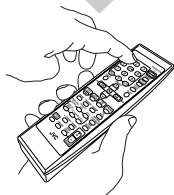

Anzeige der Uhrzeit

Bei eingeschalteter Anlage ...

DISPLAY



- Drücken Sie die Taste erneut, um zu den Quellinformationen zurückzukehren.

Rundfunkempfang

Wählen des Frequenzbands - UKW (FM) oder AM

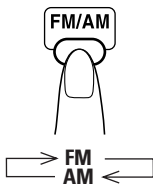

Einstellen eines Senders

Während UKW (FM) oder AM ausgewählt ist ...

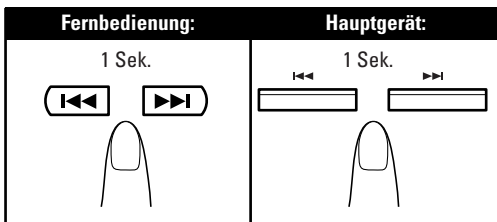

Die Frequenzanzeige im Display ändert sich. Wenn auf einen Sender (eine Frequenz) mit ausreichender Signalstärke abgestimmt ist, bleibt der Frequenzlauf stehen.

- Wenn Sie die Taste wiederholt drücken, schaltet die Frequenz in Einzelschritte um.

Zum Stoppen des manuellen Suchlaufs drücken Sie eine der Tasten.

Bei schlechtem Empfang des UKW-Senders: 



Die Anzeige MONO leuchtet im Display auf. Der Empfang wird besser, obwohl der Stereoeffekt verloren geht – Mono-Empfangsmodus. Zur Wiederherstellung des Stereoeffekts drücken Sie die Taste erneut (die MONO-Anzeige erlischt).

Eingeben von Festsendern

Sie können 30 UKW- und 15 AM-Festsender vorwählen.

- 1 Stimmen Sie auf einen als Festsender vorzuwählenden Sender ab.

- 2 Aktivieren Sie den Festsendernummer-Eingabemodus.



- Beenden Sie den folgenden Vorgang, während die Anzeige im Display blinkt.

- 3 Wählen Sie eine Festsendernummer für den zu speichernden Sender.

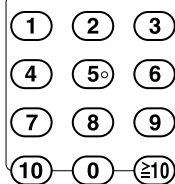

Beispiele:

Wahl der Festsendernummer 5: Drücken Sie auf 5.
Wahl der Festsendernummer 15: Drücken Sie $\geq 10 \rightarrow 1 \rightarrow 5$.
Wahl der Festsendernummer 20: Drücken Sie $\geq 10 \rightarrow 2 \rightarrow 0$.

- 4 Speichern Sie den Sender.



Abstimmen auf einen Festsender REMOTE ONLY

- 1 Wählen Sie ein Frequenzband - UKW (FM) oder AM.

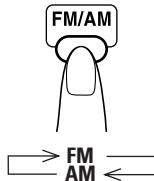

- 2 Wählen Sie eine Festsendernummer für den zu speichernden Sender.

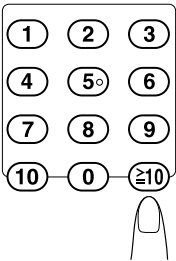

- Sie können auch die Tasten PRE-SET (UP/DOWN) verwenden.

Wiedergabe einer Disk

Diese Anlage kann die folgenden Disks wiedergeben: normale CDs sowie CD-R/CD-RW (entweder im Format Audio-CD, MP3 oder WMA aufgenommen).

Disk-Typ	Markierung (Logo)
Audio-CD	
CD-R	
CD-RW	

- **Achtung bei DualDisc-Wiedergabe**
Die Nicht-DVD-Seite einer "DualDisc" entspricht nicht dem Standard "Compact Disc Digital Audio". Deshalb wird die Verwendung der Nicht-DVD-Seite einer DualDisc auf diesem Produkt nicht empfohlen.

Einlegen einer Disk

Sie können eine Disk einlegen, während eine andere Quelle wiedergegeben wird. Drücken Sie die Taste OPEN/CLOSE.

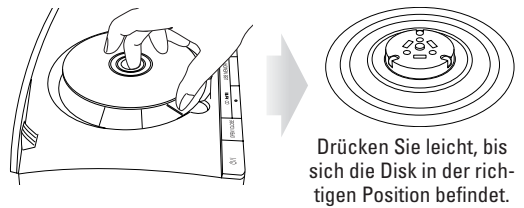
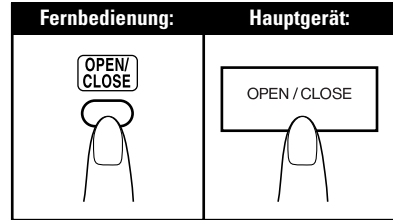

Um das Disk-Fach wieder zu schließen, drücken Sie erneut die Taste OPEN/CLOSE.

- Bei geöffnetem Fach wird das Fach durch Drücken von CD ►/|| geschlossen und die Wiedergabe gestartet.

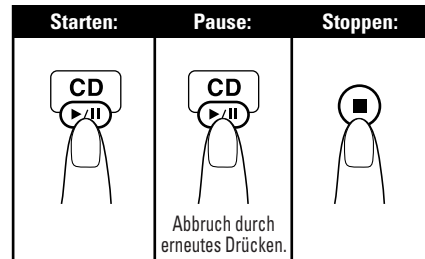

Auswählen eines Titels bzw. einer Gruppe*

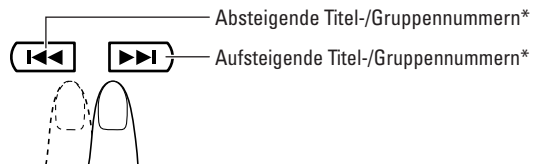

* Detaillierte Informationen über die Gruppenauswahl finden Sie unter "MP3/WMA-Wiedergabe" auf Seite 13.

Suchen einer bestimmten Position

Drücken Sie während der Wiedergabe einer Disk und halten Sie die Taste gedrückt, bis Sie die gewünschte Position erreicht haben.

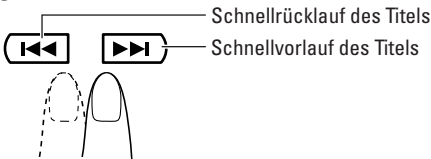

Suchen einer Position und direkte Wiedergabe

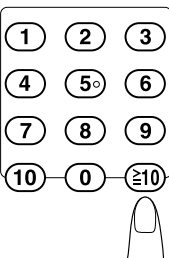

Beispiele:
 Wahl der Titelnummer 5:
 Drücken Sie auf 5.
 Wahl der Titelnummer 15:
 Drücken Sie $\geq 10 \rightarrow 1 \rightarrow 5$.
 Wahl der Titelnummer 20:
 Drücken Sie $\geq 10 \rightarrow 2 \rightarrow 0$.
 Wahl der Titelnummer 125
 (nur für MP3/WM):
 Drücken Sie $\geq 10 \rightarrow 1 \rightarrow 2 \rightarrow 5$.

Wiedergabe mit USB-Memory-Stick oder Digital Audio Player

Die Anlage ist mit einem USB-Anschluss an der Vorderseite ausgestattet. Sie können Ihren USB-Memory-Stick oder Digital Audio Player (DAP) an diesen Anschluss anschließen und die Wiedergabe über USB-Memory oder DAP genießen.

- Beachten Sie jedoch, dass Sie mit dieser Anlage keine Daten oder Signale an Ihren PC übertragen können.

WICHTIG

- Immer die Lautstärke auf "VOL MIN" einstellen, wenn andere Geräte angeschlossen oder abgetrennt werden.
 - Schließen Sie den USB-Memory-Stick oder DAP direkt an der Vorderseite des Geräts an. Die Verbindung über einen USB-Hub kann zu Funktionsstörungen führen.
 - Mit den Klassenspezifikationen für USB-Massenspeicher kompatible USB-Memory- und DAP-Geräte können angeschlossen werden.
 - Einige DAP-Geräte sind mit der Anlage nicht kompatibel.
 - Urheberrechtlich geschützte Titel (WMA-DRM*-Titel) können auf der Anlage nicht wiedergegeben werden.
 - Speziell kodierte oder verschlüsselte Titel können auf dieser Anlage nicht wiedergegeben werden.
- * DRM (Digital Rights Management): Eine der verschiedenen Technologien zur Steuerung bzw. Beschränkung der Verwendung von digitalen Medieninhalten auf elektronischen Geräten, auf denen diese Technologien installiert sind.

Anschließen des USB-Memory-Sticks/DAP-Geräts

Schließen Sie das DAP-Gerät mithilfe des zusammen mit dem DAP-Gerät gelieferten USB-Kabels an die Anlage an.

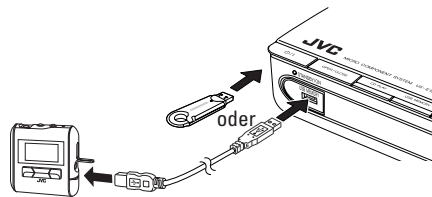

- Verwenden Sie ein USB-Kabel mit einem "A"-Stecker auf der Anlagenseite.
- Wenn Sie das USB-Memory- oder DAP-Gerät ausstecken, sollten Sie sicherstellen, dass die Wiedergabe beendet ist und dass die Anlage gestoppt wurde.

Wiedergabe auf USB-Memory-Sticks bzw. DAP

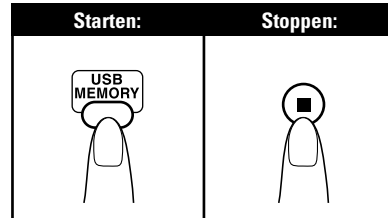

- Das USB MEMORY-Lämpchen links vom USB MEMORY-Anschluss blinkt, wenn USB MEMORY als Quelle ausgewählt ist.

Auswählen eines Titels bzw. einer Gruppe*

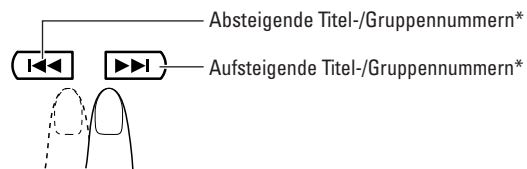

* Detaillierte Informationen über die Gruppenauswahl finden Sie unter "MP3/WMA-Wiedergabe" auf Seite 13.

MP3/WMA-Wiedergabe

Entsprechend dem MP3/WMA-Wiedergabemodus funktionieren \lll / \ggg bzw. die Zifferntasten für die Gruppenauswahl oder die Titelauswahl.

Beispiele:

Der MP3-Wiedergabemodus lautet "GROUP."

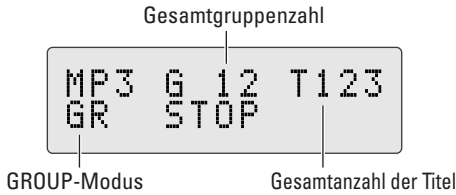

Sie können den MP3/WMA-Wiedergabemodus ändern, indem Sie die Taste MP3/WMA PLAY MODE drücken.

- Jedes Mal, wenn Sie die Taste drücken, ändert sich der MP3/WMA-Wiedergabemodus folgendermaßen:



MP3/WMA PLAY MODE



TRACK MODE \lll / \ggg und Zahlentasten können für die Titelauswahl der MP3/WMA-Quelle verwendet werden.

GROUP MODE \lll / \ggg und Zahlentasten können für die Gruppenauswahl der MP3/WMA-Quelle verwendet werden.

Konfiguration der MP3/WMA-Gruppen/-Titel

Diese Anlage gibt MP3/WMA-Titel folgendermaßen wieder: Die abgebildete Wiedergabereihenfolge bezieht sich auf MP3/WMA-Titel auf der Disk.

MP3/WMA-Titel auf USB-Memory oder DAP können anders wiedergegeben werden.

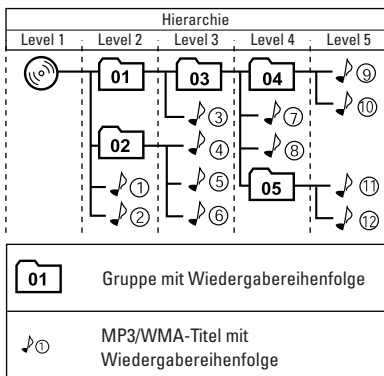

Fortsetzen der Wiedergabe der MP3/WMA

Wenn Sie die Taste \blacksquare während der Wiedergabe von MP3/WMA drücken, wird die Nummer des Titels, bei der die Wiedergabe angehalten wurde, gespeichert. Durch Drücken der Taste CD \ggg oder USB MEMORY können Sie die Wiedergabe am Anfang desselben Titels fortsetzen.

Aktivieren/Deaktivieren der Fortsetzung der Wiedergabe



memo

- Durch Drücken von OPEN/CLOSE (für Disk) oder Ausstecken des USB-Memory- bzw. DAP-Geräts wird die Titelnnummer für die Fortsetzung der Wiedergabe gelöscht.
- Für die Wiedergabe ab dem ersten Titel bei aktivierter Fortsetzung der Wiedergabe drücken Sie zweimal \blacksquare während der Wiedergabe.

Wiedergabe vom PC

Die Anlage ist mit einem USB-Anschluss an der Rückseite ausgestattet. Sie können Ihren Computer mit diesem Anschluss verbinden, sodass die Wiedergabe über Ihren PC erfolgt. Um Ihren PC erstmals mit der Anlage zu verbinden, sollten Sie das nachstehende Verfahren befolgen.

- Beachten Sie, dass Sie keine Signale oder Daten von der Anlage zum PC schicken können.

WICHTIG

- Immer die Lautstärke auf "VOL MIN" einstellen, wenn andere Geräte angeschlossen oder abgetrennt werden.

Installieren der USB-Treiber

- Schalten Sie Ihren PC ein und starten Sie Windows® 98, Windows® 98SE, Windows® Me, Windows® 2000 bzw. Windows® XP.

- Beenden Sie nach dem Hochfahren des Computers alle ausgeführten Anwendungen.

- Wählen Sie USB als Quelle.



3 Verbinden Sie die Anlage über ein USB-Kabel (nicht mitgeliefert) mit dem PC.

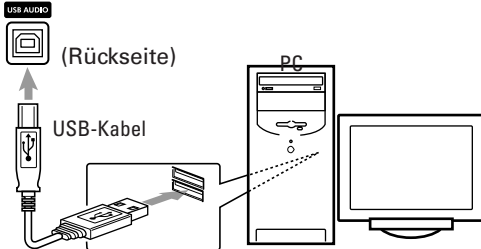

- Verwenden Sie ein "USB A/B"-Kabel.

4 Die USB-Treiber werden automatisch installiert.

Audio-Wiedergabe über den PC

Lesen Sie in der Dokumentation der Audio-Reproduktionsanwendung nach, die auf Ihrem PC installiert ist.

* Microsoft®, Windows® 98, Windows® 98SE, Windows® Me, Windows® 2000 und Windows® XP sind eingetragene Marken der Microsoft Corporation.

Wiedergabe über andere Geräte

Anschließen anderer Geräte

Durch Verwendung eines Stereo-Minsteckerkabels (nicht mitgeliefert) können Sie andere Geräte mit analogen Audio-Ausgangsbuchsen wie MD-Player, Fernsehgeräte usw. anschließen.

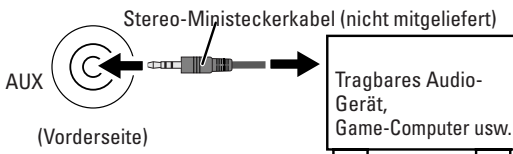

Wenn der Audio-Ausgang am anderen Gerät kein Stereo-Minsteckertyp ist:

Verwenden Sie einen Steckeradapter, um den Stereo-Minstecker in die entsprechende Buchse stecken zu können.

- Lesen Sie die Bedienungsanleitungen des betreffenden Geräts.

WICHTIG

- Immer die Lautstärke auf "VOL MIN" einstellen, wenn andere Geräte angeschlossen oder abgetrennt werden.

Auswählen anderer Quellgeräte

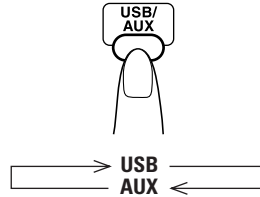

Anpassen des Audio-Eingangsspegels des anderen Geräts

Sie können den Audio-Eingangsspiegel auf dem angeschlossenen Gerät anpassen, wenn das Eingangssignal zu schwach oder zu stark ist.

1 Wählen Sie als Quelle AUX.

2 Passen Sie den Eingangspegel an, indem Sie SET gedrückt halten, bis der Eingangspegel im Display angezeigt wird.



- Jedes Mal, wenn Sie SET gedrückt halten, ändert sich die Anzeige im Display folgendermaßen:



LEVEL 1: Normaler Eingangspegel (Werkseinstellung).
LEVEL 2: Erhöhter Eingangspegel.

Empfang von UKW-Sendern mit Radio Data System

Radio Data System ermöglicht es UKW-Sendern, mit ihren herkömmlichen Programmsignalen zusätzliche Signale zu senden. Die Sender senden beispielsweise den Namen des Senders und Informationen über das gerade gesendete Programm, z. B. Sport, Musik usw. Dieses Gerät kann die folgenden Radio Data System-Signale empfangen:

PS (Programm-Service):

Zeigt den allgemein bekannten Sendernamen.

PTY (Programmtyp):

Zeigt die Art des gesendeten Programms an.

RT (Radiotext):

Zeigt Textmeldungen an.

Anzeige von Radio Data System-Signalen im Display

Wählen Sie einen UKW-Sender mit Radio Data System-Signalen aus.

Wenn ein Sender über diese Signale verfügt, wird "PS" im Display angezeigt.



PS (Programm-Service):

Während der Suche blinkt "PS" im Display. Dann erscheint der Sendername. "NO PS" wird angezeigt, wenn kein Signal gesendet wird.

PTY (Programmtyp):

Während der Suche blinkt "PTY" im Display. Dann erscheint der Programmtyp. "NO PTY" wird angezeigt, wenn kein Signal gesendet wird.

RT (Radiotext):

Während der Suche blinkt "RT" im Display. Dann erscheint die Textmeldung, die der Sender gesendet hat. "NO RT" wird angezeigt, wenn kein Signal gesendet wird.

Senderfrequenz:

Die Frequenz des ausgewählten Senders wird im Display angezeigt.



memo

- Wenn der Suchvorgang sofort anhält, werden "PS", "PTY" und "RT" nicht im Display angezeigt.
- Wenn Sie beim Empfang eines AM- (MW-) Senders die Taste DISPLAY MODE drücken, wird im Display nur die Senderfrequenz angezeigt.

○ Sonderzeichenanzeige

Wenn im Display PS, PTY oder RT-Text angezeigt wird, können keine Sonderzeichen angezeigt werden. So kann z. B. "A" für die Sonderzeichen Á, Â, Ã, Ä, Å und Ă stehen.

■ Suchen nach Sendungen anhand des PTY-Codes

Einer der Vorteile des Radio Data System-Systems ist die Möglichkeit, einen bestimmten Programmtyp anhand des PTY-Codes suchen zu können.

○ Suchen nach einer Sendung mit Hilfe von PTY:

- 1 Aktivieren Sie während des Empfangs eines UKW-Senders die PTY-Suche.

PTY SEARCH



- 2 Wählen Sie den gewünschten PTY-Code aus, während "SELECT PTY" blinkt.

PTY+



PTY-



Jedes Mal, wenn Sie die Taste drücken, zeigt das Display die PTY-Kategorien in der nachfolgenden Reihenfolge an:

NEWS ⇄ AFFAIRS ⇄ INFO ⇄ SPORT ⇄ EDUCATE
 ⇄ DRAMA ⇄ CULTURE ⇄ SCIENCE ⇄ VARIED
 ⇄ POP M ⇄ ROCK M ⇄ EASY M ⇄ LIGHT M ⇄
 CLASSICS ⇄ OTHER M ⇄ WEATHER ⇄ FINANCE
 ⇄ CHILDREN ⇄ SOCIAL ⇄ RELIGION ⇄ PHONE
 IN ⇄ TRAVEL ⇄ LEISURE ⇄ JAZZ ⇄ COUNTRY ⇄
 NATION M ⇄ OLDIES ⇄ FOLK M ⇄ DOCUMENT
 ⇄ TEST ⇄ ALARM ⇄ NEWS

- 3 Starten Sie die Suche, während der ausgewählte PTY-Code blinkt.

PTY SEARCH



Während der Suche wird abwechselnd "SELECT PTY" und der ausgewählte PTY-Code (z.B. NEWS) im Display angezeigt.

Das Gerät durchsucht die 30 Festsender, hält an, sobald ein Sender der ausgewählten Kategorie gefunden wird, und wählt dann diesen Sender aus. Die Radio Data System-Anzeige wird aktiviert.

Um die Suche nach dem ersten Stopp fortzusetzen, drücken Sie innerhalb von 5 Sekunden nochmals die Taste PTY SEARCH, während der gewählte PTY-Code blinkt.

Um die Suche zu einem beliebigem Zeitpunkt abubrechen, drücken Sie die Taste **PTY SEARCH**. Stellen Sie den gewünschten UKW-Sender wieder ein. Wird beim Durchsuchen der 30 Festsender keine Sendung gefunden, wird "NOT FOUND" im Display angezeigt. Sie kehren zum vorhergehenden Sender zurück.

○ Beschreibung der **PTY-Codes**

NEWS:	Nachrichten
AFFAIRS:	Sendungen zu bestimmten aktuellen Nachrichtenthemen
INFO:	Sendungen über medizinische Dienstleistungen, Wettervorhersagen usw.
SPORT:	Sportereignisse
EDUCATE:	Lehrprogramme
DRAMA:	Hörspiele
CULTURE:	Sendungen über nationale oder regionale Kultur
SCIENCE:	Sendungen über Naturwissenschaften und Technologie
VARIED:	Andere Sendungen, z. B. Komödien, Karneval o. Ä.
POP M:	Popmusik
ROCK M:	Rockmusik
EASY M:	Anspruchslose Musik ("Easy Listening")
LIGHT M:	Leichte Musik
CLASSICS:	Klassische Musik
OTHER M:	Andere Musikrichtungen
WEATHER:	Wetterberichte
FINANCE:	Berichte aus Wirtschaft, Handel, den Aktienmärkten usw.
CHILDREN:	Unterhaltungssendungen für Kinder
SOCIAL:	Sendungen über soziale Aktivitäten
RELIGION:	Sendungen, die sich im weitesten Sinne mit Glaubens-, Existenz- oder ethischen Fragen beschäftigen
PHONE IN:	Sendungen, in denen Menschen ihre Ansichten per Telefon oder in anderer Form öffentlich äußern können
TRAVEL:	Sendungen über Reiseziele, Abenteuerreisen, Reiseideen und Angebote
LEISURE:	Sendungen über Freizeitaktivitäten wie Gartenarbeit, Kochen, Angeln usw.
JAZZ:	Jazzmusik
COUNTRY:	Country-Musik
NATION M:	Aktuelle Musik aus Regionen anderer Länder in deren Landessprache
OLDIES:	Pop-Hits aus früherer Zeit
FOLK M:	Volksmusik
DOCUMENT:	Sendungen, die sich in dokumentarischem Stil mit Tatsachen beschäftigen

TEST:	Testprogramme für Notansagegeräte oder -anlagen
ALARM:	Alarmmeldungen
NONE:	Kein Programmtyp, nicht definiertes Programm oder schwer zu kategorisierendes Programm

Vorübergehender Wechsel zu einer Sendung Ihrer Wahl (Enhanced Other Networks)

Eine andere praktische Funktion von Radio Data System stellt der automatische Wechsel vom aktuellen Sender zum ausgewählten Programmtyp dar (TA, NEWS oder INFO). Ist das Programm beendet, wird automatisch zum zuvor eingeschalteten Sender gewechselt. Diese Funktion heißt Enhanced Other Networks.

- Die *Enhanced Other Networks-Funktion* kann nur auf Festsender angewendet werden. Siehe Seite 10.
- Wenn ein UKW-Sender keine *Enhanced Other Networks-Informationen* ausstrahlt, kann die *Enhanced Other Networks-Funktion* nicht aktiviert werden.

○ Auswählen eines Programmtyps

Aktivieren Sie die *Enhanced Other Networks-Funktion* während des Empfangs eines UKW-Senders.

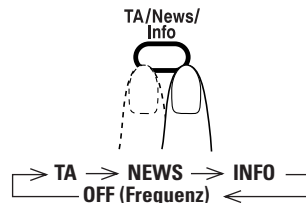

TA:	Verkehrsmeldungen
NEWS:	Nachrichten
INFO:	Sendungen über medizinische Dienstleistungen, Wettervorhersagen usw.
OFF (Frequenz):	Radio Data System-Modus deaktiviert

- Die *Radio Data System-Anzeige* im Display (TA, News oder Info) wird aktiviert und das Gerät wechselt in den *Enhanced Other Networks-Standby-Modus*.

○ **Wie funktioniert Enhanced Other Networks?**

Wenn kein Sender den von Ihnen ausgewählten Programmtyp ausstrahlt:

- Das Gerät empfängt weiterhin den aktuellen Sender.
- Wird der ausgewählte Programmtyp auf einem anderen Sender ausgestrahlt, wechselt das Gerät automatisch zu diesem Sender. Die Anzeige im Display fängt an zu blinken.
- Ist das Programm beendet, wird zum zuvor eingeschalteten Sender gewechselt. Die Anzeige im Display wird aktiviert (Standby).

Wenn ein Sender den von Ihnen ausgewählten Programmtyp ausstrahlt:

- Das Gerät wechselt zu diesem Sender und die Anzeige im Display fängt an zu blinken.
- Ist das Programm beendet, wird zum zuvor eingeschalteten Sender gewechselt. Die Anzeige im Display wird aktiviert (Standby).

Wenn der aktuelle Sender den von Ihnen ausgewählten Programmtyp ausstrahlt:

- Das Gerät empfängt weiterhin den aktuellen Sender. Die Anzeige im Display fängt an zu blinken.
- Ist das Programm beendet, wird die Anzeige im Display aktiviert (Standby).

○ **Deaktivieren des Enhanced Other Networks-Modus**

Drücken Sie TA/News/Info, um "OFF (Frequenz)" auszuwählen.



memo

- Der Enhanced Other Networks-Standby-Modus bleibt aktiviert, wenn Sie als Quelle CD, USB MEMORY oder USB/AUX wählen. Wenn Sie AM als Quelle wählen, wird der Enhanced Other Networks-Standby-Modus vorübergehend deaktiviert.



ACHTUNG:

- Wenn sich der Empfang des von Enhanced Other Networks gefundenen Senders und der des aktuell ausgewählten Senders dauernd abwechseln, sollten Sie den Enhanced Other Networks-Modus deaktivieren. Dies stellt keine Fehlfunktion des Gerätes dar.

Tägliche Bedienung —Klang- und andere Anpassungen—

Fernbedienung

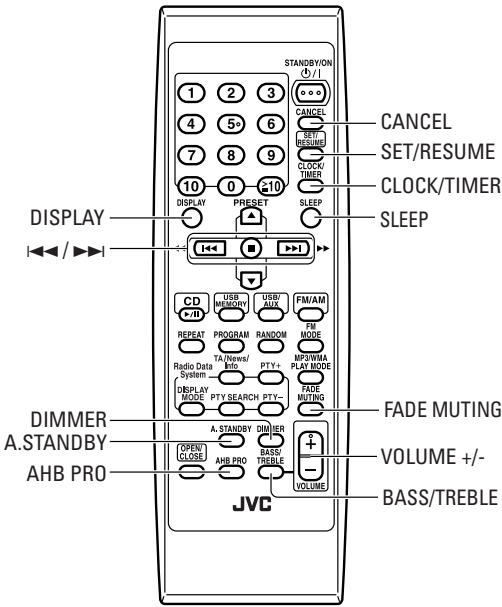

Einstellen der Lautstärke

Sie können den Lautstärkepegel von 0 (VOLUME-MIN) bis 31 (VOLUME-MAX) einstellen.

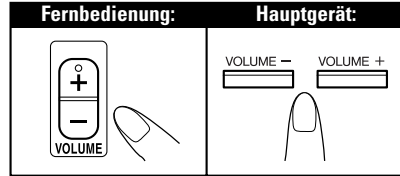

○ Kurzzeitiges Senken der Lautstärke



Zum Wiederherstellen der Lautstärke drücken Sie die Taste erneut oder stellen den Lautstärkepegel ein.

Einstellen des Klangs

○ Verstärken der Tiefen — AHB PRO

Sie können die Tiefen verstärken, um auch bei niedriger Lautstärke einen vollen Bassklang zu erzielen.

AHB PRO

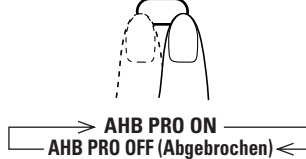

■ Einstellen der Tonhöhen — BASS/TREBLE

Sie können die Pegel der Tiefen und Höhen von 0 bis +5 einstellen.

○ Einstellen der Tiefen



Hauptgerät

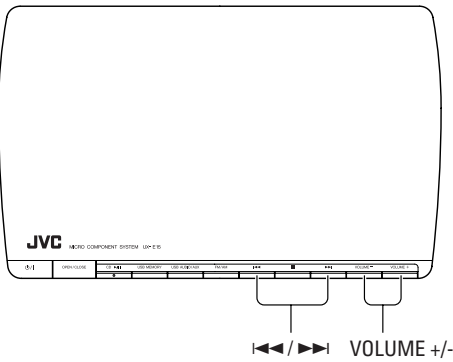

○ **Einstellen der Höhen**

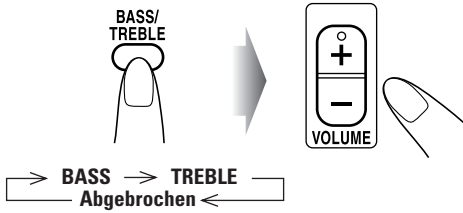

.....
Anpassen der Displayhelligkeit
— DIMMER Remote Only »»

Sie können das Displayfenster abblenden.

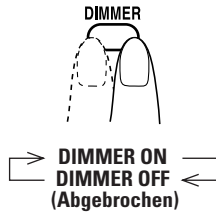

memo

- Wenn Sie bei ausgeschalteter Anlage die Taste drücken, wird die Uhrzeitanzeige deaktiviert und die Anlage wechselt in den ECO-Modus, wodurch weniger Strom verbraucht wird.

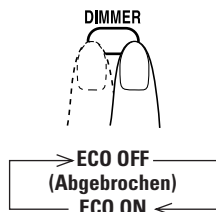

.....
Einstellen der Uhr Remote Only »»

Sie können den Täglich-Timer und den Einschlaf-Timer nur verwenden, wenn Sie die eingebaute Uhr einstellen (siehe Seite 24).

- Zum Verlassen der Uhreinstellung drücken Sie **CLOCK/TIMER** nach Bedarf.
- Drücken Sie **CANCEL**, um zum vorherigen Schritt zu wechseln.

1 **Aktivieren Sie den Uhreinstellungsmodus.**



- Wenn Sie die Uhr bereits vorher eingestellt haben, drücken Sie die Taste wiederholt, bis der Uhreinstellungsmodus gewählt ist (siehe Seite 24).

2 **Stellen Sie die Uhrzeit ein.**

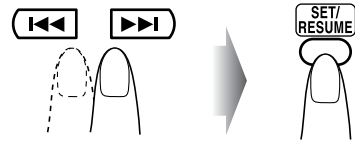

3 **Stellen Sie die Minute ein.**

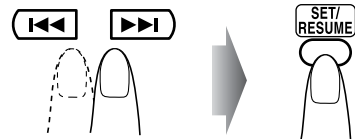

Jetzt ist die eingebaute Uhr aktiviert.

○ **Prüfen der aktuellen Uhrzeit bei der Wiedergabe**

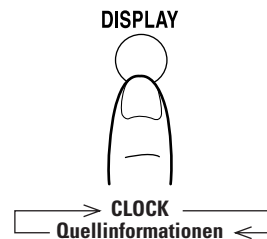

○ **Bei Stromausfall**

Die Uhreinstellung geht verloren und wird auf "00:00" (blinkt) zurückgesetzt. Sie müssen die Uhrzeit erneut einstellen.

Automatisch Ausschalten 

Ausschalten der Anlage nach beendeter Wiedergabe — Auto-Standby

A. STANDBY



Wenn Auto-Standby verwendet wird, leuchtet die Anzeige A. STANDBY im Display auf.



Wenn die Disk-Wiedergabe stoppt, beginnt die Anzeige A. STANDBY zu blinken.
Wenn ca. 3 Minuten lang keine Bedienung erfolgt, während die Anzeige blinkt, schaltet sich die Anlage automatisch aus (auf Standby).

Ausschalten der Anlage nach Ablauf einer bestimmten Zeit — Einschlaf-Timer

1 Geben Sie die Zeit ein (in Minuten).

SLEEP

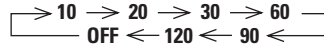
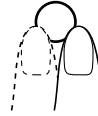

2 Warten Sie, bis die eingestellte Zeit abgelaufen ist.

Prüfen der Zeit bis zum Ausschalten

SLEEP

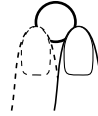

- Wenn Sie die Taste wiederholt drücken, können Sie die Ausschaltzeit ändern.

Erweiterte Disk-/USB-Memory-/DAP-Funktionen

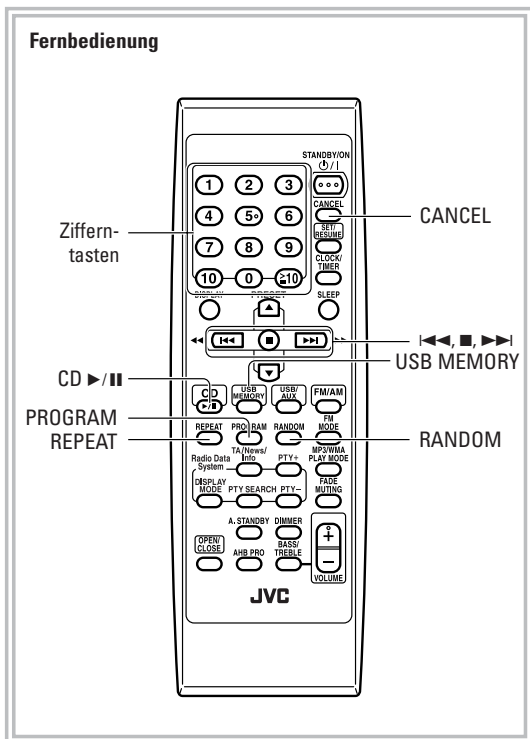

2 Wählen Sie die Titel für die Programmwiedergabe aus.

Für CD



Für MP3/WMA

Wählen Sie erst die Gruppe und dann den Titel aus.

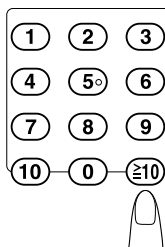

Beispiele:
 Wahl der Titelnummer 5:
 Drücken Sie auf 5.
 Wahl der Titelnummer 15:
 Drücken Sie $\geq 10 \rightarrow 1 \rightarrow 5$.
 Wahl der Titelnummer 20:
 Drücken Sie $\geq 10 \rightarrow 2 \rightarrow 0$.
 Wahl der Titelnummer 125
 (nur für MP3/WMA):
 Drücken Sie $\geq 10 \rightarrow 1 \rightarrow 2 \rightarrow 5$.

Programmierung der Wiedergabereihenfolge — Programmwiedergabe

Sie können die Wiedergabereihenfolge der Titel (bis zu 32) vor dem Wiedergabebeginn bestimmen.

- Sie können alle programmierten Titel durch Drücken der Taste REPEAT wiederholen.

1 Drücken Sie PROGRAM vor dem Beginn der Wiedergabe.

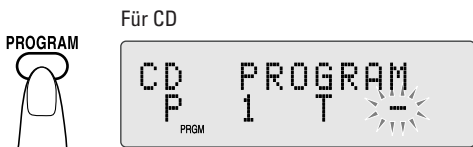

3 Wiederholen Sie Schritt 2, um weitere Titel zu programmieren.

4 Starten Sie die Wiedergabe.



Die ausgewählten Titel werden in der von Ihnen programmierten Reihenfolge wiedergegeben.



Für CD

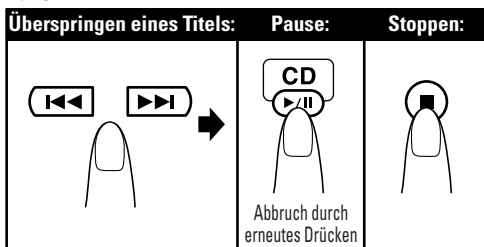

Für MP3/WMA

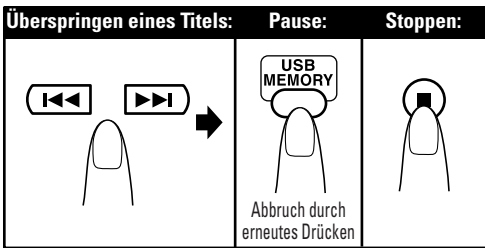

Prüfen der Programminhalte

Bei Anzeige von PRGM im Display vor der Wiedergabe ...

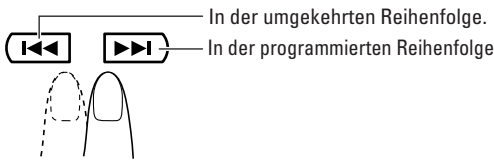

Ändern des Programms

Bei Anzeige von PRGM im Display ...



Verlassen der Programmwiedergabe

Bei Anzeige von PRGM im Display ...



Zufällige Wiedergabe von Titeln — Zufallswiedergabe

Sie können alle Titel auf der Disk in zufälliger Reihenfolge wiedergeben.



Die Wiedergabe beginnt in zufälliger Reihenfolge.
Die Zufallswiedergabe wird angehalten, nachdem alle Titel wiedergegeben wurden.

Für CD

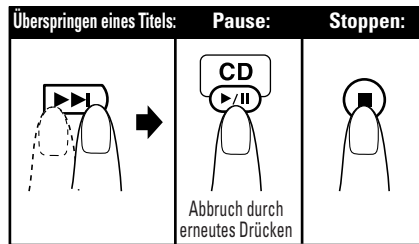

Für USB-Memory/DAP

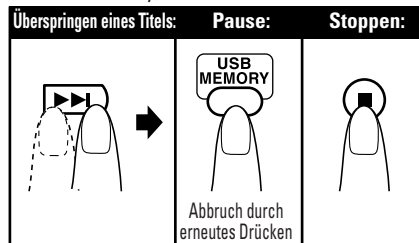

- Durch Drücken von wechseln Sie zum Anfang des aktuellen Titels.
- Sie können alle Titel (All) durch Drücken der Taste REPEAT wiederholen.

Verlassen der Zufallswiedergabe

Bei Anzeige von RND im Display ...



.....
Wiederholte Wiedergabe

— **Wiederholungswiedergabe** 

Sie können die Wiedergabe wiederholen.

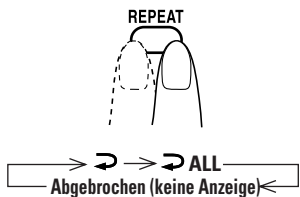

↻	CD MP3/WMA (Titelmodus) MP3/WMA (Gruppenmodus)	Wiederholt den aktuellen Titel.
↻ ALL	CD MP3/WMA (Titelmodus)	Wiederholt alle Titel.
	MP3/WMA (Gruppenmodus)	Wiederholt alle Titel der aktuellen Gruppe (nur für MP3/WMA- Wiedergabemodus "GROUP").

Timer-Funktionen

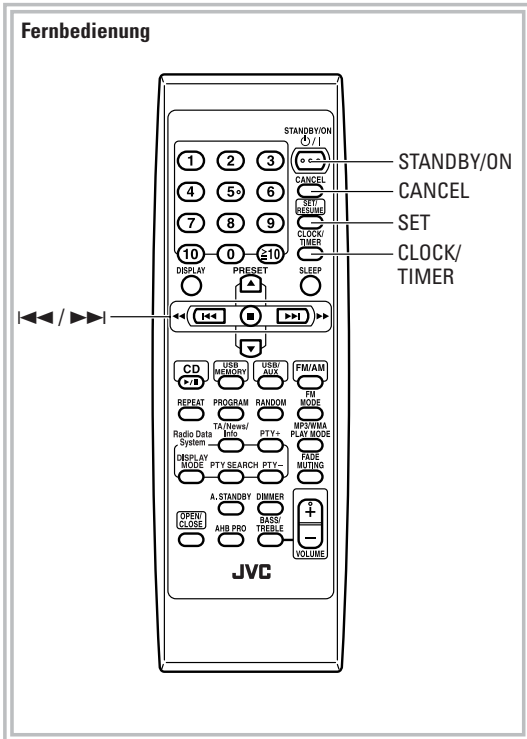

○ Wenn die Einschaltzeit erreicht ist:

Die Anlage wird eingeschaltet, wechselt zur ausgewählten Quelle und stellt die Lautstärke auf den vordefinierten Pegel ein.

- Wenn Sie "FM (AM) --," gewählt haben, wird für den Täglich-Timer der zuletzt empfangene Sender ausgewählt.
- Ist der Täglich-Timer aktiv, blinkt die Timer-Anzeige (🕒) im Display.
- Die Timer-Einstellung bleibt gespeichert, bis Sie sie ändern.
- Sie können nach Beginn der Täglich-Timer-Wiedergabe die Quelle ändern oder die Lautstärke anpassen, ohne den Täglich-Timer abzubrechen.

1 Wählen Sie den Timer-Einstellungsmodus aus.

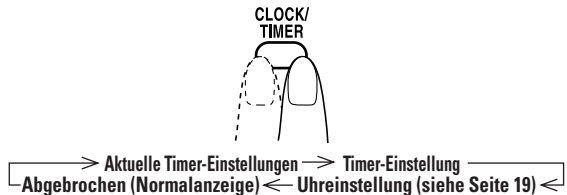

Einstellen des Timers

Bei Verwendung des Täglich-Timers können Sie beispielsweise mit Musik geweckt werden.

- Drücken Sie zum Verlassen der Timer-Einstellung wiederholt **CLOCK/TIMER**, bis der aktuelle Status (Normalfunktion) angezeigt wird.
- Zum Korrigieren einer Falscheingabe während des Vorgangs drücken Sie **CANCEL**. Sie können zum vorherigen Schritt zurückkehren.

Wie funktioniert der Täglich-Timer?

Nach der Einstellung des Täglich-Timer leuchtet die Timer-Anzeige (🕒) im Display auf. Der Täglich-Timer wird täglich zur gleichen Zeit aktiviert, bis er manuell ausgeschaltet wird (siehe nächste Spalte).

2 Nehmen Sie die Timer-Einstellung nach Wunsch vor.

- ① Stellen Sie die Stunde und dann die Minute für die Einschaltzeit ein.

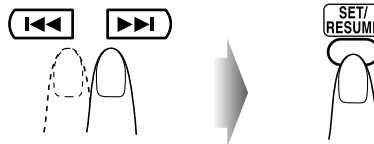

- ② Stellen Sie dementsprechend die Stunde und dann die Minute für die Ausschaltzeit ein.
- ③ Wählen Sie die Wiedergabequelle: "TUNER FM", "TUNER AM", "CD", "USB" oder "AUX".

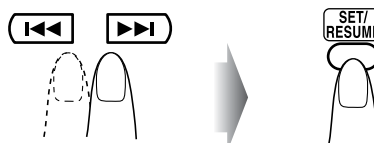

Wenn Sie als Quelle Tuner gewählt haben:

Wählen Sie eine Festsendernummer oder "FM (AM) --", indem Sie **⏪ / ⏩** und dann **SET** drücken.

Wenn Sie andere Geräte für die Audiowiedergabe verwenden möchten, können Sie den Täglich-Timer nicht zum Starten der Wiedergabe auf einem anderen als diesem Gerät verwenden.

④ Stellen Sie die Lautstärke ein.

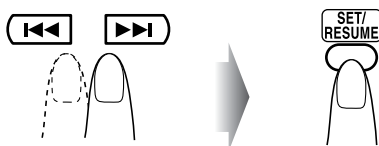

- "SET OK" wird im Display angezeigt, danach folgen die von Ihnen eingegebenen Timer-Einstellungen.

3 Schalten Sie die Anlage aus (auf Standby), wenn Sie den Timer mit eingeschalteter Anlage eingestellt haben.



Ausschalten des Timers nach der Einstellung

Da der Täglich-Timer täglich zur gleichen Zeit aktiviert wird, möchten Sie ihn möglicherweise an bestimmten Tagen deaktivieren.

1 Wählen Sie den Timer-Einstellungsmodus aus.

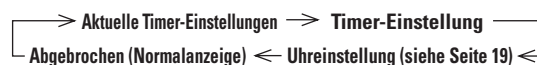
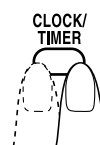

2 Deaktivieren Sie den Timer.



Die Timer-Anzeige ☺ wird im Display ausgeblendet. Der Täglich-Timer ist deaktiviert.

Um den Timer erneut zu aktivieren, wählen Sie "Aktuelle Timer-Einstellungen" in Schritt 1 und drücken SET/RESUME.



Zusätzliche Informationen

Weitere Informationen zu dieser Anlage

Tägliche Bedienung

—Wiedergabe (siehe Seite 9 bis 17)

Rundfunkempfang:

- Wenn Sie einen neuen Sender unter einer belegten Festsendernummer speichern, wird der zuvor unter dieser Festsendernummer gespeicherte Sender gelöscht.
- Die Festsender bleiben, wenn der Netzstecker aus der Steckdose gezogen wird oder wenn die Stromversorgung ausfällt, nur noch einige Tage lang gespeichert. In diesem Fall speichern Sie die Sender erneut ab.

Wiedergabe von Disk/USB-Memory/DAP:

- Dieses System lässt keine sog. "packet write"-Disks zu.
- MP3/WMA-Wiedergabe:
 - MP3/WMA-Disks erfordern eine längere Lesezeit als normale CDs. (Das liegt an der Komplexität der Gruppe/Datei-Konfiguration.)
 - Einige MP3/WMA-Dateien können nicht wiedergegeben werden und werden übersprungen. Dies liegt an den jeweiligen Aufnahmeverfahren und Bedingungen.
 - Bei der Herstellung von MP3/WMA-Disks sollten Sie ISO 9660 mit Level 1 als Disk-Format verwenden.
 - Diese Anlage kann MP3/WMA-Dateien mit der Dateierweiterung <.mp3> oder <.wma> wiedergeben (ungeachtet der Schreibung mit Groß- und Kleinbuchstaben).
 - Einige Zeichen oder Symbole können nicht korrekt im Display angezeigt werden. Für Dateien können maximal 32 Zeichen im Display angezeigt werden (ohne Erweiterung), für ID3-Tags 30 Zeichen.
 - Wir empfehlen, jede MP3-Datei mit einer Samplingrate von 44,1 kHz und Bitrate von 128 kbps zu erstellen. Verfahren Sie bei einer WMA-Datei ähnlich: Samplingrate sollte 44,1 kHz sein, die Bitrate 96 kbps.
 - Diese Anlage kann insgesamt 999 Titel und 500 Gruppen erkennen. Die Maximalzahl überschreitende Titel oder Gruppen können nicht erkannt werden.
 - Die Wiedergabereihenfolge bei MP3/WMA-Titeln kann von der Reihenfolge abweichen, die Sie bei der Aufnahme festgelegt haben. Ordner ohne MP3/WMA-Titel werden ausgelassen.

Empfang von FM-Radiosendern mit Radio Data System

- Wird ein "Alarm !" (Notfall) Signal von einem Sender empfangen, während ein FM-Radiosender mit Radio Data System-Dienst eingestellt ist, wechselt das System automatisch zu dem Sender, der das "Alarm !" -Signal sendet. Dies ist nicht der Fall, wenn Sie einen Sender eingestellt haben, der den Radio Data System-Dienst nicht anbietet (alle AM- und einige FM-Sender).

Tägliche Bedienung — Klang- und andere Anpassungen (siehe Seite 18 bis 20)

Einstellen der Lautstärke:

- Stellen Sie die Lautstärke auf Minimum, bevor Sie die Kopfhörer anschließen bzw. aufsetzen.

Einstellen des Klangs:

- Diese Funktion beeinflusst auch den Klang über die Kopfhörer.

Einstellen der Uhr:

- "00:00" blinkt im Display, bis Sie die Uhr einstellen.
- Die Uhr kann 1 oder 2 Minuten im Monat vor- oder nachgehen. In diesem Fall muss die Uhrzeit neu eingestellt werden.

Erweiterte Disk-/USB-Memory-/DAP-Funktionen (siehe Seite 21 bis 23)

Programmieren der Wiedergabereihenfolge

— Programmwiedergabe:

- Wenn Sie den 32. Titel programmieren, wird "FULL MEMORY" im Display angezeigt.
- Während der Programmierschritte ... Ihr Eintrag wird ignoriert, wenn Sie versucht haben, eine Nummer zu programmieren, die auf der Disk nicht vorhanden ist (z. B. Wahl des Titels Nummer 14 auf einer Disk, die nur 12 Titel enthält).

Timer-Funktionen (siehe Seite 24 und 25)

- Wenn der Netzstecker aus der Steckdose gezogen wird oder wenn die Stromversorgung ausfällt, werden die von Ihnen eingegebenen Timer-Einstellungen gelöscht. Sie müssen zuerst die Uhr einstellen, und danach erneut den Timer.
- Wenn Sie den Einschlaf-Timer, den Täglichen Timer und Auto-Standby gleichzeitig aktivieren, wird die Funktion mit der frühesten Einschaltzeit ausgeführt.

Abnehmen der Lautsprecherbespannungen

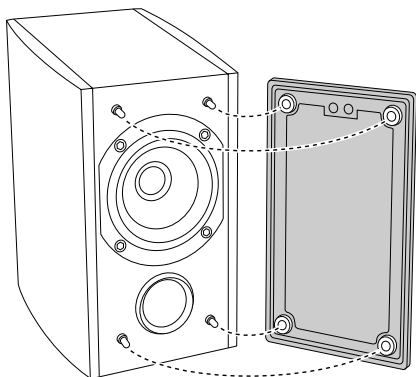

Problemlösungen

Falls Sie mit Ihrer Anlage ein Problem haben, versuchen Sie erst anhand der folgenden Liste das Problem selbst zu lösen, bevor Sie den Kundenservice rufen.

○ Allgemeines:

Einstellungen oder Eingaben werden plötzlich annulliert, bevor Sie fertig sind.

⇒ Es gibt eine Zeitgrenze. Wiederholen Sie das Verfahren.

Die Bedienungsfunktionen sind deaktiviert.

⇒ Der eingebaute Mikroprozessor kann Fehlfunktionen aufgrund elektrischer Störungen aufweisen. Ziehen Sie den Netzstecker und stecken ihn erneut ein.

Die Anlage kann nicht mit der Fernbedienung gesteuert werden.

⇒ Es befindet sich ein Hindernis zwischen Fernbedienung und Fernbedienungssensor der Anlage.

⇒ Richten Sie die Fernbedienung auf den Fernbedienungssensor auf der Vorderseite.

⇒ Signale können den Fernbedienungssensor nicht erreichen.

Verringern Sie den Abstand zur Anlage.

⇒ Die Batterien sind leer.

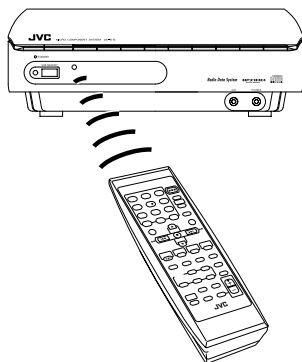

Es kommt kein Laut aus den Lautsprechern.

⇒ Die Lautsprecher sind nicht korrekt angeschlossen oder die Verbindung hat sich gelockert (siehe Seite 7).

⇒ Es sind Kopfhörer angeschlossen (siehe Seite 9).

Bedienung des Radios:

Geräusche behindern den Empfang von Radioprogrammen (siehe Seite 4 bis 7).

⇒ Die Antenne ist nicht korrekt angeschlossen oder die Verbindung hat sich gelockert.

⇒ Der Abstand zwischen AM-Rahmenantenne und Anlage ist zu gering.

⇒ Die UKW-Antenne ist nicht korrekt ausgezogen und positioniert.

Disk-/USB-Memory-/DAP-Funktionen:

Die Disk wird nicht abgespielt.

⇒ Die Disk ist umgekehrt eingelegt. Legen Sie die Disk mit der Beschriftungsseite nach oben ein.

ID3-Tag kann bei MP3 nicht gezeigt werden.

⇒ Es gibt zwei Typen von ID3-Tag: Version 1 und Version 2.

Diese Anlage kann nur ID3-Tags der Version 1 anzeigen.

MP3/WMA-Titel können nicht wiedergegeben werden.

⇒ Titelnamen beginnen mit ".".

Die Disk-Wiedergabe setzt aus.

⇒ Die Disk ist zerkratzt oder schmutzig.

Das Disk-Fach öffnet oder schließt nicht.

⇒ Der Netzstecker ist nicht eingesteckt.

Timer-Funktionen:

Der Täglich-Timer funktioniert nicht.

⇒ Die Anlage war bei Erreichen der Einschaltzeit bereits eingeschaltet.

Der Timer wird nur bei ausgeschalteter Anlage aktiviert.

Wartung

Um optimale Leistungen mit der Anlage zu erzielen, sollten Sie Ihre Disks und den Mechanismus immer sauber halten.

Umgang mit Disks

- Beim Entnehmen einer Disk aus ihrer Hülle sollten Sie die Disk an den Rändern festhalten und dabei leicht in der Mitte drücken.
- Berühren Sie nicht die glänzende Seite der Disk, und biegen Sie die Disk nicht.
- Verwahren Sie die Disk nach der Verwendung in ihrer Hülle, um Verbiegen zu vermeiden.

- Achten Sie darauf, nicht die Oberfläche der Disk zu zerkratzen.
- Vermeiden Sie direkte Sonneneinstrahlung, Extremtemperaturen und Feuchtigkeit.

○ Reinigen der Disk:

Wischen Sie die Disk mit einem weichen Tuch in einer gerade Linie von innen nach außen ab.

Reinigen der Anlage

- Flecken sollten mit einem weichen Tuch entfernt werden. Bei starker Verschmutzung sollten Sie die Anlage mit einem leicht angefeuchteten Tuch mit wenig neutralem Reinigungsmittel abwischen und danach mit einem trockenen Tuch nachwischen.
- Um Beeinträchtigung der Qualität der Anlage, Beschädigung bzw. Abblättern der Lackierung zu vermeiden, sollten Sie auf Folgendes achten:
 - NICHT mit einem harten Tuch abwischen.
 - NICHT gewaltsam abwischen.
 - NICHT mit Verdüner oder Benzin abwischen.
 - KEINE flüchtigen Substanzen wie etwa Insektensprays verwenden.
 - KEINE Gummi- oder Plastikteile für längere Zeit mit der Anlage in Berührung bringen.

Technische Daten

Verstärker

Ausgangsleistung 5 Watt pro Kanal, min. RMS bei 6 Ω mit einer Impedanz von 1 kHz; nicht mehr als 10% Klirrfaktor (IEC 268-3)

Eingangsempfindlichkeit/Impedanz (1 kHz)

AUX IN LEVEL1 500 mV/47 kΩ
LEVEL2 250 mV/47 kΩ

USB Audio ver. 1.1
USB Host ver. 1.1

Lautsprecherklemmen 6 Ω - 16 Ω
Kopfhörer 32 Ω - 1 kΩ
15 mW/Ch-
Ausgangsleistung bei 32 Ω

CD-Spieler

Dynamikbereich 85 dB
Signal-/Rauschabstand 85 dB
Gleichlaufschwankungen nicht messbar

Tuner

UKW- (FM-)Tuner
Abstimmbereich 87,50 MHz - 108,00 MHz
AM-Tuner
Abstimmbereich 522 kHz - 1 629 kHz

Gerät

Abmessungen 260 mm × 75 mm × 185 mm (B/H/T)
Gewicht ca. 2,1 kg

Lautsprecherdaten (pro Einheit)

SP-UXE15

Typ	Full-Range Bassreflexgehäuse
Lautsprechereinheit	8 cm-Konus × 1
Nennbelastbarkeit	10 W
Impedanz	6 Ω
Frequenzbereich	135 Hz - 18 kHz
Schalldruckpegel	81 dB/W • m
Abmessungen	118 mm × 197 mm × 165 mm (B/H/T)
Gewicht	ca. 1,3 kg

Zubehör

Siehe Seite 4

Leistungsmerkmale

Stromversorgung 230 V/AC-
Netzspannung \sim 50 Hz

Leistungsverbrauch 26 W (eingeschaltet)
5,5 W (in Standby)
1,5 W (in Eco)

Das Erscheinungsbild und die technischen Daten können sich jederzeit ohne Ankündigung ändern.

Teile-Index

Zur Verwendung der Tasten und Regler siehe betreffende Seiten.

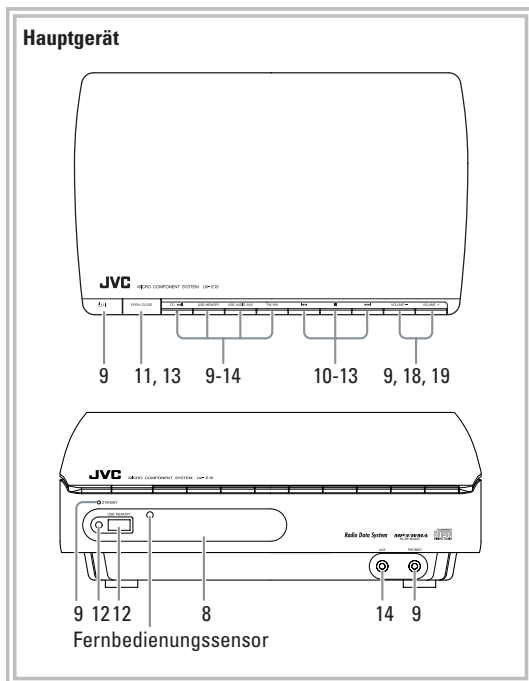
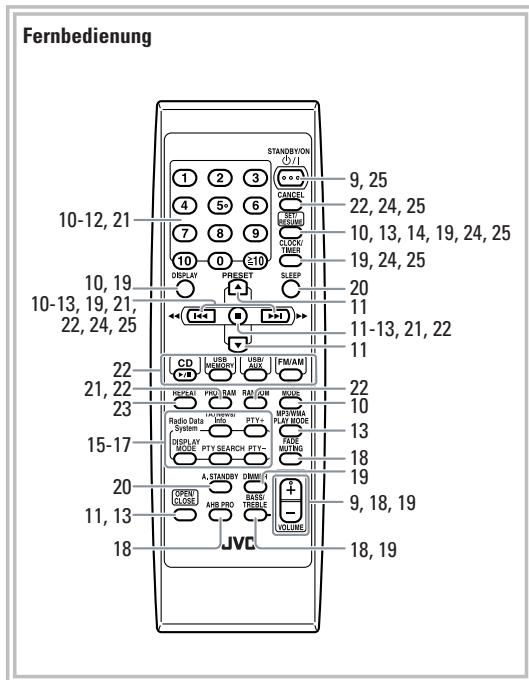









Table des matières

Introduction	2
Précautions.....	2
Comment lire ce manuel.....	3
Préparation	4
Étape1: Déballage.....	4
Étape2: Préparation de la télécommande	4
Étape3: Raccordements.....	5
Pour assembler et raccorder l'antenne AM à cadre.....	7
Pour raccorder les câbles d'enceintes.....	7
Avant d'utiliser l'appareil	8
Opérations fréquentes — Lecture —	9
Écoute de la radio.....	10
Lecture d'un disque.....	11
Lecture à partir d'une mémoire USB ou d'un lecteur audionumérique.....	12
Lecture à partir d'un ordinateur	13
Lecture à partir d'un autre appareil.....	14
Réception de stations FM avec données Radio Data System	14
Opérations fréquentes — Réglage du son et autres réglages —	18
Réglage du volume	18
Réglage du son 	18
Réglage de la luminosité de l'affichage — DIMMER 	19
Réglage de l'horloge 	19
Arrêt automatique 	20
Opérations avancées - Disque/Clé USB/Lecteur audionumérique.....	21
Programmation de l'ordre de lecture — Lecture programmée 	21
Lecture dans un ordre aléatoire — Lecture aléatoire 	22
Lecture en boucle — Répétition 	23
Utilisation de la minuterie	24
Réglage de la minuterie 	24
Informations additionnelles	26
Pour en savoir plus sur cet appareil.....	26
Guide de dépannage.....	27
Entretien	27
Spécifications.....	28
Éléments - Index	29

Introduction

Merci d'avoir fait l'acquisition de cette mini chaîne JVC.

Nous espérons qu'elle vous apportera entière satisfaction durant de nombreuses années. Veuillez lire attentivement le présent manuel d'utilisation avant d'utiliser cet appareil. Vous y trouverez toutes les informations nécessaires à son installation et à son utilisation. Au cas où vous ne trouveriez pas les informations concernant une question spécifique, veuillez prendre contact avec votre revendeur.

Précautions

Installation

- Installez l'appareil dans un endroit plat, sec et de température comprise 5°C et 35°C.
- Installez l'appareil dans un endroit permettant une ventilation correcte afin d'empêcher toute surchauffe à l'intérieur de celui-ci.



NE PLACEZ pas l'appareil à proximité d'une source de chaleur, dans un endroit exposé aux rayons directs du soleil, à la poussière ou à des vibrations excessives.

- Éloignez suffisamment l'appareil du poste de télévision (le cas échéant).
- Placez les enceintes à une distance suffisante du téléviseur (le cas échéant).

Alimentation

- Lorsque vous débranchez le cordon d'alimentation de l'appareil, tirez toujours sur la prise, et non sur le cordon.



NE MANIPULEZ pas le cordon d'alimentation avec des mains humides ou mouillées.

Humidité et condensation

L'humidité ambiante peut se condenser sur les lentilles, ou sur les éléments en verre, de l'appareil dans les situations suivantes:

- Après avoir démarré le chauffage dans la pièce
- Dans une pièce humide
- Si l'appareil est transporté directement d'un endroit froid vers un endroit chaud.

Dans une telle situation, l'appareil peut ne pas fonctionner correctement.

Dans ce cas, laissez l'appareil en marche pendant quelques heures jusqu'à ce que l'humidité soit évaporée, débranchez le cordon d'alimentation, puis branchez-le de nouveau.

Chaleur interne

- Afin d'empêcher la surchauffe de l'appareil, un ventilateur de refroidissement est installé à l'intérieur de celui-ci, sur le côté droit (voir page G-5).

Pour garantir la sécurité, observez les recommandations suivantes:

- Vérifiez que la ventilation de l'appareil est suffisante. Une ventilation insuffisante peut provoquer une surchauffe et endommager l'appareil.
- NE BLOQUEZ jamais le ventilateur ni les ouvertures ou orifices prévus pour la ventilation. En cas de blocage ou d'obstruction par un journal ou un vêtement, etc., l'air chaud pourrait ne pas être évacué correctement.



Autres

- *En cas de chute ou d'insertion d'objet métallique dans l'appareil, débranchez le cordon d'alimentation et consultez votre revendeur avant de remettre l'appareil en marche.*







NE DÉMONTÉZ pas l'appareil, car il n'existe aucune zone nécessitant l'intervention de l'utilisateur à l'intérieur de l'appareil.

- *Si vous ne prévoyez pas d'utiliser l'appareil pendant une longue durée, débranchez le cordon d'alimentation de la prise secteur. En cas de problème quelconque, débranchez le cordon d'alimentation et consultez votre revendeur si nécessaire.*

Comment lire ce manuel

Pour rendre ce manuel aussi facile à consulter et à comprendre, nous avons utilisé les principes suivants:

- *Le fonctionnement des touches et des commandes est expliqué comme l'illustre le tableau ci-après. Dans ce manuel, les différentes commandes de l'appareil sont principalement décrites en utilisant la télécommande. Toutefois, vous pouvez aussi utiliser les boutons et commandes placés directement sur l'appareil pour effectuer les mêmes opérations, lorsque ces boutons et commandes portent le même nom ou utilisent le même symbole (ou un nom/symbole similaire).*
- **Certains conseils et certaines remarques sont expliqués plus loin, dans les sections "Pour en savoir plus sur cet appareil" et "Guide de dépannage", et non pas dans la section décrivant l'utilisation des commandes.**
Pour plus d'informations au sujet des fonctions de l'appareil, ou en cas de doute au sujet d'une fonction, consultez ces sections et vous y trouverez la réponse adéquate.

	Signale que vous devez presser la touche brèvement .
	Signale que vous devez presser la touche brèvement et de manière répétée jusqu'à ce que l'option voulue soit sélectionnée.
	Signale que vous devez presser l'une des touches.
	Signale que vous devez presser et maintenir la touche pendant le nombre de secondes indiqué. <ul style="list-style-type: none"> • <i>Le nombre au-dessus du symbole indique la durée (dans cet exemple: 2secondes).</i> • <i>Si aucun nombre n'est indiqué, pressez et maintenez la touche jusqu'à ce que la procédure désirée ou que le résultat voulu soit obtenu.</i>
	Indique que cette opération ne peut être effectuée qu'avec la télécommande.

Préparation

Étape1: Ouvrez l'emballage et vérifiez que tous les éléments sont présents.



Étape2: Préparez la télécommande.

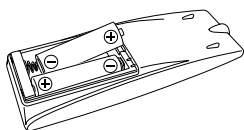

Étape3: Raccordez les différents composants tels que les antennes AM/FM, les enceintes, etc. (voir pages 5 à 7).

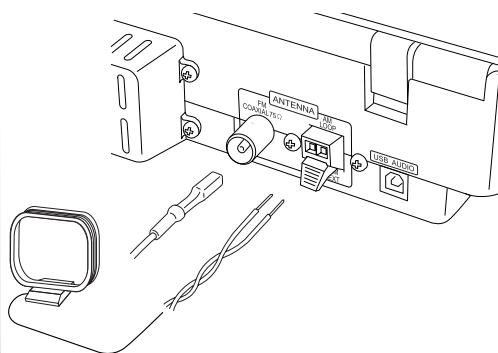

Vous pouvez brancher le cordon d'alimentation maintenant. Maintenant vous pouvez utiliser l'appareil.

Étape1: Déballage

Après avoir ouvert l'emballage, vérifiez que les éléments ci-après sont présents. Le nombre entre parenthèses indique la quantité fournie pour chaque élément.

- Antenne FM (1)
- Antenne AM à cadre (1)
- Câbles d'enceintes (2)
- Télécommande (1)
- Piles (2)

Si un ou plusieurs éléments manquent, consultez immédiatement votre revendeur.

Étape2: Préparation de la télécommande

Insérez les piles dans la télécommande en respectant les polarités (+ et -).

1

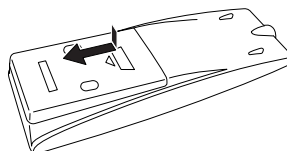

2

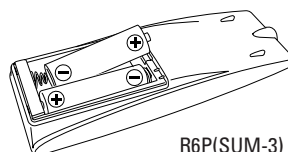

3

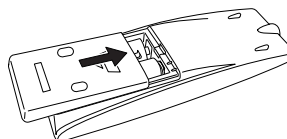

- N'UTILISEZ pas simultanément une pile neuve avec une pile usagée.
- N'UTILISEZ pas des piles de type différent.
- NE PLACEZ pas les piles à proximité d'une flamme ou d'une autre source de chaleur.
- NE LAISSEZ pas les piles dans la télécommande lorsque vous ne prévoyez pas de l'utiliser pendant une longue durée. Sinon, la télécommande pourrait être endommagée en cas de fuite des piles.

Étape

3

Raccordements

Pour plus d'informations, voir page 7.

Les illustrations des bornes d'entrée/sortie ci-dessous constituent des exemples typiques de raccordements. Lors de la connexion d'autres éléments, reportez-vous aussi à leurs manuels respectifs, car les noms donnés aux bornes situées à l'arrière des appareils peuvent varier.

Arrêtez tous les éléments avant de les raccorder.

Pour une réception FM/AM optimale

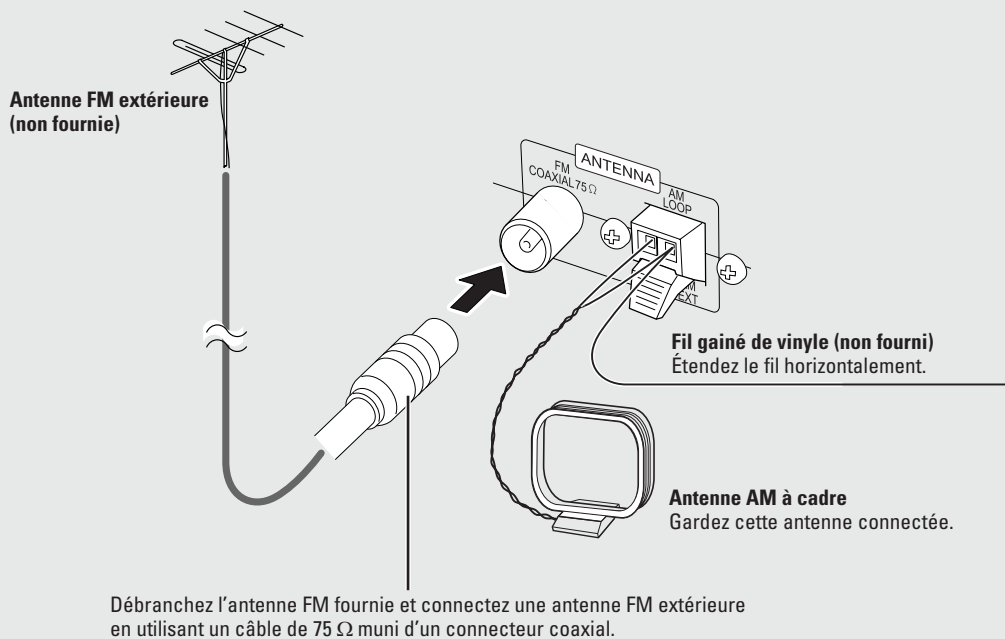

Vers une prise secteur
Connectez le cordon d'alimentation secteur une fois que tous les raccordements sont terminés.

Antenne FM (fournie)

Étendez-la de manière à obtenir la meilleure qualité de réception FM possible.



Antenne AM à cadre (fournie)

Faites-la pivoter de manière à obtenir la meilleure qualité de réception possible.

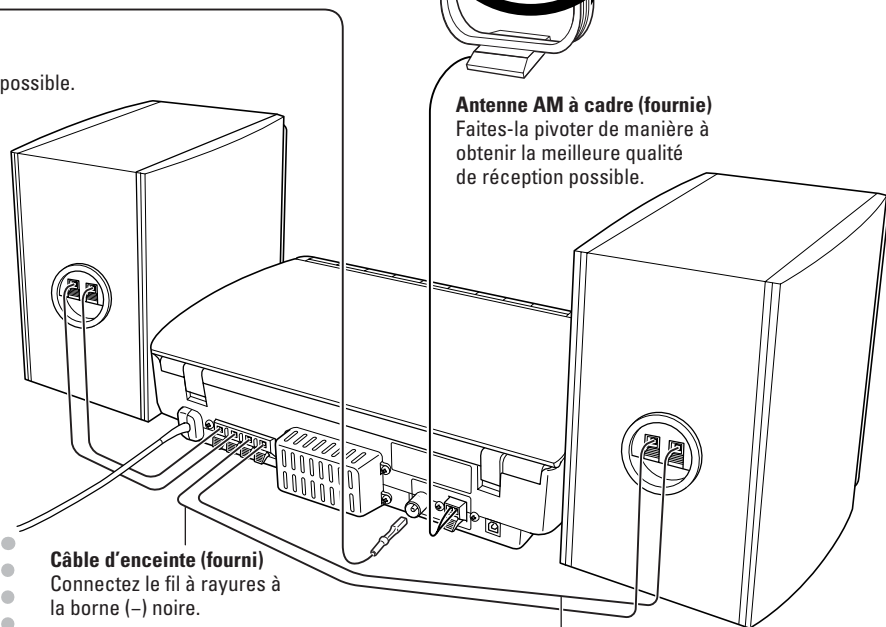

Câble d'enceinte (fourni)

Connectez le fil à rayures à la borne (-) noire.

Câble d'enceinte (fourni)

Connectez le fil sans rayures à la borne (+) rouge.

Pour assembler et raccorder l'antenne AM à cadre AM à cadre

Pour assembler l'antenne AM à cadre

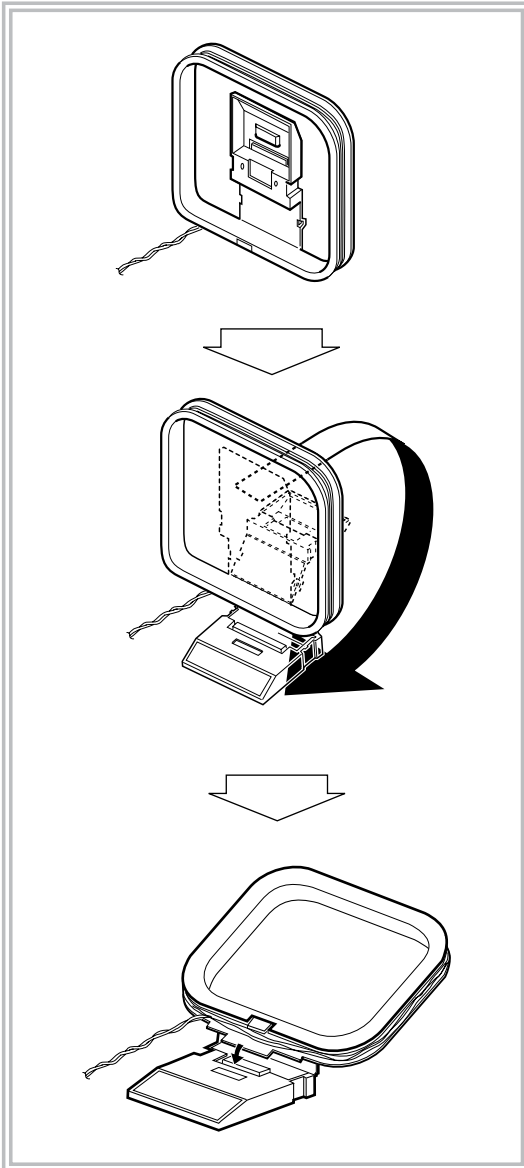

Pour raccorder l'antenne AM à cadre

Veillez à brancher le fil correctement.

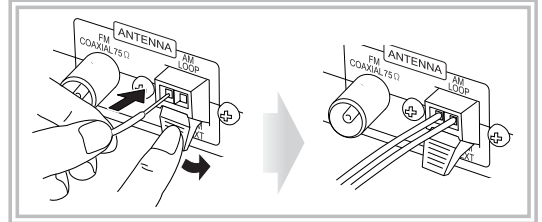

- Si les extrémités du fil de l'antenne AM à cadre ou des câbles d'enceintes sont recouvertes d'isolant vinyle, dénudez les extrémités des fils en les tordant.
- Veillez à ce que le fil d'antenne ne vienne pas en contact avec d'autres fils ou câbles, bornes, ni avec le cordon d'alimentation. En outre, éloignez les antennes des éléments métalliques de l'appareil et des fils et câbles de raccordement, ainsi que du cordon d'alimentation. Le contact ou la proximité de tels éléments pourrait détériorer la qualité de réception.

Pour raccorder les câbles d'enceintes

Vérifiez que les deux enceintes sont raccordées correctement.

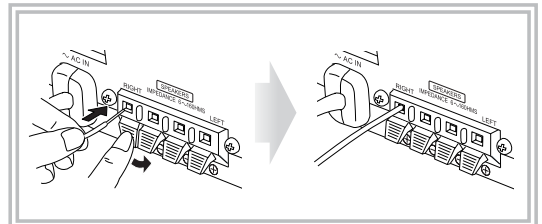

Lors de la connexion des câbles d'enceintes, branchez les fils en respectant les polarités indiquées sur les bornes d'enceintes, comme suit:

- Borne (+) rouge : branchez le fil d'enceinte sans rayures
- Borne (-) noire : branchez le fil d'enceinte à rayures



- NE BRANCHEZ pas plus d'un fil d'enceinte sur chaque borne.
- NE LAISSEZ pas l'extrémité des fils d'enceintes toucher les parties métalliques de l'appareil.

Avant d'utiliser l'appareil

Les indications de l'afficheur fournissent un grand nombre d'informations sur l'appareil lors de son utilisation.

Avant de commencer à utiliser l'appareil, familiarisez-vous avec la signification de l'état de chacun des indicateurs sur l'afficheur.

1 Afficheur principal

ST MONO PRGM RND → ALL AHB PRO TA News Info A. STANDBY SLEEP

2 Bande
01 FM 88.30 MHz
Fréquence
Numéro de station présélectionnée

3 Nom de la source
USB AUDIO CONNECT

4 Lors de la lecture d'un CD: CD 01 00:16
Numéro de plage Temps de lecture écoulé

5 Lors de la lecture d'un fichier audio MP3*: MP3 T123 4:22
Numéro de plage actuel Temps de lecture écoulé

6 Lors de la sélection d'une mémoire USB (fichiers WMA*): WMA T 03 0:02
Type de données Temps de lecture écoulé

7 Lorsque la lecture d'un disque est arrêtée: CD 16 61:20
Nombre total de pages Durée totale de lecture

MP3/WMA: MP3 STOP T123
Nombre total de pages

Nombre total de groupes: MP3 G 12 T123 GR STOP
Nombre total de pages

* Lorsque vous commencez la lecture d'une source MP3/WMA, le nombre de groupes, le nombre de pages, le nom des pages, (et les informations ID3 pour les fichiers MP3), sont affichés avant que le temps de lecture écoulee apparaisse.

1 Afficheur principal

2 Indicateurs de réception FM

- **ST (stéréo):** s'allume lorsqu'une station radio FM est reçue avec un signal suffisamment puissant.
- **MONO:** s'allume lorsque le mode FM mono est activé.

3 Indicateurs de lecture

- **PRGM (programmation):** s'allume lorsque le mode de lecture programmée "Program" est activé.
- **RND:** s'allume lorsque le mode de lecture aléatoire "Random" est activé.
- **↻:** s'allume lorsque le mode de lecture répétée "Repeat" est activé.
 - ↻: répète la plage actuelle.
 - ALL: répète toutes les plages du disque.
 - ALL (en mode GROUP): répète toutes les plages du groupe actuel.

4 Indicateur AHB PRO (Active Hyper Bass Pro)

- S'allume lorsque le mode AHB PRO est activé (voir page 18).

5 Indicateurs Radio Data System

- **TA (informations routières):** s'allume lorsque le mode Radio Data System d'informations routières "TA" est activé.
- **News:** s'allume lorsque le mode Radio Data System de flashes d'informations "News" est activé.
- **Info:** s'allume lorsque le mode Radio Data System d'informations générales "Info" est activé.

6 Indicateur de veille A (auto). STANDBY

- S'allume lorsque le mode de mise en veille automatique "Auto Standby" est activé.
- Clignote lorsque la lecture s'arrête et que le mode de mise en veille automatique "Auto Standby" est activé.

7 Indicateurs de minuterie

- **SLEEP:** s'allume lorsque la minuterie d'arrêt est activée.
- **⌚:** s'allume lorsque la minuterie de réveil est en attente; clignote lorsqu'elle est active.

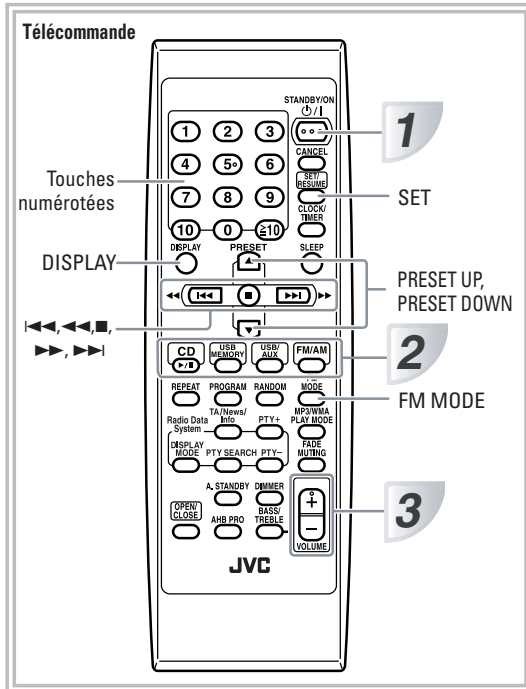

1 Mise en marche.

Le voyant STANDBY situé sur l'appareil s'éteint.

- Sans utiliser la touche STANDBY/ON \odot /I, l'appareil peut être directement mis en marche en pressant l'une des touches de sélection de source décrites à l'étape suivante.

2 Choix de la source.

La lecture commence automatiquement si la source sélectionnée est prête.

- Si vous pressez la touche USB MEMORY ou USB/AUX, la lecture commence à partir de la source externe sélectionnée

3 Réglage du volume.

4 Utilisation de la source voulue (voir ci-après).

Pour arrêter (mettre en veille) l'appareil



Le voyant STANDBY situé sur l'appareil s'allume.

- Lorsque l'appareil est en mode veille "STANDBY", il consomme une faible quantité d'électricité.

Pour une écoute individuelle

Branchez un casque ou des écouteurs dans la prise PHONES de l'appareil. Le son n'est plus émis au niveau des enceintes. Veillez à toujours régler le volume au minimum avant de brancher ou d'utiliser un casque ou des écouteurs.

- Les enceintes sont de nouveau activées lorsque vous débranchez le casque ou les écouteurs.



N'ARRÊTEZ pas et ne mettez pas en veille (STANDBY) l'appareil en laissant le volume réglé à un haut niveau; l'explosion sonore pourrait endommager votre ouïe, le casque, les écouteurs ou les enceintes lorsque l'appareil sera utilisé la prochaine fois.

1



2

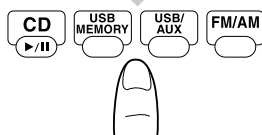

3



4

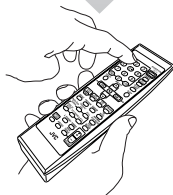

Pour afficher l'horloge

Lorsque l'appareil est en marche...

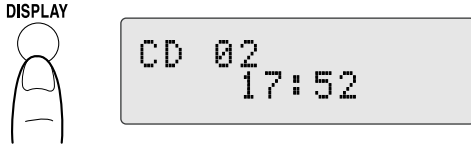

- *Pressez de nouveau la touche pour revenir à l'affichage d'origine.*

Écoute de la radio

Pour sélectionner la bande (FM ou AM)

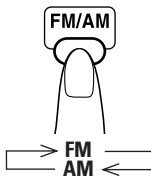

Pour régler une station

Lorsque la bande FM ou AM est sélectionnée...

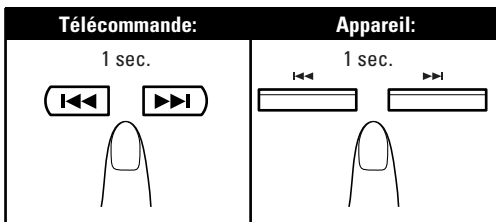

La fréquence affichée change. Lorsque la fréquence est réglée sur une station dont le signal est suffisamment puissant, la fréquence arrête de changer.

- *Pour changer la fréquence pas à pas, pressez la touche de manière répétée.*

Pour arrêter la recherche manuelle, pressez l'une des deux touches.

Si la qualité de réception de la station sélectionnée est mauvaise



Le voyant MONO s'allume sur l'afficheur. Le mode MONO permet d'améliorer l'écoute en cas de mauvaise qualité de réception-Mode de réception monaural.

Pour rétablir l'écoute en stéréo, pressez de nouveau la touche (le voyant MONO s'éteint).

Pour présélectionner les stations

Vous pouvez présélectionner jusqu'à 30 stations FM et 15 stations AM.

- 1 Réglez la fréquence sur la station que vous souhaitez ajouter à vos présélections.**

- 2 Activez le mode de saisie du numéro de présélection.**



- *Effectuez les étapes ci-après pendant que les indications clignotent sur l'afficheur.*

- 3 Choisissez un numéro de présélection pour la station voulue.**

1	2	3	Exemples: Pour sélectionner le numéro 5, appuyez sur 5. Pour sélectionner le numéro 15, appuyez sur $\geq 10 \rightarrow 1 \rightarrow 5$. Pour sélectionner le numéro 20, appuyez sur $\geq 10 \rightarrow 2 \rightarrow 0$.
4	5	6	
7	8	9	
10	0	≥ 10	



- 4 Enregistrez la station.**



Pour atteindre une station présélectionnée 

1 Choisissez la bande (FM ou AM).

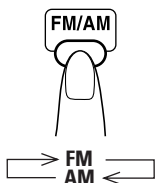

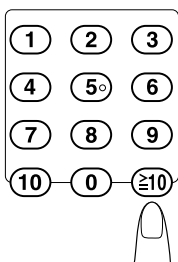

2 Choisissez le numéro de présélection de la station voulue.



• Vous pouvez aussi utiliser les touches PRESET (UP/DOWN).

Lecture d'un disque

Cet appareil peut lire les types de disques suivants-CD audio standard et CD-R/CD-RW (enregistrés au format audio CD, MP3, ou WMA).

Type de disque	Symbole (logo)
CD audio	
CD-R	
CD-RW	

- **Précautions pour la lecture de disques à double face au format DualDisc**
La face non-DVD d'un "DualDisc" n'est pas compatible avec le format "Compact Disc Digital Audio". Par conséquent, la lecture de la face non-DVD d'un DualDisc n'est pas recommandée sur cet appareil.

Pour placer un disque dans l'appareil

Vous pouvez placer un disque dans l'appareil pendant la lecture d'une autre source. Pressez la touche OPEN/CLOSE.

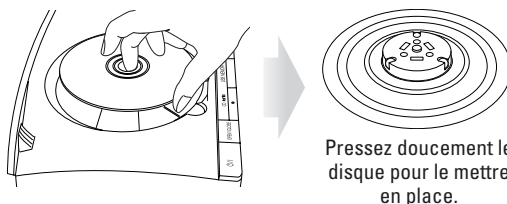
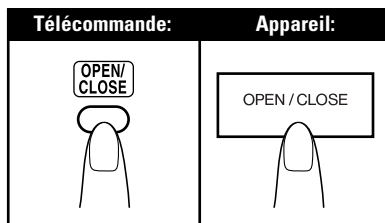

Pour refermer le compartiment disque, pressez de nouveau la touche OPEN/CLOSE.

- Lorsque le compartiment disque est ouvert, une pression sur la touche CD ►/|| entraîne la fermeture du compartiment et le démarrage de la lecture.

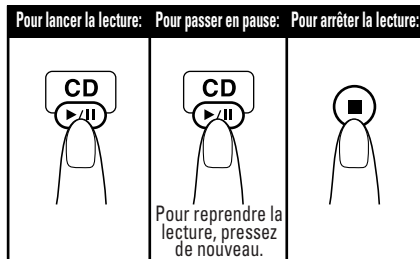

Pour sélectionner une plage ou un groupe*

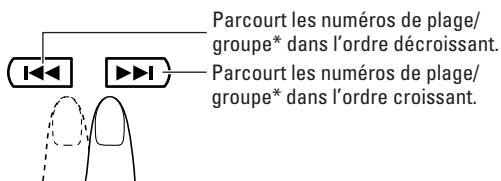

* Pour plus d'informations sur la sélection des groupes, consultez la section "Pour la lecture MP3/WMA" en page 13.

Pour atteindre une partie d'une plage

Lors de la lecture d'un disque, pressez et maintenez une des deux touches jusqu'à atteindre la partie recherchée.

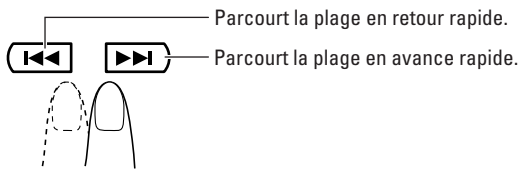

Pour atteindre directement une plage et commencer la lecture

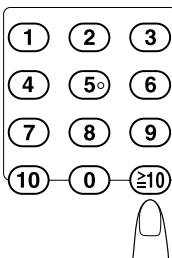

Exemples:
 Pour sélectionner la plage 5, appuyez sur 5.
 Pour sélectionner la piste numéro 15, appuyez sur $\geq 10 \rightarrow 1 \rightarrow 5$.
 Pour sélectionner la piste numéro 20, appuyez sur $\geq 10 \rightarrow 2 \rightarrow 0$.
 Pour sélectionner la plage 125 (lecture MP3/WMA uniquement), pressez $\geq 10 \rightarrow 1 \rightarrow 2 \rightarrow 5$.

Lecture à partir d'une mémoire USB ou d'un lecteur audionumérique

Cet appareil est équipé d'un connecteur de USB MEMORY, situé sur le panneau avant de l'appareil. Il est ainsi possible de brancher une clé USB ou un lecteur audionumérique USB à ce connecteur et d'écouter leur contenu audio sur l'appareil.

• Veuillez noter qu'il n'est pas possible d'envoyer des signaux ou des données audio vers un ordinateur à partir de cet appareil.

IMPORTANT

- Réglez toujours le volume à la valeur minimale "VOL MIN" lorsque vous branchez ou débranchez un autre matériel à cet appareil
- Branchez la clé USB ou le lecteur audionumérique directement au connecteur situé sur le panneau avant de l'appareil. L'utilisation d'un concentrateur USB peut être la cause d'un mauvais fonctionnement.
- Les clés USB et les lecteurs audionumériques conformes aux spécifications USB de stockage de masse peuvent être connectés.
- Certains lecteurs audionumériques ne sont pas compatibles avec cet appareil.
- Les plages comportant une protection de copyright (pages WMA-DRM*) ne peuvent pas être lues sur cet appareil.
- Les plages codées ou cryptées selon un procédé spécifique ne peuvent pas être lues sur cet appareil.

* DRM (Digital Rights Management) : terme désignant l'une des différentes technologies utilisées afin de contrôler ou de limiter l'utilisation d'un contenu au format numérique sur les appareils électroniques munis de cette technologie.

Pour connecter une clé USB ou un lecteur audionumérique

Reliez le lecteur audionumérique à l'appareil au moyen du câble USB fourni avec le lecteur audionumérique.

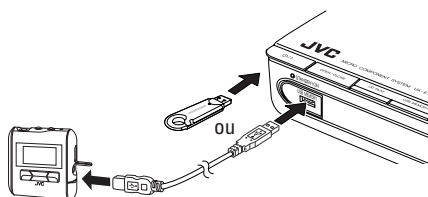

- Le câble USB utilisé doit posséder un connecteur de type "A" à l'extrémité du câble qui doit être connectée à cet appareil.
- Avant de déconnecter une clé USB ou un lecteur audionumérique, assurez-vous que la lecture est terminée et que l'appareil est à l'arrêt.

Pour lire le contenu audio de la clé USB ou du lecteur audionumérique

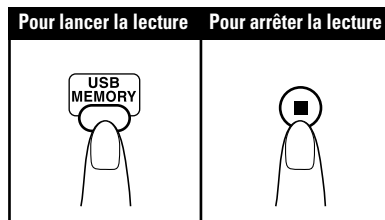

- Le voyant USB MEMORY situé à gauche du connecteur USB de l'appareil clignote lorsque la source USB MEMORY est sélectionnée.

Pour sélectionner une plage ou un groupe*

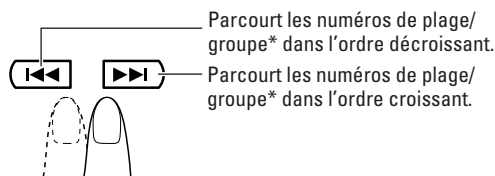

* Pour plus d'informations sur la sélection des groupes, consultez la section "Pour la lecture MP3/WMA" en page 13.

Pour la lecture MP3/WMA

Selon le mode de lecture MP3/WMA, l'action des touches ◀◀/▶▶ ou des touches numérotées s'applique à la sélection des groupes ou à la sélection des plages.

Exemples:

"Lorsque le mode de lecture MP3 choisi est "GROUP."

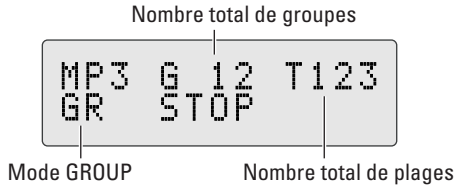

Vous pouvez changer de mode de lecture MP3/WMA en pressant la touche MP3/WMA PLAY MODE.

- Chaque fois que vous appuyez sur la touche, le mode de lecture MP3/WMA change comme suit:



MP3/WMA PLAY MODE



TRACK MODE: Les touches ◀◀/▶▶ et les touches numériques servent à sélectionner les plages MP3/WMA.

GROUP MODE: Les touches ◀◀/▶▶ et les touches numériques servent à sélectionner les groupes MP3/WMA.

Configuration des groupes/plages MP3/WMA

Cet appareil reproduit les plages MP3/WMA de la façon suivante.

L'ordre de lecture dans l'illustration concerne un disque avec des plages MP3/WMA. Il est possible de lire les plages MP3/WMA d'une façon différente si elles se trouvent sur une clé USB ou sur un lecteur audionumérique.

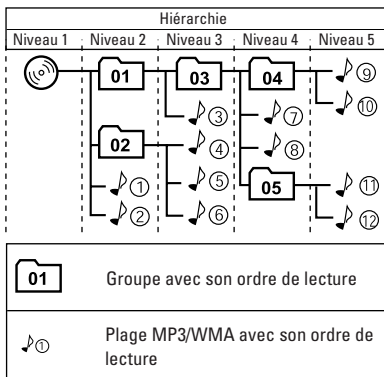

Reprise de la lecture d'un disque MP3/WMA

Si vous pressez la touche ■ au cours de la lecture d'une plage MP3/WMA, le numéro de la plage lue au moment où vous arrêtez la lecture est mémorisé par l'appareil. Pressez la touche CD ▶/■ ou USB MEMORY pour recommencer la lecture depuis le début de la même plage.

Pour activer/annuler la fonction de reprise de lecture

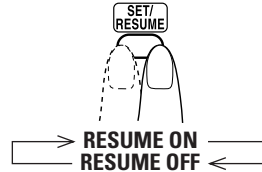

mémo

- Si vous appuyez sur OPEN/CLOSE (lecture d'un disque), ou que vous débranchez la clé USB ou le lecteur audionumérique, le numéro de la plage en cours sera effacé et la plage ne pourra pas être mémorisée pour une lecture ultérieure.
- Pour lire le contenu à partir de la première plage lorsque la fonction de reprise de lecture est activée, appuyez deux fois la touche ■ pendant la lecture.

Lecture à partir d'un ordinateur

Cet appareil est équipé d'un connecteur USB, situé sur le panneau arrière de l'appareil. Ce connecteur permet de raccorder un ordinateur à cet appareil afin de lire le contenu audio stocké sur l'ordinateur. Lors du raccordement de l'ordinateur pour la première fois, suivez la procédure ci-après.

- Veuillez noter qu'il n'est pas possible d'envoyer des signaux ou des données audio vers un ordinateur à partir de cet appareil.

IMPORTANT

- Réglez toujours le volume à la valeur minimale "VOL MIN" lorsque vous branchez ou débranchez un autre matériel à cet appareil.

Comment installer les pilotes USB

- 1 **Demarrez votre ordinateur et lancez Windows® 98, Windows® 98SE, Windows® Me, Windows® 2000, ou Windows® XP.**
 - Si l'ordinateur est déjà en marche, quittez toutes les applications ouvertes.
- 2 **Sélectionnez la source USB sur l'appareil.**



3 Reliez l'appareil à l'ordinateur au moyen d'un câble USB approprié (non fourni).

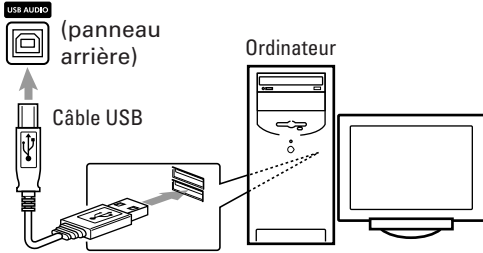

- Le câble USB utilisé doit être de type "USB A vers B".

4 Les pilotes USB sont installés automatiquement.

Pour lire le contenu audio stocké sur l'ordinateur

Consultez les manuels et l'aide en ligne des applications audio utilisées sur l'ordinateur.

* Microsoft®, Windows® 98, Windows® 98SE, Windows® Me, Windows® 2000 et Windows® XP sont des marques déposées de Microsoft corporation.

Lecture à partir d'un autre appareil

Pour relier un autre appareil

Il est possible de raccorder un autre matériel audio possédant une prise de sortie audio, tel qu'un lecteur MD, un téléviseur, etc.

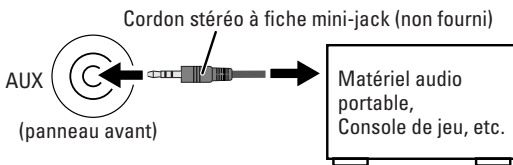

Si la sortie audio de l'autre matériel n'est pas de type mini-jack stéréo,

Utilisez un adaptateur approprié pour transformer la sortie audio mini-jack stéréo vers le type de connecteur utilisé par l'autre matériel.

- Reportez-vous aux manuels fournis avec l'autre matériel.

IMPORTANT

- Réglez toujours le volume à la valeur minimale "VOL MIN" lorsque vous branchez ou débranchez un autre matériel à cet appareil.

Pour sélectionner un autre matériel comme source

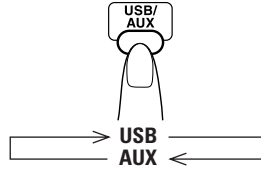

Pour régler le niveau d'entrée audio à partir de l'autre matériel

Si le signal d'entrée audio est trop faible ou trop puissant pour cet appareil, réglez le volume de sortie sur l'autre matériel.

1 Sélectionnez la source AUX sur l'appareil.

2 Réglez le niveau audio d'entrée en maintenant enfoncée la touche SET jusqu'à ce que l'indication du niveau d'entrée apparaisse sur l'afficheur.



- À chaque pression sur la touche SET, l'affichage change selon l'ordre suivant.



LEVEL 1: Niveau d'entrée normal (réglage d'origine).
LEVEL 2: Niveau d'entrée augmenté.

Réception de stations FM avec données Radio Data System

Le système Radio Data System permet aux stations FM d'envoyer des signaux supplémentaires avec leurs signaux de programmes habituels. Par exemple, les stations peuvent envoyer leur nom et des informations sur le genre de programmes qu'elles diffusent, comme du sport, de la musique, etc. cet appareil peut recevoir les différents types de signaux Radio Data System suivants

PS (Service de programmes):

Affiche les noms habituellement utilisés pour les stations.

PTY (Type d'émission):

Affiche les différents types d'émissions.

RT (Texte radio):

Affiche les messages de texte que la station envoie.

Pour afficher les indications Radio Data System sur l'afficheur

Sélectionnez une station FM émettant des signaux Radio Data System. Lorsqu'une telle station est trouvée, l'indication "PS" apparaît sur l'afficheur.

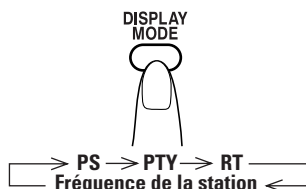

PS (Service de programmes):

Pendant la recherche, l'indication "PS" apparaît alternativement sur l'afficheur. Puis, le nom de la station s'affiche. L'indication "NO PS" s'affiche si aucun signal de ce type n'est envoyé par la station.

PTY (Type d'émission):

Pendant la recherche, l'indication "PTY" apparaît alternativement sur l'afficheur. Puis, le type d'émission diffusée s'affiche. L'indication "NO PTY" s'affiche si aucun signal de ce type n'est envoyé par la station.

RT (Texte radio):

Pendant la recherche, l'indication "RT" apparaît alternativement sur l'afficheur. Puis, le message de texte envoyé par la station s'affiche. L'indication "NO RT" s'affiche si aucun signal de ce type n'est envoyé par la station.

Fréquence d'émission de la station:

L'indication de la fréquence de la station apparaît sur l'afficheur.



mémo

- Si la recherche se termine immédiatement, les indications "PS", "PTY" et "RT" n'apparaissent pas sur l'afficheur.
- Si vous appuyez sur la touche de mode d'affichage DISPLAY MODE pendant que vous écoutez une station AM (MW), l'affichage indique uniquement la fréquence de la station.

À propos des caractères affichés

En ce qui concerne les indications PS, PTY ou RT, l'afficheur ne peut pas afficher de lettres accentuées; par exemple, la lettre "A" peut aussi bien représenter les caractères "A" tels que "Á, Â, Ã, Ä, Å et À".

Recherche d'un programme en fonction des codes PTY

Un des avantages du service Radio Data System est qu'il permet de localiser un type précis d'émission en spécifiant ses codes PTY.

○ Pour rechercher un programme en utilisant les codes PTY:

- 1 Lors de l'écoute d'une station FM, activez la recherche PTY.



- 2 Sélectionnez le code PTY désiré pendant que l'indication "SELECT PTY" clignote.

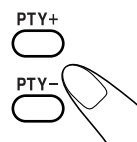

Chaque fois que vous appuyez sur la touche, l'affichage indique une catégorie PTY dans l'ordre suivant:

NEWS ⇄ AFFAIRS ⇄ INFO ⇄ SPORT ⇄ EDUCATE
⇄ DRAMA ⇄ CULTURE ⇄ SCIENCE ⇄ VARIED
⇄ POP M ⇄ ROCK M ⇄ EASY M ⇄ LIGHT M ⇄
CLASSICS ⇄ OTHER M ⇄ WEATHER ⇄ FINANCE
⇄ CHILDREN ⇄ SOCIAL ⇄ RELIGION ⇄ PHONE
IN ⇄ TRAVEL ⇄ LEISURE ⇄ JAZZ ⇄ COUNTRY ⇄
NATION M ⇄ OLDIES ⇄ FOLK M ⇄ DOCUMENT
⇄ TEST ⇄ ALARM ⇄ NEWS

- 3 Commencez la recherche pendant que le code PTY choisi clignote.



Pendant la recherche, l'indication "SELECT PTY" ainsi que le code PTY choisi (par ex: NEWS) apparaissent alternativement sur l'afficheur. L'appareil sonde les 30 stations présélectionnées et s'arrête lorsqu'il a localisé une station de la catégorie sélectionnée puis il diffuse les émissions de cette station. Le voyant Radio Data System s'allume.

Pour continuer la recherche après le premier arrêt, appuyez de nouveau sur la touche PTY SEARCH dans un délai de 5 secondes tandis que le code PTY sélectionné clignote.

Pour arrêter la recherche à tout moment au cours de la procédure, appuyez sur la touche **PTY SEARCH**. Réglez de nouveau la fréquence sur la station FM désirée.

Si aucune émission correspondant au code **PTY** n'est trouvée parmi les 30 stations présélectionnées, l'indication **"NOT FOUND"** apparaît sur l'afficheur et l'appareil revient à la station précédente.

○ **Descriptions des codes PTY**

- NEWS:** Actualités
- AFFAIRS:** Émissions à thèmes sur les sujets ou les affaires d'actualité
- INFO:** Émissions médicales, bulletins météorologiques, etc.
- SPORT:** Événements sportifs
- EDUCATE:** Émissions didactiques
- DRAMA:** Pièces de théâtre radiodiffusées
- CULTURE:** Émissions sur la culture nationale ou régionale
- SCIENCE:** Émissions sur les sciences naturelles et les technologies
- VARIED:** Autres émissions comme des comédies ou des cérémonies
- POP M:** Musique Pop
- ROCK M:** Musique Rock
- EASY M:** Musique d'écoute facile
- LIGHT M:** Musique de chambre
- CLASSICS:** Musique classique
- OTHER M:** Autres types de musique
- WEATHER:** Informations météorologiques
- FINANCE:** Rapport sur le commerce, les échanges, la bourse, etc.
- CHILDREN:** Programmes de divertissement pour les enfants
- SOCIAL:** Émissions sur les activités sociales
- RELIGION:** Émissions traitant de tous les aspects de la foi et des croyances ou de la nature de l'existence ou d'éthique
- PHONE IN:** Émissions dans lesquelles les auditeurs peuvent donner leur avis publiquement ou en téléphonant
- TRAVEL:** Émissions concernant des destinations de voyages, des voyages organisés et des idées et opportunités de voyage
- LEISURE:** Émissions dédiées aux loisirs comme le jardinage, la cuisine, la pêche, etc.
- JAZZ:** Musique Jazz
- COUNTRY:** Musique Country
- NATION M:** Musique populaire actuelle d'une autre région du pays, dans la langue de ce pays
- OLDIES:** Musique pop classique
- FOLK M:** Musique folklorique
- DOCUMENT:** Émissions traitant de faits précis, présentées sous forme d'enquête

- TEST:** Émissions destinées à tester le matériel de détresse à radiofréquences (balises, etc.)
- ALARM:** Messages d'urgences
- NONE:** Aucune émission, émission inconnue, ou difficile à ranger dans une catégorie existante.

Pour passer provisoirement à une émission de votre choix (fonction "Enhanced Other Networks")

Une autre caractéristique commode du mode **Radio Data System** est de pouvoir passer automatiquement de la station actuellement diffusée vers le type d'émission que vous avez sélectionné (**TA**, **NEWS** ou **INFO**). Lorsque l'émission sélectionnée est terminée, l'appareil revient automatiquement à la station précédente. Cette fonction est dénommée **"Enhanced Other Networks"**.

- La fonction **"Enhanced Other Networks"** s'applique uniquement aux stations présélectionnées. Voir page 10.
- Si une station FM ne diffuse pas d'informations de type **"Enhanced Other Networks"**, cette fonction ne peut pas être activée.

○ **Pour sélectionner un type d'émission**

Lors de l'écoute d'une station FM, activez la fonction **"Enhanced Other Networks"**.

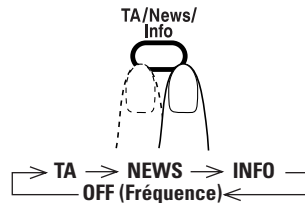

- TA:** Informations routières
- NEWS:** Flashs d'informations
- INFO:** Émissions médicales, bulletins météorologiques, etc.
- OFF (Fréquence):** Le mode **Radio Data System** est désactivé

- Le voyant **Radio Data System (TA, News ou Info)** s'allume sur l'afficheur et l'appareil passe en mode **"Enhanced Other Networks"**.

○ Comment fonctionne le mode “Enhanced Other Networks”

Si aucune station radio ne diffuse le type d'émission que vous avez sélectionné:

- L'appareil continue de recevoir la station actuelle.
- Lorsqu'une émission du type sélectionné commence sur une station différente, l'appareil passe automatiquement sur cette station et le voyant clignote sur l'afficheur.
- Lorsque l'émission est terminée, l'appareil revient à la station précédente et le voyant s'allume en continu sur l'afficheur (mode STANDBY).

S'il existe une station radio qui diffuse le type d'émission que vous avez sélectionné:

- L'appareil passe sur cette station et le voyant commence à clignoter sur l'afficheur.
- Lorsque l'émission est terminée, l'appareil revient à la station précédente et le voyant s'allume en continu sur l'afficheur (mode STANDBY).

Si la station actuelle diffuse le type d'émission que vous avez sélectionné:

- L'appareil continue de recevoir la station actuelle. L'indicateur se met à clignoter sur l'afficheur.
- Lorsque l'émission est terminée, le voyant s'allume en continu sur l'afficheur (mode STANDBY).

○ Pour désactiver le mode “Enhanced Other Networks”

Pressez la touche TA/News/Info pour sélectionner “OFF (Fréquence)”.



mémo

- Le mode “Enhanced Other Networks” reste activé lorsque vous changez la source sur CD, USB MEMORY ou USB/AUX. Si vous sélectionnez la bande AM, le mode “Enhanced Other Networks” est temporairement désactivé.



ATTENTION:

- Lorsque la réception passe alternativement sur la station sélectionnée au moyen de la fonction “Enhanced Other Networks” et sur la station actuelle, désactivez le mode “Enhanced Other Networks”. Il ne s'agit pas là d'un dysfonctionnement de l'appareil.

Opérations fréquentes — Réglage du son et autres réglages —

Français

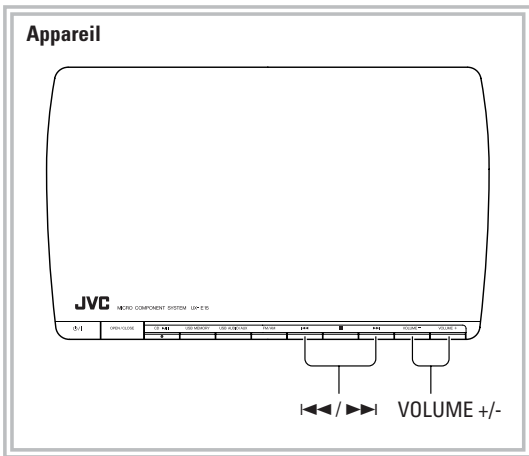
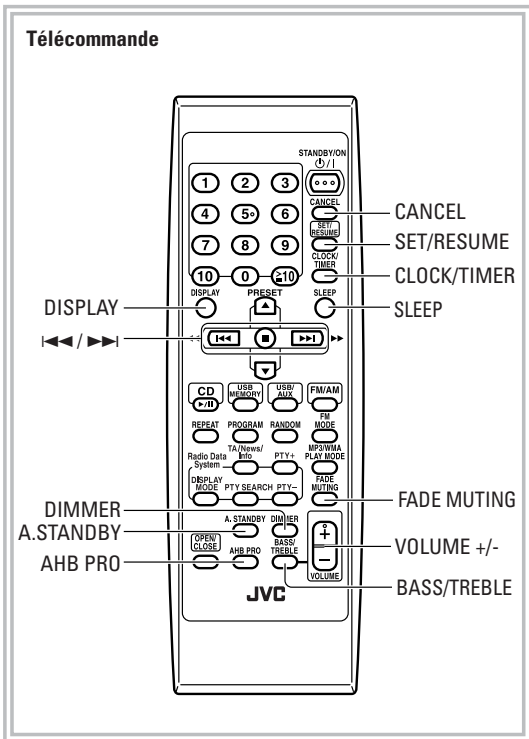

Réglage du volume

Vous pouvez régler le niveau de volume entre les valeurs 0 (VOLUME-MIN) et 31 (VOLUME-MAX).

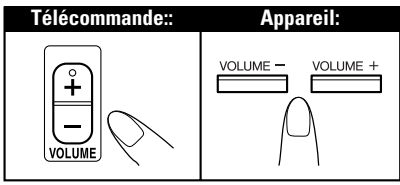

○ **Pour abaisser le volume instantanément**



Pour rétablir le volume, pressez de nouveau, ou réglez le niveau au moyen de la touche VOLUME.

Réglage du son

○ **Accentuation des graves — AHB PRO**

Vous pouvez accentuer les graves afin de maintenir la richesse du son lors d'une écoute à faible volume.

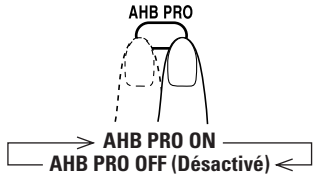

■ **Réglage de la sonorité — BASS/TREBLE**

Vous pouvez régler le niveau relatif des graves et des aigus entre les valeurs -5 et +5.

○ **Réglage des graves**

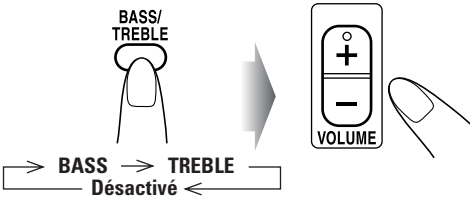

○ Réglage des aigus

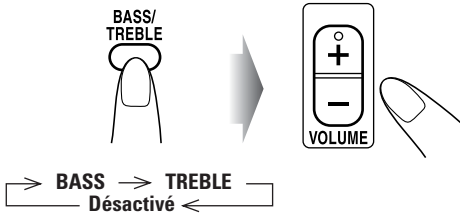

Réglage de la luminosité de l'affichage — DIMMER Remote Only

Vous pouvez réduire la luminosité de l'afficheur.

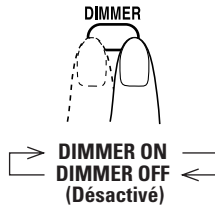

mémo

- Si vous pressez la touche lorsque l'appareil est arrêté, l'affichage de l'horloge disparaît et l'appareil passe en mode ECO, réduisant ainsi la consommation électrique du mode veille STANDBY.

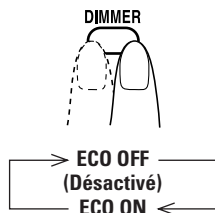

Réglage de l'horloge Remote Only

Il est nécessaire de régler l'horloge avant de pouvoir utiliser la minuterie de réveil ou la minuterie d'arrêt (voir page 24).

- Pour quitter le réglage de l'horloge, pressez la touche CLOCK/TIMER.
- Pour revenir à l'étape précédente, pressez la touche CANCEL.

1 Activez le mode de réglage de l'horloge.



- Si vous avez déjà effectué le réglage de l'horloge précédemment, pressez la touche de manière répétée jusqu'à accéder au mode de réglage de l'horloge (voir page 24).

2 Réglage de l'heure.

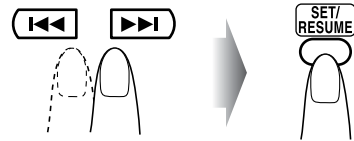

3 Réglage des minutes.

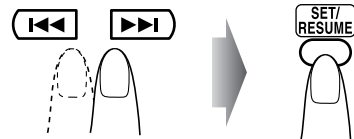

L'horloge intégrée commence à fonctionner.

○ Pour afficher l'heure en cours de lecture

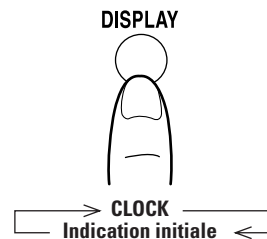

○ En cas de panne de courant

Le réglage de l'horloge est perdu et l'afficheur indique "00:00. (clignotant)" Vous devez effectuer de nouveau le réglage de l'horloge.

Arrêt automatique

Pour arrêter l'appareil automatiquement lorsque la lecture est terminée — mise en veille "Auto Standby"

A. STANDBY



Lorsque la fonction de mise en veille automatique "Auto Standby" est activée, le voyant A.STANDBY s'allume sur l'afficheur.

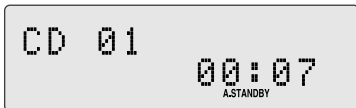

Lorsque la lecture du disque s'arrête, le voyant A.STANDBY commence à clignoter.

Si aucune opération n'est effectuée dans un délai d'environ 3 minutes, l'appareil s'arrête (mode veille) automatiquement.

Pour arrêter l'appareil automatiquement après un certain délai — Minuterie d'arrêt

1 Choisissez le délai (en minutes).

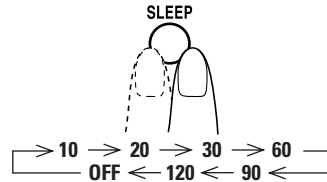

2 Attendez que l'indication du délai choisi disparaisse de l'afficheur.

○ Pour vérifier le temps restant avant l'arrêt



- Si vous pressez la touche de manière répétée, le réglage du délai de la minuterie change à chaque pression.

Opérations avancées - Disque/Clé USB/Lecteur audionumérique

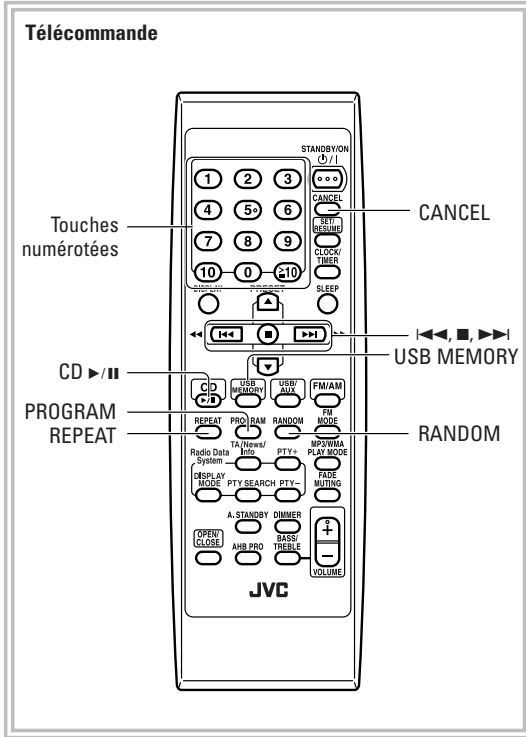

2 Sélectionnez les pages à ajouter à la lecture programmée.

Pour le format CD



Pour le format MP3/WMA

Sélectionnez d'abord le groupe, puis la page.

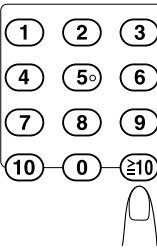
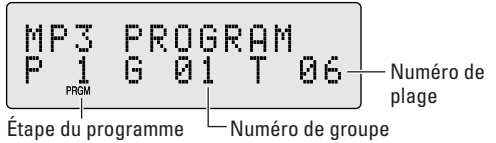

Exemples:

- Pour sélectionner la page 5, appuyez sur 5.
- Pour sélectionner la piste numéro 15, appuyez sur ≥10 → 1 → 5.
- Pour sélectionner la piste numéro 20, appuyez sur ≥10 → 2 → 0.
- Pour sélectionner la page 125 (lecture MP3/WMA uniquement), pressez ≥10 → 1 → 2 → 5.

Programmation de l'ordre de lecture

— Lecture programmée

Vous pouvez définir l'ordre de lecture des pages (32 maximum) avant de démarrer la lecture.

- Si vous souhaitez répéter toutes les pages, pressez la touche REPEAT.

1 Avant de démarrer la lecture, pressez la touche PROGRAM.

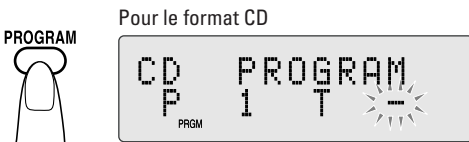

Pour le format CD

Pour le format MP3/WMA



3 Répétez l'étape 2 pour ajouter d'autres pages.

4 Démarrez la lecture.



Les pages sélectionnées sont alors lues dans l'ordre que vous avez défini au moment de la programmation.



Pour le format CD

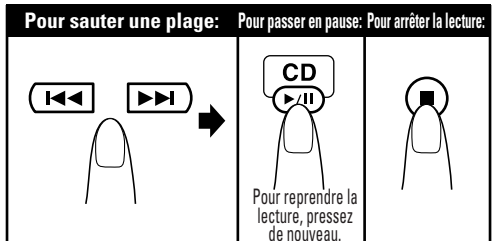

Pour le format MP3/WMA

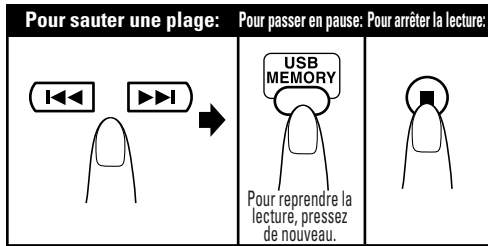

Pour vérifier le contenu programmé

Pendant que le voyant PRGM apparaît sur l'afficheur et avant de démarrer la lecture...

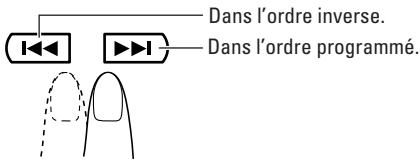

Pour modifier le contenu programmé

Pendant que le voyant PRGM apparaît sur l'afficheur...

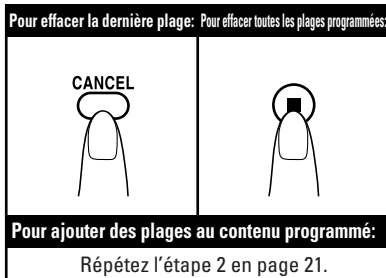

Pour quitter la lecture programmée

Pendant que le voyant PRGM apparaît sur l'afficheur...



Lecture dans un ordre aléatoire

— Lecture aléatoire

Vous pouvez lire toutes les plages du disque dans un ordre aléatoire.



La lecture dans un ordre aléatoire démarre. La lecture aléatoire s'arrête une fois que toutes les plages ont été lues.

Pour le format CD

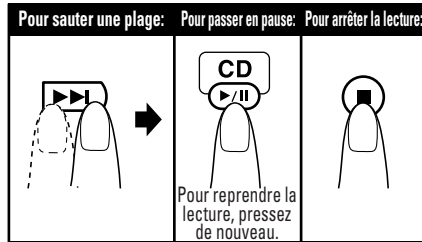

Pour une clé USB ou un lecteur audionumérique

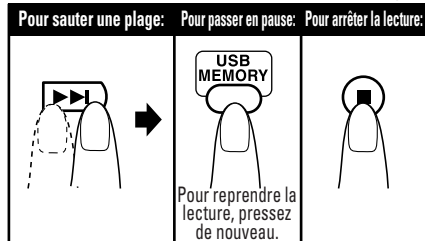

- *Pressez la touche pour revenir au début de la plage actuelle.*
- *Si vous souhaitez répéter toutes les plages (All), pressez la touche REPEAT.*

Pour quitter la lecture aléatoire

Pendant que le voyant RND apparaît sur l'afficheur...



.....
Lecture en boucle — Répétition 

Vous pouvez répéter la lecture en boucle.

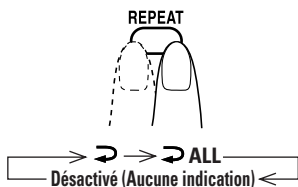

↶	CD MP3/WMA (mode plage) MP3/WMA (mode groupe)	Répète la plage actuelle.
↶ ALL	CD MP3/WMA (mode plage)	Répète toutes les pistes.
	MP3/WMA (mode groupe)	Répète toutes les plages du groupe actuel (pour la lecture MP3/WMA en mode "GROUP" uniquement).

Utilisation de la minuterie

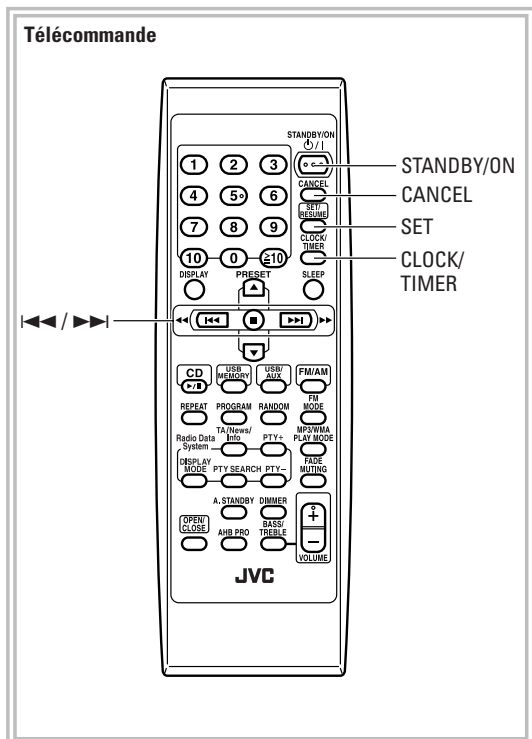

○ Lorsque l'heure d'activation est atteinte:

L'appareil se met en marche et se positionne sur la source choisie, et le volume se règle à la valeur prédéfinie.

- Lorsque le mode "FM (AM) - -," a été sélectionné, la station diffusée au déclenchement de la minuterie de réveil est dernière station diffusée.
- Lorsque la minuterie de réveil est activée, le voyant de minuterie clignote sur l'afficheur.
- Les réglages choisis pour la minuterie de réveil restent en mémoire tant que vous ne les modifiez pas.
- Vous pouvez, sans désactiver la minuterie de réveil, changer la source ou régler le volume une fois que la minuterie s'est déclenchée.

1 Sélectionnez le mode de réglage de la minuterie.

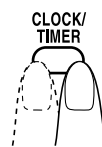

➔ Réglages actuels de la minuterie ➔ Réglage de la minuterie
 Désactivé (affichage normal) ← Réglage de l'horloge (voir page 19) ←

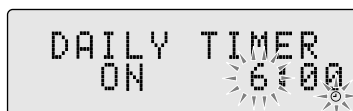

Réglage de la minuterie

Avec la minuterie de réveil, vous pouvez vous réveiller au son de la musique, de la radio, etc.

- Pour quitter le réglage de la minuterie, pressez la touche **CLOCK/TIMER** de manière répétée jusqu'à ce que l'indication de l'état actuel (fonctionnement normal) s'affiche.
- Pour corriger une erreur de saisie au cours du réglage, pressez la touche **CANCEL**. Cela vous permet de revenir à l'étape précédente.

Comment fonctionne la minuterie de réveil

Une fois que la minuterie de réveil a été réglée et activée, le voyant de minuterie apparaît sur l'afficheur. La minuterie de réveil se déclenche chaque jour à la même heure, sauf si vous la désactivez manuellement (voir section ci-après).

2 Effectuez les réglages désirés.

- ① Définissez le moment (heures-minutes) de déclenchement de la minuterie de réveil.

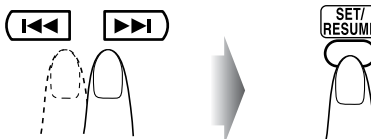

- ② Définissez le moment (heures-minutes) d'arrêt de l'appareil par la minuterie.

- ③ Sélectionnez la source: "TUNER FM," "TUNER AM," "CD," "USB," ou "AUX".

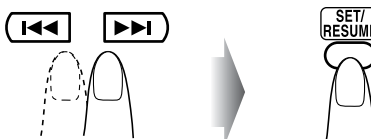

Pour la sélection du tuner: Choisissez un numéro de présélection ou la bande "FM (AM) - -" en pressant la touche **Left Arrow / Right Arrow** puis la touche **SET**.

La fonction de minuterie de réveil ne permet pas de démarrer la lecture sur un matériel extérieur connecté à cet appareil.

④ Définissez le niveau de volume.

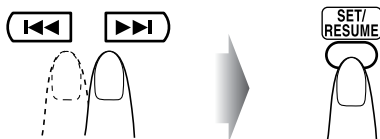

- L'indication "SET OK" apparaît sur l'afficheur, suivie des réglages choisis pour la minuterie.

3 Arrêtez l'appareil (mode veille) si vous avez effectué les réglages avec l'appareil en marche.



Pour désactiver la minuterie de réveil une fois les réglages effectués

Étant donné que la minuterie de réveil se déclenche tous les jours à la même heure, vous pouvez avoir besoin de la désactiver certains jours.

1 Sélectionnez le mode de réglage de la minuterie.

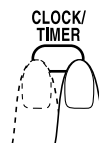

→ Réglages actuels de la minuterie → Réglage de la minuterie
Désactivé (affichage normal) ← Réglage de l'horloge (voir page 19) ←

2 Désactivez la minuterie de réveil.



Le voyant  de la minuterie disparaît de l'afficheur et la minuterie de réveil est alors désactivée.

Pour réactiver la minuterie de réveil, sélectionnez "Réglages actuels de la minuterie" à l'étape 1 et pressez la touche SET/RESUME.



Informations additionnelles

Pour en savoir plus sur cet appareil

Opérations fréquentes— Lecture (voir pages 9 à 17)

Écoute de la radio:

- Si vous mémorisez une nouvelle station sur un numéro de préréglage déjà utilisé, la station précédemment mémorisée sur ce numéro est effacée.
- Si vous débranchez le cordon d'alimentation secteur ou si une coupure de courant prolongée se produit, les stations préréglées sont effacées après quelques jours. Si cela se produit, prérégalez de nouveau les stations.

Lecture à partir d'un disque, d'une clé USB ou d'un lecteur audionumérique :

- Cet appareil ne peut pas lire les disques à "écriture par paquets".
- Au sujet de la lecture du format MP3/WMA...
 - Les disques MP3/WMA nécessitent un délai initial de lecture plus long que les CD ordinaires. (Cela dépend de la complexité de la configuration des groupes/fichiers.)
 - Certains fichiers MP3/WMA ne peuvent pas être reproduits et sont sautés. Cela provient des conditions et du processus d'enregistrement.
 - Lors de la création d'un disque MP3/WMA, utilisez le format de disque ISO 9660 Niveau 1.
 - Cet appareil peut reproduire les fichiers MP3/WMA portant le code d'extension <.mp3> ou <.wma> (quelle que soit la casse des lettres – majuscule/minuscule).
 - Certaines lettres ou symboles peuvent ne pas apparaître correctement sur l'afficheur. Le nombre maximal de caractères affichés est de 32 (sans compter le code d'extension) pour les fichiers, et de 30 pour les informations ID3.
 - Il est recommandé de créer vos fichiers MP3 avec un taux d'échantillonnage de 44,1 kHz et un débit binaire de 128 kbps. De même, il est recommandé de créer vos fichiers WMA avec un taux d'échantillonnage de 44,1 kHz et un débit binaire de 96 kbps.
 - Cet appareil peut prendre en charge jusqu'à 999 plages et 500 groupes. Les plages et les groupes dépassant le numéro maximal ne sont pas reconnus.
 - L'ordre réel de lecture des plages MP3/WMA peut être différent de l'ordre souhaité au moment de l'enregistrement des plages. Si un dossier ne comprend pas de plages MP3/WMA, il est ignoré.

Réception de stations FM avec Radio Data System)

- Si un signal "Alarm !" (Urgence) est reçu par une station tout en écoutant la station FM avec Radio Data System, le système passe automatiquement sur la station diffusant le signal "Alarm !", sauf lorsque vous écoutez des stations non-Radio Data System (toutes les stations AM et certaines stations FM).

Opérations fréquentes — Réglage du son et autres Réglages (voir pages 18 à 20)

Réglage du volume:

- Veillez à toujours régler le volume au minimum avant de brancher ou d'utiliser un casque ou des écouteurs.

Réglage du son:

- Cette fonction affecte aussi le son envoyé sur le casque ou les écouteurs.

Réglage de l'horloge:

- "00:00" clignote sur l'afficheur jusqu'à ce que vous régliez l'horloge.
- L'horloge peut avancer ou retarder d'une ou deux minutes par mois. Si cela se produit, réglez de nouveau l'horloge.

Opérations avancées - Disque/Clé USB/ Lecteur audionumérique (voir pages 21 à 23)

Programmation de l'ordre de lecture-Lecture programmée:

- Si vous essayez de programmer une 32e plage, l'indication "FULL MEMORY" apparaît sur l'afficheur.
- Pendant la programmation...
Votre entrée est ignorée si vous essayez de programmer un numéro qui n'existe pas sur le disque (par exemple : la plage 14 sur un disque comportant seulement 12 plages).

Utilisation de la minuterie (voir pages 24 et 25)

- Si vous débranchez le cordon d'alimentation secteur ou qu'une coupure de courant se produit, les réglages que vous avez précédemment effectués pour la minuterie seront effacés. Vous devez d'abord régler l'horloge, puis à nouveau la minuterie.
- Si vous activez simultanément la minuterie d'arrêt, la minuterie de réveil et la mise en veille automatique, la fonction qui vient à échéance la première est exécutée par l'appareil.

Pour retirer les protections d'enceintes

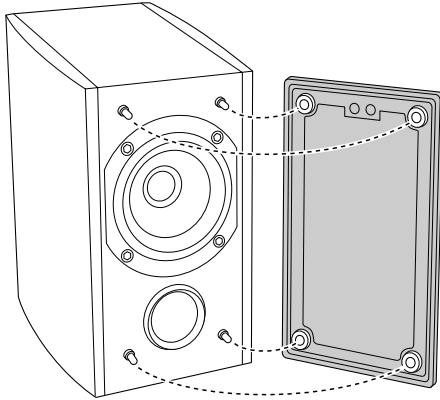

Guide de dépannage

Si vous avez des problèmes avec votre appareil, vérifiez la liste ci-dessous en vue d'y trouver une solution éventuelle avant d'appeler le service technique.

○ Fonctionnement général:

Les ajustements ou les réglages sont annulés soudainement avant de les avoir terminés.

⇒ Il existe un délai d'exécution. Recommencez la procédure.

L'appareil ne fonctionne pas.

⇒ Le microprocesseur intégré fonctionne mal à cause d'interférences électriques extérieures. Débranchez le cordon d'alimentation secteur puis rebranchez-le.

L'appareil ne répond pas à la télécommande.

⇒ Il y a un obstacle entre la télécommande et le capteur sur l'appareil.

⇒ Dirigez-la télécommande directement vers le capteur situé sur le panneau avant de l'appareil.

⇒ Les signaux ne peuvent pas atteindre le capteur de télécommande. Approchez la télécommande de l'appareil.

⇒ Les piles sont usées.

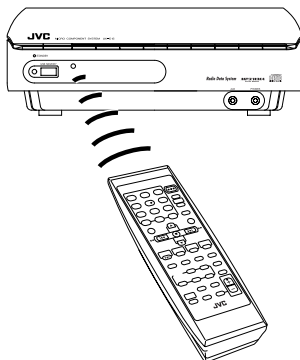

Les enceintes ne produisent aucun son.

⇒ Les connexions des enceintes sont incorrectes ou lâches. (voir page 7).

⇒ Un casque ou des écouteurs sont branchés. (voir page 9).

Utilisation du tuner:

Les émissions sont difficiles à écouter en raison d'un bruit important (voir pages 4 à 7).

⇒ Les connexions des antennes sont incorrectes ou lâches.

⇒ L'antenne AM à cadre est trop proche de l'appareil.

⇒ L'antenne FM n'est pas correctement étendue et positionnée.

Lecture à partir d'un disque, d'une clé USB ou d'un lecteur audionumérique :

Le disque n'est pas lu.

⇒ Le disque a été placé à l'envers. Placez le disque en orientant la partie imprimée (étiquette) vers le haut.

Les balises ID3 du contenu MP3 lu ne peuvent pas être affichées.

⇒ Il existe deux types de balises ID3-la version 1 et la version 2.

Cet appareil ne peut lire que les balises ID3 de version 1.

Les plages MP3/WMA ne peuvent pas être lues.

⇒ Les noms de plage ont pour premier caractère le signe " ".

Le son d'un disque est discontinu.

⇒ Le disque est rayé ou sale.

Le compartiment disque ne s'ouvre ou ne se ferme pas.

⇒ Le cordon d'alimentation secteur n'est pas branché.

Utilisation des minuteries:

La minuterie de réveil ne fonctionne pas.

⇒ L'appareil a été mis en marche avant le déclenchement de la minuterie.

La minuterie fonctionne uniquement lorsque l'appareil n'est pas déjà en marche à l'heure de déclenchement prévue .

Entretien

Afin de bénéficier des meilleures performances de votre appareil, gardez vos disques et le mécanisme propres.

Manipulation des disques

- Pour retirer un disque de son boîtier, tenez-le par la circonférence extérieure et appuyez légèrement sur le trou central.
- Ne touchez pas la surface brillante du disque, et ne pliez pas le disque.
- Remettez les disques dans leur boîtier après utilisation pour éviter tout voilement.
- Faites attention à ne pas rayer la surface des disques.
- Évitez d'exposer les disques aux rayons directs du soleil, à des températures extrêmes, ou à l'humidité.

○ Pour nettoyer les disques:

Essayez les disques avec un chiffon doux et en faisant un mouvement en ligne droite du centre vers l'extérieur.

Nettoyage de l'appareil

- Les taches doivent être nettoyées à l'aide d'un chiffon doux. Si l'appareil est très sale, frottez sa surface avec un chiffon humidifié avec une solution détergente neutre diluée dans de l'eau, puis essuyez avec un chiffon sec.
- Faites attention aux points suivants, sinon l'appareil pourrait être endommagé ou le revêtement extérieur du boîtier pourrait s'écailler:
 - NE FROTTEZ PAS avec un chiffon rigide ou rugueux.
 - NE FROTTEZ PAS trop fort.
 - N'UTILISEZ PAS de diluant ou de benzine.
 - N'APPLIQUEZ PAS sur l'appareil de substances volatiles telles qu'un insecticide.
 - NE LAISSEZ PAS d'objets en caoutchouc ou en plastique rester en contact prolongé avec l'appareil.

Spécifications

Amplificateur

Puissance de sortie 5W efficaces par voie, pour 6 Ω d'impédance à 1kHz, avec une distorsion harmonique totale ne dépassant pas 10% (IEC 268-3)

Sensibilité d'entrée/Impédance (1kHz)

AUX IN NIVEAU1 500 mV/47 k Ω
NIVEAU2 250 mV/47 k Ω

USB Audio ver. 1.1

Hôte USB ver. 1.1

Bornes d'enceintes 6 Ω - 16 Ω

Casque/écouteurs 32 Ω - 1 k Ω

Sortie de 15 mW/voie pour 32 Ω

Lecteur CD

Plage dynamique 85 dB

Rapport signal-bruit 85 dB

Pleurage et scintillement Non mesurable

Tuner

Tuner FM

Plage de syntonisation 87,50 MHz - 108,00 MHz

Tuner AM

Plage de syntonisation 522 kHz - 1 629 kHz

Appareil

Dimensions 260 mm \times 75 mm \times 185 mm (L/H/P)

Poids approx. 2,1 kg

Caractéristiques des enceintes (pour une enceinte)

SP-UXE15

Type Bass-reflex, à gamme de fréquences étendue

Haut-parleur 1 \times cône de 8 cm

Puissance 10 W

Impédance 6 Ω

Plage de fréquences 135 Hz - 18 kHz

Niveau sonore 81 dB/W \cdot m

Dimensions 118 mm \times 197 mm \times 165 mm (L/H/P)

Poids Environ 1,3 kg

Accessoires

Voir page 4

Spécifications d'alimentation

Alimentation requise AC 230 V \sim 50 Hz

Consommation électrique 26 W (en marche)

5,5 W (en mode veille)

1,5 W (en mode ECO)







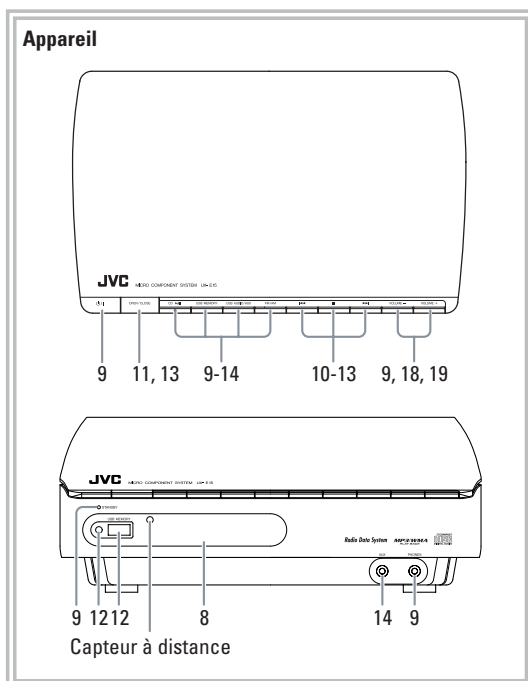
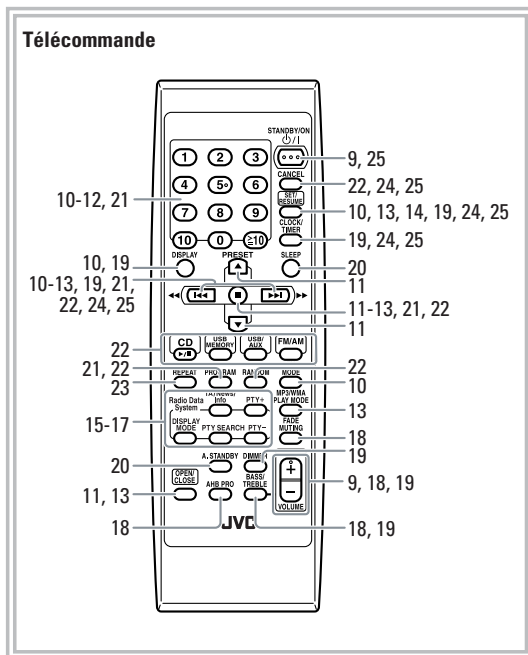

La conception et les spécifications peuvent être sujettes à modifications sans avis préalable.

Éléments - Index

Reportez-vous aux pages indiquées pour plus de détails sur l'utilisation des touches et des commandes.



Contenido

Introducción	2
Precauciones	2
Cómo leer este manual	3
Cómo empezar	4
Paso 1: Desembalaje	4
Paso 2: Prepare el mando a distancia	4
Paso 3: Conexión	5
Para montar y conectar la antena de cuadro AM	7
Para conectar los cables de los altavoces	7
Antes de utilizar el sistema	8
Funciones de uso diario — Reproducción —	9
Para escuchar la radio	10
Para reproducir un disco	11
Para reproducir desde la memoria USB o el reproductor digital de sonido	12
Reproducción desde el PC	13
Reproducción desde otros equipos	14
Recepción de emisoras FM con el Radio Data System	14
Funciones de uso diario — Ajustes de sonido y otros —	18
Ajuste del volumen	18
Ajuste del sonido 	18
Cambio de la luminosidad de la pantalla — DIMMER 	19
Ajuste del reloj 	19
Apagado automático del sistema 	20
Operaciones avanzadas de disco, memoria USB y reproductor digital de sonido ...	21
Programación del orden de reproducción — Reproducción programada 	21
Reproducción en orden aleatorio — Reproducción aleatoria 	22
Reproducción de forma repetida — Reproducción repetida 	23
Funciones de los temporizadores	24
Ajuste del temporizador 	24
Información adicional	26
Información adicional sobre el sistema	26
Solución de problemas	27
Mantenimiento	27
Especificaciones	28
Lista de piezas	29

Introducción

Gracias por comprar el Sistema de Componentes Compacto de JVC.

Esperamos que colme sus expectativas y lo disfrute durante muchos años.

Asegúrese de leer detenidamente este manual de instrucciones antes de utilizar el sistema estéreo. En él encontrará toda la información que precisa para configurar y utilizar el sistema.

Si tiene alguna duda después de haber leído el manual, póngase en contacto con su distribuidor.

Precauciones

Instalación

- *Instale la unidad en un lugar nivelado, seco, ni muy cálido ni muy frío: entre 5°C y 35°C.*
- *Instale el sistema en un lugar con ventilación adecuada para evitar sobrecalentamientos en su interior.*



NO instale el sistema cerca de fuentes de calor, NI lo exponga a la luz directa del sol, al polvo y a vibraciones excesivas.

- *Deje una distancia suficiente entre el sistema y el televisor.*
- *Para evitar interferencias de TV, mantenga los altavoces alejados del televisor.*

Fuentes de alimentación

- *Cuando desenchufe el sistema de la toma de corriente, tire siempre de la clavija, nunca del cable de alimentación de CA.*



NO manipule el cable de alimentación de CA con las manos mojadas.

Condensación de humedad

En los siguientes casos podría condensarse humedad en los lentes del interior del sistema:

- *Después de encender la calefacción de la habitación*
- *En una habitación húmeda*
- *Si se traslada directamente el sistema de una zona fría a otra caliente.*

Si se produjese condensación, el sistema podría presentar fallos de funcionamiento. En este caso, deje el sistema encendido durante algunas horas hasta que se evapore la humedad, y a continuación desenchufe el cable de alimentación de CA y vuélvalo a enchufar.

Calor interior

- *La unidad incorpora en la parte derecha un ventilador para evitar sobrecalentamientos en su interior (consulte la página G-5).*



Por razones de seguridad, observe atentamente lo siguiente:

- Asegúrese de que haya una buena ventilación alrededor de la unidad principal. Una ventilación insuficiente podría sobrecalentar y dañar el sistema.
- NO tape el ventilador ni las rendijas u orificios de ventilación. Si los tapa con un periódico, un trozo de tela, etc., no se disipará el calor.

Otros

- Si llegara a entrar líquido o algún objeto metálico dentro del sistema, desenchufe el cable de alimentación de CA y consulte a su distribuidor antes de seguir usando el sistema.







NO desmonte el sistema; en el interior no hay piezas que requieran mantenimiento por parte del usuario.

- Si no piensa utilizar el sistema durante un periodo prolongado, desenchufe el cable de alimentación de CA de la toma de corriente. Si algo no funciona, desconecte el cable de alimentación de CA y consulte a su distribuidor.

Cómo leer este manual

Para facilitar al máximo el seguimiento y la comprensión de las explicaciones de este manual, hemos adoptado los siguientes métodos:

- Los botones y las funciones se explican tal como se indica en la tabla de abajo. En este manual se explican las funciones tomando como base el mando a distancia; no obstante, puede utilizar los botones y controles de la unidad principal si disponen de nombres y marcas iguales (o similares).
- Posteriormente, en las secciones “Información adicional sobre el sistema” y “Solución de problemas”, se ofrecen algunas notas y consejos afines. Si desea saber más o tiene alguna duda acerca de las funciones, vaya a la sección pertinente y busque la respuesta.

	Indica que debe pulsar el botón brevemente .
	Indica que debe pulsar el botón de manera breve y repetida hasta que la opción deseada quede seleccionada.
	Indica que debe pulsar uno de los botones.
	Indica que debe pulsar sin soltar el botón durante un número de segundos especificado. <ul style="list-style-type: none"> • El número de arriba indica el tiempo que debe mantener pulsado el botón (en este ejemplo, 2 segundos). • Si no se indica ningún número, pulse sin soltar hasta completar el proceso o hasta obtener el resultado deseado.
	Indica que esta operación sólo se puede realizar utilizando el mando a distancia.

Cómo empezar

Paso 1: Abra el paquete y revise los accesorios.

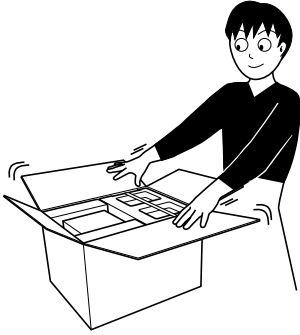

Paso 2: Prepare el mando a distancia.

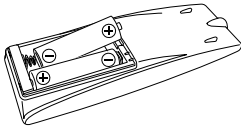

Paso 3: Conecte los componentes tales como las antenas AM y FM, los altavoces, etc. (consulte las páginas 5 a 7).

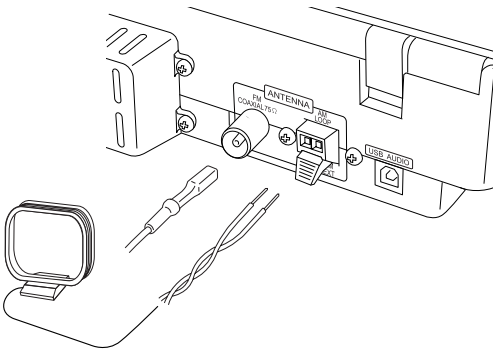

Por último, conecte el cable de alimentación de CA.
Ya puede utilizar el sistema.

Paso 1: Desembalaje

Después de desembalar, asegúrese de que dispone de todos los elementos siguientes. El número entre paréntesis indica la cantidad de piezas suministradas para cada elemento.

- Antena FM (1)
- Antena de cuadro AM (1)
- Cables de los altavoces (2)
- Mando a distancia (1)
- Pilas (2)

Si falta algún elemento, consulte inmediatamente a su distribuidor.

Paso 2: Prepare el mando a distancia

Instale las pilas en el mando a distancia haciendo coincidir correctamente las polaridades (+ y -).

1

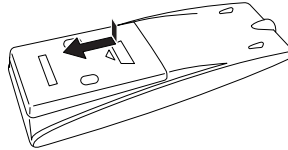

2

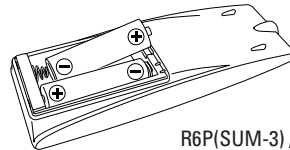

3

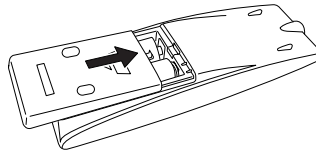

- NO utilice una pila nueva con otra usada.
- NO utilice conjuntamente pilas de diferentes tipos.
- NO exponga las pilas al calor o a las llamas.
- NO deje las pilas en su compartimento si tiene previsto dejar de usar el mando a distancia durante un periodo prolongado; el mando a distancia se podría dañar debido a una fuga del electrolito.

Paso 3

Conexión

Si necesita información adicional, consulte la página 7.

Las ilustraciones de abajo son ejemplos típicos de los terminales de entrada/salida. Cuando conecte otros componentes, consulte también sus respectivos manuales debido a que los nombres de los terminales impresos en la parte posterior pueden variar.

Antes de realizar ninguna conexión, interrumpa la alimentación de todos los componentes.

Para una mejor recepción de FM/AM

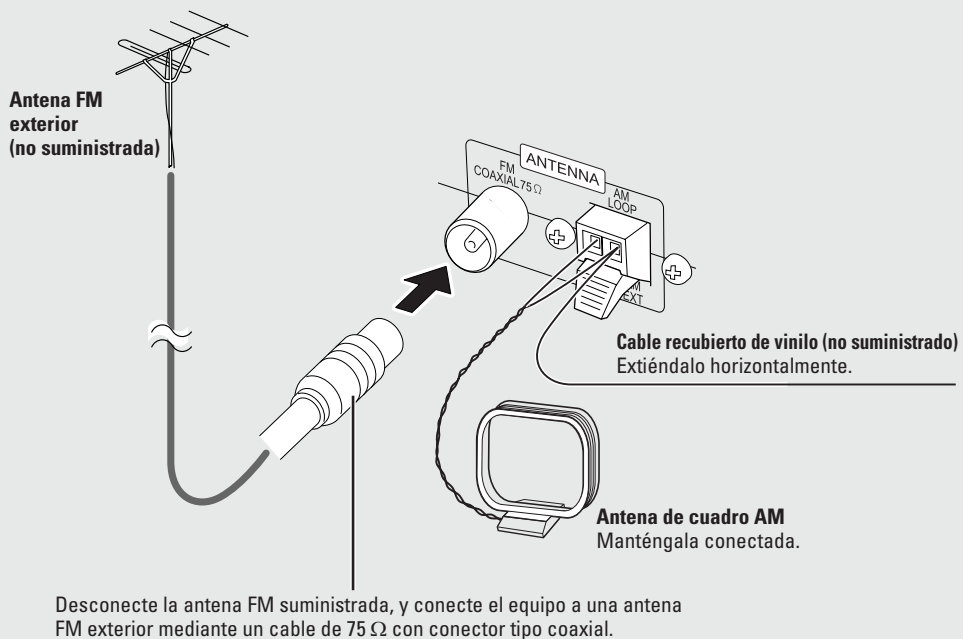

Al tomacorriente
Conecte el cable de alimentación de CA sólo después de realizar todas las conexiones.

Antena FM (suministrada)

Extiéndala a fin de obtener la mejor recepción.

**Antena de cuadro AM (suministrada)**

Oriéntela hasta obtener la mejor recepción.

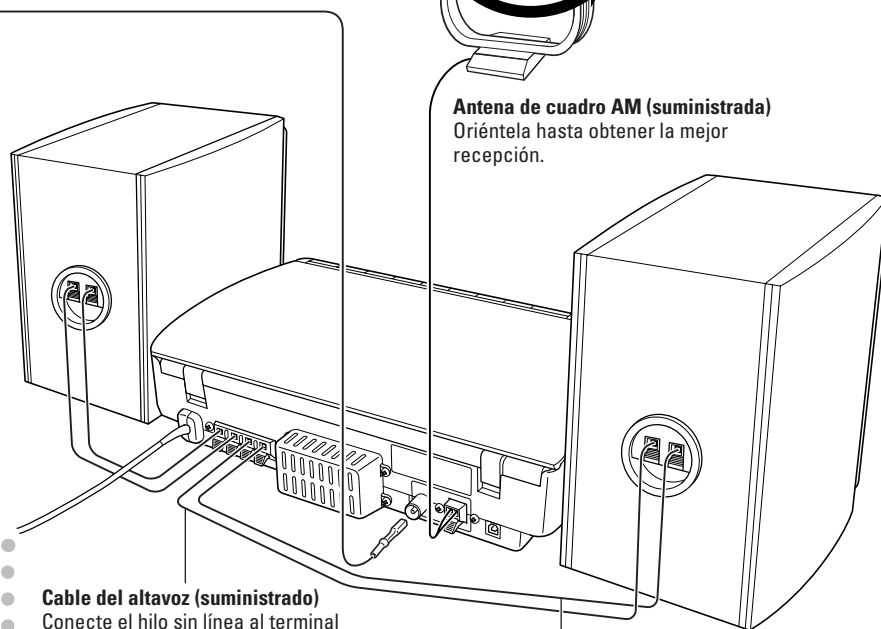
**Cable del altavoz (suministrado)**

Conecte el hilo sin línea al terminal (-) negro.

Cable del altavoz (suministrado)

Conecte el hilo sin línea al terminal (+) rojo.

Para montar y conectar la antena de cuadro AM

Para montar la antena de cuadro AM

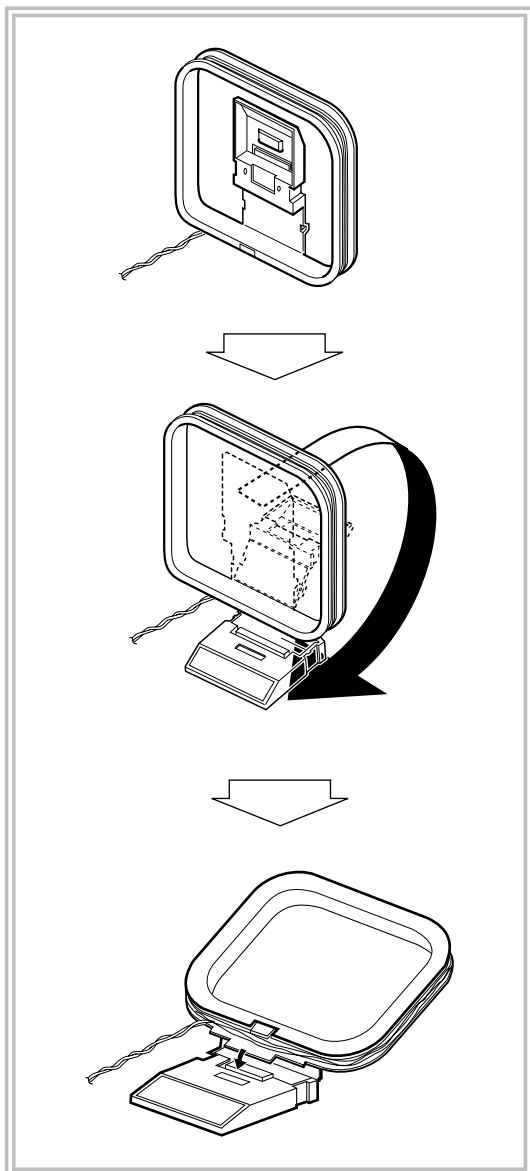

Para conectar la antena de cuadro AM

Asegúrese de conectar el cable correctamente.

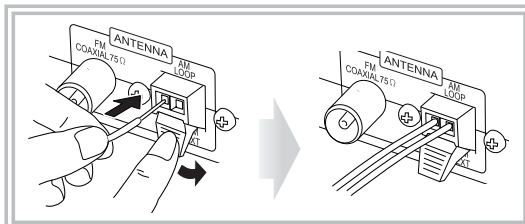

- Si el cable de la antena de cuadro AM o los cables de los altavoces están recubiertos con vinilo, quite el vinilo retorciéndolo de manera que quede expuesta la punta de la antena.
- Asegúrese de que los conductores de la antena no están en contacto con otros terminales, cables de conexión o cable de alimentación. Asimismo, mantenga las antenas alejadas de las partes metálicas del sistema, de los cables de conexión y del cable de alimentación de CA. De lo contrario, podría verse afectada la recepción.

Para conectar los cables de los altavoces

Asegúrese de que ambos altavoces están correcta y firmemente conectados.

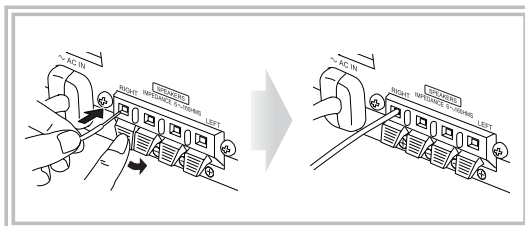

Al conectar los cables de los altavoces, haga coincidir la polaridad de los terminales.

Terminal rojo (+) : hilo sin línea del cable del altavoz

Terminal negro (-): hilo con línea del cable del altavoz



- NO conecte más de un altavoz a cada terminal.
- NO permita que los conductores de los cables de los altavoces entren en contacto con las piezas metálicas del sistema.

Antes de utilizar el sistema

Las indicaciones que aparecen en la pantalla le permitirán aprender muchas cosas mientras utiliza el sistema. Antes de utilizar el sistema, comprenda cuándo y cómo se iluminan los indicadores en la pantalla.

Indicaciones en la pantalla principal

Al escuchar la radio: Al seleccionar USB:

Banda de frecuencia Nombre de la fuente

FM USB AUDIO
01 88.30 MHz CONNECT

Frecuencia

Número de presintonía

Al reproducir un CD: Al seleccionar AUX:

CD 01 AUX
00:16

Número de pista Tiempo de reproducción transcurrido

Al reproducir un MP3*:

MP3 T 123 Número de la pista actual
4:22 Tiempo de reproducción transcurrido

Al seleccionar USB MEMORY (WMA*):

Número de la pista actual

WMA T 03
0:02

Tipo de datos Tiempo de reproducción transcurrido

Mientras la reproducción del disco está detenida:

CD 16 61:20

Número total de pistas Tiempo de reproducción total

MP3/WMA:

Número total de grupos

MP3 STOP T 123 MP3 G 12 T 123
GR STOP Número total de pistas

Número total de pistas Número total de pistas

* Cuando empieza a reproducir una fuente MP3/WMA, en la pantalla aparecen el número de grupo, el número de la pista y el nombre de la pista (y la etiqueta ID3 para MP3) antes del tiempo de reproducción transcurrido.

- 1 Pantalla principal**
- 2 Indicadores de recepción FM**
 - **ST (estéreo):** Se enciende cuando se sintoniza una emisora FM estéreo con una señal lo suficientemente fuerte.
 - **MONO:** Se enciende cuando se activa el modo FM monoaural.
- 3 Indicadores de modo de reproducción**
 - **PRGM (programa):** Se enciende cuando se activa el modo de reproducción programada.
 - **RND:** Se enciende cuando se activa el modo de reproducción aleatoria.
 - **↻:** Se enciende cuando se activa el modo de repetición.
 - ↻: Repite la pista actual.
 - ALL: Repite todas las pistas del disco.
 - ALL (en modo GROUP): Repite todas las pistas del grupo actual.
- 4 Indicador AHB PRO (Active Hyper Bass Pro)**
 - Se enciende cuando se activa la función AHB PRO (consulte la página 18).
- 5 Indicadores del Radio Data System**
 - **TA (anuncio de tráfico):** Se enciende cuando se activa el modo Radio Data System (TA).
 - **News:** Se enciende cuando se activa el modo Radio Data System (News).
 - **Info:** Se enciende cuando se activa el modo Radio Data System (Info).
- 6 Indicador A (auto). STANDBY (modo de espera)**
 - Se enciende cuando se activa el temporizador de desconexión automática (Auto Standby).
 - Parpadea cuando se detiene la reproducción del disco con Auto Standby activado.
- 7 Indicadores del temporizador**
 - **SLEEP:** Se enciende cuando se activa el temporizador de desconexión.
 - **⌚:** Se enciende cuando se pone en modo de espera el temporizador diario; parpadea mientras funciona.

Funciones de uso diario — Reproducción —

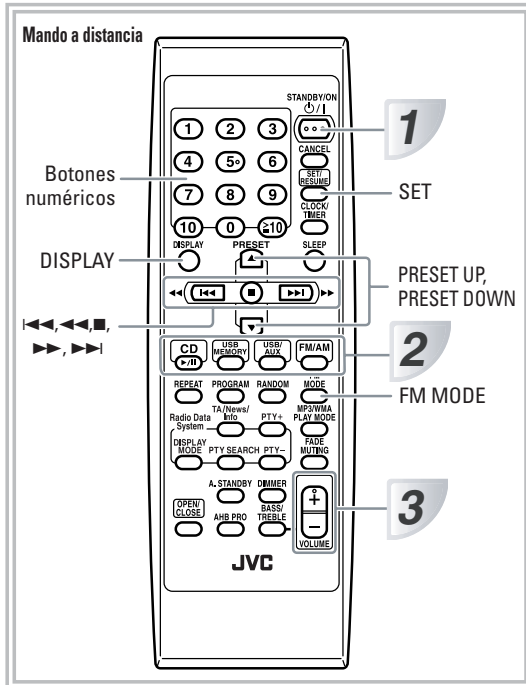

1 Encienda el sistema.

La luz STANDBY de la unidad principal se apaga.

- Sin pulsar STANDBY/ON el sistema se enciende al pulsar uno de los botones de selección de fuente en el siguiente paso.

2 Seleccione la fuente.

Si la fuente seleccionada está preparada, se inicia la reproducción automáticamente.

- Si pulsa USB MEMORY o USB/AUX, inicie la reproducción de la fuente del componente externo.

3 Ajuste el volumen.

4 Reproduzca la fuente objetivo tal como se describe más adelante.

Para apagar (modo de espera) el sistema

1



La luz STANDBY de la unidad principal se enciende.

- Siempre se consume una pequeña cantidad de energía, incluso en el modo de espera.

2

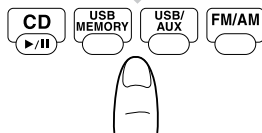

Para una escucha en privado.

Conecte un par de auriculares al jack PHONES de la unidad principal. El sonido dejará de emitirse a través de los altavoces. Asegúrese de bajar el volumen antes de conectar o de ponerse los auriculares.

- Al desconectar los auriculares, se vuelven a activar los altavoces.

3



NO apague (no ponga en modo de espera) el sistema con el volumen ajustado a un nivel demasiado alto; de lo contrario, la explosión súbita de sonido podría dañar sus oídos, altavoces y/o auriculares cuando vuelva a encender el sistema o iniciar la reproducción.

4

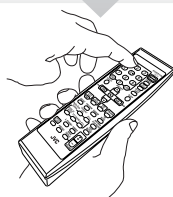

Para ver el indicador del reloj

Mientras el sistema está encendido...

DISPLAY

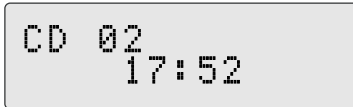

- Vuelva a pulsar el botón para volver a la información de la fuente.

Para escuchar la radio

Para seleccionar la banda de frecuencia (FM o AM)

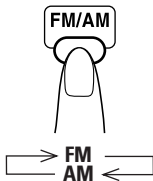

Para sintonizar una emisora

Mientras está seleccionado FM o AM...



La frecuencia comienza a cambiar en la pantalla. La frecuencia deja de cambiar cuando se sintoniza una emisora (frecuencia) con una señal lo suficientemente fuerte.

- Si pulsa el botón repetidamente, la frecuencia cambia paso a paso.

Para detener la búsqueda manualmente, pulse uno u otro botón.

Si la emisora FM recibida se escucha con dificultad

FM MODE



El indicador MONO se enciende en la pantalla. La recepción mejorará, aunque sin efecto estéreo—Modo de recepción monoaural.

Para restablecer el efecto estéreo, pulse de nuevo el botón (el indicador MONO se apaga).

Para presintonizar las emisoras

Puede presintonizar 30 emisoras FM y 15 emisoras AM.

- 1 Sintonice la emisora que desea presintonizar.

- 2 Active el modo de asignación de números de presintonía.



- Finalice el siguiente proceso mientras el indicador parpadea en la pantalla.

- 3 Seleccione un número de presintonía para la emisora que desea guardar.

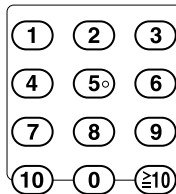

Ejemplos:

Para seleccionar la presintonía 5, pulse 5.

Para seleccionar el preajuste número 15, pulse $\geq 10 \rightarrow 1 \rightarrow 5$.

Para seleccionar el preajuste número 20, pulse $\geq 10 \rightarrow 2 \rightarrow 0$.



- 4 Guarde la emisora.



Cómo escuchar una emisora presintonizada



- 1 Seleccione una banda de frecuencia (FM o AM).

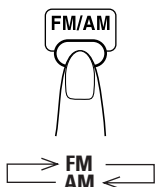

- 2 Seleccione una presintonía para la emisora guardada.

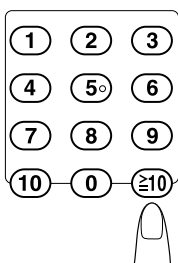

- También puede usar el botón PRESET (UP/DOWN).

Para reproducir un disco

Este sistema puede reproducir los siguientes discos: CD y CD-R/CD-RW tradicionales (grabados en formato Audio CD, MP3 o WMA).

Tipo de disco	Marca (logotipo)
Audio CD	
CD-R	
CD-RW	

- **Precaución relativa a la reproducción de DualDisc**

El lado no DVD de un "DualDisc" no es compatible con la norma "Compact Disc Digital Audio". Por consiguiente, no se recomienda usar el lado no DVD de un DualDisc en este producto.

Para poner un disco

Puede insertar un disco mientras se reproduce otra fuente.

Pulse el botón OPEN/CLOSE.

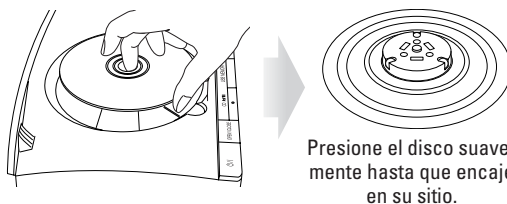
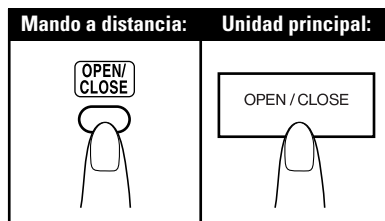

Presione el disco suavemente hasta que encaje en su sitio.

Para cerrar la bandeja del disco, vuelva a pulsar el botón OPEN/CLOSE.

- Cuando la bandeja esté abierta, pulse CD ►/|| para cerrarla e iniciar la reproducción.



Para seleccionar una pista/un grupo*

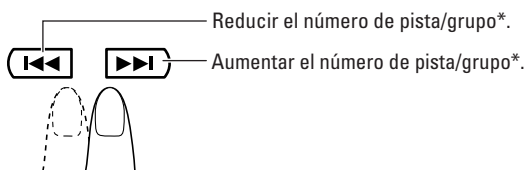

- * Para obtener información sobre la selección de grupos, consulte "Para la reproducción de MP3/WMA", en la página 13.

Para localizar un punto específico

Mientras se reproduce el disco, pulse sin soltar hasta alcanzar el punto deseado.

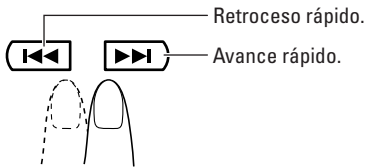

Para localizar directamente una pista e iniciar su reproducción

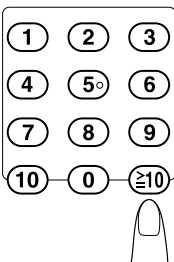

Ejemplos:

- Para seleccionar la pista 5, pulse 5.
- Para seleccionar la pista número 15, pulse $\geq 10 \rightarrow 1 \rightarrow 5$.
- Para seleccionar la pista número 20, pulse $\geq 10 \rightarrow 2 \rightarrow 0$.
- Para seleccionar la pista 125 (sólo para MP3/WMA), pulse $\geq 10 \rightarrow 1 \rightarrow 2 \rightarrow 5$.

Para reproducir desde la memoria USB o el reproductor digital de sonido

Este sistema está equipado con un terminal USB MEMORY en el panel frontal. Puede conectar una memoria USB o un reproductor digital de sonido (DAP) a este terminal para disfrutar del sonido de dichos dispositivos.

- Tenga en cuenta que no es posible enviar ninguna señal ni datos a su PC desde este sistema.

IMPORTANTE

- Ajuste siempre el volumen a "VOL MIN" al conectar o desconectar los otros equipos.
- Conecte la memoria USB o el reproductor digital de sonido (DAP) al panel frontal de la unidad. La conexión a través de un hub USB puede dar fallos de funcionamiento.
- Se pueden conectar memorias USB y reproductores digitales de sonido compatibles con las especificaciones de clase de almacenamiento masivo USB.
- Algunos reproductores digitales de sonido (DAP) no son compatibles con la unidad.
- No se pueden reproducir pistas protegidas por copyright (pistas WM-DRM*) en esta unidad.
- No se pueden reproducir pistas codificadas o cifradas de forma especial en esta unidad.

* Gestión de derechos digitales (DRM): cualquier método técnico utilizado para controlar o restringir el uso de contenido multimedia digital en dispositivos electrónicos que tienen instaladas dichas tecnologías.

Para conectar la memoria USB o el reproductor digital de sonido (DAP)

Conecte el reproductor digital de sonido al PC mediante el cable USB suministrado.

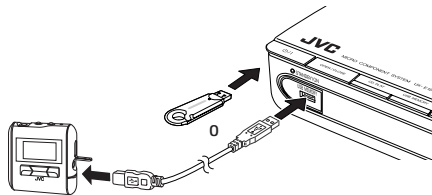

- Utilice un cable USB con un conector de "serie A" en el extremo del sistema.
- Al desconectar la memoria USB o el reproductor digital de sonido (DAP), asegúrese de que ha concluido la reproducción y de que el sistema está detenido.

Para reproducir sonidos en la memoria USB o en el reproductor digital de sonido (DAP)

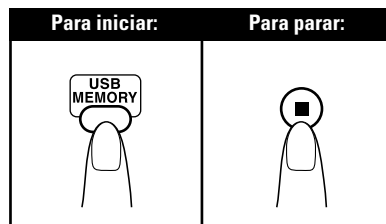

- La luz USB MEMORY situada a la izquierda del terminal USB MEMORY parpadea al seleccionar USB MEMORY como fuente.

Para seleccionar una pista/un grupo*

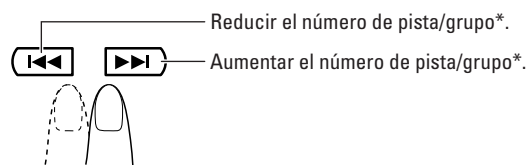

* Para obtener información sobre la selección de grupos, consulte "Para la reproducción de MP3/WMA", en la página 13.

Para la reproducción de MP3/WMA

Según el modo de reproducción de MP3/WMA, ◀◀ / ▶▶ o los botones de número funcionan para la selección de grupo y la selección de pista.

Ejemplos:

Cuando el modo de reproducción de MP3 es "GROUP."

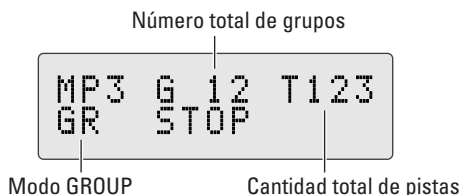

Puede cambiar el modo de reproducción de MP3/WMA pulsando MP3/WMA PLAY MODE.

- Cada vez que pulsa el botón, el modo de reproducción de MP3/WMA cambia de la siguiente manera:

**MP3/WMA PLAY MODE**

TRACK: ◀◀ / ▶▶ y los botones de número sirven para la selección de pistas del MP3/WMA.

GROUP: ◀◀ / ▶▶ y los botones de número sirven para la selección de grupo del MP3/WMA.

Configuración de grupos/pistas MP3/WMA

El sistema reproduce pistas MP3/WMA de la siguiente manera.

El orden de reproducción en la ilustración se refiere a las pistas MP3/WMA en el disco.

Las pistas MP3/WMA de la memoria USB o DAP se pueden reproducir de manera diferente.

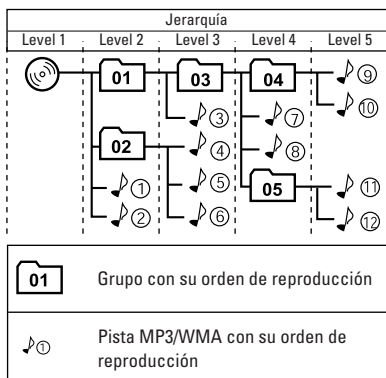
**Reanudación de la reproducción de discos MP3/WMA**

Si pulsa ■ durante la reproducción de MP3/WMA, la unidad memoriza el número de la pista en que se detuvo la reproducción.

Pulse CD ▶/|| o USB MEMORY, para iniciar de nuevo la reproducción desde el principio de la misma pista.

Para activar/cancelar la reanudación de la reproducción

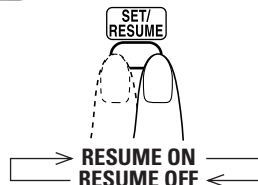
**memo**

- Si pulsa OPEN/CLOSE o desconecta la memoria USB o el reproductor digital de sonido (DAP), se borra el número de pista de la función de reanudación de reproducción.
- Para iniciar la reproducción desde la primera pista con la función de reanudación de reproducción activada, pulse ■ dos veces durante la reproducción.

Reproducción desde el PC

Este sistema está equipado con un terminal USB en el panel trasero. Podrá conectar su PC a este terminal y escuchar el sonido que sale de su PC. Cuando conecte el PC por primera vez, realice el siguiente procedimiento.

- Tenga en cuenta que no puede enviar ninguna señal ni datos a su PC desde el sistema.

**IMPORTANTE**

- Ajuste siempre el volumen a "VOL MIN" al conectar o desconectar los otros equipos.

Cómo instalar los controladores USB

- 1 Encienda su PC y ejecute Windows® 98, Windows® 98SE, Windows® Me, Windows® 2000 o Windows® XP.

- Si el PC ya está encendido, salga de todas las aplicaciones que se están ejecutando.

- 2 Seleccione USB para la fuente.



- 3** Conecte el sistema al PC mediante un cable USB (no suministrado).

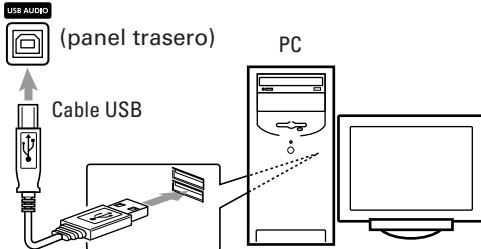

- Utilice un cable "USB serie A a B".

- 4** Los controladores USB se instalan automáticamente.

Para reproducir sonido en el PC

Consulte los manuales suministrados con la aplicación para reproducción de sonido instalada en el PC.

* Microsoft®, Windows® 98, Windows® 98SE, Windows® Me, Windows® 2000 y Windows® XP son marcas registradas de Microsoft corporation.

Reproducción desde otros equipos

Para conectar otros equipos

Utilizando un cable con mini clavija estéreo (no suministrado), podrá conectar otro equipo con jacks de salida de sonido analógico, como, por ejemplo, un reproductor MD, un televisor, etc.

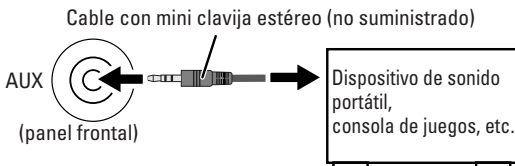

Si la salida de sonido del otro equipo no es del tipo mini clavija estéreo,

Utilice un adaptador de clavija para convertir la mini clavija estéreo a la clavija correspondiente a la salida de sonido.

- Consulte los manuales suministrados con el otro equipo.

IMPORTANTE

- Ajuste siempre el volumen a "VOL MIN" al conectar o desconectar los otros equipos.

Para seleccionar otro equipo para la fuente

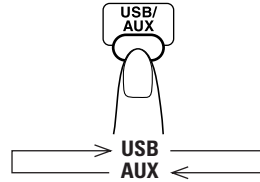

Para ajustar el volumen de entrada de sonido de otros equipos

Puede ajustar el volumen de entrada de sonido del equipo conectado si la señal entrante es demasiado alta o baja.

- 1** Seleccione AUX para la fuente.

- 2** Ajuste el volumen de entrada presionando SET hasta que el volumen de entrada aparezca en la pantalla.



- Cada vez que presione SET, la pantalla cambiará en el siguiente orden.



LEVEL 1: Volumen de entrada predeterminado (preajuste de fábrica).

LEVEL 2: Aumento del volumen de entrada.

Recepción de emisoras FM con el Radio Data System

Radio Data System permite que las emisoras FM envíen señales adicionales con las señales de sus programas habituales. Envían, por ejemplo, sus nombres e información sobre el tipo de programas que emiten: deportes, música, etc. Este equipo puede recibir las siguientes señales Radio Data System:

PS (Servicio de programas):

Muestra los nombres comúnmente conocidos de las emisoras.

PTY (Tipo de programas):

Muestra el tipo de programa emitido por dicha emisora.

RT (Texto de radio):

Muestra mensajes de texto enviados por la emisora.

Para ver señales del Radio Data System en la pantalla

Seleccione una emisora FM con señales Radio Data System. Si la emisora emite estas señales, en la pantalla aparece "PS".

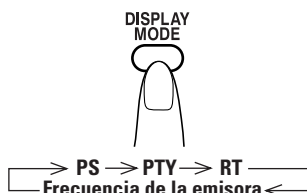

PS (Servicio de programas):

Mientras el sistema busca la emisora, en la pantalla va apareciendo el indicador "PS". Luego aparece el nombre de la emisora. Si la emisora no envía ninguna señal, en la pantalla aparece "NO PS".

PTY (Tipo de programas):

Mientras el sistema busca la emisora, en la pantalla va apareciendo el indicador "PTY". Luego aparece el tipo de programa emitido. Si la emisora no envía ninguna señal, en la pantalla aparece "NO PTY".

RT (Texto de radio):

Mientras el sistema busca la emisora, en la pantalla va apareciendo el indicador "RT". Luego aparece el mensaje de texto enviado por la emisora. Si la emisora no envía ninguna señal, en la pantalla aparece "NO RT".

Frecuencia de la emisora:

En la pantalla aparece la frecuencia de la emisora seleccionada.



memo

- Si la búsqueda termina de inmediato, en la pantalla no aparecen "PS", "PTY" ni "RT".
- Si pulsa DISPLAY MODE durante la recepción de una emisora AM (MW), en la pantalla sólo aparecerá la frecuencia de la emisora.

○ Acerca de los caracteres que aparecen en pantalla

La pantalla no puede mostrar los caracteres acentuados de los mensajes PS, PTY y RT; por ejemplo, "A" puede representar caracteres "especiales" como "Á, Â, Ã, Ä y Å".

Para buscar programas por código PTY

Una de las ventajas del servicio Radio Data System es que puede localizar una emisora con un tipo particular de programas mediante los códigos PTY.

○ Para buscar programas por código PTY:

- 1 Durante la recepción de una emisora FM, active la búsqueda PTY.



- 2 Seleccione el código PTY deseado mientras parpadea "SELECT PTY".

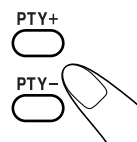

Cada vez que pulse el botón, la pantalla cambiará para mostrar las categorías PTY en este orden:

NEWS ↔ AFFAIRS ↔ INFO ↔ SPORT ↔ EDUCATE
 ↔ DRAMA ↔ CULTURE ↔ SCIENCE ↔ VARIED
 ↔ POP M ↔ ROCK M ↔ EASY M ↔ LIGHT M ↔
 CLASSICS ↔ OTHER M ↔ WEATHER ↔ FINANCE
 ↔ CHILDREN ↔ SOCIAL ↔ RELIGION ↔ PHONE
 IN ↔ TRAVEL ↔ LEISURE ↔ JAZZ ↔ COUNTRY ↔
 NATION M ↔ OLDIES ↔ FOLK M ↔ DOCUMENT
 ↔ TEST ↔ ALARM ↔ NEWS

- 3 Inicie la búsqueda mientras el código PTY seleccionado parpadea.



Mientras el sistema busca la emisora, en la pantalla van apareciendo el indicador "SELECT PTY" y el código PTY seleccionado (por ej., NEWS). La unidad busca en las 30 presintonías y se detiene al encontrar una emisora de la categoría seleccionada; a continuación, la sintoniza. El indicador Radio Data System se enciende. Para seguir buscando después de la primera parada, vuelva a pulsar PTY SEARCH en un lapso de 5 segundos mientras el código PTY seleccionado parpadea.

Para detener la búsqueda en cualquier momento durante el proceso, pulse PTY SEARCH. Vuelva a sintonizar la emisora FM deseada.

Si el sistema no encuentra ningún programa en las 30 presintonías, en la pantalla aparece el indicador "NOT FOUND" y el sistema vuelve a la emisora anterior.

○ Descripción de los códigos PTY

NEWS:	Noticias
AFFAIRS:	Programas especializados que analizan las noticias o temas de actualidad.
INFO:	Programas de servicios médicos, previsiones meteorológicas, etc.
SPORT:	Deportes
EDUCATE:	Programas educativos
DRAMA:	Seriales radiofónicos
CULTURE:	Programas culturales regionales o nacionales.
SCIENCE:	Programas sobre ciencia y tecnología.
VARIED:	Otros programas como comedias o ceremonias.
POP M:	Música Pop
ROCK M:	Música Rock
EASY M:	Música sencilla (también conocida como "easy listening")
LIGHT M:	Música ligera
CLASSICS:	Música clásica
OTHER M:	Otra música
WEATHER:	Información meteorológica
FINANCE:	Información sobre economía, comercio, bolsa, etc.
CHILDREN:	Programas de entretenimiento para niños
SOCIAL:	Programas sobre actividades sociales
RELIGION:	Programas relacionados con cualquier aspecto de la fe o las creencias, cuestiones existenciales o éticas
PHONE IN:	Programas en los que el oyente puede participar expresando sus opiniones por teléfono o en un foro público
TRAVEL:	Programas sobre viajes, destinos, viajes organizados, propuestas y ofertas turísticas
LEISURE:	Programas relacionados con actividades de ocio como jardinería, cocina, pesca, etc.
JAZZ:	Música Jazz
COUNTRY:	Música Country
NATION M:	Música popular actual de otro país o región, en el idioma del país
OLDIES:	Música pop clásica
FOLK M:	Música Folk

DOCUMENT: Programas divulgativos

TEST: Emisiones para probar equipos o unidades de emisiones de emergencia

ALARM: Anuncio de emergencia

NONE: Ningún tipo de programa, programa indefinido o difícil de categorizar

Para pasar temporalmente a un programa de su elección (Enhanced Other Networks)

Otra ventaja del Radio Data System es la de pasar automáticamente de la emisora actual al tipo de programa seleccionado (TA, NEWS o INFO). Una vez finalizado el programa, la unidad vuelve automáticamente a la estación anterior. Esta función recibe el nombre de Enhanced Other Networks.

- La función *Enhanced Other Networks* también se puede aplicar a las presintonías. Consulte la página 10.
- Si una estación FM no emite información *Enhanced Other Networks*, la función *Enhanced Other Networks* no se puede activar.

○ Para seleccionar un tipo de programa

Durante la recepción de una emisora FM, active la función *Enhanced Other Networks*.

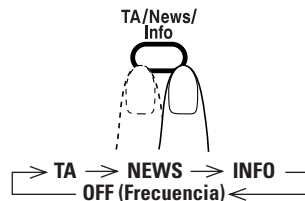

TA: Anuncio de tráfico

NEWS: Noticias

INFO: Programas de asistencia médica, partes meteorológicos, etc.

OFF (Frecuencia): Radio Data System desactivado

- Se enciende el indicador de Radio Data System en la pantalla (TA, News o Info) y la unidad entra en el modo de espera de *Enhanced Other Networks*.

○ **Cómo funciona Enhanced Other Networks**

Si ninguna emisora está emitiendo el tipo de programa seleccionado:

- La unidad sigue recibiendo la emisora actual.
- Cuando el tipo de programa seleccionado empieza en una emisora distinta, la unidad pasa automáticamente a dicha emisora y el indicador empieza a parpadear en la pantalla.
- Cuando el programa termina, la unidad vuelve a la emisora anterior y el indicador se enciende en la pantalla (modo de espera).

Si hay una emisora transmitiendo el tipo de programa seleccionado:

- La unidad pasa a dicha emisora y el indicador empieza a parpadear en la pantalla.
- Cuando el programa termina, la unidad vuelve a la emisora anterior y el indicador se enciende en la pantalla (modo de espera).

Si la emisora actual está emitiendo el tipo de programa seleccionado:

- La unidad sigue recibiendo la emisora actual. El indicador empieza a parpadear en la pantalla.
- Cuando termina el programa, el indicador se enciende en la pantalla (modo de espera).

○ **Para cancelar Enhanced Other Networks**

Pulse TA/News/Info para seleccionar "OFF (Frecuencia)".



memo

- El modo de espera de Enhanced Other Networks permanece activado si cambia la fuente a CD, USB MEMORY o USB/AUX. Si selecciona AM para la fuente, el modo de espera de Enhanced Other Networks queda temporalmente desactivado.



PRECAUCIÓN:

- Si el sonido alterna intermitentemente entre la emisora sintonizada por la función Enhanced Other Networks y la emisora actualmente seleccionada, cancele el modo Enhanced Other Networks. No se trata de ninguna anomalía.

Funciones de uso diario — Ajustes de sonido y otros —

Mando a distancia

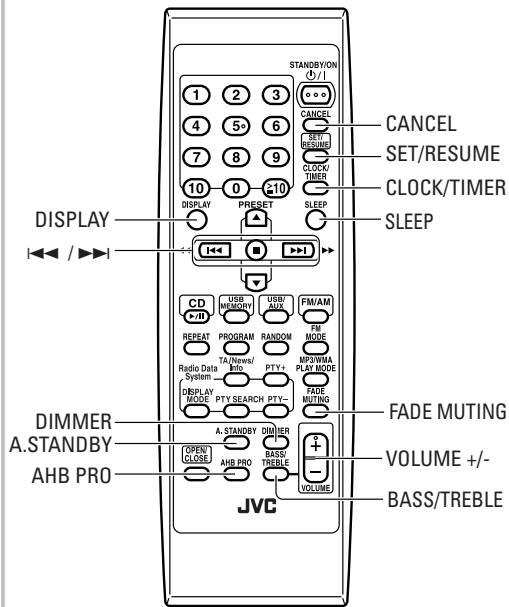

Ajuste del volumen

Puede ajustar el volumen entre el nivel 0 (VOLUME-MIN) y el nivel 31 (VOLUME-MAX).

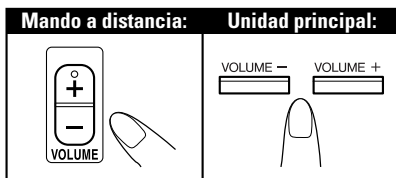

○ Para bajar el volumen en un instante 



Para restablecer el volumen, vuelva a pulsar este botón o ajuste el volumen.

Ajuste del sonido

○ Para reforzar los graves — **AHB PRO** 

Puede reforzar los graves para mantener la riqueza de los graves a bajo volumen.

AHB PRO



→ AHB PRO ON
← AHB PRO OFF (Cancelan) ←

■ Para ajustar el tono — **BASS/TREBLE** 

Puede ajustar el nivel de graves y agudos entre 0 y +5/-5.

○ Para ajustar los graves

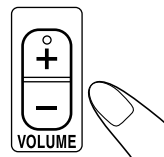

→ BASS → TREBLE
← Cancelan ←

Unidad principal

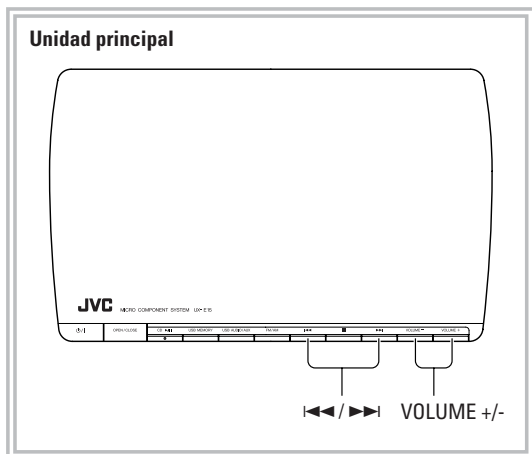

○ Para ajustar los agudos

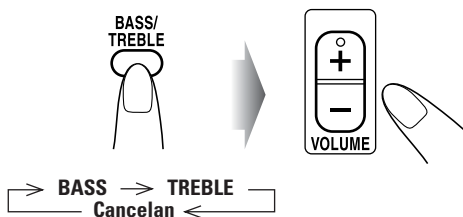

Cambio de la luminosidad de la pantalla — DIMMER Remote Only

Puede oscurecer la pantalla.

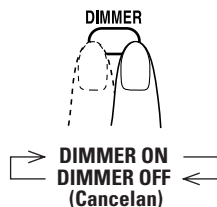

- Si pulsa el botón mientras el equipo está apagado, el indicador del reloj se apaga y el sistema pasa al modo ECO, reduciendo el consumo de energía en el modo de espera.

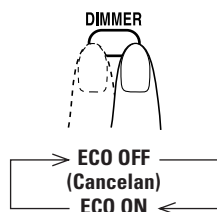

Ajuste del reloj Remote Only

Si no ajusta el reloj incorporado, no podrá utilizar el temporizador diario ni el temporizador de apagado automático (consulte la página 24).

- Para salir del ajuste del reloj, pulse **CLOCK/TIMER** según convenga.
- Para volver al paso anterior, pulse **CANCEL**.

1 Active el modo de ajuste del reloj.



- Si ya ha ajustado el reloj, pulse el botón repetidamente hasta que se seleccione el modo de ajuste del reloj (consulte la página 24).

2 Ajuste la hora.

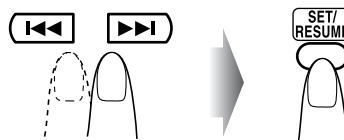

3 Ajuste los minutos.

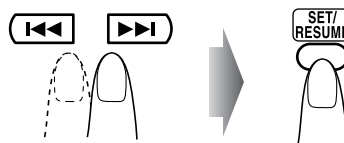

El reloj incorporado se pone en marcha.

○ Para verificar la hora actual durante la reproducción

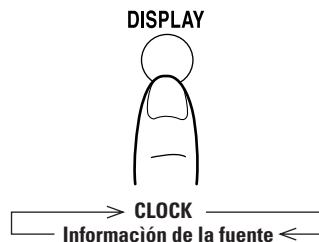

○ Si se interrumpe la corriente eléctrica

El reloj pierde el ajuste y se reinicializa a "00:00. (parpadeando)". Tiene que volver a ajustar la hora.

Apagado automático del sistema



Para apagar el sistema al terminar la reproducción — Auto Standby



Cuando el temporizador de desconexión automática (Auto Standby) está activado, el indicador A.STANDBY se enciende en la pantalla.

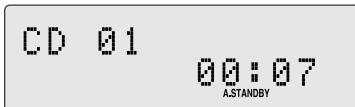

Cuando se detiene la reproducción del disco, el indicador A.STANDBY comienza a parpadear. Si no se realiza ninguna operación durante unos 3 minutos mientras el indicador está parpadeando, el sistema se apaga (entra en espera) automáticamente.

Para que el sistema se apague después de un cierto periodo — Sleep Timer

1 Especifique el tiempo (en minutos).

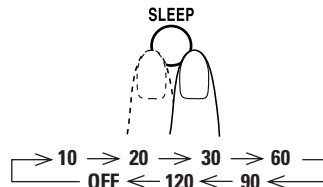

2 Espere hasta que se apague el ajuste de tiempo.

○ Para verificar el tiempo que queda hasta la hora de desconexión



- Si pulsa el botón repetidamente, puede cambiar el ajuste de tiempo.

Operaciones avanzadas de disco, memoria USB y reproductor digital de sonido

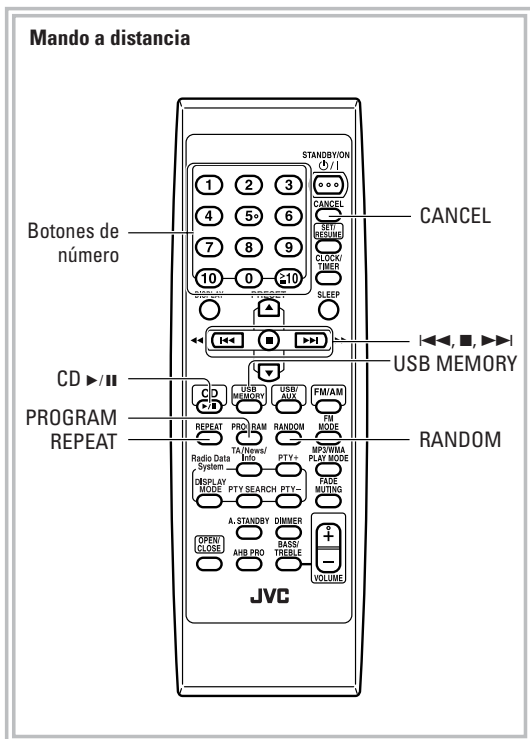

2 Seleccione las pistas deseadas para la reproducción programada.

Para CD

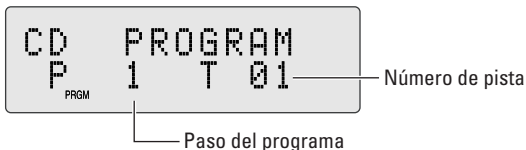

Para MP3/WMA

Seleccione el grupo y, a continuación, la pista.

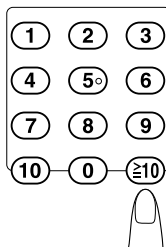
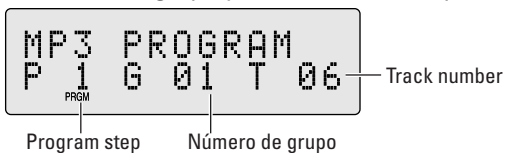

Ejemplos:

- Para seleccionar la pista 5, pulse 5.
- Para seleccionar el preajuste número 15, pulse $\geq 10 \rightarrow 1 \rightarrow 5$.
- Para seleccionar el preajuste número 20, pulse $\geq 10 \rightarrow 2 \rightarrow 0$.
- Para seleccionar el preajuste número 125 (sólo para MP3/WMA), pulse $\geq 10 \rightarrow 1 \rightarrow 2 \rightarrow 5$.

Programación del orden de reproducción — Reproducción programada

Antes de iniciar la reproducción, puede programar el orden de reproducción de las pistas (hasta 32).

- Puede repetir todas las pistas programadas pulsando REPEAT.

1 Antes de iniciar la reproducción, pulse PROGRAM.

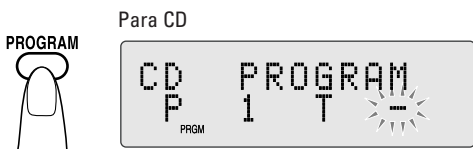

3 Repita el paso 2 para programar otras pistas.

4 Inicie la reproducción.



Las pistas seleccionadas se reproducen en el orden programado.



Para CD



Para MP3/WMA

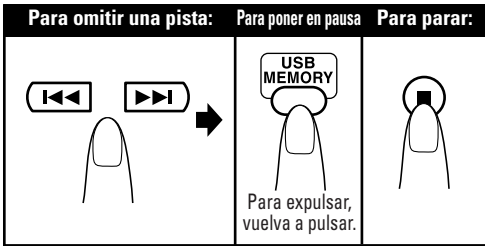

Para verificar una secuencia programada

Mientras el indicador PRGM aparece en pantalla y antes de la reproducción...

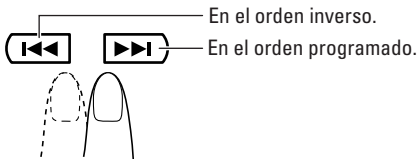

Para modificar la programación

Mientras el indicador PRGM aparece en pantalla...



Para salir de la reproducción programada

Mientras el indicador PRGM aparece en pantalla...



Reproducción en orden aleatorio

— Reproducción aleatoria

Puede reproducir todas las pistas del disco en orden aleatorio.



La reproducción se inicia en orden aleatorio. La reproducción aleatoria termina una vez que se han reproducido todas las pistas.

Para CD



For USB Memory/DAP

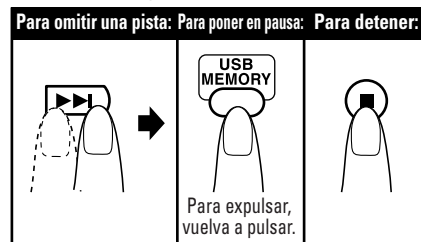

- Pulse para ir al inicio de la pista actual.
- Puede repetir todas las pistas (All) pulsando REPEAT.

Para salir de la reproducción aleatoria

Mientras el indicador RND aparece en pantalla...





Reproducción de forma repetida

— Reproducción repetida

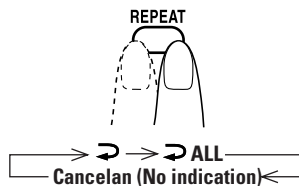
Puede repetir la reproducción.



	CD MP3/WMA (modo de grupos) MP3/WMA (modo de grupos)	Repite la pista actual.
 ALL	CD MP3/WMA (modo de grupos)	Repite todas las pistas.
	MP3/WMA (modo de grupos)	Repite todas las pistas del grupo actual (sólo para el modo de reproducción de MP3/WMA en "GROUP").

Funciones de los temporizadores

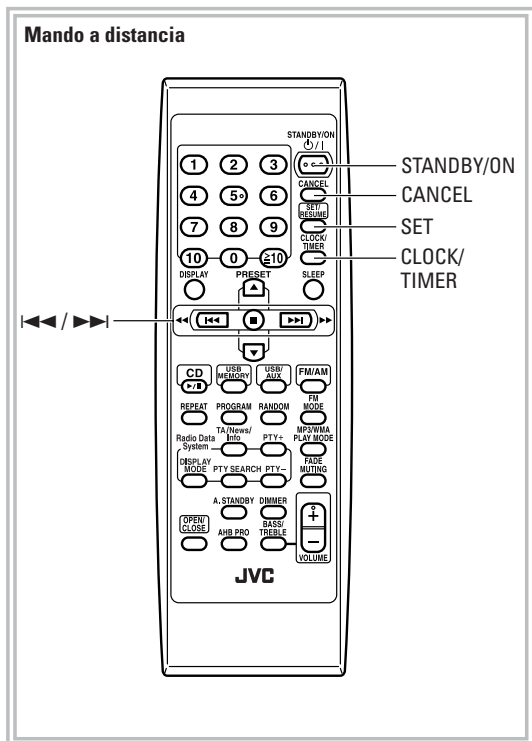

○ Cuando llega la hora de la activación

El sistema se enciende, sintoniza la fuente seleccionada y ajusta el volumen al nivel preestablecido.

- Al seleccionar “FM (AM) – –”, se seleccionará la última emisora sintonizada para el temporizador diario.
- Mientras el temporizador diario está activo, el indicador del temporizador parpadea en la pantalla.
- El ajuste del temporizador permanece en la memoria hasta que usted lo cambie.
- Sin cancelar el temporizador diario, puede cambiar la fuente o ajustar el volumen después de que el temporizador diario inicie la reproducción.

1 Seleccione el modo de ajuste del temporizador.

CLOCK/TIMER



→ Ajustes del temporizador actual → Ajuste del temporizador Cancelado (pantalla normal) ← Ajuste del reloj (consulte la página 19) ←



Ajuste del temporizador

Si usa el temporizador diario, podrá despertarse con música, etc.

- Para salir del ajuste del temporizador, pulse **CLOCK/TIMER** repetidamente hasta que en la pantalla aparezca el estado actual (funcionamiento normal).
- Para corregir un error de introducción durante el proceso, pulse **CANCEL**. Podrá volver al paso anterior.

Cómo funciona el temporizador diario

Una vez ajustado el temporizador diario, el indicador del temporizador se enciende en la pantalla. El temporizador diario se activa a la misma hora cada día hasta que se apaga manualmente (vea la siguiente columna).

2 Realice los ajustes que desee.

- 1 Ajuste la hora y los minutos de la hora de activación.

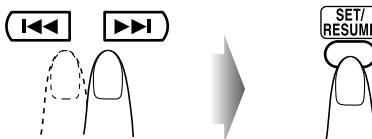

- 2 Ajuste la hora y los minutos de desactivación de la misma manera.

- 3 Seleccione la fuente de reproducción—“TUNER FM,” “TUNER AM,” “CD,” “USB,” o “AUX”.

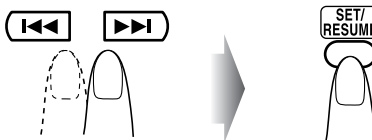

Si selecciona el sintonizador: Seleccione una presintonía o “FM (AM) – –” pulsando **I◀▶I** y, a continuación, pulse **SET**.

Si desea escuchar música en otro equipo, no es posible utilizar la función de temporizador diario para iniciar la reproducción en equipos distintos a éste.

④ Ajuste el volumen.

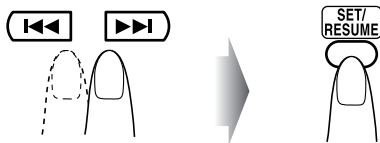

- En la pantalla aparece el indicador "SET OK" seguido de los ajustes de temporización introducidos.

3 Si ajustó el temporizador con el sistema encendido, apague el sistema (póngalo en modo de espera).



Para desactivar el temporizador después de programarlo

Puesto que el temporizador diario se activa todos los días a la misma hora, es posible que quiera cancelarlo para algunos días específicos.

1 Seleccione el modo de ajuste del temporizador.

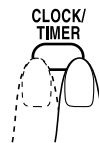

> Ajustes del temporizador actual → Configuración del temporizador
Cancelado (pantalla normal) ← Ajuste del reloj (consulte la página 19) ←

2 Desactive el temporizador.



El indicador del temporizador ⌚ se apaga en la pantalla y se cancela el temporizador diario.

Para volver a encender el temporizador, seleccione "Current timer settings" (Configuración actual del temporizador) en el paso 1 y pulse SET/RESUME.



Información adicional

Información adicional sobre el sistema

Funciones de uso diario—Reproducción

(consulte las páginas 9 a 17)

Para escuchar la radio:

- Si guarda una nueva emisora en una presintonía ocupada, se borra la emisora previamente guardada en ese número.
- Cuando se desenchufa el cable de alimentación de CA o se produce una interrupción de la corriente eléctrica, las presintonías se borrarán al cabo de unos días. En tal caso, vuelva a presintonizar las emisoras.

Reproducir un disco, memoria USB o reproductor digital de sonido

- Este sistema no puede reproducir discos "packet write" (escritura por paquetes).
- Para la reproducción de MP3/WMA...
 - Los discos de MP3/WMA requieren un tiempo de lectura más prolongado que los CD regulares. (Depende de la complejidad de la configuración grupo/archivo).
 - Algunos archivos MP3/WMA no se pueden reproducir y serán omitidos. Esto se debe a sus respectivos procesos y condiciones de grabación.
 - Al crear discos MP3/WMA, formatee el disco mediante la norma ISO 9660 Level 1.
 - Este sistema puede reproducir archivos MP3/WMA con la extensión <.mp3> y <.wma> (tanto si está en mayúsculas como en minúsculas).
 - Algunos caracteres y símbolos no se mostrarán correctamente en la pantalla. El número máximo de caracteres en pantalla es 32 (sin la extensión) para archivos, y 30 para etiquetas ID3.
 - Se recomienda crear cada archivo MP3 a una frecuencia de muestreo de 44,1 kHz y a una velocidad de bit de 128 kbps y los archivos WMA a una frecuencia de muestreo de 44,1 kHz y a una velocidad de bit de 96 kbps.
 - Este sistema puede reconocer un total de 999 pistas y 500 grupos. Todos los que excedan el número máximo no serán reconocidos.
 - El orden de reproducción de las pistas MP3/WMA puede ser distinto al previsto durante su grabación. Si una carpeta no incluye pistas MP3/WMA, éstas son omitidas.

Recepción de emisoras de FM con Radio Data System

- Si se recibe una señal "Alarm !" (Emergencia) desde una emisora mientras est escuchando la emisora de FM con Radio Data System, el sistema pasará automáticamente a la emisora que está difundiendo la señal "Alarm !", excepto cuando est escuchando emisoras sin servicio Radio Data System (todas las emisoras de AM y algunas de FM).

Funciones de uso diario — Ajustes de sonido y otros (consulte las páginas 18 a 20)

Ajuste del volumen:

- Asegúrese de bajar el volumen antes de conectar o de ponerse los auriculares.

Ajuste del sonido:

- Esta función también afecta al sonido que sale por los auriculares.

Ajuste del reloj:

- En la pantalla parpadeará el indicador "00:00" hasta que ajuste el reloj.
- El reloj puede adelantarse o atrasarse 1 a 2 minutos por mes. En tal caso, vuelva a ajustar el reloj.

Operaciones de disco, memoria USB y reproductor digital de sonido avanzadas (consulte las páginas 21 a 23)

Programación del orden de reproducción

— Reproducción programada:

- Si intenta programar una trigésimo segunda pista, en la pantalla aparece "FULL MEMORY".
- Durante la programación...
 - Su entrada se ignorará si intenta programar un número de elemento que no existe en el disco (por ejemplo, selecciona la pista 14 de un disco con sólo 12 pistas).

Funciones de los temporizadores

(consulte las páginas 24 y 25)

- Cuando se desenchufa el cable de alimentación de CA o se produce una interrupción de la corriente eléctrica, se borran los ajustes de temporización introducidos. Primero deberá volver a ajustar el reloj, y luego el temporizador.
- Si activa simultáneamente el temporizador de desconexión (Sleep Timer), el temporizador diario (Daily Timer) y el temporizador de desconexión automática (Auto Standby), el sistema ejecutará la acción programada para la hora más próxima.

Para quitar las rejillas de los altavoces

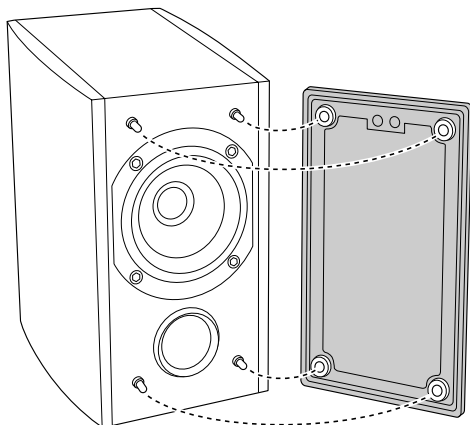

Solución de problemas

Si tiene problemas con el sistema, antes de llamar al servicio técnico busque en la siguiente lista una posible solución.

General:

Los ajustes se cancelan súbitamente antes de terminar de establecerlos.

⇒ Hay un límite de tiempo. Repita el procedimiento.

Las funciones están deshabilitadas.

⇒ El microprocesador incorporado podría dar problemas debido a las interferencias eléctricas externas. Desenchufe el cable de alimentación de CA y vuélvalo a enchufar.

No se puede manejar el sistema con el mando a distancia.

⇒ Hay un obstáculo en el espacio comprendido entre el mando a distancia y el sensor del mando a distancia en el sistema.

⇒ Diríjalo hacia el sensor del mando a distancia del panel frontal.

⇒ Las señales no llegan al sensor del mando a distancia.

Acérquese más al sistema.

⇒ Las pilas se han agotado.

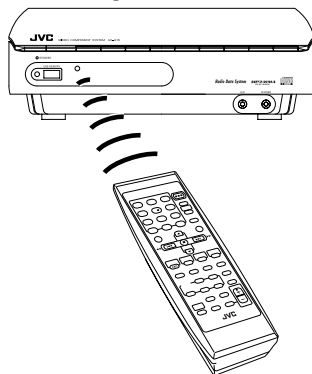

No se oye nada por los altavoces.

⇒ Las conexiones de los altavoces no son correctas o están sueltas (consulte la página 7).

⇒ Los auriculares están conectados (consulte la página 9).

Funcionamiento de la radio:

No se oyen bien las emisiones debido al ruido (consulte las páginas 4 a 7).

⇒ Las conexiones de las antenas no son correctas o están sueltas.

⇒ La antena de cuadro AM está demasiado cerca del sistema.

⇒ La antena FM no está correctamente extendida y situada.

Operaciones de disco, memoria USB y reproductor digital de sonido:

No se reproduce el disco.

⇒ El disco está colocado boca abajo. Coloque el disco con el lado de la etiqueta hacia arriba.

No se puede mostrar la etiqueta ID3 de un MP3.

⇒ Hay dos tipos de etiquetas ID3—Versión 1 y Versión 2.

El sistema sólo puede mostrar las etiquetas ID3 Versión 1.

No se reproducen las pistas MP3/WMA.

⇒ Los nombres de pista empiezan por la letra “.”.

El sonido del disco se interrumpe.

⇒ El disco está rayado o sucio.

La bandeja del disco no se abre o cierra.

⇒ El cable de alimentación de CA no está conectado.

Funcionamiento de los temporizadores:

El temporizador diario no funciona.

⇒ Se ha encendido el sistema antes de la hora de activación.

El temporizador sólo se pone en

funcionamiento cuando se apaga el sistema.

Mantenimiento

Para obtener el máximo rendimiento del sistema, mantenga limpios los discos y el mecanismo.

Manejo de los discos

- Saque el disco de su estuche sujetándolo por los bordes mientras presiona ligeramente el orificio central.
- No toque la superficie brillante del disco, ni doble el disco.
- Meta el disco en su estuche después del uso para que no se deforme.
- Tenga cuidado de no rayar la superficie del disco.
- Evite exponer los discos a la luz directa del sol, a temperaturas extremas y a la humedad.

○ Para limpiar los discos:

Con un paño suave, limpie el disco en línea recta desde el centro hacia los bordes.

Limpeza del sistema

- Limpie las manchas con un paño suave. Si el sistema está muy sucio, límpielo con un paño mojado en una solución de agua y detergente neutro diluido y bien exprimido, y luego pásele un paño seco.
- Para evitar que se deteriore la calidad del equipo, se dañe o se desprege la pintura, tenga en cuenta lo siguiente:
 - NO lo frote con un paño duro.
 - NO lo frote con fuerza.
 - NO lo limpie con disolventes ni bencinas.
 - NO aplique ninguna sustancia volátil, tal como los insecticidas.
 - NO permite que ninguna pieza de goma o plástico permanezca en contacto durante mucho tiempo.

Especificaciones

Amplificador

Potencia de salida 5 W por canal, RMS
mín. 6 Ω a 1 kHz,
con una distorsión
armónica total máxima
del 10% (IEC268-3)

Sensibilidad/impedancia de entrada (1 kHz)

AUX IN LEVEL1 500 mV/47 kΩ
LEVEL2 250 mV/47 kΩ

Versión de USB de sonido 1.1

Versión de USB Host 1.1

Terminales del altavoz 6 Ω - 16 Ω

Auriculares 32 Ω - 1 kΩ

Salida de 15 mW/canal
en 32 Ω

Reproductor de CD

Gama dinámica 85 dB

Relación señal/ruido 85 dB

Fluctuación y oscilación Inapreciable

Sintonizador

Sintonizador FM

Margen de sintonización 87,50 MHz - 108,00 MHz

Sintonizador AM

Margen de sintonización 522 kHz - 1 629 kHz

Equipo

Dimensiones 260 mm × 75 mm ×
185 mm (ancho/altura/
profundidad)

Peso aproximado 2,1 kg

Especificaciones de los altavoces (por unidad)

SP-UXE15

Tipo Bass-reflex de gama
completa

Altavoz Cono de 8 cm × 1

Capacidad de potencia 10 W

Impedancia 6 Ω

Gama de frecuencias 135 Hz - 18 kHz

Nivel de presión acústica 81 dB/W • m

Dimensiones 118 mm × 197 mm ×
165 mm (ancho/altura/
profundidad)

Peso aproximado 1,3 kg

Accesorios

Consulte la página 4

Especificaciones eléctricas

Demanda de energía CA 230 V ~ 50 Hz

Consumo 26 W (sistema encendido)

5,5 W (en modo de espera)

1,5 W (en modo Eco)







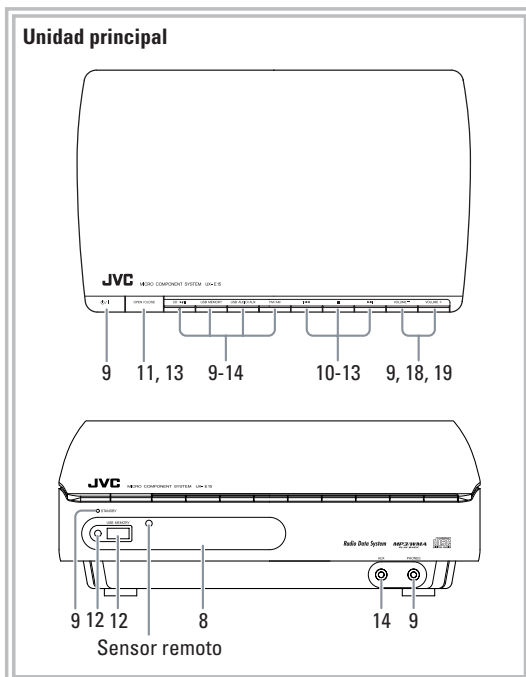
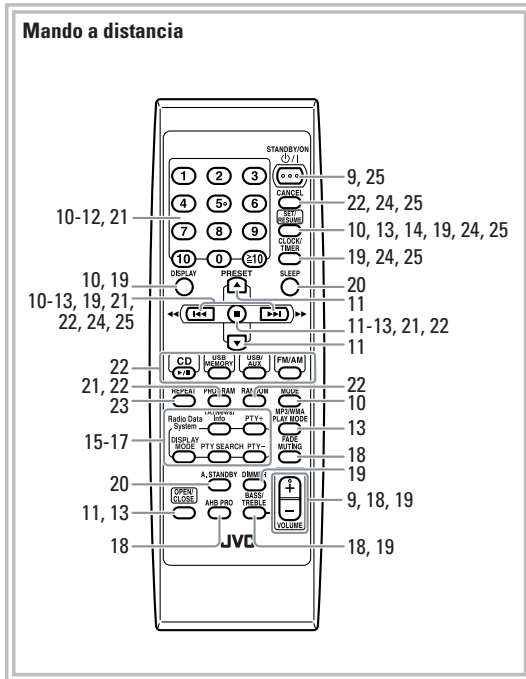

Diseño y especificaciones sujetos a cambios sin
previo aviso.

Lista de piezas

Consulte las páginas indicadas para saber cómo usar los botones y controles.



Indice

Introduzione	2
Precauzioni.....	2
Come leggere il presente manuale.....	3
Operazioni preliminari	4
Punto 1: Aprire la confezione.....	4
Punto 2: Preparare il telecomando.....	4
Punto 3: Collegamenti.....	5
Montaggio e collegamento dell'antenna a telaio AM.....	7
Collegamento dei cavi per i diffusori.....	7
Prima di utilizzare il sistema	8
Operazioni quotidiane — Riproduzione —	9
Ascolto della radio.....	10
Riproduzione di un disco.....	11
Riproduzione da memoria USB o da lettore audio digitale.....	12
Riproduzione dal PC.....	13
Riproduzione da altra apparecchiatura.....	14
Ricezione di stazioni FM con Radio Data System.....	14
Operazioni quotidiane — Suono e altre regolazioni —	18
Regolazione del volume.....	18
Regolazione del suono 	18
Regolazione della luminosità del display — DIMMER 	19
Impostazione dell'orologio 	19
Spegnimento dell'alimentazione in modo automatico 	20
Operazioni avanzate con i dischi	21
Programmazione dell'ordine di riproduzione — Riproduzione programmata 	21
Riproduzione in modalità casuale — Riproduzione casuale 	22
Riproduzione ripetuta — Ripetizione 	23
Operazioni con il timer	24
Impostazione del timer 	24
Ulteriori informazioni	26
Ulteriori informazioni su questo sistema.....	26
Risoluzione dei problemi.....	27
Manutenzione.....	27
Specifiche.....	28
Indice delle parti.....	29

Introduzione

Grazie per aver scelto l'impianto a componenti compatti JVC.

Ci auguriamo che si riveli un acquisto prezioso per la casa di cui godere per anni.

Leggere attentamente il presente manuale di istruzioni prima di utilizzare il nuovo impianto stereo.

Il manuale fornirà tutte le informazioni necessarie per installare e utilizzare l'impianto. Per eventuali domande su aspetti non trattati nel manuale, rivolgersi al proprio rivenditore.

Precauzioni

Installazione

- *Installare in un luogo piano, asciutto, non troppo caldo, né troppo freddo con temperatura compresa fra 5°C e 35°C.*
- *Per evitare il surriscaldamento interno del sistema, installarlo in una posizione adeguatamente ventilata.*



NON installare il sistema vicino a sorgenti di calore o in una posizione esposta a luce solare diretta, polvere o vibrazioni eccessive.

- *Lasciare spazio sufficiente tra il sistema e il televisore.*
- *Per evitare interferenze con il televisore, lasciare spazio sufficiente tra i diffusori e il televisore.*

Sorgenti di alimentazione

- *Per scollegare il sistema dalla presa di corrente, estrarre la spina senza tirare il cavo di alimentazione.*



NON toccare il cavo di alimentazione con le mani bagnate.

Formazione di umidità

L'umidità può condensarsi sulle lenti all'interno del sistema nei seguenti casi:

- *Dopo l'accensione dell'impianto di riscaldamento nel locale di ascolto*
- *In un locale umido*
- *Nel caso in cui l'impianto venga spostato rapidamente da un ambiente freddo ad uno caldo*

In questa eventualità, lasciare il sistema acceso per alcune ore fino alla completa evaporazione dell'umidità, quindi scollegare il cavo di alimentazione e ricollegarlo.

Calore interno

- *Sul lato destro dell'unità è installata una ventola di raffreddamento per evitare la formazione di calore all'interno dell'unità principale (vedere pagina G-5).*



Per motivi di sicurezza, osservare scrupolosamente le seguenti norme:

- Assicurarsi che vi sia un'adeguata ventilazione attorno all'unità principale. Una scarsa ventilazione può provocare il surriscaldamento con conseguenti danni al sistema.
- NON bloccare la ventola di raffreddamento e le fessure o i fori di aerazione. Se fossero bloccati da giornali, stoffa, ecc., il calore potrebbe non venire disperso.

Varie

- *Qualora un oggetto metallico o un liquido penetrino nel sistema, scollegare il cavo di alimentazione e consultare il rivenditore prima di procedere.*



NON smontare il sistema, in quanto non sono presenti componenti interni per i quali la manutenzione possa essere effettuata dall'utente.





- *Qualora si preveda un lungo periodo di inattività del sistema, scollegare il cavo di alimentazione dalla presa di corrente. Qualora si noti un funzionamento anomalo, scollegare il cavo di alimentazione e consultare il rivenditore.*

Come leggere il presente manuale

Per rendere il presente manuale più semplice e facile da comprendere, abbiamo adottato i metodi seguenti:

- *Le operazioni di pulsanti e comandi vengono illustrate come elencato nella tabella seguente. Nel presente manuale vengono illustrate principalmente le operazioni di utilizzo del telecomando. Tuttavia, è possibile utilizzare i pulsanti e i comandi direttamente nell'unità principale se i nomi e i contrassegni sono uguali o simili.*
- *Alcuni suggerimenti e note correlati sono illustrati di seguito nelle sezioni "Ulteriori informazioni su questo sistema" e "Risoluzione dei problemi," ma non nella stessa sezione in cui sono illustrate le operazioni.*

Per ulteriori informazioni o in caso di dubbi sulle funzioni, visitare le sezioni relative per ottenere le risposte.

	Indica una pressione leggera del pulsante .
	Indica una pressione leggera e ripetuta del pulsante, finché viene selezionata l'opzione desiderata.
	Indica la pressione di un pulsante.
	Dice di tenere premuto il pulsante per un numero determinato di secondi. <ul style="list-style-type: none"> • <i>Il numero riportato sopra indica il periodo di pressione (in questo esempio, 2 secondi).</i> • <i>Se non viene indicato alcun numero, tenere premuto finché l'intera procedura viene completata o si ottiene il risultato desiderato.</i>
	Indica che questa operazione è possibile solo tramite il telecomando.

Operazioni preliminari

Punto 1: Aprire la confezione e controllare gli accessori.



Punto 1: Aprire la confezione

Dopo l'apertura della confezione, verificare che siano presenti tutti i seguenti elementi. Il numero tra parentesi indica la quantità di pezzi in dotazione.

- Antenna FM (1)
- Antenna a telaio AM (1)
- Cavi dei diffusori (2)
- Telecomando (1)
- Batterie (2)

Qualora mancassero alcuni pezzi, contattare immediatamente il rivenditore.

Punto 2: Preparare il telecomando

Inserire le batterie nel telecomando abbinando la polarità (+ e -) in modo corretto.

Punto 2: Preparare il telecomando.

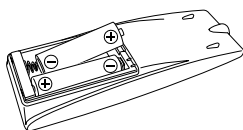

1

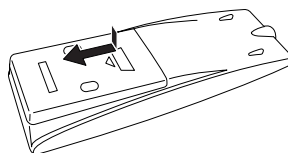

2

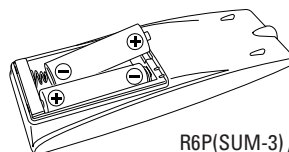

R6P(SUM-3) / AA (15F)

3

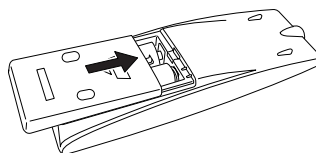

Punto 3: Collegare i componenti quali le antenne AM/FM, i diffusori, ecc. (vedere da pagina 5 a 7).

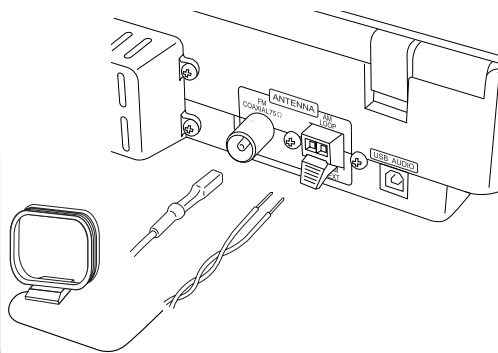

Infine, collegare il cavo di alimentazione. Ora è possibile utilizzare il sistema.



- NON utilizzare una batteria vecchia insieme a una nuova.
- NON utilizzare tipi diversi di batterie insieme.
- NON esporre le batterie a calore o fiamme.
- NON lasciare le batterie nel loro scomparto se si prevede di non utilizzare il telecomando per un lungo periodo. Il telecomando potrebbe risultare danneggiato dalle perdite di liquido dalle batterie.

Punto

3

Collegamenti

Per informazioni più dettagliate, vedere pagina 7.

Le illustrazioni dei terminali di ingresso/uscita sono riportate a titolo di esempio.
Per il collegamento di altri componenti, fare riferimento anche ai relativi manuali, in quanto i nomi dei terminali riportati sul lato posteriore possono variare.

Spegnere l'alimentazione per tutti i componenti prima di creare i collegamenti.

Per una migliore ricezione FM/AM

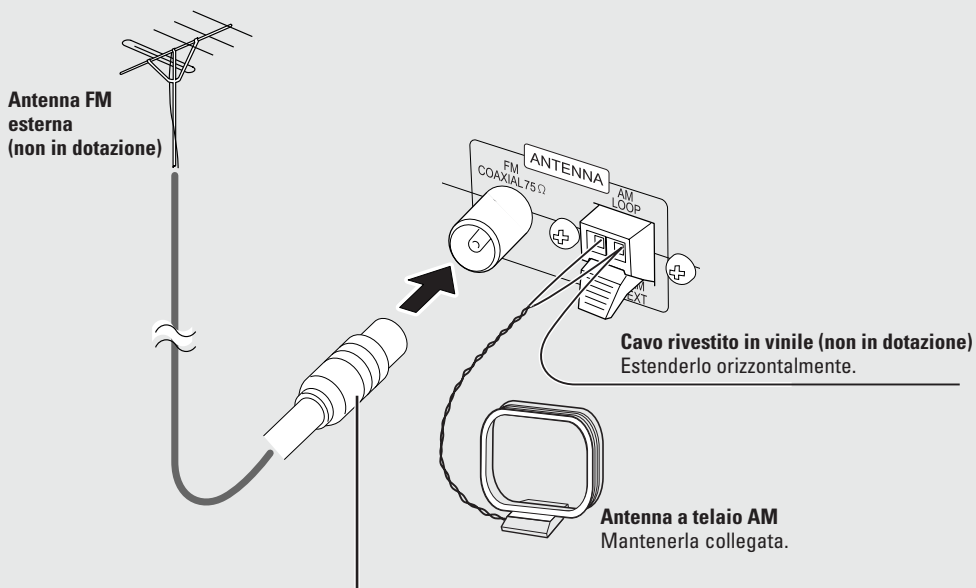

Scollegare l'antenna FM fornita e collegarla a un'antenna FM esterna utilizzando un cavo da 75 Ω con un connettore di tipo coassiale.

Alla presa di corrente
Collegare il cavo di alimentazione solo una volta terminati tutti gli altri collegamenti.

Antenna FM (in dotazione)

Estenderla fino ad ottenere la ricezione migliore.



Antenna a telaio AM (in dotazione)

Ruotarla finché si ottiene la ricezione migliore.

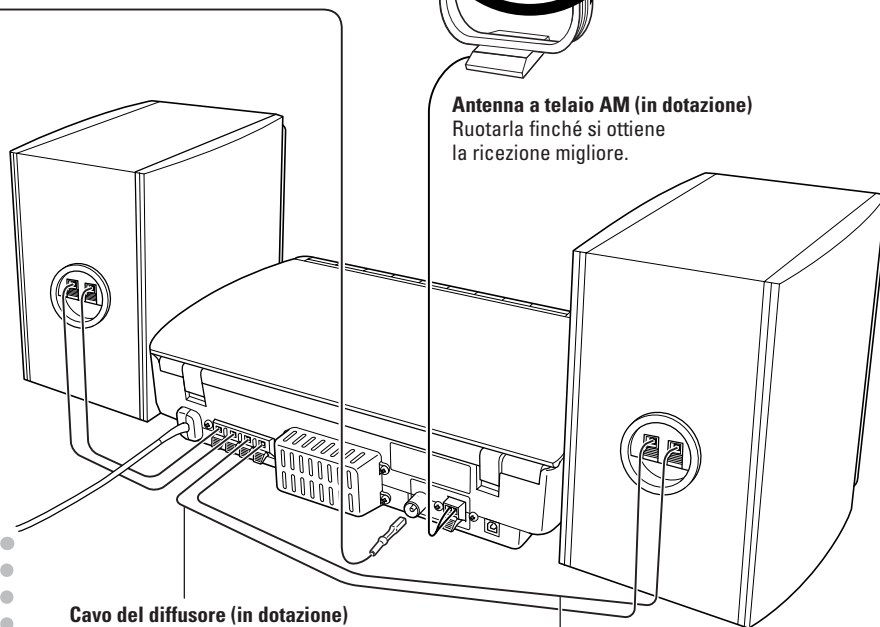

Cavo del diffusore (in dotazione)

Collegare il lato con la striscia al terminale di colore nero (-).

Cavo del diffusore (in dotazione)

Collegare il lato senza striscia al terminale di colore rosso (+).

Montaggio e collegamento dell'antenna a telaio AM

Montaggio dell'antenna a telaio AM

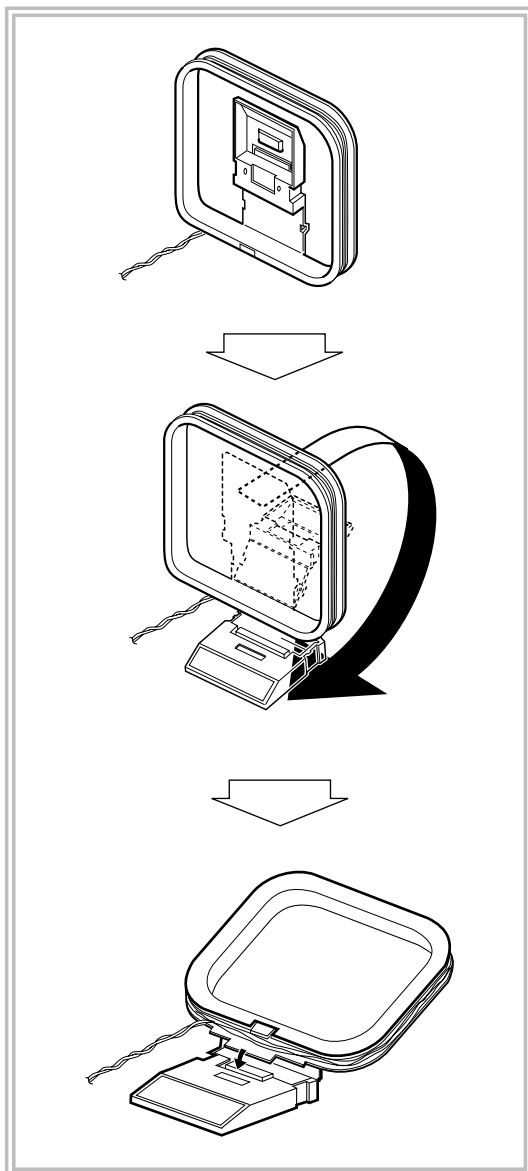

Collegamento dell'antenna a telaio AM

Assicurarsi di collegare correttamente il cavo.

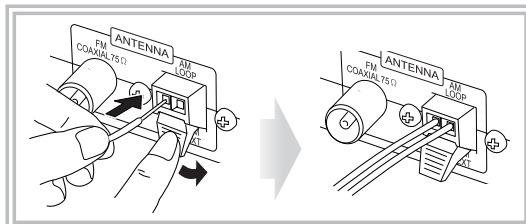

- Se i cavi dell'antenna a telaio AM o dei diffusori sono ricoperti di vinile, togliere la copertura per esporre l'estremità.
- Accertarsi che i conduttori dell'antenna non tocchino altri terminali, i cavi di collegamento e il cavo di alimentazione. Tenere le antenne lontano dalle parti metalliche del sistema, dai cavi di collegamento e dal cavo di alimentazione. Ciò potrebbe influenzare negativamente la ricezione.

Collegamento dei cavi per i diffusori

Assicurarsi che entrambi i diffusori siano collegati correttamente e saldamente.

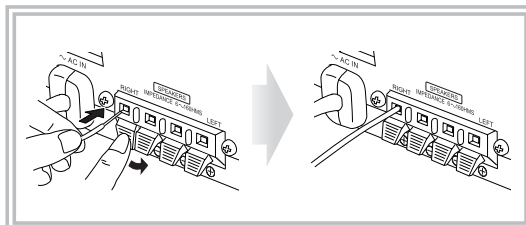

Durante il collegamento dei cavi per i diffusori, abbinare la polarità dei terminali dei diffusori.
 Terminale rosso (+) : lato senza striscia del cavo diffusore

Terminale nero (-): lato con striscia del cavo del diffusore



- NON collegare più di un diffusore a ciascun terminale.
- Il conduttore dei cavi dei diffusori NON deve venire a contatto con parti metalliche del sistema.

Prima di utilizzare il sistema

Le indicazioni sul display offrono numerose indicazioni durante l'utilizzo del sistema.

Prima di utilizzare il sistema, è necessario comprendere le modalità di funzionamento degli indicatori sul display.

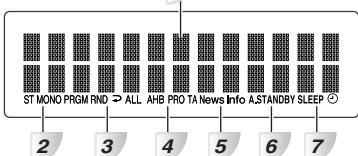

Indicazioni sul display principale

Durante l'ascolto della radio: **Banda**
 01 FM 88.30 MHz
Frequenza
 Numero predefinito della stazione

Durante la selezione USB: **Nome sorgente**
 USB AUDIO CONNECT

Durante la riproduzione di un CD: **Numero brano** 01 **Tempo di riproduzione trascorso** 00:16

Durante la riproduzione di MP3*: **Numero brano attuale** T123 **Tempo di riproduzione trascorso** 4:22

Durante la selezione di USB MEMORY (WMA*): **Numero brano attuale**
 WMA T03 0:02
Tipo dati **Tempo di riproduzione trascorso**

Durante un'interruzione della riproduzione:
 CD 16 61:20
Numero totale di brani **Tempo di riproduzione totale**

MP3/WMA: **Numero totale di brani** MP3 STOP T123

Numero totale di gruppi MP3 G12 T123
 GR STOP **Numero totale di brani**

* Quando si inizia la riproduzione di una fonte MP3/WMA, prima che sia trascorso il tempo di riproduzione, saranno visualizzati il numero del gruppo, il numero del brano e il nome del brano (e ID3 TAG per gli MP3).

1 Display principale

2 Indicatori della ricezione FM

- **ST (stereo)**: Si accende quando avviene la sintonizzazione a una stazione stereo FM con una forza di segnale sufficiente.
- **MONO**: Si accende quando è attivata la modalità FM monoaurale.

3 Indicatori della modalità di riproduzione

- **PRGM (program)**: Si accende quando è attiva la modalità di riproduzione programmata.
- **RND**: Si accende quando è attiva la modalità di riproduzione casuale.
- **↻**: Si illumina quando la modalità di ripetizione è attivata.
 - **↻**: Fa ripetere il brano attuale.
 - **ALL**: Ripete tutti i brani del disco.
 - **ALL (in modalità GROUP)**: Ripete tutti i brani del gruppo attuale.

4 Indicatore AHB PRO (Active Hyper Bass Pro)

- Si accende quando è attivato l'AHB PRO (vedere pagina 18).

5 Indicatori Radio Data System

- **TA (Traffic Announcement)**: Si accende quando è attivata la modalità Radio Data System (TA).
- **News**: Si accende quando è attivata la modalità Radio Data System (Notiziario).
- **Info**: Si accende quando è attivata la modalità Radio Data System (Info).

6 Indicatore A(auto).STANDBY

- Si accende quando viene attivata la funzione di standby automatico.
- Lampeggia quando la riproduzione del disco si ferma con la funzione di stand-by automatico attiva.

7 Indicatori Timer

- **SLEEP**: Si accende quando è attivo lo Sleep Timer (timer di autospegnimento).
- **⌚**: Si accende quando il Daily Timer (timer giornaliero) è in attesa. Lampeggia quando è al lavoro.

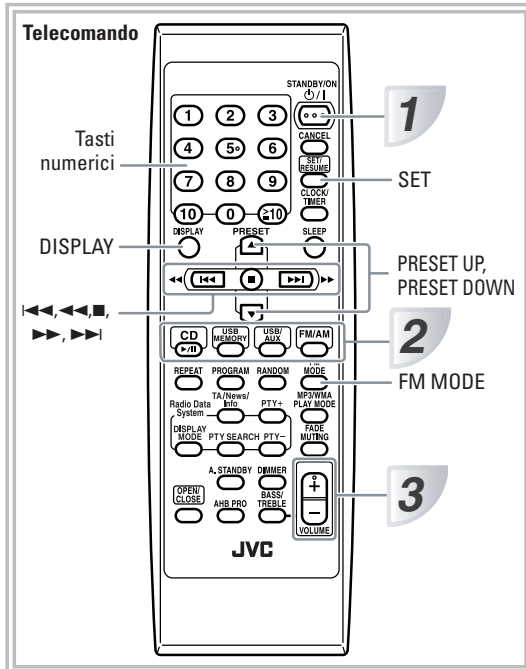

1 Accendere l'unità.

La spia di STANDBY sull'unità principale si spegne.

- Se non si preme STANDBY/ON , il sistema viene acceso premendo uno dei tasti di selezione della sorgente, come illustrato al punto seguente.

2 Selezionare la sorgente.

La riproduzione viene avviata automaticamente se la sorgente selezionata è pronta.

- Se si preme USB MEMORY o USB/AUX, viene avviata la riproduzione del componente esterno.

3 Regolare il volume.

4 Utilizzare la sorgente di destinazione come illustrato di seguito.

Spegnimento (standby) del sistema



La spia STANDBY dell'unità principale si accende.

- Un consumo minimo di energia si verifica anche in modalità standby.

1



2

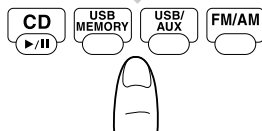

3



4

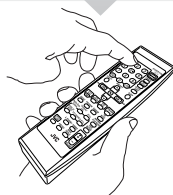

Ascolto individuale

Collegare le cuffie al jack PHONES sull'unità principale. Il suono cesserà di uscire dai diffusori. Prima di collegare o indossare le cuffie, accertarsi di avere abbassato il volume.

- Quando vengono scollegate le cuffie, i diffusori vengono riattivati.



NON spegnere il sistema (modalità standby) quando il volume è molto alto. In caso contrario, l'improvvisa emissione di energia sonora alla successiva accensione dell'unità o al successivo avvio della riproduzione può danneggiare l'udito, i diffusori e/o le cuffie.

Visualizzazione delle indicazioni dell'orologio



Quando il sistema è acceso...

DISPLAY



CD 02
17:52

- Premere nuovamente il tasto per tornare alle informazioni sorgente.

Ascolto della radio

Selezione della banda-FM o AM

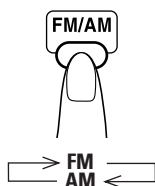

Sintonizzazione su una stazione

Mentre viene selezionato FM o AM...

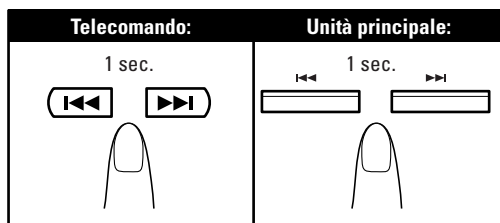

Sul display viene visualizzato il cambio di frequenza. Quando il sistema si sintonizza su una stazione (frequenza) con una potenza di segnale sufficiente, la ricerca della frequenza si arresta.

- Premendo ripetutamente il pulsante, la frequenza cambia gradualmente.

Per terminare la ricerca manualmente, premere uno dei due pulsanti.

Se l'ascolto della stazione FM risulta difficile



Sul display si accende l'indicatore MONO. La ricezione risulta migliorata anche se viene perduto l'effetto stereo-Modalità di ricezione monoaurale.

Per ripristinare l'effetto stereo, premere di nuovo il pulsante (l'indicatore MONO si spegne).

Memorizzazione delle stazioni



È possibile memorizzare fino a 30 stazioni FM e 15 stazioni AM.

- 1 Sintonizzare l'unità sulla stazione che si desidera memorizzare.

- 2 Attivare la modalità di immissione dei valori predefiniti.



- Completare il processo seguente mentre l'indicazione sul display lampeggia.

- 3 Selezionare un numero predefinito per la stazione da memorizzare.

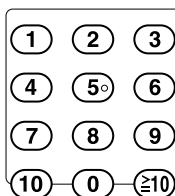

Esempi:

Per selezionare il numero predefinito 5, premere 5.
Per selezionare il numero predefinito 15, premere $\geq 10 \rightarrow 1 \rightarrow 5$.
Per selezionare il numero predefinito 20, premere $\geq 10 \rightarrow 2 \rightarrow 0$.



- 4 Memorizzare la stazione.



Sintonizzazione su una stazione predefinita

1 Selezionare la banda (FM o AM).

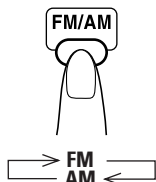

2 Selezionare un numero predefinito per la stazione da memorizzare.

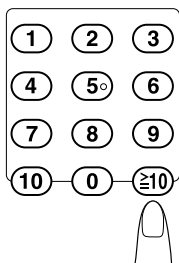

- È possibile utilizzare anche PRESET (UP/DOWN).

Riproduzione di un disco

Il sistema è in grado di riprodurre i seguenti tipi di dischi: CD tradizionali e CD-R/CD-RW (registrati in formato audio CD, MP3, o WMA).

Tipo disco	Marchio (logo)
Audio CD	
CD-R	
CD-RW	

- **Avvertenza per la riproduzione di DualDisc**
Il lato non DVD di un "DualDisc" non è conforme allo standard "Compact Disc Digital Audio". Pertanto, non è consigliato l'utilizzo di un lato non DVD di un DualDisc con questo prodotto.

Inserimento di un disco

È possibile inserire un disco anche durante l'ascolto di un'altra sorgente. Premere il tasto OPEN/CLOSE.

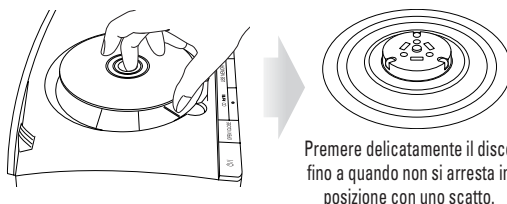
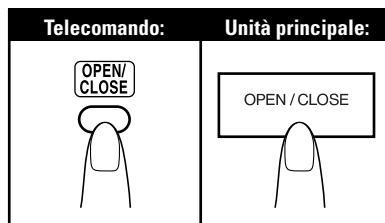

Premere delicatamente il disco fino a quando non si arresta in posizione con uno scatto.

Per chiudere il cassetto del lettore premere nuovamente il tasto OPEN/CLOSE.

- Quando il cassetto è aperto, la pressione di CD ►/|| permette la sua chiusura e ha inizio la riproduzione.



Selezione di un brano/gruppo*

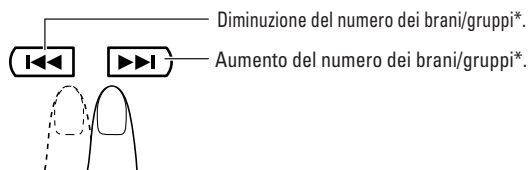

- * Per i dettagli relativi alla selezione del gruppo, si veda "Per la riproduzione MP3/WMA" a pagina 13.

Per individuare una posizione particolare

Durante la riproduzione di un disco, tenere premuto fino a quando viene raggiunto il punto desiderato.

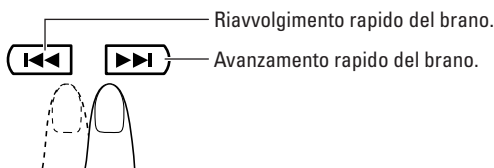

Individuazione diretta di un brano e avvio della riproduzione

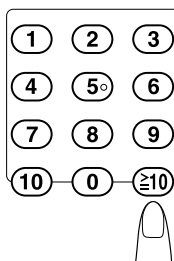

Esempi:

Per selezionare il brano numero 5, premere 5.

Per selezionare il brano numero 15, premere $\geq 10 \rightarrow 1 \rightarrow 5$.

Per selezionare il brano numero 20, premere $\geq 10 \rightarrow 2 \rightarrow 0$.

Per selezionare il brano numero 125 (solo per MP3/WMA), premere $\geq 10 \rightarrow 1 \rightarrow 2 \rightarrow 5$.

Riproduzione da memoria USB o da lettore audio digitale

Il sistema è dotato di un terminale USB MEMORY situato sul pannello anteriore. È possibile collegare la memoria USB o il lettore audio digitale (DAP) a questo terminale e ascoltare il suono proveniente dalla memoria USB o dal DAP.

- È importante ricordare che non è possibile inviare segnali o dati dal PC a questo sistema.

IMPORTANTE

- Impostare sempre il volume su "VOL MIN" quando viene collegato o scollegato l'altro dispositivo.
- Collegare la memoria USB o il DAP direttamente al pannello anteriore dell'unità. Il collegamento tramite hub USB potrebbe causare un cattivo funzionamento.
- È possibile collegare una memoria USB e DAP che siano compatibili con le specifiche MSC USB.
- Alcuni DAP non sono compatibili con l'unità.
- I brani tutelati da copyright (brani WMA-DRM*) non possono essere riprodotti sull'unità.
- I brani protetti da codifica o crittografia non possono essere riprodotti sull'unità.

* DRM (Digital Rights Management): uno dei vari metodi tecnologici utilizzati per controllare o limitare l'utilizzo del contenuto dei supporti digitali su dispositivi elettronici su cui siano installate tali tecnologie.

Collegamento della memoria USB o del DAP

Collegare il DAP al sistema utilizzando il cavo USB fornito con il DAP.

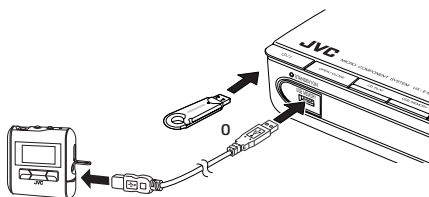

- Utilizzare un cavo USB con una spina "Serie A" all'estremità del sistema.
- Al momento di scollegare la memoria USB o il DAP, verificare che la riproduzione sia terminata e che l'impianto non sia in funzione.

Riproduzione di suoni sulla memoria USB o sul DAP

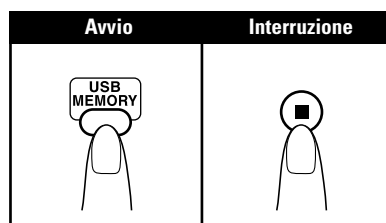

- La spia USB MEMORY posta sulla sinistra del terminale USB MEMORY lampeggia mentre è selezionata USB MEMORY per la sorgente.

Selezione di un brano/gruppo*

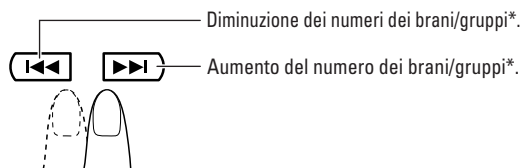

* Per dettagli relativi alla selezione del gruppo, vedere "Per la riproduzione MP3/WMA" a pagina 13.

Per la riproduzione MP3/WMA

In base alla modalità di riproduzione MP3/WMA, ◀◀ / ▶▶ o i tasti numerici servono per la selezione del gruppo o del brano.

Esempi:

Quando la modalità di riproduzione MP3 è "GROUP."

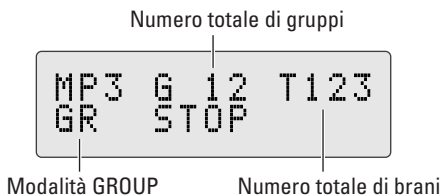

È possibile cambiare la modalità di riproduzione MP3/WMA premendo MP3/WMA PLAY MODE.

- Ad ogni pressione del tasto, la modalità MP3/WMA cambia nel modo seguente:



MP3/WMA PLAY MODE



TRACK: MODE ◀◀ / ▶▶, e i pulsanti numerici possono essere utilizzati per la selezione di brani MP3/WMA.

GROUP: MODE ◀◀ / ▶▶, e i pulsanti numerici possono essere utilizzati per la selezione di gruppi dell'MP3/WMA.

Configurazione gruppi/brani MP3/WMA

Questo sistema riproduce i brani MP3/WMA come indicato qui di seguito.

L'ordine di riproduzione riportato nella figura si riferisce ai brani MP3/WMA sul disco. I brani MP3/WMA sulla memoria USB o sul DAP possono essere riprodotti in maniera diversa.

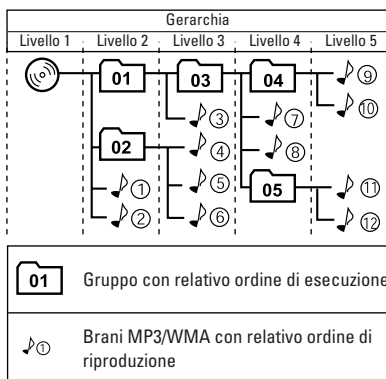

- 01 Gruppo con relativo ordine di esecuzione
- Brani MP3/WMA con relativo ordine di riproduzione

Ripristino della riproduzione per dischi MP3/WMA

Premendo ■ durante la riproduzione di MP3/WMA, il numero del brano durante il quale si è interrotta la riproduzione viene memorizzato dall'unità.

Premendo CD ▶/■ o USB MEMORY, è possibile riprendere la riproduzione dall'inizio del medesimo brano.

Attivazione/annullamento ripristino riproduzione

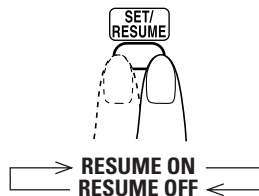

memo

- Premendo OPEN/CLOSE (per i dischi) o scollegando la memoria USB/DAP il numero del brano verrà cancellato per riprendere la riproduzione.
- Per la riproduzione partendo dal primo brano mentre è stata attivata la ripresa della riproduzione, premere due volte ■ durante la riproduzione.

Riproduzione dal PC

Il sistema è dotato di un terminale USB situato sul pannello posteriore. Questo terminale consente di collegare il proprio PC e ascoltare il suono proveniente dal computer.

Quando viene collegato il proprio PC per la prima volta, attenersi alla procedura seguente.

- È importante ricordare che non è possibile inviare segnali o dati al PC da questo sistema.

IMPORTANTE

- Impostare sempre il volume su "VOL MIN" quando viene collegato o scollegato l'altro dispositivo.

Come installare i driver USB

1 Accendere il PC e avviare Windows® 98, Windows® 98SE, Windows® Me, Windows® 2000 o Windows® XP.

- Se il PC è acceso, chiudere tutte le applicazioni in esecuzione.

2 Selezionare l'USB per la sorgente.

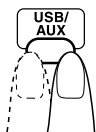

3 Collegare il sistema al PC utilizzando un cavo USB (non in dotazione).

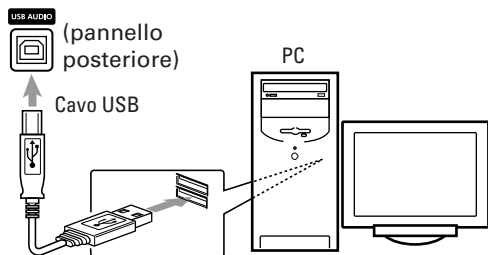

- Utilizzare il cavo "Serie USB da presa A a presa B".

4 I driver USB vengono installati automaticamente.

Per riprodurre i suoni dal PC

Fare riferimento ai manuali forniti con l'applicazione di riproduzione sonora installata sul PC.

* Microsoft®, Windows® 98, Windows® 98SE, Windows® Me, Windows® 2000 e Windows® XP sono marchi registrati di Microsoft Corporation.

Riproduzione da altra apparecchiatura

Collegamento di altre unità

Servendosi di un cavo con minispinotto stereo (non in dotazione) è possibile collegare altra apparecchiatura (lettori MD, televisori, ecc.) con prese di uscita audio analogiche.

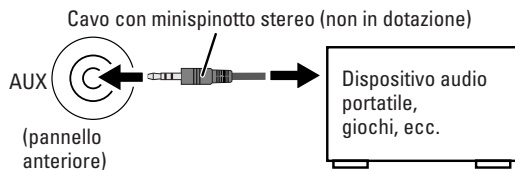

Se l'uscita audio sull'altra apparecchiatura non è del tipo minispinotto stereo,

Utilizzare un adattatore per convertire il minispinotto stereo nella spina corrispondente all'uscita audio.

- Fare riferimento ai manuali forniti con l'apparecchiatura.

IMPORTANTE

- Impostare sempre il volume "VOL MIN" quando viene collegato o scollegato l'altro dispositivo.

Selezione di altra apparecchiatura come sorgente

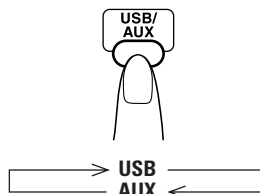

Regolazione del livello di input del suono da altre apparecchiature

È possibile regolare il livello di input del suono dall'apparecchiatura collegata se il segnale in arrivo non è troppo piccolo o troppo grande.

1 Selezionare AUX per la sorgente.

2 Regolare il livello di input tenendo premuto SET fino a quando non appare sul display il livello dell'input.



- Ad ogni pressione di SET il display cambia nell'ordine seguente.



LEVEL 1: Livello di input standard (impostazioni di fabbrica).

LEVEL 2: Livello di input aumentato.

Ricezione di stazioni FM con Radio Data System

Il servizio Radio Data System consente alle stazioni FM di trasmettere segnali aggiuntivi insieme ai normali segnali del programma radiofonico. Ad esempio, le stazioni radio trasmettono il nome della stazione stessa ed informazioni sul tipo di programma trasmesso, come sport, musica ecc. Questo impianto è in grado di ricevere i seguenti tipi di segnali Radio Data System:

PS (Servizio di programmazione):
visualizza i nomi delle stazioni radio.

PTY (Tipo di programma):
visualizza i tipi di programmi trasmessi.

RT (Messaggio di Testo da Radio):
visualizza i messaggi di testo trasmessi dalla stazione radio.

Visualizzazione su display dei segnali Radio Data System

Selezionare una stazione FM con segnali Radio Data System.

Se la stazione contiene i segnali, sul display apparirà "PS".

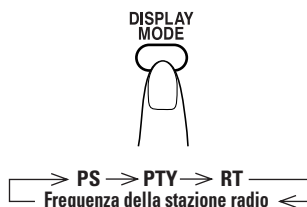

PS (Servizio di programmazione):
Durante la ricerca, sul display viene visualizzato "PS". Quindi, appare il nome della stazione. Se non è inviato alcun segnale, appare "NO PS".

PTY (Tipo di programma):
Durante la ricerca, sul display viene visualizzato "PTY". Quindi, appare il tipo di programma radiofonico. Se non è inviato alcun segnale, appare "NO PTY".

RT (Messaggio di Testo da Radio):
Durante la ricerca, sul display viene visualizzato "RT". Quindi, appare il messaggio di testo inviato dalla stazione radio. Se non è inviato alcun segnale appare "NO RT".

Frequenza della stazione radio:
Sul display appare la frequenza della stazione selezionata.



memo

- Se la ricerca si interrompe improvvisamente, sul display non appariranno "PS", "PTY" e "RT".
- Premendo DISPLAY MODE mentre si ascolta una stazione AM (MW), il display visualizza solamente la frequenza della stazione radio.

Informazioni sui caratteri visualizzati

Quando il display visualizza testi PS, PTY o RT, non possono essere visualizzate lettere accentate; ad esempio, "A" può rappresentare le "A" accentate come "Á, Â, Ã, Ä, Å e Æ".

Ricerca di un programma per codici PTY

Uno dei vantaggi offerti dal servizio Radio Data System consiste nella possibilità di individuare un determinato tipo di programma specificando i codici PTY.

1 Ricerca di un programma tramite i codici PTY:

- 1 Mentre si sta ascoltando una stazione radio, attivare la ricerca PTY.



- 2 Selezionare un codice PTY mentre l'indicazione "SELECT PTY" lampeggia.

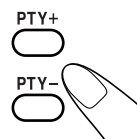

Ogni volta che si preme il tasto, il display visualizza una categoria PTY nel seguente ordine:

NEWS ↔ AFFAIRS ↔ INFO ↔ SPORT ↔ EDUCATE
 ↔ DRAMA ↔ CULTURE ↔ SCIENCE ↔ VARIED
 ↔ POP M ↔ ROCK M ↔ EASY M ↔ LIGHT M ↔
 CLASSICS ↔ OTHER M ↔ WEATHER ↔ FINANCE
 ↔ CHILDREN ↔ SOCIAL ↔ RELIGION ↔ PHONE
 IN ↔ TRAVEL ↔ LEISURE ↔ JAZZ ↔ COUNTRY ↔
 NATION M ↔ OLDIES ↔ FOLK M ↔ DOCUMENT
 ↔ TEST ↔ ALARM ↔ NEWS

- 3 Avviare la ricerca mentre il codice PTY lampeggia.



Durante la ricerca, sul display appaiono, alternativamente, "SELECT PTY" e il codice PTY selezionato (ad es. NEWS).

L'unità cerca tra le 30 stazioni radio memorizzate e si ferma quando trova una stazione della categoria selezionata, quindi si sintonizza su quella stazione. L'indicatore Radio Data System si accende.

Per continuare la ricerca dopo il primo risultato, premere nuovamente il tasto PTY SEARCH entro 5 secondi, mentre il codice PTY lampeggia.

Per interrompere in qualsiasi momento la ricerca durante la procedura, premere il tasto PTY SEARCH per interrompere l'operazione di ricerca. Sintonizzarsi nuovamente sulla stazione FM desiderata.

Se fra le 30 stazioni memorizzate non è trovato alcun programma, sul display appare "NOT FOUND" e si torna alla stazione precedente.

○ **Descrizione dei codici PTY**

NEWS:	Notiziario
AFFAIRS:	Programma d'attualità che approfondisce notizie o avvenimenti del giorno
INFO:	Programmi su servizi medici, previsioni del tempo, ecc.
SPORT:	Eventi sportivi
EDUCATE:	Programmi educativi
DRAMA:	Rappresentazioni teatrali radiofoniche
CULTURE:	Programmi di cultura nazionale o regionale
SCIENCE:	Programmi di scienze naturali e tecnologia
VARIED:	Altri programmi come commedie o cerimonie
POP M:	Musica pop
ROCK M:	Musica rock
EASY M:	Musica da ascolto durante la guida ("Middle-of-the road", nota anche come "easy listening")
LIGHT M:	Musica leggera
CLASSICS:	Musica classica
OTHER M:	Altro genere musicale
WEATHER:	Bollettino meteorologico
FINANCE:	Servizi su commercio, affari, borsa, ecc.
CHILDREN:	Programmi di intrattenimento per bambini
SOCIAL:	Programmi su attività di tipo sociale
RELIGION:	Programmi che trattano i vari aspetti dei credi e della fede o la natura dell'esistenza oppure l'etica
PHONE IN:	Programmi nei quali le persone possono esprimere le loro opinioni per telefono o in un'area di discussione pubblica
TRAVEL:	Programmi su località turistiche, gite organizzate e idee o opportunità per viaggiare

LEISURE:	Programmi relativi ad attività ricreative quali giardinaggio, cucina, pesca, ecc.
JAZZ:	Musica Jazz
COUNTRY:	Musica Country
NATION M:	Musica popolare del momento da un'altra regione del Paese, in lingua originale
OLDIES:	Classici della musica pop
FOLK M:	Musica Folk
DOCUMENT:	Programmi che trattano temi di cronaca in stile inchiesta
TEST:	Programmi per la verifica di attrezzature o unità per trasmissioni di emergenza
ALARM:	Annunci di emergenza
NONE:	Nessun tipo di programma, programma non definito o difficile da classificare

Passaggio temporaneo alla trasmissione di un programma di propria scelta (Enhanced Other Networks)

Un'altra pratica funzione dell'Radio Data System è poter passare automaticamente dalla stazione attuale ad un tipo di programma selezionato personalmente (TA, NEWS o INFO). Alla fine del programma, l'unità torna automaticamente alla stazione precedente. Questa funzione è denominata Enhanced Other Networks.

- *La funzione Enhanced Other Networks non è applicabile alle stazioni memorizzate. Vedere pagina 10.*
- *Se un stazione FM non trasmette informazioni Enhanced Other Networks, tale funzione non può essere attivata.*

○ **Selezione di un tipo di programma**

Attivare la funzione Enhanced Other Networks mentre si è all'ascolto di una stazione FM.

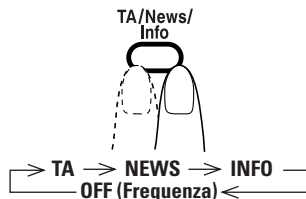

TA:	Annunci relativi al traffico
NEWS:	Notizie
INFO:	Programmi su servizi medici, previsioni del tempo ecc.
OFF (Frequenza):	Radio Data System modalità off

- *L'indicatore Radio Data System si accende sul display (TA, News o Info) e l'unità entra in modalità di standby Enhanced Other Networks.*

○ Come funziona l'Enhanced Other Networks

Se nessuna stazione sta trasmettendo il tipo di programma selezionato:

- L'unità continua a ricevere la stazione attuale.
- Quando il tipo di programma selezionato ha inizio su una stazione diversa, l'unità passa automaticamente a quella stazione e l'indicatore sul display comincia a lampeggiare.
- Al termine del programma, l'unità torna alla stazione precedente e l'indicatore sul display si accende (modalità standby).

Nel caso in cui una stazione stia trasmettendo il tipo di programma selezionato:

- L'unità passa a quella stazione e l'indicatore sul display comincia a lampeggiare.
- Al termine del programma, l'unità torna alla stazione precedente e l'indicatore sul display si accende (modalità standby).

Se la stazione su cui si è sintonizzati sta trasmettendo il tipo di programma selezionato:

- L'unità continua a ricevere la stazione attuale. L'indicatore sul display comincia a lampeggiare.
- Al termine del programma l'indicatore sul display si accende (modalità standby).

○ Annullamento dell'Enhanced Other Networks

Premere TA/News/Info per selezionare "OFF (Frequenza)".



memo

- La modalità standby dell'Enhanced Other Networks rimane attivata se si cambia la sorgente a CD, USB MEMORY o USB/AUX. Se si seleziona AM come sorgente, la modalità standby dell'Enhanced Other Networks viene temporaneamente disattivata.



AVVERTENZA:

- Se il suono passa alternativamente dalla stazione sintonizzata tramite la funzione Enhanced Other Networks a quella correntemente selezionata, disattivare la modalità Enhanced Other Networks. In ogni caso, questo non indica un cattivo funzionamento dell'impianto.

Operazioni quotidiane — Suono e altre regolazioni —

Telecomando

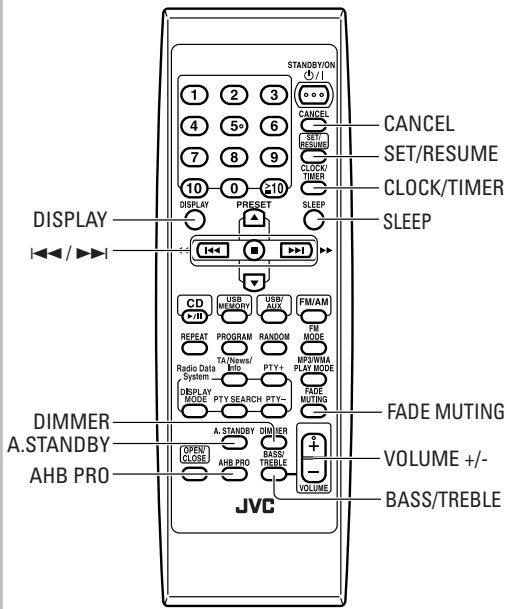

Regolazione del volume

È possibile regolare il livello del volume da 0 (VOLUME-MIN) a 31 (VOLUME-MAX).



Esclusione immediata del volume



Per ripristinare il volume, premere nuovamente o regolare il livello del volume.

Regolazione del suono

Rinforzo del suono dei bassi — AHB PRO

È possibile rinforzare il suono dei bassi per mantenerli pieni anche a basso volume.

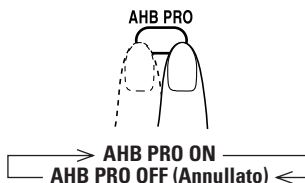

Regolazione del tono — BASS/TREBLE

È possibile regolare il livello delle frequenze basse e alte da 0 a +5/-5.

Regolazione dei bassi

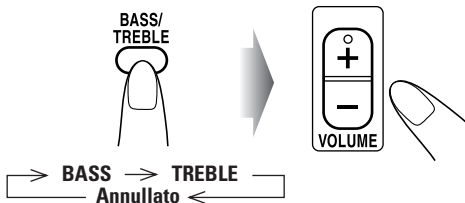

○ Regolazione delle frequenze alte

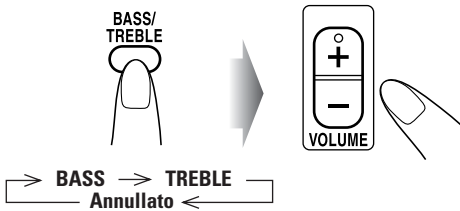

Regolazione della luminosità del display — DIMMER Remote ONLY

È possibile ridurre la luminosità del display.

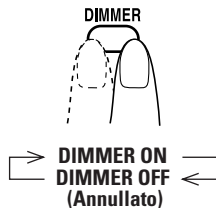

memo

- Premendo il tasto mentre il sistema è spento, l'indicazione dell'orologio si spegne e il sistema entra in modalità ECO, che permette di ridurre il consumo di energia in standby.

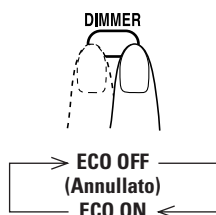

Impostazione dell'orologio Remote ONLY

Non è possibile utilizzare il timer giornaliero e il timer di sospensione senza aver impostato l'orologio (vedere pagina 24).

- Per uscire dall'impostazione dell'orologio, premere CLOCK/TIMER secondo necessità.
- Per tornare al punto precedente, premere CANCEL.

1 Attivare la modalità di impostazione dell'orologio.



- Se l'orologio è già stato impostato in precedenza, premere ripetutamente il pulsante finché viene selezionata la modalità di impostazione dell'orologio (vedere pagina 24).

2 Regolare l'ora.

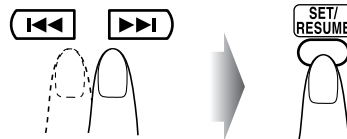

3 Regolare i minuti.

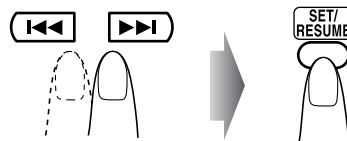

L'orologio incorporato è ora in funzione.

○ Visualizzazione dell'ora durante la riproduzione

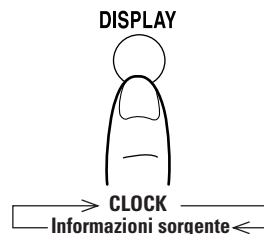

○ **Nel caso di mancanza di corrente**

L'orologio perde le impostazioni e viene resettato su "00:00. (Lampeggiante)". È necessario reimpostare l'orologio.

Spegnimento dell'alimentazione in modo automatico

Spegnimento del sistema al termine della riproduzione — Auto Standby



Quando è attiva la funzione di standby automatico, l'indicatore A.STANDBY compare sul display.

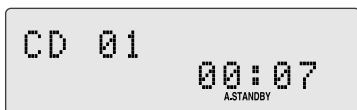

Quando la riproduzione di un disco si interrompe, l'indicatore A.STANDBY inizia a lampeggiare. Se non viene eseguita alcuna operazione entro circa 3 minuti mentre l'indicatore lampeggia, il sistema si spegne (entra in stand-by) automaticamente.

Spegnimento del sistema dopo un certo periodo di tempo — Sleep Timer

1 Specificare il tempo (in minuti).

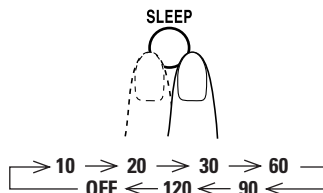

2 Attendere finché il valore impostato scompare.

○ **Controllo del tempo rimanente prima dello spegnimento**



- Se viene premuto il pulsante ripetutamente, è possibile modificare il tempo di spegnimento.

Operazioni avanzate con i dischi

Telecomando

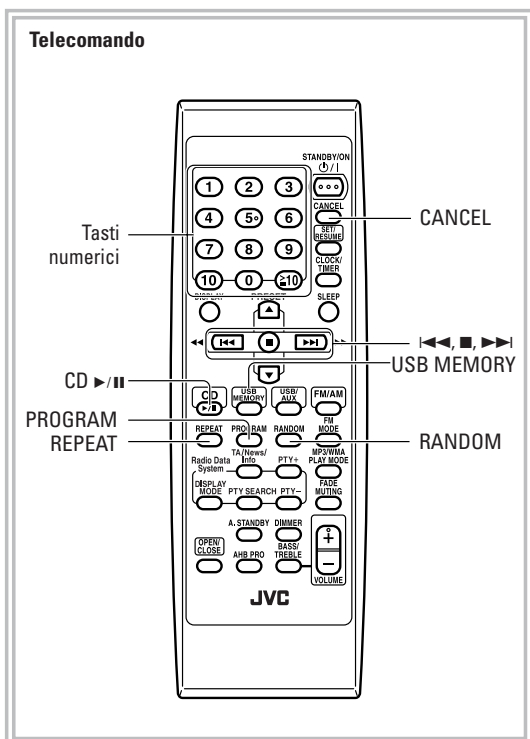

2 Selezionare i brani che si intende inserire nella Riproduzione programmata.

Per CD



Per MP3/WMA

Selezionare prima il gruppo, poi il brano.

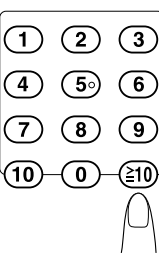
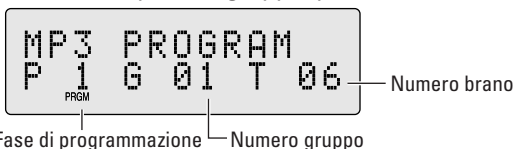

Esempi:

- Per selezionare il brano numero 5, premere 5.
- Per selezionare il numero predefinito 15, premere $\geq 10 \rightarrow 1 \rightarrow 5$.
- Per selezionare il numero predefinito 20, premere $\geq 10 \rightarrow 2 \rightarrow 0$.
- Per selezionare il numero predefinito 125 (solo per MP3/WMA), premere $\geq 10 \rightarrow 1 \rightarrow 2 \rightarrow 5$.

3 Ripetere la fase 2 per programmare gli altri brani.

4 Iniziare la riproduzione.



I brani selezionati saranno riprodotti nell'ordine programmato.



Per CD



Programmazione dell'ordine di riproduzione — Riproduzione programmata



È possibile impostare l'ordine di esecuzione dei brani (fino a 32) prima di iniziare la riproduzione.

- È possibile ripetere i brani programmati premendo REPEAT.

1 Prima di dare inizio alla riproduzione, premere PROGRAM.



Per CD



Per MP3/WMA



Per MP3/WMA



Visualizzazione dei contenuti programmati

Mentre sul display è visualizzato l'indicatore PRGM e prima della riproduzione...

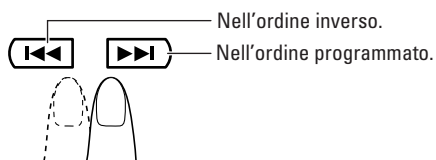

Modifica del programma

Mentre sul display è visualizzato l'indicatore PRGM...



Uscita dalla riproduzione programmata

Mentre sul display è visualizzato l'indicatore PRGM...



Riproduzione in modalità casuale — Riproduzione casuale

È possibile riprodurre tutti i brani del disco in ordine casuale.



Viene avviata la riproduzione in ordine casuale. La Riproduzione casuale termina dopo la riproduzione di tutti i brani.

Per CD



Per memoria USB/DAP

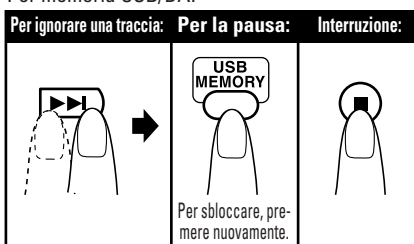

- Premendo è possibile riprendere la riproduzione dall'inizio del brano attuale.
- È possibile ripetere tutti i brani (All) premendo REPEAT.

Uscita dalla Riproduzione casuale

Mentre sul display è visualizzato l'indicatore RND...



Riproduzione ripetuta — Ripetizione



È possibile ripetere la riproduzione.



↻	CD MP3/WMA (Modalità selezione singolo brano) MP3/WMA (Modalità selezione gruppo brani)	Fa ripetere il brano attuale.
↻ ALL	CD MP3/WMA (Modalità selezione singolo brano) MP3/WMA (Modalità selezione gruppo brani)	Ripete tutti i brani. Fa ripetere tutti i brani nel gruppo attuale (solo per MP3/WMA in modalità di riproduzione "GROUP").

Operazioni con il timer

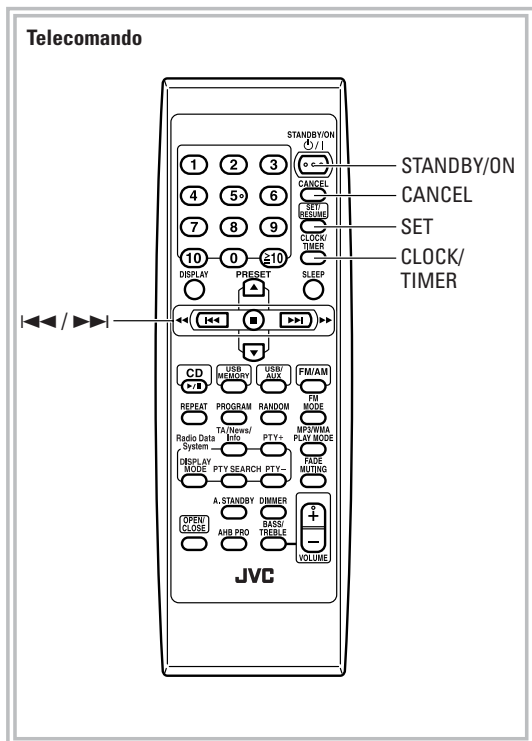

Al momento dell'attivazione

Il sistema si accende, si sintonizza sulla sorgente selezionata e imposta il volume sul livello predefinito.

- Selezionando "FM (AM) --", sarà selezionata, per il timer giornaliero, l'ultima stazione sintonizzata.
- Quando è in funzione il timer giornaliero, sul display lampeggia l'indicatore del timer.
- L'impostazione del timer rimane memorizzata fino a quando viene modificata.
- Senza annullare il timer giornaliero, è possibile modificare la sorgente o regolare volume dopo l'avvio della riproduzione del timer giornaliero.

1 Selezionare la modalità di impostazione timer.

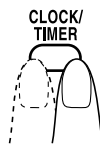

Impostazioni attuali timer → Impostazione timer
Annullato (display normale) ← Impostazione orologio (vedere pagina 19) ←



Impostazione del timer

Utilizzando il timer giornaliero, è possibile svegliarsi ascoltando la musica, ecc.

- Per uscire dall'impostazione del timer, premere ripetutamente CLOCK/TIMER fino alla visualizzazione dello stato attuale (funzionamento normale).
- Per correggere un errore di impostazione, premere CANCEL. Sarà quindi possibile tornare al passaggio precedente.

Come funziona il timer giornaliero

Dopo aver impostato il timer giornaliero, l'indicatore del timer sarà illuminato sul display. Il timer giornaliero si attiva alla stessa ora ogni giorno finché viene disattivato manualmente (vedere la colonna successiva).

2 È possibile impostare il timer secondo le proprie preferenze.

- 1 Impostare l'ora e i minuti per l'ora di attivazione.

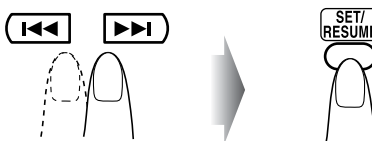

- 2 Impostare l'ora e i minuti per l'ora di spegnimento seguendo la medesima procedura.
- 3 Selezionare la sorgente di riproduzione—"TUNER FM," "TUNER AM," "CD," "USB," or "AUX".

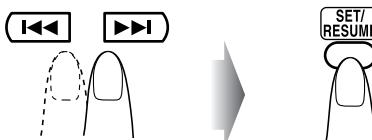

Selezionando il sintonizzatore: selezionare un numero predefinito o "FM (AM) --" premendo $| \llcorner / \triangleright |$ quindi premere SET.

Quando si desidera ascoltare musica da un altro impianto, non è possibile utilizzare la funzione di timer giornaliero per avviare la riproduzione su un altro impianto diverso da quello qui descritto.

④ Impostare il volume.

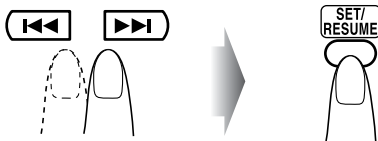

- "SET OK" appare sul display seguito dalle impostazioni timer inserite.

③ Spegnere l'unità (in standby) se il timer è stato impostato con il sistema acceso.



Spegnimento del timer dopo aver eseguito l'impostazione

Poiché il timer giornaliero viene attivato alla stessa ora ogni giorno, potrebbe essere necessario cancellarlo per alcuni giorni particolari.

1 Selezionare la modalità di impostazione timer.

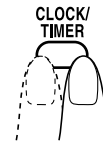

2 Spegnere il timer.



L'indicatore del timer  sul display si spegne e il timer giornaliero è annullato.

Per riaccendere il timer, selezionare "Current timer settings" (Impostazioni timer correnti) nella fase 1 e premere SET/RESUME.



Ulteriori informazioni

Ulteriori informazioni su questo sistema

Operazioni giornaliere-Riproduzione

(vedere le pagine da 9 a 17)

Ascolto della radio:

- Se viene memorizzata una stazione in un numero predefinito già occupato, la stazione memorizzata in precedenza verrà cancellata.
- Se viene scollegato il cavo di alimentazione oppure se manca la corrente, le stazioni predefinite verranno cancellate in pochi giorni. In tal caso sarà necessario memorizzare nuovamente le stazioni.

Riproduzione disco/memoria USB/DAP:

- Il sistema non consente la riproduzione di dischi "packet write".
- Per la riproduzione di MP3/WMA...
 - I dischi MP3/WMA richiedono un tempo di lettura più lungo rispetto ai comuni CD. (Esso dipende dalla complessità della configurazione dei file e dei gruppi.)
 - Alcuni file MP3/WMA di cui non è possibile la riproduzione verranno ignorati. Ciò è dovuto al loro processo di registrazione e alle condizioni di registrazione.
 - Al momento della creazione di dischi MP3/WMA, utilizzare il formato dischi di livello 1 ISO 9660.
 - Questo sistema consente la riproduzione di file MP3/WMA con estensione <.mp3> o <.wma> (sia maiuscola sia minuscola).
 - Alcuni caratteri e simboli non saranno visualizzati correttamente sul display. Il numero massimo di caratteri visualizzati è 32 (senza estensione) e 30 per ID3 tag.
 - Per la creazione di file MP3, si consigliano la frequenza di campionamento 44,1 kHz e la velocità 128 kbps. Analogamente a ogni file WMA a una frequenza di campionamento di 44,1 kHz e ad una velocità di 96 kbps.
 - Il sistema è in grado di riconoscere fino a 999 brani e 500 gruppi. Una volta superato il numero massimo, le tracce e i gruppi eccedenti non verranno riconosciuti.
 - L'ordine di riproduzione dei brani MP3/WMA potrebbe risultare diverso dall'ordine di registrazione. Se una cartella non contiene brani MP3/WMA, questi saranno ignorati.

Ricezione di stazioni FM con Radio Data System:

- In caso di ricezione di un segnale di "Alarm !" (emergenza) inviato da una stazione durante l'ascolto di una stazione FM con Radio Data System, il sistema si porta automaticamente sulla stazione che sta inviando il segnale di "Alarm !", a meno che non si stiano ascoltando stazioni non-Radio Data System (tutte le stazioni AM ed alcune FM).

Operazioni quotidiane — Suono e altre regolazioni (vedere le pagine 18 a 20)

Regolazione del volume:

- Prima di collegare o indossare le cuffie, accertarsi di avere abbassato il volume.

Regolazione del suono:

- Questa funzione influisce anche sul suono in uscita dalle cuffie.

Impostazione dell'orologio:

- I numeri "00:00" lampeggeranno sul display finché l'impostazione dell'orologio verrà terminata.
- L'orologio può andare avanti o rimanere indietro di 1 o 2 minuti al mese. Se ciò accade, regolare nuovamente l'orologio.

Operazioni avanzate Disco/Memoria USB/DAP (vedere le pagine da 21 a 23)

Programmazione dell'ordine di riproduzione — Riproduzione programmata:

- Se si tenta di programmare un 32° brano, sul display apparirà "FULL MEMORY".
- Durante le fasi di programmazione... L'immissione verrà ignorata se è stato programmato il numero di una voce non esistente sul disco (per esempio, è stata selezionato il brano 14 su un disco che contiene solo 12 brani).

Operazioni con il timer (vedere le pagine 24 e 25)

- Se viene scollegato il cavo di alimentazione o nel caso in cui venga a mancare la corrente, l'impostazione del timer verrà annullata. Sarà necessario impostare nuovamente prima l'orologio, quindi il timer.
- Se si attivano contemporaneamente lo Sleep Timer, il Daily Timer (timer giornaliero) e l'Auto Standby, sarà attivata la prima funzione in base all'ora di programmazione.

Rimozione delle schermature dei diffusori

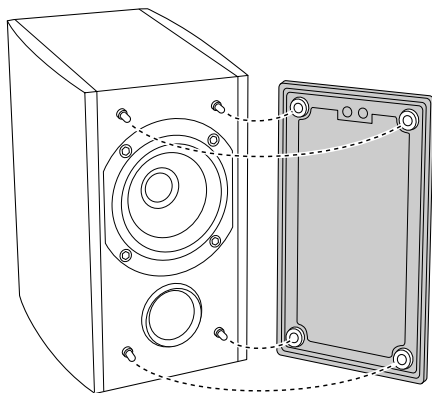

Risoluzione dei problemi

In caso di problemi con il vostro impianto, consultate questo elenco per individuare una possibile soluzione prima di chiamare il servizio di assistenza.

○ Dati generali:

Le regolazioni o le impostazioni vengono cancellate improvvisamente prima di completare l'operazione.

⇒ Vi è un limite di tempo consentito per l'operazione. Ripetere nuovamente la procedura.

È impossibile eseguire alcune operazioni.

⇒ Il microprocessore incorporato non funziona correttamente a causa di interferenze elettriche esterne. Scollegare il cavo di alimentazione dalla presa e collegarlo nuovamente.

È impossibile utilizzare il telecomando per gestire il sistema.

⇒ Il segnale del telecomando incontra un ostacolo prima di raggiungere il sensore sul sistema.

⇒ Puntare il telecomando al sensore remoto sul pannello anteriore.

⇒ I segnali non raggiungono il sensore remoto. Avvicinarsi al sistema.

⇒ Le batterie sono esaurite.

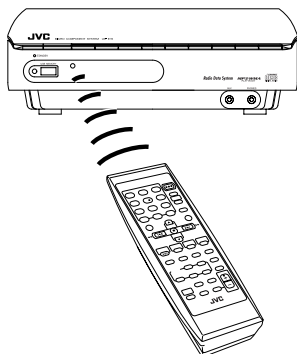

Dai diffusori non si sente alcun suono.

⇒ I collegamenti dei diffusori non sono corretti o sono allentati (vedere pagina 7).

⇒ Le cuffie sono collegate (vedere pagina 9).

Operazioni con la radio:

Difficoltà ad ascoltare le trasmissioni a causa del rumore (vedere pagine da 4 a 7).

⇒ I collegamenti delle antenne non sono corretti o sono allentati.

⇒ L'antenna a telaio AM è troppo vicina al sistema.

⇒ L'antenna FM non è stata estesa e posizionata correttamente.

Operazioni Disco/Memoria USB/DAP:

È impossibile riprodurre il disco.

⇒ Il disco è capovolto. Reinserire il disco nel lettore con l'etichetta rivolta verso l'alto.

Non viene visualizzato il tag ID3 di un MP3.

⇒ I tag ID3 sono disponibili nella versione 1 e 2.

Il sistema è in grado di visualizzare soltanto tag ID3 nella versione 1.

I brani MP3/WMA non vengono riprodotti.

⇒ L'iniziale del nome del brano è ".".

L'audio del disco non viene riprodotto in modo omogeneo.

⇒ Il disco è graffiato o sporco.

Non è possibile aprire o chiudere il cassetto.

⇒ Il cavo di alimentazione non è collegato alla rete elettrica.

Operazioni con il timer:

Il timer giornaliero non funziona.

⇒ Il sistema è stato acceso al momento dell'attivazione del timer.

Il timer funziona solo quando viene spento il sistema.

Manutenzione

Per ottenere le migliori prestazioni dal sistema, mantenere i dischi e i meccanismi puliti.

Manipolazione dei dischi

- Per rimuovere il disco dalla custodia, tenerlo per il bordo e premere leggermente nel foro centrale.
- Non toccare la superficie lucida del disco; non piegarlo.
- Dopo l'uso, riporre il disco nella custodia per evitare di danneggiarlo.
- Fare attenzione a non graffiare la superficie del disco.
- Evitare l'esposizione diretta alla luce solare, alle temperature estreme e all'umidità.

○ Pulizia del disco:

Pulire il disco con un panno morbido con un movimento diretto dal centro verso il bordo.

Pulizia del sistema

- Eliminare le macchie con un panno morbido. Se il sistema è molto sporco, pulirlo con un panno inumidito con una soluzione di acqua e detergente neutro e ben strizzato; quindi asciugare con un panno asciutto.
- Per evitare di deteriorare, danneggiare o rimuovere la vernice dal sistema, fare attenzione a quanto segue:
 - NON usare panni ruvidi.
 - Pulire sempre delicatamente.
 - NON usare solvente o benzina.
 - NON utilizzare sostanze volatili, per esempio insetticidi.
 - NON lasciare plastica o gomma a contatto con le superfici dell'unità per lungo tempo.

Specifiche

Amplificatore

Potenza d'uscita 5 W per canale, RMS min., pilotato in 6Ω a 1 kHz, con distorsione armonica totale non superiore al 10 % (IEC 268-3)

Sensibilità d'ingresso/impedenza (1 kHz)

AUX IN LEVEL1 500 mV/47 k Ω
LEVEL2 250 mV/47 k Ω

USB Audio ver. 1.1

USB Host ver. 1.1

Morsetti diffusori $6 \Omega - 16 \Omega$

PHONES $32 \Omega - 1 \text{ k}\Omega$

15 mW/can. uscita su

32Ω

Letture CD

Gamma dinamica 85 dB

Rapporto segnale/rumore 85 dB

Wow e flutter Non rilevabile

Sintonizzatore

Sezione FM

Gamma di sintonia 87,50 MHz - 108,00 MHz

Sezione AM

Gamma di sintonia 522 kHz - 1 629 kHz

Impianto

Dimensioni 260 mm \times 75 mm \times 185 mm (L/H/P)

Peso Circa 2,1 kg

Specifiche diffusori (ogni unità)

SP-UXE15

Tipo Full Range, Bass reflex

Unità diffusore cono da 8 cm \times 1

Capacità potenza 10 W

Impedenza 6Ω

Gamma di frequenza 135 Hz - 18 kHz

Livello pressione sonora 81 dB/W \cdot m

Dimensioni 118 mm \times 197 mm \times 165 mm (L/H/P)

Peso Circa 1,3 kg

Accessori

Vedere pagina 4

Alimentazione

Requisiti di corrente CA 230 V \sim 50 Hz

Consumo 26 W (in modalità acceso)

5,5 W (in modalità standby)

1,5 W (in modalità Eco)

Modello e caratteristiche tecniche soggetti a modifiche senza preavviso.

Indice delle parti

Vedere le pagine relative per l'uso dei pulsanti e dei comandi.



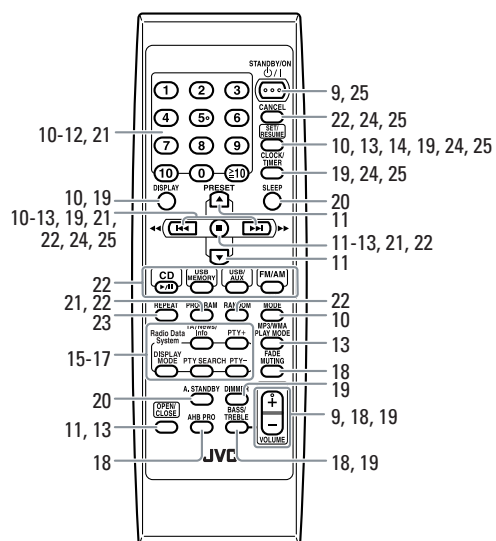



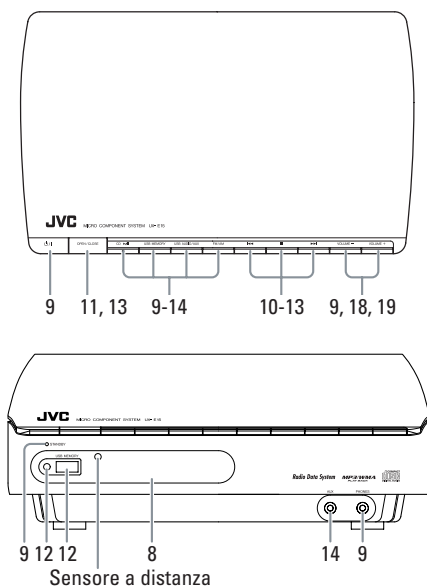

Telecomando



Unità principale



Innehåll

Inledning	2
Försiktighetsåtgärder	2
Så här använder du bruksanvisningen	3
Komma igång	4
Step 1: Uppackning	4
Step 2: Förbereda fjärrkontrollen	4
Step 3: Montering	5
Montera ihop och ansluta AM-ramantennen	7
Hur högtalarsladdarna kopplas in	7
Innan du använder systemet	8
Vanliga åtgärder — Uppspelning —	9
Lyssna på radio	10
Spela en skiva	11
Spela upp från USB-minne eller den digitala ljudspelaren	12
Spela upp från PC:n	13
Spela upp från annan utrustning	14
Lyssna på FM-stationer med Radio Data System	14
Vanliga åtgärder — Ljud och övriga inställningar —	18
Justera volymen	18
Justera ljudet 	18
Ändra ljusstyrka i teckenfönster — DIMMER 	19
Ställa in klockan 	19
Stänga av strömmen automatiskt 	20
Avancerade skivfunktioner	21
Programmering av uppspelningsordning — Programspelning 	21
Slumpvis uppspelning — Random Play 	22
Upprepad uppspelning — Repeat Play 	23
Timer-funktioner	24
Ställa in timern 	24
Ytterligare information	26
Lär dig mer om systemet	26
Felsökning	27
Underhåll	27
Specifikationer	28
Index över delar	29

Inledning

Tack för att du köpt detta JVC Micro Komponentssystem.

Vi hoppas att det är ett välkommet tillskott i hemmet och att det ger dig många års nöje. Läs denna bruksanvisning noga innan du använder ditt nya stereosystem.

I den finner du all den information som behövs för att installera och använda systemet. Om du inte finner svaret på din fråga, bör du kontakta din återförsäljare.

Försiktighetsåtgärder

Installation

- Installera på en plats som är jämn, torr och varken för varm eller för kall – mellan 5 °C och 35 °C.
- Installera systemet på en plats med tillräcklig ventilation för att förhindra att värmen inuti systemet stiger.



Installera INTE systemet på en plats nära en värmekälla, eller på en plats där den blir utsatt för direkt solljus, eller alltför mycket damm eller vibrationer.

- Lämna tillräckligt stort avstånd mellan systemet och TV:n.
- Placera inte högtalarna för nära TV:n för att undvika att störa TV:n.

Strömkällor

- När systemet kopplas ur från vägguttaget, dra alltid i kontakten och inte i sladden.



Rör INTE nätsladden med våta händer.

Fuktkondensation

Kondens kan samlas på linserna inuti systemet i följande fall:

- När rummet börjar värmas upp
- I ett fuktigt rum
- Om stereon förs direkt från en kall till en varm plats.

Om detta sker, kan systemet få funktionsstörningar. I sådana fall, lämna systemet påslaget några timmar tills fukten avdunstar, koppla ur nätsladden och koppla sedan in den igen.

Intern värmeutveckling

- En kylfläkt sitter monterad på den högra sidan för att förhindra att temperaturen blir för hög inuti (se sidan G-5).



Av säkerhetsskäl ska du beakta följande noga:

- Se till att det finns god ventilation runt huvudenheten. Dålig ventilation kan orsaka överhettning och skada systemet.
- Blockera INTE kylfläkten och ventilationsöppningar eller håll. Om dessa blockeras med en tidning, ett plagg eller dylikt, får värmen ingen chans att komma ut.

Övrigt

- Om ett metallföremål eller vätska faller på systemet ska du koppla ur nätsladden och rådfråga återförsäljaren innan du använder systemet igen.



Ta INTE isär systemet. Det finns inga delar inuti som användaren själv kan utföra service på.

- Om du inte tänker använda systemet under en längre tid, koppla ur nätsladden från vägguttaget.
Om ett fel uppstår, ta ut nätsladden ur vägguttaget och kontakta återförsäljaren.

Så här använder du bruksanvisningen

För att göra bruksanvisningen så enkel och lättfattlig som möjligt har vi använt följande metoder:

- Knapparnas och kontrollernas funktioner förklaras i tabellen nedan. I bruksanvisningen förklaras fjärrkontrollens funktioner i stora drag. Du kan dock använda knapparna och kontrollerna på huvudenheten om de har samma (eller liknande) namn och symboler.
- Vissa relaterade tips och kommentarer förklaras senare i avsnitten "Lär dig mer om systemet" och "Felsökning," men inte i samma avsnitt som förklarar funktionerna. Om du vill veta mer om funktionerna, eller om du undrar över dem, kan du gå till dessa avsnitt så hittar du svaren.

	Indikerar att du trycker kort på knappen.
	Indikerar att du trycker kort och upprepade gånger på knappen tills önskat alternativ är valt.
	Indikerar att du trycker på en av knapparna.
	Indikerar att du trycker på och håller in knappen under angiven tidsperiod. <ul style="list-style-type: none"> • Siffran ovanför indikerar hur länge du ska trycka (i detta exempel är det 2 sekunder). • Om det inte finns någon siffra, tryck in knappen tills hela proceduren är klar eller tills du erhållit önskat resultat.
	Indikerar att denna funktion endast kan utföras med fjärrkontrollen.

Komma igång

Steg 1: Packa upp innehållet och kontrollera tillbehören.



Steg 2: Förbereda fjärrkontrollen.

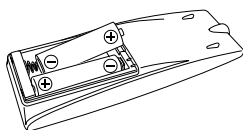

Steg 3: Montera komponenter som t ex AM/ FM-antennerna, högtalare osv. (se sidorna 5 till 7).

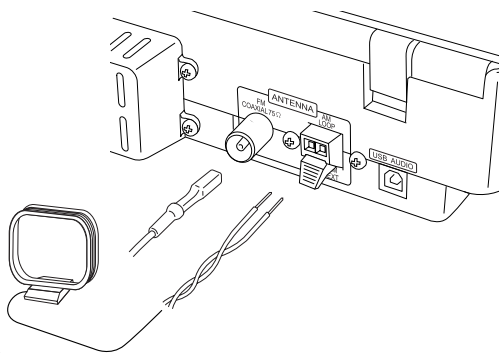

Sätt slutligen i nätkontakten.
Nu kan du använda systemet.

Step 1: Uppackning

Efter att utrustningen har packats upp, kontrollera att följande komponenter finns med. Siffran inom parentes indikerar antal medföljande delar.

- FM-antenn (1)
- AM-ramantenn (1)
- Högtalarsladdar (2)
- Fjärrkontroll (1)
- Batterier (2)

Om något saknas, kontakta genast din återförsäljare.

Step 2: Förbereda fjärrkontrollen

Sätt i batterierna i fjärrkontrollen och matcha symbolerna (+ och -) korrekt.

1

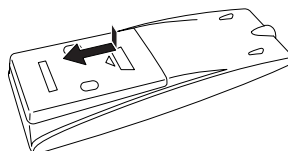

2

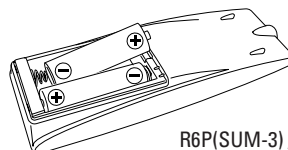

3

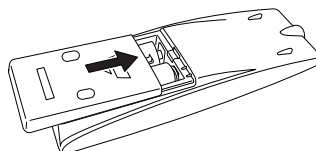

- Använd INTE ett gammalt batteri tillsammans med ett nytt.
- Använd INTE olika typer av batterier tillsammans.
- Utsätt INTE batterier för värme eller eld.
- Lämna INTE batterierna i batterifacket om du inte tänker använda fjärrkontrollen under en längre period. Annars kan fjärrkontrollen skadas p.g.a batteriläckage.

Steg

3

Montering

Om du behöver mer detaljerad information, se sidan 7.

Illustrationerna med ingångar/utgångar nedan utgör typiska exempel.

När du ansluter andra komponenter, titta också i deras respektive bruksanvisningar, eftersom de beteckningar som står vid uttagen på baksidan kan variera.

Stäng av all utrustning innan du ansluter någonting.

För bättre FM/AM-mottagning

Utomhus FM
antenn
(medföljer inte)

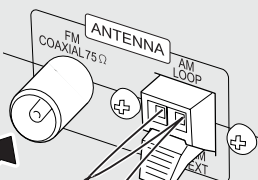

Sladd med vinylbeläggning (medföljer inte)
Dra ut den horisontellt.

AM-ramantenn
Låt den vara ansluten.

Koppla loss den medföljande FM-antennen, och anslut till en utomhus FM-antenn med en 75 Ω kabel med anslutning av koaxialtyp.

Till vägguttaget
Sätt inte i strömförsörjningskabeln förrän alla anslutningar är klara.

FM-antenn (medföljer)

Dra ut den så att du erhåller bästa mottagning.



AM-ramantenn (medföljer)

Rikta den tills du får bästa möjliga mottagning.

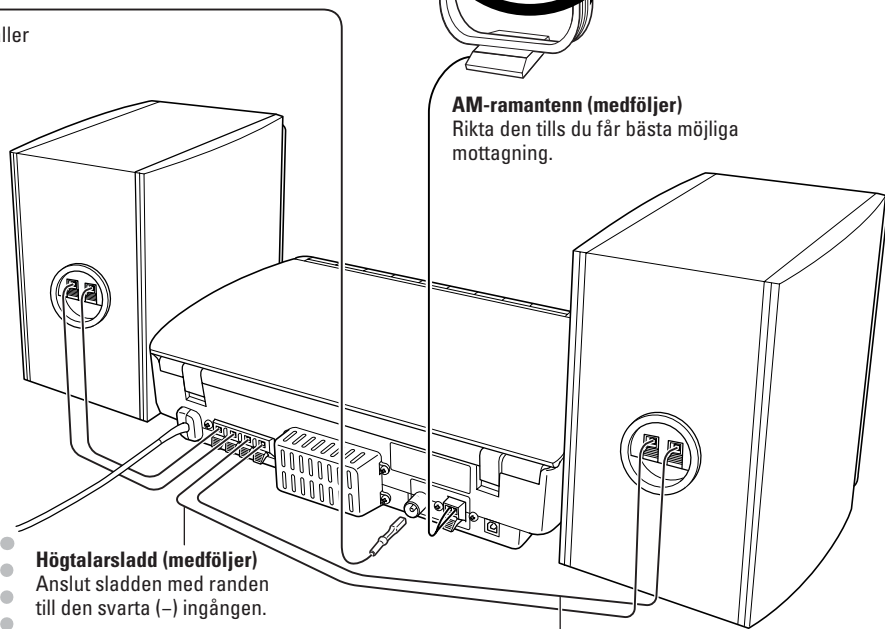

Högtalarsladd (medföljer)

Anslut sladden med randen till den svarta (-) ingången.

Högtalarsladd (medföljer)

Anslut sladden utan rand till den röda (+) ingången.

Montera ihop och anslut AM-ramantennen

Montera ihop AM-ramantennen

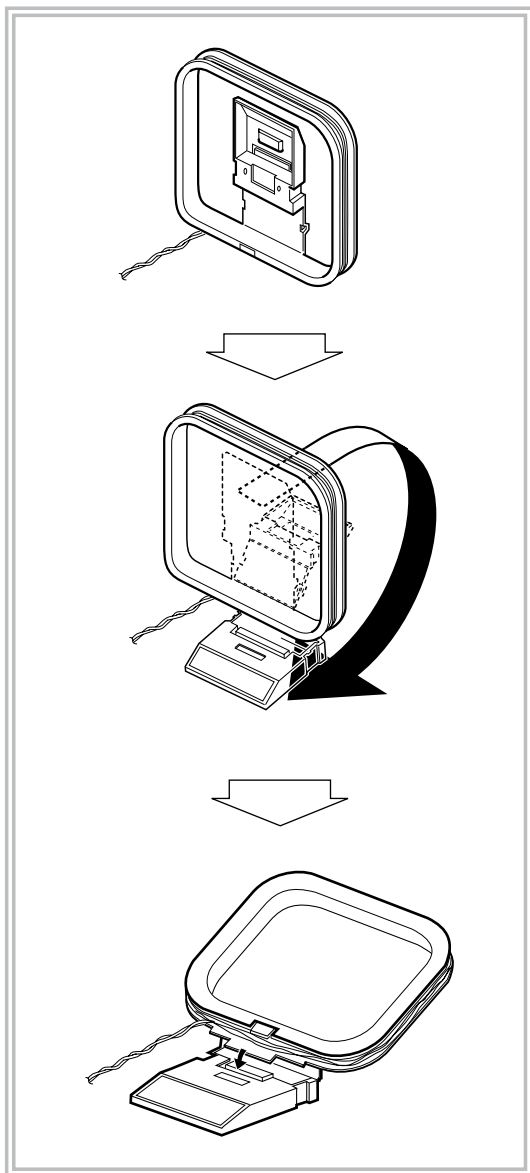

Anslut AM-ramantennen

Se till att ansluta kablarna rätt.

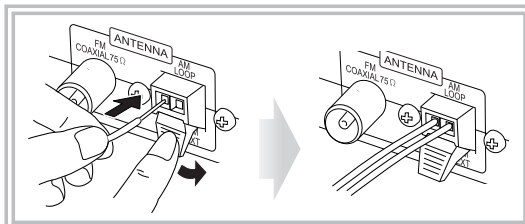

- Om AM-ramantennsladden eller högtalarsladdarna är täckta med plastisolering, ta då bort isoleringen och blotta antennspetsen genom att vrida på isoleringen.
- Kontrollera att antennledningarna inte rör vid några andra uttag, anslutningskablar eller nätsladden. Håll även antennerna på avstånd från systemets metalldelar, anslutningskablar och nätsladd. Detta kan försämra mottagningen.

Hur högtalarsladdarna kopplas in

Kontrollera att båda högtalarna är ordentligt och korrekt anslutna.

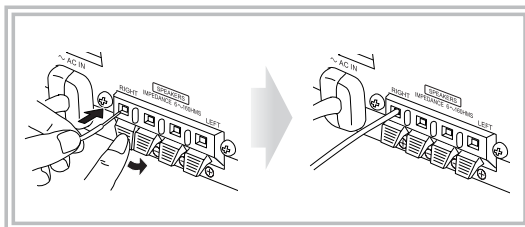

Högtalarna måste anslutas med rätt polaritet.
Röd (+) kontakt : högtalarsladd utan rand
Svart (-) kontakt : högtalarsladd med rand



- Anslut INTE mer än en högtalare till varje högtalaruttag.
- Låt INTE högtalarsladdarnas ledare komma i kontakt med systemets metalldelar.

Innan du använder systemet

Indikationerna i teckenfönstret ger dig en mängd information medan du använder systemet. Innan du använder systemet bör du bekanta dig med när och hur indikatorn lyser i teckenfönstret.

Indikeringar på huvudbilden

När du lyssnar på radio: Band
 01 FM 88.30 MHz
 Frekvens
 Förvalda stationsnummer

När du väljer USB: Namn på källa
 USB AUDIO CONNECT

När du spelar upp en CD: Spårnummer
 01 00:16
 Förfluten speltid

När du spelar en MP3*: Aktuellt spårnummer
 MP3 T123
 4:22
 Förfluten speltid

När du väljer USB MEMORY (WMA*): Aktuellt spårnummer
 WMA T03
 0:02
 Datatyp Förfluten speltid

När skivuppspelningen har avbrutits: Samtliga spårnummer
 CD 16 61:20
 Total speltid

MP3/WMA: Samtliga spårnummer
 MP3 STOP T123
 Samtliga spårnummer

Samtliga gruppnummer
 MP3 G12 T123
 GR STOP
 Samtliga spårnummer

* När du börjar spela upp en MP3/WMA-källa, visas gruppnummer, spårnummer, spårnamn (och ID3-taggen för MP3) innan den förflutna speltiden visas.

1 Huvudbild

2 Indikationer för FM-mottagning

- **ST (stereo):** Lyser när en FM-stereostation med tillräckligt kraftig signal tas in.
- **MONO:** Lyser när FM mono är aktiverad.

3 Indikationer för uppspelningsläge

- **PRGM (program):** Lyser när programmerat uppspelningsläge är aktiverat.
- **RND:** Lyser när slumpmässigt uppspelningsläge är aktiverat.
- **↻:** Lyser när upprepat uppspelningsläge är aktiverat.
 - ↻: Upprepar aktuellt spår.
 - ALL: Upprepar alla spår på skivan.
 - ALL (i GROUP-läge): Upprepar alla spår i aktuell grupp.

4 Indikering AHB PRO (Active Hyper Bass Pro)

- Lyser när AHB PRO är aktiverat. (se sidan 18).

5 Indikeringar för Radio Data System

- **TA (Traffic Announcement):** Lyser när läget Radio Data System (TA) är aktiverat.
- **News:** Lyser när läget Radio Data System (News) är aktiverat.
- **Info:** Lyser när läget Radio Data System (Info) är aktiverat.

6 A (auto). STANDBY-indikator

- Lyser när automatisk standby är aktiverad.
- Blinkar när uppspelning av en skiva eller kassett stoppar med automatisk standby aktiverad.

7 Timerindikatorer

- **SLEEP:** Lyser när insomningstimern är aktiverad.
- **⌚:** Lyser när den dagliga timern befinner sig i standby; blinkar när timern är aktiverad.

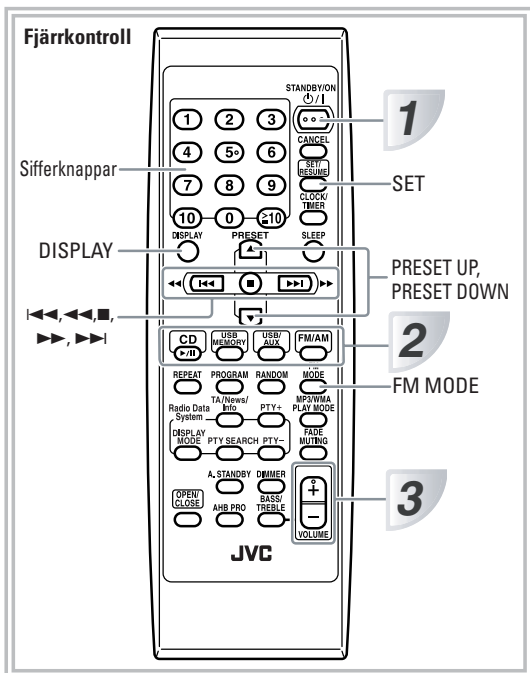

1 Slå på strömmen.

STANDBY-lampan på huvudenheten släcks.

- Utan att du trycker på STANDBY/ON släcks systemet igång när du trycker på en av knapparna för källval i nästa steg.

2 Välj källa.

Uppspelningen startar automatiskt om den valda källan är redo att starta.

- Om du trycker på USB MEMORY eller USB/AUX, startar uppspelningen på den externa komponenten.

3 Justera volymen.

4 Använd målkällan enligt beskrivning längre fram.

För att stänga av systemet (stand by)



STANDBY-lampan på huvudenheten tänds.

- Lite energi går åt även i standby-läge.

1



2

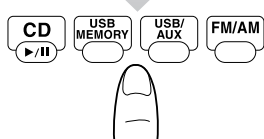

3



4

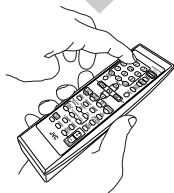

För privat lyssning

Koppla in ett par hörlurar i hörlursuttaget (PHONES) på huvudenheten. Ljudet kommer inte längre ut från högtalarna. Försäkra dig om att du har skruvat ner volymen innan du ansluter eller sätter på dig hörlurarna.

- När du kopplar ur hörlurarna aktiveras högtalarna igen.



Stäng INTE av systemet (till standby-läge), när volymen är inställd på en extremt hög nivå; i sådant fall kan en plötslig ljudvåg skada din hörsel, högtalarna och/eller hörlurarna när du slår på systemet eller börjar spela något.

För att visa klockindikeringen

När systemet är på...

DISPLAY

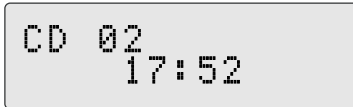

- Tryck på knappen igen för att återgå till källinformationen.

Lyssna på radio

Välja band (FM eller AM)

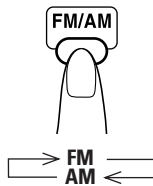

Ställa in en förinställd station

När FM eller AM är valt...

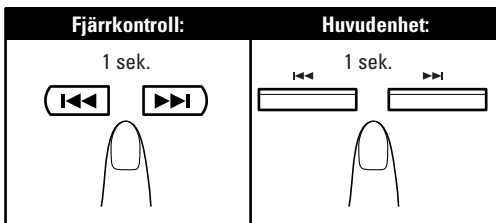

Frekvensen börjar ändras i teckenfönstret. När en station (frekvens) med tillräckligt stark signal fås in, växlar frekvensen inte längre.

- När du trycker flera gånger på knappen ändras frekvensen stegvis.

För att stoppa sökningen manuellt, tryck på någon av knapparna.

Om FM-stationen som tas emot hörs dåligt



Tänds MONO-indikatorn i teckenfönstret. Mottagningen förbättras men stereoeffekten går förlorad—Enkanaligt mottagningsläge. För att återställa stereoeffekten, tryck på knappen igen (MONO-indikatorn släcks).

Förinställa stationer

Du kan ställa in upp till 30 FM- och 15 AM-stationer i förväg.

1 Leta upp en station som du vill ställa in.

2 Aktivera förinställningsläge.



- Slutför följande process medan indikationen i teckenfönstret blinkar.

3 Välj ett förinställt nummer för den station som du vill lagra.

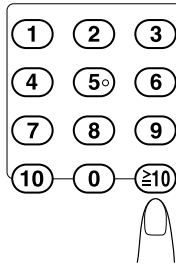

Exempel:

Om du vill välja förinställt nummer 5, trycker du på 5. För att välja det förinställda numret 15, tryck $\geq 10 \rightarrow 1 \rightarrow 5$. För att välja det förinställda numret 20, tryck $\geq 10 \rightarrow 2 \rightarrow 0$.

4 Spara stationen.



Ställa in en förinställd station

1 Välj ett band (FM eller AM).

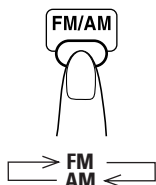

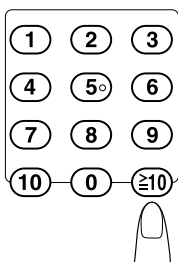

2 Välj ett förinställt nummer för den station som du vill lagra.



- Du kan även använda knapparna PRESET (UP/DOWN).

Spela en skiva

Systemet kan spela upp följande skivor—vanliga CD och CD-R/CD-RW (inspelade på formaten audio CD, MP3, eller WMA).

Skivtyp	Symbol (logo)
Ljud-CD	
CD-R	
CD-RW	

- **Varning angående DualDisc-spelning**
Icke-DVD-sidan av en "DualDisc" överensstämmer inte med standarden "Compact Disc Digital Audio". Därför kanske användningen av icke-DVD-sidan av DualDisc på denna produkt inte rekommenderas.

För att sätta in en skiva

Du kan sätta in en skiva medan du spelar en annan källa.

Tryck på knappen OPEN/CLOSE.

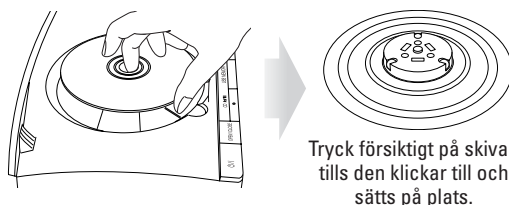
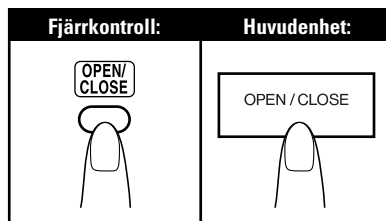

Tryck försiktigt på skivan tills den klickar till och sätts på plats.

För att stänga skivluckan, tryck på OPEN/CLOSE igen.

- När luckan är öppen, kommer en tryckning på CD ►/|| att stänga luckan och påbörja uppspelningen.



För att välja ett spår/grupp*

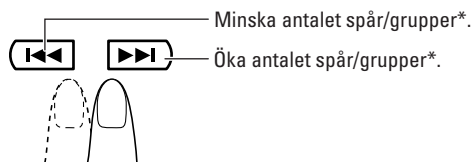

Minska antalet spår/grupper*.

Öka antalet spår/grupper*.

* För detaljer om val av grupp, se "För uppspelning av MP3/WMA" på sidan 13.

Hitta ett specifikt avsnitt

Medan skivan spelas, tryck och håll kvar tills avsnittet nås.

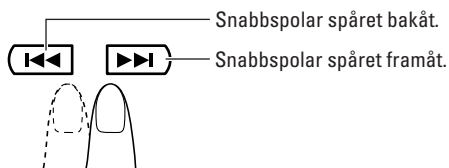

För att lokalisera ett spår direkt och börja spela upp

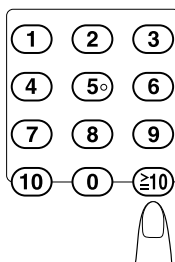

Exempel:

Om du vill välja nummer 5, trycker du på 5.
För att välja spår nummer 15, tryck $\geq 10 \rightarrow 1 \rightarrow 5$.
För att välja spår nummer 20, tryck $\geq 10 \rightarrow 2 \rightarrow 0$.
För att välja spår nummer 125 (endast för MP3/WMA), tryck $\geq 10 \rightarrow 1 \rightarrow 2 \rightarrow 5$.

Spela upp från USB-minne eller den digitala ljudspelaren

Systemet är utrustat med en USB MEMORY kontakt som sitter på frontpanelen. Du kan ansluta ett USB-minne eller en digital ljudspelare (DAP) till denna kontakt och njuta av det ljud som finns på USB-minnet eller DAP.

- Kom ihåg att du inte kan skicka signaler eller data till din PC från systemet.

VIKTIGT

- Ställ alltid in volymen på "VOL MIN" när du ansluter eller kopplar loss den andra enheten.
- Anslut USB-minnet eller DAP direkt till enhetens frontpanel. Anslutning via en USB-hub kan ge upphov till fel.
- Du kan ansluta USB-minnen och digitala ljudspelare som är kompatibla med specifikationerna för USB mass storage.
- Vissa DAP:er är inte kompatibla med enheten.
- Kopieringsskyddade spår (WMA-DRM*-spår) kan inte spelas på enheten.
- Specialkodade eller krypterade spår kan inte spelas på enheten.

* DRM (Digital Rights Management): En av flera tekniska metoder som används för att styra och begränsa användningen av digital media på elektronikheter med sådan teknik installerad.

Ansluta ett USB-minne eller DAP

Anslut din digitala ljudspelare till systemet med den USB-kabel som medföljde.

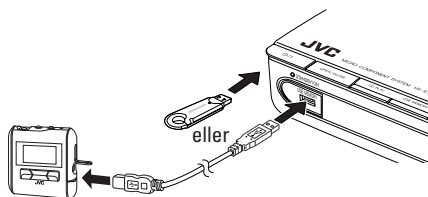

- Använd en kabel med kontakt av typ "serie A" i systemänden.
- När du kopplar loss USB-minnet eller DAP, se till att uppspelningen avslutats och att systemet står på stoppläge.

Spela upp ljud på USB-minne eller DAP

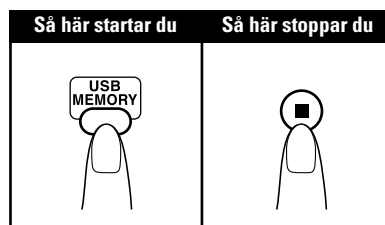

- Lampan USB MEMORY till vänster om dess kontakt blinkar medan USB MEMORY väljs som källa.

För att välja ett spår/grupp*

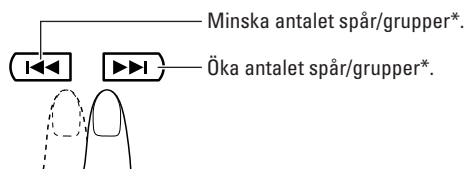

* För detaljer om val av grupp, se "För uppspelning av MP3/WMA" på sidan 13.

För MP3/WMA-uppspelning

I enlighet med uppspelningsläge MP3/WMA fungerar ◀◀ / ▶▶ eller sifferknapparna för att välja grupp eller spår.

Exempel:

När uppspelningsläge för MP3 är "GROUP."

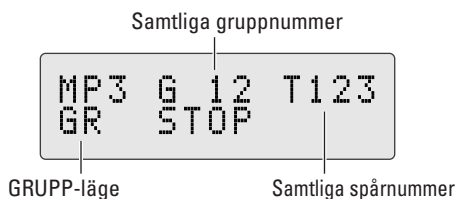

Du kan byta MP3/WMA-uppspelningsläge genom att trycka på MP3/WMA PLAY MODE.

- Varje gång du trycker på knappen ändras MP3/WMA-uppspelningsläget enligt följande:



MP3/WMA PLAY MODE



TRACK: Du kan använda ◀◀ / ▶▶ och sifferknapparna för att välja spår för MP3/WMA.

GROUP: Du kan använda ◀◀ / ▶▶ och sifferknapparna för att välja grupp för MP3/WMA.

Fortsättningsspelning för MP3/WMA-skivor

Om du trycker på ■ under uppspelning av MP3/WMA, kommer enheten ihåg numret på det spår där du tidigare stoppade uppspelningen.

Ett tryck på CD ▶/■ eller USB MEMORY startar uppspelningen från början av samma spår.

För att aktivera/avbryta/fortsätta uppspelningen

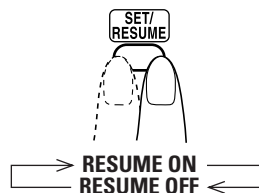

memo

- Om du trycker på OPEN/CLOSE (för en skiva) eller kopplar ur USB-minnet/DAP, raderas spårnumret för fortsättningsspelning.
- För att spela upp från det första spåret när fortsättningsspelning är aktiverat, tryck på ■ två gånger under uppspelning.

Konfiguration av MP3/WMA-grupper/spår

Detta system spelar upp MP3/WMA-spår enligt följande. Uppspelningsordningen i figuren är för MP3/WMA spår på skivan.

Det är möjligt att MP3/WMA spår på USB-minnet eller DAP spelas upp i en annan ordning.

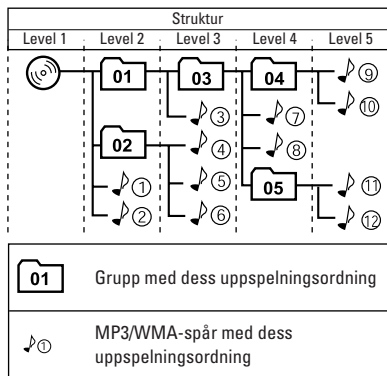

Spela upp från PC:n

Systemet är utrustat med en USB-kontakt som sitter på bakpanelen. Du kan ansluta din PC till detta uttag och njuta av ljudet från PC:n. När du ansluter din PC för första gången ska du följa anvisningarna nedan.

- Kom ihåg att du inte kan skicka signaler eller data till din PC från systemet.

VIKTIGT

- Ställ alltid in volymen på "VOL MIN" när du ansluter eller kopplar loss den andra enheten.

Så här installerar du USB-drivrutinerna

- 1 Sätt igång din PC och starta Windows® 98, Windows® 98SE, Windows® Me, Windows® 2000, or Windows® XP.

- Om PC:n är påslagen ska du avsluta alla program.

- 2 Välj USB som källa.

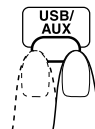

3 Anslut systemet till PC:n med en USB-kabel (medföljer inte).

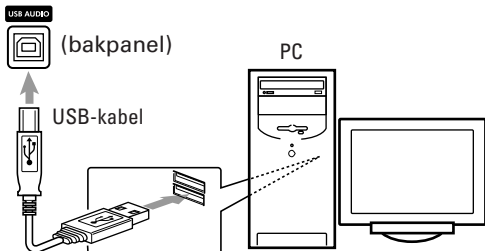

- Använd en USB-kabel typ "A till B".

4 USB-drivrutinerna installeras automatiskt.

Spela upp ljud på PC:n

Läs användarhandböckerna som medföljer ljudprogrammet som installerats på PC:n.

* Microsoft®, Windows® 98, Windows® 98SE, Windows® Me, Windows® 2000 and Windows® XP är registrerade varumärken som tillhör Microsoft Corporation.

Spela upp från annan utrustning

Ansluta annan utrustning

Genom att använda en ministereosladd (medföljer inte), kan du ansluta annan utrustning med analoga ljudutgångar, såsom MD-spelare, TV-apparater o.s.v.

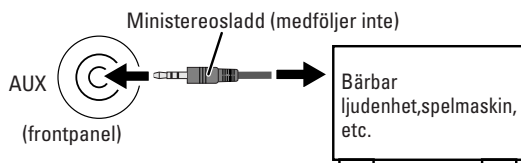

Om ljudutgången på utrustningen inte är av typen mini stereo-kontakt ska du använda en adapter för att omvandla mini stereo-kontakten till motsvarande kontakt för ljudutgången.

- Se användarhandboken som medföljer utrustningen.

VIKTIGT

- Ställ alltid in volymen på "VOL MIN" när du ansluter eller kopplar loss den andra enheten.

Välja annan utrustning som källa

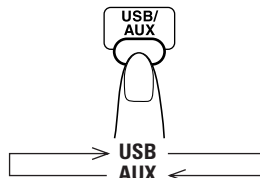

Ställa in ljudingångsnivån från annan utrustning

Du kan ställa in ljudingångsnivån från annan utrustning om insignalen är för svag eller för stark.

1 Välj AUX som källa.

2 Ställ in ingångsnivån genom att hålla nere SET tills dess ingångsnivån visas i teckenfönstret.



- Varje gång som du håller nere knappen SET, ändras teckenfönstret i följande ordning.



LEVEL 1: Normal ingångsnivå (fabriksinställning).
LEVEL 2: Ökad ingångsnivå.

Lyssna på FM-stationer med Radio Data System

Radio Data System låter FM-stationer sända ytterligare signaler med sina reguljära programsignaler. Till exempel kan stationerna sända sina stationsnamn och information om vilken typ av program de sänder, som t.ex. sport eller musik. Denna apparat kan ta emot följande typer av Radio Data System-s signaler:

PS (programservice):

Visar välkända stationsnamn.

PTY (programtyp):

Visar typer av programsändningar.

RT (radiotext):

Visar textmeddelanden som stationen sänder.

För att visa Radio Data System-signaler i teckenfönstret

Välj en FM-station med Radio Data System-signaler.
Om en station innehåller signalerna, visas "PS" i teckenfönstret.

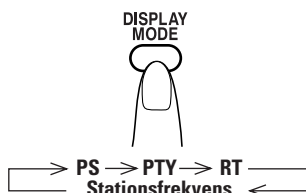

PS (programservice):

Under sökning visas "PS" omväxlande i teckenfönstret. Därefter visas stationsnamnet. "NO PS" visas om ingen signal sänds.

PTY (programtyp):

Under sökning visas "PTY" i teckenfönstret. Därefter visas den sända programtypen. "NO PTY" visas om ingen signal sänds.

RT (radiotext):

Under sökning visas "RT" i teckenfönstret. Därefter visas textmeddelandet som sänds av stationen. "NO RT" visas om ingen signal sänds.

Stationsfrekvens:

Frekvensen som den valda stationen sänder på visas i teckenfönstret.



memo

- Om sökningen stoppar på en gång, visas inte "PS", "PTY" och "RT" i teckenfönstret.
- Om du trycker på DISPLAY MODE medan du lyssnar på en AM (MW)-station visar teckenfönstret endast stationsfrekvens.

Om visade bokstavstecken

När teckenfönstret visar PS, PTY eller RT text, går det inte att visa accenttecken; till exempel, "A" kan egentligen vara "A:n" som "Á, Â, Ã, Ä, Å och Ä".

Söka efter ett program med hjälp av PTY-koder

En av fördelarna med Radio Data System-tjänster är att du kan hitta en speciell typ av program genom att ange PTY-koden.

○ För att söka efter ett program med hjälp av PTY-koder:

- 1 Medan du lyssnar på en FM-station, aktivera PTY sökning.



- 2 Välj en önskad PTY-kod medan "SELECT PTY" blinkar.

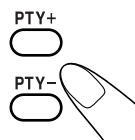

Varje gång du trycker på knappen visar teckenfönstret en PTY-kategori enligt följande ordning:

NEWS ⇄ AFFAIRS ⇄ INFO ⇄ SPORT ⇄ EDUCATE
⇄ DRAMA ⇄ CULTURE ⇄ SCIENCE ⇄ VARIED
⇄ POP M ⇄ ROCK M ⇄ EASY M ⇄ LIGHT M ⇄
CLASSICS ⇄ OTHER M ⇄ WEATHER ⇄ FINANCE
⇄ CHILDREN ⇄ SOCIAL ⇄ RELIGION ⇄ PHONE
IN ⇄ TRAVEL ⇄ LEISURE ⇄ JAZZ ⇄ COUNTRY ⇄
NATION M ⇄ OLDIES ⇄ FOLK M ⇄ DOCUMENT
⇄ TEST ⇄ ALARM ⇄ NEWS

- 3 Starta sökningen medan den valda PTY-koden blinkar.



Under sökning visas "SELECT PTY" och den valda PTY-koden (t.ex. NEWS) omväxlande i teckenfönstret.

Apparaten söker bland 30 förinställda stationer och stannar när den hittar en station som sänder den kategorin du har valt och ställer in sig på den stationen. Indikeringen för Radio Data System tänds.

För att fortsätta sökning efter det första stoppet, tryck på PTY SEARCH igen inom 5 sekunder medan den valda PTY-koden blinkar.

För att avsluta sökningen när som helst under processen, tryck på PTY SEARCH. Ställ in önskad FM-station igen.

Om inget program hittas i de 30 förinställda stationerna, visas "NOT FOUND" i teckenfönstret och återgång sker till den tidigare stationen.

○ Beskrivning av PTY-koderna

NEWS:	Nyheter
AFFAIRS:	Program som granskar aktuella frågor och nyheter.
INFO:	Program av typen "Fråga doktorn", väderleksprognoser m.m.
SPORT:	Sportevenemang
EDUCATE:	Utbildningsprogram
DRAMA:	Radioteater
CULTURE:	Kulturprogram
SCIENCE:	Program om naturvetenskap och teknik
VARIED:	Övriga program, som t.ex. komedier eller speciella högtidligheter
POP M:	Popmusik
ROCK M:	Rockmusik
EASY M:	Musik som passar bra som bakgrundsmusik vid t.ex. bilkörning ("lättlyssnad musik")
LIGHT M:	Underhållningsmusik
CLASSICS:	Klassisk musik
OTHER M:	Övrig musik
WEATHER:	Väder- och trafikinformation
FINANCE:	Ekonominyheter och magasin samt börsnyheter etc.
CHILDREN:	Barnprogram
SOCIAL:	Dokumentärer, intervjuer och reportage
RELIGION:	Gudstjänster, andakter eller religiösa program
PHONE IN:	Program med öppna telefonlussar, insändarprogram av typen "Klarspråk" och "Ring så spelar vi"
TRAVEL:	Reseprogram
LEISURE:	Hobbyprogram av typen "Trädgårdsdags"
JAZZ:	Jazz- och bluesmusik
COUNTRY:	Countrymusik
NATION M:	Program av typen "Radio Europa", där aktuell musik från andra länder spelas på landet's eget språk
OLDIES:	Pop- och rockklassiker
FOLK M:	Folkmusik
DOCUMENT:	Dokumentärer och undersökande journalistik
TEST:	Utsändningar för testning av nödsändutrustning
ALARM:	Katastrofmeddelanden

NONE: Ingen programtyp, odefinierat program eller program som är svåra att kategorisera

För att temporärt byta över till program efter ditt val (Enhanced Other Networks)

En annan bekväm funktion med Radio Data System-system är att automatiskt växla från aktuell station till den typ av program som du har valt (TA, NEWS eller INFO). När programmet är klart, återgår enheten automatiskt till föregående station. Denna funktion kallas Enhanced Other Networks.

- Funktionen Enhanced Other Networks gäller bara på förinställda stationer. Se sidan 10.
- Om en FM-station inte sänder information om Enhanced Other Networks, kan inte funktionen Enhanced Other Networks aktiveras.

○ För att välja programtyp

Medan du lyssnar på en FM-station, aktivera funktionen Enhanced Other Networks.

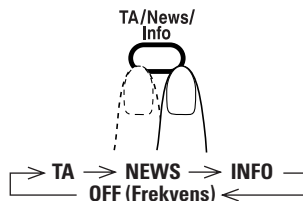

TA:	Trafikmeddelanden
NEWS:	Nyheter
INFO:	Program av typen "Fråga doktorn", väderleksprognoser m.m.
OFF (Frekvens):	Radio Data System läge av

- Indikeringen för Radio Data System tänds i teckenfönstret (TA, News eller Info) och enheten ställer sig i Enhanced Other Networks standby-läge.

○ Hur Enhanced Other Networks arbetar

Om ingen station sänder den typ av program som du har valt:

- Enheten fortsätter att vara inställd på aktuell station.
- När ett program av vald typ startar på en annan station övergår enheten automatiskt till den stationen, och indikatorn i teckenfönstret börjar blinka.
- När programmet är slut går enheten tillbaka till föregående station, och indikatorn i teckenfönstret tänds (standby-läge).

Om någon station sänder den typ av program som du har valt:

- Enheten byter till aktuell station och indikatorn i teckenfönstret börjar blinka.
- När programmet är slut går enheten tillbaka till föregående station, och indikatorn i teckenfönstret tänds (standby-läge).

Om den aktuella stationen sänder den typ av program som du har valt:

- Enheten fortsätter att vara inställd på aktuell station. Indikatorn i teckenfönstret börjar blinka.
- När programmet är slut tänds indikatorn i teckenfönstret (standby-läge).

○ För att stänga av Enhanced Other Networks

Tryck på TA/News/Info för att välja "OFF (Frekvens)".



memo

- Standby-läge för Enhanced Other Networks förblir aktivt om du byter källa till CD, USB MEMORY eller USB/AUX. Om du väljer AM som källa stängs standby-läge för Enhanced Other Networks tillfälligt av.



VAR FÖRSIKTIG:

- Om ljudet växlar mellan stationen som Enhanced Other Networks-funktionen ställde in och den inställda stationen bör du stänga av Enhanced Other Networks-läget. Detta betyder inte att apparaten är ur funktion.

Vanliga åtgärder —Ljud och övriga inställningar—

Fjärrkontroll

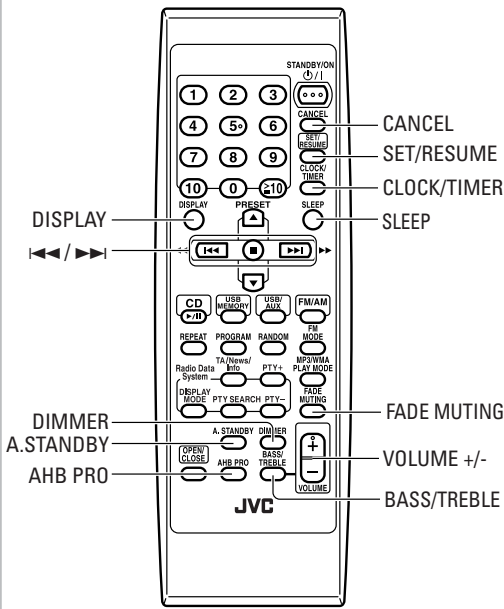

Huvudenhet

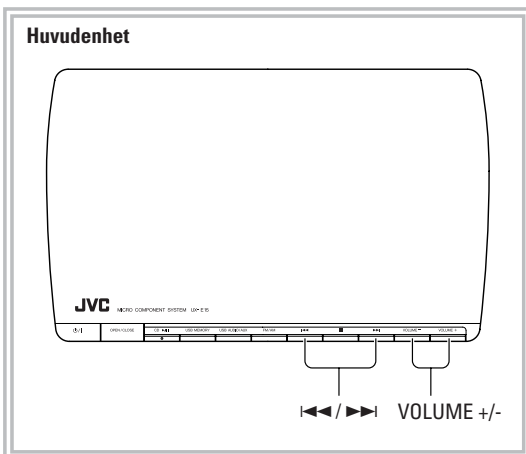

Justera volymen

Du kan justera volymnivån från nivå 0 (VOLUME-MIN) till nivå 31 (VOLUME-MAX).

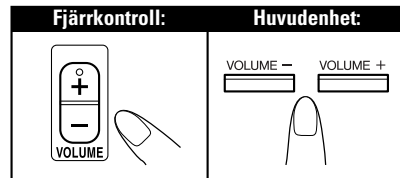

○ För att sänka volymen direkt Remote ONLY



För att återställa volymen, tryck igen, eller justera volymnivån.

Justera ljudet Remote ONLY

○ För att förstärka basljudet — AHB PRO Remote ONLY

Du kan förstärka basljudet för att bibehålla fylligt basljud vid låg volym.

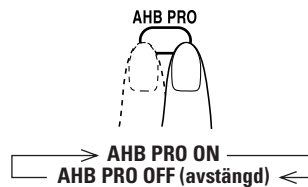

Justera tonen — BASS/TREBLE Remote ONLY

Du kan justera bas- och diskantnivån från 0 till +5/-5.

○ Justera basen

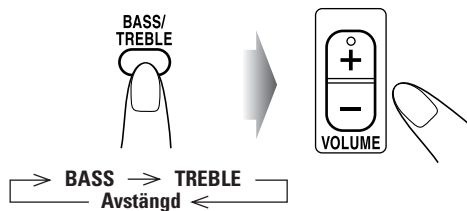

○ Justera diskanten

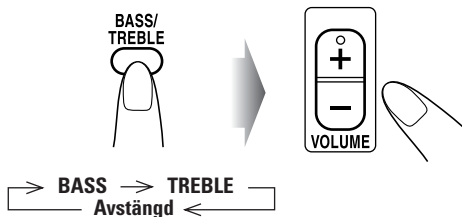

Ändra ljusstyrka i teckenfönster

— DIMMER 

Du kan dämpa ljusstyrkan i teckenfönstret.

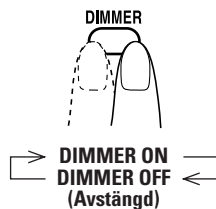

memo

- Om du trycker på knappen när systemet är avstängt stängs klockindikationen av och systemet övergår till ECO-läge, vilket reducerar effektförbrukningen i standby-läge.

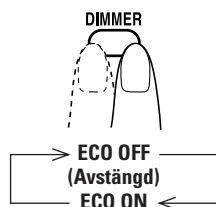

Ställa in klockan

Om du inte ställt in den inbyggda klockan kan du inte använda den dagliga timern och insomningstimern (se sidan 24).

- Du avslutar inställningen av klockan genom att trycka på CLOCK/TIMER efter behov.
- Tryck på CANCEL (avbryt) för att gå tillbaka till föregående steg.

1 Aktivera läget för klockinställning.



- Om du redan har ställt in klockan, tryck flera gånger på knappen tills klockinställningsläget (se sidan 24) är valt.

2 Ställ in timmarna.

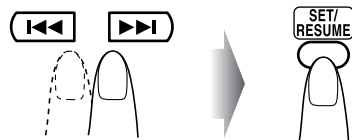

3 Ställ in minuterna.

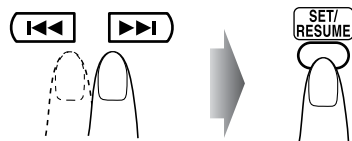

Den inbyggda klockan startar.

○ Kontrollera aktuell tid under uppspelning

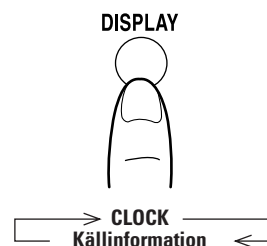

○ Vid strömavbrott

Klockinställningen raderas och klockan återställs till "00:00.(blinkande)". Du måste ställa in klockan igen.

Stänga av strömmen automatiskt

Att stänga av systemet när uppspelningen är slut — Auto Standby



När automatisk standby används, tänds indikatorn A.STANDBY i teckenfönstret.

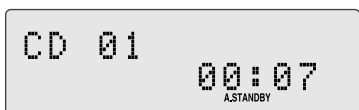

När uppspelning av skivan slutar börjar indikatorn A.STANDBY blinka. Om ingen åtgärd utförs inom 3 minuter medan indikatorn blinkar, stängs systemet av (standby) automatiskt.

Att stänga av systemet efter en viss tid — insomningstimer

1 Ange tiden (i minuter).

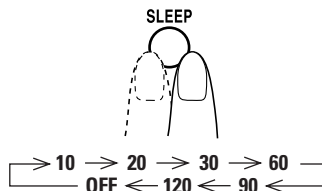

2 Vänta tills den inställda tiden infaller.

Kontrollera återstående tid innan avstängning



- Om du trycker flera gånger på knappen kan du ändra avstängningstiden.

Avancerade skivfunktioner

Fjärrkontroll

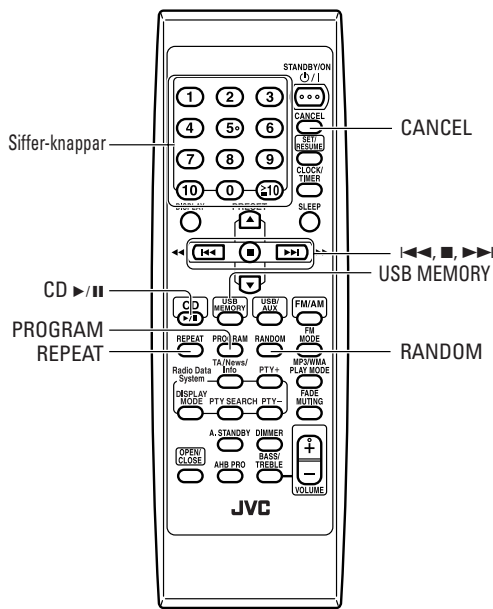

2 Välj vilka spår du vill använda för programmering av uppspelningsordning.

För CD

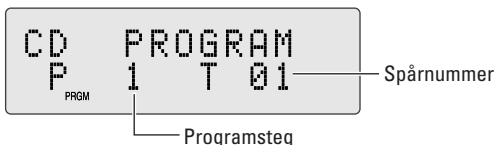

För MP3/WMA

Välj först gruppen, sedan spåret.

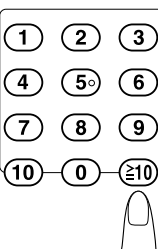
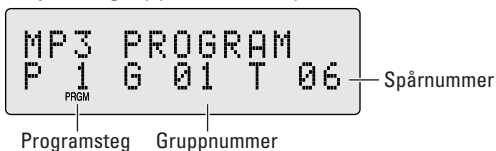

Exempel:

Om du vill välja nummer 5, trycker du på 5.
För att välja spår nummer 15, tryck $\geq 10 \rightarrow 1 \rightarrow 5$.
För att välja spår nummer 20, tryck $\geq 10 \rightarrow 2 \rightarrow 0$.
För att välja spår nummer 125 (endast för MP3/WMA), tryck $\geq 10 \rightarrow 1 \rightarrow 2 \rightarrow 5$.

Programmering av uppspelningsordning — Programspelning

Du kan ordna spårens uppspelningsordning (upp till 32) före uppspelningen.

- Du kan upprepa alla programmerade spår genom att trycka på REPEAT.

1 Tryck på PROGRAM innan uppspelningen.

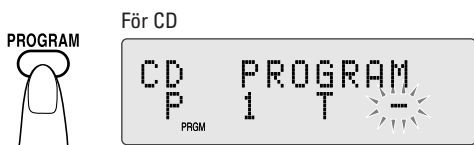

3 Upprepa steg 2 för att programmera de andra spåren.

4 Starta uppspelningen.



De spår du har valt spelas upp i den ordning du har programmerat in.



För CD



För MP3/WMA

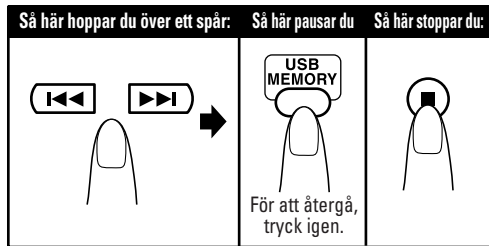

Kontrollera det programmerade innehållet

När PRGM-indikatorn visas i teckenfönstret och innan uppspelning...

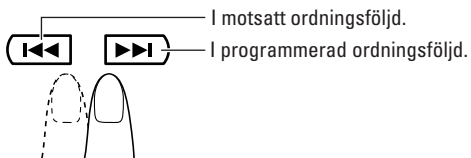

Ändra programmeringen

När PRGM-indikatorn visas i teckenfönstret..



Så här avslutar du programspelning

När PRGM-indikatorn visas i teckenfönstret...



Slumpvis uppspelning — Random Play

Du kan spela upp alla skivans spår i slumpvis ordning.



Uppspelning i slumpmässig ordning startar. Den slumpvisa uppspelningen avslutas när alla spår har spelats upp.

För CD



För USB-minne/DAP

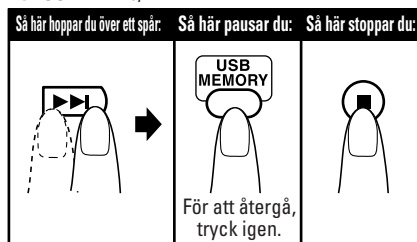

- Tryck på för att gå till början av det aktuella spåret.
- Du kan upprepa alla spår (All) genom att trycka på REPEAT.

Så här avslutar du slumpmässig spelning

När RND-indikatorn visas i teckenfönstret...



Upprepad uppspelning

— Repeat Play

Du kan upprepa uppspelningen.

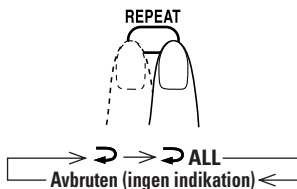

	CD MP3/WMA (Spårläge) MP3/WMA (Gruppläge)	Upprepar aktuellt spår.
 ALL	CD MP3/WMA (Spårläge)	Upprepar alla spår.
	MP3/WMA (Gruppläge)	Upprepar alla spår i den aktuella gruppen (gäller endast läget för uppspelning av MP3/ WMA i "GROUP").

Timer-funktioner

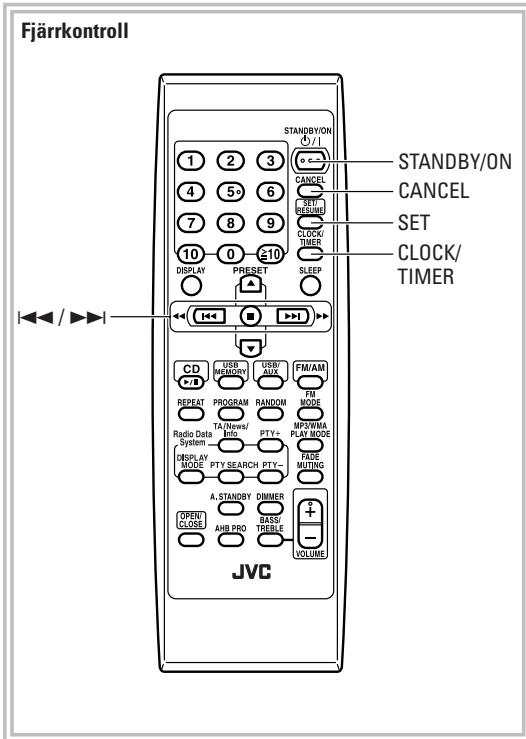

○ När starttiden infaller

Systemet sätts på, ställer in den valda källan och sätter volymnivån på förinställd nivå.

- När du väljer "FM (AM) --," väljs den senast inställda stationen för daglig timer.
- När den dagliga timern är igång blinkar timerindikatorn (⌚) i teckenfönstret.
- Timer-inställningen lagras i minnet tills du ändrar den.
- Utan att avbryta den dagliga timern kan du ändra källan eller justera volymen efter att den dagliga timern påbörjar uppspelningen.

1 Välj läget för timer-inställningen.

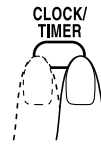

→ Aktuella timer-inställningar → Timer-inställning
 Avbruten (normalt teckenfönster) ← Klockinställning (se sidan 19) ←

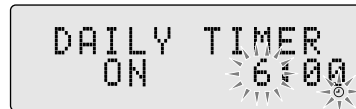

Ställa in timern

Tack vare den dagliga timern kan du vakna upp till musik etc.

- Du avslutar inställningen av timern genom att trycka på CLOCK/TIMER upprepade gånger tills aktuellt läge (normal funktion) visas.
- Om du råkat trycka fel under processen trycker du på CANCEL. Du kan återgå till föregående steg.

Hur fungerar daglig timer i praktiken?

När den dagliga timern har ställts in tänds timerindikatorn (⌚) i teckenfönstret. Den dagliga timern aktiveras vid samma tid varje dag tills du stänger av den manuellt (se nästa stycke).

2 Utför timer-inställningen enligt önskemål.

- ① Ställ in timme och minut för PÅ-tid.

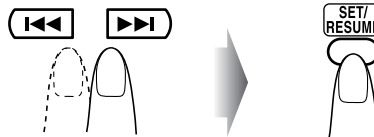

- ② Ställ in timme och minut för AV-tid på samma sätt.

- ③ Välj uppspelningskälla – "TUNER FM," "TUNER AM," "CD," "USB," eller "AUX".

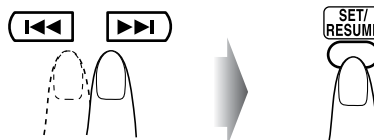

När du väljer radiokälla: Välj ett förinställt nummer eller "FM (AM) --" genom att trycka på ◀▶ / ▶▶ och tryck sedan på SET.

När du vill lyssna på ljud från annan utrustning kan du inte använda funktionen i den dagliga timern för att starta uppspelning från annan utrustning än denna produkt.

④ Ställ in volymen.

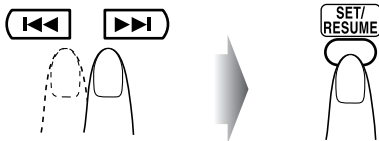

- "SET OK" visas i teckenfönstret som följs av de timer-inställningar du har angivit.

3 Stäng av systemet (i standby) om du har ställt in timern med systemet påslaget.



Stänga av timern när inställningen är klar

Eftersom den dagliga timern aktiveras vid samma tid dagligen, vill du kanske annullera den vissa dagar.

1 Välj läget för timer-inställningen.

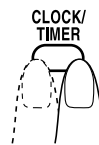

2 Slå av timern.



Timerindikatorn  slås av i teckenfönstret och den dagliga timern avbryts.

För att slå på timern igen, välj "Current timer settings" i steg 1 och tryck på SET/RESUME.



Ytterligare information

Lär dig mer om systemet

Vanliga åtgärder—Uppspelning (se sidorna 9 till 17)

Lyssna på radio:

- Om du lagrar en ny station i ett upptaget förinställt nummer, raderas den station som tidigare lagrats i detta nummer.
- När du drar ut nätsladden eller om det blir strömavbrott, raderas de förinställda stationerna efter några dagar. Om detta sker, lagra de förinställda stationerna igen.

Spela upp från skiva/USB-minne/DAP:

- Detta system kan inte spela "paketskrivna" skivor.
- För MP3/WMA-uppspelning...
 - MP3/WMA-skivor fordrar längre avläsningstid än vanliga CD-skivor. (Det beror på att grupp/fil-konfigurationen är mer komplex.)
 - Vissa MP3/WMA-filer kan inte spelas utan hoppas över. Detta avgörs av deras inspelningsprocesser och skick.
 - När du gör MP3/WMA-skivor, använd ISO 9660 nivå 1 som skivformat.
 - Detta system kan spela MP3/WMA-filer med filtillägget <.mp3> eller <.wma> (oavsett om det skrivs med versaler eller gemener).
 - Vissa tecken eller symboler visas inte korrekt i teckenfönstret. Det maximala antalet tecken som visas i teckenfönstret är 32 (utan filtillägg) för filer, och 30 för ID3-tag.
 - Det rekommenderas att du skapar varje MP3-fil vid en samplingshastighet på 44,1 kHz och en bithastighet på 128 kbit/sek. Motsvarande för varje WMA-fil vid en samplingshastighet på 44,1 kHz och en bithastighet på 96 kbit/sek.
 - Detta system kan identifiera totalt 999 spår och 500 grupper. Spår och grupper utöver detta maximala antal kan inte hanteras.
 - Uppspelningsordningen för MP3/WMA-spår kan vara annorlunda än den ordning du avsåg vid inspelningen. Om en mapp inte innehåller några MP3/WMA-spår ignoreras den.

Mottagning av FMstationer med Radio Data System

- Om ett "Alarm !" (Nödssignal) erhålls från en station medan du lyssnar på en FM-station med Radio Data System, växlar systemet automatiskt till stationen som sänder ett "Alarm !", utom om du lyssnar på en station utan Radio Data System (alla AM- och vissa FMstationer).

Vanliga åtgärder — Ljud och övriga inställningar (se sidorna 18 till 20)

Ändra volym:

- Försäkra dig om att du har skruvat ner volymen innan du ansluter eller sätter på dig hörlurarna.

Justera ljudet:

- Denna funktion påverkar även ljudet som hörs i hörlurarna.

Ställa in klockan:

- "00:00" blinkar i teckenfönstret tills du har ställt in klockan.
- Klockans tid kan ändras med 1-2 minuter per månad. Om detta händer, ställ om klockan.

Avancerade hanteringar med Skiva/USB-minne/DAP (se sidorna 21 till 23)

Programmering av uppspelningsordning—

Programspelning:

- Om du försöker programmera in spår nr 32 visas "FULL MEMORY" i teckenfönstret.
- Medan du programmerar steg...
Din inmatning överhoppas om du har försökt att programmera ett nummer som inte finns på skivan (om du t.ex. har valt spår 14 på en skiva som bara har 12 spår).

Timer-funktioner (se sidorna 24 och 25)

- När du drar ut nätsladden eller om det blir strömavbrott raderas de timer-inställningar du angivit. Du behöver ställa in klockan först, sedan timern igen.
- Om du aktiverar insomningstimer, daglig timer och automatisk standby samtidigt utförs den funktion som ställts in att utföras tidigast.

Så här tar du av högtalargallren

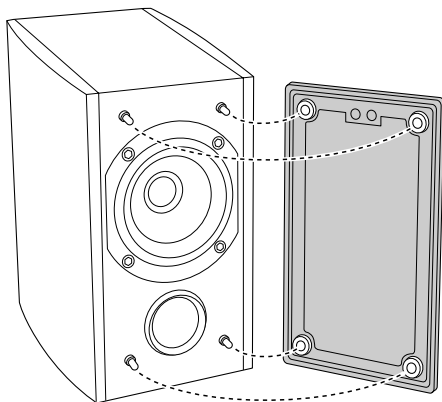

Felsökning

Har du problem med ditt system bör du läsa denna lista för att upptäcka en möjlig lösning innan du lämnar in den på service.

○ Allmänt:

Justeringar eller inställningar annulleras plötsligt innan du är klar.

⇒ Det finns en tidsgräns. Upprepa proceduren igen.

Stereon är ur funktion.

⇒ Den inbyggda mikroprocessorn fungerar inte på grund av yttre elektriska störningar. Koppla ur nätsladden och koppla sedan in den igen.

Fjärrkontrollen fungerar inte.

⇒ Sträckan mellan fjärrkontrollen och fjärrsensorn på systemet är blockerad.

⇒ Rikta den mot fjärrmottagaren på frontpanelen.

⇒ Signalerna når inte fjärrmottagaren. Närmare systemet.

⇒ Batterierna är slut.

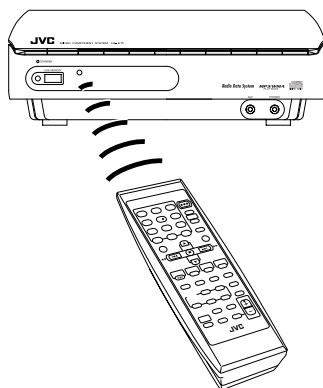

Inget ljud hörs från högtalarna.

⇒ Högtalarnas anslutningar är felaktiga eller lösa (se sidan 7).

⇒ Hörlurarna är anslutna (se sidan 9).

Radiofunktioner:

Svårt att lyssna på sändningar på grund av störningar (se sidorna 4 till 7).

⇒ Felaktiga eller lösa antennanslutningar.

⇒ AM-ramantennen befinner sig för nära systemet.

⇒ FM-antennen är inte korrekt utdragen och positionerad.

Hanteringar med skiva/USB-minne/DAP:

Skivan spelas inte.

⇒ Skivan är placerad upp och ner. Lägg i skivan med etiketten uppåt.

ID3 Tag på en MP3 kan inte visas.

⇒ Det finns två typer av ID3-taggar, Version 1 och Version 2.

Detta system kan bara visa ID3-taggar Version 1.

MP3/WMA-spår spelas inte upp.

⇒ Spårnamn börjar med tecknet ". ".

Skivljudet är hackigt.

⇒ Skivan är repig eller smutsig.

Det går inte att öppna eller stänga skivfacket.

⇒ Nätsladden är inte ansluten till vägguttaget.

Timer-funktioner:

Den dagliga timern fungerar inte.

⇒ Systemet har satts på när starttiden infaller. Timern börjar inte fungera förrän systemet är avstängt.

Underhåll

För att systemet ska fungera på bästa sätt, håll skivorna och mekanismen ren.

Hantering av skivor

- Ta ut skivan ur fodralet genom att hålla i skivkanten samtidigt som du trycker lätt på hålet i mitten.
- Rör inte vid skivans blanka yta. Böj inte skivan.
- Lägg tillbaka skivan i fodralet när du använt den så att den inte kan skadas.
- Var försiktig så att du inte repar skivans yta.
- Undvik att utsätta skivan för direkt solljus, extrema temperaturer och fukt.

○ Så här rengör du en skiva:

Torka av skivan med en mjuk trasa, i rätta linjer från centrumhålet till skivans ytterkant.

Rengöra systemet

- Torka av smutsfläckarna med en mjuk trasa. Om systemet är hårt smutsat, torka av det med en trasa lätt fuktad med ett neutralt diskmedel utspätt med vatten och torka sedan rent med en torr trasa.
- Eftersom systemet kan försämrats i kvalitet, skadas eller få färgen avskrapad, var försiktig med följande:
 - Torka INTE av det med en grov trasa.
 - Torka INTE av systemet med våldsamt kraft.
 - Torka INTE av det med thinner eller bensen.
 - Använd INTE några farliga ämnen, som t.ex. insektsmedel, i närheten.
 - Låt INTE gummi eller plast komma i kontakt med systemet en längre tid.

Specifikationer

Förstärkare

Uteffekt	5 W per kanal, min. RMS, in i 6 Ω vid 1 kHz, med högst 10 % övertonsdistorsion (IEC 268-3)
----------	--

Ingångskänslighet/Impedans (1 kHz)

AUX IN	LEVEL1 500 mV/47 kΩ LEVEL2 250 mV/47 kΩ
USB Audio ver. 1.1	
USB Host ver. 1.1	
Högtalarkontakt	6 Ω - 16 Ω
PHONES	32 Ω - 1 kΩ 15 mW/ch uteffekt till 32 Ω

CD-spelare

Dynamikomfång	85 dB
Signal/brusförhållande	85 dB
Svaj	Omätbar

Radio

FM-radio	
Stationssökningsområde	87,50 MHz - 108,00 MHz
AM-radio	
Stationssökningsområde	522 kHz - 1 629 kHz

Apparat

Dimensioner	260 mm × 75 mm × 185 mm (B/H/D)
Vikt	Ca 2,1 kg

Högtalarspecifikationer (varje enhet)

SP-UXE15	
Typ	Fullskalig basreflex
Högtalarenhet	8 cm kon × 1
Effektkapacitet	10 W
Impedans	6 Ω
Frekvens	135 Hz - 18 kHz
Ljudtrycksnivå	81 dB/W • m
Dimensioner	118 mm × 197 mm × 165 mm (B/H/D)
Vikt	Ca 1,3 kg

Tillbehör

Se sidan 4

Ström och effekt

Ström Växelström	AC 230 V ~ 50 Hz
Effektförbrukning	26 W (strömtillslagsläge) 5,5 W (standby-läge) 1,5 W (Eco-läge)







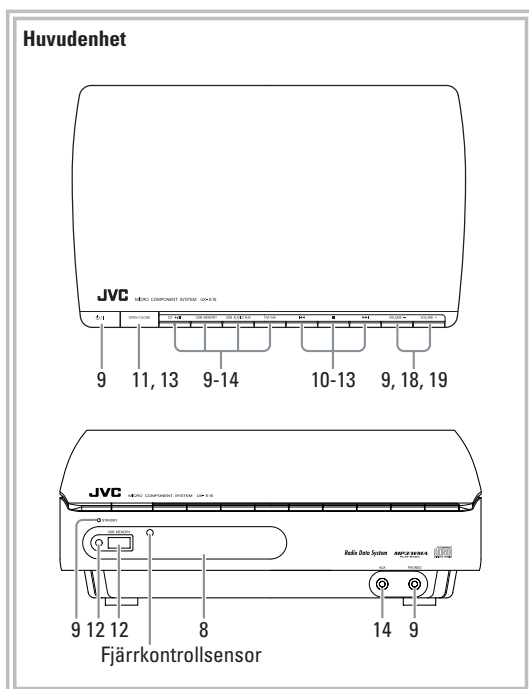
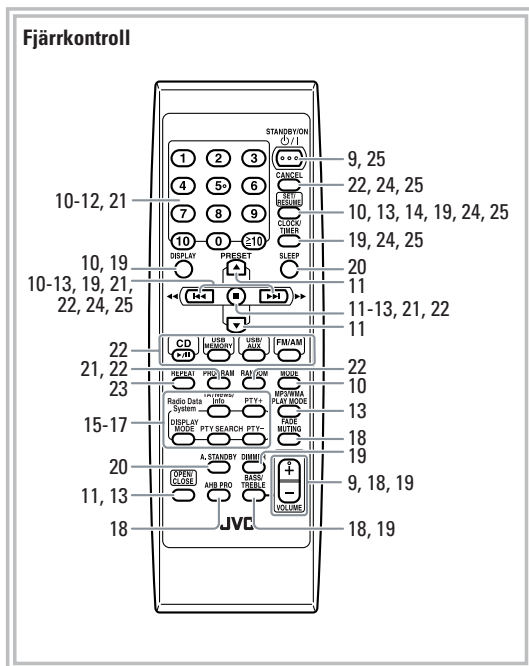

Design och specifikationer kan ändras utan förvarning.

Index över delar

Se sidorna för information om hur du använder knappar och kontroller.



Sisältö

Johdanto	2
Varotoimia	2
Tämän ohjekirjan käyttö	3
Ja sitten aloitetaan	4
Vaihe 1: Pura pakkaus.....	4
Vaihe 2: Valmistelemme kaukosäädin.....	4
Vaihe 3: Kytke	5
AM-kehäantennin kokoaminen ja liittäminen	7
Kaiutinjohtojen liittäminen.....	7
Ennen laitteen käyttöä	8
Päivittävät toiminnot — Toisto —	9
Radion kuunteleminen	10
Levyn toistaminen	11
Toisto USB-muistista tai DAP-digitaalisoittimelta	12
Toisto tietokoneelta	13
Toisto muilta laitteilta	14
FM-asemien ja Radio Data System-signaalien vastaanotto	14
Päivittävät toiminnot — Ääni & muut säädöt —	18
Äänenvoimakkuuden säätö.....	18
Äänen säätö 	18
Näytön kirkkouden muuttaminen — DIMMER 	19
Kellon asetus 	19
Virran kytkeminen pois päältä automaattisesti 	20
Edistyneet levytoiminnot	21
Toistojärjestyksen ohjelmointi — Ohjelmoitu toisto 	21
Toisto satunnaisessa järjestyksessä — Satunnaistoisto 	22
Toiston kertaaminen — Jatkuva toisto 	23
Ajastintoiminnot	24
Ajastimen asetus 	24
Lisätietoja	26
Lisätietoja tästä järjestelmästä	26
Vianetsintä	27
Kunnossapito.....	27
Tekniset tiedot	28
Osat	29

Johdanto

Kiitos, kun valitsit JVC:n mikrokomponenttijärjestelmän. Toivomme sen tuottavan sinulle iloa moniksi vuosiksi eteenpäin. Muista lukea tämä käsikirja huolellisesti, ennen kuin otat uuden stereojärjestelmäsi käyttöön. Siinä on kaikki tiedot, joita tarvitset, kun kokoat järjestelmäsi ja kun käytät sitä. Jos et löydä vastausta mahdollisiin kysymyksiisi tästä käsikirjasta, ota yhteys laitteen myyjään.

Varotoimia

Asennus

- Aseta paikkaan, joka on tasainen, kuiva, eikä liian kuuma tai kylmä; 5°C - 35°C.
- Aseta laite paikkaan, jossa on riittävä ilmanvaihto, jotta kuuma ilma pääsee vapaasti poistumaan laitteen sisältä.



ÄLÄ sijoita laitetta lähelle lämmityslaitetta, tai altista sitä suoralle auringonvalolle, pölylle tai tärinälle.

- Aseta laite riittävän kauas televisiosta.
- Pidä kaiuttimet riittävän etäällä televisiosta, jotta niiden toiminta ei häiriintyisi.

Virtalähteet

- Kun irrotat pistokkeen pistorasiasta, vedä aina pistokkeesta äläkä virtajohtosta.



Virtajohtoa EI SAA käsitellä märin käsin.

Kosteuden tiivistyminen

Kosteutta voi tiivistyä laitteen sisällä oleviin linsseihin seuraavissa tapauksissa:

- Lämmitettäessä viileää huonetta
- Kosteassa huoneessa
- Kun soitin on tuotu suoraan kylmästä lämpimiin sisätiloihin.

Jos näin käy, laite ei välttämättä toimi oikein. Jätä laitteeseen tässä tapauksessa virta päälle muutamaksi tunniksi, kunnes kosteus haihtuu, irrota virtajohto pistorasiasta ja kytke se taas pistorasiaan.

Ylikuumeneminen

- Jäähdytystuuletin sijaitsee yksikön oikealla puolella ja se estää lämpötilaa nousemasta liikaa yksikön sisällä (katsosivu G-5).



Noudata seuraavia ohjeita huolellisesti, jotta käyttö olisi turvallista:

- Varmista, että ilma kiertää kunnolla pääyksikön ympärillä. Huono tuuletus voi aiheuttaa järjestelmän ylikuumentumisen ja vaurioitumisen.
- ÄLÄ estä jäähdytystuulettimen toimintaa tai tuki tuuletusaukkoja tai -reikiä. Jos ne tukitaan paperilla, kankaalla tms., kuuma ilma ei välttämättä pääse ulos laitteesta.

Muut

- Jos laitteen sisälle joutuu metalliesine tai nestettä, irrota virtajohto pistorasiasta ja ota yhteys jälleenmyyjään ennen kuin käytät laitetta uudeleen.



Laitetta EI SAA purkaa osiin, koska sen sisällä ei ole käyttäjän itsensä huollettavia osia..

- Jos laite on pitkän aikaa käyttämättä, irrota sen virtajohto pistorasiasta.
Jos jotain menee epäkuuntoon, irrota virtajohto pistorasiasta ja ota yhteys jälleenmyyjään.

Tämän ohjekirjan käyttö

Olemme pyrkineet tekemään ohjekirjasta mahdollisimman yksinkertaisen ja helposti ymmärrettävän ja noudattaneet seuraavia menetelmiä:

- Näppäinten ja säätimien käyttö selitetään alla olevan luettelon mukaisesti. Tässä ohjekirjassa selitetään lähinnä laitteen käyttöä kaukosäätimellä; voit kuitenkin käyttää myös pääyksikön näppäimiä ja säätimiä, jos niillä on sama (tai samankaltainen) nimi tai merkintä.
- Lisävihjeitä ja huomioita eri toiminnoista löytyy osista "Lisätietoja tästä järjestelmästä" ja "Vianetsintä," mutta ei kuitenkaan itse toimintoja kuvaavista osista.
Jos haluat tietää toiminnoista enemmän, tai jos olet epä tietoinen niiden suhteen, löydät näistä osista lisätietoja.

	Näppäintä painetaan lyhyesti .
	Näppäintä painetaan lyhyesti ja toistuvasti kunnes haluttu vaihtoehto saadaan valituksi.
	Painetaan jompaakumpaa näppäintä.
	Näppäintä painetaan ja pidetään alaspainettuna määritellyn ajan verran. <ul style="list-style-type: none">• Yllä oleva numero osoittaa ajan (tässä tapauksessa 2 sekuntia)• Jos numeroa ei ole annettu, paina näppäintä ja pidä alaspainettuna kunnes koko toimenpide on suoritettu tai kunnes saat halutun tuloksen.
	Tämän toiminnon voi suorittaa vain kaukosäätimellä

Ja sitten aloitetaan

Vaihe 1: Pura pakkaus ja tarkista tarvikkeet.



Vaihe 2: Valmistele kaukosäädin.

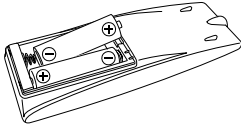

Vaihe 3: Kytke komponentit mm. AM/FM-antennit, kaiuttimet jne. (katso sivut 5 - 7).

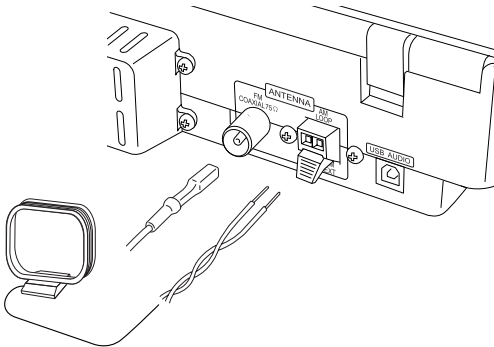

Kytke virtajohto lopuksi pistorasiaan. Nyt voit aloittaa laitteen käytön.

Vaihe 1: Pura pakkaus

Tarkista, että toimitus sisältää seuraavat osat. Suluissa oleva numero osoittaa toimitetut kappalemäärät.

- FM-antenni (1)
- AM-kehäantenni (1)
- Kaiutinjohdot (2)
- Kaukosäädin (1)
- Paristot (2)

Jos joku osa puuttuu, ota välittömästi yhteys jälleenmyyjään.

Vaihe 2: Valmistele kaukosäädin

Aseta paristot kaukosäättimeen oikein napamerkintöjen (+ ja -) mukaisesti.

1

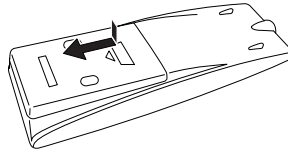

2

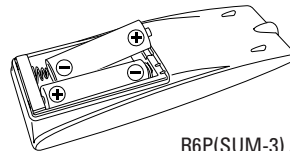

R6P(SUM-3) / AA (15F)

3

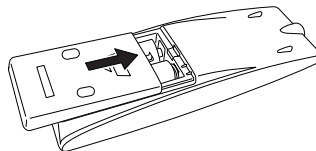

- ÄLÄ käytä sekaisin vanhoja ja uusia paristoja.
- ÄLÄ käytä sekaisin erityyppisiä paristoja.
- ÄLÄ altista paristoja kuumuudelle tai tulelle.
- ÄLÄ jätä paristoja kaukosäättimeen, jos laite on pitkän aikaa käyttämättä. Muuten kaukosäädin vaurioituu paristojen mahdollisesta vuodosta.

Vaihe

3

Kytkeminen

Jos tarvitset yksityiskohtaisempia tietoja, katso sivua 7.

Alla olevat tulo- ja lähtöliitinten kuvat ovat esimerkkejä. Tutustu muita komponentteja kytkiessäsi myös niiden mukana tulleisiin käyttöohjeisiin, koska laitteen takaosaan painettujen liittimien nimitykset saattavat vaihdella.

Kytke ennen liittämistä virta pois kaikista komponenteista.

Parempi FM/AM-kuuluvuus

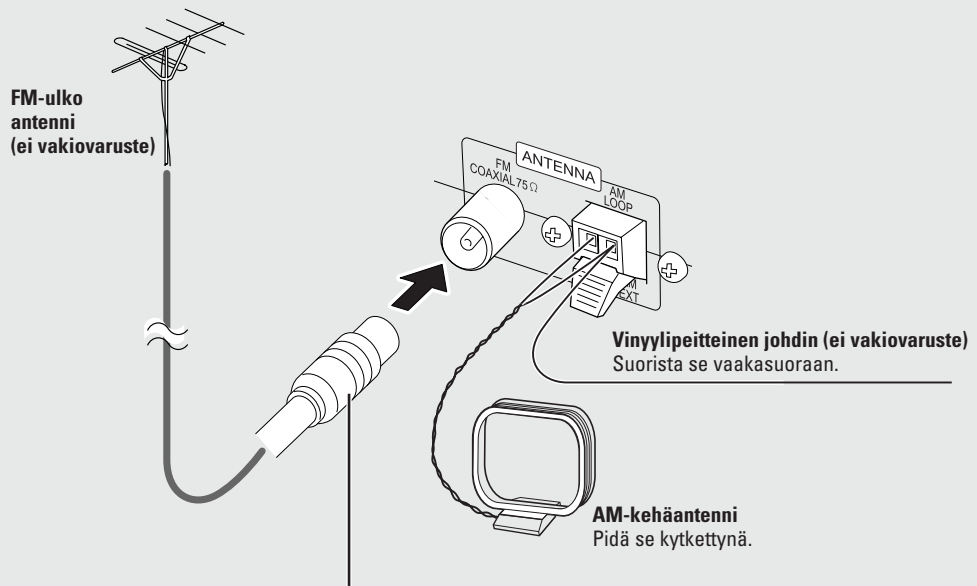

Irrota mukana toimitettu FM-antenni ja liitä se FM-ulkoantenniin 75 Ω-johtimella ja koaksiaalikaapelin liittimellä.

Pistorasiaant

Kytke AC-virtajohto vasta sitten kun kaikki liitännät on tehty.

FM-antenni (sisältyy toimitukseen)

Suorista se niin että saat parhaan mahdollisen kuuluvuuden.



AM-kehäantenni (sisältyy toimitukseen)

Kääntelevä antenni kunnes paras mahdollinen kuuluvuus on saavutettu.

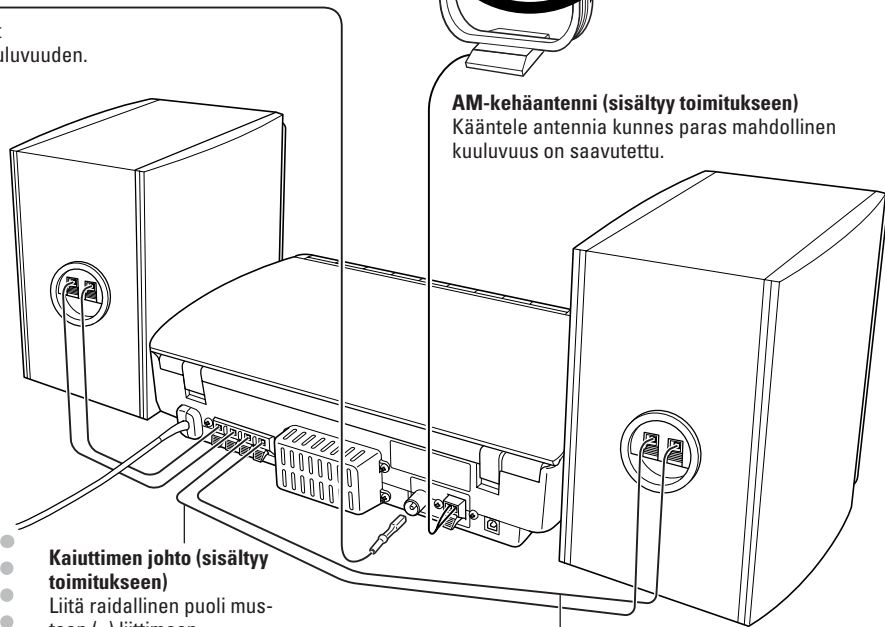

Kaiuttimen johto (sisältyy toimitukseen)
Liitä raidallinen puoli mustaan (-) liittimeen.

Kaiuttimen johto (sisältyy toimitukseen)
Liitä raidaton puoli punaiseen (+) liittimeen.

AM-kehäantennin kokoaminen ja liittäminen

AM-kehäantennin kokoaminen

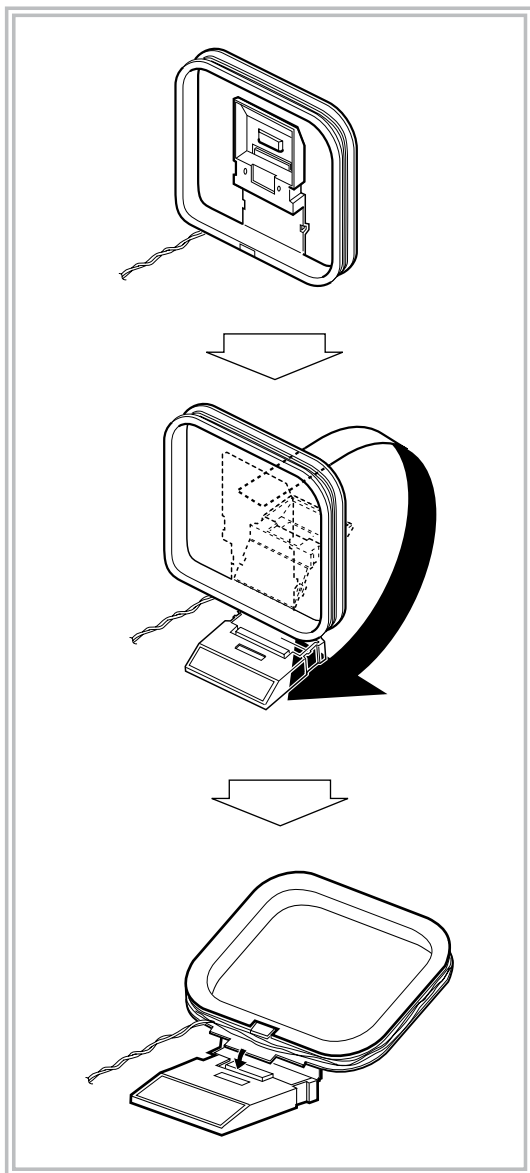

AM-kehäantennin liittäminen

Varmista, että olet liittänyt johtimen oikein.

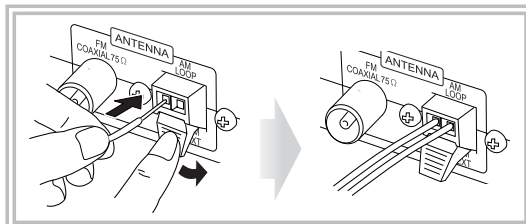

- Jos AM-kehäantennin johdin tai kaiuttimien johdot on päällystetty vinyyllillä, poista sitä, jotta johdon pää paljastuu vinyylää vääntämällä.
- Varmista, etteivät antennin johtimet kosketa muita liittimiä, liittäntäjohtoja tai verkkojohtoa. Pidä antennit myös erossa järjestelmän metalliosista, liittäntäjohdoista ja verkkovirtajohdosta. Muuten vastaanoton laatu voi kärsiä.

Kaiutinjohtojen liittäminen

Varmista että molemmat kaiuttimet on liitetty oikein ja tiukasti.

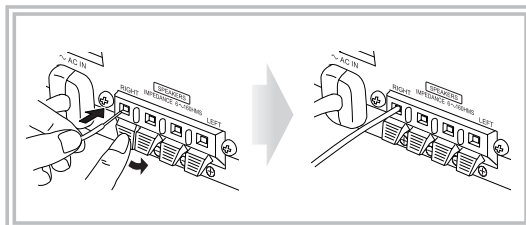

Liitä kaiuttimen johdot napamerkintöjä vastaaviin kaiuttimen liittimiin.

Punainen (+) liitin : kaiutinjohdon raidaton puoli

Musta (-) liitin : kaiutinjohdon raidallinen puoli



- LIITÄ VAIN yksi kaiutin kuhunkin liittimeen.
- Kaiutinjohtojen johtimet EIVÄT SAA koskettaa laitteen metalliosia.

Ennen laitteen käyttöä

Näytön ilmaisimista saat paljon tietoa laitetta käyttäessäsi. Selvitä ennen laitteen käyttöä milloin ja miten ilmaisimet syttyvät näyttöön.

Päänäytön ilmaisimet

Radiota kuunneltaessa: Taajuusalue
 01 FM 88.30 MHz
 Taajuus
 Esivalinta-aseman numero

USB:tä valittaessa: Lähteen nimi
 USB AUDIO CONNECT

CD-levyn toiston aikana: Kappalenumero
 CD 01
 Kulunut toisto-aika
 00:16

AUX:ia valittaessa: AUX

MP3*-levyä toistettaessa: Nykyisen kappaleen numero
 MP3 T123
 Kulunut toisto-aika
 4:22

USB MEMORY (WMA*)-muistia valittaessa: Nykyisen kappaleen numero
 WMA T03
 Tiedon tyyppi
 Kulunut toisto-aika
 0:02

Levyn toiston ollessa keskeytynyt: Kappaleiden kokonaismäärä
 CD 16
 Kokonaistoisto-aika
 61:20

MP3/WMA: Ryhmien kokonaismäärä
 MP3 STOP T123
 Kappaleiden kokonaismäärä
 MP3 G12 T123
 GR STOP

Kappaleiden kokonaismäärä Kappaleiden kokonaismäärä

* Kun alat toistaa MP3/WMA-lähdettä, ryhmän numero, kappaleen numero, kappaleen nimi, (and MP3-levyn ID3-tiedot) näkyvät ennen kuluneen soittoajan ilmestymistä näyttöön.

1 Päänäyttö

2 FM-vastaanoton merkkivalot

- **ST (stereo):** Syttyy, kun viritetään riittävän voimakkaan signaalin omaava FM-stereoa- sema.
- **MONO:** Syttyy kun FM-yksikanavainen tila aktivoidaan.

3 Toistotilan merkkivalot

- **PRGM (ohjelmoitu):** Syttyy kun ohjelmoitu toisto aktivoidaan.
- **RND:** Syttyy, kun satunnaistoisto aktivoidaan.
- **↻:** LSyttyy, kun jatkuva toisto aktivoidaan.
 - ↻: Kertaa nykyisen raidan.
 - ALL: Kertaa kaikki levyn raidat.
 - ALL (GROUP-tilassa): Kertaa kaikki nykyisen ryhmän raidat.

4 AHB PRO (Active Hyper Bass Pro) merkkivalo

- Syttyy, kun AHB PRO aktivoidaan (katso sivu 18).

5 Radio Data System-toiminnon merkkivalot

- **TA (Liikennetiedotukset):** Syttyy, kun Radio Data System-tila (TA) aktivoidaan.
- **News (Uutiset):** Syttyy, Radio Data System-tila (News) aktivoidaan.
- **Info:** Syttyy, kun Radio Data System-tila (Info) aktivoidaan.

6 A (auto). STANDBY-merkkivalo

- Syttyy, kun Auto Standby aktivoidaan.
- Vilkkuu, kun levyn toisto loppuu Auto Standby -tilan ollessa käytössä.

7 Ajastimen merkkivalot

- **SLEEP:** Syttyy, kun uniajastin aktivoidaan.
- **⌚:** Syttyy, kun päivittäinen ajastin on valmiustilassa; vilkkuu ajastimen toimiessa.

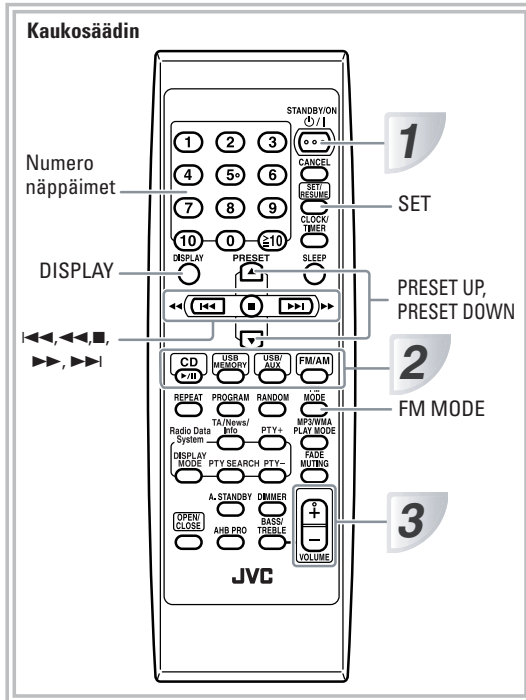

1 Kytke virta päälle.

Pääyksikön STANDBY-valo sammuu.

- Jos STANDBY/ON / I, -näppäintä ei paineta, laitteen voi kytkeä päälle painamalla seuraavassa vaiheessa jotakin laitteen valintänäppäintä.

2 Valitse lähde.

Toisto alkaa automaattisesti, jos valittu äänilähde on valmiustilassa.

- Jos painat USB MEMORY- tai USB/AUX- näppäintä, aloita toisto ulkoisen laitteen äänilähteestä.

3 Säädä äänenvoimakkuutta.

4 Käytä kohdelähdettä tuonempana kuvattavalla tavalla.

Laitteen kytkeminen pois päältä (valmiustilaan)



Pääyksikön STANDBY-valo syttyy.

- Laitte kuluttaa jonkin verran virtaa myös valmiustilassa.

Kuuntelu kuulokkeilla

Liitä kuulokkeet pääyksikön PHONES-jakkiin. Ääni ei enää kuulu kaiuttimien kautta. Muista pienentää äänenvoimakkuutta ennen kuin kytket kuulokkeet tai asetat ne korville.

- Kuulokkeiden irrottaminen aktivoi kaiuttimet.



ÄLÄ kytke järjestelmää pois päältä (valmiustila) äänenvoimakkuuden ollessa säädettyinä erittäin suureksi. Äkillinen voimakas ääni saattaa vaurioittaa kuuloasi, kaiuttimia ja/tai kuulokkeita, kun kytket järjestelmän päälle tai aloitat toisto.

1



2

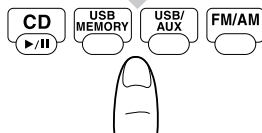

3



4

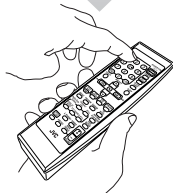

Kellon ilmaisn näkyviin näyttöön



Järjestelmän ollessa päällä...

DISPLAY



CD 02
17:52

- *Palaa lähdetietoon painamalla näppäintä uudelleen.*

Radion kuunteleminen

Taajuusalueen valitseminen (FM tai AM)

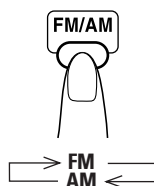

Aseman virittäminen

Valittaessa FM tai AM...

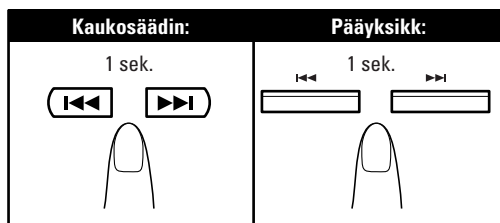

Taajuudet alkavat vaihtua näytössä. Kun laite löytää aseman (taajuuden), jonka signaali on riittävän voimakas, taajuuksien vaihtuminen lakkaa.

- *Jos painat näppäintä toistuvasti, taajuus vaihtuu sykäyksittäin.*

Lopeta manuaalinen haku painamalla jompaa kumpaa näppäintä.

Jos vastaanotettava FM-asema kuuluu huonosti



MONO-merkkivalo syttyy näyttöön. Vastaanotto paranee, mutta stereo-vaikutelma häviää-Yksikanavainen vastaanottotila.
Kun haluat palauttaa stereo-vaikutelman, paina näppäintä uudelleen (MONO-merkkivalo sammuu).

Asemien esivirittäminen



Voit esivalita 30 FM- ja 15 AM-asemaa.

1 Hae asema, jonka haluat esivirittää.

2 Aktivoi numeroiden syöttötila.



- *Suorita seuraavat vaiheet näytössä näkyvän ilmaisimen vilkuessa.*

3 Valitse tallennettavalle asemalle numero.

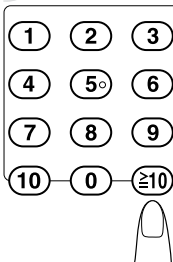

Esimerkkejä:

Jos haluat valita numeron 5, paina 5.

Jos haluat valita numeron 15, paina $\geq 10 \rightarrow 1 \rightarrow 5$.

Jos haluat valita numeron 20, paina $\geq 10 \rightarrow 2 \rightarrow 0$.

4 Tallenna asema.



Esivalinta-aseman valitseminen



1 Valitse taajuusalue (FM tai AM).

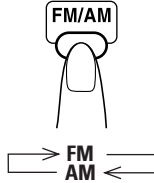

2 Valitse tallennettavalle asemalle numero.

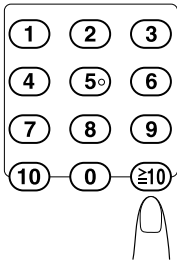

- Voit myös käyttää PRESET (UP/DOWN) -näppäimiä.

Levyn toistaminen

Laitteella voidaan toistaa seuraavia levyjä-tavallisia CD- ja CD-R/CD-RW-levyjä (tallennettu audio- CD-, MP3-, tai WMA-muodossa).

Levytyyppi	Merkki (logo)
Audio CD	
CD-R	
CD-RW	

- **DualDisc-levyjen toistoa koskeva huomautus**
"DualDisc"-levyjen CD-puoli ei ole yhteensopiva "Compact Disc Digital Audio"-standardin kanssa. Tämän takia emme suosittele DualDisc -levyjen CD-puolen käyttöä tässä laitteessa.

Levyn asettaminen paikoilleen

Voit asettaa levyn toista äänilähdettä kuunnellessasi. Paina OPEN/CLOSE-painiketta.

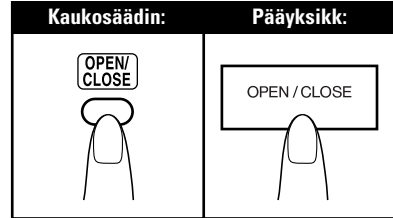

Paina levyä kevyesti kunnes se napsahtaa paikoilleen.

Sulje levykelkka painamalla OPEN/CLOSE-painiketta uudelleen.

- Jos painat CD ►/|| levykelkan ollessa auki, kelkka sulkeutuu ja toisto alkaa.

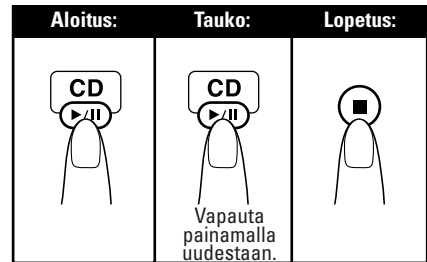

Raidan/ryhmän* valitseminen

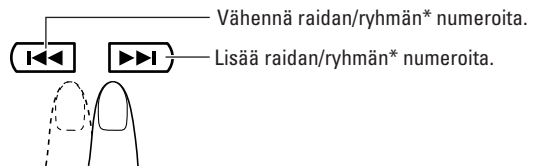

Vähennä raidan/ryhmän* numeroita.

Lisää raidan/ryhmän* numeroita.

- * Lisätietoja ryhmän valitsemisesta on kohdassa "MP3/WMA-levyjen toisto" sivulla 13.

Tietyn kohdan hakeminen

Paina näppäintä levyä toistaessasi ja pidä painettuna, kunnes löydät haluamasi kohdan.

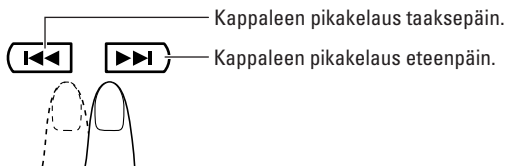

Raidan hakeminen ja toiston aloittaminen

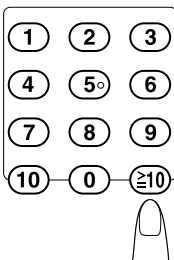

Esimerkkejä:

Jos haluat valita numeron 5, paina 5.
Jos haluat valita raidan 15, paina $\geq 10 \rightarrow 1 \rightarrow 5$.
Jos haluat valita raidan 20, paina $\geq 10 \rightarrow 2 \rightarrow 0$.
Jos haluat numeron 125 (vain MP3/WMA), paina $\geq 10 \rightarrow 1 \rightarrow 2 \rightarrow 5$.

Toisto USB-muistista tai DAP-digitaalisoittimelta

Tämän järjestelmän etupaneelissa on USB MEMORY-liitin. Voit liittää USB-muistin tai DAP-digitaalisoittimen tähän liittimeen ja kuunnella ääntä muistista tai digitaalisoittimelta.

- Muista, että et voi lähettää tietokoneeseen signaaleja tai dataa tästä järjestelmästä.

TÄRKEÄÄ

- Aseta äänenvoimakkuus aina kohtaan "VOL MIN" kun liität tai irrotat jonkin toisen laitteen.
- Liitä USB-muisti tai DAP-digitaalisoitin suoraan yksikön etupaneeliin. USB-jakin kautta liittäminen voi aiheuttaa laitteeseen toimintahäiriöitä.
- Järjestelmään voidaan kytkeä USB-massamuistimääritysten mukaista USB-muistia ja DAP-digitaalisoittimia.
- Jotkut DAP-laitteet eivät ole yhteensopivia yksikön kanssa.
- Laitteella ei voida toistaa tekijänoikeuksilla suojattuja raitoja (WMA-DRM*-raitoja).
- Laitteella ei voida toistaa koodattuja tai jollain erityismenetelmällä salattuja raitoja.

* DRM (Digital Rights Management) tarkoittaa jotain useista teknisistä menetelmistä, joilla hallitaan tai rajoitetaan digitaalisen aineiston käyttöä elektronisissa laitteissa, jotka sisältävät tällaista tekniikkaa.

USB-muistin tai DAP-digitaalisoittimen liittäminen

Kytke DAP-digitaalisoitin järjestelmään DAP-digitaalisoittimen mukana toimitetun USB-kaapelin avulla.

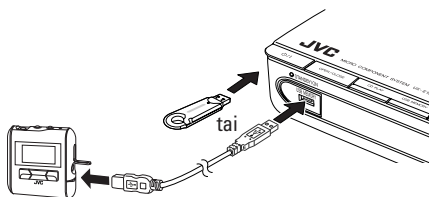

- Käytä USB-kaapelia, jonka laitteeseen tulevassa päässä on "series A" pistoke.
- Kun irrotat USB-muistin tai DAP-digitaalisoittimen, varmista, että toisto on loppunut ja että järjestelmä on pysäytetty.

Äänentoisto USB-muistista tai DAP-digitaalisoittimesta

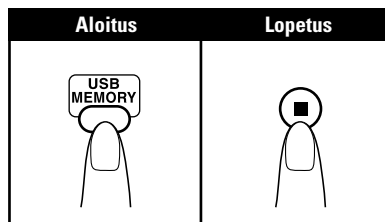

- USB MEMORY-liittimen vasemmalla puolella vilkkuu USB MEMORY-valo kun USB MEMORY valitaan lähteeksi.

Raidan/ryhmän* valitseminen

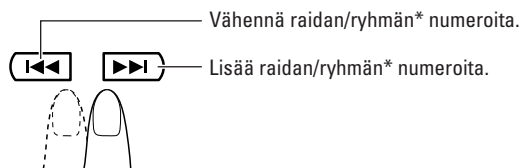

* Lisätietoja ryhmän valitsemisesta on kohdassa "MP3/WMA-levyjen toisto" sivulla 13.

MP3/WMA-levyjen toisto

MP3/WMA-toiston tilasta riippuen ryhmävalinta tai kappaleen valinta voidaan tehdä, ◀◀ / ▶▶ tai numeronäppäimillä.

Esimerkkejä:

Kun MP3-levyn toistotila on "GROUP."

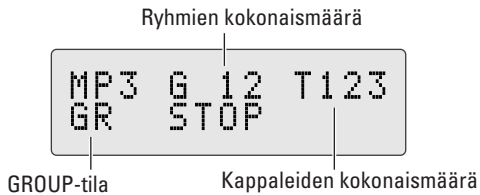

Voit muuttaa MP3/WMA-levyn toistotilan painamalla MP3/WMA PLAY MODE -näppäintä.

- Aina kun painat näppäintä, MP3/WMA-levyn toistotila muuttuu seuraavasti:

**MP3/WMA PLAY MODE**

TRACK: Näppäimillä ◀◀ / ▶▶ ja numeronäppäimillä valitaan MP3/WMA-raita.

GROUP: Näppäimillä ◀◀ / ▶▶ ja numeronäppäimillä valitaan MP3/WMA-ryhmä.

MP3/WMA-levyn ryhmien/raitojen rakenne

Tämä laite toistaa MP3/WMA-raidoita seuraavasti. Kuvan toistojärjestyksen levyllä oleville MP3/WMA-raidoille.

USB-muistissa tai DAP-digitaalisoitimessa olevat MP3/WMA-raidoita voidaan toistaa eri tavalla.

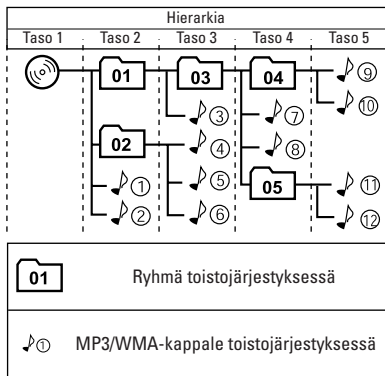
**MP3/WMA-levyn soiton palauttaminen**

Jos painat ■ MP3/WMA-toiston aikana, sen raidan numero, jonka kohdalla pysäytit toiston, jää yksikön muistiin.

Voit aloittaa toiston uudelleen saman raidan alusta painamalla CD ▶/■ tai USB MEMORY.

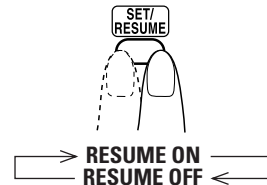
Soiton palauttamisen aktivointi/peruuttaminen **memo**

- Raidan numero poistuu muistista, kun painetaan OPEN/CLOSE (levy) tai kun USB-muisti/DAP-digitaalisoitin irrotetaan yksiköstä.
- Jos haluat toistaa ensimmäisestä raidasta alkaen, kun toiston jatko keskeytykskohdasta on käytössä, paina kahdesti ■ toiston aikana.

Toisto tietokoneelta

Tämän järjestelmän takapaneelissa on USB-liitin. Voit liittää tietokoneen tähän liitimeen ja kuunnella ääntä tietokoneesta.

Kun liität tietokoneen ensimmäisen kerran, suorita seuraavat toiminnot.

- Muista, että et voi lähettää tietokoneeseen signaaleja tai dataa tästä järjestelmästä.

TÄRKEÄÄ

- Aseta äänenvoimakkuus aina kohtaan "VOL MIN" kun liität tai irrotat jonkin toisen laitteen.

USB-ajurien asentaminen

- 1 Käynnistä tietokone ja aloita Windows® 98, Windows® 98SE, Windows® Me, Windows® 2000, tai Windows® XP.

- Jos tietokone on jo käynnistetty, sulje kaikki aukit olevat ohjelmat.

- 2 Valitse ohjelmälähteeksi USB.



3 Liitä järjestelmä tietokoneeseen USB-kaapelin (ei vakiovaruste) avulla.

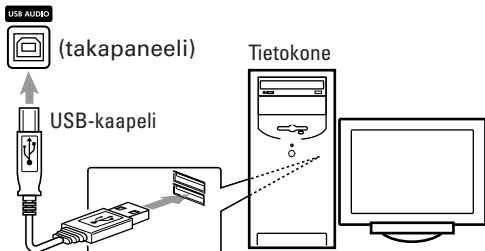

- Käytä "USB series A plug to B plug" -kaapelia.

4 USB-ajurit asennetaan automaattisesti.

Äänen toistaminen tietokoneesta

Tutustu tietokoneeseen asennetun musiikin sovellusohjelmiston käyttöoppaaseen.

* Microsoft®, Windows® 98, Windows® 98SE, Windows® Me, Windows® 2000 ja Windows® XP ovat Microsoft-yhtiön rekisteröityjä tavaramerkkejä.

Toisto muilta laitteilta

Muiden laitteiden liittäminen

Stereo mini plug -johdolla (ei vakiovaruste) voit liittää analogisilla audiolähtöliittimillä varustettuja laitteita, kuten MD-soittimen, television jne.

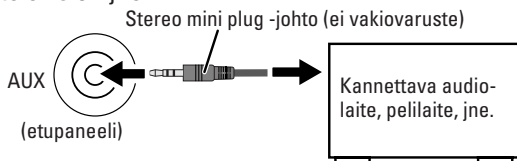

Jos toisen laitteen lähtö ei ole stereo mini plug -tyyppiä,

käytä adapteria sovittaaksesi stereo mini plug -liittimen vastaavaan lähtöön.

- Tutustu laitteiden käyttöoppaisiin.

TÄRKEÄÄ

- Aseta äänenvoimakkuus aina kohtaan "VOL MIN" kun liität tai irrotat jonkin toisen laitteen.

Toisen laitteen valitseminen ohjelmalähteeksi

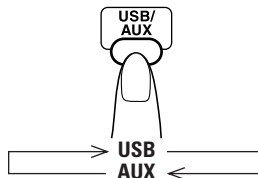

Toisesta laitteesta tulevan äänen tulotason säätäminen

Voit säätää liitetystä laitteesta tulevan äänen tasoa, jos tulosignaali on liian pieni tai suuri.

1 Valitse lähteeksi AUX.

2 Säädä tulotasoa painamalla SET-näppäintä kunnes signaalin tulosaso ilmestyy näyttöön.



- Aina kun pidät SET-näppäintä alaspainettuna, näyttö vaihtuu seuraavassa järjestyksessä.



LEVEL 1: Normaali tulosaso (tehdasasetus).

LEVEL 2: Korkeampi tulosaso.

FM-asemien ja Radio Data System-signaalien vastaanotto

Radio Data System-toiminnolla FM-asemat lähettävät ylimääräisiä signaaleja normaalien lähetyssignaalien lisäksi. Radioasemat voivat lähettää aseman nimen ja tietoja lähetystyypeistä, esimerkiksi onko kyseessä urheilu- tai musiikkilähetyks. Tämä laite vastaanottaa seuraavia Radio Data System-signaaleja:

PS (Ohjelmapalvelu):

Näyttää yleisesti tunnetut asemien nimet.

PTY (Ohjelmatyyppi):

Näyttää ohjelmatyyppin.

RT (Tekstiviesti):

Näyttää radioaseman lähettämiä tekstiviestejä.

Radio Data System-signaalit näkyviin näyttöön

Valitse FM-asema, joka lähettää Radio Data System-signaaleja.

Jos asema lähettää näitä signaaleja, "PS" ilmestyy näyttöön.

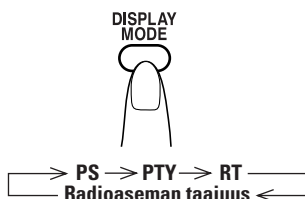

PS (Ohjelmapalvelu):

Haun aikana näytössä näkyy "PS". Radioaseman nimi näkyy näytössä. Jos radioasema ei lähetä nimisignaalia, näytössä näkyy "NO PS".

PTY (Ohjelmatyyppi):

Haun aikana näytössä näkyy "PTY" (Ohjelmatyyppi) näkyy näytössä. Jos radioasema ei lähetä nimisignaalia, näytössä näkyy "NO PTY".

RT (Tekstiviesti):

Haun aikana näytössä näkyy "RT". Aseman lähettämä tekstiviesti näkyy näytössä. Jos radioasema ei lähetä nimisignaalia, näytössä näkyy "NO RT".

Radioaseman taajuus:

Valitun aseman taajuus ilmestyy näyttöön.



memo

- Jos haku päättyy välittömästi, "PS", "PTY" ja "RT" eivät ilmesty näyttöön.
- Jos painat DISPLAY MODE -näppäintä kuunnelllessasi AM (MW) -asemaa, näytössä näkyy vain radioaseman taajuus.

○ Näytön merkeistä

Kun näyttöön ilmestyy PS-, PTY- tai RT-viesti, se ei pysty näyttämään kirjaimia, joissa on aksentti; esimerkiksi, "A" voi korvata aksentilliset "A-kirjaimet" kuten "Á, Â, Ã, Ä ja Å".

Ohjelman haku PTY-koodien mukaan

Yksi Radio Data System-palvelun eduista on, että ohjelman voi etsiä PTY-koodeja käyttämällä.

○ Ohjelman haku PTY-koodien mukaan:

- 1 Aktivoi PTY-haku kuunnelllessasi FM-asemaa.

PTY SEARCH



- 2 Valitse haluamasi PTY-koodi, kun "SELECT PTY" vilkkuu.

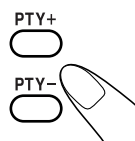

Aina kun painat näppäintä, näytön PTY-luokka vaihtuu seuraavasti:

NEWS ⇄ AFFAIRS ⇄ INFO ⇄ SPORT ⇄ EDUCATE
 ⇄ DRAMA ⇄ CULTURE ⇄ SCIENCE ⇄ VARIED
 ⇄ POP M ⇄ ROCK M ⇄ EASY M ⇄ LIGHT M ⇄
 CLASSICS ⇄ OTHER M ⇄ WEATHER ⇄ FINANCE
 ⇄ CHILDREN ⇄ SOCIAL ⇄ RELIGION ⇄ PHONE
 IN ⇄ TRAVEL ⇄ LEISURE ⇄ JAZZ ⇄ COUNTRY ⇄
 NATION M ⇄ OLDIES ⇄ FOLK M ⇄ DOCUMENT
 ⇄ TEST ⇄ ALARM ⇄ NEWS

- 3 Aloita haku valitun PTY-koodin vilkkussa.

PTY SEARCH



Haun aikana "SELECT PTY" ja valittu PTY-koodi (esim. NEWS) ilmestyvät vuorotellen näyttöön. Laite etsii valitsemaasi ohjelmaa lähettävää asemaa 30 esiviritetyltä radioasemalta, kunnes radioasema löytyy. Radio Data System-merkkivalo syttyy.

Jatka hakua ensimmäisen pysähdyksen jälkeen painalla PTY SEARCH -näppäintä uudelleen 5 sekunnin kuluessa siitä, kun PTY-koodi vilkkuu.

Voit keskeyttää haun milloin tahansa painamalla PTY SEARCH -näppäintä. Viritä haluamasi FM-kanava uudestaan.

Jos ohjelmaa ei löydy 30 esiviritetyltä asemalta, näyttöön ilmestyy "NOT FOUND" ja haku palaa edelliselle asemalle.

○ PTY-koodien kuvaus

NEWS:	Uutiset
AFFAIRS:	Uutisia syventäviä ajankohtaislähettyksiä
INFO:	Tietoja terveydenhoitopalveluista, säätiedotuksia yms.
SPORT:	Urheilulähettyksiä
EDUCATE:	Opetusohjelmia
DRAMA:	Näytelmiä
CULTURE:	Kulttuurilähettyksiä
SCIENCE:	Tiedeohjelmia
VARIED:	Muita lähettyksiä kuten komedioita tai seremonioita
POP M:	Pop-musiikkia
ROCK M:	Rock-musiikkia
EASY M:	Aikuismusiikkia (tavallisesti "helppoa kuunneltavaa")
LIGHT M:	Kevyttä musiikkia
CLASSICS:	Klassista musiikkia
OTHER M:	Muuta musiikkia
WEATHER:	Säätietoja
FINANCE:	Liike-elämän raporteja, pörssikurssitiedotteita yms.
CHILDREN:	Lastenohjelmia
SOCIAL:	Yhteiskunnallista ohjelmaa
RELIGION:	Uskonnollisia, filosofisia ja eetiikkaan liittyviä ohjelmia
PHONE IN:	Ohjelmia, joihin kuuntelijat voivat soittaa ja esittää omia näkemyksiään
TRAVEL:	Matkailuohjelmia
LEISURE:	Vapaa-ajan vietto (puutarhan hoito, ruuanlaitto, kalastus jne).
JAZZ:	Jazz-musiikkia
COUNTRY:	Kantrimusiikkia
NATION M:	Ulkomaisia suosittuja iskelmiä ja pop-musiikkia kyseisen maan omalla kielellä
OLDIES:	Pop-musiikin klassikkoja
FOLK M:	Kansanmusiikkia
DOCUMENT:	Asiaohjelmia
TEST:	Hätätilälähettyksiin käytettävien laitteiden tai yksiköiden testauslähettykset
ALARM:	Hätätilailmoitukset
NONE:	Ei ohjelmatyyppejä, määrittelemätön tai vaikeasti määriteltävä ohjelma

Siirtyminen asemalta toiselle tilapäisesti (Enhanced Other Networks-ominaisuus)

Eräs Radio Data System-radion hyödyllisistä ominaisuuksista on mahdollisuus siirtyä automaattisesti kuuntelemaltasi asemalta toiselle valitsemaasi ohjelmaa (TA, NEWS tai INFO) kuuntelemaan. Kun ohjelma päättyy, yksikkö siirtyy automaattisesti edelliselle asemalle. Tätä toimintoa kutsutaan Enhanced Other Networks-ominaisuudeksi.

- *Enhanced Other Networks-ominaisuus toimii vain esiviritetyillä asemilla. Katso sivu 10.*
- *Jos joku FM-asema ei lähetä Enhanced Other Networks-lähettyksiä, Enhanced Other Networks-toimintoa ei voida aktivoida.*

○ Ohjelmatyypin valinta

Aktivoi Enhanced Other Networks-toiminto kuunnellessasi FM-asemaa.

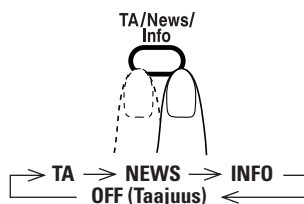

TA:	Liikennetiedotukset
NEWS:	Uutiset
INFO:	Tietoja terveydenhoitopalveluista, säätiedotuksia yms.
OFF (Taajuus):	Radio Data System-tila pois päältä

- *Näytön Radio Data System-valo (TA, News tai Info) syttyy ja yksikkö siirtyy Enhanced Other Networks-valmiustilaan.*

○ **Enhanced Other Networks-toiminnon käyttö**

Jos mikään asema ei lähetä valitsemaasi ohjelmatyyppiä:

- Yksikkö vastaanottaa kuuntelemaasi asemaa.
- Kun valitsemasi ohjelmatyyppin lähetyksen alkaa toisella asemalla, yksikkö siirtyy automaattisesti sille asemalle ja näytön ilmaisin alkaa vilkkua.
- Kun ohjelma päättyy, yksikkö siirtyy takaisin edelliselle asemalle ja näytön merkkivalo syttyy (valmiustila).

Jos jokin asema lähettää valitsemaasi ohjelmatyyppiä:

- Yksikkö siirtyy kyseiselle asemalle ja näytön ilmaisin alkaa vilkkua.
- Kun ohjelma päättyy, yksikkö siirtyy takaisin edelliselle asemalle ja näytön merkkivalo syttyy (valmiustila).

Jos kuuntelemaasi asema lähettää valitsemaasi ohjelmatyyppiä:

- Yksikkö vastaanottaa kuuntelemaasi asemaa. Näytön ilmaisin alkaa vilkkua.
- Kun ohjelma päättyy, näytön merkkivalo syttyy (valmiustila).

○ **Enhanced Other Networks-toiminnon peruuttaminen**

Paina TA/News/Info-näppäintä ja valitse "OFF (Taajuus)".



memo

- *Enhanced Other Networks-toiminnon valmiustila pysyy aktivoituna vaikka vaihtaisit lähteeksi CD:n, USB MEMORY:n tai USB/AUX:in. Jos valitset lähteeksi AM:n, Enhanced Other Networks-toiminnon valmiustila kytkeytyy hetkeksi pois käytöstä.*



HUOMAUTUS:

- Jos ääni vaihtelee jatkuvasti valitsemasi Enhanced Other Networks-toiminnon aseman ja parhaillaan kuuntelemaasi aseman välillä, peruuta Enhanced Other Networks-tila. Tässä ei ole kyse viasta.
-

Päivittäiset toiminnot — Ääni & muut säädöt —

Kaukosäädin

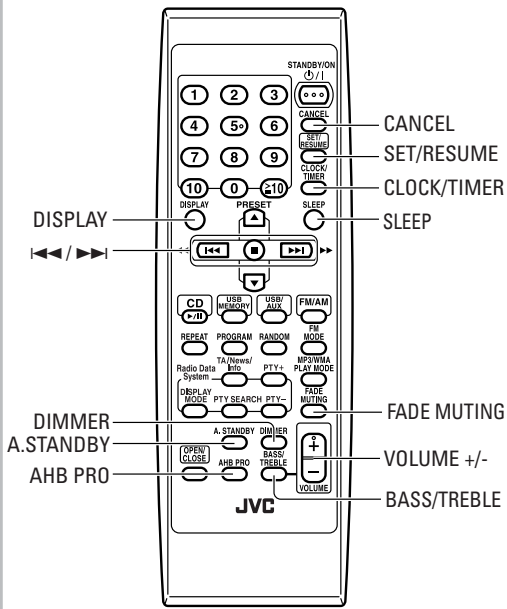

Pääyksikkö

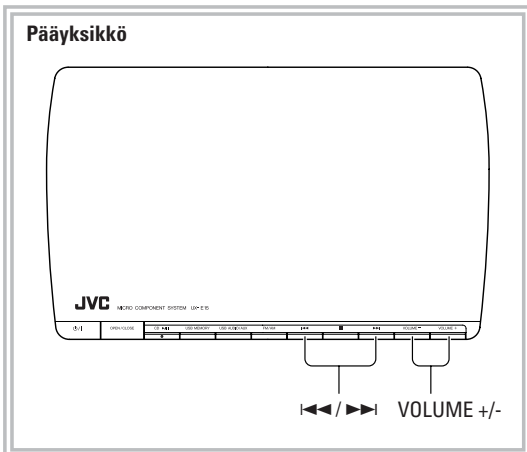

Äänenvoimakkuuden säätö

Voit säätää äänenvoimakkuutta välillä 0 (VOLUME-MIN) ja 31 (VOLUME-MAX).

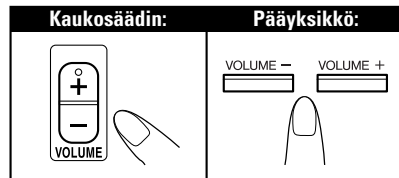

Äänen pikahiljentäminen



Kun haluat palauttaa äänenvoimakkuuden, paina uudelleen, tai säädä äänenvoimakkuuden tasoa.

Äänen säätö

○ Bassoäänien vahvistaminen — AHB PRO

Voit vahvistaa bassoääntä, kun haluat säilyttää täyteläisen basson pienellä äänenvoimakkuudella.

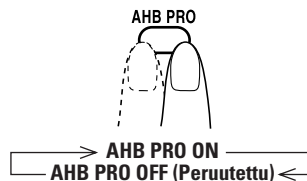

■ Äänensävyn säätö — BASS/TREBLE

Voit säätää basson ja diskantin tasoa välillä 0 - +5/-5.

○ Basson säätäminen

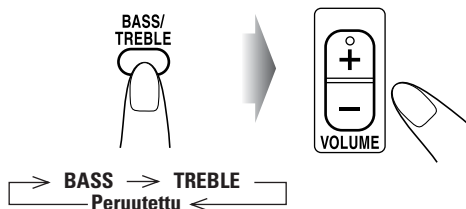

○ Diskantin säätäminen

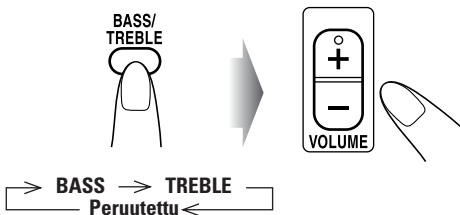

Näytön kirkkouden muuttaminen

— DIMMER Remote ONLY »»

Voit himmentää näyttöikkunan.

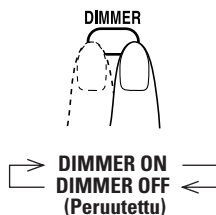

- Jos painat näppäintä laitteen ollessa kytkettynä pois päältä, kellon ilmaisin kytketty pois päältä ja laite siirtyy ECO-tilaan, vähentäen näin valmiustilan energiankulutusta.

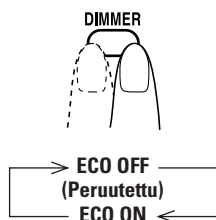

Kellon asetus Remote ONLY »»

Jos et ole asettanut laitteen sisäistä kelloa, et voi käyttää päivittäistä ajastintoimintoa eikä uniajastinta (katso sivu 24).

- Kun haluat poistua kellon asetustilasta, paina CLOCK/TIMER-näppäintä.
- Jos haluat palata edelliseen vaiheeseen, paina CANCEL-näppäintä.

1 Aktivoi kellon asetustila.



- Jos olet säätänyt kelloa jo aiemmin, paina näppäintä toistuvasti kunnes kellon asetustila (katso sivu 24) näkyy näytössä.

2 Säädä tunnit.

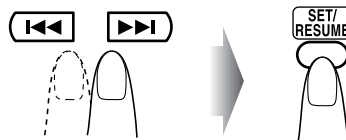

3 Säädä minuutit.

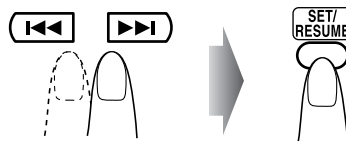

Laitteen sisäinen kello alkaa toimia.

○ Kellonajan tarkistaminen toiston aikana

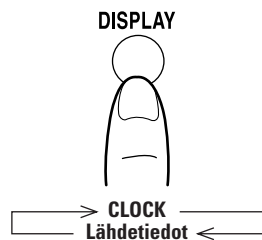

○ Sähkökatkon sattuessa

Kellon asetukset katoavat ja kello asettuu aikaan "00:00. (vilkkuu)" Tee kellon asetukset uudelleen.

Virran kytkeminen pois päältä automaattisesti 

Järjestelmän kytkeminen pois päältä toiston loputtua — Auto Standby

A. STANDBY



Kun levyn toisto loppuu, A.STANDBY-merkkivalo syttyy näyttöön.

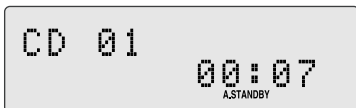

Kun levyn toisto loppuu, A.STANDBY-merkkivalo alkaa vilkkua.

Jos mitään toimintoa ei merkkivalon vilkuessa suoriteta noin 3 minuuttiin, laite kytkeytyy automaattisesti pois päältä (valmiustila).

Järjestelmän kytkeminen pois päältä tietynajan kuluttua — Sleep Timer

1 Määrittele aika (minuuteissa).

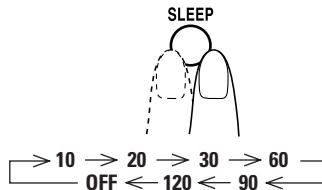

2 Odota, kunnes asetettu aika häviää näytöstä.

○ Poiskytkentäaikaan jäljellä olevan ajan tarkistaminen



- Jos painat näppäintä toistuvasti, voit muuttaa poiskytkentäaikaa.

Edistyneet levytoiminnot

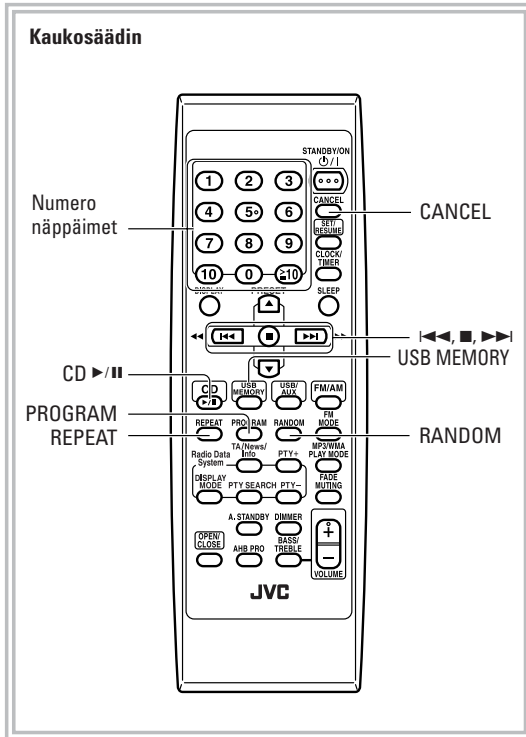

2 Valitse ohjelmoituun toistoon haluamasi raidat.

CD-levy

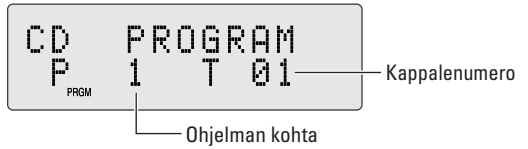

MP3/WMA

Valitse ensin ryhmä ja sitten raita.

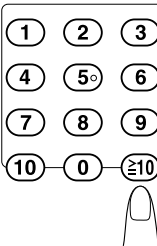
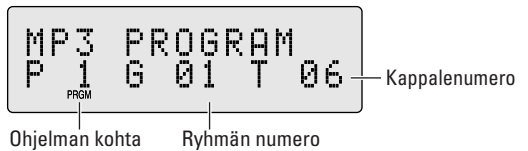

Esimerkkejä:

Jos haluat valita numeron 5, paina 5.
 Jos haluat valita raidan 15, paina $\geq 10 \rightarrow 1 \rightarrow 5$.
 Jos haluat valita raidan 20, paina $\geq 10 \rightarrow 2 \rightarrow 0$.
 Jos haluat numeron 125 (vain MP3/WMA), paina $\geq 10 \rightarrow 1 \rightarrow 2 \rightarrow 5$.

Toistojärjestyksen ohjelmointi

— Ohjelmoitu toisto

Voit ohjelmoida raitojen (enintään 32) toistojärjestyksen ennen toiston aloittamista.

- Voit kerrata kaikki ohjelmoidut raidat painamalla REPEAT-näppäintä.

1 Ennen toiston aloittamista, paina PROGRAM.

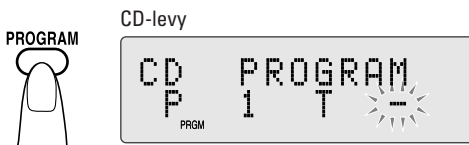

3 Ohjelmoi muut raidat toistamalla vaihe 2.

4 Aloita toisto.



Valitsemasi raidat toistetaan ohjelmoimassasi järjestyksessä.



CD-levy

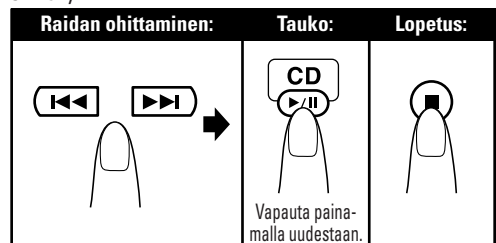

MP3/WMA

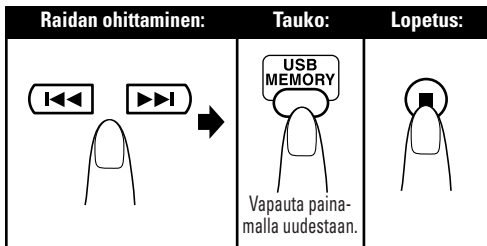

Ohjelmoinnin sisällön tarkistaminen

Kun näytössä näkyy PRGM-ilmaisim...

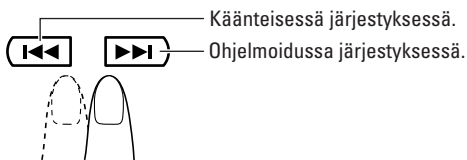

Ohjelman muokkaaminen

Kun näytössä näkyy PRGM-ilmaisim...



Ohjelmoidusta toistosta poistuminen

Kun näytössä näkyy PRGM-ilmaisim...



Toisto satunnaisessa järjestyksessä — Satunnaistoisto

Voit toistaa kaikki levyn raidat satunnaisessa järjestyksessä.



Toisto alkaa satunnaisessa järjestyksessä. Satunnainen toisto päättyy kun kaikki raidat on toistettu.

CD-levy

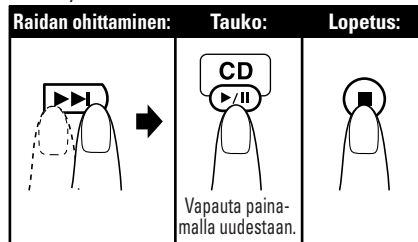

USB-muisti/DAP-digitaalisoitin:

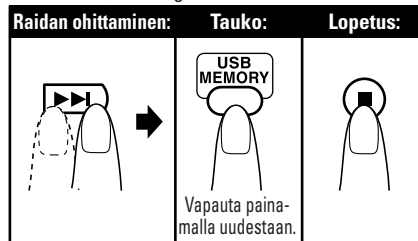

- Painamalla pääset nykyisen raidan alkuun.
- Voit kerrata kaikki raidat (All) painamalla REPEAT-näppäintä.

Satunnaistoistosta poistuminen

Kun näytössä näkyy RND-ilmaisim...



Toiston kertaaminen — Jatkuva toisto



Toiston voi kerrata.

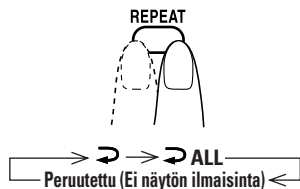

↶	Audio CD MP3/WMA (Kappale-tila) MP3/WMA (Ryhmä-tila)	Kertaa nykyisen raidan.
↶ ALL	Audio CD MP3/WMA (Kappale-tila)	Kertaa kaikki raidat.
	MP3/WMA (Ryhmä-tila)	Kertaa kaikki nykyisen ryhmän raidat (MP3/ WMA-tiedostoja toistettaessa vain "GROUP"-tilassa).

Ajastintoiminnot

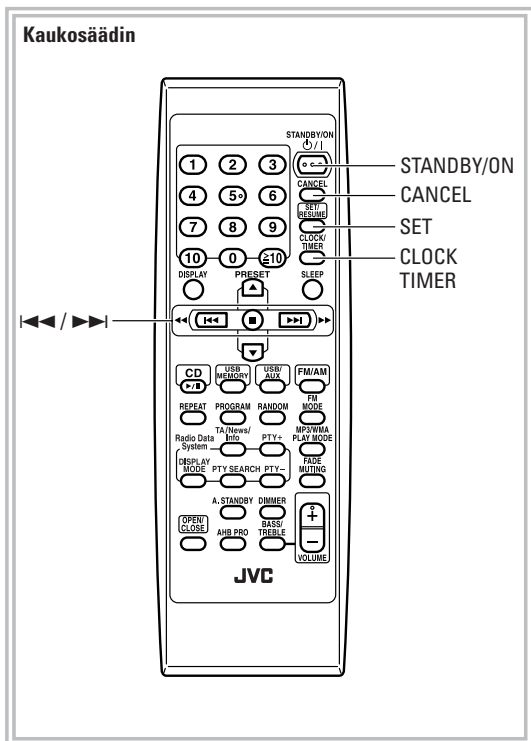

1 Päällekytkentäajan koittaessa

Järjestelmä kytkeytyy päälle, hakee valitun lähteen ja säätää äänenvoimakkuuden esiasetetulle tasolle.

- Kun valitset "FM (AM) --," viimeisin haettu asema valikoituu päivittäiseen ajastimeen.
- Kun päivittäinen ajastin on toiminnassa, ajastimen ilmaisin vilkkuu näytössä.
- Ajastimen asetus säilyy laitteen muistissa kunnes se muutetaan.
- Voit muuttaa lähdetä tai säätää äänenvoimakkuutta peruuttamatta päivittäistä ajastinta, kun päivittäinen ajastin on aloittanut toiston.

1 Valitse ajastimen asetustila.



→ Nykyiset ajastinasetukset → Ajastimen asetus
 ← Peruutettu (normaali näyttö) ← Kellon asetus (katso sivu 19) ←

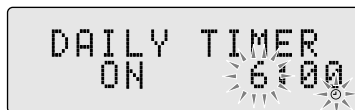

Ajastimen asetus



Päivittäisen ajastimen avulla voit herätä musiikkiin jne.

- Poistu ajastimen asetuksesta painamalla CLOCK/TIMER-näppäintä toistuvasti kunnes normaalisti valittuna oleva tila tulee näkyviin.
- Jos haluat korjata virhesyötön, paina CANCEL. Voit palata edelliseen vaiheeseen.

Päivittäinen ajastin toimii näin

Kun päivittäinen ajastin on asetettu, ajastimen ilmaisin syttyy näyttöön. Päivittäinen ajastin aktivoituu joka päivä samaan aikaan kunnes ajastin kytketään pois käytöstä manuaalisesti (katso seuraavaa palstaa).

2 Tee haluamasi ajastinasetukset.

- 1 Aseta ensin toiminnon päällekytkentäajan tunti ja sitten minuutti.

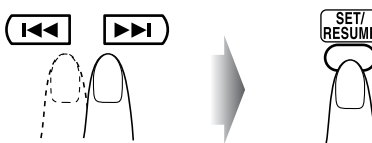

- 2 Aseta poiskytkentäajan tunti ja minuutti samalla tavalla.
- 3 Valitse toiston lähde-"TUNER FM," "TUNER AM," "CD," "USB," tai "AUX".

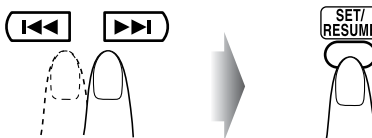

Kun valitset viiritintä: Valitse esiasetettu numero tai "FM (AM) --" painamalla paina sitten SET.

Kun haluat kuunnella ääntä muusta laitteesta, et voi käyttää päivittäistä ajastintoimintaa aloittamaan toistoa muusta kuin tästä laitteesta.

④ Aseta äänenvoimakkuus.

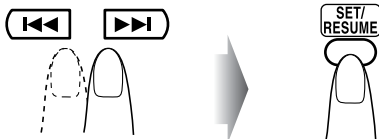

- “SET OK” ilmestyy näyttöön antamiesi ajastinasetusten kera.

3 Kytke laite pois päältä (valmiustila), jos olet asettanut ajastimen virran ollessa päällä.



Ajastimen kytkeminen pois päältä kun asetus on tehty

Koska päivittäinen ajastin aktivoituu joka päivä saman aikaan, haluat ehkä joinain päivinä perua sen toiminnan.

1 Valitse ajastimen asetustila.

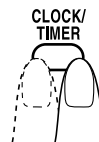

→ Nykyiset ajastinasetukset → Ajastimen asetus
Perutettu (normaali näyttö) ← Kellon asetus (katso sivu 19) ←

2 Kytke ajastin pois päältä.



Ajastimen ilmaisin katoaa näytöstä ja päivittäinen ajastin peruuntuu.

Ota ajastin uudestaan käyttöön valitsemalla “Ajastimen tämänhetkiset asetukset” vaiheessa 1 ja paina SET/RESUME.



Lisätietoja

Lisätietoja tästä laitteesta

Päivittäiset toiminnot — Toisto (katso sivut 9 - 17)

Radion kuunteleminen:

- Jos tallennat uuden aseman jollekin esiasetusnumerolle, numerolle aiemmin tallennettu asema pyyhkiytyy pois.
- Jos irrotat AC-virtajohdon tai jos virta jostakin syystä katkeaa, esiviritetyt asemat pyyhkiytyvät pois muutamassa päivässä. Jos näin käy, viritä asemat uudelleen. Jos näin käy, viritä asemat uudelleen.

Toisto levyltä/USB-muistista/DAP-digitaalisoittimesta

- Laitteella ei voi toistaa "pakettimuodossa" tallennettuja levyjä.
- MP3/WMA-levyjen toisto...
 - MP3/WMA-levyjen lukeminen kestää tavallisia CD-levyjä kauemmin. (Lukuaika määräytyy ryhmä/tiedostorakenteen monimutkaisuuden mukaan.)
 - Joitakin MP3/WMA-levyjä ei voi toistaa, jolloin laite ohittaa ne. Tämä johtuu levyjen tallennusprosesseista ja -olosuhteista.
 - Kun tallennat tietoja MP3/WMA-levylle, valitse levyn muodoksi ISO 9660 Level 1.
 - Tällä laitteella voidaan toistaa MP3/WMA-tiedostoja, joiden tiedostotunnus on <.mp3> tai <.wma> (kirjainkoosta riippumatta).
 - Jotkut merkit tai symbolit eivät näy oikein näytössä.
 - Näytöllä näkyvien merkkien enimmäismäärä on tiedostoille 32 (ilman tiedostotunnusta) ja ID3-tiedoille 30.
 - On suositeltavaa tallentaa MP3-tiedostot käyttämällä 44,1 kHz:n näytteenottotaajuutta ja 128 kbps:n bittinopeutta sekä WMA-tiedostot käyttämällä 44,1 kHz:n näytteenottotaajuutta ja 96 kbps:n bittinopeutta.
 - Tämä laite tunnistaa yhteensä 999 raitaa ja 500 ryhmää. Laite ei tunnista enimmäisrajan ylittäviä numeroita.
 - MP3/WMA-raitojen toistojärjestys saattaa erota siitä, mitä suunnittelit tallentaessasi raidat. Jos kansiossa ei ole MP3/WMA-raitoja, niitä ei huomioida.

FM-taajuuksien vastaanottaminen Radio Data System:n avulla

- Jos "Alarm!" (Hätäsignaali) vastaanotetaan joltakin asemalta samalla, kun kuunnellaan FM-asemaa Radio Data System:n avulla, järjestelmä vaihtaa automaattisesti asemalle, joka lähettää "Alarm!"-signaalia, paitsi silloin, kun kuunnellaan asemia, jotka eivät käytä Radio Data System:ää (kaikki AM-asemat ja jotkut FM-asemat).

Päivittäiset toiminnot — Ääni & muut Säädot

(katso sivut 18 - 20)

Äänenvoimakkuuden säätö:

- Muista pienentää äänenvoimakkuutta ennen kuin kytket kuulokkeet tai asetat ne korville.

Äänen säätö:

- Tämä toiminto vaikuttaa ääneen myös kuulokkeiden kautta.

Kellon asetus:

- "00:00" vilkkuu näytössä kunnes kellon asetukset on tehty.
- Kello voi edistää tai jättää 1 - 2 minuuttia kuukaudessa. Tällöin kellonaikaa on säädettävä.

Levyn/USB-muistin/DAP-digitaalisoittimen

lisätoiminnot (katso sivut 21 - 23)

Toistojärjestyksen ohjelmointi — Ohjelmoitu toisto:

- Jos yrität ohjelmoida 32. raidan, "FULL MEMORY" ilmestyy näyttöön.
- Ohjelmointivaiheiden aikana...
 - Jos olet yrittänyt ohjelmoida numeron, jota levyllä ei ole (esim. raidan 14 levyiltä, jolla on vain 12 raitaa), valintaa ei huomioida.

Ajastintoiminnot (katso sivut 24 ja 25)

- Jos irrotat AC-virtajohdon tai jos virta jostakin syystä katkeaa, tekemäsi ajastinasetukset pyyhkiytyvät pois. Kello on asetettava ensin aikaan, ja sen jälkeen ajastin.
- Jos aktivoit uniajastimen, päivittäisen ajastimen ja Auto Standby -toiminnon samanaikaisesti, aikaisimpaan aikaan ajastettu toiminto suoritetaan.

Kaiuttimen säleikön irrotus

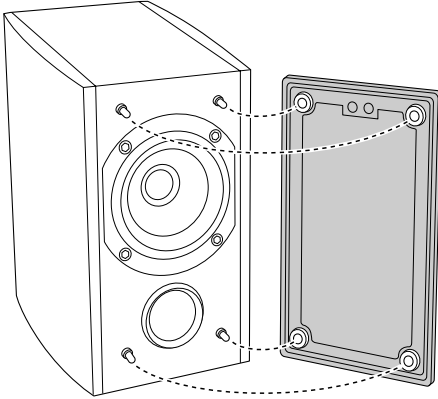

Vianetsintä

Jos sinulla on ongelmia laitteistosi kanssa, tutki löytyykö ongelmaan ratkaisu tästä luettelosta, ennen kuin otat yhteyden huoltoon.

Yleistä:

Säädöt ja asetukset peruuntuvat äkillisesti, ennen kuin saat ne tehtyä.

⇒ Toiminnoille on olemassa aikaraja. Toista toimenpide uudelleen.

Mikään ei tunnu toimivan.

⇒ Laitteen sisäänrakennetun mikroprosessorin toiminta saattaa häiriintyä ulkopuolisen sähköhäiriön takia. Irrota verkkojohto ja kytke se sitten uudelleen.

Laitetta ei voi käyttää kaukosäätimellä.

⇒ Kaukosäätimen ja laitteen kauko-ohjausanturin välillä on este.

⇒ Suuntaa se etupaneelin kaukoanturiin.

⇒ Signaalit eivät yllä kaukoanturiin. Lähemmäs laitetta.

⇒ Paristot ovat lopussa.

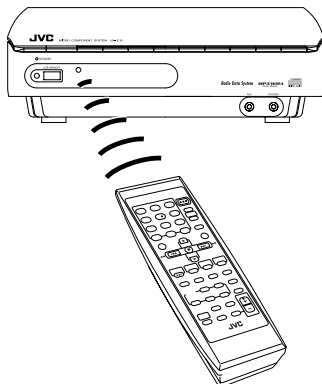

Kaiuttimista ei kuulu ääntä.

⇒ Kaiuttimien liitännät on tehty väärin tai ne ovat irtonaisia (katso sivu 7).

⇒ Kuulokkeet on liitetty (katso sivu 9).

Radiotoiminnot:

Vaikea kuunnella lähetystä melun vuoksi (katso sivut 4 - 7).

⇒ Antenniliitännät ovat virheellisiä tai irtonaisia.

⇒ AM-kehäantenni on liian lähellä laitetta.

⇒ FM-antenni ei ole ojennettu ja sijoitettu kunnolla.

Levyn/USB-muistin/DAP-digitaalisoittimen toiminnot:

Levyä ei voi toistaa.

⇒ Levy on ylösalaisin. Aseta levy etikettipuoli ylöspäin.

MP3:n ID3-tiedot eivät näy.

⇒ ID3-tunnisteita on kahdenlaisia-ID3 Tag-versio 1 ja ID3 Tag-versio 2.

Tämä laite näyttää vain ID3 Tag-version 1.

MP3/WMA-raitojen toisto ei onnistu.

⇒ Raitojen nimen alussa on “.”.

Levyn ääni katkeilee.

⇒ Levy on naarmuuntunut tai likainen.

Levykelkka ei avaudu eikä sulkeudu.

⇒ AC-virtajohto ei ole kiinni pistorasiassa.

Ajastintoiminnot:

Päivittäinen ajastin ei toimi.

⇒ Laitteeseen on kytketty virta ennen päällekytkentäaikaa.

Ajastin alkaa toimia vasta kun laite on kytketty pois päältä.

Kunnossapito

Jotta laitteistosi suorituskyky olisi mahdollisimman hyvä, pidä levysi ja mekanismi puhtaina.

Levyjen käsittely

- Poista levy kotelostaan tarttumalla siihen reunasta samalla kun painat keskireikää kevyesti.
- Älä koske levyn kiiltäviin pintoihin äläkä taivuta levyä.
- Laita levy käytön jälkeen takaisin koteloon käyrityksen estämiseksi.
- Varo naarmuttamasta levyn pintaa.
- Älä altista suoralle auringonvalolle, äärimmäisille lämpötiloille tai kosteudelle.

Levyn puhdistaminen:

Pyyhi levy pehmeällä kankaalla suoraan keskeltä reunaa kohti.

Laitteen puhdistaminen

- *Tahrat tulee pyyhkiä pehmeällä pyyhkeellä. Jos laite on hyvin likainen, pyyhi se neutraaliin vesi-pesuaineliuoksessa liotetulla ja kosteaksi väännetyllä rievulla, ja pyyhi puhtaaksi kuivalla kangaspalalla.*
- *Koska laitteen laatu voi heikentyä, se voi vaurioitua tai sen maali irrota, vältä seuraavia:*
 - *ÄLÄ pyyhi sitä karkealla kankaalla.*
 - *ÄLÄ hankaa sitä lujaa.*
 - *ÄLÄ pyyhi sitä tinnerillä tai bensiinillä.*
 - *ÄLÄ käytä mitään haihtuvia aineita kuten höynteismyrkkyjä siihen.*
 - *Kumi- tai muoviesineet EIVÄT SAA olla pitkään kosketuksissa laitteen kanssa.*

Tekniset tiedot

Vahvistin

Antoteho	5 W per kanava, min. RMS, syötetty 6 Ω kHz:llä, enintään 10% harmoninen kokonaissärö (IEC268-3)
----------	---

Tuloherkkyys/Impedanssi (1 kHz)

AUX IN	LEVEL1 500 mV/47 kΩ LEVEL2 250 mV/47 kΩ
USB Audio ver. 1.1	
USB Host ver. 1.1	
Kaiutinliitännät	6 Ω - 16 Ω
PHONES	32 Ω - 1 kΩ 15 mW/ch output into 32 Ω

CD-soitin

Dynamiikka-alue	85 dB
RatioKohinasuhde	85 dB
Huojunta ja Värinä	Ei mitattavissa

Viritin

FM-viritin	
Viritysalue	87,50 MHz - 108,00 MHz
AM-viritin	
Viritysalue	522 kHz - 1 629 kHz

Laite

Mitat	260 mm × 75 mm × 185 mm (L/K/S)
Paino noin	Noin 2,1 kg

Kaiuttimen tekniset tiedot (kukin yksikkö)

SP-UXE15

Tyyppi	Täyden alueen bassorefleksi
Kaiutinyksikkö	8 cm kartio × 1
Tehokapasiteetti	10 W
Impedanssi	6 Ω
Taajuusalue	135 Hz - 18 kHz
Äänen paineen taso	81 dB/W • m
Mitat	118 mm × 197 mm × 165 mm (L/K/S)
Paino	Noin 1,3 kg

Tarvikkeet

Katso sivu 4

Tehotiedot

Verkköjännite	AC 230 V ~ 50 Hz
Tehonkulutus	26 W (virta päällä) 5,5 W (valmiustilassa) 1,5 W (Ekotilassa)







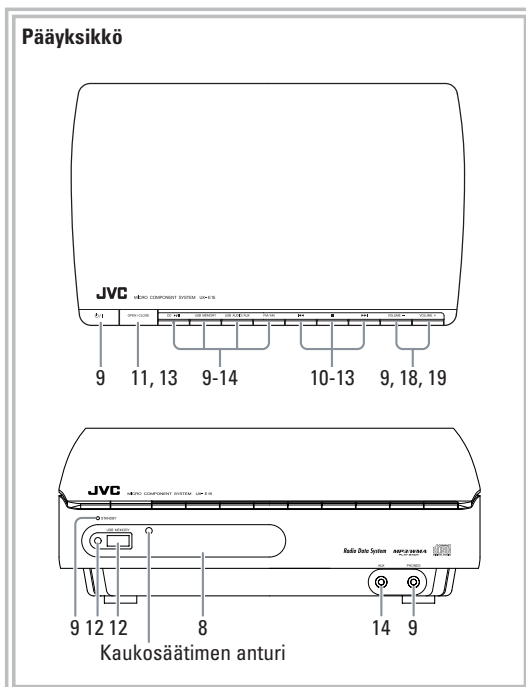
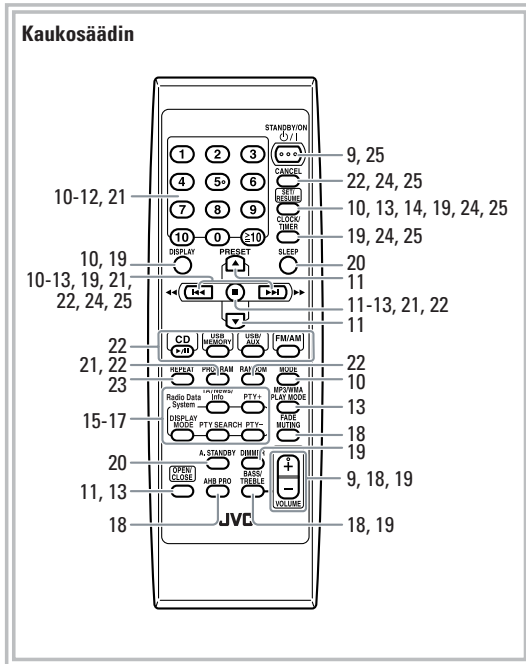

Oikeudet muutoksiin pidätetään.

Osat

Numeroita vastaavilta sivuilta löydät tietoa näppäinten ja säätimien käytöstä.



Indhold

Indledning	2
Sikkerhedsforanstaltninger.....	2
Sådan læses manualen	3
Sådan kommer du i gang.....	4
Trin 1: Udpakning	4
Trin 2: Klargør fjernbetjeningen.....	4
Trin 3: Tilslut	5
Samling og tilslutning af AM-rammeantennen.....	7
Sådan forbindes højttalerledningerne	7
Før betjening af anlægget.....	8
Daglige funktioner — Afspilning —	9
Lyt til radioen	10
Afspilning af en disk.....	11
Afspilning fra USB-hukommelsen eller digital lydafspiller	12
Afspilning fra pc'en	13
Afspilning fra andet udstyr.....	14
Modtagelse af FM-stationer med Radio Data System	14
Daglige funktioner — Lyd og andre justeringer —	18
Justering af lydstyrke.....	18
Regulering af lyden 	18
Ændring af displayets lysstyrke — DIMMER 	19
Indstilling af uret 	19
Automatisk afbrydelse af strømmen 	20
Avancerede funktioner for disk, USB-enhed og digital lydafspiller	21
Programmering af afspilningsrækkefølgen — Programafspilning 	21
Afspilning i tilfældig rækkefølge — Tilfældig afspilning 	22
Gentagelse af afspilning — Gentag afspilning 	23
Timerfunktioner.....	24
Indstilling af timeren 	24
Yderligere oplysninger.....	26
Lær mere om dette anlæg	26
Fejlfinding.....	27
Vedligeholdelse.....	27
Specifikationer	28
Indholdsfortegnelse over dele.....	29

Indledning

Tak, fordi du valgte JVC Micro Component System.

Vi håber, at anlægget bliver en værdifuld del af dit hjem, og at du vil have glæde af det i mange år.

Læs denne vejledning grundigt, før du tager dit nye stereoanlæg i brug.

Her finder du alle nødvendige oplysninger i forbindelse med opstilling og brug af anlægget. Kontakt forhandleren, hvis du har spørgsmål ud over de oplysninger, som findes i vejledningen.

Sikkerhedsforanstaltninger

Installering

- Installer anlægget et sted, der er jævnt, tørt og hverken for varmt eller koldt - mellem 5°C og 35°.
- Installer anlægget et sted med tilstrækkelig udluftning for at forhindre, at der bygges varme op indvendigt i systemet.



Anlægget må IKKE anbringes i nærheden af varmekilder eller på steder med direkte sollys, meget støv eller vibration.

- Lad der være tilstrækkelig afstand mellem anlægget og tv'et.
- Hold højttalerne væk fra TV'et for at undgå interferens med tv.

Strømkilder

- Når netstikket tages ud af vægkontakten, skal der altid trækkes i stikket, ikke i netledningen.



Rør IKKE ved netledningen med våde hænder.

Fugtighedskondensation

Der kan opstå fugtkondensering på glassene inde i anlægget i følgende tilfælde:

- Efter påbegyndt opvarmning af lokalet
- I et fugtigt lokale
- Hvis anlægget flyttes direkte fra et koldt til et varmt sted.

Hvis det sker, er der risiko for, at anlægget ikke fungerer korrekt.

I givet fald skal man lade anlægget stå tændt i et par timer, indtil fugten fordamper, hvorefter netledningen tages ud af kontakten og stikkes i igen.

Intern varme

- Der er monteret en ventilator på højre side af enheden for at forhindre, at der opbygges varme indvendigt i hovedenheden (se side G-5).



For en sikkerheds skyld skal du holde nøje øje med følgende:

- Sørg for, at der er god ventilation rundt om hovedenheden. Dårlig ventilation kan få systemet til at overophede og tage skade.
- Ventilatoren, ventilationsåbningerne og -hullerne må IKKE blokeres. Hvis de blokeres med en avis, en klud el. lign., kan det være, at varmen ikke kan slippe ud.

Andet

- Hvis der falder metalgenstande eller væske ned i systemet, skal du tage netledningen fra og kontakte din forhandler, før du bruger systemet igen.



Skil IKKE anlægget ad. Der er ingen dele indeni, som kan serviceres af brugeren.

- Hvis anlægget ikke skal bruges i længere tid, skal netstikket tages ud af vægkontakten. Hvis der sker fejl af nogen art, skal netstikket tages ud og forhandleren spørges til råds.

Sådan læses manualen

For at gøre manualen så enkel og letforståelig som muligt har vi tilpasset følgende metoder:

- **Betjening af knapper og betjeningsgreb** forklares som anført i tabellen nedenfor. I manualen forklares hovedsageligt funktionerne til fjernbetjeningen; men du kan bruge knapperne og betjeningsgrebene på hovedanlægget, hvis de har samme (eller lignende) navn og markeringer.
- **Nogle relaterede tip og bemærkninger** forklares senere i afsnittene "Lær mere om dette anlæg" og "Fejlfinding," men ikke i det samme afsnit, som forklarer funktioner. Hvis du vil vide mere om funktionerne, eller hvis du er i tvivl om funktionerne, skal du gå til disse afsnit, hvor du vil finde svarene.

	Angiver, at du trykker på knappen kort .
	Angiver, at du trykker på knappen kortvarigt og flere gange , indtil du vælger en mulighed, du ønsker.
	Angiver, at du trykker på en af knapperne.
	Angiver, at du trykker på knappen og holder den nede i et angivet antal sekunder. <ul style="list-style-type: none">• Tallet ovenover angiver den periode, du trykker på den (i dette eksempel 2 sekunder).• Hvis der ikke er angivet et tal, skal du trykke ned, indtil hele proceduren er gennemført, eller indtil du får det ønskede resultat.
	Angiver, at denne funktion kun er mulig med anvendelse af fjernbetjeningen.

Sådan kommer du i gang

Trin 1: Pak systemet ud, og kontroller, at alt tilbehør er der.

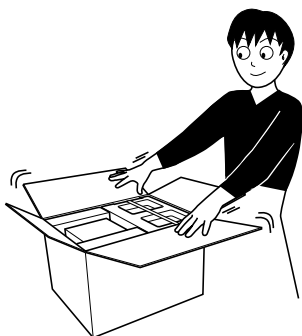

Trin 2: Klargør fjernbetjeningen.

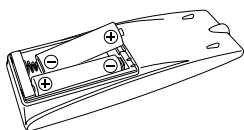

Trin 3: Tilslut delene, som f.eks. AM/FM-antennen, højttalere osv. (se side 5 til 7).

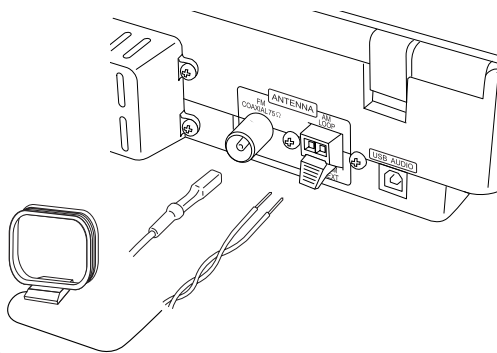

Slutteligt sættes stikket i kontakten.
Nu kan du betjene anlægget.

Trin 1: Udpakning

Efter udpakning kontrolleres, at alle nedenstående dele er til stede. Tallet i parentes angiver antallet af hver af de medfølgende dele.

- FM-antenne (1)
- AM-rammeantenne (1)
- Højttalerledninger (2)
- Fjernbetjening (1)
- Batterier (2)

Hvis der mangler noget, skal du kontakte din forhandler med det samme.

Trin 2: Klargør fjernbetjeningen

Sæt batterierne i fjernbetjeningen ved at afpasse polariteten (+ og -) korrekt.

1

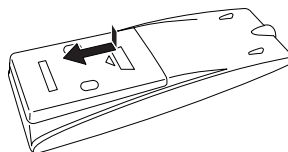

2

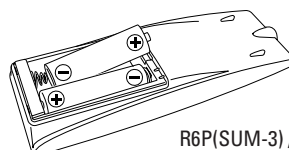

3

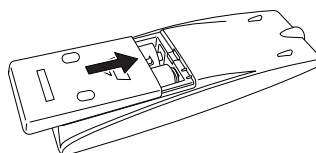

- Brug IKKE et gammelt batteri sammen med et nyt.
- Brug IKKE batterier af forskellig type sammen.
- Udsæt IKKE batterierne for varme eller åben ild.
- Lad IKKE batterier sidde i batterikammeret, når fjernbetjeningen ikke skal bruges i længere tid. Ellers vil fjernbetjeningen tage skade pga. lækkende batterier.

Trin 3

Tilslut

Se side 7, hvis du har brug for yderligere oplysninger.

Illustrationerne af indgangs-/udgangsterminalerne nedenfor er typiske eksempler. Når du tilslutter andre komponenter, skal du også se i deres manualer, da de terminalnavne, der faktisk er trykt på bagsiden, kan variere.

Sluk for strømmen til alle dele, før du foretager tilslutninger.

For bedre FM/AM-modtagelse

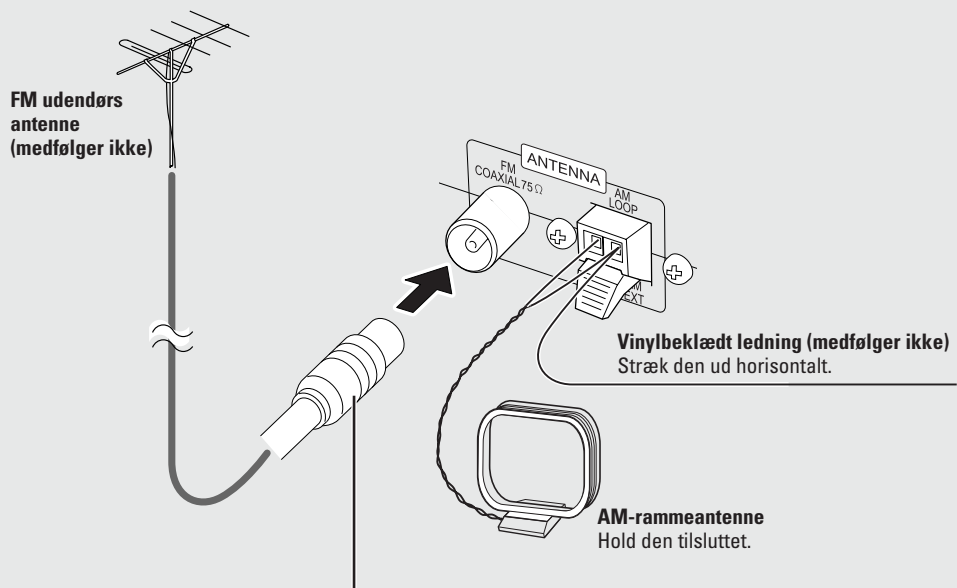

Tag den medfølgende FM-antenne fra, og tilslut en FM-antenne til brug udendørs ved hjælp af en 75 Ω ledning med koaksialstik.

Til en stikkontakt
Sæt først netledningen i en kontakt, når alle forbindelser er færdige.

FM-antenne (medfølger)

Udvid den, så du kan opnå den bedste modtagelse.



AM-rammeantenne (medfølger)

Drej den, indtil den bedste modtagelse opnås.

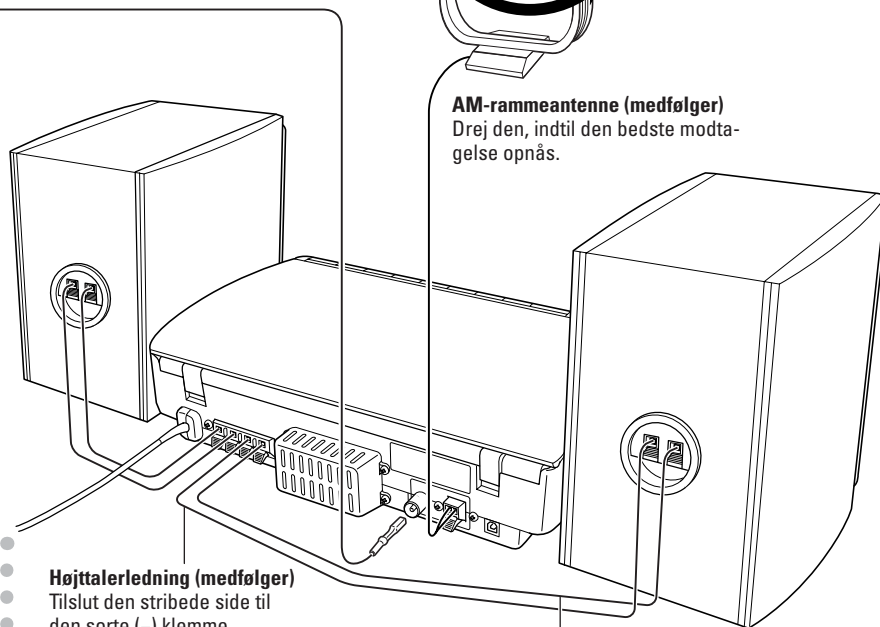

Højtalerledning (medfølger)

Tilslut den stribede side til den sorte (-) klemme.

Højtalerledning (medfølger)

Tilslut den stribede side til den sorte (+) klemme.

Samling og tilslutning af AM-rammeantennen

Samling af AM-rammeantennen

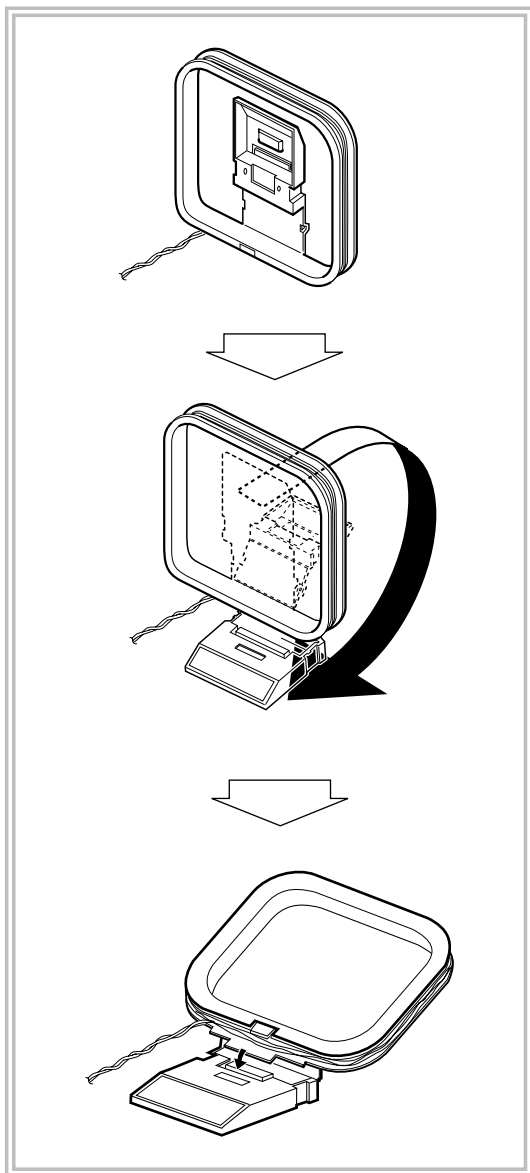

Tilslutning af AM-rammeantennen

Sørg for at tilslutte ledningen korrekt.

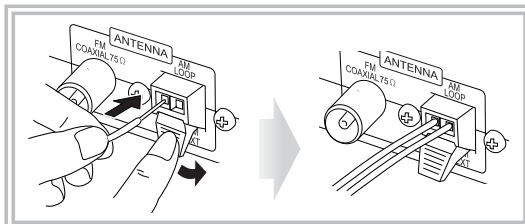

- Hvis AM-rammeantennens ledning eller højttalerledninger er dækket med vinyl, aftages vinylen, så antennens spids blotlægges ved at dreje vinylen.
- Sørg for, at antennelederne ikke rører andre terminaler, forbindende ledninger og netledningen. Antennerne skal holdes på afstand af anlæggets metaldele, tilslutningsledninger og netledningen. Det kan forringe modtagerforholdene.

Sådan forbindes højttalerledningerne

Kontroller, at begge højttalere er tilsluttet korrekt og sidder godt fast.

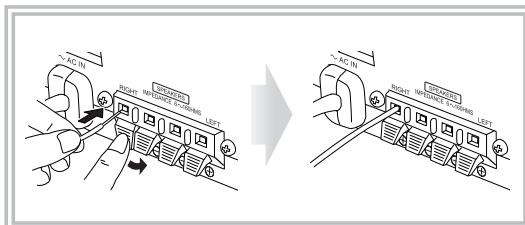

Når du tilslutter højttalerledningerne, skal højttalerklemmerne stemme overens med polerne.

- Rød (+) klemme : side uden striber på højttalerledning
- Sort (-) klemme : stribet side af højttalerledning



- Tilslut IKKE mere end én højttaler til hver højttalerterminal..
- Lad IKKE højttalerledningernes ledere være i kontakt med metaliske dele i anlægget.

Før betjening af anlægget

Anvisningerne på displayet kan lære dig en masse, mens du betjener anlægget. Før du betjener anlægget, skal du gøre dig fortrolig med, hvornår og hvordan indikatoren lyser på displayet.

Indikationer på hoveddisplayet

Når du hører radio: **Bånd**
 01 FM 88.30 MHz
 Frekvens
 Forudindstil stationsnummer

Når du vælger USB: **Kildenavn**
 USB AUDIO CONNECT

Når du afspiller en cd: **CD-plads** 01 **Forløbet spilletid** 00:16

Når du afspiller en MP3*: **MP3** T123 **Aktuelt nummer** 4:22 **Forløbet spilletid**

Når du vælger USB MEMORY (WMA*): **WMA** T 03 **Aktuelt nummer** 0:02 **Datatype** **Forløbet spilletid**

Mens diskafspilningen er standst: **CD 16** **Antal numre i alt** 61:20 **Samlet spilletid**

MP3/WMA: **MP3 STOP T123** **Antal numre i alt** **Samlet gruppenummer** MP3 G 12 T123 **Antal numre i alt** GR STOP

* Når du begynder at afspille en MP3/WMA-kilde, vises gruppenummeret, nummeret og navnet på nummeret (og ID3 Tag for MP3), før den forløbne afspilningstid vises.

1 Hoveddisplay

2 Indikationer for FM-modtagelse

- **ST (stereo)**: Lyser, når der er indstillet en FM-stereostation med tilstrækkelig signalstyrke.
- **MONO**: Lyser, når FM ensidig tilstand er aktiveret.

3 Indikationer for afspilningstilstand

- **PRGM (program)**: Lyser, når programafspilning er aktiveret.
- **RND**: Lyser, når tilfældig afspilning er aktiveret.
- **↻**: Lyser, når tilfældig afspilning er aktiveret.
 - **↻**: Gentager det aktuelle nummer.
 - **ALL**: Gentager alle numrene på disken.
 - **ALL (i GROUP-tilstand)**: Gentager alle numre i den aktuelle gruppe.

4 Indikator for AHB PRO (Active Hyper Bass Pro)

- Lyser, når AHB PRO er aktiveret (se side 18).

5 Indikationer for Radio Data System

- **TA (trafikmeddelelser)**: Lyser, når Radio Data System er aktiveret (trafikmeddelelser).
- **News**: Lyser, når Radio Data System er aktiveret (nyheder).
- **Info**: Lyser, når Radio Data System er aktiveret (info).

6 A (auto). STANDBY-indikator

- Lyser, når automatisk standby er aktiveret.
- **Blinker**, når diskafspilningen standser, mens automatisk standby er aktiveret.

7 Indikationer for timer

- **SLEEP**: Lyser, når slumretimeren er aktiveret.
- **⌚**: Lyser, når den daglige timer er på standby; blinker når den arbejder.

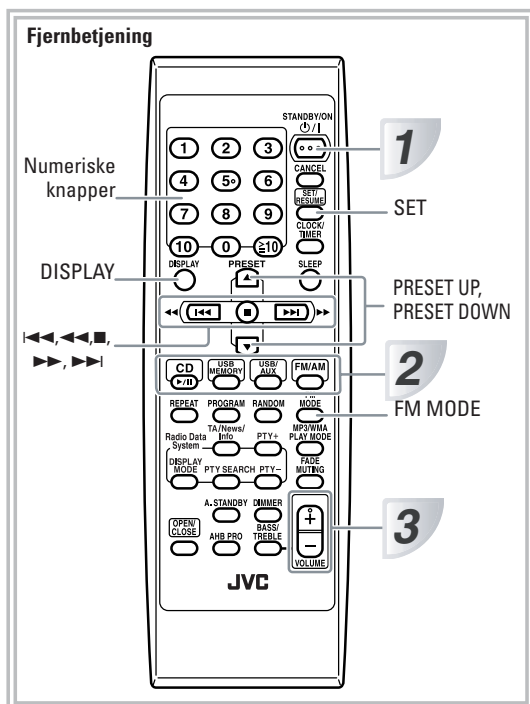

1 Tænd for strømmen.

STANDBY-lampen på hovedenheden slukker.

- Uden at trykke på STANDBY/ON tændes systemet ved at trykke på en af kildevalgsknapperne i næste trin.

2 Vælg kilden.

Afspilningen starter automatisk, hvis den valgte kilde er klar til at starte.

- Hvis du trykker på USB MEMORY eller USB/AUX, starter afspilningen på den eksterne komponent.

3 Juster derefter lyden.

4 Betjen målkilden som forklaret senere.

Slukning af systemet (standby)



STANDBY-lampen på hovedenheden lyser.

- Der bruges altid en lille mængde strøm, selv i standby-tilstanden.

Brug af hovedtelefoner

Tilslut et sæt hovedtelefoner til stikket mærket PHONES på hovedanlægget. Lyden vil ikke længere komme ud af højttalerne. Skru ned for lydstyrken, før hovedtelefonerne tilsluttes eller tages på.

- Hvis hovedtelefonerne afbrydes, aktiveres højttalerne igen.



Sluk IKKE for systemet (standby), mens lydstyrken er meget høj. Når du tænder for anlægget eller begynder afspilning, kan den pludselige lydexplosion beskadige din hørelse, højttalerne og/eller hovedtelefonerne.

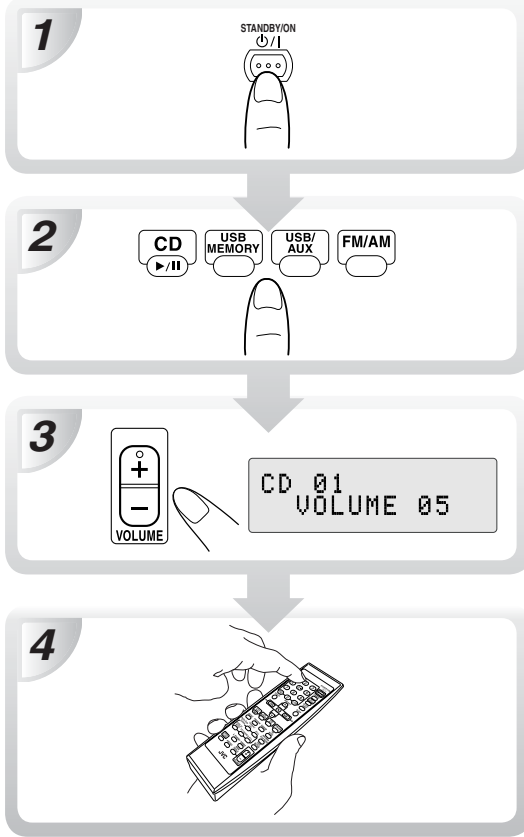

Visning af klokkeslæt

Mens der er tændt for systemet...

DISPLAY



- Tryk på knappen igen for at vende tilbage til kildeoplysningerne.

Lyt til radioen

Vælg båndet (FM eller AM)

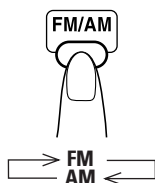

Indstil på en station

Mens der er valgt FM eller AM...

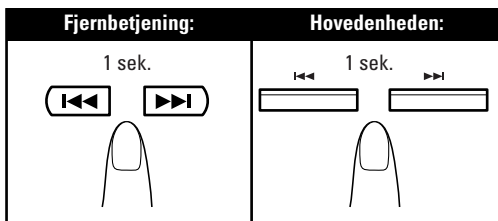

Frekvensen begynder at ændres på displayet. Når en station (frekvens) med tilstrækkelig signalstyrke er indstillet, holder frekvensen op med at skifte.

- Når du trykker flere gange på knappen, ændrer frekvensen sig trin for trin.

Hold op med at søge manuelt ved at trykke på en af knapperne.

Hvis den modtagne FM-station er svær at høre 



MONO-indikatoren tændes på displayet. Modtagelsen vil forbedres, selvom stereovirkningen går tabt—Modtagelse i mono.

For at genoprette stereoeffekten skal du trykke på knappen igen (MONO-indikatoren forsvinder).

Sådan forudindstilles stationerne

Du kan forudindstille op til 30 FM og 15 AM stationer.

- 1 Stil ind på en station, du ønsker at forudindstille.

- 2 Aktiver den forudindstillede indgangstilstand for nummer.



- Afslut følgende proces, mens visningen på displayet blinker.

- 3 Vælg et forudindstillet nummer til den station, du gemmer.

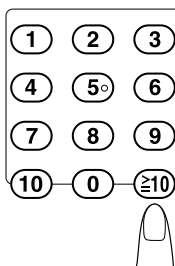

Eksempler:

Tryk på 5 for at vælge forudindstillet nummer 5.

Hvis du vil programmere nummer 15, skal du trykke på ≥ 10 → 1 → 5.

Hvis du vil programmere nummer 20, skal du trykke på ≥ 10 → 2 → 0.

- 4 Gem stationen.



Sådan stiller du ind på en forudindstillet (fast) station

1 Vælg et frekvensbånd (FM eller AM).

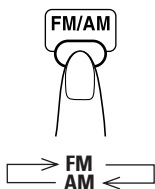

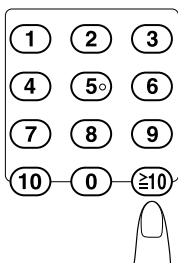

2 Vælg et forudindstillet nummer til den station, du gemmer.



- Du kan også bruge knappen PRESET (UP/DOWN).

Afspilning af en disk

Dette system kan afspille følgende diske - almindelig CD og CD-R/CD-RW (optaget enten i lyd-CD, MP3 eller WMA-format).

Disktype	Mærke (logo)
Lyd-CD	
CD-R	
CD-RW	

- **Advarsel for afspilning af DualDisc**
Non-DVD-siden af en "DualDisc" overholder ikke standarden for "Compact Disc Digital Audio"-standard. Derfor anbefales brug af Non-DVD-siden af en DualDisc på dette produkt ikke.

Isætning af en disk

Du kan sætte en disk i, mens du afspiller en anden kilde.

Tryk på knappen OPEN/CLOSE.

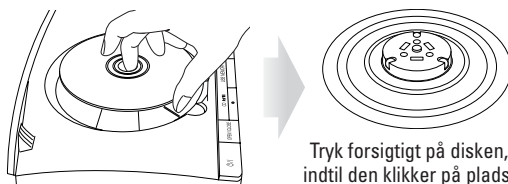
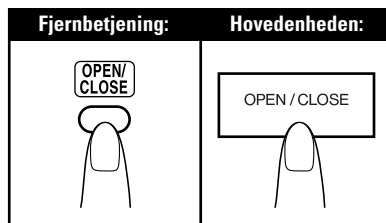

For at lukke diskskuffen skal du trykke på knappen OPEN/CLOSE igen.

- Når skuffen er åben, og du trykker på CD ►/||, lukkes skuffen, og afspilningen starter.

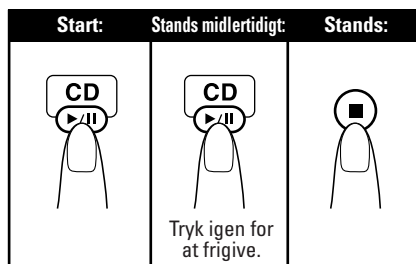

Valg af et nummer/en gruppe*

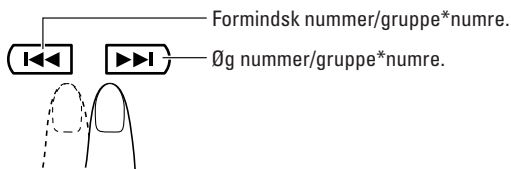

- * Se "For afspilning af MP3/WMA" på side 13 for at få oplysninger om gruppevalg.

Sådan finder du en bestemt position

Tryk og hold ned, indtil den ønskede position nås, mens du afspiller en disk.

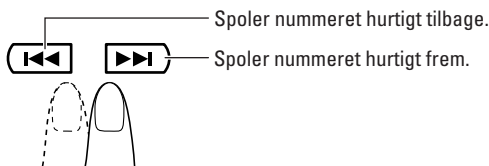

Sådan finder du et nummer direkte og starter afspilning

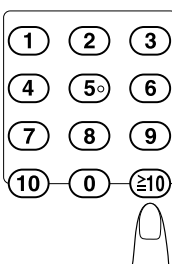

Eksempler:

Tryk på 5 for at vælge nummer 5.
Hvis du vil vælge spor nummer 15, skal du trykke på $\geq 10 \rightarrow 1 \rightarrow 5$.
Hvis du vil vælge spor nummer 20, skal du trykke på $\geq 10 \rightarrow 2 \rightarrow 0$.
Hvis du vil vælge nummer 125 (kun for MP3/WMA), skal du trykke på $\geq 10 \rightarrow 1 \rightarrow 2 \rightarrow 5$.

Afspilning fra USB-hukommelsen eller digital lydafspiller

Systemet er udstyret med en USB MEMORY-terminal på frontpanelet. Du kan tilslutte USB-hukommelsen eller den digitale lydafspiller til denne terminal og få glæde af lyden fra USB-hukommelsen eller den digitale lydafspiller.

- Husk at du ikke kan sende signal eller data til pc'en fra dette anlæg.

VIGTIGT

- Indstil altid lydstyrken til "VOL MIN" ved tilslutning eller frakobling af andet udstyr.
- Tilslut USB-hukommelsen eller den digitale lydafspiller til enhedens frontpanel. Tilslutning via en USB-hub kan resultere i fejlfunktion.
- USB-lagringsenheder og digitale lydafspillere, der er kompatible med specifikationerne for USB-lagerenheden, kan tilsluttes.
- Nogle digitale lydafspillere er ikke kompatible med enheden.
- Spor med ophavsretlig beskyttelse (WMA-DRM*-spor) kan ikke afspilles på enheden.
- Spor, der er kodede eller krypteret på en bestemt måde, kan ikke afspilles på enheden.

* DRM (Digital Rights Management): En af mange tekniske metoder, der bruges til at kontrollere eller begrænse brugen af digitalt medieindhold på elektroniske enheder, der har disse teknologier installeret.

Sådan tilsluttes USB-hukommelsen eller den digitale lydafspiller

Forbind den digitale lydafspiller til systemet med det USB-kabel, som hører til den digitale lydudspiller.

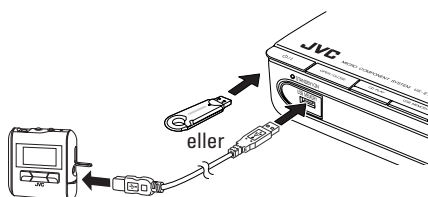

- Brug et USB-kabel med et stik i "serie A" ved enden af systemet.
- Når du afbryder USB-hukommelsen eller den digitale lydafspiller, skal du sikre, at afspilningen er standset først, og at afspilleren er stoppet.

Sådan afspilles lyd ved hjælp af USB-hukommelsen eller den digitale lydafspiller

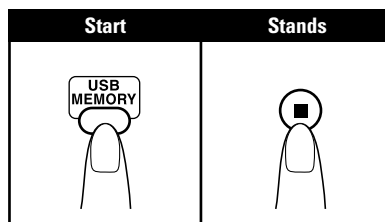

- USB MEMORY-lampen til venstre for USB MEMORY-terminalen blinker, når USB MEMORY er valgt som kilden.

Sådan vælges et nummer/en gruppe*

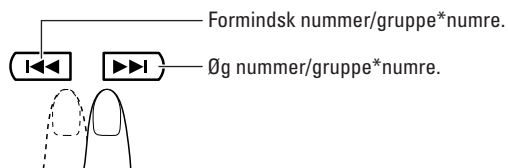

* Se "For afspilning af MP3/WMA" på side 13 for at få oplysninger om valg af gruppe.

For afspilning af MP3/WMA

Alt efter MP3/WMA-afspilningstilstand bruges ◀◀ / ▶▶ eller talknapper til valget af gruppe eller nummer.

Eksempler:

“Når MP3-afspilningstilstanden er “GROUP.”

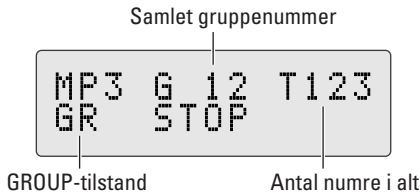

Du kan ændre MP3/WMA-afspilningstilstanden ved at trykke på MP3/WMA PLAY MODE.

- Hver gang du trykker på knappen, ændres MP3/WMA-afspilningstilstanden således:



MP3/WMA PLAY MODE



TRACK: MODE ◀◀ / ▶▶ og talknapperne kan bruges til valg af spor på MP3/WMA.

GROUP: MODE ◀◀ / ▶▶ og talknapperne kan bruges til gruppevalget af MP3/WMA.

Konfiguration af MP3/WMA-gruppe/numre

Dette anlæg afspiller MP3/WMA-numrene således. Afspilningsrækkefølgen i figuren er for MP3/WMA spor på disken.

MP3/WMA spor på USB-hukommelse eller digitale lydafspiller vil muligvis afspilles i en anden rækkefølge.

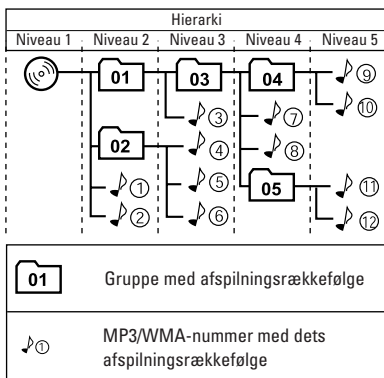

Genoptag afspilning af MP3/WMA-disk

Hvis du trykker på ■ under afspilning af MP3/WMA-filer, husker enheden det spor, hvor du stoppede afspilningen.

Ved at trykke på CD ▶ / ■ eller USB MEMORY kan du starte afspilningen igen fra begyndelsen af samme spor.

Sådan aktiveres/annulleres genoptaget afspilning

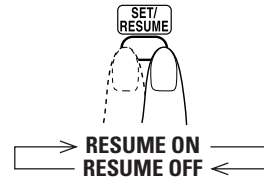

memo

- Hvis du trykker på OPEN/CLOSE (til disk) eller afbryder USB-enheden eller den digitale lydafspiller, slettes hukommelsen i enheden, så afspilningen ikke genoptages samme sted.
- Hvis du vil afspille det første spor, når genoptaget afspilning er aktiveret, skal du trykke to gange på knappen ■ under afspilning.

Afspilning fra pc'en

Systemet er udstyret med en USB-terminal på frontpanelet. Du kan tilslutte pc'en til dette stik og lytte til lyden gennem pc'en. Når du tilslutter pc'en første gang, skal nedenstående procedure følges.

- Husk at du ikke kan sende signal eller data til pc'en fra dette anlæg.

VIGTIGT

- Indstil altid lydstyrken til “VOL MIN” ved tilslutning eller frakobling af andet udstyr.

Sådan installeres USB-driverne

- 1 Tænd for pc'en, og kørs Windows® 98, Windows® 98SE, Windows® Me, Windows® 2000 eller Windows® XP.
 - Hvis der er tændt for pc'en, skal der lukkes for alle aktive programmer.

- 2 Vælg USB som kilde.



3 Forbind systemet til pc'en med et USB-kabel (medfølger ikke).

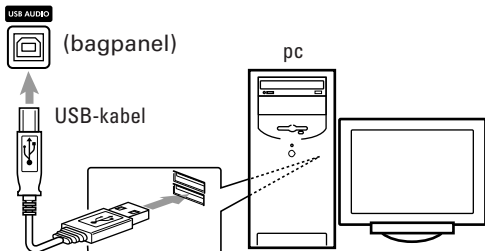

- Brug "USB-serie A stik til B stik"-kablet.

4 USB-driverne installeres automatisk.

Afspilning af lyde på pc'en

Se de manualer, der følger med lydgenvekselsapplikationen, som er installeret på pc'en.

* Microsoft®, Windows® 98, Windows® 98SE, Windows® Me, Windows® 2000 og Windows® XP er registrerede varemærker tilhørende Microsoft corporation.

Afspilning fra andet udstyr

Sådan tilsluttes lydudstyr

Ved at bruge et stereo minustikkabel (medfølger ikke) kan du tilslutte andet udstyr med analoge udgangsstik, såsom en MD-afspiller, et tv osv.

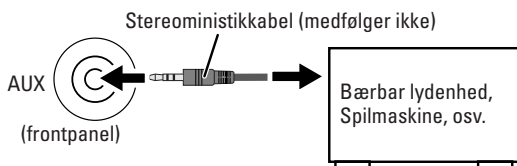

Hvis lydudgangen på det andet udstyr ikke er af typen stereo minustik

Brug en stikadapter til at konvertere stereo minustikket til det tilsvarende stik til lydudgangen.

- Se de medfølgende manualer for det andet udstyr.

VIGTIGT

- Indstil altid lydstyrken til "VOL MIN" ved tilslutning eller frakobling af andet udstyr.

Sådan vælges andet udstyr som kilde

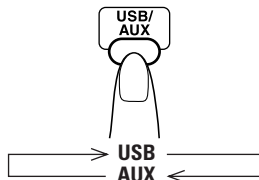

Sådan justeres lydindgangsniveauet fra andet udstyr

Du kan justere lydindgangsniveauet fra tilsluttet udstyr, hvis det indgående signal er for lille eller stort.

1 Vælg AUX som kilde.

2 Juster indgangsniveauet ved at holde SET nede, indtil indgangsniveauet vises på displayet.



- Hver gang du holder SET nede, ændres displayet i følgende rækkefølge.



- LEVEL 1: Almindeligt indgangsniveau (fabriksindstilling).
- LEVEL 2: Øget indgangsniveau.

Modtagelse af FM-stationer med Radio Data System

Radiodatasystemet gør det muligt for FM-stationer at sende ekstra signaler ud over de almindelige programsignaler. F.eks. udsendes stationsnavnet og oplysninger om programtype såsom sport og musik. Stationerne sender f.eks. navnet på deres station og oplysninger om, hvilken type program, de sender, som f.eks. sport eller musik osv. Radioen i dette anlæg kan modtage følgende typer af Radio Data System-signaler:

PS (Programservice):

Viser almindeligt kendte stationsnavne.

PTY (Programtype):

Viser programtyper.

RT (Radiotekst):

Viser tekstmeddelelser, som stationen udsender.

Sådan vises Radio Data System-signaler på displayet

Vælg en FM-station med Radio Data System-signaler. Hvis en station indeholder signalerne, vises "PS" på displayet.

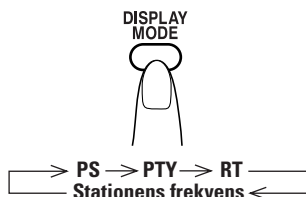

PS (Programservice):

Under søgning blinker "PS" i displayet. Så vises stationsnavnet. "NO PS" vises, hvis der ikke udsendes noget signal.

PTY (Programtype):

Under søgning vises "PTY" i displayet. Så vises programtypen. "NO PTY" vises, hvis der ikke udsendes noget signal.

RT (Radiotekst):

Under søgning vises "RT" i displayet. Så vises tekstmeddelelsen udsendt af stationen. "NO RT" vises, hvis der ikke udsendes noget signal.

Stationens frekvens:

Frekvensen for den valgte station vises på displayet.



memo

- Hvis søgningen slutter med det samme, vises "PS", "PTY" og "RT" ikke på skærmen.
- Hvis du trykker på DISPLAY MODE-knappen, mens du lytter til en AM (MW)-station, viser displayet kun stationens frekvens.

○ På viste tegn

Når displayet viser teksten PS, PTY eller RT, kan displayet ikke vise bogstaver med accent. F.eks. kan "A" repræsentere "A'er" med accent, som f.eks. "Á, Â, Ã, Ä, Å og Ǻ".

Søgning efter programmer vha. PTY-koderne

En af fordelene ved Radio Data System-servicen er, at du kan finde en bestemt type program ved at angive PTY-koderne.

○ Sådan søger du efter et program vha. PTY-koder:

1 Aktiver PTY-søgning, mens du lytter til en FM-station.

PTY SEARCH



2 Vælg en ønsket PTY-kode, når "SELECT PTY" blinker.

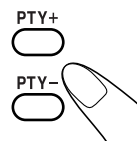

For hver gang du trykker på knappen vises en PTY-kategori i displayet i følgende rækkefølge:

NEWS ⇄ AFFAIRS ⇄ INFO ⇄ SPORT ⇄ EDUCATE
⇄ DRAMA ⇄ CULTURE ⇄ SCIENCE ⇄ VARIED
⇄ POP M ⇄ ROCK M ⇄ EASY M ⇄ LIGHT M ⇄
CLASSICS ⇄ OTHER M ⇄ WEATHER ⇄ FINANCE
⇄ CHILDREN ⇄ SOCIAL ⇄ RELIGION ⇄ PHONE
IN ⇄ TRAVEL ⇄ LEISURE ⇄ JAZZ ⇄ COUNTRY ⇄
NATION M ⇄ OLDIES ⇄ FOLK M ⇄ DOCUMENT
⇄ TEST ⇄ ALARM ⇄ NEWS

3 Start søgning, mens den valgte PTY-kode blinker.

PTY SEARCH



Under søgning vises "SELECT PTY" og den valgte PTY-kode (f.eks. NEWS) skiftevis på displayet. Enheden gennemsøger de 30 faste stationer og stopper, når den finder en station i den valgte kategori, hvorefter den stiller ind på denne station. Indikatoren for Radio Data System aktiveres.

For at fortsætte søgningen efter det første stop skal du trykke på PTY SEARCH igen inden for 5 sekunder, mens den valgte PTY-kode blinker.

For at stoppe søgningen på et hvilket som helst tidspunkt skal du trykke på PTY SEARCH for at stoppe søgningen. Stil atter ind på din foretrukne FM-kanal.

Hvis der ikke bliver fundet noget program blandt de 30 faste stationer, vises "NOT FOUND" på displayet, som vender tilbage til den foregående station.

○ **Beskrivelser af PTY-koderne**

NEWS:	Nyheder
AFFAIRS:	Programmer, der går tættere ind på aktuelle nyheder og anliggender
INFO:	Programmer med lægeoplysninger, vejrudsigter osv.
SPORT:	Sportsbegivenheder
EDUCATE:	Uddannelsesprogrammer
DRAMA:	Radiospil
CULTURE:	Programmer om national og regional kultur
SCIENCE:	Programmer om naturvidenskab og teknologi
VARIED:	Andre programmer såsom komedier eller ceremonier
POP M:	Popmusik
ROCK M:	Rockmusik
EASY M:	Middle-of-the-road-musik (normalt kaldet "easy listening")
LIGHT M:	Underholdningsmusik
CLASSICS:	Klassisk musik
OTHER M:	Andet musik
WEATHER:	Vejrudsigter
FINANCE:	Rapporter om virksomheder, handel, aktiemarkedet osv.
CHILDREN:	Underholdningsprogrammer for børn
SOCIAL:	Programmer om kulturarrangementer
RELIGION:	Programmer om alt inden for tro, eksistentialisme og etik
PHONE IN:	Programmer, hvor folk kan ringe ind og udtrykke deres meninger
TRAVEL:	Programmer om rejsedestinationer, charterferier samt rejseideer og -muligheder
LEISURE:	Programmer om fritidsinteresser såsom have, madlavning og fiskeri
JAZZ:	Jazzmusik
COUNTRY:	Countrymusik
NATION M:	Aktuel, udenlandsk folkemusik på originalsproget
OLDIES:	Klassisk popmusik
FOLK M:	Folkemusik
DOCUMENT:	Faktaprogrammer, hvor emnerne præsenteres på en dybdegående måde
TEST:	Udsendelser til test af nødudsendelsesudstyr eller -enhed

ALARM: Nødmeddelelser
Ingen programtype, udefineret program eller svært at kategorisere i bestemte typer

○ **Sådan skifter du midlertidigt til en udsendelse, som du selv vælger (Enhanced Other Networks)**

En anden praktisk funktion ved Radio Data System er at skifte automatisk fra den aktuelle station til den type program, du har valgt (TA, NEWS eller INFO). Når programmet er slut, vender enheden automatisk tilbage til den foregående station. Denne funktion kaldes Enhanced Other Networks.

- *Funktionen Enhanced Other Networks kan kun bruges med forudindstillede stationer. Se side 10.*
- *Hvis en FM-station ikke udsender oplysninger til Enhanced Other Networks, kan funktionen Enhanced Other Networks ikke aktiveres.*

○ **Sådan vælger du en programtype**

Aktiver funktionen Enhanced Other Networks, mens du lytter til en FM-station.

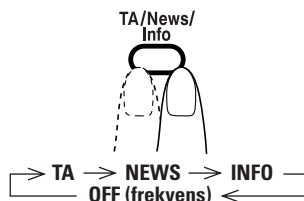

TA: Trafikmeddelelser
NEWS: Nyheder
INFO: Programmer med lægeoplysninger, vejrudsigter osv.
OFF (frekvens): Radio Data System-tilstand fra

- *Radio Data System-indikatoren på displayet (TA, News eller Info) aktiveres, og enheden går i Enhanced Other Networks-standbytilstand.*

○ Sådan fungerer Enhanced Other Networks

Hvis ingen station udsender den type program, du har valgt:

- Enheden fortsætter med at modtage den aktuelle station.
- Når den valgte type program starter på en anden station, skifter enheden automatisk til stationen, og indikatoren på displayet begynder at blinke.
- Når programmet er færdigt, vender enheden tilbage til den foregående station, og indikatoren på displayet aktiveres (standbytilstand).

Hvis der er en station, der udsender den type program, du har valgt:

- Enheden skifter til stationen, og indikatoren på displayet begynder at blinke.
- Når programmet er færdigt, vender enheden tilbage til den foregående station, og indikatoren på displayet aktiveres (standbytilstand).

Hvis den aktuelle station udsender den type program, du har valgt:

- Enheden fortsætter med at modtage den aktuelle station. Indikatoren begynder at blinke i displayet.
- Når programmet er færdigt, aktiveres indikatoren på displayet (standbytilstand).

○ Sådan annulleres Enhanced Other Networks

Tryk på TA/News/Info for at vælge "OFF (frekvens)".



memo

- Enhanced Other Networks-standbytilstanden aktiveres, hvis du ændrer kilden til CD, USB MEMORY eller USB/AUX. Hvis du vælger AM for kilden, deaktiveres Enhanced Other Networks-standbytilstanden midlertidigt.



FORSIGTIG:

- Når lyden skifter med mellemrum mellem den station, der er stillet ind på af Enhanced Other Networks-funktion og den aktuelt valgte station, skal du annullere Enhanced Other Networks-tilstanden. Dette er ikke en fejlfunktion.
-

Daglige funktioner — Lyd og andre justeringer —

Fjernbetjening

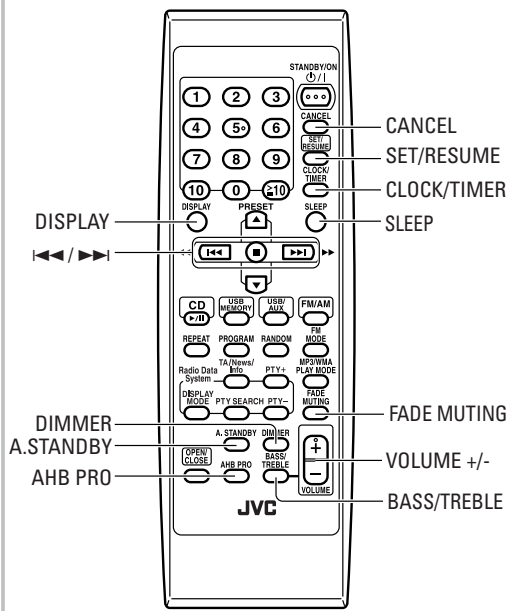

Justering af lydstyrke

Du kan justere lydniveauet fra niveau 0 (VOLUME-MIN) til niveau 31 (VOLUME-MAX).

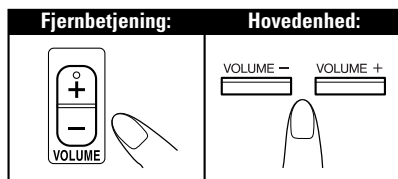

○ Sådan sænkes lyden et øjeblik Remote ONLY



For at gendanne lyden skal du trykke en gang til eller justere lydniveauet.

Regulering af lyden Remote ONLY

○ Sådan forstærkes baslyden — AHB PRO Remote ONLY

Du kan forstærke baslyden for at opnå en fyldig, fuldstændig baslyd ved lav lydstyrke.

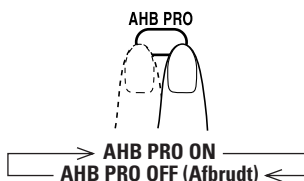

Justering af klangen — BASS/TREBLE Remote ONLY

Du kan justere bas- og diskantniveauet fra 0 til +5/-5.

○ Justering af bassen

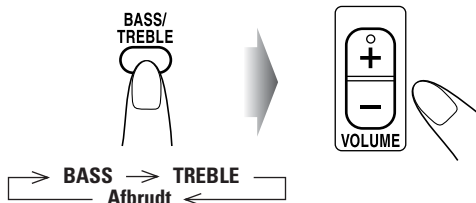

Hovedenheden

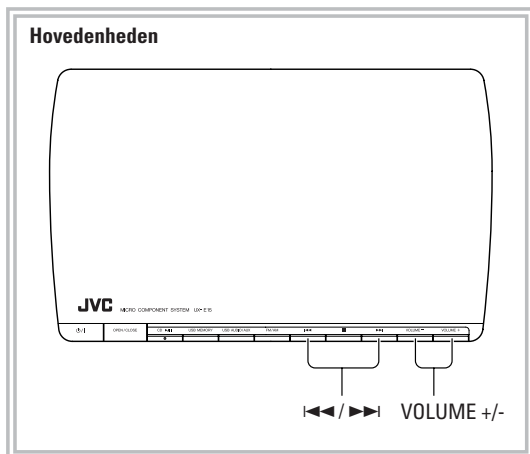

○ Justering af diskanten

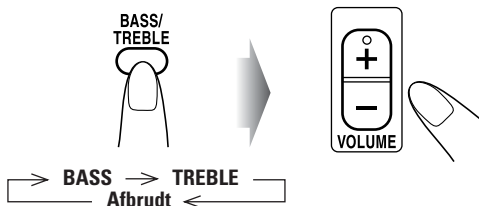

Ændring af displayets lysstyrke

— DIMMER Remote Only

Du kan dæmpe displayet.

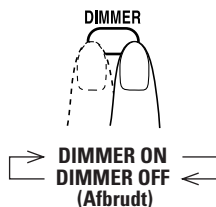

- Hvis du trykker på knappen, mens systemet er slukket, slukkes angivelsen af klokkeslættet, og systemet går i ECO-tilstand, og standbystrømforbruget reduceres.

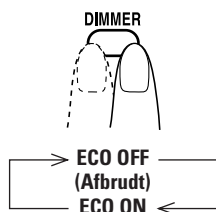

Indstilling af uret Remote Only

Du skal indstille det indbyggede ur, før du kan bruge den daglige timer eller Sleep Timer-funktionen (se side 24).

- For at forlade urindstillingen skal du trykke på CLOCK/TIMER efter behov.
- For at gå tilbage til forrige trin skal du trykke på CANCEL.

1 Aktiver urindstillingen.



- Hvis du allerede har justeret uret før, skal du trykke flere gange på knappen, indtil urindstillingen vælges (se side 24).

2 Indstil timen.

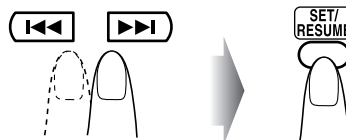

3 Indstil minutterne.

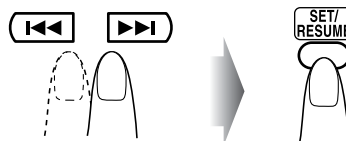

Nu starter det indbyggede ur.

○ Kontroller det aktuelle klokkeslæt under afspilning

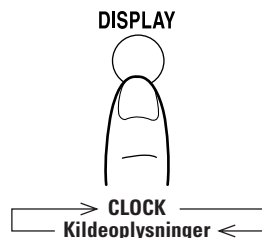

○ Hvis der opstår et strømsvigt

Uret mister indstillingen og nulstilles til "00:00. (blinker)" Du skal indstillet uret igen.

Automatisk afbrydelse af strømmen



Sådan slukkes systemet, når afspilningen er slut — Auto Standby

A. STANDBY

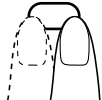

Når automatisk standby er i brug, lyser indikatoren A.STANDBY på displayet.

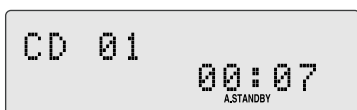

Når afspilningen af disken stopper, begynder indikatoren A.STANDBY at blinke.

Hvis der ikke udføres nogen funktion i ca. 3 minutter, mens indikatoren blinker, slukker anlægget automatisk (går over på standby).

Sådan slukkes systemet efter en bestemt periode — Slumretimer

1 Angiv tiden (i minutter).

SLEEP

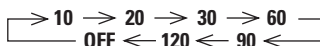

2 Vent, indtil den indstillede tid forsvinder.

○ Kontroller den resterende tid til slukningstidspunktet

SLEEP



- Hvis du trykker flere gange på knappen, kan du ændre slukningstidspunktet.

Avancerede funktioner for disk, USB-enhed og digital lydafspiller

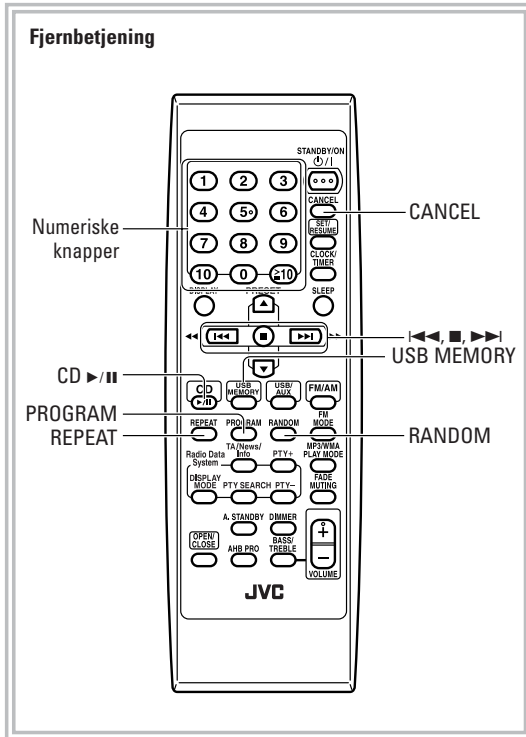

2 Vælg de numre, du ønsker til programmeret afspilning.

For cd:



For MP3/WMA

Vælg først gruppe og derefter spor.

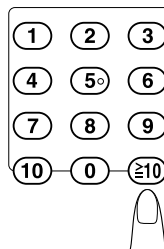
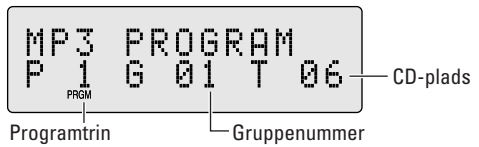

Eksempler:

Tryk på 5 for at vælge forudindstillet nummer 5.
Hvis du vil vælge spor nummer 15, skal du trykke på $\geq 10 \rightarrow 1 \rightarrow 5$.
Hvis du vil vælge spor nummer 20, skal du trykke på $\geq 10 \rightarrow 2 \rightarrow 0$.
Hvis du vil vælge nummer 125 (kun for MP3/WMA), skal du trykke på $\geq 10 \rightarrow 1 \rightarrow 2 \rightarrow 5$.

Programmering af afspilningsrækkefølgen — Programafspilning

Du kan planlægge afspilningsrækkefølgen for numre (op til 32), før du starter afspilningen.

- Du kan gentage alle de programmerede numre ved at trykke på REPEAT.

1 Tryk på PROGRAM, før du starter afspilningen.

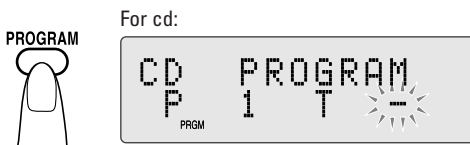

For cd:



For MP3/WMA



3 Repeat steps 2 to program the other tracks.

4 Start afspilningen.



De valgte numre afspilles i den rækkefølge, du har programmeret dem.



For cd:



Overspring et nummer:

Stands midlertidigt

Stands:

Tryk igen for at frigive.

For MP3/WMA

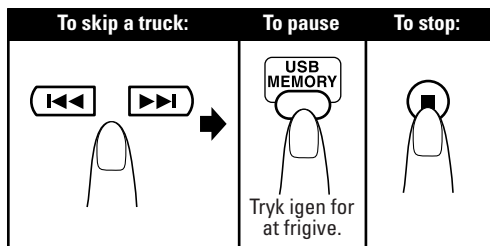

Sådan kontrolleres programindholdet

Når PRGM-indikatoren er vist på displayet...

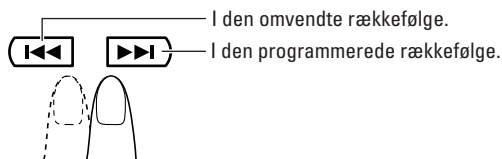

Sådan ændres programmet

Når PRGM-indikatoren er vist på displayet og før afspilning...



Afslut programafspilning

Når PRGM-indikatoren er vist på displayet...



Afspilning i tilfældig rækkefølge — Tilfældig afspilning REPEAT ONLY

Du kan afspille alle numrene på disken i tilfældig rækkefølge.



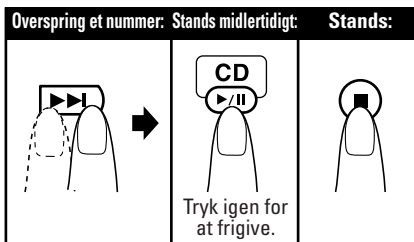

Afspilningen starter i tilfældig rækkefølge. Tilfældig afspilning slutter, når alle numre er blevet afspillet.

For cd:

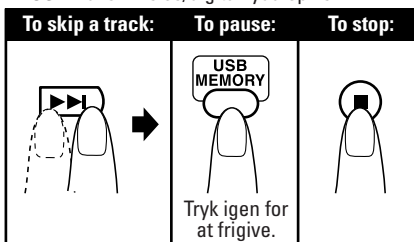

Til USB-hukommelse/digital lydafspiller



- Når du trykker på , går du til begyndelsen af det aktuelle nummer.
- Du kan gentage afspilningen af alle spor ( All) ved at trykke på REPEAT.

Afslut tilfældig afspilning



Når RND-indikatoren er vist på displayet...

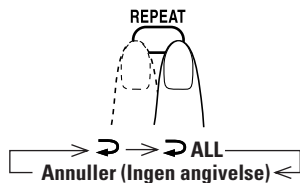

Gentagelse af afspilning — Gentag afspilning

Du kan gentage afspilningen.



	CD MP3/WMA (sportilstand); MP3/WMA (gruppetilstand):	Gentager det aktuelle nummer.
	CD MP3/WMA (sportilstand):	Gentager alle spor.
	MP3/WMA (gruppetilstand):	Gentager alle numrene i den aktuelle gruppe (kun for MP3/WMA-afspilningstilstand i "GROUP").

Timerfunktioner

Fjernbetjening

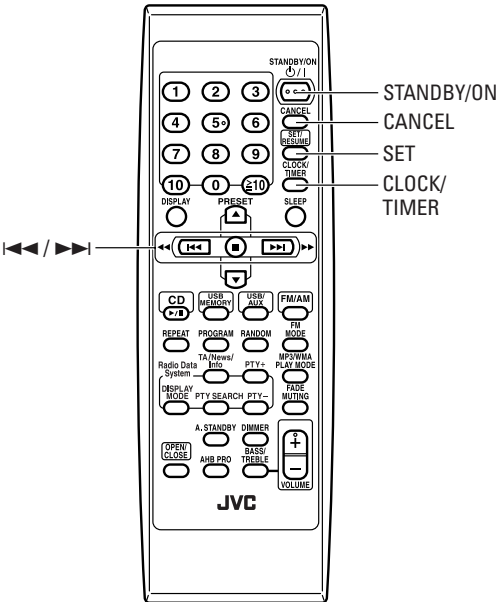

○ Når on-tiden (aktiveringstiden) kommer

Systemet tænder, stiller ind på den valgte kilde og indstiller lydstyrkeniveauet til det forudindstillede niveau.

- Når du vælger "FM (AM) --", vælges den sidst indstillede station til den daglige timer.
- Når den daglige timer fungerer, blinker timerindikatoren ⌚ på displayet.
- Timerindstillingen bliver i hukommelsen, indtil du ændrer den.
- Du kan ændre kilden eller justere den daglige timer uden at annullere den, efter at den har startet afspilningen.

1 Vælg timerindstillingstilstanden.

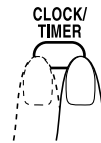

→ Aktuelle timerindstillinger → Timerindstilling
Annulleret (normalt display) ← Indstilling af ur (se side 19) ←



Indstilling af timeren



Når du bruger en daglig timer, kan du vågne op med musik osv.

- Hvis du vil gå ud af timerindstillingen, skal du trykke flere gange på CLOCK/TIMER, indtil den aktuelle status (normal funktion) vises.
- For at rette en fejlindtastning i løbet af processen skal du trykke på CANCEL. Du kan vende tilbage til det foregående trin.

Sådan virker den daglige timer

Når den daglige timer er indstillet, lyser timerindikatoren ⌚ på displayet. Den daglige timer aktiveres på samme tid hver dag, indtil du slukker manuelt for timeren (se næste kolonne).

2 Udfør den timerindstilling du ønsker.

- 1 Indstil time, derefter minut for on-tiden.

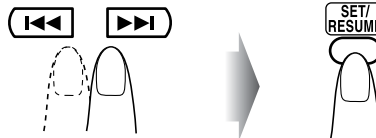

- 2 Indstil time, derefter minut for off-tiden på samme måde.

- 3 Vælg afspilningskilden – "TUNER FM," "TUNER AM," "CD," "USB," eller "AUX".

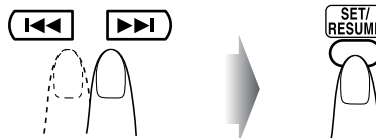

Ved valg af tuner: Vælg et forudindstillet nummer eller "FM (AM) --" ved at trykke på ◀◀ / ▶▶, og tryk derefter på SET.

Hvis du vil afspille lyd fra et andet udstyr, kan du ikke bruge den daglige timer til at starte afspilningen på andre enheder end netop dette udstyr.

④ Indstil lydstyrken.

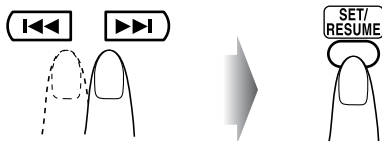

- "SET OK" vises på displayet efterfulgt af de timerindstillinger, du har angivet.

3 Sluk for anlægget (på standby), hvis du har indstillet timeren, mens der var tændt for anlægget.



Sådan afbryder du timeren, når indstillingen er udført

Da den daglige timer aktiveres på samme tidspunkt hver dag, skal du måske annullere den på nogle bestemte dage.

1 Vælg timerindstillingstilstanden.

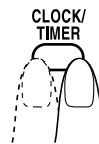

→ Aktuelle timerindstillinger → Timerindstilling
Annulleret (normalt display) ← Indstilling af ur (se side 19) ←

2 Sluk for timeren.



Timerindikatoren  deaktiveres på displayet, og den daglige timer annulleres.

Hvis du vil aktivere timeren igen, skal du vælge "Current timer settings" i trin 1 og trykke på SET/RESUME.



Yderligere oplysninger

Lær mere om dette anlæg

Daglige funktioner — Afspilning (se side 9 til 17)

Lyt til radioen:

- Hvis du lagrer en ny station på et forudindstillet tal, som allerede er i brug, vil den tidligere lagrede station på det pågældende tal blive slettet.
- Når du tager netledningen ud af kontakten, eller hvis der opstår strømafbrydelse, vil de forudindstillede stationer blive slettet efter et par dage. Hvis dette sker, skal stationerne indprogrammeres igen.

Afspilning af en disk, USB-enhed eller digital lydafspiller:

- Anlægget kan ikke afspille "packet write"-diske.
- For MP3/WMA-afspilning...
 - MP3/WMA-diske kræver en længere læsetid end almindelige CD'er. (Det afhænger af gruppe-/filkonfigurationens kompleksitet).
 - Nogle MP3/WMA-filer kan ikke afspilles og vil blive sprunget over. Dette skyldes optagelsesprocessen og -forholdene.
 - Ved fremstilling af MP3/WMA-diske, skal der benyttes ISO 9660 Level 1 som diskformat.
 - Dette anlæg kan afspille MP3/WMA-filer med filtypenavnet <.mp3> eller <.wma> (uanset om det er med store eller små bogstaver).
 - Nogle tegn eller symboler bliver ikke vist korrekt i displayet. Det maksimale antal tegn, der vises i displayet, er 32 (uden filtypenavnet) for filer og 30 for ID3-kode.
 - Det anbefales at gemme hver MP3-fil ved en samplingfrekvens på 44,1 kHz og ved en bithastighed på 128 kbps. På samme måde med hver WMA-fil ved en samplingfrekvens på 44,1 kHz og en bithastighed på 96 kbps.
 - Anlægget kan genkende i alt 999 numre og fra 500 grupper. Dem, der overstiger det maksimale antal, kan ikke genkendes.
 - Afspilningsrækkefølgen for MP3/WMA-tracks kan være en anden, end du ønskede under indspilningen. Hvis en mappe ikke indeholder MP3/WMA-numre, bliver de ignoreret.

Modtagelse af FM-stationer med Radio Data System

- Hvis der udsendes et "Alarm I"-signal (katastrofe) fra en station, mens du lytter til FM-stationen med Radio Data System, vil systemet automatisk skifte til den station, der udsender "Alarm I"-signalet, undtagen når du lytter til stationer, der ikke understøtter Radio Data System (AM-stationer og nogle FM-stationer).

Daglige funktioner — Lyd og andre justeringer (se side 18 til 20)

Regulering af lydstyrken:

- Skru ned for lydstyrken, før hovedtelefonerne tilsluttes eller tages på.

Regulering af lyden:

- Funktionen påvirker også lyden fra hovedtelefonerne.

Indstilling af uret:

- "00:00" blinker på displayet, indtil du indstiller uret.
- Uret kan vinde eller tabe 1-2 minutter pr. måned. Hvis dette sker, stilles uret igen.

Avancerede funktioner for disk, USB-enhed og digital lydafspiller (se på siderne 21 til 23)

Programmering af afspilningsrækkefølgen

— Programafspilning:

- Hvis du forsøger at programmere et 32. nummer, vises "FULL MEMORY" på displayet.
- Mens du programmerer ... Din indtastning vil blive ignoreret, hvis du har forsøgt at programmere et emnenummer, som ikke eksisterer på disken (hvis du f.eks. vælger spor 14 på en cd, som kun har 12 spor).

Timerfunktioner (se side 24 og 25)

- Når netledningen tages ud, eller hvis der opstår strømsvigt, bliver de angivne timerindstillinger slettet. Du skal først stille uret og derefter timeren igen.
- Hvis du aktiverer slumretimeren, den daglige timer og autostandby på samme tid, aktiveres den funktion, der er angivet for det tidligste tidspunkt.

Sådan fjernes højttalergitrene

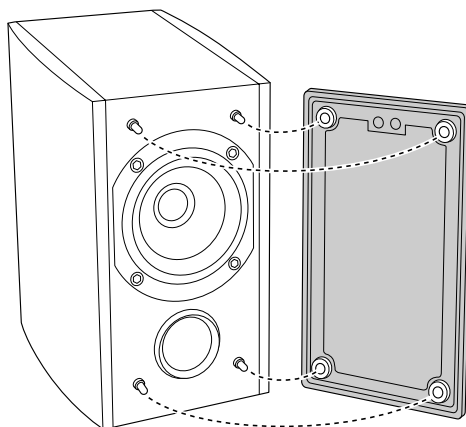

Fejlfinding

Hvis du har problemer med anlægget, henvises du til nedenstående skema med henblik på en mulig løsning, før du tilkalder service.

○ Generelt:

Justeringer eller indstillinger annulleres pludseligt, før du afslutter.

⇒ Der er en tidsgrænse. Gentag proceduren igen.

Funktionerne kan ikke aktiveres.

⇒ Den indbyggede mikroprocessor kan svigte som følge af ekstern elektrisk interferens. Tag netledningen ud af kontakten og sæt den i igen.

Kan ikke betjene anlægget med fjernbetjeningen.

⇒ Stien mellem fjernbetjeningen og fjernbetjeningsføleren på anlægget er blokeret.

⇒ Rettes mod fjernbetjeningsføleren på frontpanelet.

⇒ Signalerne kan ikke nå fjernbetjeningsføleren. Tættene på anlægget.

⇒ Batterierne er flade.

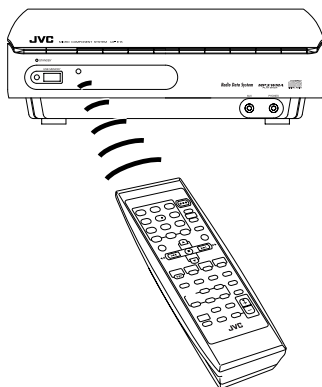

Der høres ingen lyd fra højttalerne.

⇒ Højttalertilslutninger er forkerte eller sidder ikke ordentlig fast (se side 7).

⇒ Hovedtelefoner er tilsluttet (se side 9).

Radiofunktioner:

Det er svært at lytte til udsendelser pga. støj (se side 4 til 7).

⇒ Antenneforbindelserne er forkerte eller løse.

⇒ AM-rammeantennen er for tæt på anlægget.

⇒ FM-antennen er ikke korrekt udstrakt og anbragt.

Funktioner for disk, USB-enhed og digital lydafspiller

Disken spiller ikke.

⇒ Disken vender den forkerte side opad. Læg disken i med etiketsiden opad.

IID3-koden på en MP3-disk kan ikke vises.

⇒ Der findes to typer ID3 Tag—Version 1 og Version 2.

Anlægget kan kun vise ID3-kode, version 1.

MP3/WMA-spor afspilles ikke.

⇒ Navnene på sporene begynder med symbolet “.”.

Disken springer eller hakker.

⇒ Disken er snavset eller ridset.

Diskettebakken vil hverken åbne eller lukke.

⇒ Netledningen er ikke sat i stikket.

Timer-funktioner:

Den daglige timer virker ikke.

⇒ Der blev tændt for anlægget, da aktiveringstiden kom.

Timeren begynder først at virke, når der er slukket for anlægget.

Vedligeholdelse

For at få det bedste ud af anlægget skal diskene og mekanismen holdes rene.

Håndtering af diske

- Tag disken ud af hylsteret ved at holde i kanten, mens du trykker let på hullet i midten.
- Rør ikke ved diskens skinnende overflade eller bøj den.
- Læg disken tilbage i kassetten efter brug for at forhindre, at den bliver skæv.
- Pas på ikke at ridse diskens overflade.
- Undgå direkte sollys, for høje eller lave temperaturer og fugt.

○ Sådan renses disken:

Tør disken af med en blød klud i en lige bevægelse fra midten og ud mod kanten.

Rengøring af anlægget

- Pletter skal tørres af med en blød klud. Hvis anlægget er stærkt plettet, skal det aftørres med en klud, der er opvredet i et neutralt rengøringsmiddel fortyndet med vand, og derefter tørres efter med en tør klud.
- Da anlæggets kvalitet kan forringes eller blive beskadiget, eller malingen kan skalle af, skal du være forsigtig med følgende:
 - UNDGÅ at tørre af med en hård klud.
 - TØR IKKE kraftigt af.
 - UNDGÅ at bruge fortynder eller rensbenzin ved rengøring.
 - UNDGÅ at bruge flygtige væsker, som f.eks. insektmidler.
 - LAD IKKE gummi eller plastik komme i kontakt med det i længere tid.

Specifikationer

Forstærker

Udgangseffekt	5 W pr. kanal, min. RMS ved 6 Ω og 1 kHz, med ikke mere end 10 % total harmonisk forvrængning (IEC 268- 3)
---------------	---

Indgangsfølsomhed/impedans (1 kHz)

AUX IN	NIVEAU1 500 mV/47 kΩ NIVEAU2 250 mV/47 kΩ
USB Audio ver. 1.1	
USB Host ver. 1.1	
Højttalerterminaler	6 Ω - 16 Ω
PHONES	32 Ω - 1 kΩ 15 mW/kanaludgang ved 32 Ω

CD-afspiller

Dynamisk område	85 dB
Signal/støjforhold	85 dB
Lydfejl og vibration	Ikke målbar

Tuner

FM-tuner	
Kanalområde	87,50 MHz - 108,00 MHz
AM-tuner	
Kanalområde	522 kHz - 1 629 kHz

Enhed

Mål	260 mm × 75 mm × 185 mm (W/H/D)
Vægt	Ca. 2,1 kg

Specifikationer for højttaler (hver enkelt enhed)

SP-UXE15

Type	Basreflekstype med fuldt område
Højttalerenhed	8 cm kegle × 1
Strømkapacitet	10 W
Impedans	6 Ω
Frekvensområde	135 Hz - 18 kHz
Lydtryksniveau	81 dB/W • m
Mål	118 mm × 197 mm × 165 mm (W/H/D)
Vægt	Ca. 1,3 kg

Tilbehør

Se side 4

Elektriske specifikationer

Strømkrav	Vekselstrøm 230 V ~ 50 Hz
Strømforgbrug	26 W (tændt) 5,5 W (i standby) 1,5 W (i Eco-tilstand)

Design og specifikationer kan ændres uden forudgående varsel.

Indholdsfortegnelse over dele

Se siderne for at se, hvordan knapperne og betjeningsgrebene skal anvendes.

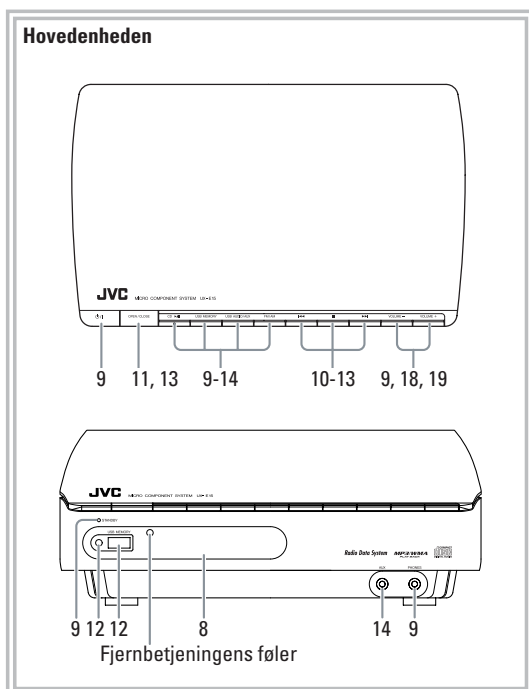
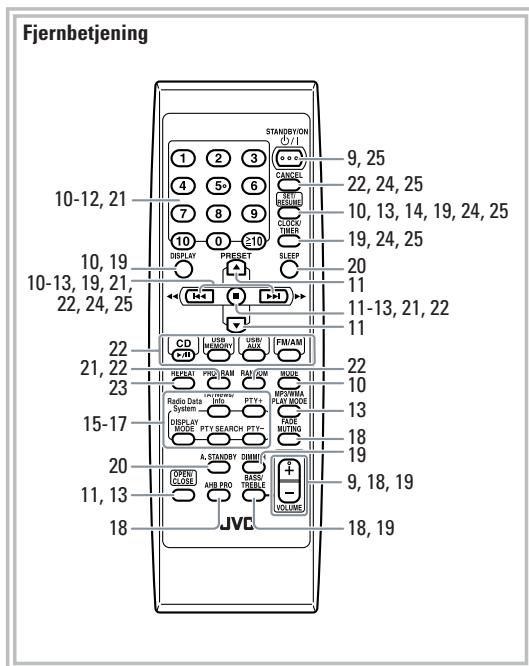



JVC

JVC Instructions

MICRO COMPONENT SYSTEM

UX-E15

Free Manuals Download Website

<http://myh66.com>

<http://usermanuals.us>

<http://www.somanuals.com>

<http://www.4manuals.cc>

<http://www.manual-lib.com>

<http://www.404manual.com>

<http://www.luxmanual.com>

<http://aubethermostatmanual.com>

Golf course search by state

<http://golfingnear.com>

Email search by domain

<http://emailbydomain.com>

Auto manuals search

<http://auto.somanuals.com>

TV manuals search

<http://tv.somanuals.com>