

JVC



MINI COMPONENT SYSTEM

KOMPONENTNÍ MINISYSTÉM

MINI SZTEREO RÁDIÓ- MAGNÓ- CD JÁTSZÓ

MINIWIEŻA MUZYCZNA

DX-E55

COMPACT
disc
DIGITAL AUDIO

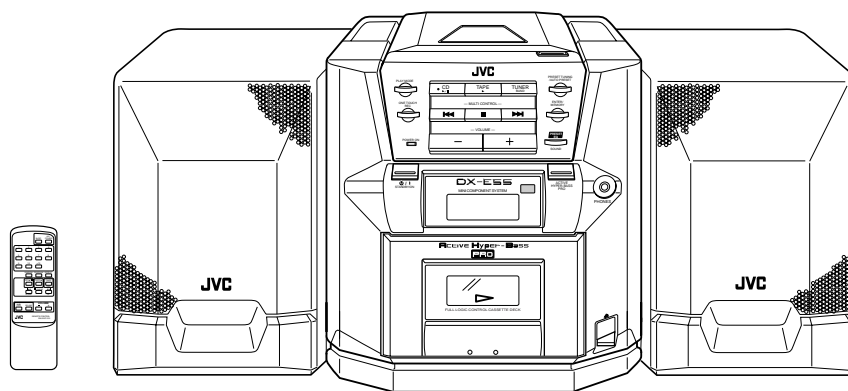

INSTRUCTIONS

NÁVOD K POUŽITÍ
KEZELÉSI ÚTMUTATÓ
INSTRUKCJA OBSŁUGI

LVT0250-001A
[EV]

Thank you for purchasing this JVC product. Please read these instructions carefully before starting operation to be sure to obtain optimum performance and a longer service life from the unit.

Děkujeme za zakoupení výrobku firmy JVC. Dříve než začnete přístroj používat, přečtěte si prosím pozorně návod k použití, abyste mohli toto zařízení optimálním způsobem používat a zajistili tak jeho delší životnost.

CONTENTS

OBSAH

Features 4
 Safety precautions 6
 Handling precautions 8
 Connections 10
 Power supply 12
 Names of parts and their functions 14
 Remote control unit 18
 Switching the power on/STANDBY 22
 Volume, sound and other controls 24
 Concerning compact discs 26
 Playing compact discs 28
 Cassette tape 38
 Cassette playback 38
 Radio reception 40
 Recording 48
 Sleep timer operations (using the remote control unit) 52
 Maintenance 54
 Troubleshooting 56
 Specifications 58

Funkce 4
 Bezpečnostní upozornění 6
 Provozní upozornění 8
 Zapojení 10
 Zdroj napájení 12
 Názvy prvků a jejich funkce 14
 Dálkový ovladač 18
 Zapnutí přístroje/režim pohotovosti (STANDBY) 22
 Hlasitost, zvuk a ostatní ovládací prvky 24
 Co se týče kompaktních disků 26
 Reprodukce kompaktních disků 28
 Magnetofonový pásek 38
 Reprodukce magnetofonových kazet 38
 Příjem rozhlasového vysílání 40
 Záznam 48
 Obsluha časovače vypnutí (pomocí dálkového ovladače) 52
 Údržba 54
 Problémy a jejich odstranění 56
 Technické údaje 58

WARNING:
 TO REDUCE THE RISK OF FIRE OR ELECTRIC SHOCK, DO NOT EXPOSE THIS APPLIANCE TO RAIN OR MOISTURE.

POZOR:
 ABYSTE SNÍŽILI NEBEZPEČÍ VZNIKU POŽÁRU NEBO ÚRAZU ELEKTRICKÝM PRŮDEM, NEVYSTAVUJTE TOTO ZAŘÍZENÍ DEŠTI NEBO NADMĚRNÉ VLHKOSTI.



CAUTION

RISK OF ELECTRIC SHOCK
DO NOT OPEN



CAUTION "TO REDUCE THE RISK OF ELECTRIC SHOCK, DO NOT REMOVE COVER (OR BACK). NO USER SERVICEABLE PARTS INSIDE. REFER SERVICING TO QUALIFIED SERVICE PERSONNEL."



The lightning flash with arrowhead symbol, within an equilateral triangle is intended to alert the user to the presence of uninsulated "dangerous voltage" within the product's enclosure that may be of sufficient magnitude to constitute a risk of electric shock to persons.



The exclamation point within an equilateral triangle is intended to alert the user to the presence of important operating and maintenance (servicing) instructions in the literature accompanying the appliance.

MAGYAR

Köszönjük, hogy megvásárolta e JVC terméket. Mielőtt üzembe helyezné a készüléket, kérjük, olvassa el figyelmesen e kezelési útmutatót a készülék optimális teljesítményének és hosszú élettartamának biztosítása érdekében.

TARTALOM

A készülék jellemzői	5
Biztonsági óvintézkedések	7
Kezelési óvintézkedések	9
Csatlakozások	11
Energiaellátás	13
Az egységek nevei és működésük	15
A távirányító egység	19
A készülék be-, készenlétbe kapcsolása (STANDBY)	23
Hangerő, hangszín és egyéb beállítások	25
A lézer (CD) lemezzel kapcsolatos tudnivalók	27
A CD lemezek lejátszása	29
A kazettás magnó	39
Kazetták lejátszása	39
Rádióadás vétele	41
Felvétel	49
Időzített kikapcsoló működtetése (a távirányító egység vezérlésével)	53
A készülék karbantartása	55
Hibaelhárítási útmutató	57
A készülék műszaki adatai	59

FIGYELEM!
TÚZESET ILLETVE AZ ÁRAMÜTÉS ELKERÜLÉSE ÉRDEKÉBEN,
NE TEGYÜK KI A KÉSZÜLÉKET ESŐ VAGY NEDVESSÉG
HATÁSÁNAK.

POLSKI

Bardzo Ci dziękujemy za zakupienie niniejszego sprzętu firmy JVC. Prosimy, abyś uważnie przeczytał instrukcję obsługi przed rozpoczęciem używania zestawu. Pozwoli Ci to na optymalne wykorzystanie Twojego zestawu i na wydłużenie okresu jego eksploatacji.

SPIS TREŚCI

Cechy ogólne	5
Środki ostrożności	7
Zasady eksploatacji urządzenia	9
Połączenia	11
Zasilanie	13
Nazwy części i ich funkcje	15
Pilot zdalnego sterowania	19
Włączanie zasilania/wyłączanie do stanu gotowości (STANDBY)	23
Regulatory głośności, dźwięku i inne	25
O płytach kompaktowych	27
Odtwarzanie płyt kompaktowych	29
O kasetach	39
Odtwarzanie taśm	39
Odbiór radiowy	41
Nagrywanie	49
Operowanie timerem na dobranoc (przy użyciu pilota)	53
Konserwacja	55
W razie trudności	57
Dane techniczne	59

OSTRZEŻENIE:
ABY ZMNIJSZYĆ RYZYKO POŻARU LUB PORAŻENIA PRĄDEM
ELEKTRYCZNYM NIE NARAŻAJ NINIEJSZEGO URZĄDZENIA NA
DZIAŁANIE DESZCZU LUB WILGOCI.

IMPORTANT FOR LASER PRODUCTS

PRECAUTIONS

1. CLASS 1 LASER PRODUCT

- DANGER:** Invisible laser radiation when open and interlock failed or defeated. Avoid direct exposure to beam.
- CAUTION:** Do not open the rear cover. There are no user serviceable parts inside the unit; leave all servicing to qualified service personnel.
- CAUTION:** The compact disc player uses invisible laser radiation and is equipped with safety switches which prevent the emission of radiation when the disc holder is open. It is dangerous to defeat the safety switches.
- CAUTION:** Use of controls for adjustments and the performance of procedures other than those specified herein may result in exposure to hazardous radiation.

DŮLEŽITÉ UPOZORNĚNÍ PRO VÝROBKY VYUŽÍVAJÍCÍ LASER

UPOZORNĚNÍ

1. LASEROVÝ VÝROBEK PRVNÍ TŘÍDY

- NEBEZPEČÍ:** Při otevření přístroje a při selhání nebo vyřazení z funkce blokovacího zařízení může dojít k neviditelnému laserovému záření. Chraňte se před přímým ozářením laserovým paprskem.
- POZOR:** Neotevírejte zadní kryt. Uvnitř přístroje nejsou žádné části, které by uživatel mohl sám opravit. Pro servis se vždy obraťte na autorizovaný odborný servis.
- POZOR:** Přehrávač kompaktních disků využívá neviditelné laserové záření a je vybaven bezpečnostními spínači, které zabraňují emisi radiace při otevření držáku pro disk. Vyřazení těchto bezpečnostních spínačů z funkce je nebezpečné.
- POZOR:** Používání ovládacích prvků pro nastavování a provádění procedur jiným způsobem, než je uvedeno v tomto návodu k použití může vést k ozáření nebezpečnou radiací.

REPRODUCTION OF LABELS AND THEIR LOCATION

ZOBRAZENÍ NA NÁLEPKÁCH A JEJICH UMÍSTĚNÍ

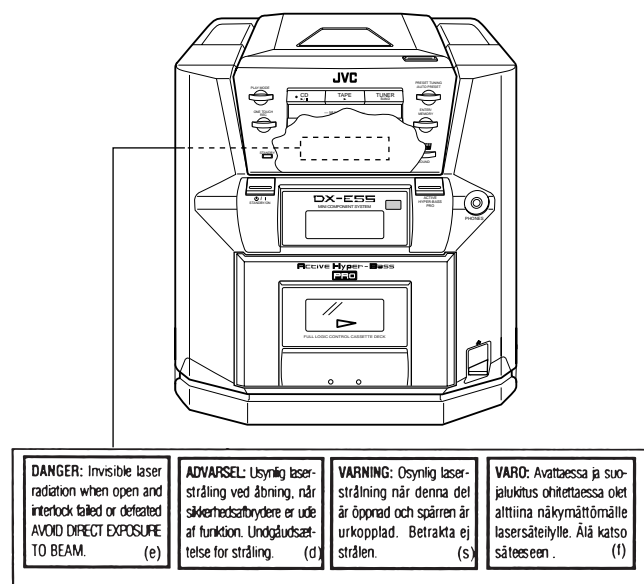

Name/Rating plate
Etiketa s Názvem/Zařazením

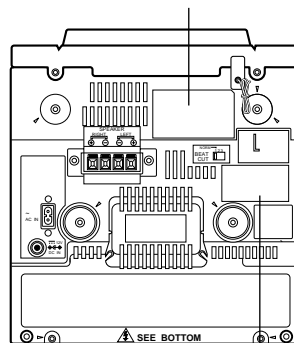

Caution:
This production contains a laser component of higher laser class than Class 1.
Pozor:
Tento výrobek obsahuje laserový komponent vyšší laserové třídy, než je 1. třída.

FEATURES

FUNKCE

- One-touch operation (COMPU PLAY)**
 - When a source button (CD, tape, or tuner) is pressed, the unit's power is turned on and initiates playback even when the power is set to STANDBY.
- 26-key remote control unit operates the usual CD and tuner functions**
 - The remote control controls power ON/OFF switching, volume control, sound control and Active Hyper-Bass Pro ON/OFF switching.
- Multi-function CD player**
 - CD player with program play of up to 20 tunes/repeat play/random play function.
- Full logic cassette mechanism**
- 3-Band digital synthesizer tuner with 30-station (15 FM and 15 AM (MW/LW)) preset capability**
 - Seek/manual tuning.
 - Auto preset tuning.
- Active Hyper-Bass Pro circuit for low-frequency sound reproduction**
- Timer function**
 - Sleep timer can be set for up to 2 hours.
- Beat cut switch**

- Spuštění jedním stiskem (COMPU PLAY)**
 - Jestliže je stisknuto tlačítko zdroje (CD, magnetofon nebo tuner), přístroj se zapne a je spuštěna reprodukce, i když byl přístroj vypnut v režimu pohotovosti STANDBY.
- 26 tlačítkový dálkový ovladač ovládá obvyklé funkce CD a tuneru.**
 - Dálkový ovladač ovládá zapínání/vypínání přístroje, hlasitost, zabarvení zvuku a zapínání a vypínání funkce Active Hyper-Bass Pro.
- Multi-funkční CD přehrávač**
 - CD přehrávač s funkcí programované reprodukce až 20 skladeb/opakované reprodukce/nahodilé reprodukce.
- Kazetový mechanismus Full logic**
- Tuner s 3-pásmovým digitálním syntetizátorem s kapacitou předvolení 30 stanic (15 FM (VKV) a 15 AM (SV/DV))**
 - Vyhledávací/manuální ladění.
 - Autonalaďení předvoleb.
- Obvod funkce "Active Hyper-Bass Pro" pro reprodukci zvuku nízkých kmitočtů**
- Funkce časovače**
 - Časovač vypnutí lze nastavit až do 2 hodin
- Přepínač potlačení záznějů**

A LÉZER TERMÉKEKKEL KAPCSOLATOS TUDNIVALÓK

ÖVINTÉZKEDÉSEK

1. AZ 1. OSZTÁLYBA TARTOZÓ LÉZER TERMÉKEK

- VESZÉLY:** Láthatatlan lézer-sugárzás keletkezhet, amikor a készülék nyitott állapotban van, és a biztonsági retesz meghibásodott, vagy kikapcsolt állapotban van. Kerüljük a sugárzás közvetlen hatását.
- FIGYELMEZTETÉS:** Ne távolítsuk el a készülék hátsó borítólapját. A készülék nem tartalmaz a felhasználó által javítható alkatrészeket. A javítást bízzuk szakemberre.
- FIGYELMEZTETÉS:** A CD lemezjátszó láthatatlan lézer sugarakat használ, ezért elláttuk olyan biztonsági kapcsolókkal, amelyek megakadályozzák a sugarak kibocsátását, amikor a lemeztartó fedele nyitott állapotban van. A biztonsági kapcsolók kiiktatása veszélyes!
- FIGYELMEZTETÉS:** Az útmutatóban leírtaktól eltérő beállítások illetve műveletek alkalmazása azt eredményezheti, hogy veszélyes sugárzás hatásának tesszük ki magunkat.

FELIRATOK ÉS ELHELYEZKEDÉSÜK A KÉSZÜLÉKEN

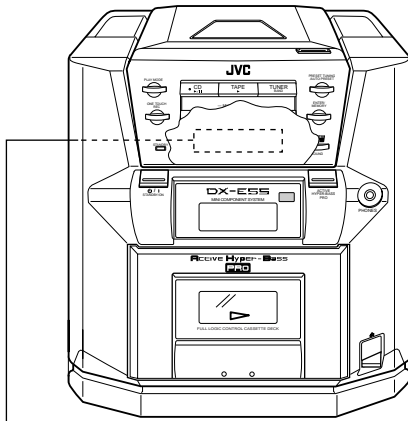

DANGER: Invisible laser radiation when open and interlock failed or defeated. AVOID DIRECT EXPOSURE TO BEAM. (e)	ADVARSEL: Usynlig laserstråling ved åbning, når sikkerhedsbrydere er ude af funktion. Undgåudsætelse for stråling. (d)	WARNING: Osynlig laserstråling når denne del är öppnad och spärren är urkopplad. Beträkta ej strålen. (s)	VARO: Avtäckessja suojalukitus ohitettaessa olet alltiina näkymättömälle lasersäteilylle. Älä katso säteeseen. (f)
---	---	--	---

WAŻNE DLA PRODUKTÓW LASEROWYCH

ŚRODKI OSTROŻNOŚCI

1. PRODUKT LASEROWY KLASY 1

- NIEBEZPIECZEŃSTWO:** Gdy urządzenie zostanie otwarte, a blokady zostały sforsowane lub nie działają, następuje emisja niewidzialnego promieniowania laserowego. Należy unikać bezpośredniego działania wiązki promieni.
- UWAGA:** Nie zdejmować tylnej obudowy. Wewnątrz urządzenia nie ma części, które użytkownik mógłby naprawić samodzielnie. Wszelkie naprawy należy zlecać jedynie wykwalifikowanemu personelowi.
- UWAGA:** Odtwarzacz płyt kompaktowych wykorzystuje niewidzialne promieniowanie laserowe i jest wyposażony w blokady bezpieczeństwa, które zapobiegają emisji promieniowania, gdy kieszeń płyty kompaktowej jest otwarta. Sforsowanie blokad jest niebezpieczne.
- UWAGA:** Niezgodne z instrukcją obsługi użycie kontrolek urządzenia oraz wykonywanie operacji innych niż opisane w instrukcji obsługi może spowodować niebezpieczeństwo napromieniowania.

PLAKIETKI OSTRZEGAWCZE I ICH ROZMIESZCZENIE

Typus-jelzés/Osztálybasorolás tábla
Tabliczka znamionowa

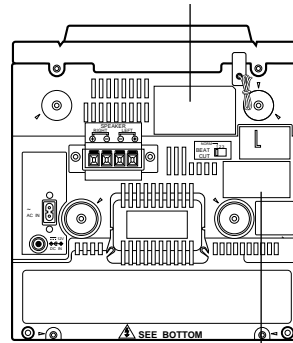

Figyelem:
Ez a termék az 1. osztálynál magasabb lézercategóriába tartozó alkatrészeket tartalmaz.
Ostrzeżenie:
Niniejszy produkt wyposażony jest w komponent laserowy o klasie przewyższającej Klasę 1.

A KÉSZÜLÉK JELLEMZŐI

- Érintésre induló működés (COMPU PLAY)**
 - Ha a funkcióváltó gombot (CD, magnó, rádió) megnyomja, a készülék áram alá helyeződik és megkezd a lejátszást még abban az esetben is, ha a hálózati kapcsoló készenléti állásban van.
- 26 nyomógombos távirányító egység működteti a hagyományos CD és rádió funkciókat**
 - A távirányító egység irányítja a hálózati kapcsolót, a hangerőszabályozót, a hangszínszabályozót és a mélyhangkiemelőt (Active Hyper-Bass Pro)
- Többfunkciós CD játszó**
 - 20 zeneszámgal beállítható programozható játékos/ismételt lejátszás/véletlenszerű lejátszás funkciókkal ellátott CD játszó
- Teljesen automatizált magnó mechanika**
- 3 sávú digitális rádió 30 előprogramozható (15 URH és 15 közép/hosszú hullámú) állomáslehetőséggel**
 - automatikus keresés/kézi hangolás
 - előre beállított automatikus hangolás
- Mélyhangkiemelő (Active Hyper-Bass Pro) áramkör az alacsony frekvenciájú hangok visszaadására**
- Időzítés**
 - Időzített kikapcsolás beállítható maximum 2 órahosszára
- Beat Cut kapcsoló**

CECHY OGÓLNE

- Odtwarzanie jednym dotknięciem (COMPU PLAY)**
 - Gdy przycisk źródła (CD, taśma, radio) zostanie naciśnięty, zasilanie urządzenia włączy się i rozpocznie się odtwarzanie, nawet jeśli zasilanie nastawione było na STANDBY.
- 26-przyciskowy pilot zdalnego sterowania obsługuje normalne funkcje odtwarzacza CD i radia.**
 - Pilot obsługuje włączanie/wyłączanie zasilania ON/OFF, regulację głośności, nastawianie dźwięku oraz włączanie/wyłączanie Active Hyper-Bass Pro (wzmocnianie dźwięków niskich).
- Wielofunkcyjny odtwarzacz CD**
 - Odtwarzacz CD z funkcjami programowanego odtwarzania do 20 utworów/powtórzenia/odtwarzania tasowanego.
- Całkowicie elektroniczne sterowanie magnetofonu**
- 3-pasmowy, cyfrowy syntezy tuner, o pojemności pamięci do 30 stacji (15 FM (UKF) i 15 AM (średnie/długie))**
 - Strojenie z przeszukiwaniem/ręczne
 - Automatyczne strojenie zaprogramowanych stacji
- Obwód Active Hyper-Bass Pro do odtwarzania dźwięku niskich częstotliwości**
- Funkcja timera**
 - Timer na dobranoc z wyprzedzeniem do 2 godzin.
- Przełącznik eliminacji zakłóceń Beat Cut**

SAFETY PRECAUTIONS

Prevention of Electric Shocks, Fire Hazards and Damages

1. Even when the ϕ/I (STANDBY/ON) button is set to STANDBY, a very small current will flow. To save power and for safety when not using the unit for an extended period of time, disconnect the power cord from the household AC outlet.
2. Do not handle the power cord with wet hands.
3. When unplugging from the wall outlet, always grasp and pull the plug, not the power cord.
4. Consult your nearest dealer when damage, disconnection, or contact failure is found with the cord.
5. Do not bend the cord sharply, or pull or twist it.
6. Do not modify the power cord in any manner.
7. Do not remove screws to disassemble the unit and do not touch anything inside the unit to avoid accidents.
8. Do not insert any metallic objects into the unit.
9. Unplug the power cord when there is a possibility of lightning.
10. If water gets inside the unit, unplug the power cord from the outlet and consult your dealer.
11. Do not block the ventilation holes of the unit so that heat can escape.
Do not install the unit in a badly ventilated place.

ϕ/I (STANDBY/ON) button

When the power cord is connected to a household AC outlet, the power indicator is lit red, indicating STANDBY mode. When the power is switched on, the STANDBY indicator goes out and the backlight in the display window lights up.

When this unit is plugged into an AC outlet, or connected with EXT DC power, it consumes a small current to operate the remote control and timer, or to back up the memory of the microprocessor, even when the ϕ/I (STANDBY/ON) button is set to STANDBY.

BEZPEČNOSTNÍ UPOZORNĚNÍ

Prevence úrazu elektrickým proudem, požáru a poškození

1. Přístroj odebírá malé množství el. proudu i přesto, že je tlačítko ϕ/I (STANDBY/ON) nastaveno v poloze STANDBY (režim pohotovosti). Jestliže nebudete přístroj delší dobu používat, odpojte jej ze sítě, abyste šetřili elektrickou energii a také z bezpečnostních důvodů.
2. Nesahejte na síťový přívod mokřkýma rukama.
3. Při odpojování síťového přívodu ze sítě jej vždy uchopte za vidlici, nikoli za kabel.
4. Pokud dojde k poškození, přerušení dodávky el. proudu nebo ke špatnému kontaktu u síťového přívodu vždy se obraťte na nejbližšího prodejce těchto zařízení.
5. Kabel síťového přívodu příliš neohýbejte, netahejte za něj a nekrutěte jej.
6. Neměňte síťový přívod žádným způsobem.
7. Abyste se vyhnuli nehodě, neodstraňujte šrouby, abyste mohli přístroj rozebrat a nedotýkejte se žádných vnitřních součástí přístroje.
8. Nevkládejte do přístroje žádné kovové předměty.
9. Odpojte přístroj od sítě, pokud hrozí nebezpečí blesku.
10. Jestliže se do přístroje dostane voda, odpojte přístroj od sítě a poraďte se s prodejcem Vašeho přístroje.
11. Neblokujte ventilační otvory přístroje, aby bylo zajištěno správné chlazení přístroje. Neumísťujte přístroj na špatně větraném místě.

Tlačítko ϕ/I (STANDBY/ON)

Jestliže je přístroj připojen k síti, svítí indikátor zapnutí červeně, aby signalizoval, že je přístroj v režimu pohotovosti STANDBY. Jakmile je přístroj zapnut, indikátor STANDBY zhasne a rozsvítí se podsvícení okénka displeje.

Jestliže je tento přístroj připojen k síti a nebo k externímu stejnosměrnému zdroji, odebírá malé množství el. proudu pro zajištění činnosti dálkového ovládání a časovače a nebo pro zálohování paměti mikroprocesoru, i když je tlačítko ϕ/I (STANDBY/ON) nastaveno v poloze STANDBY.

BIZTONSÁGI ÓVINTÉZKEDÉSEK

Elektromos áramütés, tűzveszély, illetve a készülék károsodásának megelőzése

1. A készüléken keresztül akkor is folyik (igen kismennyiségű) elektromos áram, ha az üzemi kapcsoló ϕ/I (STANDBY/ON) "STANDBY" (készületi) állásban van. Ha hosszabb ideig nem használjuk a készüléket, akkor a biztonság, illetve az energiatakarékosság érdekében, húzzuk ki a hálózati csatlakozót a fali csatlakozó aljzatból.
2. Ne érintsük a hálózati csatlakozó kábelt nedves kézzel.
3. Mindig a csatlakozó dugót fogjuk meg, ne a kábelt, amikor a hálózati csatlakozót ki akarjuk húzni a fali csatlakozó aljzatból.
4. Forduljunk a legközelebbi szaküzlet szakemberéhez, ha a csatlakozó kábel megsérült, vagy érintkezési hibája van.
5. Ne törjük meg a kábelt éles szögben, illetve ne feszítsük, vagy csavargassuk.
6. Semmilyen módon ne változtassunk a csatlakozó kábelen.
7. A balesetek elkerülése végett ne távolítsunk el csavarokat, ne szereljük szét a készüléket, és ne érintsük meg a készülék belső részeit.
8. Ne dugjunk fém tárgyakat a készülék belsejébe.
9. Húzzuk ki a hálózati csatlakozó dugót, ha villámlás veszélye áll fenn.
10. Ha a készülék belsejébe víz került, húzzuk ki a hálózati csatlakozó dugót, és forduljunk a szaküzlet szakembereihez.
11. A készülék belsejében fejlődő hő elvezetésének biztosítása érdekében, ne takarjuk le a burkolat szellőző nyílásait. Ne helyezzük a készüléket rosszul szellőző helyre.

ϕ/I (STANDBY/ON) hálózati kapcsoló

Ha a csatlakozó kábel háztartási váltóáramhoz van csatlakoztatva a hálózati jelzőlámpa pirosan világít, jelezve a készületi állapotot. Ha a készüléket üzembe helyezi, a készületi állapot kijelzője elalszik és a műszerfal háttérvilágítása bekapcsol.

Ha a készülék váltóáramú aljzathoz, vagy egyenáramú adapterhez csatlakozik, kis mennyiségű áramot fogyaszt a távirányító egység és az időzítő működtetéséhez, valamint a mikroprocesszor memóriájának a frissítéséhez még abban az esetben is, ha ϕ/I (STANDBY/ON) kapcsoló készületi (STANDBY) állásban van.

ŚRODKI OSTROŻNOŚCI

Zapobieganie porażeniu prądem elektrycznym, pożarowi i uszkodzeniom

1. Nawet, gdy przycisk ϕ/I (STANDBY/ON) jest ustawiony w pozycji STANDBY, niewielkie napięcie zasila urządzenie. Gdy urządzenie nie będzie używane przez dłuższy czas, należy odłączyć przewód zasilania od gniazda ściennego w celach bezpieczeństwa i oszczędności energii elektrycznej.
2. Nie dotykaj przewodu zasilania mokrymi rękami.
3. Odłączając od gniazda ściennego, zawsze chwytaj za wtyczkę, nigdy za sam przewód.
4. Gdy przewód zostanie uszkodzony, przerwany lub nastąpi brak kontaktu, skonsultuj się z najbliższym dealerem JVC.
5. Nie zginaj, nie ciągnij ani nie skręcaj przewodu zasilania.
6. Nie dokonuj żadnych przeróbek przewodu zasilania.
7. Nie odkręcaj śrub, aby rozmontować urządzenie, ani nie dotykaj części wewnątrz urządzenia, bowiem grozi to niebezpieczeństwem.
8. Nie wkładaj żadnych metalowych przedmiotów do środka urządzenia.
9. Podczas wyłączeń atmosferycznych odłącz przewód zasilania od gniazda ściennego.
10. Jeśli do środka urządzenia dostanie się woda, odłącz przewód zasilania i skonsultuj się z dealerem.
11. Nie zasłaniaj otworów wentylacyjnych urządzenia, aby nagromadzone ciepło mogło uciec na zewnątrz. Nie instaluj urządzenia w miejscach o słabej wentylacji.

Przycisk ϕ/I (STANDBY/ON)

Gdy przewód zasilania jest podłączony do sieci prądu zmiennego, wskaźnik zasilania świeci się na czerwono, wskazując na stan gotowości STANDBY. Gdy zasilanie zostanie włączone, wskaźnik STANDBY gaśnie, a włącza się oświetlenie okienka wyświetlacza.

Gdy niniejsze urządzenie jest podłączone do sieci lub do źródła prądu stałego EXT DC, zużywa ono niewielkie ilości prądu do zasilania pilota i programatora, lub do wspierania pamięci mikroprocesora, nawet jeżeli przycisk ϕ/I (STANDBY/ON) nastawiony jest na STANDBY.

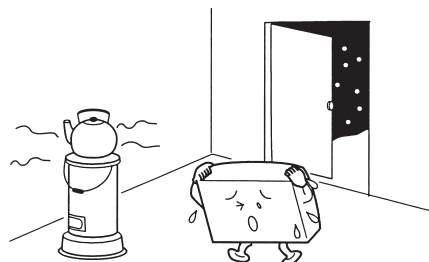
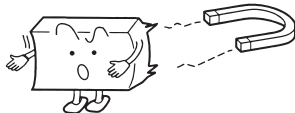
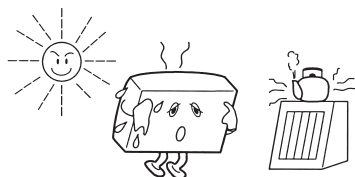

Do not use this unit in direct sunlight or leave the unit in closed automobiles (or yachts, etc.) where it would be exposed to high temperatures above 40 °C.

Nepoužívejte tento přístroj na přímém slunečním svitu nebo jej nenechávejte v uzavřeném automobilu (nebo jachtě atd.), kde by mohl být vystaven vysokým teplotám přes 40 °C.

1. Avoid installing in the following places.

- Where it could be subject to vibrations.
- Where it is excessively humid, such as in a bathroom.
- Where it could be magnetized by a magnet or speaker.

2. Pay attention to dust.

Be sure to close the CD holder so that dust does not collect on the lens.

3. Condensation

In the following cases, condensation may occur in the unit, in which case the unit may not operate correctly.

- In a room where a heater has just been switched on.
- In a place where there is smoke or high humidity.
- When the unit is moved directly from a cold to a warm room.

In these cases, set the ϕ/I (STANDBY/ON) button to ON and wait 1 or 2 hours before use.

4. Volume setting

Compact discs produce very little noise compared with analog records. When the volume control of an amplifier is adjusted by listening to the noise as is done with analog records, the speakers could be damaged by the sudden increase of output when the music starts. Therefore, turn down the volume before starting and adjust as required while playing a CD.

5. Safety mechanism

This unit incorporates a safety interlock mechanism which switches the laser beam on or off, so that when the disc holder is open, the laser beam stops automatically.

6. Do not place cassette tapes, etc. near the speakers.

Since there are magnets in the speakers, do not place tapes or magnetic cards on them as recorded data could be erased.

7. Keep this unit away from your TV.

When this unit is used near a TV, the TV picture could be distorted. If this happens, move this unit away from the TV. If this does not correct the situation, avoid using this unit when the TV is turned on.

8. Cleaning the cabinet

If the cabinet gets dirty, wipe it with a soft, dry cloth. Never use benzine or thinner as these could damage the surface finish.

9. When listening with headphones

- Do not listen at high volumes as it could damage your hearing.
- For safety, do not drive while listening to this unit.

1. Neumísťujte prístroj na nasledujúcich miestach.

- Tam, kde by mohl byť vystaven vibráciám.
- Na miestach s prílišnou vlhkosťou ako napr. kúpeľňa.
- Tam, kde by mohlo dôjsť ke zmagnetizovaniu magnetem alebo reproduktorem.

2. Chraňte prístroj pred prachom.

Vždy zavrite držák CD, aby sa na čočce neusazoval prach.

3. Kondenzace

Ke kondenzaci uvnitř přístroje může dojít v následujících případech, při nichž nemusí přístroj správně fungovat.

- V místnosti, kde se právě zapnulo vytápění.
- Na místě, kde je pára nebo vysoká vlhkost.
- Jestliže je videorekordér přemístěn ze studené do vytopené místnosti.

V těchto případech nastavte tlačítko ϕ/I (STANDBY/ON) do polohy ON a přístroj nepoužívejte po dobu 1 nebo 2 hodin.

4. Nastavení hlasitosti

V porovnání s analogovými nahrávkami je šum při reprodukci kompaktních disků na velice nízké úrovni. Jestliže je úroveň hlasitosti zesilovače nastavena poslechem šumu, jak je to prováděno u analogových přístrojů, může dojít náhlým nárůstem výstupu při spuštění hudby k poškození reproduktorů. Z tohoto důvodu snižte hlasitost před začátkem reprodukce a nastavte ji na požadovanou úroveň během reprodukce CD.

5. Bezpečnostní mechanismus

Tento přístroj zahrnuje bezpečnostní blokovací mechanismus, který zapíná a vypíná laserový paprsek, takže při otevření držáku CD je laserový paprsek automaticky vypnut.

6. Nepokládejte magnetofonové kazety atd. blízko reprosoustav.

Nepokládejte kazety nebo magnetické karty na reprosoustavy, protože reproduktory obsahují magnety a mohlo by dojít k vymazání nahraných dat.

7. Nepoužívejte tento přístroj v blízkosti televizoru.

Jestliže je tento přístroj používán v blízkosti televizoru, může dojít k rušení obrazu. Jestliže k tomuto dojde, přemístěte přístroj do větší vzdálenosti od televizoru. Jestliže tento krok nevede k nápravě, nepoužívejte přístroj při zapnutém televizoru.

8. Čištění skříňky přístroje

Jestliže je skříňka přístroje zašpiněna, otřete ji měkkým suchým hadříkem. Nikdy nepoužívejte k čištění benzin nebo ředidlo, protože by mohlo dojít k poškození povrchové úpravy.

9. Při poslechu se sluchátky

- Neposlouchejte hudbu při vyšší hlasitosti, protože by mohlo dojít k poškození Vašeho sluchu.
- Pro Vaši bezpečnost neřídte při poslechu tohoto přístroje.

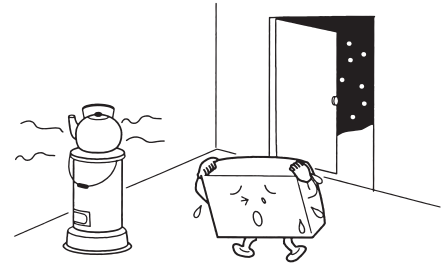

Ne használjuk a készüléket olyan helyen, ahol közvetlen napsugárzás éri, illetve ne hagyjuk olyan zárt járműben (vagy hajó, stb.), ahol a hőmérséklet meghaladhatja a 40 °C-ot.

Nie używaj niniejszego urządzenia w miejscach narażonych na bezpośrednie działanie światła słonecznego ani nie zostawiaj go w zamkniętym samochodzie (ani na jachtach itp.) gdzie byłoby narażone na zbyt wysokie temperatury (powyżej 40 °C).

1. Ne használjuk a készüléket olyan helyen, ahol:

- rezgés hatásának van kitéve,
- nagyon magas a páratartalom, mint pl. fürdőszoba,
- mágnes illetve hangszóró mágneses hatásának lehet kitéve.

2. Ügyeljen a porra!

Győződjön meg arról, hogy a CD játsszó fedele csukott állapotban van-e, s hogy a por ne rakódjon le a lencsén!

3. Páralecsapódás

A következő esetekben páralecsapódás keletkezhet, melynek következtében a készülék valószínűleg nem működhet megfelelően.

- Közvetlenül a fűtés bekapcsolása után abban a helyiségben, ahol a készüléket használjuk.
- Füstös, vagy magas páratartalmú helyiségben.
- Ha a készüléket hideg helyről közvetlenül meleg helyiségbe visszük.

Ilyen esetekben kapcsoljuk a ϕ/I (STANDBY/ON) jelű gombot ON állásba (bekapcsolt állapot), és várjunk 1 vagy 2 órát, mielőtt a készüléket valójában használni kezdjük.

4. A hangerő beállítása

A CD lemezek a hagyományos analóg hanglemezekhez képest igen csekély zajt hordoznak. Ha az erősítő hangerejét, az analóg lemezek esetében szokásos módon, a zaj hallgatása közben állítjuk be, akkor a hangszórók a kimenő teljesítmény (hangerő) ugrásszerű megváltozása következtében károsodhatnak, amikor a zene hirtelen megszűnik. Ezért a CD lemez lejátszásának elindítása előtt csökkentésük le a hangerőt, és lejátszás közben állítsuk be a megfelelő szintet.

5. Biztonsági mechanizmus

A készülék egy olyan biztonsági mechanizmust tartalmaz, amely automatikusan ki- és bekapcsolja a lézernyalábot, s így amikor a lemeztartó nyitva van, a lézernyaláb automatikusan kiáll.

6. Ne helyezzünk kazettát, stb. a hangszórók közelébe.

Mivel a hangszórókban mágnesek vannak, ne helyezzünk kazettákat vagy mágneses kártyákat rájuk, mert a rögzített adatok törlésre kerülhetnek.

7. Helyezzük el a készüléket a TV készüléktől távol.

Ha a készüléket a TV készülék közelében használjuk, az utóbbin a kép torzulhat. Ilyen esetben helyezzük a készüléket távolabb a televíziótól. Ha ez nem javít a helyzeten, akkor ne használjuk a készüléket, amikor a TV készülék be van kapcsolva.

8. A készülék tisztítása

Ha a készülék külső felülete elpiszkolódik, törölgessük le puha, száraz textiliával. Soha ne használjunk benzint vagy festékkihígítót, mivel ezek tönkre tehetik a felületét.

9. A fejhallgató használata

- Ne használjuk nagy hangerőn, mivel ez károsíthatja a hallásunkat.
- Biztonságunk érdekében, ne használjuk a fejhallgatót gépjárművezetés közben.

1. Unikaj instalowania urządzenia w następujących miejscach

- Gdzie byłoby narażone na wstrząsy i wibracje.
- W miejscach o wysokiej wilgotności, takich jak np. łazienka.
- Gdzie mogłoby zostać namagnesowane przez magnes lub głośnik.

2. Uwważaj na kurz.

Pamiętaj o zamykaniu kieszeni płyty kompaktowej, aby na soczewce nie osiadał kurz.

3. Kondensacja

W następujących wypadkach może dojść do kondensacji pary wodnej w urządzeniu, czego rezultatem będzie nieprawidłowe działanie.

- W pomieszczeniu, gdzie właśnie włączono ogrzewanie.
- W pomieszczeniu zadymionym lub o dużej wilgotności.
- Gdy urządzenie zostało przeniesione z zimnego do gorącego pomieszczenia.

W takich wypadkach nastaw przycisk ϕ/I (STANDBY/ON) na ON i odczekaj godzinę lub dwie przed użyciem urządzenia.

4. Nastawianie głośności

Przy odtwarzaniu płyt kompaktowych nie słycać szumów tak jak przy odtwarzaniu płyt analogowych. Jeśli poziom głośności zostanie ustawiony dla szumów tak jak jest to w wycyzaju dla płyt analogowych, głośniki mogą zostać uszkodzone przez nagły wzrost poziomu głośności, gdy rozpocznie się odtwarzanie partii muzycznych. W związku z tym, nastaw głośność na niski poziom przed rozpoczęciem odtwarzania i wyreguluj dożądanego poziomu słuchając płyty kompaktowej.

5. Mechanizm bezpieczeństwa

Niniejsze urządzenie wyposażone jest w mechanizm bezpieczeństwa włączający i wyłączający wiązkę promieni laserowych, tak więc, gdy kieszeń płyty kompaktowej zostanie otwarta, laser wyłączy się automatycznie.

6. Nie umieszczaj taśm, itp. w pobliżu głośników.

Ponieważ głośniki wyposażone są w magnesy, nie umieszczaj taśm ani kart magnetycznych w pobliżu głośników, gdyż zapisane dane mogą ulec zniszczeniu.

7. Nie umieszczaj niniejszego urządzenia w pobliżu odbiornika TV.

Gdy używasz niniejszego urządzenia w pobliżu odbiornika TV, obraz telewizyjny może zostać zniekształcony. Jeśli to nastąpi, odsuń urządzenie od odbiornika TV. Jeśli to nie pomoże, unikaj używania urządzenia, gdy odbiornik TV jest włączony.

8. Czyszczenie obudowy

Gdy obudowa ulegnie zabrudzeniu, wytrzyj ją suchą, miękką ściereczką. Nigdy nie używaj benzyny ani rozpuszczalników, ponieważ mogą one uszkodzić wykończenie obudowy.

9. Słuchając przez słuchawki

- Nie nastawiaj urządzenia zbyt głośno, ponieważ może to doprowadzić do uszkodzenia słuchu.
- Ze względów bezpieczeństwa nie używaj niniejszego urządzenia podczas prowadzenia samochodu.

CONNECTIONS

ZAPOJENÍ

- Do not switch the power on until all connections are completed.

- Přístroj nezapínejte, dokud nejsou provedena všechna zapojení.

- When connecting the speaker cords, connect the black one marked with a red line to the \ominus terminal first.
- Při zapojování kabelů reprosoustav nejprve zapojte černý kabel označený červenou čarou do koncovky \ominus .

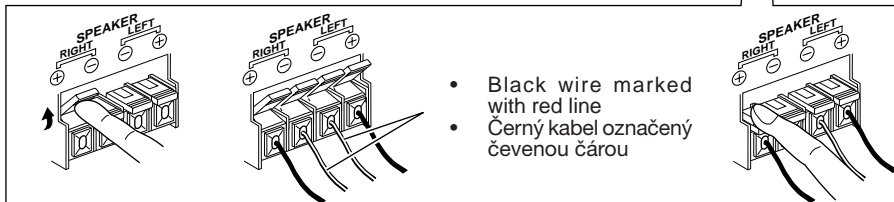
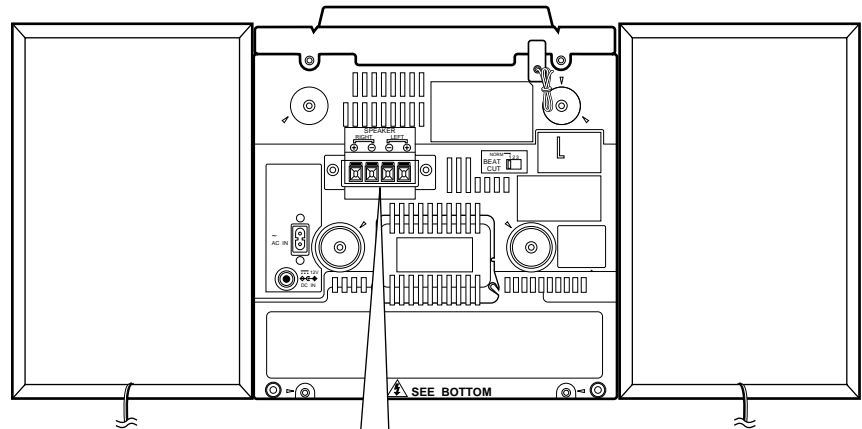

Simple FM antenna

Jednoduchá FM anténa

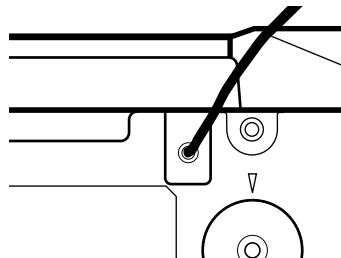

Extend the black wire here in the direction that provides the best reception and secure it to a wall or other object.
Zde natáhněte černý kabel ve směru, který poskytuje nejlepší příjem a připevněte jej na zeď nebo jiný předmět.

CSATLAKOZÁSOK

POŁĄCZENIA

- Ne kapcsolja be a készüléket, amíg a megfelelő csatlakoztatásokat nem végezte el!

- Nie włączaj zasilania dopóki nie zakończysz wszystkich połączeń.

- Amikor a hangszóró kábeleit csatlakoztatja, először a piros vonallal ellátott fekete vezetékét kösse be a ⊖ csatlakozóhoz.
- Podłączając przewody zestawów głośnikowych, najpierw podłącz czarny przewód oznaczony czerwoną linią do złącza ⊖.

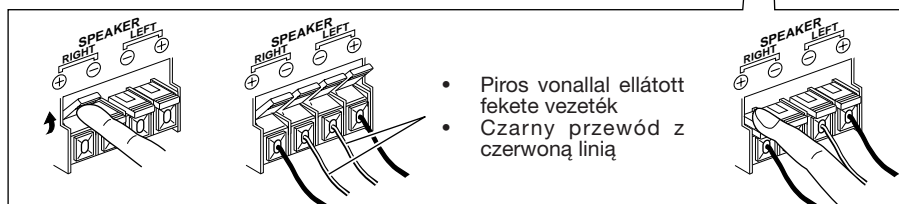
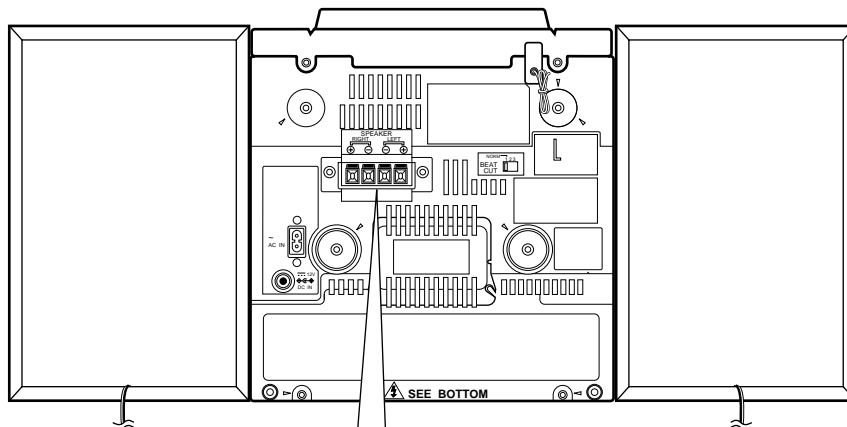

Normál URH antenna

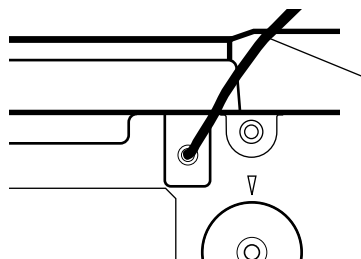

Prosta antena FM

Húzza ki a fekete vezetékét abba az irányba, amely a legjobb vételt biztosítja és rögzítse a falhoz, vagy más tárgyhoz!
Skieruj czarny przewód w kierunku zapewniającym najlepszy odbiór i przymocuj go do ściany itp.

POWER SUPPLY

ZDROJ NAPÁJENÍ

A. Operation on household AC

Connect the AC power cord.

- Connect the AC power cord after all other connections have been made.

B. Operation on car battery (DC 12 V)

CAUTION:

BE SURE TO UNPLUG THE POWER CORD FROM THE OUTLET WHEN GOING OUT OR WHEN THE UNIT IS NOT IN USE FOR AN EXTENDED PERIOD OF TIME.

A. Provoz při napájení ze sítě

Zapojte síťový přívod.

- Síťový přívod zapojte až poté, co byla provedena všechna ostatní zapojení.

B. Provoz při napájení z automobilové baterie (12 V)

POZOR:

VŽDY ODPOJTE SÍŤOVÝ PŘÍVOD ZE SÍTĚ, KDYŽ JDETE PRYČ A NEBO NEHODLÁTE PŘÍSTROJ PO DELŠÍ DOBU POUŽÍVAT.

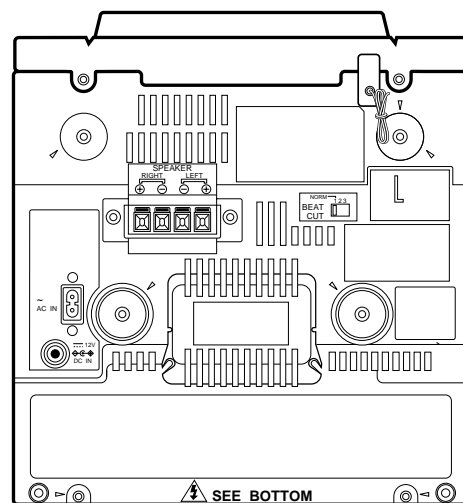
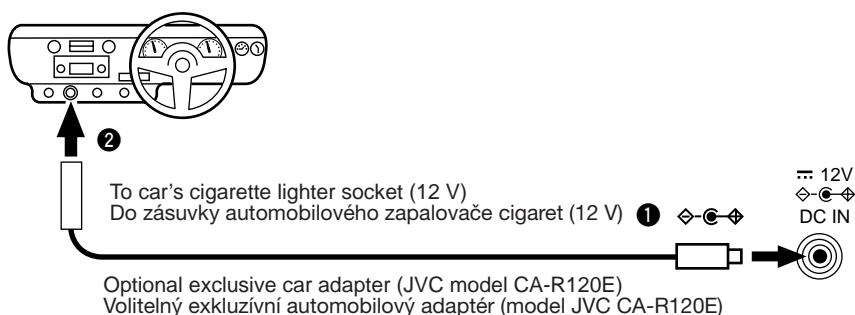

- First connect the car adapter to the DC IN 12 V jack, not the cigarette lighter socket, because shorting of a plug on the car may cause the fuse to blow out. In addition, be careful not to make a short-circuit between the plugs.
- **When using a car battery, be sure to use the specified car adapter (JVC model CA-R120E) to prevent mishaps or damage resulting from different polarity design.**

Note:

If the AC IN jack and the DC IN jack are both connected at the same time, the DC IN jack connection takes precedence.

- Nejprve zapojte adaptér do zdířky DC IN 12 V (u přístroje), nikoli do zásuvky zapalovače cigaret, protože zkratování konektoru může u automobilu vést k přepálení pojistky. Navíc dbejte na to, abyste konektory vzájemně nezkratovali.
- **Při používání automobilové baterie vždy použijte doporučený automobilový adaptér (model JVC CA-R120E), abyste zabránili nehodám nebo poškození z důvodu odlišného provedení polarit.**

Poznámka:

Jestliže je současně provedeno zapojení do zdířek AC IN a DC IN, pak má přednost zapojení do zdířky DC IN.

ENERGIAELLÁTÁS

A. Működtetés a háztartási váltóáramú hálózatról

Dugjuk be a csatlakozó dugót a hálózati csatlakozóba.

- Miután az összes többi csatlakoztatást elvégezte, csatlakoztassa a váltóáramú hálózati kábelt!

B. Autó-akkumulátorról történő üzemeltetés (DC 12 V)

FIGYELEM:

GYŐZŐDJUNK MEG ARRÓL, HOGY A HÁLÓZATI CSATLAKOZÓ KI VAN HÚZVA, HA A LAKÁST ELHAGYJUK, VAGY HOSSZABB IDEIG NEM KIVÁNJUK HASZNÁLNI A KÉSZÜLÉKET.

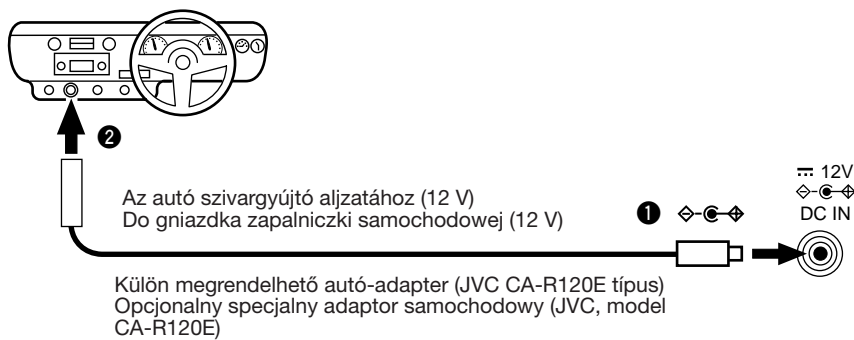

- Először csatlakoztassa az autó-adaptert a DC IN 12 V jelű csatlakozóhoz és nem pedig a szivargyújtó aljzathoz, mert a dugó zárta a gépjárműben a biztosíték kioldását okozhatja!
- **Amennyiben autó-akkumulátort használ, győződjön meg arról, hogy az előírt autó-adaptert (JVC CA-R120E) alkalmazza, megelőzendő a károsodásokat, vagy balesetet, amely a különböző polaritásból eredhet!**

Figyelem:

Amennyiben a váltóáramú hálózati csatlakozás és vele egy időben az egyenáramú csatlakozás mind a kettő él, abban az esetben az egyenáramú csatlakozás fog működni.

ZASILANIE

A. Zasilanie z sieci prądu zmiennego

Podłącz przewód zasilania

- Podłącz przewód zasilania po zakończeniu wszystkich innych połączeń.

B. Zasilanie z akumulatora samochodowego (prąd stały 12 V)

UWAGA:

PRZED WYJŚCIEM Z DOMU LUB GDY URZĄDZENIE NIE BĘDZIE UŻYWANE PRZEZ DŁUŻSZY CZAS, ODŁĄCZ PRZEWÓD ZASILANIA OD GNIAZDA ŚCIENNEGO.

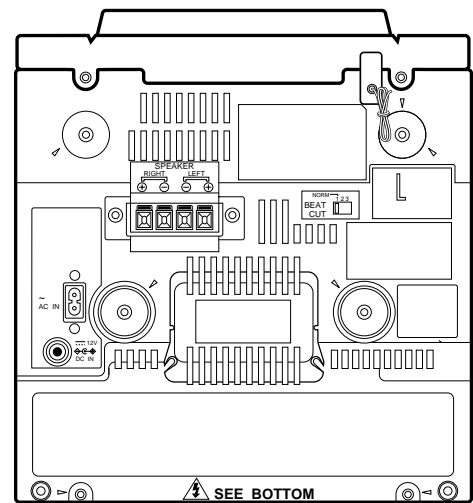

- Najpierw podłącz adaptor samochodowy do gniazda DC IN 12 V, a nie do gniazdka zapalniczki samochodowej, ponieważ zwarcie wtyczki z karoserią może spowodować spalenie bezpiecznika. Pamiętaj także aby nie spowodować zwarcia między wtyczkami.
- **Wykorzystując akumulator samochodowy pamiętaj o zastosowaniu wymienionego wcześniej adaptora samochodowego (JVC, model CA-R120E), aby uniknąć niepowodzeń lub uszkodzeń wynikłych z nieodpowiedniej biegunowości.**

Uwaga:

Jeżeli podłączysz zarówno prąd zmienny (gniazdo AC IN) jak i prąd stały (gniazdo DC IN), gniazdo DC IN będzie miało pierwszeństwo.

NAMES OF PARTS AND THEIR FUNCTIONS

NÁZVY PRVKŮ A JEJICH FUNKCE

CD player/General section

CD přehrávač/všeobecná sekce

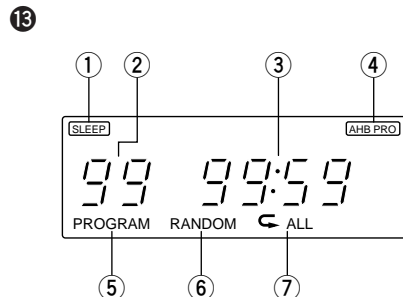
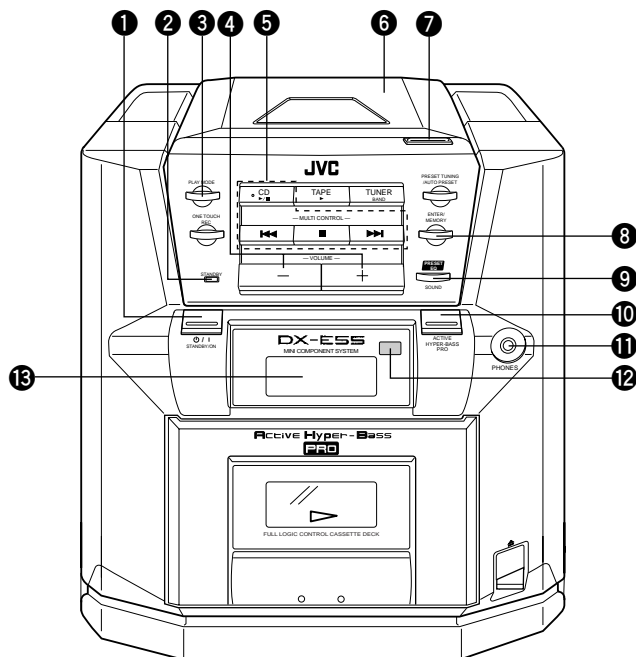

- 1 ϕ /I (STANDBY/ON) button
- 2 Power STANDBY indicator
- 3 PLAY MODE button
This is used to select the CD play mode. Each time it is pressed, the mode changes in the following sequence:
(When CD play has stopped)
Normal play \rightarrow Single tune repeat play (\hookrightarrow) \rightarrow All tunes repeat play (\hookrightarrow ALL) \rightarrow Program play \rightarrow Random play \rightarrow Normal play ...
(During CD play)
Normal play \rightarrow Single tune repeat play (\hookrightarrow) \rightarrow All tunes repeat play (\hookrightarrow ALL) \rightarrow Normal play ...
- 4 VOLUME buttons
+: Use to increase the volume.
-: Use to decrease the volume.
(control range from VOL 0 to VOL 25)
- 5 CD operation buttons
Play/pause button (CD \blacktriangleright /||)
Search buttons (\blacktriangleleft , \blacktriangleright)
Stop/clear button (\blacksquare)
- 6 CD holder
- 7 CD holder open button (\blacktriangle)
- 8 ENTER/MEMORY button
This is used to program the sequence in which the CD tracks are to be played.
- 9 SOUND (PRESET EQ) button
- 10 ACTIVE HYPER-BASS PRO button
On: The AHB PRO indicator lights in the display window. Set to this position to listen to Active Hyper-Bass Pro sound.
Off: The AHB PRO indicator goes out. Set to this position when Active Hyper-Bass Pro sound is not required.
- 11 Headphones jack (PHONES)
(3.5 mm dia. stereo mini)
Connect headphones (with impedance $16 \Omega - 1 \text{ k}\Omega$) to this jack. The speakers are automatically switched off when the headphones are connected.
- 12 Remote sensor section
- 13 Display window
 - 1 SLEEP indicator
 - 2 Track number display
 - 3 Playback time display
Sleep time display
 - 4 AHB PRO indicator
 - 5 PROGRAM mode indicator
 - 6 RANDOM playback indicator
 - 7 Repeat playback indicator (\hookrightarrow ALL)

- 1 Tlačítko ϕ /I (STANDBY/ON)
- 2 Indikátor vypnutí do pohotovostního režimu STANDBY
- 3 Tlačítko PLAY MODE
Toto tlačítko je používáno k volbě režimu reprodukce CD. Při každém stisknutí tlačítka se režim mění v následujícím pořadí:
(Jestliže je reprodukce CD zastavena)
Běžná reprodukce \rightarrow reprodukce s opakováním jedné skladby (\hookrightarrow) \rightarrow reprodukce s opakováním všech skladeb (\hookrightarrow ALL) \rightarrow programovaná reprodukce \rightarrow nahodilá reprodukce \rightarrow běžná reprodukce ...
(Během reprodukce CD)
Běžná reprodukce \rightarrow reprodukce s opakováním jedné skladby (\hookrightarrow) \rightarrow reprodukce s opakováním všech skladeb (\hookrightarrow ALL) \rightarrow běžná reprodukce ...
- 4 Tlačítka hlasitosti (VOLUME)
+: Použijte pro zvýšení hlasitosti.
-: Použijte pro snížení hlasitosti.
(ovládací rozsah od VOL 0 do VOL 25)
- 5 Tlačítka pro obsluhu CD
Tlačítko reprodukce/pauzy (CD \blacktriangleright /||)
Tlačítka vyhledávání (\blacktriangleleft , \blacktriangleright)
Tlačítko zastavení/vymazání (\blacksquare)
- 6 Držák CD
- 7 Tlačítko otevírání držáku CD (\blacktriangle)
- 8 Tlačítko ENTER/MEMORY
Toto tlačítko je používáno pro naprogramování pořadí, ve kterém mají být skladby na CD reprodukovány.
- 9 Tlačítko SOUND (PRESET EQ)
- 10 Tlačítko ACTIVE HYPER-BASS PRO
Zapnuto: Na displeji se objeví indikace AHB PRO. Nastavte do této polohy pro poslech zvuku s funkcí Active Hyper-Bass Pro.
Vypnuto: Zmizí indikace AHB PRO. Nastavte do této polohy, pokud nevyžadujete poslech zvuku s funkcí Active Hyper-Bass Pro.
- 11 Zdířka pro připojení sluchátek (PHONES)
(průměr 3,5 mm, stereo mini)
Do této zdiřky připojte sluchátka (s impedancí $16 \Omega - 1 \text{ k}\Omega$). Při zapojení sluchátek se automaticky vypnou reproduktory.
- 12 Čidlo dálkového ovládání
- 13 Okénko displeje
 - 1 Indikace SLEEP
 - 2 Zobrazení čísla skladby
 - 3 Zobrazení času reprodukce
Zobrazení času časovače vypnutí
 - 4 Indikace AHB PRO
 - 5 Indikace režimu PROGRAM
 - 6 Indikace nahodilé reprodukce RANDOM
 - 7 Indikace opakované reprodukce (\hookrightarrow ALL)

CD játsszó/Általános rész

Odtwarzacz CD/Część ogólna

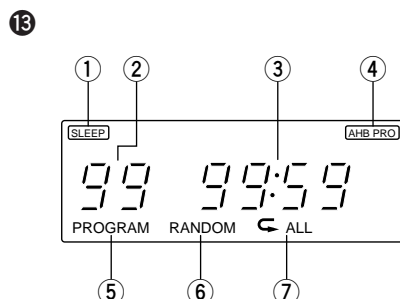
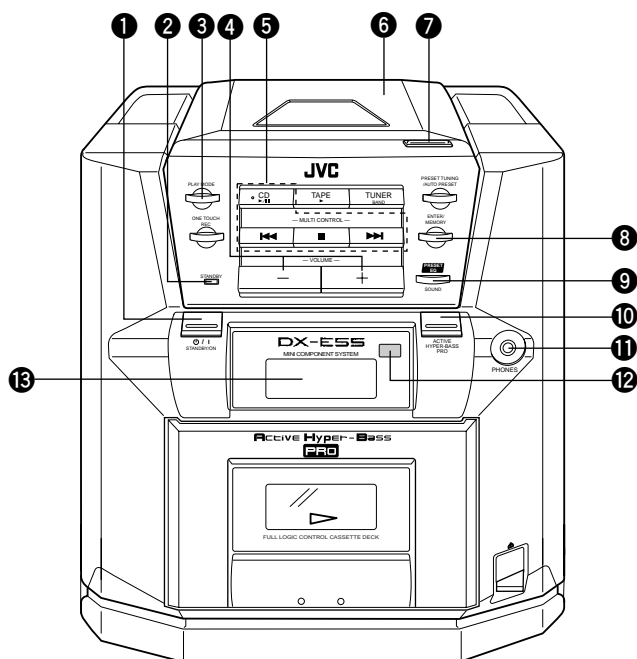

- 1 ϕ /I (STANDBY/ON) kapcsoló
- 2 Hálózati készenléti (STANDBY) kijelző
- 3 Lejátszási mód gomb (PLAY MODE)
Ez a gomb használatos a CD lejátszási mód kiválasztásához. Valahányszor e gombot megnyomja, a lejátszási mód a következő sorrendben változik:
(Ha a CD lejátszás megállt)
Normál lejátszás → egy zeneszám ismétlése (↺) → az összes zeneszám ismétlése (↺ ALL) → programozott lejátszás → véletlenszerű sorrendű lejátszás → normál lejátszás ... (CD lejátszás alatt)
Normál lejátszás → egy zeneszám ismétlése (↺) → az összes zeneszám ismétlése (↺ ALL) → normál lejátszás ...
- 4 Hangerőszabályozó gombok (VOLUME)
+ : A hangerő növeléséhez használatos
- : A hangerő csökkentéséhez használatos
(a szabályozás 0-tól 25-ig terjed)
- 5 CD működtető gombok
Lejátszás/szünet gomb (CD ►/||)
Kereső gombok (◀◀, ▶▶)
Stop/törlés gomb (■)
- 6 CD tartó
- 7 CD tartó nyitó gombja (▲)
- 8 ENTER/MEMORY gomb
E gomb használatos a lejátszandó CD zeneszámok sorrendjének programozásához.
- 9 SOUND (PRESET EQ) gomb
- 10 ACTIVE HYPER-BASS PRO mélyhang kiemelő gomb
Be: Az AHB PRO kijelző világít a műszerfal ablakban. Állítsa ebbe a helyzetbe a kapcsolót az Active Hyper Bass Pro hanghatás hallgatásához!
Ki: Az AHB PRO kijelző kialszik. Állítsa ebbe a helyzetbe a kapcsolót, ha az Active Hyper Bass Pro hanghatás nem szükséges!
- 11 Fejhallgató csatlakozó (PHONES)
(3,5 mm átm. mini)
Csatlakoztassa a fejhallgatót (ellenállás: 16 Ω – 1 kΩ) ehhez a csatlakozóhoz! A hangszórók automatikusan kikapcsolódnak, amint a fejhallgatókat csatlakoztatja.
- 12 Távirányító érzékelő egysége
- 13 Műszerfal ablak
 - 1 SLEEP (automata kikapcsolási mód) kijelzője
 - 2 Zeneszám sorszámjelzője
 - 3 Lejátszási idő kijelzője
Automata kikapcsolási idő kijelzője
 - 4 AHB PRO kijelző
 - 5 PROGRAM (programozás) mód kijelzője
 - 6 RANDOM (véletlenszerű lejátszás) kijelzője
 - 7 Ismételt lejátszás kijelzője (↺ ALL)

- 1 Przcisk ϕ /I (STANDBY/ON)
- 2 Wskaźnik zasilania STANDBY
- 3 Przcisk trybu PLAY MODE
Używany jest do nastawiania trybu odtwarzania CD. Za każdym naciśnięciem, tryb zmienia się w następującej kolejności:
(Gdy odtwarzanie płyty jest zakończone)
Normalne odtwarzanie → Powtarzanie jednego utworu (↺) → Powtarzanie wszystkich utworów (↺ ALL) → Odtwarzanie programu → Tasowane odtwarzanie → Normalne odtwarzanie ...
(Podczas odtwarzania płyty)
Normalne odtwarzanie → Powtarzanie jednego utworu (↺) → Powtarzanie wszystkich utworów (↺ ALL) → Normalne odtwarzanie ...
- 4 Przciski głośności VOLUME
+ : Zwiększanie głośności.
- : Zmniejszanie głośności.
(zakres regulacji od VOL 0 do VOL 25)
- 5 Przciski operacyjne CD
Przcisk odtwarzania/pauzy (CD ►/||)
Przciski przeszukiwania (◀◀, ▶▶)
Przcisk zatrzymywania/kasowania (■)
- 6 Kieszeń płyty kompaktowej
- 7 Przcisk otwierania kieszeni płyty (▲)
- 8 Przcisk ENTER/MEMORY
Przcisk ten używany jest do programowania sekwencji w jakiej utwory na płycie mają zostać odtworzone.
- 9 Przcisk SOUND (PRESET EQ)
- 10 Przcisk ACTIVE HYPER-BASS PRO
Włączony: Wskaźnik AHB PRO zaczyna się świecić na wyświetlaczu. Nastaw na tę pozycję aby słuchać dźwięku Active Hyper-Bass Pro.
Wyłączony: Wskaźnik AHB PRO gaśnie. Nastaw na tę pozycję gdy dźwięk Active Hyper-Bass Pro nie jest wymagany.
- 11 Gniazdo słuchawek (PHONES)
(3,5 mm śr., stereo mini)
Podłącz słuchawki (o impedancji 16 Ω – 1 kΩ) do tego gniazda. Gdy słuchawki zostaną podłączone, głośniki automatycznie się wyłącza.
- 12 Czujnik zdalnego sterowania
- 13 Wyświetlacz
 - 1 Wskaźnik SLEEP
 - 2 Wyświetlenie numeru ścieżki
 - 3 Wyświetlenie czasu odtwarzania
Wyświetlenie czasu wyłączenia na dobranoc
 - 4 Wskaźnik dźwięku AHB PRO
 - 5 Wskaźnik trybu PROGRAM
 - 6 Wskaźnik odtwarzania tasowanego RANDOM
 - 7 Wskaźnik powtarzania (↺ ALL)

Deck/Tuner section

Sekce magnetofonu/tuneru

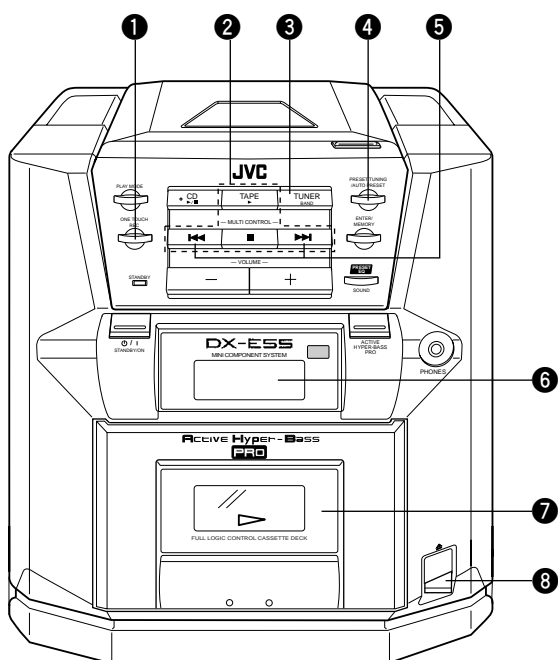

6

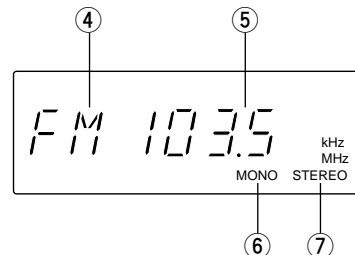
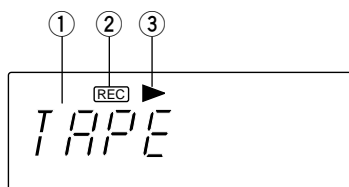

- 1 ONE TOUCH REC button
- 2 Cassette operation buttons
 TAPE ▶ : Press to play the tape.
 ◀▶ : Press to rewind the tape rapidly.
 ■ : Press to stop the tape.
 ▶▶ : Press to wind the tape forward rapidly.
- 3 TUNER/BAND button
 Press to select TUNER mode.
 Press to select the band (FM/AM).
- 4 PRESET TUNING button
 AUTO PRESET button
- 5 TUNING buttons (◀▶/▶▶)
- 6 Display window
 - 1 Tape mode display
 - 2 REC indicator
 - 3 ▶ (Play) indicator
 - 4 Band indicator (FM/AM)
 - 5 Radio frequency display
 Preset station display
 - 6 MONO indicator
 - 7 STEREO indicator
- 7 Cassette holder
- 8 Cassette holder EJECT button (▲)

- 1 Tlačítko ONE TOUCH REC (záznam jedním stiskem)
- 2 Tlačítka pro obsluhu magnetofonu
 TAPE ▶ : Stisknutím začne reprodukce kazety.
 ◀▶ : Stisknutím se provede rychlé převijení kazety vzad.
 ■ : Stisknutím se pásek zastaví.
 ▶▶ : Stisknutím se provede rychlé převijení kazety vpřed.
- 3 Tlačítko TUNER/BAND
 Stisknutím zvolíte režim TUNER.
 Stisknutím zvolíte pásmo (FM/AM).
- 4 Tlačítko PRESET TUNING (ladění předvoleb)
 Tlačítko AUTO PRESET (auto ladění)
- 5 Tlačítka TUNING (ladění) (◀▶/▶▶)
- 6 Okénko displeje
 - 1 Zobrazení režimu kazety
 - 2 Indikace REC
 - 3 Indikace ▶ (Play)
 - 4 Indikace pásma (FM/AM)
 - 5 Zobrazení rozhlasového kmitočtu
 Zobrazení stanice předvoleb
 - 6 Indikace MONO
 - 7 Indikace STEREO
- 7 Držák kazety
- 8 Tlačítko EJECT pro odklopení držáku kazety (▲)

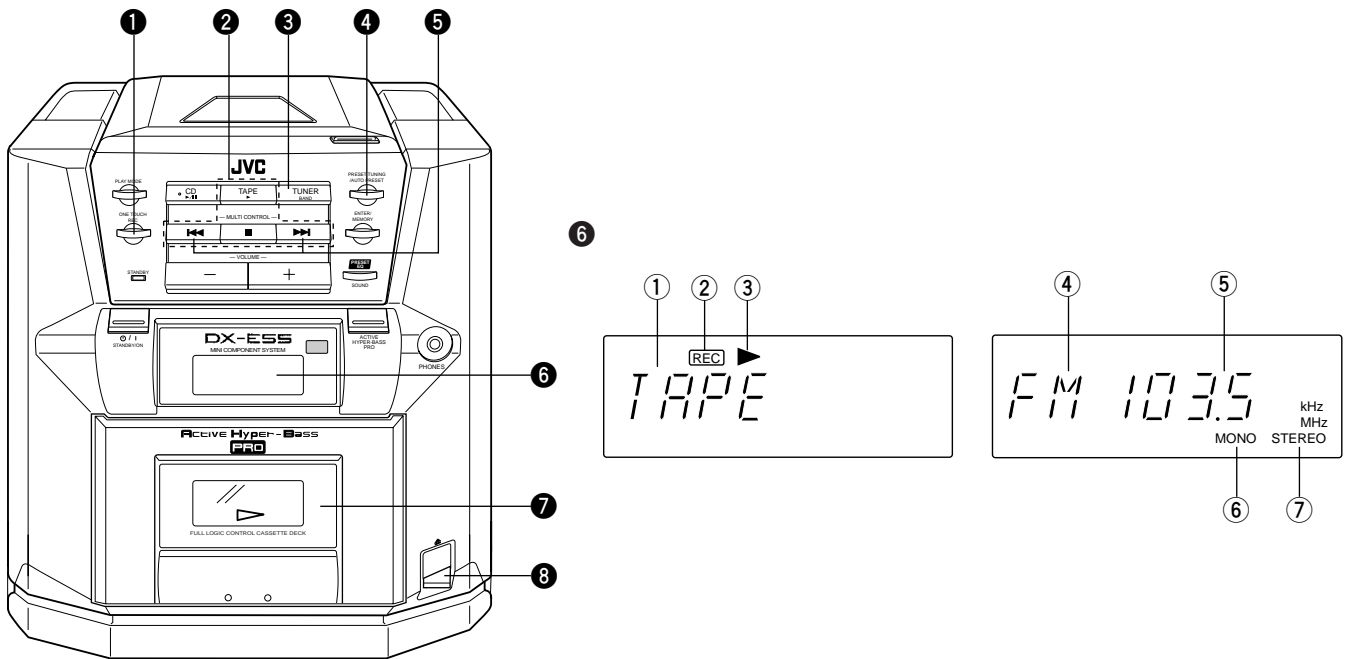

- ① ONE TOUCH REC (egy érintésre törlő) gomb
- ② A magnó működtető gombjai
 TAPE ► : Nyomja meg a hangszalag lejátszásához
 ◀◀ : Nyomja meg a hangszalag gyors visszacsévéüléséhez
 ■ : Nyomja meg a hangszalag megállításához
 ▶▶ : Nyomja meg a hangszalag gyors előrecsévéüléséhez
- ③ TUNER/BAND (hangoló/sáv váltó) gomb
 Nyomja meg a rádió (TUNER) mód kiválasztásához!
 Nyomja meg a hullámsáv (FM/AM) kiválasztásához!
- ④ PRESET TUNING (előre beállított hangolás) gomb
 AUTO PRESET (automata beállítás) gomb
- ⑤ TUNING (hangolás) gombok (◀◀ / ▶▶)
- ⑥ Műszerfal ablak
 - ① Magnó üzemmód kijelzője
 - ② REC (felvétel) kijelzője
 - ③ ► (lejátszás) kijelzője
 - ④ Hullámsáv (FM/AM) kijelző
 - ⑤ Rádió frekvencia kijelzője
 - Előre beállított állomás kijelzője
 - ⑥ MONO (monó adás) kijelzője
 - ⑦ STEREO (sztereó adás) kijelzője
- ⑦ Kazettatartó
- ⑧ Kazettatartó nyitó gombja (▲ EJECT)

- ① Przycisk ONE TOUCH REC
- ② Przyciski operacyjne kasety
 TAPE ► : Naciśnij aby odtworzyć taśmę.
 ◀◀ : Naciśnij aby przewinąć taśmę do tyłu.
 ■ : Naciśnij aby zatrzymać taśmę.
 ▶▶ : Naciśnij aby przewinąć taśmę do przodu.
- ③ Przycisk TUNER/BAND
 Naciśnij aby nastawić tryb TUNER.
 Naciśnij aby nastawić pasmo (FM/AM).
- ④ Przycisk PRESET TUNING
 Przycisk AUTO PRESET
- ⑤ Przyciski TUNING (◀◀ / ▶▶)
- ⑥ Wyświetlacz
 - ① Wyświetlenie trybu taśmy
 - ② Wskaźnik nagrywania REC
 - ③ Wskaźnik ► (Odtwarzanie)
 - ④ Wskaźnik pasma (FM/AM)
 - ⑤ Wyświetlenie częstotliwości radiowej
 Wyświetlenie stacji wprowadzonej do pamięci
 - ⑥ Wskaźnik MONO
 - ⑦ Wskaźnik STEREO
- ⑦ Kieszon kasety
- ⑧ Przycisk otwierania kieszeni kasety EJECT (▲)

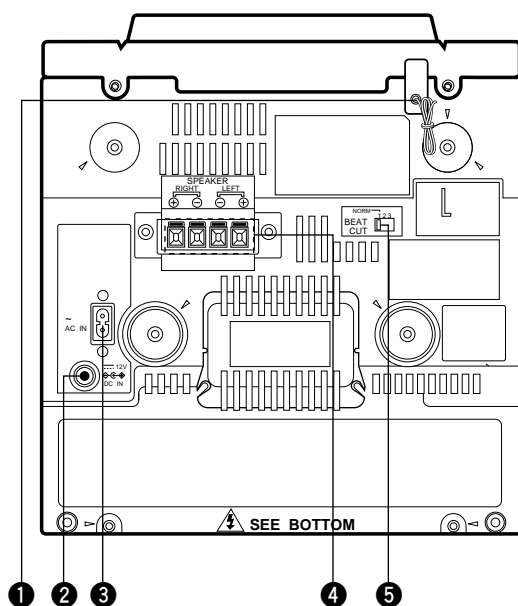

- ❶ Simple FM antenna
- ❷ DC IN 12 V jack ()
- ❸ AC IN (AC Input) jack
- ❹ SPEAKER terminals
Connect the provided speakers to these terminals.
- ❺ BEAT CUT switch (NORM 1, 2, 3)

- ❶ Jednoduchá FM anténa
- ❷ Zdiřka DC IN 12 V ()
- ❸ Zdiřka AC IN (vstup stříd. napájení)
- ❹ Koncovky reprosoustav SPEAKER
Připojte poskytnuté reproduktory k těmto konektům.
- ❺ Přepínač BEAT CUT (NORM 1, 2, 3)

REMOTE CONTROL UNIT

DÁLKOVÝ OVLADAČ

Preparation before use

- **Installing batteries in the remote control unit**
 1. Remove the battery cover from the back of the remote control unit.
 2. Insert two "R6/AA (15F)" size batteries.
 - Insert the batteries with the \oplus and \ominus terminals matching the indication inside the battery compartment.
 3. Replace the cover.
- **Battery replacement**
When the remote control operation becomes unstable or the distance from which remote control is possible becomes shorter, replace the batteries with new ones.

Příprava před používáním

- **Vkládání baterií do dálkového ovladače**
 1. Vysuňte kryt prostoru pro baterie na zadní straně dálkového ovladače.
 2. Vložte dvě baterie velikosti "R6/AA (15F)".
 - Vložte baterie tak, aby jejich polarita \oplus a \ominus odpovídala indikacím uvnitř prostoru pro baterie.
 3. Zasuňte zpět kryt prostoru pro baterie.
- **Výměna baterií**
Když začne být obsluha dálkovým ovladačem nespolehlivá a nebo vzdálenost, na kterou je možné přístroj dálkově ovládat se zkrátí, vyměňte baterie za nové.

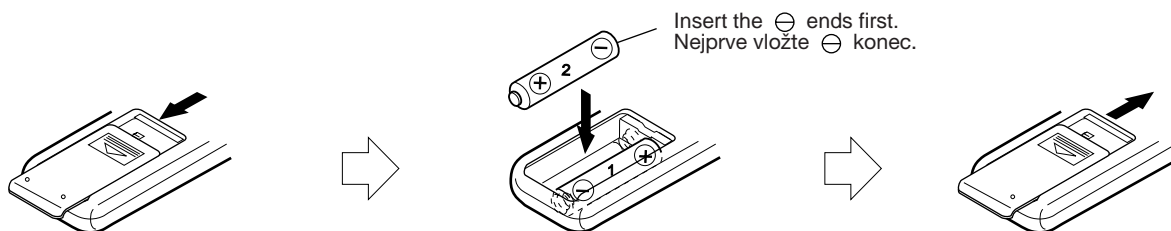

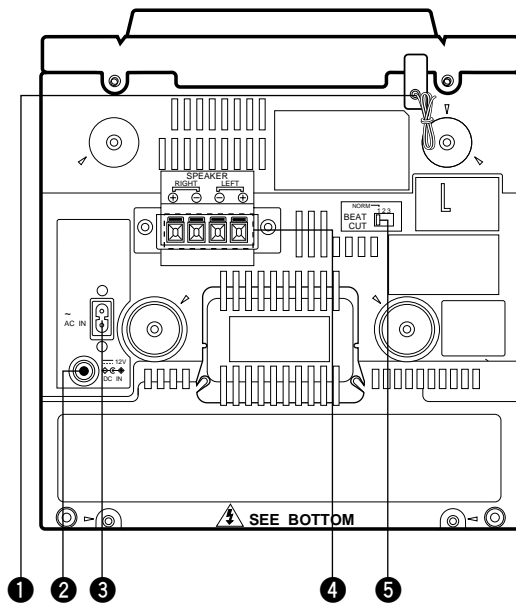

- ❶ Normál URH antenna
- ❷ DC IN 12 V egyenáramú csatlakozó (⚡)
- ❸ AC IN váltóáramú csatlakozó
- ❹ SPEAKER (hangszóró) csatlakozók
A mellékelt hangszórókat ide csatlakoztassa!
- ❺ BEAT CUT kapcsoló (NORM 1, 2, 3)

- ❶ Prosta antena FM
- ❷ Gniazdo DC IN 12 V (wejście prądu stałego) (⚡)
- ❸ Gniazdo AC IN (wejście prądu zmiennego)
- ❹ Złącza zespołów głośnikowych SPEAKER
Podłącz zespoły głośnikowe z wyposażenia do tych złączy.
- ❺ Przełącznik BEAT CUT (NORM 1, 2, 3)

A TÁVIRÁNYÍTÓ EGYSÉG

Használat előtti előkészületek

- **Az elemek behelyezése távirányító egységbe**
 1. Távolítsa el a távirányító egység hátulján lévő fedelet.
 2. Helyezzen be 2 db "R6/AA (15F)" méretű elemet.
 - Az elemtartó belsejében található ⊕ ⊖ jelzésnek megfelelően irányítva helyezze be az elemeket.
 3. Helyezze vissza a fedelet.
- **Elemek cseréje**
Ha a távirányító működése bizonytalanra válik, vagy a hatótávolsága csökken, akkor cserélje ki az elemeket újakra.

PILOT ZDALNEGO STEROWANIA

Przygotowanie przed użyciem

- **Wkładanie baterii do pilota**
 1. Zdejmij pokrywę baterii z tyłu pilota.
 2. Włóż dwie baterie rozmiaru "R6/AA (15F)".
 - Włóż baterie tak, aby bieguny ⊕ i ⊖ odpowiadały wskazaniom wewnątrz pomieszczenia baterii.
 3. Zamknij pokrywę.
- **Wymiana baterii**
Gdy operowanie pilotem napotyka na trudności lub gdy zmniejszy się odległość z jakiej operowanie pilotem jest możliwe, wymień baterie na nowe.

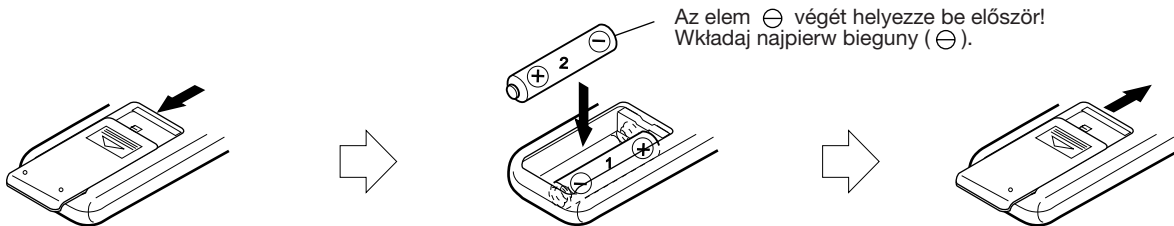

Az elem ⊖ végét helyezze be először!
Wkładaj najpierw bieguny (⊖).

Using the remote control unit

To use the remote control unit, point it at the remote sensor section and press the buttons gently and firmly. Remote control operation is possible within about 7 m. However, since the remote control range is less when the unit is used at an angle, use directly in front of the remote sensor section, as far much possible.

Do not expose the remote sensor section to strong light (direct sunlight or artificial lighting) and make sure that there are no obstacles between the remote sensor section and the remote control unit.

The following operations can be performed using the remote control unit.

- Check the functions of the operation buttons carefully and operate them correctly.

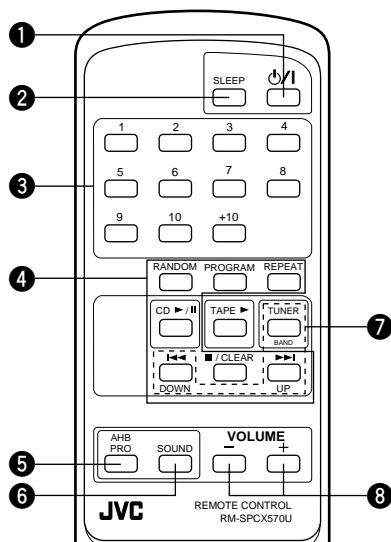

- 1 SLEEP/ON button
 - Switch on the SLEEP/ON (STANDBY/ON) button of the main unit first, then perform operations.
- 2 SLEEP button
- 3 Track (tune) number buttons (No. 1 to No. 10, +10)
Preset station buttons (No. 1 to No. 10, +10)
- 4 CD operation buttons
 - RANDOM : Random playback button
 - PROGRAM : Program mode button
 - REPEAT : Repeat playback button
 - /CLEAR : Stop/clear button
 - CD P/II : CD mode/play/pause button
 - ◀▶ : To scan to the beginning of a tune and to start forward or reverse search.
- 5 ACTIVE HYPER-BASS PRO button
- 6 SOUND button
- 7 TUNER operation buttons
 - TUNER/BAND : To select tuner mode and to select the band (FM/AM).
 - TUNING-DOWN/UP : To tune to a broadcast.
- 8 VOLUME buttons (+, -)
- 9 Cassette operation buttons
 - TAPE \blacktriangleright : Press to play the tape.
 - ▶▶▶ : Press to wind the tape forward rapidly.
 - /CLEAR : Press to stop the tape.
 - ◀◀◀ : Press to rewind the tape rapidly.

Používání dálkového ovladače

Při použití dálkového ovladače jej namiřte na čidlo dálkového ovládání a stiskněte tlačítka jemně a ustáleně. Dálkové ovládání je možné do vzdálenosti přibližně 7 m. Protože se však dosah dálkového ovládání zkracuje se zvětšujícím se úhlem mezi dálkovým ovladačem a přístrojem, snažte se, co nejvíce používat dálkový ovladač přímo před čidlem dálkového ovládání.

Nevystavujte čidlo dálkového ovládání silnému zdroji světla (přímý sluneční svit nebo umělé osvětlení) a zajistěte, aby nebyly žádné překážky mezi čidlem dálkového ovládání a dálkovým ovladačem.

Pomocí dálkového ovladače lze provést následující operace.

- Pečlivě si prověřte funkce operačních tlačítek a správně je používejte.

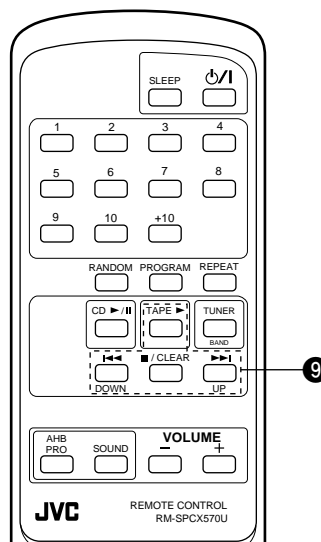

- 1 Tlačítko SLEEP/ON
 - Nejprve zapněte přístroj pomocí tlačítka SLEEP/ON (STANDBY/ON) a poté provádějte požadované operace.
- 2 Tlačítko SLEEP
- 3 Tlačítka čísel skladeb (písní) (č. 1 až č. 10, +10)
Tlačítka předvoleb (č. 1 až č. 10, +10)
- 4 Tlačítka obsluhy CD
 - RANDOM : tlačítko nahodilé reprodukce
 - PROGRAM : tlačítko programového režimu
 - REPEAT : tlačítko opakované reprodukce
 - /CLEAR : tlačítko zastavení/vymazání
 - CD P/II : tlačítko režimu CD/reprodukce/pauzy
 - ◀▶ : Pro scanování na začátek skladby a pro spuštění vyhledávání vpřed či vzad.
- 5 Tlačítko ACTIVE HYPER-BASS PRO
- 6 Tlačítko SOUND
- 7 Tlačítka pro obsluhu TUNER
 - TUNER/BAND : pro volbu režimu tuneru a pro volbu pásma (FM/AM).
 - TUNING-DOWN/UP : pro naladění vysílání.
- 8 Tlačítka VOLUME (+, -)
- 9 Tlačítka pro obsluhu magnetofonu
 - TAPE \blacktriangleright : Stisknutím začne reprodukce kazety.
 - ▶▶▶ : Stisknutím se provede rychlé převíjení kazety vpřed.
 - /CLEAR : Stisknutím se pásek zastaví.
 - ◀◀◀ : Stisknutím se provede rychlé převíjení kazety vzad.

A távirányító egység használata

A távirányító egység használatához, irányítsa azt az érzékelő felé, majd nyomja meg a gombokat finoman, de biztosan. A távirányító hozzávetőleg 7 méteres távolságon belül működik. Mivel a távirányító hatótávolsága kevesebb ennél, ha azt szögben használja, amennyire lehetséges, a távirányítót az érzékelővel szemben elhelyezkedve használja.

Az érzékelőt ne tegye ki erős fényhatásnak (közvetlen napfény, vagy mesterséges megvilágítás) és győződjön meg róla, hogy nincsenek akadályok a távirányító egység és az érzékelő egység között.

A távirányító egység használatával a következő funkciók működtethetők

- Tanulmányozza figyelmesen a működtető gombok funkcióit és használja őket annak megfelelően.

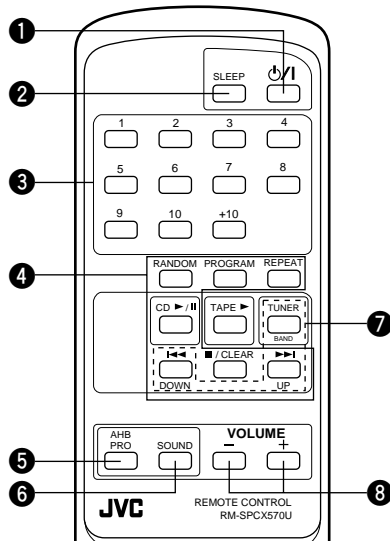

- 1 ϕ/I kapcsoló
 - Kapcsolja be a fő egységen a ϕ/I (STANDBY/ON) kapcsolót először, majd csak ezután működtesse a készüléket!
- 2 SLEEP (automata kikapcsolási mód) gomb
- 3 Zeneszám sorszámgombjai (1-től 10-ig, +10)
Előre programozott állomások gombjai (1-től 10-ig, +10)
- 4 CD lejátszási mód vezérlőgombjai
RANDOM : Véletlen sorrendű lejátszás gombja
PROGRAM : Programozási mód gombja
REPEAT : Ismételt lejátszás gombja
■/CLEAR : Stop/törlés gomb
CD $\blacktriangleright/\parallel$: CD üzemmód/lejátszás/szünet gomb
 $\blacktriangleleft\blacktriangleright$: Az adott zeneszám elejének megkeresésére és az előre-, illetve hátra történő keresés megkezdésére
- 5 ACTIVE HYPER-BASS PRO gomb
- 6 SOUND gomb
- 7 Rádió vezérlőgombjai (TUNER)
TUNER/BAND : A rádió üzemmód kiválasztására és a hullámsáv (FM/AM) kiválasztására
TUNING-
(hangolás)-
DOWN/UP : Az adás hangolásához
- 8 VOLUME (hangerőszabályzó) gombok (+, -)
- 9 Magzó vezérlőgombjai
TAPE \blacktriangleright : Nyomja meg a hangszalag lejátszásához
 $\blacktriangleright\blacktriangleright$: Nyomja meg a hangszalag gyors visszasevéléséhez
■/CLEAR : Nyomja meg a hangszalag megállításához
 $\blacktriangleleft\blacktriangleright$: Nyomja meg a hangszalag gyors előrecsevéléséhez

Używanie pilota

Skieruj pilota w stronę czujnika zdalnego sterowania i naciskaj przyciski delikatnie lecz pewnie. Sterowanie za pomocą pilota jest możliwe z odległości do około 7 m. Ponieważ jednak zakres pilota zmniejsza się podczas używania pod kątem, staraj się używać pilota na wprost czujnika zdalnego sterowania, na tyle na ile jest to możliwe.

Czujnik zdalnego sterowania nie powinien być narażony na silne światło (słoneczne lub sztuczne), należy także pamiętać, aby pomiędzy czujnikiem zdalnego sterowania i pilotem nie było przeszkód.

Następujące czynności mogą być wykonane za pomocą pilota zdalnego sterowania.

- Dokładnie sprawdź funkcje przycisków i używaj je zgodnie z przeznaczeniem.

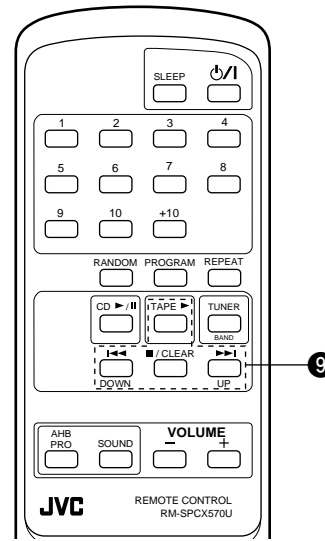

- 1 Przycisk ϕ/I
 - Najpierw włącz przycisk ϕ/I (STANDBY/ON) na głównym urządzeniu, następnie rozpocznij operacje.
- 2 Przycisk SLEEP
- 3 Przyciski numerów ścieżek (utworów) (Nr 1 do Nr 10, +10)
Przyciski wprowadzonych do pamięci stacji (Nr 1 do Nr 10, +10)
- 4 Przyciski operacyjne CD
RANDOM : Przycisk tasowanego odtwarzania
PROGRAM : Przycisk trybu programu
REPEAT : Przycisk powtarzania
■/CLEAR : Przycisk zatrzymywania/kasowania
CD $\blacktriangleright/\parallel$: Przycisk trybu CD/odtwarzania/pauzy
 $\blacktriangleleft\blacktriangleright$: Aby przejść do początku utworu i aby przeszukać do przodu lub do tyłu.
- 5 Przycisk ACTIVE HYPER-BASS PRO
- 6 Przycisk SOUND
- 7 Przyciski operacyjne radia TUNER
TUNER/BAND : Aby nastawić tryb radia i aby nastawić pasmo (FM/AM).
TUNING-
DOWN/UP : Aby nastroić na stację.
- 8 Przyciski VOLUME (+, -)
- 9 Przyciski operacyjne magnetofonu
TAPE \blacktriangleright : Naciśnij aby odtworzyć taśmę.
 $\blacktriangleright\blacktriangleright$: Naciśnij aby przewinąć taśmę do przodu.
■/CLEAR : Naciśnij aby zatrzymać taśmę.
 $\blacktriangleleft\blacktriangleright$: Naciśnij aby przewinąć taśmę do tyłu.

SWITCHING THE POWER ON/STANDBY

ZAPNUTÍ PŘÍSTROJE/REŽIM POKHOTOVOSTI (STANDBY)

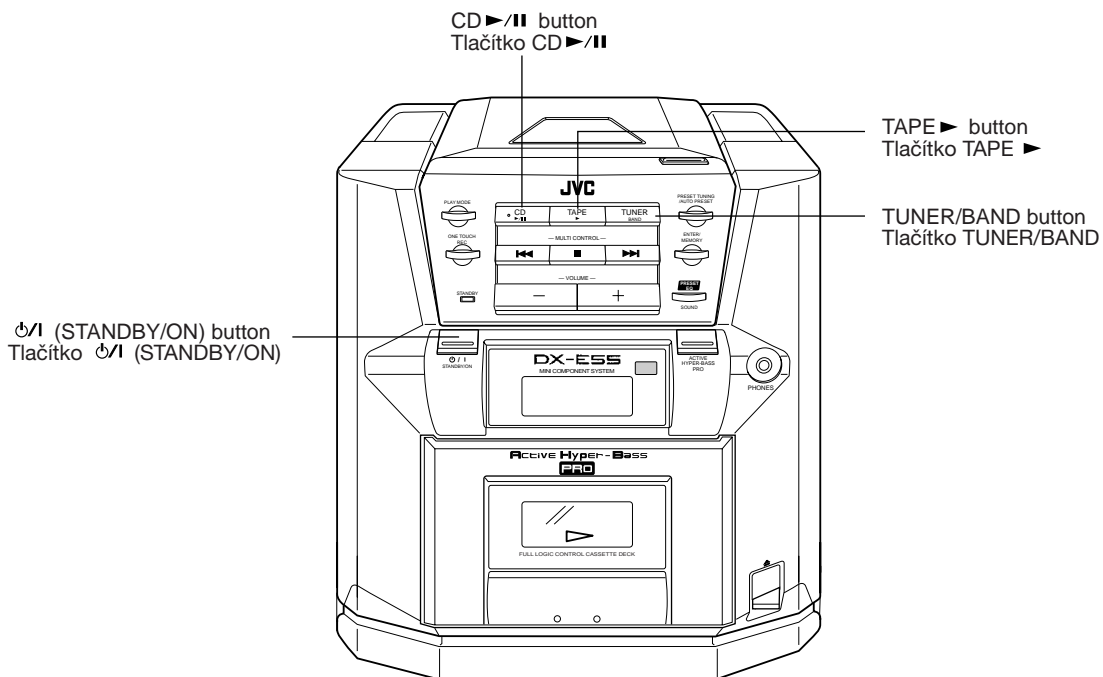

Switching the power on/STANDBY

- Switching on:

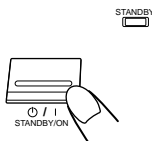

Zapnutí přístroje/režim pohotovosti (STANDBY)

- Zapnutí:

The red indicator goes off.
Červený indikátor zhasne.

- Switching to STANDBY:

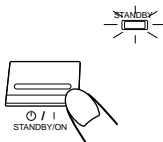

- Vypnutí do režimu pohotovosti (STANDBY):

The red indicator lights.
Červený indikátor se rozsvítí.

A KÉSZÜLÉK BE-, KÉSZENLÉTBÉ KAPCSOLÁSA (STANDBY)

WŁĄCZANIE ZASILANIA/WYŁĄCZANIE DO STANU GOTOWOŚCI (STANDBY)

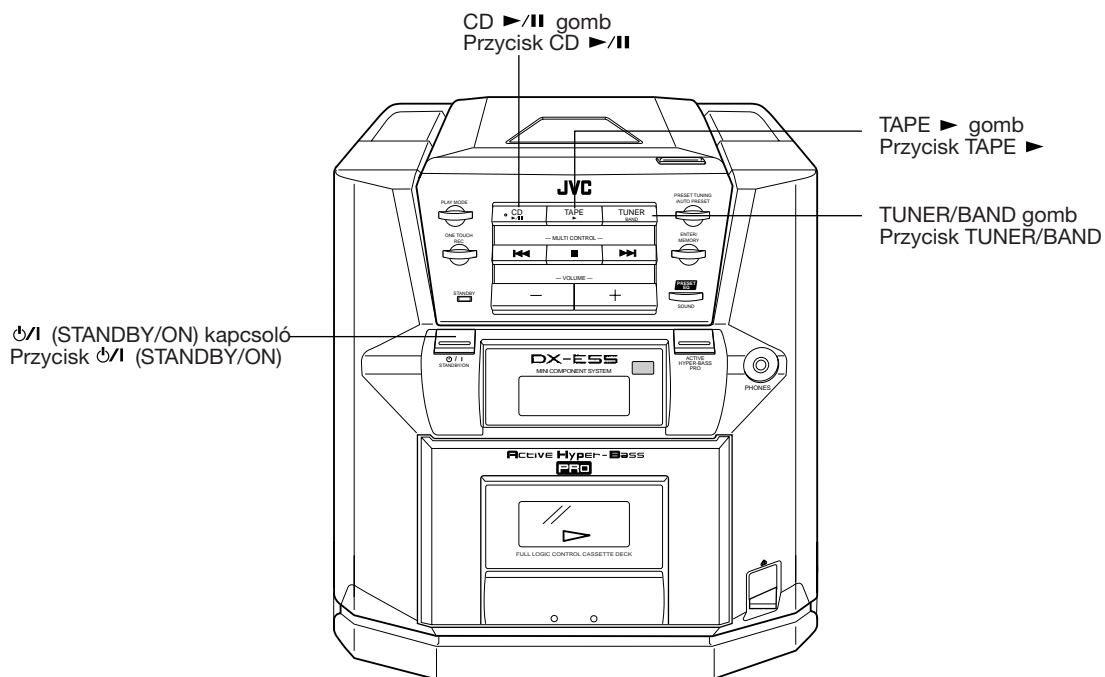

A készülék be-, készenlétbe kapcsolása (STANDBY)

- Bekapcsolás

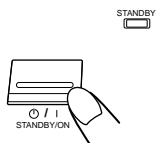

Włączanie zasilania/wyłączenie do stanu gotowości (STANDBY)

- Włączanie:

A piros kijelző kialszik.
Czerwony wskaźnik zgaśnie.

- Készenléti állapotba kapcsolás (STANDBY)

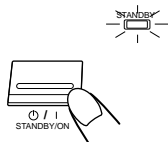

- Wyłączenie do stanu gotowości (STANDBY):



A piros kijelző világít.
Czerwony wskaźnik zapali się.

COMPU PLAY

Even when the power is set to STANDBY, pressing the button shown below switches on the power and selects the source.

Spuštění jedním stiskem (COMPU PLAY)

I když je přístroj vypnut v režimu pohotovosti STANDBY, stisknutím níže uvedených tlačítek se přístroj zapne a je zvolen odpovídající zdroj.

	Function mode Režim	Operations Operace
	CD	When this button is pressed with a CD loaded, CD playback begins. Jestliže je stisknuto toto tlačítko při vloženém CD, začne reprodukce CD.
	TAPE	When this button is pressed with a tape loaded, tape playback begins. Jestliže je stisknuto toto tlačítko při vložené kazetě, začne reprodukce kazety.
	TUNER	When this button is pressed, the tuner is engaged. Jestliže je stisknuto toto tlačítko, zapne se tuner.

Note:

The COMPU PLAY button on the remote control has the same function as this unit.

Poznámka:

Tlačítko COMPU PLAY na dálkovém ovladači má stejnou funkci jako na přístroji.

VOLUME, SOUND AND OTHER CONTROLS

HLASITOST, ZVUK A OSTATNÍ OVLÁDACÍ PRVKY

VOLUME buttons

+ : Use to increase the volume.
- : Use to decrease the volume.
(control range from VOL 0 to VOL 25.)

Tlačítka VOLUME

+ : Použijte pro zvýšení hlasitosti.
- : Použijte pro snížení hlasitosti.
(ovládací rozsah od VOL 0 do VOL 25)

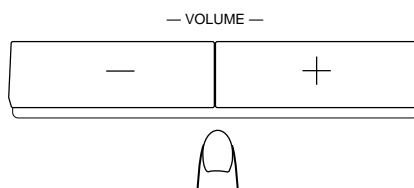

ACTIVE HYPER-BASS PRO button

ON : The AHB PRO indicator lights. Set to this position when listening to Active Hyper-Bass Pro sound.
OFF : The AHB PRO indicator goes out. Set to this position when Active Hyper-Bass Pro sound is not required.

Tlačítko ACTIVE HYPER-BASS PRO

ON : Rozsvítí se indikátor AHB PRO. Nastavte do této polohy, jestliže chcete poslouchat zvuk s funkcí Active Hyper-Bass Pro.
OFF : Zhasne indikátor AHB PRO. Nastavte do této polohy, jestliže zvuk s funkcí Active Hyper-Bass Pro není požadován.





COMPU PLAY

Az alábbi gombok megnyomásakor a készülék áram alá kerül és a megfelelő üzemmód kerül kiválasztásra még akkor is, ha a készülék készenléti (STANDBY) üzemmódban volt.

Działanie COMPU PLAY

Nawet gdy zasilanie jest wyłączone do stanu gotowości (STANDBY), naciśnięcie przycisku wskazanego poniżej włącza zasilanie i nastawia źródło.

	Üzemmód Tryb funkcji	Művelet Operacje
	CD	Ha ezt a gombot megnyomjuk, amikor a lemeztartóban CD lemez van, akkor elkezdődik a CD lemez lejátszása. Jeżeli ten przycisk zostanie naciśnięty gdy w kieszeni płyty znajduje się płyta, rozpocznie się jej odtwarzanie.
	TAPE	Ha ezt a gombot megnyomjuk, amikor a kazettatartóban kazetta van, akkor elkezdődik a kazetta lejátszása. Jeżeli ten przycisk zostanie naciśnięty gdy w kieszeni kasety znajduje się taśma, rozpocznie się jej odtwarzanie.
	TUNER	Ha ezt a gombot megnyomjuk, akkor a rádió kerül üzembe. Jeżeli ten przycisk zostanie naciśnięty, włączy się radio.

Figyelem:

A távirányító egységen található COMPU PLAY gombnak ugyanaz a funkciója, mint a fő egységén.

Uwagi:

Przycisk COMPU PLAY na pilocie ma tę samą funkcję.

HANGERŐ, HANGSZÍN ÉS EGYÉB BEÁLLÍTÁSOK

REGULATORY GŁOŚNOŚCI, DŹWIĘKU I INNE

VOLUME (hangerőszabályzó) gombok

+ : Használja a hangerő növeléséhez
- : Használja a hangerő csökkentéséhez
(0-tól 25-ig terjedő skálán szabályozható)

Przyciski VOLUME

+ : Zwiększanie głośności.
- : Zmniejszanie głośności.
(zakres regulacji od VOL 0 do VOL 25)

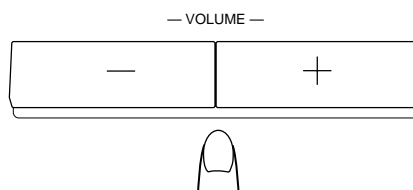

ACTIVE HYPER-BASS PRO gomb

Be : Az AHB PRO kijelző világít a műszerfal ablakban. Állítsa ebbe a helyzetbe a kapcsolót az Active Hyper Bass Pro hanghatás hallgatásához!
Ki : Az AHB PRO kijelző kialszik. Állítsa ebbe a helyzetbe a kapcsolót, ha az Active Hyper Bass Pro hanghatás nem szükséges!

Przycisk ACTIVE HYPER-BASS PRO

Włączony : Wskaźnik AHB PRO zaczyna się świecić. Nastaw na tę pozycję aby słuchać dźwięku Active Hyper-Bass Pro.
Wyłączony : Wskaźnik AHB PRO gaśnie. Nastaw na tę pozycję gdy dźwięk Active Hyper-Bass Pro nie jest wymagany.



Sound mode button

This unit has three preset sound modes (BEAT, POP, CLEAR). These modes can be selected to enhance the type of music being played.

- Press the SOUND button to select the sound mode.
- Each time the SOUND button is pressed the sound mode changes as follows;



Tlačítko režimu zvuku

Tento přístroj má tři přednastavené zvukové režimy (BEAT, POP, CLEAR). Tyto režimy lze jednotlivě zvolit pro zvýraznění typu přehrávané hudby.

- Stiskněte tlačítko SOUND, abyste zvolili požadovaný zvukový režim.
- Při každém stisknutí tlačítka SOUND se zvukový režim mění následovně:

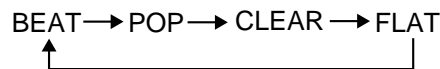

Sound mode selection

BEAT:

Set to this position for music with a heavy beat, such as rock or disco music.

POP:

Set to this position for light music including popular and vocal music.

CLEAR:

Set to this position for crisp and clear sounding music with transparent highs.

FLAT (No sound effect (flat characteristics)):

Set to this position when listening to classical music.

Volba zvukového režimu

BEAT:

Nastavte do této polohy pro poslech hudby s výraznými bicími, jako je rocková nebo disko hudba.

POP:

Nastavte do této polohy pro poslech populární a vokální hudby.

CLEAR:

Nastavte do této polohy pro poslech ostré a čistě znějící hudby s průhlednými výškami.

FLAT: (bez zvukového efektu (plochá charakteristika)):

Nastavte do této polohy pro poslech klasické hudby.

CONCERNING COMPACT DISCS

CO SE TÝČE KOMPAKTNÍCH DISKŮ

COMPACT disc DIGITAL AUDIO

Since dirty, damaged and warped discs may damage the unit, care should be taken of the following:

1. Usable compact discs

Use compact discs with the mark shown.

2. Notes on handling discs

- Do not touch the reflective recorded surface.
- Do not stick anything to or write anything on the label side.
- Do not bend compact discs.

3. Storage

- After removing a disc from the unit, be sure to put it back in its case.
- Do not expose discs to direct sunlight, high temperatures from a heater, etc., high humidity, or dust.

4. Cleaning discs

Before loading a disc, wipe off any dust, dirt or fingerprints with a soft cloth. Discs should be cleaned by wiping radially, from the center to the edge.

- Never use thinner, benzine, record cleaner or antistatic spray.

Protože špinavé, poškozené a zkroucené disky mohou poškodit přístroj, věnujte pozornost následujícím věcem:

1. Použitelné kompaktní disky

Používejte kompaktní disky s výše uvedeným označením.

2. Poznámky pro zacházení s disky

- Nedoťkejte se nahraného zrcadlového povrchu.
- Nelepte nebo nepište nic na stranu s etiketou.
- Kompaktní disky neohýbejte.

3. Ukládání

- Po vyjmutí disku z přístroje jej vždy vraťte do jeho ochranného krytu.
- Nevystavujte disky přímému slunečnímu svitu, vysokým teplotám od vytápění atd., vysoké vlhkosti nebo prachu.

4. Čistění disků

Před vložením disku z něj otřete všechen prach, špinu nebo otisky prstů pomocí měkkého hadříku. Disky by měly být čistěny radiálně utíráním směrem od středu ven k okraji disku.

- Nikdy nepoužívejte ředidlo, benzín, čistič desek nebo antistatický sprej.

- Removing the disc from its storage case and loading it.
- Vyjímání a vkládání disku z a do jeho ochranného krytu.

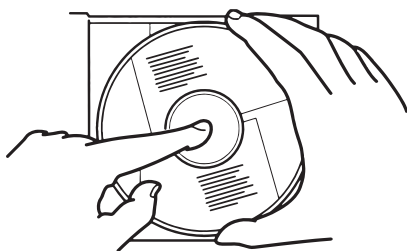

- Press the center and lift out.
- Stlačte střed a vyjměte disk směrem ven.

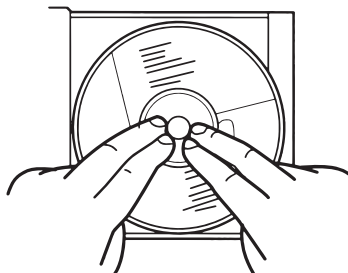

- Press to secure the CD.
- Zatlačte, abyste zajistili CD v ochranném krytu.

- Handling
- Zacházení s diskem



Incorrect
Nesprávně

- Cleaning
- Čistění



Correct
Správně



Incorrect
Nesprávně

Hangszín üzemmód kapcsoló

Ez a készülék három előreprogramozott hangszín üzemmóddal rendelkezik (BEAT, POP, CLEAR). Ezek az üzemmódok választhatók a zene stílusának kiemeléséhez.

- Nyomja meg a SOUND gombot a hangszín üzemmód kiválasztásához!
- Válahányszor a SOUND gombot megnyomja a hangszín üzemmód a következőképpen változik:



Przycisk trybu dźwięku

Niniejsze urządzenie posiada trzy fabrycznie zaprogramowane tryby dźwięku (BEAT, POP, CLEAR).

Tryby te podkreślają charakter odtwarzanej muzyki.

- Naciśnij przycisk SOUND aby nastawić tryb dźwięku.
- Za każdym naciśnięciem przycisku SOUND, tryb dźwięku zmieni się następująco;

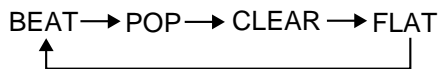

Hangszínek kiválasztása

BEAT:

Állítsa ebbe az üzemmódba, ha olyan stílusú zenét kíván hallgatni, melyben erős ütem van, mint pl. rock vagy diszkó zene!

POP:

Állítsa ebbe az üzemmódba, ha olyan stílusú zenét kíván hallgatni, melyben énekhang, népszerű dallamok vannak!

CLEAR:

Állítsa ebbe az üzemmódba, ha olyan stílusú zenét kíván hallgatni, melyben tiszta hangzások, áttetsző magas hangok, csengések vannak!

FLAT (Nincs hangszínhatás (sík karakterisztika)):

Állítsa ebbe az üzemmódba, ha klasszikus zenét kíván hallgatni!

Nastawianie trybu dźwięku

BEAT:

Nastaw na tę pozycję dla muzyki w rodzaju rocka lub disco.

POP:

Nastaw na tę pozycję dla muzyki lekkiej, popularnej i wokalne.

CLEAR:

Nastaw na tę pozycję aby uzyskać świeży i czysty dźwięk, o przejrzystych tonach wysokich.

FLAT (Bez efektu dźwiękowego (płaska charakterystyka)):

Nastaw na tę pozycję dla muzyki klasycznej.

A LÉZER (CD) LEMEZSEL KAPCSOLATOS TUDNIVALÓK

O PŁYTACH KOMPAKTOWYCH



Mivel a szennyezett sérült, és hajlott lemezek kárt okozhatnak a készülékben, ügyeljünk az alábbiakra:

1. Használható lemez típus

Csak olyan lemezeket használjunk, amelyeken az alábbi ábrán látható jelzés van.

2. A lemezek kezelésével kapcsolatos megjegyzések

- Ne érintsük meg a lemez fényes (felvételt tartalmazó) felületét.
- Ne írjunk vagy ragasszunk semmit a lemez feliratozott felületére.
- Ne hajlítgassuk a CD lemezt.

3. A lemezek tárolása

- A CD lemezt a készülékből történő kivétele után mindig tegyük vissza a tokjába.
- Ne tegyük ki a CD lemezt közvetlen napsugárzás, fűtőtesttől származó magas hőmérséklet, magas páratartalom, illetve por hatásának.

4. A CD lemez tisztítása

A készülékbe történő behelyezése előtt, puha textíliával töröljünk le minden port, piszkot, ujjlenyomatot a lemeztől. A lemezt sugárirányban, a közepétől kifelé haladva kell letörölgetni.

- **Soha ne használjunk festékhigítót, benzint, hagyományos lemeztisztítót, vagy antisztatizáló spray-t.**

Ponieważ brudne, uszkodzone lub spaczone płyty mogą uszkodzić urządzenie, należy przestrzegać następujących zasad:

1. Używalne rodzaje płyt kompaktowych

Używaj tylko płyt oznaczonych tak, jak pokazano powyżej.

2. Uwagi o obchodzeniu się z płytami

- Nie dotykaj odbijającej światło nagranej powierzchni.
- Nie przyklejaj niczego ani nie pisz na etykiecie płyty.
- Nie zginaj płyty kompaktowej.

3. Przechowywanie

- Po wyjęciu płyty z urządzenia, włóż ją do jej futerału.
- Nie narażaj płyt na bezpośrednie działanie światła słonecznego, wysokich temperatur, wilgoci lub kurzu.

4. Czyszczenie płyt kompaktowych

Przed włożeniem płyty do kieszeni płyty, wytrzyj kurz, brud lub odciski palców miękką ściereczką. Płyta powinna być czyszczona w kierunku od środka ku brzegowi.

- **Nigdy nie używaj rozpuszczalnika, benzyny, środków do czyszczenia płyt analogowych ani środków antystatycznych.**

- CD lemez kivétele és visszahelyezése a tartójába.
- Wyjmowanie płyty kompaktowej z futerału i wkładanie jej do odtwarzacza.

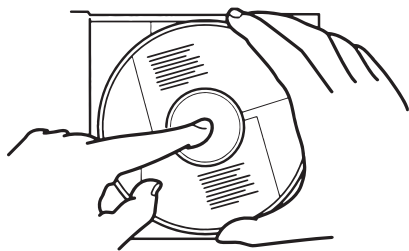

- Nyomjuk le a középső részt, és emeljük ki a lemezt.
- Naciśnij środek i unieś.

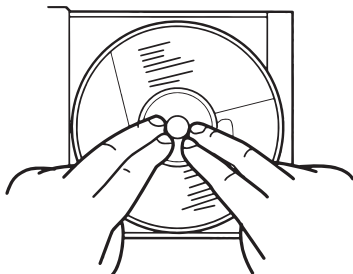

- Nyomjuk le a középső részt, hogy rögzítsük a lemezt.
- Wciśnij, aby zabezpieczyć płytę.

- A lemez kezelése
- Obchodzenie się z płytą



Helytelen módszer
Nieprawidłowo

- Tisztítás
- Czyszczenie



Helyes módszer
Prawidłowo



Helytelen módszer
Nieprawidłowo

PLAYING COMPACT DISCS

REPRODUKCE KOMPAKTNÍCH DISKŮ

Playing an entire disc ... The following example assumes a compact disc with 12 tunes and a total playing time of 48 minutes 57 seconds.

Reprodukce celého disku ... Následující příklad předpokládá použití kompaktního disku s 12 skladbami a celkovým hracím časem 48 minut 57 sekund.

Operate in the order shown.

Provádějte obsluhu v uvedeném pořadí.

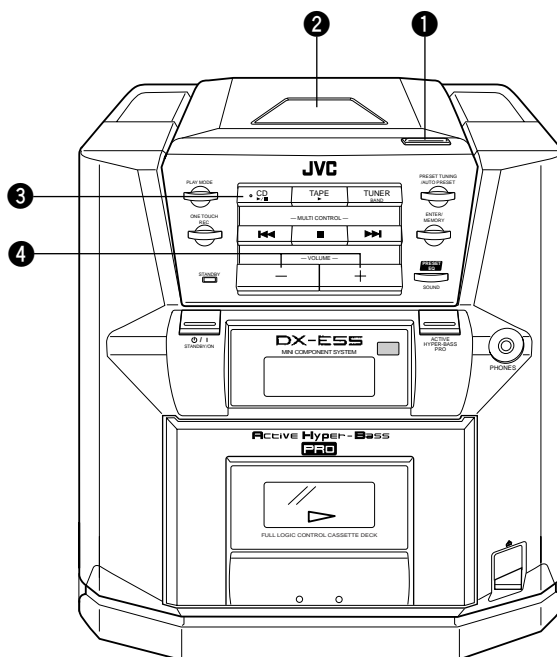

- 1 Press to open the CD holder.
- 2 Load a disc with the label side facing up. Close the CD holder with your hand.
- 3 Press to start play.
- 4 Adjust.

- 1 Stiskněte, abyste otevřeli držák CD.
- 2 Vložte disk etiketou nahoru. Rukou zavřete držák CD.
- 3 Stiskněte, abyste začali reprodukci.
- 4 Nastavte hlasitost.

• 8-cm compact discs can be used in this unit without an adapter.

• 8 cm kompaktní disky lze u tohoto přístroje používat bez adaptéru.

To stop play

- **To stop in the middle of a disc**
During playback, press the ■ (stop) button to stop play.

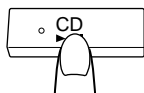

Zastavení reprodukce

- **Zastavení během reprodukce disku**
Během reprodukce stiskněte tlačítko ■ (stop), abyste reprodukci zastavili.

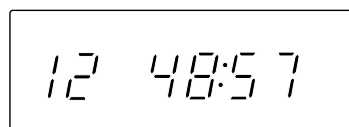

- The total number of tracks (tunes) and total playing time are displayed.
- Je zobrazen celkový počet skladeb (písní) a celkový hrací čas.

- **To stop a disc temporarily**
Press the CD ►/|| button to stop play temporarily. When pressed again, play resumes from the point where it was paused.

- **Krátkodobé přerušení reprodukce disku**
Stiskněte tlačítko CD ►/||, abyste přerušili reprodukci. Při opětovném stisknutí tohoto tlačítka se reprodukce spustí v místě, kde byla přerušena.

Notes:

- The following indication may be shown when a disc is dirty or scratched, or when the disc is loaded upside down. In such a case, check the disc and insert again after cleaning the disc or turning it over.

Poznámky:

- Jestliže je disk špinavý, poškrábaný a nebo vložen obráceně, může se zobrazit následující indikace. V tomto případě disk zkontrolujte a po jeho očištění či obrácení jej vložte zpět.

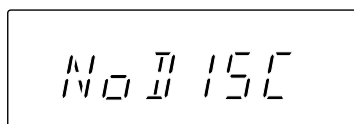

or
nebo

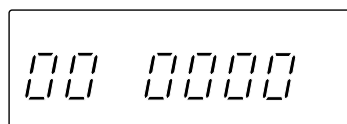

A CD LEMEZEK LEJÁT SZÁSA

A teljes lemez lejátszása... Az alábbi példában feltételeztük, hogy a CD lemezőnk 12 dalt ("számot") tartalmaz, amelyek teljes műsorideje 48 perc 57 másodperc.

Végezzük el a műveleteket az alábbi sorrendben (ld. az ábrát):

ODTWARZANIE PŁYT KOMPAKTOWYCH

Odtwarzanie całej płyty... Następujący przykład dotyczy płyty zawierającej 12 utworów o całkowitym czasie odtwarzania 48 minut, 57 sekund.

Postępuj we wskazanej kolejności

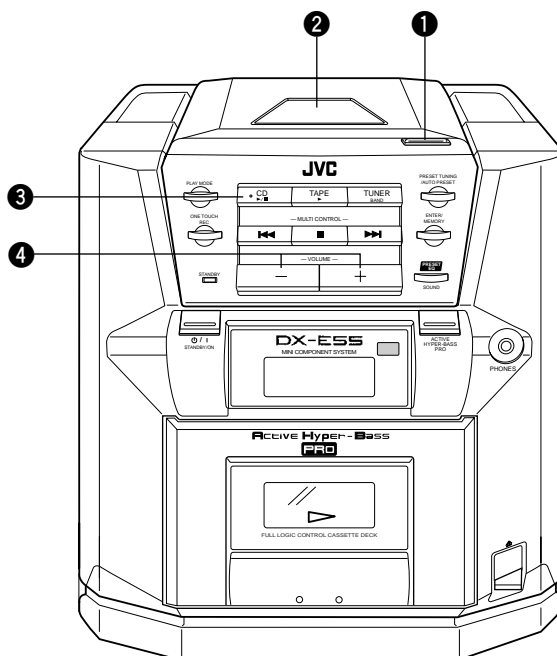

- 1 Nyomja meg a CD-tartó kinyitására!
- 2 Helyezze be a CD lemezt a címkézett oldalával felfelé! Zárja be kézzel a lemeztartót!
- 3 Nyomja meg a lejátszás megkezdéséhez!
- 4 Állítsa be!

- E készülékben, adapter nélkül, 8 cm-es CD lemezek is használhatók.

A lejátszás leállítása

- **Leállítás a lemez lejátszása közben**
Lejátszás közben nyomjuk meg a ■ (stop) jelű gombot, hogy leálljon a lejátszás.

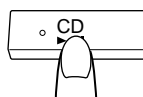

- **A lejátszás ideiglenes leállítása**
Nyomjuk meg a CD ►/|| jelű gombot, hogy ideiglenesen leálljon a lejátszás. A gomb ismételt megnyomásakor a lejátszás attól a ponttól folytatódik, ahol abbamaradt.

Megjegyzések:

- Az alábbi kijelzés jelenhet meg abban az esetben, ha a lemez szennyezett, karcos, vagy fordítva került behelyezésre. Ilyen esetben ellenőrizzük a lemezt, és tisztítás után tegyük be újra, vagy fordítsuk át a megfelelő helyzetbe.

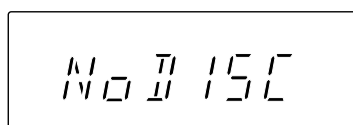

vagy
lub

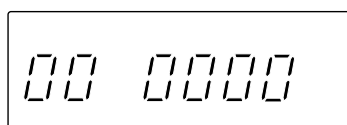

- 1 Nacišnj aby otworzyć kieszeń płyty.
- 2 Włóż płytę stroną z napisami skierowaną do góry. Zamknij ręcznie kieszeń płyty.
- 3 Nacišnj aby rozpocząć odtwarzanie.
- 4 Wyreguluj.

- Płyty o średnicy 8 cm mogą być używane w niniejszym urządzeniu bez potrzeby użycia adaptera.

Aby zatrzymać odtwarzanie

- **Aby zatrzymać w połowie płyty**
Aby zatrzymać płytę podczas odtwarzania, nacišnj przycisk ■ (zatrzymywanie).

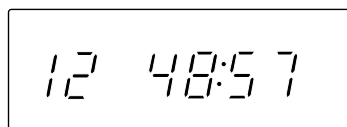

- A zeneszámok teljes száma és a teljes műsoridő kerül kijelzésre.
- Całkowita liczba ścieżek (utworów) oraz całkowity czas odtwarzania zostają wyświetlone.

- **Aby na chwilę zatrzymać odtwarzanie**
Nacišnj przycisk CD ►/|| aby na chwilę zatrzymać odtwarzanie. Gdy nacišnjiesz ten przycisk jeszcze raz, odtwarzanie rozpocznie się w punkcie, w którym zostało zatrzymane.

Uwagi:

- Gdy płyta jest brudna, porysowana lub została włożona odwrotną stroną, niniejsze wskazanie może pojawić się na wyświetlaczu. W takim wypadku sprawdź płytę i włóż ją ponownie po wyczyszczeniu lub odwróceniu właściwą stroną do góry.

- **Do not use the unit at excessive high or cold temperatures. The recommended temperature range is from 5 °C to 35 °C.**
- After playback, unload the disc and close the CD holder.
- If mistracking occurs during play, lower the volume.
- Mistracking may occur if a strong shock is applied to the unit or if it is used in a place subject to vibrations (i.e. in a car travelling on a rough road).

Skip playback

- During playback, it is possible to skip forward to the beginning of the next tune or back to the beginning of the tune being played or the previous tune; when the beginning of the required tune has been located, play starts automatically.

To listen to the next tune ...

Press the ►► button once to skip to the beginning of the next tune.

To listen to the previous tune ...

Press the ◀◀ button to skip to the beginning of the tune being played back and press again to skip to the beginning of the previous tune.

Search playback (to locate the required position on the disc)

- The required position can be located using fast-forward or reverse search while playing a disc.

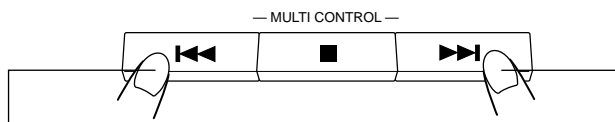

Keep pressing for fast-reverse search.
Držte stisknuté pro rychlé vyhledávání vzad.

Keep pressing for fast-forward search.
Držte stisknuté pro rychlé vyhledávání vpřed.

- Hold down the button; search play starts slowly and then gradually increases in speed.
- Since low-volume sound (at about one quarter of the normal level) can be heard in the search mode, monitor the sound and release the button when the required position is located.

- **Nepoužívejte přístroj při příliš vysokých či nízkých teplotách. Doporučená provozní teplota je od 5 °C do 35 °C.**
- Po ukončení reprodukce vyjměte disk a uzavřete držák CD.
- Jestliže dojde při reprodukci k nechtěnému přeskokování stop, snižte hlasitost.
- K nechtěnému přeskočení stopy může dojít, při silném nárazu na přístroj a nebo je-li přístroj používán na místě, kde dochází k vibracím (např. v autě jedoucím po nerovné silnici).

Přeskakování během reprodukce

- Během reprodukce je možné přeskokovat vpřed na začátek následující skladby nebo zpět na začátek právě reprodukované skladby a nebo na předchozí skladbu. Reprodukce začne automaticky při nalezení začátku požadované skladby.

Poslech následující skladby ...

Stiskněte jednou tlačítko ►►, abyste přeskočili na začátek další skladby.

Poslech předchozí skladby ...

Stiskněte tlačítko ◀◀, abyste přeskočili na začátek právě reprodukované skladby a poté jej stiskněte ještě jednou, abyste přeskočili na začátek předchozí skladby.

Vyhledávání během reprodukce (pro vyhledání požadovaného místa na disku)

- Požadované místo na disku lze vyhledat pomocí rychlého vyhledávání vpřed nebo vzad během reprodukce disku.

- Držte stisknuté tlačítko; reprodukce s vyhledáváním začne nejprve pomalu a poté postupně zvyšuje rychlost.
- Jelikož je během režimu vyhledávání slyšet zvuk s nižší hlasitostí (přibl. jedna čtvrtina běžné úrovně hlasitosti), dobře tento zvuk poslouchejte a uvolněte tlačítko po nalezení požadovaného místa.

Direct access playback (using the remote control)

- Pressing any of the track number buttons will start play from the beginning of the designated tune, without your having to press the CD ►/|| button. (This function cannot be used during programmed play.)

- 1 Press the ■ /CLEAR button to set to the CD mode.
- 2 Designate the required tune using the track number buttons.
 - To designate tune numbers 1 to 10, press the track number button corresponding to the tune (track) number.
 - To designate tune number 11 or higher, press the +10 button the required number of times, then the track number button, (Example: To designate the 20th tune, press the +10 button once, then press track number button 10.)
- +10 button:
Each time this button is pressed, the number increases by 10. First press this button to set the 10's digit, then press the track number button to set the 1's digit.
- **To skip to another tune during play**
When the required track number buttons is pressed, the display shows the designated track number and play starts from the beginning of the designated tune.

Reprodukce přímým vstupem (pomocí dálkového ovladače)

- Stisknutím kteréhokoli tlačítka s číslem skladby lze spustit reprodukci zvolené skladby od jejího začátku, aniž byste museli stisknout tlačítko CD ►/||. (Tuto funkci nelze použít během programované reprodukce.)
- 1 Stiskněte tlačítko ■ /CLEAR, abyste nastavili režim reprodukce CD.
- 2 Zvolte požadovanou skladbu pomocí tlačítek s číslem skladby.
 - Pro volbu čísel od 1 do 10 stiskněte tlačítko s číslem, které odpovídá číslu požadované skladby (stopy).
 - Pro volbu čísla 11 a vyššího stiskněte tlačítko +10 tolikrát podle toho, které číslo požadujete a poté tlačítko s číslem skladby. (Příklad: pro zvolení 20. skladby stiskněte jednou tlačítko +10 a poté stiskněte tlačítko s číslem skladby 10.)
- Tlačítko +10:
Při každém stisknutí tohoto tlačítka se číslo skladby zvýší o 10. Nejprve stiskněte toto tlačítko, abyste nastavili desítky a poté stiskněte tlačítko s číslem skladby, abyste nastavili jednotky.
- **Přeskočení na jinou skladbu během reprodukce**
Při stisknutí požadovaného tlačítka s číslem skladby se na displeji ukáže zvolené číslo skladby a reprodukce začne od začátku zvolené skladby.

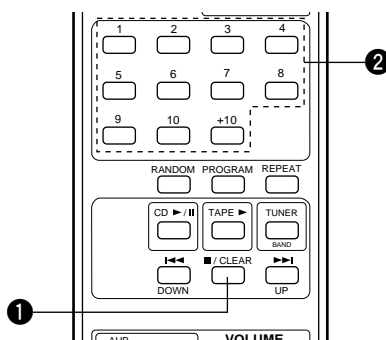

- **Ne használjuk a készüléket túlságosan magas, vagy alacsony hőmérsékleten. Az ajánlott hőmérséklet tartomány 5 °C és 35 °C között van.**
- Lejátszás után vegyük ki a lemezt, és zárjuk le a lemeztartó fedelét.
- Ha lejátszás alatt a műsor időnként megszűnik ("ugrál"), akkor csökkentjük a hangerőt.
- Ugrálás tapasztalható akkor, ha a készüléket erős lökés éri, vagy ha olyan helyen használjuk, ahol rezgésnek van kitéve (pl. egyenetlen útfelületen haladó gépkocsiban).

Dalok átugrása lejátszás közben

- Lejátszás közben lehetőség van arra, hogy előre ugorjunk a következő dal kezdetére, vagy vissza az éppen hallgatott, vagy az előző dal kezdetére; s amikor a kívánt dal kezdete megtalálásra kerül, a lejátszás automatikusan elkezdődik.

A következő dal hallgatása...

Nyomjuk meg egyszer a ►► gombot, ha a következő dal elejére kívánunk ugrani.

Az előző dal hallgatása...

Nyomjuk meg egyszer a ◀◀ gombot, ha az éppen hallgatott, illetve még egyszer, ha az előzőleg hallgatott dal elejére kívánunk ugrani.

Keresett részlet lejátszása (a kívánt pozíció megkeresése a lemezen)

- A kívánt pozíció beállítása lejátszás közben a "gyors keresés előre", illetve a "gyors keresés hátra" gombok segítségével történik.

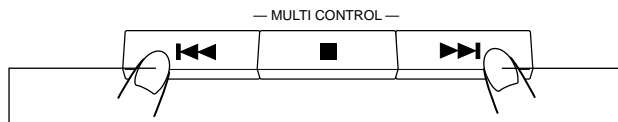

Tartsuk lenyomva, ha hátrafelé kívánunk keresni.
Trzymaj wcisnięty aby szybko przeszukać do tyłu

Tartsuk lenyomva, ha előre kívánunk keresni.
Trzymaj wcisnięty aby szybko przeszukać do przodu

- Tartsuk lenyomva a gombot. A keresés lassan kezdődik, majd a sebessége egyre fokozódik.
- Mivel a keresés üzemmódban halkán (a normál hangerő kb. egynegyedével) hallható a zene, figyeljünk rá, és engedjük fel a gombot, ha elértük a kívánt pozíciót.

Közvetlen hozzáférhetőségű lejátszás (a távirányító egység használatával)

- Bármely zeneszám sorszámának megnyomásával a lejátszás megkezdődik a kijelölt zeneszám elejéről anélkül, hogy a CD ►/|| gombot megnyomná. (Ez az üzemmód nem elérhető programozott lejátszás alatt.)

1 Nyomja meg a ■ /CLEAR gombot a CD üzemmódba való kapcsoláshoz.

2 Jelölje ki a kívánt zeneszámot a számozott gombokkal.

- 1-től 10-ig történő kijelöléshez, nyomja meg a zeneszám sorszámának megfelelő számozott gombot.
- 11, vagy annál magasabb szám kijelöléséhez nyomja meg a +10 gombot a kívánt számú alkalommal, majd pedig nyomja meg a sorszámot kijelölő gombot! (Például: a 20-as sorszámú zeneszám kijelöléséhez nyomja meg a +10 gombot először, majd nyomja meg a sorszámot kijelölő 10 gombot.)
- +10 gomb:
Valahányszor megnyomja ezt a gombot a zeneszám sorszáma tízesével emelkedik. Először ezt a gombot nyomja meg a tízes helyiérték beállításához, majd nyomja meg a sorszámot kijelölő számozott gombot az egyes helyiérték beállításához.

Ugrás egy másik zeneszámra lejátszás közben

Amikor a kívánt zeneszám sorszámát megnyomja, a kijelző mutatja a kijelölt zeneszám sorszámát és a lejátszás elkezdődik a kijelölt zeneszám elejéről.

- **Nie używaj niniejszego urządzenia w nadmiernie wysokich lub niskich temperaturach. Zalecane temperatury mieszczą się w zakresie od 5 °C do 35 °C.**

- Po zakończeniu odtwarzania wyjmij płytę i zamknij kieszeń.
- Jeśli podczas odtwarzania nastąpi przeskok ścieżki, zmniejsz poziom głośności.
- Przeskoki ścieżki mogą wystąpić jeśli urządzenie zostanie poddane silnemu uderzeniu, lub znajduje się w miejscu narażonym na wstrząsy lub wibracje (np. w samochodzie jadącym po wyboistej drodze).

Odtwarzanie z omińnięciem

- Podczas odtwarzania możliwe jest przejście do początku następnego utworu, początku utworu aktualnie odtwarzanego lub początku poprzedniego utworu. Gdy początek żądanego utworu zostanie odnaleziony, odtwarzanie rozpocznie się automatycznie.

Aby odtworzyć następny utwór...

Naciśnij przycisk ►► raz, aby przejść do początku następnego utworu.

Aby odtworzyć poprzedni utwór...

Naciśnij przycisk ◀◀ raz aby przejść do początku aktualnie odtwarzanego utworu, naciśnij ponownie aby przejść do początku poprzedniego utworu.

Odtwarzanie z przeszukiwaniem (aby odnaleźć żądany fragment na płycie)

- Żądany fragment może zostać odnaleziony przy użyciu funkcji przeszukiwania do przodu lub do tyłu podczas odtwarzania.

- Trzymaj przycisk wcisnięty; przeszukiwanie rozpoczyna się wolno, następnie prędkość stopniowo wzrasta.
- Ponieważ cichy dźwięk jest słyszalny podczas przeszukiwania (ok. 1/4 normalnej głośności), słuchaj uważnie i zwolnij przycisk gdy żądany fragment zostanie odnaleziony.

Bezpośredni dostęp do odtwarzania (za pomocą pilota)

- Naciśnięcie dowolnego przycisku z numerem ścieżki spowoduje rozpoczęcie odtwarzania od początku żądanego utworu, bez konieczności naciskania przycisku CD ►/||. (Funkcja ta nie może być używana podczas odtwarzania programu.)

1 Naciśnij przycisk ■ /CLEAR aby ustawić tryb CD.

2 Wyznacz żądany utwór za pomocą przycisków z numerami ścieżek.

- Aby wyznaczyć numery utworów od 1 do 10, naciśnij przycisk odpowiadający numerowi utworu (ścieżki).
- Aby wyznaczyć numer 11 lub wyższy, naciśnij przycisk +10 żadaną ilość razy, następnie naciśnij przycisk z numerem ścieżki. (Na przykład, aby wyznaczyć 20-ty utwór, naciśnij raz przycisk +10, następnie naciśnij przycisk z numerem ścieżki 10.)

• Przycisk +10:

Za każdym naciśnięciem tego przycisku, numer zwiększy się o 10. Najpierw naciśnij ten przycisk aby ustawić liczbę dwucyfrową, następnie naciśnij przycisk z numerem ścieżki aby ustawić liczbę jednocyfrową.

Aby przejść do innego utworu podczas odtwarzania

Gdy naciśniesz przycisk z żądanym numerem ścieżki, wyświetlacz ukaże wyznaczony numer ścieżki i rozpocznie się odtwarzanie od początku wyznaczonego utworu.

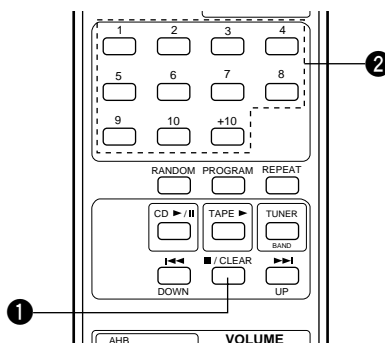

Programmed play (using the controls of the main unit)

- Up to 20 tunes can be programmed to be played in any required order.
The total playing time of programmed tunes is displayed (up to 99 minutes, 59 seconds).

(Example: When programming the 2nd tune to be played first, the 6th tune next, and then the 12th tune, etc.)

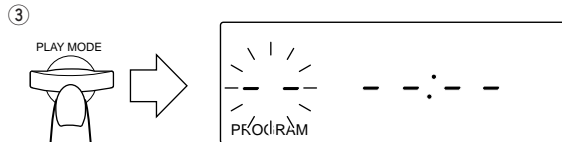
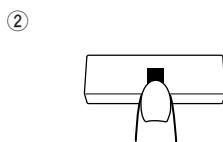

- ④ To designate the 2nd tune.
Volba 2. skladby.

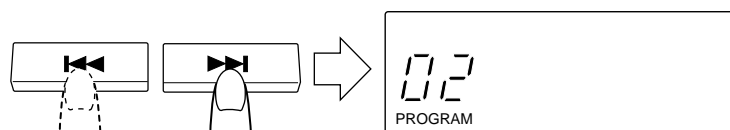

- ⑤ For setting the 2nd tune.
Uložení 2. skladby.



- ⑥ To designate the 6th tune.
Volba 6. skladby.

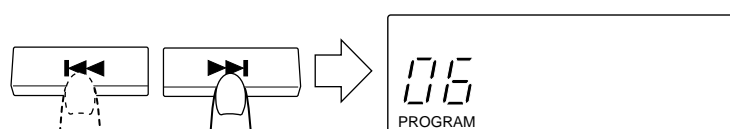

- For setting the 6th tune.
Uložení 6. skladby.

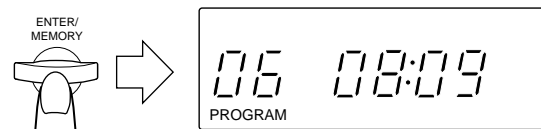

- To designate the 12th tune.
Volba 12. skladby.

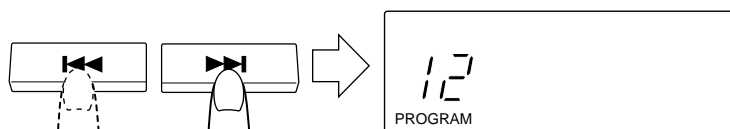

- For setting the 12th tune.
Uložení 12. skladby.

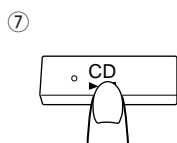
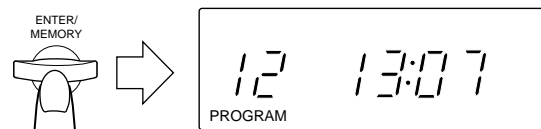

- Set the CD mode.
- Press the ■ button.
- Press the PLAY MODE button and set to the programming mode.
- Press to designate the required track number.
- Press the ENTER/MEMORY button to set the required track number.
- Designate the remaining tunes by pressing the track number and ENTER/MEMORY buttons.
- Press the CD ►/■ button when programming is completed. Programmed playback starts.

Programovaná reprodukce

- Lze naprogramovat až 20 skladeb pro reprodukci v jakémkoli požadovaném pořadí.
Je zobrazen celkový hrací čas naprogramovaných skladeb (až do 99 minut 59 sekund).

(Příklad: naprogramování 2. skladby pro reprodukci jako první v pořadí, 6. skladby pro reprodukci jako druhé v pořadí a poté 12. skladby jako další atd.)

- Nastavte režim reprodukce CD.
- Stiskněte tlačítko ■.
- Stiskněte tlačítko PLAY MODE a nastavte programovací režim.
- Stiskněte pro zvolení požadovaného čísla skladby.
- Stiskněte tlačítko ENTER/MEMORY, abyste uložili do paměti požadované číslo skladby.
- Zvolte zbyvajících skladeb stisknutím tlačítek s číslem skladby a tlačítko ENTER/MEMORY.
- Po ukončení programování stiskněte tlačítko CD ►/■. Začne programovaná reprodukce.

Programozott lejátszás (a fő egység vezérlésével)

- Maximum 20 zeneszám tetszőleges sorrendű lejátszása programozható.
A beprogramozott zeneszámok teljes műsorideje kerül kijelzésre (maximum 99 perc és 59 másodperc)

(Példa: Amikor a második számot programozzuk az első helyre, következő helyre a hatodik számot, majd a tizenkettediket, stb.)

①

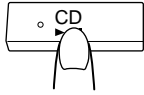

②

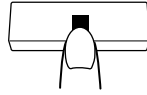

③

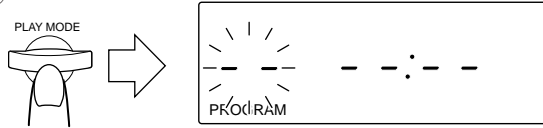

- ④ A második zeneszám kijelölésére.
Aby wyznaczyć 2-gi utwór.

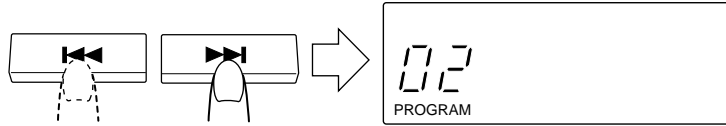

- ⑤ A második zeneszám beprogramozására.
Wprowadzić do pamięci 2-gi utwór.

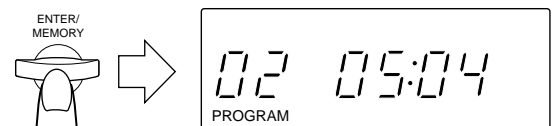

- ⑥ A hatodik zeneszám kijelölésére.
Aby wyznaczyć 6-ty utwór.

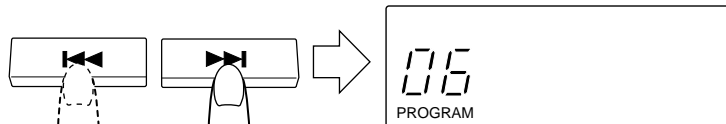

- A hatodik zeneszám beprogramozására.
Wprowadzić do pamięci 6-ty utwór.



- A tizenkettedik zeneszám kijelölésére.
Aby wyznaczyć 12-ty utwór.

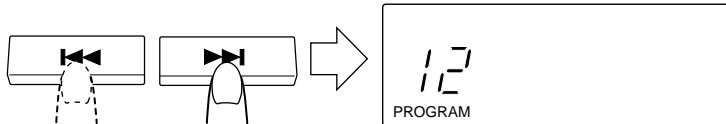

- A tizenkettedik zeneszám beprogramozására.
Wprowadzić do pamięci 12-ty utwór.



⑦

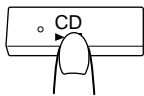

- ① Állítsa be a CD üzemmódot!
- ② Nyomja meg a ■ gombot!
- ③ Nyomja meg a PLAY MODE gombot és állítsa be a programozási módot!
- ④ Nyomja meg a kívánt zeneszám számát!
- ⑤ Nyomja meg a ENTER/MEMORY gombot a kívánt zeneszám beprogramozásához!
- ⑥ Jelölje ki a maradék zeneszámokat a számozott gombok és az ENTER/MEMORY gombok megnyomásával!
- ⑦ Nyomja meg a CD ►/|| gombot, ha a programozást elvégezte! Kézdődik a programozott lejátszás.

- ① Nastaw tryb CD.
- ② Naciśnij przycisk ■.
- ③ Naciśnij przycisk PLAY MODE i nastaw na tryb programowania.
- ④ Naciśnij aby wyznaczyć żądany numer ścieżki.
- ⑤ Naciśnij przycisk ENTER/MEMORY aby wprowadzić do pamięci żądany numer ścieżki.
- ⑥ Wyznacz pozostałe utwory, naciskając numer ścieżki i przyciski ENTER/MEMORY.
- ⑦ Naciśnij przycisk CD ►/|| gdy zakończysz programowanie. Rozpocznie się odtwarzanie programu.

To confirm the details of a program ...

After setting the program, press the ENTER/MEMORY button; the tunes making up the program will be displayed in programmed order.

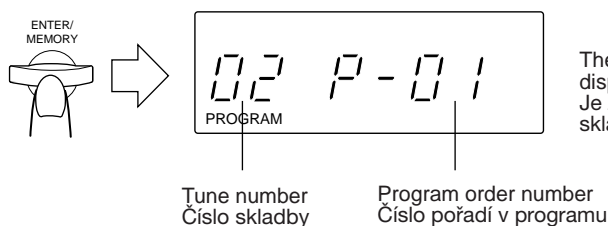

The total playback time of programmed tunes is displayed.
Je zobrazen celkový hrací čas naprogramovaných skladeb.

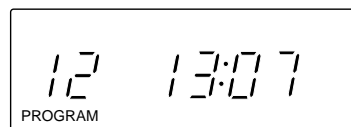

To clear the programmed tunes ...

Press the ■ button before playing a disc. During programmed playback, press this button twice. You can also press the PLAY MODE button to set a mode besides PROGRAM mode. When the CD holder is opened, programmed tunes are cleared automatically.

Vymazání naprogramovaných skladeb ...

Dříve než začnete přehrávat disk, stiskněte tlačítko ■. Během programované reprodukce stiskněte toto tlačítko dvakrát. Taktéž lze stisknout tlačítko PLAY MODE, abyste nastavili jiný režim, než je režim PROGRAM. Jestliže otevřete držák CD, naprogramované skladby jsou automaticky vymazány.

Programmed play (using the remote control)

- Up to 20 tunes can be programmed to be played in any required order. The total playing time of programmed tunes is displayed (up to 99 minutes, 59 seconds). (Example: When programming the 2nd tune to be played first, the 6th tune next, and then the 12th tune, etc.)

Programovaná reprodukce (pomocí dálkového ovladače)

- Lze naprogramovat až 20 skladeb pro reprodukci v jakémkoli požadovaném pořadí. Je zobrazen celkový hrací čas naprogramovaných skladeb (až do 99 minut 59 sekund). (Příklad: naprogramování 2. skladby pro reprodukci jako první v pořadí, 6. skladby pro reprodukci jako druhé v pořadí a poté 12. skladby jako další atd.)

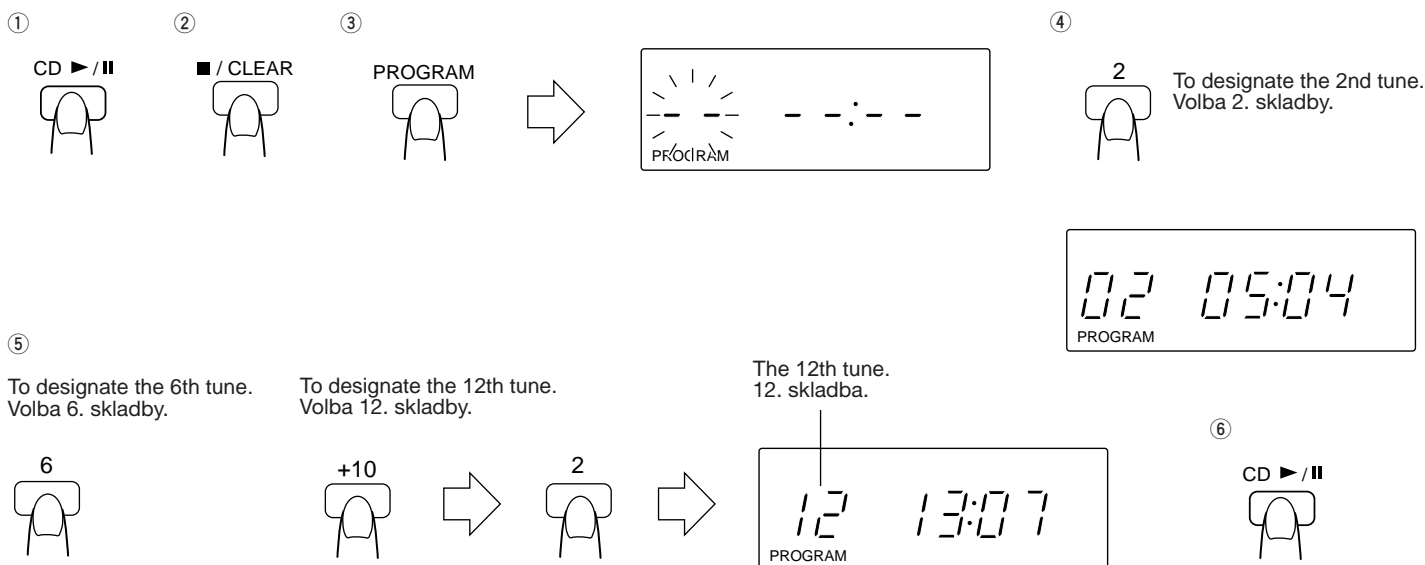

- Set the CD mode.
- Press the ■/CLEAR button.
- Press the PROGRAM button to set to the programming mode.
- Press to designate the required track number.
- Designate the remaining tunes by pressing the track number buttons.
- Press the CD ►/|| button when programming is completed. Programmed playback starts.

- Nastavte režim reprodukce CD.
- Stiskněte tlačítko ■/CLEAR.
- Stiskněte tlačítko PROGRAM, abyste nastavili programovací režim.
- Stiskněte pro zvolení požadovaného čísla skladby.
- Zvolte zbývající skladby stisknutím tlačítek s číslem skladby.
- Po ukončení programování stiskněte tlačítko CD ►/||. Začne programovaná reprodukce.

To confirm the details of a program ...

Press the PROGRAM button; the tunes making up the program will be displayed in programmed order.

Potvrzení naprogramované informace ...

Stiskněte tlačítko PROGRAM; skladby vytvářející program se zobrazí v naprogramovaném pořadí.

To clear the programmed tunes ...

Press the ■/CLEAR button before playing a disc. During programmed playback, press this button twice. You can also press the PLAY MODE button to set a mode besides PROGRAM mode. When the CD holder is opened, programmed tunes are cleared automatically.

Vymazání naprogramovaných skladeb ...

Dříve než začnete přehrávat disk, stiskněte tlačítko ■/CLEAR. Během programované reprodukce stiskněte toto tlačítko dvakrát. Taktéž lze stisknout tlačítko PLAY MODE, abyste nastavili jiný režim, než je režim PROGRAM. Jestliže otevřete držák CD, naprogramované skladby jsou automaticky vymazány.

Egy program részleteinek megerősítése...

A program beállítása után nyomja meg az ENTER/MEMORY gombot. A programot alkotó zeneszámok a programozott sorrendben kerülnek kijelzésre.

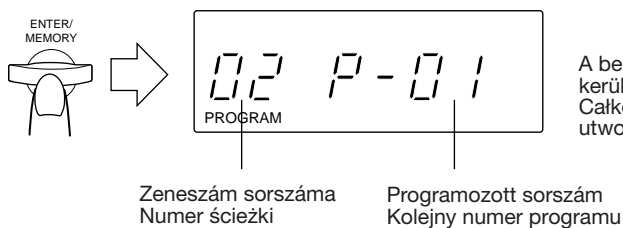

A beprogramozott zeneszámok teljes mősorideje kerül kijelzésre.
Căkwovity czas odtwarzania zaprogramowanych utworów zostanie wyšwietlony.

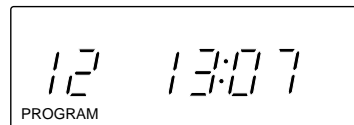

A programozott zeneszámok törlése...

Nyomja meg a ■ gombot mielőtt CD lemezt lejátszana! Programozott lejátszás alatt kétszer nyomja meg ezt a gombot! A PROGRAM üzemmód mellett, lejátszási üzemmód beállításához nyomja meg a PLAY MODE gombot! Amennyiben a CD lemeztartó nyitott állapotban van a programozott mősorszámok automatikusan törlődnek.

Programozott lejátszás (a távirányító egység használatával)

- Maximum 20 zeneszám tetszőleges sorrendű lejátszása programozható.
A beprogramozott zeneszámok teljes mősorideje kerül kijelzésre (maximum 99 perc és 59 másodperc)
(példa: a 2. számú mősorszámot programozzuk elsőként lejátszandónak, majd a 6. számút, utána a 12. számút, stb.)

Aby skasować zaprogramowane utwory ...

Nacišnij przycisk ■ przed odtworzeniem płyty. Podczas odtwarzania programu, nacišnij ten przycisk dwukrotnie. Możesz także nacišnać przycisk PLAY MODE aby nastawić tryb inny niż tryb PROGRAM. Gdy kieszeŃ płyty zostanie otwarta, zaprogramowanie utworów zostanie automatycznie skasowane.

Odtwarzanie programu (przy uŹyciu pilota)

- Możesz zaprogramować odtwarzanie do 20 utworów w dowolnej, Źądanej kolejnošci.
Căkwovity czas odtwarzania zaprogramowanych utworów zostaje wyšwietlony (do 99 minut i 59 sekund).
(Przykăd: Zaprogramować odtworzenie najpierw 2-go utworu, następnie utworu 6-go, potem utworu 12-go, itd.)

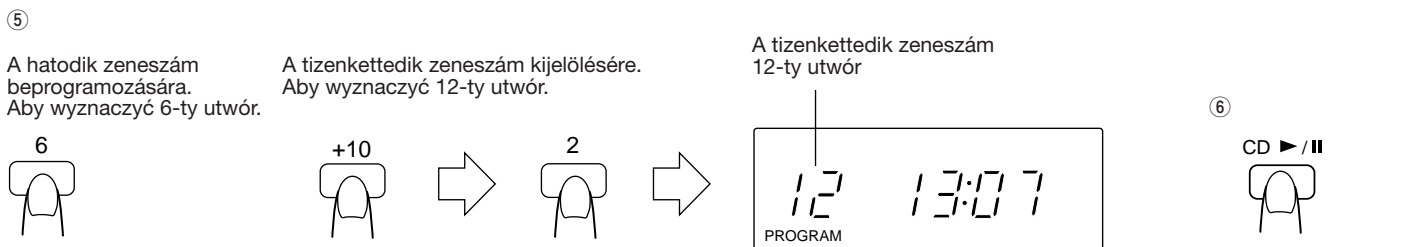
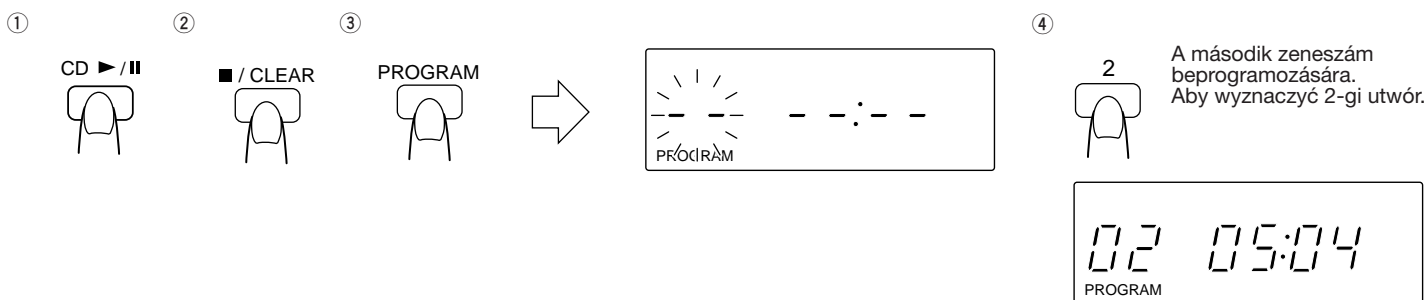

- 1 Állítsa be a CD üzemmódot!
- 2 Nyomja meg a ■/CLEAR gombot!
- 3 Nyomja meg a PROGRAM gombot és állítsa be a programozási módot!
- 4 Nyomja meg a kívánt zeneszám számát!
- 5 Jelölje ki a maradék zeneszámokat a számozott gombok megnyomásával!
- 6 Nyomja meg a CD ►/|| gombot, ha a programozást elvégezte! Kezdődik a programozott lejátszás.

- 1 Nastaw tryb CD.
- 2 Nacišnij przycisk ■/CLEAR.
- 3 Nacišnij przycisk PROGRAM i nastaw na tryb programowania.
- 4 Nacišnij przycisk PROGRAM i nastaw na tryb programowania.
- 5 Wyznacz pozostałe utwory, naciškając przyciski z numerami sčiežek.
- 6 Nacišnij przycisk CD ►/|| gdy zakończysz programowanie. Rozpocznie się odtwarzanie programu.

Egy program részleteinek megerősítése...

Nyomja meg a PROGRAM gombot! A programot alkotó zeneszámok a programozott sorrendben kerülnek kijelzésre.

A programozott zeneszámok törlése...

Nyomja meg a ■/CLEAR gombot mielőtt CD lemezt lejátszana! Programozott lejátszás alatt kétszer nyomja meg ezt a gombot! A PROGRAM üzemmód mellett, lejátszási üzemmód beállításához nyomja meg a PLAY MODE gombot! Amennyiben a CD lemeztartó nyitott állapotban van a programozott mősorszámok automatikusan törlődnek.

Aby potwierdzić szczegóły programu...

Po wykonaniu programu nacišnij przycisk PROGRAM; utwory składające się na program zostaną wyšwietlone w zaprogramowanej kolejnošci.

Aby skasować zaprogramowane utwory ...

Nacišnij przycisk ■/CLEAR przed odtworzeniem płyty. Podczas odtwarzania programu, nacišnij ten przycisk dwukrotnie. Możesz także nacišnać przycisk PLAY MODE aby nastawić tryb inny niż tryb PROGRAM. Gdy kieszeŃ płyty zostanie otwarta, zaprogramowanie utworów zostanie automatycznie skasowane.

Notes:

1. If the total playing time of the programmed tunes exceeds 99 minutes 59 seconds, the total playing time indication will go out.
2. When programming a track (tune) whose number is 21 or above, the total playback time is not displayed.
3. When performing CD synchro recording, step ⑥ above is not required.

Repeat play (using the controls of the main unit)

Before and during playback, you can use the PLAY MODE button to select a single tune repeat play (↶) or all tunes repeat play (↶ ALL) mode. A single tune or all the tunes can be repeated.

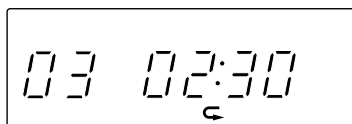

or
nebo

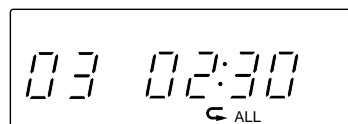

- **Repeat playback of a single tune (↶)**
The tune being played back will be heard repeatedly.
- **Repeat playback of all tunes (↶ ALL)**
When playing back an entire disc, all tunes will be heard repeatedly.

Random playback (using the controls of the main unit)

To use RANDOM playback, select RANDOM mode using the PLAY MODE button when the CD mode is at CD play stop. With the RANDOM mode setting, every tune in a disc is played back once in random order.

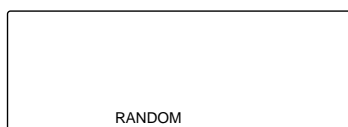

Repeat play (using the remote control)

Press the REPEAT button before or during play. A single tune or all the tunes can be repeated.

Whether a single tune or all tunes are to be repeated can be specified. Each time the REPEAT button is pressed, the mode will change from a single tune (↶), to all the tunes (↶ ALL), to the clear mode, in this order.

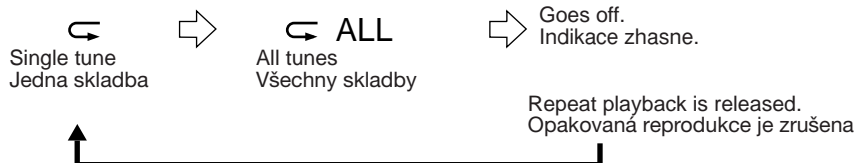

Random playback (using the remote control)

When the RANDOM button is pressed, every tune in a disc is played back once, in random order.

Poznámky:

1. Jestliže celkový hrací čas přesáhne 99 minut 59 sekund, indikace celkového hracího času zmizí.
2. Při programování skladby (písně) její číslo je 21 a vyšší, nebude celkový hrací čas zobrazen.
3. Při provádění synchronního záznamu z CD není třeba provádět krok ⑥ uvedený výše.

Opakovaná reprodukce (pomocí ovládacích prvků na hlavním přístroji)

Před spuštěním a nebo během reprodukce, lze použít tlačítko PLAY MODE pro zvolení režimu opakované reprodukce jedné skladby (↶) a nebo opakované reprodukce všech skladeb (↶ ALL). Lze opakovat jednu nebo všechny skladby.

- **Opakovaná reprodukce jedné skladby (↶)**
Budete opakovaně poslouchat právě reprodukovanou skladbu.
- **Opakovaná reprodukce všech skladeb (↶ ALL)**
Při reprodukci celého CD budete opakovaně poslouchat všechny skladby.

Nahodilá reprodukce (pomocí ovládacích prvků na hlavním přístroji)

Abyste mohli používat funkci nahodilé reprodukce, zvolte RANDOM pomocí tlačítka PLAY MODE, když je reprodukce CD zastavena. Při nastaveném režimu RANDOM jsou všechny skladby na disku reprodukovány právě jednou v nahodilém pořadí.

Opakovaná reprodukce (pomocí dálkového ovladače)

Před spuštěním a nebo během reprodukce stisknete tlačítko REPEAT. Lze opakovat jednu nebo všechny skladby.

Lze specifikovat opakování jedné nebo všech skladeb. Při každém stisknutí tlačítka REPEAT se režim změní z opakované reprodukce jedné skladby (↶) na opakovanou reprodukci všech skladeb (↶ ALL) a na běžnou reprodukci v následujícím pořadí.

Nahodilá reprodukce (pomocí dálkového ovladače)

Jestliže je stisknuto tlačítko RANDOM, budou všechny skladby na disku reprodukovány právě jednou v nahodilém pořadí.

Figyelem:

1. Amennyiben a programozott számok teljes műsorideje meghaladja a 99 perc és 59 másodpercet, a teljes műsoridő kijelzése megszűnik.
2. Ha olyan műsorszámot programoz be, amelynek sorszáma 21, vagy annál több, a teljes műsoridő kijelzése megszűnik.
3. Ha CD-ről készít automatikus felvételt, akkor a ⑥ számú lépésre nincs szükség.

Ismételt lejátszás (a fő egység vezérlésével)

A lejátszás előtt és alatt a PLAY MODE gomb használatával kiválaszthatja egy zeneszám (↶), vagy a teljes műsor (↶ ALL) ismételt lejátszásának módját. Egy zeneszám, vagy az egész műsor megismételhető.

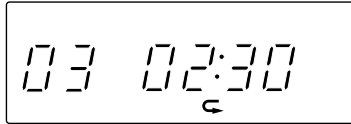

vagy
lub



- **Egy zeneszám ismételt lejátszása (↶)**
A lejátszás alatt lévő zeneszám ismételten hallható lesz.
- **Az összes zeneszám ismételt lejátszása (↶ ALL)**
A lejátszás alatt lévő CD lemez összes zeneszáma ismételten hallható lesz.

Véletlen sorrendű lejátszás (a fő egység vezérlésével)

A véletlen sorrendű lejátszási mód használatához a PLAY MODE gombbal válassza ki a RANDOM üzemmódot, amikor CD befelyezte a lejátszást. A RANDOM üzemmód kiválasztásával, a lemez összes zeneszáma egyszer kerül lejátszásra véletlen sorrendben.

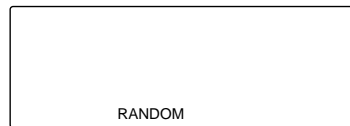

Ismételt lejátszás (a távirányító egység használatával)

Nyomjuk meg a REPEAT jelű gombot lejátszás előtt vagy közben. Egyetlen dal, vagy akár az összes dal ismételhető.

Megadható, hogy egyetlen dalt, vagy az összes dalt kívánjuk-e ismételni. Valahányszor megnyomjuk a REPEAT jelű gombot, az üzemmód sorban változik az egy dal ismétlése (↶), az összes dal ismétlése (↶ ALL), illetve az ismétlés törlése üzemmódok között.

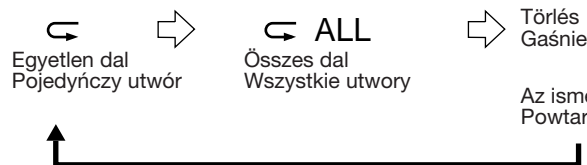

Véletlen sorrendű lejátszás (a távirányító egység vezérlésével)

Ha a RANDOM gombot megnyomja, a lemez összes zeneszáma egyszer lejátszásra kerül véletlenszerű sorrendben.

Uwagi:

1. Jeżeli całkowity czas odtwarzania zaprogramowanych utworów przekroczy 99 minut i 59 sekund, wskazanie całkowitego czasu odtwarzania zgaśnie.
2. Podczas programowania ścieżki (utworu) o numerze 21 lub wyższym, całkowity czas odtwarzania nie zostanie wyświetlony.
3. Podczas synchronizowanego nagrywania z CD, nie ma potrzeby wykonywania czynności ⑥ powyżej.

Odtwarzanie z powtórzeniem (przy użyciu regulatorów urządzenia głównego)

Przed odtwarzaniem i w czasie odtwarzania możesz, za pomocą przycisku PLAY MODE, nastawić tryb powtarzania jednego utworu (↶) lub wszystkich utworów (↶ ALL). Pojedynczy utwór lub wszystkie utwory zostaną powtórnie odtworzone.

- **Odtwarzanie z powtarzaniem jednego utworu (↶)**
Odtwarzany utwór będzie powtarzany wielokrotnie.
- **Odtwarzanie z powtarzaniem wszystkich utworów (↶ ALL)**
Cała płyta będzie odtwarzana wielokrotnie.

Odtwarzanie z tasowaniem (przy użyciu regulatorów urządzenia głównego)

Aby wykonać odtwarzanie tasowane RANDOM, nastaw tryb RANDOM przyciskiem PLAY MODE, podczas gdy odtwarzacz CD znajduje się w trybie zatrzymanego odtwarzania. Przy nastawieniu trybu RANDOM, każdy utwór na płycie zostanie odtworzony jeden raz w losowej kolejności.

Odtwarzanie z powtórzeniem (za pomocą pilota)

Naciśnij przycisk REPEAT przed lub podczas odtwarzania. Można powtórzyć jeden lub wszystkie utwory.

Można wybrać, czy powtarzany ma być jeden czy wszystkie utwory. Za każdym naciśnięciem przycisku REPEAT, tryb odtwarzania zmienia się kolejno od powtarzania jednego utworu (↶), powtarzania wszystkich utworów (↶ ALL), do normalnego odtwarzania.

Odtwarzanie z tasowaniem (przy użyciu pilota)

Gdy przycisk RANDOM zostanie naciśnięty, każdy utwór na płycie zostanie odtworzony jeden raz w losowej kolejności.

CASSETTE TAPE

Cassette tape

1. Loose tape may cause trouble. With a pencil, gently tighten the tape as shown.
2. To prevent recordings from being erased accidentally, remove the tab(s) with a screwdriver. Reseal the slots with adhesive tape to erase and re-record after the tabs have been broken off.

Cassette loading

1. Press the \blacktriangle EJECT button to open the cassette holder.
2. Load a cassette as shown.
3. Close the cassette holder by pressing it gently. Listen for the click that tells you that you've closed the holder securely.

MAGNETOFONOVÝ PÁSEK

Magnetofonový pásek

1. Uvolněný pásek může způsobit problémy. Lehce pásek utáhněte pomocí tužky tak, jak je ukázáno.
2. Abyste zabránili nechtěnému vymazání záznamu, vylomte šroubovákem ochranný jazýček záznamu. Pro vymazání a přehrání kazety přelepte otvory po vylomených jazýčcích lepicí páskou.

Vkládání kazety

1. Stiskněte tlačítko \blacktriangle EJECT, abyste otevřeli držák kazety.
2. Vložte kazetu tak, jak je ukázáno.
3. Lehkým zatlačením uzavřete držák kazety. Když uslyšíte zacvaknutí, je držák kazety bezpečně uzavřen.

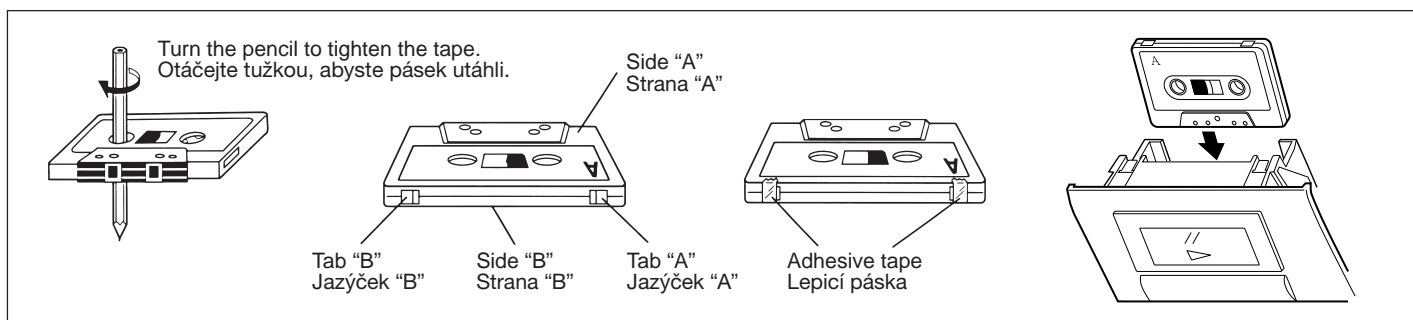

CASSETTE PLAYBACK

Operate in the order shown.

REPRODUKCE MAGNETOFONOVÝCH KAZET

Obsluhu provádějte v uvedeném pořadí.

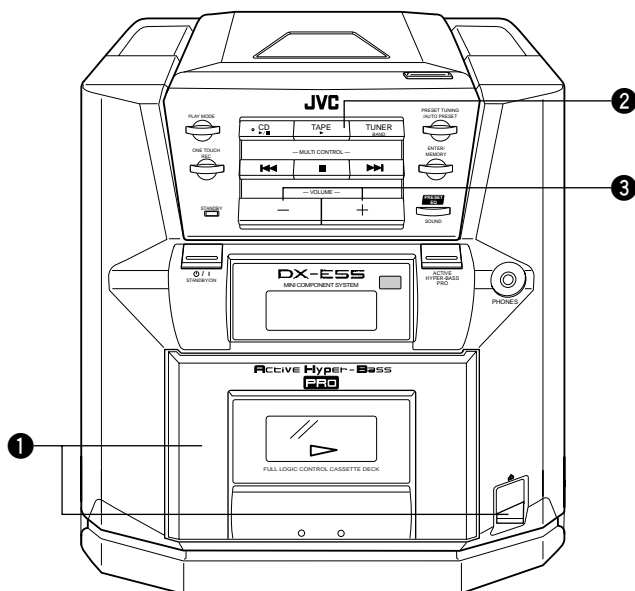

- 1 Load a cassette tape.
- 2 Press to start playback. (The power is switched on, TAPE mode is engaged and tape playback starts.)
- 3 Adjust.

- 1 Vložte kazetu.
- 2 Stiskněte, abyste spustili reprodukci. (Přístroj je zapnut, je aktivován režim TAPE a začne reprodukce kazety.)
- 3 Nastavte hlasitost.

A KAZETTÁS MAGNÓ

A magnókazetta

1. A kazettában a meglazult szalag gondot okozhat. Feszítsük meg a szalagot finoman egy ceruza használatával, az alábbi ábrán látható módon.
2. Hogy elejét vegyük a kazetta véletlen letörlésének, távolítsuk el a felvételt lehetővé tevő biztonsági lapokat egy csavarhúzóval (ld. az ábrát). Ha törölni, vagy ismételten felvenni kívánunk a kazettára, akkor takarjuk le a kitört biztonsági lapok helyét ragasztószalaggal.

A kazetta behelyezése

1. Nyomjuk meg a \blacktriangle EJECT gombot, hogy kinyíljon a kazettatartó fedele.
2. Helyezzük be a kazettát az ábrán látható módon.
3. A fedél enyhe nyomásával zárjuk a kazettatartót. Ügyeljünk a kattánásra, amely azt jelzi, hogy megfelelően lezártuk a kazettatartót.

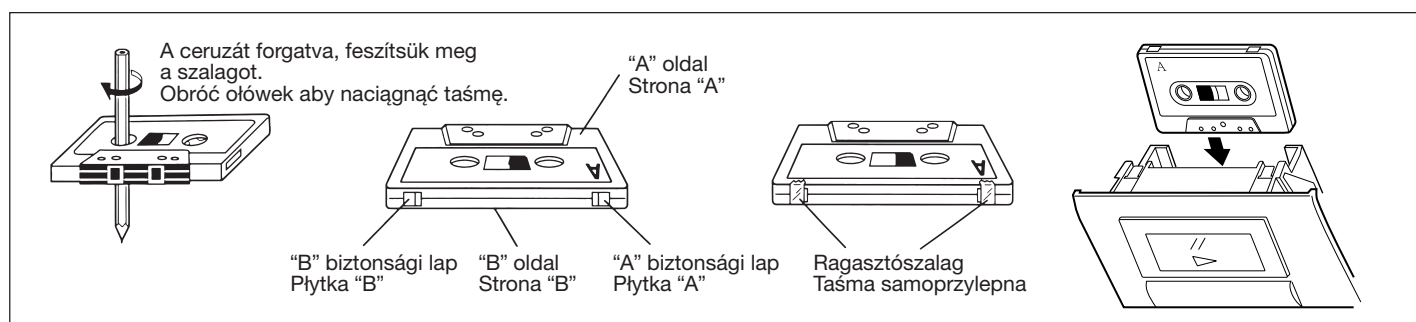

O KASETACH

O kasetach

1. Luźná tásmá móże býć przyczyną kłopotów. Naciągnij delikatnie tásmę za pomocą ólówka, tak jak pokazano na rysunku.
2. Aby zapobiec przypadkowemu skasowaniu nagrania, usuń śrubokrętem płytki zabezpieczające kasety. Aby skasować nagranie na tásmie i nagrać ją ponownie, zaklej otwory po płytkach tásmą samoprzylepną.

Wkładanie kasety

1. Naciśnij przycisk \blacktriangle EJECT aby otworzyć kieszeń kasety.
2. Włóż kasetę tak jak pokazano na rysunku.
3. Zamknij kieszeń kasety naciskając ją delikatnie. Dźwięk lekkiego zatrzaśnięcia świadczy o tym, że kieszeń została zamknięta prawidłowo.

KAZETTÁK LEJÁTSZÁSA

Végezzük el a műveleteket az alábbi sorrendben (ld. az ábrát):

ODTWARZANIE TAŚM

Postępuj we wskazanej kolejności

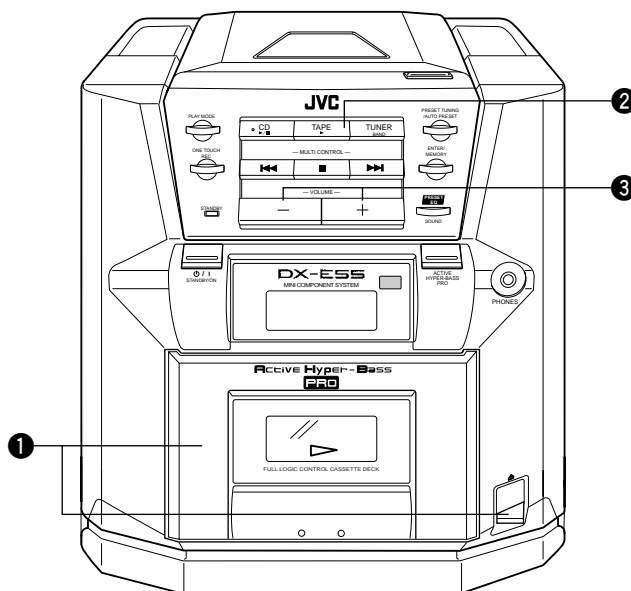

- 1 Tegye be a kazettát!
- 2 Nyomja meg a lejátszás elkezdéséhez! (A készülék hálózat alá van helyezve, a TAPE üzemmód van bekapcsolva és a kazetta lejátszása elkezdődik.)
- 3 Beállítás.

- 1 Włóż kasetę.
- 2 Naciśnij aby rozpocząć odtwarzanie. (Zasilanie zostanie włączone, włączy się tryb TAPE i rozpocznie się odtwarzanie taśmy.)
- 3 Wyreguluj.

RADIO RECEPTION

PŘÍJEM ROZHLASOVÉHO VYSÍLÁNÍ

Operate in the order shown.

Obsluhu provádějte v uvedeném pořadí.

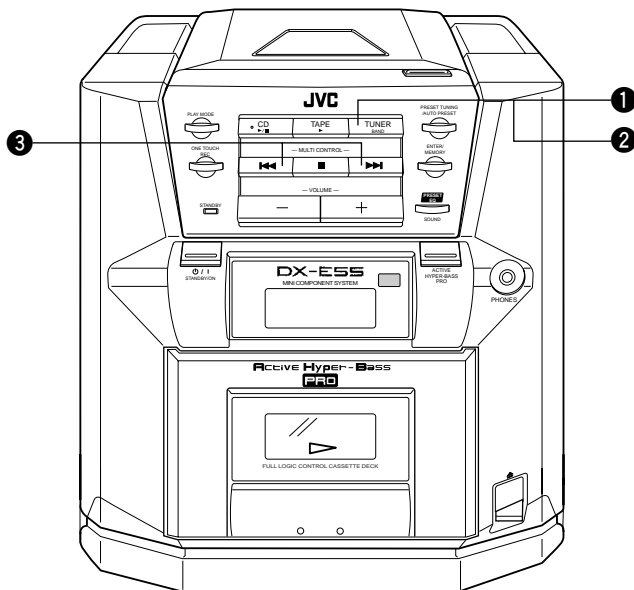

- 1 Press the TUNER/BAND button.
 - The power is switched on and a band and radio frequency will be shown in the display.
 - 2 Select the band.
 FM (Auto) → FM MONO → AM*
 - 3 Tune to the required station.
- * The AM radio features 522 to 1,629 kHz coverage for MW and 144 to 288 kHz coverage for LW.

- 1 Stiskněte tlačítko TUNER/BAND.
 - Přístroj se zapne a na displeji se zobrazí pásmo a rozhlasový kmitočet.
 - 2 Zvolte pásmo.
 FM (Auto) → FM MONO → AM*
 - 3 Naladíte požadovanou stanici.
- * AM rádio pracuje v rozsahu od 522 do 1629 kHz pro MW (SV) a v rozsahu od 144 do 288 kHz pro LW (DV).

Using antennas

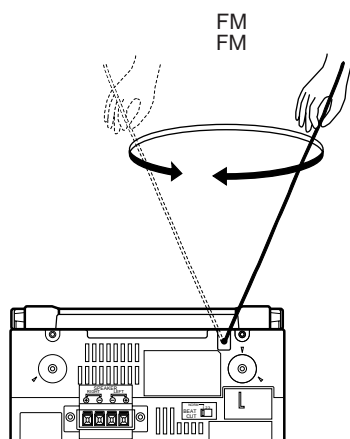

Extend the simple FM antenna. Look for the optimum location for reception, and then secure to a wall or other stable structure.
 Vytáhněte jednoduchou FM anténu. Nalezte polohu s optimálním příjmem a připevněte anténu ke zdi nebo jiné stabilní konstrukci.

Použití antén

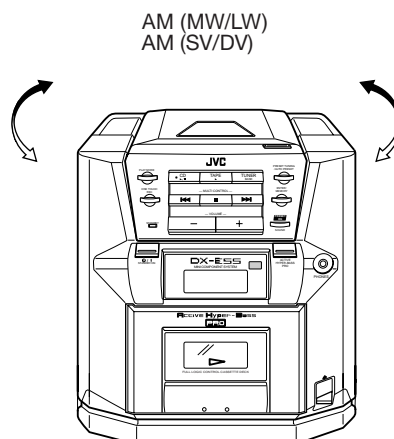

Végezzük el a műveleteket az alábbi sorrendben (ld. az ábrát):

Postępuj we wskazanej kolejności

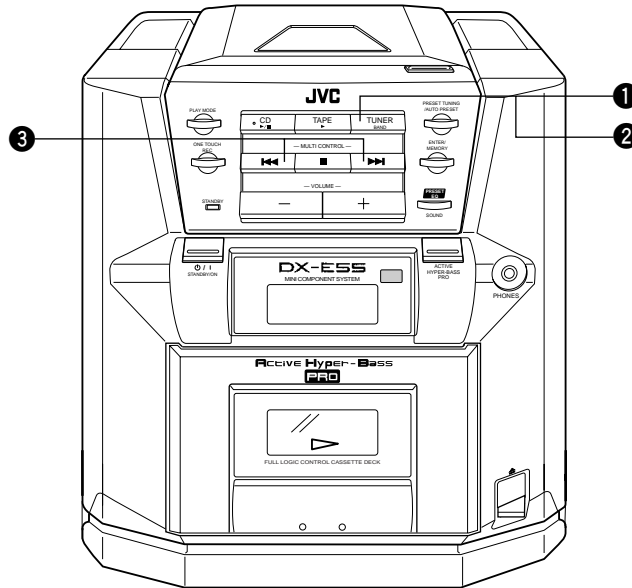

- 1 Nyomja meg a TUNER/BAND gombot!
 - A készülék áram alá kerül és a kijelzőn megjelenik a hullámsáv és a frekvencia.
 - 2 Válassza ki a hullámsávot!

FM (Auto) → FM MONO → AM*
 - 3 Hangolja be a kívánt állomást!
- * A középhullám 522 kHz-től 1629 kHz-ig terjed, a hosszúhullám pedig 144 kHz-től 288 kHz-ig.

- 1 Naciśnij przycisk TUNER/BAND.
 - Zasilanie włączy się i na wyświetlaczu ukaże się pasmo oraz częstotliwość radiowa.
 - 2 Nastaw pasmo.

FM (Auto) → FM MONO → AM*
 - 3 Nastaw na żadaną stację.
- * Radio AM posiada zakres od 522 do 1.629 kHz dla MW (pasmo fal średnich) oraz od 144 do 288 kHz dla LW (pasmo fal długich).

Az antennák használata

Jak używać anteny

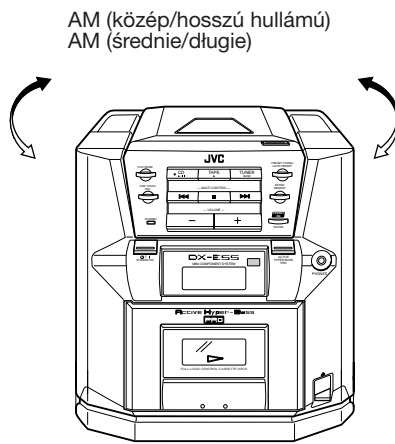
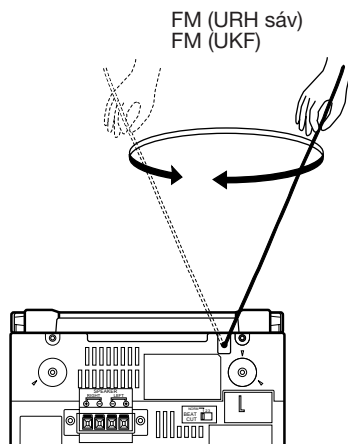

Húzza ki a normál URH (FM) antennát! Keresse meg az optimális elhelyezkedést a vételhez és rögzítse az antennát a falhoz, vagy egyéb stabil szerkezethez!
 Rozciągnij prostą antenę FM. Odszukaj optymalne położenie dla odbioru, następnie przymocuj antenę do ściany lub innego nieruchomego miejsca.

STEREO AUTO/MONO mode

Auto mode:

Set to this mode when listening to or recording an FM stereo broadcast. The STEREO indicator in the display window lights when the FM stereo broadcast is received.

MONO:

Set to this mode when FM stereo reception is noisy. When another station is tuned to in mono mode, the unit automatically enters Auto mode.

Seek tuning

Press the ►► or ◄◄ button for one second or more; the unit enters the seek tuning mode and tunes to higher or lower frequencies, and when the broadcast is received, it stops tuning automatically and the broadcast can be heard.

Manual tuning

Each time the ►► or ◄◄ button is pressed, the unit steps through the current frequency band. Tuning is in steps of 50 kHz for FM and 9 kHz for AM.

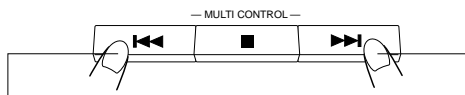

Press to move to lower frequency.
Stiskněte pro ladění nižších kmitočtů.

Press to move to higher frequency.
Stiskněte pro ladění vyšších kmitočtů.

Notes:

- When seek tuning to the required station is not possible because it is broadcasting too weak a signal, press the ►► or ◄◄ button momentarily to perform manual tuning.
- When the power is set to STANDBY, or another mode (TAPE or CD) is selected, the last tuned frequency is stored in memory. When the power is switched on again and TUNER/BAND button is pressed, the same station will be heard.

Auto preset tuning (Press for a moment or two)

This function scans the current band (FM or AM), detecting frequencies used to broadcast signals, and stores the first 15 frequencies in memory automatically.

- Press the AUTO PRESET button for more than 2 seconds. The frequencies of stations broadcasting signals can be preset automatically in the order of increasing frequency (15 stations in each band (FM and AM)).

Note:

- The previous preset station is erased when a new station is set as the new station's frequency replaces the previous frequency in memory.

Režim STEREO AUTO/MONO

Auto režim:

Nastavte do této polohy při poslechu nebo provádění záznamu z FM vysílání. Jestliže je přijímáno FM stereo vysílání, rozsvítí se indikátor STEREO.

MONO:

Nastavte na tento režim, jestliže je FM stereo vysílání rušeno. Jestliže je během režimu monofonního příjmu naladěna jiná stanice, přístroj se automaticky přepne do režimu Auto.

Ladění s vyhledáváním

Stiskněte tlačítko ►► nebo ◄◄ na více než jednu sekundu; přístroj se uvede do režimu ladění s vyhledáváním a přeladuje se na vyšší nebo nižší kmitočty. Při nalezení vysílání se vyhledávání automaticky zastaví a přístroj se nastaví na poslech nalezené stanice.

Manuální ladění

Při každém stisknutí tlačítka ►► nebo ◄◄ se po krocích měni stávající kmitočty nastaveného pásma. Ladění je prováděno po 50 kHz krocích pro pásmo FM a po 9 kHz krocích pro pásmo AM.

Poznámky:

- Jestliže není možné provést ladění s vyhledáváním pro požadovanou stanici z důvodu slabého vysílacího signálu stanice, krátce stiskněte tlačítko ►► nebo ◄◄, abyste provedli manuální naladění.
- Jestliže je přístroj přepnut do pohotovostního režimu STANDBY a nebo je zvolen jiný režim (TAPE nebo CD), je poslední naladěný kmitočty uložen do paměti. Při následovném zapnutí přístroje a stisknutí tlačítka TUNER/BAND bude přístroj nastaven na poslech této poslední naladěné stanice.

Automatické ladění předvoleb

(stiskněte na jeden nebo dva okamžiky)

Tato funkce scanuje stávající pásmo (FM nebo AM), přičemž detekuje kmitočty používané pro vysílání a automaticky ukládá prvních 15 nalezených kmitočtů do paměti.

- Držte stisknuté tlačítko AUTO PRESET na více než 2 sekundy. Kmitočty vysílacích stanic lze automaticky uložit do předvoleb v pořadí stoupajících kmitočtů (15 stanic pro každé pásmo (FM a AM)).

Poznámka:

- Předcházející stanice uložená do předvolby bude vymazána, jestliže je nastavena nová stanice, protože kmitočty nové uložené stanice vymění v paměti kmitočty původně uložené stanice.

SZTEREÓ AUTO/MONO üzemmód

Automata üzemmód:

Állítsa ebbe a üzemmódba, amennyiben URH (FM) adást kíván hallgatni, vagy felvenni! A kijelzőn a STEREO felirat jelenik meg, ha sztereó URH adást vesz.

Mono:

Állítsa ebbe a üzemmódba, amennyiben URH (FM) adás zajosabb válik! Ha másik állomást hangol be mono üzemmódba, a készülék automatikusan üzemmódba kapcsol át.

Kereső hangolás

Nyomja meg a ►►►, vagy a ◀◀◀ gombot legalább egy másodpercig, és a készülék a kereső hangoló üzemmódba kapcsol, majd magasabb vagy alacsonyabb frekvenciákat keres. Amikor az adás foghatóvá válik, automatikusan megáll a hangolás és az adás hallhatóvá válik.

Kézi hangolás

Valahányszor a ►►► vagy a ◀◀◀ gombot megnyomja, a készülék lép egyet az adott frekvenciasávon. A hangolási lépésköz 50 kHz az URH (FM) és 9 kHz az AM hullámsávon.

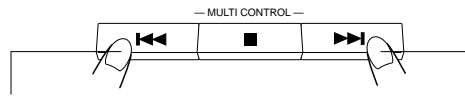

Nyomja meg a frekvencia csökkentéséhez!
Nacisnj aby przejść do niższej częstotliwości.

Nyomja meg a frekvencia növeléséhez!
Nacisnj aby przejść do wyższej częstotliwości.

Megjegyzés:

- Amikor a kereső hangolás nem lehetséges a kívánt adás gyenge jelerőssége miatt, egy pillanatra nyomja meg a ►►► vagy a ◀◀◀ gombot a kézi hangolásba kapcsoláshoz!
- Amikor a hálózati kapcsoló készenléti állapotban (STANDBY) van, vagy eltérő üzemmódba (TAPE vagy CD) van helyezve, a legutolsó behangolt frekvenciát a memória tárolja. Amikor a készülék ismételt áram alá kerül és megnyomja a TUNER/BAND gombot, ugyanaz az állomás lesz ismét hallható.

Automatikus előreprogramozó hangolás (Nyomja meg egy vagy két másodpercig!)

Ez a funkció átvizsgálja az aktuális hullámsávot (FM, AM), megkeresi a rádióadások által használt frekvenciákat és az első 15 állomást automatikusan elraktározza a memóriában.

- Nyomja meg az AUTO PRESET gombot legalább két másodpercig! A rádióállomások adatai által használt frekvenciák, növekvő sorrendben tárolódnak. (mind az URH, mind az AM esetében hullámsávonként 15 csatorna)

Figyelem:

- Amennyiben egy új csatorna kerül a memóriába, amelynek a frekvenciája megegyezik a egy korábbi adásával, az előzőleg a memóriába helyezett csatorna törlődik.

Tryb STEREO AUTO/MONO

Tryb Auto:

Nastaw na ten tryb podczas odbioru lub nagrywania programu FM (UKF) stereo. Wskaźnik STEREO na wyświetlaczu zapali się gdy odebrany zostanie program FM.

MONO:

Nastaw na ten tryb gdy odbiór FM (UKF) stereo jest nieczysty. Gdy nastrojona zostanie inna stacja w trybie mono, urządzenie automatycznie zmieni tryb na Auto.

Strojenie z przeszukiwaniem

Nacisnij przycisk ►►► lub ◀◀◀ przez co najmniej jedną sekundę; urządzenie wejdzie w tryb strojenia z przeszukiwaniem i nastroi się na wyższe lub niższe częstotliwości. Następnie, gdy odebrana zostanie stacja nadająca program, strojenie automatycznie się zatrzyma i program będzie słyszalny.

Ręczne strojenie

Za każdym naciśnięciem przycisku ►►► lub ◀◀◀, urządzenie wykona jeden krok przez aktualnie nastawione pasmo częstotliwości. Strojenie odbywa się w krokach 50 kHz dla FM oraz 9 kHz dla AM.

Uwagi:

- Gdy strojenie z przeszukiwaniem nie jest możliwe dla żądanej stacji ze względu na zbyt słaby sygnał nadawczy, naciskaj przycisk ►►► lub ◀◀◀ i nastaw stację ręcznie.
- Gdy zasilanie jest nastawione na STANDBY, lub gdy nastawiony jest inny tryb (TAPE lub CD), ostatnio nastawiona częstotliwość zostaje zachowana w pamięci. Gdy zasilanie zostanie ponownie włączone i gdy przycisk TUNER/BAND zostanie naciśnięty, usłyszysz tę samą stację.

Strojenie z automatycznym programowaniem (Naciskaj przez chwilę)

Funkcja ta przeszukuje aktualnie nastawione pasmo (FM lub AM), odnajdując częstotliwości na których programy są nadawane, i automatycznie wprowadzając pierwsze 15 częstotliwości do pamięci.

- Nacisnij przycisk AUTO PRESET przez ponad 2 sekundy. Częstotliwości stacji nadających sygnały zostaną automatycznie zaprogramowane w kolejności wzrastającej częstotliwości (15 stacji w każdym paśmie (FM i AM)).

Uwaga:

- Poprzednio wprowadzona do pamięci stacja zostanie skasowana gdy na to miejsce wprowadzona zostanie nowa stacja, której częstotliwość zastąpi częstotliwość poprzedniej stacji.

Presetting stations (using the controls of the main unit)

15 stations in each band (FM and AM) can be preset as follows:

- 1 Tune to the required station.
- 2 Press the ENTER/MEMORY button.

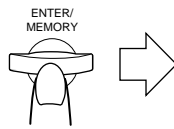

Ukládání stanic do paměti předvoleb (pomocí ovládacích prvků na hlavním přístroji)

V každém pásmu (FM a AM) lze uložit do paměti předvoleb 15 stanic následovně:

- 1 Naladíte požadovanou stanicí.
- 2 Stisknete tlačítko ENTER/MEMORY.

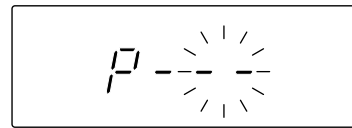

- 3 Select the number to be preset using the ◀ and ▶ buttons.

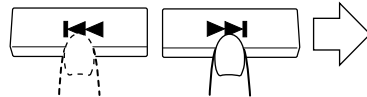

- 3 Zvolte číslo předvolby pomocí tlačítka ◀ a ▶.

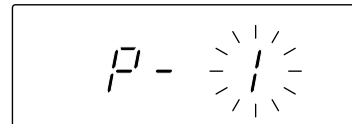

- 4 Press the ENTER/MEMORY button to set the preset No.

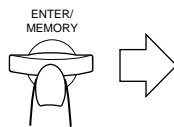

- 4 Stisknete tlačítko ENTER/MEMORY, abyste uložili číslo předvolby.

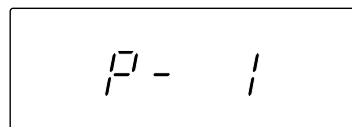

- The station chosen using procedure 1 is preset to P-1. Other bands and stations can be preset in the same way.

- Stanice naladěná v kroku 1 je uložena do paměti předvolby P-1. Ostatní pásma a stanice lze uložit stejným způsobem.

Presetting stations (using the remote control unit)

15 stations in each band (FM and AM) can be preset as follows:

- Example (when presetting an FM station broadcasting at 103.5 MHz to preset button "15")

Ukládání stanic do paměti předvoleb (pomocí dálkového ovladače)

V každém pásmu (FM a AM) lze uložit do paměti předvoleb 15 stanic následovně:

- Příklad (uložení FM stanice vysílající na 103,5 MHz do předvolby "15".)

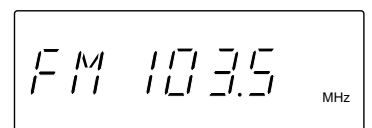
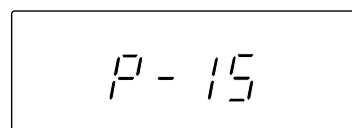
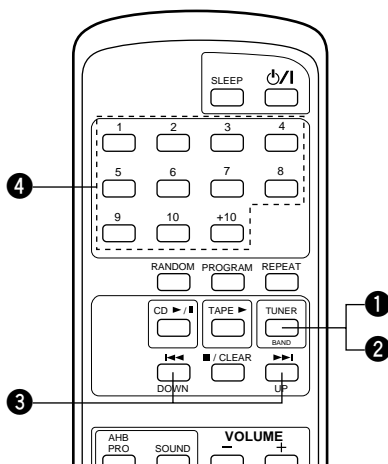

- 1 Press the TUNER/BAND button.
- 2 Select the FM band using the TUNER/BAND button.
- 3 Tune to the required station.
- 4 Press preset button "+10", then "5" for more than 2 sec. (When "15" blinks in the preset station display, the station has been preset.)

- 1 Stisknete tlačítko TUNER/BAND.
- 2 Zvolte pásmo FM pomocí tlačítka TUNER/BAND.
- 3 Naladíte požadovanou stanicí.
- 4 Stisknete tlačítko pro nastavení čísla předvolby "+10" a poté "5" na více než 2 sekundy. (Když začne na displeji předvoleb blikat "15", stanice byla uložena do paměti předvolby.)

- Repeat the above procedure for each of the other stations, using a different preset button each time.
- Repeat the above procedure for the AM band.

- Opakujte výše uvedený postup pro uložení každé další stanice do paměti předvoleb s tím, že pokaždé použijete jiné číslo předvolby.
- Opakujte výše uvedený postup pro pásmo AM.

- **To change preset stations**
Perform step 4 above after tuning to the required station.

- **Změna stanic uložených do paměti předvoleb**
Po naladění na požadovanou stanicí provedte výše uvedený krok 4.

Adások előre programozása (a fő egység vezérlésével)

Hullámsávonként (URH (FM) és AM) 15 állomás állítható be előre a következő módon:

- 1 Hangolja be a kívánt állomást!
- 2 Nyomja meg az ENTER/MEMORY gombot!

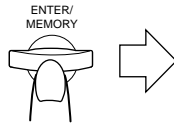

- 3 Válassza ki a számot az előreprogramozáshoz a ◀◀ és a ▶▶ gombbal!

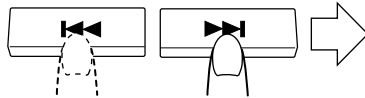

- 4 Nyomja meg az ENTER/MEMORY gombot a sorszám elraktározásához!

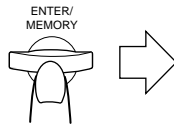

- Az 1 pontban leírt eljárással kiválasztott állomás P-1 -ként került beállításra. Más hullámhosszon és más állomásokat azonos módon lehet előreprogramozni.

Programowanie stacji (przy użyciu regulatorów na urządzeniu głównym)

15 stacji w każdym paśmie (FM i AM) można wprowadzić do pamięci w następujący sposób:

- 1 Nastaw na żądaną stację.
- 2 Naciśnij przycisk ENTER/MEMORY.

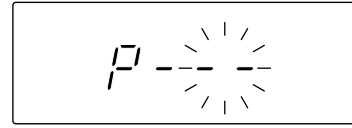

- 3 Nastaw numer na który chcesz zaprogramować stację, używając przyciski ◀◀ i ▶▶.

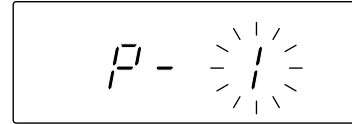

- 4 Naciśnij przycisk ENTER/MEMORY aby wprowadzić zaprogramowanie do pamięci.

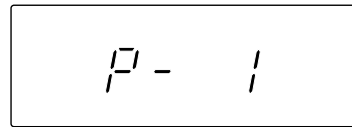

- Stacja nastawiona za pomocą procedury 1 została wprowadzona na pozycję P-1. Inne pasma i stacje mogą zostać wprowadzone do pamięci w ten sam sposób.

Adások előre programozása (a távirányító egység vezérlésével)

Hullámhosszonként (FM és AM) 15 állomás programozható be előre a következő módon:

- Példa (amikor az FM 103,5 Mhz-en sugárzó állomást programozza a 15. helyre)

Programowanie stacji (przy użyciu pilota zdalnego sterowania)

15 stacji w każdym paśmie (FM i AM) możesz wprowadzić do pamięci w następujący sposób:

- Przykład (programując stację FM nadającą na 103,5 MHz na przycisku programu "15").

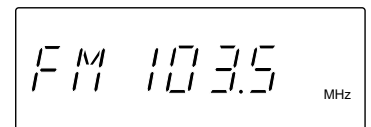
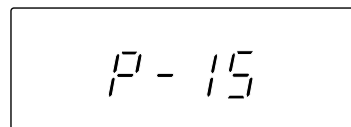
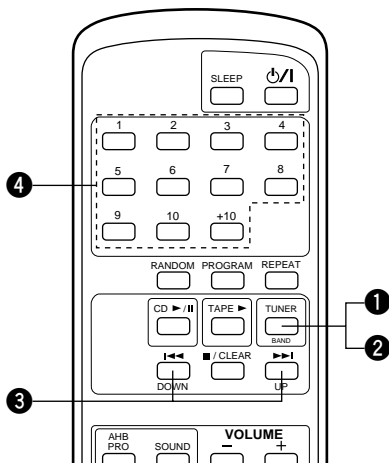

- 1 Nyomja meg a TUNER/BAND gombot!
- 2 Válassza ki az FM hullámsávot a TUNER/BAND gombot használva!
- 3 Hangolja be a kívánt állomást!
- 4 Előprogramozáshoz nyomja meg a +10, majd az 5 gombot több, mint kettő másodpercig! (Ha a 15. szám villog a az előreprogramozás kijelzőjén, akkor az állomás be lett programozva)

- Ismételje meg e folyamatot a többi állomással is, mindig más előreprogramozási számot használva!
- Ismételje meg a folyamatot az AM hullámsávon!
- Az előreprogramozott állomások cseréje:** Hajtsa végre a fenti 4 számú lépést a kívánt állomás behangolása után!

- 1 Naciśnij przycisk TUNER/BAND.
- 2 Nastaw pasmo FM za pomocą przycisku TUNER/BAND.
- 3 Nastaw na żądaną stację.
- 4 Naciśnij przycisk programu "+10", następnie "5" przez ponad 2 sek. (Gdy na wyświetleniu zaczyna pulsować "15", oznacza to że stacja została zaprogramowana.)

- Powtórz powyższą procedurę dla każdej z innych stacji, wykorzystując za każdym razem inny przycisk programu.
- Powtórz powyższą procedurę dla pasma AM.
- Aby zmienić wprowadzone do pamięci stacje.** Wykonaj krok 4 powyżej po nastrojeniu na żądaną stację.

Notes:

- The previous preset station is erased when a new station is set as the new station's frequency replaces the previous frequency in memory.
- When listening to an AM broadcast, noise may be heard if the remote control is used.

- All preset stations will be erased when a power failure occurs for more than 24 hours or the power cord is unplugged for more than 24 hours. In such cases, preset the stations again.

Preset tuning

- The stations must be preset before this operation can be performed.

(Using the controls of the main unit)

- ① Press the TUNER/BAND button.
- ② Select the band (FM or AM) using the TUNER/BAND button.
- ③ Press the PRESET TUNING button to select the required preset station.

(Using the remote control unit)

- ① Press the TUNER/BAND button.
 - ② Select the band (FM or AM) using the TUNER/BAND button.
 - ③ Press the required preset station buttons (No. 1–No. 10, +10).
- The preset station number and frequency corresponding to the button pressed are shown.

Poznámky:

- Předcházející stanice uložená do předvolby bude vymazána, jestliže je nastavena nová stanice, protože kmitočty nové uložené stanice vymění v paměti kmitočty původně uložené stanice.
- Jestliže je při poslechu AM vysílání používán dálkový ovladač, může dojít ke slyšitelnému rušení.

- Všechny stanice uložené do paměti předvoleb budou vymazány, jestliže dojde k výpadku elektrického proudu nebo je odpojen síťový přívod na dobu delší než 24 hodin. V těchto případech stanice znovu vložte do paměti předvoleb.

Naladění předvolby

- Dříve než lze provést tento postup, musí být stanice uloženy do paměti předvoleb.

(Pomocí ovládacích prvků na hlavním přístroji)

- ① Stiskněte tlačítko TUNER/BAND.
- ② Pomocí tlačítka TUNER/BAND zvolte pásmo (FM nebo AM).
- ③ Stiskněte tlačítko PRESET TUNING, abyste zvolili požadovanou předvolbu.

(Pomocí dálkového ovladače)

- ① Stiskněte tlačítko TUNER/BAND.
 - ② Pomocí tlačítka TUNER/BAND zvolte pásmo (FM nebo AM).
 - ③ Stiskněte tlačítka s požadovaným číslem předvolby (č. 1 až č. 10, +10).
- Zobrazí se číslo předvolby a kmitočty odpovídající stisknutému tlačítku.

Figyelem:

- Amennyiben egy új csatorna kerül a memóriába, amelynek a frekvenciája megegyezik a egy korábbi adásával, az előzőleg a memóriába helyezett csatorna törlődik.
- AM adás hallgatásakor zöreje válhat hallhatóvá, ha a a távirányító egységet használja.

- Az összes előreprogramozott állomás törlődhet, amennyiben áramkimaradás keletkezik több, mint 24 órán keresztül, illetve a csatlakozó kábel több, mint 24 órán keresztül nincs csatlakoztatva. Ezekben az esetekben programozza újra az állomásokat!

Előreprogramozott hangolás

- Az állomásokat előre be kell programozni ennek működtetéséhez.

(fő egység vezérlésével)

- ① Nyomja meg a TUNER/BAND gombot!
- ② Válassza ki a hullámsávot (FM/AM) a TUNER/BAND gombot használva!
- ③ Nyomja meg a PRESET TUNING gombot a kívánt előreprogramozott állomás kiválasztásához!

(a távirányító egység vezérlésével)

- ① Nyomja meg a TUNER/BAND gombot!
 - ② Válassza ki a hullámsávot (FM/AM) a TUNER/BAND gombot használva!
 - ③ Nyomja meg a kívánt állomás gombját (1-től 10-ig, illetve +10) !
- A nyomógombhoz tartozó állomás száma és frekvenciája kijelzésre kerül.

Uwagi:

- Poprzednio wprowadzona do pamięci stacja zostaje skasowana gdy nowa stacja zostaje wprowadzona na jej miejsce, ponieważ częstotliwość nowej stacji zastępuje częstotliwość starej stacji w pamięci programowej.
- Podczas odbioru stacji AM używanie pilota może powodować zakłócenia w odbiorze.

- Wszystkie zaprogramowane stacje zostaną skasowane gdy nastąpi dłuższa niż 24-godzinna awaria sieci lub gdy przewód zasilania zostanie odłączony od sieci przez ponad 24 godziny. W takim wypadku wykonaj ponownie programowanie stacji.

Strojenie zaprogramowanych stacji

- Zanim przystąpisz do wykonywania tej operacji, musisz zaprogramować stacje.

(Przy użyciu regulatorów na urządzeniu głównym)

- ① Naciśnij przycisk TUNER/BAND.
- ② Nastaw pasmo (FM lub AM) za pomocą przycisku TUNER/BAND.
- ③ Naciśnij przycisk PRESET TUNING aby nastawić żadaną zaprogramowaną stację.

(Przy użyciu pilota zdalnego sterowania)

- ① Naciśnij przycisk TUNER/BAND.
 - ② Nastaw pasmo (FM lub AM) za pomocą przycisku TUNER/BAND.
 - ③ Naciśnij przyciski żadanej zaprogramowanej stacji (Nr. 1 - Nr. 10, +10).
- Numer zaprogramowanej stacji oraz częstotliwość odpowiadająca naciśniętemu przyciskowi zostaną wyświetlone.

RECORDING

- In recording, the ALC circuit automatically optimizes the recording level; adjustment of the recording level is unnecessary.
- Check that the safety tab on the cassette tape is not broken off.

Note:

This unit has recording/playback characteristics suitable for normal tapes. Normal tapes have different characteristics from CrO₂ and metal tapes.

Synchronized recording with the CD player

- In this system, the CD player starts playback when the cassette deck enters the recording mode.

Operate in the order shown.

ZÁZNAM

- ALC obvod automaticky optimalizuje úroveň nahrávání během provádění záznamu; úroveň nahrávání není tedy třeba nastavovat.
- Přesvědčte se, že na kazetě není vylomen ochranný jazýček záznamu.

Poznámka:

Tento přístroj má záznamové/reprodukční charakteristiky vhodné pro pásek typu normal. Charakteristiky pásku typu normal jsou odlišné od CrO₂ pásku a pásku typu metal.

Synchronizovaný záznam z CD přehrávače

- U tohoto systému začíná reprodukce CD, jakmile se na magnetofonu spustí záznamový režim.

Obsluhu provádějte v uvedeném pořadí.

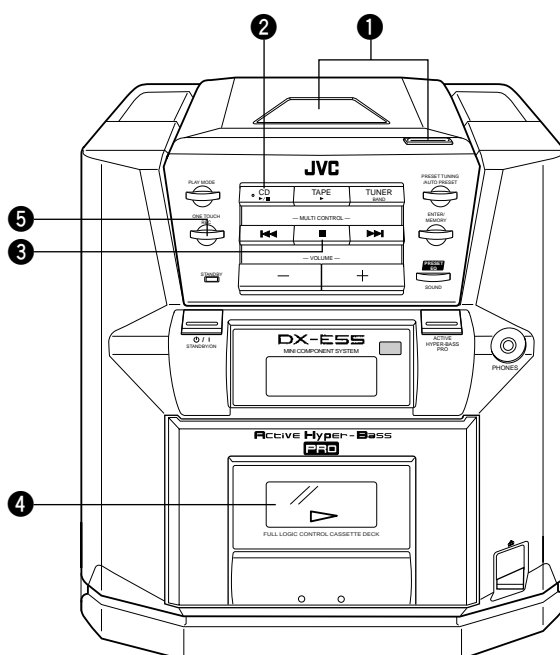

- 1 Load a disc and close the CD holder.
 - 2 Set CD mode.
 - 3 Press the ■ (stop) button to set stop mode.
 - 4 Load a cassette in the deck with side A facing up.
(Wind past the leader tape before starting recording.)
 - 5 Press the ONE TOUCH REC button; synchronized recording will start. (The REC indicator in the display window lights.)
 - When you want to do programmed recording, first program the required tracks (see pages 32, 34). Then, perform the procedure in step 5 above.
 - You can also record with the CD in repeat play.
- Non-recorded sections of approx. 4 seconds are automatically left between tunes.
 - When the CD player stops, the tape deck stops automatically.
 - To stop recording in the middle, press the ■ (stop) button.

- **When automatic spacing between tunes is not required ...** Perform the following after finishing the previous operation (1 to 4).

- 1 Press the CD ►/|| button of the CD player twice. The CD player enters the pause mode.
- 2 Press the ONE TOUCH REC button. Now, the CD player starts playback simultaneously.

- 1 Vložte disk a uzavřete držák CD.
 - 2 Nastavte režim CD.
 - 3 Stiskněte tlačítko ■ (stop), abyste nastavili režim zastavení.
 - 4 Vložte kazetu do magnetofonu stranou A nahoru.
(Dříve než kazetu vložíte a začnete záznam, odtočte zaváděcí pásek.)
 - 5 Stiskněte tlačítko ONE TOUCH REC; začne synchronizovaný záznam. (Na displeji se rozsvítí indikace REC.)
 - Jestliže chcete provést programovaný záznam, nejprve naprogramujte požadované skladby (viz. str. 32, 34). Poté proveďte postup uvedený v kroku 5 výše.
 - Lze také provádět záznam s CD v režimu opakované reprodukce.
- Mezi skladbami jsou automaticky ponechány přibližně 4 sekundy bez záznamu (tichý interval).
 - Jestliže se CD přehrávač zastaví, magnetofon je také automaticky zastaven.
 - Abyste zastavili záznam během jeho provádění, stiskněte tlačítko ■ (stop).

- **Jestliže není požadován tichý interval mezi skladbami ...** Po provedení předchozích kroků (1 až 4) proveďte následující operace.

- 1 Stiskněte dvakrát tlačítko CD ►/|| na CD přehrávači. CD přehrávač je uveden do režimu pauzy.
- 2 Stiskněte tlačítko ONE TOUCH REC. CD přehrávač nyní současně začne reprodukci.

FELVÉTEL

- Felvétel közben az ALC (automatikus jelszint szabályozó) áramkör optimalizálja a felvételi jelszintet, ezért a jelszint beállítás szükségtelen.
- Ellenőrizze, hogy a biztonsági lapka a kazettán nincs-e kitörve!

Figyelem:

Ennek a készüléknek a jellemzői a normál hangszalagoknak megfelelőek. A normál hangszalagok tulajdonságai különböznek a CrO₂ és metál hangszalagokéitól.

A CD játsszóval összehangolt felvétel

- Ebben a rendszerben a CD akkor kezd a lejátszást, amikor a magnó felvétel üzemmódba került.

Végezzük el a műveleteket az alábbi sorrendben (ld. az ábrát):

NAGRYWANIE

- Wbudowany układ kontroli poziomu nagrywania ALC automatycznie optymalizuje jego poziom; regulacja poziomu nagrywania nie jest więc konieczna.
- Sprawdź czy płytka zabezpieczająca na kasecie nie została oderwana.

Uwaga:

Niniejsze urządzenie posiada charakterystykę nagrywania/odtwarzania właściwą dla taśm normalnych. Charakterystyka dla taśm normalnych różni się od charakterystyki dla taśm chromowych (CrO₂) lub metalowych.

Nagrywanie zsynchronizowane z odtwarzaczem CD

- W tym systemie odtwarzacz CD zaczyna odtwarzanie gdy magnetofon wejdzie w tryb nagrywania.

Postępuj we wskazanej kolejności

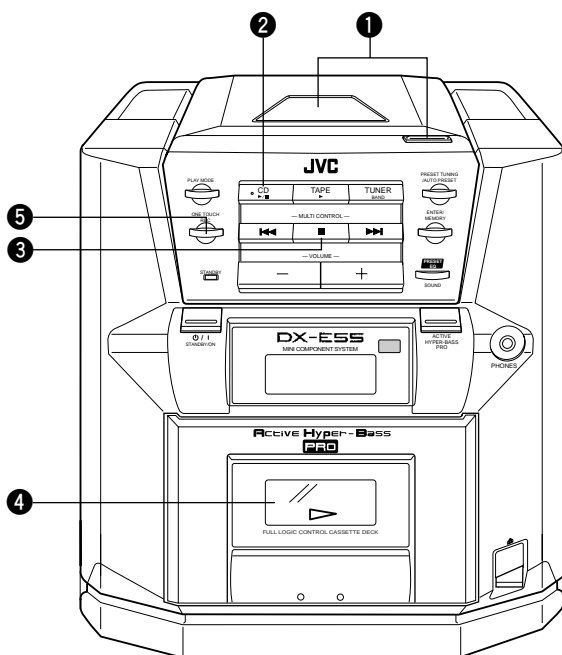

- 1 Helyezze be a lemezt a CD-tartóba!
 - 2 Állítsa be a CD üzemmódot!
 - 3 Nyomja meg a ■ (stop) gombot a stop üzemmód kiválasztásához!
 - 4 Tegye be a kazettát a magnóba az A oldallal felfelé! (Csévélje túl a szalag kezdeti - felvételre alkalmatlan - részét, mielőtt megkezdje a felvételt!)
 - 5 Nyomja meg ONE TOUCH REC gomb felvétel érintőkapcsolóját és az összehangolt felvétel elkezdődik. (A felvétel kijelzője a műszerfalon kigyullad.)
 - Ha programozott felvételt kíván készíteni, először programozza be a kívánt műsorszámokat (lásd a 33, 35 oldalakon!) Majd hajtsa végre a fenti 5 pontban foglaltakat!
 - Ismételt lejátszásra állított CD-ről is készíthet felvételt.
- Felvételmentes szünetek, kb. 4 másodperc maradnak automatikusan a zeneszámok között.
 - Ha a CD játsszó megáll, a magnó is automatikusan leáll.
 - Felvétel közbeni megállításához nyomja meg a ■ (stop) gombot!

Ha nincs szükség az automatikus szünetekre...

Tegye a következőket, miután a fenti lépéseket 1 – 4 megtette!

- 1 Nyomja meg a CD játsszó ►/|| gombját kétszer! Ekkor a CD játsszó a szünet üzemmódba kapcsol.
- 2 Nyomja meg a ONE TOUCH REC gombot! Ekkor a CD játsszó egyidejűleg elkezdje a lejátszást.

- 1 Wlóż płytę i zamknij kieszeń płyty.
 - 2 Nastaw tryb CD.
 - 3 Naciśnij przycisk ■ (zatrzymywania) aby nastawić tryb stop.
 - 4 Wlóż kasetę do magnetofonu, stroną A skierowaną ku górze. (Przewiń czołówkę taśmy przed rozpoczęciem nagrywania.)
 - 5 Naciśnij przycisk ONE TOUCH REC; rozpocznie się zsynchronizowane nagrywanie. (Wskaźnik REC na wyświetlaczu zapali się.)
 - Jeżeli chcesz wykonać nagrywanie programu, zaprogramuj najpierw żądane ścieżki (zobacz strony 33, 35). Następnie wykonaj czynności opisane w kroku 5 powyżej.
 - Możesz także nagrywać przy nastawieniu płyty na powtarzane odtwarzanie.
- Pomiędzy utworami pozostawiane są automatycznie przerwy o przybliżonej długości 4 sekund.
 - Gdy odtwarzacz CD zatrzyma się, magnetofon także zatrzyma się automatycznie.
 - Aby zatrzymać w trakcie nagrywania, naciśnij przycisk ■ (zatrzymywania).

Gdy automatyczne przerwy pomiędzy utworami nie są potrzebne...

Po wykonaniu poprzednich operacji (od 1 do 4), wykonaj co następuje.

- 1 Naciśnij przycisk CD ►/|| na odtwarzaczu CD dwa razy. Odtwarzacz CD wejdzie w tryb pauzy.
- 2 Naciśnij przycisk ONE TOUCH REC. W tym momencie odtwarzacz CD rozpocznie jednocześnie odtwarzanie.

Note:

- During CD synchro recording, the CD ►/|| and SEARCH (◀◀/▶▶) buttons do not function.

It may be unlawful to record or playback copyrighted material without the consent of the copyright owner.

Poznámka:

- Během synchronního záznamu z CD nejsou tlačítka CD ►/|| a SEARCH (◀◀/▶▶) funkční.

Záznam nebo reprodukce materiálů chráněných autorskými právy bez souhlasu jejich majitele, může být nezákonné.

Recording from the radio

Operate in the order shown.

Záznam z rádia

Obsluhu provádějte v uvedeném pořadí.

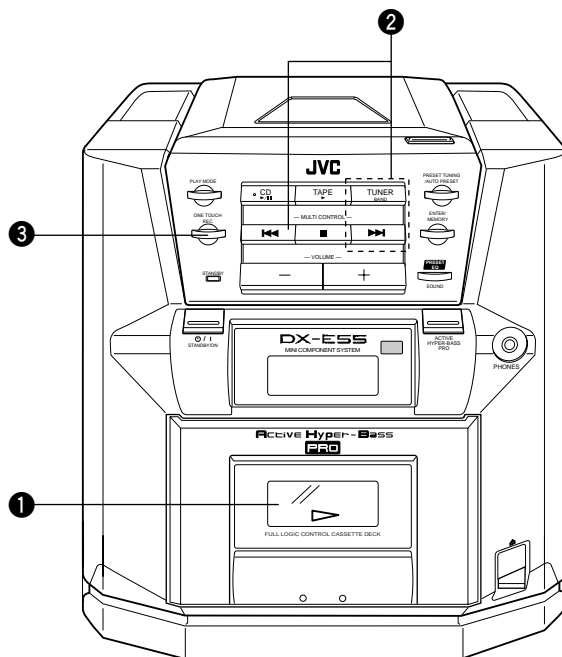

- 1 Load a cassette with side A facing up. (Wind past the leader tape before starting recording.)
 - 2 Press the TUNER/BAND button. Tune to the required station.
 - 3 Press the ONE TOUCH REC button.
- Recording will start.
 - The function switch is locked and its position cannot be changed.

- 1 Vložte kazetu do magnetofonu stranou A nahoru. (Dříve než kazetu vložíte a začnete záznam, odtočte zaváděcí pásek.)
 - 2 Stiskněte tlačítko TUNER/BAND. Naladte požadovanou stanici.
 - 3 Stiskněte tlačítko ONE TOUCH REC.
- Začne záznam.
 - Funkční přepínač je uzamčen a nelze jeho polohu změnit.

BEAT CUT switch (on the rear panel)

When recording an AM broadcast, beats may be produced which are not heard when listening to the broadcast. In such a case, set this switch after setting the deck to record mode so that the beats are eliminated. Normally set this switch to "NORM 1".

Přepínač BEAT CUT (na zadním panelu)

Při záznamu AM vysílání může dojít ke vzniku záznějů, které nelze při poslechu tohoto vysílání slyšet. V tomto případě po nastavení magnetofonu do režimu záznamu nastavte tento přepínač do té polohy, ve které jsou zázněje eliminovány. Běžně se tento přepínač nastavuje do polohy "NORM 1".

Erasing

When recording on a pre-recorded tape, the previous recording is automatically erased and only the new material can be heard when the tape is played.

Vymazávání

Při provádění záznamu na dříve nahranou kazetu je původní záznam automaticky vymazán a při reprodukci kazety lze poslouchat už pouze nový záznam.

To erase a tape without making a new recording ...

Press the TAPE ► button of the deck to set to the TAPE mode and press the ONE TOUCH REC button after pressing the ■ (stop) button.

Vymazání kazety bez provedení nového záznamu ...

Stiskněte na magnetofonu tlačítko TAPE ►, abyste nastavili režim TAPE a poté po stisknutí tlačítka ■ (stop) stiskněte tlačítko ONE TOUCH REC.

Figyelem:

- Az összehangolt CD felvétel alkalmával a CD ►/II és a SEARCH (◀◀/▶▶) gombok nem működnek.

Uwaga:

- Podczas zsynchronizowanego nagrywania z CD nie działają przyciski CD ►/II oraz SEARCH (◀◀/▶▶).

Szerzői jogvédelem alatt álló anyagoknak a szerzői jog tulajdonosának beleegyezése nélkül történő felvétele, vagy lejátszása törvénybe ütköző lehet.

Nagrywanie lub odtwarzanie materiałów objętych ochroną praw autorskich bez zgody właściciela tych praw może być niezgodne z prawem.

Rádióból történő felvétel

Végezzük el a műveleteket az alábbi sorrendben (ld. az ábrát):

Nagrywanie z radia

Postępuj we wskazanej kolejności

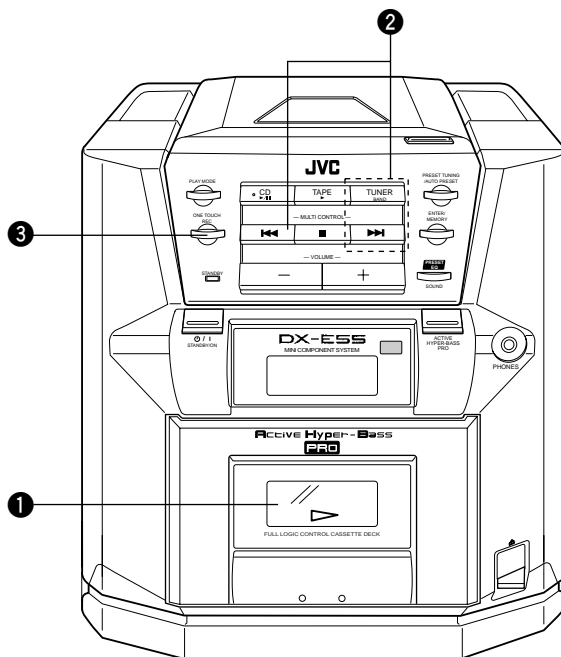

- 1 Helyezzen be egy kazettát az A oldalával felfelé!
(Csévélje túl a szalag kezdeti - felvételre alkalmatlan - részét, mielőtt megkezdi a felvételt!)
 - 2 Nyomja meg a TUNER/BAND gombot! Hangolja be a kívánt állomást!
 - 3 Nyomja meg a ONE TOUCH REC gombot!
- A felvétel elkezdődik.
 - Az üzemmód kapcsolója zárolódik, a beállítása nem változtatható.

- 1 Włóż kasetę stroną A skierowaną ku górze.
(Przewiń czołówkę taśmy przed rozpoczęciem nagrywania.)
 - 2 Naciśnij przycisk TUNER/BAND. Nastaw na żadaną stację.
 - 3 Naciśnij przycisk ONE TOUCH REC.
- Rozpocznie się nagrywanie.
 - Przełącznik funkcji będzie zablokowany i zmiana jego ustawienia nie będzie możliwa.

BEAT CUT kapcsoló (a hátsó oldalon)

Amikor AM adást vesz fel, zajok keletkezhetnek, melyek nem hallhatók a műsor hallgatásakor. Ezekben az esetekben kapcsolja be ezt a kapcsolót, miután a magnót felvétel üzemmódba helyezte és így a zajok kiküszöbölhetők. Általánosságban, állítsa e kapcsolót NORM 1 állásba.

Przełącznik BEAT CUT (na płycie tylnej)

Podczas nagrywania programu AM mogą powstać dudnienia, których nie słycać podczas zwykłego odbioru programu. W takim wypadku, po nastawieniu magnetofonu na tryb nagrywania, nastaw ten przełącznik, co wyeliminuje dudnienie. Normalnie utrzymuj ten przełącznik nastawiony na "NORM 1".

Törlés

Ha már előzőleg felvett kazettára vesz fel, akkor az előző felvétel automatikusan törlődik és csak az újonnan felvett anyag lesz hallható a kazetta lejátszásakor.

Kasowanie

Podczas nagrywania na uprzednio nagranej taśmie, poprzednie nagranie zostaje automatycznie skasowane i tylko nowy materiał będzie słyszalny przy odtwarzaniu.

Új felvétel készítése nélküli kazettatörlés...

Nyomja meg a készülék TAPE ► gombját a magnó üzemmódba való állításhoz, majd nyomja meg a ONE TOUCH REC gombot, miután megnyomta a ■ (stop) gombot!

Aby skasować taśmę bez wykonywania nowego nagrania ...

Naciśnij przycisk TAPE ► na magnetofonie aby nastawić na tryb TAPE i naciśnij przycisk ONE TOUCH REC, po naciśnięciu przycisku ■ (zatrzymywania).

SLEEP TIMER OPERATIONS (using the remote control unit)

OBSLUHA ČASOVAČE VYPNUTÍ (pomocí dálkového ovladače)

- Use this when you want to fall asleep while listening to a tape, broadcast or CD

- ① Set the required source and tune (tuner) or playback (CD or tape).
- ② Press the SLEEP button to set to the sleep time.

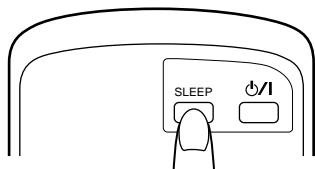

SLEEP is shown in the display.
Na displeji se objeví indikace SLEEP .

- Tuto funkci použijte, chcete-li usnout při poslechu kazety, rozhlasu nebo CD.

- ① Nastavte požadovaný zdroj a naladte požadovanou stanici (tuner) a nebo začněte reprodukci (CD nebo kazeta).
- ② Stiskněte tlačítko SLEEP, abyste nastavili čas vypnutí.

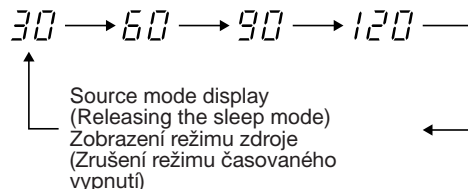

- Sleep times of 30, 60, 90, or 120 minutes can be set. When you release the SLEEP button, the source is displayed after 5 sec.
- Čas vypnutí lze nastavit na 30, 60, 90 nebo 120 minut. Zdroj zvuku je zobrazen za 5 sekund po uvolnění tlačítka SLEEP.

- The sleep timer operation will start and the power will be switched off after the specified time.

Checking the sleep time

When the SLEEP button is pressed, the remaining sleep time is displayed. If it is pressed again, a new sleep time can be set.

To cancel the sleep timer operation

Press the **ON/OFF** (STANDBY/ON) button to switch to STANDBY or press the SLEEP button until the sleep time indicator disappears.

- Tímto je aktivován časovač vypnutí, který přístroj vypne po uplynutí nastaveného času.

Kontrola času vypnutí

Čas zbývající do vypnutí přístroje se zobrazí při stisknutí tlačítka SLEEP. Jestliže stisknete tlačítko SLEEP ještě jednou, lze nastavit nový čas vypnutí.

Zrušení časovače vypnutí

Stiskněte tlačítko **ON/OFF** (STANDBY/ON), abyste přístroj přepnuli do režimu pohotovosti (STANDBY) a nebo stiskněte tlačítko SLEEP, až zmizí indikace času vypnutí.

IDŐZÍTETT KIKAPCSOLÓ MŰKÖDTETÉSE (a távirányító egység vezérlésével)

- **Használja ezt az üzemmódot, ha magnó, rádió, vagy CD hallgatása közben szeretne elaludni!**
- ① Válassza ki a kívánt funkciót, hangoljon (rádió), vagy kezdje el a lejátszást (CD, magnó)!
- ② Nyomja meg a SLEEP gombot az időzítő beállításához!

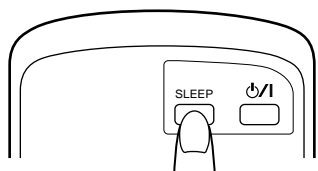

SLEEP felirat megjelenik a kijelzőn
Na wyświetleniu pojawi się SLEEP .

- Az időzített kikapcsolást 30, 60, 90, 120 percre lehet beállítani. Ha elengedi a SLEEP gombot, az üzemmód 5 másodperc múltán kerül kijelzésre.
- **Időzített kikapcsolási idő ellenőrzése**
A SLEEP gomb újbóli megnyomásával a maradék idő jelenik meg. Ha még egyszer megnyomja a gombot, új időérték állítható be.
- **Időzített kikapcsoló hatástalanítása**
Nyomja meg a ON (STANDBY/ON) gombot a készenléti állapotba kapcsoláshoz, vagy tartsa nyomva a SLEEP gombot, amíg a kijelzőről eltűnik az időzítés!

OPEROWANIE TIMEREM NA DOBRANOC (przy użyciu pilota)

- **Wykorzystaj timer gdy chcesz zasnąć przy dźwiękach taśmy, programu radiowego lub płyty kompaktowej**
- ① Nastaw żądane źródło oraz nastaw na stację (tuner radiowy) lub na odtwarzanie (płyty kompaktowej lub taśmy).
- ② Naciśnij przycisk SLEEP aby nastawić czas zasypiania.

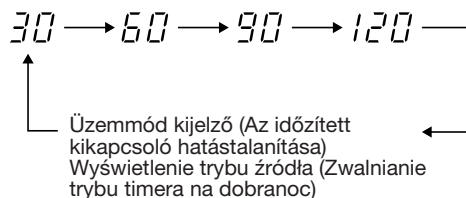

- Włączy się timer na dobranoc i zasilanie zostanie wyłączone po upływie wyznaczonego czasu.
- **Sprawdzanie czasu zasypiania (wyłączenia)**
Gdy naciśniesz przycisk SLEEP, pozostały do wyłączenia czas zostanie wyświetlony. Jeżeli naciśniesz ponownie, możesz nastawić nowy czas zasypiania.
- **Aby wyłączyć timer na dobranoc**
Naciśnij przycisk ON (STANDBY/ON) aby nastawić na STANDBY lub naciskaj przycisk SLEEP tyle razy, aby wskaźnik czasu zasypiania zniknął.

Cleaning is important!

When the tape is running, magnetic powder and dust naturally accumulate on the heads, capstan and pinch roller. When they become too dirty ...

- sound quality deteriorates.
- the output sound level drops.
- the previous sound is not completely erased.
- recording is not performed satisfactorily.

Because of this, you should clean the heads, etc. every 10 hours of use, so that perfect recording is possible.

Cleaning the heads, capstan and pinch roller

Open the cassette holder.

Clean the heads, pinch roller and capstan.

For effective cleaning, use a cleaning kit available from an audio store.

After cleaning, be sure that the cleaning fluid has dried completely before loading a cassette.

Čištění je důležité!

Při běhu pásky se přirozeně akumuluje magnetický pudr a prach na hlavách, hřídelce a přítlačném válečku (válečkách). Jestliže jsou tyto části příliš zašpiněné ...

- kvalita zvuku se zhorší
- úroveň výstupního zvuku se sníží
- předchozí záznam není zcela vymazán
- záznam není uspokojivě proveden

Z těchto důvodů byste měli hlavy atd. čistit po každých 10 hodinách provozu tak, aby bylo možné provádět kvalitní záznam.

Čištění hlav, hřídelky a přítlačného válečku

Otevřete držák kazety.

Vyčistěte hlavy, přítlačný váleček a hřídelku.

Pro efektivní vyčištění použijte soupravu na čištění, která je k dostání v audio prodejnách.

Dříve než po vyčištění vložíte kazetu, přesvědčte se, že čisticí tekutina je zcela vyschlá.

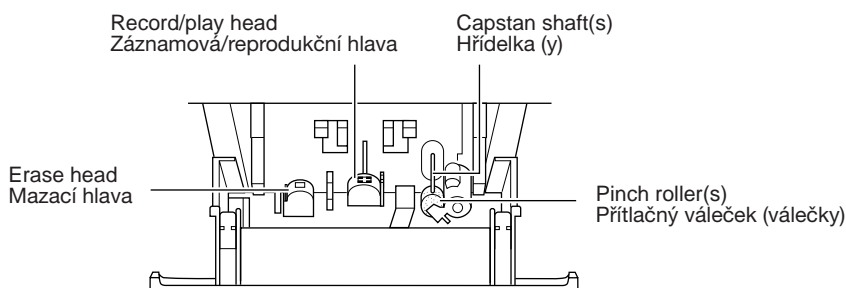

Cautions:

1. Keep magnets and metallic objects away from the head. If the head becomes magnetized, noise will increase and the tone will deteriorate. Demagnetize the head every 20 – 30 hours of use with a head eraser (available from an audio store). (When demagnetizing the head, the **⓪/1** (STANDBY/ON) button should be set to STANDBY).
2. Do not use anything other than alcohol for cleaning. Thinner and benzine will damage the rubber pinch roller.

Pozor:

1. Držte hlavu z dosahu magnetů a kovových předmětů. Jestliže dojde ke zmagnetizování hlavy, zvýší se šum a zhorší se zabarvení zvuku. Provádějte demagnetizaci hlavy po každých 20 – 30 hodinách provozu pomocí demagnetizátoru hlav (k dostání v audio prodejnách). (Při demagnetizování hlavy by mělo být tlačítko **⓪/1** (STANDBY/ON) nastaveno v poloze STANDBY.)
2. Pro čištění používejte pouze líh. Ředidlo a benzín poškodí gumu přítlačného válečku.

A KÉSZÜLÉK KARBANTARTÁSA

A készülék tisztítása fontos!

A szalag mozgásakor, a természetes kopás eredményeként, mágneses részecskék és por halmozódik fel a fejekben, az szalagtovábbító tengelyen és görgőkön. Amikor ezek elszennyeződnek, az alábbi rendellenességek tapasztalhatók:

- romlik a hangminőség,
- csökken a hangerő,
- új felvételnél az előző hanganyag nem törlődik tökéletesen,
- nem megfelelő a felvétel.

A fentiek miatt a fejeket, stb. rendszeresen, pl. 10 óranyi használat után, tisztítani kell, hogy tökéletes minőségű felvételeket tudjunk készíteni.

A fejek, a szalagtovábbító tengely és görgő tisztítása

Nyissuk ki a kazettatartót.

Tisztítsuk meg a fejeket, a szalagtovábbító tengelyt és görgőt.

A hatékony tisztítás érdekében, használjunk elektromos szaküzletben kapható tisztító készletet.

Tisztítás után ellenőrizzük, hogy a tisztító folyadék tökéletesen elpárolgott-e, mielőtt kazettát tennénk a készülékbe.

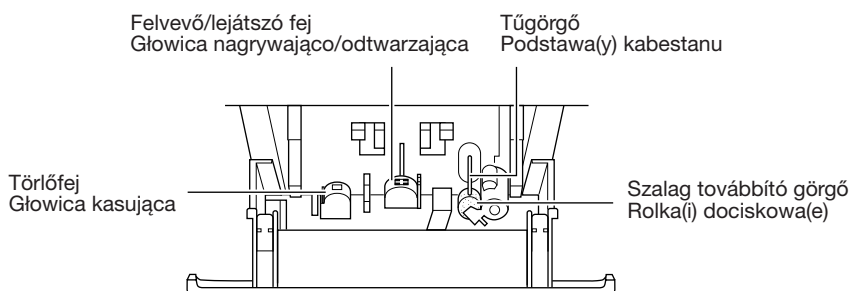

Figyelem:

1. Tartsunk távol minden mágneses vagy fémes tárgyat a fejektől. Ha a fej felmágneseződik, akkor a zaj felerősödik, és romlik a hangminőség. Mágnesezzük le a fejet rendszeresen, 20 – 30 óranyi használat után demagnetizáló kazettával (beszerezhető az elektromos szaküzletekben). (A fej lemágnesezése közben a készülék üzemi kapcsolóját **OFF** (STANDBY/ON) készenléti (STANDBY) helyzetbe kell állítani).
2. Alkoholon kívül más oldószert ne használjunk a készülék tisztítására. Benzin vagy festékigító tönkreteszi a gumiból készült szalagtovábbító görgőt.

KONSZERVÁCIJA

Czyszczenie jest ważne!

Podczas przesuwania się taśmy, na głowicach, kabestanie i rolkach dociskowych gromadzą się cząsteczki pyłu magnetycznego i kurz. Gdy staną się one zbyt brudne...

- Obniża się jakość dźwięku
- Obniża się poziom dźwięku
- Poprzednie nagranie nie zostanie skasowane całkowicie
- Jakość nowego nagrania jest niska

Ze względu na to, aby osiągnąć wysoką jakość nagrań, należy czyścić głowice, itp. co 10 godzin użytkowania magnetofonu.

Czyszczenie głowic, kabestanu i rolek dociskowych

Otwórz kieszeń kasyety.

Wyczyść głowice, rolki dociskowe i kabestan.

Aby wyczyścić dokładnie, używaj zestawu czyszczącego dostępnego w sklepach ze sprzętem audio-wideo.

Przed włożeniem kasyety upewnij się, że płyn czyszczący wysecht dokładnie.

Uwagi:

1. Nie zbliżaj do głowicy magnesów ani metalowych przedmiotów. Jeśli głowica zostanie namagnesowana, słyszalne będą zakłócenia i jakość dźwięku się obniży. Demagnetyzuj głowicę dostępnym w sprzedaży demagnetyzatorem co 20 – 30 godzin użytkowania magnetofonu. (Podczas demagnetyzacji, przycisk **OFF** (STANDBY/ON) powinien być ustawiony w pozycji STANDBY.)
2. Do czyszczenia nie używaj żadnych innych środków poza alkoholem. Rozpuszczalnik i benzyna zniszczą gumowe rolki dociskowe.

What appears to be trouble is not always serious. Make sure first....

1. **Power cannot be turned on.**
 - * Is the power cord unplugged?
2. **No sound from the speakers.**
 - * Are headphones connected?
 - CD Player Section
3. **The CD player does not play.**
 - * Is the disc upside down?
 - * Is the disc dirty?
4. **A certain portion of the disc does not play correctly.**
 - * Is the disc scratched?
 - Cassette Deck Section
5. **Playback sound is at a very low level.**
 - * Is the head dirty?
6. **The ONE TOUCH REC button does not function.**
 - * Have the safety tabs of the cassette been broken off?
 - Tuner Section
7. **Reception is noisy.**
 - * Try adjusting the antenna.
 - Timer Section
8. **Sleep timer operation does not start.**
 - * Is the sleep timer mode (**SLEEP**) displayed?
 - Remote Control
9. **Remote control is impossible.**
 - * Are the batteries in the remote control exhausted?
 - * Is the remote sensor section exposed to bright light (direct sunlight, etc.)?

Note:

Before making an important recording, be sure to make a test recording first to check that the deck, etc. is working correctly.

To co vypadá jako problém, nemusí být vždy tak vážné. Nejprve si projděte následující informaci ...

1. **Přístroj nelze zapnout.**
 - * Není síťový přívod odpojen ze sítě?
2. **Z reprosoustav není slyšet žádný zvuk.**
 - * Nejsou zapojena sluchátka?
 - Sekce CD přehrávače
3. **CD přehrávač nepracuje.**
 - * Není disk vložen obráceně?
 - * Není disk zašpiněn?
4. **Část disku nelze správně reprodukovat.**
 - * Není disk poškrábán?
 - Sekce magnetofonu
5. **Zvuk je reprodukován s velmi nízkou úrovní hlasitosti.**
 - * Není zašpiněna hlava?
6. **Nepracuje tlačítko ONE TOUCH REC.**
 - * Nejsou vylomeny ochranné jazýčky záznamu?
 - Sekce tuneru
7. **Příjem je rušen.**
 - * Zkuste nastavit anténu.
 - Sekce časovače vypnutí
8. **Nelze aktivovat časovač vypnutí.**
 - * Je zobrazena indikace časovače vypnutí (**SLEEP**)?
 - Dálkový ovladač
9. **Obsluha dálkovým ovladačem není možná.**
 - * Nejsou vybité baterie dálkového ovladače?
 - * Není čidlo signálu dálkového ovladače vystaveno silnému zdroji světla (přímý sluneční svit atd.)?

Poznámka:

Před prováděním důležitého záznamu nejprve proved'te testovací záznam, abyste se přesvědčili, že magnetofon atd. správně pracuje.

Ami első pillantásra komoly problémának tűnik, nem mindig az. Először bizonyosodjunk meg róla...

1. **A készüléket nem tudjuk bekapcsolni.**
 - * Ellenőrizzük, hogy nincs-e kihúzva a csatlakozó kábel a fali aljzatból.
2. **Nem jön hang a hangszórókból.**
 - * Van fejhallgató csatlakoztatva?
 - CD játzó rész
3. **A CD játzó nem játszik le.**
 - * A lemez fejjel lefelé van?
 - * A lemez szennyezett?
4. **A lemez bizonyos részét nem játssza le rendesen.**
 - * A lemez karcolt?
 - Magnó rész
5. **A lejátszás hangja nagyon alacsony szintű.**
 - * A fej szennyezett?
6. **A ONE TOUCH REC gomb nem működik megfelelően.**
 - * Ki lettek törve a kazetta biztonsági lapocskái?
 - Rádió rész
7. **A vétel zajos.**
 - * Próbálja meg beállítani az antennát!
 - Időzítő rész
8. **Az időzített kikapcsoló nem indul.**
 - * Látható az időzített kikapcsoló üzemmód (**SLEEP**) kijelzés?
 - Távirányító egység
9. **Lehetetlen a távirányítás.**
 - * A távirányító egység elemei lemerültek?
 - * A távirányító érzékelő egysége ki van téve erős fénynek (közvetlen napfény, stb.) ?

Figyelem:

Mielőtt fontos felvételt készít, győződjön meg először egy teszt felvétellel, hogy a készülék, stb. megfelelően működik-e!

To co wydaje się poważnym problemem, nie zawsze musi nim być. Sprawdź przede wszystkim...

1. **Nie można włączyć zasilania.**
 - * Czy nie jest odłączony przewód zasilania?
2. **Brak dźwięku z głośników.**
 - * Czy słuchawki nauszne nie są podłączone?
 - Odtwarzacz CD
3. **Odtwarzacz CD nie odtwarza.**
 - * Czy płyta nie jest włożona odwrotną stroną?
 - * Czy płyta nie jest zabrudzona?
4. **Fragment płyty nie jest odtwarzany właściwie.**
 - * Czy płyta nie jest porysowana?
 - Magnetofon
5. **Odtwarzany dźwięk jest bardzo cichy.**
 - * Czy głowica nie jest zabrudzona?
6. **Przycisk ONE TOUCH REC nie działa.**
 - * Czy płytki zabezpieczające na kasecie nie zostały oderwane?
 - Tuner radiowy
7. **Odbiór nie jest czysty.**
 - * Spróbuj wyregulować antenę.
 - Timer
8. **Timer na dobranoc nie działa.**
 - * Czy tryb timera na dobranoc (**SLEEP**) jest wyświetlany?
 - Pilot zdalnego sterowania
9. **Nie jest możliwe zdalne sterowanie.**
 - * Czy baterie w pilocie nie są wyczerpane?
 - * Czy na czujnik zdalnego sterowania nie pada silne światło (bezpośrednie światło słoneczne, itp.)?

Uwaga:

Przed wykonaniem ważnego nagrania wykonaj nagranie próbne, sprawdzając czy magnetofon itp. pracuje właściwie.

SPECIFICATIONS**TECHNICKÉ ÚDAJE****Compact disc player section**

Type	: Compact disc player
Signal detection	: Non-contact optical pickup
Number of channels	: 2 channels
Frequency response	: 20 Hz – 20,000 Hz
Signal-to-noise ratio	: 90 dB
Wow & flutter	: Less than measurable limit

Radio section

Frequency ranges	: FM: 87.5 – 108 MHz AM: (MW) 522 – 1,629 kHz (LW) 144 – 288 kHz
Antennas	: Wire antenna for FM Ferrite core antenna for AM

Tape deck section

Track system	: 4-track, 2-channel stereo
Motor	: Electronic governor DC motor for capstan
Heads	: Hard permalloy head for recording/playback, 2 Gap ferrite head for erasure
Frequency response	: 63 – 12,500 Hz
Wow and flutter	: 0.2% (WRMS)
Fast wind time	: Approx. 180 sec (C-60 cassette)

General

Power output	: Max. 14 W (7 W + 7 W) at 3 Ω 10 W (5 W + 5 W) at 3 Ω (10% THD)
Output jacks	: Headphones (0–20 mW/ch, 32 Ω) (matching impedance 16 Ω – 1 kΩ)
Power supply	: AC 230 V, 50 Hz Ext. DC 12 V (Car battery via optional CA-R120E car adapter)
Power consumption	: 17 W (with ϕ/I (STANDBY/ON) button ON) 3 W (with ϕ/I (STANDBY/ON) button STANDBY)
Dimensions	: 551 (W) x 259 (H) x 267 (D) mm including knobs
Mass	: Approx. 6.4 kg
Accessories provided	: AC power cord x 1 Remote control unit (RM-SPCX570U) x 1 "R6/AA (15F)" batteries x 2 (for the remote control)

Speaker Section (each unit)

Speaker	: 10 cm x 1
Impedance	: 3 Ω
Dimensions	: 160 (W) x 240 (H) x 230 (D) mm
Mass	: Approx. 1.5 kg

Design and specifications are subject to change without notice.

Sekce přehrávače kompaktních disků

Typ	: přehrávač kompaktních disků
Sběr signálu	: bezkontaktní optický sběr
Počet kanálů	: 2 kanály
Kmitočtová charakteristika	: 20 Hz – 20 000 Hz
Odstup signál/šum	: 90 dB
Pomalé a rychlé kolísání výšky tónu	: pod hranici měřitelnosti

Sekce rádia

Kmitočtový rozsah	: FM: 87,5 – 108 MHz AM (MW (SV)) 522 – 1629 kHz (LW (DV)) 144 – 288 kHz
Antény	: drátová anténa pro FM feritová anténa pro AM

Sekce magnetofonu

Systém stop	: 4-stopy, 2-kanálové stereo
Pohon	: elektronicky řízený DC (stejnosc.) motorek pro pohon poháněcí hřídelky
Hlavy	: tuhá záznamová/reprodukční permalloy hlava dvoušěrbinová feritová mazací hlava
Kmitočtová charakteristika	: 63 Hz – 12 500 Hz
Pomalé a rychlé kolísání výšky tónu	: 0.2% (WRMS)
Doba trvání rychlého převijení	: přibliž. 180 sekund (kazeta C-60)

Všeobecné údaje

Výkon	: max. 14 W (7 W + 7 W) při 3 Ω 10 W (5 W + 5 W) při 3 Ω (10% celk. harmon. zkreslení)
Výstupní zdířky	: sluchátka (0–20 mW/ch, 32 Ω) (odpovídající imped ance 16 Ω – 1kΩ)
Napájení	: 230 V stříd., 50 Hz externí zdroj 12 V stejnosm. (automobilová baterie, napájení přes volitelný automobilový adaptér CA-R120E)
Spotřeba	: 17 W (při tlačítku ϕ/I STANDBY/ON v poloze ON) 3 W (při tlačítku ϕ/I STANDBY/ON v poloze STANDBY)
Rozměry	: 551 (š) x 259 (v) x 267 (h) mm včetně knoflíků
Hmotnost Dodávané příslušenství	: přibliž. 6,4 kg : kabel síťového přívodu x 1 dálkový ovladač (RM-SPCX570U) x 1 baterie "R6/AA (15F)" x 2 (pro dálkový ovladač)

Sekce reprosoustav (každá reprosoustava)

Reproduktor	: 10 cm x 1
Impedance	: 3 Ω
Rozměry	: 160 (š) x 240 (v) x 230 (h) mm
Hmotnost	: přibliž. 1,5 kg

Změna designu a technických údajů vyhrazena bez předchozího upozornění.

A KÉSZÜLÉK MŰSZAKI ADATAI**DANE TECHNICZNE****Kompakt-lemez lejátszó rész**

Typus	: CD lemezjátszó
Jelfogó rendszer	: Érintkezésmentes optikai pickup
Csatornák száma	: 2
Frekvencia átviteli tartomány	: 20 Hz – 20 000 Hz
Jel-zaj arány	: 90 dB
Torzítás	: Mérhető szint alatt

Rádió rész

Frekvenciatartomány	: FM : 87,5 – 108 Mhz : AM : (MW) 522 – 1629 kHz (LW) 144 – 288 kHz
Antennák	: URH kábel-antenna Ferritmagú antenna AM vételre

Kazettás magnó

Rendszer	: 4-sávós, 2 csatornás sztereo
Motor	: Egyenáramú, elektromos fordulatszám szabályozású motor
Fejek	: Kemény magótvözet fej a felvételhez/lejátszáshoz, 2 lukú acél fej a törléshez
Frekvenciaátviteli tartomány	: 63 – 12 500 Hz
Torzítás (Nyávogás)	: 0,2% (WRMS)
Gyors csévélés időtartama	: Kb. 180 mp. (C-60 perces kazetta)

Általános jellemzők

Kimenő teljesítmény	: Max. 14 W (7 W + 7 W), 3 Ω-nál 10 W (5 W + 5 W), 3 Ω-nál (10% THD)
Kimeneti csatlakozók	: Fejhallgató (0 – 20 mW/32 Ω) (terhelő impedancia: 16 Ω – 1 kΩ)
Energiaellátás	: 230 V (Váltoáramú), 50 Hz vagy Egyenáramú DC 12 V (autóakkumulátorról működtethető CA-R120E autó adapter, nem tartozék)
Teljesítmény felvétel	: 17 W (Ha a ϕ/I (STANDBY/ON) gomb benyomott állapotban van.) 3 W (Ha a ϕ/I (STANDBY/ON) gomb STANDBY állapotban van.)
Méretek	: 551 x 259 x 267 mm, a gombokkal együtt.
Tömeg	: Kb. 6,4 kg
Mellékelt tartozékok	: 1 db Váltoáramú (AC) hálózati kábel. A távirányító egység (RM-SPCX570U) x 1 2 db R6/AA (15F) elem (a távirányítóhoz)

Hangszórók (minden egység)

Sugárzó	: 10 cm x 1
Ellenállás	: 3 Ω
Méretek	: 160 széles, 240 magas, 230 mély (mm)
Tömeg	: Kb. 1,5 kg

A készülék formáját és műszaki adatait illetően, a gyártó fenntartja a külön értesítés nélküli változtatás jogát.

Szekcja odtwarzacza CD

Typ	: Odtwarzacz płyt kompaktowych
Detekcja sygnału	: Bezkontaktowa, optyczna głowica
Ilość kanałów	: 2 kanały
Pasma przenoszenia	: 20 Hz – 20.000 Hz
Stosunek sygnału do szumu	: 90 dB
Kołysanie i drżenie dźwięku	: Poniżej poziomu mierzalnego dźwięku

Szekcja radia

Zakresy	: FM : 87,5 – 108 MHz AM : (średnie) 522 – 1.629 kHz (długie) 144 – 288 kHz
Anteny	: Antena przewodowa dla FM Antena z rdzeniem ferrytowym do odbioru AM

Szekcja magnetofonu

System ścieżek	: 4 ścieżki, 2 kanały stereo
Silnik	: Elektroniczny silnik regulowany na prąd stały dla kabestanu
Głowice	: Twarda głowica permalajowa do nagrywania/odtworzenia, 2 głowice ferrytowe Gap do kasowania
Pasma przenoszenia	: 63 – 12.500 Hz
Kołysanie i drżenie dźwięku	: 0,2% (WRMS)
Czas przewijania	: W przybliżeniu 180 sekund (kaseta C-60)

Ogólne

Moc wyjściowa	: 14 W (7 W + 7 W) przy 3 Ω (maks.) 10 W (5 W + 5 W) przy 3 Ω (10% THD)
Gniazda wyjścia	: Słuchawki (0 – 20 mW/32 Ω) (pasująca odporność: 16 Ω – 1 kΩ)
Zasilanie	: 230 V prądu zmiennego, 50 Hz Zewn. prąd stały 12 V (Akumulator samochodowy przez opcjonalny adaptor samochodowy CA-R120E)
Pobór mocy	: 17 W (przycisk ϕ/I (STANDBY/ON) na ON) 3 W (przycisk ϕ/I (STANDBY/ON) na STANDBY)
Wymiary	: 551 (szer.) x 259 (wys.) x 267 (głęb.) mm, włączając pokrętła
Masa	: W przybliż. 6,4 kg
Wyposażenie	: Przewód zasilania x 1 Pilot zdalnego sterowania (RM-SPCX570U) x 1 Baterie "R6/AA (15F)" x 2 (dla pilota zdalnego sterowania)

Szekcja zespołów głośnikowych (każda kolumna)

Zespół głośnikowy	: 10 cm x 1
Impedancja	: 3 Ω
Wymiary	: 160 (szer.) x 240 (wys.) x 230 (głęb.) mm
Masa	: W przybliż. 1,5 kg

Konstrukcja i dane techniczne mogą ulec zmianie bez uprzedzenia.



Free Manuals Download Website

<http://myh66.com>

<http://usermanuals.us>

<http://www.somanuals.com>

<http://www.4manuals.cc>

<http://www.manual-lib.com>

<http://www.404manual.com>

<http://www.luxmanual.com>

<http://aubethermostatmanual.com>

Golf course search by state

<http://golfingnear.com>

Email search by domain

<http://emailbydomain.com>

Auto manuals search

<http://auto.somanuals.com>

TV manuals search

<http://tv.somanuals.com>