

JVC



MICRO COMPONENT SYSTEM
SISTEMA DE MICROCOMPONENTES
SISTEMA A MICROCOMPONENTI
MICROSISTEMA DE COMPONENTES
MIKROKOMPONENTSYSTEM
MIKROKOMPONENTTIJÄRJESTELMÄ
MICROKOMPONENT SYSTEM

UX-G200

- Se compone de CA-UXG200 y SP-UXG200
- Composto dalle unità CA-UXG200 e SP-UXG200
- Compost por CA-UXG200 e SP-UXG200
- Består av CA-UXG200 och SP-UXG200
- CA-UXG200 ja SP-UXG200
- Består af CA-UXG200 og SP-UXG200

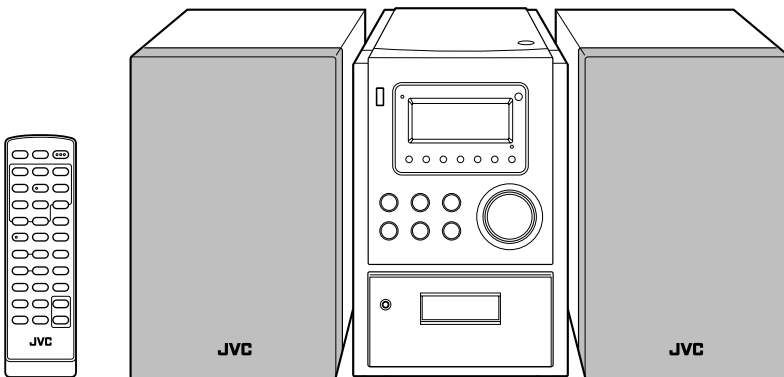

COMPACT
disc
DIGITAL AUDIO

MP3/WMA Radio Data System

INSTRUCTIONS
MANUAL DE INSTRUCCIONES
ISTRUZIONI
INSTRUÇÕES
BRUKSANVISNING
KAÖYTTÖOHJE
INSTRUKTIONSBOG

LVT1956-003A
[EN]

Avisos, precauciones y otras notas
Avvertenze e precauzioni da osservare
Avisos, Advertências e Outros
Varningar, att observera och övrigt
Varoitukset, huomautukset, yms
Advarsler, forsigtighedsregler og andet

PRECAUCIÓN

Para reducir el riesgo de descargas eléctricas, fuego, etc.:

1. No quitar los tornillos, tapas o caja.
2. No exponer el aparato a la lluvia ni a la humedad.

ATTENZIONE

Per ridurre il rischio di shock elettrici, incendi, ecc.

1. Non togliete viti, coperchi o la scatola.
2. Non esponete l'apparecchio alla pioggia e all'umidità.

CUIDADO

De forma a reduzir o risco de electrocussão, incêndio, etc.:

1. Não remova parafusos, tampas ou a cabine.
2. Não exponha este aparelho à chuva ou humidade.

ATT OBSERVERA

För att minska riskerna för elektriska stötar, brand, etc.:

1. Lossa inte på skruvar, lock eller hölje.
2. Utsätt inte enheten för regn eller fukt.

HUOMAUTUS

Vältä sähköiskun ja tulipalon vaara:

1. Älä avaa ruuveja tai koteloa.
2. Älä jätä laitetta sateeseen tai kosteaan paikkaan.

FORSIGTIG

For at reducere faren for elektrisk stød, brand, etc.:

1. Fjern ikke skruer, dæksler eller kabinet.
2. Udsæt ikke dette apparat for regn eller fugt.

PRECAUCIÓN

El botón  en cualquier posición no desconecta la línea de suministro.

Desconecte el enchufe tomacorriente para desconectar la alimentación completamente (la lámpara STANDBY se apaga).

Se utiliza una clavija de RED o un acoplador de aparatos electrodomésticos como dispositivo de desconexión, el cual deberá permanecer siempre listo para funcionar.

- Cuando la unidad está en espera, la lámpara STANDBY se enciende en rojo.
- Cuando la unidad está encendida, la lámpara STANDBY se apaga.

La alimentación puede controlarse mediante control remoto.

ATTENZIONE

Il tasto  non scollega in nessun caso la linea principale.

Per interrompere completamente l'alimentazione, scollegare il cavo di alimentazione dalla presa a muro (la spia STANDBY si spegne).

Se per disconnettere l'apparecchio dalla rete si sfilava la spina del cavo di alimentazione o dall'accoppiatore elettrico cui è collegata, l'apparecchio stesso rimarrà disponibile per l'uso.

- Quando l'unità è in standby, la spia STANDBY si accende in rosso.
- Quando l'unità è accesa, la spia STANDBY si spegne.

L'accensione può essere controllata anche dal telecomando.

PRECAUÇÃO

O botão  em qualquer posição não desliga a linha de energia principal.

Desligue a ficha da rede eléctrica para cortar a energia completamente (a luz STANDBY apaga-se).

A ficha da rede eléctrica ou um acoplador de aparelho é utilizado como o dispositivo de desconexão, e o dispositivo de desconexão permanecerá prontamente operável.

- Quando o sistema está no modo de espera, a luz STANDBY ilumina-se em vermelho.
- Quando o aparelho está ligado, a lâmpada STANDBY apaga.

O aparelho pode ser ligado/desligado pelo telecomando.

VARNING

Strömbrytaren  kan inte användas till att bryta strömtillförseln helt.

Koppla ur kontakten för att stänga av strömmen helt (STANDBY-lampan släcks).

Om stickkontakten eller en anordningskoppling används som fränkopplare, så ska fränkopplaren förbli funktionsklar.

- När enheten är i standby-läge, lyser STANDBY-lampan rött.
- När enheten sätts på, släcks STANDBY-lampan. Strömmen kan fjärrkontrolleras.

VAROITUS

Painike  ei missään asennossa katkaise soitinta kokonaan virrasta.

Irrota virtajohto, jotta virta katkeaa täysin (STANDBY-merkkivalo sammuu).

Päävirtapistoketta tai laitteen liitintä on käytetty laitteen irtikytkemiseen, irti kytketty laite pysyy käyttövalmiina.

- Kun laite on valmiustilassa, STANDBY-merkkivalo palaa punaisena.
- Kun laite kytketään päälle, STANDBY-merkkivalo sammuu.

Päällekytkentää voidaan hallita kaukosäätimestä.

FORSIGTIG

Strømmen afbrydes ikke helt, uanset hvilken stilling -knappen står i.

Tag netledningen ud af stikkontakten i væggen, hvis du vil afbryde strømmen helt (STANDBY-lampen slukker).

Netledningsstikket (MAINS) eller en apparatkobling anvendes som afbrydelsesanordning, afbrydelsesanordningen skal forblive betjeningsklar.

- Når anlægget står i standby, lyser STANDBY-lampen rødt.
- Når anlægget er tændt, slukker STANDBY-lampen. Strømmen kan fjernbetjenes.

PRECAUCIÓN

- No obstruya las rendijas o los orificios de ventilación. (Si las rendijas o los orificios de ventilación quedan tapados con un periódico, un trozo de tela, etc., no se podrá disipar el calor).
- No ponga sobre el aparato ninguna llama al descubierto, como velas encendidas.
- Cuando tenga que descartar las pilas, tenga en cuenta los problemas ambientales y observe estrictamente los reglamentos o las leyes locales sobre disposición de las pilas.
- No exponga este aparato a la lluvia, humedad, goteos o salpicaduras. Tampoco ponga recipientes conteniendo líquidos, como floreros, encima del aparato.

ATTENZIONE

- Evitare di ostruire le aperture o i fori di ventilazione con giornali, indumenti etc., in quanto s'impedirebbe al calore di fuoriuscire.
- Non collocare fiamme libere (es. candele accese) sull'apparecchio.
- Le batterie devono essere smaltite nel rispetto dell'ambiente, attenendosi ai regolamenti locali in materia.
- Non esporre l'apparecchio a pioggia, umidità, gocciolamenti e spruzzi d'acqua ed evitare di sovrapporvi oggetti contenenti liquidi (vasi etc.).

PRECAUÇÃO

- Não bloqueie as aberturas ou orifícios de ventilação. (Se as aberturas ou orifícios de ventilação forem obstruídos por um jornal, pano, etc., isso pode prejudicar a dissipação do calor.)
- Não coloque fontes de chamas vivas, como velas acesas, no aparelho.
- Ao desfazer-se das pilhas, leve em consideração os problemas ambientais e siga estritamente as regras ou leis locais que regem o despejo de pilhas.
- Não exponha o aparelho à chuva, humidade, gotejamento ou espirro de água, e não coloque objectos com líquidos, como vasos, no aparelho.

ATT OBSERVERA

- Blockera inte ventilationsöppningarna på apparaten. (Om ventilationsöppningarna blockeras av en tidning, en duk eller liknande kan värme i apparaten eventuellt inte komma ut.)
- Placera ingenting med öppen låga, exempelvis ett tändljus, på apparaten.
- Använda batterier måste handhas på ett miljömässigt korrekt sätt och de lagar och förordningar som gäller på platsen för begagnade batterier måste följas noga.
- Undvik att utsätta denna apparat för regn, fukt, droppand eller stänkande vätskor, och ställ ingenting med vatten i på den, exempelvis en vas.

HUOMAUTUS

- Tuuletusrakojta tai -aukkoja ei saa tukkia. (Jos tuuletusraot tai -aukot tukitaan sanomalehdellä tai vaatteella yms., lämpö ei mahdollisesti pääse ulos.)
- Laitteen päälle ei saa asettaa avotulen lähteitä, kuten palavia kynttilöitä.
- Paristoja hävitettäessä on huomioitava ympäristöongelmat. Näiden paristojen hävitystä koskevia paikallisia määräyksiä ja lakeja on noudatettava ehdottomasti.
- Tätä laitetta ei saa altistaa sateelle, kosteudelle, veden tippumiselle tai roiskumiselle eikä laitteen päälle saa asettaa nesteellä täytettyjä esineitä, kuten kukkamaljakoita.

FORSIGTIG

- Undgå at tilstoppe ventilationsåbningerne. (Hvis de tilstoppes af avispapir, en klud el.lign., vil varmen muligvis ikke kunne komme ud.)
- Undlad at anbringe åben ild (f.eks. tændte stearinlys) oven på apparatet.
- Ved bortskaffelse af batterier bør de miljømæssige konse-kvenser tages i betragtning, ligesom de relevante lokale be-stemmelser nøje skal overholdes.
- Apparatet må ikke udsættes for regn, fugtighed, dryp eller stænk, ligesom der ikke bør anbringes beholdere med væske, f.eks. vaser, oven på apparatet.

PRECAUCIÓN:

Los sonidos a volumen excesivo en audífonos o auriculares pueden causar la pérdida de la audición.

ATTENZIONE:

La pressione acustica eccessiva degli auricolari e delle cuffie può causare la perdita dell'udito.

PRECAUÇÃO:

Uma pressão excessiva do som dos auscultadores pode causar a perda da audição.

VARNING!

Ett alltför högt ljudtryck från öronsnäckor eller hörlurar kan leda till hörselnedsättning.

VAROITUS:

Liian suuri äänenvoimakkuus korvanapeista tai kuulokkeista voi aiheuttaa kuulonaleneman.

FORSIGTIG:

Meget stærkt lydtryk fra øretelefoner eller hovedtelefoner kan forårsage nedsat hørelse.

Precaución

No debe exponer la batería a una fuente de calor intensa como, por ejemplo, a los rayos directos del sol, al fuego, etc.

Attenzione

Non esporre la batteria a eccessivo calore, ad esempio alla luce diretta del sole, fuoco o simili.

Cuidado

Não exponha as pilhas a demasiado calor, como luz solar, chamas, etc.

Observera

Batterier får inte utsättas för hetta som solljus, brand eller liknande.

Varoitus

Älä säilytä paristoa suorassa auringonpaisteessa tai vie sitä tulenlähteen yms. lähelle.

Forsigtig

Batteriet må ikke udsættes for kraftig varme såsom solskin, åben ild eller lignende.

**IMPORTANTE PARA PRODUCTOS LÁSER / AVVERTENZE IMPORTANTI SUI PRODOTTI LASER /
 IMPORTANTE PARA PRODUTOS DE LASER / ATT OBSERVERA ANGÅENDE LASERPRODUKTER /
 TÄRKEÄÄ TIETOA LASERTUOTTEISTA / VIGTIGT FOR LASERPRODUKTER**

1. PRODUCTO LÁSER CLASE 1
2. **PRECAUCIÓN:** No abra la tapa superior o la caja. En el interior de la unidad no hay piezas que pueda reparar el usuario; encargue el servicio a personal técnico cualificado.
3. **PRECAUCIÓN:** Radiación láser de clase 1M visible y/o invisible cuando está abierto. No mirar directamente con instrumental óptico.
4. REPRODUCCIÓN DE LA ETIQUETA: ETIQUETA DE PRECAUCIÓN, COLOCADA EN EL INTERIOR DE LA UNIDAD.

1. PRODOTTO LASER DI CLASSE 1
2. **ATTENZIONE:** Non aprire il coperchio superiore o la scatola. Nessuna parte interna dell'unità richiede manutenzione da parte dell'utente; per la manutenzione rivolgersi al personale qualificato.
3. **ATTENZIONE:** Radiazione laser in classe 1M visibile e/o invisibile quando aperto. Non osservare direttamente con strumenti ottici.
4. RIPRODUZIONE DELL'ETICHETTA: ETICHETTA DI AVVERTENZA, POSIZIONATA SULLA SUPERFICIE INTERNA DELL'UNITÀ.

1. PRODUTO LASER DE CLASSE 1
2. **CUIDADO:** Não abra a tampa de cobertura ou a cabine. Não existem peças passíveis de ser reparadas por si dentro desta unidade; deixe todo o serviço de manutenção para o pessoal qualificado para o efeito.
3. **CUIDADO:** Radiação laser de classe 1M visível e/ou invisível quando aberto. Não olhe diretamente com instrumentos óticos.
4. REPRODUÇÃO DA ETIQUETA: ETIQUETA DE CUIDADO, COLOCADA DENTRO DA UNIDADE.

1. LASERPRODUKT AV KLASS 1
2. **WARNING:** Öppna inte det övre skyddet eller hölje. Det finns inga delar inuti som användaren själv kan utföra service på; låt service utföras av utbildad servicepersonal.
3. **WARNING:** Synlig och/eller osynlig laserstrålning (klass 1M) när denna del är öppnad. Använd inte optiska instrument för att titta direkt mot ljuskällan.
4. REPRODUKTION AV ETIKETT: VARNINGSETIKETT, PLACERAD PÅ APPARATENS INSIDA.

1. LUOKAN 1 LASERLAITE
2. **VARO:** Älä avaa yläkantta tai koteloa. Laitteen sisällä ei ole käyttäjän huollettavia osia. Huollata laite valtuutetussa huoltoliikkeessä.
3. **VARO:** Avattaessa olet alttiina näkyvälle ja/tai näkymättömälle luokan 1M lasersäteilylle. Älä tarkastele suoraan optisilla laitteilla.
4. TARRAN TOISTO: VAROITUSTARRA, SIJOITETAAN LAITTEEN SISÄPUOLELLE.

1. KLASSE 1 LASER PRODUKT
2. **ADVARSEL:** Åbn ikke dækslet eller kabinet. Der findes ingen dele indeni apparet som brugeren kan reparere. Overlad al service til kvalificeret servicepersonale.
3. **ADVARSEL:** Synlig og/eller usynlig klasse 1M-laserstråling ved åbning. Se ikke direkte ind med optiske instrumenter.
4. REPRODUKTION AF ETIKETTE: ADVARSELSETIKETTE, FINDES INDENI APPARATET.

CAUTION VISIBLE AND/OR INVISIBLE CLASS 1M LASER RADIATION WHEN OPEN. DO NOT VIEW DIRECTLY WITH OPTICAL INSTRUMENTS. IEC60825-1:2001 (ENG)	ATTENTION RAYONNEMENT LASER VISIBLE ET/OU INVISIBLE DE CLASSE 1M UNE FOIS OUVERT, NE PAS REGARDER DIRECTEMENT AVEC DES INSTRUMENTS OPTIQUES. (FRA)	AVISO RADIACION LÁSER DE CLASE 1M VISIBLE Y/O INVISIBLE CUANDO ESTA ABIERTO. NO MIRAR DIRECTAMENTE CON INSTRUMENTAL ÓPTICO. (ESP)	VARNING SYNLIG OCH/ELLER OSYNLIG LASERSTRÅLNING, KLASS 1M, NÄR DENNA DEL ÄR ÖPPNAD. BETRÄKTA EJ STRÅLEN MED OPTISKA INSTRUMENT. (SWE)	注意 ここを覗くと有害視 及び/または不可視 のクラス1M レーザー放射が 出ます。 光学顕微鏡で直接 見ないでください。 (JPN)	CAUTION VISIBLE AND/OR INVISIBLE CLASS II LASER RADIATION WHEN OPEN. DO NOT STARE INTO BEAM. FDA 21 CFR (ENG) LV44609-009A
---	---	--	--	---	--

Precaucion: ventilación correcta

Para evitar el riesgo de descargas eléctricas e incendio y prevenir posibles daños, instale el equipo en un lugar que cumpla los siguientes requisitos:

1. Parte frontal: Sin obstrucciones, espacio abierto.
2. Lados/parte superior/parte posterior: No debe haber ninguna obstrucción en las áreas mostradas por las dimensiones de la siguiente figura.
3. Parte inferior: Sitúe el equipo sobre una superficie nivelada. Mantenga un espacio adecuado para permitir el paso del aire y una correcta ventilación, situando el equipo sobre un soporte de 10 cm o más de altura.

Attenzione: Per una corretta ventilazione

Per prevenire il rischio di scosse elettriche e di incendio ed evitare possibili danni, collocare le apparecchiature nel modo seguente:

1. Parte anteriore: Nessun ostacolo e spazio libero.
2. Lati/Parte superiore/Retro: Lasciare libere le zone indicate dalle dimensioni di seguito.
3. Base: Collocare su una superficie piana. Consentire un'adeguata ventilazione dell'impianto appoggiandolo su un tavolino alto almeno 10 cm.

PRECAUÇÃO: Ventilação apropriada

Para evitar o risco de choque eléctrico e incêndio, e para evitar danos, posicione o aparelho da seguinte maneira:

1. Frente: Sem obstruções e com espaço aberto.
2. Lados/Parte superior/Parte traseira: Não deve haver nenhuma obstrução dentro da área indicada abaixo.
3. Parte inferior: Coloque em uma superfície nivelada. Mantenha um trajecto de ar adequado para a ventilação, colocando o aparelho em um suporte com uma altura de 10 cm ou mais.

Viktigt: Korrekt ventilering

För att undvika risker för elektriska stötar, brand och skador måste utrustningen placeras på följande sätt:

1. Framsida: Inga hinder och fritt utrymme
2. Sidor/Översida/Baksida: Inga hinder får finnas inom de områden som dimensionerna nedan anger.
3. Undersida: Placera apparaten på en plan yta. Se till att tillräckligt ventilering finns för utrymme genom att placera apparaten på ett bord minst 10 cm högt stativ.

Muista: Huolehdi ilmanvaihdosta!

Voit välttää sähköiskun ja tulipalon vaaran sekä estää vahingot, kun sijoitat laitteiston seuraavien ohjeiden mukaan:

1. Edessä: Jätä eteen esteetön, avonainen tila.
2. Sivuilla/päällä/takana: Laitteiston ympärillä on oltava vapaata tilaa alla olevien mittojen mukaisesti.
3. Alusta: Sijoita laitteisto tasaiselle vaakasuoralle alustalle. Ilmanvaihdon kannalta riittävä tila saadaan, kun laitteisto on vähintään 10 cm korkealla tasolla.

Obs: Korrekt ventilation

For at undgå elektisk stød, brand eller anden skade, skal man ved placering af anlægget sørge for følgende:

1. Forside: Ingen forhindringer, god åben plads.
2. Sider/top/bagside: Ingen forhindringer må placeres i de områder, der er vist på nedenstående dimensioner.
3. Bund: Stil på plan overflade. Sørg for tilstrækkelig adgang for luft til ventilation ved at stille apparatet på et bord, der er mindst 10 cm højt.

Vista delantera

Vista frontale

Vista frontal

Vy framifrån

Kuva edestä

Fra front

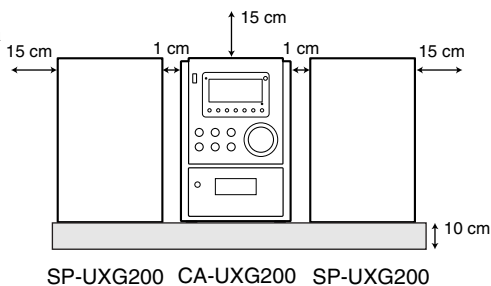

Vista lateral

Vista laterale

Vista lateral

Vy från sidan

Kuva sivulta

Fra siden

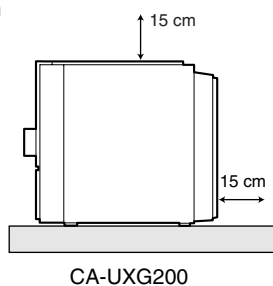

Per l'Italia:

“Si dichiara che il questo prodotto di marca JVC è conforme alle prescrizioni del Decreto Ministeriale n.548 del 28/08/95 pubblicato sulla Gazzetta Ufficiale della Repubblica Italiana n.301 del 28/12/95.”

Información para los usuarios sobre la eliminación de equipos y baterías/pilas usados

ESPAÑOL



Productos

[Unión Europea]

Estos símbolos indican que los equipos eléctricos y electrónicos y las baterías/pilas que lleven este símbolo no deben desecharse junto con la basura doméstica al final de su vida útil. Por el contrario, los productos deberán llevarse al punto de recogida correspondiente para el reciclaje de equipos eléctricos y electrónicos, al igual que las baterías/pilas para su tratamiento, recuperación y reciclaje adecuados, de conformidad con la legislación nacional y con la Directiva 2002/96/CE y 2006/66/CE.

Si desecha estos productos correctamente, estará contribuyendo a conservar los recursos naturales y a prevenir los posibles efectos negativos en el medio ambiente y en la salud de las personas que podría causar el tratamiento inadecuado de estos productos.

Para obtener más información sobre los puntos de recogida y el reciclaje de estos productos, póngase en contacto con su oficina municipal, su servicio de recogida de basura doméstica o la tienda en la que haya adquirido el producto.

De acuerdo con la legislación nacional, podrían aplicarse multas por la eliminación incorrecta de estos desechos.

[Empresas]

Si desea desechar este producto, visite nuestra página Web www.jvc-europe.com para obtener información acerca de la retirada del producto.

[Otros países no pertenecientes a la Unión Europea]

Estos símbolos sólo son válidos en la Unión Europea.

Si desea desechar estos productos, hágalo de conformidad con la legislación nacional vigente u otras normativas de su país para el tratamiento de equipos eléctricos y electrónicos y baterías/pilas usados.

Atención:

La indicación Pb debajo del símbolo de batería/pila indica que ésta contiene plomo.

Informazioni per gli utenti sullo smaltimento delle apparecchiature e batterie obsolete

ITALIANO

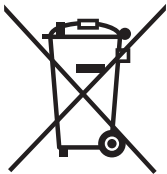

Prodotti

[Unione Europea]

Questi simboli indicano che l'apparecchiatura elettrica ed elettronica e la batteria a cui fanno riferimento non devono essere smaltite tra i rifiuti domestici generici alla fine della loro vita utile. I prodotti, invece, vanno consegnati a punti di raccolta appropriati per il riciclaggio di apparecchiature elettriche ed elettroniche e delle batterie, per il trattamento corretto in conformità alle proprie normative nazionali e alle direttive 2002/96/CE e 2006/66/CE.

Mediante lo smaltimento corretto di questi prodotti, si contribuirà a preservare le risorse naturali e a prevenire potenziali effetti negativi sull'ambiente e sulla salute umana che potrebbero essere provocati, altrimenti, da uno smaltimento inappropriato dei prodotti.

Per ulteriori informazioni sui punti di raccolta e il riciclaggio di questi prodotti, contattare la sede comunale locale, il servizio di smaltimento rifiuti domestici o il negozio in cui si è acquistato il prodotto.

Lo smaltimento errato di questi rifiuti potrebbe essere soggetto a sanzioni, a seconda di quanto previsto dalla legislazione nazionale vigente.

[Per gli utenti aziendali]

Qualora si desideri smaltire questo prodotto, visitare la nostra pagina web www.jvc-europe.com per ottenere informazioni sul ritiro del prodotto.

[Per altre nazioni al di fuori dell'Unione Europea]

Questi simboli sono validi solo nell'Unione Europea.

Qualora si desidera smaltire questi oggetti, effettuare lo smaltimento in conformità alla normativa nazionale applicabile o alle altre leggi della propria nazione relative al trattamento delle apparecchiature elettriche ed elettroniche e batterie obsolete.

Nota:

il simbolo Pb sotto il simbolo delle batterie indica che questa batteria contiene piombo.

Informação para os utilizadores acerca da eliminação de equipamento usado e pilhas

PORTUGUÊS



[União Europeia]

Estes símbolos indicam que o equipamento eléctrico e electrónico e a pilha com este símbolo não devem ser eliminados com o restante lixo doméstico, no fim da vida útil. Em vez disso, os produtos devem ser entregues nos pontos de recolha aplicáveis para a reciclagem de equipamento eléctrico e electrónico assim como pilhas para tratamento, recuperação e reciclagem adequados, em conformidade com a legislação nacional e a directiva 2002/96/EC e 2006/66/EC.

Ao eliminar estes produtos adequadamente, ajuda a conservar os recursos naturais e evita potenciais efeitos negativos no ambiente e saúde humana, que podiam ser causados por uma eliminação inapropriada destes produtos.

Para mais informação acerca dos pontos de recolha e reciclagem destes produtos, contacte a sua câmara municipal, serviço de recolha de lixo ou a loja onde adquiriu o produto.

De acordo com a legislação nacional, podem ser aplicadas multas devido à eliminação incorrecta destes resíduos.

[Utilizadores profissionais]

Se pretende eliminar este produto, visite a nossa página na Internet www.jvc-europe.com para obter informação acerca da devolução do produto.

[Outros países fora da União Europeia]

Estes símbolos só são válidos na União Europeia.

Se pretende eliminar estes itens, faça-o de acordo com a legislação nacional aplicável ou outras regras do seu país para o tratamento de equipamento eléctrico e electrónico usado e pilhas.

Aviso:

O sinal Pb abaixo do símbolo para pilhas indica que esta pilha contém chumbo.

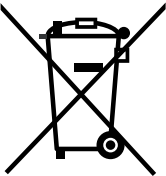

Produtos

Pilha

Information för användare gällande bortskaffning av gammal utrustning och batterier

SVENSKA

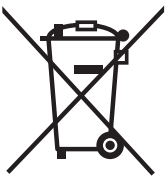

[Europeiska unionen]

Dessa symboler indikerar att elektrisk och elektronisk utrustning och batterier med denna symbol inte ska hanteras som hushållsavfall när de är uttjänta. Istället ska produkterna överlämnas till lämplig uppsamlingsplats för återvinning av elektriskt och elektronisk utrustning samt batterier, för rätt hantering, återanvändning och återvinning i enlighet med nationell lagstiftning och direktiven 2002/96/EC och 2006/66/EC.

Genom att bortskaffa dessa produkter på rätt sätt hjälper du till att förhindra möjliga negativa konsekvenser för miljö och hälsa som annars skulle kunna bli fallet vid olämplig avfallshantering.

Om du behöver mer information om uppsamlingsplatser och återvinning av dessa produkter kontaktar du ditt lokala kommunkontor för avfallshantering eller affären där du köpte produkten.

Straffavgifter kan i enlighet med nationell lagstiftning användas vid felaktig bortskaffning av produkterna.

[Företag]

Om du vill bortskaffa denna produkt, besöker du vår webbsida www.jvc-europe.com för att få information om återtagning av produkten.

[Övriga länder utanför den Europeiska unionen]

Dessa symboler gäller endast i den Europeiska unionen.

Om du vill bortskaffa dessa enheter gör du det i enlighet med tillämplig nationell lagstiftning eller andra bestämmelser i ditt land för hantering av gammal elektrisk och elektronisk utrustning samt batterier.

Observera!

Märkningen Pb under symbolen för batterier indikerar att detta batteri innehåller bly.

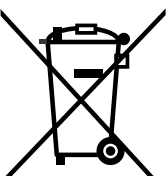

Produkter

Batteri

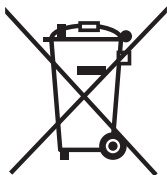
**Tuotteet****[Euroopan unioni]**

Nämä symbolit tarkoittavat, että niillä merkittyä sähkö- tai elektroniikkalaitetta tai akkua ei saa hävittää kotitalousjätteen mukana tuotteen elinkaaren päättyessä. Tällaiset tuotteet tulee toimittaa sähkö- ja elektroniikkalaitteiden ja akkujen käsittelyyn tarkoitettuihin keräyspisteisiin, joissa ne voidaan käsitellä oikein ja kierrättää kansallisen lainsäädännön ja direktiivien 2002/96/EY ja 2006/66/EY vaatimusten mukaisesti.

Huolehtimalla näiden tuotteiden asianmukaisesta hävittämisestä voit auttaa säästämään luonnonresursseja ja torjua tuotteiden vääränlaisesta käsittelystä mahdollisesti ympäristölle ja ihmisten terveydelle aiheutuvaa haittaa.

Jos haluat lisätietoja näiden tuotteiden keräyspisteistä ja kierrätyksestä, ota yhteyttä paikallisiin viranomaisiin, alueesi jätehuoltoon tai liikkeeseen, josta ostit tuotteen.

Jätteiden hävittäminen kielletyllä tavalla saattaa johtaa lainsäädännössä määrättyihin rangaistuksiin.

[Yrityskäyttäjät]

Jos haluat hävittää tämän tuotteen, lue Internet-sivustosta www.jvc-europe.com tietoja tuotteen takaisin noutamisesta.

[Muut Euroopan unionin ulkopuoliset maat]

Nämä symbolit koskevat vain Euroopan unionin maita.

Jos haluat hävittää nämä tuotteet, toimi kansallisen lainsäädännön tai muiden asuinalueesi vanhojen sähkö- ja elektroniikkalaitteiden ja akkujen käsittelyyn liittyvien säädösten mukaisesti.

Huomautus:

Akkusymbolin alapuolella oleva Pb-merkintä tarkoittaa, että akku sisältää lyijyä.

Brugerinformation om bortskaffelse af gammelt udstyr og batterier

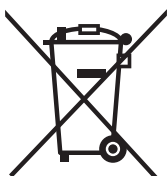
**Produkter****[EU]**

Disse symboler angiver, at det elektriske og elektroniske udstyr og batteriet med dette symbol ikke må bortskaffes som almindeligt husholdningsaffald, når det skal smides ud. I stedet skal produktet indleveres på det relevante indsamlingssted for elektriske apparater og elektronisk udstyr samt batterier, hvor det bliver håndteret korrekt og efterfølgende genanvendt og recirkuleret i henhold til de love, der gælder i dit land samt direktiverne 2002/96/EC og 2006/66/EC.

Ved at bortskaffe disse produkter korrekt medvirker du til at bevare naturens ressourcer samt forhindre eventuelle negative påvirkninger på miljøet og folkesundheden, der ellers kunne forårsages ved forkert affaldshåndtering af disse produkter.

Du kan få mere information om indsamlingssteder og genanvendelse af dette produkt ved at kontakte din lokale kommune, dit renovationselskab eller den forretning, hvor du har købt produktet.

Forkert bortskaffelse af dette produkt kan være strafbart ifølge lovgivningen i nogle lande.

[Professionelle brugere]

Hvis du ønsker at bortskaffe dette produkt, kan du på vores webside www.jvc-europe.com få oplysninger om tilbagetagning af produktet.

[Lande uden for EU]

Disse symboler er kun gyldige i EU.

Hvis du ønsker at bortskaffe disse produkter, bedes du gøre det i overensstemmelse med gældende lovgivning eller andre regler i dit land for behandling af gammelt elektrisk og elektronisk udstyr samt brugte batterier.

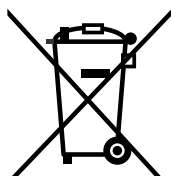
**Batteri****Bemærk:**

Tegnet Pb under symbolet for batterierne angiver, at dette batteri indeholder bly.

Apreciado cliente,

Este aparato cumple con las normativas y normas europeas respecto a la seguridad eléctrica y a la compatibilidad electromagnética.

El representante europeo de Victor Company of Japan, Limited es:

JVC Technical Services Europe GmbH

Postfach 10 05 04

61145 Friedberg

Alemania

Gentile Cliente.

Questa apparecchiatura è conforme alle direttive e alle norme europee relative alla compatibilità elettromagnetica e alla sicurezza elettrica.

Il rappresentante europeo di Victor Company of Japan, Limited è:

JVC Technical Services Europe GmbH

Postfach 10 05 04

61145 Friedberg

Germania

Caro Cliente,

Este aparelho encontra-se em conformidade com as directivas Europeias válidas e padrões referentes à compatibilidade magnética e segurança eléctrica.

O representante europeu da Victor Company of Japan, Limited é:

JVC Technical Services Europe GmbH

Postfach 10 05 04

61145 Friedberg

Alemanha

Bästa kund!

Denna apparat överensstämmer med gällande EU-direktiv och standarder beträffande elektromagnetisk kompatibilitet och elsäkerhet.

Europarepresentant för Victor Company of Japan, Limited är:

JVC Technical Services Europe GmbH

Postfach 10 05 04

61145 Friedberg

Tyskland

Hyvä asiakas,

Tämä laite on yhdenmukainen niiden voimassa olevien eurooppalaisten direktiivien ja standardien kanssa, jotka koskevat sähkömagneettista yhteensopivuutta ja sähköturvallisuutta.

Victor Company of Japan, Limited:in Euroopan edustaja on:

JVC Technical Services Europe GmbH

Postfach 10 05 04

61145 Friedberg

Saksa

Kære kunde

Dette apparat er i overensstemmelse med gældende europæiske direktiver og standarder vedrørende elektromagnetisk kompatibilitet og elektrisk sikkerhed.

Europæisk repræsentant for Victor Company of Japan, Limited er:

JVC Technical Services Europe GmbH

Postfach 10 05 04

61145 Friedberg

Tyskland

Introducción

Gracias por la compra de un producto JVC.

Como primer paso, por favor lea detenidamente este manual para comprender a fondo todas las instrucciones y obtener un máximo disfrute de esta unidad.

Precauciones

Instalación

- Efectúe la instalación en un lugar nivelado, seco, ni demasiado frío ni demasiado caluroso—entre 5°C y 35°C.
- Instale el sistema en un lugar adecuadamente ventilado para evitar que se genere calor dentro del mismo.



NO instale el sistema cerca de fuentes de calor, o expuesto a la luz directa del sol, o al polvo o a vibraciones excesivas.

- Deje una distancia suficiente entre el sistema y el televisor.
- Para evitar interferencias de televisor, mantenga los altavoces alejados del televisor.

Fuentes de alimentación

- Cuando desenchufe el sistema de la toma de corriente, siempre tire de la clavija, nunca del cable de alimentación de CA.



NO manipule el cable de alimentación con las manos mojadas.

Condensación de humedad

Podría condensarse humedad en los lentes del interior del sistema, en los siguientes casos:

- Después de encender la calefacción de la sala
- En una habitación húmeda
- Si lleva la unidad directamente desde un lugar frío a otro cálido

Si se produce condensación, el sistema podría no funcionar correctamente. En este caso, deje el sistema encendido durante algunas horas hasta que se evapore la humedad, a continuación, desenchufe el cable de alimentación de CA y vuélvalo a enchufar.



Para fines de seguridad, observe atentamente lo siguiente:

- Asegúrese de que haya una buena ventilación alrededor de la unidad principal. Una ventilación defectuosa podría recalentar y dañar el sistema.
- NO obstruya las rendijas o los orificios de ventilación. Si quedan tapados con un periódico, un trozo de tela, etc., no se podrá disipar el calor.

Otros

- Si llegara a entrar líquido o algún objeto metálico dentro del sistema, desenchufe el cable de alimentación de CA y consulte con su distribuidor antes de seguir usando el sistema.



NO desarme el sistema; en el interior no hay piezas que pueda reparar el usuario.

- Cuando no se va a utilizar el sistema por un tiempo prolongado, desenchufe el cable de alimentación de CA de la toma de corriente de la pared.

Si algo no funciona, desconecte el cable de alimentación de CA y consulte con su distribuidor.

Cómo leer este manual

Para que las explicaciones de este manual sean simples y fáciles de entender, hemos adoptado los siguientes métodos:

- Las operaciones de los botones y de los controles se explican tal como se indican en la tabla de abajo. En este manual, las operaciones se explican utilizando principalmente el mando a distancia; no obstante, podrá utilizar los botones y controles de la unidad principal si disponen de nombres y marcas iguales (o similares).
- **Algunas notas y consejos relacionados se explican posteriormente en las secciones “Aprendiendo más acerca de este sistema” y “Localización de averías”, pero no en la misma sección en que se describen las operaciones.** Si desea saber más sobre las funciones, o si tiene alguna duda sobre las funciones, vaya a la sección pertinente y busque la respuesta.

	Indica que debe pulsar el botón brevemente .
	Indica que debe pulsar el botón de manera breve y repetida hasta que se seleccione la opción deseada.
	Indica que debe pulsar uno de los botones.
	Indica que debe pulsar y mantener pulsado el botón durante los segundos especificados. <ul style="list-style-type: none"> • El número que está dentro de la flecha indica el tiempo de pulsación (en este ejemplo, 2 segundos). • Si no hay ningún número dentro de la flecha, pulse y mantenga pulsado hasta que finalice todo el procedimiento o hasta que se obtenga el resultado deseado.
	• Indica que debe girar el control en la(s) dirección(es) especificada(s).
	Indica que esta operación sólo se puede realizar utilizando el mando a distancia.
	Indica que esta operación sólo se puede realizar utilizando los botones y controles de la unidad principal.

Procedimientos iniciales	3
Paso 1: Desembalaje	3
Paso 2: Prepare el mando a distancia.....	3
Paso 3: Conexión	4
Antes de operar el sistema.....	6
Operaciones diarias—Reproducción	7
Para escuchar la radio	8
Archivos y medios reproducibles	9
Reproducción de un disco.....	9
Reproducción de un dispositivo de clase de almacenamiento masivo USB	9
Reproducción de los discos/archivos.....	10
Reproducción desde otro equipo	10
Operaciones diarias—Ajustes del sonido y otros ajustes	11
Ajuste del volumen.....	11
Ajuste del sonido	11
Ajuste del reloj.....	12
Apagado automático del sistema—Temporizador dormir	12
Operaciones avanzadas de la radio	13
Cómo recibir emisoras FM con sistema de Sistema de radiodifusión de datos.....	13
Cómo buscar un programa mediante los códigos PTY	13
Cómo cambiar temporalmente a un programa seleccionado por usted.....	14
Operaciones avanzadas del disco/dispositivo de clase de almacenamiento masivo USB	15
Programando el orden de reproducción—Reproducción programada	15
Reproduciendo aleatoriamente —Reproducción aleatoria	17
Reproduciendo de forma repetida —Reproducción repetida	17
Operaciones del temporizador diario	18
Programando el temporizador diario	18
Información adicional	20
Aprendiendo más acerca de este sistema.....	20
Localización de averías.....	21
Mantenimiento.....	22
Especificaciones	23
Índice de las piezas	24

Procedimientos iniciales

Paso 1: Abra el paquete y verifique los accesorios.



Paso 2: Prepare el mando a distancia.

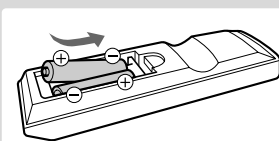

Paso 3: Conecte las antenas AM/FM, altavoces (consulte las páginas 4 y 5).

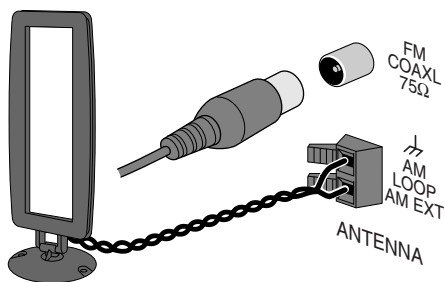

Por último, conecte el cable de alimentación de CA.

Ahora podrá operar el sistema.

Paso 1: Desembalaje

Después de efectuar el desembalaje, asegúrese de que dispone de todos los elementos siguientes. El número entre paréntesis indica la cantidad de piezas suministradas para cada elemento.

- Antena FM (1)
- Antena de cuadro AM (1)
- Mando a distancia (1)
- Pilas (2)

Si hay algún elemento faltante, consulte inmediatamente con su distribuidor.

Paso 2: Prepare el mando a distancia

Instale las pilas en el mando a distancia haciendo coincidir correctamente las polaridades (+ y -).

- Si disminuye la efectividad o el radio de acción del mando a distancia, cambie ambas pilas.

1

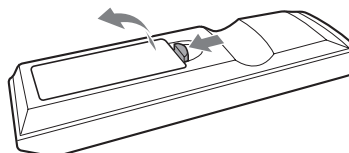

2

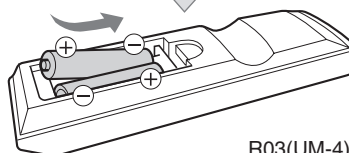

3

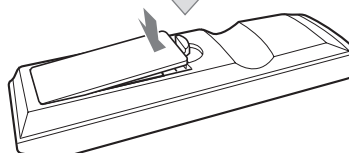

Paso 3: Conexión

Si necesita una información más detallada, consulte la página 5.

Antes de realizar las conexiones, desconecte la alimentación de todos los componentes.

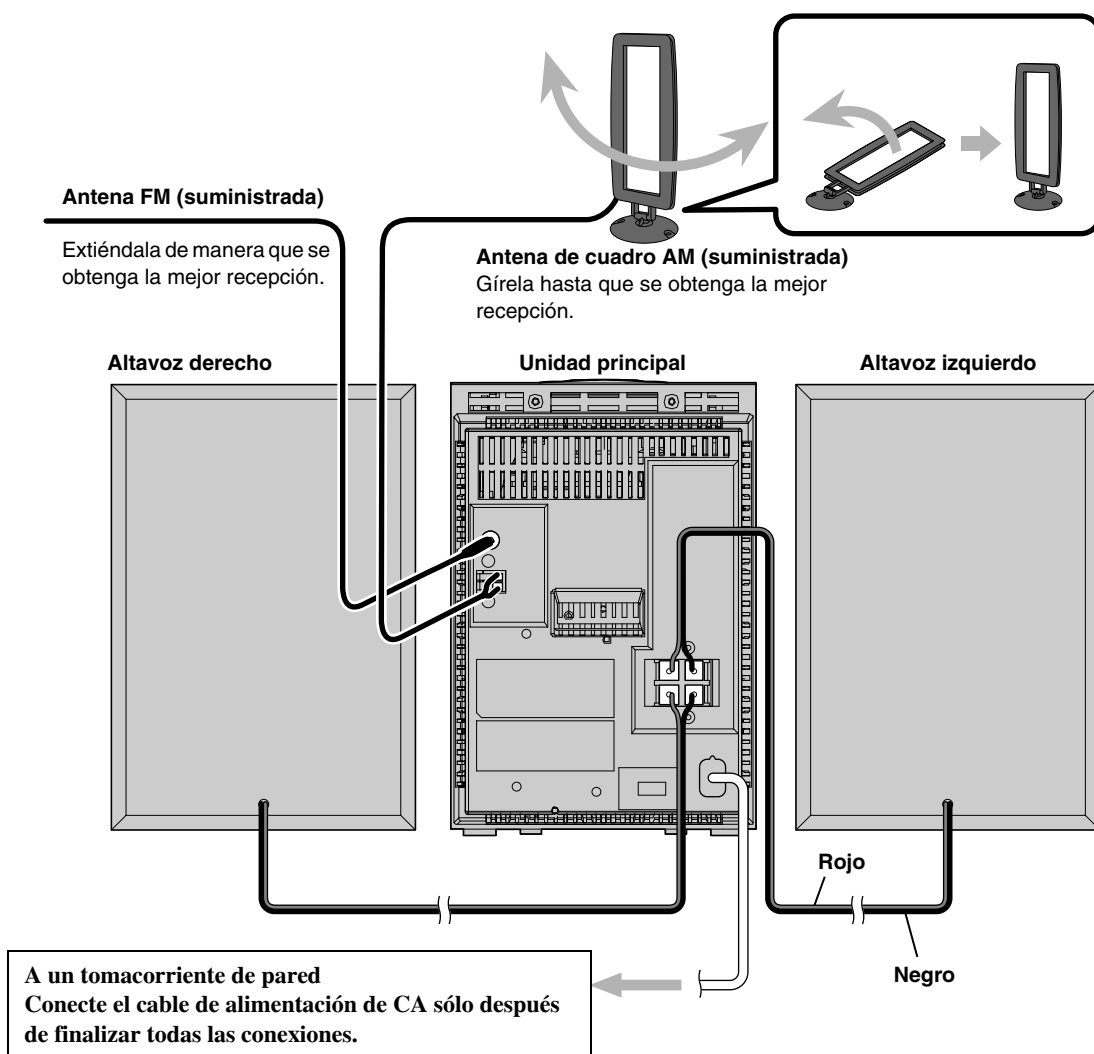

Cómo conectar la antena de cuadro AM

Asegúrese de conectar el cable de forma correcta.

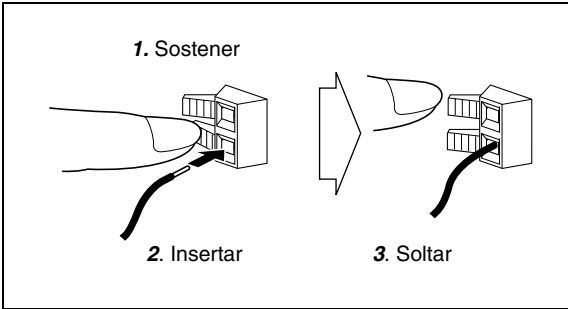

Para una mejor recepción en FM/AM

Antena FM exterior (no suministrado)

Desconecte la antena FM suministrada, y conecte la antena FM exterior, utilizando un cable de 75 Ω con conector tipo coaxial (IEC o DIN45325).

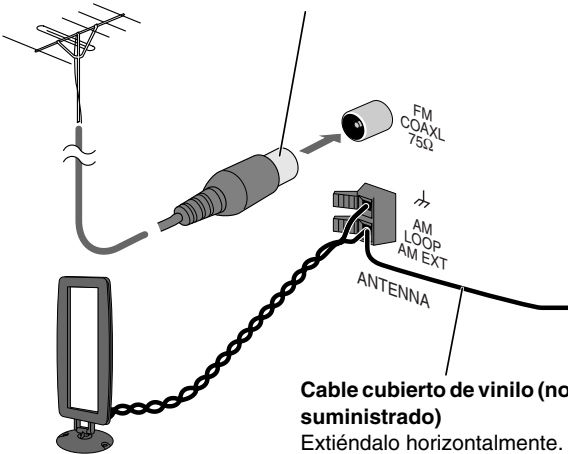

Antena de cuadro AM
Manténgala conectada.

- Asegúrese de que los conductores de la antena no estén en contacto con otros terminales, cables de conexión y cable de alimentación de CA. Asimismo, mantenga la antena alejada de las partes metálicas del sistema, de los cables de conexión y del cable de alimentación de CA. Podría producir una recepción defectuosa.

Cómo conectar los cables de los altavoces

Compruebe que ambos altavoces estén conectados firmemente y de manera correcta.

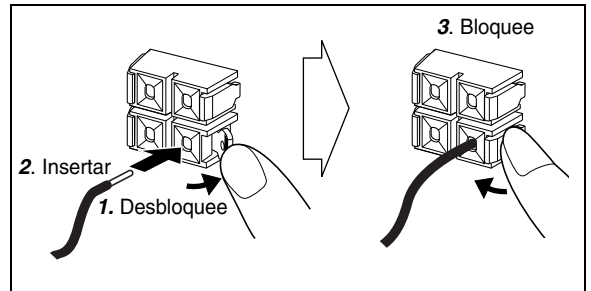

Quando conecte los cables de los altavoces, haga coincidir las polaridades de los terminales de altavoces: El cable negro con (-), el cable rojo con (+).



- NO se deberá conectar más de un altavoz a cada terminal.
- NO permita que los conductores de los cables de altavoces entren en contacto con las partes metálicas del sistema.



memo

- Si el cable de antena de cuadro AM o los cables de altavoz están cubiertos con vinilo, quite el vinilo retorciéndolo de forma que quede expuesta la punta de los cables de los altavoces o de la antena.

Antes de operar el sistema

Las indicaciones que aparecen en la pantalla le permitirán aprender muchas cosas mientras está operando el sistema. Antes de operar el sistema, comprenda cuándo y cómo se iluminan los indicadores en la pantalla.

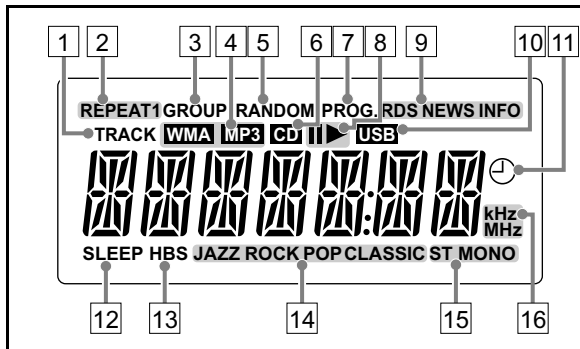

- 1 Indicador TRACK
 - Se enciende cuando se reproduce un disco o un dispositivo de clase de almacenamiento masivo USB.
- 2 Indicadores del modo de REPEAT (REPEAT1/REPEAT/REPEAT GROUP)
 - Se encienden cuando se activa la reproducción repetida.
- 3 Indicador GROUP
 - Se enciende cuando se detiene la reproducción de MP3/WMA de un disco o dispositivo de clase de almacenamiento masivo USB.
- 4 Indicadores MP3/WMA
 - Se encienden cuando se detecta un archivo MP3/WMA.
- 5 Indicador RANDOM
 - Se enciende cuando se activa la reproducción aleatoria.
- 6 Indicador CD
 - Se enciende cuando se detecta un CD de audio.
- 7 Indicador PROG. (Programa)
 - Se enciende cuando la emisora preajustada está seleccionada.
 - Se enciende cuando se activa la reproducción programada.
- 8 Indicadores de reproducción/pausa.
 - ►: Se enciende cuando se reproduce un disco o un dispositivo de clase de almacenamiento masivo USB.
 - ■: Se enciende cuando se realiza una pausa en un disco o un dispositivo de clase de almacenamiento masivo USB.
- 9 Indicadores del sistema de radiodifusión de datos
 - RDS: Se enciende cuando se sintoniza la emisora FM que está enviando señal del sistema de radiodifusión de datos.
 - NEWS/INFO:
 - Se enciende para indicar el tipo de programa seleccionado actualmente para la recepción de espera de PTY.
 - Parpadea cuando se sintoniza automáticamente un programa con recepción de espera de PTY.
- 10 Indicador USB
 - Se enciende cuando se ha conectado un dispositivo de clase de almacenamiento masivo USB.
 - Parpadea cuando se efectúa la reproducción.
- 11 Indicador ⊖ (Temporizador)
 - Se enciende cuando el temporizador diario está en espera; parpadea mientras está funcionando.
- 12 Indicador SLEEP
 - Se enciende cuando el temporizador dormir está activado.
- 13 Indicador HBS
 - Se enciende cuando se activa el modo HBS (sonido hipergrave).
- 14 Indicadores del modo de sonido
 - ST: Se enciende mientras se sintoniza una emisora en FM estéreo con una señal suficientemente fuerte.
 - MONO: Se enciende mientras el modo FM monaural está activado.
- 15 Indicador de recepción de FM
 - kHz: Se enciende para indicar la frecuencia de AM.
 - MHz: Se enciende para indicar la frecuencia de FM.
- 16 Indicadores de frecuencia

Indicaciones en la pantalla principal

Sintonizador:

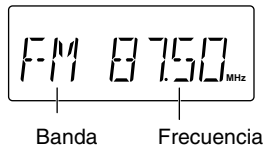

Banda Frecuencia

AUDIO IN:

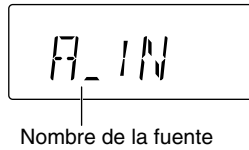

Nombre de la fuente

DISC:

• Mientras se reproduce un CD:

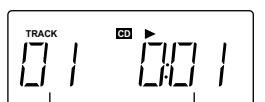

Número de pista Tiempo de reproducción transcurrido

• En situación de parada:

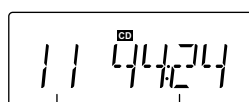

Número total de pistas Tiempo de reproducción total

• Mientras se reproduce un disco MP3:



Número de pista en el grupo actual Tiempo de reproducción transcurrido

• En situación de parada:

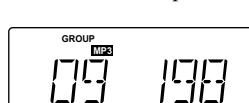

Número de grupo total Número total de pistas

USB MEMORY:

• Mientras se está reproduciendo:



Número de pista actual Tiempo de reproducción transcurrido

• En situación de parada:



Número de grupo total Número total de pistas

Operaciones diarias—Reproducción

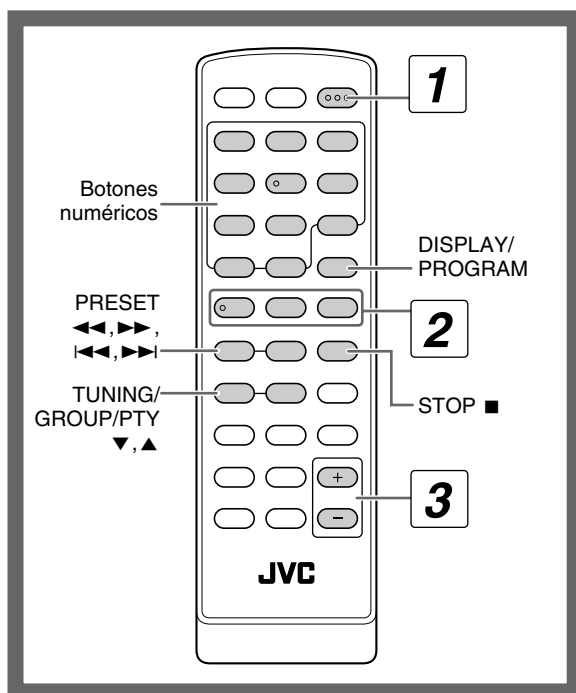

1 Encienda el sistema.

La lámpara STANDBY de la unidad principal se apaga.

2 Seleccione la fuente.

Si la fuente seleccionada está preparada, se iniciará la reproducción automáticamente.

- Si selecciona AUDIO IN, inicie la reproducción de la fuente en el componente externo.

3 Ajuste el volumen.

4 Opere la fuente objetivo tal como se describe posteriormente.

Para apagar (en espera) el sistema

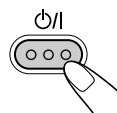

La lámpara STANDBY de la unidad principal se enciende.

- Siempre se consumirá una pequeña cantidad de energía aunque esté en espera.

1

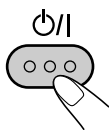

2

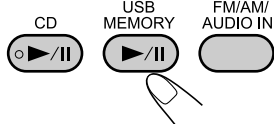

3



4

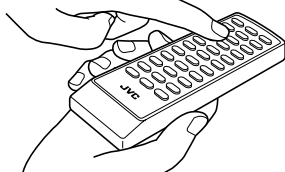

Para una audición privada

Conecte un par de auriculares al jack PHONES de la unidad principal. El sonido dejará de emitirse a través de los altavoces. **Asegúrese de bajar el volumen antes de conectar o de ponerse los auriculares.**

- Al desconectar los auriculares se volverán a activar los altavoces.



NO apague (en espera) el sistema con el volumen ajustado a un nivel extremadamente alto; de lo contrario, la explosión súbita de sonido podrá dañar sus oídos, altavoces y/o auriculares cuando vuelva a encender el sistema o iniciar la reproducción.

Cómo seleccionar números

- Ejemplos:**
- Para seleccionar el número 5, pulse 5.
 - Para seleccionar el número 20, pulse $\geq 10 \rightarrow 2 \rightarrow 0$ (cuando aparece "-- --"), o pulse $\geq 10 \rightarrow 0 \rightarrow 2 \rightarrow 0$ (cuando aparece "-- -- --").
 - Para seleccionar el número 125, pulse $\geq 10 \rightarrow \geq 10 \rightarrow 1 \rightarrow 2 \rightarrow 5$.

Para escuchar la radio

Para seleccionar la banda (FM o AM)

Desde el mando a distancia:



En la unidad principal:

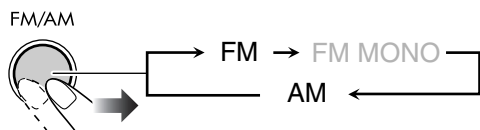

Para sintonizar una emisora

Mientras está seleccionado FM o AM...

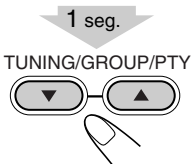

La búsqueda de la emisora se inicia y la indicación de las frecuencias comienza a cambiar en la pantalla.

La búsqueda se detiene cuando se sintoniza una emisora (frecuencia) con una señal suficientemente fuerte.

Para detener la búsqueda manualmente, pulse uno u otro botón.

• Pulsando el botón repetidamente, la frecuencia cambia paso a paso.

Si la emisora FM recibida es muy ruidosa

Desde el mando a distancia:



En la unidad principal:



La recepción mejorará, aunque sin efecto estéreo. El indicador MONO se enciende.

Para restablecer el efecto estéreo, pulse el botón repetidamente para seleccionar FM.

Cómo preajustar las emisoras

Puede preajustar 20 emisoras FM y 10 emisoras AM.

1 Sintonice la emisora que desea preajustar.

2 Active el modo de entrada del número de preajuste.

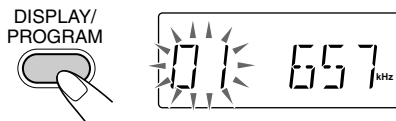

• Finalice el siguiente proceso mientras parpadea la indicación en pantalla.

3 Seleccione el número de preajuste para la emisora.

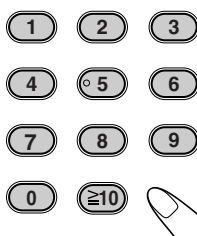

Para seleccionar un número, consulte “Cómo seleccionar números” en la página 7.

• También podrá usar el botón ◀◀ o ▶▶.

4 Almacene la emisora.

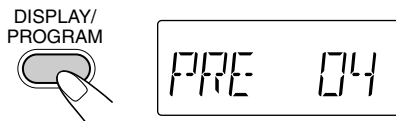

Cómo sintonizar una emisora preajustada

1 Seleccione una banda (FM o AM).

Desde el mando a distancia:



En la unidad principal:



2 Seleccione el número de la emisora preajustada.

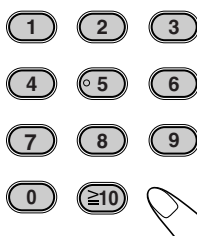

Para seleccionar un número, consulte “Cómo seleccionar números” en la página 7.

• También podrá usar el botón ◀◀ o ▶▶.

El indicador PROG. se enciende en la pantalla.

Archivos y medios reproducibles

El sistema puede reproducir los siguientes tipos de discos/archivos.

- Audio CD
- Archivos MP3/WMA en un CD-R, CD-RW o USB dispositivo de clase de almacenamiento masivo

Audio CD	CD-R	CD-RW
		

- Este sistema podría no ser capaz de reproducir algunos archivos, aunque sus formatos se encuentren listados más arriba.
- En este manual, “archivo” y “pista” se utilizan intercambiamente para las operaciones de MP3 y WMA.

• Precaución sobre la reproducción de DualDisc
El lado no DVD de un “DualDisc” no es compatible con la norma “Compact Disc Digital Audio”. Por consiguiente, no se recomienda usar el lado no DVD de un DualDisc en este producto.

• Microsoft y Windows Media son marcas registradas o bien marcas comerciales de Microsoft Corporation en los Estados Unidos y/u otros países.



Reproducción de un disco

Para colocar un disco

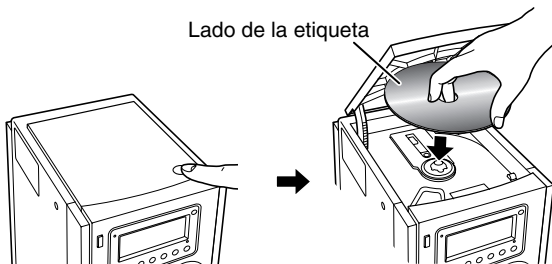
- Podrá colocar un disco mientras se est reproduciendo otra fuente.



Para reproducir un disco

Para iniciar:	Para poner en pausa:	Para detener:
	 Para cancelar, pulse otra vez.	

Reproducción de un dispositivo de clase de almacenamiento masivo USB

Puede conectar a este sistema un dispositivo de clase de almacenamiento masivo USB, como por ejemplo, dispositivo de memoria flash USB, reproductor de audio digital (DAP).

IMPORTANTE

- No es posible conectar una computadora al terminal USB MEMORY del sistema.
- Al efectuar la conexión con un cable USB, utilice un cable USB 2.0 de menos de 1 m de largo.
- Siempre ajuste el nivel de volumen al mínimo cuando conecta o desconecta un dispositivo de clase de almacenamiento masivo USB.

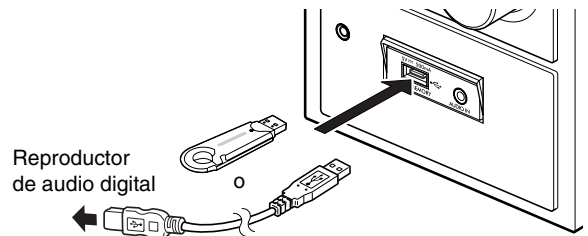

Para conectar un dispositivo de clase de almacenamiento masivo USB

Cuando conecte un dispositivo de clase de almacenamiento masivo USB, consulte también su correspondiente manual.



- Al desconectar el USB dispositivo de clase de almacenamiento masivo USB, asegúrese de que la reproducción esté detenida.

Para reproducir archivos en el USB dispositivo de clase de almacenamiento masivo USB

Para iniciar:	Para poner en pausa:	Para detener:
		

- Se enciende el indicador USB en la pantalla mientras está seleccionado USB MEMORY.

Reproducción de los discos/archivos

Para seleccionar una pista/un grupo

Para seleccionar una pista:



Cómo seleccionar un grupo (sólo MP3/WMA):

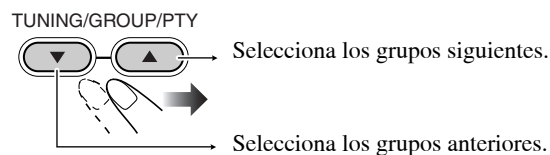

Cómo localizar un determinado pasaje

Mientras se está reproduciendo el disco, pulse y mantenga pulsado hasta llegar al pasaje deseado.

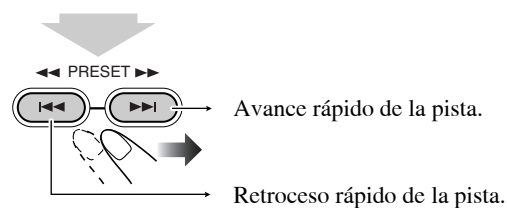

Cómo localizar directamente una pista e iniciar la reproducción

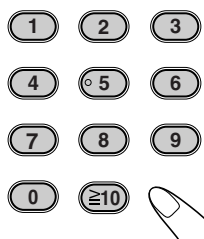

Para seleccionar un número, consulte "Cómo seleccionar números" en la página 7.



- Cuando se reproduce un archivo MP3/WMA, solamente se pueden seleccionar las pistas del grupo actual.

Para visualizar la información de la etiqueta ID3/WMA

Mientras reproduce un disco MP3/WMA...

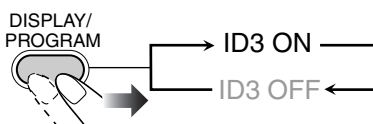

En la pantalla se muestra la información de la etiqueta ID3/WMA.

Reproducción desde otro equipo

Para conectar otro equipo

Utilizando un cable con miniclavija estéreo (no suministrado), podrá conectar un equipo con los jacks de salida de audio analógica como por ejemplo, un reproductor de audio portátil, etc.

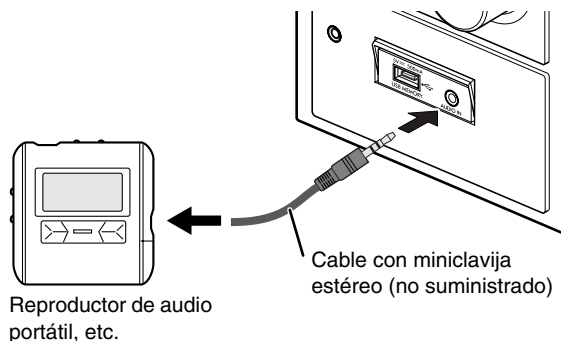

IMPORTANTE

- Siempre ajuste el volumen a "VOL MIN" cuando conecta o desconecta el otro equipo.

Para seleccionar AUDIO IN

Desde el mando a distancia:



En la unidad principal:



Operaciones diarias—Ajustes del sonido y otros ajustes

Mando a distancia

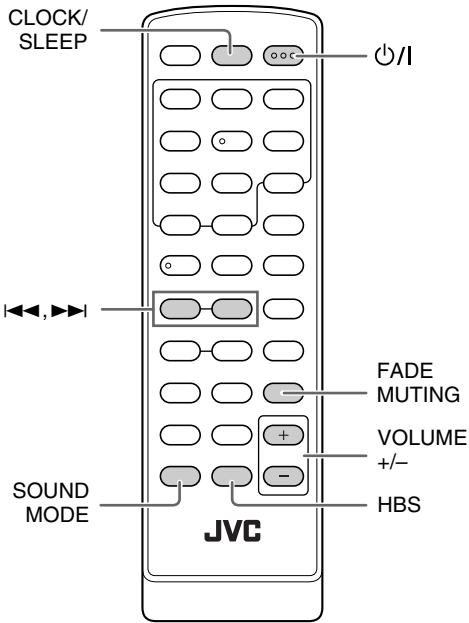

Unidad principal

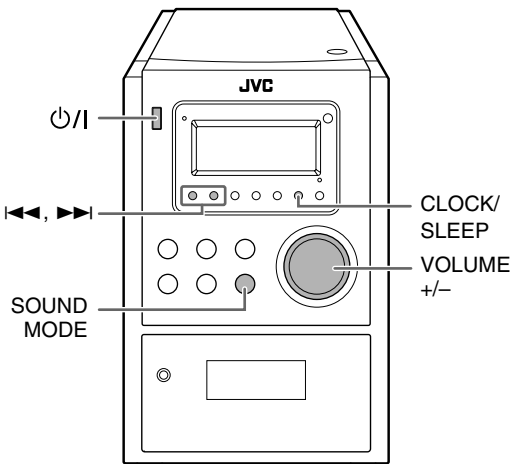

Ajuste del volumen

Puede ajustar el nivel de volumen de nivel 0 (“VOL MIN”) a nivel 31 (“VOL MAX”).

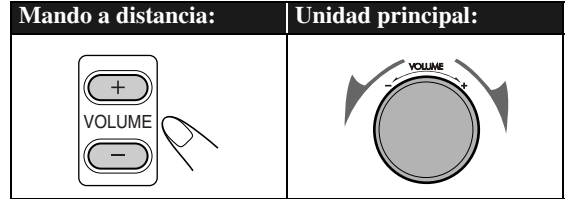

Para bajar el volumen instantáneamente



Para restablecer el volumen, pulse de nuevo o ajuste el nivel de volumen.

Ajuste del sonido

Para reforzar los sonidos graves—HBS



Podrá disfrutar de un sonido de graves potentes con el efecto Hyper-Bass Sound.

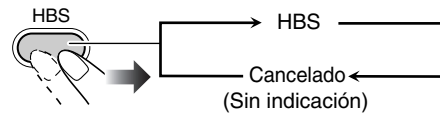

Para seleccionar el modo de sonido

Podrá seleccionar uno de los 4 modos SEA (Sound Effect Amplifier).

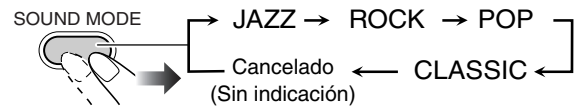

JAZZ	Frecuencias más bajas realzadas para música tipo jazz.
-------------	--

ROCK	Refuerza las frecuencias bajas y altas. (ajuste inicial)
-------------	--

POP	Conveniente para música vocal.
------------	--------------------------------

CLASSIC	Conveniente para música clásica.
----------------	----------------------------------

Sin indicación	No se aplica ningún efecto de sonido.
-----------------------	---------------------------------------

Ajuste del reloj

Ponga el reloj en hora antes de utilizar el temporizador diario (véase página 18).

- Puede poner en hora el reloj solamente cuando el sistema está apagado (en espera).

1 Apague (en espera) el sistema.

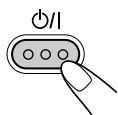

2 Active el modo de ajuste del reloj.



3 Ajuste la hora.

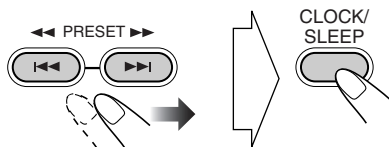

4 Ajuste los minutos.

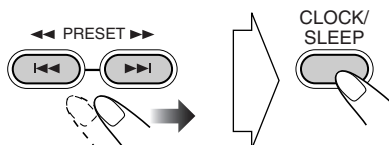

El reloj incorporado comienza a funcionar.

Para verificar la hora actual durante la reproducción



La hora se visualiza durante algunos segundos.

Si hay un fallo de alimentación

El reloj pierde sus ajustes y "0:00" parpadea. Debe volver a configurar el reloj.

Apagado automático del sistema

—Temporizador dormir

1 Active el modo de temporizador dormir.

2 seg.

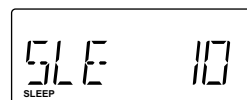

2 Especifique la hora de apagado (en minutos).

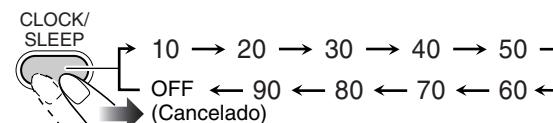

Para verificar el tiempo que falta hasta la hora de apagado

2 seg.

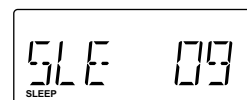

- Si pulsa el botón repetidamente, podrá cambiar la hora de apagado.

Operaciones avanzadas de la radio

Mando a distancia

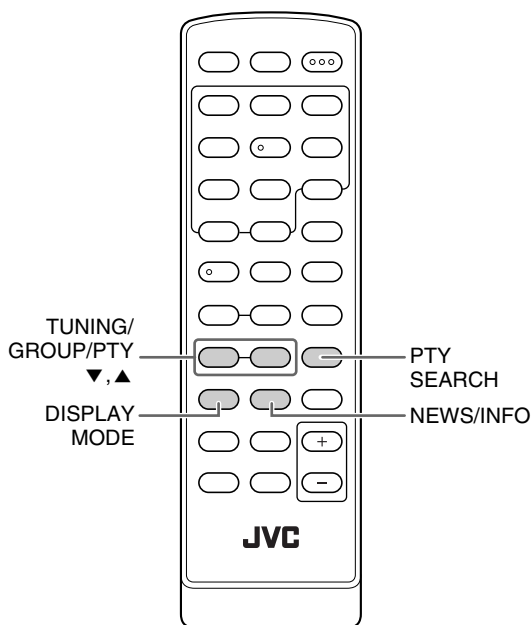

Para mostrar la información de las señales del Sistema de radiodifusión de datos

Mientras se escucha la emisora FM...

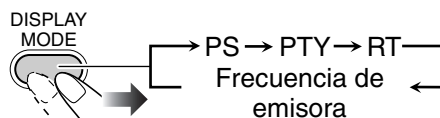

PS	Se visualizan los nombres de las emisoras. Aparecerá "NO PS" si no se envía ninguna señal.
PTY	Se visualiza el tipo de programa difundido. Aparecerá "NO PTY" si no se envía ninguna señal.
RT	Se visualizan los mensajes de texto enviados por la emisora. Aparecerá "NO RT" si no se envía ninguna señal.

Cómo recibir emisoras FM con sistema de Sistema de radiodifusión de datos

El Sistema de radiodifusión de datos permite a las emisoras FM enviar una señal adicional junto con las señales de sus programas habituales.

- Cuando el sistema sintoniza una emisora FM que provee servicio Sistema de radiodifusión de datos, el indicador RDS se enciende.

Con este sistema, puede recibir los siguientes tipos de señales del sistema de datos por radio.

PS (Programa en servicio)	Muestra los nombres de las emisoras conocidas comúnmente.
PTY (Tipo de programa)	Muestra los tipos de programas difundidos.
RT (Radio Texto)	Muestra mensajes de texto enviados por la emisora.
Enhanced Other Networks	Proporciona información acerca de los tipos de programas difundidos por las Sistema de radiodifusión de datos de diferentes redes.

Cómo buscar un programa mediante los códigos PTY

Especificando los códigos PTY, podrá localizar un determinado tipo de programa desde las emisoras preajustadas (consulte la página 8).

Para efectuar la búsqueda de un programa usando los códigos PTY

1 Mientras se escucha la emisora FM...

PTY SEARCH



2 Seleccione un código PTY.

TUNING/GROUP/PTY

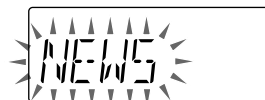
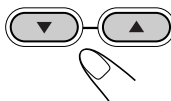

Consulte la información adicional acerca de los códigos PTY (Consulte la página 21).

3 Inicie la búsqueda.

PTY SEARCH

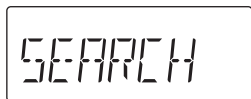

El sistema efectúa la búsqueda de 20 emisoras FM preajustadas, se para cuando encuentra la emisora seleccionada por usted, y la sintoniza.

- Si no se pudo encontrar el programa, aparece “NO FOUND” en la pantalla.
- Para detener la búsqueda, pulse PTY SEARCH.

Para continuar la búsqueda después que se detenga en una emisora no deseada

Mientras parpadean las indicaciones en la pantalla, pulse otra vez PTY SEARCH.

Cómo cambiar temporalmente a un programa seleccionado por usted



La función Enhanced Other Networks permite al sistema cambiar temporalmente a una emisora FM preajustada que esté transmitiendo el programa seleccionado por usted (NEWS o INFO).

- Esta función se activa mientras escucha una emisora FM que provea las señales requeridas.

Mientras se escucha la emisora FM...

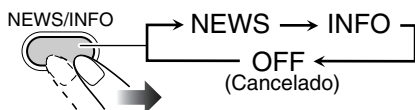

NEWS	Noticias
INFO	Programa que tiene por objeto proveer información en un sentido amplio.

Cómo actúa la Enhanced Other Networks:

CASO 1

Si la emisora no está transmitiendo el programa seleccionado por usted

El sistema continúa sintonizando la emisora actual.



Cuando una emisora comienza a transmitir el programa elegido por usted, el sistema cambia automáticamente a esa emisora.

El indicador NEWS/INFO comienza a parpadear.



Al finalizar el programa, el sistema vuelve a sintonizar la emisora sintonizada previamente, pero la función permanece activada (el indicador deja de parpadear y permanece iluminado).

CASO 2

Si la emisora sintonizada está transmitiendo el programa seleccionado por usted

El indicador NEWS/INFO comienza a parpadear.



Al finalizar el programa, el indicador deja de parpadear (la función permanece activada).

Operaciones avanzadas del disco/dispositivo de clase de almacenamiento masivo USB

Mando a distancia

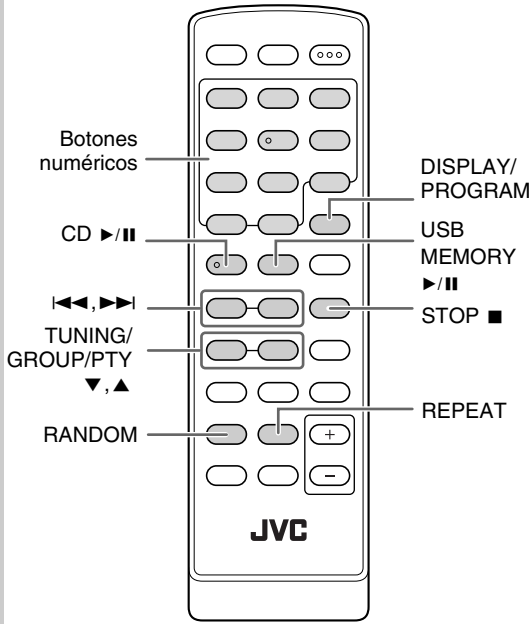

Unidad principal

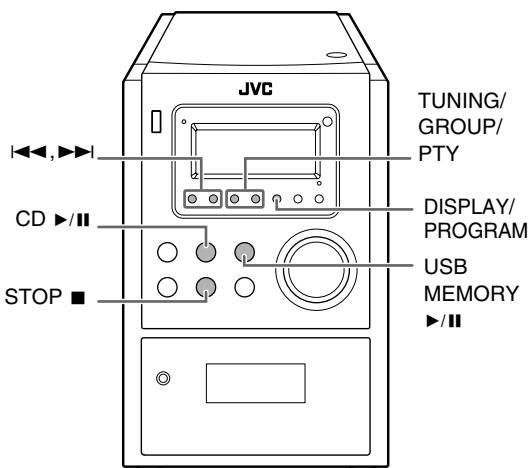

Programando el orden de reproducción—

Reproducción programada ●●●●●●●●

Antes de iniciar la reproducción, podrá programar el orden de reproducción de las pistas (hasta 32).

- Pulse REPEAT si desea repetir las pistas programadas.

1 Seleccione la fuente.

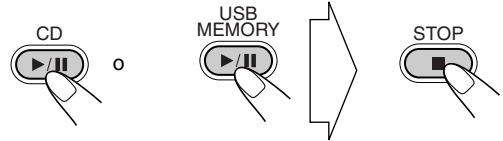

2 Antes de iniciar la reproducción, active la reproducción programada.

Para CD de audio:



Para MP3/WMA:

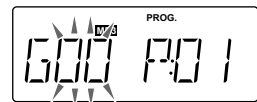

3 Seleccione las pistas que desea para la reproducción programada.

Para CD de audio:

Seleccione una pista.

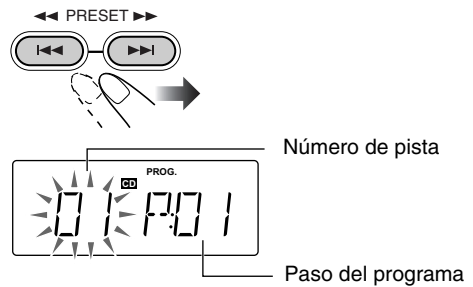

Para MP3/WMA:

(1) Seleccione un grupo.

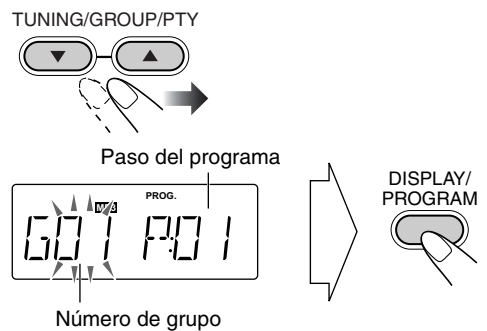

(2) Seleccione una pista.

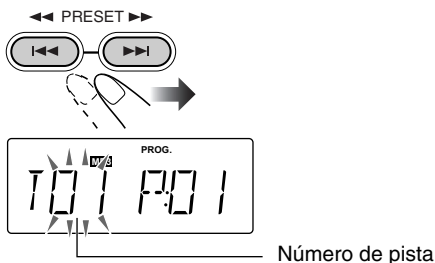

4 Confirme la selección.

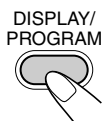

Se indica el siguiente paso del programa.

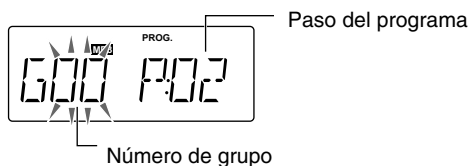

5 Repita los pasos 3 y 4 para programar las otras pistas.

6 Inicie la reproducción.

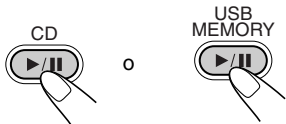

Las pistas seleccionadas se reproducen en el orden programado por usted.

Para verificar una secuencia programada

Mientras el indicador PROG. se enciende en la pantalla y la reproducción está detenida...

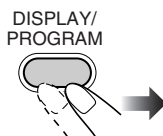

Para modificar la programación

Mientras el indicador PROG. se enciende en la pantalla y la reproducción está detenida...

Editar:

- 1 Pulse repetidamente DISPLAY/PROGRAM hasta que aparezca el paso del programa que desee editar.
- 2 Realice los pasos 3 y 4 en las páginas 15 y 16.

Para añadir pasos a la programación:

- 1 Pulse DISPLAY/PROGRAM repetidamente hasta que aparezca "00".
- 2 Realice los pasos 3 y 4 en las páginas 15 y 16.

Para borrar toda la programación:



El indicador PROG. se apaga.

El contenido del programa también se borra en los siguientes casos:

- Cuando usted abre la puerta del CD mientras la fuente sea un disco.
- Cuando usted desconecta el dispositivo de clase de almacenamiento masivo USB mientras la fuente sea un dispositivo de clase de almacenamiento masivo USB.
- Cuando usted inicia la reproducción aleatoria.
- Cuando usted cambie la fuente.
- Cuando usted apaga el sistema.

Para omitir una pista:	Para poner en pausa:	Para detener:
	<p>Para cancelar, pulse otra vez.</p>	

- Durante la reproducción programada, no es posible seleccionar la pista con los botones numéricos.

Reproduciendo aleatoriamente

Reproducción aleatoria

Podrá reproducir todas las pistas en orden aleatorio.

1 Seleccione la fuente.

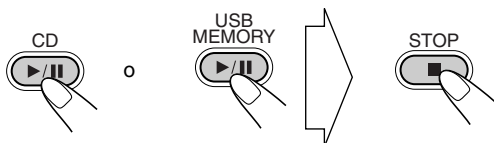





2 Inicie la reproducción aleatoria.

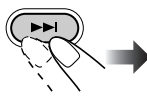

La reproducción se inicia en orden aleatorio.

La reproducción aleatoria finaliza cuando se reproducen todas las pistas.

Para omitir una pista:	Para poner en pausa:	Para detener:
	 o  Para cancelar, pulse otra vez.	

- Durante la reproducción aleatoria, no es posible seleccionar la pista con los botones numéricos.

Para salir de la reproducción aleatoria



- También puede salir de la reproducción aleatoria pulsando STOP ■.

Reproduciendo de forma repetida

Reproducción repetida

Se pueden reproducir las pistas repetidamente.

Para CD de audio:

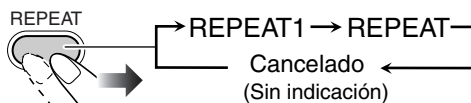

Para MP3/WMA:

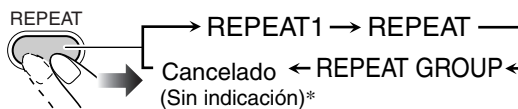

REPEAT1	Se repite la pista actual.
REPEAT	Repite todas las pistas (o el programa durante la reproducción programada).
REPEAT GROUP*	Repite todas las pistas del grupo actual.

* El indicador GROUP se enciende en la pantalla cuando se detiene la reproducción.

Operaciones del temporizador diario

Mando a distancia

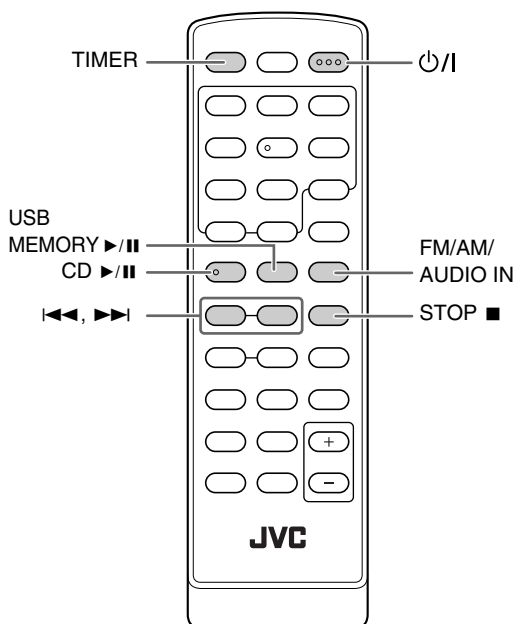

Unidad principal

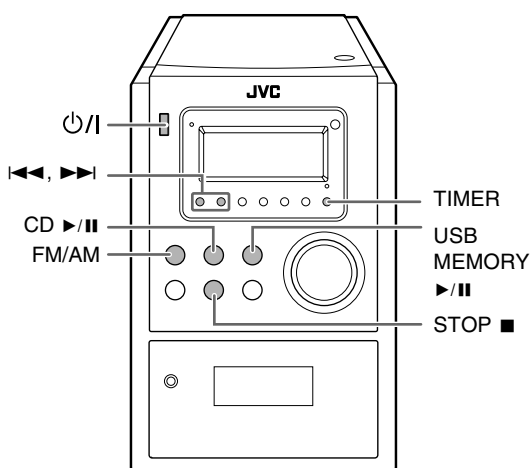

Programando el temporizador diario

Utilizando el temporizador diario, puede despertarse escuchando música, etc.

- Ponga en hora el reloj antes de programar el temporizador diario. (Consulte la página 12.)
- Para salir del ajuste del temporizador, pulse STOP ■ según se requiera.

1 Active la programación del temporizador diario

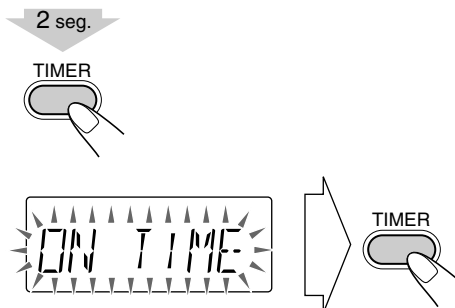

2 Ajuste la hora de activación.

(1) Ajuste la hora.

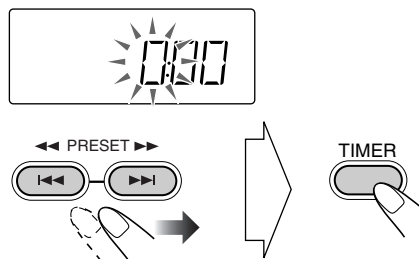

(2) Ajuste los minutos de manera similar al ajuste de la hora descrito previamente.

3 Ajuste la hora de desactivación.

(1) Proceda al ajuste de la hora de desactivación.

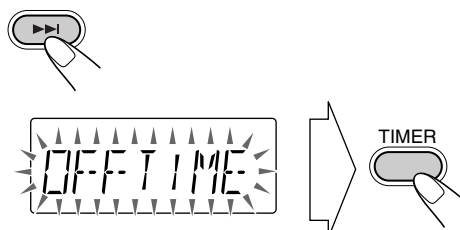

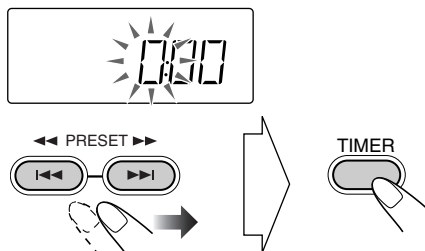
(2) Ajuste la hora.**(3) Ajuste los minutos de manera similar al ajuste de la hora descrito previamente.**

Las horas de activación y desactivación no se pueden ajustar a la misma hora.

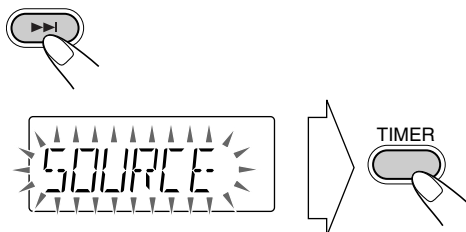
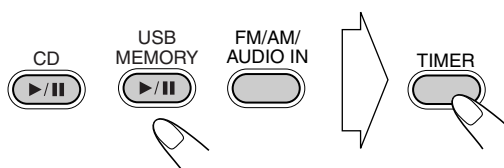
4 Seleccione la fuente de reproducción.**(1) Proceda al ajuste de la fuente de reproducción.****(2) Seleccione la fuente de reproducción; "CD", "USB" o "TUNER".**

Cuando seleccione "TUNER"

-1 Pulse ◀▶/▶▶ para seleccionar "AM PRE" o "FM PRE" y, a continuación, pulse TIMER.

-2 Pulse ◀▶/▶▶ para seleccionar el número de preajuste y, a continuación, pulse TIMER.

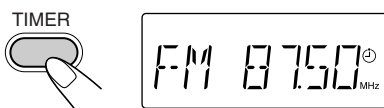
5 Active el temporizador diario.

El indicador ⊖ (temporizador) de la pantalla y la lámpara TIMER de la unidad principal se encienden.

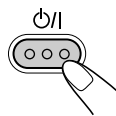
6 Apague el sistema.**Para desactivar el temporizador diario**

Cuando el sistema está encendido...

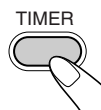

El indicador ⊖ (temporizador) de la pantalla y la lámpara TIMER de la unidad principal se apagan.



- Cuando se activan ambos temporizadores, diario y dormir, el sistema de apagará con anterioridad a la hora de desactivación.

Cómo funciona el temporizador diario

Una vez programado el temporizador diario, el indicador ⊖ (temporizador) se enciende en la pantalla y la lámpara TIMER de la unidad principal se enciende en rojo. El temporizador diario se activa todos los días a la misma hora, hasta que lo desactive manualmente.

Al llegar la hora de activación

El sistema se enciende, sintoniza la emisora especificada o empieza a reproducir la fuente especificada.

- El nivel de sonido aumenta gradualmente hasta el nivel ajustado en último término. (Volumen máximo 16)
- Mientras está funcionando el temporizador diario, el indicador del ⊖ (Temporizador) parpadea en la pantalla.
- Sin cancelar el temporizador diario, se podrá cambiar la fuente o ajustar el volumen después que el temporizador diario inicie la grabación.

Al llegar la hora de desactivación

El sistema detiene la reproducción, y se apaga (en espera).

- El ajuste del temporizador diario permanece en la memoria hasta que usted lo cambie.

Aprendiendo más acerca de este sistema

Operaciones diarias—Reproducción (consulte las páginas 7 a 10)

Para escuchar la radio:

- Almacenando una emisora nueva en un número de preajuste usado se borrará la emisora almacenada previamente en ese número.
- Cuando se desenchufa el cable de alimentación de CA o se produce una falla de alimentación eléctrica, las emisoras preajustadas se borrarán en unos días. En tal caso, preajuste las emisoras otra vez.

Archivos y medios reproducibles:

- Este sistema no puede reproducir discos "packet write" (escritura por paquetes).
- Para la reproducción de MP3/WMA...
 - Los discos MP3/WMA requieren un tiempo de lectura mayor que los discos CD regulares. (Depende de la complejidad de la configuración grupo/archivo).
 - Algunos archivos MP3/WMA no se pueden reproducir y serán omitidos. Esto se debe a sus respectivos procesos y condiciones de grabación.
 - Cuando haga discos MP3/WMA, utilice ISO 9660 Nivel 1 o Nivel 2 para el formato del disco.
 - Este sistema puede reproducir archivos MP3/WMA con el código de extensión <mp3/.wma> (independientemente de la caja alta o baja—mayúsculas/minúsculas).
 - Algunos caracteres o símbolos no serán mostrados correctamente en la pantalla. El número máximo de caracteres que aparecen en la pantalla es 32 (sin el código de extensión) para los archivos, y 30 para la etiqueta ID3.
 - Se recomienda hacer cada archivo MP3/WMA a una frecuencia de muestreo de 44,1 kHz y a una velocidad de bit de 128 kbps.
 - Este sistema puede reconocer un total de 999 pistas y de 500 grupos. Todos los que excedan el número máximo no serán reconocidos.
 - Si la carpeta no incluye pistas MP3/WMA, las mismas serán ignoradas.
 - El orden de reproducción de las pistas MP3/WMA puede ser diferente del intentado durante la grabación. Si la carpeta no incluye pistas MP3/WMA, las mismas serán ignoradas.
- Para reproducir archivos del dispositivo de clase de almacenamiento masivo USB...
 - No podrá enviar, desde este sistema, ningún dato a su dispositivo de clase de almacenamiento masivo USB.
 - Conecte directamente al sistema un solo dispositivo de clase de almacenamiento masivo USB por vez. No utilice un hub USB.
 - Las pistas codificadas o encriptadas mediante un método especial no se pueden reproducir en el sistema.
 - La batería del dispositivo de clase de almacenamiento masivo USB se carga mientras el sistema está encendido.
 - Este sistema no puede reconocer un dispositivo de clase de almacenamiento masivo USB con un régimen que exceda de 5 V/500 mA.
 - Este sistema es compatible con USB 2.0 Full-Speed.
 - No se pueden reproducir archivos de más de 2 GB.
 - Cuando se reproduce un archivo con una alta velocidad de transferencia, los sonidos podrían ser omitidos durante la reproducción.

- Algunos dispositivos de clase de almacenamiento masivo USB podrían no ser reconocidos o no funcionar correctamente.
- El formato compatible es FAT16/FAT32.
- JVC no se hará responsable de ninguna pérdida de datos en el dispositivo de clase de almacenamiento masivo USB mientras se utiliza este sistema.

Configuración de los grupos/pistas MP3/WMA

El sistema reproduce las pistas MP3/WMA de la siguiente manera.

El orden de reproducción que se indica en la figura es para las pistas MP3/WMA de un disco.

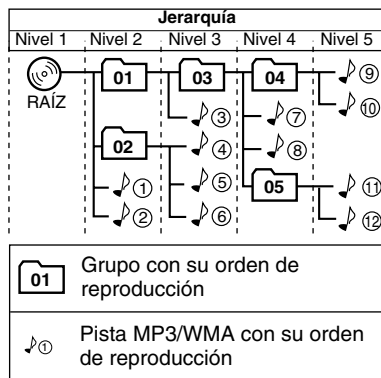

- Las pistas MP3/WMA de un dispositivo de clase de almacenamiento masivo USB podrían reproducirse de manera diferente.

Reproducción desde otro equipo

- Si la salida de audio del otro equipo no es del tipo de miniclavija estéreo, utilice un adaptador de clavija para convertir la miniclavija estéreo a la correspondiente clavija de la salida de audio. Refiérase a los manuales que vienen con el otro equipo.

Operaciones diarias—Ajustes del sonido y otros ajustes (consulte las páginas 11 y 12)

Ajuste del volumen:

- Asegúrese de bajar el volumen antes de conectar o de ponerse los auriculares.

Ajuste del sonido:

- Esta función también afecta al sonido que sale de los auriculares.

Ajuste del reloj

- "0:00" parpadea en la pantalla hasta que usted ajuste el reloj.
- El reloj puede adelantarse o atrasarse 1 a 2 minutos por mes. En tal caso, vuelva a poner el reloj en hora.

Operaciones avanzadas de la radio (consulte las páginas 13 y 14)

Descripciones de los códigos PTY

NEWS:	Noticias
AFFAIRS:	Programas habituales que tratan las noticias o temas de actualidad
INFO:	Programas sobre servicios médicos, previsiones meteorológicas, etc.
SPORT:	Actualidad deportiva
EDUCATE:	Programas educacionales
DRAMA:	Radionovelas
CULTURE:	Programas sobre la cultura nacional o regional
SCIENCE:	Programas sobre ciencias naturales y tecnología
VARIED:	Otros programas como comedias o ceremonias
POP M:	Música pop
ROCK M:	Música rock
EASY M:	Música de viaje (normalmente denominada “de fácil audición”)
LIGHT M:	Música ligera
CLASSICS:	Música clásica
OTHER M:	Otros tipos de música
WEATHER:	Información meteorológica
FINANCE:	Informes sobre comercio, negocios, la Bolsa, etc.
CHILDREN:	Programas de entretenimiento para niños
SOCIAL:	Programas sobre actividades sociales
RELIGION:	Programas que tratan cualquier aspecto sobre la fe o creencias o la naturaleza de la existencia o la ética
PHONE IN:	Programas en los que la gente puede expresar sus puntos de vista por teléfono o de forma pública
TRAVEL:	Programas acerca de destinos turísticos, viajes organizados e ideas u oportunidades de viajar
LEISURE:	Programas que tratan actividades de recreo como la jardinería, cocina, pesca, etc.
JAZZ:	Música jazz
COUNTRY:	Música country
NATION M:	Música actual conocida de otra región o nación en el idioma del país
OLDIES:	Música pop clásica
FOLK M:	Música folk
DOCUMENT:	Programas que tratan temas objetivos, presentados en un estivo de investigación
TEST:	Se transmite cuando se prueban receptores o equipos de transmisión para emergencias
ALARM:	Anuncio de emergencia
NONE:	Ningún tipo de programa, programa no definido, o difíciles de categorizar en los determinados tipos

Operaciones avanzadas del disco/dispositivo de clase de almacenamiento masivo USB (consulte las páginas 15 a 17)

Programando el orden de reproducción—Reproducción programada

- Si intenta programar la pista 33, aparece “PROGFUL” en la pantalla.
- Durante la programación...
Su entrada ser ignorada si intenta programar un número de elemento que no existe en el disco (por ejemplo, selecciona la pista 14 de un disco con sólo 12 pistas).

Operaciones del temporizador diario (consulte las páginas 18 y 19)

- Cuando se desenchufa el cable de alimentación de CA o se produce una falla de alimentación eléctrica, el temporizador se cancela. Primero deberá volver a ajustar el reloj, y luego el temporizador.

Localización de averías

Si surge algún problema con el sistema, busque la solución en esta lista antes de llamar al servicio técnico.

General:

Los ajustes o las configuraciones se cancelan súbitamente antes de finalizar.

⇒ Hay un límite de tiempo. Repita el procedimiento.

Las operaciones están inhabilitadas.

⇒ El microprocesador incorporado ha experimentado una anomalía debido a interferencias eléctricas externas.
Desenchufe el cable de alimentación de CA y vuélvalo a enchufar.

No es posible operar el sistema con el mando a distancia.

⇒ Hay un obstáculo en el espacio comprendido entre el mando a distancia y el sensor remoto del sistema.
⇒ Diríjalo hacia el sensor remoto del panel frontal.
⇒ Acérquese al sistema.
⇒ Las pilas están agotadas.

No se oye nada por los altavoces.

⇒ Conexiones de los altavoces incorrectas o flojas (consulte la página 5).
⇒ Están conectados los auriculares (consulte la página 7).

Operaciones de la radio:

Recepción de radio deficiente debido a los ruidos

⇒ Conexiones de la antena flojas o incorrectas.
⇒ La antena de cuadro AM está demasiado cerca del sistema.
⇒ La antena FM no está correctamente extendida ni posicionada.

Operaciones de los discos:

No se puede reproducir el disco.

⇒ El disco está colocado boca abajo. Coloque el disco con el lado de la etiqueta hacia arriba.

El sonido del disco se interrumpe.

⇒ El disco está rayado o sucio.

Operaciones del temporizador diario:

El temporizador diario no funciona.

⇒ El sistema estaba encendido al llegar la hora de activación. El temporizador diario comienza a funcionar sólo cuando el sistema está apagado.

⇒ Es posible que se haya producido un fallo eléctrico. En primer lugar, configure el reloj y, a continuación, el temporizador.

“INVALID” aparece en la pantalla.

⇒ Las horas de activación y desactivación son iguales. Ajuste las horas de activación y desactivación a diferentes horas.

Mantenimiento

Para obtener el máximo rendimiento del sistema, mantenga limpios sus discos y mecanismo.

Manejo de los discos

- Saque el disco de su estuche sujetándolo por los bordes, mientras presiona ligeramente el orificio central.
- No toque la superficie brillante del disco, ni doble el disco.
- Ponga el disco en su estuche después del uso para que no se deforme.
- Tenga cuidado de no rayar la superficie del disco.
- Evite la exposición directa a la luz del sol, a las temperaturas extremas, y a la humedad.

Para limpiar el disco:

Utilizando un lienzo suave, limpie el disco con movimientos rectos desde el centro hacia el borde.

Manejo de los dispositivos de clase de almacenamiento masivo USB

- No toque el conector USB.
- Tenga la precaución de no dañar el conector USB.
- Para evitar daños, ponga el conector USB en la cubierta o deslice la unidad USB hacia adentro después del uso.

Limpieza del sistema

- Limpie las manchas con un paño suave. Si el sistema está muy sucio, límpielo con un paño mojado en una solución de agua y detergente neutro diluido y bien exprimido, y luego pásele un trapo seco.
- Para evitar que se deteriore la calidad de la imagen, se dañe o se despegue la pintura, tenga en cuenta lo siguiente:
 - NO frote con un paño duro.
 - NO frote con fuerza.
 - NO utilice diluyente ni bencina para la limpieza.
 - NO aplique ninguna sustancia volátil, tal como insecticidas.
 - NO permita que ninguna pieza de goma o de plástico permanezca en contacto por un tiempo prolongado.

Especificaciones

Sección del amplificador

Potencia de salida: 8 W por canal, RMS mín, accionados en 4 Ω a 1 kHz con una distorsión armónica total no mayor que 10%. (IEC268-3)

Altavoces/Impedancia: 4 Ω – 8 Ω

Terminales

AUDIO IN:

Sensibilidad de entrada/impedancia:
250 mV/50 k Ω

USB MEMORY:

Especificación USB: Compatible con USB 2.0 Full Speed

Dispositivo compatible:

Clase de almacenamiento masivo

Sistema compatible: FAT16, FAT32

Potencia de salida: CC 5 V = 500 mA

Sección del sintonizador

Gama de sintonización de FM:

87,50 MHz – 108,00 MHz

Gama de sintonización de AM (MW):

522 kHz – 1 629 kHz

Sección del reproductor de CD

Gama dinámica: 60 dB

Relación señal a ruido: 60 dB

Lloro y fluctuación: No medible

General

Demanda de energía: 230 V CA \sim , 50 Hz

Consumo de energía: 32 W (en funcionamiento)
0,9 W (en espera)

Dimensiones (aprox.): 144 mm \times 218 mm \times 256 mm
(An \times Al \times Pr)

Peso (aprox.): 2,3 kg

Altavoces

Tipo: Bass-reflex de 1 vía

Unidades de altavoces: cono de 10 cm \times 1

Impedancia: 4 Ω

Dimensiones (aprox.): 136 mm \times 212 mm \times 172 mm
(An \times Al \times Pr)

Peso (aprox.): 1,2 kg c/u

Accesorios suministrados

Consulte la página 3.

El diseño y las especificaciones se encuentran sujetos a cambios sin previo aviso.

Índice de las piezas

Consulte las páginas indicadas para saber cómo usar los botones y controles.

Mando a distancia

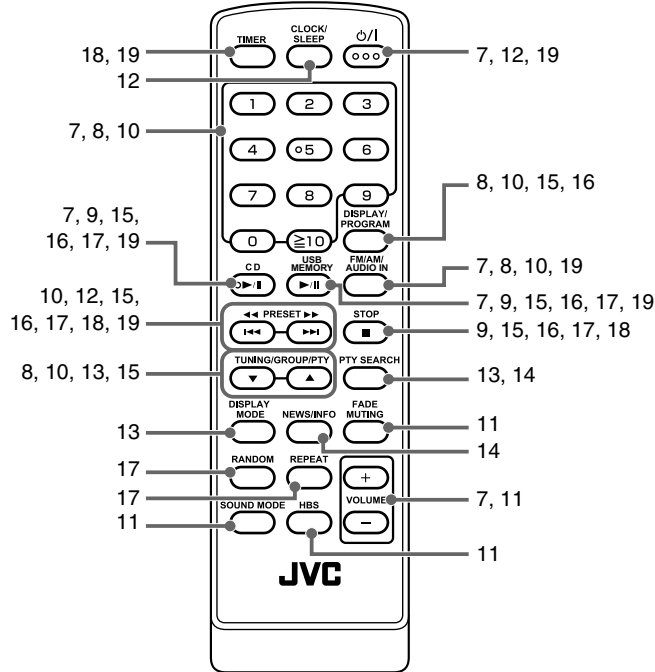

Unidad principal

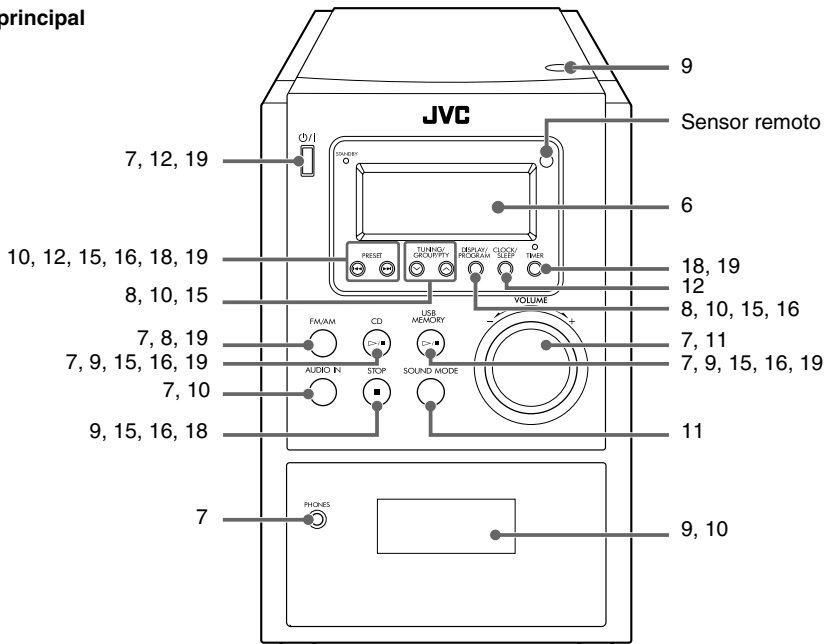

Introduzione

La ringraziamo per aver acquistato un prodotto JVC.
La invitiamo a leggere le presenti istruzioni prima di utilizzare l'apparecchio in modo da poterne sfruttare al meglio le prestazioni.

Precauzioni

Installazione

- Installare l'unità in una posizione piana, asciutta e né troppo calda né troppo fredda, con una temperatura compresa tra 5°C e 35°C.
- Per evitare il surriscaldamento interno del sistema, installarlo in una posizione adeguatamente ventilata.



NON installare il sistema vicino a sorgenti di calore o in una posizione esposta a luce solare diretta, polvere o vibrazioni eccessive.

- Lasciare spazio sufficiente tra il sistema e il televisore.
- Per evitare interferenze con il televisore, lasciare spazio sufficiente tra i diffusori e il televisore.

Sorgenti di alimentazione

- Per scollegare il sistema dalla presa di corrente, scollegare la spina senza tirare il cavo di alimentazione.



NON toccare il cavo di alimentazione con le mani bagnate.

Formazione di umidità

L'umidità può condensarsi sulle lenti all'interno del sistema nei seguenti casi:

- Dopo l'accensione dell'impianto di riscaldamento nel locale di ascolto
- In un locale umido
- Quando il sistema viene spostato rapidamente da un luogo freddo a un luogo caldo

Di conseguenza, il sistema può funzionare in modo non corretto. In tal caso, lasciare il sistema acceso per alcune ore fino alla completa evaporazione dell'umidità, quindi scollegare il cavo di alimentazione e ricollegarlo.



Per motivi di sicurezza, osservare scrupolosamente le seguenti norme:

- Accertarsi che vi sia un'adeguata ventilazione attorno all'unità principale. Una scarsa ventilazione può provocare il surriscaldamento con conseguenti danni al sistema.
- NON ostruire le aperture o i fori di ventilazione. Se fossero bloccati da giornali, stoffa, ecc., il calore potrebbe non venire disperso.

Varie

- Qualora un oggetto metallico oppure del liquido penetrino nel sistema, scollegare il cavo di alimentazione e consultare il rivenditore senza effettuare alcuna operazione.



NON smontare il sistema, in quanto non sono presenti componenti interni per i quali la manutenzione può essere effettuata dall'utente.

- Qualora si preveda un lungo periodo di inattività del sistema, scollegare il cavo di alimentazione dalla presa di corrente.

Qualora si noti un funzionamento anomalo, scollegare il cavo di alimentazione e consultare il rivenditore.

Come leggere il presente manuale

Per rendere il presente manuale più semplice e facile da comprendere, abbiamo adottato i metodi seguenti:

- Le operazioni di tasti e comandi vengono illustrate come elencato nella tabella seguente. Nel presente manuale vengono illustrate principalmente le operazioni di utilizzo del telecomando. Tuttavia, è possibile utilizzare i pulsanti e i comandi direttamente nell'unità principale se i nomi e i contrassegni sono uguali o simili.
- **Alcuni suggerimenti e note correlate vengono illustrati di seguito nelle sezioni "Ulteriori informazioni su questo sistema" e "Localizzazione dei guasti" ma non nella stessa sezione in cui vengono illustrate le operazioni.** Per ulteriori informazioni o in caso di dubbi sulle funzioni, visitare le sezioni relative per ottenere le risposte.

	Indica una pressione leggera del tasto.
	Indica una pressione leggera e ripetuta del tasto, finché viene selezionata l'opzione desiderata.
	Indica la pressione di un tasto.
	Indica di mantenere premuto il tasto per un numero di secondi specificato. <ul style="list-style-type: none">• Il numero all'interno della freccia indica il periodo di pressione (in questo esempio, 2 secondi).• Se non è presente alcun numero all'interno della freccia, mantenere premuto finché l'intera procedura viene completata o si ottiene il risultato desiderato.
	• Indica di ruotare il comando verso le direzioni specificate.

	Indica che questa operazione è possibile solo tramite il telecomando.
	Indica che questa operazione è possibile solo utilizzando i tasti e i controlli dell'unità principale.

Operazioni preliminari	3
Punto 1: Apertura della confezione	3
Punto 2: Preparare il telecomando	3
Punto 3: Collegamenti	4
Prima di utilizzare il sistema	6
Operazioni giornaliere—Riproduzione	7
Ascolto della radio	8
Supporti e file riproducibili	9
Riproduzione di un disco	9
Riproduzione di un'unità USB di memoria di massa	9
Riproduzione di dischi/file	10
Riproduzione da altro apparecchio	10
Operazioni giornaliere—Regolazioni audio e generali	11
Regolazione del volume	11
Regolazione del suono	11
Regolazione dell'orologio	12
Spegnimento automatico dell'unità—Timer di autospegnimento	12
Operazioni avanzate con la radio	13
Ricezione di stazioni FM con il Radio Data System	13
Ricerca di un programma tramite i codici PTY	13
Passaggio temporaneo a un programma di propria scelta in modo automatico	14
Operazioni avanzate con i dischi e le unità USB di memoria di massa	15
Programmazione dell'ordine di riproduzione —Riproduzione programmata	15
Riproduzione in modalità casuale —Riproduzione casuale	17
Ripetizione dell'esecuzione—Riproduzione ripetuta	17
Operazioni con il timer giornaliero	18
Impostazione del timer giornaliero	18
Ulteriori informazioni	20
Ulteriori informazioni su questo sistema	20
Localizzazione dei guasti	21
Manutenzione	22
Specifiche	23
Indice delle parti	24

Operazioni preliminari

Punto 1: Aprire la confezione e controllare gli accessori.



Punto 1: Apertura della confezione

Dopo l'apertura della confezione si raccomanda di verificare che siano presenti le seguenti parti. Il numero tra parentesi indica la quantità di pezzi in dotazione.

- Antenna FM (1)
- Antenna a telaio AM (1)
- Telecomando (1)
- Batterie (2)

Qualora manchino pezzi, contattare immediatamente il rivenditore.

Punto 2: Preparare il telecomando.

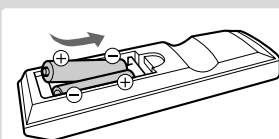

Punto 2: Preparare il telecomando

Inserire le batterie sul telecomando abbinando la polarità (+ e -) in modo corretto.

- Se il raggio d'azione del telecomando diminuisce, sostituire entrambe le batterie.

Passo 3: Collegare antenne AM/FM e diffusori (vedere le pagine da 4 e 5).

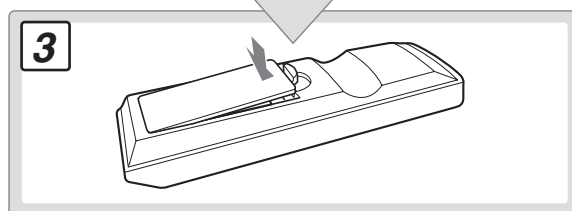
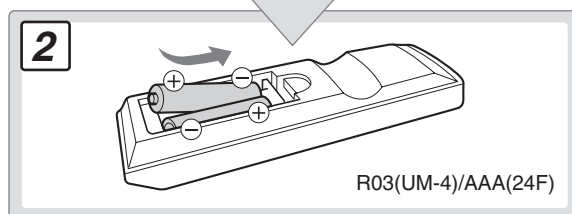
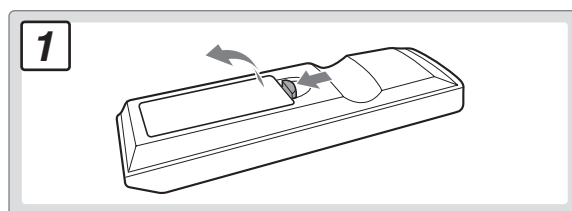
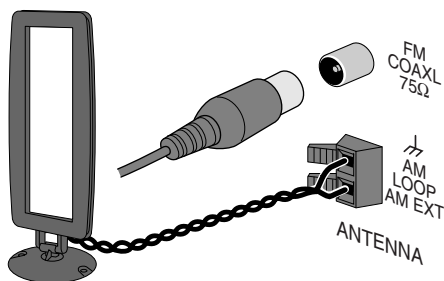

Infine, collegare il cavo di alimentazione.

Ora è possibile utilizzare il sistema.

Punto 3: Collegamenti

Per informazioni più dettagliate, vedere a pagina 5.

Prima di effettuare i collegamenti, spegnere tutti i componenti.

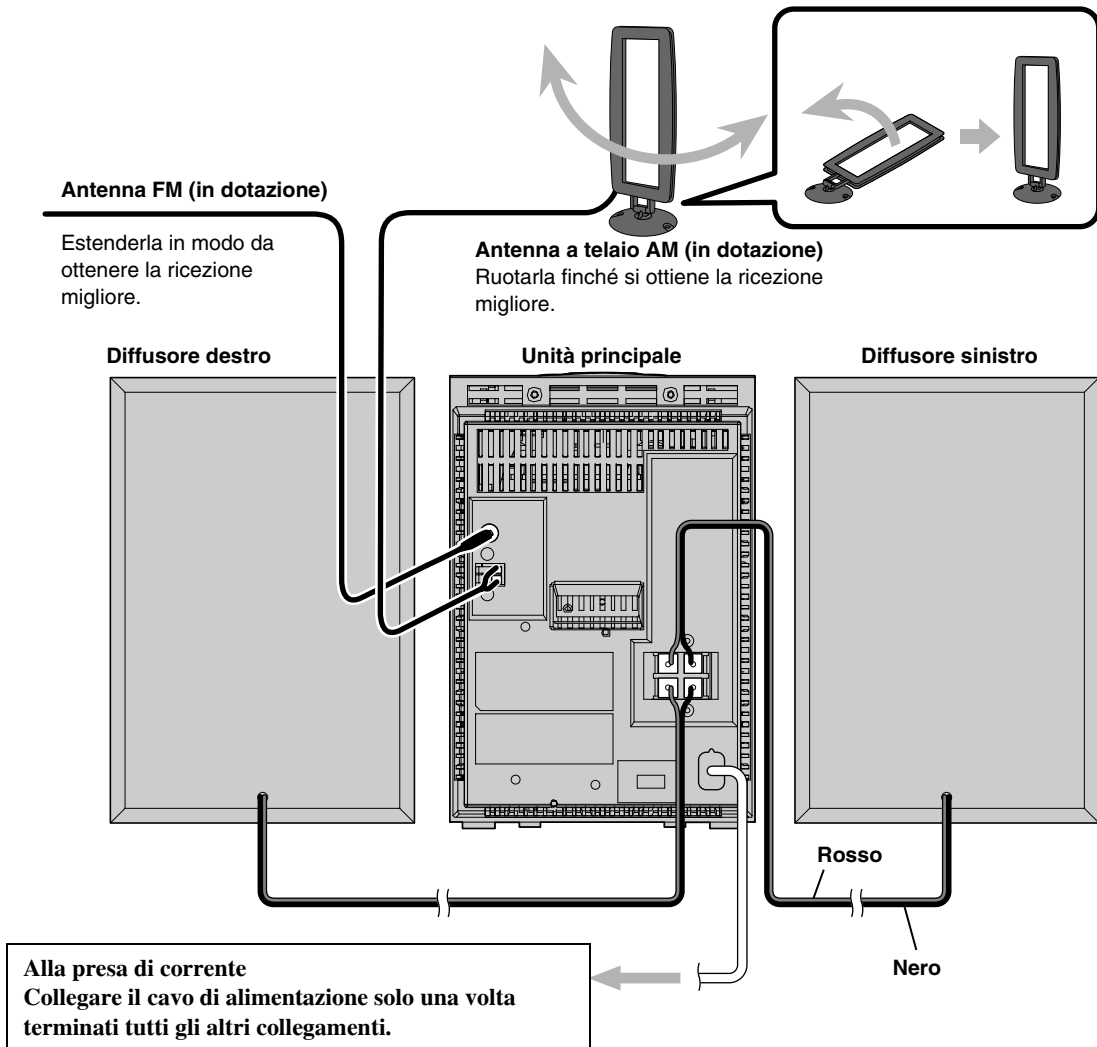

Per collegare l'antenna a telaio AM

Avere cura di collegare correttamente il cavo.

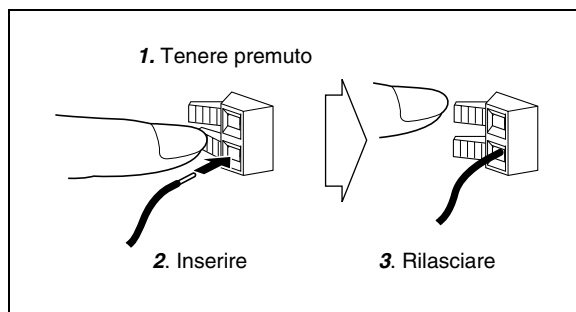

Per una migliore ricezione FM/AM

Antenna FM per esterni (non in dotazione)

Scollegare l'antenna FM fornita e collegarla a un'antenna FM esterna utilizzando un cavo da 75 Ω con un connettore di tipo coassiale (IEC o DIN45325).

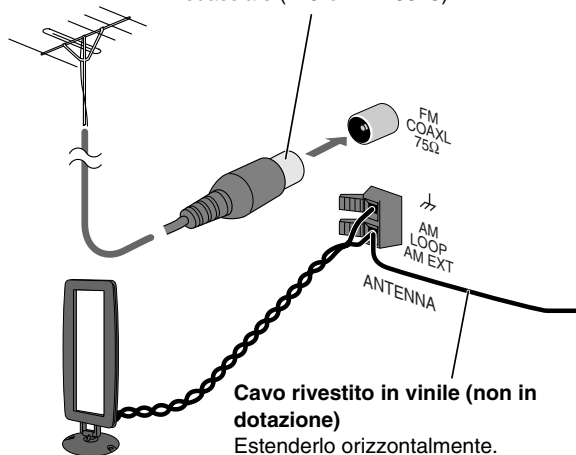

Antenna a telaio AM

Mantenerla collegata.

- Accertarsi che i conduttori dell'antenna non tocchino altri terminali, i cavi di collegamento o il cavo di alimentazione. Tenere l'antenna lontana dalle parti metalliche del sistema, dai cavi di collegamento e dal cavo di alimentazione. Ciò potrebbe provocare una cattiva ricezione.

Per collegare i cavi per i diffusori:

Accertarsi che entrambi i diffusori siano collegati correttamente e saldamente.

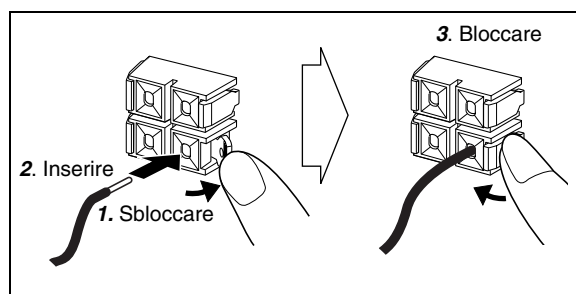

Quando vengono collegati i cavi dei diffusori, abbinare la polarità dei terminali dei diffusori come segue: Collegare il cavo nero a (-), e il cavo rosso a (+).



- **NON** collegare più di un diffusore a ciascun terminale.
- Il conduttore dei cavi dei diffusori **NON** deve venire a contatto con parti metalliche del sistema.



memo

- Se i cavi dell'antenna a telaio AM o dei diffusori sono ricoperti di vinile, togliere la copertura per esporre l'estremità dei cavi stessi.

Prima di utilizzare il sistema

Le indicazioni sul display offrono numerose indicazioni durante l'utilizzo del sistema.

Prima di utilizzare il sistema, è necessario comprendere le modalità di funzionamento degli indicatori sul display.

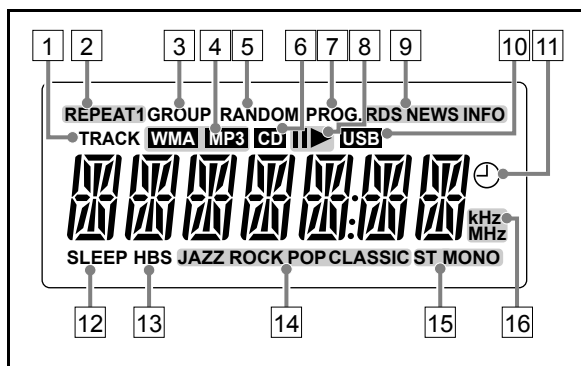

Indicazioni sul display principale

Sintonizzatore:

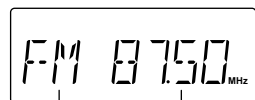

Banda Frequenza

AUDIO IN:

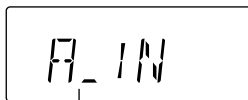

Nome della sorgente

DISC:

• Durante la riproduzione di un CD:

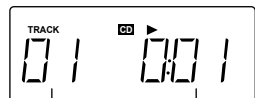

Numero traccia Tempo di riproduzione trascorso

• In modalità di arresto:

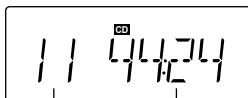

Numero totale di tracce Tempo di riproduzione totale

• Durante la riproduzione di un file MP3:

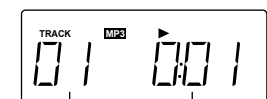

Numero di traccia attuale Tempo di riproduzione trascorso

• In modalità di arresto:

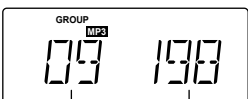

Numero totale di gruppi Numero totale di tracce

USB MEMORY:

• Durante la riproduzione:

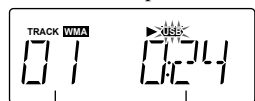

Numero traccia attuale Tempo di riproduzione trascorso

• In modalità di arresto:

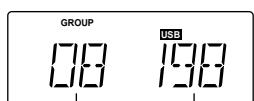

Numero totale di gruppi Total track number

- 1 Indicatore TRACK
 - S'illumina durante la riproduzione di un disco o di un'unità di memoria di massa.
- 2 Indicatori della modalità REPEAT (REPEAT1/REPEAT/REPEAT GROUP)
 - S'illuminano quando è attiva la riproduzione ripetuta.
- 3 Indicatore GROUP
 - S'illumina quando la riproduzione dei file MP3/WMA contenuti nel disco o nell'unità USB di memoria di massa si arresta.
- 4 Indicatori MP3/WMA
 - S'illuminano quando viene rilevato un file MP3/WMA.
- 5 Indicatore RANDOM
 - S'illumina quando è attiva la riproduzione casuale.
- 6 Indicatore CD
 - S'illumina quando l'apparecchio rileva un CD audio.
- 7 Indicatore PROG. (programma)
 - S'illumina quando è selezionata una stazione predefinita.
 - S'illumina quando è attiva la riproduzione programmata.
- 8 Indicatori di riproduzione e pausa
 - ►: S'illumina durante la riproduzione di un disco o di un'unità USB di memoria di massa.
 - II: S'illumina quando si pone in pausa la riproduzione di un disco o di un'unità USB di memoria di massa.
- 9 Indicatori Radio Data System
 - RDS: S'illumina quando avviene la sintonizzazione a una stazione FM che invia segnali Radio Data System.
 - NEWS/INFO:
 - S'illumina per indicare il tipo di programma selezionato al momento per la ricezione in PTY Standby.
 - Lampeggia quando avviene la sintonizzazione automatica su un programma con la ricezione in PTY Standby.
- 10 Indicatore USB
 - S'illumina quando è collegata un'unità USB di memoria di massa.
 - Lampeggia durante la riproduzione.
- 11 Indicatore ⊖ (Timer)
 - S'illumina quando il timer giornaliero è in standby e lampeggia quando è in funzione.
- 12 Indicatore SLEEP
 - S'illumina quando è attivo il timer di autospegnimento.
- 13 Indicatore HBS
 - S'illumina quando viene attivata la funzione HBS (Hyper Bass Sound).
- 14 Indicatori della modalità audio
 - S'illumina mentre è attivata una delle modalità audio.
- 15 Indicatore di ricezione FM
 - ST: S'illumina quando avviene la sintonizzazione a una stazione stereo FM con una forza di segnale sufficiente.
 - MONO: S'illumina quando è attiva la modalità FM monoaurale.
- 16 Indicatori di frequenza
 - kHz: S'illumina per indicare la frequenza AM.
 - MHz: S'illumina per indicare la frequenza FM.

Operazioni giornaliere—Riproduzione

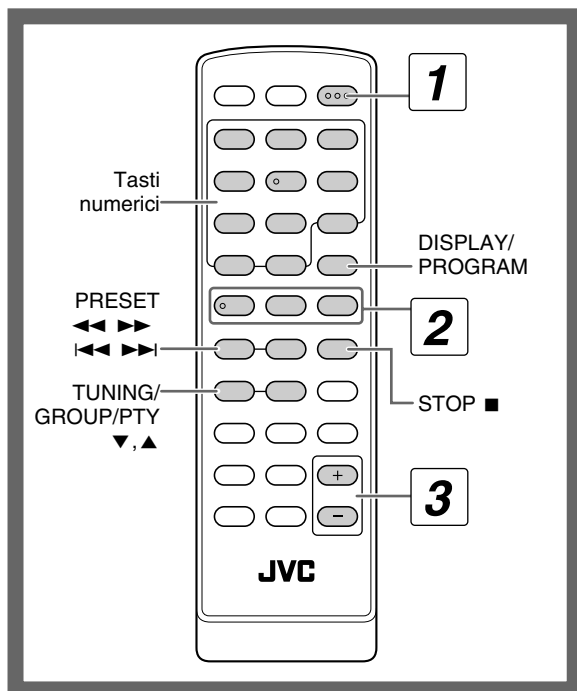

1 Accendere l'unità.

La spia di STANDBY sull'unità principale si spegne.

2 Selezionare la sorgente.

La riproduzione viene avviata automaticamente se la sorgente selezionata è pronta.

- Se si è selezionato AUDIO IN occorre avviare la riproduzione dal componente esterno.

3 Regolare il volume.

4 Utilizzare la sorgente di destinazione come illustrato di seguito.

Per spegnere (mettere in standby) il sistema

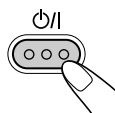

La spia STANDBY dell'unità principale s'illumina.

- Un consumo minimo di energia si verifica anche in modalità standby.

Ascolto in cuffia

Collegare le cuffie alla presa PHONES sull'unità principale. Il suono cesserà di uscire dagli altoparlanti.

Accertarsi di abbassare il volume prima di collegare o indossare le cuffie.

- Quando vengono scollegate le cuffie, i diffusori vengono riattivati.

NON spegnere il sistema (modalità standby) quando il volume è molto alto. In caso contrario, l'improvvisa emissione di energia sonora alla successiva accensione dell'unità o al successivo avvio della riproduzione può danneggiare l'udito, i diffusori e/o le cuffie.

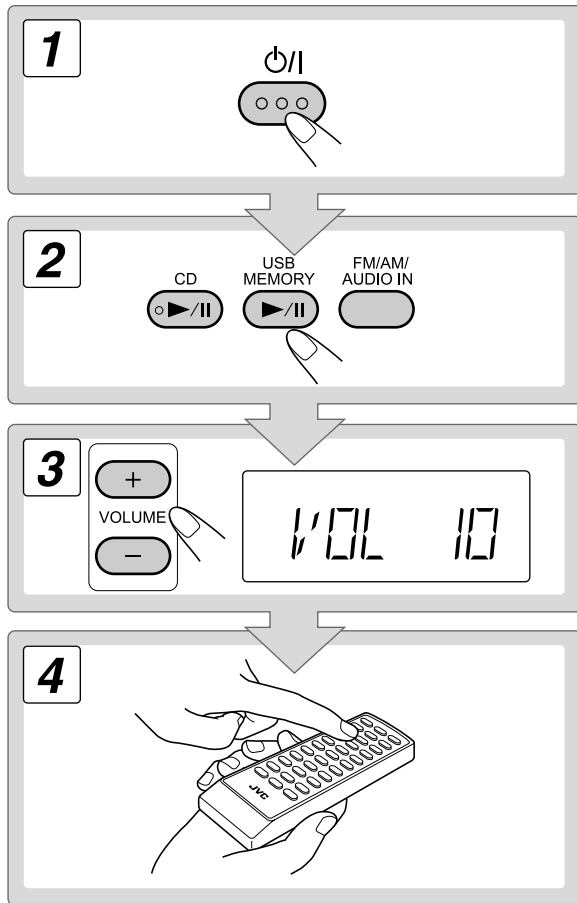

Selezione dei numeri

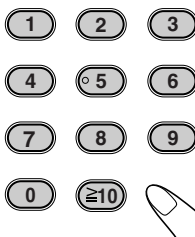

Esempi:

Per selezionare il numero 5, premere 5.

Per selezionare il numero 20 occorre premere $\geq 10 \rightarrow 2 \rightarrow 0$ (quando appare "-- --") oppure $\geq 10 \rightarrow 0 \rightarrow 2 \rightarrow 0$ (quando appare "-- -- --").

Per selezionare il numero 125, premere $\geq 10 \rightarrow \geq 10 \rightarrow 1 \rightarrow 2 \rightarrow 5$.

Ascolto della radio

Per selezionare la banda (FM o AM)

Dal telecomando:



Sull'unità principale:

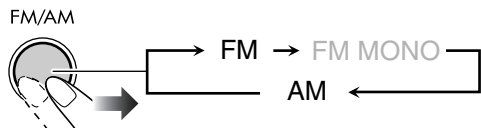

Per sintonizzarsi su una stazione

Mentre viene selezionato FM o AM...

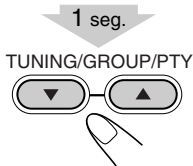

Si avvia così la ricerca delle stazioni e la frequenza visualizzata sul display inizia a variare.

La ricerca si arresta quando l'apparecchio si sintonizza su una stazione (frequenza) di sufficiente potenza.

Per terminare la ricerca manualmente, premere uno dei due tasti.

- Premendo ripetutamente il tasto, la frequenza cambia un passo alla volta.

Se l'ascolto della stazione FM risulta difficile

Dal telecomando:



Sull'unità principale:



La ricezione risulta migliorata anche se viene perduto l'effetto stereo.

S'illumina l'indicatore MONO.

Per ripristinare l'effetto stereo si deve premere ripetutamente il tasto per selezionare FM.

Per preselezionare le stazioni

È possibile predefinire fino a 20 stazioni FM e 10 stazioni AM.

1 Sintonizzare l'unità sulla stazione che si desidera memorizzare.

2 Attivare la modalità di immissione del numero predefinito.

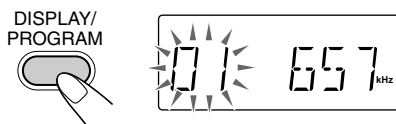

- Completare il processo seguente mentre l'indicazione sul display lampeggia.

3 Selezionare un numero predefinito per la stazione da memorizzare.

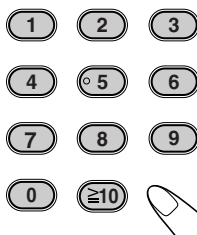

Per istruzioni sulla selezione dei numeri si prega di vedere la sezione "Selezione dei numeri" a pagina 7.

- È anche possibile usare ◀◀ o ▶▶.

4 Memorizzare la stazione.

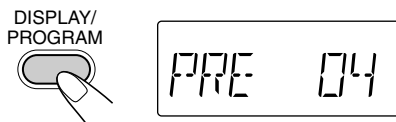

Per sintonizzare una stazione preselezionata

1 Selezionare una banda (FM od AM).

Dal telecomando:



Sull'unità principale:



2 Selezionare il numero di una delle stazioni predefinite.

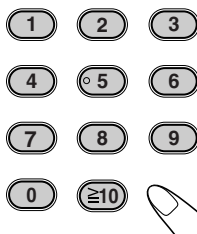

Per istruzioni sulla selezione dei numeri si prega di vedere la sezione "Selezione dei numeri" a pagina 7.

- È anche possibile usare ◀◀ o ▶▶.

Sul display s'illumina l'indicatore PROG.

Supporti e file riproducibili

Questo sistema può riprodurre i tipi di disco e di file che seguono.

- Audio CD
- File MP3 e WMA registrati su CD-R o CD-RW o in un'unità USB di memoria di massa.

Audio CD	CD-R	CD-RW
		

- Questo sistema potrebbe non riprodurre determinati file anche qualora si trovino in un formato tra quelli elencati sopra.
- In questo manuale, nel caso di operazioni su file MP3/WMA, i termini "file" e "traccia" sono equivalenti.

• **Avvertenza per la riproduzione di DualDisc**
 Il lato non DVD di un "DualDisc" non è conforme allo standard "Compact Disc Digital Audio". Con questo apparecchio potrebbe pertanto non essere raccomandabile usare il lato non DVD dei dischi DualDisc.

• Microsoft e Windows Media sono marchi registrati o marchi di fabbrica di Microsoft Corporation negli Stati Uniti e/o in altri paesi.



Riproduzione di un disco

Per inserire un disco

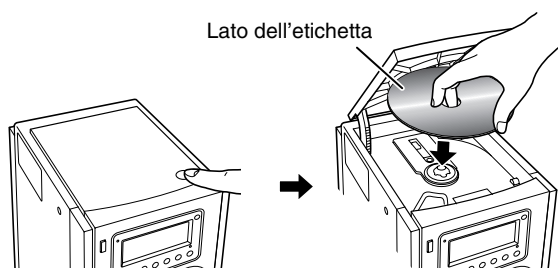
- È possibile inserire un disco anche durante l'ascolto di un'altra sorgente.



Per riprodurre un disco

Per avviare:	Per la pausa:	Per interrompere:
	 Per rilasciare, premere nuovamente.	

Riproduzione di un'unità USB di memoria di massa

È possibile collegare al sistema un'unità USB di memoria di massa (ad esempio una memoria flash USB), un lettore audio digitale (DAP).

IMPORTANTE

- Non è possibile collegare un computer al terminal USB MEMORY del sistema.
- Per la connessione USB si raccomanda di usare un cavo USB 2.0 di lunghezza inferiore a 1 metro.
- Prima di collegare o scollegare le unità USB di memoria di massa si raccomanda di regolare il volume al minimo livello.

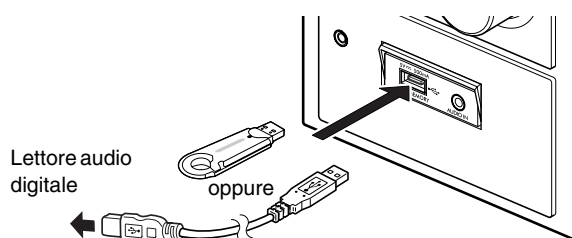

Collegamento dell'unità USB di memoria di massa

Prima di collegare l'unità USB di memoria di massa si raccomanda di consultarne il manuale.



- Prima di scollegare l'unità USB di memoria di massa se ne deve arrestare la riproduzione.

Per riprodurre i file contenuti nell'unità USB di memoria di massa

Per avviare:	Per la pausa:	Per interrompere:
		

- Quando si seleziona USB MEMORY sul display appare l'indicatore USB.

Riproduzione di dischi/file

Per selezionare una traccia/gruppo

Per selezionare una traccia:

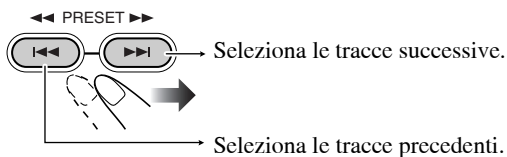

Per selezionare un gruppo (solo MP3/WMA):

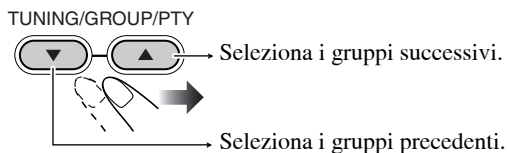

Per individuare una parte particolare

Durante la riproduzione di un disco, mantenere premuto finché viene raggiunta la parte desiderata.



Per individuare una traccia direttamente e avviare la riproduzione

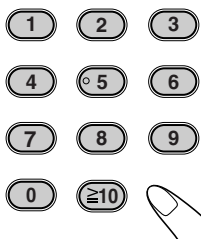

Per istruzioni sulla selezione dei numeri si prega di vedere la sezione "Selezione dei numeri" a pagina 7.

memo

- Durante la riproduzione di un file MP3 o WMA si possono selezionare esclusivamente le tracce appartenenti al gruppo attuale.

Per visualizzare le informazioni dei tag ID3/WMA

Durante la riproduzione dei file MP3 o WMA...

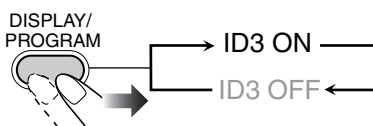

Sul display appaiono le informazioni di tag ID3/WMA.

Riproduzione da altro apparecchio

Collegamento di altro apparecchio

Usando un cavo con minispinotto stereo (non in dotazione) è possibile collegare altri apparecchi provvisti di prese di uscita audio analogiche, ad esempio un lettore audio portatile.

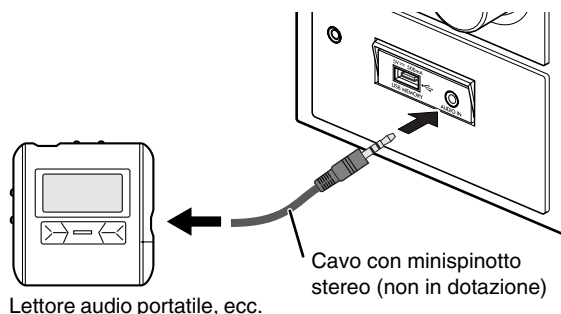

IMPORTANTE

- Prima di collegare o scollegare apparecchi, portare sempre il volume su "VOL MIN".

Per selezionare AUDIO IN

Dal telecomando:



Sull'unità principale:



Operazioni giornaliere—Regolazioni audio e generali

Telecomando

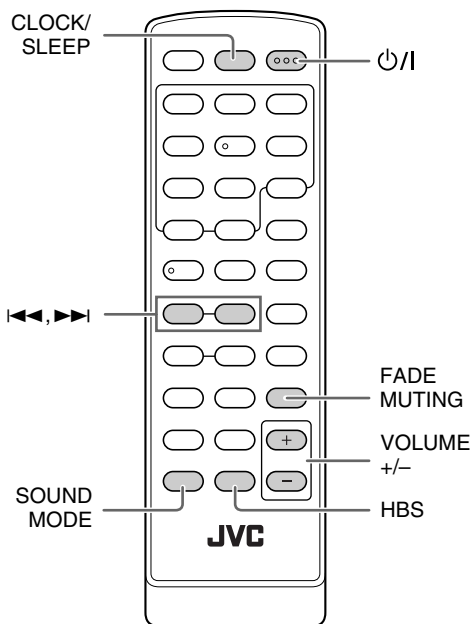

Unità principale

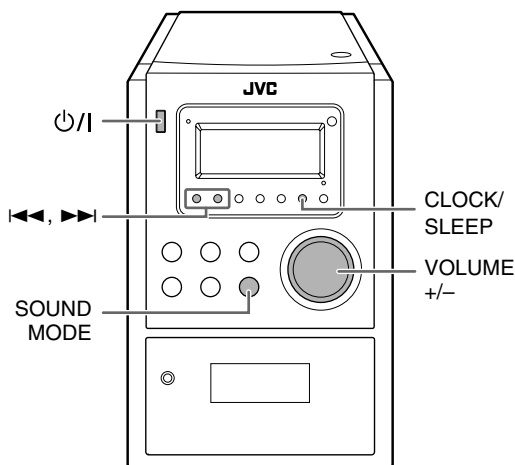

Regolazione del volume

È possibile regolare il livello del volume da 0 (“VOL MIN”) a 31 (“VOL MAX”).

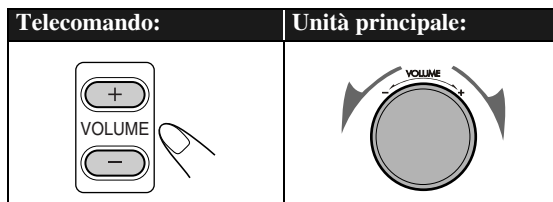

Per silenziare il volume immediatamente



Per ripristinare il volume, premere nuovamente o regolare il livello del volume.

Regolazione del suono

Per rinforzare i suoni bassi—HBS



Con l'effetto Hyper-Bass Sound i bassi subiscono un potenziamento.

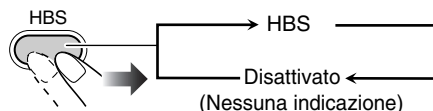

Per selezionare la modalità audio

È possibile selezionare una delle 4 modalità SEA (Sound Effect Amplifier).

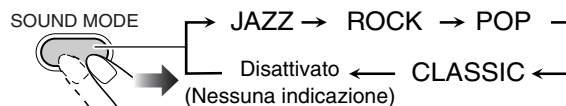

JAZZ	Frequenze più marcatamente basse per la musica jazz.
-------------	--

ROCK	Enfatizza gli alti e i bassi. (impostazione iniziale)
-------------	---

POP	Buono per canzoni.
------------	--------------------

CLASSIC	Buono per musica classica.
----------------	----------------------------

Nessuna indicazione	Nessun effetto audio.
----------------------------	-----------------------

Regolazione dell'orologio

Prima di usare il timer giornaliero è necessario regolare l'orologio (vedere a pagina 18).

- L'orologio può essere regolato esclusivamente mentre il sistema è spento (in standby).

1 Spegnere (in standby) il sistema.

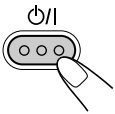

2 Attivare la modalità di regolazione dell'orologio.



3 Regolare l'ora.

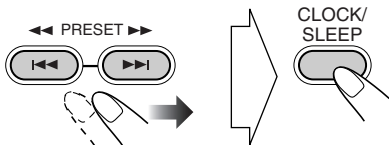

4 Regolare i minuti.

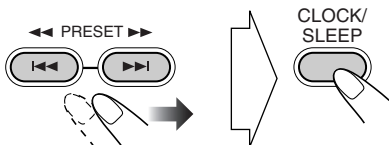

L'orologio incorporato inizia a funzionare.

Per visualizzare l'ora corrente durante le riproduzione



Appare per alcuni secondi l'ora.

Se si verifica una perdita di corrente

L'orologio perde l'impostazione e l'indicazione "0:00" inizia a lampeggiare. È necessario impostare nuovamente l'orario.

Spegnimento automatico dell'unità

—Timer di autospegnimento

1 Attivare la modalità sleep timer.

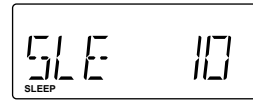

2 Specificare il tempo di spegnimento (in minuti).

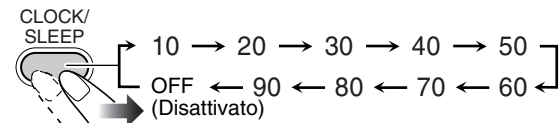

Per controllare il tempo rimanente prima dello spegnimento

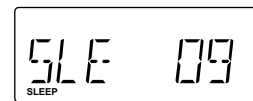

- Se viene premuto il tasto ripetutamente, è possibile modificare il tempo di spegnimento.

Operazioni avanzate con la radio

Telecomando

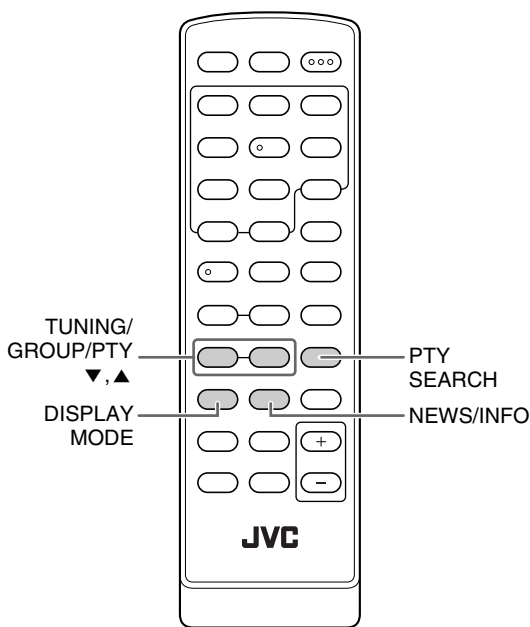

Per visualizzare le informazioni Radio Data System

Mentre si ascolta una stazione FM...

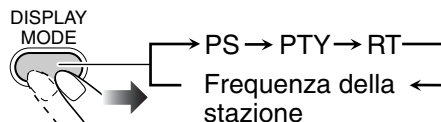

PS	Vengono visualizzati i nomi delle stazioni. Se la stazione non trasmette alcun segnale, sul display viene visualizzato "NO PS".
PTY	Viene visualizzato il tipo di programma trasmesso. Se la stazione non trasmette alcun segnale, sul display viene visualizzato "NO PTY".
RT	Vengono visualizzati i messaggi di testo inviati dalla stazione. Se la stazione non trasmette alcun segnale, sul display viene visualizzato "NO RT".

Ricezione di stazioni FM con il Radio Data System

Il sistema Radio Data System consente alle stazioni FM di trasmettere un segnale supplementare oltre ai normali segnali del programma.

- Quando si sintonizza il sistema su una stazione FM che offre il servizio Radio Data System l'indicatore RDS s'illumina.

Con questo sistema è possibile ricevere i seguenti tipi di segnale Radio Data System:

PS (Program Service)	Mostra i nomi delle stazioni conosciute.
PTY (Program Type)	Mostra il tipo di programma trasmesso.
RT (Radio Text)	Mostra i messaggi di testo trasmessi dalla stazione.
Enhanced Other Networks	Fornisce informazioni relative ai tipi di programmi trasmessi da stazioni Radio Data System di reti diverse.

Ricerca di un programma tramite i codici

PTY

È possibile individuare un tipo di programma particolare dalle stazioni predefinite (vedere a pagina 8) specificando i codici PTY.

Per cercare un programma utilizzando i codici PTY

1 Mentre si ascolta una stazione FM...

PTY SEARCH



2 Selezionare un codice PTY.

TUNING/GROUP/PTY

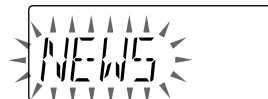
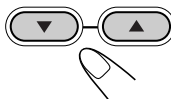

Vedere Ulteriori informazioni sui codici PTY (Vedere a pagina 21).

3 Iniziare la ricerca.

PTY SEARCH



Il sistema ricerca 20 stazioni FM preimpostate, fermandosi quando trova la stazione richiesta sulla quale si sintonizza.

- Se non viene individuato alcun programma, sul display viene visualizzato “NO FOUND”.
- Per terminare la ricerca, premere PTY SEARCH.

Per continuare la ricerca se viene trovata una stazione non desiderata

Mentre le indicazioni sul display stanno lampeggiando, premere nuovamente PTY SEARCH.

Passaggio temporaneo a un programma di propria scelta in modo automatico



La funzione Enhanced Other Networks (segnalazione altre reti) consente al sistema di passare temporaneamente a una stazione FM predefinita che trasmette un programma di propria scelta (NEWS o INFO).

- Questa funzione opera durante l’ascolto di una stazione FM che fornisce i necessari segnali.

Mentre si ascolta una stazione FM...

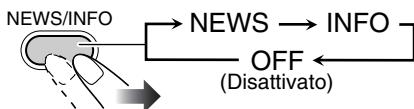

NEWS	Notiziari.
INFO	Programmi informativi, nel senso più ampio del termine.

Come opera la funzione Enhanced Other Networks:

CASO 1

Se una stazione non sta trasmettendo il programma scelto

Il sistema rimane sintonizzato sulla stazione attuale.



Se una stazione trasmette il programma di propria scelta, il sistema passa automaticamente alla stazione desiderata. L’indicatore NEWS/INFO inizia a lampeggiare.



Al termine del programma, il sistema ritorna sulla stazione precedentemente sintonizzata, ma la funzione rimane attiva (l’indicatore termina di lampeggiare e rimane acceso).

CASO 2

Se la stazione sintonizzata inizia la trasmissione del programma scelto

L’indicatore NEWS/INFO inizia a lampeggiare.



Al termine del programma, l’indicatore termina di lampeggiare (la funzione rimane ancora attiva).

Operazioni avanzate con i dischi e le unità USB di memoria di massa

Telecomando

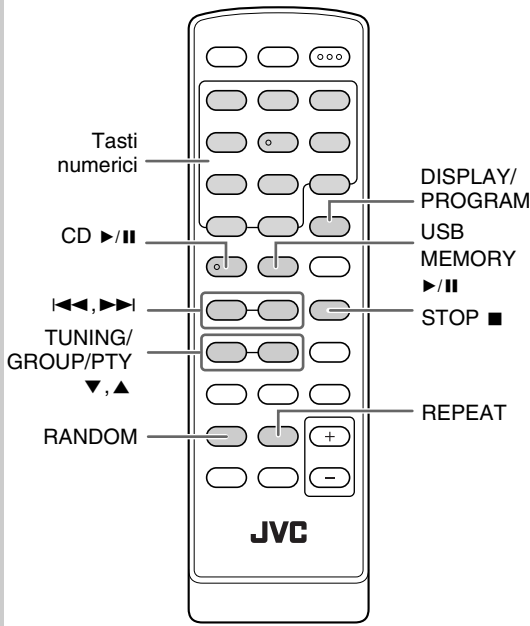

Unità principale

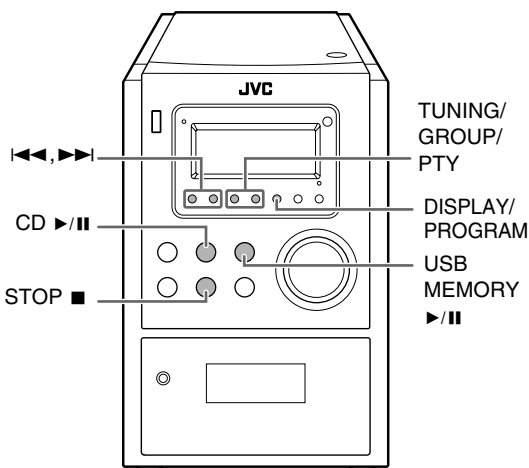

Programmazione dell'ordine di riproduzione—Riproduzione programmata

È possibile impostare l'ordine di esecuzione delle tracce (fino a 32) prima di iniziare la riproduzione.

- Premendo REPEAT si ripete la riproduzione delle tracce programmate.

1 Selezionare la sorgente.

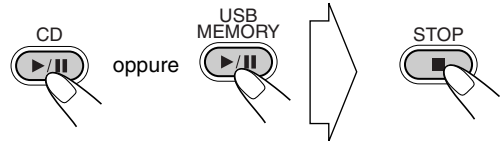

2 Prima di avviare la riproduzione, attivare la Riproduzione programmata.

Con i CD audio:



Per file MP3/WMA:

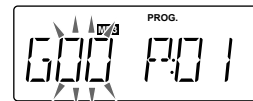

3 Selezionare le tracce desiderate per la Riproduzione programmata.

Con i CD audio:

Selezionare una traccia.

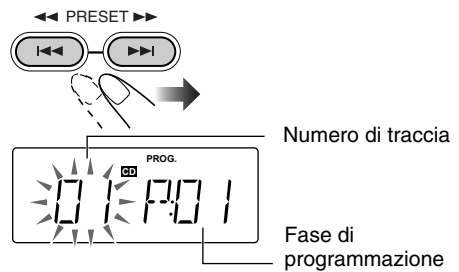

Per file MP3/WMA:

(1) Selezionare un gruppo.

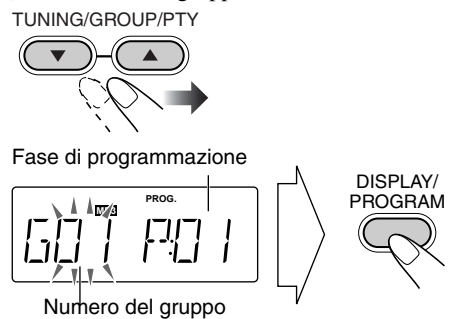

(2) Selezionare una traccia.

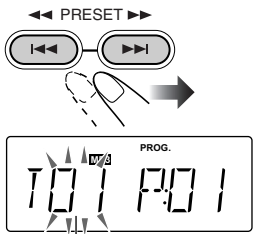

Numero di traccia

4 Confermare la selezione.



Appare il passo successivo della programmazione.



Fase di programmazione

Numero del gruppo

5 Ripetere i punti 3 e 4 per programmare le altre tracce.

6 Iniziare la riproduzione.

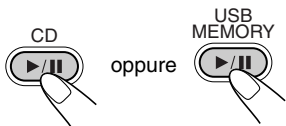

Le tracce selezionate vengono riprodotte nell'ordine programmato.

Per visualizzare i contenuti programmati

Mentre sul display appare l'indicatore PROG. e la riproduzione è ferma...

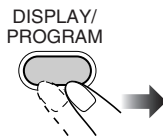

Per modificare il programma

Mentre sul display appare l'indicatore PROG. e la riproduzione è ferma...

Modifica:

- 1 Premere quindi ripetutamente DISPLAY/PROGRAM sino a quando appare il passo della programmazione che si desidera modificare.
- 2 Eseguire i passi 3 e 4 illustrati nella pagine 15 e 16.

Per aggiungere passaggi al programma:

- 1 Premere ripetutamente DISPLAY/PROGRAM sino a quando appare "00".
- 2 Eseguire i passi 3 e 4 illustrati nella pagine 15 e 16.

Per cancellare l'intero programma:



L'indicatore PROG. scompare. Il contenuto della programmazione si cancella altresì nei seguenti casi:

- Quando si apre il coperchio del vano portadisco mentre la sorgente selezionata è il disco.
- Quando si scollega l'unità USB di memoria di massa mentre è selezionata come sorgente.
- Quando si avvia la riproduzione in ordine casuale.
- Quando si cambia sorgente.
- Quando si spegne il sistema.

Per saltare una traccia:	Per la pausa:	Per interrompere:
	<p>oppure</p> <p>Per rilasciare, premere nuovamente.</p>	

- Durante la riproduzione programmata non è possibile selezionare le tracce con i tasti numerici.

Riproduzione in modalità casuale

— Riproduzione casuale

È possibile riprodurre tutte le tracce in ordine casuale.



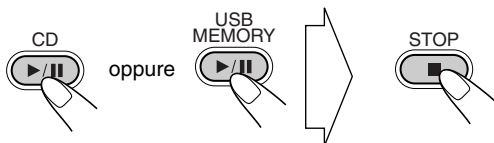

1 Selezionare la sorgente.



2 Avviare la riproduzione casuale.



Viene avviata la riproduzione in ordine casuale.
La riproduzione casuale termina quando tutte le tracce sono state riprodotte.

Per saltare una traccia:	Per la pausa:	Per interrompere:
	 oppure  Per rilasciare, premere nuovamente.	

- Durante la riproduzione casuale non è possibile selezionare le tracce con i tasti numerici.

Per uscire dalla riproduzione casuale



- Dalla modalità di riproduzione casuale si può altresì uscire premendo STOP ■.

Ripetizione dell'esecuzione

— Riproduzione ripetuta

Il sistema può riprodurre ripetutamente le tracce.

Con i CD audio:

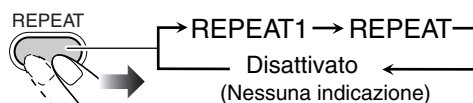

Per file MP3/WMA:

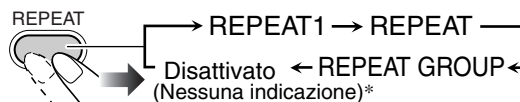

REPEAT1	Ripete la traccia attuale.
REPEAT	Ripete tutte le tracce (oppure il programma se è in corso la riproduzione programmata).
REPEAT GROUP*	Ripete tutte le tracce del gruppo attuale.

* Quando si arresta la riproduzione sul display appare l'indicatore GROUP.

Operazioni con il timer giornaliero

Telecomando

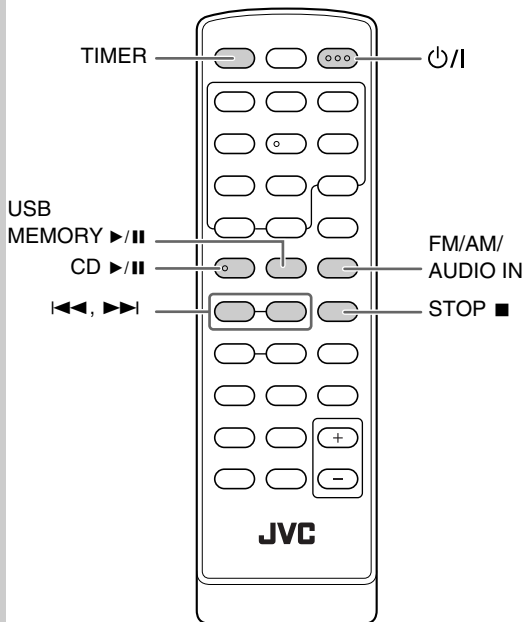

Unità principale

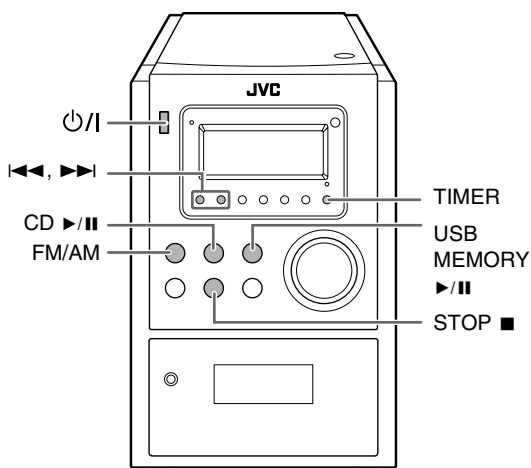

Impostazione del timer giornaliero

Utilizzando il timer giornaliero, è possibile svegliarsi ascoltando la musica, ecc.

- Prima d'impostare il timer giornaliero è necessario regolare l'ora. (Vedere a pagina 12.)
- Per uscire dall'impostazione del timer, premere STOP ■ secondo necessità.

1 Avviare la modalità d'impostazione del timer giornaliero



2 Impostare l'istante di attivazione.

(1) Regolare le ore.

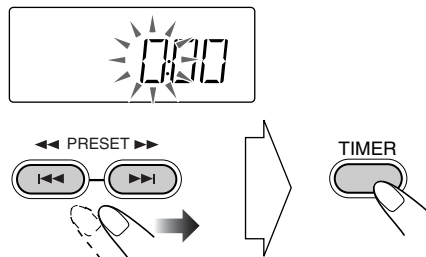

(2) Impostare quindi i minuti allo stesso modo delle ore.

3 Impostare l'istante di disattivazione.

(1) Procedere con l'impostazione dell'istante di disattivazione.

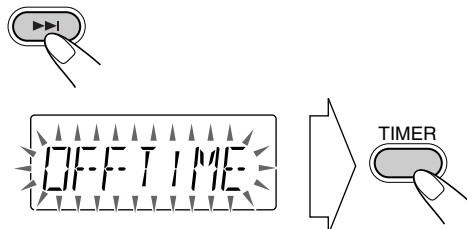

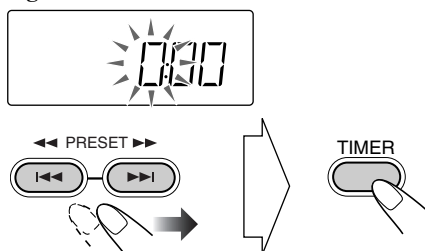
(2) Regolare le ore.**(3) Impostare quindi i minuti allo stesso modo delle ore.**

Non è possibile impostare lo stesso orario per il timer di accensione e il timer di spegnimento.

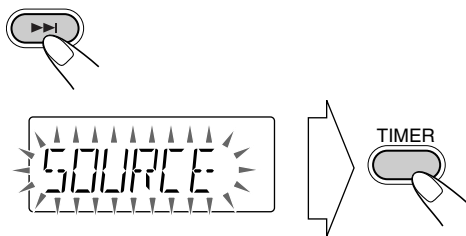
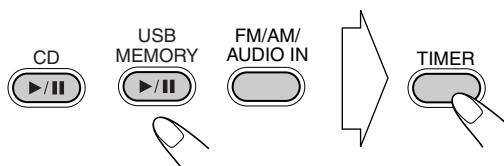
4 Selezionare la sorgente di riproduzione.**(1) Procedere con la selezione della sorgente da riprodurre.****(2) Selezionare la sorgente di riproduzione; "CD", "USB" o "TUNER".**

Se si seleziona "TUNER"

- 1 Premere ◀◀/▶▶ per selezionare "AM PRE" o "FM PRE", quindi premere TIMER.
- 2 Premere ◀◀/▶▶ sino a selezionare il numero di predefinito desiderato e quindi premere TIMER.

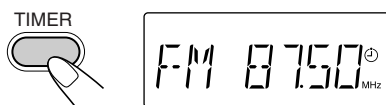
5 Attivare il timer giornaliero.

Sul display appare l'indicatore ☹ (timer) e sull'unità principale s'illumina la spia TIMER.

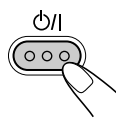
6 Spegner il sistema.**Disattivazione del timer giornaliero**

Quando si accende il sistema...

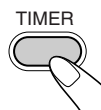

L'indicatore del ☹ (timer) sul display e la spia del TIMER sull'unità principale si spengono.

**memo**

- Quando si attivano sia il timer giornaliero sia quello di autospegnimento il sistema si spegne al sopraggiungere dell'istante di disattivazione più vicino.

Come funziona il timer giornaliero

Quando si seleziona il timer giornaliero sul display appare l'indicatore di timer ☹, mentre la spia TIMER dell'unità principale s'illumina di rosso. Il timer giornaliero si attiva ogni giorno alla stessa ora sino a quando lo si disattiva manualmente.

All'istante dell'attivazione

Il sistema si accende, si sintonizza sulla stazione specificata o oppure inizia la riproduzione della sorgente indicata.

- Il volume audio aumenta gradualmente sino al livello regolato durante l'ultimo ascolto. (Massimo livello di volume: 16)
- Mentre il timer giornaliero è in funzione sul display lampeggia l'indicatore di timer ☹.
- Per non annullare il timer giornaliero, è possibile modificare la sorgente o regolare il volume dopo l'avvio della riproduzione in modalità del timer giornaliero.

All'istante della disattivazione

Il sistema ferma la riproduzione e si spegne (in standby).

- L'impostazione del timer giornaliero rimane memorizzata fino a quando viene modificata.

Ulteriori informazioni

Ulteriori informazioni su questo sistema

Operazioni giornaliere—Riproduzione (vedere le pagine da 7 a 10)

Ascolto della radio:

- Se viene memorizzata una stazione in un numero predefinito già occupato, la stazione memorizzata in precedenza verrà cancellata.
- Se viene scollegato il cavo di alimentazione oppure se manca la corrente, le stazioni predefinite verranno cancellate in pochi giorni. In tal caso sarà necessario memorizzare nuovamente le stazioni.

Supporti e file riproducibili:

- Questo sistema non consente la riproduzione di dischi "packet write".
 - Per la riproduzione di file MP3/WMA...
 - Per i dischi MP3/WMA è necessario un tempo di lettura maggiore rispetto ai CD regolari. (Esso dipende dalla complessità della configurazione dei file e dei gruppi.)
 - Alcuni file MP3/WMA di cui non è possibile la riproduzione verranno ignorati. Ciò è dovuto al loro processo di registrazione e alle condizioni di registrazione.
 - Al momento della creazione di dischi MP3/WMA, utilizzare il formato dischi ISO 9660 Level 1 o 2.
 - Questo sistema consente la riproduzione di file MP3/WMA con estensione <.mp3/.wma> (la distinzione tra lettere maiuscole e minuscole è influente).
 - Alcuni caratteri o simboli non appariranno correttamente sul display.
Per i file il numero massimo di caratteri visualizzati sul display è 32 (esclusa l'estensione), mentre per i tag ID3 è 30.
 - Per la creazione di file MP3/WMA, si consigliano una frequenza di campionamento da 44,1 kHz e una velocità di conversione di 128 kbps.
 - Questo sistema riconosce un totale di 999 tracce e 500 gruppi. Una volta superato il numero massimo, le tracce e i gruppi eccedenti non verranno riconosciuti.
 - Il sistema ignora le cartelle che non contengono tracce MP3/WMA.
 - L'ordine di riproduzione delle tracce MP3/WMA può differire da quello desiderato per la registrazione. Il sistema ignora le cartelle che non contengono tracce MP3/WMA.
- Per la riproduzione dei file contenuti nell'unità USB di memoria di massa...
 - Da questo sistema non è possibile inviare alcun dato all'unità USB di memoria di massa.
 - Si deve collegare direttamente al sistema un'unità USB di memoria di massa alla volta. Non fare uso di centraline hub USB.
 - Questo sistema non consente la riproduzione delle tracce codificate o crittografate con metodi particolari.
 - La batteria dell'unità USB di memoria di massa viene ricaricata quando il sistema è acceso.
 - Questo sistema non è in grado di riconoscere le unità USB di memoria di massa con caratteristiche di alimentazione elettrica superiori a 5 V/500 mA.
 - Questo sistema è compatibile con lo standard di comunicazione USB 2.0 Full-Speed.
 - Non è possibile riprodurre file di dimensione superiore a 2 GB.

- Durante la riproduzione di file caratterizzati da un'elevata velocità di trasferimento si potrebbe verificare la perdita di alcune porzioni d'audio.
- Il sistema potrebbe non riuscire a riconoscere determinate unità USB di memoria di massa, oppure esse potrebbero non funzionare correttamente.
- I formati compatibili sono FAT16 e FAT32.
- JVC non accetta alcuna responsabilità per l'eventuale perdita di dati che potrebbe verificarsi nell'unità USB di memoria di massa durante l'utilizzo del sistema.

Configurazione gruppi/tracce MP3/WMA

Il sistema riproduce le tracce MP3/WMA nel modo seguente.

L'ordine di riproduzione indicato in figura è valido per le tracce MP3 e WMA registrate su disco.

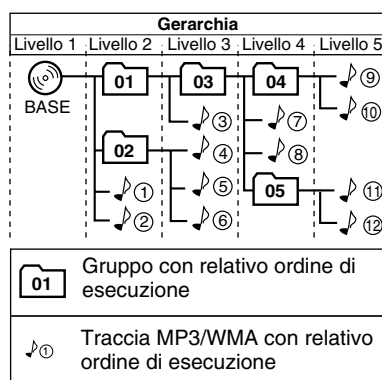

- Le tracce MP3 o WMA contenute in una unità USB di memoria di massa potrebbero essere riprodotte in modo diverso.

Riproduzione da altro apparecchio

- Se l'uscita audio dell'altra unità non ha un minispinotto stereo a spillo, usare un adattatore per convertire il vostro minispinotto a spillo nella spina posseduta dall'uscita audio. Fare riferimento ai manuali forniti con l'apparecchiatura.

Operazioni giornaliere—Regolazioni audio e generali (vedere le pagine da 11 e 12)

Regolazione del volume:

- Accertarsi di abbassare il volume prima di collegare o indossare le cuffie.

Regolazione del suono:

- Questa funzione influisce anche sul suono in uscita dalle cuffie.

Regolazione dell'orologio:

- I numeri "0:00" lampeggeranno sul display finché l'impostazione dell'orologio verrà terminata.
- L'orologio può perdere o guadagnare 1 o 2 minuti al mese. In tal caso è necessario regolare nuovamente l'orologio.

Operazioni avanzate con la radio (vedere le pagine da 13 e 14)

Descrizione dei codici PTY

NEWS:	Notiziario
AFFAIRS:	Programmi di approfondimento su notizie o fatti di attualità
INFO:	Programmi su servizi sanitari, previsioni del tempo, ecc.
SPORT:	Eventi sportivi
EDUCATE:	Programmi educativi
DRAMA:	Sceneggiati radiofonici
CULTURE:	Programmi di cultura nazionale o regionale
SCIENCE:	Programmi di scienze naturali e tecnologia
VARIED:	Altri programmi, come commedie o cerimonie
POP M:	Musica pop
ROCK M:	Musica rock
EASY M:	Musica melodica (detta in genere "di facile ascolto")
LIGHT M:	Musica leggera
CLASSICS:	Musica classica
OTHER M:	Altra musica
WEATHER:	Informazioni meteorologiche
FINANCE:	Notiziari commerciali, economici, di borsa, ecc.
CHILDREN:	Programmi di intrattenimento per bambini
SOCIAL:	Programmi su attività sociali
RELIGION:	Programmi basati su vari aspetti della fede religiosa, sull'etica o sulla natura dell'esistenza
PHONE IN:	Programmi in cui gli ascoltatori possono esprimere la propria opinione telefonicamente o in pubblico
TRAVEL:	Programmi su destinazioni di viaggio, pacchetti turistici, idee e opportunità per le vacanze
LEISURE:	Programmi incentrati su attività ricreative, ad esempio giardinaggio, cucina, pesca, ecc.
JAZZ:	Musica jazz
COUNTRY:	Musica country
NATION M:	Musica popolare contemporanea di altre nazioni o aree geografiche, nella lingua delle aree di provenienza
OLDIES:	I classici della musica pop
FOLK M:	Musica folk
DOCUMENT:	Programmi documentari presentati in uno stile investigativo
TEST:	Segnale di prova per verificare l'idoneità delle apparecchiature per la ricezione degli annunci di emergenza
ALARM:	Annunci di emergenza
NONE:	Nessun tipo di programma disponibile, programma non definito oppure programma difficile da assegnare ad un tipo specifico

Operazioni avanzate con i dischi e le unità USB di memoria di massa (vedere le pagine da 15 a 17)

Programmazione dell'ordine di riproduzione— Riproduzione programmata:

- Se si tenta di programmare la traccia numero 33, viene visualizzata sul display la dicitura "PROGFUL".
- Durante i punti di programmazione...
L'immissione verrà ignorata se è stato programmato il numero di una voce non esistente sul disco (per esempio, è stata selezionata la traccia 14 su un disco che contiene solo 12 tracce).

Operazioni con il timer giornaliero (vedere le pagine da 18 e 19)

- Se viene scollegato il cavo di alimentazione o nel caso in cui manchi la corrente, l'impostazione del timer verrà annullata. Sarà necessario impostare nuovamente prima l'orologio, quindi il timer.

Localizzazione dei guasti

In caso di problemi con il sistema, prima di rivolgersi all'assistenza tecnica controllare se l'elenco presente contiene la soluzione al problema.

Generali:

Le regolazioni o le regolazioni vengono cancellate improvvisamente prima di completare l'operazione.

- ⇒ Esiste un limite di tempo. quindi è necessario ripetere la procedura.

È impossibile eseguire alcune operazioni.

- ⇒ Il microprocessore incorporato non funziona correttamente a causa di interferenze elettriche esterne. Scollegare il cavo di alimentazione dalla presa e collegarlo nuovamente.

È impossibile utilizzare il telecomando per gestire il sistema.

- ⇒ Il segnale del telecomando incontra un ostacolo prima di raggiungere il sensore sul sistema.
- ⇒ Puntare il telecomando al sensore remoto sul pannello anteriore.
- ⇒ Avvicinarsi al sistema.
- ⇒ Le batterie sono scariche.

Non si sente alcun suono dai diffusori.

- ⇒ I collegamenti dei diffusori non sono corretti o sono allentati (vedere a pagina 5).
- ⇒ Le cuffie sono collegate (vedere a pagina 7).

Operazioni con la radio:

L'ascolto di trasmissioni è disturbato da interferenze

- ⇒ I collegamenti della antenna non sono corretti o sono allentati.
- ⇒ L'antenna a telaio AM è troppo vicina al sistema.
- ⇒ L'antenna FM non è stata estesa o posizionata correttamente.

Operazioni con i dischi:

È impossibile riprodurre il disco.

⇒ Il disco è capovolto. Reinserire il disco nel lettore con l'etichetta rivolta verso l'alto.

L'audio del disco non viene riprodotto in modo omogeneo.

⇒ Il disco è graffiato o sporco.

Operazioni con il timer giornaliero:

Il timer giornaliero non funziona.

⇒ Il sistema è stato acceso all'istante dell'attivazione del timer. Il timer giornaliero funziona solo quando viene spento il sistema.

⇒ Potrebbe essersi verificata una caduta di tensione. Impostare nuovamente l'orologio, quindi il timer.

“INVALID” appare sul display.

⇒ L'istante di attivazione e quello di spegnimento sono regolati alla stessa ora. Li si deve regolare a ore diverse.

Manutenzione

Per ottenere le migliori prestazioni dal sistema, mantenere i dischi ed i meccanismi puliti.

Manipolazione dei dischi

- Per rimuovere il disco dalla custodia, tenerlo per il bordo e premere leggermente nel foro centrale.
- Non toccare la superficie lucida del disco; non piegarlo.
- Dopo l'uso, riporre il disco nella custodia per evitare di danneggiarlo.
- Fare attenzione a non graffiare la superficie del disco.
- Evitare l'esposizione alla luce solare diretta, a temperature estreme e all'umidità.

Per pulire il disco:

Pulire il disco con un panno morbido con un movimento diretto dal centro verso il bordo.

Maneggio delle unità USB di memoria di massa

- Non si deve toccare il connettore USB.
- Si deve fare attenzione a non danneggiare il connettore USB.
- Dopo l'uso, per impedire che il connettore USB si danneggi si suggerisce di riapplicarvi il coperchio o di farlo rientrare nell'unità.

Pulizia del sistema

- Eliminare le macchie con un panno morbido. Se il sistema è molto sporco, pulirlo con un panno inumidito con una soluzione di acqua e detergente neutro e ben strizzato; quindi asciugare con un panno asciutto.
- Per evitare di deteriorare, danneggiare o rimuovere la vernice dal sistema, fare attenzione a quanto segue:
 - NON usare panni ruvidi.
 - Pulire sempre delicatamente.
 - NON usare solvente o benzina.
 - NON utilizzare sostanze volatili, per esempio insetticidi.
 - NON lasciare plastica o gomma a contatto con le superfici dell'unità per lungo tempo.

Specifiche

Sezione amplificatore

Potenza uscita:	8 W per canale, min. RMS, pilotato a 4 Ω a 1 kHz con non oltre il 10% di distorsione armonica complessiva. (IEC268-3)
Diffusori/impedenza:	4 Ω – 8 Ω

Terminali

AUDIO IN:	
Sensibilità d'ingresso/impedenza:	250 mV/50 k Ω
USB MEMORY:	
Specifiche USB	Compatibile con l'interfaccia USB 2.0 Full Speed
Apparecchi compatibili:	Memoria di massa
Sistema compatibile:	FAT16 e FAT32
Potenza uscita:	5 V CC \approx 500 mA

Sezione sintonizzatore

Gamma di sintonizzazione FM: da 87,50 MHz – 108,00 MHz
Gamma di sintonizzazione AM (MW): 522 kHz – 1 629 kHz

Sezione lettore CD

Gamma dinamica:	60 dB
Rapporto segnale/interferenza:	60 dB
Fluttuazione e wow:	non misurabile

Generali

Alimentazione:	230 V c.a. \sim , 50 Hz
Consumo di energia:	32 W (in funzionamento) 0,9 W (in standby)
Dimensioni (approssimative):	144 mm \times 218 mm \times 256 mm (L \times A \times P)
Peso (approssimativo):	2,3 kg

Diffusori

Tipo:	Bass-reflex a 1 via cono da 10 cm \times 1
Diffusori:	4 Ω
Impedenza:	4 Ω
Dimensioni (approssimative):	136 mm \times 212 mm \times 172 mm (L \times A \times P)
Peso (approssimativo):	1,2 kg ciascuno

Accessori in dotazione

Vedere a pagina 3.

Design e specifiche soggetti a modifiche senza preavviso.

Indice delle parti

Vedere le pagine relative per l'uso dei tasti e dei comandi.

Telecomando

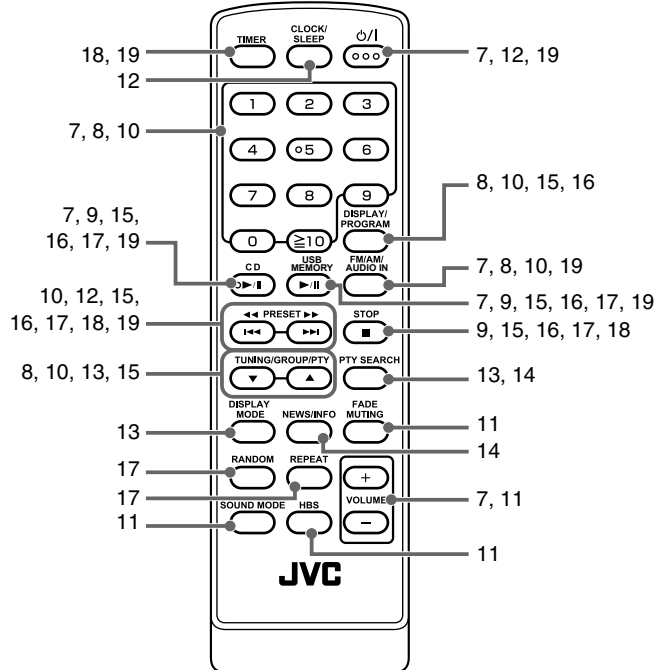

Unità principale

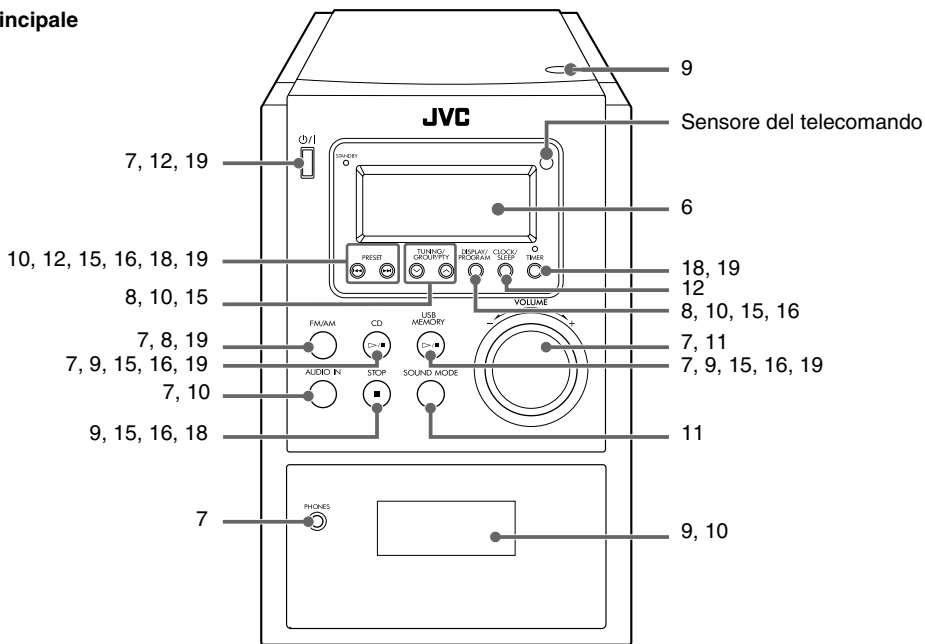

Introdução

Obrigado por ter adquirido um produto JVC.
Antes de trabalhar com o equipamento leia todas as instruções para se assegurar de que as compreende bem e para obter o melhor desempenho possível da unidade.

Precauções

Instalação

- Instale em um lugar plano, seco e não muito quente ou frio—entre 5°C e 35°C.
- Instale o sistema em um lugar com ventilação adequada para prevenir a formação de calor dentro do sistema.



NÃO instale o sistema em um lugar perto de fontes de calor, em um lugar sujeito à luz directa do sol, nem onde haja poeira ou vibração excessiva.

- Deixe uma distância suficiente entre o sistema e o televisor.
- Mantenha os altifalantes afastados do televisor para evitar a ocorrência de interferências.

Fontes de energia

- Ao desligar o sistema da tomada de parede, sempre puxe pela ficha, e nunca pelo próprio cabo de alimentação de CA.



NÃO manipule o cabo de alimentação de CA com as mãos molhadas.

Condensação de humidade

A humidade pode condensar-se nas lentes dentro do sistema nos seguintes casos:

- Depois de começar a esquentar o quarto
- Em um quarto húmido
- Se o sistema for trazido directamente de um lugar frio para um lugar quente

Se isso ocorrer, o sistema pode funcionar incorrectamente. Neste caso, deixe o sistema ligado durante algumas horas até que a humidade se evapore, desligue o cabo de alimentação de CA e, em seguida, ligue-o de novo.



Para sua segurança, observe o seguinte cuidadosamente:

- Certifique-se de que haja uma boa ventilação ao redor do aparelho principal. Uma ventilação insuficiente poderia sobreaquecer e danificar o sistema.
- NÃO bloqueie as aberturas ou orifícios de ventilação. A obstrução por um jornal ou pano, etc., pode impedir a dissipação do calor.

Outros

- Se qualquer objecto metálico ou líquido cair no sistema, desligue o cabo de alimentação de CA e consulte o seu revendedor antes de operar o sistema de novo.



NÃO desmonte o sistema, pois não há nada que o utilizador possa mexer no interior do mesmo.

- Se não for utilizar o sistema durante um longo período de tempo, desligue o cabo de alimentação de CA da tomada de parede.

Se acontecer algo errado, desligue o cabo de alimentação de CA e consulte o seu revendedor.

Como ler este manual

Para deixar este manual o mais simples e fácil de entender possível, utilizamos os seguintes métodos:

- As operações dos botões e controles são explicadas na tabela a seguir. Neste manual, as operações utilizando o telecomando são principalmente explicadas; no entanto, pode utilizar os botões e controles no aparelho principal se eles tiverem os mesmos nomes e marcas (ou similares).
- **Algumas sugestões e notas são explicadas mais tarde nas seções “Aprendendo mais sobre este sistema” e “Localização e solução de problemas”, mas não na mesma secção que explica as operações.** Se quiser saber mais sobre as funções, ou se tiver dúvida sobre as funções, vá às respectivas secções e encontrará as respostas.

	Indica que deve premir o botão brevemente .
	Indica que deve premir o botão breve e repetidamente até que a opção desejada seja seleccionada.
	Indica que deve premir um dos botões.
	Indica que deve manter o botão premido durante os segundos especificados. <ul style="list-style-type: none">• O número dentro da seta indica o tempo de pressão (neste exemplo, 2 segundos).• Se não houver nenhum número dentro da seta, mantenha o botão premido até que o procedimento inteiro seja finalizado ou até que obtenha o resultado desejado.
	• Indica que deve rodar o controle na(s) direcção(ões) especificada(s).
	Indica que esta operação só é possível com o telecomando.
	Indica que esta operação só é possível com os botões e controles no aparelho principal.

Preparativos iniciais	3
Passo 1: Desembalagem	3
Passo 2: Prepare o telecomando	3
Passo 3: Ligação	4
Antes de operar o sistema	6
Operações diárias—Leitura	7
Escuta de rádio	8
Média e ficheiros que podem ser lidos	9
Leitura de um disco	9
Leitura de um dispositivo de armazenamento de massa USB	9
Leitura de discos/ficheiros	10
Leitura a partir de outro equipamento	10
Operações diárias—Ajustes do som e de outros itens	11
Ajuste do volume	11
Ajuste do som	11
Ajuste do relógio	12
Desligamento automático—Temporizador para dormir	12
Operações de rádio avançadas	13
Recepção de estações FM com o Radio Data System (Sistema de Dados de Rádio)	13
Busca de um programa através dos códigos PTY	13
Mudança temporária para um programa de sua escolha automaticamente	14
Operações avançadas com discos/dispositivos de armazenamento de massa USB.....	15
Programação da ordem de leitura —Leitura programada	15
Leitura aleatória	17
Leitura repetida	17
Operações do temporizador diário	18
Ajuste do temporizador diário	18
Informações adicionais	20
Aprendendo mais sobre este sistema	20
Localização e solução de problemas	21
Manutenção	22
Especificações	23
Índice dos componentes	24

Preparativos iniciais

Passo 1: Desembale a embalagem e verifique os acessórios.



Passo 1: Desembalagem

Depois de desembalar, certifique-se de que todos os seguintes itens estejam incluídos. O número entre parênteses indica a quantidade de cada item fornecido.

- Antena FM (1)
- Antena AM de quadro (1)
- Telecomando (1)
- Pilhas (2)

Se faltar qualquer item, consulte o seu revendedor imediatamente.

Passo 2: Prepare o telecomando

Coloque as pilhas no telecomando igualando as polaridades (+ e -) correctamente.

- Se o alcance ou eficácia do telecomando diminuir, troque ambas as pilhas.

Passo 2: Prepare o telecomando.

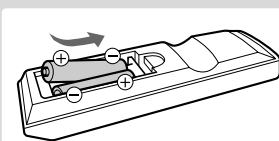

Passo 3: Ligue as antenas AM/FM e as colunas de altifalantes (consulte as páginas 4 e 5).

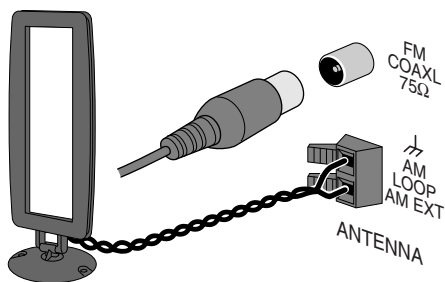

Finalmente, ligue o cabo de alimentação de CA.

Agora pode operar o sistema.

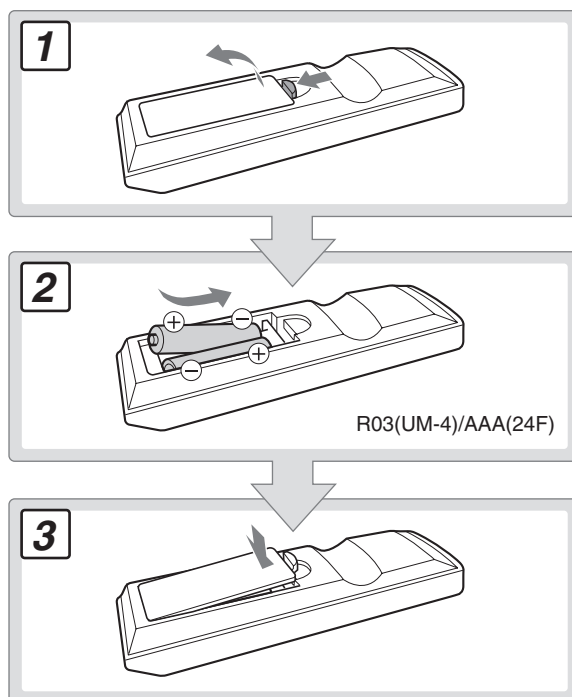

Passo 3: Ligação

Se precisar de informações mais detalhadas, consulte a página 5.

Desligue todos os componentes antes de fazer as ligações.

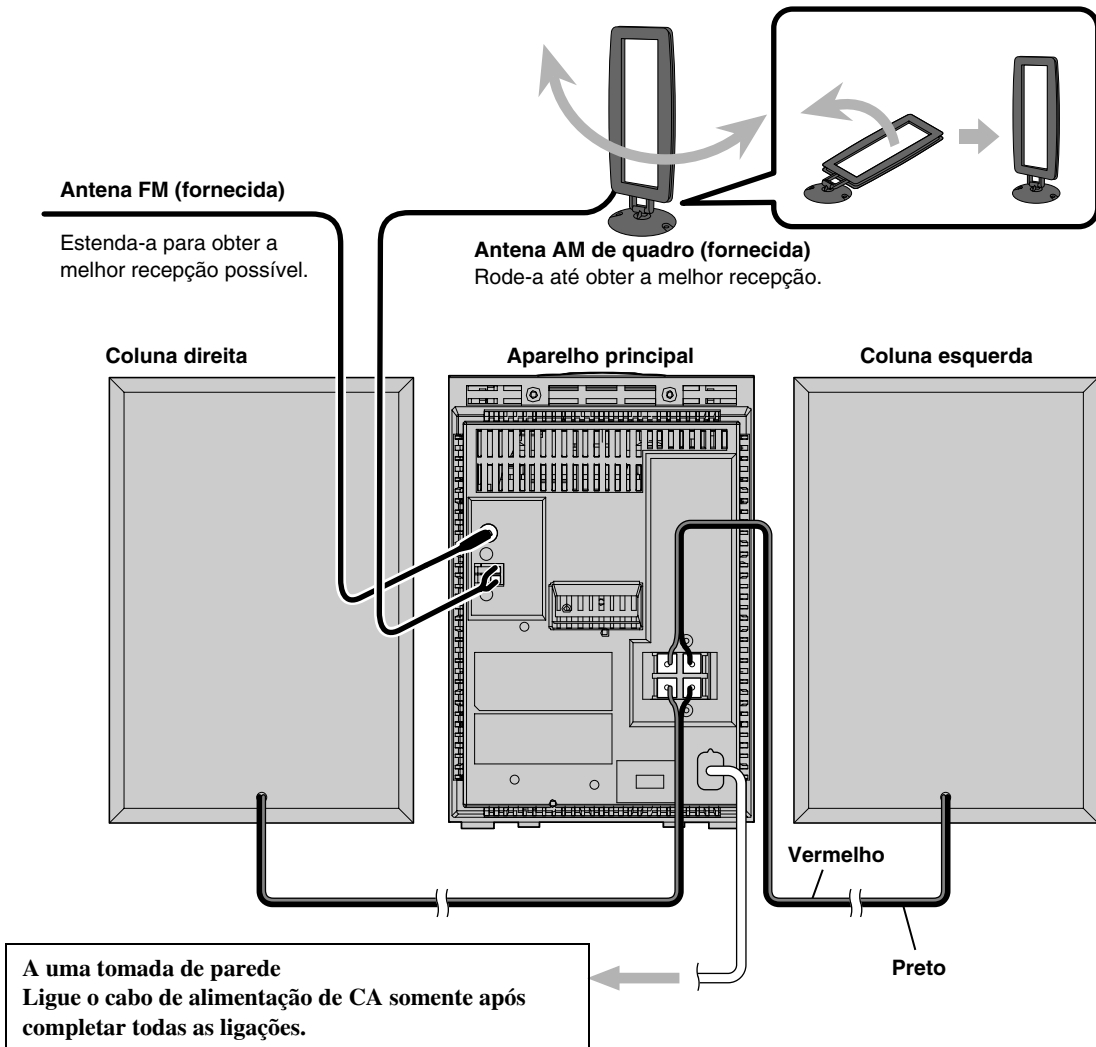

Para ligar a antena AM de quadro

Certifique-se de conectar o fio correctamente.

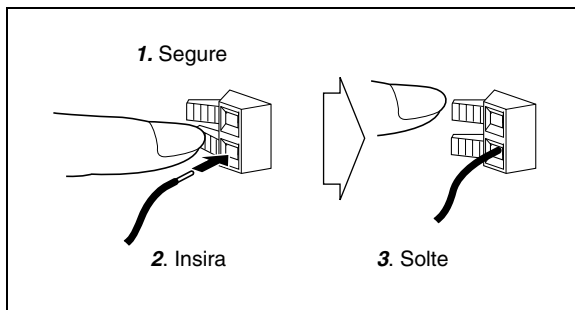

Para uma melhor recepção FM/AM

Antena FM externa (não fornecida)

Desligue a antena FM fornecida, e ligue uma antena FM externa utilizando um fio de 75 Ω com um conector do tipo coaxial (IEC ou DIN45325).

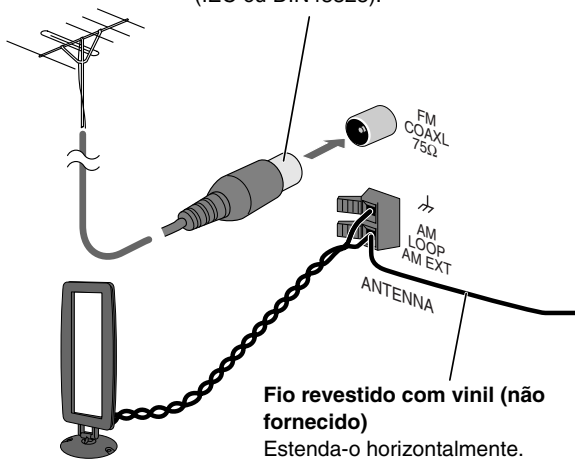

Antena AM de quadro

Mantenha-a ligada.

- Certifique-se de que os condutores da antena não toquem outros terminais, cabos de conexão e cabo alimentação de CA. Do mesmo modo, mantenha a antena afastada de partes metálicas do sistema, cabos de conexão e cabo de alimentação de CA. Isso poderia causar uma má recepção.

Para ligar os cabos de altifalante

Certifique-se de que ambas as colunas de altifalantes estejam ligadas correcta e firmemente.

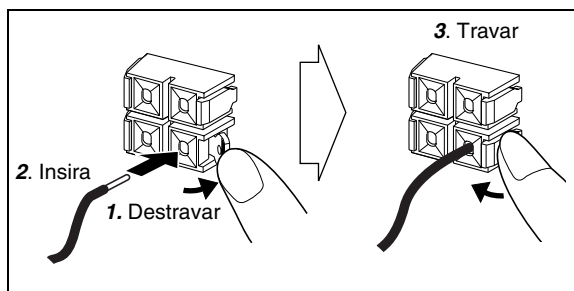

Quando ligar os cabos de altifalante, iguale a polaridade dos terminais de altifalante: O cabo preto a (-), o cabo vermelho a (+).



- NÃO ligue mais de uma coluna de altifalantes a cada terminal.
- NÃO permita que os condutores dos cabos de altifalante entrem em contacto com partes metálicas do sistema.



memo

- Se o fio da antena AM de quadro ou os cabos de altifalante estiverem revestidos com vinil, retire o vinil, torcendo-o, para expor a ponta do fio da antena ou dos cabos de altifalantes.

Antes de operar o sistema

As indicações no visor ensinam-lhe muitas coisas enquanto está a operar o sistema.

Antes de operar o sistema, familiarize-se com o momento e maneira que os indicadores se acendem no visor.

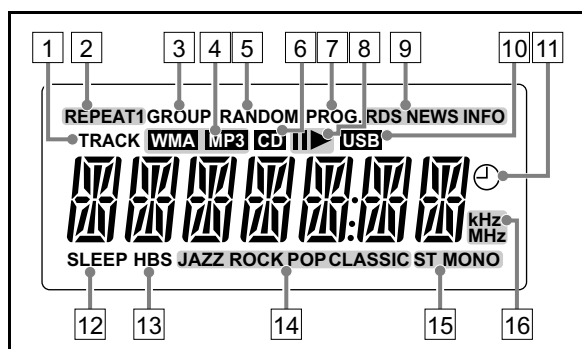

Indicações no visor principal

Sintonizador:

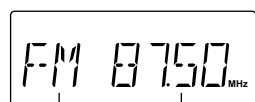

Banda Frequência

AUDIO IN:

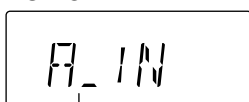

Nome da fonte

DISC:

• Enquanto lê um CD:

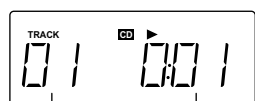

Número da faixa Tempo decorrido de leitura

• Modo de paragem:

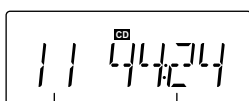

Número total de faixas Tempo total de leitura

• Durante a leitura de um MP3:



Número da faixa actual no grupo Tempo decorrido de leitura

• Modo de paragem:

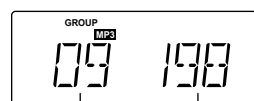

Número total de grupos Número total de faixas

USB MEMORY:

• Durante a leitura:

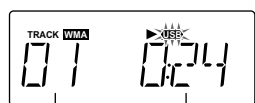

Número da faixa actual Tempo decorrido de leitura

• Modo de paragem:

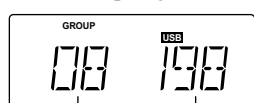

Número total de grupos Número total de faixas

- 1 Indicador TRACK
 - Acende-se quando um disco ou um dispositivo de armazenamento de massa é lido.
- 2 Indicadores de modo REPEAT (REPEAT1/REPEAT/REPEAT GROUP)
 - Acendem-se quando a leitura repetida é activada.
- 3 Indicador GROUP
 - Acende-se quando a leitura de MP3/WMA num disco ou dispositivo de armazenamento de massa USB pára.
- 4 Indicadores MP3/WMA
 - Acendem-se quando um ficheiro MP3/WMA é detectado.
- 5 Indicador RANDOM
 - Acende-se quando a leitura aleatória é activada.
- 6 Indicador CD
 - Acende-se quando um CD de áudio é detectado.
- 7 Indicador PROG. (Programa)
 - Acende-se quando uma estação predefinida é seleccionada.
 - Acende-se quando a leitura programada é activada.
- 8 Indicadores leitura/pausa
 - ►: Acende-se quando um disco/dispositivo de armazenamento de massa USB é lido.
 - ||: Acende-se quando um disco/dispositivo de armazenamento de massa USB é pausado.
- 9 Indicadores do Radio Data System (Sistema de dados de rádio)
 - RDS: Acende-se quando se sintoniza uma estação FM que está a enviar sinais Radio Data System.
 - NEWS/INFO:
 - Acende-se para indicar o tipo de programa actualmente seleccionado para a recepção de espera PTY.
 - Cintila quando um programa é automaticamente sintonizado com a recepção de espera PTY.
- 10 Indicador USB
 - Acende-se quando um dispositivo de armazenamento de massa USB está ligado.
 - Cintila quando a leitura é efectuada.
- 11 Indicador ⊖ (Temporizador)
 - Acende-se quando o temporizador diário está no modo de espera; cintila enquanto o mesmo está a funcionar.
- 12 Indicador SLEEP
 - Acende-se quando o temporizador para dormir é activado.
- 13 Indicador HBS
 - Acende-se quando o modo HBS (Hyper Bass Sound) é activado.
- 14 Indicadores do modo de som
 - Acende-se quando um dos modos de som é activado.
- 15 Indicador de recepção FM
 - ST: Acende-se quando uma estação FM estéreo com um sinal suficientemente forte é sintonizada.
 - MONO: Acende-se quando o modo FM monofónico é activado.
- 16 Indicadores de frequência
 - kHz: Acende-se para indicar a frequência AM.
 - MHz: Acende-se para indicar a frequência FM.

Operações diárias—Leitura

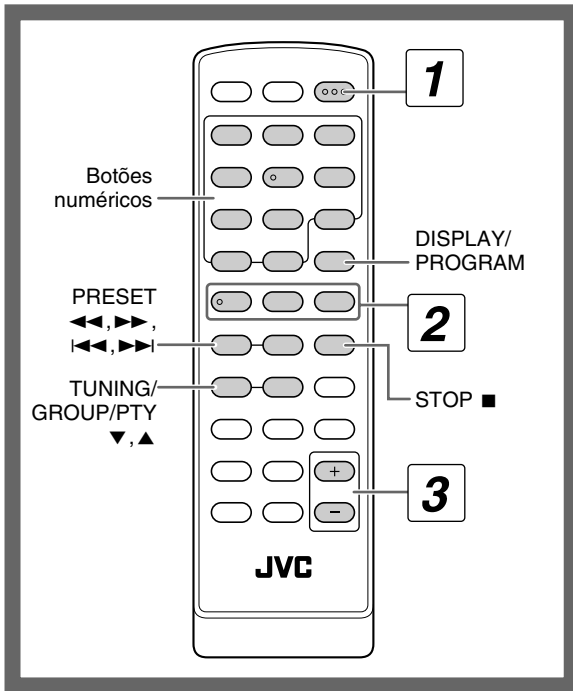

1 Ligue o aparelho.

A luz STANDBY no aparelho principal apaga-se.

2 Seleccione a fonte.

A leitura começa automaticamente se a fonte seleccionada estiver pronta para começar.

- Se seleccionar AUDIO IN, inicie a fonte de leitura no componente externo.

3 Ajuste o volume.

4 Opere a fonte de destino conforme explicado mais adiante.

Para desligar (modo de espera) o sistema

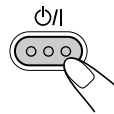

A luz STANDBY no aparelho principal acende-se.

- Uma pequena quantidade de energia é consumida sempre no modo de espera.

Para uma escuta privada

Ligue auscultadores à tomada PHONES no aparelho principal. O som não será mais gerado pelas colunas de altifalantes. **Certifique-se de reduzir o volume antes de ligar ou colocar os auscultadores.**

- Desligar os auscultadores activa as colunas de altifalantes de novo.



NÃO desligue (modo de espera) o sistema com o volume ajustado em um nível extremamente alto; caso contrário, o sopro repentino de som pode causar danos à sua audição, colunas de altifalantes e/ou auscultadores quando ligar o sistema ou iniciar uma leitura de novo.

Como seleccionar números

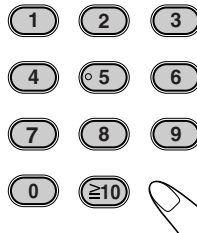

Exemplos:

Para seleccionar 5,
prima 5.

Para seleccionar o número 20,
prima $\geq 10 \rightarrow 2 \rightarrow 0$ (quando "--" aparecer), ou prima $\geq 10 \rightarrow 0 \rightarrow 2 \rightarrow 0$ (quando "---" aparecer).

Para seleccionar 125,
prima $\geq 10 \rightarrow \geq 10 \rightarrow 1 \rightarrow 2 \rightarrow 5$.

1

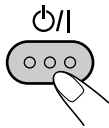

2

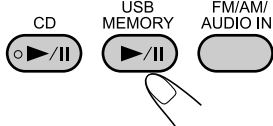

3



4

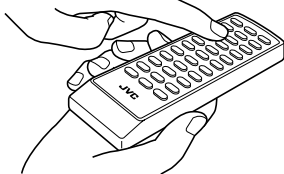

Escuta de rádio

Para seleccionar a banda (FM ou AM)

No telecomando:



No aparelho principal:



Para sintonizar uma estação

Enquanto FM ou AM estiver seleccionado...

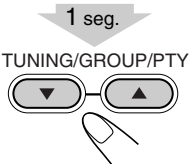

A busca de estação começa e o indicador da frequência começa a mudar no visor.

Quando uma estação (frequência) com um sinal suficientemente forte for sintonizada, a busca parará.

Para parar a busca manualmente, prima qualquer botão.

• Se premir o botão repetidamente, a frequência mudará passo a passo.

Se a estação FM estiver difícil de ouvir

No telecomando:



No aparelho principal:



A recepção melhorará, mas o efeito estéreo será perdido. O indicador MONO se acende.

Para restaurar o efeito estéreo, prima o botão repetidamente para seleccionar FM.

Para memorizar as estações

Podem memorizar 20 estações FM e 10 estações AM.

1 Sintonize a estação que deseja memorizar.

2 Active o modo de entrada de número predefinido.

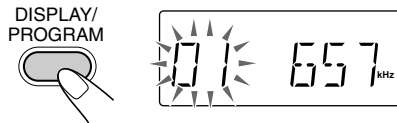

• Finalize o seguinte processo enquanto a indicação no visor estiver a cintilar.

3 Seleccione um número predefinido para a estação.

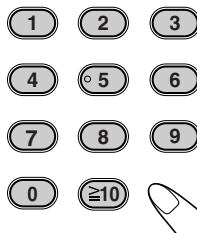

Para seleccionar um número, consulte “Como seleccionar números” na página 7.

• Também pode utilizar o botão ◀◀ ou ▶▶.

4 Armazene a estação.

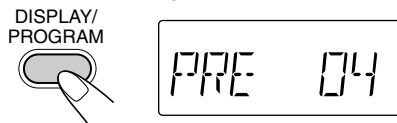

Para sintonizar uma estação predefinida

1 Seleccione uma banda (FM ou AM).

No telecomando:



No aparelho principal:

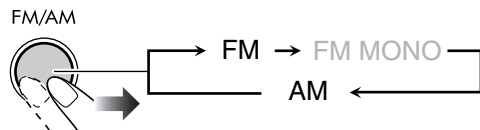

2 Seleccione o número da estação predefinida.

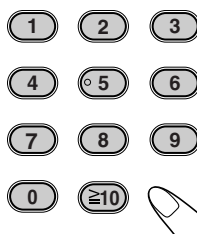

Para seleccionar um número, consulte “Como seleccionar números” na página 7.

• Também pode utilizar o botão ◀◀ ou ▶▶.

O indicador PROG. se acende no visor.

Média e ficheiros que podem ser lidos

Este sistema pode ler os seguintes tipos discos/ficheiros.

- CD de áudio
- Ficheiros MP3/WMA num CD-R, CD-RW ou dispositivo de armazenamento de massa USB

CD de áudio	CD-R	CD-RW
		

- Este sistema pode não realizar a leitura de alguns ficheiros, mesmo que seus formatos estejam listados acima.
- Neste manual, “ficheiro” e “faixa” são utilizados alternativamente para as operações de MP3 e WMA.

• **Precaução para a leitura de DualDisc**
O lado sem DVD de um “DualDisc” não cumpre com o padrão “Compact Disc Digital Audio”. Portanto, a utilização do lado sem DVD de um DualDisc neste produto pode não ser recomendável.

• Microsoft e Windows Media são marcas registadas ou marcas comerciais da Microsoft Corporation nos Estados Unidos e/ou em outros países.



Leitura de um disco

Para colocar um disco

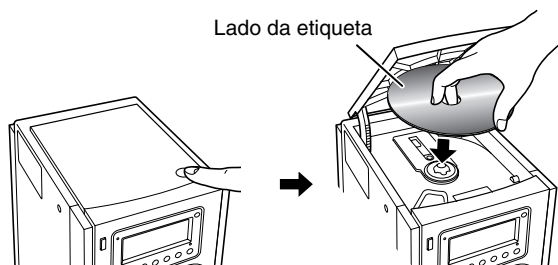
- Pode colocar um disco enquanto lê uma outra fonte.



Para ler um disco

Para iniciar:	Para pausar:	Para parar:
	 Para soltar, prima de novo.	

Leitura de um dispositivo de armazenamento de massa USB

Pode ligar um dispositivo de armazenamento de massa USB como um dispositivo de memória flash USB, leitor de áudio digital (DAP) a este sistema.

IMPORTANTE

- Não é possível ligar um computador ao terminal USB MEMORY do sistema.
- Quando ligar com um cabo USB, utilize um cabo USB 2.0 cujo comprimento seja menor do que 1 m.
- Ajuste sempre o volume ao nível mínimo quando ligar ou desligar um dispositivo de armazenamento de massa USB.

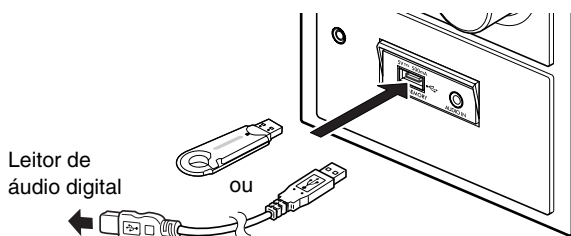

Para ligar o dispositivo de armazenamento de massa USB

Ao ligar um dispositivo de armazenamento de massa USB, consulte também o seu manual.



- Quando desligar o dispositivo de armazenamento de massa USB, certifique-se de que a leitura esteja parada.

Para ler ficheiros no dispositivo de armazenamento de massa USB

Para iniciar:	Para pausar:	Para parar:
		

- O indicador USB se acende no visor enquanto USB MEMORY está seleccionado.

Leitura de discos/ficheiros

Para seleccionar uma faixa/grupo

Para seleccionar uma faixa:

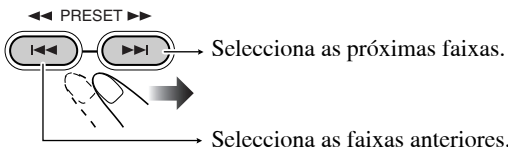

Para seleccionar um grupo (somente MP3/WMA):

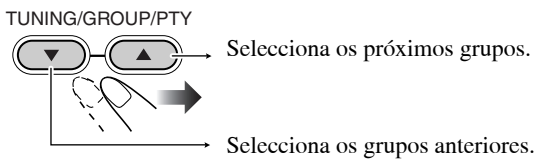

Para localizar uma porção particular

Enquanto lê um disco, mantenha premido até alcançar a porção desejada.

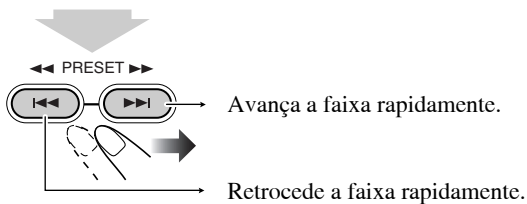

Para localizar uma faixa directamente e iniciar a sua leitura

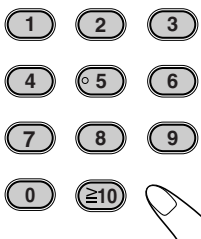

Para seleccionar um número, consulte “Como seleccionar números” na página 7.



• Quando efectuar a leitura de um ficheiro MP3/WMA, só poderá seleccionar as faixas do grupo actual.

Para visualizar a informação de etiqueta ID3/WMA

Durante a leitura de MP3/WMA...

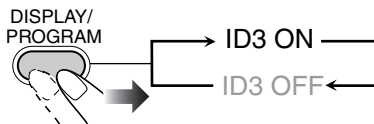

A informação de etiqueta ID3/WMA aparece no visor.

Leitura a partir de outro equipamento

Para ligar outro equipamento

Mediante o uso de um cabo de ficha miniatura estéreo (não fornecido), pode ligar um equipamento com tomadas de saída de áudio analógica como um leitor de áudio portátil.

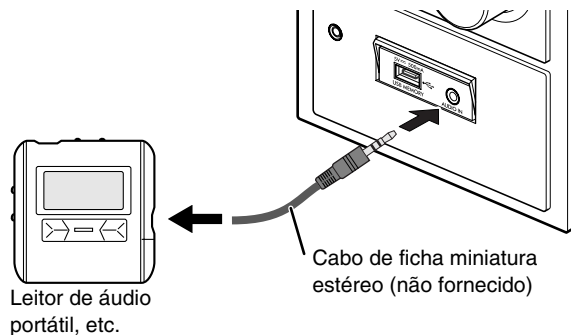

IMPORTANTE

• Sempre ajuste o volume a “VOL MIN” quando ligar ou desligar o outro equipamento.

Para seleccionar AUDIO IN

No telecomando:



No aparelho principal:



Operações diárias—Ajustes do som e de outros itens

Telecomando

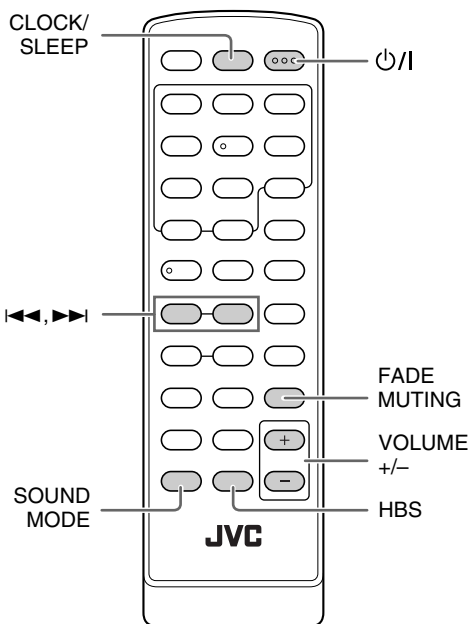

Aparelho principal

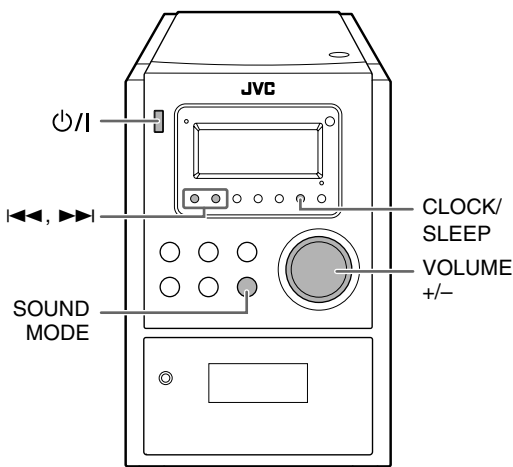

Ajuste do volume

Podemos ajustar o nível do volume de 0 (“VOL MIN”) a 31 (“VOL MAX”).

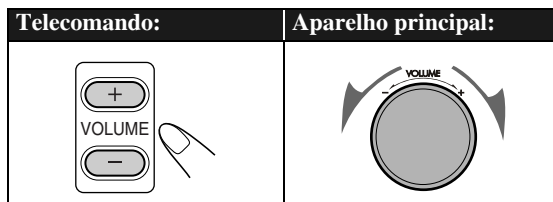

Para baixar o volume por um momento



Para restaurar o volume, prima de novo, ou ajuste o nível do volume.

Ajuste do som

Para reforçar os graves—HBS



Podemos desfrutar de graves potentes com o efeito Hyper-Bass Sound.

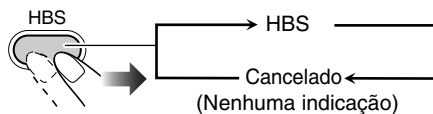

Para seleccionar dos modos de som

Podemos seleccionar um dos quatro modos SEA (Sound Effect Amplifier).

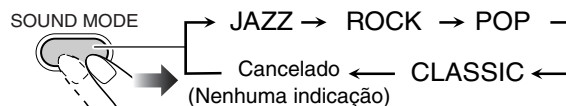

JAZZ Acentuação das frequências baixas para música jazz.

ROCK Acentua as frequências baixas e altas. (definição inicial)

POP Bom para música vocal.

CLASSIC Bom para música clássica.

Nenhuma Indicação Nenhum efeito sonoro é aplicado.

Ajuste do relógio

Ajuste o relógio antes de utilizar o temporizador diário (consulte a página 18).

- Pode ajustar o relógio somente quando o sistema está desligado (no modo de espera).

1 Desligue (modo de espera) o sistema.

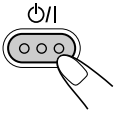

2 Active o modo de ajuste do relógio.

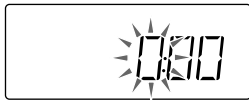

3 Ajuste as horas.

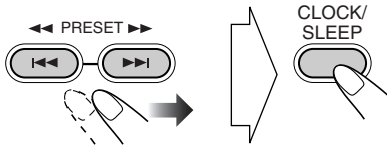

4 Ajuste os minutos.

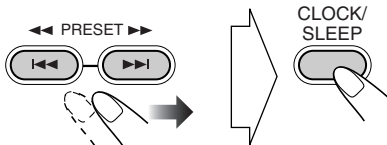

O relógio incorporado começará a funcionar.

Para verificar a hora actual durante uma leitura



A hora é visualizada durante alguns segundos.

Se ocorrer uma falha de energia.

O relógio perde a sua definição e "0:00" cintila no visor. Tem de voltar a acertar o relógio.

Desligamento automático

—Temporizador para dormir

1 Active o modo do temporizador para dormir.

2 seg.

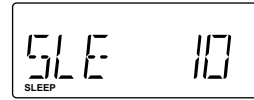

2 Especifique a hora de desligar (em minutos).

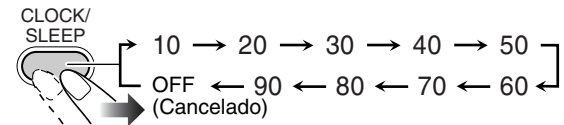

Para verificar o tempo restante até o tempo de desligamento

2 seg.

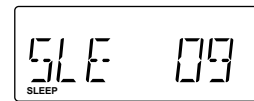

- Se premir o botão repetidamente, poderá mudar o tempo de desligamento.

Operações de rádio avançadas

Telecomando

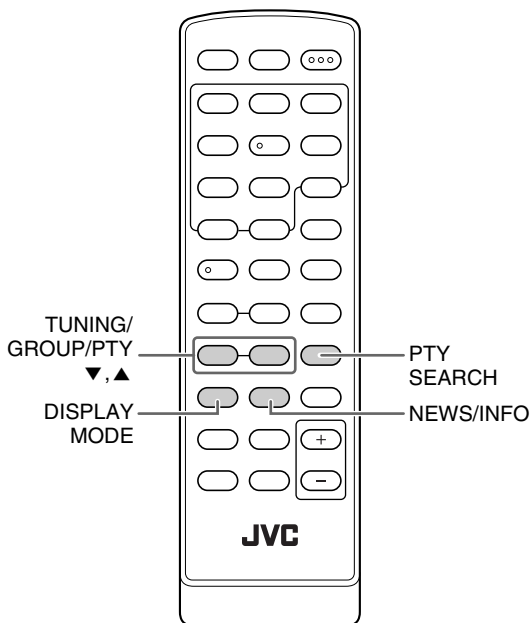

Para mostrar a informação dos Radio Data System (Sistema de Datos de Rádio)

Enquanto escuta a emissora FM...

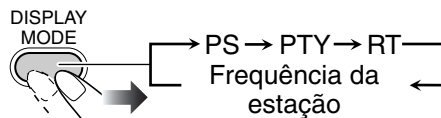

PS	Os nomes das estações são visualizados. “NO PS” aparece se nenhum sinal for enviado.
PTY	O tipo do programa transmitido é visualizado. “NO PTY” aparece se nenhum sinal for enviado.
RT	As mensagens de texto que a estação envia são visualizadas. “NO RT” aparece se nenhum sinal for enviado.

Busca de um programa através dos códigos

PTY

Pode localizar um tipo particular de programa das estações predefinidas (consulte a página 8) especificando códigos PTY.

Para buscar um programa com os códigos PTY

1 Enquanto escuta a emissora FM...

PTY SEARCH



2 Seleccione um código PTY.

TUNING/GROUP/PTY

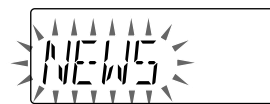

Consulte a Informação adicional sobre os códigos PTY (Consulte a página 21).

Recepção de estações FM com Radio Data

System (Sistema de Datos de Rádio)

O sistema Radio Data System (Sistema de Datos de Rádio) permite que estações FM enviem um sinal adicional junto com seus sinais de programa regulares.

- Quando o sistema sintoniza uma estação FM que oferece o serviço Radio Data System (Sistema de Datos de Rádio), o indicador RDS acende-se.

Com este sistema, pode receber os seguintes tipos de sinais Radio Data System.

PS (Serviço de programa)	Mostra os nomes das estações geralmente conhecidos.
PTY (Tipo de programa)	Mostra os tipos dos programas transmitidos.
RT (Texto de rádio)	Mostra mensagens de texto que a estação envia.
Enhanced Other Networks (Outras redes melhoradas)	Este serviço fornece informações sobre os tipos dos programas transmitidos pelas estações com Radio Data System (Sistema de Datos de Rádio) de diferentes redes.

3 Inicie a busca.

PTY SEARCH

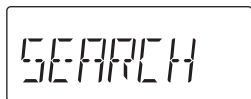

O sistema busca 20 estações FM predefinidas, pára quando encontra a estação seleccionada, e sintoniza tal estação.

- Se nenhum programa for encontrado, “NO FOUND” aparecerá no visor.
- Para parar a busca, prima PTY SEARCH.

Para continuar a busca depois que ela parar em uma estação não desejada

Enquanto as indicações no visor estiver a cintilar, prima PTY SEARCH de novo.

Mudança temporária para um programa de sua escolha automaticamente



A função Enhanced Other Networks (Outras redes melhoradas) permite que o sistema mude temporariamente para uma estação FM predefinida que esteja a transmitir um programa de sua escolha (NEWS ou INFO).

- Esta função funciona durante a escuta de uma estação FM que fornece os sinais requeridos.

Enquanto escuta a emissora FM...

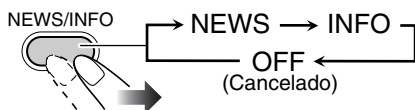

NEWS	Notícias.
INFO	Programa cujo propósito é comunicar conselhos no senso mais amplo.

Maneira que a função Enhanced Other Networks (Outras redes melhoradas) funciona:

CASO 1

Se uma estação não estiver a transmitir o programa de sua escolha

O sistema continua a sintonizar a estação actual.



Quando uma estação começar a transmitir o programa de sua escolha, o sistema mudará automaticamente para tal estação.

O indicador NEWS/INFO começa a cintilar.



Quando o programa terminar, o sistema voltará à estação sintonizada anteriormente, mas a função ainda permanecerá activa (o indicador parará de cintilar e permanecerá aceso).

CASO 2

Se a estação actualmente sintonizada estiver a transmitir o programa de sua escolha

O indicador NEWS/INFO começa a cintilar.



Quando o programa terminar o indicador parará de cintilar (a função ainda permanecerá activa).

Operações avançadas com discos/dispositivos de armazenamento de massa USB

Telecomando

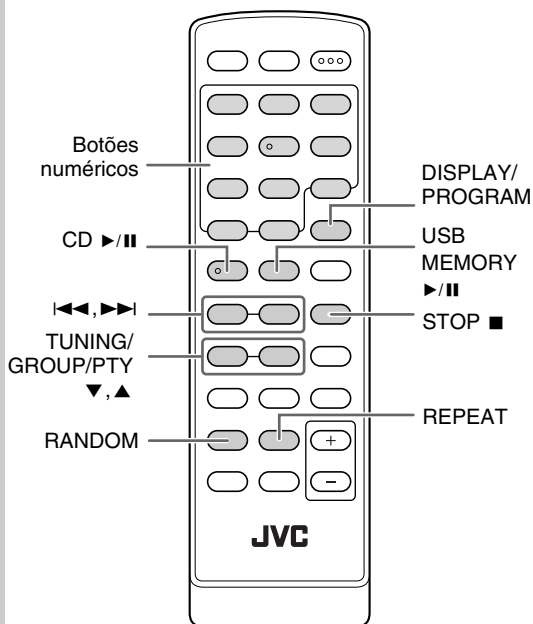

Aparelho principal

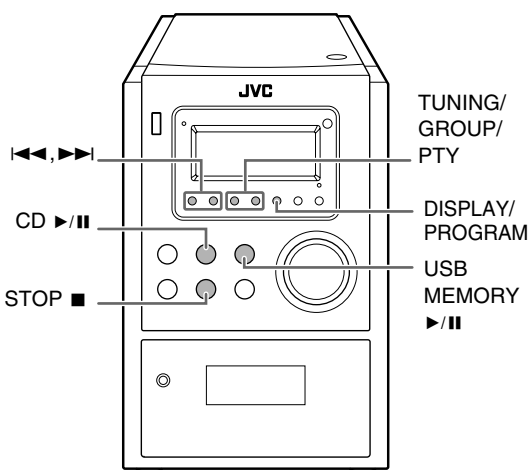

Programação da ordem de leitura

Leitura programada

Pode arranjar a ordem de leitura das faixas (até 32) antes de iniciar a leitura.

- Pode repetir as faixas programadas premindo REPEAT.

1 Seleccione a fonte.

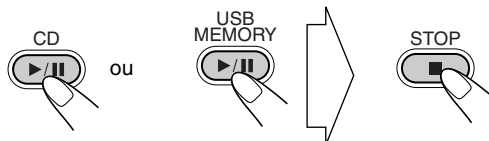

2 Antes de iniciar a leitura, active a leitura programada.

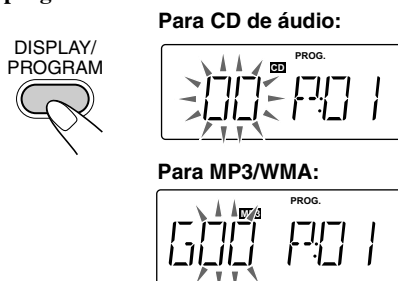

3 Seleccione as faixas desejadas para a leitura programada.

Para CD de áudio:

Selecione uma faixa.

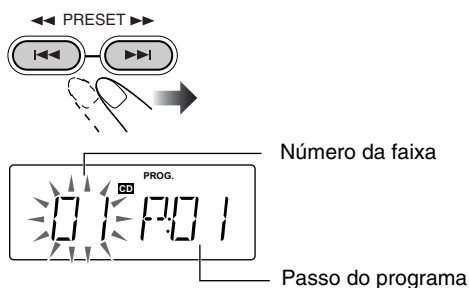

Para MP3/WMA:

(1) Seleccione um grupo.

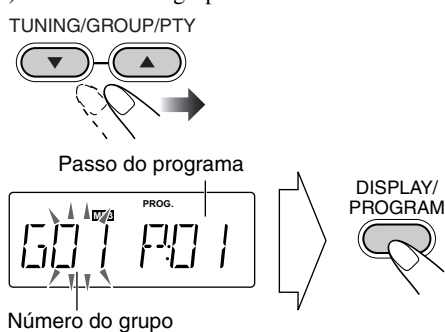

(2) Selecciona uma faixa.

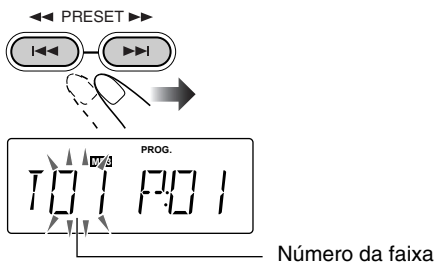

4 Confirme a selecção.



O próximo passo do programa é indicado.

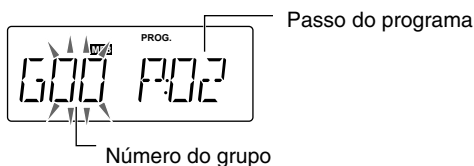

5 Repita os passos 3 e 4 para programar outras faixas.

6 Inicie a leitura.

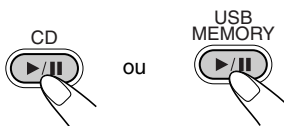

As faixas seleccionadas serão lidas na ordem programada.

Para verificar o conteúdo programado

Enquanto o indicador PROG. estiver aceso no visor e a leitura estiver parada...

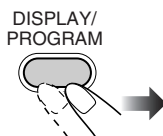

Para modificar o programa

Enquanto o indicador PROG. estiver aceso no visor e a leitura estiver parada...

Para editar:

- 1 Prima DISPLAY/PROGRAM repetidamente até que o passo do programa que deseja editar seja visualizado.
- 2 Realize os passos 3 e 4 nas páginas 15 e 16.

Para adicionar passo ao programa:

- 1 Prima DISPLAY/PROGRAM repetidamente até que "00" seja visualizado.
- 2 Realize os passos 3 e 4 nas páginas 15 e 16.

Para apagar o programa inteiro:



O indicador PROG. apaga-se.

O conteúdo do programa também é apagado nos seguintes casos:

- Quando abrir a porta de CD enquanto a fonte for disco.
- Quando desligar o dispositivo de armazenamento de massa USB enquanto a fonte for o dispositivo de armazenamento de massa USB.
- Quando iniciar a leitura aleatória.
- Ao mudar a fonte.
- Ao desligar o sistema.

Para saltar uma faixa:	Para pausar:	Para parar:
	<p>Para soltar, prima de novo.</p>	

- Não é possível seleccionar a faixa com os botões numéricos durante a leitura programada.

Leitura aleatória

Pode ler todas as faixas aleatoriamente.



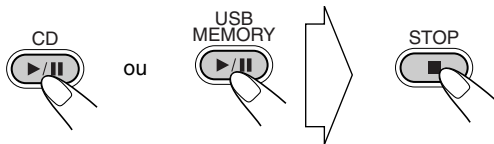

1 Seleccione a fonte.



2 Inicie a leitura aleatória.



A leitura começará numa ordem aleatória.
A leitura aleatória termina quando todas as faixas são reproduzidas.

Para saltar uma faixa:	Para pausar:	Para parar:
	 ou 	
	Para soltar, prima de novo.	

- Não é possível seleccionar a faixa com os botões numéricos durante a leitura aleatória.

Para sair da leitura aleatória



- Também pode sair da leitura aleatória premindo STOP ■.

Leitura repetida

Pode ler faixas repetidamente.

Para CD de áudio:

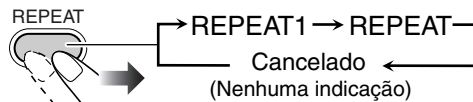

Para MP3/WMA:

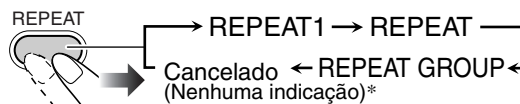

REPEAT1	Repete a faixa actual.
REPEAT	Repete todas as faixas (ou o programa durante a leitura programada).
REPEAT GROUP*	Repete todas as faixas no grupo actual.

* O indicador GROUP acende-se no visor quando a leitura é parada.

Operações do temporizador diário

Telecomando

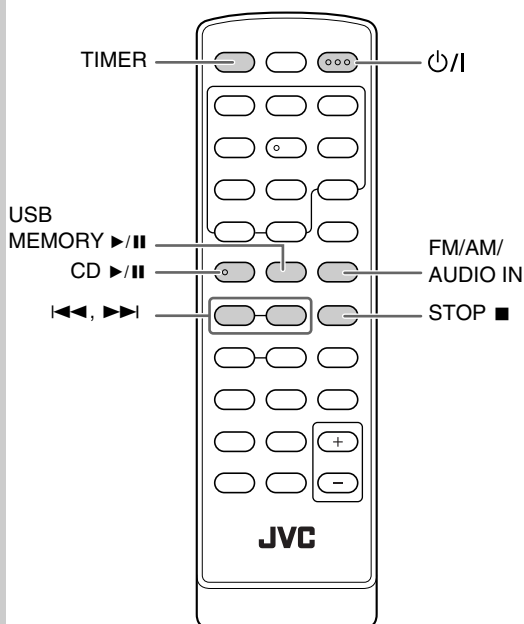

Aparelho principal

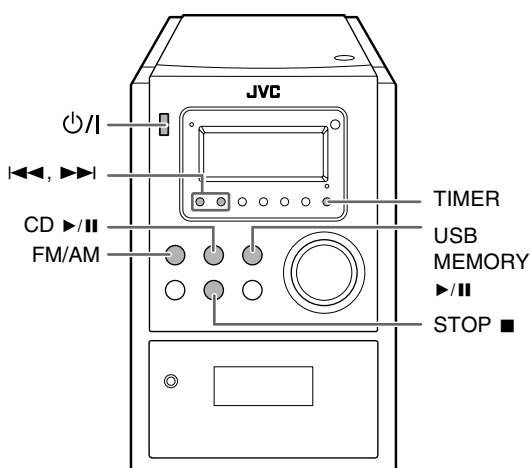

Ajuste do temporizador diário

Com o temporizado, pode acordar com música, etc.

- Ajuste o relógio antes de ajustar o temporizador diário. (Consulte a página 12.)
- Para sair da definição do temporizador, prima STOP ■ conforme for necessário.

1 Active a definição do temporizador diário.

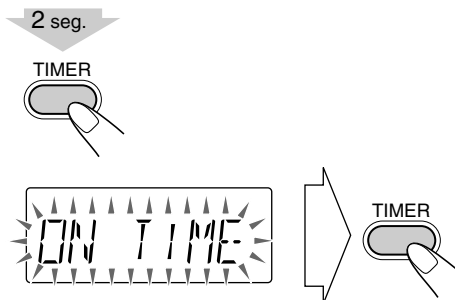

2 Defina a hora de ligar.

(1) Ajuste as horas.

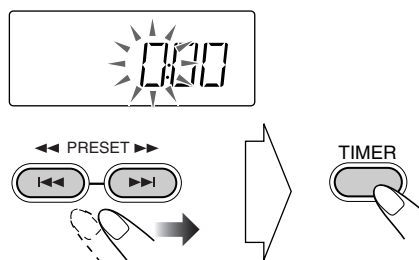

(2) Defina os minutos como na definição das horas acima.

3 Defina a hora de desligar.

(1) Prossiga à definição da hora de desligar.

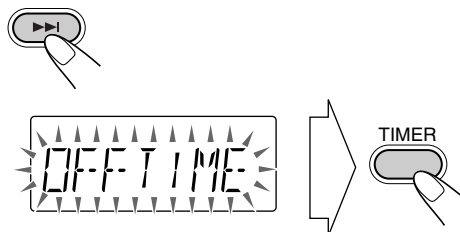

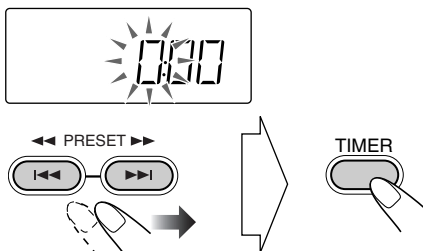
(2) Ajuste as horas.**(3) Defina os minutos como na definição das horas acima.**

Não é possível definir a hora de ligar e hora de desligar para a mesma hora.

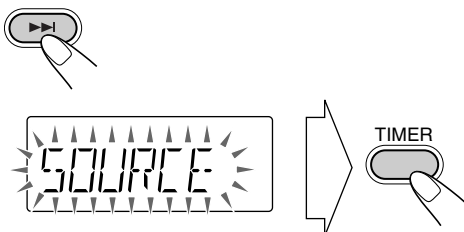
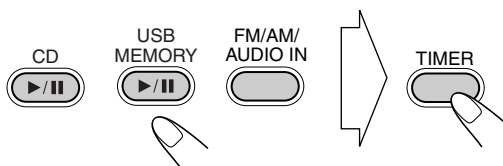
4 Seleccione a fonte de leitura.**(1) Prossiga à definição da fonte de leitura.****(2) Seleccione a fonte de leitura; “CD”, “USB” ou “TUNER”.**

Quando seleccionar “TUNER”

-1 Prima **|◀◀/▶▶|** para seleccionar “AM PRE” ou “FM PRE” e, em seguida, prima **TIMER**.

-2 Prima **|◀◀/▶▶|** para seleccionar o número predefinido e, em seguida, prima **TIMER**.

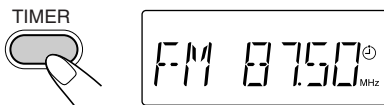
5 Active o temporizador diário.

O indicador **⊕** (Temporizador) no visor e a luz **TIMER** no aparelho principal acendem-se.

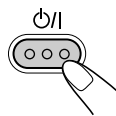
6 Desligue o sistema.**Para desactivar o temporizador diário**

Quando o sistema estiver ligado...

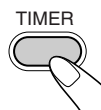

O indicador **⊕** (Temporizador) acende-se no visor e a luz **TIMER** apaga-se no aparelho principal.



memo

- Quando tanto o temporizador diário e o temporizador para dormir são activados, o sistema é desligado na hora de desligar mais cedo.

Como o temporizador diário funciona

Uma vez que o temporizador diário seja definido, o indicador **⊕** (Temporizador) acende-se no visor e a luz **TIMER** acende-se no aparelho principal em vermelho. O temporizador diário é activado na mesma hora todos os dias, até que seja desactivado manualmente.

Quando chega na hora de ligar

Os sistema é ligado, sintoniza a estação especificada, e inicia a leitura da fonte especificada.

- O nível sonoro é aumentado gradativamente até à última definição feita. (Volume máx.16)
- Durante o funcionamento do temporizador diário, o indicador do **⊕** (Temporizador) cintila no visor.
- Sem cancelar o temporizador diário, pode mudar a fonte ou ajustar o volume depois que o temporizador diário iniciar a leitura.

Quando chega na hora de desligar

O sistema interrompe a leitura, e é desligado (modo de espera).

- A definição do temporizador diário permanece na memória até que a altere.

Informações adicionais

Aprendendo mais sobre este sistema

Operações diárias—Leitura (consulte as páginas 7 a 10)

Escuta de rádio:

- Se armazenar uma nova estação em um número predefinido ocupado, a estação armazenada anteriormente em tal número será apagada.
- Se desligar o cabo de alimentação de CA ou se ocorrer um corte de energia, as estações predefinidas serão apagadas em alguns dias. Se isso acontecer, memorize as estações de novo.

Mídia e ficheiros que podem ser lidos:

- Este sistema não pode ler discos “escritos em pacote”.
- Para leitura de MP3/WMA...
 - Os discos MP3/WMA requerem um tempo de leitura mais longo que os CDs normais. (Isso depende da complexidade da configuração dos grupos/ficheiros.)
 - Alguns ficheiros MP3/WMA não podem ser lidos e serão saltados. Isso ocorre em virtude dos processos e condições de gravação.
 - Quando criar discos MP3/WMA, utilize ISO 9660 Level 1 ou Level 2 para o formato do disco.
 - Este sistema pode ler ficheiros MP3/WMA com o código de extensão <mp3/.wma> (sem distinção entre letras—maiúsculas ou minúsculas).
 - Alguns caracteres ou símbolos não serão mostrados correctamente no visor.
- O número máximo de caracteres mostrados no visor é 32 (sem o código de extensão) para ficheiros, e 30 para etiquetas ID3.
- Recomendamos que crie cada ficheiro MP3/WMA a uma taxa de amostragem de 44,1 kHz e a uma taxa de bits de 128 kbps.
- Este sistema pode reconhecer um total de 999 faixas e 500 grupos. As faixas ou grupos que excederem do número máximo não serão reconhecidas(os).
- Se uma pasta não incluir faixas MP3/WMA, a mesma será ignorada.
- A ordem de leitura das faixas MP3/WMA pode ser diferente da ordem pretendida durante a gravação. Se uma pasta não incluir faixas MP3/WMA, a mesma será ignorada.
- Para a leitura de ficheiros no dispositivo de armazenamento de massa USB...
 - Não é possível enviar dados para um dispositivo de armazenamento de massa USB desde este sistema.
 - Ligue somente um dispositivo de armazenamento de massa USB ao sistema por vez. Não utilize um concentrador USB.
 - Faixas codificadas ou encriptadas em um método especial não podem ser lidas neste sistema.
 - A bateria do dispositivo de armazenamento de massa USB é carregada enquanto o sistema está ligado.
 - Este sistema não pode reconhecer um dispositivo de armazenamento de massa USB cuja classificação exceda de 5 V/500 mA.
 - Este sistema é compatível com USB 2.0 Full-Speed.
 - Não é possível realizar a leitura de ficheiros maiores que 2 GB.
 - Ao realizar a leitura de um ficheiro com uma taxa de transferência maior, os sons podem ser saltados durante a leitura.
 - Alguns dispositivos de armazenamento de massa USB podem não ser reconhecidos ou podem não funcionar correctamente.
 - O formato compatível é FAT16/FAT32.
 - A JVC não assume nenhuma responsabilidade por quaisquer perdas de dados de um dispositivo de armazenamento de massa USB durante a sua utilização com este sistema.

Configuração dos grupos/faixas MP3/WMA

Este sistema lê faixas MP3/WMA como segue.

A ordem de leitura na ilustração é para faixas MP3/WMA num disco.

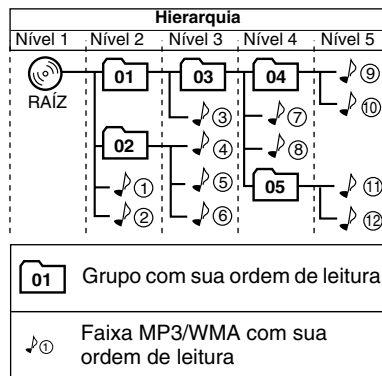

- As faixas MP3/WMA num dispositivo de armazenamento de massa USB podem ser lidas de forma diferente.

Leitura a partir de outro equipamento

- Se a saída de áudio no outro equipamento não for do tipo de ficha miniatura estéreo, utilize um adaptador de ficha para converter a ficha miniatura estéreo para o tipo de ficha correspondente à saída de áudio. Consulte os manuais fornecidos com o outro equipamento.

Operações diárias—Ajustes do som e de outros itens (consulte as páginas 11 e 12)

Ajuste do volume:

- Certifique-se de reduzir o volume antes de ligar ou colocar os auscultadores.

Ajuste do som:

- Esta função também afecta o som dos auscultadores.

Ajuste do relógio:

- “0:00” cintilará no visor até que ajuste o relógio.
- O relógio pode adiantar-se ou atrasar-se 1 ou 2 minutos por mês. Se isso acontecer, reajuste o relógio.

Operações de rádio avançadas (consulte as páginas 13 e 14)

Descrição dos códigos PTY

NEWS:	News
AFFAIRS:	Programas de tópicos que vão além das notícias ou assuntos actuais
INFO:	Programas sobre serviços médicos, previsões do tempo, etc.
SPORT:	Eventos desportivos
EDUCATE:	Programas educacionais
DRAMA:	Peças e novelas de rádio
CULTURE:	Programas sobre a cultura nacional ou regional
SCIENCE:	Programas sobre as ciências naturais e tecnologia
VARIED:	Outros programas como comédias e cerimónias
POP M:	Música popular
ROCK M:	Música rock
EASY M:	Música Middle of the Road (MOR) (usualmente chamadas de “música de escuta fácil”)
LIGHT M:	Música leve
CLASSICS:	Música clássica
OTHER M:	Outras músicas
WEATHER:	Informações do tempo
FINANCE:	Notícias sobre o comércio, negócios, Bolsa, etc.
CHILDREN:	Programas de entretenimento para crianças
SOCIAL:	Programas sobre actividades sociais
RELIGION:	Programas relacionados com qualquer aspecto de crença ou fé, ou com a natureza da existência ou ética.
PHONE IN:	Programas onde as pessoas podem expressar as suas visões por telefone ou em forma pública
TRAVEL:	Programas sobre destinos de viagens, pacotes turísticos, ideias e oportunidades de viagens
LEISURE:	Programas relacionados com actividades recreativas tais como jardinagem, cozinha, pesca, etc.
JAZZ:	Música jazz
COUNTRY:	Música country
NATION M:	Música popular actual da região de outra nação, no idioma de tal país
OLDIES:	Música popular clássica
FOLK M:	Música folclórica
DOCUMENT:	Programas relacionados com matérias factuais, apresentados em um estilo investigador
TEST:	Transmissões para testar equipamentos ou dispositivos de transmissão de emergência
ALARM:	Anúncio de emergência
NONE:	Nenhum tipo de programa, programa indefinido, ou difícil de categorizar em tipos particulares

Operações avançadas com discos/dispositivos de armazenamento de massa USB (consulte as páginas 15 a 17)

Programação da ordem de leitura—Leitura programada:

- Se tentar programar uma 33ª faixa, “PROGFUL” aparecerá no visor.
- Enquanto programa os passos...
A sua entrada será ignorada se tentar programar o número de um item que não existe no disco (por exemplo, seleccionar a faixa 14 em um disco que tem somente 12 faixas).

Operações do temporizador diário (consulte as páginas 18 e 19)

- Se desligar o cabo de alimentação de CA ou se ocorrer um corte de energia, o temporizador será cancelado. Precisa ajustar o relógio primeiro, e depois ajustar o temporizador de novo.

Localização e solução de problemas

Se encontrar algum problema com o seu sistema, verifique a seguinte lista para uma possível solução antes de solicitar a assistência técnica.

Generalidades:

Os ajustes ou definições são cancelados repentinamente antes de serem finalizados.

⇒ Há um limite de tempo. Repita o procedimento de novo.

As operações são desactivadas.

⇒ O microprocessador incorporado pode funcionar incorrectamente em virtude de interferências eléctricas externas. Desligue o cabo de alimentação de CA e, em seguida, ligue-o de novo.

Não é possível operar o sistema com o telecomando.

⇒ O trajecto entre o telecomando e o sensor remoto do sistema está bloqueado.

⇒ Aponte-o para o sensor remoto no painel frontal.

⇒ Aproxime-se do sistema.

⇒ As pilhas estão esgotadas.

Não é emitido som pelos altifalantes.

⇒ As ligações das colunas de altifalantes estão incorrectas ou frouxas (consulte a página 5).

⇒ Os auscultadores estão ligados (consulte a página 7).

Operações de rádio:

As transmissões estão difíceis de ouvir por causa de ruído

⇒ As ligações da antena estão incorrectas ou frouxas.

⇒ A antena AM de quadro está muito próxima do sistema.

⇒ A antena FM não está estendida ou posicionada correctamente.

Operações de disco:

O disco não é lido.

⇒ O disco está colocado ao contrário. Coloque o disco com o lado da etiqueta virado para cima.

O som do disco está descontínuo.

⇒ O disco está arranhado ou sujo.

Operações do temporizador diário:

O temporizador diário não funciona.

⇒ O sistema estava ligado quando chegou na hora de ligar do temporizador. O temporizador diário começa a funcionar somente quando o sistema está desligado.

⇒ Poderá ter ocorrido um corte de energia. Acerte o relógio e, em seguida, defina o temporizador.

“INVALID” aparece no visor.

⇒ A hora de ligar e hora de desligar estão definidas para a mesma hora. Defina um hora diferente para a hora de ligar e hora de desligar.

Manutenção

Para obter o melhor desempenho possível do sistema, sempre mantenha os discos e mecanismo limpos.

Manipulação dos discos

- Ao retirar um disco do seu estojo, segure-o pela borda enquanto preme ligeiramente o orifício central.
- Não toque na superfície brilhante do disco, nem dobre o disco.
- Coloque o disco de volta em seu estojo após a utilização para evitar o seu empenamento.
- Tome cuidado para não arrANHAR a superfície do disco.
- Evite expor os discos à luz directa do sol, temperaturas extremas, e humidade.

Para limpar um disco:

Limpe o disco com um pano macio em uma linha recta desde o centro para a borda.

Manipulação dos dispositivos de armazenamento de massa USB

- Não toque no conector USB.
- Tome cuidado para não danificar o conector USB.
- Coloque o conector USB na tampa ou deslize o aparelho USB após a utilização para evitar danos.

Limpeza do sistema

- As sujidades devem ser removidas com um pano macio. Se o sistema estiver muito sujo, limpe-o com um pano embebido em um detergente neutro diluído em água, torcendo bem o pano antes da limpeza, e enxugue-o com um pano seco.
- Como o sistema pode perder a sua qualidade ou avariar-se, ou a sua pintura pode descascar-se, tome cuidado com os seguintes itens:
 - NÃO o limpe com um pano duro.
 - NÃO o limpe com muita força.
 - NÃO o limpe com diluentes de tinta ou benzina.
 - NÃO aplique nenhuma substância volátil como insecticida, etc., nele.
 - NÃO permita que borracha ou plástico fiquem em contacto com ele por muito tempo.

Especificações

Secção do amplificador

Potência de saída: 8 W por canal, mín. RMS, accionado em 4 Ω a 1 kHz com menos de 10% de distorção harmónica total. (IEC268-3)

Colunas de altifalantes/Impedância: 4 Ω – 8 Ω

Terminais

AUDIO IN:

Sensibilidade de entrada/Impedância: 250 mV/50 k Ω

USB MEMORY:

Especificação USB Compatível com USB 2.0 Full Speed

Dispositivo compatível:

Armazenamento de massa

Sistema compatível: FAT16, FAT32

Potência de saída: CC 5 V \approx 500 mA

Secção do sintonizador

Gama de sintonia de FM: 87,50 MHz – 108,00 MHz

Gama de sintonia de AM (MW):

522 kHz – 1 629 kHz

Secção do leitor de CD

Gama dinâmica: 60 dB

Relação sinal/ruído: 60 dB

Flutuação (wow) e trémulo (flutter):

Imensurável

Generalidades

Requisitos de energia: CA 230 V \sim , 50 Hz

Consumo de energia: 32 W (em funcionamento)
0,9 W (no modo de espera)

Dimensões (aprox.): 144 mm \times 218 mm \times 256 mm
(L \times A \times P)

Peso (aprox.): 2,3 kg

Colunas de altifalantes

Tipo: Tipo de reflexão de graves de 1 via

Unidades de altifalante: Cone de 20 cm \times 1

Impedância: 4 Ω

Dimensões (aprox.): 136 mm \times 212 mm \times 172 mm
(L \times A \times P)

Peso (aprox.): 1,2 kg cada

Acessórios fornecidos

Consulte a página 3.

O desenho e especificações estão sujeitos a modificações sem aviso prévio.

Índice dos componentes

Refira-se às páginas para saber como utilizar os botões e controlos.

Telecomando

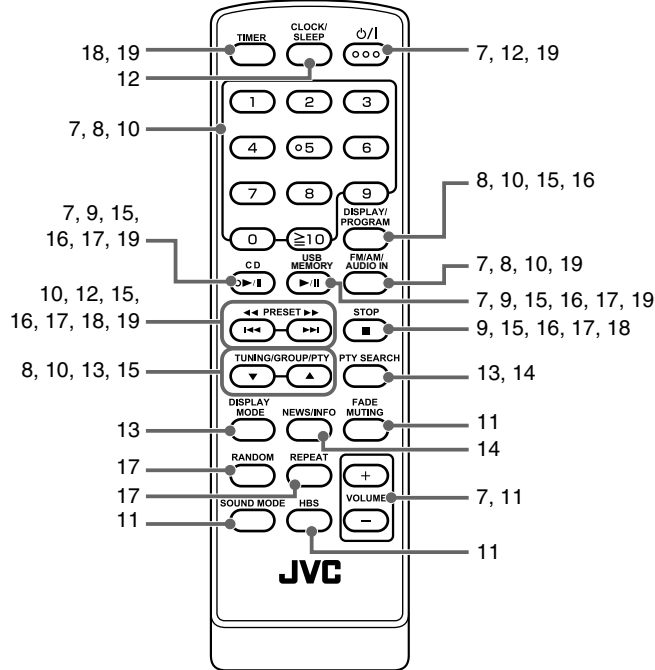

Aparelho principal

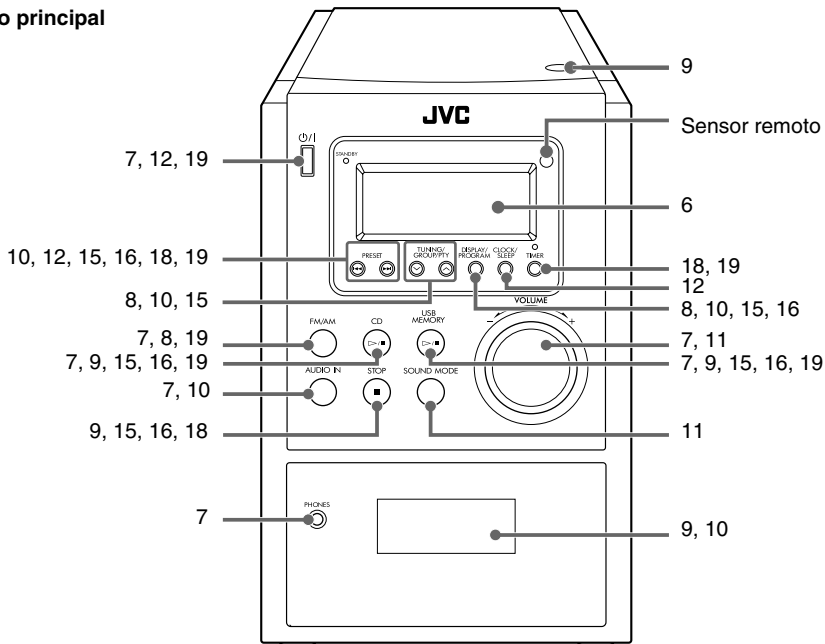

Inledning

Tack för att du köpt en JVC produkt.

Var snäll och läs noga alla instruktioner innan du använder den, så att du vet hur den ska skötas och kan få ut mesta möjliga av den.

Försiktighetsåtgärder

Installation

- Installera på en plats som är jämn, torr och varken för varm eller för kall—mellan 5°C och 35°C.
- Installera systemet på en plats med tillräcklig ventilation för att förhindra att värmen inuti systemet stiger.



Installera INTE systemet på en plats nära en värmekälla, eller på en plats där den blir utsatt för direkt solljus, eller alltför mycket damm eller vibrationer.

- Lämna tillräckligt stort avstånd mellan systemet och TV:n.
- Placera inte högtalarna för nära TV:n för att undvika att stora TV:n.

Strömkällor

- När systemet kopplas ur från vägguttaget, dra alltid i kontakten och inte i nätsladden.



Rör INTE nätsladden med våta händer.

Fukt kondensat

Kondens kan samlas på linserna inuti systemet i följande fall:

- När rummet börjar värmas upp
 - I ett fuktigt rum
 - Om systemet tas direkt från en kall till en varm plats
- Om detta sker, kan systemet få funktionsstörningar. I sådana fall, lämna systemet påslaget några timmar tills fukten avdunstar, koppla ur nätsladden och koppla sedan in den igen.



Av säkerhetsskäl ska du beakta följande noga:

- Se till att det finns god ventilation runt huvudenheten. Dålig ventilation kan orsaka överhettning och skada systemet.
- Blockera INTE ventilationsöppningar eller hål. Om dessa blockeras med en tidning, ett plagg eller dylikt, får värmen ingen chans att komma ut.

Övrigt

- Om ett metallföremål eller vätska faller på systemet ska du koppla ur nätsladden och rådfråga återförsäljaren innan du använder systemet igen.



Ta INTE isär systemet. Det finns inga delar inuti som användaren själv kan utföra service på.

- Om du inte tänker använda systemet under en längre tid, koppla ur nätsladden från vägguttaget.

Om ett fel uppstår, ta ut nätsladden ur vägguttaget och kontakta återförsäljaren.

Så här använder du bruksanvisningen

För att göra bruksanvisningen så enkel och lättfattlig som möjligt har vi använt följande metoder:

- Knapparnas och kontrollernas funktioner förklaras i tabellen nedan. I bruksanvisningen förklaras fjärrkontrollens funktioner i stora drag. Du kan dock använda knapparna och kontrollerna på huvudenheten om de har samma (eller liknande) namn och symboler.
- **Vissa relaterade tips och kommentarer förklaras senare i avsnitten "Lär dig mer om systemet" och "Felsökning", men inte i samma avsnitt som förklarar funktionerna.** Om du vill veta mer om funktionerna, eller om du undrar över dem, kan du gå till dessa avsnitt så hittar du svaren.

	Indikerar att du trycker kort på knappen.
	Indikerar att du trycker kort och upprepade gånger på knappen tills önskat alternativ är valt.
	Indikerar att du trycker på en av knapparna.
	Indikerar att du trycker på och håller in knappen i angivet antal sekunder. <ul style="list-style-type: none">• Siffran inuti pilen indikerar hur länge du ska trycka (i detta exempel är det 2 sekunder).• Om det inte finns någon siffra inuti pilen, tryck in knappen tills hela proceduren är klar eller tills du erhållit önskat resultat.
	<ul style="list-style-type: none">• Indikerar att du vrider kontrollen åt angivet håll.
	Indikerar att denna funktion endast kan utföras med fjärrkontrollen.
	Indikerar att denna funktion endast kan utföras med knapparna och kontrollerna på huvudenheten.

Komma igång	3
Steg 1: Uppackning	3
Steg 2: Förbereda fjärrkontrollen	3
Steg 3: Montering	4
Innan du använder systemet	6
Daglig användning—Uppspelning	7
Lyssna på radio	8
Media och filer som kan spelas	9
Uppspelning av skiva.....	9
Uppspelning av USB-masslagringsenhet	9
Uppspelning av skivor/filer	10
Uppspelning på annan utrustning	10
Daglig användning—Ljud och andra inställningar.....	11
Ställa in volymen	11
Justera ljudet	11
Inställning av klockan	12
Stänga av strömmen automatiskt—Insomningstimer	12
Avancerade radiofunktioner	13
Mottagning av FM-stationer med Radiodatasystem	13
Söka efter ett program med PTY-koder	13
Tillfälligt automatiskt byte till önskat program.....	14
Avancerad manövrering av skiva/USB- masslagringsenhet	15
Programmera spelordningen—Programmerad uppspelning	15
Spela slumpmässigt—Slumpmässig uppspelning	17
Spela upprepat—Upprepad uppspelning	17
Daglig timer-funktioner	18
Inställning av daglig timer.....	18
Ytterligare information	20
Lär dig mer om systemet	20
Felsökning	21
Underhåll	22
Specifikationer	23
Index över delar	24

Komma igång

Steg 1: Packa upp innehållet och kontrollera tillbehören.



Steg 1: Uppackning

Efter att utrustningen har packats upp, kontrollera att följande komponenter finns med. Siffran inom parentes indikerar antal medföljande delar.

- FM-antenn (1)
- AM-ramantenn (1)
- Fjärrkontroll (1)
- Batterier (2)

Om något saknas, kontakta genast din återförsäljare.

Steg 2: Förbereda fjärrkontrollen

Sätt i batterierna i fjärrkontrollen med batteripolerna (+ och -) korrekt vända.

- Om du måste gå närmare med fjärrkontrollen för att få den att fungera eller om den fungerar mindre bra är det dags att byta båda batterierna.

Steg 2: Förbereda fjärrkontrollen.

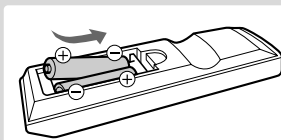

1

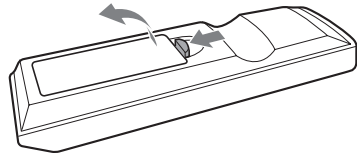

2

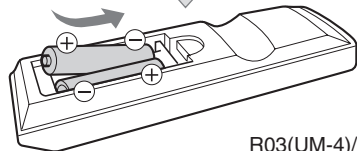

R03(UM-4)/AAA(24F)

3

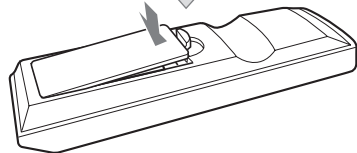

Steg 3: Anslut AM/FM-antennen och högtalarna (se sidorna 4 och 5).

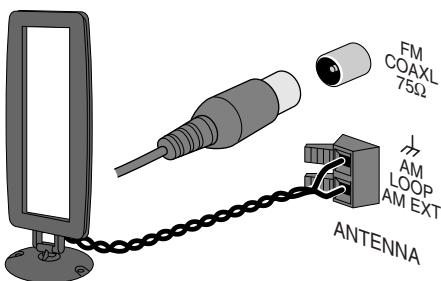

Sätt slutligen i nätkontakten.
Nu kan du använda systemet.

Steg 3: Montering

Om du behöver mer detaljerad information, se sidan 5.

Stäng av strömmen till alla komponenter innan du ansluter.

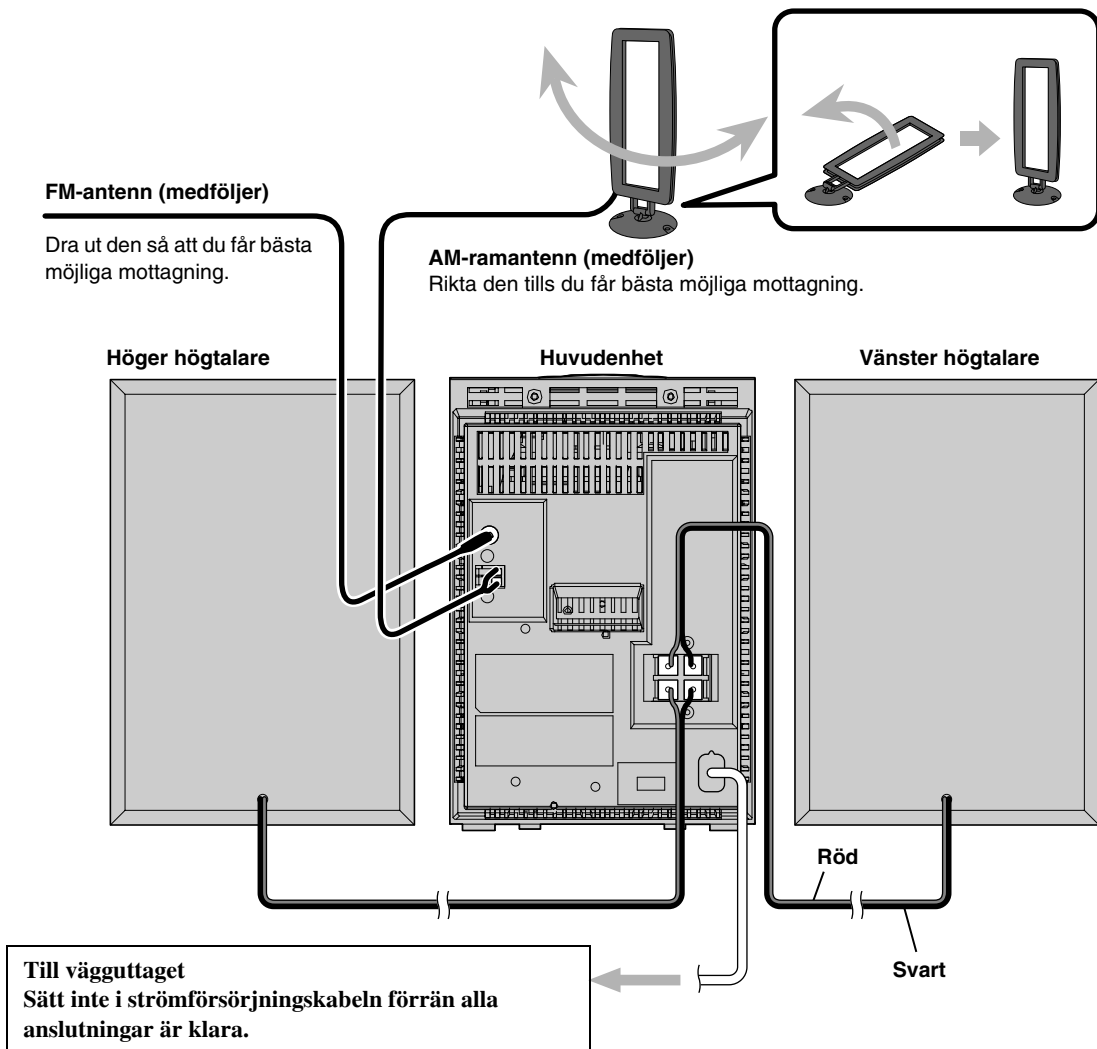

Ansluta AM-ramantennen

Se till att ansluta kabeln korrekt.

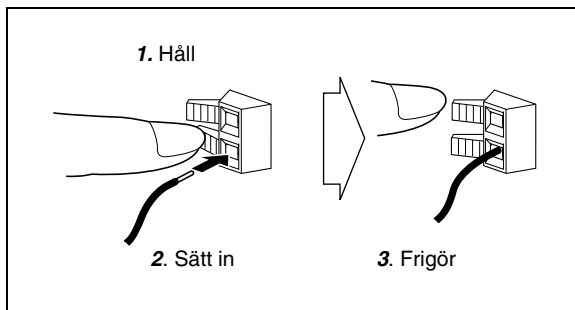

För bättre FM/AM-mottagning

Utomhus FM-antenn (medföljer ej)

Koppla loss den medföljande FM-antennen, och anslut till en utomhus FM-antenn med en 75 Ω kabel med anslutning av koaxialtyp (IEC eller DIN45325).

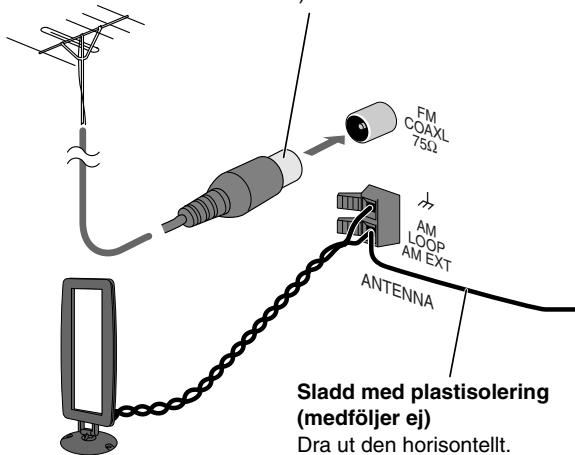

AM-ramantenn

Låt den vara ansluten

- Kontrollera att antennledningarna inte rör vid några andra uttag, anslutningskablar eller nätsladden. Håll även antennen på avstånd från systemets metalldelar, anslutningskablar och nätsladd. Detta kan försämma mottagningen.

Hur högtalarsladdarna kopplas in

Kontrollera att båda högtalarna är rätt och ordentligt anslutna.

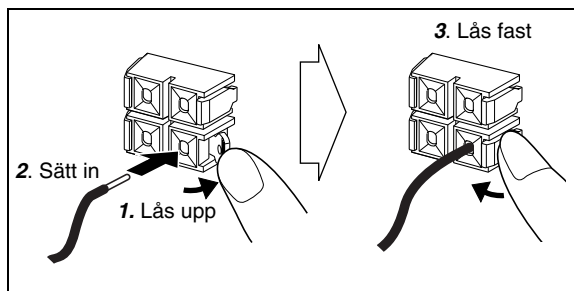

När högtalarsladdarna ansluts, matcha högtalaruttagens poler: Svart kabel till (-) och röd kabel till (+).



- Anslut INTE mer än en högtalare till varje högtalaruttag.
- Låt INTE högtalarsladdarnas ledare komma i kontakt med systemets metalldelar.



memo

- Om AM-ramantennkabeln eller högtalarkablarna är omslutna med plastisolering, så skala bort isoleringen genom att vrida på den så att änden på antennkabeln eller respektive högtalarkabel blottas.

Innan du använder systemet

Indikationerna i teckenfönstret ger dig en mängd information medan du använder systemet. Innan du använder systemet bör du bekanta dig med när och hur indikeringen lyser i teckenfönstret.

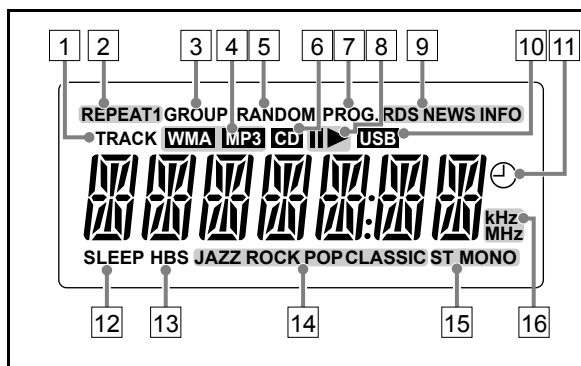

Indikationer i huvudenhetens teckenfönster

Tuner:

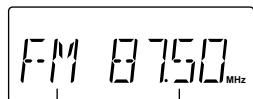

Frekvensband Frekvens

AUDIO IN:

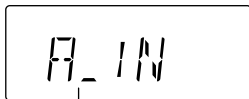

Källnamn

DISC:

• Medan du spelar en CD-skiva:

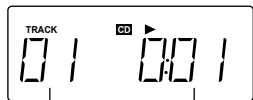

Spårnummer Förluten uppspelningstid

• I stoppläge:

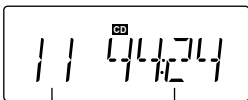

Totalt antal spår Total speltid

• Medan MP3-uppspelning pågår:

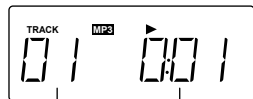

Spårnummer Förluten i nuvarande uppspelningstid grupp

• I stoppläge:

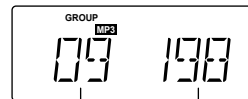

Totalt antal grupper Totalt antal spår

USB MEMORY:

• Under uppspelning:

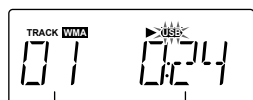

Aktuellt spårnummer Förluten uppspelningstid

• I stoppläge:

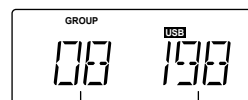

Totalt antal grupper Totalt antal spår

- 1 TRACK-indikering
 - Lyser när en skiva eller en USB-masslagringsenhet spelas upp.
- 2 REPEAT-lägesindikeringar (REPEAT1/REPEAT/REPEAT GROUP)
 - Lyser när upprepning är aktiverat.
- 3 GROUP-indikering
 - Lyser när uppspelning av en MP3/WMA-fil på en skiva eller en USB-masslagringsenhet stannar.
- 4 MP3/WMA-indikeringar
 - Lyser när en MP3/WMA-fil hittas.
- 5 RANDOM-indikering
 - Lyser när slumpmässig uppspelning är aktiverat.
- 6 CD-indikering
 - Lyser när en ljud-CD hittas.
- 7 PROG. (Program)-indikering
 - Lyser när förinställd station är vald.
 - Lyser när programmerad uppspelning är aktiverat.
- 8 Indikeringar för uppspelning/paus
 - ►: Lyser när en skiva eller en USB-masslagringsenhet spelas upp.
 - ■: Lyser medan en skiva eller en USB-masslagringsenhet är i pausläge.
- 9 Radiodatasystem-indikatorer
 - RDS: Lyser när en FM-station som sänder radiodatasystem-signaler tas in.
 - NEWS/INFO:
 - Blinkar när ett program automatiskt ställs in med PTY Standby-mottagning.
 - Blinkar när ett program automatiskt ställs in med PTY:s standby-mottagning.
- 10 USB-indikering
 - Lyser när en USB-masslagringsenhet är ansluten.
 - Blinkar under pågående uppspelning.
- 11 ☹ (Timer)-indikering
 - Lyser när den dagliga timern är i standbyläge; blinkar medan den är aktiverad.
- 12 SLEEP-indikering
 - Lyser när insomningstimern är aktiverad.
- 13 HBS-indikering
 - Lyser medan läget HBS (Hyper Bass Sound) är aktiverat.
- 14 Indikeringar för ljudläge
 - Lyser när ett av ljudlägena är aktiverat.
- 15 Indikering för FM-mottagning
 - ST: Lyser när en FM-stereostation med tillräckligt kraftig signal tas in.
 - MONO: Lyser medan FM monoläget är aktiverat.
- 16 Frekvensindikeringar
 - kHz: Lyser vid angivning av AM-frekvens.
 - MHz: Lyser vid angivning av FM-frekvens.

Daglig användning—Uppspelning

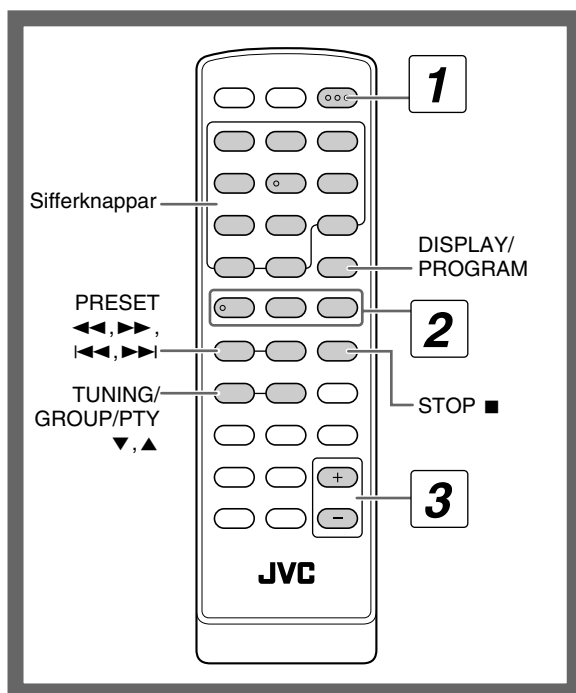

1 Slå på strömmen.

STANDBY-lampan på huvudenheten släcks.

2 Välj källa.

Uppspelningen startar automatiskt om den valda källan är redo att starta.

- Om du väljer AUDIO IN, startar källuppspelningen på den externa komponenten.

3 Justera volymen.

4 Använd målkällan enligt beskrivning längre fram.

Så här stänger du av (till standby-läge) systemet

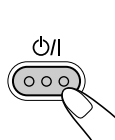

STANDBY-lampan på huvudenheten tänds.

- Lite energi går åt även i standby-läge.

För privat avlyssning

Koppla in ett par hörlurar i hörlursuttaget PHONES på huvudenheten. Ljudet kommer inte längre ut från högtalarna. **Se till att volymen sänks innan hörlurar ansluts eller används.**

- När du kopplar ur hörlurarna aktiveras högtalarna igen.



Stäng **INTE** av systemet (till standby-läge), när volymen är inställd på en extremt hög nivå; i sådant fall kan en plötslig ljudvåg skada din hörsel, högtalarna och/eller hörlurarna när du slår på systemet eller börjar spela något igen.

Så här väljer du nummer

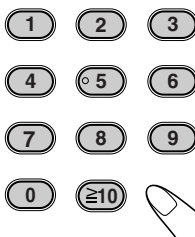

Exempel:

Om du vill välja nummer 5, trycker du på 5.

För att välja nummer 20: tryck på $\geq 10 \rightarrow 2 \rightarrow 0$ (medan "-- --" visas) eller på $\geq 10 \rightarrow 0 \rightarrow 2 \rightarrow 0$ (medan "--- --" visas).

Om du vill välja nummer 125, trycker du på $\geq 10 \rightarrow \geq 10 \rightarrow 1 \rightarrow 2 \rightarrow 5$.

Lyssna på radio

Välja band (FM eller AM)

På fjärrkontrollen:



På huvudenheten:



Ställa in en förinställd station

När FM eller AM är valt...

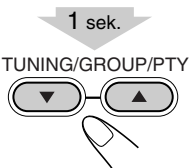

Stationssökning startar och frekvensindikeringen börjar ändras i teckenfönstret.

När en station (frekvens) med tillräckligt stark signal fås in, upphör sökningen.

För att stoppa sökningen manuellt, tryck på någon av knapparna.

- Vid upprepad tryckning på knappen ändras frekvensen stegvis.

Om FM-stationen som tas emot hörs dåligt

På fjärrkontrollen:



På huvudenheten:



Mottagningen kommer att förbättras, men stereoeffekten försvinner.

MONO-indikeringen tänds.

För att koppla in stereoeffekten igen: Tryck uppregade gånger på knappen för att välja FM.

För att förinställa stationer

Du kan ställa in upp till 20 FM- och 10 AM-stationer i förväg.

1 Leta upp en station som du vill ställa in.

2 Aktivera det förinställda sifferinmatningsläget.

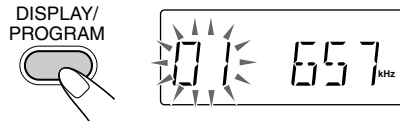

- Slutför följande process medan indikationen i teckenfönstret blinkar.

3 Välj ett förinställt nummer för stationen.

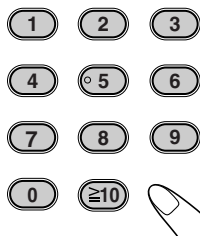

Vi hänvisar till "Så här väljer du nummer" på sidan 7 angående val av nummer.

- Du kan även använda knappen ◀◀ eller ▶▶.

4 Spara stationen.

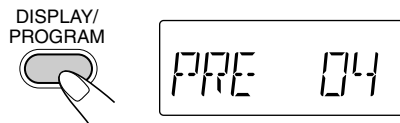

Ställa in en förinställd station

1 Välj ett frekvensband (FM eller AM).

På fjärrkontrollen:



På huvudenheten:



2 Välj ett nummer för den förinställda stationen.

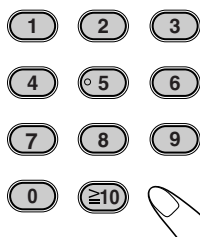

Vi hänvisar till "Så här väljer du nummer" på sidan 7 angående val av nummer.

- Du kan även använda knappen ◀◀ eller ▶▶.

Tänds PROG.-indikatorn i teckenfönstret.

Media och filer som kan spelas

Systemet kan spela upp följande typer av skivor och filer.

- Audio-CD
- MP3/WMA-filer i en CD-R, CD-RW eller USB-masslagringsenhet

Audio-CD	CD-R	CD-RW
		

- Det kan hända att systemet inte kan spela upp vissa filer, trots att deras format finns med på listan ovan.
- I denna bruksanvisning används "fil" och "spår" omväxlande för MP3 och WMA-funktioner.

- Varning angående DualDisc-spelning
Icke-DVD-sidan av "DualDisc" överensstämmer inte med standarden "Compact Disc Digital Audio". Därför kanske användningen av icke-DVD-sidan av DualDisc på denna produkt inte rekommenderas.

- Microsoft och Windows Media är antingen registrerade varumärken eller varumärken som tillhör Microsoft Corporation i USA och/eller andra länder.

Uppspelning av skiva

För att placera en skiva

- Du kan placera en skiva medan du spelar en annan källa.

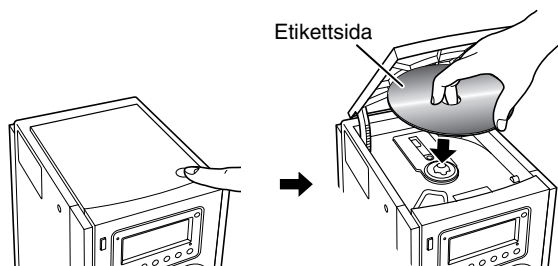

Uppspelning av en skiva

Så här startar du:	Så här pausar du:	Så här stoppar du:
	 Du frigör genom att trycka en gång till.	

Uppspelning av USB-masslagringsenhet

Du kan ansluta en USB-masslagringsenhet, t.ex. en USB-flashminnesenhet, digital ljudspelare (DAP) till det här systemet.

VIKTIGT

- Du kan inte ansluta en dator till USB MEMORY-uttaget på systemet.
- Använd en USB 2.0-kabel som är kortare än en meter vid anslutning med en USB-kabel.
- Ställ alltid in volymen på minimal nivå före anslutning eller losskoppling av en USB-masslagringsenhet.

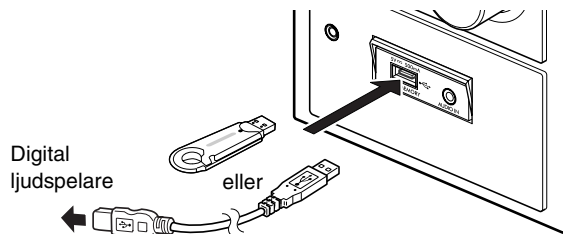

Anslutning av USB-masslagringsenheten

Vi hänvisar också till den aktuella enhetens bruksanvisning vid anslutning av en USB-masslagringsenhet.



- Kontrollera att uppspelningen är stoppad, när en USB-masslagringsenhet kopplas loss.

Uppspelning av filer på en USB-masslagringsenhet

Så här startar du:	Så här pausar du:	Så här stoppar du:
		

- Indikeringen USB visas i teckenfönstret medan USB MEMORY är valt.

Uppspelning av skivor/filer

Välja ett spår/grupp

Välja ett spår:

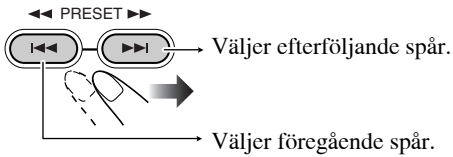

Välja en grupp (endast MP3/WMA):

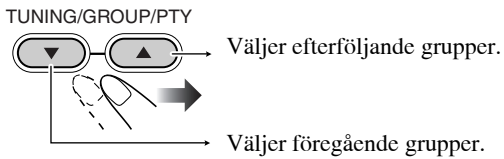

Hitta ett specifikt avsnitt

Medan skivan spelar, tryck in och håll kvar tills du nått det önskade avsnittet.

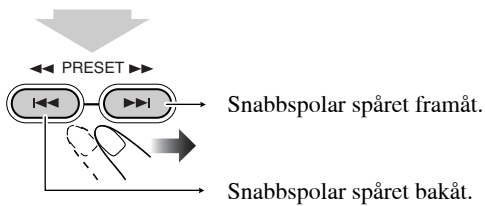

Hitta ett spår direkt och starta uppspelning

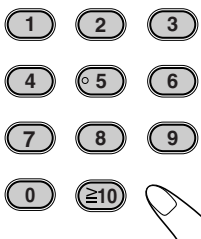

Vi hänvisar till "Så här väljer du nummer" på sidan 7 angående val av nummer.



- Vid uppspelning av en MP3/WMA-fil är det endast möjligt att välja spår inom aktuell grupp.

Visning av ID3/WMA-tagginformation

Under pågående MP3/WMA-uppspelning ...

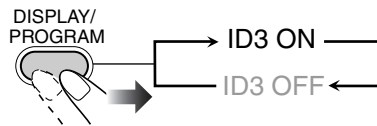

ID3/WMA-tagginformation visas i teckenfönstret.

Uppspelning på annan utrustning

Ansluta annan utrustning

Genom att använda en minireosladd (medföljer ej), kan du ansluta utrustning med analoga ljudutgångar, såsom bärbar ljudspelare o.s.v.

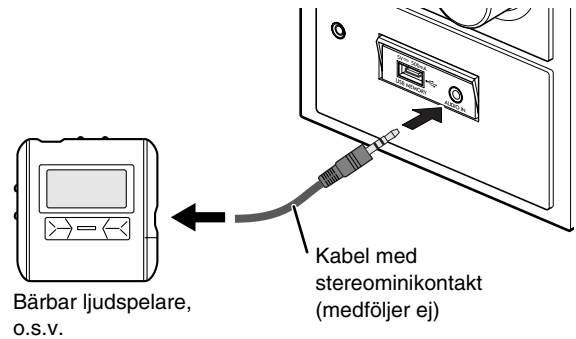

VIKTIGT

- Ställ alltid in volymen på "VOL MIN" när du ansluter eller kopplar ur annan utrustning.

Val av AUDIO IN

På fjärrkontrollen:



På huvudenheten:



Daglig användning—Ljud och andra inställningar

Fjärrkontroll

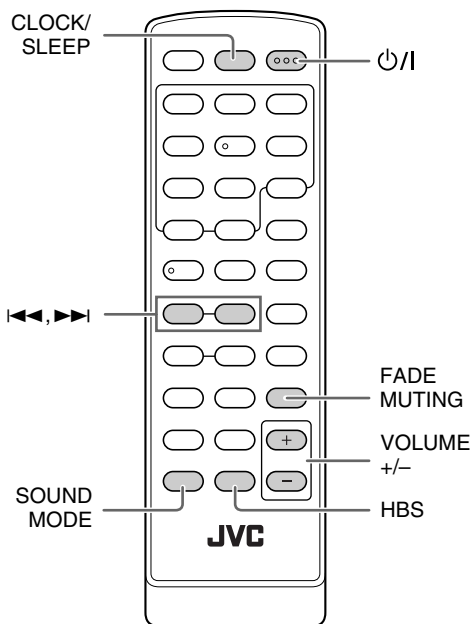

Huvudenhet

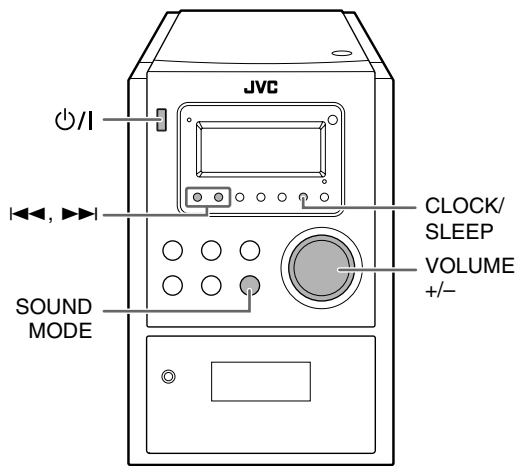

Ställa in volymen

Du kan justera volymnivån från nivå 0 ("VOL MIN") till nivå 31 ("VOL MAX").

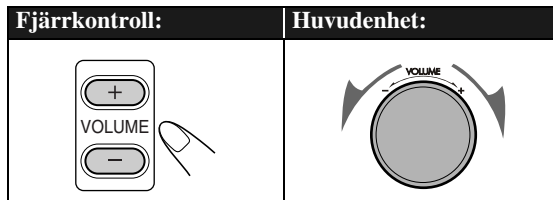

För att sänka volymen direkt



För att återställa volymen, tryck igen, eller justera volymnivån.

Justera ljudet

För att förstärka ett basljud—HBS



Ett kraftfullt basljud kan erhållas med hjälp av basförstärkningsfunktionen Hyper-Bass Sound.

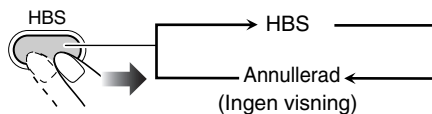

Val av ljudläge

Fyra olika SEA-lägen (SEA = Sound Effect Amplifier) finns att välja bland.

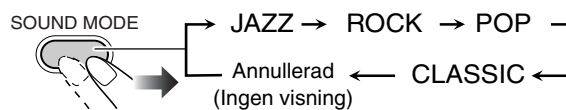

JAZZ Låga frekvenser betonas för musik av jazztyp.

ROCK Låga och höga frekvenser förstärks. (Initialinställning)

POP Bra för vokalmusik.

CLASSIC Bra för klassisk musik.

Ingen visning Inga ljudeffekter tillämpas.

Inställning av klockan

Ställ in klockan före användning av den dagliga timern (se sid. 18).

- Klockan kan endast ställas in medan stereon är avslagen (i standbyläge).

1 Stäng (standby) av systemet.

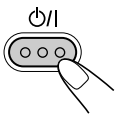

2 Aktivera läget för klockinställning.



3 Ställ in timmarna.

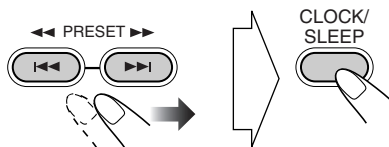

4 Ställ in minuterna.

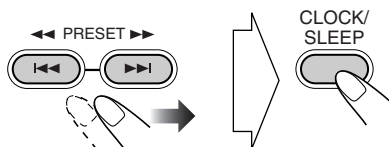

Den inbyggda klockan startar.

Kontrollera aktuell tid under uppspelning



Tiden visas i några sekunder.

Om ett strömavbrott inträffar

Klockans inställning går förlorad och "0:00" blinkar. Du måste ställa in klockan igen.

Stänga av strömmen automatiskt

—Insomningstimer

1 Aktivera läget för insomningstimer.

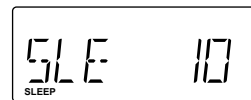

2 Ange avstängningstiden (i minuter).

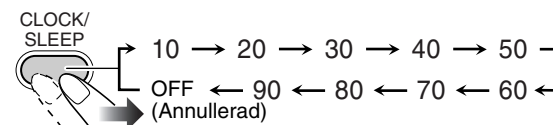

Kontrollera återstående tid till avstängning

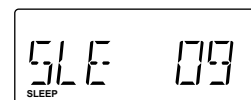

- Om du trycker flera gånger på knappen kan du ändra avstängningstiden.

Avancerade radiofunktioner

Fjärrkontroll

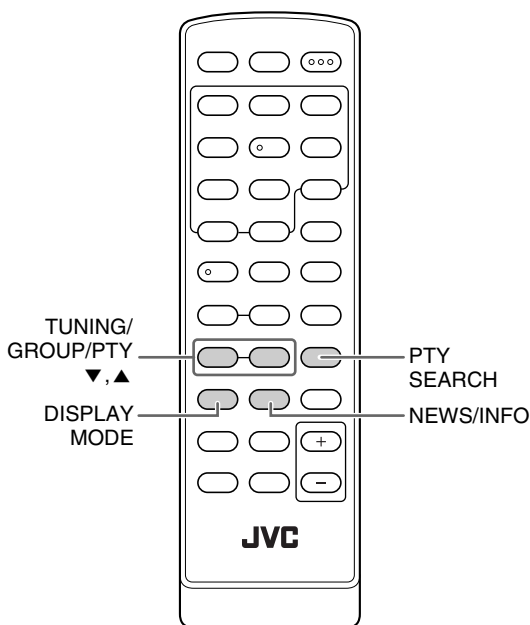

Visa Radiodatasystem-information

Under pågående mottagning en FM-station...

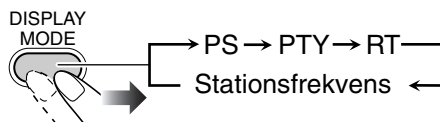

PS	Stationsnamn visas. "NO PS" visas om ingen signal sänds ut.
PTY	Typen av program som sänds visas. "NO PTY" visas om ingen signal sänds ut.
RT	Textmeddelanden som sänds av stationen visas. "NO RT" visas om ingen signal sänds ut.

Söka efter ett program med

PTY -koder



Du kan hitta en viss typ av program bland de förinställda stationerna (se sidan 8) genom att ange PTY-koderna.

Söka efter ett program med PTY-koderna

1 Under pågående mottagning en FM-station...

PTY SEARCH



2 Välj en PTY-kod.

TUNING/GROUP/PTY

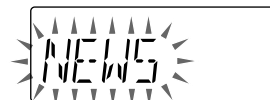

Se Ytterligare information om PTY-koder (Se sidan 21).

Mottagning av FM-stationer med

Radiodatasystem



Radiodatasystem gör det möjligt för FM-stationer att sända ytterligare en signal tillsammans med de vanliga programsignalerna.

- När en FM-station som sänder Radiodatasystem-tjänster ställs in på stereo visas RDS-indikeringen i teckenfönstret.

Detta system medger mottagning av följande typer av radiodatasystem-signaler.

PS (Programtjänst)	Visar allmänt kända namn på stationer.
PTY (Programtyp)	Visar olika typer av program som sänds.
RT (Radiotext)	Visar de textmeddelanden stationen sänder ut.
Enhanced Other Networks	Ger information om typen av program som sänds av Radiodatasystem-stationer i andra nätverk.

3 Starta sökningen.

PTY SEARCH



Systemet söker igenom 20 förinställda FM-stationer och stannar när det hittar den station du har valt, och ställer in den.

- Om inget program hittas visas "NO FOUND" på displayen.
- För att sluta söka, tryck på PTY SEARCH.

Så här fortsätter du sökningen efter stopp vid en oönskad station

När indikeringarna i teckenfönstret blinkar, tryck på PTY SEARCH igen.

Tillfälligt automatiskt byte till önskat program



Enhanced Other Networks-funktionen (övriga nät) gör det möjligt för systemet att tillfälligt gå över till en förinställd FM-station som du väljer själv (NEWS eller INFO).

- Denna funktion fungerar när du lyssnar på en FM-station som sänder de erforderliga signalerna.

Under pågående mottagning en FM-station...

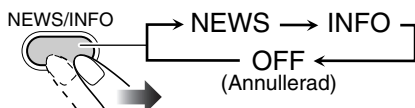

NEWS	Nyheter.
INFO	Program som i största allmänhet handlar om att ge råd.

Hur Enhanced Other Networks-funktionen fungerar i praktiken:

EXEMPEL 1

Om en station inte sänder det program du valt

Systemet fortsätter att ställa in nuvarande station.



När en station sänder det program du valt, växlar systemet automatiskt till denna station.

Indikeringen NEWS/INFO börjar blinka.



När programmet är slut, återgår systemet till stationen som var inställd innan, men funktionen förblir aktiv (indikeringen slutar blinka och lyser stadigt).

EXEMPEL 2

Om inställd station börjar sända programmet du har valt

Indikeringen NEWS/INFO börjar blinka.



När programmet är slut upphör indikeringen att blinka (funktionen förblir aktiv).

Avancerad manövrering av skiva/USB-masslagringsenhet

Fjärrkontroll

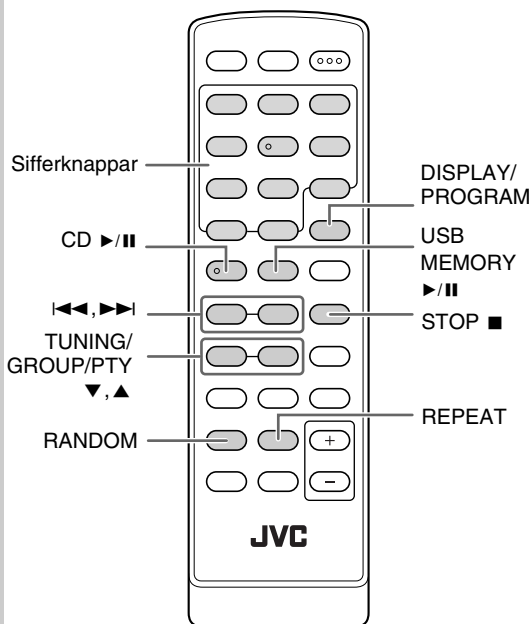

Huvudenhet

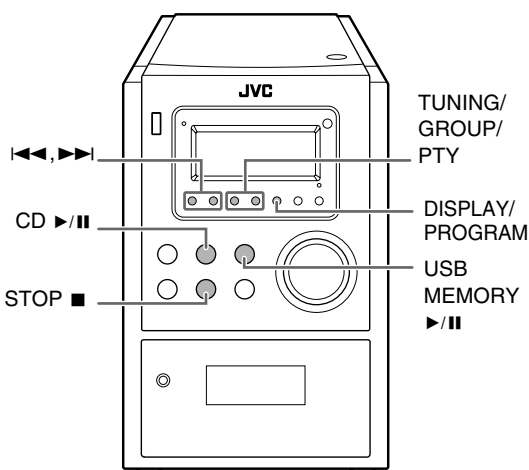

Programmera spelordningen

Programmerad uppspelning

Du kan ordna spårns uppspelningsordning (upp till 32 spår) före uppspelningen.

- Du kan upprepa de programmerade spårn genom att trycka på REPEAT.

1 Välj källa.

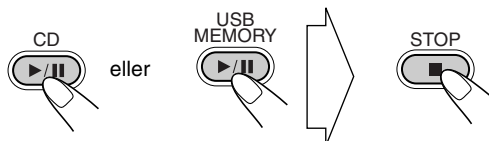

2 Aktivera programmerad uppspelning innan du startar uppspelningen.

För ljud-CD:



För MP3/WMA:

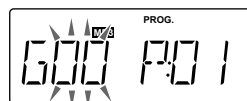

3 Välj önskad spår för programmerad uppspelning.

För ljud-CD:

Välj ett spår.

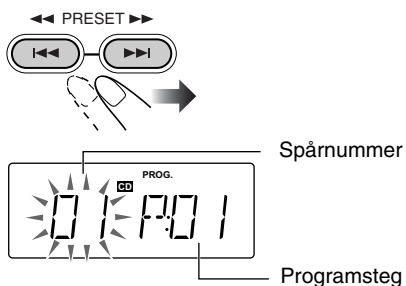

För MP3/WMA:

(1) Välj en grupp.

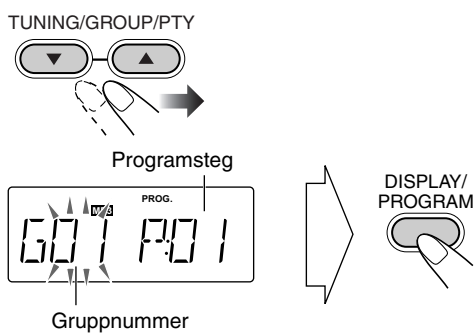

(2) Välj ett spår.

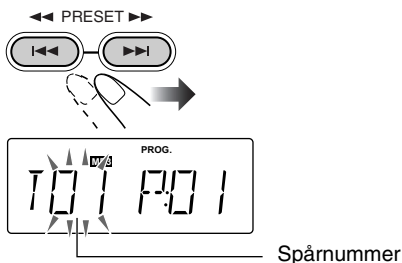

4 Bekräfta valet.



Nästa programsteg indikeras.



5 Upprepa steg 3 och 4 för att programmera de övriga spårn.

6 Starta uppspelningen.

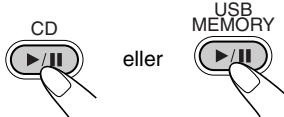

Dina valda spår spelas i den ordning du har programmerat dem.

Kontrollera det programmerade innehållet

Medan indikeringen PROG. visas i teckenfönstret och uppspelningen är i stoppläge...

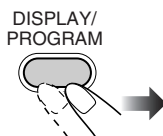

Ändra programmeringen

Medan indikeringen PROG. visas i teckenfönstret och uppspelningen är i stoppläge...

Redigering:

- 1 Tryck uppregade gånger på DISPLAY/PROGRAM tills det programsteg som ska redigeras visas.
- 2 Utför åtgärderna i punkt 3 och 4 på sidorna 15 och 16.

Så här lägger du till steg i programmet:

- 1 Tryck uppregade gånger på DISPLAY/PROGRAM tills "00" visas.
- 2 Utför åtgärderna i punkt 3 och 4 på sidorna 15 och 16.

Så här raderar du hela programmet:



PROG.-indikeringen släcks.

Programinnehåll raderas också i följande fall:

- När CD-luckan öppnas medan skivspelaren är vald som källa.
- När en USB-masslagringsenhet kopplas loss medan USB-masslagringsenheten är vald som källa.
- När slumpmässig uppspelning startas.
- När en annan källa väljs.
- När du stänger av systemet.

Så här hoppar du över ett spår:	Så här pausar du:	Så här stoppar du:
	<p>eller</p> <p>Du frigör genom att trycka en gång till.</p>	

- Det går inte att välja spår med hjälp av sifferknapparna under pågående programspelning.

Spela slumpmässigt—Slumpmässig uppspelning

Du kan spela alla spår i slumpmässig ordning.

1 Välj källa.

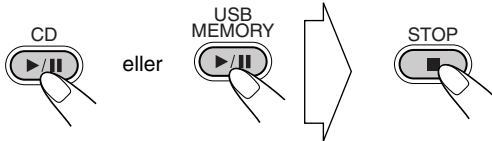

2 Starta slumpmässig uppspelning.



Uppspelning i slumpmässig ordning startar. Slumpmässig spelningsordning slutar när alla spår har spelats.

Spela upprepat—Upprepat uppspelning

Uppspelning av spår kan repeteras.

För ljud-CD:

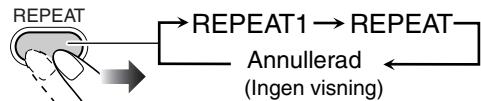

För MP3/WMA:

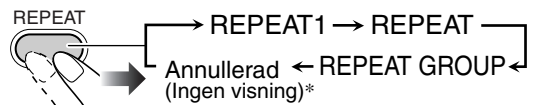

REPEAT1	Upprepar aktuellt spår.
REPEAT	Samtliga spår (eller hela programmet vid programmerad uppspelning) repeteras.
REPEAT GROUP*	Upprepar alla spår i aktuell grupp.

* Indikeringen GROUP visas i teckenfönstret när uppspelning stoppas.

Så här hoppar du över ett spår:	Så här pausar du:	Så här stoppar du:
	<p>eller</p> <p>Du frigör genom att trycka en gång till.</p>	

- Det går inte att välja spår med hjälp av sifferknapparna under pågående slumpmässig uppspelning.

Så här avslutar du slumpmässig uppspelning



- Slumpmässig uppspelning kan även kopplas ur genom tryckning på STOP ■.

Daglig timer-funktioner

Fjärrkontroll

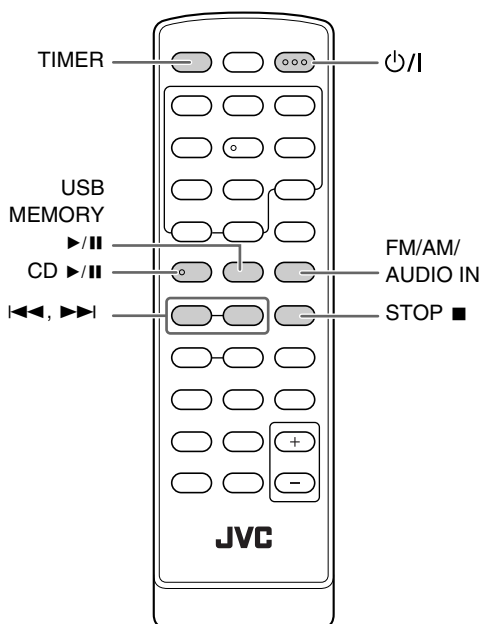

Huvudenhet

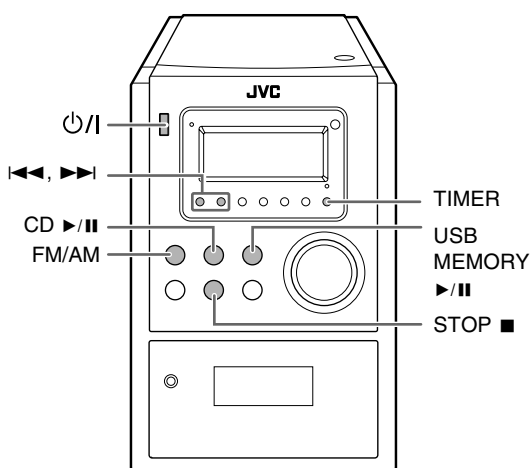

Inställning av daglig timer

Tack vare den dagliga timern kan du vakna upp till musik o.s.v.

- Ställ klockan innan daglig timer ställs in. (Se sidan 12.)
- Du avslutar inställningen av timern genom att trycka på STOP ■ efter behov.

1 Aktivera inställningen för daglig timer.

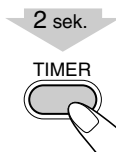

2 Ställ in önskad påslagningstid.

(1) Ställ in timtalet.

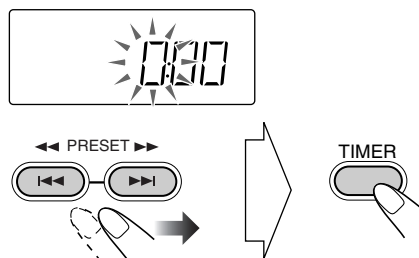

(2) Ställ in minuttalet på samma sätt som timtalet ovan.

3 Ställ in önskad avslagningstid.

(1) Gå vidare till inställning av avslagningstid.

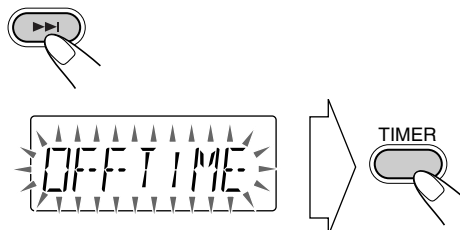

(2) Ställ in timtalet.

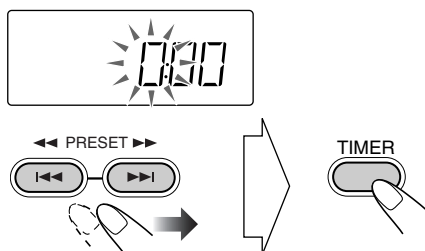

(3) Ställ in minuttalet på samma sätt som timtalet ovan.

Det går inte att ställa in på-tid och av-tid på samma tidpunkt.

4 Välj uppspelningskälla.

(1) Gå vidare till inställning av uppspelningskälla.

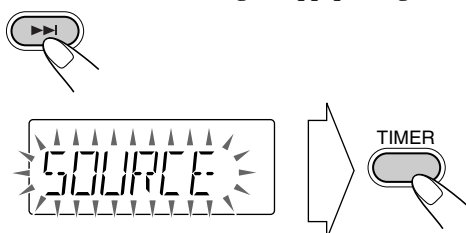

(2) Välj uppspelningskälla; "CD", "USB" eller "TUNER".

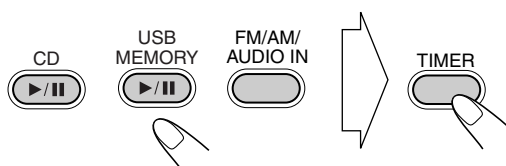

När du väljer "TUNER"

-1 Tryck på ◀▶/▶▶ för att välja "AM PRE" eller "FM PRE" och tryck sedan på TIMER.

-2 Tryck på ◀▶/▶▶ för att välja förinställt nummer och tryck sedan på TIMER.

5 Aktivera den dagliga timern.

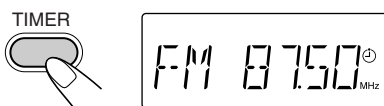

Timerindikeringen ⊖ visas i teckenfönstret och indikatorn TIMER på huvudenheten tänds.

6 Stäng av systemet.

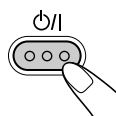

För att avaktivera daglig timer

När systemet är påslaget...

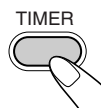

⊖ (Timer)-indikeringen i teckenfönstret och indikatorn TIMER på huvudenheten släcks.



- Om både daglig timer och insomningstimern är aktiverade, så slås systemet av vid den avslagningstid som nås först.

Hur den dagliga timern fungerar

När den dagliga timern har ställts in visas indikeringen ⊖ (timer) i teckenfönstret samtidigt som indikatorn TIMER på huvudenheten lyser röd. Den dagliga timern aktiveras vid samma tid varje dag tills du stänger av den manuellt.

När påslagstiden infaller

Systemet sätts på och tar in den angivna stationen eller börjar spela upp den angivna källan.

- Ljudnivån höjs gradvis till den senast inställda ljudnivån. (Maximal volym 16)
- Medan den dagliga timern är inkopplat blinkar timerindikeringen ⊖ i teckenfönstret.
- Utan att behöva annullera den dagliga timern, kan du ändra källa eller justera volymen efter det att den dagliga timern startat uppspelningen.

När avslagstiden infaller

Systemet stoppar uppspelningen och stänger av (standby).

- Inställningen för daglig timer kvarhålls i minnet tills den ändras manuellt.

Ytterligare information

Lär dig mer om systemet

Daglig användning—Uppspelning (se sidorna 7 till 10)

Lyssna på radio:

- Om du lagrar en ny station i ett upptaget förinställt nummer, raderas den station som tidigare lagrats i detta nummer.
- När du drar ut nätsladden eller om det blir strömavbrott, raderas de förinställda stationerna efter några dagar. Om detta sker, lagra de förinställda stationerna igen.

Media och filer som kan spelas:

- Detta system kan inte spela "paketskrivna" skivor.
- För MP3/WMA-uppspelning...
 - MP3/WMA-skivor fordrar längre avläsningstid än vanliga CD-skivor. (Det beror på att grupp/fil-konfigurationen är mer komplex.)
 - Vissa MP3/WMA-filer kan inte spelas utan hoppas över. Detta avgörs av deras inspelningsprocesser och skick.
 - När du gör MP3/WMA -skivor, använd ISO 9660 nivå 1 eller nivå 2 som skivformat.
 - Detta system kan spela MP3-/WMA-filer med tilläggs-koden <mp3/wma> (oavsett om bokstäverna är stora eller små).
 - En del tecken och symboler visas inte korrekt i teckenfönstret.
Det maximala antalet tecken som kan visas i teckenfönstret är 32 (exkl. tilläggs-koden) för filer och 30 för ID3-taggar.
 - Det rekommenderas att du skapar varje MP3/WMA-fil vid en samplingshastighet på 44,1 kHz och en bithastighet på 128 kbit/s.
 - Detta system klarar av totalt 999 spår och 500 grupper. Spår och grupper utöver detta maximala antal kan inte hanteras.
 - En mapp som inte innehåller några MP3/WMA-spår ignoreras.
 - Uppspelningsordningen för MP3/WMA-spår kan skilja sig från den du hade tänkt dig under inspelningen. En mapp som inte innehåller några MP3/WMA-spår ignoreras.
- För uppspelning av filer i en USB-masslagringsenhet ...
 - Det går inte att skicka data till en USB-masslagringsenhet från systemet.
 - Anslut endast en USB-masslagringsenhet åt gången direkt till stereon. Använd inte ett USB-nav.
 - Spår som kodats eller krypterats enligt en speciell metod kan inte spelas upp på systemet.
 - Batteriet till USB-masslagringsenheten laddas medan systemet är påslaget.
 - Systemet kan inte identifiera en USB-masslagringsenhet med ett märkvärde högre än 5 V/500 mA.
 - Detta system är kompatibelt med USB 2.0 Full Speed.
 - En fil som är större än 2 GB kan inte spelas upp.
 - Vid uppspelning av en fil med hög överföringshastighet kan det hända att ljud faller bort vid återgivning.
 - Det kan hända att vissa USB-masslagringsenheter inte kan identifieras eller inte kan fungera ordentligt.
 - Kompatibelt format är FAT16/FAT32.
 - JVC bär inget ansvar för förlust av data i en USB-masslagringsenhet som används tillsammans med systemet.

Konfiguration av MP3/WMA-grupper/-spår

Detta system spelar MP3/WMA-spår enligt följande. Spelordningen som anges på bilden nedan gäller för MP3/WMA-spår på en skiva.

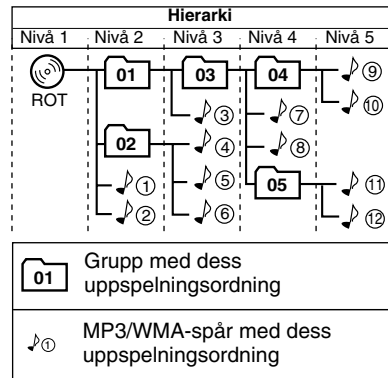

- Spelordningen för MP3/WMA-spår i en USB-masslagringsenhet kan vara annorlunda.

Uppspelning på annan utrustning

- Om ljudutgången på den andra utrustningen inte är av typen minireo ska du använda en kontaktadapter för att omvandla stereominikontakten till motsvarande på ljudutgången. Se användarhandboken som medföljer utrustningen.

Daglig användning—Ljud och andra inställningar (se sidorna 11 och 12)

Ställa in volymen:

- Se till att volymen sänks innan hörlurar ansluts eller används.

Justera ljudet:

- Denna funktion påverkar även ljudet som hörs i hörlurarna.

Inställning av klockan:

- "0:00" blinkar i teckenfönstret tills klockan har ställts in.
- Klockans tid kan ändras med 1-2 minuter per månad. Om detta händer, ställ om klockan.

Avancerade radiofunktioner (se sidorna 13 och 14)

Beskrivning av PTY-koderna

NEWS:	Nyheter
AFFAIRS:	Ämnesinriktade program inom nyheter och affärsliv
INFO:	Program om sjukvårdstjänster, med väderrapporter, osv.
SPORT:	Sportevenemang
EDUCATE:	Utbildningsprogram
DRAMA:	Radioteater
CULTURE:	Program om nationell eller regional kultur
SCIENCE:	Program om naturvetenskap och teknologi
VARIED:	Andra program som t.ex. komedier eller högtidligheter
POP M:	Popmusik
ROCK M:	Rockmusik
EASY M:	Vardagsmusik (vanligen kallad "lättlyssnat")
LIGHT M:	Lätt musik
CLASSICS:	Klassisk musik
OTHER M:	Övrig musik
WEATHER:	Väderleksinformation
FINANCE:	Rapportering om handel, aktier, osv.
CHILDREN:	Underhållningsprogram för barn
SOCIAL:	Program om sociala aktiviteter
RELIGION:	Program om tro och religion, existentiella frågor och etik
PHONE IN:	Program där folk kan ringa in och uttrycka sina åsikter via telefon eller på annat sätt
TRAVEL:	Program om resmål, paketresor, och idéer och restips
LEISURE:	Program som rör fritidssysslor, t.ex. trädgårdsskötsel, matlagning, fiske osv.
JAZZ:	Jazzmusik
COUNTRY:	Country-musik
NATION M:	Aktuell populärmusik från andra delar av landet, på landets språk
OLDIES:	Klassiska poplåtar, gamla godingar
FOLK M:	Folkmusik
DOCUMENT:	Program som rör fakta, presenterade på ett undersökande sätt, dokumentärer
TEST:	Sändningar för test av nöd- eller larmsändningar eller berörda apparater
ALARM:	Larmmeddelande
NONE:	Ingen programtyp, odefinierat program eller ett program som är svårt att kategorisera

Avancerad manövrering av skiva/USB-masslagringsenhet (se sidorna 15 till 17)

Programmera spelordningen—Programmerad uppspelning:

- Om du försöker programmera ett 33:e spår, visas "PROGFUL" i teckenfönstret.
- Medan du programmerar steg...
Din inmatning överhoppas om du har försökt att programmera ett nummer som inte finns på skivan (om du t.ex. har valt spår 14 på en skiva som bara har 12 spår).

Daglig timer-funktioner (se sidorna 18 och 19)

- När du kopplar ur kontakten till eluttaget eller om strömavbrott sker, annulleras timern. Du behöver ställa in klockan först, sedan timern igen.

Felsökning

Om det redan finns ett problem med systemet, försök att hitta en lösning i denna lista innan du ringer efter service.

Allmänt:

Justeringar eller inställningar annulleras plötsligt innan du är klar.

⇒ Det finns en tidsgräns. Upprepa proceduren.

Funktioner avaktiveras.

⇒ Den inbyggda mikroprocessorn fungerar inte på grund av yttre elektriska störningar. Koppla ur nätsladden och koppla sedan in den igen.

Fjärrkontrollen fungerar inte.

⇒ Sträckan mellan fjärrkontrollen och fjärrsensorn på systemet är blockerad.

⇒ Rikta den mot fjärrsensorn på frontpanelen.

⇒ Gå närmare systemet.

⇒ Batterierna är slut.

Inget ljud hörs från högtalarna.

⇒ Felaktiga eller lösa högtalaranslutningar. (se sidan 5)

⇒ Hörlurar är anslutna (se sidan 7).

Radiofunktioner:

Svårt att lyssna på sändningar på grund av brus

⇒ En felaktig eller slarvig antennanslutning förekommer.

⇒ AM-ramantennen befinner sig för nära systemet.

⇒ FM-antennen är inte korrekt utdragen och positionerad.

Skivfunktioner:

Skivan spelas inte.

⇒ Skivan är ilagd uppochner. Lägg i skivan med etiketten uppåt.

Skivljudet är hackigt.

⇒ Skivan är repig eller smutsig.

Daglig timer-funktioner:

Den dagliga timern fungerar inte.

⇒ Systemet har satts på när påslagstiden kommer. Den dagliga timern börjar inte fungera förrän systemet är avstängt.

⇒ Det kan ha varit strömbrott. Ställ in klockan först, sedan timern igen.

“INVALID” visas på skärmen.

⇒ Samma klockslag har ställts in för både påslagningstid och avslagningstid. Ställ in olika klockslag för påslagningstid och avslagningstid.

Underhåll

För att systemet ska fungera på bästa sätt, håll skivorna och mekanismen ren.

Hantering av skivor

- Ta ut skivan ur fodralet genom att hålla i skivkanten samtidigt som du trycker lätt på hålet i mitten.
- Rör inte vid skivans blanka yta. Böj inte skivan.
- Lägg tillbaka skivan i fodralet när du använt den så att den inte kan skadas.
- Var försiktig så att du inte repar skivans yta.
- Utsätt inte skivan för direkt solljus, extrema temperaturer eller fukt.

Så här rengör du en skiva:

Torka av skivan med en mjuk trasa, i räta linjer från centrumhålet till skivans ytterkant.

Hantering av USB-masslagringsenheter

- Vidrör inte USB-kontakten.
- Var noga med att inte skada USB-kontakten.
- Sätt på ett skydd på USB-kontakten eller stoppa in USB-enheten i ett skyddsfodral efter användning för att förhindra skador.

Rengöra systemet

- Torka av smutsfläckarna med en mjuk trasa. Om systemet är hårt smutsat, torka av det med en trasa lätt fuktad med ett neutralt diskmedel utspätt med vatten och torka sedan rent med en torr trasa.
- Eftersom systemet kan försämrats i kvalitet, skadas eller få färgen avskrapad, var försiktig med följande.
 - Torka INTE av det med en grov trasa.
 - Torka INTE av systemet med våldsamt kraft.
 - Torka INTE av det med thinner eller bensin.
 - Använd INTE några farliga ämnen, som t.ex. insektsmedel, i närheten.
 - Låt INTE gummi eller plast komma i kontakt med systemet en längre tid.

Specifikationer

Förstärkardel

Uteffekt:	8 W per kanal, min. RMS, drivna till 4 Ω vid 1 kHz med högst 10% total harmonisk distorsion. (IEC268-3)
Högtalare/impedans:	4 Ω – 8 Ω

Uttag

AUDIO IN:

Ingångskänslighet/Impedans:	250 mV/50 k Ω
-----------------------------	----------------------

USB MEMORY:

USB-portspecifikation:	Kompatibel med USB 2.0 Full Speed
Kompatibel enhet:	Enheter av masslagringsklass
Kompatibelt system:	FAT16 och FAT32
Uteffekt:	5 V likström \approx 500 mA

Tuner-del

FM frekvensintervall:	87,50 MHz – 108,00 MHz
AM (MW) frekvensintervall:	522 kHz – 1 629 kHz

CD-spelardel

Dynamiskt intervall:	60 dB
Signal-till-brus förhållande:	60 dB
Svaj:	Omätbart

Allmänt

Strömförsörjning:	AC 230 V \sim , 50 Hz
Strömförbrukning:	32 W (i drift) 0,9 W (i standby)
Mått (cirka):	144 mm \times 218 mm \times 256 mm (B \times H \times D)
Vikt (cirka):	2,3 kg

Högtalare

Typ:	1-vägs basreflex
Högtalarenheter:	10 cm kon \times 1
Impedans:	4 Ω
Mått (cirka):	136 mm \times 212 mm \times 172 mm (B \times H \times D)
Vikt (cirka):	1,2 kg per styck

Medföljande tillbehör

Se sidan 3.

Design och specifikationer kan komma att ändras utan att detta meddelas.

Index över delar

Se sidorna för information om hur du använder knappar och kontroller.

Fjärrkontroll

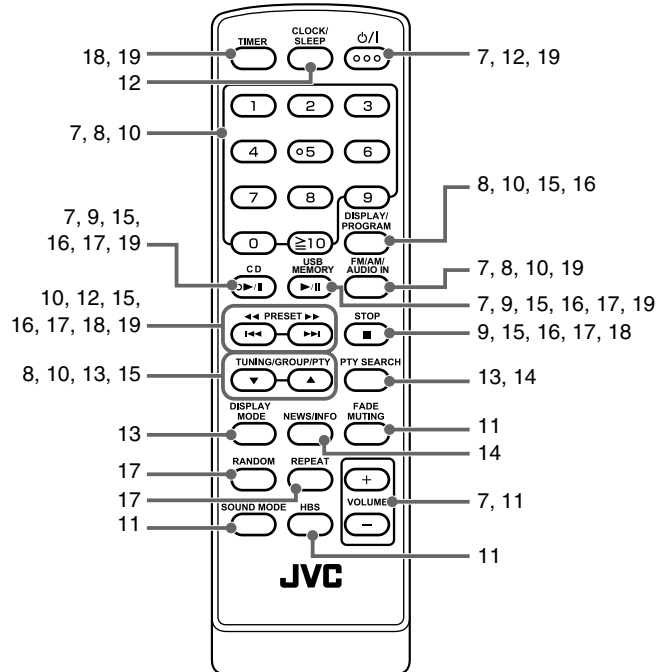

Huvudenhet

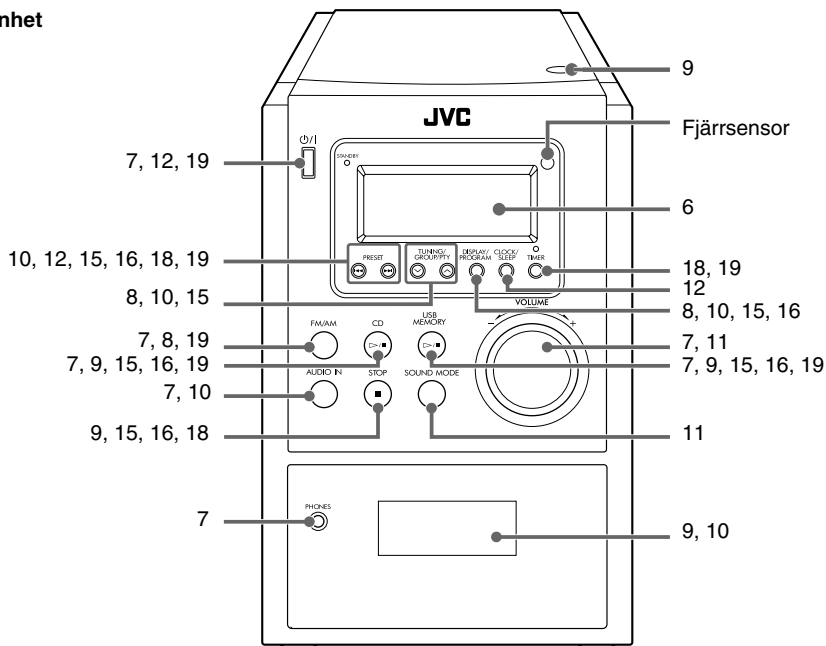

Kiitos, että valitsit JVC-tuotteen.

Lue kaikki ohjeet huolellisesti ennen käyttöä, jotta ymmärrät varmasti laitteen toiminnan ja saavutat parhaan mahdollisen käyttönautinnon.

Varotoimia

Asennus

- Sijoita tasaiselle alustalle, joka on kuiva eikä liian kuuma tai kylmä—välillä 5°C ja 35°C.
- Varmista, että ilma kiertää kunnolla laitteen ympärillä. Huono tuuletus voi aiheuttaa laitteen ylikuumentumisen.



ÄLÄ sijoita laitetta lähelle lämmityslaitetta, tai altista sitä suoralle auringonvalolle, pölylle tai tärinälle.

- Varmista, että laite on riittävän kaukana televisiosta.
- Pidä kaiuttimet riittävän kaukana televisiosta, jotta niiden toiminta ei häiriintyisi.

Virtalähteet

- Kun irrotat pistokkeen pistorasiasta, vedä aina pistokkeesta äläkä virtajohdosta.



Virtajohtoa EI SAA käsitellä märin käsin.

Kosteuden tiivistyminen

Kosteutta voi tiivistyä laitteen sisällä oleviin linssihin seuraavissa tapauksissa:

- Lämmitettäessä viileää huonetta
 - Kosteassa huoneessa
 - Jos laite tuodaan nopeasti viileästä lämpimään paikkaan
- Jos näin käy, laite ei välttämättä toimi oikein. Jätä laitteeseen tässä tapauksessa virta päälle muutamaksi tunniksi, kunnes kosteus haihtuu, irrota virtajohto pistorasiasta ja kytke se taas pistorasiaan.



Noudata seuraavia ohjeita huolellisesti, jotta käyttö olisi turvallista:

- Varmista, että ilma kiertää kunnolla pääyksikön ympärillä. Huono tuuletus voi aiheuttaa järjestelmän ylikuumentumisen ja vaurioitumisen.
- ÄLÄ tuki tuuletusaukkoja tai -reikiä. Jos ne tukitaan paperilla, kankaalla tms., kuuma ilma ei välttämättä pääse ulos laitteesta.

Muut

- Jos laitteeseen putoaa metalliesine tai siihen kaatuu nestettä, irrota virtajohto ja ota yhteys jälleenmyyjään ennen laitteen käyttämistä uudelleen.



Laitetta EI SAA purkaa osiin, koska sen sisällä ei ole käyttäjän itsensä huollettavia osia.

- Jos laite on pitkän aikaa käyttämättä, irrota sen virtajohto pistorasiasta.

Jos jotain menee epäkuntoon, irrota virtajohto pistorasiasta ja ota yhteys jälleenmyyjään.

Tämän ohjekirjan käyttö

Olemme pyrkineet tekemään ohjekirjasta mahdollisimman yksinkertaisen ja helposti ymmärrettävän ja noudattaneet seuraavia menetelmiä:

- Näppäinten ja säätimien käyttö selitetään alla olevan luettelon mukaisesti. Tässä ohjekirjassa selitetään lähinnä laitteen käyttöä kaukosäätimellä; voit kuitenkin käyttää myös pääyksikön näppäimiä ja säätimiä, jos niillä on sama (tai samankaltainen) nimi tai merkintä.
- **Lisävihjeitä ja huomioita eri toiminnoista löytyy osista “Lisätietoja tämän laitteen käytöstä” ja “Vianetsintä,” mutta ei kuitenkaan ise toimintoja kuvaavista osista.** Jos haluat tietää toiminnoista enemmän, tai jos olet epä tietoinen niiden suhteen, löydät näistä osista lisätietoja.

	Näppäintä painetaan lyhyesti .
	Näppäintä painetaan lyhyesti ja toistuvasti kunnes haluttu vaihtoehto saadaan valituksi.
	Painetaan jompaakumpaa näppäintä.
	Näppäintä painetaan ja pidetään painettuna määritettyjen sekuntien ajan. <ul style="list-style-type: none"> • Nuolen sisällä oleva numero osoittaa ajan (tässä tapauksessa 2 sekuntia). • Jos nuolen sisällä ei ole numeroa, paina näppäintä ja pidä painettuna, kunnes koko toiminto on suoritettu tai kunnes saat haluamasi tuloksen.
	• Säädintä kierretään määriteltyyn suuntaan.

	Tämän toiminnon voi suorittaa vain kaukosäätimellä.
	Tämän toiminnon voi suorittaa vain pääyksikön näppäimillä ja säätimillä.

Aloitus	3
Vaihe 1: Pura pakkaus	3
Vaihe 2: Valmistele kaukosäädin	3
Vaihe 3: Kytke	4
Ennen laitteen käyttöä	6
Päivittäinen käyttö—Toisto	7
Radion kuunteleminen	8
Levytyypit ja tiedostot	9
Levyn toistaminen	9
USB Massamuistilaitteen toisto.....	9
Levyjen/tiedostojen toistaminen.....	10
Muun laitteen toisto	10
Päivittäinen käyttö—Ääni ja muut säädöt	11
Äänenvoimakkuuden säätö	11
Äänen säätö	11
Kellon asetus	12
Virran automaattinen katkaisu—Uniajastin	12
Edistyneet radiotoiminnot	13
FM-kanavien vastaanotto Radio Data System	13
Ohjelman etsiminen PTY-koodien avulla	13
Vaihtaminen tilapäisesti valitsemasi ohjelman kuunteluun	14
Levyn/USB-massamuistilaitteen edistyneet toiminnot.....	15
Toistojärjestyksen ohjelmointi—Ohjelmoitu toisto	15
Toisto satunnaisessa järjestyksessä—Satunnaistoisto	17
Toisto jatkuvasti—Jatkuva toisto	17
Päivittäisajastimen toiminnot	18
Päivittäisen ajastimen asetus	18
Lisätietoja	20
Lisätietoja tämän laitteen käytöstä	20
Vianetsintä	21
Kunnossapito	22
Tekniset tiedot	23
Osat	24

Aloitus

Vaihe 1: Pura pakkaus ja tarkista lisävarusteet.

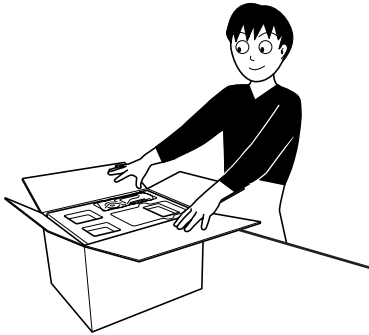

Vaihe 1: Pura pakkaus

Tarkista, että toimitus sisältää seuraavat osat. Suluissa oleva numero osoittaa toimitetut kappalemäärät.

- FM-antenni (1)
- AM-kehäantenni (1)
- Kaukosäädin (1)
- Paristot (2)

Jos jotakin puuttuu, ota heti yhteyttä jälleenmyyjään.

Vaihe 2: Valmistele kaukosäädin

Aseta paristot kaukosäätimeen oikein napamerkintöjen (+ ja -) mukaisesti.

- Jos kaukosäätimen toiminta-alue tai tehokkuus pienenee, vaihda molemmat paristot.

Vaihe 2: Valmistele kaukosäädin.

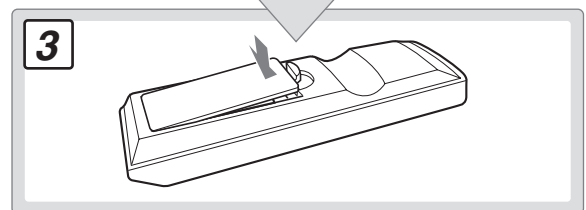
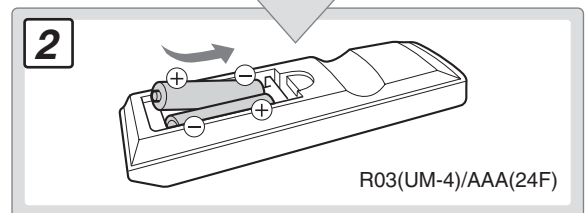
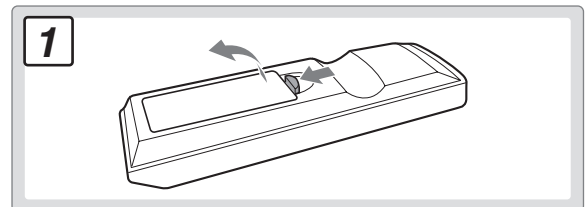
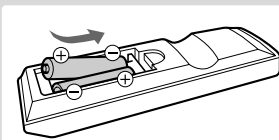

Vaihe 3: Liitä AM/FM-antennit ja kaiuttimet (katso sivut 4 ja 5).

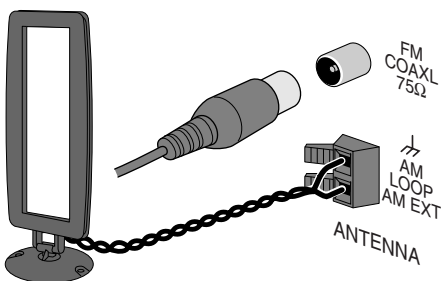

Kytke virtajohto lopuksi pistorasiaan. Nyt voit aloittaa laitteen käytön.

Vaihe 3: Kytke

Jos haluat tarkempia tietoja, katso sivu 5.

Kytke virta pois kaikista komponenteista ennen kytkentöjen tekemistä.

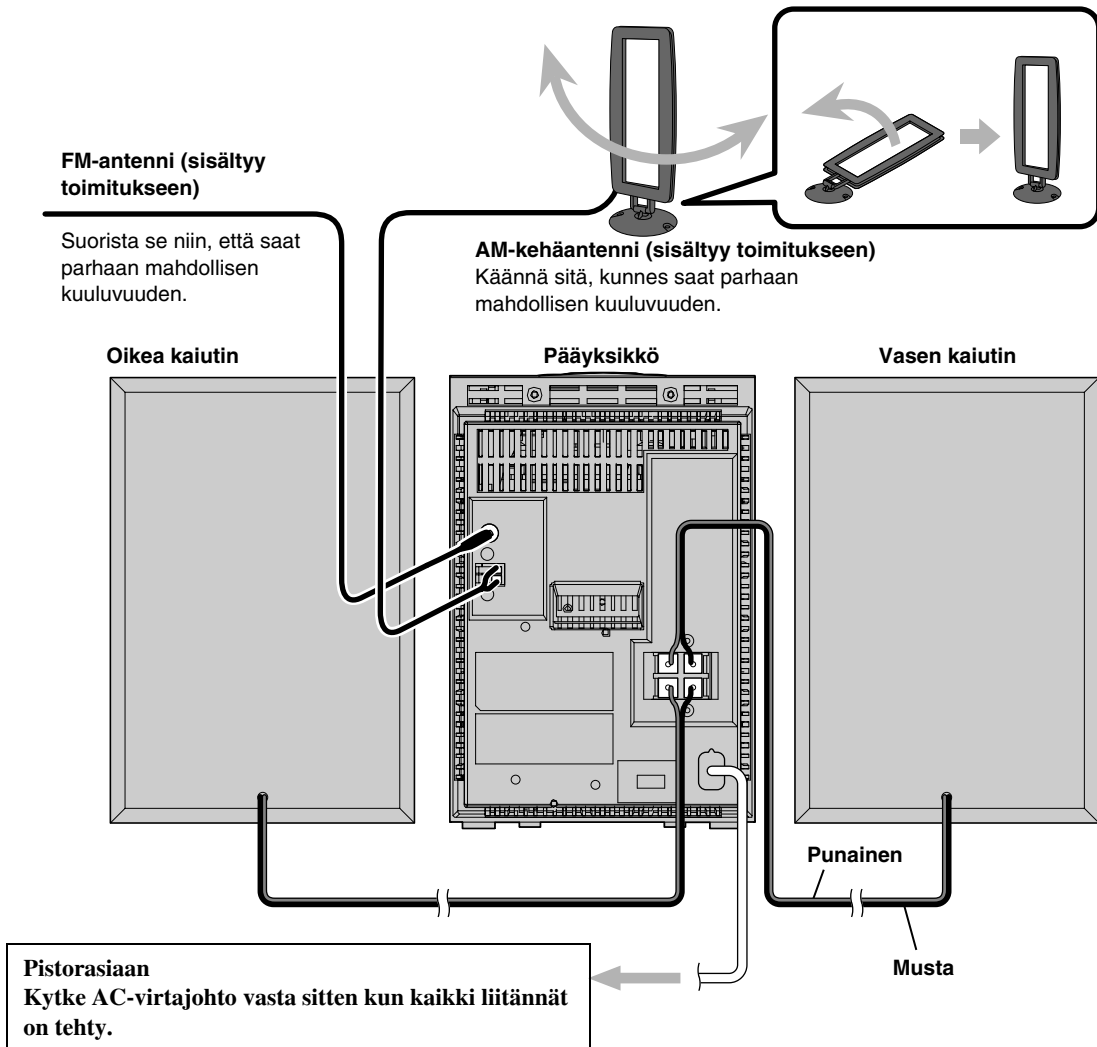

AM-kehäantennin liittäminen

Kytke johto oikein.

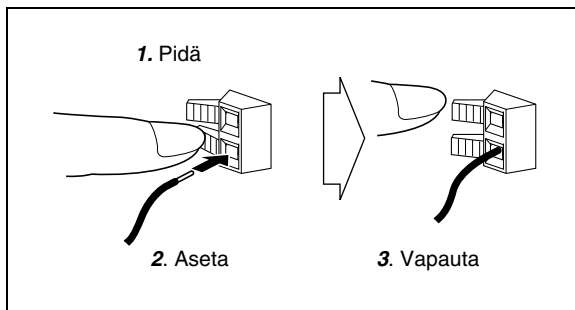

Parempi FM/AM-kuuluvuus

FM-ulkoantenni (ei vakiovaruste)

Irrota mukana toimitettu FM-antenni, ja liitä se FM-ulkoantennin 75 Ω -johtimella ja koaksiaalikaapelin liittimellä (IEC tai DIN45325).

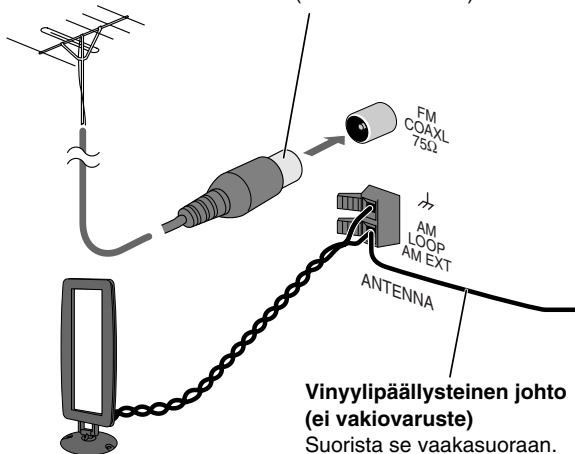

AM-kehäantenni

Pidä se kytkettynä.

- Varmista, etteivät antennin johtimet kosketa muita liittimiä, liitäntäjohtoja tai verkkojohtoa. Pidä antenni myös erossa järjestelmän metalliosista, liitäntäjohtoista ja verkkovirtajohdosta. Muuten vastaanoton laatu voi kärsiä.

Kaiutinjohtojen liittäminen

Varmista, että molemmat kaiuttimet on liitetty oikein ja huolellisesti.

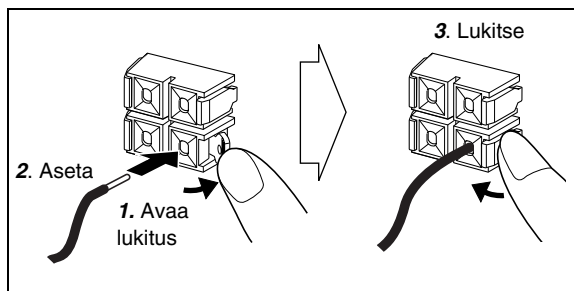

Liitä kaiutinjohtot niin, että ne vastaavat kaiuttimien liittimien napamerkintöjä: Musta johto (-) -liittimeen, ja punainen johto (+) -liittimeen.



- LIITÄ VAIN yksi kaiutin kuhunkin liittimeen.
- Kaiutinjohtojen johtimet EIVÄT SAA koskettaa laitteen metalliosia.



memo

- Jos AM-kehäantennin johto tai kaiuttimien johdot on päällystetty vinyylillä, poista sitä niin, että johdon pää paljastuu, kun väännät vinyyliä.

Ennen laitteen käyttöä

Näytön ilmaisimista saat paljon tietoa laitetta käyttäessäsi.

Selvitä ennen laitteen käyttöä milloin ja miten merkkivalot syttyvät näyttöön.

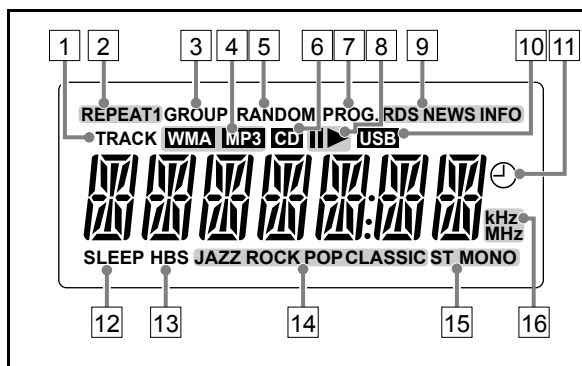

Päänäytön merkkivalot

Viritin:

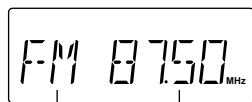

Taajuusalue Taajuus

AUDIO IN:

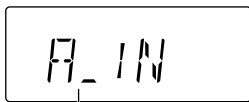

Äänilähde

DISC:

• CD-levyn toiston aikana:

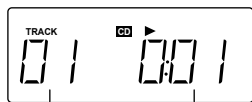

Raidan numero Kulunut toisto aika

• Pysäytettynä:

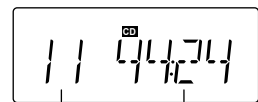

Raitojen kokonaislukumäärä Kokonaistoisto aika

• Toistettaessa MP3-levyä:

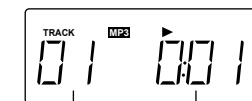

Nykyisen ryhmän raidan numero Kulunut toisto aika

• Pysäytettynä:

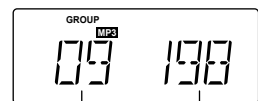

Ryhmiä kokonaislukumäärä Raitojen kokonaislukumäärä

USB MEMORY:

• Toiston aikana:

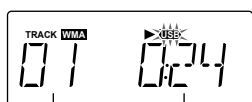

Nykyisen raidan numero Kulunut toisto aika

• Pysäytettynä:

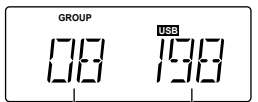

Ryhmiä kokonaislukumäärä Raitojen kokonaislukumäärä

- 1 TRACK-merkkivalo
 - Syttyy, kun toistetaan levyä tai massamuistilaitetta.
- 2 REPEAT-tilan merkkivalot (REPEAT1/REPEAT/REPEAT GROUP)
 - Syttyvät, kun jatkuva toisto otetaan käyttöön.
- 3 GROUP-merkkivalo
 - Syttyy, kun MP3/WMA-soittimen levyn tai USB-massamuistilaitteen toisto pysähtyy.
- 4 MP3/WMA-merkkivalo
 - Syttyy, kun laite havaitsee MP3/WMA-tiedoston.
- 5 RANDOM-merkkivalo
 - Syttyy, kun satunnaistoisto aktivoidaan.
- 6 CD-merkkivalo
 - Syttyy, kun laite havaitsee audio CD-levyn.
- 7 PROG. (Ohjelma)-merkkivalo
 - Syttyy, kun asema valitaan muistista.
 - Syttyy, kun ohjelmoitu toisto aktivoidaan.
- 8 Toiston/taun merkkivalot
 - ►: Syttyy, kun toistetaan levyä/USB massamuistilaitetta.
 - ■: Syttyy, kun levy/USB massamuistilaitte kytetään tauolle.
- 9 Radio Data System -merkkivalot
 - RDS: Syttyy, kun on viritetty FM-asetalle, joka lähettää Radio Data System-signaalin.
 - NEWS/INFO:
 - Syttyy osoittamaan PTY Standby-toiminnossa valittuna olevan ohjelmatyyppiin.
 - Vilkkuu, kun laite hakee PTY Standby-toiminnolla valittua ohjelmatyyppiä.
- 10 USB-merkkivalo
 - Syttyy, kun USB-massamuistilaitte on liitetty.
 - Vilkkuu, kun se toistuu.
- 11 ⊕ (Timer)-merkkivalo
 - Syttyy, kun päivittäinen ajastin on valmiustilassa; vilkkuu kun se toimii.
- 12 SLEEP-merkkivalo
 - Syttyy, kun uniajastin aktivoidaan.
- 13 HBS-merkkivalo
 - Syttyy, kun HBS (Hyper Bass Sound)-tila otetaan käyttöön.
- 14 Ääni tilan merkkivalot
 - Syttyy, kun jokin äänitiloista on käynnistetty.
- 15 FM-vastaanoton merkkivalo
 - ST: Syttyy kun viritetään riittävän voimakkaan signaalin omaava FM -stereoasema.
 - MONO: Syttyy, kun FM-monotila otetaan käyttöön.
- 16 Taajuuden merkkivalot
 - kHz: Syttyy ja näyttää AM-taajuuden.
 - MHz: Syttyy ja näyttää FM-taajuuden.

Päivittäinen käyttö—Toisto

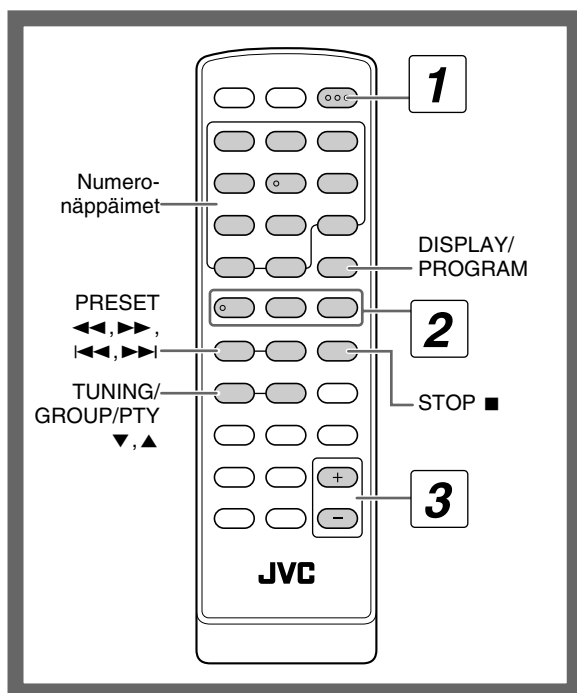

1 Kytke virta päälle.

Pääyksikön STANDBY-valo sammuu.

2 Valitse lähde.

Toisto alkaa automaattisesti, jos valittu äänilähde on valmiustilassa.

- Jos valitaan AUDIO IN, aloita toisto ulkoisen laitteen äänilähteestä.

3 Säädä äänenvoimakkuutta.

4 Käytä kohdelähdettä tuonnempana kuvattavalla tavalla.

Järjestelmän kytkeminen pois päältä (valmiustila)

Pääyksikön STANDBY-valo syttyy.

- Laite kuluttaa jonkin verran virtaa myös valmiustilassa.

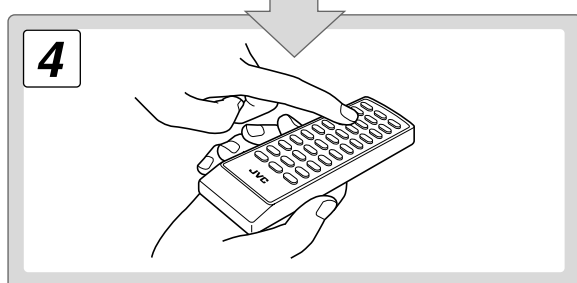
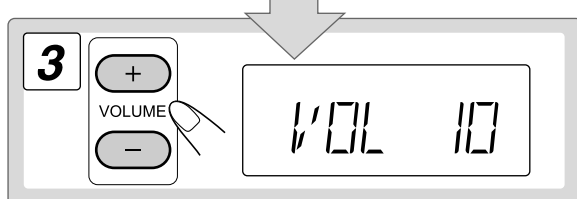
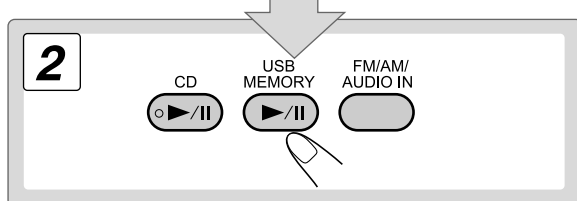
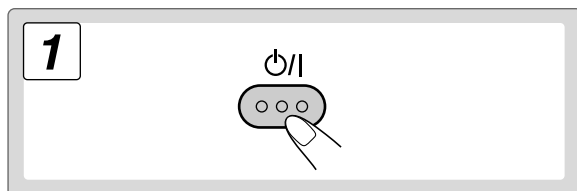
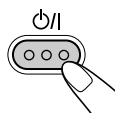

Kuuntelu kuulokkeilla

Liitä kuulokkeet pääyksikön PHONES-jakkiin. Ääni ei enää kuulu kaiuttimien kautta. **Muista pienentää äänenvoimakkuutta ennen kuulokkeiden liittämistä tai käyttöä.**

- Kuulokkeiden irrottaminen aktivoi kaiuttimet.

ÄLÄ kytke järjestelmää pois päältä (valmiustila) äänenvoimakkuuden ollessa säädettyinä erittäin suureksi. Äkillinen voimakas ääni saattaa vaurioittaa kuuloasi, kaiuttimia ja/tai kuulokkeita, kun kytket järjestelmän päälle tai aloitat toiston.



Numeroiden valinta

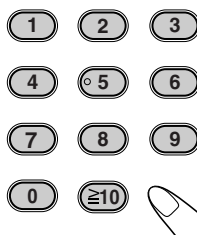

Esimerkkejä:

Jos haluat valita numeron 5, paina 5.

Jos valintasi on numero 20, paina $\geq 10 \rightarrow 2 \rightarrow 0$ (kun "--" näkyy), tai paina $\geq 10 \rightarrow 0 \rightarrow 2 \rightarrow 0$ (kun "---" näkyy).

Jos haluat valita numeron 125, paina $\geq 10 \rightarrow \geq 10 \rightarrow 1 \rightarrow 2 \rightarrow 5$.

Radion kuunteleminen

Taajuusalueen valitseminen (FM tai AM)

Kaukosäätimestä:



Laitteesta:



Aseman virittäminen

Valittaessa FM tai AM...

1 sek.

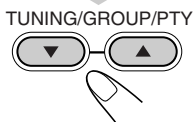

Asemen etsintä alkaa ja taajuusmerkkintä alkaa muuttua näytössä.

Kun laite virittää asemalle (taajuudelle), jonka signaali on riittävän voimakas, haku lakkaa.

Lopeta manuaalinen haku, painamalla jompaa kumpaa näppäintä.

- Jos painat näppäintä toistuvasti, taajuus vaihtuu sykkyksittäin.

Jos vastaanotettava FM-asema kuuluu huonosti

Kaukosäätimestä:



Laitteesta:



Vastaanotto paranee, mutta stereovaikutelma häviää. MONO -merkkivalo syttyy.

Stereotehoste palautetaan painamalla näppäintä toistuvasti ja valitsemalla FM.

Asemen esivirittäminen

Voit esivalita 20 FM- ja 10 AM-asemaa.

- 1 Hae asema, jonka haluat esivirittää.
- 2 Aktivoi numeroiden syöttötila.

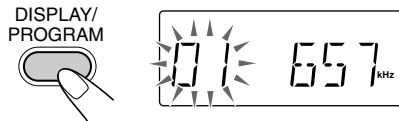

- Suorita seuraavat vaiheet näytössä näkyvän merkkivalon vilkkuessa.

- 3 Valitse tallennettavalle asemalle numero.

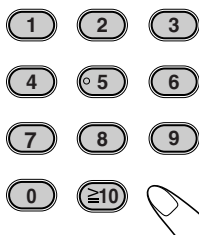

Katso numeron valintaa varten ohjeita sivulla 7 olevasta luvusta "Numeroiden valinta".

- Voit myös käyttää ◀◀ tai ▶▶.

- 4 Tallenna asema.

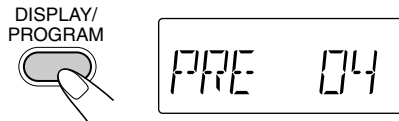

Esivalinta-aseman valitseminen

- 1 Kaistan valinta (FM tai AM).

Kaukosäätimestä:



Laitteesta:



- 2 Valitse esiviritysaseman numero.

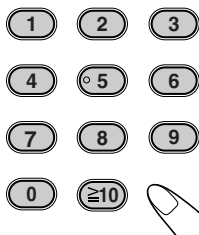

Katso numeron valintaa varten ohjeita sivulla 7 olevasta luvusta "Numeroiden valinta".

- Voit myös käyttää ◀◀ tai ▶▶.

PROG.-merkkivalo syttyy näyttöön.

Levytyypit ja tiedostot

Laitteella voi soittaa seuraavia levy-/tiedostotyyppiä.

- Ääni-CD
- MP3/WMA-tiedostot CD-R, CD-RW-levyllä tai USB massamuistilaite

Ääni-CD	CD-R	CD-RW
		

- Järjestelmä ei välttämättä toista kaikkia tiedostoja, vaikka tiedostomuoto olisi lueteltu yllä.
- Tässä oppaassa "tiedostoa" ja "raitaa" käytetään MP3 ja WMA -toimintojen osalta vaihtuvuoroisesti.

- DualDisc-levyjen toistoa koskeva huomautus "DualDisc"-levyjen ei-DVD-puoli ei ole yhteensopiva "Compact Disc Digital Audio"-standardin kanssa. Tämän takia emme suosittele DualDisc-levyjen ei-DVD-puolen käyttöä tässä laitteessa.

- Microsoft ja Windows Media ovat Microsoft Corporationin rekisteröityjä tavaramerkkejä tai tavaramerkkejä Yhdysvalloissa ja/tai muissa maissa.



Levyn toistaminen

Levyn lataus

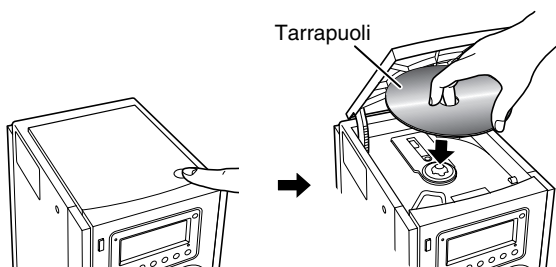
- Voit asettaa levyn toista äänilähdettä kuunnellessasi.



Levyn soittaminen

Aloitus:	Tauko:	Lopetus:
	 Vapauta painamalla uudelleen.	

USB Massamuistilaitteen toisto

On mahdollista liittää USB massamuistilaite kuten USB flash-muistilaite, digitaalinen audiosoitin (DAP) tähän järjestelmään.

TÄRKEÄÄ

- Ei ole mahdollista liittää tietokonetta järjestelmän USB MEMORY-liittimiin.
- Jos liität käyttämällä USB -kaapelia, käytä alle 1 m pituista USB 2.0-kaapelia.
- Aseta aina äänenvoimakkuus pienimmälle tasolle, kun liität tai irrotat USB -massatallennusvälineen.

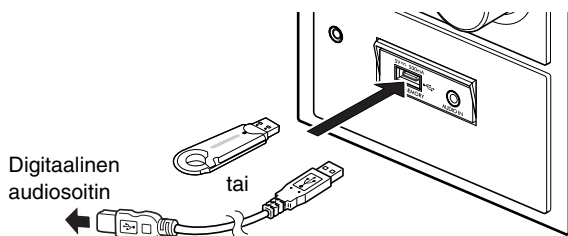

USB-massamuistilaitteen liittäminen

Kun liität USB-massamuistivälineen, tutustu myös sen ohjekirjaan.



- Kun USB massamuistilaite irrotetaan, varmista, että toisto on loppunut.

USB massamuistilaitteen tiedostojen toistaminen

Aloitus:	Tauko:	Lopetus:
		

- Näytön USB-osoitin syttyy, kun USB MEMORY valitaan.

Levyjen/tiedostojen toistaminen

Raidan/ryhmän valinta

Kappaleen valitseminen:

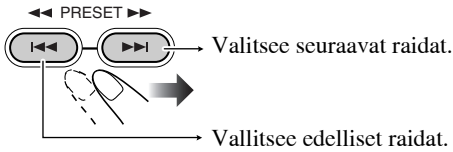

Ryhmän valinta (vain MP3/WMA):

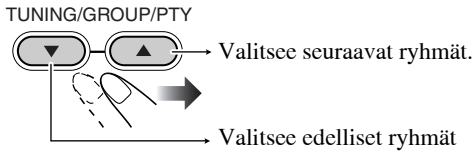

Tietyn kohdan hakeminen

Paina toiston aikana ja pidä painettuna kunnes haluttu kohta löytyy.

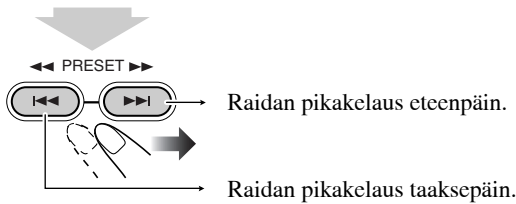

Raidan haku suoraan ja toiston aloitus

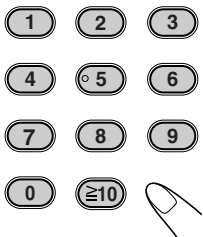

Katso numeron valintaa varten ohjeita sivulla 7 olevasta luvusta "Numeroiden valinta".



- Kun toistetaan MP3/WMA-tiedostoa, on mahdollista valita vain senhetkisen ryhmän raitoja.

ID3/WMA-lapun tietojen näyttäminen

Kun MP3/WMA toistuu...

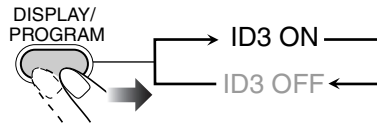

ID3/WMA-tunnistetieto näkyy näytössä.

Muun laitteen toisto

Muiden laitteiden liittäminen

Voit kytkeä tähän laitteeseen ministerejohdolla (ei sisälly toimitukseen) analogisilla audiolähtöliittimillä varustetun laitteen kuten kannettavan audiosoitin jne.

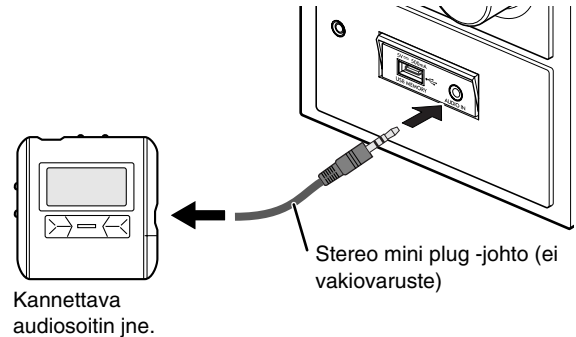

TÄRKEÄÄ

- Säädä äänenvoimakkuus aina asetukseen "VOL MIN" toista laitetta liittäessäsi tai irrottaessasi.

AUDIO IN-valinta

Kaukosäätimestä:



Laitteesta:



Päivittäinen käyttö—Ääni ja muut säätöt

Kaukosäädin

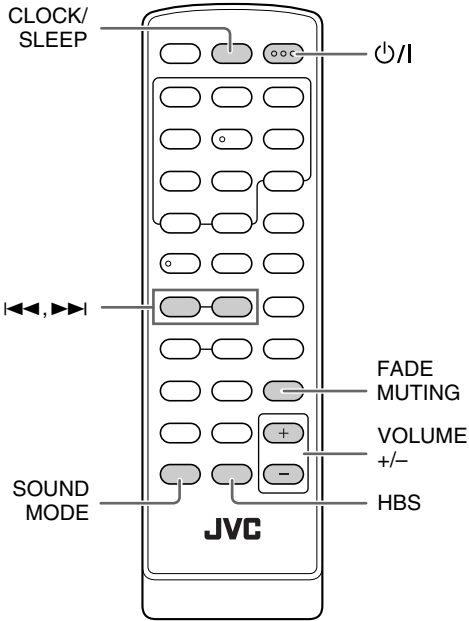

Pääyksikkö

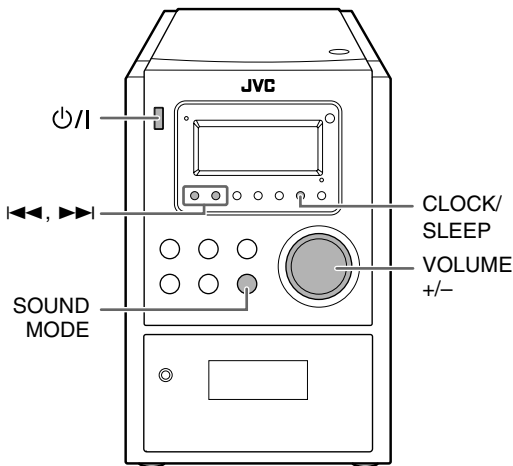

Äänenvoimakkuuden säätö

Voit säätää äänenvoimakkuutta tasolta 0 ("VOL MIN") tasolle 31 ("VOL MAX").

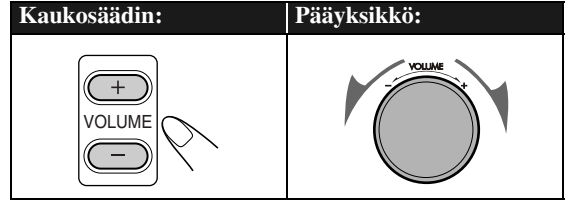

Äänen pikahiljentäminen



Kun haluat palauttaa äänenvoimakkuuden, paina uudelleen, tai säädä äänenvoimakkuuden tasoa.

Äänen säätö

Bassoäänien vahvistus—HBS



Voit nauttia täyteläisestä bassoäänestä Hyper-Bass-tehosteella.

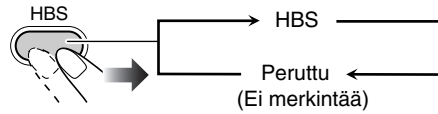

Äänitilan valinta

Voit valita yhden neljästä SEA (Sound Effect Amplifier) äänitilasta.

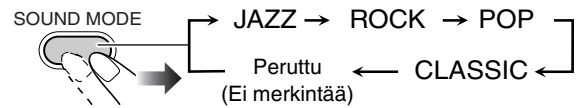

JAZZ Matalia taajuuksia on korostettu jazz-tyyppistä musiikkia varten.

ROCK Tehostaa matalia ja korkeita taajuuksia. (alkuasetus)

POP Sopii laulumusiikille.

CLASSIC Sopii klassiselle musiikille.

Ei merkintää Ei äänitehosteita.

Kellon asetus

Säädä kello aikaan ennen päivittäisen ajastimen käyttöä (katso sivu 18).

- Kello voidaan säätää vain silloin, kun laitteen virta on katkaistu (valmiustilassa).

1 Kytke järjestelmän virta pois päältä (valmiustila).

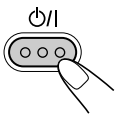

2 Aktivoi kellon asetustila.



3 Säädä tunnit.

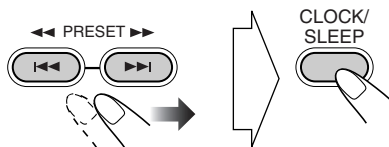

4 Säädä minuutit.

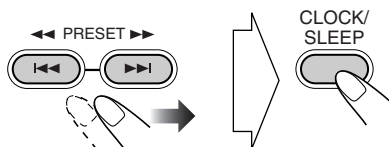

Kello alkaa käydä.

Kellonajan tarkistaminen toiston aikana



Aika näkyy muutaman sekunnin ajan.

Jos on virtakatko

Kello menettää asetuksensa ja "0:00" vilkkuu. Kellonaika pitää asettaa uudelleen.

Virran automaattinen katkaisu

—Uniajastin

1 Ota uniajastin käyttöön.

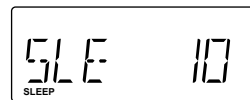

2 Määrittele poiskytkentäaika (minuuteissa).

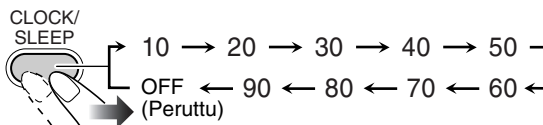

Poiskytkentäaikaan jäljellä olevan ajan tarkistaminen.

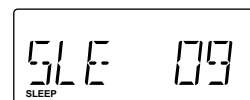

- Voit muuttaa poiskytkentäaika painamalla näppäintä toistuvasti.

Edistyneet radiotoiminnot

Kaukosäädin

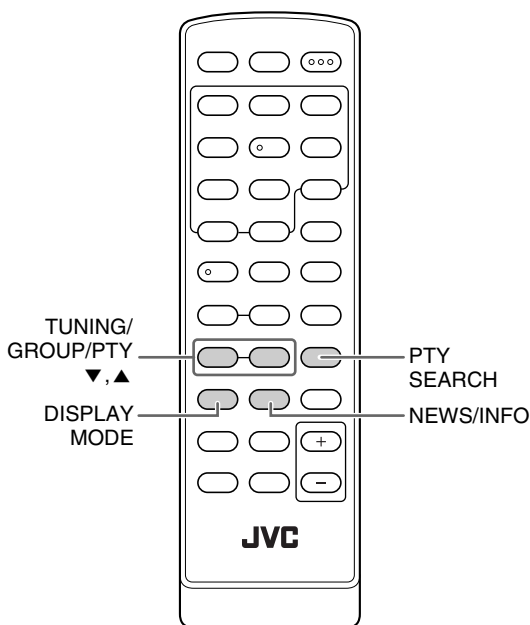

Radio Data System-tietojen näyttäminen

FM-asemaa kuunneltaessa...

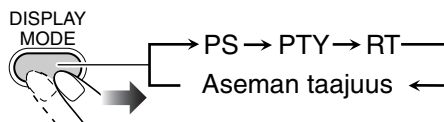

PS	Asemien nimet näkyvät näytössä. "NO PS" tulee näyttöön, jos signaalia ei lähetetä.
PTY	Lähetetty ohjelmatyyppi näkyy näytössä. "NO PTY" tulee näyttöön, jos signaalia ei lähetetä.
RT	Aseman lähettämät tekstiviestit näkyvät näytössä. "NO RT" tulee näyttöön, jos signaalia ei lähetetä.

Ohjelman etsiminen

PTY-koodien avulla



Voit paikantaa tietynlaisen ohjelman esivalituilta kanavilta (katso sivu 8) antamalla PTY-koodit.

Ohjelman hakeminen PTY-koodien avulla

1 FM-asemaa kuunneltaessa...

PTY SEARCH



2 Valitse PTY-koodin.

TUNING/GROUP/PTY

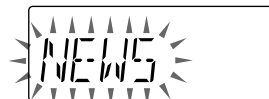
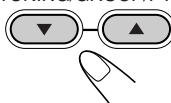

Katso lisätietoja PTY-koodeista (Katso sivu 21).

FM-kanavien vastaanotto

Radio Data System



Kun Radio Data System-järjestelmä on käytössä FM-asemilla, nämä asemat lähettävät lisäsignaaleja tavallisten ohjelmasignaalien lisäksi.

- Kun laite virittää FM -asemalle, jolla on Radio Data System-palvelu, RDS-merkkivalo syttyy.

Tällä järjestelmällä voidaan vastaanottaa seuraavan tyyppisiä radiotietojärjestelmän signaaleja.

PS (Program Service, ohjelmapalvelu)	Näyttää radioaseman nimen.
PTY (Program Type, ohjelmatyyppi)	Näyttää ohjelmatyyppin.
RT (Radio Text, radioteksti)	Näyttää aseman lähettämät tekstiviestit.
Enhanced Other Networks	Näyttää tietoja eri verkkojen Radio Data System-asemien lähettämistä ohjelmatyypeistä.

3 Aloita haku.

PTY SEARCH

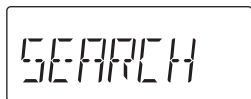

Järjestelmä hakee 20 esivalitusta FM-asemasta, pysähtyy löytäessään valitsemasi aseman ja viritäytyy sille.

- Jos ohjelmatyyppiä ei löydy, näyttöön ilmestyy “NO FOUND”.
- Kun haluat keskeyttää haun, paina PTY SEARCH.

Haun jatkaminen ei-toivotusta kohdasta

Kun näytön merkkivalot vilkkuvat, paina uudelleen PTY SEARCH-näppäintä.

Vaihtaminen tilapäisesti valitsemasi ohjelman kuunteluun



Enhanced Other Networks-toiminnon ansiosta laite voi väliaikaisesti siirtyä vastaanottamaan esivalittua toisen FM-aseman ohjelmaa (NEWS tai INFO).

- Tätä toimintoa voi käyttää kuunneltaessa tarvittavia signaaleja lähettävää FM-asemaa.

FM-asemaa kuunneltaessa...

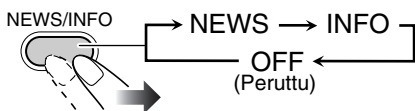

NEWS	Uutisia.
INFO	Ohjelmia, joiden tarkoituksena on tarjota neuvoja sanan laajimmassa mielessä.

Kuinka Enhanced Other Networks toimii:

ESIMERKKI 1

Jos asema ei lähetä valitsemaasi ohjelmaa

Laite pysyy viritettynä nykyisen aseman taajuudelle.



Jos jokin asema lähettää valitsemaasi ohjelmaa, laite siirtyy automaattisesti sen taajuudelle.

NEWS/INFO -merkkivalo alkaa vilkkua.



Kun ohjelma päättyy, laite palauttaa aiemmin viritettynä olleen aseman, mutta toiminto pysyy aktiivisena (merkkivalo lakkaa vilkkumasta ja jää palamaan).

ESIMERKKI 2

Jos viritettynä oleva asema lähettää valitsemaasi ohjelmaa

NEWS/INFO-merkkivalo alkaa vilkkua.



Kun ohjelma päättyy, merkkivalo lakkaa vilkkumasta (toiminto pysyy yhä aktiivisena).

Levyn/USB-massamuistilaitteen edistyneet toiminnot

Kaukosäädin

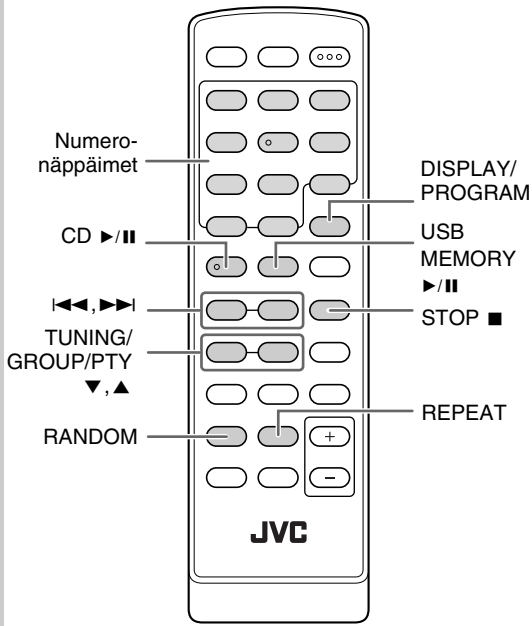

Pääyksikkö

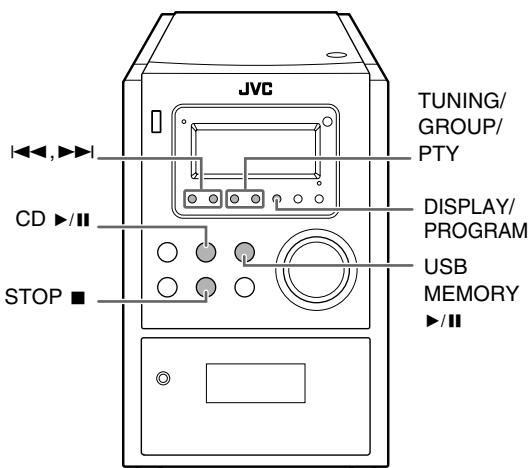

Toistojärjestyksen ohjelmointi

Ohjelmoitu toisto

Voit ohjelmoida raitojen (enintään 32) toistojärjestyksen ennen toiston aloittamista.

- Ohjelmoidut raidat voidaan toistaa uudelleen painamalla REPEAT.

1 Valitse ohjelmälähde.

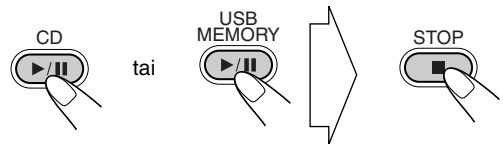

2 Aktivoi ohjelmoitu toisto ennen toiston aloittamista.

Audio CD-levyille:



MP3/WMA:



3 Valitse raidat, jotka haluat ohjelmoituaan toistoon.

Audio CD-levyille:

Valitse raita.

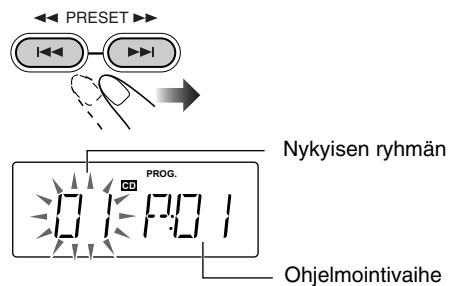

MP3/WMA:

(1) Valitse ryhmä.

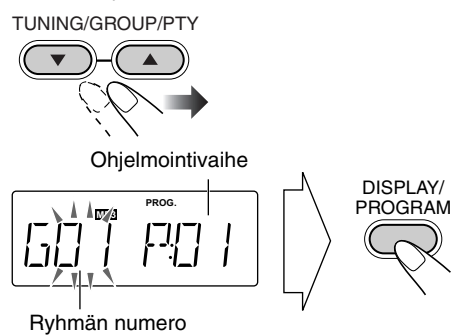

(2) Valitse raita.

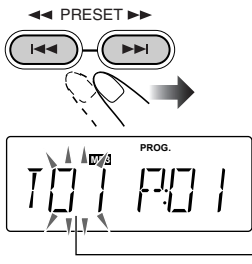

Nykyisen ryhmän

4 Varmista valinta.



Seuraava ohjelmavaihe tulee näkyviin.

Ohjelmointivaihe

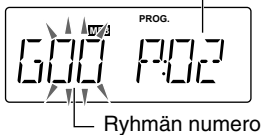

Ryhmän numero

5 Ohjelmoi muut raidat toistamalla vaiheet 3 ja 4.

6 Aloita toisto.

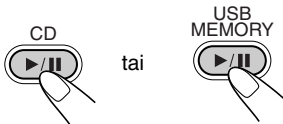

Valitsemasi raidat toistetaan ohjelmoidussa järjestyksessä.

Ohjelmoinnin sisällön tarkistaminen

Kun PROG.-merkkivalo palaa näyttöikkunassa ja toisto on pysäytetty...

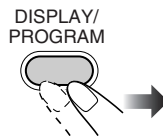

Ohjelman muokkaaminen

Kun PROG.-merkkivalo palaa näyttöikkunassa ja toisto on pysäytetty...

Muokkaa:

- 1 Paina DISPLAY/PROGRAM toistuvasti kunnes editoitava ohjelmavaihe näkyy.
- 2 Suorita vaiheet 3 ja 4 sivuilta 15 ja 16.

Uuden kohdan lisääminen ohjelmaan:

- 1 Paina DISPLAY/PROGRAM toistuvasti kunnes "00" näkyy.
- 2 Suorita vaiheet 3 ja 4 sivuilta 15 ja 16.

Koko ohjelman poistaminen:



The PROG.-merkkivalo sammuu.

Ohjelmasisältö poistuu myös seuraavissa tapauksissa:

- Avattaessa CD-ovi kun lähteenä on levy.
- Kytettäessä irti USB-massamuistilaite kun lähteenä on USB-massamuistilaite.
- Kun aloitetaan satunnaistoisto.
- Kun lähde muuttuu.
- Kun järjestelmän virta katkaistaan.

Raidan ohittaminen:	Tauko:	Lopetus:
	<p>Vapauta painamalla uudelleen.</p>	

- Ei ole mahdollista valita raitaa numeronäppäimillä ohjelmoidun toiston aikana.

Toisto satunnaisessa järjestyksessä

Satunnaistoisto



Voit toistaa raidat satunnaisessa järjestyksessä.

1 Valitse ohjelmalähde.

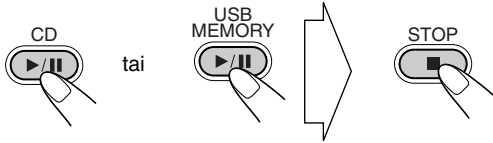

2 Aloita satunnaistoisto.



Toisto alkaa satunnaisessa järjestyksessä.
Satunnaistoisto päättyy kun kaikki raidat on toistettu.

Raidan ohittaminen:	Tauko:	Lopetus:
	<p>tai</p> <p>Vapauta painamalla uudelleen.</p>	

- Ei ole mahdollista valita raitaa numeronäppäimillä satunnaistoiston aikana.

Poistuminen satunnaistoistosta



- Satunnaistoisto voidaan lopettaa myös painamalla STOP-näppäintä.

Toisto jatkuvasti—Jatkuva toisto



Raidat voidaan toistaa toistamiseen.

Audio CD-levyille:

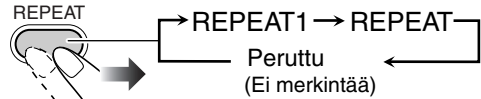

MP3/WMA:

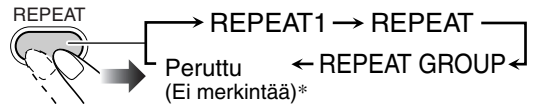

REPEAT1	Kertaa nykyisen raidan.
REPEAT	Toistaa uudelleen kaikki raidat (tai ohjelman ohjelmoidun toiston aikana).
REPEAT GROUP*	Toistaa uudelleen kaikki nykyisen ryhmän raidat.

* GROUP-merkkivalo syttyy näyttöikkunaan, kun toisto on pysäytetty.

Päivittäisajastimen toiminnot

Kaukosäädin

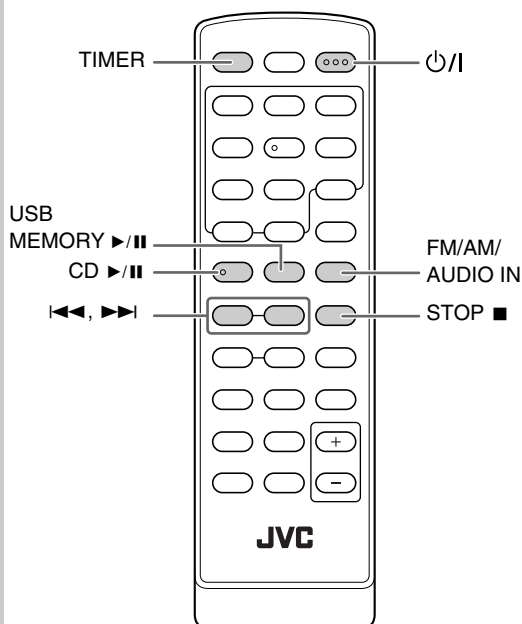

Pääyksikkö

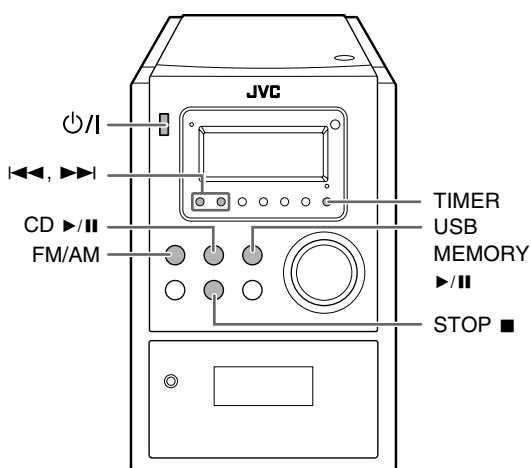

Päivittäisen ajastimen asetus

Päivittäisen ajastimen ansiosta voit herätä musiikkiin tms.

- Säädä kello aikaan ennen päivittäisen ajastimen asettamista. (Katso sivulle 12).
- Kun haluat poistua ajastimen asetustilasta, paina STOP ■ -näppäintä tarpeen mukaan.

1 Käynnistä päivittäisen ajastimen säätö

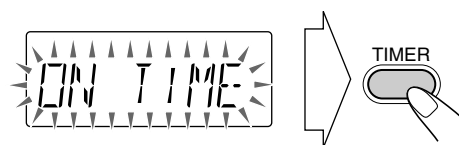

2 Aseta päällekytkeytymisaika.

(1) Säädä tunnit.

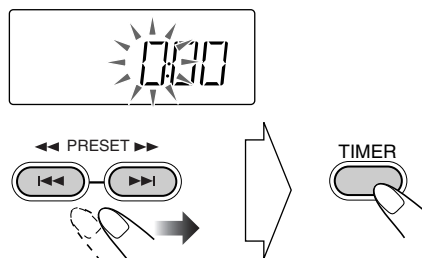

(2) Säädä minuutit samoin kuin edellä oleva tuntilukema.

3 Aseta poiskytkeyttäjäaika.

(1) Siirry poiskytkeyttäjäajan säätöön.

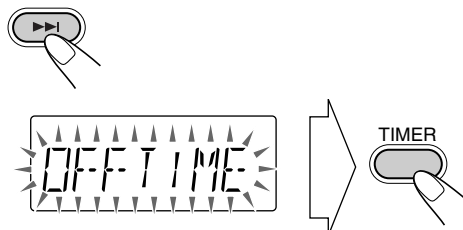

(2) Säädä tunnit.

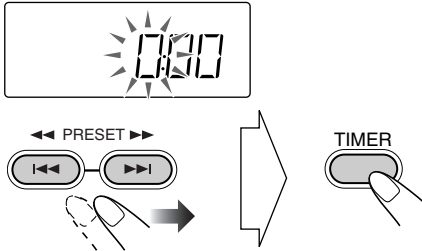

(3) Säädä minuutit samoin kuin edellä oleva tuntilukema.

Et voi asettaa ajastuksen aloitus- ja lopetusajaksi samaa aikaa.

4 Valitse ohjelmälähde.

(1) Siirry toistolähteen säätöön.

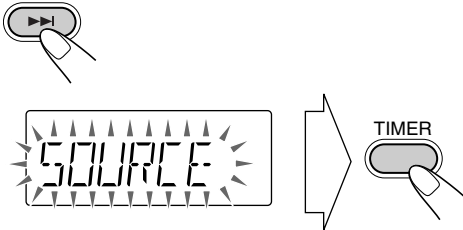

(2) Valitse ohjelmälähde; "CD", "USB" tai "TUNER".

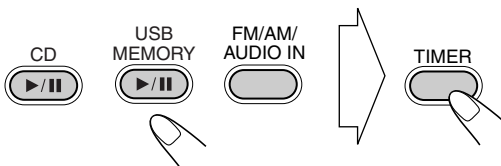

Kun valintasi on "TUNER"

-1 Paina ◀▶/▶▶ valitaksesi "AM PRE" tai "FM PRE" ja paina sitten TIMER.

-2 Paina ◀▶/▶▶ valitaksesi esiviritysnumeron ja paina sitten TIMER.

5 Käynnistä päivittäinen ajastin.

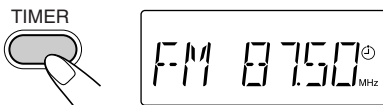

Ⓜ (Ajastimen) merkkivalo näytöstä ja TIMER lamppu pääyksiköstä syttyvät.

6 Kytke järjestelmän virta pois päältä.

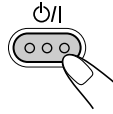

Päivittäisen ajastimen sammuttaminen

Järjestelmän virran ollessa päällä...

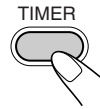

Ⓜ (Ajastimen) merkkivalo näytöstä ja TIMER lamppu pääyksiköstä sammuvat.



- Kun sekä päivittäinen ajastin että uniajastin on käynnistetty, laitteen virta katkeaa poiskytkentäaikana, joka on aikaisempi.

Päivittäinen ajastin toimii näin

Kun päivittäinen ajastin on säädetty, Ⓜ (ajastimen) merkkivalo palaa näytössä ja TIMER-lamppu pääyksikössä palaa punaisena. Päivittäinen ajastin käynnistyy samaan aikaan joka päivä, kunnes otat sen pois käytöstä käsin.

Päällekytkentäajan koittaessa

Järjestelmä käynnistyy, hakee määritetyn aseman tai aloittaa määritetyn ohjelmälähteen toiston.

- Äänenvoimakkuus nousee vähitellen viimeksi asetetulle tasolle. (Suurin mahdollinen äänenvoimakkuuden taso on 16)

- Kun päivittäisajastin toimii, Ⓜ (ajastimen) merkkivalo vilkkuu näytössä.

- Kun päivittäinen ajastin on aloittanut toiston, voit ajastintoimintoa peruuttamatta vaihtaa lähdetä tai säätää äänenvoimakkuutta.

Poiskytkentäajan koittaessa

Järjestelmä lopettaa toiston ja kytkeytyy pois päältä (valmiustilaan).

- Päivittäisen ajastimen asetus säilyy laitteen muistissa, kunnes se muutetaan.

Lisätietoja

Lisätietoja tämän laitteen käytöstä

Päivittäinen käyttö—Toisto (katso sivut 7 – 10)

Radion kuunteleminen:

- Jos tallennat uuden aseman jollekin esiasetusnumerolle, numerolle aiemmin tallennettu asema pyyhkiytyy pois.
- Jos irrotat AC-virtajohdon tai jos virta jostakin syystä katkeaa, esiviritetyt asemat pyyhkiytyvät pois muutamassa päivässä. Jos näin käy, viritä asemat uudelleen.

Levytyypit ja tiedostot:

- Laitteella ei voi toistaa "pakettimuodossa" tallennettuja levyjä.
- MP3/WMA-levyjen toisto...
 - MP3/WMA-levyjen lukeminen kestää tavallisia CD-levyjä kauemmin. (Lukuaika määräytyy ryhmä/tiedostorakenteen monimutkaisuuden mukaan.)
 - Joitakin MP3/WMA-tiedostoja ei voi toistaa, jolloin laite ohittaa ne. Tämä johtuu levyjen tallennusprosesseista ja -olosuhteista.
 - Kun tallennat tietoja MP3/WMA-levylle, valitse levyin muodoksi ISO 9660 Level 1 tai Level 2.
 - Tällä järjestelmällä voi toistaa MP3/WMA-tiedostoja, joiden tiedostotunnus on <.mp3/.wma> (kirjainkoosta riippumatta—iso/pieni).
 - Joitakin kirjaimia ja merkkejä ei näytetä oikein näytössä. Näytössä näkyy tiedostoilla enintään 32 merkkiä (ilman tiedostotunnusta) ja ID3-tiedoille 30 merkkiä.
 - On suositeltavaa tallentaa MP3/WMA-tiedostot käyttämällä 44,1 kHz:n näytteenottotaajuutta 128 kbps:n bittinopeutta.
 - Laite tunnistaa yhteensä 999 raitaa ja 500 ryhmää. Laite ei tunnistaa enimmäisrajan ylittäviä numeroita.
 - Jos kansiossa ei ole MP3/WMA-raitoja, niitä ei oteta huomioon.
 - MP3/WMA-raitojen soittajärjestys voi poiketa tiedostojen ja kansioiden tallentamisen yhteydessä tarkoitetusta järjestyksestä. Jos kansiossa ei ole MP3/WMA-raitoja, niitä ei oteta huomioon.
- USB-massamuistivälinen tiedostojen toistaminen...
 - Ei ole mahdollista lähettää dataa USB-massamuistilaitteeseen tästä järjestelmästä.
 - Liitä järjestelmään suoraan yksi USB-massamuistilaitte kerrallaan. Älä käytä USB-hubia.
 - Erikoisella tavalla koodattuja raitoja ei voi toistaa järjestelmällä.
 - USB-massamuistilaitteen akku latautuu, kun järjestelmän virta on kytketty.
 - Tämä järjestelmä ei tunnista USB-massamuistivälinettä, jonka arvo ylittää 5 V/500 mA.
 - Tämä järjestelmä on yhteensopiva täyden nopeuden omaavan USB 2.0 kanssa.
 - Toistettavan tiedoston suurin sallittu koko on 2 Gt.
 - Kun toistat suuren siirtonopeuden tiedostoa, ääni voi jäädä pois toiston aikana.
 - Joitakin USB-massamuistilaitteita ei kenties voi tunnistaa tai ne eivät toimi oikein.
 - Yhteensopiva formaatti on FAT16/FAT32.
 - JVC ei kannu vastuuta tiedon häviöstä USB-massamuistilaitteessa tätä järjestelmää käytettäessä.

MP3/WMA-levyjen ryhmien/raitojen rakenne

Laite toistaa MP3/WMA-raitoja seuraavasti.

Toistojärjestys kuvassa tarkoittaa levyllä olevia MP3/WMA-raitoja.

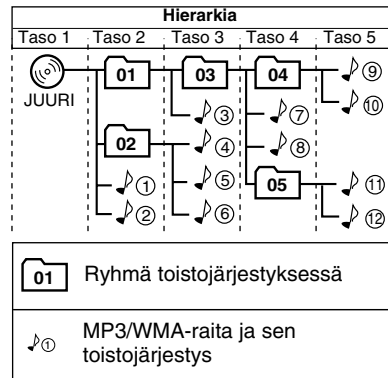

- USB-massamuistilaitteen MP3/WMA-raikat saattavat toistua toisella tavalla.

Muun laitteen toisto

- Jos toisen laitteen audiolähtö ei ole stereo mini plug-tyyppiä, käytä adapteria sovittaaksesi stereo mini plug-liittimen vastaavaan audiolähtöön. Tutustu laitteen käyttöoppaaseen.

Päivittäinen käyttö—Ääni ja muut säätöt (katso sivut 11 ja 12)

Äänenvoimakkuuden säätö:

- Muista pienentää äänenvoimakkuutta ennen kuulokkeiden liittämistä tai käyttöä.

Äänen säätö:

- Tämä toiminto vaikuttaa ääneen myös kuulokkeiden kautta.

Kellon asetus:

- "0:00" vilkkuu näytössä kunnes kello on asetettu.
- Kello voi edistää tai jättää 1–2 minuuttia kuukaudessa. Jos näin käy, säädä kello uudelleen.

Edistyneet radiotoiminnot (katso sivut 13 ja 14)

PTY-koodien kuvaus

NEWS:	Uutiset
AFFAIRS:	Uutisia syventäviä ajankohtaisohjelmia
INFO:	Tietoja terveydenhuoltopalveluista, sääennusteista jne.
SPORT:	Urheiluohjelmia
EDUCATE:	Opetusohjelmia
DRAMA:	Radiokuunnelmia
CULTURE:	Kansallisia tai alueellisia kulttuuriohjelmia
SCIENCE:	Luonnontieteitä ja tekniikkaa käsitteleviä ohjelmia
VARIED:	Muita ohjelmia kuten komedioita tai juhlatilaisuuksia
POP M:	Pop-musiikkia
ROCK M:	Rock-musiikkia
EASY M:	Aikuisrokkia (“helppoa kuunneltavaa”)
LIGHT M:	Kevyttä musiikkia
CLASSICS:	Klassista musiikkia
OTHER M:	Muuta musiikkia
WEATHER:	Säätietoja
FINANCE:	Talousraportteja, pörssikurssitietoja yms.
CHILDREN:	Lastenohjelmia
SOCIAL:	Yhteiskunnallisia ohjelmia
RELIGION:	Uskonnollisia, filosofisia ja etiikkaan liittyviä ohjelmia
PHONE IN:	Vuorovaikutteisia ohjelmia, joihin kuuntelijat voivat esim. soittaa ja esittää näkemyksiään
TRAVEL:	Matkailuohjelmia
LEISURE:	Vapaa-aikaa esim. puutarhanhoitoa, kalastusta yms. käsitteleviä ohjelmia.
JAZZ:	Jazz-musiikkia
COUNTRY:	Kantrimusiikkia
NATION M:	Tietyn alueen populaarimusiikkia paikallisella kielellä
OLDIES:	Vanhoja popklassikoita
FOLK M:	Kansanmusiikkia, folk-musiikkia
DOCUMENT:	Asiaohjelmia, dokumentteja, tutkivaa journalismia
TEST:	Lähetyksiä, joilla testataan hätälähetyslaitteistoa tai -yksikköä
ALARM:	Hätätiedotuksia
NONE:	Ei ohjelmatyyppejä, määrittelemätön ohjelma tai ohjelmaa on vaikea luokitella

Levyn/USB-massamuistilaitteen edistyneet toiminnot (katso sivut 15 – 17)

Toistojärjestyksen ohjelmointi—Ohjelmoitu toisto:

- Jos yrität ohjelmoida 33:n raidan, näyttöön ilmestyy “PROGFUL”.
- Ohjelmointivaiheiden aikana...
Jos olet yrittänyt ohjelmoida numeron, jota levyllä ei ole (esim. raidan 14 levytä, jolla on vain 12 raitaa), valintaa ei huomioida.

Päivittäisajastimen toiminnot (katso sivut 18 ja 19)

- Kun irrotat virtajohdon tai jos sattuu sähkökatko, ajastin peruuntuu. Kello on asetettava ensin aikaan, ja sen jälkeen ajastin.

Vianetsintä

Jos laitteessasi esiintyy ongelmia, tarkista mahdollinen ratkaisu oheisesta luettelosta ennen huoltoon soittamista.

Yleistä:

Säädöt ja asetukset peruuntuvat äkillisesti, ennen kuin saat ne tehtyä.

⇒ Toiminnoille on olemassa aikaraja. Toista toimenpide.

Toiminnot eivät ole käytettävissä.

⇒ Laitteen sisäänrakennetun mikroprosessorin toiminta saattaa häiriintyä ulkopuolisen sähköhäiriön takia. Irrota verkkojohto ja kytke se sitten uudelleen.

Laitetta ei voi käyttää kaukosäätimellä.

⇒ Kaukosäätimen ja laitteen kauko-ohjausanturin välillä on este.

⇒ Suuntaa se etupaneelin kaukoanturiin.

⇒ Siirry lähemmäksi järjestelmää.

⇒ Paristot ovat kuluneet loppuun.

Kaiuttimista ei kuulu ääntä.

⇒ Kaiutinliitännät ovat virheellisiä tai irtonaisia (katso sivu 5).

⇒ Laitteeseen on kytketty kuulokkeet (katso sivu 7).

Radiotoiminnot:

Lähetystä on vaikea kuunnella häiriöiden takia

⇒ Antenniliitännät ovat virheellisiä tai irtonaisia.

⇒ AM-kehäantenni on liian lähellä laitetta.

⇒ FM-antennia ei ole suoristettu tai sijoitettu kunnolla.

Levytoiminnot:

Levyä ei voi toistaa.

⇒ Levy on ylösalaisin. Aseta levy etikettipuoli ylöspäin.

Levyn ääni katkeilee.

⇒ Levy on naarmuuntunut tai likainen.

Päivittäisajastimen toiminnot:

Päivittäinen ajastin ei toimi.

- ⇒ Laitteeseen on kytketty virta ennen päällekytkentäaika.
Päivittäinen ajastin alkaa toimia vasta kun laitteen virta on kytketty pois päältä.
- ⇒ On voinut sattua sähkökatko. Aseta kellonaika ensin ja sen jälkeen ajastin uudelleen.

“INVALID” ilmestyy näyttöön.

- ⇒ Päällekytkentäaika ja poiskytkentäaika on sama. Säädä päällekytkentäaika ja poiskytkentäaika eri ajalle.

Kunnossapito

Jotta laitteistosi suorituskyky olisi mahdollisimman hyvä, pidä levyysi ja mekanismi puhtaina.

Levyjen käsittely

- Poista levy kotelostaan tarttumalla siihen reunasta samalla kun painat keskireikää kevyesti.
- Älä koske levyn kiiltäviin pintoihin äläkä taivuta levyä.
- Laita levy käytön jälkeen takaisin koteloon käyristymisen estämiseksi.
- Varo naarmuttamasta levyn pintaa.
- Vältä altistamasta levyä suoralle auringonvalolle, äärimmäisille lämpötiloille ja kosteudelle.

Levyn puhdistaminen:

Pyyhi levy pehmeällä kankaalla suoraan keskeltä reunaa kohti.

USB-massamuistilaitteiden käsittely

- Älä kosketa USB-liitintä.
- Varo vahingoittamasta USB-liitintä.
- Pane USB-liittimeen kansi tai siirrä USB-laite käytön jälkeen sisään, jotta se ei rikkoudu.

Laitteen puhdistaminen

- Tahrat tulee pyyhkiä pehmeällä pyyhkeellä. Jos laite on hyvin likainen, pyyhi se neutraaliin vesi-pesuaineliuoksessa liotetulla ja kosteaksi väännetyllä rievulla, ja pyyhi puhtaaksi kuivalla kangaspalalla.
- Koska laitteen laatu voi heikentyä, se voi vaurioitua tai sen maali irrota, vältä seuraavia:
 - ÄLÄ pyyhi sitä karkealla kankaalla.
 - ÄLÄ hankaa sitä lujaa.
 - ÄLÄ pyyhi sitä tinnerillä tai bensiinillä.
 - ÄLÄ käytä mitään haihtuvia aineita kuten hyönteismyrkkyjä siihen.
 - Kumi- tai muoviesineet EIVÄT SAA olla pitkään kosketuksissa laitteen kanssa.

Tekniset tiedot

Vahvistinosa

Lähtöteho:	8 W /kanava, väh. RMS, syötettynä 4 Ω 1 kHz taajuudella harmoninen kokonaissärö ei ylitä 10%. (IEC268-3)
Kaiuttimet/impedanssi:	4 Ω – 8 Ω

Liitännät

AUDIO IN:	
Tuloherkkyys/Impedanssi:	250 mV/50 kΩ
USB MEMORY:	
USB:n tekniset ominaisuudet	Yhteensopiva USB 2.0 täyden nopeuden kanssa
Yhteensopiva laite:	Massamuistiväline
Yhteensopiva järjestelmä:	FAT16, FAT32
Lähtöteho:	5 V tasavirta ≐ 500 mA

Viritinosa

FM viritysalue:	87,50 MHz – 108,00 MHz
AM (MW) viritysalue:	522 kHz – 1 629 kHz

CD-soitin

Dynaaminen alue:	60 dB
Häiriötäisyys:	60 dB
Huojuunta ja värinä:	Ei mitattavissa

Yleistä

Tehon tarve:	AC 230 V ~, 50 Hz
Tehon kulutus:	32 W (toiminnassa) 0,9 W (valmiustilassa)
Mitat (likimäärin):	144 mm × 218 mm × 256 mm (L × K × S)
Paino (noin):	2,3 kg

Kaiuttimet

Tyyppi:	1-tiekaiutin, bassorefleksi
Kaiutinyksiköt:	10 cm:n kartio × 1
Impedanssi:	4 Ω
Mitat (likimäärin):	136 mm × 212 mm × 172 mm (L × K × S)
Paino (noin):	1,2 kg / kpl

Mukana toimitetut lisälaitteet

Katso sivu 3.

*Mallit ja tekniset tiedot voivat muuttua ilman
ennakkoilmoitusta.*

Osat

Numeroita vastaavilta sivuilta löydät tietoa näppäinten ja säätimien käytöstä.

Kaukosäädin

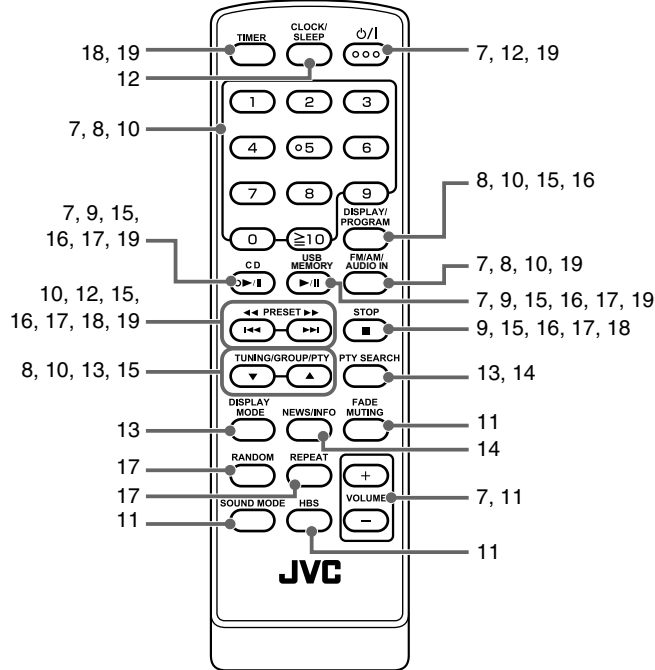

Pääyksikkö

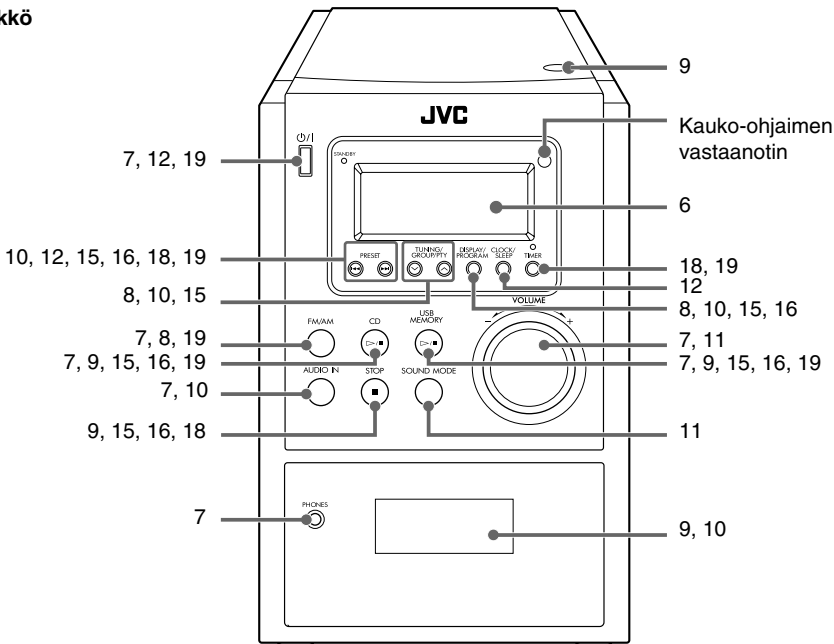

Indledning

Tak fordi du købte et JVC produkt.

Vær venlig at læse brugsanvisningen omhyggeligt inden brug for at sikre, at du har en fuld forståelse af og får det bedst mulige udbytte af apparatet.

Sikkerhedsforanstaltninger

Installerering

- Installer anlægget et sted, som er plant og tørt og hverken for varmt eller for koldt—mellem 5°C og 35°C.
- Installer anlægget på et sted, hvor der er tilstrækkelig ventilation, for at undgå intern varmeopbygning i anlægget.



Anlægget må IKKE anbringes i nærheden af varmekilder eller på steder med direkte sollys, meget støv eller vibration.

- Der skal være tilstrækkelig afstand mellem anlægget og fjernsynet.
- Hold højttalerne væk fra fjernsynet for at undgå skærmforstyrrelser.

Strømkilder

- Når netstikket tages ud af vægkontakten, skal der altid trækkes i stikket, ikke i netledningen.



Rør IKKE ved netledningen med våde hænder.

Fugtighedskondensation

Der kan opstå fugtkondensering på glassene inde i anlægget i de følgende tilfælde:

- Efter påbegyndt opvarmning af lokalet
 - I et fugtigt lokale
 - Hvis anlægget bringes direkte fra et koldt til et varmt sted
- Hvis det sker, er der risiko for, at anlægget ikke fungerer korrekt. I givet fald skal man lade anlægget stå tændt i et par timer, indtil fugten fordamper, hvorefter netledningen tages ud af kontakten og stikkes i igen.



For en sikkerheds skyld skal du holde nøje øje med følgende:

- Sørg for, at der er god ventilation rundt om hovedanlægget. Dårlig ventilation kan få anlægget til at overophede og tage skade.
- Ventilationsåbningerne eller hullerne må IKKE blokeres. Hvis de blokeres med en avis, en klud el. lign., kan det være, at varmen ikke kan slippe ud.

Andet

- Hvis der falder metalgenstande eller der kommer væske ned i anlægget, skal netstikket tages ud og forhandleren spørges til råds, inden anlægget tages i brug igen.



Skil IKKE anlægget ad. Der er ingen dele indeni, som kan serviceres af brugeren.

- Hvis anlægget ikke skal bruges i længere tid, skal netstikket tages ud af vægkontakten.

Hvis der sker fejl af nogen art, skal netstikket tages ud og forhandleren spørges til råds.

Sådan læses manualen

For at gøre manualen så enkel og letforståelig som muligt, har vi tilpasset følgende metoder:

- Betjening af knapper og betjeningsgreb forklares som anført i tabellen nedenfor. I manualen forklares hovedsageligt funktionerne til fjernbetjeningen; du kan dog bruge knapperne og betjeningsgrebene på hovedanlægget, hvis de har samme (eller lignende) navn og markeringer.
- **Nogle beslægtede tips og noter forklares senere i afsnit "Lær mere om dette anlæg" og "Fejlfinding", men ikke i samme afsnit, hvor funktionerne forklares.** Hvis du vil vide mere om funktionerne, eller hvis du er i tvivl om funktionerne, skal du gå til disse afsnit, hvor du vil finde svarene.

	Angiver, at du trykker på knappen kortvarigt .
	Angiver, at du trykker på knappen kortvarigt og flere gange indtil du vælger en mulighed, du ønsker.
	Angiver, at du trykker på en af knapperne.
	Angiver at du trykker og holder på knappen i et angivet antal sekunder. <ul style="list-style-type: none"> • Tallet inde i pilen angiver den periode, du trykker på den (i dette eksempel 2 sekunder). • Hvis der ikke er noget tal inde i pilen, skal du trykke på knappen og holde den inde, til hele proceduren er afsluttet, eller til du får det resultat, du ønsker.
	• Angiver, at du drejer betjeningsgrebet mod de(n) angivne retning(er).

	Angiver, at denne funktion kun er mulig med anvendelse af fjernbetjeningen.
	Angiver, at denne funktion kun er mulig med knapperne og betjeningsgrebene på hovedanlægget.

Sådan kommer du i gang	3
Trin 1: Udpakning	3
Trin 2: Klargør fjernbetjeningen	3
Trin 3: Tilkobling	4
Før betjening af anlægget	6
Daglige funktioner—Afspilning	7
Lyt til radioen	8
Medier og filer, der kan afspilles.....	9
Afspilning af en disc.....	9
Afspilning af en USB-enhed i masselagerklassen	9
Afspilning af disce/filer	10
Afspilning af andet udstyr	10
Daglige funktioner—Lyd og andre justeringer.....	11
Regulering af lydstyrken	11
Regulering af lyden	11
Indstilling af uret	12
Sluk automatisk for strømmen—Slumretimer	12
Avancerede radiofunktioner	13
Modtagelse af FM-stationer med Radiodatasystem	13
Søgning efter et program med PTY-koder	13
Midlertidigt automatisk skift til et program efter ønske	14
Avanceret anvendelse af disc/USB-enhed i masselagerklassen	15
Programmering af afspilningsrækkefølgen— Programafspilning	15
Afspilning i tilfældig rækkefølge— Tilfældig afspilning	17
Gentagen afspilning—Gentag afspilning	17
Daglig timer-funktioner	18
Indstilling af daglig timer	18
Yderligere oplysninger	20
Lær mere om dette anlæg	20
Fejlfinding	21
Vedligeholdelse	22
Specifikationer	23
Indholdsfortegnelse over dele.....	24

Sådan kommer du i gang

Trin 1: Tag anlægget ud af emballagen, og kontroller ekstraudstyret.



Trin 1: Udpakning

Efter udpakning kontrolleres, at alle nedenstående dele er til stede. Tallet i parentes angiver antallet af hver af de medfølgende dele.

- FM-antenne (1)
- AM-rammeantenne (1)
- Fjernbetjening (1)
- Batterier (2)

Hvis der mangler noget, bedes du straks kontakte forhandleren.

Trin 2: Klargør fjernbetjeningen

Sæt batterierne i fjernbetjeningen ved at afpasse polariteten (+ og -) korrekt.

- Hvis fjernbetjeningens rækkevidde eller virkning mindskes, skal begge batterier udskiftes.

Trin 2: Klargør fjernbetjeningen.

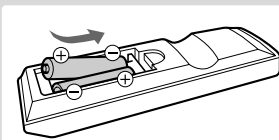

1

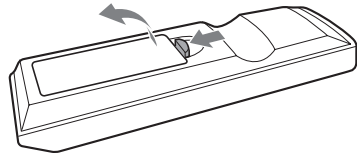

2

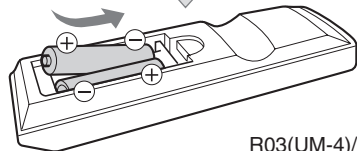

R03(UM-4)/AAA(24F)

3

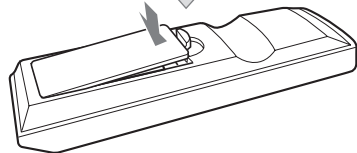

Trin 3: Tilslut AM/FM-antennen og højttalerne (se side 4 og 5).

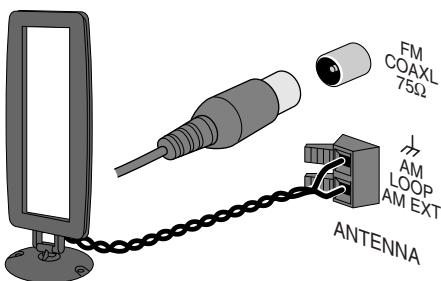

Slutteligt sættes stikket i kontakten.
Nu kan du betjene anlægget.

Trin 3: Tilkobling

Hvis du har brug for mere detaljeret information se side 5.

Sluk for strømmen til alle komponenter før tilslutning.

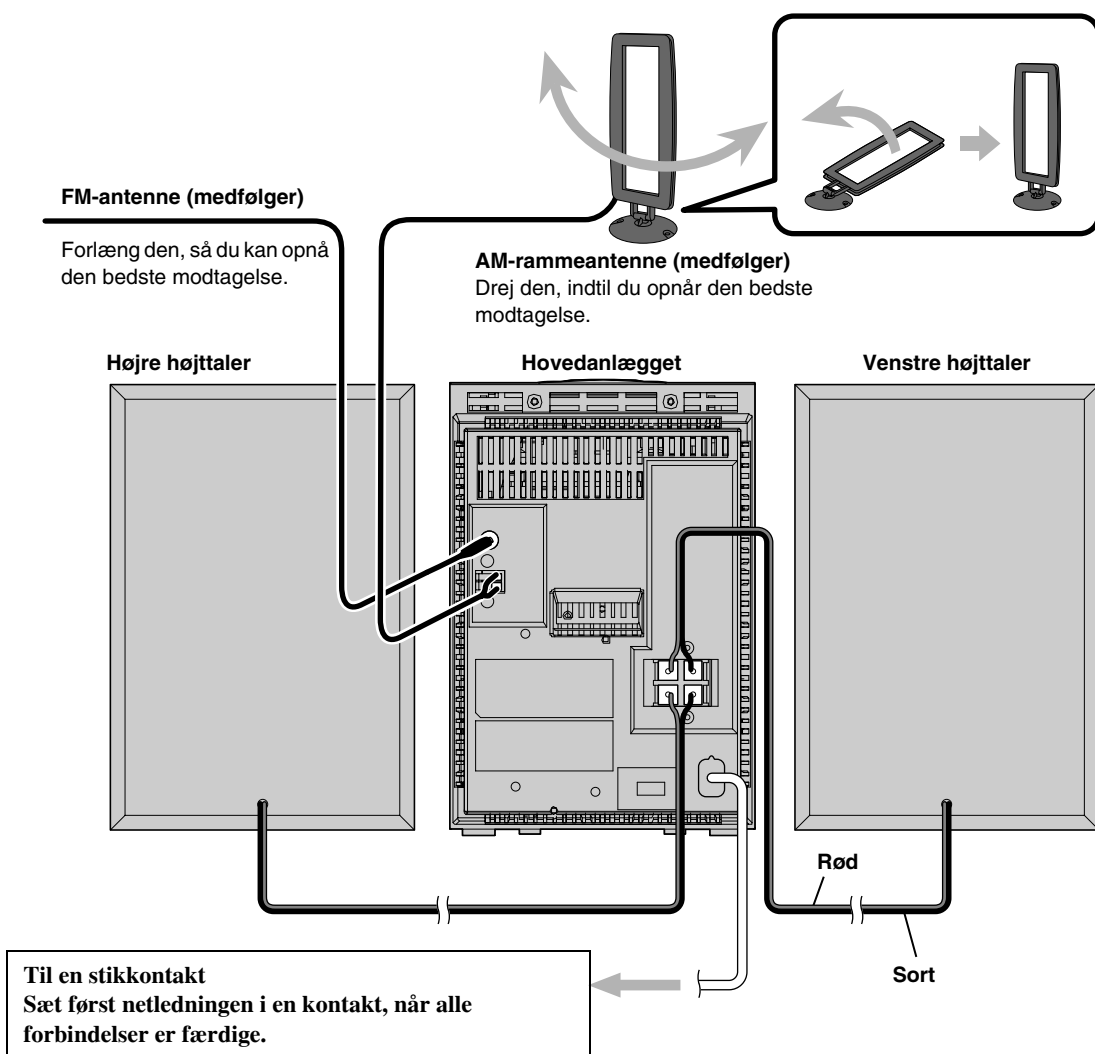

Tilslutning af AM-rammeantennen

Sørg for at tilslutte ledningen korrekt.

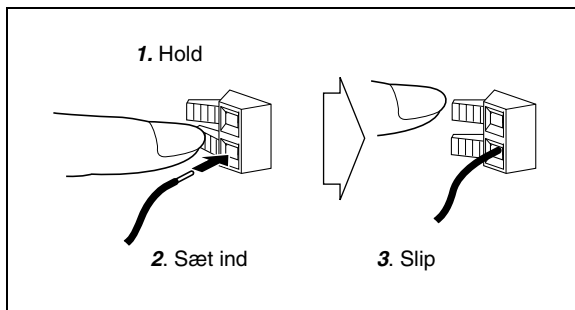

Forbedring af FM/AM-modtagning

Udendørs FM-antenne (medfølger ikke)

Afbyrd den medfølgende FM-antenne, og tilslut den til en udendørs FM-antenne med en 75 Ω ledning med koaksialtype stik (IEC eller DIN45325).

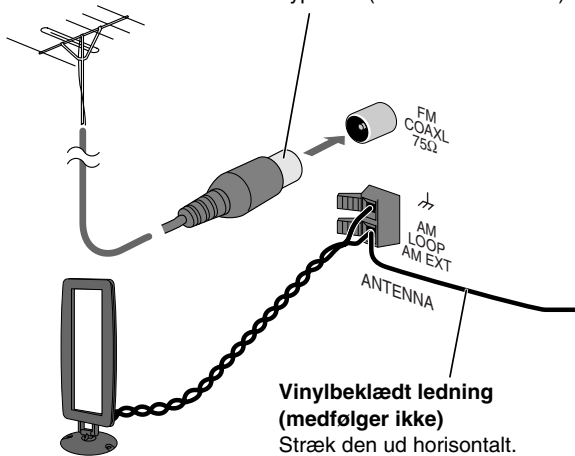

AM-rammeantenne

Hold den tilsluttet.

- Sørg for, at antennelederne ikke rører andre terminaler, forbindende ledninger og netledningen. Antennen skal holdes på afstand af anlæggets metaldele, tilslutningsledninger og netledningen. Det kan forringe modtagerforholdene.

Sådan forbindes højttalerkablerne

Sørg for at begge højttalere er tilsluttet korrekt og fast.

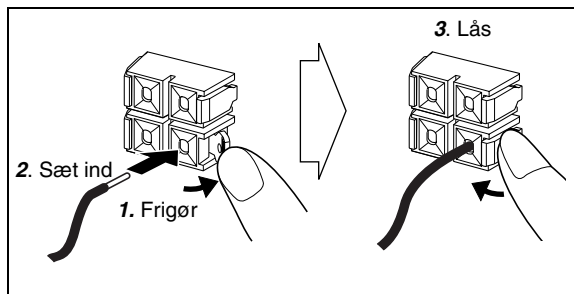

Når højttalerledningerne tilsluttes, skal højttalerterminalernes polaritet afpasses: Den sorte ledning til (-), og den røde ledning til (+).



- Tilslut IKKE mere end én højttaler til hver højttalerterminal.
- LAD IKKE højttalerledningernes ledere være i kontakt med metalliske dele i anlægget.



memo

- Hvis AM-rammeantennens ledning eller højttalerledninger er dækket med vinyl, aftages vinylen, så antenneledningen eller højttalerledningernes spids blottægges ved at dreje vinylen.

Før betjening af anlægget

Anvisningerne på displayet kan lære dig en masse, mens du betjener anlægget.

Før du betjener anlægget, skal du gøre dig fortrolig med, hvornår og hvordan indikatoren lyser på displayet.

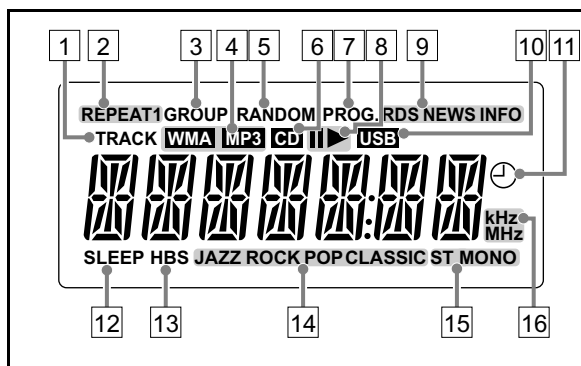

Indikatorer på hoveddisplayet

Tuner:

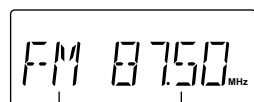

Bånd Frekvens

AUDIO IN:

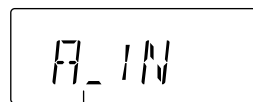

Kildenavn

DISC:

• Under CD-afspilning:

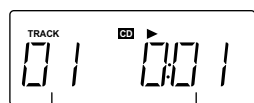

Spornummer Forløbet spilletid

• Når stoppet:

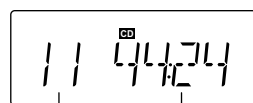

Samlet antal spor Samlet spilletid

• Under afspilning af en MP3:

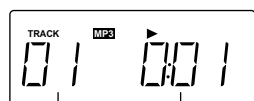

Spornummer i aktuel gruppe Forløbet spilletid

• Når stoppet:

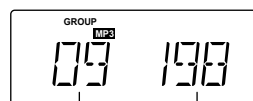

Samlet antal gruppe Samlet antal spor

USB MEMORY:

• Under afspilning:

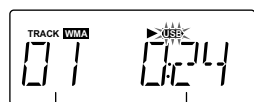

Aktuelt spornummer Forløbet spilletid

• Når stoppet:

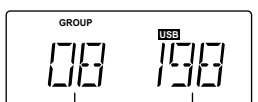

Samlet antal gruppe Samlet antal spor

- 1 TRACK indikator
 - Lyser, når en disc eller en USB-enhed af masselagerklassen afspilles.
- 2 REPEAT-tilstandsindikatorer (REPEAT1/REPEAT/REPEAT GROUP)
 - Lyser, når gentagen afspilning er aktiveret.
- 3 GROUP indikator
 - Lyser, når afspilning af MP3/WMA på en disc eller en USB-enhed i masselagerklassen stopper.
- 4 MP3/WMA-indikatorer
 - Lyser, når MP3/WMA-filen findes.
- 5 RANDOM indikator
 - Lyser, når tilfældig afspilning er aktiveret.
- 6 CD indikator
 - Lyser, når der findes en lyd-CD.
- 7 PROG. (Program)-indikator
 - Lyser, når der er valgt en forudindstillet station.
 - Lyser, når programafspilning er aktiveret.
- 8 Afspilnings/pause-indikatorer
 - ►: Lyser, når en disc eller en USB-enhed af masselagerklassen afspilles.
 - ■: Lyser, når en disc eller en USB-enhed af masselagerklassen er pausestoppet.
- 9 Radiodatasystem indikatorer
 - RDS: Lyser, når der er stillet ind på en FM-station, som sender Radiodatasystem-signaler.
 - NEWS/INFO:
 - Lyser for at angive den aktuelt valgte programtype for PTY-standby-modtagelse.
 - Blinker, når der automatisk indstilles et program med PTY-standby-modtagelse.
- 10 USB indikator
 - Lyser, når en USB-enhed af masselagerklassen er tilsluttet.
 - Blinker under afspilningen.
- 11 (Timer)-indikator
 - Lyser, når den daglige timer er på standby, blinker når den er aktiveret.
- 12 SLEEP-indikator
 - Lyser, når slumretimeren er aktiveret.
- 13 HBS-indikator
 - Lyser, når HBS (Hyperbaslyd) funktionen er aktiveret.
- 14 Lydindstillingsindikatorer
 - Lyser, når en af lydfunktionerne er aktiveret.
- 15 FM-modtagelsesindikator
 - ST: Lyser når der er indstillet FM-stereostation med tilstrækkelig signalstyrke.
 - MONO: Lyser, når FM mono er aktiveret.
- 16 Frekvensindikatorer
 - kHz: Lyser som indikering af AM-frekvensen.
 - MHz: Lyser som indikering af FM-frekvensen.

Daglige funktioner—Afspilning

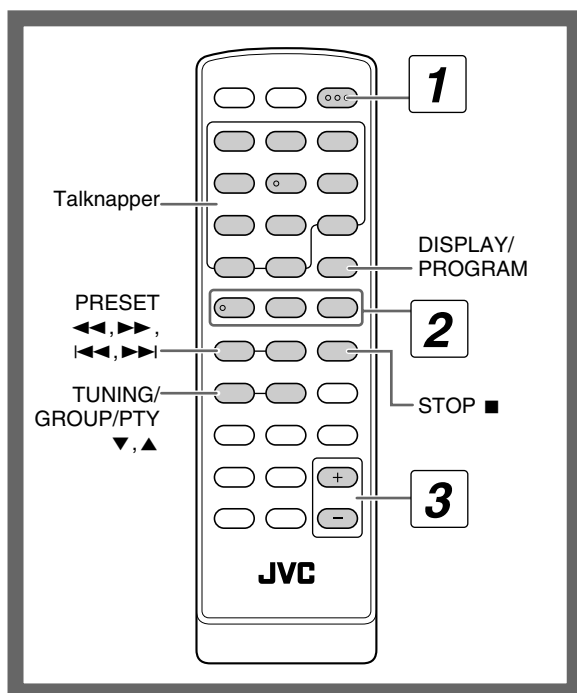

- 1 **Tænd for strømmen.**
STANDBY-lampen på hovedanlægget slukker.
- 2 **Vælg kilden.**
Afspilningen starter automatisk, hvis den valgte kilde er klar til at starte.
 - Hvis du vælger AUDIO IN, starter afspilningskilden på den eksterne komponent.
- 3 **Juster lyden.**
- 4 **Betjen målkilden som forklaret senere.**

Sådan slukkes (standby) anlægget

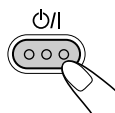

STANDBY-lampen på hovedanlægget lyser.

- Der bruges altid en lille mængde strøm, selv i standby-tilstanden.

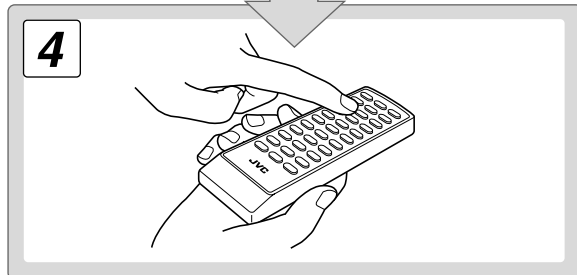
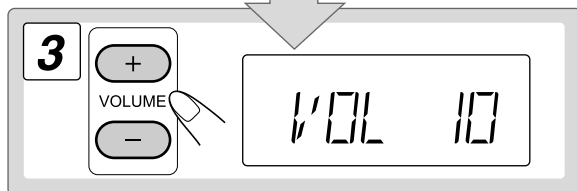
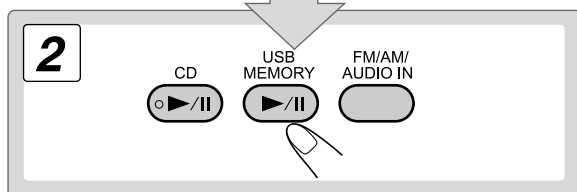
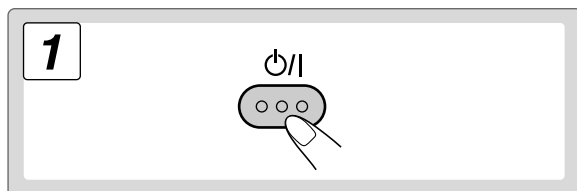

Privat lytning

Tilslut et sæt hovedtelefoner til stikket mærket PHONES på hovedanlægget. Lyden vil ikke længere komme ud af højttalerne. **Husk at skrue ned for lyden, inden du tilslutter hovedtelefonerne eller tager dem på.**

- Hvis hovedtelefonerne afbrydes, aktiveres højttalerne igen.



Sluk IKKE for anlægget (standby), mens lydstyrken er meget høj. Når du tænder for anlægget igen eller begynder afspilning, kan den pludselige lydekspllosion beskadige din hørelse, højttalerne og/eller hovedtelefonerne.

Sådan vælger du numre

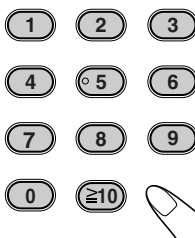

Eksempler:

Tryk på 5 for at vælge nummer 5.
For at vælge nummer 20, trykkes på $\geq 10 \rightarrow 2 \rightarrow 0$ (når "-- --" kommer frem) eller på $\geq 10 \rightarrow 0 \rightarrow 2 \rightarrow 0$ (når "--- --" kommer frem).
Tryk på 125
tryk på $\geq 10 \rightarrow \geq 10 \rightarrow 1 \rightarrow 2 \rightarrow 5$.

Lyt til radioen

Vælg frekvensbånd (FM eller AM)

Fra fjernbetjeningen:



På hovedanlægget:



Indstil på en station

Mens der er valgt FM eller AM...

1 sek.

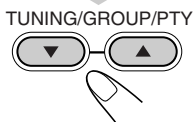

Stationssøgningen begynder, og frekvensindikeringen begynder at skifte på displayet.

Når en station (frekvens) med tilstrækkelig signalstyrke er indstillet, holder søgningen op.

Hold op med at søge manuelt ved at trykke på en af knapperne.

- Når du trykker flere gange på knappen, ændrer frekvensen sig trin for trin.

Hvis den modtagne FM-station er svær at høre

Fra fjernbetjeningen:



På hovedanlægget:



Modtagelsen forbedres, selv om stereoeffekten går tabt. MONO-indikatoren lyser.

For at genoprette stereoeffekten skal du trykke på knappen gentagne gange for at vælge FM.

For at forudindstille stationerne

Du kan forudindstille op til 20 FM og 10 AM stationer.

- 1 Stil ind på en station, du ønsker at forudindstille.
- 2 Aktiver indtastning af tal til forudindstillede stationer.

DISPLAY/
PROGRAM



- Afslut følgende proces, mens visningen på displayet blinker.

- 3 Vælg et forvalgsnummer til stationen.

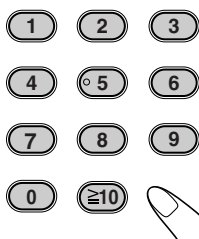

Se "Sådan vælger du numre" på side 7 angående, hvordan et nummer vælges.

- Du kan også bruge ◀◀ eller ▶▶.

- 4 Lagring af stationen.

DISPLAY/
PROGRAM

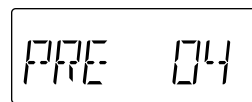

Sådan stiller du ind på en forudindstillet (fast) station

- 1 Vælg et frekvensbånd (FM eller AM).

Fra fjernbetjeningen:

FM/AM/
AUDIO IN



På hovedanlægget:

FM/AM

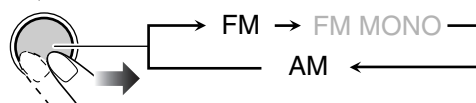

- 2 Vælg et forvalgstationsnummer.

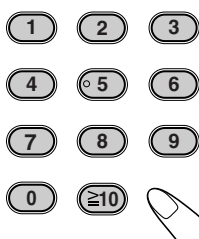

Se "Sådan vælger du numre" på side 7 angående, hvordan et nummer vælges.

- Du kan også bruge ◀◀ eller ▶▶.

PROG.-indikatoren tændes på displayet.

Medier og filer, der kan afspilles

Dette system kan afspille følgende typer discs/filer.

- Lyd CD
- MP3/WMA-filer på en CD-R, CD-RW eller USB-enhed i masselagerklassen.

Lyd CD	CD-R	CD-RW
		

- Anlægget kan måske ikke afspille nogle filer, selv om disse formater er anført ovenfor.
- I denne manual bruges "fil" og "spor" i flæng i forbindelse med MP3- og WMA-betjening.

- Advarsel for afspilning af DualDisc Non-DVD-siden af en "DualDisc" overholder ikke standarden for "Compact Disc Digital Audio". Derfor anbefales brug af Non-DVD-siden af en DualDisc på dette produkt ikke.

- Microsoft og Windows Media er indregistrerede varemærker eller varemærker, som tilhører Microsoft Corporation i USA og/eller andre lande.

Afspilning af en disc

Isætning af en disc

- Du kan sætte en disc i, mens du afspiller en anden kilde.

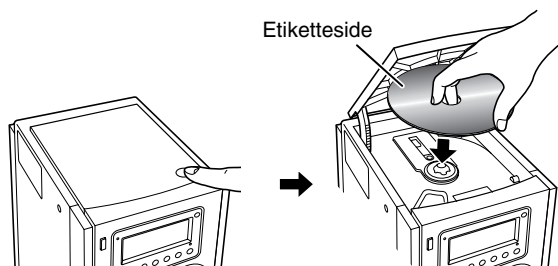

For at afspille en disc

For at starte:	Stands midlertidigt:	Stands:
	 Du frigiver ved at trykke en gang til.	

Afspilning af en USB-enhed i masselagerklassen

Det er muligt at slutte en USB-enhed i masselagerklassen, som for eksempel en USB flash-hukommelse, en digital lydafspiller (DAP) til dette anlæg.

VIKTIGT

- Det er ikke muligt at slutte en computer til anlæggets USB MEMORY-nøgle terminal.
- Når der tilsluttes med et USB-kabel, skal der anvendes et USB 2.0-kabel med en længde på mindre end 1 m.
- Indstil altid lydstyrken til minimumsniveauet, når du tilslutter eller afbryder en USB-enhed i masselagerklassen.

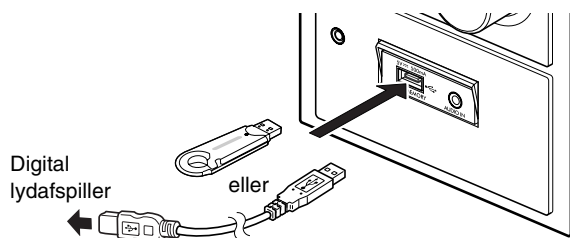

Tilslutning af USB-enheden i masselagerklassen

Se også brugervejledningen til USB-enheden i masselagerklassen, når den tilsluttes.



- Når USB enheden i masselagerklasse tages ud af forbindelse, skal du sørge for at afspilningen er stoppet.

Afspilning af filer på USB-enheden i masselagerklassen

For at starte:	Stands midlertidigt:	Stands:
		

- USB indikatoren på displayet lyser, når USB MEMORY-nøgle er valgt.

Afspilning af disce/filer

For at vælge et spor/en gruppe

For at vælge et spor:

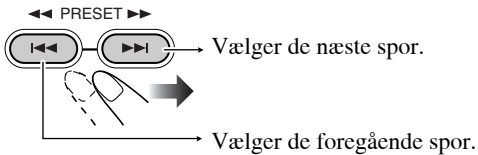

For at vælge en gruppe (kun MP3/WMA):

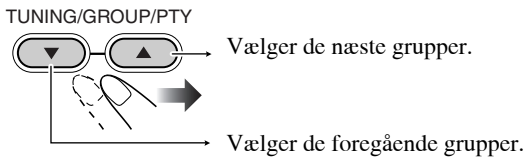

For at finde en bestemt del

Mens du afspiller en disc trykker du og holder inde, indtil du når den del, du ønsker.

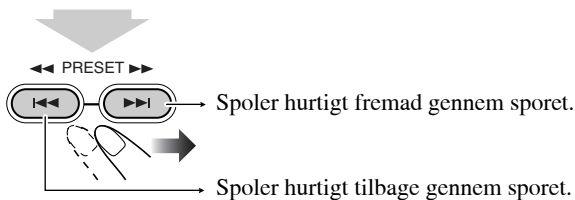

For at finde et spor direkte og starte afspilning

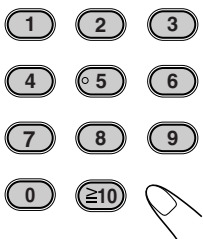

Se "Sådan vælger du numre" på side 7 angående, hvordan et nummer vælges.



• Når en MP3/WMA-fil afspilles, kan kun sporene i den aktuelle gruppe vælges.

Visning af ID3/WMA-mærke information

Under afspilning af MP3/WMA...

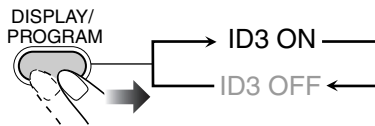

ID3/WMA-mærke information kommer frem på displayet.

Afspilning af andet udstyr

For at tilslutte lydudstyr

Ved at bruge et stereo minustikkabel (medfølger ikke) kan du tilslutte udstyr med analoge udgangsstick såsom en bærbar lydafspiller.

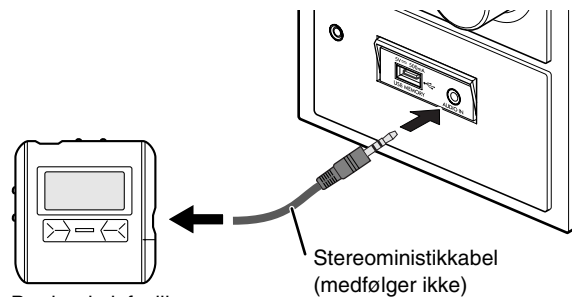

Bærbar lydafspiller, osv.

Stereominustikkabel (medfølger ikke)

VIGTIGT

- Indstil altid lydstyrke til "VOL MIN", når det andet udstyr tilsluttes eller frakobles.

Valg af AUDIO IN

Fra fjernbetjeningen:



På hovedanlægget:



Daglige funktioner—Lyd og andre justeringer

Fjernbetjening

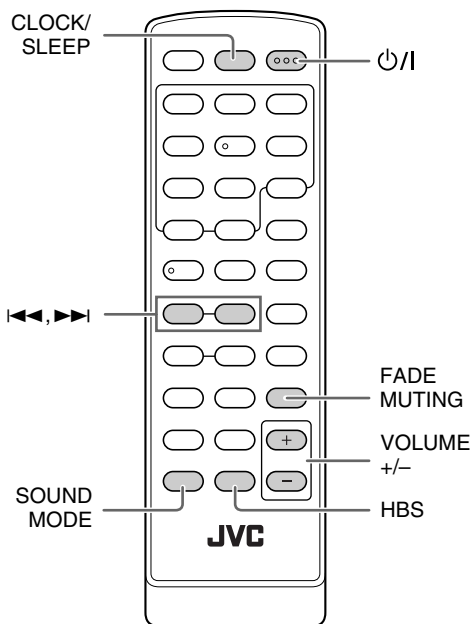

Hovedanlægget

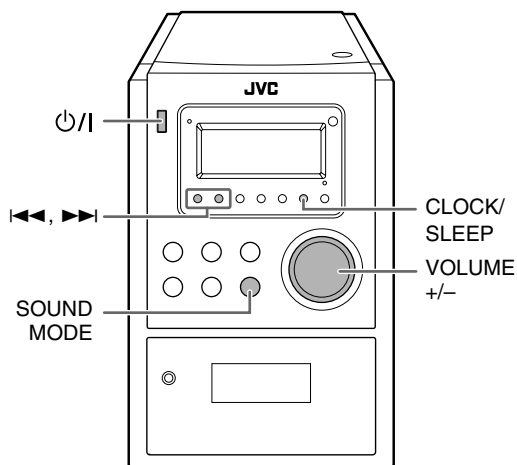

Regulering af lydstyrken

Du kan justere lydniveauet fra niveau 0 ("VOL MIN") til niveau 31 ("VOL MAX").

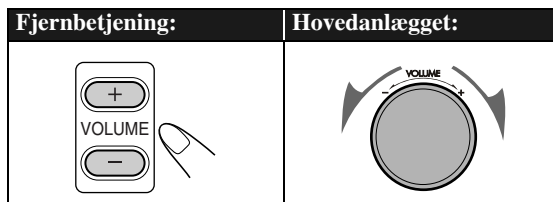

Sådan sænkes lyden på et øjeblik



For at gendanne lyden, tryk en gang til eller juster lydniveauet.

Regulering af lyden

For at forstærke baslyden—HBS



Du kan opnå en kraftig baslyd med Hyper-Bass lydeffekten.

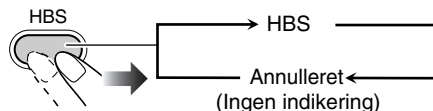

Valg af lydfunktion

Du kan vælge en af 4 SEA (lydeffektforstærker) funktioner

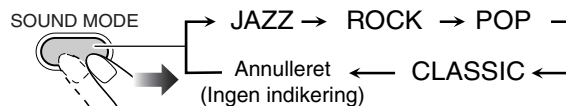

JAZZ Betonede lavere frekvenser til musik af jazztypen.

ROCK Forøger lave og høje frekvenser. (oprindelig indstilling)

POP God til vokalmusik.

CLASSIC God til klassisk musik.

Ingen indikering Ingen lydeffekter anvendes.

Indstilling af uret

Stil uret inden anvendelse af den daglige timer (se side 18).

- Det er kun muligt at stille uret, når der er slukket for anlægget (på standby).

1 Sluk for (standby) anlægget.

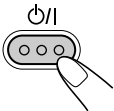

2 Aktiver urindstillingen.

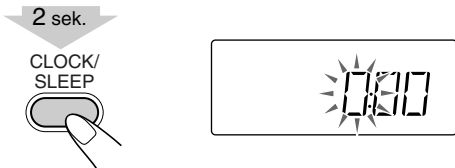

3 Indstil timen.

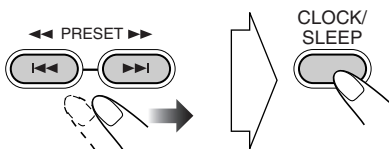

4 Indstil minutterne.

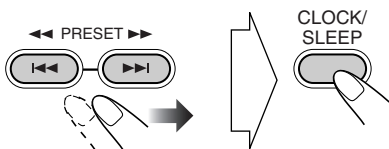

Det indbyggede ur starter.

Kontroller den aktuelle tid under afspilning



Tiden vises i et par sekunder.

Hvis der er en strømafbrydelse

Urets indstillinger går tabt og "0:00" blinker. Der er nødvendigt at stille uret igen.

Sluk automatisk for strømmen

—Slumretimer

1 Aktiver sleep timer-modus.



2 Angiv slukketiden (i minutter).

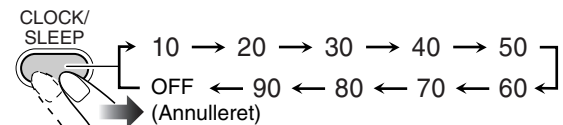

Kontrollér den resterende tid til slukningstidspunkt



- Hvis du trykker flere gange på knappen, kan du ændre slukningstidspunktet.

Avancerede radiofunktioner

Fjernbetjening

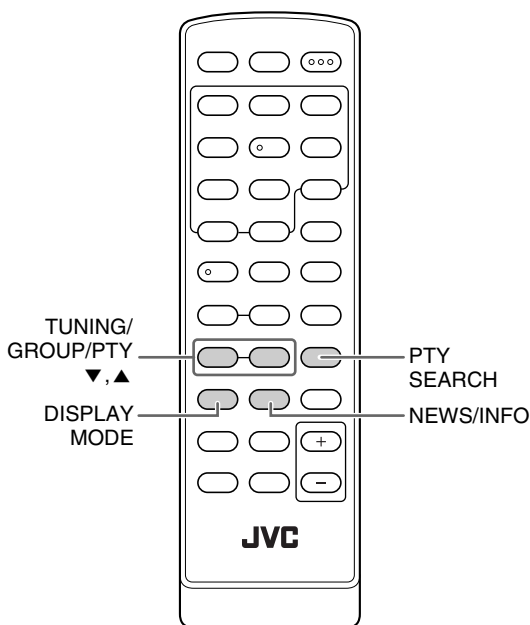

For at vise Radiodatasystem-oplysninger

Mens du lytter til FM-stationen...

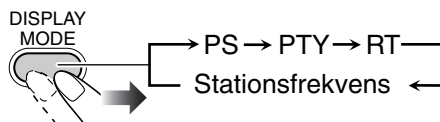

PS	Stationsnavne vises. "NO PS" vises, hvis der ikke sendes et signal.
PTY	Den udsendte programtype vises. "NO PTY" vises, hvis der ikke sendes et signal.
RT	De tekstmeddelelser, som stationen sender, vises. "NO RT" vises, hvis der ikke sendes et signal.

Modtagelse af FM-stationer med Radiodatasystem

Radiodatasystem tillader FM-stationer at udsende et yderligere signal sammen med deres almindelige programsignaler.

- Når anlægget stiller ind på en FM station, som sender Radiodatasystem service, vil RDS-indikatoren begynde at lyse.

Anlægget kan modtage følgende typer radiodatasystemsignaler.

PS (Programservice)	Viser almindeligt kendte stationsnavne.
PTY (Programtype)	Viser udsendelsestyper.
RT (Radiotekst)	Viser stationens tekstmeddelelser.
Enhanced Other Networks	Giver oplysninger om den type programmer, der udsendes af Radiodatasystem-stationer fra andre netværk.

Søgning efter et program med

PTY-koder

Det er muligt at lokalisere en bestemt slags program fra de forudindstillede stationer (se side 8) ved at angive PTY-koderne.

Sådan søges efter et program ved hjælp af PTY-koder

1 Mens du lytter til FM-stationen...

PTY SEARCH



2 Vælg en PTY-kode.

TUNING/GROUP/PTY



Se Yderligere oplysninger om PTY-koder (Se side 21).

3 Start søgning.

PTY SEARCH

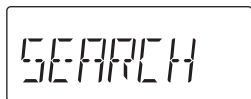

Anlægget søger igennem 20 forudindstillede FM-stationer, standser når det finder den, du har valgt, og indstiller på den station.

- Hvis der ikke findes noget program, fremkommer “NO FOUND” på displayet.
- Tryk på PTY SEARCH for at stoppe søgningen.

For at fortsætte søgningen efter standsning på en uønsket station

Mens indikatorerne blinker i displayet, skal du trykke på PTY SEARCH en gang til.

Midlertidigt automatisk skift til et program efter ønske



Enhanced Other Networks-funktionen gør, at anlægget kan skifte midlertidigt til en forudindstillet FM-station, der udsender et program efter dit eget ønske (NEWS eller INFO).

- Denne funktion virker, mens du lytter til den FM-station, der leverer de krævede signaler.

Mens du lytter til FM-stationen...

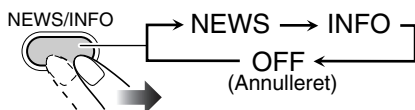

NEWS	Nyheder.
INFO	Program, der har til formål at give råd og vejledning.

Sådan virker Enhanced Other Networks-funktionen:

EKSEMPEL 1

Hvis en station ikke udsender det program, du ønsker
Anlægget bliver ved med at stille ind på den aktuelle station.



Når en station udsender det program, du ønsker, skifter anlægget automatisk til den station.
NEWS/INFO-indikatoren begynder at blinke.



Når programmet er slut, vender anlægget tilbage til den forrige station, men funktionen forbliver aktiv (indikatoren holder op med at blinke og forbliver tændt).

EKSEMPEL 2

Hvis den station, der i øjeblikket er indstillet på, begynder at udsende det program, du har valgt
NEWS/INFO-indikatoren begynder at blinke.



Når programmet er slut, holder indikatoren op med at blinke (funktionen forbliver aktiv).

Avanceret anvendelse af disc/USB-enhed i masselagerklassen

Fjernbetjening

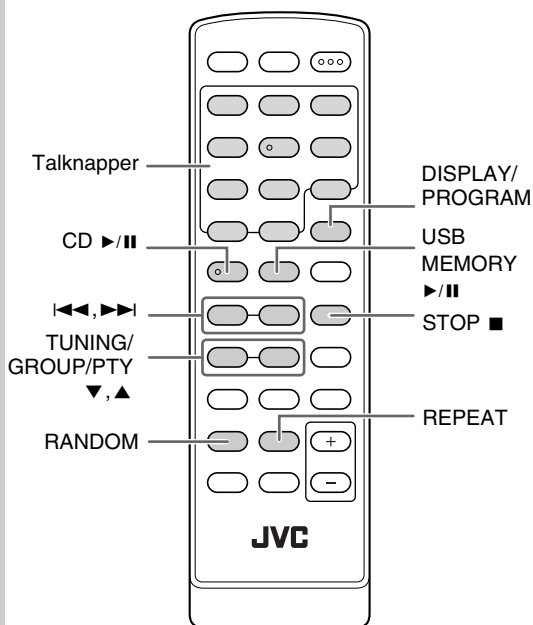

Hovedanlægget

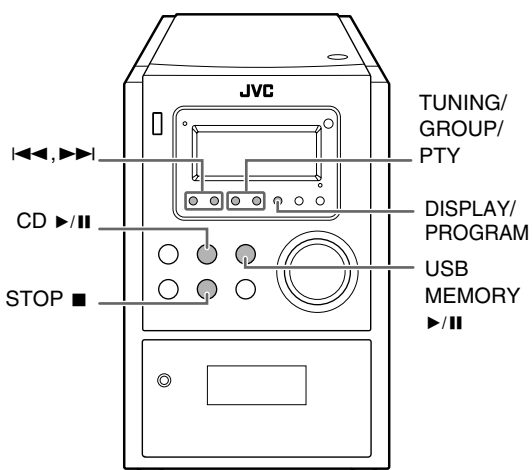

Programmering af afspilningsrækkefølgen—

Programafspilning

Du kan planlægge afspilningsrækkefølgen for sporene (op til 32), før du starter afspilningen.

- Du kan gentage de programmerede spor ved at trykke på REPEAT.

1 Vælg kilden.

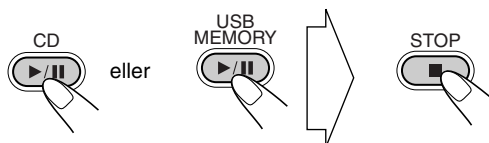

2 Før du starter afspilningen, skal du aktivere programafspilning.

For lyd-CD:



For MP3/WMA:

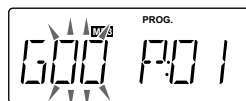

3 Vælg de spor du ønsker til programafspilningen.

For lyd-CD:

Vælg et spor.

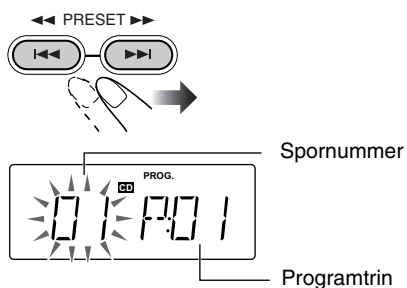

For MP3/WMA:

(1) Vælg en gruppe.

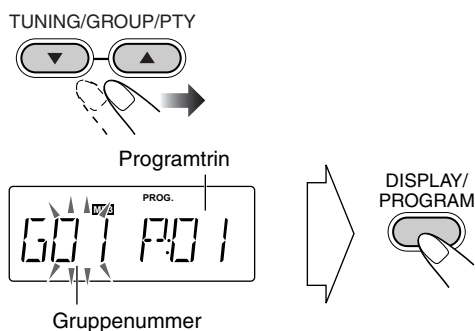

(2) Vælg et spor.

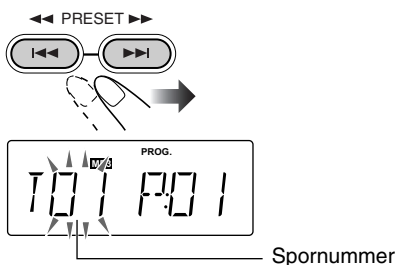

4 Bekræft valget.



Næste programtrin angives.

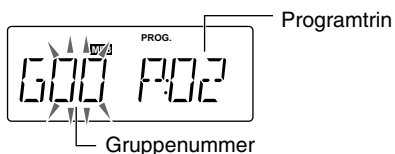

5 Gentag trin 3 og 4 for at programmere de andre spor.

6 Start afspilningen.

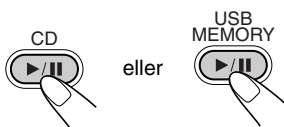

De spor, du har valgt, afspilles i den rækkefølge, du har programmeret.

For at kontrollere programindholdet

Mens PROG.-indikatoren lyser på displayet og afspilningen er stoppet...

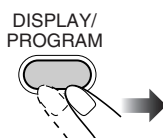

Sådan ændres programmet

Mens PROG.-indikatoren lyser på displayet og afspilningen er stoppet...

Rediger:

- 1 Tryk gentagne gange på DISPLAY/PROGRAM, indtil det programtrin, du vil redigere, vises.
- 2 Udfør trin 3 og 4 på side 15 og 16.

Tilføj trin i programmet:

- 1 Tryk gentagne gange på DISPLAY/PROGRAM, indtil "00" vises.
- 2 Udfør trin 3 og 4 på side 15 og 16.

Sletning af hele programmet:



PROG.-indikatoren slukkes.

Programindholdet slettes også i følgende tilfælde:

- Når du åbner CD-døren, mens kilden er en disc.
- Når du tager USB-enheden i masselagerklassen ud af forbindelse, mens kilden er USB-enhed i masselagerklassen.
- Når du starter tilfældig afspilning.
- Når du skifter kilde.
- Når du slukker for anlægget.

Overspring et spor:	Stands midlertidigt:	Stands:
	<p>eller</p> <p>Du frigiver ved at trykke en gang til.</p>	

- Du kan ikke vælge sporet med talknapperne under programafspilning.

Afspilning i tilfældig rækkefølge

Tilfældig afspilning



Du kan afspille alle spor i tilfældig rækkefølge.

1 Vælg kilden.

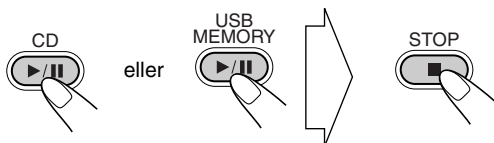

2 Start tilfældig afspilning.



Afspilningen starter i tilfældig rækkefølge.
Tilfældig afspilning slutter, når alle spor er afspillet.

Spring et spor over:	Stands midlertidigt:	Stands:
	 eller Du frigiver ved at trykke en gang til.	

- Du kan ikke vælge sporet med talknapperne under tilfældig afspilning.

Afslut tilfældig afspilning



- Du kan også afslutte tilfældig afspilning ved at trykke på STOP ■.

Gentagen afspilning

Gentag afspilning



Sporene kan afspilles gentagelsesvis.

For lyd-CD:

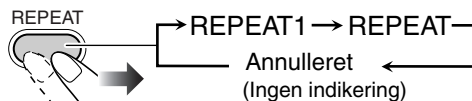

For MP3/WMA:

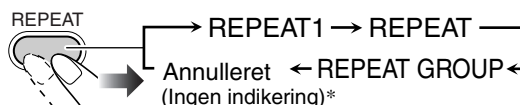

REPEAT1	Gentager det aktuelle spor.
REPEAT	Gentager alle sporene (eller programmet under programafspilning).
REPEAT GROUP*	Gentager alle spor i den aktuelle gruppe.

* GROUP-indikatoren lyser på displayet, mens afspilningen er stoppet.

Daglig timer-funktioner

Fjernbetjening

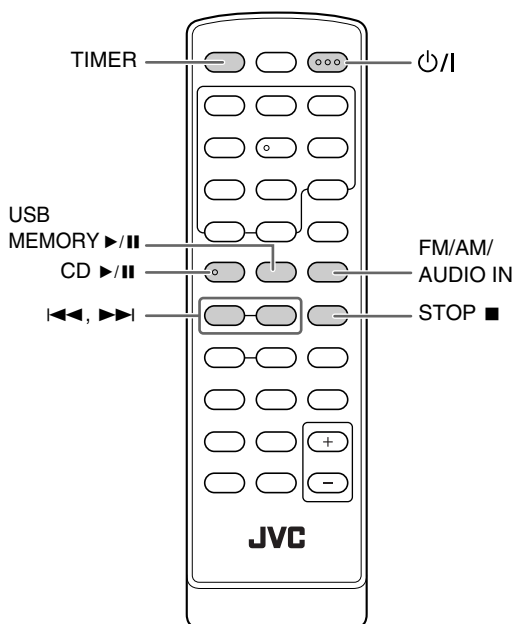

Hovedanlægget

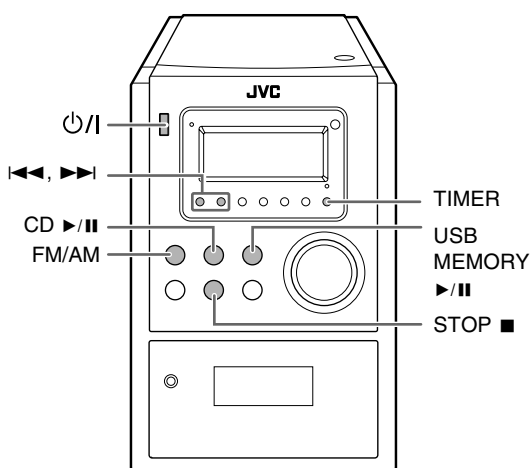

Indstilling af daglig timer

Når du bruger den daglige timer, kan du vågne op til musik etc.

- Indstil uret, inden du indstiller den daglige timer (Se side 12.)
- For at forlade timerindstillingen skal du trykke på STOP ■ efter behov.

1 Aktiver indstillingen af den daglige timer

2 sek.

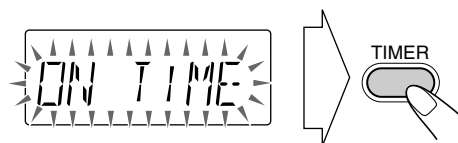
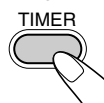

2 Indstil aktiveringstiden.

(1) Indstil timetallet.

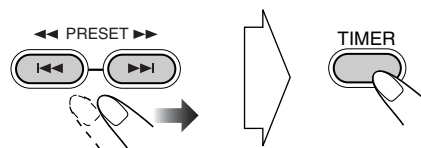

(2) Indstiller minutterne som timeindstillingen herover.

3 Indstil slukketiden.

(1) Gå videre til indstillingen af slukketiden.

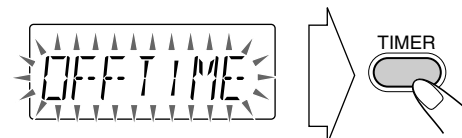

(2) Indstil timetallet.

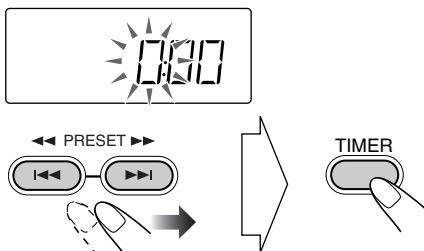

(3) Indstiller minutterne som timeindstillingen herover.

Du kan ikke indstille start- og stoptid til samme tidspunkt.

4 Vælg afspilningskilde.

(1) Gå videre til indstilling af afspilningskilden.

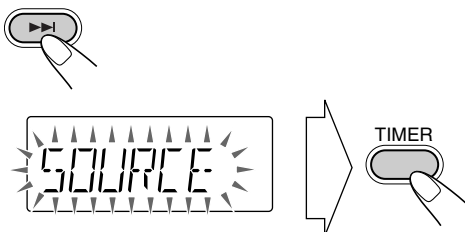

(2) Vælg afspilningskilden; "CD", "USB", eller "TUNER".

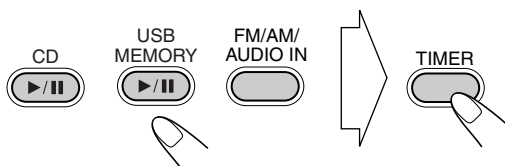

Når du har valgt "TUNER"

-1 Tryk på ◀▶ for at vælge "AM PRE" eller "FM PRE", og tryk derefter på TIMER.

-2 Tryk på ◀▶ for at vælge forvalgsnummer, og tryk derefter på TIMER.

5 Aktiver den daglige timer.



⊕ (Timer) indikatoren på displayet og TIMER-lampen på hovedanlægget lyser.

6 Sluk for anlægget.

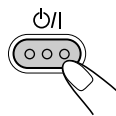

Deaktivering af den daglige timer

Når der er tændt for anlægget...

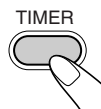

⊖ (Timer) indikatoren på displayet og TIMER-lampen på hovedanlægget slukker.



- Når både den daglige time og afbryderautomatikken er aktiveret, vil anlægget slukke på den tidligste slukketid.

Sådan virker den daglige timer

Når den daglige timer er indstillet, vil ⊕ (Timer) indikatoren lyse på displayet, og TIMER-lampen på hovedapparatet lyse rødt. Den daglige timer aktiveres på samme tid hver dag, indtil du slukker manuelt for timeren.

Når on-tiden (aktiveringstiden) kommer

Der tændes for anlægget, som indstilles på den angivne station, eller det begynder at afspille den angivne kilde.

- Der skrues gradvist op for lyden til det niveau, du sidst indstillede. (Maks. lydstyrke 16)
- Mens den daglige timer er aktiveret, blinker ⊕ (Timer)-indikatoren på displayet.
- Uden at annullere den daglige timer kan du ændre kilden eller justere lydstyrken, når den daglige timer begynder afspilningen.

Når off-tiden (afbrydelsestidspunkt) kommer

Anlægget holder op med at spille og slukker (standby).

- Indstillingen af den daglige timer forbliver i hukommelsen, indtil du ændrer den.

Yderligere oplysninger

Lær mere om dette anlæg

Daglige funktioner—Afspilning (se side 7 til 10)

Lyt til radioen:

- Hvis du lagrer en ny station på et forvalgsnummer, som allerede er i brug, vil den tidligere lagrede station på det pågældende tal blive slettet.
- Når du tager netledningen ud af kontakten, eller hvis der opstår strømafbrydelse, vil de forudindstillede stationer blive slettet efter et par dage. Hvis dette sker, skal stationerne indprogrammeres igen.

Medier og filer, der kan afspilles:

- Anlægget kan ikke afspille "packet write" discse.
- For afspilning af MP3/WMA...
 - MP3/WMA-disc kræver en længere læsetid end almindelige CD'er. (Det afhænger af gruppe-/filkonfigurationens kompleksitet).
 - Nogle MP3/WMA-filer kan ikke afspilles og vil blive sprunget over. Dette skyldes optagelsesprocessen og -forholdene.
 - Ved fremstilling af MP3/WMA-disc skal der benyttes ISO 9660 Level 1 eller Level 2 som diskformat.
 - Dette anlæg kan afspille MP3/WMA-filer med filtypenavnet <mp3/wma> (uanset om det er med store eller små bogstaver).
 - Nogle karakterer eller symboler vil ikke blive vist korrekt på displayet. Det højeste antal tegn, der vises i displayet, er 32 (uden filtypenavn) for filer, og 30 for ID3 kode.
 - Det anbefales at fremstille hver MP3-/WMA-fil ved en prøvfrekvens på 44,1 kHz og ved en bithastighed på 128 kbps.
 - Anlægget kan genkende i alt 999 spor og 500 grupper. Dem, der overstiger det maksimale antal, kan ikke genkendes.
 - Hvis en mappe ikke indeholder MP3/WMA-spor, springes den over.
 - Afspilningsrækkefølgen for MP3/WMA-spor kan være anderledes end den, du har tænkt dig, mens du optog dem. Hvis en mappe ikke indeholder MP3/WMA-spor, springes den over.
- For afspilning af filer i USB-enheden i masselagerklassen...
 - Det er ikke muligt at sende data til din USB-enhed i masselagerklassen fra dette anlæg.
 - Slut en enkelt USB-enhed i masselagerklassen direkte til anlægget ad gangen. Du må ikke bruge en USB-hub.
 - Kodede eller krypterede spor i en speciel metode kan ikke afspilles på anlægget.
 - Batteriet i USB-enheden i masselagerklassen oplades, mens der er tændt for anlægget.
 - Anlægget kan ikke genkende en USB-enhed i masselagerklassen, hvis den nominelle effekt overstiger 5 V/500 mA.
 - Dette anlæg er kompatibelt med USB 2.0 Full-Speed.
 - Du kan ikke afspille en fil, der er større end 2 GB.
 - Når du afspiller en fil med en større overførsels-hastighed, kan lyden gå tabt under afspilningen.
 - Nogle USB-enheder i masselagerklassen vil muligvis ikke blive genkendt eller ikke fungere ordentligt.
 - Det kompatible format er FAT16/FAT32.
 - JVC påtager sig intet ansvar for tab af data i USB-enheden i masselagerklasse, mens anlægget anvendes.

Konfiguration af MP3/WMA-grupper/spor

Dette anlæg afspiller MP3/WMA-spor som følger. Afspilningsrækkefølgen i illustrationen gælder MP3/WMA-spor på en disc.

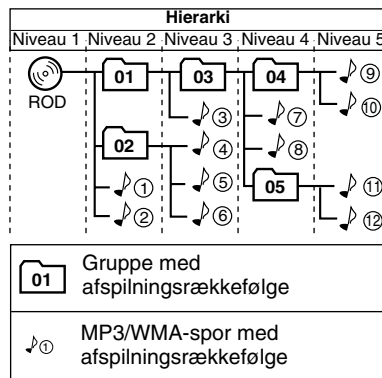

- MP3/WMA-spor på USB-enheden i masselagerklassen kan blive afspillet på en anderledes måde.

Afspilning af andet udstyr

- Hvis lydudgangen på det andet udstyr ikke er af typen stereoministik, skal der anvendes en stikadapter til at konvertere stereoministikket til det tilsvarende stik på lydudgangen. Se de medfølgende manualer for det andet udstyr.

Daglige funktioner—Lyd og andre justeringer (se side 11 og 12)

Regulering af lydstyrken:

- Husk at skrue ned for lyden, inden du tilslutter hovedtelefonerne eller tager dem på.

Regulering af lyden:

- Funktionen påvirker også lyden fra hovedtelefonerne.

Indstilling af uret:

- "0:00" vil blinke på displayet, indtil du stiller uret.
- Uret kan vinde eller tabe 1 – 2 minutter pr. måned. Hvis dette sker, stilles uret igen.

Avancerede radiofunktioner (se side 13 og 14)

Beskrivelse af PTY-koderne

NEWS:	Nyheder
AFFAIRS:	Programmer, der går tættere ind på aktuelle nyheder og anliggender
INFO:	Programmer med lægeoplysninger, vejrudsigter o.s.v.
SPORT:	Sportsbegivenheder
EDUCATE:	Undervisningsprogrammer
DRAMA:	Hørespil
CULTURE:	Programmer om national og regional kultur
SCIENCE:	Programmer om naturvidenskab og teknologi
VARIED:	Andre programmer såsom komedier eller ceremonier
POP M:	Popmusik
ROCK M:	Rockmusik
EASY M:	Middle-of-the road music (normalt kaldet "easy listening")
LIGHT M:	Let musik
CLASSICS:	Klassisk musik
OTHER M:	Anden musik
WEATHER:	Vejrudsigter
FINANCE:	Rapporter om virksomheder, handel, aktiemarkedet o.s.v.
CHILDREN:	Underholdningsprogrammer for børn
SOCIAL:	Programmer om kulturarrangementer
RELIGION:	Programmer om alt inden for tro, eksistentialisme og etik
PHONE IN:	Programmer, hvor folk kan ringe ind og udtrykke deres meninger
TRAVEL:	Programmer om rejsedestinationer, charterferier samt rejseideer og -muligheder
LEISURE:	Programmer om fritidsinteresser såsom have, madlavning, fiskeri, o.s.v.
JAZZ:	Jazzmusik
COUNTRY:	Country-musik
NATION M:	Aktuel, udenlandsk folkemusik på originalsproget
OLDIES:	Klassisk popmusik
FOLK M:	Folk-musik
DOCUMENT:	Faktaprogrammer, hvor emnerne præsenteres på en dybdegående måde
TEST:	Udsendes for at afprøve nødsendeudstyr eller -anlæg
ALARM:	Nødmeldinger
NONE:	Ingen programtype, udefineret program, eller svært at kategorisere i bestemte typer

Avanceret anvendelse af disc/USB-enhed i masselagerklassen (se side 15 til 17)

Programmering af afspilningsrækkefølgen—Programafspilning:

- Hvis du prøver at programmere spor nummer 33, vises "PROGFUL" på displayet.
- Mens du programmerer...
Din indtastning vil blive ignoreret, hvis du har forsøgt at programmere et emnenummer, som ikke eksisterer på disccen (hvis du f.eks. vælger spor 14 på en disc, som kun har 12 spor).

Daglig timer-funktioner (se side 18 og 19)

- Når netledningen tages ud, eller hvis der opstår strømsvigt, annulleres timeren. Du skal først stille uret og derefter timeren igen.

Fejlfinding

Hvis du har et problem med anlægget, skal du se i denne liste efter en mulig løsning, før du tilkalder service.

Generelt:

Justeringer eller indstillinger annulleres pludseligt, før du afslutter.

⇒ Der er en tidsgrænse. Gentag proceduren igen.

Funktionerne er slået fra.

⇒ Den indbyggede mikroprocessor kan svigte som følge af ekstern elektrisk interferens. Tag netledningen ud af kontakten og sæt den i igen.

Kan ikke betjene anlægget med fjernbetjeningen.

⇒ Stien mellem fjernbetjeningen og fjernbetjeningsføleren på anlægget er blokeret.

⇒ Rettes mod fjernbetjeningsføleren på frontpanelet.

⇒ Gå tættere på anlægget.

⇒ Batterierne er brugt op.

Der kommer ingen lyd fra højttalerne.

⇒ Højttalerforbindelserne er forkerte eller løse (se side 5).

⇒ Hovedtelefonerne er tilsluttet (se side 7).

Radiofunktioner:

Det er svært at lytte til udsendelser på grund af støj

⇒ Antenneforbindelserne er forkerte eller løse.

⇒ AM-rammeantennen er for tæt på anlægget.

⇒ FM-antennen er ikke ordentlig udstrakt eller placeret.

Discfunktioner:

Discen spiller ikke.

⇒ Discen vender den forkerte side opad. Læg discen i med etiketsiden opad.

Discen springer eller hakker.

⇒ Discen er snavset eller ridset.

Daglig timer-funktioner:

Den daglige timer virker ikke.

⇒ Der blev tændt for anlægget, da aktiveringstiden kom. Den daglige timer begynder først at virke, når der er slukket for anlægget.

⇒ Der kan have været en strømafbrydelse. Stil først uret og derefter timeren igen.

“INVALID” vises på displayet.

⇒ Aktiveringstiden og slukketiden er indstillet til den samme tid. Indstil en forskellig tid for aktiveringstiden og slukketiden.

Vedligeholdelse

For at få det bedste ud af anlægget skal discene og mekanismen holdes rene.

Håndtering af discer

- Tag discen ud af hylsteret ved at holde i kanten, mens du trykker let på hullet i midten.
- Rør ikke ved discens skinnende overflade eller bøj den.
- Læg discen tilbage i sit hylster efter brug for at forhindre skævheder.
- Pas på ikke at ride discens overflade.
- Undgå at udsætte den for direkte sollys, meget høje eller lave temperaturer og fugt.

Sådan renses discen:

Tør discen af med en blød klud i en lige bevægelse fra midten og ud mod kanten.

Håndtering af USB-enheder i masselagerklassen

- Rør ikke ved USB-stikket.
- Vær påpasselig med ikke at beskadige USB-stikket.
- Anbring USB-stikket i dækslet eller skyd USB-enheden på plads efter brug for at forhindre at den brækker.

Rengøring af anlægget

- Pletter skal tørres af med en blød klud. Hvis anlægget er stærkt plettet, skal det aførres med en klud, der er opvredet i et neutralt rengøringsmiddel fortyndet med vand, og derefter tørres efter med en tør klud.
- Da anlæggets kvalitet kan forringes, blive beskadiget eller malingen kan skalle af, skal du være forsigtig med følgende.
 - UNDGÅ at tørre af med en hård klud.
 - TØR IKKE kraftigt af.
 - UNDGÅ at bruge fortynder eller rensbenzin ved rengøring.
 - UNDGÅ at bruge flygtige væsker, som f.eks. insektmidler.
 - LAD IKKE gummi eller plastik komme i kontakt med det i længere tid.

Specifikationer

Forstærkerafsnit

Udgangseffekt:	8 W pr. kanal, min. RMS, begge kanaler med 4 Ω ved 1 kHz, med højst 10% total harmonisk forvrængning. (IEC268-3)
Højttalere/impedans:	4 Ω – 8 Ω

Terminaler

AUDIO IN:	
Indgangsfølsomhed/Impedans:	250 mV/50 kΩ
USB MEMORY:	
USB-specifikation:	Kompatibel med USB 2.0 Full-Speed
Kompatibel enhed:	Masselagerklasse
Kompatibelt system:	FAT16, FAT32
Udgangseffekt:	DC 5 V \pm 500 mA

Tunerafsnit

FM tunerområde:	87,50 MHz – 108,00 MHz
AM (MW) tunerområde:	522 kHz – 1 629 kHz

CD-afspillerafsnit

Dynamisk område:	60 dB
Signal-støjforhold:	60 dB
Wow og flutter:	Kan ikke måles

Generelt

Strømforsyningskrav:	AC 230 V \sim , 50 Hz
Strømforbrug:	32 W (i drift) 0,9 W (i standby)
Mål (ca.):	144 mm × 218 mm × 256 mm (B × H × D)
Vægt (ca.):	2,3 kg

Højttalere

Type:	1-vejs basrefleks
Højttalerenheder:	10 cm kegle × 1
Impedans:	4 Ω
Mål (ca.):	136 mm × 212 mm × 172 mm (B × H × D)
Vægt (ca.):	1,2 kg stk.

Medfølgende tilbehør

Se side 3.

Design og specifikationer kan ændres uden varsel.

Indholdsfortegnelse over dele

Se siderne for at se, hvordan knapperne og betjeningsgrebene skal anvendes.

Fjernbetjening

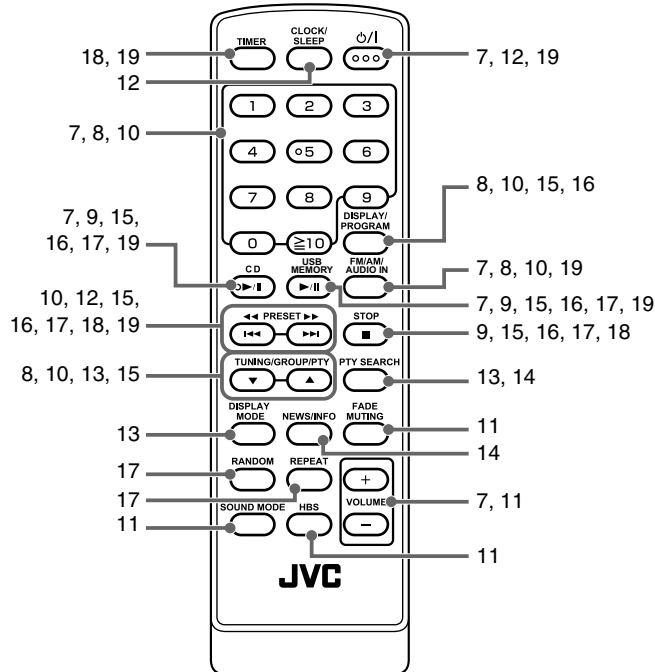

Hovedanlægget

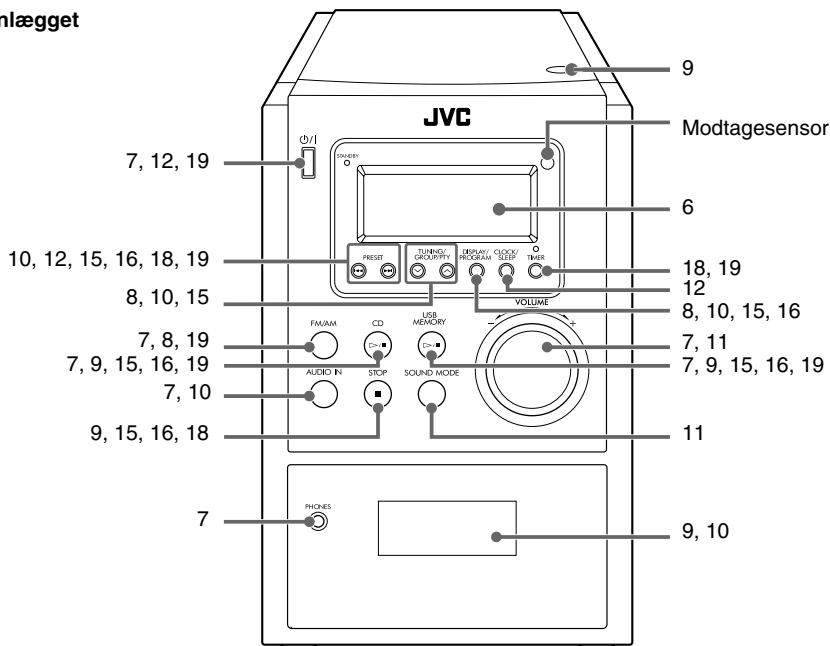



JVC

3. NO INSTRUCTIONS MICROCOMPONENT SYSTEMS UXX-G200

Free Manuals Download Website

<http://myh66.com>

<http://usermanuals.us>

<http://www.somanuals.com>

<http://www.4manuals.cc>

<http://www.manual-lib.com>

<http://www.404manual.com>

<http://www.luxmanual.com>

<http://aubethermostatmanual.com>

Golf course search by state

<http://golfingnear.com>

Email search by domain

<http://emailbydomain.com>

Auto manuals search

<http://auto.somanuals.com>

TV manuals search

<http://tv.somanuals.com>