

# KEF insto▶nt theatre



**GB** Installation Manual

**ES** Manual de instalación

# important safety instructions

## WARNING

**TO REDUCE THE RISK OF FIRE OR ELECTRICAL SHOCK, DO NOT EXPOSE THIS APPLIANCE TO RAIN OR MOISTURE**



### Explanation of Graphical Symbols



The lightning flash with arrowhead symbol, within an equilateral triangle, is intended to alert the user to the presence of uninsulated "dangerous voltage" within the product's enclosure that may be of a sufficient magnitude to constitute a risk of electrical shock to persons.



The exclamation mark within an equilateral triangle is intended to alert the user to the presence of important operating and maintenance (servicing) instructions in the literature accompanying the appliance.

### CAUTION:

To prevent electric shock, match wide blade of plug to wide slot, insert fully.

### Warning:

This electrical apparatus should not be exposed to dripping or splashing and care should be taken not to place objects containing liquids, such as vases, upon the apparatus.

### Class I laser product

The DVD player contained within this system is classified as a CLASS I LASER PRODUCT according to EN60825-1:1994 + A11. The CLASS I LASER PRODUCT label is located on the bottom of the DVD unit.



### CAUTION:

Use of controls or adjustments or performance of procedures other than those specified herein may result in hazardous radiation exposure. The DVD player should not be adjusted or repaired by anyone except properly qualified service personnel.

### Class B emissions limits

This Class B digital apparatus meets all requirements of the Canadian Interference-Causing Equipment Regulations.

### Batteries

Please dispose of used batteries properly, following any local regulations. Do not incinerate.

### Please read this owner's guide

- Read these instructions and heed all warnings.
- Do not use this apparatus near water.
- Please take the time to follow this owner's guide carefully. It will help you set up and operate your system properly, and enjoy all of its advanced features. Save this owner's guide for future reference.
- Do not block the ventilation openings at the rear of the subwoofer.
- Do not install near any heat sources such as radiators, heat registers, stoves, or other apparatus (including amplifiers) that produce heat.
- Do not defeat the safety purpose of the polarized or grounding - type plug. The wide blade or the third prong are provided for your safety. If the provided plug does not fit into your outlet, consult an electrician for replacement of the obsolete outlet.
- Protect the power cord and plugs from being walked on or pinched.
- Only use attachments/accessories specified by KEF.
- Unplug this apparatus during lightning storms or when unused for long periods of time.
- Refer all servicing to qualified service personnel. Servicing is required when the apparatus has been damaged in any way, such as power-supply cord or plug is damaged, liquid has been spilled or objects have fallen into the apparatus, the apparatus has been exposed to rain or moisture, does not operate normally, or has been dropped.
- Clean only with a damp cloth.
- When a cart is used, use caution when moving the cart/apparatus combination to avoid injury from tip-over.



# introduction

(ES) introducción

**GB** Thank you for purchasing the KIT100. We are confident that it will provide reliable, high performance sound for many years to come. Please read this manual fully before you attempt any connections to the KIT100.

**ES** Gracias por adquirir el modelo KIT100. Un producto de calidad excepcional capaz de garantizar un sonido de alta calidad por muchos años. Por favor lea atentamente este manual antes de seguir adelante con las conexiones del KIT100.

## carton contents

(ES) contenido del embalaje

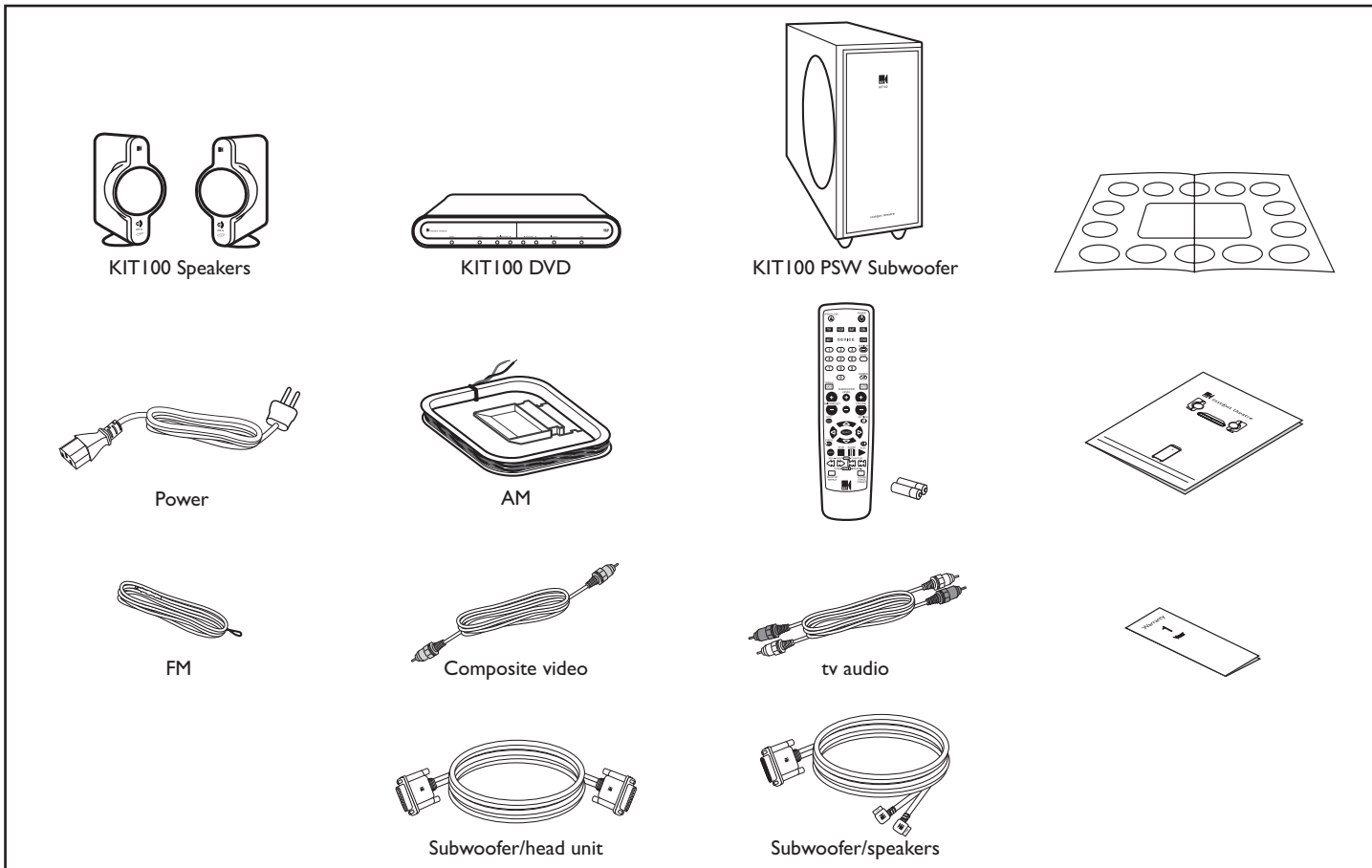

## using the manual

(ES) uso del manual

**GB** The following icons are used throughout this manual to help you safely install your new DVD system. **Please follow them carefully.**

**ES** Se utilizan los iconos siguientes en este manual para ayudarle a instalar con seguridad sus nuevos altavoces. **Sígalas cuidadosamente.**



(GB) Correct  
(ES) Correcto



(GB) Wrong  
(ES) Incorrecto



(GB) Option  
(ES) Opción



(GB) Caution/Warning  
(ES) Precaución/Atención



(GB) Electrical Warning  
(ES) Advertencia eléctrica



(GB) Positive/RED  
(ES) Positivo / ROJO



(GB) Negative/BLACK  
(ES) Negativo / NEGRO



(GB) Read  
(ES) Lea

## important points

(ES) puntos importantes

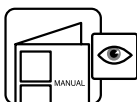

(GB) Follow this manual carefully for best results  
(ES) Siga las instrucciones de este manual para obtener los mejores resultados



(GB) SAFETY NOTICE! trailing cables are dangerous, secure all cables  
(ES) ¡ATENCIÓN! los cables de conexión sueltos de los altavoces son peligrosos. Fíjelos

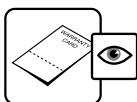

(GB) Read and return warranty card  
(ES) Lea y envíenos la tarjeta de garantía

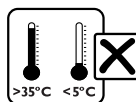

(GB) Avoid temperature extremes  
(ES) Evite temperaturas extremas



(GB) Avoid damp  
(ES) Evite la humedad



(GB) Do not use spirit based cleaners  
(ES) No use limpiadores con base de alcohol



(GB) Clean with a damp lint free cloth  
(ES) Limpie con un paño húmedo

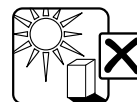

(GB) Avoid direct sunlight  
(ES) Evite la luz directa del sol



4

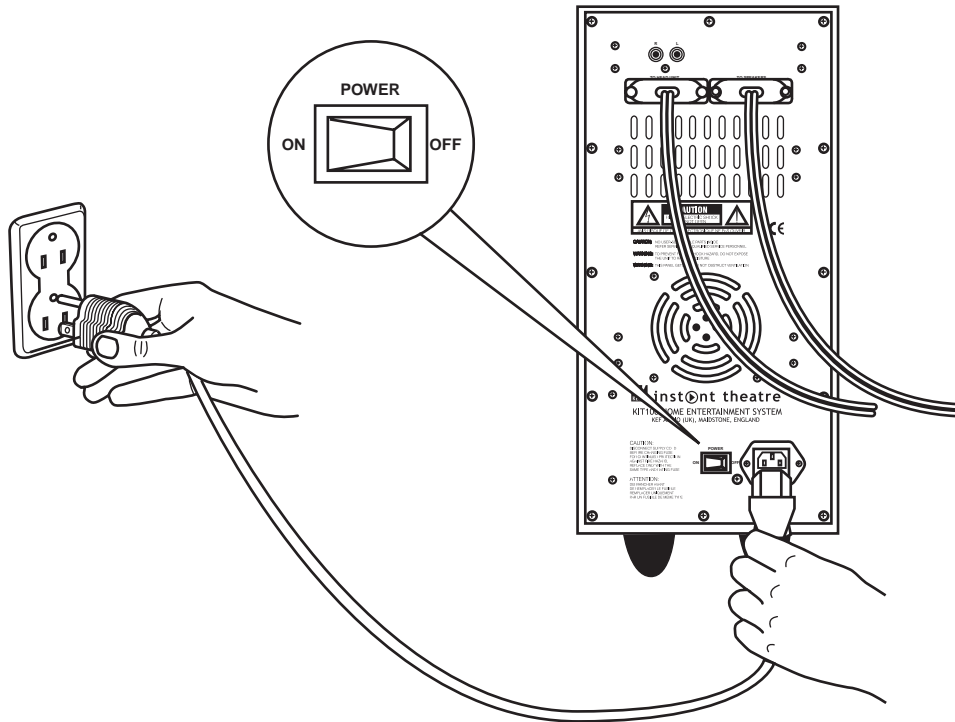

5

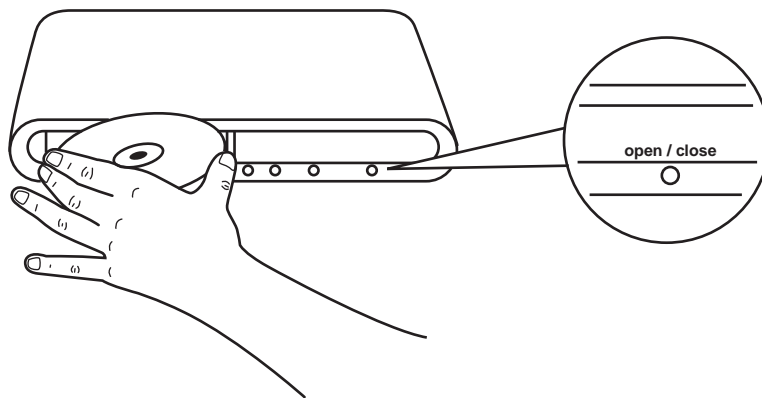

6

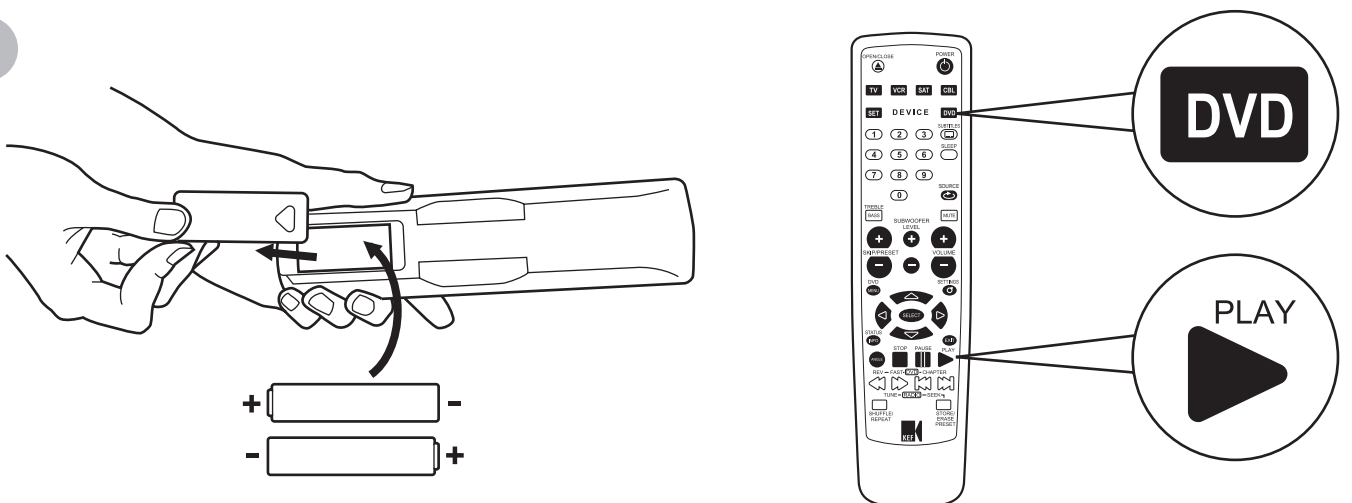

# positioning speakers

(ES) colocación de los altavoces

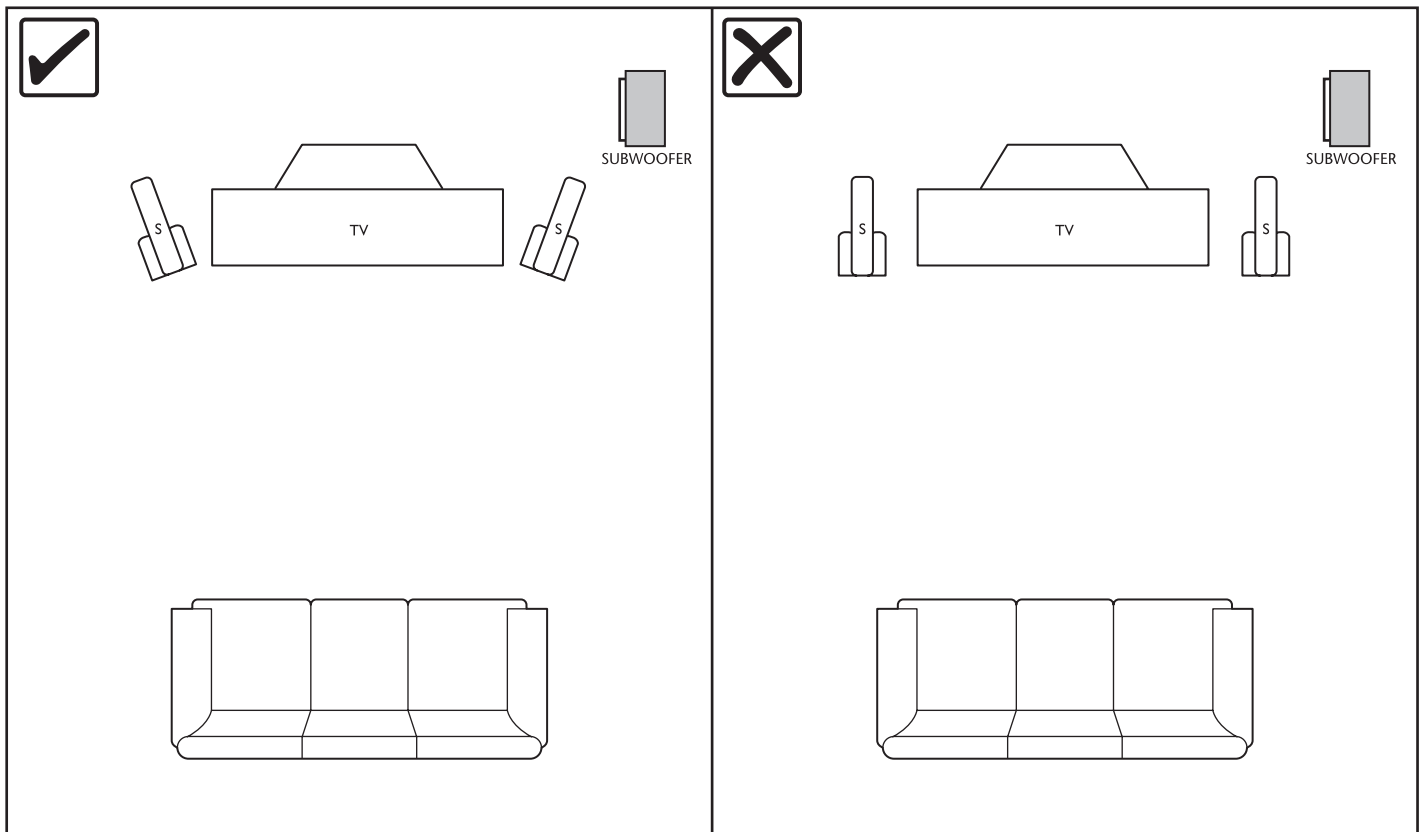
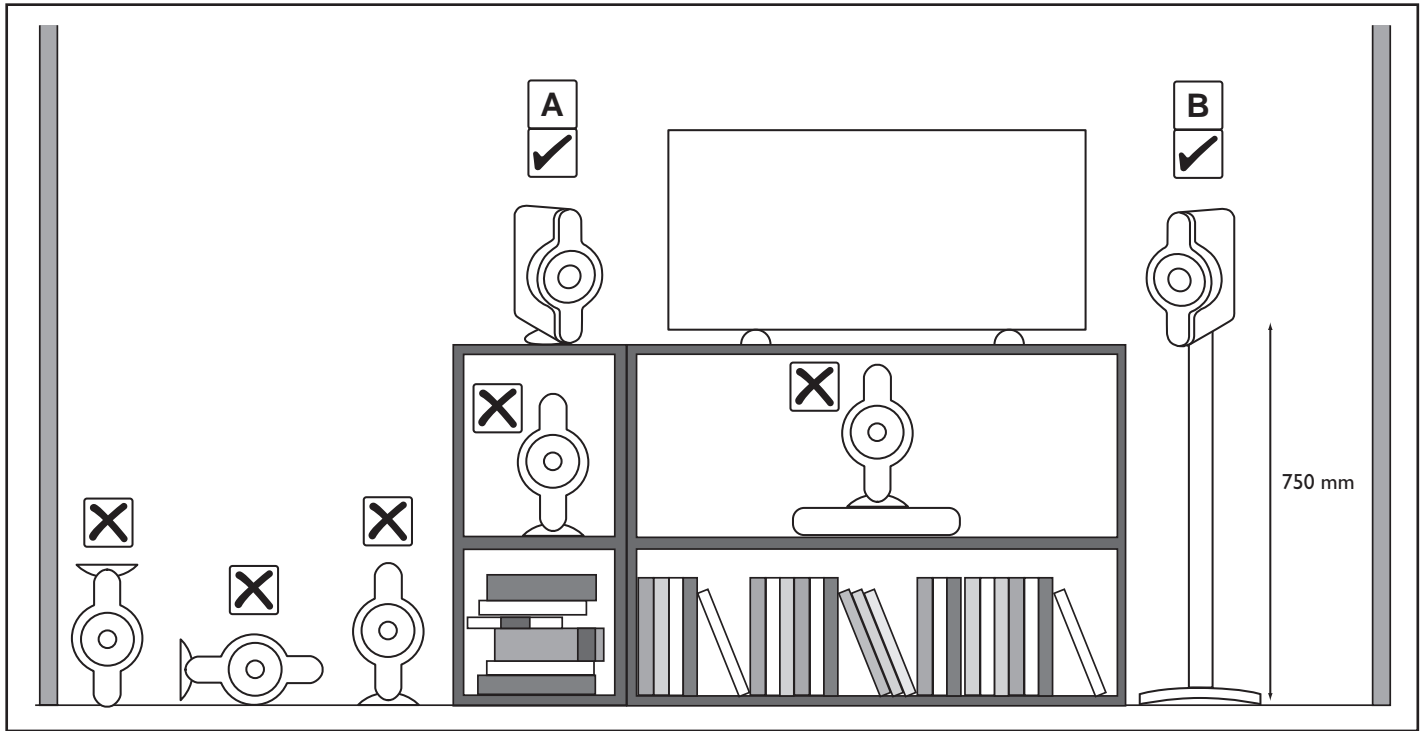
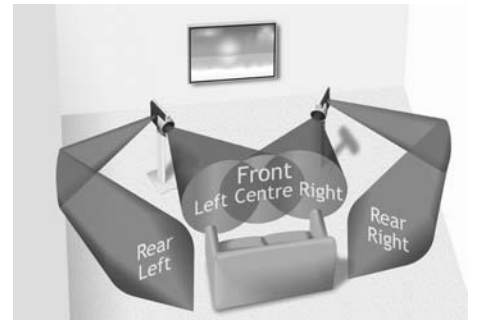

# positioning subwoofer

(ES) colocación del subwoofer

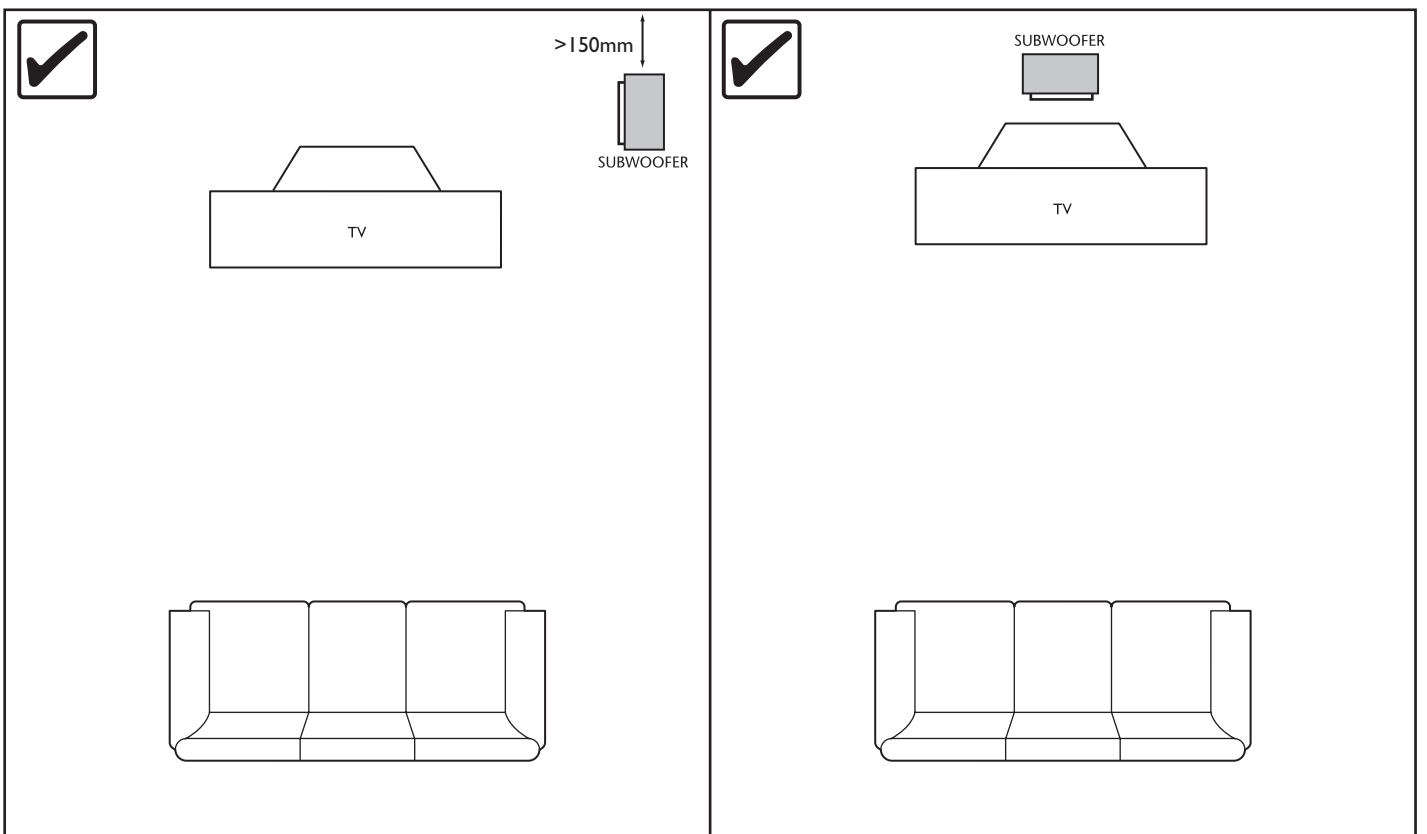
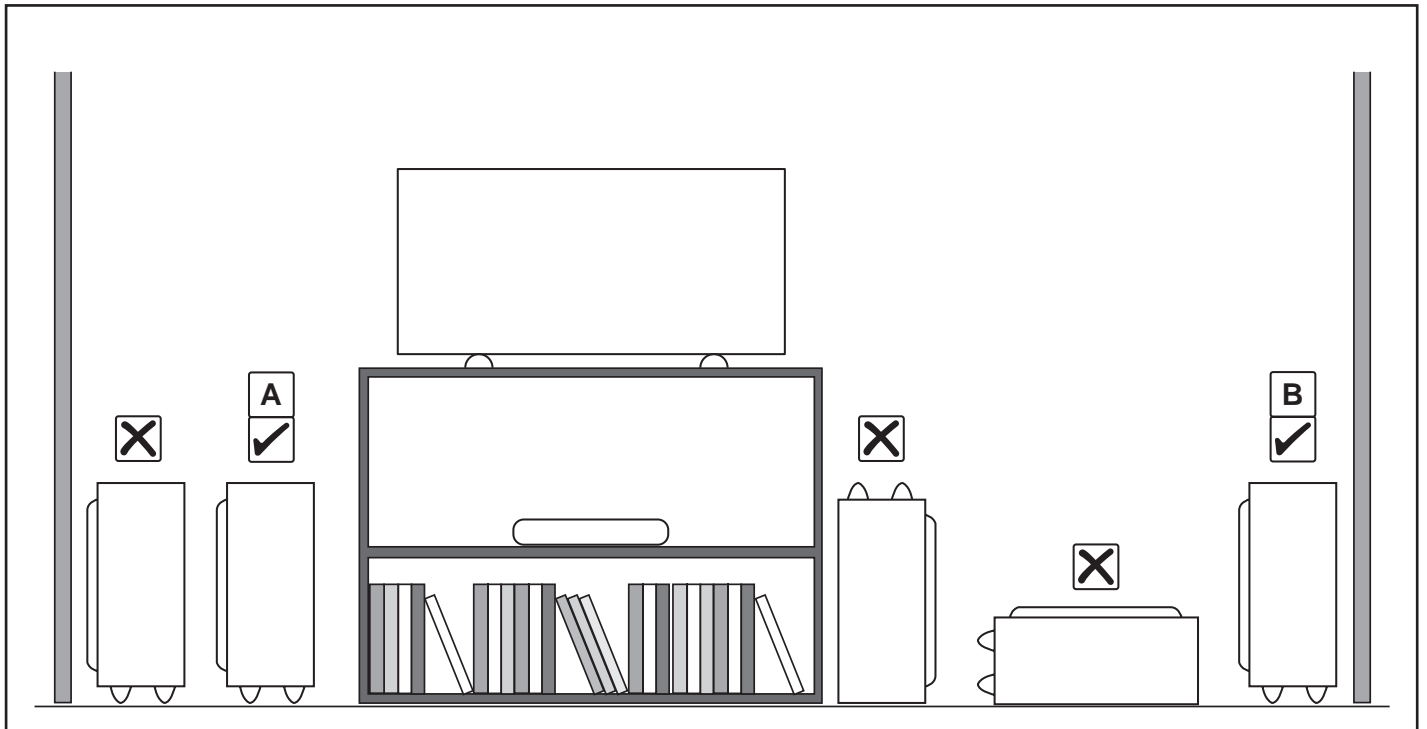

# tv connection options

(ES) opciones de conexión a tv

**composite**

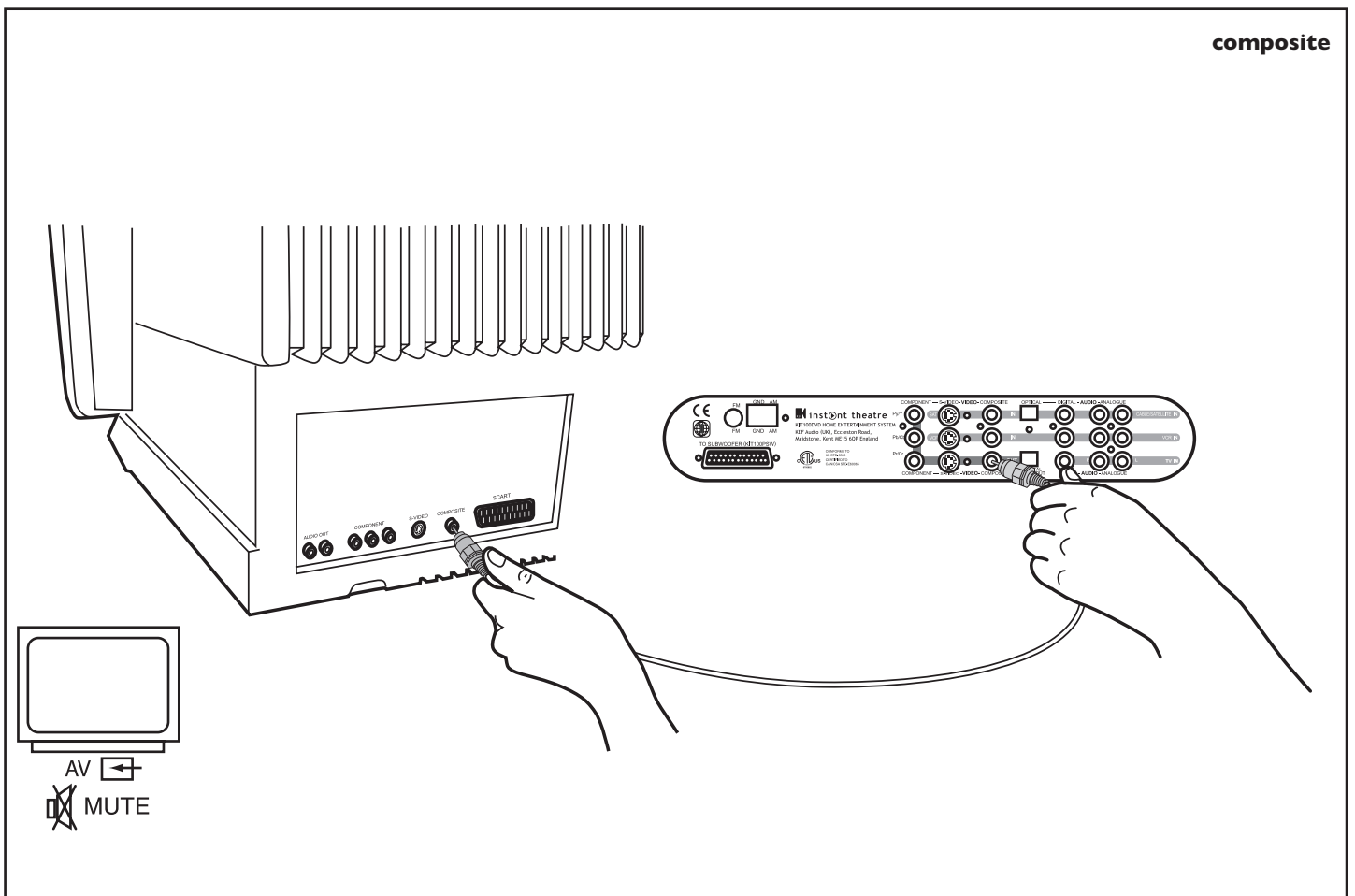

**S video**

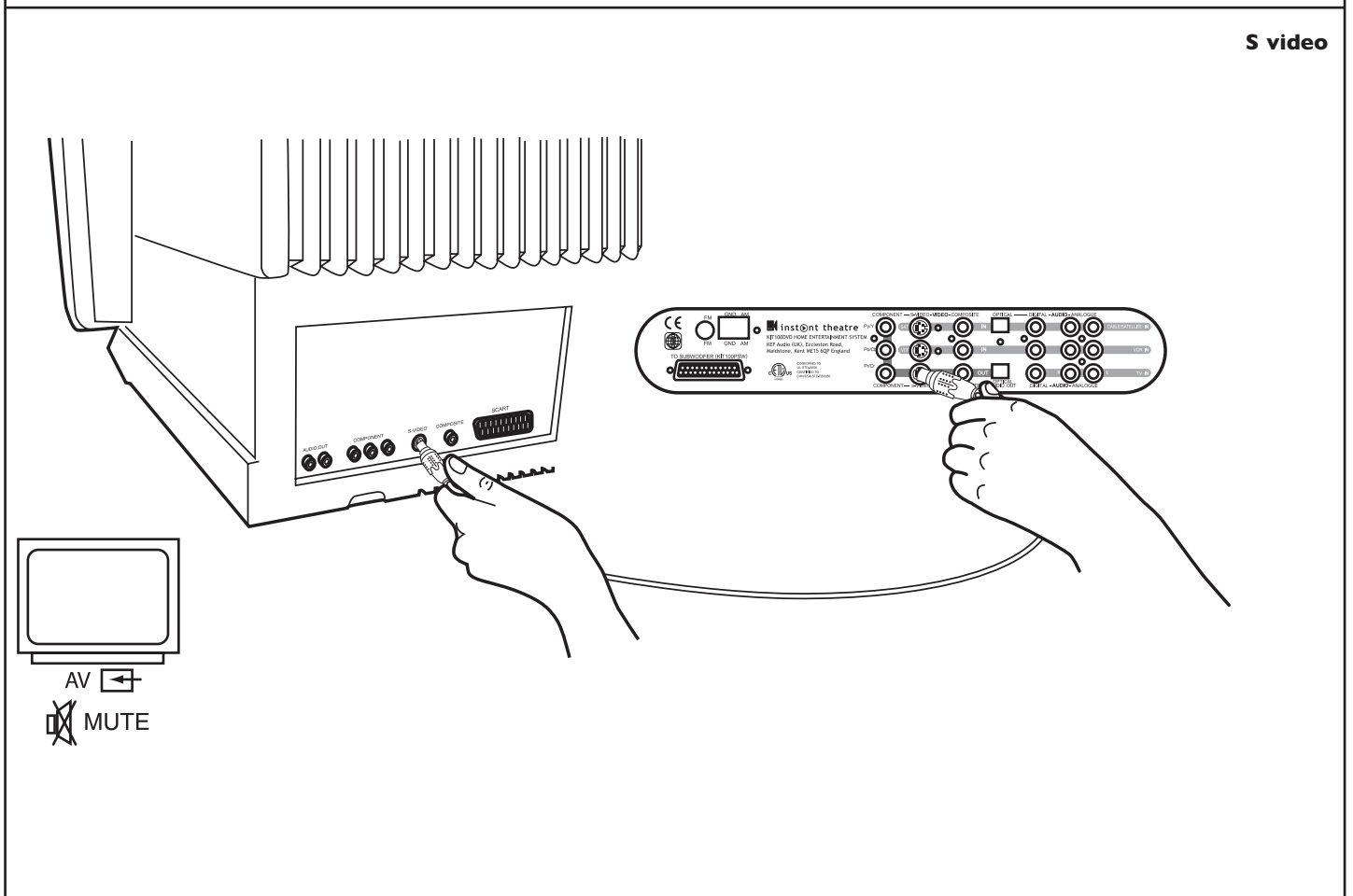



**component**

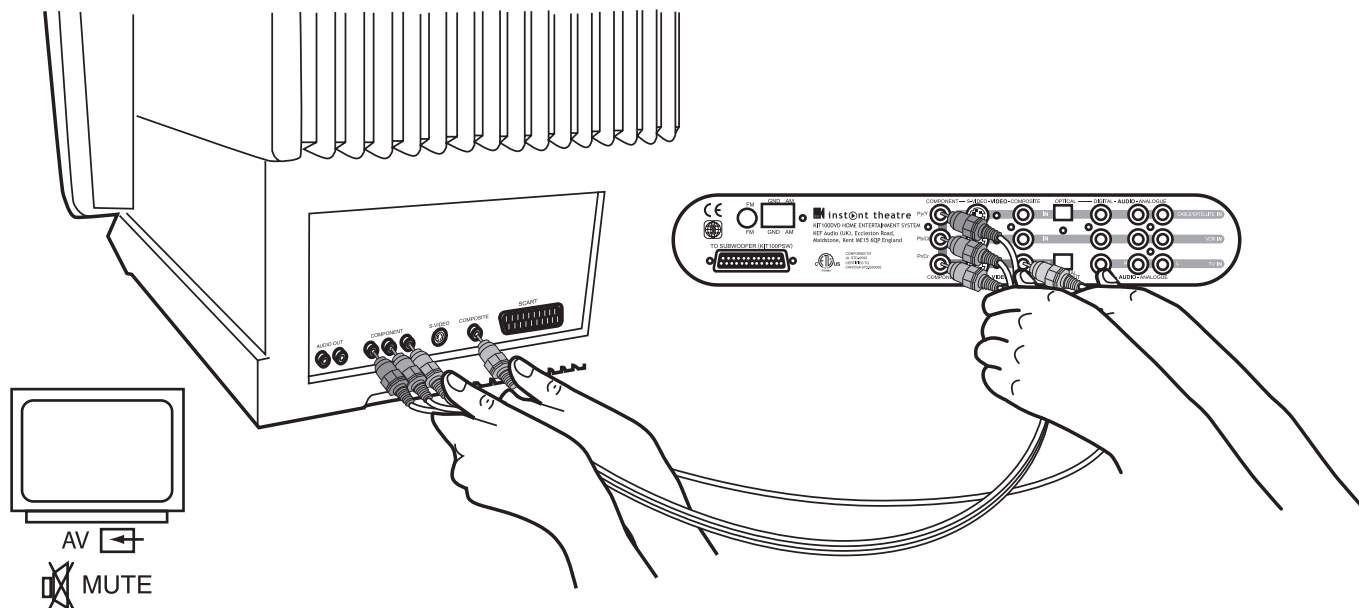

**tv audio out**

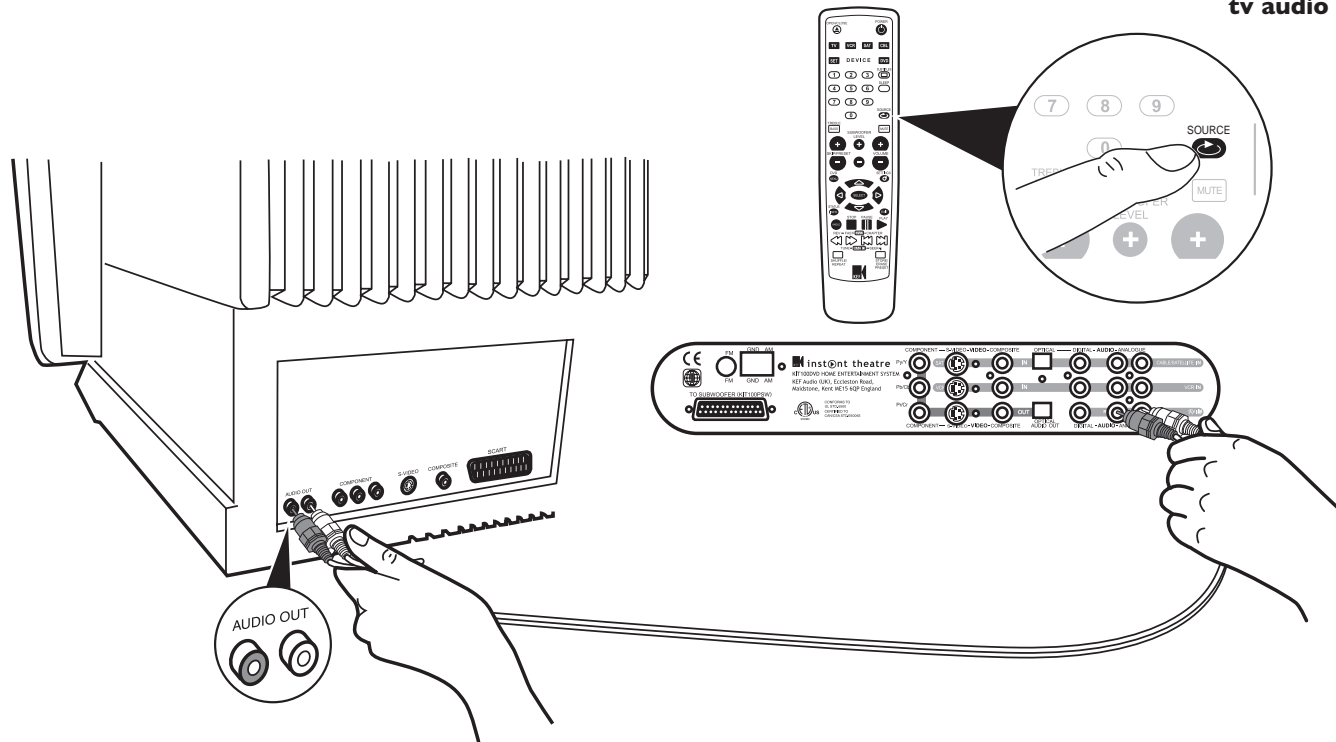

# vcr/satellite advanced connection options

(ES) opciones de conexión avanzadas a vcr/satélite

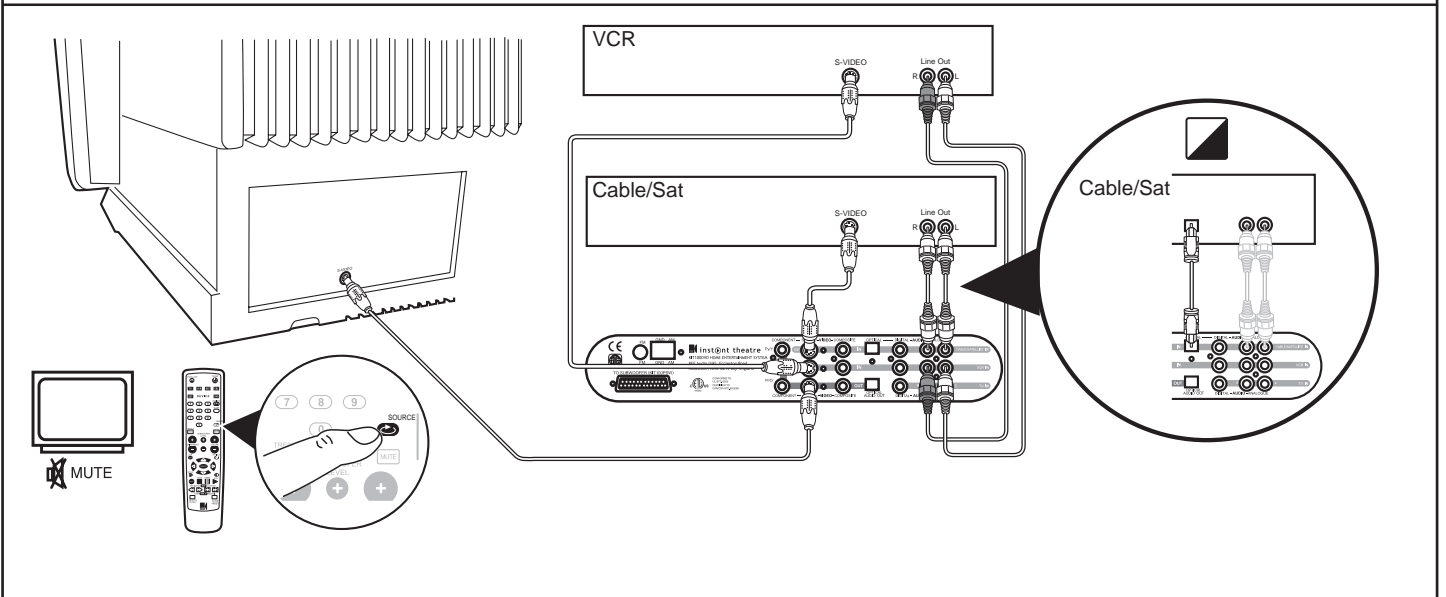
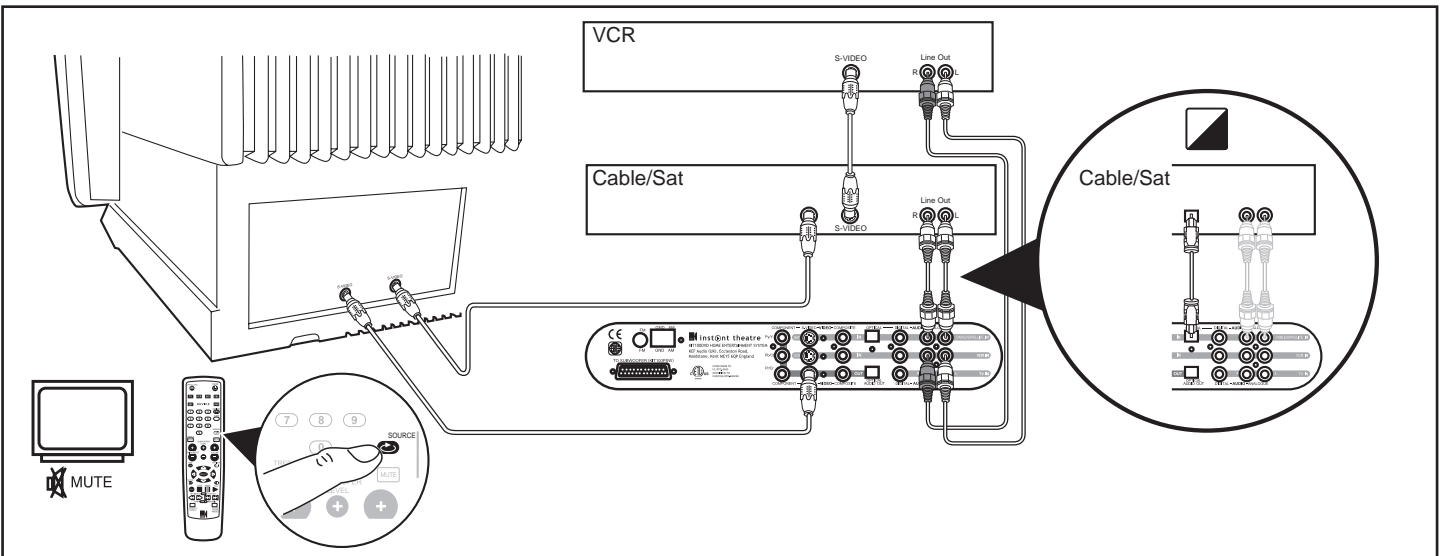

## am aerial set-up

(ES) configuración de la antena de am

## fm aerial set-up

(ES) configuración de la antena de fm

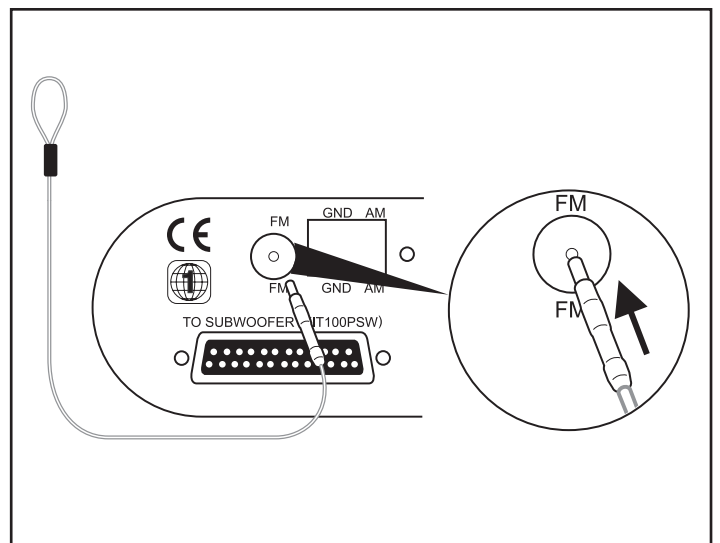
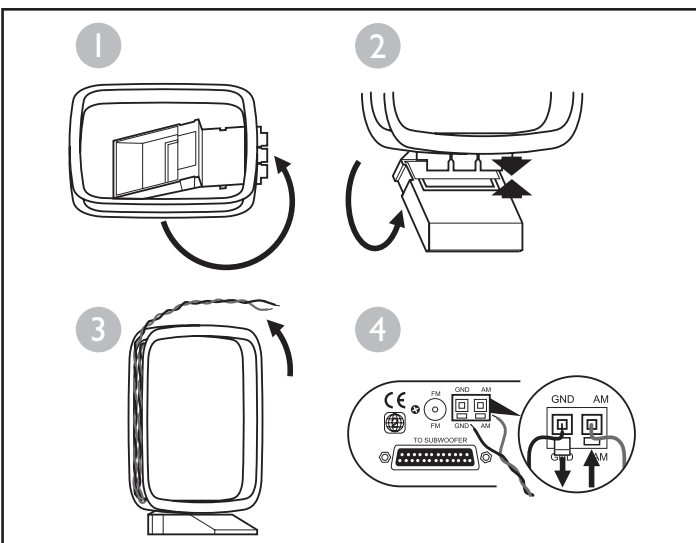

# English instructions

## unpacking

Carefully unpack your system. Save all packing materials, which provide the safest way to transport your system as needed.

### **WARNING:**

To avoid danger of suffocation, keep the plastic bags out of the reach of children.

If any part of the system appears damaged, do not attempt to use it. Notify your authorised dealer immediately.

Check to be sure your system includes the parts shown (page 1).

### **Note:**

Please make a note of the serial numbers on the bottom of the DVD unit and the rear of the subwoofer. Copy those numbers onto your warranty card and in the space provided below.

### **For your records**

Serial numbers are located on the bottom of the DVD unit and the rear of the Subwoofer module.

DVD unit serial number: \_\_\_\_\_

Subwoofer module serial number: \_\_\_\_\_

Dealer name: \_\_\_\_\_

Dealer phone: \_\_\_\_\_

Purchase date: \_\_\_\_\_

User defined DVD parental code: \_\_\_\_\_

We suggest you keep your sales receipt and warranty card together with this owner's guide.

## video connection setup

### **Selecting the correct input on your TV**

The KEF Instant Theatre on-screen displays will only be present on your TV screen if the TV's external input is properly set to the correct input which is connected to the DVD player. The video input selection is most commonly made on televisions by pressing the TV's remote control button marked 'TV/Video', 'Input', 'AV in' or 'Aux'.

### **Selecting Component and Progressive DVD output**

When using the component video connection to your TV (whether progressive or not) you must connect the composite video connection as well to allow you to set the component option while the default DVD output is composite only. Once you have selected the component option in the DVD's video settings menu change the TV's input source to component and then select progressive if supported by your TV.

### **Video loop-through**

The KEF Instant Theatre only plays composite video inputs on the composite video output and only plays SVideo inputs on the SVideo output. You will therefore need a composite or an SVideo lead if you are using these as video sources.

### **Record and Multi-room audio outputs**

Stereo mode must be selected in the Audio menu when using the left and right Record/Multi-room output on the back of the subwoofer to turn the surround sound off.

# dvd system controls

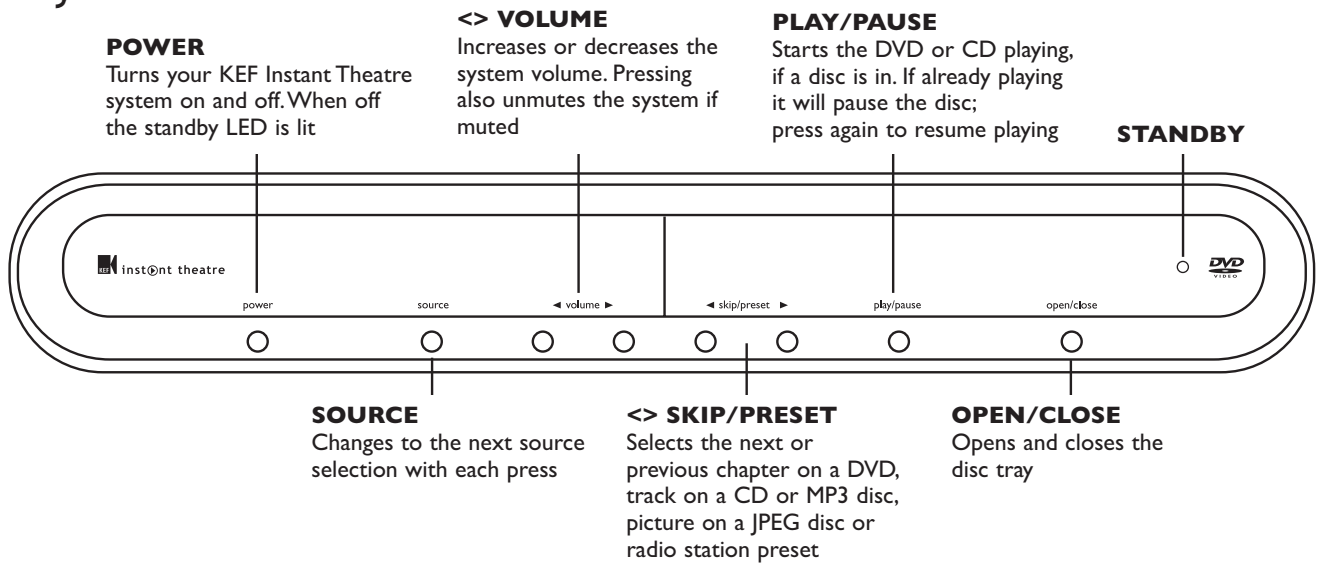

# display

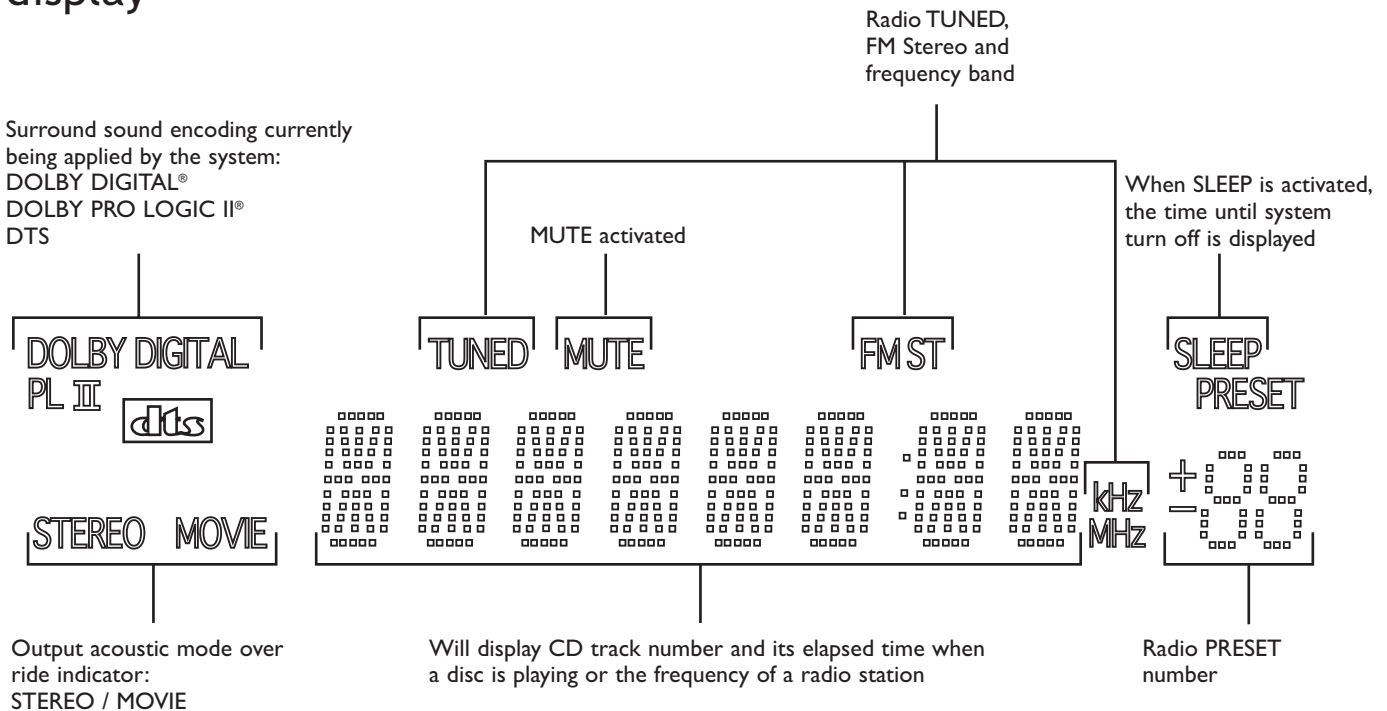

# dvd rear panel

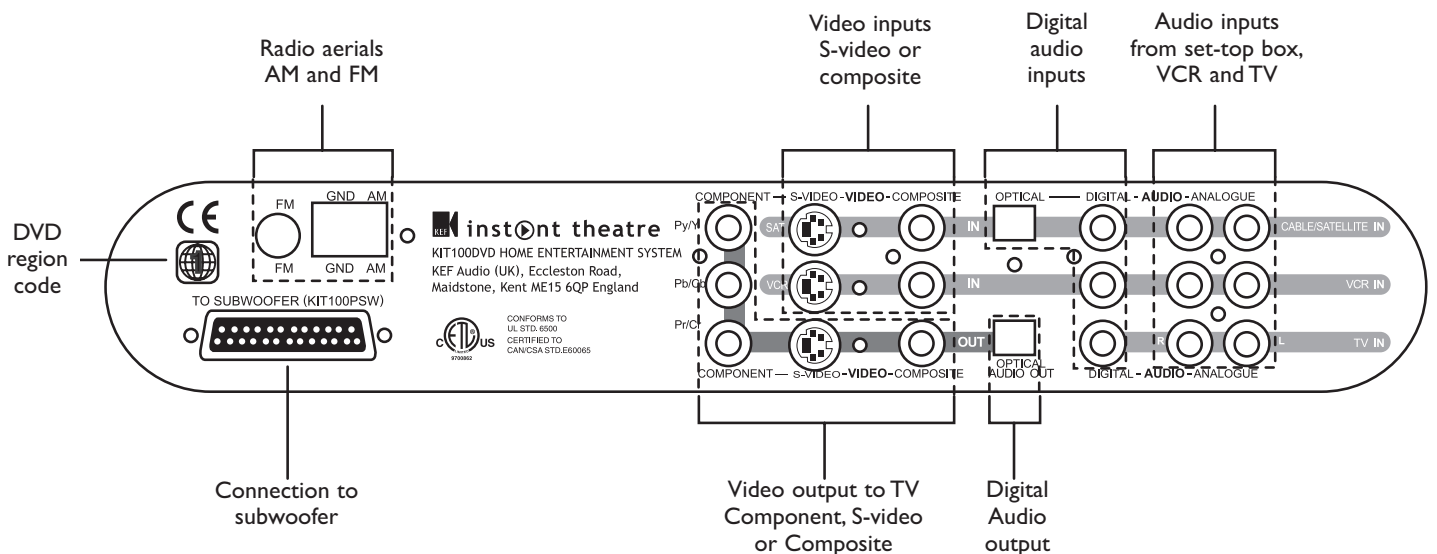

# remote control

## PROGRAMMING MODE LED

### OPEN/CLOSE

Opens and closes the disc tray

### POWER

Turns the system on or off

### DEVICE

Selects the device to be operated by the remote control. For example; TV, VCR, satellite set-top box, cable set-top box. Press DVD device key to control your KIT100 DVD home theatre.

### SET

Used to program in the correct IR product code to enable the remote control to operate different equipment.

### BASS/ TREBLE

Displays the bass/treble control menu

### MUTE

Mutes and unmutes the system volume

### ± VOLUME

Increases or decreases the system volume

### ± SUBWOOFER LEVEL

Increases or decreases the level of bass from the subwoofer

### ± SKIP/PRESET

Selects the next or previous chapter on a DVD, track on a CD or MP3 disc, picture on a JPEG disc or radio station preset

### PLAY

Starts the DVD or CD playing

### PAUSE

Pauses the disc. Press again to advance the disc one frame

### STOP

Stops the disc playing. Press again to go back to the beginning of the disc

### REV/TUNE DOWN

Rewind x2, x4, x8 or x20. Radio manually tune down

### FAST/TUNE UP

Fast forward x2, x4, x8 or x20. Radio manually tune up

### CHAPTER/SEEK DOWN

Selects the previous chapter, track, or picture. Radio auto tune down

### CHAPTER/SEEK UP

Selects the next chapter, track, or picture. Radio auto tune up

### ANGLE

Changes the DVD camera angle, if available, and rotates a JPEG picture

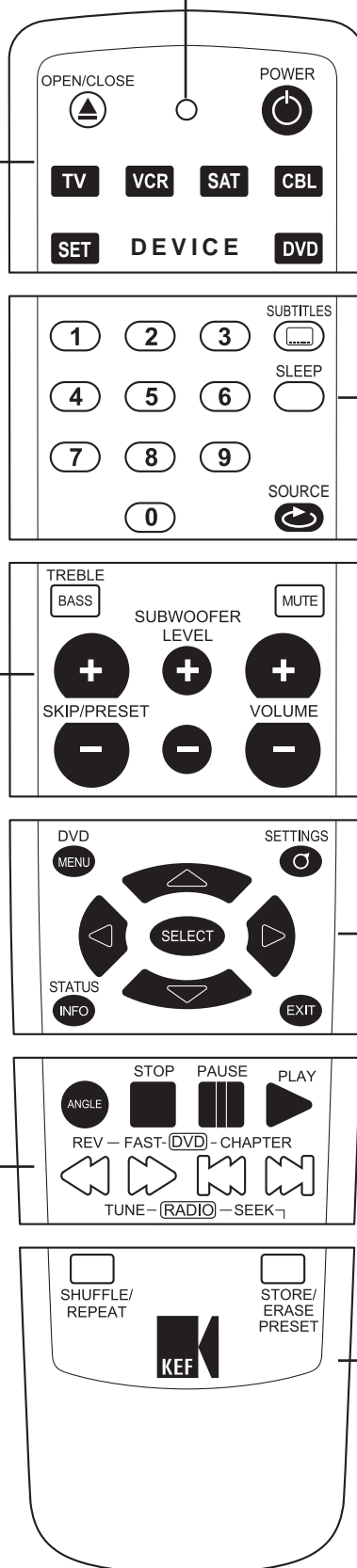

### SUBTITLES

Changes to the next available subtitle language on the DVD disc

### SLEEP

Activates the automatic system turn off timer. Repeated pressing selects a sleep time between 10 and 120 minutes and timer off

### NUMERIC KEYPAD

Enter the number of the desired DVD chapter, CD track, or radio station preset

### SOURCE

Selects the source of the KIT100 DVD home theatre. Each press scrolls through the available functions. Disc (will play the inserted DVD, CD or MP3 disc), FM radio, AM radio, TV sound source, VCR sound and video source, CBL/SAT set-top box sound and video source.

### DVD MENU

Displays the top menu of the currently loaded DVD disc if present

### SETTINGS - Accesses Settings Menu

Includes controls for Language, Video, Audio, and parental control functions

### SELECT

After highlighting your desired menu choice using the navigation cursor keys, press the SELECT button to confirm your choice

### NAVIGATION CURSOR KEYS

Use to move within any on-screen menu

### STATUS INFO

Displays information about the currently playing DVD or CD on your TV screen. Press once for simple elapsed and remaining time display, press again for complete status display. Pressing a third time will exit

### EXIT

Exits without saving partially completed changes in settings menu. Displays the DVD disc title menu if present

### SHUFFLE/REPEAT

Plays CD tracks, DVD chapters or JPEG pictures in a random order. Repeats the track, chapter, title or disc

### STORE/ERASE PRESET

Stores or erases the current radio station

# system settings



## Settings menu

Press the SETTINGS button when watching video from the KEF Instant Theatre to view the Settings menu, provided the TV's external AUX input is properly set to view the KEF Instant Theatre's video output. Within the Settings menu, select a category (Language, Video, Audio, or Ratings) with the left/right navigation cursor keys, and press SELECT to open that category's menu. Within all the menus, select a category with the up/down navigation cursor keys, and press SELECT to open that category's options. Then choose an option with the up/down navigation cursor keys and press SELECT. To back out of the menus use the left and up navigation cursor keys.



## Language menu

The Language menu provides for changing the language of all KEF Instant Theatre system menus, and for indicating preferences for the language of the DVD's soundtrack and menus. (DVDs are published with a limited number of languages on any one disc; the disc will play in your selected language, if available, or else in the default language for that disc.) Within the Language menu, select a category (Main menu, DVD soundtrack, or DVD menu) with the up/down cursor keys, and press SELECT to open that category's options.

### Main Menu

Choosing a language from this list will cause all KEF Instant Theatre system menus (including this one) to be displayed in that language.

### DVD Soundtrack

DVD discs are often published with multiple alternate soundtracks for any one film on that disc. Setting the DVD soundtrack language will use this sound track as default if it is present on the DVD. It is usually possible to override this preference in the DVD disc's own menu.

### DVD Menu

This will set the default DVD discs menu language if available on that DVD.

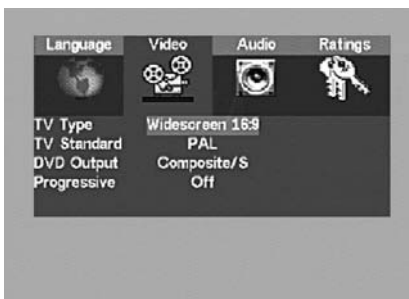

## Video Menu

The Video menu allows the KEF Instant Theatre to be optimised for use with different TVs and different countries' broadcast standards.

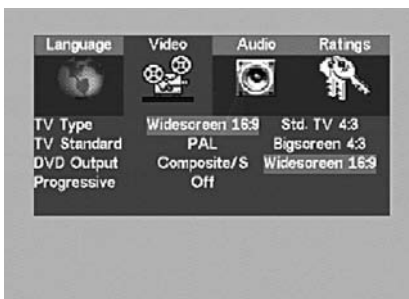

## TV Type

Choose the option that best describes the TV being used.

### Std. TV 4:3

Choose 'Std. TV 4:3' for a TV with a screen ratio of 3/4 which will appear almost as tall as it is wide but is fairly small. When a DVD is published with both widescreen (letterbox) and pan-and-scan video formats, this setting will cause it to play in pan-and-scan mode, expanding that part of the picture containing the action to fill the entire screen.

### Bigscreen 4:3

Choose 'Bigscreen 4:3' for a TV with a screen ratio 3/4 which will appear almost as tall as it is wide, and is fairly large. When a DVD is published with both widescreen (letterbox) and pan-and-scan video formats, this setting will cause it to play in widescreen mode, typically showing the entire widescreen film image across the centre of the screen, leaving the very top and bottom of the screen blank (black).

### Widescreen 16:9

Choose 'Widescreen 16:9' for use with a true widescreen TV (with the screen almost twice as wide as it is high). When a DVD includes the widescreen (letterbox) format, it will completely fill the screen. If a DVD is published with only the pan-and-scan (traditional TV) video format, this setting will cause it to be shown in the centre of the wide TV screen, with black filling in the empty space left and right of the picture.

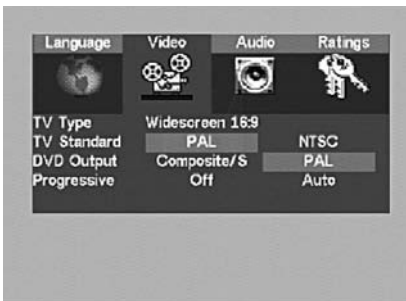

### TV Standard

Television programs are broadcast, and videos or DVDs are published, in different formats in different countries. Choose the format that best matches the local video/broadcast environment.

#### NTSC

Choose this if all programming is per the NTSC standard. (Default for KEF Instant Theatre systems sold in the USA.)

#### PAL

Choose this if all programming is per the PAL standard. (This is the broadcast standard across much of Europe and is the default for KEF Instant Theatre systems sold in the UK and Europe.)

#### Auto

Choose this if using a multi-standard TV and for programming that is a mixture of NTSC and PAL, as in countries where DVDs might not all be published in the same format.

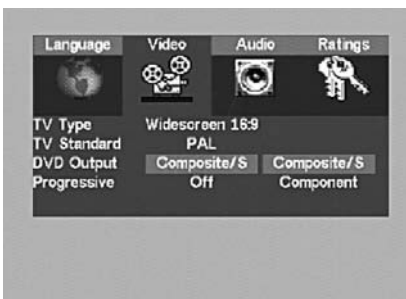

### DVD Output

DVD Output determines which video output, in addition to Composite (RCA), will carry video signals from the KEF Instant Theatre to your TV. (You will see a prompt message when selecting a new DVD output, highlight and SELECT "YES" to confirm any changes to this setting. This is to prevent you setting an output video format which is not displayable on your TV).

#### Composite/S

Choose this setting if the KEF Instant Theatre will be connected to only the Composite (RCA) input or the S-Video input of the TV.

#### Component

Choose this setting if the KEF Instant Theatre will be connected to the Component (RGB) input of the TV. In this case, connect the Composite input as well, so that you can view non-DVD sources and to allow you to set the component and progressive options whilst the default DVD output is composite only. When watching a DVD, switch the input of the TV to "Component" or "RGB." (The KEF Instant Theatre's Component and S-video outputs cannot both be active at the same time.) Component gives the best video quality for plasma, projector, or other component compatible televisions or monitors.

#### Progressive

Select "On" if using the Component output for DVD programs with a TV that supports 'progressive scan'. Otherwise, select "off". Progressive scan gives improved picture quality on a compatible monitor or television but must be used in conjunction with component DVD Output. It will output PAL or NTSC progressive output as defined by the source material.

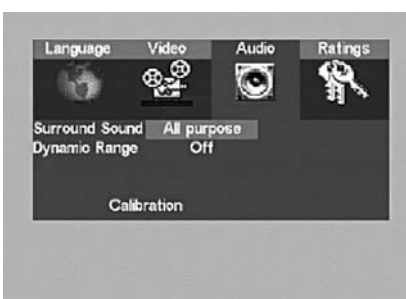

### Audio Menu

The Audio menu allows for calibration of the KEF Instant Theatre for use in unusually shaped or furnished rooms, and for turning off the surround sound, if this should be desired. To adjust bass/treble or the level of bass from the subwoofer, use the dedicated buttons on the remote control.



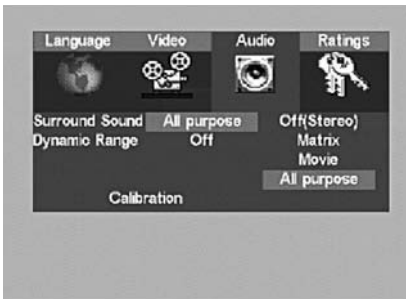

## Surround Sound

Normally, the default of “All purpose” is suitable for all users, but you may choose another setting for surround sound as follows:

### Off (Stereo)

Choose this setting to turn surround sound off. Stereo mode must be selected if you are using the ‘Record/multi room output’ on the rear of the subwoofer to record or drive a separate pair of speakers.

### Matrix

Use this setting to hear some degree of surround sound from mono sources.

### Movie

Use this setting to experience Dolby Pro Logic II Movie decoded audio which produces different surround effects for films and video games. Leave MOVIE switched off if you are listening to MUSIC.

### All purpose

As the name suggests, this setting will optimise your system depending on what program material is present with the exception of monophonic recordings. If the source contains Dolby Digital™ or DTS™ signals then these will always play by default. Other sources will be played in a configuration of Prologic II chosen by KEF Audio for optimum reproduction of an analogue source material.



## Dynamic Range Control

Dynamic Range Control will compress the sound for better listening at night when you do not wish to disturb others in the house.

### Off

The KEF Instant Theatre’s default is to have DRC turned off. This will not apply any compression to Dolby Digital audio content.

### On

This will increase the volume of quiet sounds such as speech at the same time as decreasing the volume of loud special effects such as explosions.

### Auto

This will automatically turn on DRC at volume levels below 25 on your KEF Instant Theatre.



## Calibration Menu

The standard settings will already be correct for a normal room. The calibration menu allows you to test that the speakers are all connected and allows you to adjust individual speaker levels if required for your individual room. Note: The calibration option will only appear if you are in ‘disc mode’ when you press SETTINGS.

Sitting in a central seat of the listening/viewing area, go to disc mode, highlight and SELECT “Calibration” to start the acoustic calibration process. Noise will emanate from one channel, then the next, and the next, right around the listening/viewing area. Use the up/down navigation cursor keys to adjust the volume of any channel that doesn’t appear to match the others. When all channels sound equally loud, press STOP or EXIT on the remote to exit the menu. It is recommended that a Sound Pressure Level meter is used to measure the sound levels accurately. (Although it is possible to adjust the subwoofer level during this process, KEF recommends only confirming that the subwoofer is working, but not attempting to match its level to that of the other speakers. It is best to make fine adjustments to the subwoofer level using the remote control keys during normal listening.)





## Ratings Menu

DVD discs can be published with audience rating information or with multiple versions of the video appropriate for different audiences. The ratings menu is designed to allow parents to limit what sort of DVD programs can be watched by other family members without the parents' private password. (Unfortunately, as of the publication date of this manual, many DVDs are published without rating information and will play regardless of the parental control setting.)

### Password

If the lock icon to the right is open, enter any 4-digit security code with the numeric buttons of the remote and press SELECT. This will engage the parental controls feature and lock out others from this menu. If the lock to the right is closed, the "Ratings" cannot be changed without first re-entering the previously set 4-digit code and pressing SELECT. (During playback of a disc with a higher rating, you will be prompted for your password, enter the same four digits, then press SELECT.)

Write your code here for future reference: \_\_\_\_\_

### Ratings

Highlight the current rating and make changes with the left/right cursor keys. Then press the up cursor once, enter a password, and press SELECT to lock out further changes. Press the up cursor again or press SETTINGS or EXIT to leave the "Ratings" menu.

| Rating level | Name        | Description                          | MPAA rating | European rating |
|--------------|-------------|--------------------------------------|-------------|-----------------|
| 1            | Child Safe  | Particularly suitable for children   |             |                 |
| 2            | Universal   | General audiences                    | G           | U               |
| 3            | PG          | Parental guidance                    | PG          | PG              |
| 4            | PG>12       | Parents strongly cautioned           | PG-13       |                 |
| 5            | PG>15       | May be suitable for mature teenagers |             | PG-15           |
| 6            | Accompanied | Restricted <17s to be accompanied    | R           |                 |
| 7            | 18+         | No-one 17 and under                  | NC-17       |                 |
| 8            | Adult       | Suitable for adults                  |             | 18              |

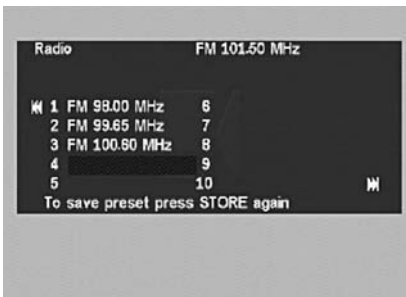

## Radio Menu

### To play the radio:

Press source button repeatedly until the AM or FM radio band indicator is selected the radio and switch from one frequency band to the other. Use the PRESET button or the navigation cursor keys to select the desired preset radio station.

### To tune the radio:

Press TUNE on the remote control to manually search or press SEEK to automatically tune the radio.

### To store a preset:

The currently tuned radio station will be saved to the next available preset when you press STORE/ERASE PRESET twice. Alternatively to save the radio station to a specific preset, between 1 and 40, navigate to a free preset and then press STORE/ERASE PRESET twice. Highlight the "<<" and ">>" symbols and press SELECT to go to the previous or next page of ten preset numbers.

### To erase a preset:

The currently highlighted preset radio station will be removed if you press STORE/ERASE PRESET twice.

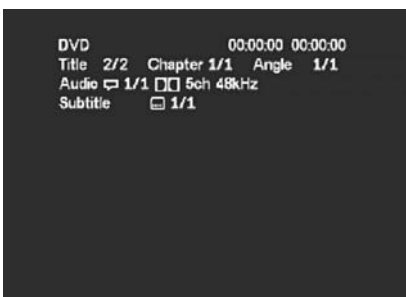

## Status Menu

Pressing STATUS INFO once will display elapsed and remaining time information of the currently playing DVD or CD on your TV's screen. Press again for complete status display. Pressing a third time will exit.

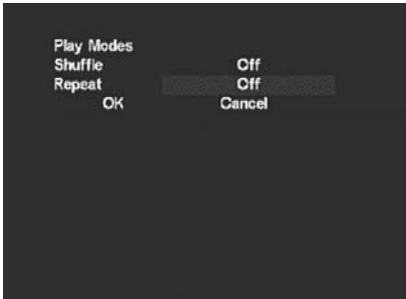

## Shuffle/Repeat Menu

Accessed by pressing the SHUFFLE/REPEAT key on the remote control. Use the navigation cursor keys to highlight the setting you wish to change, then press SELECT to change the setting. Once satisfied with the settings, highlight "OK" and press SELECT once more to save the changes. (Highlight and SELECT "Cancel," or press SHUFFLE/REPEAT, to discard any changes and exit the SHUFFLE/REPEAT screen.) All shuffle/repeat settings revert to "Off" whenever a disc is ejected.

### Shuffle

Shuffle modifies the order in which the chapters or tracks of a disc will be played. Choose "Shuffle" to play them in random order, or "Program" to create a custom ordered list of chapters/tracks. Choose "on" to play the tracks of a CD or the chapters of a DVD title in random order. (A DVD 'title' is a single feature, of which there may be several on a disc; the main film, in addition to any number of bonus features.)

### Program (CD only)

When "Program" is set and "OK" SELECTED, a screen appears listing all possible play positions. (Highlight the "1", then enter the track number that should play first; highlight the "2", etc.)

### Play Program

Highlight and SELECT "Play Program" to exit programming mode and play the programmed selections. (To exit this screen without programming any selections, simply press "SHUFFLE/REPEAT" twice.)

### Clear Program

Highlight and SELECT "Clear All" to empty the list of programmed selections and start over.

### Repeat

If repeat is off the current loaded CD or DVD will play to the end of the disc and stop (this is the default behaviour). As with shuffle, select "OK" to confirm all changes and exit the shuffle/repeat menu or select "Cancel" to discard changes and exit the shuffle/repeat menu.

Choose "**Track**" to repeat the currently playing CD track (song) indefinitely.

Choose "**Disc**" to repeat the currently playing CD or DVD disc indefinitely.

Choose "**Chapter**" to repeat the currently playing DVD chapter indefinitely.

Choose "**Title**" to repeat the currently playing DVD title indefinitely. (A DVD "title" is a single feature, of which there may be several on a disc; the main film, in addition to any number of bonus features.)



## MP3 and JPEG Playback Menu

This allows you to create viewing programs by highlighting each number to the left of each desired file, and pressing SELECT to highlight the filename in blue. Once all the desired songs or pictures (you cannot include both in the same program) are highlighted blue, press PLAY to play the resulting list of songs or view the resulting slideshow. (Once the slideshow, is complete, or the selected music begins to play, you will see a screen entitled "Brow Prog" showing the list of files programmed to play.)

When listening to MP3 files or viewing JPEG pictures, the SKIP buttons jumps to the next/previous file of the same type, either MP3 or picture, but not between the two. To play the other type of file, press STOP, then highlight and SELECT or PLAY the desired file. Please note that MP3s will only play in stereo irrespective of the surround sound mode selected in the audio menu.

### File numbers

Highlight the number to the left of the desired file, and SELECT it or press PLAY to play or view that file. Numbers are from "1" through to the total number of MP3 and JPEG files on the disc, displayed in groups of ten. Highlight and SELECT the "|<<" and ">>|" symbols to go to the previous or next page of ten file names.

### Browse Disc

Highlight and SELECT this item to change to "Create Program" mode, which facilitates playback of only chosen MP3 audio files or JPEG picture files from the current disc.

### Crea Prog

Short for "Create Program", highlight and SELECT this item to exit programming mode and return to "Browse Disc" mode.

### Brow Prog

Highlight and SELECT "Browse Program" to change back to "Browse Disc" mode.

# Dolby Surround

## 1. Dolby Digital

Dolby Digital is the multi-channel digital signal format developed by Dolby Laboratories. Dolby Digital consists of up to "5.1" channels – front left, front right, centre, surround left, surround right and an additional channel exclusively reserved for additional deep bass sound effects. (The Low Frequency Effects (LFE) channel containing bass frequencies of up to 120Hz). Unlike the analogue Dolby Pro Logic format, Dolby Digital's channels can all contain full range sound information, from the lowest bass, up to the highest frequencies (22kHz). The signals within each channel are distinct from the others, allowing pinpoint sound imaging, and Dolby Digital offers tremendous dynamic range from the most powerful sound effects to the quietest, softest sounds, free from noise and distortion.

## 2. Dolby Pro Logic II

Dolby Pro Logic II is a new multi-channel playback format developed by Dolby Laboratories using feedback logic steering technology and offering improvements over conventional Dolby Pro Logic circuits. Dolby Pro Logic II can be used to decode not only sources recorded in Dolby Surround but also regular stereo sources into five channels (front left, front right, centre, surround left and surround right) to achieve surround sound. Whereas with conventional Dolby Pro Logic the surround channel playback frequency band was limited, Dolby Pro Logic II offers a wider band range (20Hz to 20kHz or greater). In addition the surround channels were monoaural (the surround left and right channels were the same) with previous Dolby Pro Logic, but with Dolby Pro Logic II they are played as stereo signals.

## 3. Dolby Surround

These are sources in which three or more channels of surround have been recorded as two channels using Dolby Surround encoding technology. Dolby Surround is used for the sound tracks of movies recorded on DVDs, LDs and video cassettes to be played on VCRs, as well as for the stereo broadcast signals of FM radio, TV, satellite broadcasts and cable TV. Decoding these signals with Dolby Pro Logic makes it possible to achieve multi-channel surround playback. The signals can also be played on ordinary stereo equipment, in which case they provide normal stereo sound. There are two types of DVD Dolby SURROUND recording signals. 1) 2-channel PCM stereo signals 2) 2-channel Dolby Digital signals. The KEF Instant Theatre is manufactured under license from Dolby Laboratories. "Dolby", "Pro Logic" and the double-D symbol are trademarks of Dolby Laboratories.

# DTS Digital Surround

Digital Theatre Surround (also called simply DTS) is a multi-channel digital signal format developed by Digital Theatre Systems. DTS offers the same "5.1" playback channels as Dolby Digital (front left, front right and centre, surround left and surround right) as well as the stereo 2-channel mode. The signals for the different channels are fully independent, eliminating the risk of deterioration of sound quality due to interference between signals and crosstalk etc. DTS features a relatively higher bit rate as compared to Dolby Digital (1234 kbps for CDs and LDs, 1536 kbps for DVDs) so it operates with a relatively low compression rate. Because of this the amount of data is great, and when DTS playback is used in movie theatres, a separate CDRom synchronised with the film is played. With LDs and DVDs, there is of course no need for an extra disc; the pictures and sound can be recorded simultaneously on the same disc, so the discs can be handled in the same way as discs with other formats. There are also music CDs recorded in DTS. These CDs include 5.1-channel surround signals (compared to two channels on current CDs). They do not include picture data, but they offer surround playback on CD players that are equipped with digital outputs (PCM type digital output required). External DTS CD bitstreams coming in on the optical SPDIF audio CBL input of the KEF Instant Theatre will not be decoded by the KEF Instant Theatre system. DTS surround playback offers the same intricate, grand sounds as a movie theatre, right in your own listening room. "DTS" and "DTS Digital Surround" are registered trademarks of Digital Theatre Systems Inc.

# Macrovision

The KEF Instant Theatre incorporates copyright protection technology that is protected by U.S. patents and other intellectual property rights. Use of this copyright protection technology must be authorised by Macrovision, and is intended for home and other limited viewing uses only unless otherwise authorised by Macrovision. Reverse engineering or disassembly is prohibited.

## progressive scan output at 525p and 625p

Consumers should note that not all high definition television sets are fully compatible with this product and may cause artefacts to be displayed in the picture. In case of 525 or 625 progressive scan picture problems, it is recommended that you switch the connection to the 'standard definition' output by setting the DVD output to progressive "off". If there are questions regarding the TV set compatibility with this 525p and 625p DVD player, please contact our customer service centre.

## dvd region codes

The KEF Instant Theatre is shipped with a specific DVD region code as marked on the rear panel of the DVD player. This will be region "1" for America, region "2" for Europe and region "3" for Asia. The system will only play DVDs which match this region code.

# navigation helpguide

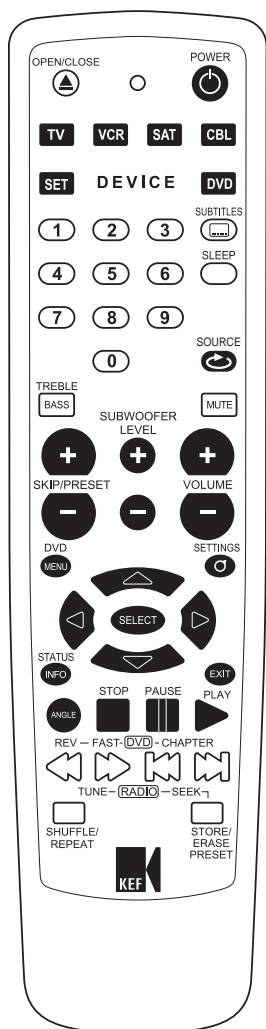

## DVD MENU

Displays the title menu of the currently loaded DVD disc. (The DVD player must be selected first, by pressing Source key on the remote to select the KEF Instant Theatres disc mode.) Each disc menu will be different but typically allows you to play the disc, choosing different sound and picture formats, and going directly to any point in the film or video. Press DVD MENU again or press EXIT to leave the menu and resume playing.

## EXIT

Exits the KEF Instant Theatre's settings menu or the DVD disc menu, and returns to the video/audio program. Exits without saving partially completed changes. Exit will also bring up the currently playing DVD's title menu if one is present on the disc. This can sometimes be different to the DVD's top menu obtained by pressing the DVD menu button.

## Navigation cursor keys

Use to move within any on-screen menu; both menus provided on DVD discs, as well as the SETTINGS, BASS/TREBLE, SHUFFLE/REPEAT, AM/FM control, and MP3/Photo-browsing menus of your KEF Instant Theatre. Pressing one of the (up/down/left/right) cursor keys will move the highlight to the next item in the direction of the arrow.

In the KEF Instant Theatre settings menu, you can back out of the submenus by using either the up or left cursor keys, as appropriate. ("On-screen" means on your TV's screen, provided the TV's external input (Aux in) is properly set to view the KEF Instant Theatre DVD output.)

## SELECT

After highlighting your desired menu choice using the navigation cursor keys, press the SELECT button to confirm your choice. SELECT can change to the next choice in a list of options, as is the case in the KEF Instant Theatre's shuffle/repeat menu. (When browsing computer CDs containing MP3 and/or JPEG files SELECT will play the currently highlighted file.)

## BASS/ TREBLE

Displays the bass/treble control menu on the front panel display and on your TV. Use the up/down cursor keys to switch between bass and treble, and the left/right cursor keys to adjust each control. Press BASS/TREBLE again or wait 5 seconds to exit the menu.

## SETTINGS

Pressing the SETTINGS button when watching any source except your TV will bring up the Settings menu, which includes controls for Language, Video, Audio, and Ratings (parental control) functions. Use of this menu is entirely optional, as the out-of-the box default settings will work fine for most customers. Press SETTINGS again, or press EXIT at any time, to exit the settings menu. (Please note that the Settings menu is not available during playback of JPEG pictures.)

## STATUS INFO

In disc mode this will display information about the currently playing DVD or CD on your TV screen. Press once for simple elapsed and remaining time display, press again for complete status display. Pressing a third time will exit.

# taking care of your system

## Cleaning your DVD system

- Use only a soft, dry cloth to clean the outside surfaces of the DVD system
- Do not use any sprays near the system. Do not use any solvents, chemicals, or cleaning solutions containing alcohol, ammonia, or abrasives
- Do not allow any liquids to spill into any openings

## Cleaning the speakers

- Clean the surface of your speakers with a soft, damp cloth. You can use an ammonia-free window cleaner on a soft cloth to maintain the finish
- Do not use any sprays near the speakers. Do not use any solvents, chemicals, or cleaning solutions containing alcohol, ammonia, or abrasives
- Do not allow liquids to spill into any openings
- The speaker grilles require no special care, although you may vacuum them carefully, if necessary

## Cleaning discs

To minimise exposure to dust and dirt, return discs to their cases after use. Store each disc in its case, away from direct sunlight, high temperatures, and humidity

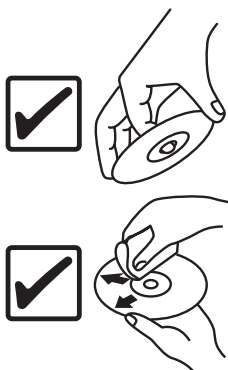

Handle discs by their edges to prevent fingerprints and scratches

To remove stains or fingerprints from the surface of a disc, use a soft and dry lint-free, cloth. Wipe in straight movements from the centre of the disc to the outside

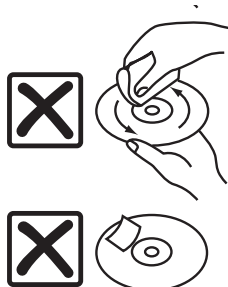

Do not use a circular motion to clean. Do not use any chemical products; they can damage the disc

Do not write on or attach labels to the surface of a disc

# pre-programmed remote control

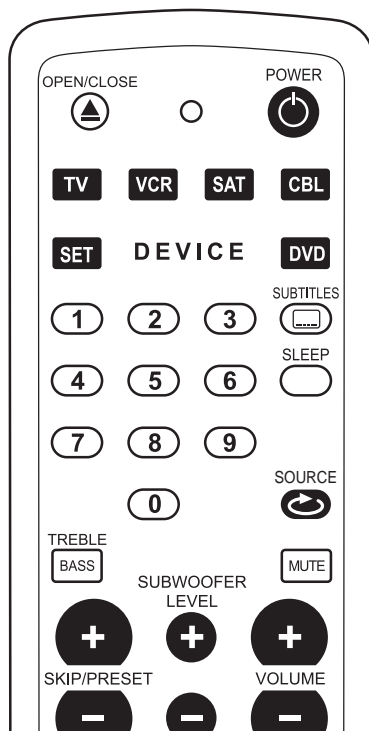

## DEVICE

The remote control will operate the KIT100 DVD Home Theatre System when you press the DVD device key. The other device keys can be set to operate other equipment and are selected by pressing the required device key. The alternative key functionality of the remote control can be seen in "Remote control alternative keys functionality table" on page 46.

In order to record on a VCR it is necessary to press both the record (OPEN/CLOSE) and PLAY keys at the same time.

If the batteries are replaced in the remote control within five minutes then the programmed IR codes will be remembered. If the batteries are removed for longer the remote may need to be re-programmed.

## Quick programming the remote control

In the user manual for the equipment you wish to program, you should find a 3 or 4 digit product IR code. If this is not given then look up the 4 digit code in the "Equipment manufactures IR codes table" on page 39 for the brand of equipment that you have. If there are several product IR codes then you will need to try them in turn until successful operation is achieved. Follow the quick programming sequence below. If a key is not pressed for 10 seconds then the programming process will stop automatically, and you will have to start again. To exit the programming mode press any DEVICE key so that the LED turns off.

1. obtain the product IR four digit code(s) from the table
2. press and hold the SET key and the required device key (TV, VCR, SAT or CBL) together until the LED turns on
3. enter the four-digit code for your equipment using the numerical keys, the LED will blink for each digit, the LED should then turn off.  
If the LED flashes two times, to indicate that an invalid code was entered, then repeat step 3.
4. test the remote control with your equipment and if not successful, look up the next product IR code for your equipment's manufacturer and repeat the steps from 2.

## Automatic search programming

If the products IR three or four digit code is not in the equipment manual or the "Equipment manufactures IR codes table" on page 39, or still does not work correctly after completing the Quick programming steps above for all the listed codes, then you can get the remote control to automatically scroll through all the IR codes for each specific device type. Patience will be required as it can take several minutes for the remote control to go through each of the codes for that device type. Follow and repeat the automatic programming sequence below. If no key is pressed on the remote control for 30 seconds then the programming process will stop automatically, and you will have to start again.

1. turn on the equipment you wish to operate with the remote control (if the equipment is a VCR then insert a tape and start playback) and ensure that the remote control remains pointing at the equipment
2. press and hold the SET key and the required device key (TV, VCR, SAT or CBL) together until the LED turns on
3. press and release the SET key again to enter the search mode, the LED will flash fast
4. Press and hold the POWER key for 3 seconds until the LED flashes every 2 seconds. This indicating that you are in the automatic search mode where a different IR code is transmitted automatically on each flash.
5. when your equipment turns off because it has received the correct power IR command, immediately press any key to stop the automatic search, the LED stops flashing
6. press any device key (TV, VCR, SAT or CBL) to store the current IR code, the LED will turn off
7. turn your equipment back on, press the correct device key (TV, VCR, SAT or CBL) and test the remote control for correct functionality. If it does not work fully then repeat the steps from 1.
8. If the remote controls LED turns off before your equipment receives a valid IR code to turn it off then repeat the above steps from 1 ensuring that the remote control is pointing at the equipment, that the equipment is switched on and that you chose the correct DEVICE type.

## Reading the stored IR code

You can see what IR code is stored for each device key. Press the relevant device key (TV, VCR, SAT or CBL). Then press and hold SET and at the same time press digit 1, 2, 3 or 4 on the numeric keys, then release all keys. Each time you press SET and digit "1" to "4" the LED will flash the same number of times as that digit of the IR code number.

# KEF services

## Customer service

For additional help in solving problems, follow the trouble shooting section then contact KEF® customer service or your local retailer.

## Warranty

The KEF Instant Theatre system is covered by a limited non-transferable warranty. Details of the warranty are provided on the warranty card that came with your system. Please fill out the information section on the card and return it.

## Accessories

The KEF Instant Theatre system shelf speakers are compatible with the optional KEF Instant Theatre speaker floor stands.



# trouble shooting

## Error messages

- |                  |  |
|------------------|--|
| NO DISC          | Press OPEN/CLOSE and ensure that a disc has been correctly inserted into the DVD player    |
| BAD DISC         | Check that the disc is inserted correctly with the label side upwards and that it is clean |
| INCORRECT REGION | Check that the DVD region number matches that on the rear of the DVD player                |

## No power

If there is no blue standby light, no response to pressing the ON/OFF button on the remote control or the POWER button on the DVD player

- Make sure the system is switched on at the rear of the subwoofer speaker
- Check that the cable between the subwoofer and the DVD player is correctly connected at both ends and screwed tight
- Check that the power cord is connected firmly at both ends
- Unplug the power cord from the outlet for 30 seconds to allow the system to reset

## No sound

- Make sure "mute" is not lit on the display – if it is then press mute on remote control
- Increase the volume level
- Check speaker cable is connected to the rear of the subwoofer and screwed tight. Check that the speaker cable is firmly pushed into both the left and right speakers
- Check that the external connections are firmly inserted and that the correct source is chosen e.g. CBL/TV/VCR

## Sound with no picture

- Check connections from the VCR and CBL source are correctly plugged into the rear of the DVD system
- Ensure the television is switched on and that the video input selection of your television is set to the correct AV input. This can be done with the TV's remote control, TV/VIDEO, INPUT or AUX IN buttons
- If you had a picture before but have just connected a different TV and there is now no picture, then the DVD output settings of the DVD system may be incorrect for the new television – reset the DVD outputs to their original out-of-the-box settings (see resetting factory defaults below)
- When using a Scart video connection to your TV you require a composite lead to view external sources connected to the KEF Instant Theatre's composite inputs. You require an S-video lead to view external inputs connected to the KEF Instant Theatre's S-video inputs

## Remote control not working

- Check batteries and their polarity (+ and -)
- Make sure the DVD player's front panel is not covered and that the remote control is pointing at the DVD player
- Ensure that you press the correct device key (DVD, TV, VCR, SAT or CBL) for the equipment that you wish to operate
- A valid IR code must be programmed into the remote control before it will work with any equipment other than the KEF Instant Theatre. See pre-programming the remote control on page 20
- If the remote control is not performing commands correctly, it may be that the wrong equipment code is programmed in. Try repeating the Quick Programming using another code listed under your brand or start the automatic search over again to locate the correct code
- The unit is in direct sunlight. This can interfere with IR signals

## Radio does not work/or has poor reception

- Move the antennas further away from your television and other electrical equipment. The AM band is very susceptible to interference from televisions
- Ensure the AM and FM antennas are connected
- Extend the antennas and adjust their position to improve radio reception
- Ensure AM antenna is upright

## DVD or CD does not play

After pressing DVD/CD button and waiting a few seconds, LOAD should appear as the disc's format information is read by the DVD player

- Make sure the disc is properly inserted – label side up - eject the disc and re-insert it again
- Ensure disc is not dirty or scratched – clean the disc carefully
- Check that the disc region code matches the label on the back of the DVD system

## Sound is distorted

- Check speaker connections
- Reduce level from other connected sources in case of interference

## Subwoofer sound too high/low

- The level of bass from the subwoofer can be adjusted using the remote control

## Speech missing on the Record or Multi room output

- Stereo mode must be selected to ensure that the centre channel is mixed onto the left and right Record/Multi room outputs. In the setting menu select Audio and change surround sound to "off" (stereo)

## Resetting factory defaults

Your KEF Instant Theatre can be returned to its original out-of-the-box settings by pressing 3 buttons on the DVD players front panel at the same time:-

Press 'PLAY/PAUSE' and '<SKIP/PRESET' (down) and '<VOLUME' (down) simultaneously to reset with TV standard set to NTSC for America

Press 'PLAY/PAUSE' and '<SKIP/PRESET' (down) and '<VOLUME>' (up) simultaneously to reset with TV standard set to PAL for Europe

The system must then be powered off before all the new settings will take effect

# glossary

**Aspect ratio** The shape of the rectangular picture on a TV set. It is the width of the picture relative to the height. Standard TV screens are currently one of two standards: 4:3 (original, 4 units wide by 3 units high) and 16:9 (widescreen)

**Audio CDs** The KEF Instant Theatre plays audio compact discs, CD-R and CD-RW recorded compact discs

**Chapter** A DVD title or film is split into several chapters to allow simpler searching

**Component** Connection system - usually between DVD player and display device such as TV or projector - in which luminance is carried on one cable and the blue and green colours are each carried by their own cable. Connections in this case is on a trio of phono sockets

**Composite video** A single connection, for example between a DVD player and a TV, in which the whole picture signal (containing luminance, colour and synchronisation information) is carried in the PAL (Europe) or NTSC (America) formats. Usually with single phono sockets, generally coloured yellow to distinguish it from the other connections provided

**Dolby Digital** Dolby Digital 5.1 is the standard means of encoding audio for DVD-Video. Dolby Digital is a trademark of Dolby Laboratories

**Dolby Prologic II** Enhanced version of the original Pro-Logic, provides 5.1 channels of sound from a stereo input signal

**DTS** DTS is a 5.1 multi-channel digital signal format developed by Digital Theater Systems. DTS is a trademark of Digital Theater Systems

**DVDaudio** This is a new DVD format which is not accepted on the KEF Instant Theatre DVD system although if other formats are also present on the disc these will play

**DVDvideo** Digital Versatile Disc (DVD) is an audio, video and data storage system based on laser read 12 or 8cm optical discs. DVDvideo is a standard for storing video and audio information on DVD-ROM discs based on MPEG video and audio encoding and compression. A DVD-ROM (Read Only Memory) can only be read and can not be written to

**IR** An acronym for infrared. The remote control communicates to the DVD player with an infrared light beam so direct line of sight is required for successful operation

**JPEG** Allows viewing of pictures saved in JPEG (Joint Photographic Expert Group) format such as that derived from digital cameras

**Letterbox** This describes the effect caused when video wider than 525 or 625 lines is shrunk to fit onto a TV with aspect ratio 4:3. It inserts black areas above and below the video window so that the window typically takes up the full width of the TV's display

**MP3** MPEG 1 contains a Layer 3 audio compression scheme. This Layer 3 audio compression system is commonly used for downloading music files from the Internet to a PC or MP3 recording device. It reduces file sizes by a factor of 12 to enable faster downloads. MP3 files saved on to a CD will be played in stereo irrespective of the surround sound mode selected in the audio menu

**MPEG** MPEG is a video compression standard defined by the Motion Picture Expert Group. It allows a large amount of video and audio digital data to be stored on a disc

**NTSC** An acronym for National Television System Committee. It is the television picture format that is commonly used in America

**NXT** Flat panel which produces sounds by means of distributed modal vibrations. NXT is the trade mark of New Transducers Limited

**PAL** An acronym for Phase Alternate Line. It is the television picture format commonly used in Europe

**PCM** An acronym for Pulse Code Modulation. An uncompressed, digitally coded, audio signal used on CDs and laser discs

**RDS** Radio Data Signature is used on VHF FM transmissions and provides a number of facilities of great information to all listeners. This includes enabling the station name to be displayed on the radio display, which is used in the KEF Instant Theatre. It can also alert you when news, traffic, or specific program types are being transmitted, these are not accessible on the KEF Instant Theatre

**S-video** A four pin mini-DIN plug connection used to carry video signal between source and display, in which the brightness (luminance, Y) and colour (chrominance, C) components of the signal are transmitted separately. The quality of S-video is greater than composite video

**Uni-Q®** In this patented KEF technology the midrange and high frequency drivers are combined in a coincident driver array with superior stereo imaging performance due to point source acoustic radiation

**Title** Numbered elements of the DVD contents distinguishing different films and special features on a single disc

**Track** Individual music tracks recorded on CD

# specifications



|   | <b>KIT100 speakers</b>   | <b>KIT100PSW subwoofer</b>                  |
|---|--|---|
| <b>Design</b>   | two-way closed box satellite speaker   | sealed box powered subwoofer                |
| <b>Drive units</b>  | 100mm (4 in.) Uni-Q array with<br>14mm (0.6 in.) tweeter<br>NXT panel with 25mm (1 in.) exciter<br>magnetically shielded | 250mm (10 in.) long-throw unit              |
| <b>Cabinets</b>   | die-cast aluminium   |   |
| <b>Amplifiers</b>   | 5 x high power amplifier channels for the subwoofer and the main speakers  |   |
| <b>Finish</b>   | Stardust silver  | Stardust silver                             |
| <b>Dimensions (H x W x D)</b>   | 237 x 119 x 260 mm<br>9.33 x 4.7 x 10.23 in.   | 398 x 176 x 515 mm<br>15.6 x 6.9 x 20.3 in. |
| KEFAUDIO reserve the right, in line with continuous research and development, to amend or change specifications without prior notice. E. & O.E. |  |   |



|   | <b>KIT100 DVD</b>   |
|---|---|
| <b>Playback Formats supported</b>   | DVD, DVD-RW, DVD+RW, CD, CDR/RW, MP3 encoded CD                     |
| <b>Tuner section</b>  | AM/FM with RDS facility (Europe only)                               |
| <b>Audio inputs</b>   | cable/satellite, (analogue & optical digital) VCR and TV (analogue) |
| <b>Audio output</b>   | optical digital   |
| <b>Video inputs</b>   | cable/satellite and VCR (S-video & composite)                       |
| <b>Aerial inputs</b>  | FM & AM (included)  |
| <b>Cabinet material</b>   | die-cast zinc   |
| <b>Finish</b>   | Stardust silver   |
| <b>Display</b>  | mirror finish, blue VFD display with auto-dim function              |
| <b>Control</b>  | infra-red remote control  |
| <b>Dimensions including feet (H x W x D)</b>  | 59 x 324 x 262 mm<br>2.32 x 12.75 x 10.31 in.                       |
| KEFAUDIO reserve the right, in line with continuous research and development, to amend or change specifications without prior notice. E. & O.E. |   |



# instrucciones en Español

## información sobre seguridad

### ADVERTENCIA

**A FIN DE REDUCIR EL RIESGO DE INCENDIO O DESCARGAS ELÉCTRICAS, NO EXPONGA ESTE APARATO A LA LLUVIA O LA HUMEDAD.**



#### Descripción de los símbolos gráficos



La finalidad del símbolo que muestra un rayo con punta de flecha, dentro de un triángulo equilátero, es alertar al usuario de la presencia de "tensión peligrosa" sin aislar en el interior de la carcasa del producto y puede tener una magnitud suficiente para constituir un riesgo de descarga eléctrica para las personas.



La finalidad del símbolo que muestra un signo de admiración dentro de un triángulo equilátero es alertar al usuario de la presencia de instrucciones importantes sobre funcionamiento y mantenimiento (servicio) en la documentación que acompaña al aparato.

#### PRECAUCIÓN:

A fin de evitar descargas eléctricas, introduzca completamente el enchufe en la base.

#### Advertencia:

No se deberá exponer este aparato eléctrico a goteos ni salpicaduras, y se deberá tener cuidado de no colocar sobre el aparato ningún objeto ni vasija que contenga líquidos.

#### Producto láser de Clase I

El reproductor de DVD de este equipo está clasificado como CLASS I LASER PRODUCT (Producto láser de Clase I), con arreglo a la normativa EN60825-1:1994 + A11. La etiqueta CLASS I LASER PRODUCT se encuentra en la parte inferior de la unidad de DVD.

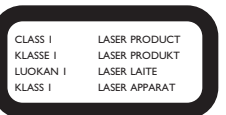

#### PRECAUCIÓN:

El uso de controles o ajustes o la realización de procedimientos distintos a los aquí especificados puede producir una exposición peligrosa a la radiación. No se deberá ajustar o reparar el reproductor de DVD si no es por parte de personal de servicio con la cualificación adecuada.

#### Límites de emisiones de la Clase B

Este aparato digital de la Clase B cumple todos los requisitos de las normas canadienses para equipos generadores de interferencias.

#### Pilas

Deseche las pilas usadas de forma adecuada, cumpliendo con la normativa de su país. No las arroje al fuego.

#### Lea este manual del usuario

- Lea estas instrucciones y tenga en cuenta todas las advertencias.
- No utilice este aparato cerca del agua.
- Lea atenta y detenidamente este manual del usuario. Le ayudará a configurar y utilizar su sistema de forma adecuada y disfrutar de todas sus características avanzadas. Guarde este manual del usuario para posteriores consultas.
- No bloquee las aberturas de ventilación de la parte posterior del subwoofer.
- No lo instale cerca de ninguna fuente de calor como radiadores, aire acondicionado, estufas, u otros aparatos (incluyendo amplificadores) que puedan producir calor.
- No anule el propósito de seguridad del cable de alimentación bien sea polarizado o con tierra. La lamina ancha o el tercer contacto se proporciona para su seguridad. Si el cable proporcionado no cabe en su enchufe, consulte a su electricista para el reemplazo del enchufe obsoleto.
- Proteja el cable eléctrico y los enchufes frente a pisadas o pinchazos.
- Utilice solamente accesorios especificados por KEF.
- Desenchufe este aparato durante tormentas con aparato eléctrico o cuando no vaya a ser usado durante periodos de tiempo largos.
- Remita cualquier mantenimiento a un Servicio Técnico autorizado. Se requiere mantenimiento cuando el aparato se ha dañado de alguna forma, por ejemplo cuando el cable de alimentación o el enchufe están dañados, se ha derramado líquido o se han caído objetos dentro del aparato, el aparato se ha expuesto a la lluvia o a humedad, no funciona normalmente, o se ha caído.
- Límpielo sólo con un trapo húmedo.
- Cuando use un carrito para transportarlo, tenga precaución al mover ambos para evitar daños por volcado.



# desembalado

Desembale cuidadosamente el equipo. Guarde el material de embalaje, puesto que es la forma más segura de transportar el equipo en caso necesario.

## **ADVERTENCIA:**

A fin de evitar el riesgo de asfixia, mantenga las bolsas de plástico fuera del alcance de los niños.

Si cualquier parte del equipo parece dañada, no intente utilizarlo. Avise inmediatamente a un distribuidor autorizado.

Verifique que el equipo incluye las piezas indicadas (a continuación).

## **Nota:**

Anote los números de serie de la parte inferior de la unidad de DVD y de la parte posterior del subwoofer. Copie dichos números en la tarjeta de garantía, en el espacio facilitado a continuación.

## **Para su registro**

Los números de serie se encuentran en la parte inferior de la unidad de DVD y en la parte posterior del módulo del subwoofer.

Número de serie de la unidad de DVD: \_\_\_\_\_

Número de serie del módulo del subwoofer: \_\_\_\_\_

Nombre del distribuidor: \_\_\_\_\_

Teléfono del distribuidor: \_\_\_\_\_

Fecha de adquisición: \_\_\_\_\_

Código paterno para DVD definido por el usuario: \_\_\_\_\_

Sugerimos que guarde la factura de compra y la tarjeta de garantía con el manual del usuario.

# configuración de las conexiones de vídeo

## **Selección del canal correcto en el TV**

Las indicaciones en pantalla de KEF Instant Theatre solamente aparecerán en la pantalla de su TV si la entrada externa de éste está correctamente sintonizada con el canal correspondiente al que está conectado el reproductor de DVD. Habitualmente, la selección de la entrada de vídeo en los TV se efectúa pulsando el botón del control remoto del TV marcado como "TV/Vídeo", "Entrada", "Entrada AV" o "AUX".

## **Selección de salida de DVD de componentes y progresivo**

Si se utiliza la conexión de vídeo de componentes a su TV (ya sea progresivo o no), debe conectar también la conexión de vídeo compuesto para que pueda establecer la opción de componentes mientras que la salida predeterminada del DVD es de vídeo compuesto solamente. Una vez haya seleccionado la opción de componentes en el menú de configuración de vídeo DVD cambie la fuente de entrada de TV a componentes y, a continuación, seleccione progresivo, si lo admite su TV.

## **Bucle de vídeo**

El KEF Instant Theatre sólo reproduce entradas de vídeo compuesto en la salida de vídeo compuesto y solo reproduce entradas de SVideo en la salida de SVideo. Por lo tanto, si utiliza estas fuentes de vídeo, necesitará un cable de vídeo compuesto o SVideo.

## **Salidas de audio para grabación y multisala**

Para poder desactivar el sonido envolvente, el modo estéreo debe estar seleccionado en el menú Audio si se utilizan las salidas izquierda y derecha de Record/Multi-room (Grabación/Multisala) de la parte posterior del subwoofer.

# mandos del sistema de dvd

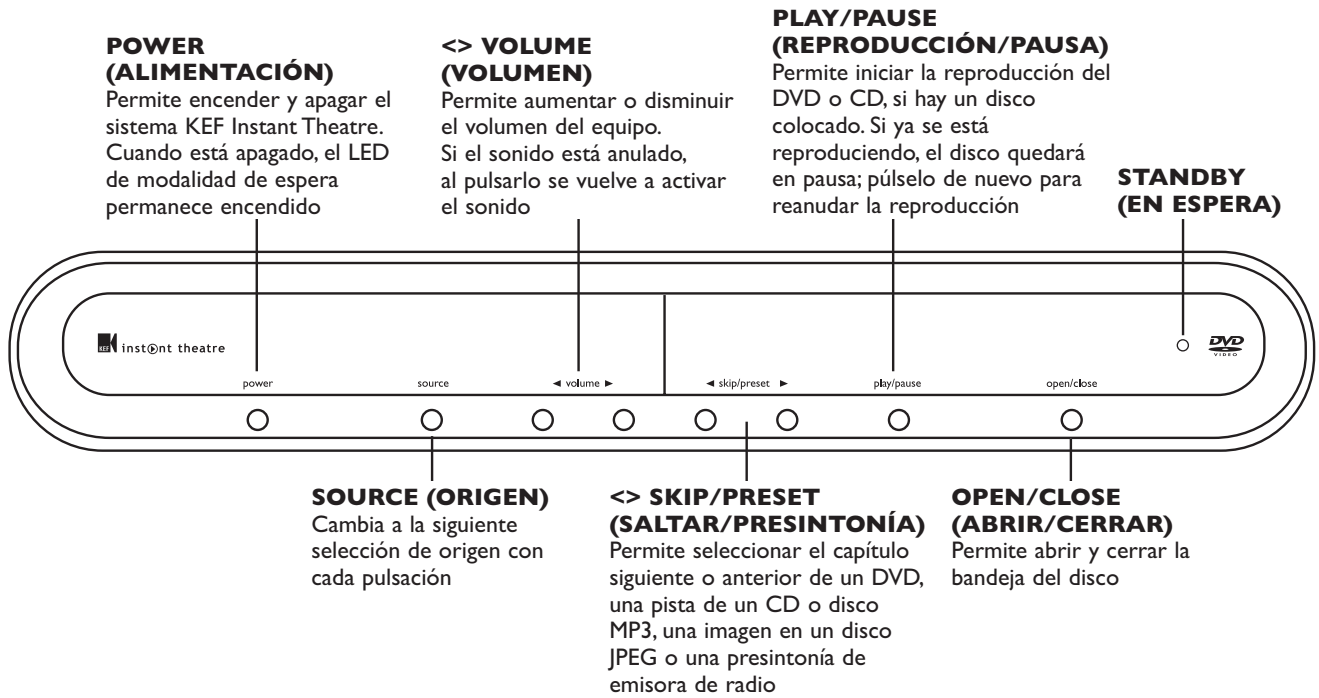

# pantalla

Codificación de sonido envolvente (Surround) aplicada actualmente por el equipo:  
DOLBY DIGITAL®  
DOLBY PRO LOGIC II®  
DTS

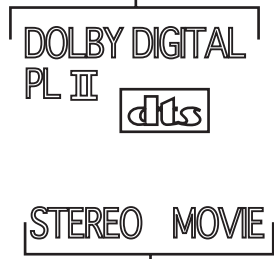

Indicador de anulación temporal de modo acústico de salida: ESTÉREO/PELÍCULA

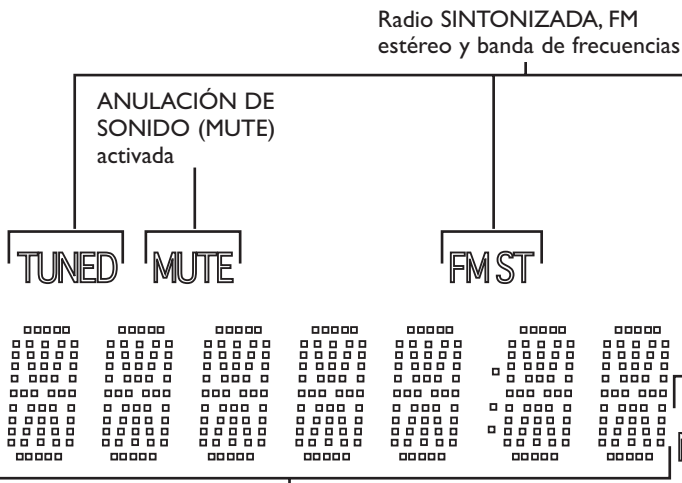

Se visualiza el número de pista del CD y el tiempo transcurrido cuando se está reproduciendo un disco o la frecuencia de una emisora de radio.

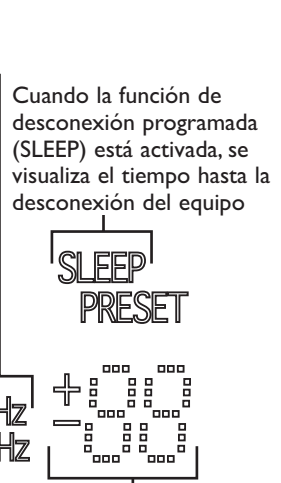

Cuando la función de desconexión programada (SLEEP) está activada, se visualiza el tiempo hasta la desconexión del equipo  
Número de PRESINTONÍA de radio

# panel posterior del DVD

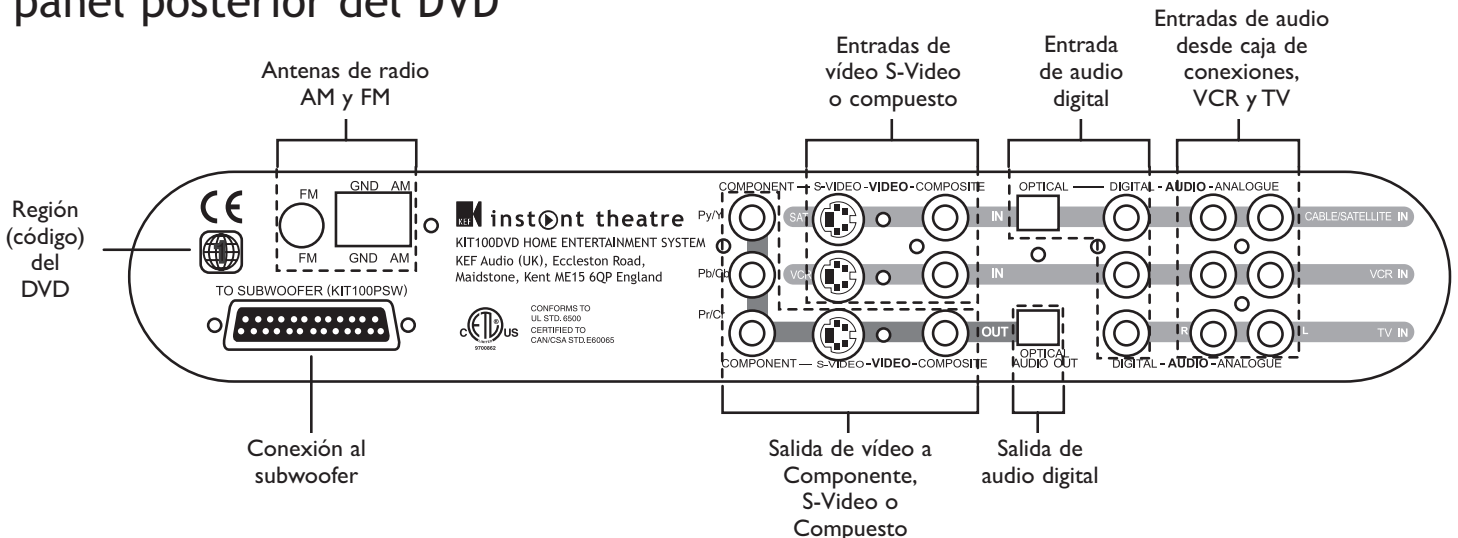

# control remoto

## OPEN/CLOSE (ABRIR/CERRAR)

Permite abrir y cerrar la bandeja del disco

## POWER (ALIMENTACIÓN)

Enciende o apaga el equipo

## DEVICE (DISPOSITIVO)

Selecciona el dispositivo que se va a controlar con el control remoto. Por ejemplo; TV, vídeo, televisión por satélite, televisión por cable. Pulse la tecla del dispositivo DVD para controlar su sistema de cine en casa de DVD KIT100.

## SET (PROGRAMACIÓN)

Se utiliza para programar el código de producto IR correcto de modo que pueda utilizar el control remoto en equipos diferentes.

## BASS/TREBLE (GRAVES/AGUDOS)

Muestra el menú de control de graves/agudos

## MUTE (ANULACIÓN DE SONIDO)

Anula y activa el volumen del equipo

## ± VOLUME (± VOLUME)

Permite aumentar o disminuir el volumen del equipo

## ± SUBWOOFER LEVEL (± NIVEL SUBWOOFER)

Aumenta o disminuye el nivel de graves del subwoofer

## ± SKIP/PRESET (± SALTAR/PRESINTONÍA)

Permite seleccionar el capítulo siguiente o anterior de un DVD, una pista de un CD o disco MP3, una imagen en un disco JPEG o una presintonía de emisora de radio

## PLAY (REPRODUCIR)

Inicia la reproducción de un DVD o CD

## PAUSE (PAUSA)

Efectúa una pausa del disco. Púlselo de nuevo para avanzar un cuadro en el disco

## STOP (PARADA)

Detiene la reproducción del disco. Púlselo de nuevo para retroceder al inicio del disco

## REV/TUNE DOWN (REBOBINAR/SINTONIZACIÓN DESCENDENTE)

Permite rebobinar a velocidad x2, x4, x8 o x20. Sintonización manual descendente de la radio

## FAST/TUNE UP (AVANCE RÁPIDO/SINTONIZACIÓN ASCENDENTE)

Permite avanzar rápidamente a velocidad x2, x4, x8 o x20. Sintonización manual ascendente de la radio

## CHAPTER/SEEK DOWN (CAPÍTULO/BÚSQEDA DESCENDENTE)

Selecciona el capítulo, pista o imagen anterior. Sintonización automática descendente de la radio

## CHAPTER/SEEK UP (CAPÍTULO/BÚSQEDA ASCENDENTE)

Selecciona el capítulo, pista o imagen siguiente. Sintonización automática ascendente de la radio

## ANGLE (ÁNGULO)

Permite cambiar el ángulo de la cámara del DVD, si está disponible, y girar una imagen JPEG

## LED DE MODO DE PROGRAMACIÓN

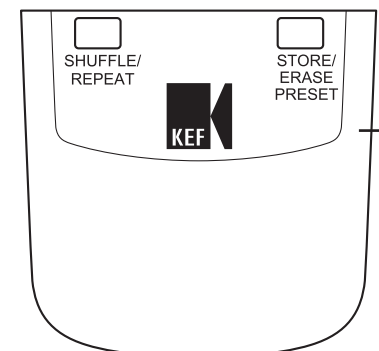
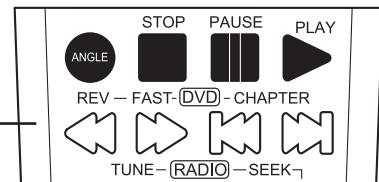
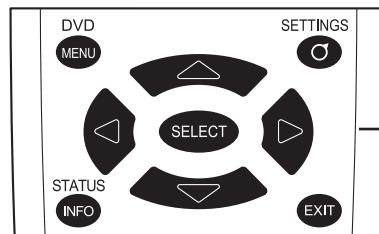
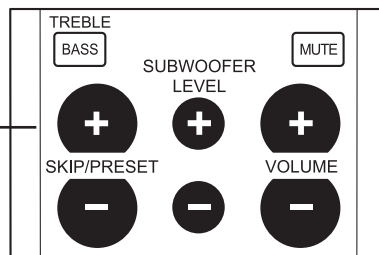
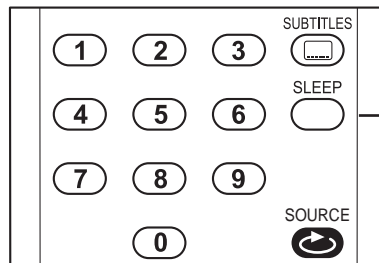
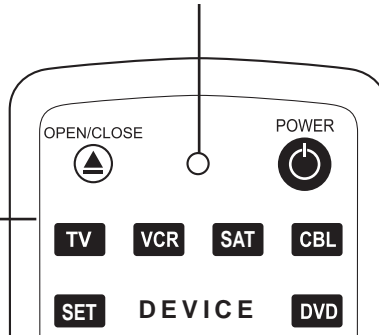

## SUBTITLES (SUBTÍTULOS)

Cambia al siguiente idioma disponible para los subtítulos en el disco DVD

## SLEEP (DESCONEXIÓN PROGRAMADA)

Activa el temporizador de la desconexión automática del equipo. Si se pulsa repetidamente, se selecciona un tiempo de desconexión entre 10 y 120 minutos y temporizador desconectado

## Teclado numérico

Introduzca el número del capítulo deseado del DVD, la pista de CD o la presintonía de emisora de radio

## SOURCE (ORIGEN)

Selecciona el origen del sistema de cine en casa de DVD KIT100. Cada vez que pulsa se desplaza por las funciones disponibles. Disco (reproducirá el disco DVD, CD o MP3 que se haya insertado), radio FM, radio AM, fuente de sonido de TV, fuente de vídeo y sonido de vídeo y fuente de vídeo y sonido de televisión por satélite/cable.

## DVD MENU (MENÚ DVD)

Muestra el menú superior del disco DVD cargado actualmente, si está presente

## SETTINGS (CONFIGURACIÓN)

Incluye controles para Idioma, Vídeo, Audio y Control paterno

## SELECT (SELECCIONAR)

Después de seleccionar la opción de menú deseada mediante las teclas de flecha de navegación, pulse el botón SELECT (SELECCIONAR) para confirmar su elección.

Teclas de flecha de navegación Utilícelas para desplazarse por cualquiera de los menús en pantalla

## STATUS INFO (INFORMACIÓN ESTADO)

Muestra información, en la pantalla del TV, acerca del DVD o CD que se está reproduciendo actualmente. Púlselo una vez para una visualización sencilla del tiempo transcurrido y el restante y púlselo otra vez para una visualización completa del estado. Al pulsarlo una tercera vez, permite salir

## EXIT (SALIR)

Permite salir sin guardar los cambios parcialmente efectuados en el menú de configuración. Muestra el menú del título del disco DVD, si está presente

## SHUFFLE/REPEAT (MEZCLAR/REPETIR)

Reproduce las pistas de CD, capítulos de DVD o imágenes JPEG en orden aleatorio. Repite la pista, capítulo, título o disco

## STORE/ERASE PRESET (GUARDAR/BORRAR PRESINTONÍA)

Guarda o borra la emisora de radio actual

# configuración del sistema



## Menú de configuración

Pulse el botón SETTINGS (CONFIGURACIÓN) mientras se visualiza un vídeo desde KEF Instant Theatre para ver el menú Configuración, siempre que la entrada AUX externa del TV esté correctamente configurada para ver la salida de vídeo de KEF Instant Theatre. En el menú Configuración, seleccione una categoría (Idioma, Vídeo, Audio o Clasificación) mediante las teclas de flecha de navegación izquierda/derecha y pulse SELECT (SELECCIONAR) para abrir el menú de dicha categoría.

Dentro de cualquier menú, seleccione una categoría mediante las teclas de flecha de navegación arriba/abajo y pulse SELECT (SELECCIONAR) para abrir las opciones de dicha categoría. A continuación, seleccione una opción mediante las teclas de flecha de navegación arriba/abajo y pulse SELECT (SELECCIONAR). Para retroceder en los menús, utilice las teclas de flecha de navegación izquierda y arriba.



## Menú Idioma

El menú Idioma permite cambiar el idioma de todos los menús del sistema de KEF Instant Theatre e indicar las preferencias para el idioma de la banda sonora y los menús del DVD. (Los DVD se publican con varios idiomas en cada disco; el disco se reproducirá en el idioma seleccionado, si está disponible, o en el idioma predeterminado para dicho disco). En el menú Idioma, seleccione una categoría (menú Principal, banda sonora del DVD o menú del DVD) mediante las teclas de flecha arriba/abajo y pulse SELECT (SELECCIONAR) para abrir las opciones de dicha categoría.

### Menú Principal

Si se selecciona un idioma desde esta lista, todos los menús del sistema de KEF Instant Theatre (incluyendo éste) se visualizarán en dicho idioma.

### Banda sonora de DVD

Los discos DVD se suelen publicar con varias bandas sonoras opcionales para cada una de las películas del disco. Al configurar el idioma de la banda sonora del DVD se utilizará dicha banda sonora como predeterminada si está presente en el DVD. Generalmente, se puede anular temporalmente esta preferencia en el propio menú del disco DVD.

### Menú DVD

Permite configurar el idioma del menú del disco DVD si está disponible en dicho DVD.



## Menú Vídeo

El menú Vídeo permite optimizar KEF Instant Theatre para utilizarlo con distintos TV y estándares de emisión de distintos países.



## Tipo de TV

Seleccione la opción que mejor describe el TV que se está utilizando.

### TV estándar 4:3

Seleccione "TV estándar 4:3" para un TV con una relación de pantalla 4/3, que aparece casi tan alta como ancha, pero es bastante pequeña. Si un DVD se publica tanto en formato de vídeo de pantalla ancha como panorámica, esta configuración hará que se reproduzca en modo panorámico, ampliando la parte de la imagen que contiene la acción para que ocupe toda la pantalla.

### Pantalla grande 4:3

Seleccione "Pantalla grande 4:3" para un TV con una relación de pantalla 4/3, que aparece casi tan alta como ancha, pero es bastante grande. Si un DVD se publica tanto en formato de vídeo de pantalla ancha como panorámica, esta configuración hará que se reproduzca en modo de pantalla ancha, que suele mostrar la imagen de la película ocupando todo el ancho de la pantalla y a lo largo de su parte central, dejando las partes superior e inferior vacías (franjas negras).

### Panorámica 16:9

Seleccione "Panorámica 16:9" para utilizarla en un TV panorámico auténtico (con la pantalla casi el doble de ancha que de alta). Si un DVD incluye el formato panorámico, llenará completamente la pantalla. Si un DVD se publica solamente con el formato de vídeo panorámico (TV tradicional), esta configuración hará que se muestre en la parte central de la pantalla de TV panorámica, con franjas negras en el espacio vacío a la izquierda y a la derecha de la imagen.



## Estándar de TV

Los programas de televisión y los vídeos o DVD se emiten y publican, respectivamente, en distintos formatos según el país. Seleccione el formato que se adapta mejor al entorno de vídeo local/emisión.

### NTSC

Selecciónelo si toda la programación es en estándar NTSC. (Predeterminado para todos los equipos KEF Instant Theatre comercializados en EE.UU.).

### PAL

Selecciónelo si toda la programación es en estándar PAL. (Se trata del estándar de emisión en la mayor parte de Europa y es el predeterminado para los equipos KEF Instant Theatre comercializados en el Reino Unido y en Europa).

### Auto

Selecciónelo si se utiliza un TV multiestándar y para la programación combinada de NTSC y PAL, como en los países en los que los DVD pueden no estar publicados en el mismo formato.



## Salida de DVD

La salida de DVD determina cuál es la salida de vídeo, además de la de vídeo Compuesto (RCA), que lleva las señales de vídeo del KEF Instant Theatre al TV. (Aparecerá un mensaje de solicitud al seleccionar una nueva salida de DVD; resalte y SELECT (SELECCIONE) "SÍ" para confirmar las modificaciones de esta configuración. De este modo se evita que configure un formato de vídeo de salida que no se pueda visualizar en su TV).

### Vídeo Compuesto/S-Video

Seleccione esta configuración si se va a conectar KEF Instant Theatre solamente a la entrada de vídeo Compuesto (RCA) o a la entrada de S-Video del TV.

### Componentes

Seleccione esta configuración si se va a conectar KEF Instant Theatre a la entrada de Componentes (RGB) del TV. En este caso, conecte también la entrada de vídeo Compuesto, de modo que pueda ver fuentes que no sean DVD y pueda configurar las opciones de vídeo de componentes y progresivo mientras que la salida de DVD predeterminada es vídeo compuesto solamente.

Cuando vea un DVD, cambie la entrada del TV a "Componentes" o "RGB". (Las salidas de vídeo para componentes y S-Video de KEF Instant Theatre no pueden estar activas al mismo tiempo). La salida de vídeo para componentes ofrece la mejor calidad de vídeo para televisores o monitores de plasma, proyectores u otros televisores compatibles con vídeo para componentes.

### Progresivo

Seleccione "Activado" si se utiliza la salida de vídeo de Componentes para programas de DVD con un TV que admita "exploración progresiva". De lo contrario, seleccione "Desactivado". La exploración progresiva ofrece una calidad de imagen mejorada en monitores o televisores compatibles aunque se debe utilizar conjuntamente con la salida de DVD para componentes. La señal de salida será PAL o NTSC progresiva según se define en el material de origen.



## Menú Audio

El menú Audio permite calibrar KEF Instant Theatre para utilizar en salas con formas o mobiliario inusuales, así como para desactivar el sonido envolvente, si así se desea. Para ajustar los graves/agudos o el nivel de graves del subwoofer, use los botones específicos para ello en el control remoto.





### Sonido envolvente

Generalmente, el valor predeterminado “Multiuso” es adecuado para todos los usuarios, aunque se puede escoger otra configuración para el sonido envolvente, como a continuación:

#### Desactivado (estéreo)

Si se escoge esta configuración se desactiva el sonido envolvente. El modo estéreo se seleccionará si utiliza la salida “Record/Multi room” de la parte posterior del subwoofer para grabar o para colocar un par de altavoces independientes.

#### Matriz

Utilice esta configuración para escuchar algo de sonido envolvente en fuentes de sistema monoaural.

#### Película

Utilice esta configuración para disfrutar de audio descodificado Dolby Pro Logic II, que genera efectos envolventes distintos para películas y juegos en vídeo. Deje la opción Película desactivada si va a escuchar música.

#### Multiuso

Como sugiere el nombre, esta configuración optimizará su sistema según el material del programa que haya presente, a excepción de grabaciones monofónicas. Si el origen contiene señales Dolby Digital™ o DTS™, éstas siempre se reproducirán de forma predeterminada. Otras fuentes se reproducirán en una configuración de Prologic II seleccionada por KEF Audio para obtener una óptima reproducción del material de una fuente analógica.



### Control dinámico de rango

El control dinámico de rango comprimirá el sonido para mejorar la audición nocturna, cuando no se desea molestar a los demás en casa.

#### Desactivado

El valor predeterminado de KEF Instant Theatre es DRC desactivado. No aplicará ninguna compresión al contenido de audio Dolby Digital.

#### Activado

Aumentará el volumen de los sonidos débiles, como el discurso, y al mismo tiempo disminuirá el volumen de los efectos especiales con un volumen alto, como las explosiones.

#### Auto

Se utilizará automáticamente el DRC a niveles de volumen inferiores a 25 en KEF Instant Theatre.



### Menú Calibración

La configuración estándar ya será correcta para una sala normal. El menú de calibración permite comprobar que los altavoces están conectados y permite ajustar los niveles individuales de los altavoces para adaptarlos a su sala en particular. Nota: La opción de calibración solamente aparecerá si se encuentra en “modo de disco” al pulsar SETTINGS (CONFIGURACIÓN).

Sentándose en una posición central del área de escucha/visualización, vaya al modo de disco, resalte y SELECT (SELECCIONE) “Calibración” para iniciar el proceso de calibración acústica. El sonido se emitirá por un canal, a continuación por el siguiente, y el siguiente, alrededor del área de escucha/visualización. Utilice las teclas de flecha de navegación arriba/abajo para ajustar el volumen de cualquier canal que no parezca coincidir con los demás. Cuando todos los canales suenen al mismo volumen, pulse STOP (PARADA) o EXIT (SALIR) en el control remoto para salir del menú.

Se recomienda utilizar un medidor de Nivel de presión de sonido para medir los niveles de forma precisa. (Aunque es posible ajustar el nivel del subwoofer durante este proceso, KEF recomienda confirmar solamente que el subwoofer funciona, pero no que intente adaptar su nivel al de los otros altavoces. Es preferible que se efectúen los ajustes precisos del nivel del subwoofer mediante las teclas del control remoto durante la audición normal).



## Menú Calificaciones

Los discos DVD se pueden publicar con información de calificación por parte del público o con múltiples versiones del vídeo, apropiadas para distintos públicos. El menú de calificaciones está pensado para permitir a los padres limitar el tipo de programas en DVD que pueden ver otros miembros de la familia sin la contraseña privada de los padres. (Lamentablemente, en la fecha de publicación de este manual, muchos DVD se publican sin información de calificación y se reproducirán independientemente de la configuración del control paterno).

### Contraseña

Si el icono del candado de la derecha está abierto, introduzca cualquier código de seguridad de 4 dígitos con los botones numéricos del control remoto, y pulse SELECT (SELECCIONAR). De este modo se activará la función de control paterno y se bloqueará el acceso a este menú para los demás. Si el candado de la derecha está cerrado, no se pueden modificar las "Calificaciones" sin volver a introducir antes el código de 4 dígitos definido anteriormente y pulsar SELECT (SELECCIONAR). (Durante la reproducción de un disco con una calificación superior, se le solicitará su contraseña, introduzca los mismos cuatro dígitos y, a continuación, pulse SELECT (SELECCIONAR)).

Escriba aquí su código para futuras referencias: \_\_\_\_\_

### Calificaciones

Resalte la calificación actual y efectúe los cambios con las teclas de flecha izquierda/derecha. A continuación, pulse una vez la tecla de flecha, introduzca una contraseña y pulse SELECT (SELECCIONAR) para bloquear cualquier cambio posterior. Vuelva a pulsar la tecla de flecha o pulse SETTINGS (CONFIGURACIÓN) o EXIT (SALIR) para salir del menú "Calificaciones".

| Calificación | Nombre          | Descripción                                   | Calificación MPA | Calificación Europea |
|--------------|-----------------|---|------------------|----------------------|
| 1            | Apto para niños | Particularmente adecuado para niños           |                  |                      |
| 2            | Universal       | Todos los públicos                            | G                | U                    |
| 3            | PG              | Orientación paterna                           | PG               | PG                   |
| 4            | PG>12           | Bajo advertencia paterna                      | PG-13            |                      |
| 5            | PG>15           | Puede ser apropiado para adolescentes maduros | PG-15            |                      |
| 6            | Acompañados     | Restringidos para <17s acompañados            | R                |                      |
| 7            | 18+             | Mínimo 18 años                                | NC-17            |                      |
| 8            | Adultos         | Adecuado para adultos                         |                  | 18                   |



## Menú Radio

### Para que suene la radio:

Pulse el botón de origen varias veces hasta que se seleccione el indicador de las bandas de frecuencias de radio AM o FM y cambie de una banda de frecuencias a otra. Utilice el botón PRESET (PRESINTONÍA) o las teclas de cursor de navegación para seleccionar la emisora de radio presintonizada que se desee.

### Para sintonizar la radio:

Pulse TUNE (SINTONIZAR) en el mando a distancia para buscar manualmente o pulse SEEK (BUSCAR) para sintonizar automáticamente la radio.

### Para memorizar una presintonía:

La emisora de radio sintonizada actualmente se memorizará en la siguiente presintonía disponible al pulsar STORE/ERASE PRESET (GUARDAR/BORRAR PRESINTONÍA) dos veces. Como alternativa, para memorizar la emisora de radio en una presintonía determinada, entre 1 y 40, desplácese hasta una presintonía libre y, a continuación, pulse dos veces STORE/ERASE PRESET (GUARDAR/MEMORIZAR PRESINTONÍA). Resalte los símbolos "I<<" y ">>I" y pulse SELECT (SELECCIONAR) para ir a la página siguiente o anterior de diez números de presintonía.

### Para borrar una presintonía:

La emisora de radio presintonizada resaltada actualmente se borrará al pulsar dos veces STORE/ERASE PRESET (GUARDAR/BORRAR PRESINTONÍA).



## Menú Estado

Al pulsar STATUS INFO (INFORMACIÓN ESTADO) una vez, se visualizará en la pantalla del TV la información del tiempo transcurrido y del restante del DVD o el CD que se está reproduciendo actualmente. Púlselo otra vez para una visualización completa del estado. Si se pulsa una tercera vez, permite salir.



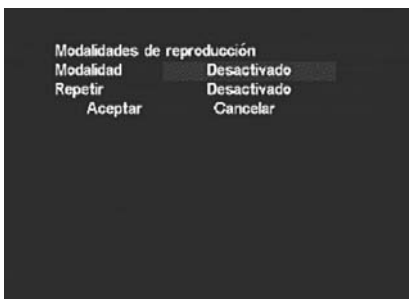

## Menú Mezclar/Repetir

Se accede pulsando la tecla SHUFFLE/REPEAT (MEZCLAR/REPETIR) en el control remoto. Utilice las teclas de flecha de navegación para resaltar la configuración que desea modificar y, a continuación, pulse SELECT (SELECCIONAR) para modificar la configuración. Una vez conforme con la configuración, resalte "Aceptar" y pulse SELECT (SELECCIONAR) una vez más para guardar los cambios. (Resalte y SELECT (SELECCIONE) "Cancelar", o pulse SHUFFLE/REPEAT (MEZCLAR/REPETIR) para rechazar cualquier cambio y salir de la pantalla SHUFFLE/REPEAT (MEZCLAR/REPETIR)). Todos los valores de configuración de Mezclar/Repetir pasarán a "Desactivados" siempre que se expulse un disco.

## Mezclar

La mezcla modifica el orden en que se reproducen los capítulos o las pistas de un disco. Seleccione "Mezclar" para reproducirlos en orden aleatorio, o "Programar" para crear una lista ordenada personalizada de los capítulos/las pistas. Seleccione "Activado" para reproducir las pistas de un CD o los capítulos de un título en DVD en orden aleatorio. (Un "título" de DVD es una función individual de las que puede haber varias en un disco: la película principal, además de otras funciones adicionales).

## Programar (CD solamente)

Si se selecciona "Program" (programar) y "OK" (aceptar), aparece una pantalla enumerando todas las posiciones de reproducción posibles. (Resalte el "1", introduzca el número de pista que se debe reproducir en primer lugar, resalte el "2", etc.)

## Reproducir Programa

Resalte y SELECT (SELECCIONE) "Reproducir Programa" para salir del modo de programación y reproducir las selecciones programadas. (Para salir de esta pantalla sin programar ninguna selección, simplemente pulse dos veces "SHUFFLE/REPEAT" (MEZCLAR/REPETIR)).

## Borrar Programa

Resalte y SELECT (SELECCIONE) "Borrar Todo" para vaciar la lista de selecciones programadas y volver a empezar.

## Repetir

Si la repetición está desactivada, el CD o DVD en curso se reproducirá hasta el final del disco y se detendrá (este es el comportamiento predeterminado). Al igual que con la mezcla aleatoria, seleccione "Aceptar" para confirmar todos los cambios y salir del menú de mezcla/repetición o seleccione "Cancelar" para rechazar los cambios y salir del menú de mezcla/repetición.

Seleccione "Pista" para repetir indefinidamente la pista (canción) del CD que se está reproduciendo actualmente.

Seleccione "Disco" para repetir indefinidamente el disco CD o DVD que se está reproduciendo actualmente.

Seleccione "Capítulo" para repetir indefinidamente el capítulo del DVD que se está reproduciendo actualmente.

Seleccione "Título" para repetir indefinidamente el título del DVD que se está reproduciendo actualmente. (Un "título" de DVD es una función individual de las que puede haber varias en un disco: la película principal, además de otras funciones adicionales).



## Menú Reproducción de MP3 y JPEG

Permite crear programas de visualización resaltando cada número a la izquierda de cada archivo que se desee y pulsando SELECT (SELECCIONAR) para resaltar el nombre de archivo en azul. Una vez que todas las canciones o imágenes (no se pueden incluir ambas cosas en el mismo programa) están resaltadas en azul, pulse PLAY (REPRODUCIR) para reproducir la lista resultante de canciones o ver la presentación de imágenes resultante. (Una vez finalizada la presentación de imágenes, o cuando haya empezado a reproducirse la música seleccionada, aparecerá una pantalla titulada "Examinar Programa" que muestra la lista de los archivos programados para la reproducción). Cuando se están escuchando archivos MP3 o visualizando imágenes JPEG, los botones SKIP (SALTAR) permiten saltar al archivo siguiente/anterior del mismo tipo, ya sea MP3 o de imágenes, pero no entre ambos. Para reproducir el otro tipo de archivo, pulse STOP (DETENER) y, a continuación, resalte SELECT (SELECCIONAR) o PLAY (REPRODUCIR) el archivo deseado. Tenga en cuenta que los archivos MP3 solamente se reproducirán en estéreo, independientemente del modo de sonido seleccionado en el menú de audio.

## Números de archivo

Resalte el número a la izquierda del archivo deseado y SELECT (SELECCIONE) o pulse PLAY (REPRODUCIR) para ver dicho archivo. Los números van del "1" al número total de archivos MP3 y JPEG del disco, visualizados en grupos de diez. Resalte y SELECT (SELECCIONE) los símbolos "1<<" y ">>1" para ir a la página anterior o siguiente de diez nombres de archivo.

## Examinar Disco

Resalte y SELECT (SELECCIONE) este elemento para cambiar el modo "Crear Programa", que facilita la reproducción de solamente los archivos de audio MP3 o de imágenes JPEG del disco actual.

## Crea Prog

Abreviatura de "Crear Programa", resalte y SELECT (SELECCIONE) este elemento para salir del modo de programación y regresar al modo "Examinar Disco".

## Examinar Programa

Resalte y SELECT (SELECCIONE) "Examinar Programa" para pasar de nuevo al modo "Examinar Disco".

# Dolby Surround

## 1. Dolby Digital

Dolby Digital es el formato de señal digital multicanal desarrollado por Dolby Laboratories. Dolby Digital consta de hasta "5.1" canales – delantero izquierdo, delantero derecho, central, envolvente izquierdo, envolvente derecho y un canal adicional reservado exclusivamente para efectos sonoros adicionales con refuerzo de graves. (El canal de Efectos de baja frecuencia (LFE) contiene frecuencias de graves de hasta 120 Hz). Al contrario que el formato Dolby Pro Logic, los canales de Dolby Digital puede contener todos el espectro completo de información de sonido, desde los graves más bajos hasta las frecuencias más altas (22 kHz). Las señales de cada canal son distintas de las demás, lo que permite una imagen de sonido muy localizada, y Dolby Digital ofrece una tremenda gama dinámica, desde los efectos de sonido más potentes hasta los sonidos más suaves y tranquilos, sin ningún ruido ni distorsión.

## 2. Dolby Pro Logic II

Dolby Pro Logic II es un nuevo formato de reproducción multicanal desarrollado por Dolby Laboratories utilizando una tecnología de retroalimentación lógica y que ofrece mejoras sobre los circuitos convencionales de Dolby Pro Logic. Dolby Pro Logic II se puede utilizar para descodificar no solamente las fuentes grabadas en Dolby Surround, sino también fuentes estéreo normales, en cinco canales (delantero izquierdo, delantero derecho, central, envolvente izquierdo y envolvente derecho) para obtener un sonido envolvente. Mientras que con Dolby Pro Logic convencional la banda de frecuencias de reproducción del canal envolvente estaba limitada, Dolby Pro Logic II ofrece un rango de bandas más amplio (20 Hz a 20 kHz o más). Además, los canales envolventes eran monoaurales (los canales envolventes izquierdo y derechos eran idénticos) con el Dolby Pro Logic anterior, mientras que con Dolby Pro Logic II se reproducen como señales estéreo.

## 3. Dolby Surround

Se trata de fuentes en las que tres o más canales envolventes se han grabado como dos canales, utilizando la tecnología de codificación Dolby Surround. Dolby Surround se utilizar para las bandas sonoras de las películas grabadas en DVD, LD y videocasetes para reproducirlos en VCR, así como para las señales de emisión estéreo de radio FM, TV, emisiones por satélite y TV por cable. La descodificación de dichas señales mediante Dolby Pro Logic permite obtener una reproducción envolvente multicanal. Estas señales también se pueden reproducir en equipos estéreo normales, en cuyo caso proporcionan un sonido estéreo normal. Hay dos tipos de señales de grabación de Dolby Surround en DVD: 1) Señales estéreo PCM en 2 canales y 2) Señales Dolby Digital en 2 canales. KEF Instant Theatre se fabrica bajo licencia de Dolby Laboratories. Dolby, Pro Logic y el símbolo de la doble D son marcas comerciales de Dolby Laboratories.

# DTS Digital Surround

Digital Theatre Surround (también denominado sencillamente DTS) es un formato de señal digital multicanal desarrollado por Digital Theatre Systems. DTS ofrece los mismos canales de reproducción "5.1" que Dolby Digital (delantero izquierdo, delantero derecho y central, envolvente izquierdo y envolvente derecho) así como el modo de 2 canales estéreo. Las señales para los distintos canales son completamente independientes, eliminando el riesgo de deterioro de la calidad del sonido debido a las interferencias entre señales y cruces, etc.

Las características de DTS tienen una velocidad de transmisión relativamente mayores en comparación con Dolby Digital (1.234 kbps para los CD y LD, 1.536 kbps para los DVD) de modo que funciona con una velocidad de compresión relativamente menor. Debido a ello, la cantidad de datos es muy grande, y cuando se utiliza la reproducción DTS en salas de exhibición, se reproduce un CD-ROM aparte, sincronizado con la película. Con los LD y DVD, no hay necesidad de ningún disco adicional: las imágenes y el sonido se graban simultáneamente en el mismo disco, de modo que se pueden manejar del mismo modo que los discos con otros formatos. También hay CD de música grabados en DTS. Estos CD incluyen señales envolventes de 5.1 canales (comparados con los dos canales de los CD actuales). No incluyen datos de imágenes, pero ofrecen una reproducción envolvente en los reproductores de CD equipados con salidas digitales (se requiere una salida digital de tipo PCM)

Las corrientes de datos externas de los CD con DTS que se envían a la entrada óptica CBL de audio SPDIF de KEF Instant Theatre no las descodificará el sistema de KEF Instant Theatre. La reproducción envolvente DTS ofrece los mismos sonidos complejos y grandiosos de una sala de exhibición, en su propia sala. DTS y DTS Digital Surround son marcas comerciales registradas de Digital Theatre Systems Inc.

# Macrovision

KEF Instant Theatre incorpora tecnología de protección de derechos de autor ("copyright") protegida por patentes de EE.UU. y otros derechos de la propiedad intelectual. El uso de esta tecnología de protección de derechos de autor debe estar autorizado por Macrovision y está concebida para su uso doméstico y otros usos de visualización limitados, a menos que así lo autorice Macrovision. Queda prohibido el desensamblado o copia ilegal de parte o la totalidad del software.

# barrido progresivo a 525 y 625 líneas

Los consumidores deberán tener en cuenta que no todos los aparatos de televisión de alta definición son completamente compatibles con este producto y pueden producir una visualización incorrecta de la imagen. En el caso de problemas de imagen por barrido progresivo a 525 o 625 líneas, se recomienda cambiar la conexión a la salida de "definición estándar", configurando la salida de DVD a barrido progresivo "desactivado". Si tiene alguna duda sobre la compatibilidad del aparato de TV con este reproductor de DVD a 525 o 625 líneas, póngase en contacto con nuestro centro de atención al cliente.

# códigos de región del dvd

KEF Instant Theatre se envía con un código de región de DVD específico, según se indica en el panel posterior del reproductor de DVD. Dicho código será la región "1" para América, región "2" para Europa y región "3" para Asia. El equipo solamente reproducirá los DVD que coincidan con dicho código de región.

# manual de ayuda de navegación

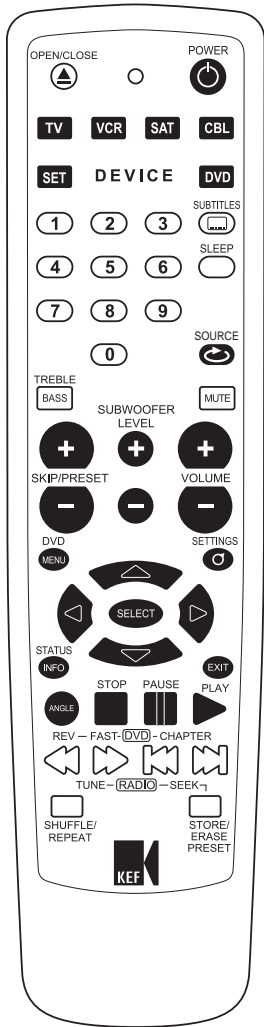

## DVD MENU (MENÚ DVD)

Muestra el menú de títulos del disco DVD actualmente cargado. (Se debe seleccionar primero el reproductor de DVD, pulsando la tecla de origen en el control remoto para seleccionar el modo de disco de KEF Instant Theatres). El menú de cada disco será distinto, pero generalmente permite reproducir el disco, escoger distintos formatos de sonido y de imagen e ir directamente a cualquier punto de la película o del vídeo.

Pulse de nuevo DVD MENU (MENÚ DVD) o pulse EXIT (SALIR) para abandonar el menú y reanudar la reproducción.

## EXIT (SALIR)

Permite salir del menú de configuración de KEF Instant Theatre o del menú del disco DVD y regresar al programa de vídeo/audio. Permite salir sin guardar los cambios parcialmente realizados. También permite acceder al menú de títulos del DVD que se está reproduciendo actualmente si hay alguno presente en el disco. En ocasiones puede ser distinto del menú principal del DVD que aparece al pulsar el botón de menú del DVD.

## Teclas de flecha de navegación

Utilícelas para desplazarse por cualquier menú en pantalla, los dos menús que se proporcionan en los discos DVD, así como los controles SETTINGS (CONFIGURACIÓN), BASS/TREBLE (GRAVES/AGUDOS), SHUFFLE/REPEAT (MEZCLAR/REPETIR), AM/FM y menús para examinar MP3/Fotografías de KEF Instant Theatre. Pulsando una de las teclas de flecha (arriba/abajo/izquierda/derecha) desplazarán el resaltado al siguiente elemento en la dirección de la flecha. En el menú de configuración de KEF Instant Theatre, se puede retroceder de los menús secundarios utilizando cualquiera de las teclas de flecha arriba o izquierda, según convenga. ("En pantalla" significa en la pantalla de su TV, siempre que la entrada externa del TV (entrada Aux.) esté correctamente configurada para ver la salida de DVD de KEF Instant Theatre).

## SELECT (SELECCIONAR)

Después de seleccionar la opción de menú deseada mediante las teclas de flecha de navegación, pulse el botón SELECT (SELECCIONAR) para confirmar su elección. SELECT (SELECCIONAR) puede cambiar a la siguiente opción de una lista de opciones, como en el caso del menú mezclar/repeter de KEF Instant Theatre. (Si se examinan CD informáticos que contienen archivos MP3 y/o JPEG, SELECT (SELECCIONAR) reproducirá el archivo resaltado actualmente).

## BASS/TREBLE (GRAVES/AGUDOS)

Muestra el menú de control de graves/agudos en la pantalla del panel frontal y en su TV. Utilice las teclas de flecha arriba/abajo para conmutar entre graves y agudos, y las teclas de flecha izquierda/derecha para ajustar cada uno de los controles. Pulse de nuevo BASS/TREBLE (GRAVES/AGUDOS) o espere 5 segundos para salir del menú.

## SETTINGS (CONFIGURACIÓN)

Si se pulsa el botón SETTINGS (CONFIGURACIÓN) mientras se mira cualquier fuente excepto el TV aparecerá el menú de configuración, que incluye controles para las funciones de Idioma, Vídeo, Audio y Calificaciones (control paterno). El uso de este menú es completamente opcional, puesto que la configuración predeterminada de fábrica será suficiente para la mayoría de clientes. Pulse de nuevo SETTINGS (CONFIGURACIÓN) o pulse EXIT (SALIR) en cualquier momento, para salir del menú de configuración. (Tenga en cuenta que el menú de configuración no está disponible durante la reproducción de imágenes JPEG).

## STATUS INFO (INFORMACIÓN ESTADO)

En modo de disco, muestra información en la pantalla del TV acerca del DVD o CD que se está reproduciendo actualmente. Púlselo una vez para una visualización sencilla del tiempo transcurrido y el restante y púlselo otra vez para una visualización completa del estado. Al pulsarlo una tercera vez, permite salir.

## cuidado del equipo

### Limpieza del equipo de DVD

- Utilice un paño suave y seco para limpiar las superficies exteriores del equipo de DVD
- No utilice pulverizadores cerca del equipo. No utilice disolventes, productos químicos o limpiadores que contengan alcohol, amoníaco o abrasivos
- No deje que penetre ningún líquido por ninguna de las aberturas

### Limpieza de los altavoces

- Limpie la superficie de los altavoces con un paño suave y húmedo. Se puede utilizar un limpiacristales que no contenga amoníaco en un paño suave para conservar el acabado
- No utilice pulverizadores cerca de los altavoces. No utilice disolventes, productos químicos o limpiadores que contengan alcohol, amoníaco o abrasivos
- No deje que penetre ningún líquido por ninguna de las aberturas.
- Las rejillas de los altavoces no requieren cuidados especiales, aunque puede pasar el aspirador con cuidado, si es necesario

### Limpieza de los discos

A fin de reducir la exposición al polvo y a la suciedad, vuelva a colocar los discos en sus fundas después de utilizarlos. Guarde cada disco en su funda, lejos de la luz solar directa, temperaturas elevadas y humedad.



Coja los discos por el borde para evitar dejar huellas y rayarlos



No realice un movimiento circular para limpiarlo. No utilice ningún producto químico, ya que puede dañar el disco



Para eliminar las manchas o las huellas dactilares de la superficie de un disco, utilice un paño suave y seco que no deje pelusa. Límpielo con un movimiento en línea recta desde el centro del disco a la parte exterior



No escriba ni fije etiquetas en la superficie de un disco

# control remoto programado previamente

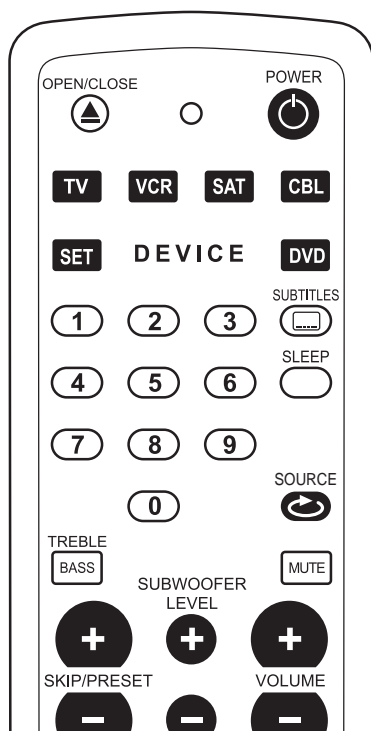

## DEVICE (DISPOSITIVO)

Puede controlar el sistema de cine en casa de DVD KIT100 con el control remoto pulsando la tecla del dispositivo. Se pueden programar las otras teclas de dispositivos para poder controlar otros equipos y se seleccionan pulsando la tecla del dispositivo que corresponda. Las funciones alternativas de las teclas del control remoto pueden verse en la "tabla de funciones alternativas de las teclas del control remoto" en la página 46.

Para poder grabar un vídeo es necesario pulsar a la vez las teclas de grabación (OPEN/CLOSE) y PLAY. Si se sustituyen las pilas del control remoto en menos de cinco minutos, se conservarán en la memoria los códigos IR programados. Si mantiene el control remoto sin pilas durante más tiempo necesitará volver a programarlo.

## Programación rápida del control remoto

En el manual de usuario del equipo que desee programar, deberá encontrar el código IR de producto de 3 o 4 dígitos. Si no lo encuentra, busque el código de 4 dígitos del fabricante de su equipo, en la "tabla de códigos IR de fabricantes de equipos" de la página 39. Si hay varios códigos IR de producto, tendrá que probarlos uno por uno hasta conseguir dar con el correcto. Siga la secuencia de programación rápida a continuación. Si no se pulsa ninguna tecla durante diez segundos, el proceso de programación se detendrá automáticamente y tendrá que comenzar de nuevo. Para salir del modo de programación, pulse cualquier tecla de dispositivo hasta que se apague la lámpara LED.

1. Obtenga el/los código(s) IR de producto de cuatro dígitos de la tabla.
2. Pulse y mantenga pulsada la tecla SET y la tecla del dispositivo que corresponda (TV,VCR (vídeo), SAT (TV por satélite) o CBL (TV por cable)) a la vez hasta que se encienda la lámpara LED.
3. Introduzca el código de cuatro dígitos de su equipo usando las teclas numéricas. La lámpara LED parpadeará con cada dígito y, después, se apagará. Si la lámpara LED parpadea dos veces, indicará que se ha introducido un código no válido. En este caso, repita el paso 3.
4. Compruebe el control remoto con su equipo y si no funciona, pruebe con otro código IR de producto del fabricante de su equipo y repita el procedimiento desde el paso 2.

## Programación con búsqueda automática

Si no aparece el código IR de productos de tres o cuatro dígitos en el manual del equipo ni en la "tabla de códigos IR de fabricantes de equipos" de la página 39 o no funciona correctamente tras completar los pasos de la programación rápida probando con todos los códigos que le aparecen, puede hacer que el control remoto busque el código IR automáticamente con cada tipo de dispositivo específico. Puede que tenga que esperar algunas minutos hasta que el control remoto consiga encontrar el código de cada tipo de dispositivo. Siga y repita la secuencia de programación automática debajo. Si no se pulsa ninguna tecla en el control remoto durante treinta segundos, el proceso de programación se detendrá automáticamente y tendrá que comenzar de nuevo.

1. Encienda el equipo que desee controlar con el control remoto (si el equipo es un vídeo, introduzca una cinta e inicie la reproducción) y asegúrese de que el control remoto esté apuntando hacia el equipo.
2. Pulse y mantenga pulsada la tecla SET y la tecla del dispositivo que corresponda (TV,VCR (vídeo), SAT (TV por satélite) o CBL (TV por cable)) a la vez hasta que se encienda la lámpara LED
3. Pulse y suelte la tecla SET de nuevo para introducir el modo de búsqueda. La lámpara LED parpadeará rápidamente.
4. Pulse y mantenga pulsada la tecla POWER durante 3 segundos hasta que la lámpara LED parpadee cada 2 segundos. Esto indica que se encuentra en el modo de búsqueda automática en el que se transmite automáticamente un código IR diferente cada vez que parpadea.
5. Cuando su equipo se apague por haber recibido la orden correcta de desconexión IR, pulse inmediatamente cualquier tecla para detener la búsqueda automática. La lámpara LED dejará de parpadear.
6. Pulse la tecla de cualquier dispositivo (TV,VCR (vídeo), SAT (TV por satélite) o CBL (TV por cable)) para almacenar el código IR actual. La lámpara LED se apagará.
7. Vuelva a encender su equipo, pulse la tecla de dispositivo que corresponda (TV,VCR (vídeo), SAT (TV por satélite) o CBL (TV por cable)) y compruebe si el control remoto funciona correctamente. Si no funciona perfectamente, repita el procedimiento desde el primer paso.
8. Si la lámpara LED del control remoto se apaga antes de que su equipo reciba el código IR válido para apagarse, repita la secuencia anterior desde el paso 1, asegurándose de que el control remoto esté apuntando hacia el equipo, que el equipo esté encendido y que haya elegido el tipo de dispositivo correcto.

## Lectura del código IR almacenado

Puede ver qué código IR hay almacenado en cada tecla de dispositivo. Pulse la tecla del dispositivo que corresponda (TV,VCR (vídeo), SAT (TV por satélite) o CBL (TV por cable)). A continuación, pulse y mantenga pulsado SET y, al mismo tiempo, pulse los dígitos 1, 2, 3 o 4 en las teclas numéricas y, a continuación, suelte todas las teclas. Cada vez que pulse SET y un dígito del "1" al "4" la lámpara LED parpadeará el mismo número de veces que el número del código IR.

## KEF services

### Servicio al cliente

Para obtener más ayuda en la solución de problemas, póngase en contacto con el servicio al cliente de KEF® o con el establecimiento de compra.

### Garantía

El sistema KEF Instant Theatre está cubierto por una garantía limitada intransferible. En la tarjeta de garantía que se entrega con el equipo dispone de más información sobre la misma. Rellene la sección de información de la tarjeta y envíela.

### Accesorios

Los altavoces para estantes del equipo KEF Instant Theatre son compatibles con las peanas para altavoces KEF Instant Theatre.



# solución de problemas

## Mensajes de error

|                   |   |
|-------------------|---|
| NO HAY DISCO      | Pulse OPEN/CLOSE (ABRIR/CERRAR) y asegúrese de que se ha colocado un disco correctamente en el reproductor de DVD |
| DISCO INCORRECTO  | Compruebe que el disco se ha colocado correctamente, con la cara rotulada hacia arriba y que está limpio          |
| REGIÓN INCORRECTA | Compruebe que el número de región del DVD coincide con el de la parte posterior del reproductor de DVD            |

## No hay alimentación

Si no hay luz en espera de color azul, no hay respuesta al pulsar el botón ON/OFF (ENCENDIDO/APAGADO) del control remoto o el botón POWER (ALIMENTACIÓN) del reproductor de DVD

- Asegúrese de que el equipo está encendido en la parte posterior del altavoz del subwoofer
- Compruebe que el cable entre el subwoofer y el reproductor de DVD está correctamente conectado en ambos extremos y correctamente atornillado
- Compruebe que el cable de alimentación está firmemente conectado en ambos extremos
- Desenchufe el cable de alimentación de la toma de corriente durante 30 segundos para que el sistema se reinicie

## No hay sonido

- Asegúrese de que "MUTE" (ANULACIÓN DEL SONIDO) no está encendido en la pantalla – si lo está, pulse el botón MUTE (ANULACIÓN DEL SONIDO) en el control remoto
- Aumente el nivel del volumen
- Compruebe que el cable del altavoz está conectado a la parte posterior del subwoofer y está correctamente atornillado. Compruebe que el cable del altavoz está firmemente colocado en los altavoces izquierdo y derecho
- Compruebe que las conexiones externas están firmemente insertadas y que se ha escogido el origen correcto, por ejemplo, CBL/TV/VCR

## Sonido sin imagen

- Compruebe que las conexiones del origen VCR y CBL están correctamente enchufadas en la parte posterior del equipo de DVD
- Asegúrese de que el televisor está conectado y que la selección de la entrada de vídeo del mismo está configurada según la entrada AV correcta. Esto se puede hacer mediante el control remoto del TV, con los botones TV/VIDEO (TV/VÍDEO), INPUT (ENTRADA) o AUX IN (ENTRADA AUXILIAR)
- Si antes tenía imagen pero acaba de conectar un TV distinto y ya no hay imagen, es posible que la configuración de salida de DVD del equipo sea incorrecta para el nuevo televisor. Restablezca las salidas de DVD a su configuración original de fábrica (remitase a Restablecimiento de los valores predeterminados de fábrica, más adelante)
- Si se utiliza una conexión de vídeo mediante Euroconector con su TV, necesitará un cable de vídeo compuesto para ver las fuentes externas conectadas a las entradas de vídeo compuesto de KEF Instant Theatre. Necesitará un cable de S-Video para ver las entradas externas conectadas a las entradas de S-Video de KEF Instant Theatre

## El control remoto no funciona

- Compruebe las pilas y su polaridad (+ y -)
- Asegúrese de que el panel frontal del reproductor de DVD no está cubierto y que el control remoto señala hacia el reproductor de DVD
- Asegúrese de pulsar la tecla de dispositivo correcta (DVD, TV, VCR (vídeo), SAT (TV por satélite) o CBL (TV por cable)) del equipo que desee controlar
- Se debe programar un código IR válido en el control remoto antes de poder utilizarlo con cualquier otro equipo que no sea el KEF Instant Theatre. Consulte la programación previa del control remoto en la página 35
- Si el control remoto no funciona correctamente, puede ser que se haya programado un código de equipo erróneo. Intente repetir la programación rápida usando otro de los códigos del fabricante que aparecen en la lista o iniciando la búsqueda automática de nuevo para localizar el código correcto

## La radio no funciona o la recepción es de mala calidad

- Aleje las antenas del televisor u otros equipos eléctricos. La banda de AM es muy sensible a las interferencias de los televisores
- Asegúrese de que las antenas de AM y FM están conectadas
- Extienda las antenas y ajuste su posición para mejorar la recepción de radio
- Asegúrese de que la antena de AM se encuentra en posición vertical

## El DVD o el CD no se reproduce

Después de pulsar el botón DVD/CD y esperar unos segundos, deberá aparecer LOAD (CARGANDO) mientras el reproductor de DVD lee la información de formato del disco

- Asegúrese de que el disco está correctamente colocado (con la cara rotulada hacia arriba), expulse el disco y vuelva a colocarlo
- Asegúrese de que el disco no está sucio o rayado. Limpie cuidadosamente el disco
- Compruebe que el código de región del disco coincide con la etiqueta de la parte posterior del equipo de DVD

## El sonido está distorsionado

- Compruebe las conexiones de los altavoces
- Reduzca el nivel de las demás fuentes conectadas en caso de interferencia

## Sonido del subwoofer demasiado elevado/bajo

- El nivel de graves del subwoofer se puede ajustar mediante el control remoto

## No se oye la voz en la salida de grabación o multisala

- Se debe seleccionar el modo estéreo para asegurarse de que el canal central sale mezclado por las salidas izquierda y derecha de grabación/multisala. Al ajustar el menú, seleccione Audio y cambie el sonido envolvente a "desactivado" (estéreo)

## Restablecimiento de los valores predeterminados de fábrica

Se puede volver a dejar KEF Instant Theatre en la configuración original de fábrica pulsando 3 botones del panel frontal del DVD al mismo tiempo:

Pulse "PLAY/PAUSE" (REPRODUCIR/PAUSA) y "<SKIP/PRESET" (SALTAR/PRESINTONÍA) (abajo) y "<VOLUME" (VOLUMEN) (abajo) simultáneamente para restablecerlo a TV estándar para NTSC para América

Pulse "PLAY/PAUSE" (REPRODUCIR/PAUSA) y "<SKIP/PRESET" (SALTAR/PRESINTONÍA) (abajo) y "<VOLUME" (VOLUMEN) (arriba) simultáneamente para restablecerlo a TV estándar para PAL para Europa

A continuación, se debe apagar el equipo para que se aplique la nueva configuración

# glosario

**Capítulo** Un título o película en DVD se divide en varios capítulos para facilitar la búsqueda

**CD de audio** KEF Instant Theatre reproduce discos compactos de audio y disco compactos grabados en CD-R y CD-RW

**Dolby Digital** Dolby Digital 5.1 es el medio estándar de codificación de audio para vídeo en DVD. Dolby Digital es una marca comercial de Dolby Laboratories

**Dolby Prologic II** Versión mejorada del Pro-Logic original que ofrece 5.1 canales de sonido a partir de una señal de entrada estéreo

**DTS** DTS es un formato de señal digital multicanal 5.1 desarrollado por Digital Theater Systems. DTS es una marca comercial de Digital Theater Systems

**DVDaudio** Se trata de un nuevo formato en DVD que no es compatible con el sistema DVD de KEF Instant Theatre DVD, aunque si también hay otros formatos en el disco éstos sí se reproducirán

**DVDvideo** Digital Versatile Disc (DVD = Disco versátil digital) es un sistema de almacenamiento de audio, vídeo y datos basado en la lectura mediante láser de discos ópticos de 12 u 8 cm. DVDvideo es un estándar para el almacenamiento de información de vídeo y audio en discos DVD-ROM basada en la codificación y compresión de vídeo y audio en formato MPEG. Un DVD-ROM (Read Only Memory = Memoria de sólo lectura) solamente se puede leer y no se puede grabar en él

**Franjas negras** Describe el efecto producido cuando se encaja una imagen de vídeo mayor de 525 o 625 líneas en un TV con una relación de aspecto 4:3. Inserta franjas negras encima y debajo de la ventana de vídeo para que éste pueda ocupar todo el ancho de la pantalla del TV

**IR** Abreviatura de infrarrojos. El control remoto se comunica con el reproductor de DVD mediante un haz de luz infrarroja, de modo que se necesita una comunicación visual directa para que funcione correctamente

**JPEG** Permite la visualización de imágenes grabadas en formato JPEG (Joint Photographic Expert Group = Grupo de expertos en fotografía) como, por ejemplo, el que se obtiene con las cámaras digitales

**MP3** MPEG I contiene un método de compresión de audio Layer 3. Este sistema de compresión de audio Layer 3 se suele utilizar para descargar archivos de música de Internet en un ordenador o en un dispositivo de grabación MP3. Reduce el tamaño de los archivos 12 veces para permitir descargar más rápidas. Los archivos MP3 guardados en un CD se reproducirán en estéreo independientemente del modo de sonido envolvente seleccionado en el menú de audio.

**MPEG** MPEG es un estándar de compresión de vídeo definido por el Motion Picture Expert Group (Grupo de expertos en películas). Permite guardar en un disco una gran cantidad de datos digitales de vídeo y audio.

**NTSC** Abreviatura de National Television System Committee (Comité del sistema de televisión nacional). Es el formato de imagen de televisión que suele utilizarse en América

**NXT** Panel plano que genera sonido mediante vibraciones modales distribuidas. NXT es una marca comercial de New Transducers Limited

**PAL** Abreviatura de Phase Alternate Line (Línea alterna de fase). Se trata del formato de imagen de televisión que suele utilizarse en Europa

**PCM** Abreviatura de Pulse Code Modulation (Modulación de código de impulsos). Señal de audio sin comprimir, codificada digitalmente, que se utiliza en CD y discos láser

**Pista** Pistas de música individuales grabadas en CD

**RDS** Radio Data Signature (Firma de datos de radio) que se utiliza en las transmisiones de FM por VHF y que ofrece varias funciones de información para los oyentes. Incluye la posibilidad de indicar el nombre de la emisora en la pantalla de la radio, como la que se utiliza en KEF Instant Theatre. También puede avisar cuando se emiten noticias, avisos de tráfico o tipos de programa específicos. No son accesibles en KEF Instant Theatre

**Relación de aspecto** Forma de la imagen rectangular en un aparato de TV. Es la anchura de la imagen con relación a la altura. Las pantallas de TV estándar suelen cumplir uno de estos dos estándares: 4:3 (original, 4 unidades de anchura por 3 unidades de altura) y 16:9 (panorámica)

**SCART** (Euroconector) Conexión de 21 terminales entre componentes de audio-vídeo que suele utilizarse en Europa. Transporta señales de audio, vídeo y conmutación. La señal de vídeo se divide en rojo, verde y azul (RGB) para ofrecer la mejor calidad de imagen para la mayoría al conectar el reproductor de DVD a un aparato de TV con una toma de Euroconector

**S-Video** Conexión de toma mini-DIN de 4 terminales que se utiliza para transportar la señal de vídeo entre el origen y la pantalla, en la que los componentes de brillo (luminancia, Y) y color (crominancia, C) de la señal se transmiten por separado. La calidad de S-Video es superior a la del vídeo compuesto

**Título** Elementos numerados del contenido de un DVD que distinguen las distintas películas y características especiales de un único disco

**Uni-Q®** En esta tecnología patentada por KEF, los altavoces de frecuencias medias y altas se combinan en una matriz de altavoces coincidente con un superior rendimiento de imagen estéreo gracias a la radiación acústica de origen puntual

**Vídeo compuesto** Conexión única, por ejemplo entre un reproductor de DVD y un TV, en la que la señal completa de la imagen (que contiene información sobre luminancia, color y sincronización) se transporta en los formatos PAL (Europa) o NTSC (América). Generalmente son tomas fonográficas individuales, que suelen ser de color amarillo para distinguirlas de otras conexiones facilitadas

**Video por Componentes** Sistema de conexión, generalmente entre un reproductor de DVD y un dispositivo de pantalla como un TV o proyector, en el que la luminancia se transporta en un cable y los colores azul y verde se transportan cada uno mediante su propio cable. En este caso, las conexiones son tres tomas fonográficas

# especificaciones



|  | <b>altavoces KIT100</b>  | <b>subwoofer KIT100PSW</b>                 |
|--|--|--|
| <b>Diseño</b>  | altavoz satélite en caja cerrada de dos vías   | subwoofer con alimentación en caja cerrada |
| <b>Unidades de altavoz</b>   | matriz Uni-Q de 100mm con altavoz de agudos de 14mm panel NXT con excitador de 25mm apantallado magnéticamente | unidad de desplazamiento largo de 250mm    |
| <b>Cajas</b>   | aluminio fundido   |  |
| <b>Amplificadores</b>  | amplificador de 5 canales de alta potencia para el subwoofer y los altavoces principales                       |  |
| <b>Acabado</b>   | Plateado   | Plateado                                   |
| <b>Dimensiones (Al x A x P)</b>  | 237 x 119 x 260 mm   | 398 x 176 x 515 mm                         |
| KEF AUDIO se reserva el derecho a efectuar modificaciones sin previo aviso en las especificaciones técnicas, en consonancia con su línea continua de investigación y desarrollo. |  |  |



|  | <b>DVD KIT100</b>  |
|--|--|
| <b>Formatos de reproducción soportados</b>   | DVD, DVD-RW, DVD+RW, CD, CDR/RW, MP3 codificado como CD                          |
| <b>Sección de sintonizador</b>   | AM/FM con la función RDS (sólo en Europa)  |
| <b>Entradas de audio</b>   | cable/satélite (analógica y óptica digital), VCR y TV (analógica)                |
| <b>Salida de audio</b>   | digital óptica   |
| <b>Entradas de video</b>   | cable/satélite y VCR (S-Video y señal de vídeo compuesto)                        |
| <b>Entradas de antena</b>  | FM y AM (incluidas)  |
| <b>Material de la caja</b>   | zinc fundido   |
| <b>Acabado</b>   | Plateado   |
| <b>Visualizador</b>  | acabado de espejo, visualizador VFD en azul con función de atenuación automática |
| <b>Control</b>   | control remoto por infrarrojos   |
| <b>Dimensiones incluyendo las patas (H x W x D)</b>  | 59 x 324 x 262 mm  |
| KEF AUDIO se reserva el derecho a efectuar modificaciones sin previo aviso en las especificaciones técnicas, en consonancia con su línea continua de investigación y desarrollo. |  |

# remote control codes

## Brand of Teletext TV

888 1277, 1301, 1302, 1303  
A.R.SYSTEM 1000, 1002, 1143, 1144, 1145, 1158, 1163, 1117  
ACCENT 1025, 1069, 1117, 1129  
ACTION 1032, 1270  
ACURA 1270  
ADMIRAL 1031, 1103, 1112, 1282  
AGASHI 1127, 1128, 1129, 1146  
AGAZI 1282  
AIKO 1003, 1004, 1037, 1103, 1032, 1188, 1270  
AIM 1025, 1051, 1065, 1102, 1188, 1115, 1127, 1128, 1129, 1130, 1146, 1290  
AIOSTAY 1270  
AIWA 1187, 1263, 1268, 1269  
AKAI 1003, 1025, 1037, 1038, 1039, 1042, 1087, 1086, 1143, 1144, 1145, 1163, 1032, 1139, 1063, 1186, 1117, 1053, 1116, 1005, 1052, 1051, 1270, 1290, 1282, 1301, 1302, 1303  
AKI 1003, 1004  
AKIO 2048  
AKIRA 1069, 1025, 1129, 1116  
AKURA 1117, 1032, 1270, 1301, 1282  
ALBA 1042, 1091, 1075, 1039, 1030, 1174, 1038, 1270, 1201  
ALBIRAL 1000, 1002, 1158, 1009, 1143, 1144, 1145, 1163, 1104, 1105, 1106, 1107, 1108, 1109, 1110, 1028, 1029, 1038, 1039, 1042, 1001  
ALHORI 1003, 1004  
AMSTRAD 1006, 1143, 1144, 1145, 1163, 1037, 1032, 1117, 1027, 1301, 1270, 1282  
ANAM 1270  
ANGAL 1117, 1270, 1282, 1301  
ANHUA 1238, 1257, 1239, 1295  
ANIS 1117  
ANITECH 1145, 1163, 1041, 1032, 1025, 1143, 1144, 1117, 1270, 1282, 1301  
ANSONIC 1028, 1011, 1117, 1270, 1301, 1290  
ANTAREX 1270  
ANTECNO 1037  
AOC 1266, 1264, 1270  
AOLINPIYA 1282, 1301, 1302, 1303  
ARISTONA(PHILIPS) 1290  
ARTHUR MARTIN 1090  
ART-TECH 1270  
ASA 1005, 1063, 1007, 1009, 1012, 1023, 1025, 1031, 1118, 1090, 1095, 1051, 1103, 1112  
ASBERG 1041, 1123, 1143, 1144, 1145, 1163  
ASTRA 1025, 1053, 1143, 1144, 1145, 1163, 1032, 1270  
ASTRO SOUND 1038, 1039, 1042, 1143, 1144, 1145, 1163  
ASUKA 1037, 1038, 1039, 1042, 1035  
ATLANTIC 1011, 1035, 1067, 1068, 1143, 1144, 1145, 1163  
ATORO 1032, 1270  
AUDIOSONIC 1000, 1002, 1003, 1004, 1037, 1116, 1117, 1032, 1143, 1144, 1145, 1158, 1163, 1122, 1282  
AUDIOTON 1003, 1004, 1032, 1282, 1270  
AUDIOVOX 1285, 1289  
AUSIND 1007, 1008, 1023  
AUTOVOX 1003, 1004, 1013, 1014, 1023, 1040, 1044, 1067, 1068, 1007, 1084, 1095, 1110  
AWA 1003, 1004, 1025, 1091, 1143, 1144, 1145, 1163, 1032, 1116, 1117, 1140, 1164, 1290, 1270  
BAI HE HUA 1267, 1274, 1275, 1285, 1287, 1288, 1291, 1292, 1270  
BAI HUA 1270, 1282, 1301, 1302, 1303  
BAI LE 1266, 1270, 1276, 1277, 1278, 1279, 1280, 1281, 1290  
BAIRD 1102, 1146  
BANG & OLUFSEN 1025, 1103, 1143, 1144, 1145, 1163  
BAOLESHI 1282, 1301, 1302, 1303  
BAOSHENG 1265, 1270  
BARCO 1031, 1036, 1038, 1039, 1042, 1103  
BASIC LINE 1037, 1143, 1144, 1145, 1163, 1119, 1290, 1270  
BAUMATIC 1117  
BAUR 1025, 1031, 1036, 1069, 1116, 1129, 1143, 1144, 1145, 1163, 1099, 1032, 1146  
BAZIN 1003, 1004  
BCR 1005, 1031, 1096, 1042, 1058  
BEIJING 1265, 1266, 1267, 1270, 1274, 1275, 1276, 1277, 1282, 1285, 1287, 1291, 1292, 1301, 1302, 1303, 1278, 1279, 1280, 1281, 1290  
BEKO 1168, 1124  
BEST 1122  
BIFONIC 1003, 1004  
BLAUPUNKT 1087, 1086, 1091, 1177, 1186, 1189, 1191, 1010, 1016, 1172, 1075, 1047, 1057, 1017, 1019  
BLAUSONIC 1003, 1004

BLUE STAR 1038, 1039, 1042  
BLUESKY 1127, 1128, 1129, 1146  
BRANDT 1005, 1031, 1096, 1042, 1058, 1146, 1075  
BRENDSTAR 1032  
BRIONVEGA 1012, 1102, 1103, 1116, 1127, 1128, 1129, 1130, 1146, 1184, 1084, 1120, 1121, 1112  
BRITANNIA 1143, 1144, 1145, 1163, 1003, 1004, 1043, 1049, 1014  
BRUNS 1028, 1029, 1103, 1115  
BSR 1006, 1182, 1032, 1015, 1018, 1020  
BUSH(ATAKI) 1091, 1075, 1021, 1031, 1036, 1038, 1039, 1041, 1090, 1030, 1270, 1290, 1201  
CABLETIME 1175, 1176, 1180  
CAI HONG 1270  
CAPEHART 1264  
CAPSON 1117, 1143, 1144, 1145, 1163  
CARREFOUR 1091  
CASCADE 1270  
CASIO 1143, 1144, 1145, 1163  
CENTURION 1264  
CENTURY 1103, 1104, 1105, 1106, 1107, 1108, 1109, 1110, 1112  
CGE 1035, 1038, 1039, 1041, 1042, 1105, 1106, 1107, 1108, 1018, 1022, 1023, 1032, 1007, 1109, 1123, 1124, 1163, 1110, 1143, 1144, 1145  
CGM 1143, 1144, 1145, 1163, 1037, 1032, 1117, 1080  
CHAI XING 1267, 1274, 1275, 1285, 1287, 1288, 1291, 1292  
CHANG FEI 1265, 1290, 1270  
CHANG FENG 1265, 1282, 1301, 1302, 1303, 1293, 1294, 1275  
CHANG HAI 1265, 1270  
CHANG HONG 1144, 1117, 1102, 1250, 1232, 1233, 1305, 1234, 1252, 1235, 1237, 1240, 1246, 1247, 1303, 1251, 1287, 1288, 1291, 1292, 1301, 1249, 1302, 1265, 1267, 1270, 1238, 1263, 1304, 1245  
CHANG HONG 1274, 1275, 1276, 1278, 1282, 1285  
CHAPARRAL 1161  
CHENG DU 1265, 1270  
CHUN FENG 1282, 1301, 1302, 1303, 1270  
CHUN SUN 1265, 1270  
CIE 1037, 1032, 1290  
CIMLINE 1075, 1270  
CITY COM 1270  
CLARIVOX 1000, 1002, 1103, 1104, 1105, 1106, 1107, 1108, 1109, 1110, 1143, 1144, 1145, 1158, 1163, 1115, 1025, 1122, 1001, 1009  
CLATRONIC 1028, 1282, 1270  
CLAYTON 1143, 1144, 1145, 1163  
CME 1091, 1040, 1113, 1028, 1081, 1087, 1075, 1076, 1011, 1270  
COMPUTRON 1025, 1143, 1144, 1145, 1163, 1032  
CONCORDE 1032, 1270  
CONDOR 1028, 1029, 1035, 1041, 1102, 1117, 1143, 1144, 1145, 1146, 1163, 1123, 1032, 1270  
CONIC 1053  
CONROWA 1264, 1282, 1301, 1302, 1303, 1256, 1261, 1262, 1293, 1294, 1296  
CONTEC 1004, 1117, 1160, 1032, 1091, 1021, 1182, 1270  
CONTINENTAL EDISON 1005, 1031, 1042, 1058, 1096  
COSMEL 1032, 1122, 1270  
COSMOS 1270  
CROSLEY 1005, 1014, 1018, 1041, 1103, 1104, 1023, 1024, 1112  
CROWN 1025, 1037, 1123, 1143, 1144, 1145, 1163, 1032  
CRYSTAL 1143, 1144, 1145, 1163  
CS ELECTRONICS 1037  
CTC CLATRONIC 1003, 1004, 1028, 1029, 1037, 1041, 1104, 1105, 1106, 1107, 1108, 1109, 1143, 1144, 1145, 1163, 1042, 1039, 1117, 1123, 1038, 1270, 1301  
CURTIS MATHIS 1025  
CYMTIC 1000, 1002, 1003, 1004, 1038, 1039, 1042, 1158  
DAEWOO 1003, 1004, 1025, 1037, 1104, 1105, 1106, 1107, 1108, 1109, 1110, 1116, 1143, 1144, 1145, 1163, 1123, 1270, 1266, 1281, 1290  
DAICHI 1032  
DAINICHI 1102, 1146  
DANSAI 1053, 1117, 1282  
DANSUI 1025, 1069, 1116, 1117, 1129, 1143, 1144, 1145, 1163, 1032  
DAWA 1025, 1143, 1144, 1145, 1163  
DA XI GU 1270  
DAYTRON 1032, 1270, 1290, 1264  
DAYU 1264, 1266, 1281, 1290  
DE GRAAF 1031, 1036  
DECCA 1000, 1002, 1003, 1004, 1025, 1027, 1030, 1143, 1144, 1145, 1158, 1163

DEGRAAF 1090, 1269  
DENON 1055, 2135  
DENVER 1143, 1144, 1145, 1032, 1270  
DESMET 1000, 1002, 1035, 1038, 1039, 1042, 1143, 1144, 1145, 1158, 1163, 1032  
DEWOW 1119  
DIAMOND 1025, 1069, 1116, 1032, 1129, 1143, 1144, 1145, 1290  
DINASTY 1270  
DIXI 1032, 1270  
DOMEOS 1143, 1144, 1145, 1163  
DONG BAO 1270, 1282, 1301, 1302, 1303  
DONG DA 1270  
DONG SHAN 1270, 1264  
DONG DI SHI 1270  
DONG HAI 1270  
DORIC 1005, 1014, 1018, 1092  
DST 1270  
DUAL 1003, 1004, 1025, 1038, 1069, 1116, 1129, 1143, 1144, 1145, 1163, 1032, 1039, 1042, 1040, 1184  
DUAL-TEC 1004, 1011, 1018, 1028, 1032, 1270  
DUMONT 1009, 1028, 1029, 1041, 1102, 1103, 1143, 1144, 1145, 1146, 1163, 1123, 1007  
DYNAMIC 1032  
DYNISTY 1143, 1144, 1145, 1163  
EDAN LINE 1102, 1146, 1143, 1144, 1145, 1163  
EDISON 1005, 1031, 1096, 1042, 1058  
ELBE 1000, 1002, 1158, 1003, 1004, 1091, 1038, 1039, 1042, 1125, 1009, 1001, 1011  
ELBIT 1143, 1144, 1145, 1163  
ELCIT 1028  
ELECTRO TECH 1032, 1270  
ELEKTA 1117, 1032, 1282, 1270, 1290, 1301  
ELEKTRONSKA 1038, 1039, 1000, 1002, 1158, 1042  
ELEMIS 1143, 1144, 1145, 1163  
ELIN 1143, 1144, 1145, 1163, 1003, 1004, 1032, 1051, 1005, 1063, 1270  
ELITE 1075  
ELLEVISION 1117  
ELMAN 1006, 1038, 1039, 1042, 1028, 1029, 1018, 1032  
ELTA 1117, 1270, 1301  
EMERSON 1028, 1029, 1038, 1041, 1102, 1103, 1104, 1105, 1106, 1107, 1108, 1109, 1110, 1143, 1144, 1145, 1163, 1035, 1117, 1052, 1025, 1039, 1101, 1112, 1042, 1155, 1264  
ENGEL 1115, 1038, 1039, 1042  
ETRON 1143, 1144, 1145, 1163, 1032, 1038, 1039, 1042, 1278, 1270  
EUROCOM 1038, 1039, 1042  
EURO-FEEL 1282  
EUROMAN 1143, 1144, 1145, 1163, 1003, 1004, 1025, 1282  
EUROPHON 1000, 1002, 1158, 1104, 1105, 1106, 1107, 1108, 1109, 1110, 1003, 1004, 1038, 1039, 1042, 1160, 1028, 1035, 1032, 1029, 1018  
EXPERT 1011, 1024, 1022, 1020  
FAGOR 1038, 1039, 1042  
FAIRMOST 1270  
FEILANG 1270  
FEI LU 1265, 1270  
FEI YAN 1282, 1301, 1302, 1303, 1270  
FEIYUE 1265, 1267, 1292, 1274, 1275, 1285, 1287, 1288, 1291  
FENNER 1143, 1144, 1145, 1163, 1032, 1025, 1119, 1171, 1290, 1270  
FERGUSON 1081, 1009, 1005, 1031, 1096, 1042, 1058  
FIDELIS 1143, 1144, 1145, 1163, 1003, 1004, 1032, 1025, 1053, 1270  
FIDELITY 1003, 1004, 1043, 1049, 1014, 1053, 1090, 1270  
FILMNET CABLECRYPT 1151, 1177  
FILSAI 1032, 1003, 1004  
FINLANDIA 1114, 1031, 1036, 1090  
FINLUX 1007, 1008, 1009, 1012, 1024, 1025, 1033, 1118, 1123, 1165, 1023, 1095, 1063, 1014, 1018, 1000, 1002, 1158, 1005, 1028, 1029, 1032, 1051  
FIRST LINE 1143, 1144, 1145, 1163, 1104, 1105, 1106, 1107, 1108, 1109, 1110, 1003, 1004, 1032, 1123, 1025, 1116, 1138, 1270, 1290  
FISHER 1103, 1005, 1003, 1004, 1102, 1146, 1115, 1091, 1160, 1014, 1018, 1040, 1024, 1034, 1124, 1184, 1112, 1270  
FLINT 1143, 1144, 1145, 1163  
FLORIDA 1003, 1004  
FORMENTI-PHOENIX 1003, 1008, 1024, 1035, 1036, 1116, 1023, 1007, 1090, 1103, 1005, 1143, 1144, 1145, 1163, 1004, 1041, 1038, 1039, 1042, 1025, 1006, 1014, 1018, 1117, 1159, 1301  
FORTRESS 1103  
FRABA 1143, 1144, 1145, 1163  
FRANCETELECOM 1190



|                 |  |                |  |               |  |
|-----------------|--|----------------|--|---------------|--|
| FRONTECH        | 1090, 1031, 1036, 1032, 1006, 1053, 1270, 1282   | HITACHI        | 1063, 1116, 1004, 1038, 1039, 1040, 1042, 1049, 1054, 1055, 1056, 1057, 1058, 1059, 1060, 1091, 1128, 1165, 1005, 1025, 1028, 1029, 1173, 1145, 1003, 1144, 1020, 1031, 1036, 1051, 1018, 1014, 1053, 1143, 1269, 1261, 1264, 1262, 1296, 1277, 1256 | KAISUI        | 1143, 1023, 1007, 1145, 1037, 1032, 1163, 1123, 1144, 1119, 1270   |
| FUJITSU         | 1067, 1068, 1037, 1296   |                |  | KAMAR         | 1160   |
| FU LI           | 1295   |                |  | KAMBROOK      | 1143, 1144, 1145, 1163, 1003, 1004, 1038, 1039, 1042, 1117   |
| FUNAI           | 1015, 1117, 1182, 1005, 1031, 1096, 1042, 1058, 1091, 1032, 1282, 1270, 1301   | HONGMEI        | 1258, 1265, 1267, 1270, 1271, 1274, 1275, 1282, 1285, 1287, 1288, 1291, 1292, 1301, 1302, 1303, 1263, 1304, 1305   | KAMOSONIC     | 1003, 1004   |
| FU RI           | 1261, 1265, 1267, 1269, 1274, 1275, 1278, 1282, 1283, 1285, 1287, 1288, 1291, 1292, 1301, 1302, 1303, 1307, 1308   |                |  | KANGHONG      | 1256, 1305, 1304   |
| FUTRONIC        | 1117   |                |  | KANGLI        | 1277, 1266, 1276, 1278, 1280, 1281, 1282, 1270   |
| G.E             | 1264, 1266   | HONGYAN        | 1265, 1282, 1301, 1302, 1303   | KANGLI 2      | 1267, 1270, 1274, 1275, 1285, 1287, 1288, 1291, 1292, 1265, 1276, 1277, 1278, 1279, 1280, 1260   |
| GALACTEX        | 1003, 1117, 1004   | HOSHAI         | 1037   |               |  |
| GALAXISAT       | 1143, 1144, 1145, 1163   | HUA FA         | 1261, 1270   | KANGYI        | 1270, 1282, 1301, 1302, 1303   |
| GALAXY          | 1003, 1004, 1028, 1029, 1009, 1123, 1041   | HUANG HAI MEI  | 1265, 1267, 1270, 1274, 1275, 1285, 1287, 1288, 1291, 1292   | KAPSCH        | 1005, 1014, 1018, 1011, 1068   |
| GALERIA         | 1032   |                |  | KARCHER       | 1116, 1119, 1129, 1036, 1007, 1023, 1025, 1032, 1037, 1160, 1028, 1029, 1143, 1144, 1145, 1163, 1003, 1004, 1031   |
| GANXIN          | 1265, 1267, 1238, 1274, 1275, 1285, 1287, 1288, 1289, 1291, 1292   | HUANG LONG     | 1270   |               |  |
|                 |  | HUANG SHAN     | 1265, 1267, 1270, 1274, 1275, 1239, 1282, 1285, 1287, 1288, 1291, 1292, 1301, 1302, 1303   | KATA          | 1253, 1270   |
| GBC             | 1005, 1091, 1002, 1004, 1018, 1024, 1030, 1032, 1037, 1038, 1039, 1040, 1090, 1114, 1128, 1014, 1042, 1104, 1105, 1106, 1107, 1108, 1109, 1110, 1270, 1290   | HUAN YU        | 1265, 1267, 1269, 1274, 1275, 1282, 1285, 1287, 1288, 1291, 1292, 1301, 1302, 1303, 1263, 1304, 1305, 1290   | KENDO         | 1003, 1004, 1028, 1029, 1104, 1105, 1106, 1107, 1108, 1109, 1110, 1032, 1075, 1270   |
| GEC             | 1000, 1002, 1003, 1004, 1005, 1020, 1022, 1024, 1031, 1036, 1091, 1158, 1114, 1040, 1128   | HUA QIANG      | 1282, 1301, 1302, 1303   | KENNEDY       | 1005, 1014, 1018, 1104, 1105, 1106, 1107, 1108, 1109, 1110, 1067, 1024, 1068   |
|                 |  | HUA RI         | 1261, 1282, 1301, 1302, 1303   | KENNEX        | 1143, 1144, 1145, 1163   |
| GELOSO          | 1004, 1018, 1024, 1031, 1032, 1037, 1090, 1107, 1108, 1270, 1290   | HUODSTEJI      | 1239, 1257, 1238, 1295   | KERION        | 1025   |
| GENERAL TECHNIC | 1032, 1270, 1290   | HUSENSE        | 1102, 1146   | KIC           | 1003, 1160, 1004   |
| GENEXXA         | 1090   | HYPER VISION   | 1143, 1144, 1145, 1163, 1003, 1004, 1007, 1037, 1032, 1038, 1039, 1042, 1171, 1110, 1023, 1117, 1270   | KIMAY         | 1117, 1301   |
| GIANT           | 1143, 1144, 1145, 1163, 1003, 1004, 1025   | HYPSON         | 1117, 1143, 1144, 1145, 1163, 1032, 1282   | KITTEN        | 1003, 1004   |
| GITEM           | 1143, 1144, 1145, 1163   | IBERVSAO       | 1042, 1038, 1039   | KIYOGIN       | 1143, 1144, 1145, 1163   |
| GMG             | 1117, 1123, 1143, 1144, 1145, 1163, 1032, 1270, 1301   | ICE S          | 1117, 1037, 1270, 1282, 1301   | KLARMAX       | 1000, 1002, 1003, 1004, 1038, 1039, 1042, 1158   |
| GNIDA           | 1104, 1105, 1106, 1107, 1108, 1109, 1110, 1144, 1145, 1163, 1143   | IEG            | 1003, 1004   | KNEISSEL      | 1143, 1144, 1145, 1163, 1115, 1116, 1011   |
| GOLDLINE        | 1122   | IMPEERIAL COWN | 1270   | KOBIC         | 1032   |
| GOLDSTAR(LG)    | 1003, 1004, 1081, 1032, 1110, 1126, 1181, 1007, 1023, 1025, 1031, 1036, 1038, 1039, 1042, 1060, 1116, 1143, 1144, 1145, 1163, 1117, 1053, 1274, 1264, 1275, 1285, 1287, 1288, 1291, 1292, 1270, 1301, 1263, 1267 | IMPERIAL       | 1018, 1022, 1023, 1124, 1007, 1032, 1117, 1041, 1038, 1039, 1042, 1123, 1143, 1144, 1145, 1163, 1104, 1105, 1106, 1107, 1108, 1109, 1110, 1282, 1301, 1302, 1303, 1266, 1276, 1277, 1278, 1279, 1280, 1281, 1290, 1270                               | KOENIG        | 1005, 1014, 1018, 1035   |
| GOLDTECH        | 1143, 1144, 1145, 1163   | INGERSOL       | 1270   | KOERTING      | 1103, 1143, 1144, 1145, 1163, 1114, 1035   |
| GOODMANS        | 1025, 1038, 1039, 1042, 1143, 1144, 1145, 1163, 1032, 1052, 1091, 1081, 1075, 1290, 1282, 1270, 1201   | INNO HIT       | 1000, 1004, 1030, 1081, 1053, 1105, 1129, 1117, 1037, 1107, 1003, 1002, 1158, 1005, 1014, 1018, 1143, 1144, 1145, 1163, 1104, 1032, 1106, 1108, 1110, 1109   | KOLSTER       | 1104, 1105, 1106, 1107, 1108, 1109, 1110, 1143, 1144, 1145, 1163, 1117, 1025, 1301   |
|                 |  | INTERDISCOUNT  | 1143, 1144, 1145, 1163, 1099   | KONDA         | 1270   |
| GORENJE         | 1143, 1144, 1145, 1163, 1124, 1127   | INTERFUNK      | 1005, 1026, 1038, 1041, 1046, 1061, 1062, 1020, 1064, 1023, 1007, 1022, 1129, 1123, 1069, 1116, 1025, 1103, 1014, 1018   | KONG QUE      | 1265, 1267, 1270, 1274, 1275, 1282, 1285, 1287, 1288, 1289, 1291, 1292   |
| GPM             | 1288   | INTERVISION    | 1143, 1144, 1145, 1163, 1104, 1105, 1106, 1107, 1108, 1109, 1110, 1003, 1004, 1028, 1029, 1038, 1039, 1042, 1282   | KONICHI       | 1032   |
| GRAETZ          | 1090   | IRRADIO        | 1008, 1037, 1081, 1053, 1110, 1188, 1023, 1007, 1117, 1103, 1143, 1144, 1145, 1163, 1032, 1102, 1146, 1038, 1039, 1042, 1270   | KONIG         | 1091, 1040, 1270   |
| GRANADA         | 1014, 1018, 1043, 1049, 1026, 1039, 1086, 1041, 1007, 1023, 1075, 1042, 1090, 1092, 1114, 1000, 1002, 1003, 1004, 1005, 1025, 1031, 1036, 1143, 1144, 1145, 1158, 1163, 1087, 1091, 1290                         | ISKRA          | 1000, 1002, 1158, 1003, 1004, 1028, 1029, 1038, 1039, 1042   | KONKA         | 1205, 1208, 1209, 1214, 1215, 1219, 1222, 1238, 1239, 1244, 1240, 1245, 1249, 1250, 1232, 1233, 1234, 1252, 1265, 1267, 1270, 1254, 1274, 1275, 1276, 1302, 1303, 1309, 1310, 1311, 1312, 1278, 1279, 1301, 1283, 1285, 1287, 1288, 1291, 1292, 1037, 1117, 1144, 1116, 1123, 1011, 1097, 1133, 1163, 1143, 1145 |
|                 |  | ITC            | 1003, 1004, 1038, 1039, 1042   | KORTING       | 1035, 1114, 1091, 1159, 1112   |
| GRANDIN         | 1270   | ITL            | 1032   | KOTRON        | 1117   |
| GREAT WALL      | 1117, 1257, 1265, 1266, 1267, 1270, 1238, 1274, 1275, 1282, 1285, 1281, 1280, 1279, 1301, 1302, 1303, 1276, 1277, 1278   | ITS            | 1282   | KOYODA        | 1270   |
|                 |  | ITT/NOKA       | 1062, 1005, 1014, 1018, 1143, 1144, 1145, 1163, 1020, 1022, 1024, 1061, 1031, 1036, 1043, 1041, 1146, 1038, 1039, 1042, 1123, 1160, 1049, 1051, 1065, 1063, 1131, 1119, 1130, 1037, 1032, 1102, 1007, 1103, 1127, 1057, 1023, 1030, 1290             | KRONNE        | 1038, 1039, 1003, 1004, 1042   |
| GRENADIER       | 1143, 1144, 1145, 1163, 1032, 1038, 1039, 1042, 1025   | JANCO          | 1178, 1179   | KUALAIE       | 1270, 1282, 1301, 1302, 1303   |
| GRONIC          | 1003, 1004, 1025, 1038, 1039, 1042, 1143, 1144, 1145, 1163   | JET POINT      | 1143, 1144, 1145, 1163   | KUNLUN        | 1257, 1265, 1272, 1273, 1282, 1285, 1287, 1288, 1291, 1292, 1301, 1302, 1303, 1263, 1304, 1305   |
|                 |  | JACAILI        | 1270, 1282, 1301, 1302, 1303   | KYOTO         | 1000, 1002, 1003, 1004, 1038, 1039, 1042, 1158   |
| GROSLEY         | 1023, 1007   | JIA HUA        | 1238, 1295, 1257, 1239   | LAVIS         | 1000, 1002, 1158   |
| GRUNDIG         | 1003, 1007, 1010, 1023, 1041, 1044, 1045, 1047, 1048, 1050, 1059, 1067, 1068, 1116, 1143, 1144, 1145, 1017, 1019   | JIEN           | 1270   | LEADER        | 1032   |
|                 |  | JIN FENG       | 1257, 1265, 1272, 1273   | LEGEND        | 1003, 1004, 1117, 1143, 1144, 1145, 1163, 1122   |
| GTT             | 1143, 1144, 1145, 1163, 1037, 1032, 1102, 1146, 1123   | JING TA        | 1267, 1270, 1274, 1275, 1285, 1287, 1288, 1291, 1292, 1301, 1302, 1303, 1263, 1304, 1305   | LEHUA         | 1265, 1267, 1270, 1274, 1275, 1285, 1287, 1288, 1291, 1292   |
| HAIER           | 1199, 1200   | JIN HAI        | 1263, 1304, 1305   | LENCO         | 1028, 1029, 1143, 1145, 1163, 1032, 1003, 1037, 1136, 1170, 1171, 1144, 1270, 1290   |
| HAI HONG        | 1276, 1277, 1278, 1279, 1280, 1270   | JINLIPIU       | 1032   | LENOIR        | 1004, 1117, 1270, 1301, 1290   |
| HAI LE          | 1239, 1295   | JIN QUE 1      | 1239, 1282, 1301, 1302, 1303, 1270   | LEYCO         | 1143, 1144, 1145, 1163, 1006, 1117, 1282   |
| HAI YAN         | 1265, 1267, 1274, 1275, 1282, 1285, 1287, 1288, 1291, 1292, 1301, 1302, 1303   | JIN QUE 2      | 1265, 1270   | LG (GOLDSTAR) | 1081, 1117, 1301, 1270, 1291, 1292   |
|                 |  | JIN XING       | 1287, 1288, 1264, 1261, 1265, 1267, 1269, 1274, 1275, 1276, 1301, 1239, 1282, 1285, 1302, 1303, 1291, 1292   | LIESENKOTTER  | 1143, 1144, 1145, 1163   |
| HALIFAX         | 1282   | JOCEL          | 1143, 1144, 1145, 1163, 1025   | LIFE          | 1032   |
| HAMPTON         | 1003, 1004   | JOHNSON        | 1003, 1004   | LIFETEC       | 1143, 1144, 1145, 1163, 1270, 1282   |
| HANIMEX         | 1037   | JU HUA         | 1265, 1267, 1274, 1275, 1282, 1285, 1287, 1288, 1291, 1292, 1301, 1302, 1303   | LIHUA         | 1265   |
| HANNOVER        | 1123   |                |  | LLOYDS        | 1005, 1014, 1018, 1008, 1003, 1004, 1032, 1160, 1117, 1270   |
| HANSEATIC       | 1024, 1026, 1035, 1091, 1046, 1049, 1023, 1007, 1270   | JUITA          | 1117, 1032   | LOEWE OPTA    | 1046, 1069, 1140, 1158, 1173, 1000, 1002, 1116, 1129, 1103, 1025, 1113   |
|                 |  | JVC            | 1091, 1139, 1103, 1132, 1133, 1138, 1066, 1259   | LOGIK         | 1143, 1144, 1145, 1163, 1027   |
| HANTAREX        | 1000, 1014, 1018, 1143, 1144, 1145, 1163, 1032   | KAIGE          | 1265, 1267, 1270, 1274, 1275, 1282, 1285, 1287, 1288, 1291, 1292, 1301, 1302, 1303   | LONGJIANG     | 1265, 1282, 1301, 1302, 1303   |
| HCM             | 1003, 1004, 1037, 1032, 1038, 1039, 1042, 1270, 1282   | KAISER         | 1143, 1144, 1145, 1163   | LUMATRON      | 1031, 1036, 1070, 1025, 1032, 1067, 1068, 1116, 1143, 1144, 1145   |
|                 |  |                |  | LUXOR         | 1005, 1041, 1042, 1049, 1060, 1071, 1072, 1073, 1074, 1146, 1131, 1023, 1007, 1010, 1025, 1102, 051, 1014, 1018, 1125, 1003, 1004, 1031, 1036, 1063, 1081, 1017  |
| HEMA            | 1270   |                |  | M ELECTRONIC  | 1290, 1270   |
| HEMMERMANN      | 1014, 1004, 1003   |                |  | MAGNADYNE     | 1029, 1032, 1038, 1039, 1042, 1163, 1123, 1103, 1000, 1002, 1158, 1005, 1014, 1018, 1143, 1144, 1145, 1024, 1104, 1105, 1106, 1107, 1108, 1109, 1110, 1028, 1112   |
| HEXA            | 1042, 1038, 1039   |                |  |               | 1000, 1002, 1003, 1004, 1005, 1007, 1008, 1009, 1014, 1018, 1023, 1028, 1029, 1035, 1143, 1144, 1145, 1158, 1160, 1163   |
| HIGASHI         | 1003, 1004   |                |  | MAGNAFON      |  |
| HILINE          | 1032, 1117, 1282   |                |  |               |  |
| HINARI          | 1032, 1091, 1051, 1052, 1053, 1103, 1114, 1039, 1117, 1042, 1143, 1145, 1163, 1038, 1115, 1270, 1301   |                |  |               |  |
|                 |  |                |  |               |  |
| HISENSE         | 1192, 1193, 1194, 1195, 1196, 1197, 1198, 1256, 1261, 1262, 1264, 1268, 1269, 1293, 1294, 1270   |                |  |               |  |
|                 |  |                |  |               |  |
| HISHI           | 1032   |                |  |               |  |
| HISONIX         | 1116, 1270   |                |  |               |  |

MAGNAVOX 1264  
MAGNEX 1117  
MANCHENGFU 1270, 1281, 1264  
MANDOR 1282  
MANESTH 1143, 1144, 1145, 1163, 1035, 1075, 1282  
MANHATTAN 1143, 1144, 1145, 1163  
MARANTZ 1026, 1143, 1025, 1144, 1145, 1163  
MARECH 1035  
MARSHALL 1270  
MARTIN 1090  
MASCOT 1104, 1105, 1106, 1107, 1108, 1109, 1110  
MATCH ITALIA 1143, 1144, 1145, 1163, 1117, 1270  
MATSUI 1003, 1004, 1005, 1006, 1014, 1018, 1027, 1030, 1031, 1036, 1038, 1039, 1042, 1058, 1075, 1096, 1102, 1117, 1141, 1143, 1144, 1145, 1146, 1163, 1032, 1091, 1270  
1003, 1117, 1004  
MATSUKA 1032, 1117  
MAXAM 1032, 1270  
MAXELL 1051, 1103, 1038, 1039, 1042  
MAXON 1270  
MCE 1032, 1117  
MCMICHAEL 1128, 1040  
MEILE 1265, 1267, 1274, 1275, 1282, 1285, 1287, 1288, 1291, 1292, 1301, 1302, 1303, 1263, 1304, 1305  
MELECTRONIC 1009, 1051, 1005, 1063, 1104, 1105, 1106, 1107, 1108, 1109, 1110, 1116, 1143, 1144, 1145, 1163, 1184, 1032, 1290  
MEMOREX 1288, 1270, 1264  
MEMPHIS 1122, 1270  
MENGMEI 1267, 1274, 1275, 1285, 1287, 1288, 1291, 1292  
MERCURY 1003, 1004, 1117, 1143, 1144, 1145, 1163, 1032, 1160  
METZ 1033, 1075, 1077, 1108, 1119, 1136, 1103, 1076, 1112, 1078, 1017  
MICRON 1003, 1004  
MIDLAND 1278, 1281  
MINERVA 1010, 1041, 1045, 1047, 1007, 1023, 1059, 1075, 1017  
MITRONIC 1053  
MITSUBISHI/MGA 1005, 1025, 1103, 1027, 1028, 1031, 1042, 1046, 1058, 1079, 1091, 1094, 1096, 1111, 1135, 1037, 1117, 1069, 1116, 1129, 1032, 1143, 1144, 1145, 1112, 1264, 1290, 1266, 1265, 1299  
MIVAR 1000, 1002, 1003, 1004, 1007, 1023, 1080, 1156, 1185, 1081  
MTC 1038, 1039, 1042  
MUDAN 1257, 1306, 1265, 1267, 1270, 1272, 1273, 1239, 1282, 1285, 1287, 1288, 1291, 1292, 1301  
MUDAN 1302, 1303  
MULTISTANDARD 1028  
MULTISYSTEM 1116  
MULTITECH 1000, 1002, 1037, 1038, 1039, 1042, 1104, 1105, 1106, 1107, 1108, 1109, 1143, 1144, 1145, 1158, 1163, 1032, 1003, 1004, 1028, 1029, 1041, 1091, 1110, 1124, 1126, 1270  
MURPHY 1052, 1039, 1092  
NAKASHI 1143, 1144, 1145, 1163  
NAMSUNC 1032  
NANBAO 1270, 1305, 1282, 1301, 1302, 1303, 1263, 1304  
NANSHENG 1265, 1282, 1301, 1302, 1303  
NARITA 1003, 1117, 1004, 1290  
NATIONAL 1087, 1086, 1007, 1257, 1238, 1272, 1273, 1277, 1278, 1279, 1280, 1281, 1295, 1239, 1266, 1276, 1270  
NEC 1091, 1032, 1290, 1259, 1264, 1265, 1270, 1275, 1277, 1301, 1302, 1303  
NECKERMANN 1143, 1144, 1145, 1163, 1103, 1003, 1004, 1099, 1025, 1035, 1116, 1091, 1049, 1070, 1082, 1124  
NEI 1143, 1038, 1122, 1039, 1042, 1144, 1145, 1163  
NEWMAR 1003, 1038, 1004, 1039, 1042  
NEWTECH 1143, 1003, 1004, 1144, 1145, 1163, 1270  
NEWVISION 1116, 1143, 1144, 1145  
NIKKAI 1003, 1004, 1060, 1117, 1053, 1122, 1113, 1143, 1144, 1145, 1163, 1270, 1282  
NIKKO 1122  
NIKON 1263, 1304, 1305  
NOBLEX 1091, 1032, 1160, 1053, 1290, 1270  
NOBLIKO 1003, 1004, 1007, 1008, 1009, 1023, 1028, 1029, 1041, 1045, 1105, 1104, 1106, 1109, 1107, 1108, 1110  
NOKIA 1007, 1023, 1052, 1057, 1103, 1127  
NORDMENDE 1005, 1014, 1018, 1084, 1139, 1059, 1083, 1085, 1137, 1078  
NORTEK 1143, 1144, 1145, 1163  
NOVATRONIC 1116, 1117, 1143, 1144, 1145, 1163, 1032, 1290, 1270

O GENERAL 1091, 1032  
OBION HONGARY 1143, 1144, 1145, 1163, 1025, 1018, 1125  
OBMOND 1143, 1144, 1145, 1163  
OCEANIC (ITT) 1005, 1014, 1018, 1020, 1022, 1024, 1031, 1036, 1102, 1146, 1141, 1038, 1085  
OCTAL 1003, 1004  
OKANO 1032, 1270  
OLYMPIC 1032  
ONCEAS 1004, 1003, 1032, 1104, 1105, 1106, 1107, 1108, 1109, 1110, 1270  
ORAVA/OTF 1103, 1143, 1032, 1163, 1144, 1145, 1270  
ORIENT 1143, 1032, 1144, 1145, 1163  
ORION 1005, 1006, 1015, 1018, 1027, 1030, 1031, 1037, 1042, 1014, 1052, 1053, 1058, 1075, 1096, 1116, 1117, 1125, 1138, 1139, 1140, 1143, 1144, 1145, 1163, 1186, 1032, 1115, 1270, 1264  
ORSOW'E 1000, 1002, 1158  
OSAKI 1025, 1117, 1143, 1144, 1145, 1163, 1282, 1301  
OSUME 1021  
OTHER LINE 1000, 1002, 1158  
OTHERS 1203, 1154, 1155, 1156, 1270, 1264  
OTTOVERSAND 1003, 1004, 1005, 1014, 1018, 1025, 1031, 1036, 1069, 1116, 1129, 1143, 1144, 1145, 1163, 1147, 1032, 1035, 1086, 1087, 1091, 1059, 1099, 1075, 1049, 1024, 1026, 1046  
PADIOTONE 1117, 1270  
PAEL 1003, 1008, 1007, 1023, 1004  
PALLADIUM 1025, 1148  
PALSONIK 1270  
PANAMA 1025, 1104, 1105, 1106, 1107, 1108, 1109, 1110, 1117, 1143, 1144, 1145, 1163, 1282, 1270  
PANASHIBA 1032  
PANASONIC 1001, 1003, 1004, 1005, 1014, 1018, 1025, 1035, 1037, 1038, 1039, 1042, 1053, 1059, 1086, 1087, 1088, 1117, 1141, 1143, 1144, 1145, 1163, 1172, 1264, 1270, 1273, 1306, 1257, 1268, 1269, 1272  
PANAVISION 1117  
PANAVOX 1005, 1014, 1018, 1143, 1144, 1145, 1163, 1032  
PANDA 1257, 1265, 1267, 1270, 1272, 1273, 1274, 1275, 1278, 1282, 1285, 1287, 1288, 1291, 1292, 1301, 1302, 1303, 1263, 1304, 1305  
PANORAMA 1003, 1037, 1032, 1004  
PATHE CINEMA 1000, 1002, 1003, 1004, 1035, 1038, 1039, 1042, 1158, 1009, 1023, 1007, 1032  
PAUSA 1270  
PCM 1143, 1144, 1145, 1163  
PENNEY 1264  
PEONY 1204, 1025, 1069, 1116, 1129  
PERDIO 1023, 1007, 1032, 1290  
PHILARMONIC 1003, 1004, 1005, 1091, 1014, 1018, 1022, 1023, 1024, 1038, 1039, 1041, 1042, 1103, 1104, 1105, 1106, 1107  
PHILCO 1108, 1109, 1110, 1112, 1123, 1124, 1143, 1144, 1145, 1163, 1032, 1115, 1160, 1270  
PHILIPS 1003, 1004, 1005, 1007, 1023, 1025, 1026, 1031, 1042, 1058, 1060, 1064, 1096, 1103, 1112, 1116, 1117, 1123, 1128, 1142, 1143, 1144, 1145, 1163, 1166, 1173, 1190, 1040, 1290, 1288, 1291, 1292, 1267, 1274, 1275, 1285, 1287  
1129  
PHONOLA 1143, 1144, 1145, 1163, 1000, 1026, 1059  
PIONEER 1143, 1144, 1145, 1163  
PLANET 1270, 1282  
PLANTRON 1159  
POLESTAR 1028, 1076  
POLICOM 1270  
POPPY 1143, 1144, 1145, 1163  
PORTLAND 1000, 1002, 1158, 1005, 1014, 1018, 1008, 1104, 1105, 1106, 1107, 1108, 1109, 1110, 1007, 1023, 1031  
PRANDONI PRINCE 1162  
PRAXIS 1053, 1032  
PRECISION 1003, 1004, 1053, 1117, 1032, 1282, 1270, 1301  
PRIMA 1032, 1053  
PRINCESS 1032, 1041, 1270  
PROFEX 1201  
PROFILO 1138, 1201  
PROLINE 1001  
PROSAT 1290  
PROSONIC 1025, 1143, 1144, 1145, 1163, 1123, 1028, 1122, 1282, 1270  
PROTECH 1116, 1143, 1144, 1145  
PROTOKOL 1264  
PROTON 1143, 1025, 1116, 1144, 1145, 1163, 1290  
PYE 1270  
PYMI 1257, 1265, 1272, 1273, 1282, 1301, 1302, 1303

QINYUN 1270  
QUALCRAFT 1037, 1053  
QUASAR 1008, 1028, 1006, 1053, 1029  
QUELLE 1004, 1005, 1007, 1008, 1009, 1010, 1012, 1025, 1026, 1027, 1041, 1044, 1045, 1046, 1061, 1110, 1165, 1023, 1031, 1096, 1042, 1058, 1059, 1095, 1052, 1117, 1091  
1091  
QUESTAR 1173, 1005, 1031, 1096, 1042, 1058  
RADIOLA 1005, 1031, 1096, 1042, 1058  
RADIOMARELLI 1005, 1014, 1018, 1020, 1022, 1024, 1025, 1052  
RADIONETTE 1091, 1021  
RANK 1005, 1014, 1018, 1031, 1036, 1038, 1039, 1042, 1021, 1007  
RANK/RBM 1153  
RCA/PROSCAN 1278, 1285  
REALISTIC 1025, 1069, 1116, 1117, 1129, 1143, 1144, 1145, 1163  
RECOR 1005, 1014, 1018, 1031, 1039, 1042, 1058, 1089, 1096, 1127, 1092  
REDIFFUSION 1032  
REGENTE 1011, 1020, 1031, 1067, 1068, 1103, 1282  
REX 1143, 1144, 1145, 1163, 1037, 1032, 1053, 1119, 1270  
ROADSTAR 1103, 1115  
ROBOTRON ELECTR 1021  
ROTEL 1003, 1004  
ROWSONIC 1003, 1004, 1025, 1037, 1117, 1143, 1144, 1145, 1163, 1123, 1032  
ROYAL 1038, 1039, 1042  
ROZ 1103  
RTF 1158  
RUNCO 1265, 1267, 1269, 1274, 1275, 1285, 1287, 1288, 1291, 1292  
RUYI 1000, 1002, 1005, 1014, 1018, 1031, 1042, 1058, 1059, 1146, 1072, 1090, 1096, 1112, 1137, 1103, 1078  
1009  
SABSA 1265, 1270  
SAIGS 1003, 1004, 1006, 1027, 1030, 1037, 1075, 1087, 1117, 1143, 1144, 1145, 1163, 1174, 1282, 1270  
SAISHO 1032  
SAKURA 1005, 1042, 1056, 1049, 1058, 1060, 1061, 1065, 1070, 1073, 1082, 1146, 1131, 1158, 1178, 1179, 1191, 1081, 1103, 1114, 1057, 1099, 1063, 1031, 1036, 1014, 1051, 1102, 1043  
SALORA 1000, 1002, 1004, 1007, 1008, 1009, 1023, 1028, 1029, 1035, 1081, 1041, 1158, 1160  
SAMBERS 1025, 1032, 1081, 1116, 1117, 1124, 1129, 1157, 1160, 1172, 1264, 1270  
SAMPO 1003, 1004, 1006, 1025, 1116, 1143, 1144, 1145, 1163, 1117, 1032, 1160, 1053, 1081, 1282, 1270, 1264, 1292, 1286, 1287, 1288, 1291  
SANDRA COLOR 1076, 1003, 1004  
SANJIAN 1282, 1301, 1302, 1303  
SANJUN 1093, 1094, 1005, 1091, 1092, 1014, 1018, 1052, 1146, 1102, 1103, 1115, 1124, 1032, 1055, 1270, 1262, 1256, 1261, 1268, 1269, 1282, 1284, 1301, 1302, 1303, 1259  
SANYUAN 1258, 1265, 1267, 1270, 1271, 1274, 1275, 1285, 1287, 1288, 1291, 1292  
SBR 1012, 1021, 1025, 1027, 1030, 1057, 1146, 1128, 1040, 1290  
SCHALUB LORENZ 1117, 1270, 1290  
SCHNEIDER 1005, 1007, 1011, 1014, 1018, 1023, 1024, 1031, 1032, 1034, 1036, 1038, 1040, 1103, 1096, 1184, 1188, 1003, 1004, 1143, 1144, 1145, 1163, 1042, 1058, 1025, 1037, 1039, 1053, 1141  
SCHNEIDER 1290, 1270  
SCOTT 1143, 1035, 1052, 1144, 1145, 1163, 1264  
SEARS 1264  
SEG 1028, 1029, 1041, 1104, 1105, 1106, 1107, 1108, 1109, 1110, 1143, 1144, 1145, 1163, 1058, 1038, 1039, 1042, 1116, 1005, 1031, 1091, 1096, 1282, 1270  
SEIKO 1290  
SELECO 1025, 1038, 1039, 1042, 1091, 1145, 1163, 1011, 1051, 1067, 1068, 1103, 1087, 1143, 1116, 1144  
SENTRA 1038, 1039, 1042  
SETRON 1270  
SHAN CHA 1265, 1282, 1301, 1302, 1303  
SHANG HAI 1265, 1267, 1270, 1238, 1274, 1275, 1282, 1285, 1287, 1288, 1291, 1292, 1301, 1302, 1303, 1263, 1304, 1305  
SHAN YANG 1270  
SHAO FENG 1265, 1269, 1256, 1261, 1274

SHARP 1091, 1147, 1149, 1167, 1021, 1037, 1048, 1059, 1095, 1169, 1270, 1258, 1271  
 SHENCAI 1261, 1270, 1282, 1301, 1302, 1303  
 SHENYANG 1265, 1270, 1294, 1293, 1282  
 SHERWOOD 1270  
 SHIVAKI 1143, 1144, 1145, 1163  
 SHOW 1117, 1270  
 SHOW 1032, 1117  
 SIAREM 1005, 1014, 1018, 1028, 1029, 1103, 1000, 1024, 1112  
 SICALTEL 1038, 1039, 1042, 1001, 1009, 1021, 1059  
 SIDEC 1038, 1039, 1042  
 SIEMENS 1053, 1010  
 SIESTA 1183  
 SIGNATURE 1264  
 SILMA 1143, 1144, 1145, 1163, 1032, 1270  
 SILVER 1117, 1172, 1091, 1037, 1270, 1301  
 SIMPSON 1270  
 SINGER 1000, 1002, 1005, 1014, 1018, 1103, 1104, 1105, 1143, 1144, 1145, 1158, 1163, 1024, 1028, 1106, 1107, 1003, 1004, 1025, 1029, 1108, 1109, 1110, 1141, 1032, 1112, 1290  
 SINUDYNE 1005, 1006, 1015, 1024, 1025, 1028, 1031, 1042, 1014, 1058, 1096, 1018, 1143, 1148, 1183, 1163, 1030, 1116, 1144, 1138, 1145, 1075, 1029, 1037, 1103, 1270  
 SIREL 1000, 1002, 1158  
 SKY 1202  
 SKYWORTH 1210, 1211, 1216, 1217, 1223, 1226, 1235, 1236, 1248, 1231, 1237, 1241, 1307, 1240, 1242, 1275, 1285, 1287, 1288, 1291, 1292, 1293, 1294, 1267, 1270, 1274, 1252  
 SLAVA 1003, 1004  
 SOLAVOX 1020, 1022, 1024, 1038, 1039, 1042, 1043, 1049, 1014, 1051, 1060, 1005, 1063  
 SONGBA 1270  
 SONITRON 1003, 1004  
 SONOKO 1037, 1117, 1143, 1144, 1145, 1163, 1032, 1172, 1270, 1282  
 SONTEC 1143, 1144, 1145, 1163, 1270  
 SONY 1091, 1143, 1144, 1145, 1163, 1099, 1027, 1097, 1098, 1101, 1150, 1186, 1102, 1146, 1025, 1270, 1289, 1297, 1260, 1267, 1275, 1285, 1287, 1288, 1291, 1292  
 SOUND COLOR 1117, 1145, 1143, 1163, 1144  
 SOUND&VISION 1028, 1290  
 SOUNDESIGN 1264  
 SOUNDMASTER 1032, 1270  
 SOUNDWAVE 1117  
 SOWA 1270, 1264  
 SPECTRA 1143, 1144, 1145, 1163  
 SPICA 1117  
 STANDARD COMP 1104, 1003, 1037, 1032, 1035, 1004, 1105, 1106, 1107, 1108, 1109, 1110, 1270, 1290  
 STAR LITE 1032, 1025, 1270  
 STERN 1067, 1103, 1068, 1011  
 STVI 1003, 1038, 1004, 1039, 1042  
 SUN MOONSTAR 1005  
 SUNKAI 1011, 1037, 1079, 1080, 1007, 1143, 1144, 1145, 1151, 1163, 1187, 1005, 1031, 1042, 1058, 1096, 1119, 1171, 1075, 1138  
 SUNWATT 1025  
 SUPERLA 1000, 1002, 1038, 1039, 1042, 1158  
 SUPERSONIC 1025, 1069, 1102, 1116, 1117, 1129, 1146  
 SUPERTEC 1270  
 SUPERTECH 1037, 1143, 1144, 1145, 1163, 1032  
 SUPRA 1143, 1032, 1160, 1163, 1145, 1144, 1290, 1270  
 SUPREME 1009  
 SUTRON 1270  
 SYC LINE 1032, 1270  
 SYDNEY 1000, 1002, 1158  
 SYNCO 1264  
 TADISTAR 1123  
 TAISHAN 1265, 1270, 1290, 1281, 1280, 1279, 1278, 1277  
 TAIYI 1270  
 TALENT 1119, 1032  
 TANDBERG 1134, 1182, 1190, 1095, 1000, 1002, 1166, 1113  
 TANDY 1031, 1036, 1059  
 TAO WAH 1163, 1123  
 TASHIKO 1003, 1004, 1031, 1036, 1040, 1091  
 TATUNG 1000, 1003, 1004, 1014, 1018, 1025, 1002, 1027, 1030, 1173, 1270  
 TCL 1206, 1207, 1212, 1213, 1218, 1220, 1221, 1224, 1225, 1227, 1228, 1231, 1243, 1230, 1229, 1241, 1236, 1237, 1275, 1285, 1287, 1288, 1291, 1292, 1301, 1302, 1303, 1294, 1267, 1274, 1240, 1242  
 TEAK 1003, 1004, 1025, 1069, 1116, 1129, 1143, 1144, 1145, 1163, 1032  
 TEAM 1037, 1163

TEC 1003, 1004, 1006, 1104, 1105, 1106, 1107, 1108, 1109, 1110, 1143, 1144, 1145, 1032, 1270  
 TECHNICA 1037  
 TECHNICS 1087, 1141  
 TECHNILAND 1143, 1144, 1145, 1163  
 TECHNIMAGEN 1116, 1143, 1144, 1145  
 TECHNOL 1003, 1004, 1025, 1069, 1116, 1117, 1032, 1129, 1143, 1144, 1145, 1163  
 TECHNOVISION 1189  
 TECO 1270  
 TEDELEX 1003, 1004, 1025, 1038, 1039, 1042, 1117, 1032, 1143, 1144, 1145, 1163, 1122  
 TEINEL 1038, 1039, 1042, 1143, 1144, 1145, 1163  
 TEKNANT 1143, 1144, 1145, 1163, 1032, 1270  
 TELE+ 1177  
 TELEAVIA 1005, 1031, 1042, 1058, 1146, 1096, 1137  
 TELECHROM 1037  
 TELECOR 1011  
 TELEFAC 1032, 1099  
 TELEFUNKEN 1059, 1146, 1104, 1105, 1106, 1107, 1108, 1109, 1110, 1137, 1139, 1099, 1160  
 TELEGAZI 1011, 1282  
 TELEOPTA 1032, 1270  
 TELEPOINT 1143, 1144, 1145, 1163  
 TELESERVICE 1152, 1175  
 TELESTAR 1032, 1117  
 TELETECH 1104, 1105, 1106, 1107, 1108, 1109, 1110, 1122, 1270  
 TELEVIDEON 1003, 1004, 1005, 1008, 1014, 1018, 1035, 1143, 1144, 1145, 1123  
 TEMPEST 1003, 1037, 1032, 1004  
 TENGHUA 1270  
 TENIEL 1144  
 TENSAI 1003, 1004, 1028, 1029, 1037, 1104, 1105, 1106, 1107, 1108, 1109, 1110, 1143, 1144, 1145, 1163, 1039, 1042, 1053, 1035, 1039, 1042, 1053, 1160, 1290, 1270  
 TESLA 1103, 1143, 1038, 1039, 1042, 1144, 1145, 1163  
 TETRAN 1038, 1035, 1039, 1042  
 THOMSON 1059, 1067, 1137, 1005, 1031, 1042, 1058, 1146, 1139, 1008  
 THORN FERGUSON 1000, 1002, 1003, 1004, 1005, 1014, 1018, 1020, 1022, 1024, 1025, 1069, 1143, 1144, 1145, 1158, 1172, 1091, 1102, 1146, 1099, 1100, 1137, 1001, 1009, 1031, 1051, 1063, 1116, 1055, 1081, 1042, 1058, 1096, 1117, 1043, 1049, 1129, 1038, 1039, 1270, 1301  
 TIANE 1258, 1265, 1271  
 TOBISHI 1003, 1004, 1037, 1117, 1160  
 TOBO 1032, 1270  
 TOKAI 1122, 1270  
 TOMITA 1003, 1004  
 TONG GUANG 1282, 1301, 1302, 1303  
 TOPVISION 1038, 1039, 1042, 1129  
 TOSHIBA 1003, 1004, 1021, 1025, 1028, 1029, 1069, 1007, 091, 1101, 1102, 1113, 1116, 1129, 1117, 1119, 1256, 1261, 1262, 1268, 1269, 1270, 1277, 1278, 1280, 1282, 1301, 1302, 1303  
 TOWADA 1028  
 TRANSCONTINETS 1000, 1002, 1143, 1144, 1145, 1158, 1163  
 TRANSONIC 1025, 1117, 1143, 1144, 1145, 1163, 1123  
 TREVI 1037, 1032, 1270  
 TRIAD 1143, 1025, 1144, 1145, 1163  
 TRILUX 1116, 1143, 1163, 1145, 1144  
 TRIMPH 1009, 1006  
 TRIVISION 1032, 1146, 1011  
 UHER 1068, 1011, 1012, 1023, 1028, 1029, 1032, 1034, 1035, 1036, 1067, 1007, 1159, 1184, 1281  
 ULTRA 1003, 1005, 1014, 1018, 1023, 1024, 1070, 1007, 1028, 1103, 1105, 1143, 1144, 1145, 1163, 1104, 1106, 1107, 1108, 1109, 1110, 1004, 1025, 1029, 1112, 1290  
 UNIC RADIO 1000, 1002, 1158, 1003, 1004, 1042, 1038, 1039  
 UNIMOR 1143, 1144, 1145, 1163  
 UNIVERSUM 1003, 1004, 1008, 1091, 1143, 1144, 1145, 1163, 1099, 1032, 1025, 1007, 1117, 1165, 1063, 1038, 1039, 1042, 051, 1053, 1005, 1282  
 UNIVOX 1001, 1009, 1038, 1039, 1042, 1103, 1104, 1105, 1106, 1107, 1108, 1109, 1110, 1122  
 URANYA 1000, 1002, 1008, 1028, 1029, 1035, 1158, 1032  
 UTAX 1003, 1004, 1270  
 VANGUARD 1003, 1004, 1031, 1036, 1270  
 VECO 1143, 1144, 1145, 1163, 1032, 1270  
 VEGAVOX 1123  
 VESTEL FRANCE 1143, 1144, 1145, 1163

VEXA 1003, 1004, 1025, 1032, 1143, 1144, 1145, 1163, 1270  
 VICEROY 1003, 1117, 1004  
 VIDECH 1264  
 VIDEOLOGIC 1003, 1004, 1037  
 VIDEOMAC 1003, 1117, 1004  
 VIDEOSYSTEM 1039  
 VIDEOTON 1000, 1002, 1003, 1004, 1018, 1031, 1036, 1116, 1143, 1144, 1145, 1158, 1163, 1038, 1125, 1123, 1042, 1035  
 VIDION 1032, 1102, 1146, 1270  
 VISA 1091, 1081, 1270  
 VISION 2000 1143, 1144, 1145, 1163, 1032  
 VISIOREX 1000, 1002, 1158  
 VISTAR 1051, 1005, 1063  
 VORTEC 1059, 1025  
 VOXSON 1005, 1007, 1008, 1023, 1031, 1042, 1058, 1096, 1103, 1117, 1112  
 WALTHAM 1005, 1031, 1042, 1058, 1096  
 WARDS 1264  
 WARUMAIA 1281, 1266, 1290  
 WATSON 1005, 1006, 1014, 1018, 1025, 1035, 1117, 1143, 1144, 1145, 1163  
 WATTRADIO 1001, 1003, 1004, 1005, 1014, 1018, 1024, 1028, 1029, 1123, 1160  
 WEGA COLOR 1091, 1103  
 WEGAVOX 1104, 1105, 1106, 1107, 1108, 1109, 1110, 1123, 1143, 1144, 1145, 1163, 1032  
 WEIPAI 1270  
 WELTBlick 1025, 1035, 1143, 1144, 1145, 1163  
 WESTON 1018, 1038, 1039, 1042  
 WHITE WESTINGHOUSE 1003, 1004, 1025, 1028, 1029, 1038, 1039, 1041, 1069, 1116, 1129, 1143, 1144, 1145, 1163, 1042, 1035, 1123, 1122, 1270  
 WINDSOR 1143, 1144, 1145, 1163  
 WINSTON 1143, 1037, 1032, 1144, 1145, 1163  
 WINTERNITZ 1032, 1171, 1290  
 WORLD TECH 1143, 1144, 1145, 1163  
 WORLDVIEW 1025, 1143, 1144, 1145, 1163, 1032  
 WUNWOOD 1270  
 XIN HAI 1270  
 XI HU 1265, 1267, 1274, 1275, 1282, 1285, 1287, 1288, 1291, 1292, 1301, 1302, 1303  
 XIA HUA 1282, 1301, 1302, 1303, 1270  
 XIANG YANG 1282, 1302, 1303  
 XIANG YU 1270, 1239  
 XIN FU 1270  
 XINAG HAI 1270, 1282, 1301, 1302, 1303  
 XINRISONG 1263, 1304, 1305  
 XUE LIAN 1267, 1274, 1275, 1285, 1287, 1288, 1291, 1292, 1263, 1304, 1305  
 YING GE 1267, 1270, 1274, 1275, 1285, 1287, 1288, 1291, 1292  
 YOKO 1003, 1004, 1032, 1116, 1117, 1143, 1144, 1145, 1163, 1270, 1282  
 YONG BAO 1263, 1304, 1305  
 YONG GU 1267, 1270, 1274, 1275, 1285, 1287, 1288, 1291, 1292  
 YORK 1037, 1264  
 YOSHITA 1025  
 YOTAKA 1143, 1025, 1144, 1145, 1163  
 YOULANASI 1265, 1267, 1274, 1275, 1285, 1287, 1288, 1291, 1292  
 YOUSIDA 1270, 1263, 1304, 1305  
 YU HANG 1270  
 YUMATU 1270  
 ZANUSSI 1067, 1005, 1031, 1096, 1042, 1058, 1068, 1025  
 ZENITH 1152  
 ZHUHAI 1270, 1290  
 ZOPPAS 1005, 1031, 1042, 1058, 1096

**Brand of TV**

ACCENT 1354  
 ADMIRAL 1323, 1314, 1320  
 AIKO 1359  
 AKAI 1359, 1315  
 ALLEGRO 1344  
 AMBASSADOR 1349  
 AMSTRAD 1349, 1371  
 AOC 1344, 1325, 1334, 1317, 1315, 1332, 1331  
 AUDINAC 1340  
 BAILE 1354  
 BEIJING 1354  
 BELL&HOWELL 1323, 1320, 1344  
 BROCSONIC 1315, 1317  
 CANDLE 1317  
 CHANG CHENG 1354  
 CHUN YUN 1315, 1317  
 CITIZEN 1317  
 CLAIRTONE 1325  
 CME 1359  
 CONROWA 1362

CONTEC 1325  
 CRAIG 1371, 1328, 1329, 1330, 1331  
 CROSLEX 1322  
 CROSLEY 1317  
 CROWN 1331  
 CURTIS MATHIS 1317, 1315, 1327, 1331, 1334  
 DAEWOO 1317, 1353, 1315, 1370, 1342, 1341  
 DANSAI 1359  
 DAXIGU 1328  
 DAYTRON 1361  
 DAYU 1315, 1317  
 DONG SHAN 1317, 1315  
 ELECTRO BAND 1325  
 EMERSON 1331, 1333, 1344, 1346, 1366, 1329, 1330, 1317, 1323, 1315, 1349, 1325, 1324, 1328  
  
 ETRON 1354  
 FISHER 1333  
 FUJITSU 1344  
 FUNAI 1371, 1331, 1344  
 G.E 1330, 1372, 1349, 1317, 1315  
 GELIN 1332  
 GENERAL ELECTRIC 1314, 1315, 1318, 1349  
 GIBRALTER 1317  
 GOLDSTAR(LG) 1354, 1334, 1345, 1353, 1337, 1352, 1333, 1317, 1315  
  
 GRADIENTE 1315  
 GRENADIER 1315  
 GRUNDIG 1354, 1344  
 HISENSE 1362  
 HITACHI 1354, 1315, 1317, 1324, 1338, 1344, 1366, 1362  
  
 IMPERIAL 1354  
 JC PENNY 1315, 1314, 1337, 1318  
 JEC 1359  
 JINXING 1317, 1315  
 JVC 1336, 1349  
 KANGLI 1354  
 KENWOOD 1317  
 KTV 1325, 1317, 1315, 1331, 1339, 1340  
 LUXMAN 1323  
 LXI(SEARS) 1314, 1315, 1322, 1333, 1327, 1317  
 MAGNAVOX 1322, 1317, 1333, 1347, 1350, 1315, 1344  
 MANCHENGFU 1317, 1315, 1332  
 MANESTH 1359  
 MARANTZ 1317  
 MATSUI 1359  
 MEILE 1325  
 MERCURY 1354  
 MITSUBISHI/MGA 1332, 1315, 1317, 1364, 1358, 1344, 1323, 1333  
  
 MOTOROLA 1323  
 MTC 1317, 1334, 1325  
 NAD 1327  
 NARITA 1315  
 NATIONAL 1354  
 NEC 1315, 1317, 1326, 1345, 1362, 1333  
 NEWWAVE 1323  
 NIKKAI 1359  
 NIKKO 1317  
 OLYMPIC 1361  
 OPTONICA 1323  
 ORION 1331, 1344, 1346  
 OTHERS 1317, 1315, 1344, 1354, 1361  
 OTTO VERSAND 1323  
 PANASONIC 1325, 1315, 1318, 1326, 1352, 1365, 1317  
 PHILCO 1322, 1315, 1366, 1361, 1341  
 PHILIPS 1315, 1322, 1317, 1347, 1357  
 PIONEER 1327, 1343, 1317, 1315  
 PORTLAND 1315, 1319  
 PROSCAN 1349  
 PROTON 1317, 1315  
 QUASAR 1318, 1351, 1323  
 RADIO SHACK 1314, 1317, 1331, 1332  
 RCA/PROSCAN 1314, 1315, 1316, 1317, 1318, 1319, 1348, 1349, 1372  
  
 REALISTIC 1317  
 RHAPSODY 1325  
 SAMPO 1315, 1317, 1323, 1333  
 SAMSUNG 1334, 1317, 1356, 1315, 1333  
 SANSUI 1317, 1334  
 SANYO 1315, 1317, 1331, 1333, 1355, 1372  
 SCOTT 1331, 1317, 1344, 1334  
 SEARS 1327, 1344, 1371  
 SHAO FENG 1362  
 SHARP 1323, 1315, 1317, 1324, 1367, 1371  
 SIGNATURE 1323, 1320, 1344  
 SONY 1340, 1313, 1330  
 SOUNDESIGN 1344  
 SOWA 1317, 1315, 1359  
 SQUAREVIEW 1371  
 SUPRA 1315  
 SYLVANIA 1315, 1322, 1317  
 SYMPHONIC 1371, 1331, 1345  
 SYNCO 1317, 1315, 1323

TANDY 1323  
 TATUNG 1332  
 TECHNICS 1325  
 TECO 1330, 1362  
 TEKNANT 1344  
 TERA 1317, 1315  
 THORN FERGUSON 1359  
 TMK 1349  
 TOKYO 1359  
 TOSHIBA 1323, 1327, 1359, 1340, 1334, 1333, 1324  
 TOSONIC 1325  
 VECTOR RESEARCH 1317  
 VIDECH 1315, 1317  
 WARDS 1315, 1317, 1324, 1344  
 YAMAHA 1317, 1315  
 ZENITH 1345, 1320, 1321  
 ZONGXIN 1332

### Brand of VCR

ACCENT 3009  
 ADELSOUND 3015  
 ADMIRAL 3071  
 ADYSON 3009  
 AGASHI 3009  
 AIOSTAY 3015  
 AIWA 3047, 3010, 3048, 3088, 3092, 3090, 3080  
 AKAI 3000, 3001, 3002, 3030, 3031, 3090, 3091, 3074, 3069, 3062  
  
 ALBA 3009, 3048, 3043, 3030, 3047, 3083  
 ALLSTAR 3032  
 AMSTRAD 3083  
 ANITECH 3009, 3032  
 ANSONIC 3015  
 APELSOUND 3015  
 ARISTONA(PHILIPS) 3062  
 ASA 3010  
 ASHA 3017  
 ASUKA 3009, 3074  
 ATSUJ 3015, 3014, 3048, 3047, 3090  
 AUDIO DYNAMIC 3034, 3062, 3079  
 AUDIOSONIC 3009, 3083  
 AUDIOVOX 3079  
 BAIRD 3043, 3003, 3002, 3083, 3074  
 BANG & OLUFSEN 3062  
 BASIC LINE 3009, 3048, 3083  
 BALUR 3013  
 BEAUMARK 3017  
 BELL&HOWELL 3074, 3084  
 BESTAR 3083  
 BLACK PANTHER LINE 3083  
 BLAUPUNKT 3004, 3005, 3033, 3056  
 BLUESTAR 3009  
 BONDSTEC 3009  
 BRANDT 3045  
 BRIONVEGA 3011, 3074, 3062  
 BROCKSONIC 3064, 3062  
 BRUNS 3009  
 BSR 3015  
 BUSH 3048, 3038, 3030, 3043, 3047, 3009, 3013, 3083  
  
 CANON 3057  
 CASIO 3031  
 CATHAY 3083  
 CGE 3019, 3074, 3062  
 CGM 3043  
 CIE 3048  
 CIMLINE 3048  
 COLORTYME 3079  
 COMBITECH 3047  
 CONDOR 3043, 3083  
 CRAIG 3017, 3008  
 CROWN 3043, 3009, 3032, 3083  
 CURTIS MATHIS 3053, 3080  
 CYBERNEX 3017  
 DAEWOO 3043, 3060, 3083, 3074  
 DANSAI 3009, 3010, 3083  
 DAYTRON 3083  
 DBX 3062, 3078, 3079  
 DE GRAAF 3019, 3037, 3054, 3074  
 DECCA 3025, 3044, 3006, 3062  
 DEMACOLOR 3074  
 DENON 3054  
 DEUTSCH 3009  
 DIMENSIA 3053  
 DIXI 3015  
 DOMLAND 3048  
 DUAL 3003, 3007, 3062, 3083  
 DUMONT 3037, 3074  
 DYNATRON 3010  
 EDAN LINE 3074  
 EDISON 3009  
 ELBE 3034, 3010, 3043, 3083  
 ELEKTA 3009

ELIN 3017, 3066, 3074  
 ELSAY 3009  
 ELTA 3043, 3009, 3083  
 EMERSON 3048, 3009, 3010, 3043, 3014, 3080, 3064, 3060, 3067, 3068, 3092, 3074, 3069, 3083, 3063  
  
 ERRES 3010  
 ESC 3043, 3083  
 ESSELTE 3009  
 EUMIG 3074  
 EXCEL 3074  
 FENNER 3009  
 FERGUSON 3000, 3045  
 FIDELIS 3008  
 FIDELITY 3009  
 FINLANDIA 3037, 3074, 3054  
 FINLUX 3006, 3008, 3028, 3002, 3037, 3019, 3010, 3009, 3074, 3054  
  
 FIRST LINE 3009, 3048, 3054, 3090  
 FISHER 3008, 3019, 3037, 3035, 3036, 3034, 3076, 3077, 3084, 3074  
  
 FLINT 3048  
 FORMENTI-PHOENIX 3010, 3074  
 FRONTECH 3032  
 FUNAI 3009, 3080, 3066  
 G.E 3017, 3061, 3066, 3062  
 GALAXISAT 3083  
 GALERIA 3009  
 GBC 3009  
 GEC 3009, 3006  
 GELOSO 3009  
 GENERAL ELECTRIC 3009, 3053, 3073, 3090  
 GO VIDEO 3089, 3081, 3082  
 GODMANS 3009  
 GOLDMEDAL 3009  
 GOLDSTAR(LG) 3010, 3013, 3034, 3079, 3074  
 GOODMANS 3027, 3043, 3017, 3009, 3048, 3038, 3090, 3083  
  
 GRADIENTE 3080  
 GRANADA 3054, 3062  
 GRANDIN 3009, 3083  
 GRONIC 3009  
 GRUNDIG 3045, 3012  
 HANIMEX 3047  
 HANSEATIC 3006, 3013, 3009, 3034, 3048, 3083  
 HARMAN KARDON 3034  
 HCM 3009, 3038, 3032  
 HINARI 3015, 3048, 3038, 3032, 3047, 3009, 3014, 3083  
  
 HISAWA 3048, 3047  
 HITACHI 3003, 3009, 3013, 3016, 3054, 3080, 3062  
 HMV 3062  
 HQ HOTEL 3060  
 HYPER VISION 3009  
 HYPSON 3048, 3083  
 IMPERIAL 3017, 3066, 3074  
 INGERSOL 3015, 3048  
 INNO HIT 3017, 3009, 3032, 3066, 3083  
 INSTANT REPLAY 3057  
 INTERBUY 3009  
 INTERFUNK 3006, 3018  
 INTERVISION 3034, 3048, 3009, 3083, 3090  
 IRRADIO 3010, 3009, 3074  
 ITT/NOKIA 3001, 3003, 3018, 3019, 3020, 3002, 3037, 3062  
  
 ITV 3083  
 JC PENNY 3054, 3053, 3074, 3062, 3078, 3079  
 JVC 3001, 3003, 3020, 3040, 3039, 3041, 3044, 3085, 3086, 3079, 3087  
  
 KAISUI 3009  
 KANSAI 3009  
 KARCHER 3013, 3017, 3066  
 KENDO 3002, 3000, 3048, 3030, 3090  
 KENWOOD 3019, 3034, 3085, 3062, 3078, 3079  
 KIC 3048  
 KIOTA 3048, 3031  
 KNEISSEL 3048, 3047, 3090  
 KUBA ELECTRONIC 3062  
 KUNYA 3062  
 LAVIS 3009  
 LENCO 3043, 3009, 3083  
 LENOIR 3074  
 LEYCO 3009  
 LG(GOLDSTAR) 3074  
 LLOYDS 3062  
 LOEWE OPTA 3006, 3015, 3033  
 LOGIK 3015, 3042, 3017, 3009, 3002, 3048  
 LUMATRON 3042, 3014  
 LUXON 3009  
 LUXOR 3013, 3019, 3002, 3074  
 LXI(SEARS) 3054, 3076, 3077, 3074, 3080  
 M ELECTRONIC 3034, 3009  
 MAGNADYNE 3062, 3074  
 MAGNASONIC 3019, 3074



MAGNAVOX 3080, 3085, 3053, 3056  
MAGNIN 3017  
MANESTH 3010, 3048, 3009  
MARANTZ 3034, 3048, 3062, 3078, 3079  
MARK 3010  
MARQUANT 3009, 3032  
MARTA 3010  
MATSUI 3015, 3042, 3048, 3013, 3010  
MAXAM 3009  
MAXELL 3009  
MEDION 3048, 3090  
MELECTRONIC 3074  
MEMOREX 3010, 3019, 3037, 3017, 3088, 3084, 3064, 3080  
MEMPHIS 3009  
METZ 3005, 3022, 3033, 3056  
MGNTTECHNOLOGY 3017  
MINERVA 3005  
MINOLTA 3062, 3054, 3053  
MITSUBISHI/MGA 3006, 3009, 3021, 3039, 3086  
MTC 3017  
MULTITECH 3009, 3043, 3069, 3080, 3065  
NATIONAL 3033  
NEC 3003, 3034, 3039, 3079, 3085, 3074, 3086, 3084  
NECKERMANN 3001, 3003, 3006, 3013, 3014, 3017, 3019, 3066, 3074  
NEI 3010  
NESCO 3014  
NIKKAI 3083  
NOBLEX 3017  
NOKIA 3019, 3002, 3037, 3054, 3083, 3066, 3074  
NORDMENDE 3001, 3003, 3007, 3020, 3023, 3039, 3040, 3041, 3044, 3045, 3046, 3024, 3062  
NTC 3017  
OCEANIC(ITT) 3019, 3002, 3074  
OKANO 3009, 3048, 3030, 3032, 3090  
OLYMPIC 3057  
OPTIMUS 3084, 3068  
ORION 3014, 3042, 3048, 3015, 3047, 3092, 3064, 3090  
ORITRON 3093  
OSAKI 3010, 3009  
OSUME 3038  
OTTO VERSAND 3006, 3013, 3034  
PALLADIUM 3002, 3015, 3034, 3048, 3030, 3062  
PANASONIC 3004, 3018, 3033  
PATHE CINEMA 3015  
PENNEY 3034, 3036, 3017, 3076, 3079, 3057  
PENTAX 3016, 3054, 3053  
PERDIO 3048  
PHILCO 3034, 3009, 3062, 3064, 3074, 3057, 3083  
PHILIPS 3006, 3028, 3049, 3057  
PHONOLA 3006  
PILOT 3010  
PIONEER 3006, 3039, 3049, 3069, 3057, 3062  
PLAYSONIC 3074  
PORTLAND 3083  
PRECISION 3039  
PROFEX 3009, 3032  
PROFI-TRONIC 3017  
PROLINE 3038  
PROSONIC 3048, 3083  
PROVISION 3083  
QUARTA 3019, 3074  
QUARTZ 3019  
QUASAR 3057, 3055, 3056, 3052  
QUELLE 3005, 3006, 3014, 3025, 3017, 3010, 3066, 3074  
RANK ARENA 3062  
RCA/PROSCAN 3054, 3057, 3058, 3059, 3060, 3061, 3091, 3085  
REALISTIC 3017, 3037, 3019, 3010, 3074, 3072, 3068, 3080, 3077  
REX 3003, 3020, 3040, 3062  
RFT 3009  
RICOH 3026  
ROADSTAR 3009, 3083, 3066  
ROYAL 3009, 3032  
SABA 3001, 3003, 3007, 3020, 3039, 3040, 3041, 3045, 3046, 3062  
SAISHO 3015, 3042, 3048, 3014, 3090  
SALORA 3002, 3013, 3019, 3074  
SAMBERS 3066  
SAMSUNG 3017, 3000, 3060, 3061, 3065, 3074, 3066  
SANSUI 3039, 3009, 3048, 3031, 3002, 3085, 3062  
SANWA 3015  
SANYO 3019, 3037, 3074, 3084, 3083, 3066  
SAVILLE 3047, 3083  
SCHAUB LORENZ 3002, 3074  
SCHNEIDER 3006, 3009, 3017, 3010, 3066, 3083, 3054  
SCOTT 3074, 3070, 3064, 3060, 3069, 3061, 3065, 3067  
SEARS 3036, 3076, 3077, 3084

SEG 3009, 3003, 3017, 3032, 3083, 3066  
SEI-SINUDYNE 3015  
SELECO 3044, 3030, 3062, 3074  
SENTRA 3009, 3038, 3074  
SHARP 3027, 3071, 3072, 3068  
SHINCO 3009  
SHINTOM 3009  
SHOGUN 3017  
SHORAI 3015  
SIEMENS 3005, 3019, 3074  
SIGNATURE 3080, 3071  
SINGER 3074  
SINUDYNE 3015, 3048, 3006  
SONOKO 3043, 3083, 3074  
SONOLOR 3019  
SONY 3025, 3026, 3002, 3050, 3051  
SPECIAL 3010  
STANDARD COMP 3083  
STERN 3062, 3083  
STRONG 3009  
SUNKAI 3048, 3090  
SUNPAK 3026  
SUPRA 3009  
SYLVANIA 3057, 3058, 3080  
SYMPHONIC 3080  
TAISHO 3015, 3048  
TANDBERG 3042, 3014  
TASHIKO 3009  
TATUNG 3006, 3000, 3048, 3080, 3062, 3078, 3079  
TEAC 3079, 3078, 3080, 3062  
TEAK 3062  
TEC 3009, 3019, 3083  
TECHLINE 3009  
TECHNICS 3033, 3057  
TEDELEX 3034, 3048  
TEF 3062  
TEKNANT 3010  
TELEFUNKEN 3001, 3003, 3007, 3020, 3039, 3040, 3041, 3046, 3045, 3017, 3062  
TELERENT 3062  
TELESTAR 3009  
TELETECH 3009, 3032  
TELEVIDEON 3019  
TENOSAL 3009  
TENSAT 3009, 3015, 3017, 3032  
THOMSON 3001, 3003, 3007, 3020, 3039, 3044, 3045, 3062  
THORN FERGUSON 3015, 3001, 3003, 3040, 3045, 3046, 3014, 3062, 3074  
TMK 3014, 3017, 3063  
TOKAI 3009  
TONSAI 3009  
TOSHIBA 3003, 3020, 3029, 3060, 3077, 3090, 3059  
TOTEVISION 3017, 3010  
TOWADA 3009, 3031  
TTR 3062  
TWINNER 3009  
UHER 3015, 3003, 3017, 3066, 3062  
ULTRAVOX 3083, 3074  
UNIC RADIO 3009  
UNITECH 3017  
UNITED QUICKSTAR 3083  
UNIVERSUM 3009, 3002, 3048, 3032, 3090, 3062  
VECTOR RESEARCH 3034, 3079, 3060  
VICTOR 3039, 3044, 3003, 3085, 3062  
VIDAR 3019, 3074  
VIDEO 3034  
VIDEO CONCEPTS 3060, 3069  
VIDEO TECHNIK 3009  
VIDEOSONIC 3017  
VIDION 3074  
WARDS 3017, 3053, 3085  
WELTBlick 3010  
WHITE WESTINGHOUSE 3010, 3019, 3064, 3074  
XENON 3042, 3014  
YAMAHA 3034, 3079, 3062, 3074, 3078  
YAMASHI 3083  
YOKO 3017, 3010, 3009, 3066  
YOSHITA 3009  
ZANELA 3009, 3019  
ZENITH 3064, 3075, 3050, 3085

**Brand of SAT**

AGASHI 4039  
ALBA 4020  
ALLSAT 4008  
AMSTRAD 4000, 4001, 4048, 4141  
ANKARO 4002  
APCON 4002, 4023, 4041  
APOLLO 4018  
ARMSTRONG 4039  
ASAT 4041  
ASTHON 4008, 4021

ASTRA 4001, 4021, 4010, 4039, 4041  
ASTRO SOUND 4007  
AUDIOTON 4008  
AURA 4048  
AXIS 4016  
BARCOM 4002  
BEST 4002, 4042  
BOCA 4039  
BUSH(ATAKI) 4018  
CAMBRIDGE 4004  
CHAPARRAL 4003, 4010  
CME 4001  
COLUMBUS 4027, 4014  
COMMUNICADO 4016  
COMTEC 4016  
CONNEXIONS 4021  
CONTEC 4016  
COSAT 4008  
CROWN 4039  
DAEWOO 4041, 4044  
DEWO 4016, 4041  
DIGITRONA 4025  
DISK EXPRESS 4002  
DISTRISAT 4008  
DISTRISTRAD 4008  
DNT 4021, 4046, 4048  
DONATEC 4002  
DUAL 4041  
ECHOSTAR 4005, 4008, 4021, 4022, 4003, 4014  
EINHELL 4000, 4039  
ELSAT 4004, 4141  
ELTA 4008  
EURIEULT 4023  
EUROSAT 4008, 4039  
EUROSKY 4039  
FAGOR 4008  
FAIT 4021  
FENNER 4004, 4044  
FIDELITY 4000, 4141  
FINLUX 4024  
FM 4008  
FRACARRO 4006, 4002, 4027, 4009, 4044  
FRANCE SATELLITE 4014  
FREECOM 4044  
FRESAT 4044  
FTE HUMAX 4017, 4011  
FUBA 4002, 4014, 4023, 4027, 4021, 4044  
GALAXISAT 4008, 4016, 4002  
GLUCAR RECORD 4025  
GOLDBOX 4039  
GRUNDIG 4007, 4018  
HANTOR 4044  
HIRSCHMANN 4024, 4044  
HOUSTON 4008, 4141  
HUTH 4008, 4016, 4039  
HYPSON 4023  
INTERTRONIC 4039  
INTERVISION 4008  
ITT/NOKIA 4026, 4018  
JEEMON 4008  
JOHANSON 4009, 4001, 4008  
JSR 4008  
JVC 4004  
KATHREIN 4010, 4011, 4009, 4004, 4022, 4027, 4039  
KONIG 4141  
KOSMOS 4004, 4011  
KREISELMEYER 4007  
KYOSTAR 4015  
LA SAT 4016, 4039  
LAEM 4008  
LENCO 4041, 4044  
LENG 4001, 4009  
LENNOX 4008  
LOEWE OPTA 4039  
LUXOR 4012, 4018, 4051  
M.NET 4002  
MANHATTAN 4008  
MASPRO 4010, 4013, 4018, 4001  
MATAV 4011  
MAXAB 4028  
MEDIAMARKT 4039  
MEMPHIS 4003, 4016  
METRONIC 4044, 4039  
METZ 4007  
MINERVA 4007  
MITSUBISHI/MGA 4007  
MORGANS 4011, 4008, 4039  
MULTISTANDARD 4011  
NEC 4040, 4046  
NECKERMANN 4039  
NEUHAUS 4008  
NEUSAT 4008  
NIKKO 4039  
NOKIA 4018

|                 |  |
|-----------------|--|
| NORDMENDE       | 4044   |
| NORSAT          | 4046   |
| OBRITECH        | 4044   |
| OCTAGON         | 4016, 4041, 4044                               |
| OKANO           | 4011, 4039                                     |
| OPTEX           | 4008, 4009, 4023                               |
| ORBITECH        | 4044, 4041                                     |
| OSAT            | 4141   |
| PACE            | 4018, 4006, 4141                               |
| PADIX           | 4021   |
| PALCOM          | 4014, 4027                                     |
| PALLADIUM       | 4039   |
| PALSAT          | 4017, 4041                                     |
| PANASONIC       | 4049   |
| PHILIPS         | 4018, 4002, 4040, 4043, 4042                   |
| PHOENIX         | 4016   |
| PHONOTREND      | 4008   |
| PREISNER        | 4039   |
| PREMIER         | 4008   |
| QUELLE          | 4000, 4007                                     |
| RADIX           | 4021, 4046, 4048                               |
| REDIFFUSION     | 4046   |
| ROCH            | 4023   |
| SAKURA          | 4015, 4016, 4021, 4047                         |
| SALORA          | 4012, 4026, 4018, 4022                         |
| SAMSUNG         | 4011, 4041, 4044                               |
| SAT             | 4141   |
| SAT100          | 4001   |
| SATCOM          | 4044   |
| SATELCO         | 4018, 4008, 4044                               |
| SATELLITE       | 4047   |
| SATPARTNER      | 4044   |
| SEDEA           | 4044   |
| SEEMANN         | 4021, 4039                                     |
| SEG             | 4044   |
| SELECO          | 4008, 4044                                     |
| SIEMENS         | 4007   |
| SINTRACK        | 4045   |
| SKY BIRD        | 4008   |
| SKYVISION       | 4008   |
| SONY            | 4017   |
| STRONG          | 4017, 4015, 4027, 4041, 4044                   |
| STS             | 4013   |
| STV             | 4023   |
| STVI            | 4023   |
| SUMIDA          | 4039   |
| SUNSTAR         | 4039   |
| TAGRA           | 4014, 4008                                     |
| TANTEC          | 4014, 4027                                     |
| TECHNILAND      | 4008   |
| TECHNISAT       | 4021, 4022, 4008, 4046, 4047, 4048, 4049, 4043 |
| TECO            | 4039, 4041                                     |
| TELECOM         | 4008   |
| TELEKA          | 4039   |
| TELEMAX         | 4010, 4050                                     |
| TELEMEISTER     | 4016, 4021, 4046, 4048                         |
| TELEWIRE        | 4008, 4027                                     |
| TENSAI          | 4041   |
| THORN FERGUSON  | 4018   |
| THUNDER MAX     | 4021   |
| TONNA           | 4008   |
| TRIAx           | 4047   |
| TRISTAR         | 4017, 4041                                     |
| ULTRAVOX        | 4008   |
| UNIDEN          | 4019, 4018, 4000                               |
| UNISAT          | 4016, 4039                                     |
| UNITOR          | 4002   |
| UNIVERSUM       | 4007   |
| VECTOR RESEARCH | 4048   |
| VISIOSAT        | 4008, 4009                                     |
| VORTEC          | 4015, 4044                                     |
| VTECH           | 4051   |
| WINER           | 4001, 4009                                     |
| WINTERNITZ      | 4001   |
| WISI            | 4021, 4028, 4014, 4007, 4047                   |
| ZEHNDER         | 4011, 4004                                     |
| ZWERNASE        | 4039   |

### Brand of CABLE

|                    |                                    |
|--------------------|------------------------------------|
| ABC                | 4057, 4053, 4062                   |
| AEON               | 4033                               |
| ASIAGIANT          | 4032                               |
| BEST               | 4030                               |
| CONTEC             | 4031                               |
| EASTERN            | 4037, 4038                         |
| FOCUS              | 4029                               |
| GENERAL INSTRUMENT | 4052, 4053                         |
| HAMLIN/REGAL       | 4066, 4067                         |
| HITACHI            | 4053                               |
| JEBSEE             | 4029                               |
| JERROLD/G.         | 4062, 4053, 4054, 4055, 4066, 4052 |
| KOKA               | 4033, 4035                         |
| MOVIE TIME         | 4034                               |

|                    |                  |
|--------------------|------------------|
| NORAVISION         | 4057, 4058       |
| NOVAPLEX           | 4057, 4058       |
| OAK                | 4031, 4068, 4069 |
| PANASONIC          | 4063, 4064, 4065 |
| PIONEER            | 4061             |
| POPULARMECHANICS   | 4029             |
| RECOTON            | 4029             |
| REMBRANDT          | 4053             |
| SCIENTIFIC ATLANTA | 4056, 4057, 4058 |
| SIGMA              | 4031, 4031       |
| SIGNATURE          | 4053             |
| TAICOM             | 4033             |
| TAY SHOEN          | 4036             |
| TELEMEDIA          | 4053             |
| TOCOM              | 4062             |
| UNIVERSAL          | 4034             |
| WALMART            | 4029             |
| WINER              | 4032             |
| WISO               | 4034             |
| ZENITH             | 4059, 4060       |
| ZENTEK             | 4029             |

### Brand of DVD

|               |  |
|---------------|--|
| AFREY         | 6030   |
| AIWA          | 6026, 6049, 6064   |
| AKAI          | 6123   |
| ALBA          | 6098, 6099, 6100   |
| AMES          | 6138   |
| APEX          | 6127, 6131   |
| AUDIOSONIC    | 6046   |
| BUSH          | 6098, 6099, 6100   |
| CELESTION     | 6146, 6147   |
| CLASSIC       | 6138   |
| CMWELL        | 6034   |
| CYBER HOME    | 6030   |
| DAEWOO        | 6081, 6102, 6117, 6118   |
| DANSAI        | 6099   |
| DENON         | 6015, 6005, 6060, 6067, 6137   |
| ELTA          | 6121, 6126   |
| GOODMANS      | 6098, 6099, 6100   |
| GO-VIDEO      | 6128   |
| GRUNDIG       | 6016   |
| HARMAN KARDON | 6035   |
| HITACHI       | 6019, 6020, 6021, 6007, 6061   |
| INTEGRA       | 6139   |
| IRRADIO       | 6018   |
| JVC           | 6017, 6006, 6002, 6089, 6132   |
| KEF           | 6145   |
| KENWOOD       | 6045, 6052   |
| KITEKER       | 6028, 6031   |
| KLH           | 6009   |
| KONKA         | 6135, 6136, 6141, 6107, 6108   |
| LASONIC       | 6122   |
| LENCO         | 6038   |
| LOEWE OPTA    | 6016, 6023   |
| LUXMAN        | 6021   |
| MAGNAVOX      | 6002, 6104, 6109   |
| MAKAMICHI     | 6041   |
| MARANTZ       | 6053, 6023   |
| MITSUBISHI    | 6105, 6050   |
| MUSTEK        | 6138   |
| NAD           | 6042, 6142   |
| NAKAMICHI     | 6140   |
| ONKYO         | 6025, 6002, 6065, 6139   |
| ORITRON       | 6124, 6148, 6149(DVR), 6150, 6151, 6152                                |
| PANASONIC     | 6001, 6059, 6060, 6079, 6080, 6086, 6087, 6088, 6094, 6096, 6074       |
| PHILIPS       | 6053, 6016, 6023, 6011, 6002, 6062, 6072, 6104, 6109                   |
| PIONEER       | 6019, 6047, 6003, 6051, 6070, 6073, 6085, 6106                         |
| PROFILO       | 6098, 6100   |
| PROLINE       | 6098, 6100   |
| RADIO SHACK   | 6114, 6143, 6144   |
| RAITE         | 6043   |
| RCA/PROSCAN   | 6004, 6114, 6116, 6143, 6144, 6120, 6153                               |
| REPLAY        | 6075   |
| REVOX         | 6016, 6038   |
| ROADSTAR      | 6036   |
| ROTEL         | 6017   |
| SAMPO         | 6129   |
| SAMSUNG       | 6021, 6063, 6093, 6103   |
| SANYO         | 6110   |
| SCHAUB LORENZ | 6016   |
| SEG           | 6030, 6133   |
| SHARP         | 6010   |
| SHERWOOD      | 6125   |
| SHINCO        | 6075, 6116, 6014   |
| SINUDYNE      | 6024   |
| SKYWORTH      | 6033, 6048, 6101   |
| SONY          | 6044, 6000, 6076, 6077, 6078, 6082, 6083, 6084, 6092, 6066, 6068, 6069 |
| SYLVANIA      | 6071, 6095, 6097   |

|                |                                    |
|----------------|------------------------------------|
| TEAC           | 6019                               |
| THOMSON        | 6012, 6022, 6154                   |
| TOSHIBA        | 6002, 6090, 6091, 6111, 6130, 6113 |
| UNK            | 6027                               |
| WMM NETSTATION | 6037, 6039, 6040                   |
| YAMAHA         | 6029, 6005, 6060, 6115             |
| YAMAKAWA       | 6134                               |
| ZENITH         | 6008, 6002, 6112                   |

### Brand of CD

|             |            |
|-------------|------------|
| AIWA        | 8013       |
| EMERSON     | 8025       |
| FISHER      | 8016       |
| HITACHI     | 8017       |
| KARCHER     | 8021       |
| KENWOOD     | 8011, 8005 |
| LENCO       | 8021       |
| MARANTZ     | 8020       |
| NAKAMICHI   | 8021       |
| NEC         | 8022       |
| ONKYO       | 8014       |
| PANASONIC   | 8026       |
| PHILIPS     | 8023, 8020 |
| PIONEER     | 8025       |
| RADIOTONE   | 8021       |
| RCA/PROSCAN | 8023       |
| SANSUI      | 8021, 8022 |
| SANYO       | 8016       |
| SONY        | 8027       |
| TEAC        | 8022       |
| YAMAHA      | 8012       |
| YORX        | 8016       |
| ZENITH      | 8013       |

### Brand of HIFI

|           |                              |
|-----------|------------------------------|
| FISHER    | 8002                         |
| HITACHI   | 8003                         |
| KENWOOD   | 8001, 8004, 8005, 8006, 8007 |
| NORDMENDE | 8021                         |
| ONKYO     | 8008, 8009                   |
| PANASONIC | 8010                         |
| SHARP     | 8004                         |

### Brand of AUX

|             |                      |
|-------------|----------------------|
| DENON       | 8024(LD)             |
| JVC         | 8018(MD)             |
| MAGNAVOX    | 8024(LD)             |
| PANASONIC   | 8019(MD), 8028(LD)   |
| PIONEER     | 8024(LD), 8060(TAPE) |
| QUASAR      | 8028(LD)             |
| RCA/PROSCAN | 8061(TAPE)           |
| SONY        | 8015(MD), 8062(TAPE) |
| TECHNICS    | 8028(LD)             |
| TOSHIBA     | 8024(LD)             |

### Brand of RVCR

|               |                  |
|---------------|------------------|
| AIWA          | 8054, 8039       |
| CELESTION     | 8059             |
| DENON         | 8042, 8051, 8050 |
| FISHER        | 8032             |
| HARMAN KARDON | 8049             |
| JVC           | 8057, 8037, 8036 |
| KENWOOD       | 8040, 8035, 8034 |
| MAGNAVOX      | 8038             |
| MARANTZ       | 8043             |
| NAD           | 8047             |
| ONKYO         | 8048, 8053, 8055 |
| ORITRON       | 8060, 8061       |
| PANASONIC     | 8031             |
| PHILIPS       | 8043             |
| PIONEER       | 8046             |
| RCA/PROSCAN   | 8038             |
| SANSUI        | 8052             |
| SANYO         | 8032             |
| SHARP         | 8051, 8035       |
| SHERWOOD      | 8045             |
| SONY          | 8029, 8030, 8000 |
| TEAC          | 8058             |
| TECHNICS      | 8041, 8056, 8031 |
| YAMAHA        | 8044, 8033       |



# remote control alternative keys functionality table

| <b>Button on the KIT100 remote control</b> | <b>Alternative functions for other equipment</b>               |
|--|--|
| POWER                                      | Power  |
| MUTE                                       | Mute   |
| SOURCE                                     | TV/AV/VCR  |
| SLEEP                                      | Sleep  |
| INFO                                       | Display, OSD   |
| SUBTITLE                                   | Nicam, subtitle  |
| STORE PRESET                               | Last/reverse, Radio/disc, Cancel/recall                        |
| SUBWOOFER LEVEL -                          | Clear, Guide, Audio, AV  |
| EXIT                                       | PIC mode, Exit   |
| BASS                                       | Sound mode, Search   |
| SETTINGS                                   | System, PR < >   |
| SUBWOOFER LEVEL +                          | PIP, I0+   |
| CHAPTER +                                  | CH+, Freq. up  |
| CHAPTER -                                  | CH-, Freq. down  |
| VOLUME +                                   | VOL+   |
| VOLUME -                                   | VOL-   |
| Navigation UP                              | Up, Brightness+  |
| Navigation DOWN                            | Down, Brightness-  |
| Navigation LEFT                            | Left, Colour+  |
| Navigation RIGHT                           | Right, Colour-   |
| MENU                                       | Menu, Contrast+  |
| SELECT                                     | Enter, Store, Contrast-  |
| PLAY                                       | Play, Enlarge, Swap  |
| PAUSE                                      | Pause, Text info, Freeze                                       |
| STOP                                       | Stop, Text query, Move   |
| REV  | Fast Backwards, CH-, Text next                                 |
| FAST                                       | Fast Forward, CH+, Text enlarge                                |
| OPEN/CLOSE                                 | ON/OFF, Text on, record (press PLAY and OPEN at the same time) |
| SKIP DOWN                                  | Search Forward, Hold   |
| SKIP UP                                    | Search Backwards, Text previous                                |
| SHUFFLE                                    | Repeat, A  |
| ANGLE                                      | Angle, White, D  |
| 1  | Video 1  |
| 2  | Video 2  |
| 3  | AUX  |
| 4  | Tuner  |
| 5  | CD   |
| 6  | TAPE   |
| 7  | MD   |
| 8  | TV   |
| 9  | PHONO  |
| 0  | DVD  |

surround yourself with sound not speakers

[www.kefinstanttheatre.com](http://www.kefinstanttheatre.com)



**KEF AUDIO (UK)**

Eccleston Road, Tovil, Maidstone, Kent, ME15 6QP UK  
Telephone: +44 (0) 1622 672261 Fax: +44 (0) 1622 750653

[www.kef.com](http://www.kef.com)

**KEF AMERICA**

10 Timber Lane, Marlboro, New Jersey, 07746 USA.  
Telephone: (1) 732 683 2356 Fax: (1) 732 683 2358

[www.kefamerica.com](http://www.kefamerica.com)



## Free Manuals Download Website

<http://myh66.com>

<http://usermanuals.us>

<http://www.somanuals.com>

<http://www.4manuals.cc>

<http://www.manual-lib.com>

<http://www.404manual.com>

<http://www.luxmanual.com>

<http://aubethermostatmanual.com>

Golf course search by state

<http://golfingnear.com>

Email search by domain

<http://emailbydomain.com>

Auto manuals search

<http://auto.somanuals.com>

TV manuals search

<http://tv.somanuals.com>