

Owner's Manual Manual Del Propietario

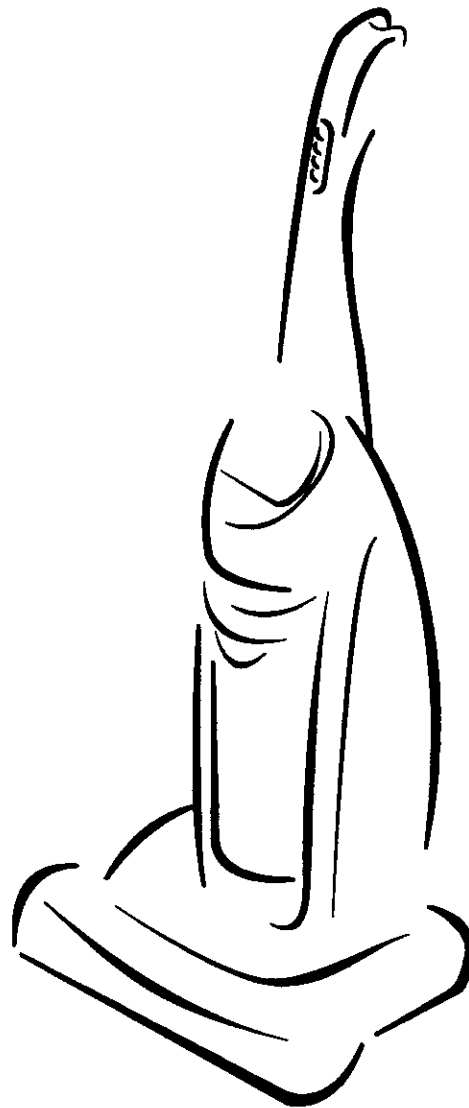

Vacuum Cleaner Aspiradora

Model , Modelo 116.35912
116.35913



CAUTION:
Read and follow all
safety and operating
instructions before first
use of this product.

CUIDADO:
Lea y sigue todas las
instrucciones de operación
y seguridad antes del uso de
este producto.

Sears, Roebuck and Co., Hoffman Estates, IL 60179 U.S.A.
www.sears.com

Part No. C01ZCHE00U00-KC01ZCHEZ0U0

Printed in Mexico
Impreso en Mexico

ENGLISH

ESPAÑOL

TABLE OF CONTENTS

Before Using Your New Vacuum Cleaner	2	Vacuuming Tips	11
Kenmore Vacuum Cleaner Warranty	2	Performance/Safety Features	12
Important Safety Instructions	3	Vacuum Cleaner Care	13
Parts and Features	4	Vacuum Cleaner Storage	13
Assembly Instructions	5-6	Cleaning Exterior and Attachments	13
Operating Instructions	6	Dust Bin Cleaning	14
Cord Release	6	Primary Filter Removal and Cleaning .	15, 16
Releasing the Handle	7	Motor Safety Filter Cleaning	16
Touch Control	7	Exhaust Filter Replacement	17
Gentle Sweep Function	7	Light Bulb Replacement	18
Pile Height Selection and Setting	8	Agitator Cleaning	19
Attachments	9-10	Clog Removal	19
Attachment Use Table	11	Troubleshooting	20
		Requesting Assistance Or Service . . .	back page

BEFORE USING YOUR NEW VACUUM CLEANER

Please read this guide. It will help you assemble and operate your new Kenmore vacuum cleaner in the safest and most effective way.

For more information about vacuum cleaner care and operation, call your nearest Sears store. You will need the complete model and serial numbers when requesting information. Your vacuum cleaner's model and serial numbers are located on the Model and Serial Number Plate.

Use the space below to record the model number and serial number of your new Kenmore vacuum cleaner.

Model No. _____

Serial No. _____

Date of Purchase _____

Keep this book and your sales check (receipt) in a safe place for future reference.

KENMORE VACUUM CLEANER WARRANTY

LIMITED ONE YEAR FULL WARRANTY ON KENMORE VACUUM CLEANER

This warranty is for one year from the date of purchase, and includes only private household vacuum cleaner use. During the warranty year, when this vacuum cleaner is operated and maintained according to the owner's manual instructions, Sears will repair any defects in material or workmanship free of charge.

This warranty excludes vacuum cleaner bags, belts, light bulbs, and filters, which are expendable parts and become worn during normal use.

For warranty service, return this vacuum cleaner to the nearest Sears Service Center in the United States.

This warranty applies only while this product is in use in the United States. This warranty gives you specific legal rights, and you may also have other rights which vary from state to state.

Sears, Roebuck and Co., D/817 WA, Hoffman Estates, IL 60179

IMPORTANT SAFETY INSTRUCTIONS



WARNING: Your safety is important to us. To reduce the risk of fire, electrical shock, injury to persons or damage when using your vacuum cleaner, follow basic safety precautions including the following:

Read all instructions in this manual before assembling or using your vacuum cleaner.

Use your cleaner only as described in this manual. Use only with Sears recommended attachments.

Disconnect electrical supply before servicing or cleaning out the brush area. Failure to do so could result in electrical shock or the brush suddenly starting.

Do not leave cleaner when plugged in. Unplug from outlet when not in use and before performing maintenance.

To reduce the risk of electrical shock - Do not use outdoors or on wet surfaces.

Do not allow to be used as a toy. Close attention is necessary when used by or near children.

Do not use with a damaged cord or plug. If cleaner is not working as it should, has been dropped, damaged, left outdoors, or dropped in water, return it to a Sears Service Center.

Do not pull or carry by cord, use cord as a handle, close a door on cord, or pull cord around sharp edges or corners. Do not run cleaner over cord. Keep cord away from heated surfaces.

Do not unplug by pulling on cord. To unplug, grasp the plug, not the cord.

Do not handle plug or cleaner with wet hands.

Do not put any objects into openings.

Do not use with any opening blocked; keep free of dust, lint, hair, and anything that may reduce air flow.

Keep hair, loose clothing, fingers, and all parts of body away from openings and moving parts.

Turn off all controls before unplugging.

Use extra care when cleaning on stairs.

Do not put on chairs, tables, etc. Keep on floor.

Do not use cleaner to pick up flammable or combustible liquids (gasoline, cleaning fluid, perfumes, etc.), or use in areas where they may be present. The fumes from these substances can create a fire hazard or explosion.

Do not pick up anything that is burning or smoking, such as cigarettes, matches, or hot ashes.

Do not use cleaner without dust bin and/or filters in place.

Always clean the dust bin after vacuuming carpet cleaners or freshener, powders, and fine dust. These products clog the filters, reduce airflow and can cause damage to the cleaner. Failure to clean the dust bin could cause permanent damage to the cleaner.

Do not use the cleaner to pick up sharp hard objects, small toys, pins, paper clips, etc. They may damage the cleaner or dust bin.

Unplug before connecting Handi-mate Jr.®

You are responsible for making sure that your vacuum cleaner is not used by anyone unable to operate it properly.

ENGLISH

SAVE THESE INSTRUCTIONS

Proper assembly and safe use of your vacuum cleaner are your responsibilities. Your cleaner is intended for **Household use**. Read this Owner's Manual carefully for important use and safety information. This guide contains safety statements under warning and caution symbols.

PARTS AND FEATURES

It is important to know your vacuum cleaner's parts and features to assure its proper and safe use. Review these before using your vacuum cleaner.

Item	Part No. In U.S.	Part No. In Canada
Headlight Bulb	20-5248	20-5248
Exhaust Filter	20-86889	20-86889C
Primary Filter	20-82912	

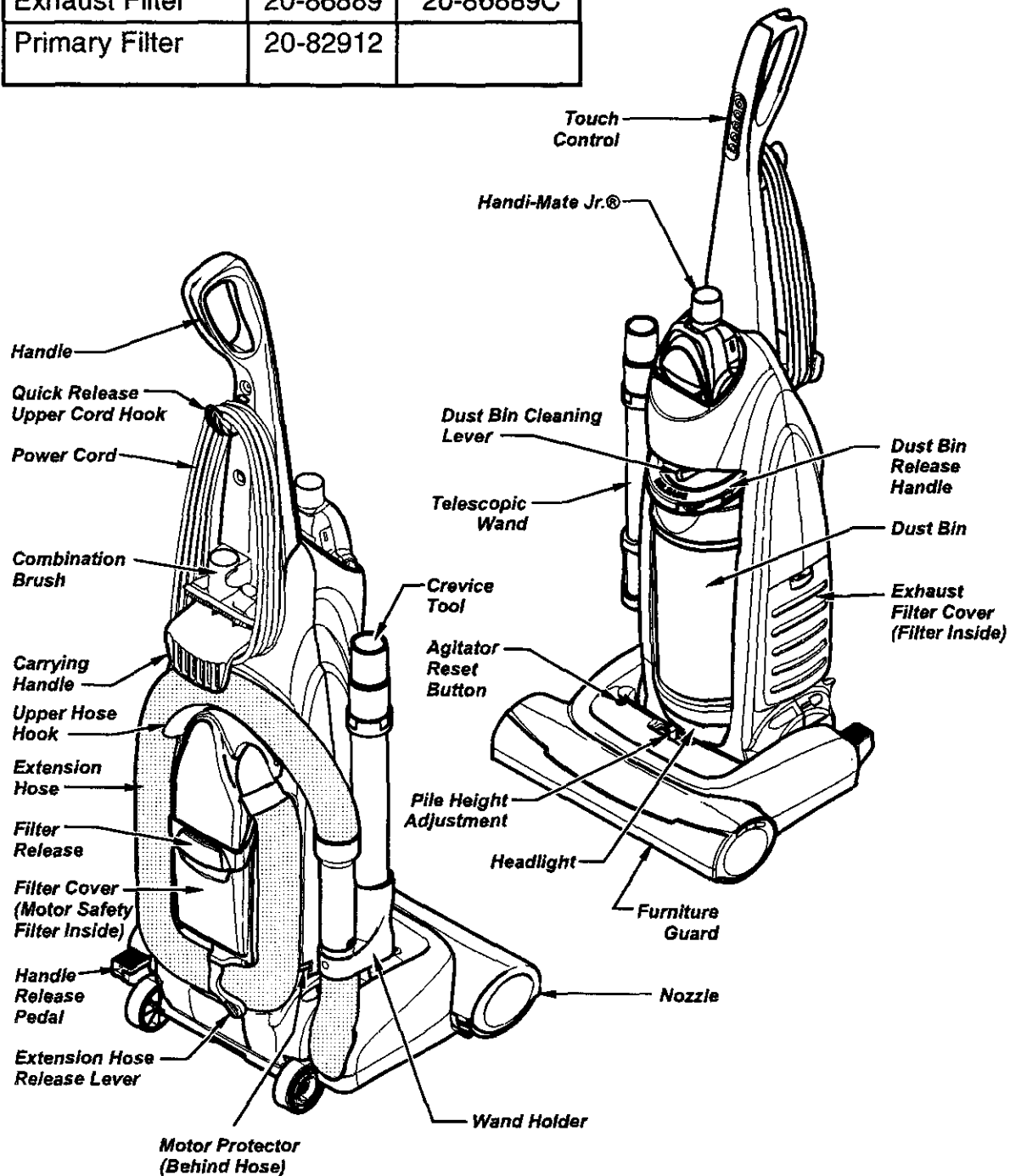



Please pay special attention to these hazard alert boxes, and follow any instructions given. **WARNING** statements alert you to such dangers as fire, electric shock, burns and personal injury. **CAUTION** statements alert you to such dangerous personal injury and/or property damage.

ASSEMBLY INSTRUCTIONS



WARNING

Electrical Shock Hazard

Do not plug into the electrical supply until the assembly is complete. Failure to do so could result in electrical shock or injury.

Before assembling the vacuum cleaner, check the **PACKING LIST** on the cover of the separate **REPAIR PARTS LIST**. Use this list to verify that you have received all the components of your new Kenmore vacuum cleaner.

HANDLE ASSEMBLY

Remove the handle screw from the body of the vacuum.

Remove the combination brush from the handle to expose the handle mounting hole.

Position the handle assembly as shown in the illustration below.

When installing the handle, firmly press the handle onto the body. Secure with handle screw provided.

Begin to tighten the screw with your fingers. It may be necessary to adjust the handle slightly.

Using a screwdriver, tighten handle screw.

Reinstall combination brush.

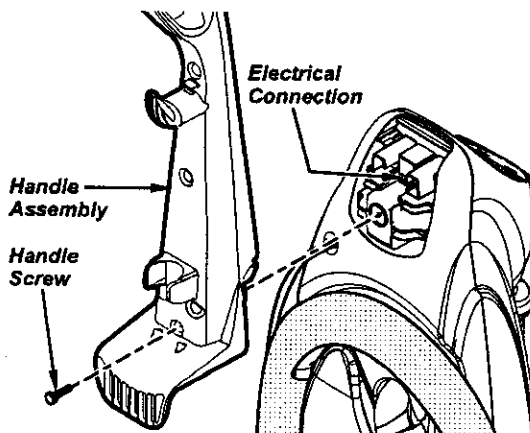

CAUTION

Do not over tighten.

Over tightening could strip the handle screw hole.

Do not operate the vacuum cleaner without the screw in place.

CORD ASSEMBLY

Make sure the quick release upper cord hook is in the upright position. Remove the wire tie from the power cord.

Make sure the power cord is placed into the locking notch on the body as shown. This helps keep the power cord out from under the vacuum cleaner agitator.

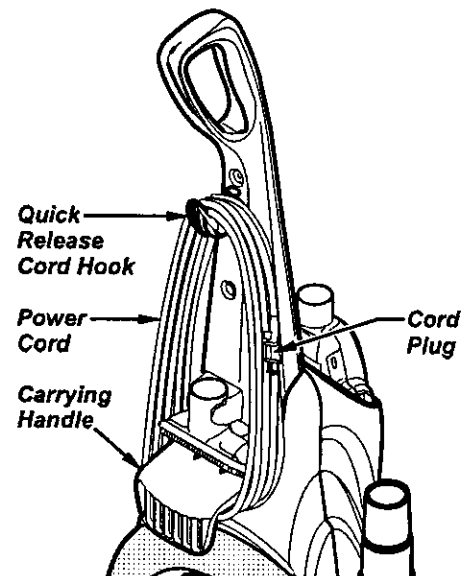
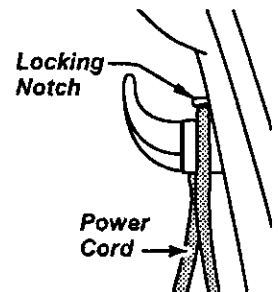

Wrap the power cord around the quick release cord hook and the carrying handle. Lock the power cord plug onto the power cord.

ENGLISH

HANDI-MATE JR.®

For operation of Handi-Mate Jr.® see separate Owner's Manual.

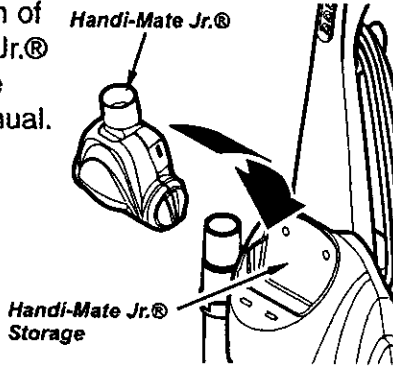

TO INSERT HANDI-MATE JR.®

Place Handi-Mate Jr.® into the storage compartment.

Rotate the Handi-Mate Jr.® back until it snaps into place.

TO REMOVE HANDI-MATE JR.®

Rotate Handi-Mate Jr.® out of the storage compartment.

TELESCOPIC WAND PLACEMENT

Place the telescopic wand in the wand holder. Place the crevice tool in the top of the telescopic wand.

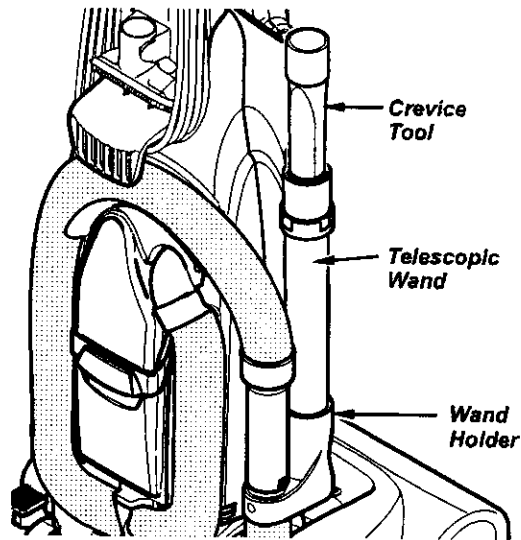

OPERATING INSTRUCTIONS

CORD RELEASE

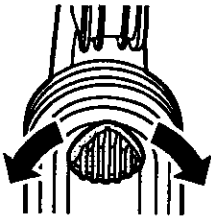

1. Turn the quick release upper cord hook to either side and down to release the power cord.

2. Detach the power cord plug from the power cord and pull the cord off the quick release upper cord hook. Be sure the power cord is still locked into the locking notch of the upper cord hook.

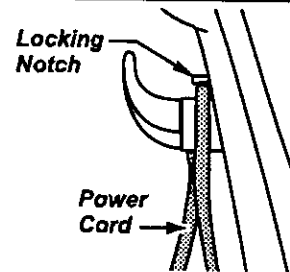

3. Plug the polarized power cord into a 120 Volt outlet located near the floor.

4. To replace cord, turn upper cord hook to the up position, then wrap cord.

WARNING

- To reduce the risk of electric shock, this vacuum cleaner has a polarized plug (one blade is wider than the other).
- The plug will fit in a polarized outlet only one way. If the plug does not fit fully in the outlet, reverse the plug. If it still does not fit, contact a qualified technician to install the proper outlet. Do not change the plug in any way.

WARNING

Personal Injury and Product Damage Hazard

- DO NOT place hands or feet under the unit at any time.
- DO NOT use outlets above counters. Damage from cord to items in surrounding area could occur.

RELEASING THE HANDLE

Release the handle by pressing down on the handle release pedal with your foot and pulling back and down on the handle with your hand.

Note: The agitator does not rotate when the vacuum cleaner is in the upright position.

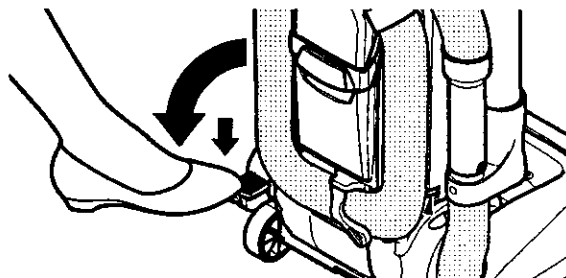

TOUCH CONTROL

OFF - Turns **OFF** the vacuum cleaner (suction) motor.

CARPET - Turns **ON** the vacuum cleaner motor to **HIGH** suction level and the agitator motor to **HIGH** speed level for cleaning of most carpets and rugs.

GENTLE - Turns **ON** the vacuum cleaner motor to **HIGH** suction level and the agitator motor to **LOW** speed level for gentle cleaning of most delicate carpets.

FLOOR - Turns **ON** the vacuum cleaner motor to **HIGH** suction level and turns **OFF** the agitator motor for cleaning of bare floors.

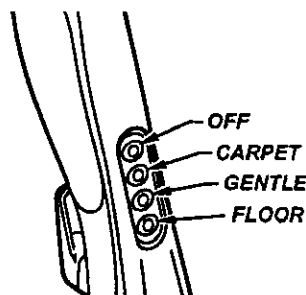

ENGLISH

MOTOR FUNCTION		
Touch Control Button	Vacuum Cleaner (Suction) Motor	Agitator Motor
OFF	OFF	OFF
CARPET	HIGH	HIGH
GENTLE	HIGH	LOW
FLOOR	HIGH	OFF

GENTLE SWEEP FUNCTION

Your Kenmore Vacuum features a two (2) speed, direct drive agitator for cleaning a variety of floor surfaces. Please review the table below before using your vacuum.

- Do not use the CARPET setting (high speed) for cleaning berber style carpet. The high agitator speed could damage the carpet or cause excessive carpet wear.
- Use the **GENTLE** setting (low speed) **ONLY** for berber or delicate pile carpeting. The agitator may slow down or stop on thick carpeting, area rugs or throw rugs. If agitator stops and does not restart, See page 12, AGITATOR MOTOR OVERLOAD PROTECTOR of the owners manual.
- The FLOOR setting may be used for all indoor bare floors including wood, tile, linoleum, slate etc.

Touch Control Setting	Agitator Speed	Bare Floor	Commercial or Low Pile	Berber or Delicate Carpet	Plush	Shag	Area Rug
Carpet (1)	High		✓		✓	✓	✓
Gentle (2)	Low			✓			
Floor (3)	Off	✓					

PILE HEIGHT SELECTION AND SETTING

To select a pile height setting:

Turn off vacuum cleaner. Select a pile height setting by tilting the cleaner back until front wheels are lifted slightly off the floor.

Slide the adjustment lever to the correct setting.

There are four (4) pile height settings on the vacuum cleaner. Use the **LOW** setting for most low-pile carpets and bare floor cleaning (with agitator **OFF**), and the **HIGH** setting for high-pile carpets like shag carpet, scatter rugs, etc. Use the other settings as needed for carpet heights in between.

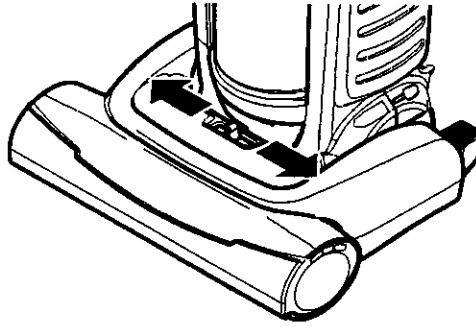

CAUTION

Do not allow vacuum cleaner to remain in one spot for any length of time when the agitator is turning. Damage to carpet may occur.

ATTACHMENTS

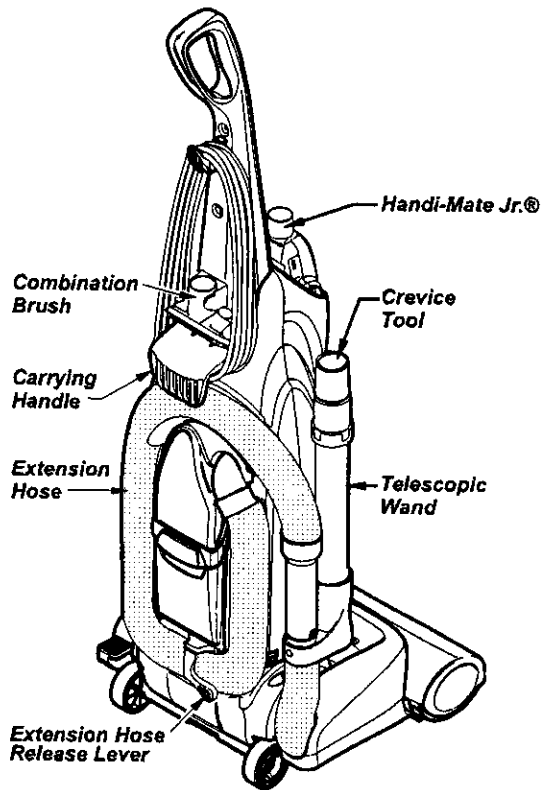

TO USE ATTACHMENTS

Remove the lower end of the extension hose from the wand holder by grasping the hose collar, twisting, and pulling straight up.

Rotate the extension hose release lever down if maximum reach is needed.

Note: The motor protector may open when using attachments or when cleaning new carpet, due to reduced airflow caused by the attachments themselves or caused by new carpet lint filling the dust bin quickly. See the **TROUBLESHOOTING** section.



WARNING

Electrical Shock And Personal Injury Hazard

Disconnect electrical supply before performing maintenance to the unit. Failure to do so could result in electrical shock or personal injury from vacuum cleaner suddenly starting.

TELESCOPIC WAND WITH SUCTION CONTROL SLIDE

1. Remove the lower end of the extension hose from the wand holder by grasping the hose collar, twisting, and pulling straight up.
2. Remove the telescopic wand from the wand holder.
3. Remove the crevice tool from its storage position in the wand. Turn the locking ring to the **UNLOCK** position.

ENGLISH

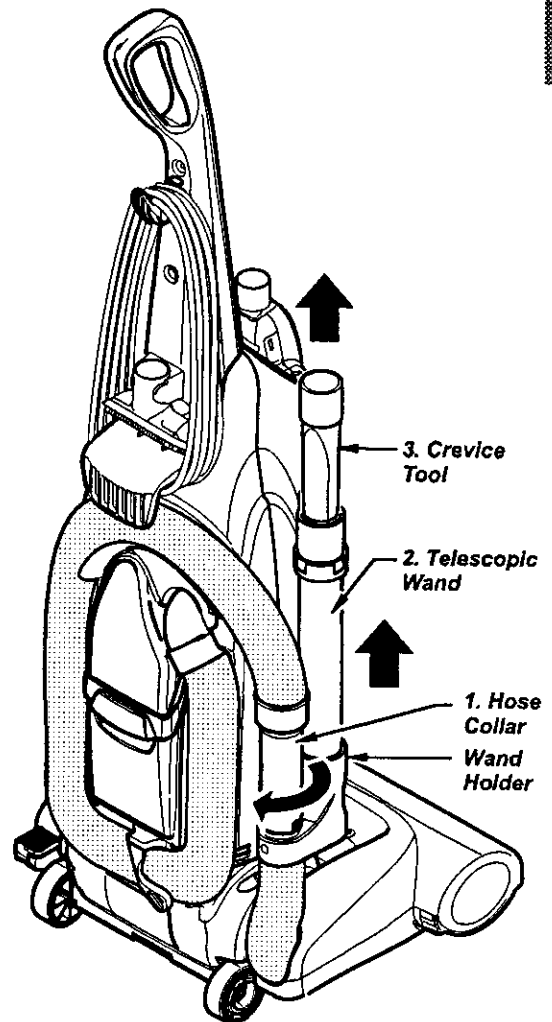

Extend the wand to its full length. Turn the locking ring to the **LOCK** position. Attach the extension wand onto the open end of the hose.

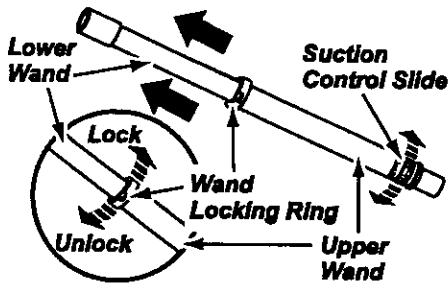

Align the tabs on the extension wand with the "J" slots in the hose. Push the wand into the hose and twist to the right to lock.

To achieve maximum reach with the attachments, add the crevice tool to the end of the wand by inserting and twisting slightly.

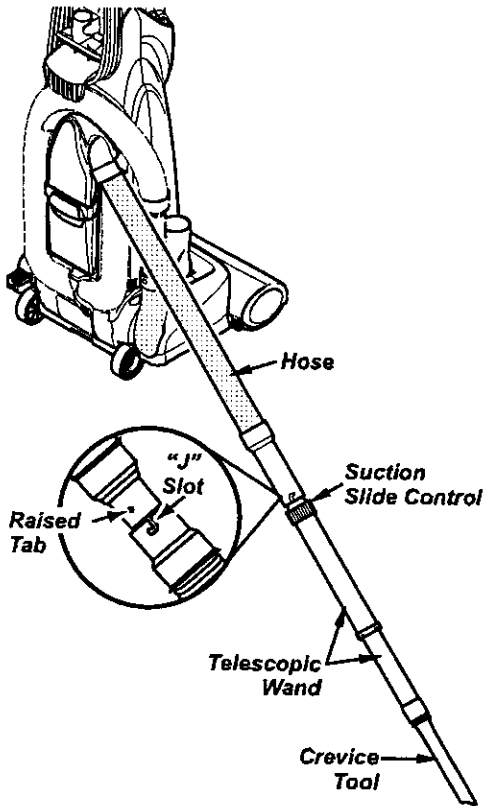

Attach combination brush directly to the wand.

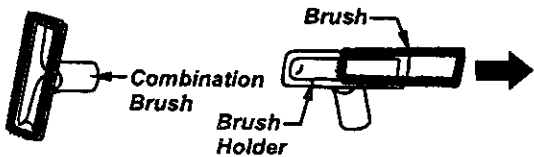

See **ATTACHMENT USE TABLE** for combination brush usage.

TO OPERATE SUCTION CONTROL SLIDE

Telescopic Wand

When using attachments for cleaning draperies, small rugs with low pile and other delicate items, twist the suction control slide to the open position. This slide is located on the telescopic wand, close to the hose.

This will reduce suction for ease of cleaning.

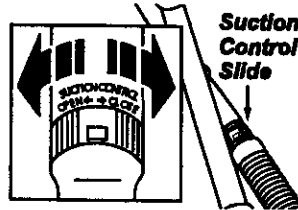

Note: Return suction control slide to the closed position for normal cleaning.

CAUTION

When using attachments, be careful not to overextend the stretch hose when reaching. Trying to reach beyond the hose stretch capability could cause the vacuum cleaner to tip over.

TO STORE ATTACHMENTS

Remove the combination brush. Snap into appropriate storage location.

Remove crevice tool from the wand by twisting. Lay aside.

Remove the telescopic wand from the hose.

Twist the wand to the left and pull from the hose end.

Unlock the wand by turning the wand locking ring to the **UNLOCK** position.

Slide the lower wand into the upper wand. Turn the wand locking ring to the **LOCK** position.



Place the crevice tool down into the compressed wand. Place the telescopic wand in the wand holder

CAUTION

DO NOT pull the vacuum cleaner around the room by the hose. Property damage or personal injury could result.

ATTACHMENT USE TABLE

CLEANING AREA

ATTACHMENT	Furniture*	Between Cushions*	Drapes*	Stairs	Walls
CREVICE TOOL 	✓	✓		✓	
COMBINATION BRUSH 	✓		✓	✓	
Handi-Mate Jr.® 	✓			✓	

*Always clean attachments before using on fabrics.

✓ = Applicable

ENGLISH

VACUUMING TIPS

Carpet edges

Guide either side or the front of the nozzle along a baseboard.

Stairs

Set handle in full upright position. Agitator stops rotating. Use the crevice tool, combination brush or Handi-Mate Jr.®.

Unit Tipping

When using the attachments keep the extension hose release lever in the locked position when possible. This helps to keep the vacuum cleaner from tipping over when stretching the hose. If additional hose is needed then unlock the release lever and pull out additional hose. Use caution not to tip over vacuum cleaner.



WARNING

Personal Injury Hazard

DO NOT set the vacuum cleaner on stairs. It may fall, causing personal injury or property damage.

For best cleaning results, keep the airflow passage clear.

Unplug the vacuum cleaner from the outlet before checking.

PERFORMANCE/SAFETY FEATURES

MOTOR PROTECTION SYSTEM

Motor Protector

This vacuum cleaner has a motor protector by-pass valve which automatically opens to provide cooling air to the vacuum cleaner motor when a clog prevents the normal flow of air to the motor. If the by-pass valve opens to prevent motor overheating and possible damage to the vacuum cleaner, you will notice a change of sound as air rushes through the valve opening.

To correct problem: See the **TROUBLESHOOTING** section.

NOTE: The motor protector may open when using attachments or when cleaning new carpet, due to reduced airflow caused by the attachments themselves or by new carpet lint filling the dust bin quickly. See the **TROUBLESHOOTING** section.

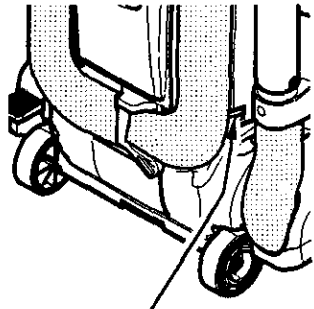

*Motor Protector
(Behind Hose)*

Note: Do not block motor protector.

Thermal Protector

This vacuum cleaner has a thermal protector, which automatically trips to protect both the vacuum cleaner and the agitator motor from overheating. If a clog prevents the normal flow of air to the motor, the thermal protector turns the motor off automatically. This allows the motor to cool in order to prevent possible damage to the vacuum cleaner.

To correct problem: Turn the vacuum cleaner off and unplug the power cord from the outlet to allow the vacuum cleaner to cool and the thermal protector to reset. **Check for and remove clogs, if necessary. See page 19, CLOG REMOVAL section. Also check and replace any clogged filters. Wait approximately thirty (30) minutes and plug the vacuum cleaner in and turn back on to see if the motor protector has reset.**

AGITATOR MOTOR OVERLOAD PROTECTOR

The agitator motor has built-in protection against motor damage should the agitator jam. If the agitator slows down or stops, the agitator overload protector shuts off the agitator motor. The vacuum cleaner motor will continue to run.

To correct problem: Turn off and unplug vacuum cleaner, remove obstruction, then press reset button.

To reset: Push in the agitator overload protector button.

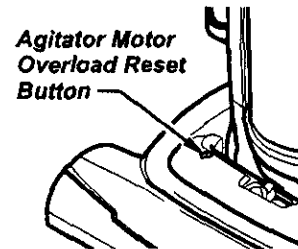

If the problem persists, have the vacuum cleaner serviced by a Sears or other qualified technician.

VACUUM CLEANER CARE

Always follow all safety precautions when performing maintenance to the vacuum cleaner.



WARNING

Electrical Shock And Personal Injury Hazard

Disconnect electrical supply before performing maintenance to the unit. Failure to do so could result in electrical shock or personal injury from vacuum cleaner suddenly starting.

VACUUM CLEANER STORAGE

Gather the cord and wrap it loosely around the upper and lower cord hooks. Lock power cord plug onto the power cord.

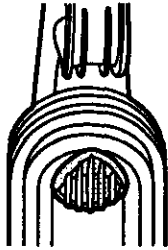

Store the vacuum cleaner in a dry, indoor area, on the floor with the handle locked in the upright position.



WARNING

Electrical Shock And Personal Injury Hazard

Wrapping the cord too tightly puts stress on the cord and can cause cord damage. A damaged cord is an electrical shock hazard and could cause personal injury or damage.

CLEANING EXTERIOR AND ATTACHMENTS

Unplug cord from wall outlet. **DO NOT** drip water on vacuum cleaner.

Clean exterior using a clean, soft cloth that has been dipped in a solution of mild liquid detergent and water, then wrung dry. Wipe dry after cleaning.

To reduce static electricity and dust build-up, wipe outer surface of vacuum cleaner and attachments.

Wash attachments in warm soapy water, rinse and air dry. **Do not clean in dishwasher.**



CAUTION

Do not use attachments if they are wet. Attachments used in dirty areas, such as under a refrigerator, should not be used on other surfaces until they are washed. They could leave marks.

ENGLISH

DUST BIN CLEANING



WARNING

Always unplug power cord from electrical outlet before performing any service on vacuum.

TO REMOVE DUST BIN

Lift dust bin handle located at the top of the dust bin.

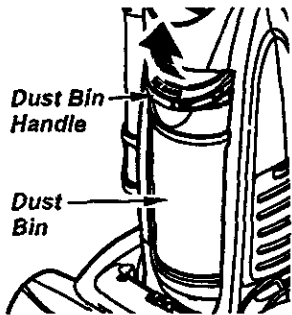

Pull the handle up and lift dust bin up and out of the vacuum cleaner.

Remove any clogs that might be located in the suction port or filter port area.

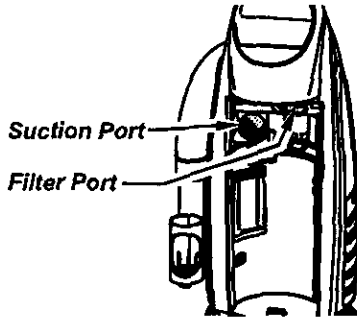

TO EMPTY DUST BIN

Before removing debris from dust bin it is a good idea to move the dust bin filter cleaning lever back and forth several times.

Moving the lever back and forth loosens the dust and debris that has attached itself to the filter element inside the dust bin.



Rotate dust bin handle to the vertical position.

Hold dust bin over a trash container.

Press the dust bin door release button downward to release the door.

The door will swing open and the debris will fall into the trash container.

Shake the dust bin to release and debris that might hang in the filter element.

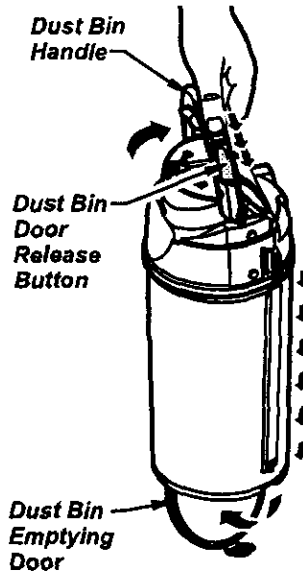

Note: See PRIMARY FILTER REMOVAL AND CLEANING section.

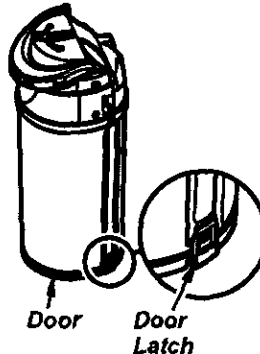

After the dust bin is empty of debris, firmly close the door. Make sure you hear a "click" sound to indicate that the door is fully latched.

TO REPLACE DUST BIN

Place dust bin back into vacuum cleaner by inserting the bottom first and tilting back with the dust bin handle raised.

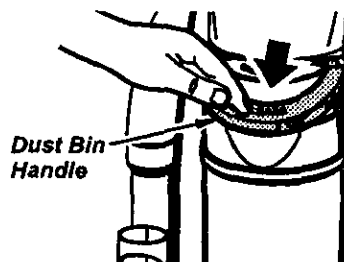
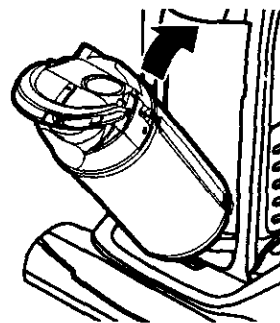

Lower the dust bin handle to lock dust bin in place.

A noticeable "click" should be heard.

PRIMARY FILTER REMOVAL AND CLEANING



WARNING

Electrical Shock And Personal Injury Hazard

Unplug power cord from electrical outlet. Do not operate the vacuum cleaner without the primary or exhaust filters. Be sure the filters are properly installed to prevent motor failure and or electrical shock.

PRIMARY FILTER

Check primary filter frequently and clean when dirty.

TO REMOVE PRIMARY FILTER

Remove the dust bin assembly as outlined in the **DUST BIN CLEANING** section.

Make sure dust bin is free of debris before removing lid and filter. Rotate dust bin lid assembly counterclockwise as indicated on the lid and lift off.

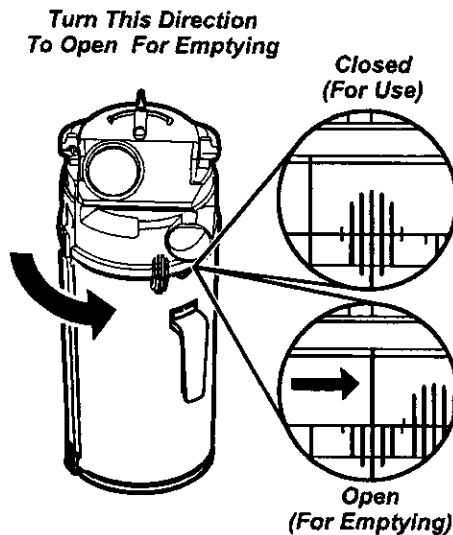

While holding dust bin lid over a trash container grasp primary filter, rotate counterclockwise and lift off.

Clean primary filter by gently tapping over a trash container. Tap on several sides to ensure best cleaning.

Remove primary filter by turning it counterclockwise and pulling out (See arrows on bottom of filter). Rinse with water only as needed, do not use any detergent or soap.

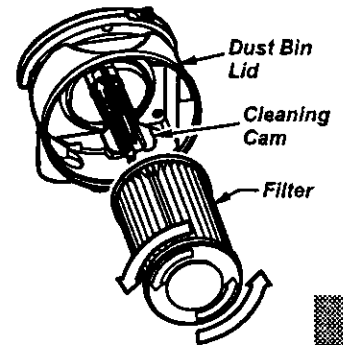

Allow the filter to dry for 24 hours before putting it back into the vacuum.

When cleaning the filter no longer restores vacuum suction to full power you need to replace the filter.

Note: See **PARTS AND FEATURES** for the filter number.

TO REPLACE PRIMARY FILTER

To replace filter, insert it over cleaning cams as far as it will go. Make sure rubber seal at top of filter is flush against filter supporter, turn filter clockwise to secure into place.

Note: Under normal use and care, your filter can be expected to last up to 5 years.

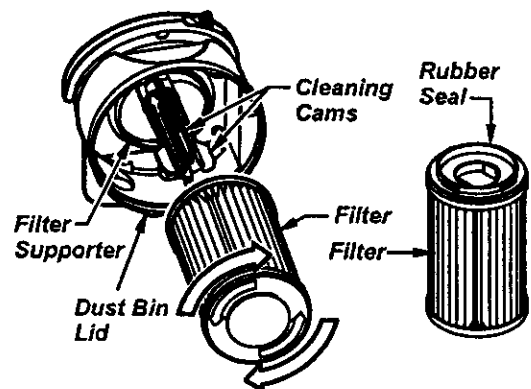

Re-assemble dust bin lid to dust bin. Insert into cleaner and secure with dust bin handle.

ENGLISH

TO REPLACE DUST BIN LID

Replace dust bin lid assembly by placing back on dust bin with marks on the lid aligned as shown under **Open (For Emptying)** on the back of the dust bin.

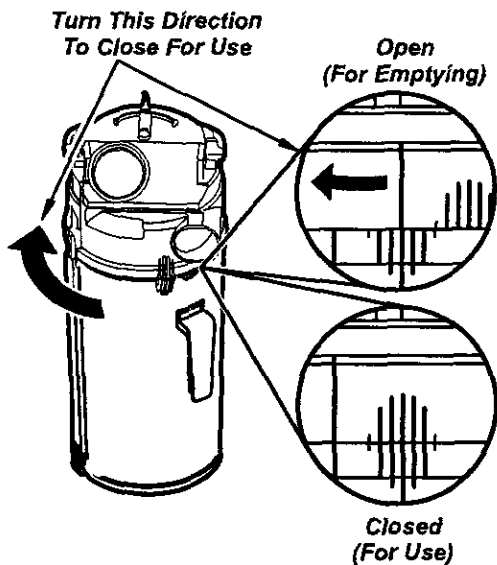

Rotate clockwise while pressing downward so marks align as shown above **Closed (For Use)**.

Insert dust bin into cleaner.

Lower the dust bin handle to lock dust bin in place.

A noticeable "click" should be heard.

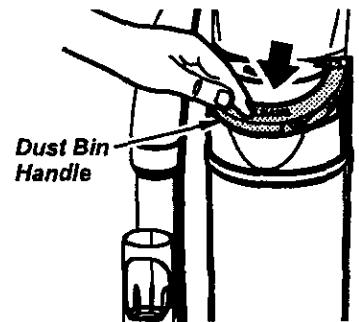

MOTOR SAFETY FILTER CLEANING



WARNING

Electrical Shock Hazard

Unplug power cord from electrical outlet. Do not operate the vacuum cleaner without the motor safety filter. Be sure the filter is dry and properly installed to prevent motor failure and/or electrical shock.

MOTOR SAFETY FILTER

Check motor safety filter frequently and clean when dirty.

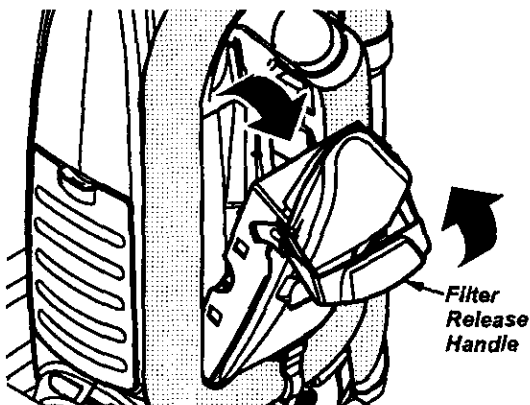

1. To remove motor safety filter lift filter release handle upward and rotate the filter cover out.

2. Remove filter by pressing on the sides of the filter frame and pulling out at the same time.

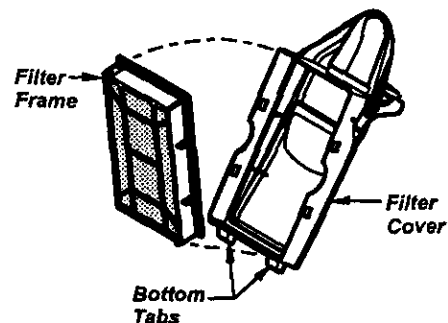

3. Clean filter if necessary by placing it under running water wait until dry before replacing.

4. When putting the filter back into the filter cover, listen for the filter assembly to snap into place.

Note: Push only on frame, not filter itself.

5. Replace cover by fitting bottom tabs into slots and rotating into compartment. Push filter release handle down until you hear a noticeable "click".

EXHAUST FILTER REPLACEMENT

The HEPA exhaust filter must be replaced when dirty. It should be replaced regularly depending on use conditions.

The filter **CANNOT** be washed as it will lose its dust trapping ability.

Note: See **PARTS AND FEATURES** for the exhaust filter number.

Remove exhaust filter cover by pressing the release tab on the cover and rotating out from vacuum.

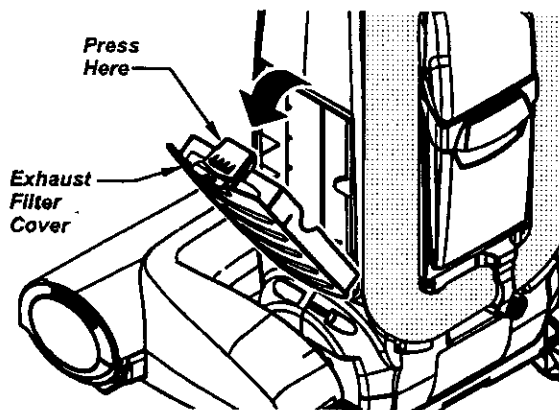

Remove the filter cartridge from cover.

Place new filter cartridge into cover making sure that airflow arrow on side of cartridge points into cover.

The foam seal of the filter should be placed against the vacuum cleaner body.

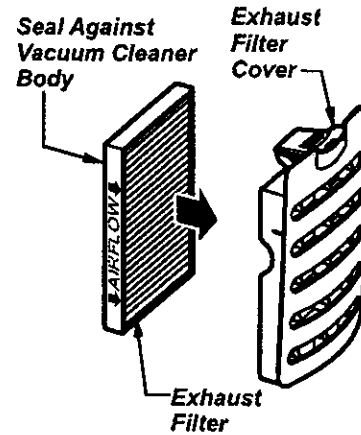

Replace the exhaust filter cover by placing bottom tabs in slots and rotating in until cover snaps into place.

ENGLISH

LIGHT BULB REPLACEMENT



WARNING

Electrical Shock Or Personal Injury Hazard

Disconnect electrical supply before performing maintenance to the unit. Failure to do so could result in electrical shock or personal injury from the vacuum cleaner suddenly starting.

TO REMOVE LIGHT BULB

1. Disconnect power cord from electrical outlet.

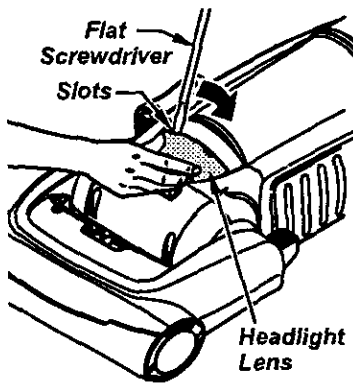

2. Press handle release pedal and lay vacuum cleaner back.

3. Pry light lens out at slot in rear as shown on both sides. Rotate lens up and lift off.



CAUTION

Do not use a bulb rated over 9W (13V). During extended use, heat from the bulb could overheat surrounding plastic parts.

4. Remove the light bulb by pulling straight out.

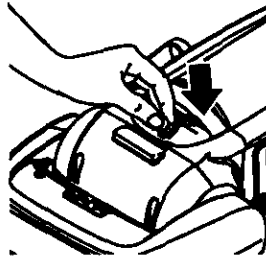
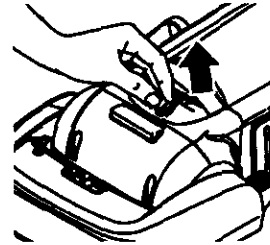

5. To replace the light bulb carefully insert fully into slot.

Note: See **PARTS AND FEATURES** for bulb number.



CAUTION

Do not plug in or turn on until the vacuum cleaner is completely reassembled.

6. To replace light lens, place tab at front of lens into slot. Rotate lens down and firmly snap into place.

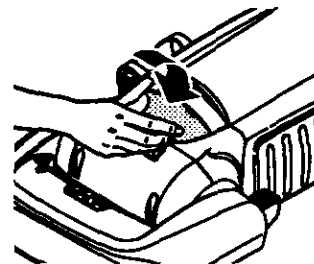

AGITATOR CLEANING

To maintain efficient cleaning, the agitator must be kept free of carpet fiber, string, or hair build-up. After every 7 to 10 uses, unplug and turn vacuum cleaner over and check agitator for fiber and hair build-up.

Use scissors to remove any build-up entangled around the agitator.

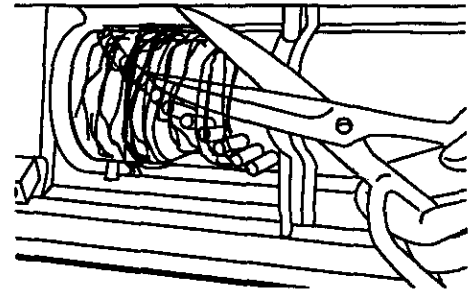

CLOG REMOVAL

Always follow all safety precautions when performing maintenance to the vacuum cleaner.



WARNING

Electrical Shock Or Personal Injury Hazard

Disconnect electrical supply before performing maintenance to the unit. Failure to do so could result in electrical shock or personal injury from vacuum cleaner suddenly starting.

If the vacuum cleaner does not seem to have adequate suction, first check if the dust bin is full or if a filter is clogged. See **DUST BIN CLEANING** and **FILTER REPLACEMENT**.

If the dust bin and filter areas are free of clogs, check the extension hose. Rotate the extension hose release lever counterclockwise to release extension hose.

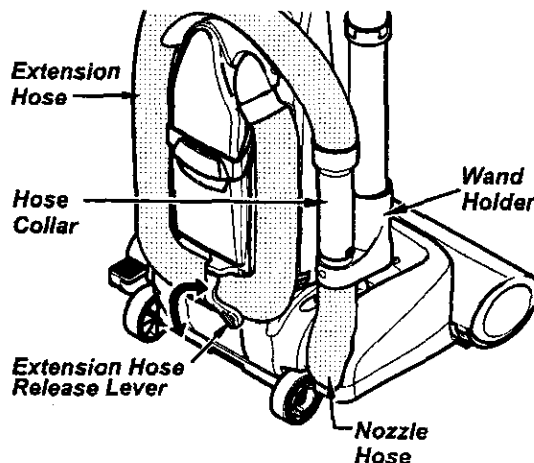

Remove the lower end of the extension hose from the wand holder by grasping the hose collar, twisting, and pulling straight up.

Plug in the vacuum cleaner and turn it on. Stretch the extension hose to maximum length and then allow the hose to return to its natural length.

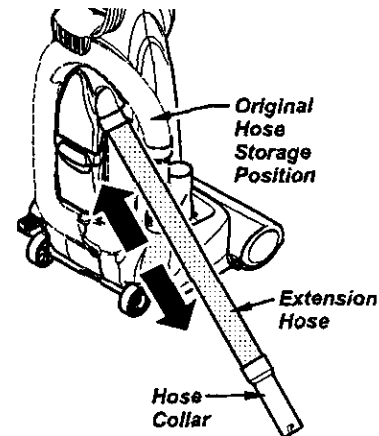

Re-insert the hose into the opening on the body from which it was removed. Press firmly to assure connection. Rotate hose release lever clockwise to the locked position.

If the dust bin and filter areas and the hose areas are free of clogs, disconnect the nozzle hose from the wand holder and check the nozzle for clogging.



WARNING

Personal Injury Hazard

DO NOT place hands or feet underneath the unit at any time.

Clean the agitator according to the instructions in the **AGITATOR CLEANING** section.

Return the vacuum cleaner to the upright position before plugging into an electrical outlet.

ENGLISH

TROUBLESHOOTING

Review this table to find do-it-yourself solutions for minor performance problems. Any service needed, other than maintenance described in this Owner's Manual, should be performed by a Sears or other qualified service agent.



WARNING:

Disconnect electrical supply before performing maintenance to the unit. Failure to do so could result in electrical shock or personal injury.

PROBLEM	POSSIBLE CAUSE	POSSIBLE SOLUTION
Vacuum cleaner won't run.	<ol style="list-style-type: none"> 1. Unplugged at wall outlet. 2. Tripped circuit breaker/blown fuse at household service panel. 3. Thermal protector tripped. 4. Defective wall outlet. 	<ol style="list-style-type: none"> 1. Plug in firmly, select the desired setting on the touch control. 2. Reset circuit breaker or replace fuse. 3. Allow vacuum cleaner to cool, then reset thermal protector. 4. Check with a good appliance/lamp, have properly serviced.
Poor job of dirt pick-up.	<ol style="list-style-type: none"> 1. Full or clogged dust bin. 2. Wrong pile height setting. 3. Worn agitator. 4. Clogged nozzle. 5. Clogged hose. 6. Hole in hose. 7. Hose not inserted fully. 8. Motor protection system activated. (change of sound) 9. Dirty filters. 	<ol style="list-style-type: none"> 1. Empty dust bin. 2. Adjust setting. 3. Take to your nearest Sears Service Center. 4. Check CLOG REMOVAL. 5. Check for clogs. 6. Take to your nearest Sears Service Center. 7. Insert hose fully. 8. Check for clogs. 9. Change filters.
Vacuum Cleaner picks up moveable rugs or pushes too hard.	<ol style="list-style-type: none"> 1. Wrong pile height setting. 	<ol style="list-style-type: none"> 1. Adjust setting.
Light won't work.	<ol style="list-style-type: none"> 1. Burned out light bulb. 	<ol style="list-style-type: none"> 1. Change light bulb.
Agitator does not turn.	<ol style="list-style-type: none"> 1. Handle in full upright position. 2. Agitator Overload tripped. 3. Thermal protector tripped. 	<ol style="list-style-type: none"> 1. Move handle from upright position. 2. Reset Agitator Overload. 3. Allow vacuum to cool, then reset thermal protector.
Airflow restricted with attachment use. Sound changes.	<ol style="list-style-type: none"> 1. Attachment use restricts air flow. 2. New carpet fuzz clogged air path. 	<ol style="list-style-type: none"> 1. Check ATTACHMENTS for fuzz, lint, pet hair or other debris. 2. Check CLOG REMOVAL and clean hose.
Difficulty adjusting pile height setting	<ol style="list-style-type: none"> 1. Vacuum cleaner not in proper upright position. 	<ol style="list-style-type: none"> 1. Place vacuum cleaner in the locked upright position, tilt the vacuum back slightly and adjust pile height.

TABLA DE CONTENIDO

Antes de usar su aspiradora nueva	1	Carecterísticas de rendimiento/seguridad	11-12
Garantía de la aspiradora de Kenmore	1	Cuidado de la aspiradora	12
Instrucciones importantes de seguridad	2	Almacenamiento de la aspiradora	12
Piezas y características de aspiradora vertical	3	Limpieza del exterior y de los accesorios	12
Instrucciones de ensamblamiento	4-5	Limpiando el cubo de la basura	13
Instrucciones de operación	5	Primary filter removal and cleaning	14
Liberación del cordón eléctrico	5	Motor safety filter cleaning	15
Desprendimiento del mango	6	Filtro de escape	16
Pulsador de Control	6	Cambio de la bombilla	17
Gentle Sweep Function	6	Limpieza del agitador	18
Ajuste y selección de nivel de pelo de la alfombra	7	Cómo eliminar los residuos de basura en los conductos	18
Accesorios	8-9	Reconocimiento de problemas	19
Cuadro de uso de los accesorios	10	Información de asistencia o servicio	back page
Sugerencias para aspirar	10		

ANTES DE USAR SU ASPIRADORA NUEVA

Por favor lea esta guía que le ayudara a ensamblar y operar su aspiradora nueva de Kenmore en una manera más segura y efectiva.

Para mas información acerca del cuidado y operación de esta aspirador, llame a su tienda Sears mas cercana. Cuando preunte por información usted necisitará el número completo de serie y modelo de la aspiradora que estan en la placa de los números de modelo y serie.

Use el espacio de abajo para registrar el número de modelo y serie de su nueva aspiradora de Kenmore.

Número de Modelo _____

Número de Serie _____

Fecha de Compra _____

Matenga este libro y su recibo en un lugar seguro para referencias futuras.

GARANTIA DE LA ASPIRADORA DE KENMORE

GARANTÍA LIMITADA DE UN AÑO DE LA ASPIRADORA KENMORE

Esta garantía es por un año desde la fecha de compra, e incluye solamente el uso de la aspiradora en hogares privados. Durante el año de garantía, cuando la aspiradora es operada y mantenida de acuerdo al manual de instrucciones del dueño, Sears reparará cualquier defecto en materiales o fabricación libre de cargo.

Esta garantía excluye las bolsas de colección, correas, lamparillas, y filtros, las cuales son partes gastables que se deterioran con el uso normal.

Para el servicio de garantía, retorne esta aspiradora al Centro de Servicio Sears más cercano en los Estados Unidos.

Esta garantía se aplica solamente mientras este producto está en uso en los Estados Unidos. Esta garantía le da a usted derechos legales especificos, y usted puede tener también otros derechos los cuales varían de estado a estado.

Sears, Roebuck and Co., D/817 WA, Hoffman Estates, IL 60179

ESPAÑOL

INSTRUCCIONES IMPORTANTES DE SEGURIDAD



ADVERTENCIA

Su seguridad es muy importante para nosotros. Para reducir el riesgo de incendio, choque eléctrico, lesión corporal o daños al utilizar su aspiradora, actúe de acuerdo con precauciones básicas de seguridad, entre ellas:

Lea todas las instrucciones en este manual antes de armar o usar su aspiradora.

Use su aspiradora solamente como se describe en este manual. Use solamente con los accesorios Sears recomendados.

Desconecte la fuente de electricidad antes de hacer el servicio o limpiar el área del cepillo. La falla de hacer esto puede resultar en choque eléctrico o en el súbito arranque del cepillo.

No deje la aspiradora cuando está enchufada. Desenchufe del tomacorriente cuando no está en uso y antes de hacer el servicio.

Para reducir el riesgo de choque eléctrico - No la use afuera o sobre superficies mojadas.

No permita que se la use como un juguete. Gran atención es necesaria cuando es usada por o cerca de niños.

No la use con un cordón o ficha dañados. Si la aspiradora no está trabajando como debe, se la ha dejado caer, dañado, dejada afuera, o volteada en el agua, retórnela a un Centro de Servicio Sears.

No la tire o arrastre del cordón, use el cordón como una manija, cierre una puerta sobre el cordón, o tire del cordón alrededor de bordes afilados o esquinas. No pase la aspiradora sobre el cordón. Mantenga el cordón lejos de superficies calientes.

No desenchufe tirando del cordón. Para desenchufar, tome la ficha, no el cordón.

No tome la ficha o la aspiradora con las manos mojadas.

No ponga ningún objeto en las aberturas.

No la use con ninguna abertura bloqueada; manténgala libre de polvo, hifachas, pelo, y cualquier cosa que pueda reducir la circulación del aire.

Mantenga los cabellos, ropas sueltas, dedos, y todas las partes del cuerpo lejos de aberturas y partes móviles.

Apague todos los controles antes de desenchufar.

Use cuidado extra cuando limpie escaleras. No la ponga sobre sillas, mesas, etc. Manténgala sobre el piso.

No use la aspiradora para levantar líquidos inflamables o combustibles (gasolina, fluido de limpiar, perfumes, etc.), o la use en áreas donde puedan estar presentes. Los vapores de estas sustancias pueden crear un peligro de incendio o explosión.

No levante nada que esté ardiendo o echando humo, tal como cigarrillos, fósforos, o cenizas calientes.

No use la aspiradora sin el canasto del polvo y/o filtros en su lugar.

Siempre limpie el canasto del polvo después de limpiar la alfombra, limpiadores o refrescantes, polvos, y polvo fino. Estos productos obstruyen los filtros, reducen la circulación del aire y pueden causar daño a la aspiradora. La falla en limpiar el canasto de la basura puede causar daño permanente a la aspiradora.

No use la aspiradora para levantar objetos duros afilados, pequeños juguetes, alfileres, sujetapapeles, etc. Ellos pueden dañar la aspiradora o el canasto de la basura.

Desenchufe antes de conectar el Handi-mate Jr.®

Usted es responsable de estar seguro de que su aspiradora no es usada por alguien incapaz de operarla correctamente.

GUARDE ESTAS INSTRUCCIONES

El armado y uso seguro de su aspiradora son su responsabilidad. Esta aspiradora ha sido diseñada exclusivamente para uso doméstico. La aspiradora deberá almacenarse en un lugar seco y en el interior. Lea este Manual del propietario detenidamente, pues contiene información importante sobre seguridad y uso. Esta guía contiene información sobre seguridad debajo de símbolos de advertencia o cuidado.

PIEZAS Y CARACTERÍSTICAS DE ASPIRADORA VERTICAL

Es importante conocer las piezas y características de su aspiradora para asegurar su uso adecuado y seguro. Examinelas antes de usar su aspiradora.

Objeto	Pieza Nº en EUA	Pieza Nº en Canadá
Boisa para polvo	20-50690	20-50690C
Bombilla de farol	20-5248	20-5248C
Filtro de escape	20-86889	

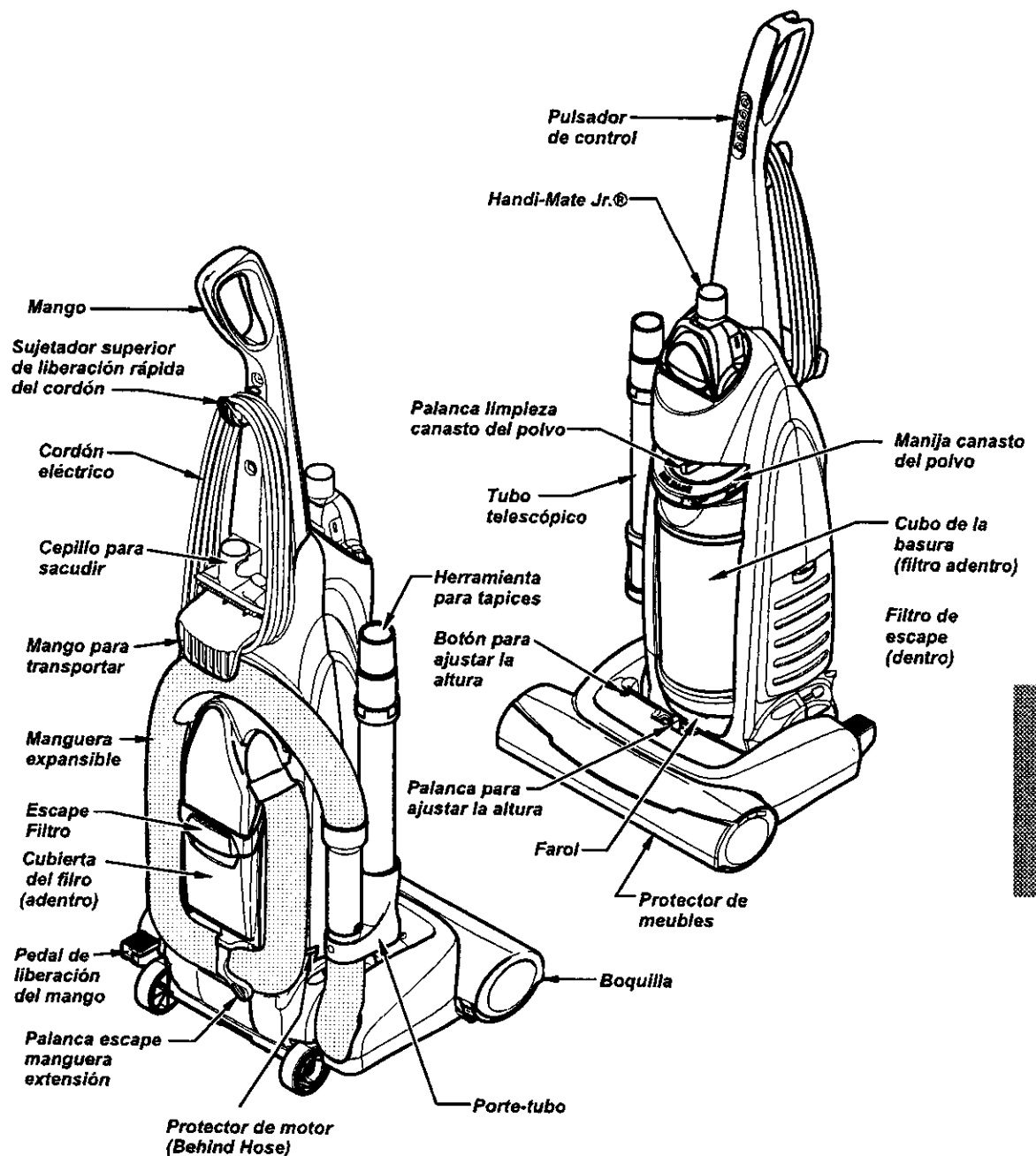

ESPAÑOL



Por favor ponga atención especial a estas instrucciones dadas. **Advertencia:** Esta información le alertará con el peligro de fuego, choques eléctricos, quemaduras y lesiones. **Cuidado:** Esta información le alertará a peligros como lesiones y daños de propiedad.

INSTRUCCIONES DE ENSAMBLE



ADVERTENCIA

Peligro de choque eléctrico

No conecte la aspiradora hasta que termine de armarla. De lo contrario podría causar un choque eléctrico o lesión corporal.

Antes de armar la aspiradora, cheque la LISTA DE EMBALAJE en la cubierta separada de la Lista de Partes para Reparación. Use esta lista para verificar que ha recibido todos los componentes de su nueva aspiradora Kenmore.

MONTAJE DEL MANGO

Quite el tornillo del mango localizado justo debajo del borde superior de la parte posterior de la aspiradora, ver ilustración de arriba.

Saque el cepillo combinación de la manija para exponer el agujero de montaje de la manija.

Coloque el mango como se ve en el diagrama abajo.

Cuando instale la manija, apriete firmemente la manija sobre el cuerpo. Asegure con el tornillo para la manija provisto.

Empiece a apretar el tornillo con los dedos. Quizá sea necesario ajustar un poco el mango.

Apriete el tornillo con un destornillador.

Reinstale el cepillo combinación.

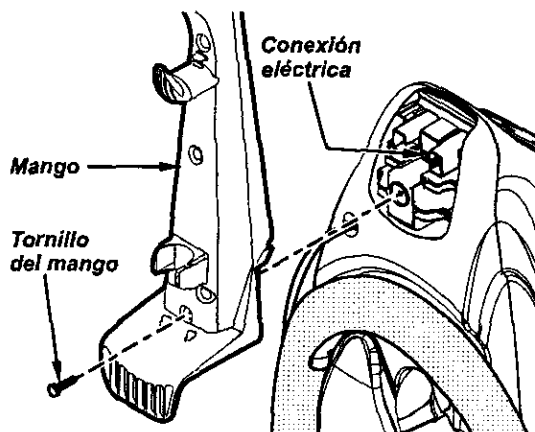

CUIDADO

No apriete demasiado el tornillo.

Si lo aprieta demasiado podría arruinar los orificios para el tornillo.

No opere la aspiradora sin tener instalado el tornillo.

COLOCACIÓN DEL CORDÓN

Asegúrese de que el sujetador superior del cordón de liberación rápida se encuentre en posición vertical. Quite el alambre con el que está atado el cordón eléctrico.

Asegure el cordón eléctrico en la ranura de la base presionándolo en el gancho superior de liberación rápida para el cordón eléctrico como se muestra.

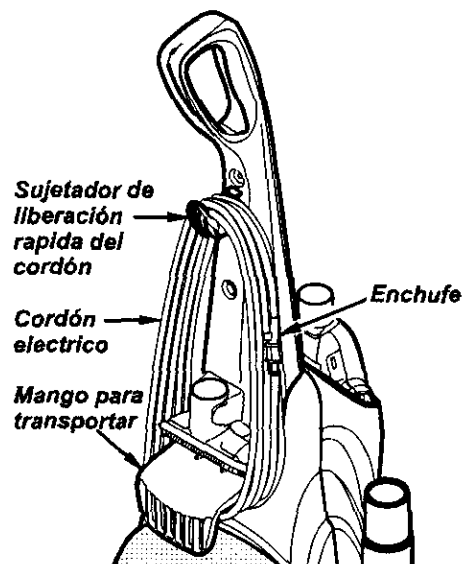
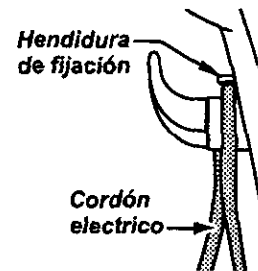

Arrolle el cordón de poder alrededor del gancho de soltar rápido el cordón y la manija de llevar.

HANDI-MATE JR.®

Para operar el Handi-Mate Jr.® ver manual del dueño separado.

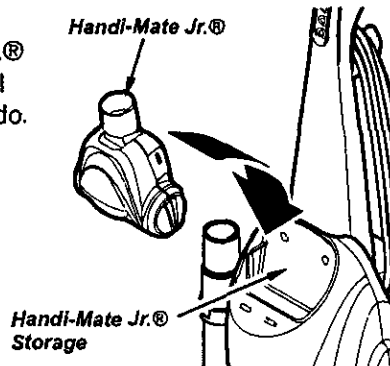

PARA INSERTAR EL HANDI-MATE ®

Ponga el Handi-Mate Jr.® adentro del compartimiento de depósito.

Rote el Handi-Mate Jr. ® hacia atrás hasta que calce en su lugar.

PARA SACAR EL HANDI-MATE ®

Rote el Handi-Mate Jr. ® afuera del compartimiento de depósito.

COLOCACIÓN DEL TUBO TELESCÓPICO

Ponga el tubo telescópico en el soporte del tubo. Ponga la herramienta de hendiduras en el ápice del tubo telescópico.

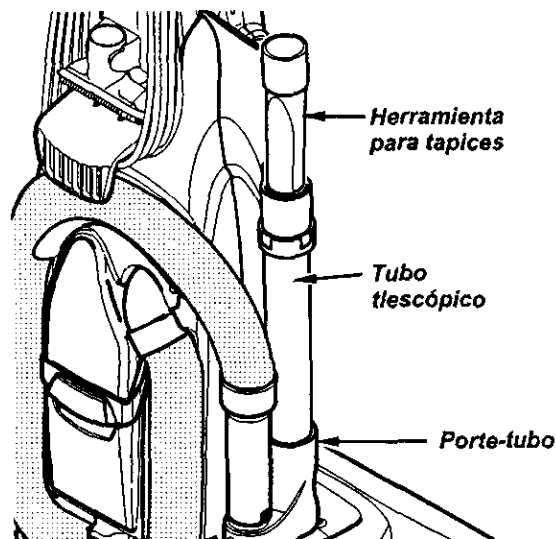

INSTRUCCIONES DE OPERACIÓN

LIBERACIÓN DEL CORDÓN ELÉCTRICO

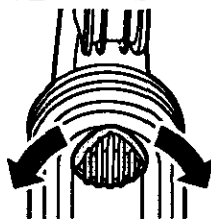

1. Gire el sujetador del cordón de lado a lado y hacia abajo para liberar el cordón eléctrico.

2. Desprenda el enchufe del cordón eléctrico y quite el cordón del sujetador superior. Esté seguro de que el cable de poder está todavía fijado en la muesca de traba del gancho de arriba del cordón.

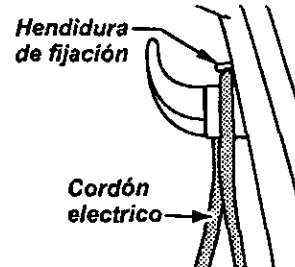

3. Verifique que la aspiradora tenga instalada una bolsa. Consulte **CAMBIO DE LA BOLSA PARA POLVO**.

4. Conecte el cordón eléctrico polarizado en un enchufe de 120 voltios que se encuentre cerca del piso.



ADVERTENCIA

Peligro de lesión personal y daño al producto

- Para reducir el riesgo de choque eléctrico, esta aspiradora cuenta con una clavija polarizada (uno de los contactos es más ancho que el otro).
- La clavija sólo puede introducirse de una manera en el enchufe. Si la clavija no cabe bien en el enchufe, inviértala. Si aún no cabe, llame a un electricista para que instale un enchufe correcto. No altere la clavija de ninguna manera.



ADVERTENCIA

Peligro de lesión personal y daño al producto

- **NO PONGA** manos ni pies debajo de la unidad en ningún momento.
- **NO use los enchufes focalizados** sobre los muebles. Los objetos cercanos podrían resultar dañados.

ESPAÑOL

DESPRENDIMIENTO DEL MANGO

Desprenda el mango pisando el pedal de liberación y tirando del mango hacia abajo con la mano.

Nota: El agitador no girará si la aspiradora está en posición vertical.

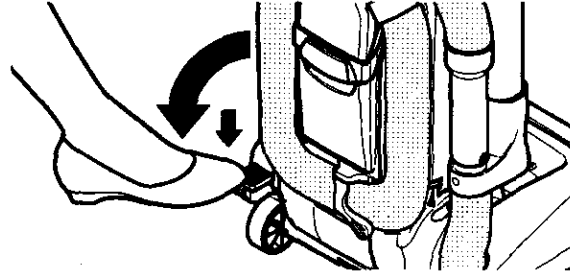

PULSADOR DE CONTROL

OFF - Apaga el motor de succión de la aspiradora.

ALFOMBRA - Prende (ON) el motor de la aspiradora al nivel de **ALTA** succión y el motor agitador al nivel de **ALTA** velocidad para limpiar la mayoría de las alfombras.

MODERADO - Prende (ON) el motor de la aspiradora a un nivel de succión **ALTO** y el motor del agitador a un nivel de velocidad **BAJO** para una limpieza suave de las alfombras y tapetes más delicados.

PISO - Prende (ON) el motor de la aspiradora a un nivel **ALTO** de succión y apaga (OFF) el motor del agitador para limpiar el piso descubierto.

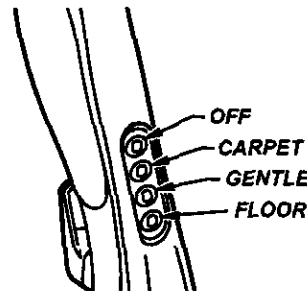

FUNCION MOTOR		
Pulsador de Control	Motor (Succión) Aspiradora	Motor Agitador
OFF	APAGA	APAGA
CARPET	ALTO	ALTO
GENTLE	ALTO	BAJO
FLOOR	ALTO	OFF

FUNCION BARRIDO SUAVE

Su Aspiradora nueva Kenmore esta equipada con un agitador de acción directa con 2 velocidades para limpiar una variedad de pisos. Revise por favor la gráfica de abajo antes de utilizar su Aspiradora.

1. No utilice la función **CARPET** (alta velocidad) para limpiar su alfombra tipo Beréberes. La velocidad alta del agitador puede dañar o causar un desgaste excesivo a su alfombra.

2. Utilice la función **GENTLE** (velocidad baja) únicamente para alfombras Beréberes o de cerdas delicadas. El agitador puede ir más despacio o detenerse en áreas de cerdas largas o tapetes. (Vea página 12 en el Manual del Propietario "Protector de Sobrecarga del Agitador" si el agitador se detiene y no comienza nuevamente.)

3. La función **FLOOR** puede ser usada en interiores con pisos descubiertos, incluyendo madera, mosaico, linóleo, pizarra, etc.

Pulsador de Control	Velocidad de agitador	Piso descubierto	Comercial o cerdas cortas	Beréberes o delicadas	Afelpada	Gruesa	Áreas con tapete
Carpet (1)	Alta	✓	✓	✓	✓		
Gentle (2)	Baja			✓			
Floor (3)	Apagado	✓					

AJUSTE Y SELECCIÓN DE NIVEL DE PELO DE LA ALFOMBRA

Para seleccionar un ajuste de nivel de pelo de la alfombra:

Apague la aspiradora. Seleccione un nivel de ajuste inclinando la aspiradora hacia atrás hasta que las ruedas delanteras estén un poco despegadas del piso.

Deslice la palanca de ajuste de nivel de pelo de la alfombra a la posición deseada.

Hay cuatro (4) posiciones de ajuste de altura en la aspiradora. Use la posición **LOW** para la mayoría de alfombras y suelos lisos (con el agitador **OFF**), y la posición **HIGH** para alfombras de fibras largas o abundosas, tapetes pequeños, etc. Utilice los otros ajustes como sea necesario para las diferentes alturas de la alfombra.

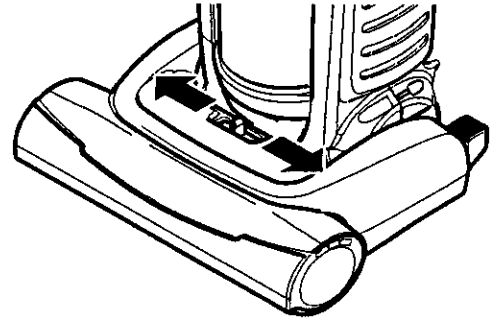

CUIDADO

No deje permanecer la aspiradora en un solo lugar durante ningún tiempo cuando el agitador está rotando. Se puede dañar la alfombra.

ACCESORIOS

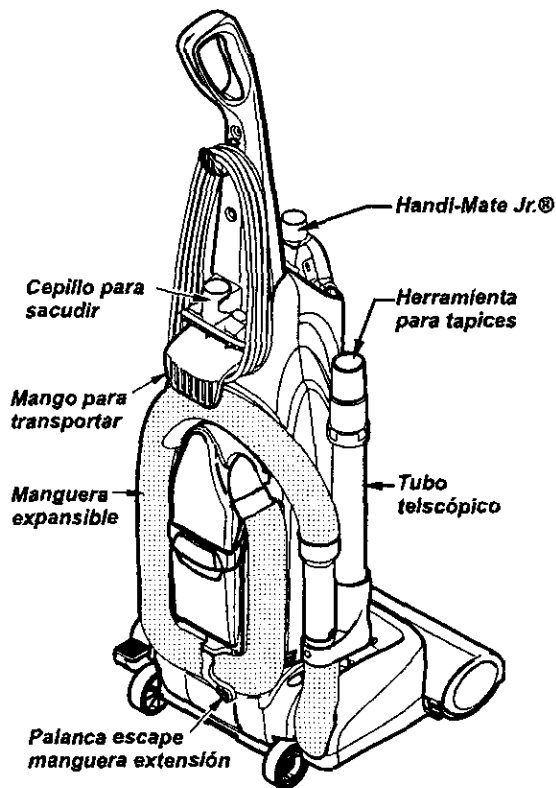

PARA USAR ACCESORIOS

Saque el extremo inferior de la manguera de extensión del soporte del tubo tomando el cuello de la manguera, haciéndola girar, y tirando derecho hacia arriba.

Rote hacia abajo la palanca de soltar la manguera de extensión si necesita máximo alcance.

Nota: La válvula de desviación puede estar abierta mientras se usan los accesorios o para limpiar una alfombra nueva a causa de un flujo reducido de aire por los accesorios mismos o por la pelusa de la alfombra que llene la bolsa rápidamente. Consulte el cuadro RECONOCIMIENTO DE PROBLEMAS.



ADVERTENCIA

Peligro de choque eléctrico o lesión corporal!
Desconecte la unidad antes de limpiarla o darle servicio. De lo contrario podría producirse un choque eléctrico o causar lesión corporal si la aspiradora arranca de manera imprevista.

TUBO TELESCÓPICO CON CONTROL DE ASPIRACIÓN

1. Remueva el extremo inferior de la manguera de extensión del soporte del tubo tomando del cuello de la manguera, rotando y tirando derecho hacia arriba.
2. Saque el tubo telescópico de su lugar de almacenamiento.
3. Remueva la herramienta de hendiduras de su posición de depósito en el tubo. Rote el anillo cierre a la posición ABRIR (UNLOCK).

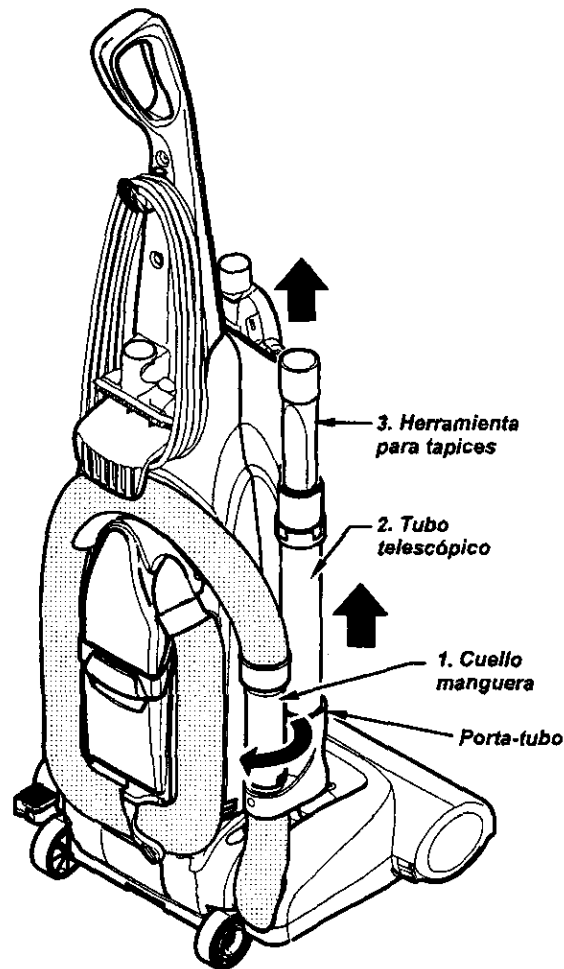

Despliegue el tubo completamente. Gire el aro de bloqueo del tubo hasta la posición **LOCK**. Instale el tubo de extensión en el extremo abierto de la manguera.

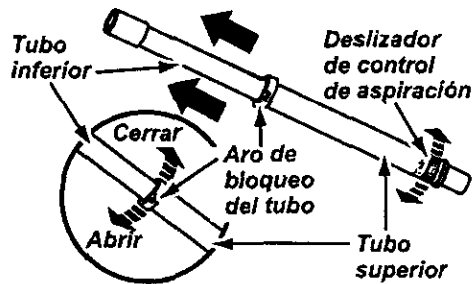

Alinee las pestañas del tubo de extensión con las ranuras en forma de "J" de la manguera. Empuje el tubo dentro de la manguera y gire hacia la derecha para bloquearlo.

Para obtener la máxima longitud con los accesorios, instale la herramienta para hendiduras en el extremo del tubo. Para hacerlo, introdúzcala en el tubo y gírela un poco.

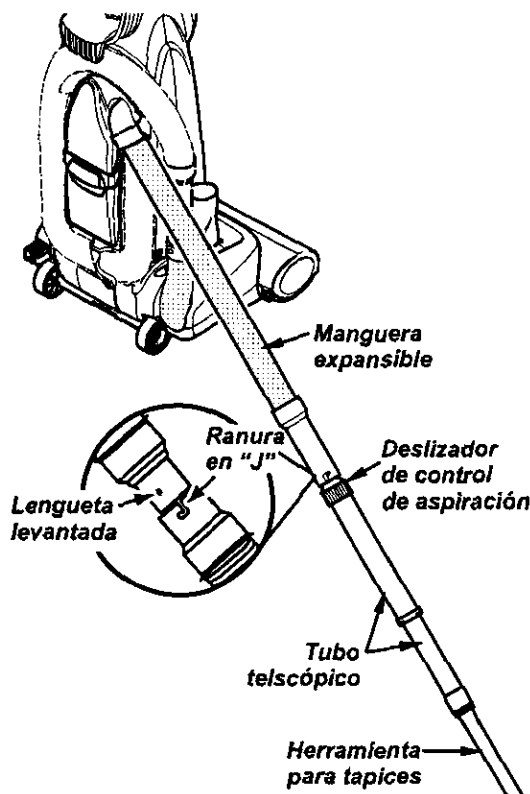

Ajuste el cepillo combinación directamente a la vara.

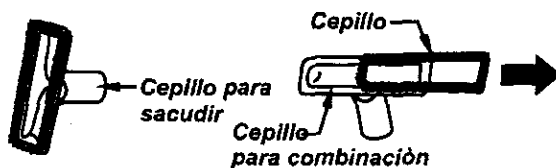

Vea la TABLA USO ACCESORIO para uso del cepillo combinación.

PARA OPERAR EL DESLIZADOR DE CONTROL DE ASPIRACIÓN

Tubo telescópico

Cuando use accesorios para limpiar cortinas, tapetes pequeños de pelo corto y otros artículos delicados, gire el deslizador de control de aspiración a la posición abierta. Esto reducirá la potencia de aspiración para facilitar la limpieza.

Este selector se encuentra en el tubo telescópico, cerca de la manguera.



Nota: Coloque el deslizador de control de aspiración a la posición cerrada para la limpieza normal.



CUIDADO

Cuando use los accesorios, tenga cuidado de no estirar demasiado la manguera expansible para tratar de alcanzar más lejos. Si trata de estirar la manguera más de lo debido, podría causar que la aspiradora se venga abajo.

ALMACENAJE DE LOS ACCESORIOS

Retire el cepillo para sacudir o el cepillo para combinación. Colóquelos firmemente en su lugar de almacenamiento correspondiente.

Retire la herramienta para hendiduras del tubo girándola. Póngala a un lado.

Retire el tubo de extensión de la manguera. Gire el tubo hacia la izquierda y tire del extremo de la manguera.

Desbloquee el tubo girando el aro de bloqueo hasta la posición **UNLOCK**.

Deslice el tubo inferior dentro del tubo superior. Gire el aro de bloqueo del tubo a la posición **LOCK**.

Introduzca la herramienta para hendiduras dentro del tubo comprimido. Instale bien en su posición de almacenamiento.

Asegúrese de que la unidad esté apagada. Inserte nuevamente la manguera completamente dentro de la abertura ubicada en la parte inferior de la aspiradora, de donde la sacó inicialmente.





CUIDADO

NO tire de la aspiradora por la manguera en la habitación. Podrían ocurrir daños a sus pertenencias.

ESPAÑOL

CUADRO DE USO DE LOS ACCESORIOS

ACCESORIO	ÁREA A LIMPIAR				
	Muebles*	Entre cojines*	Cortinas*	Escalones	Paredes
HERRAMIENTA PARA HENDIDURAS 	✓	✓		✓	
CEPILLO PARA COMBINACION 	✓		✓	✓	
Handi-Mate Jr.® 	✓			✓	

* Siempre limpie los accesorios antes de usar sobre telas.

✓ = Aplicable

SUGERENCIAS PARA ASPIRAR

Orillas de alfombras

Guíe uno de los costados o la parte anterior de la boquilla a lo largo del borde de la pared.

Escaleras

Ponga la manija en la posición vertical completa. El agitador para de rotar. Use la herramienta para hendiduras, cepillo combinación o Handi-Mate Jr. ®

Volcando la Unidad

Cuando use los accesorios mantenga la palanca de soltar la manguera de extensión en la posición cerrada cuando sea posible. Esto ayuda a mantener la aspiradora sin caerse cuando se estira la manguera. Si se necesita manguera adicional entonces abra la palanca de soltar y saque manguera adicional. Use precaución para no voltear la aspiradora.



ADVERTENCIA

Peligro de lesión personal

NO COLOQUE la aspiradora en la escalera. Si se cae, podría causar lesión personal o daño a la propiedad.

Para obtener los mejores resultados de limpieza, mantenga desbloqueados los conductos de flujo de aire.

Desconecte la aspiradora del enchufe antes de examinarla..

CARACTERÍSTICAS DE RENDIMIENTO/SEGURIDAD

SISTEMA DE PROTECCIÓN DE MOTOR

Protector de motor

Esta aspiradora tiene una válvula de desviación que sirve como protector de motor y se abre automáticamente para proveer un flujo de aire al motor cuando un bloqueo impida que circule el aire al motor. Si se abre la válvula bypass para impedir que se recaliente el motor y que se dañe a la aspiradora, se notara un cambio de sonido mientras el aire pasa por la abertura de la válvula.

Para corregir el problema: Consulte el cuadro RECONOCIMIENTO DE PROBLEMAS.

Nota: La válvula de desviación puede estar abierta mientras se usan los accesorios o para limpiar una alfombra nueva a causa de un flujo reducido de aire por los accesorios mismos o por la pelusa de la alfombra que llene la bolsa rápidamente.

Consulte el cuadro RECONOCIMIENTO DE PROBLEMAS.

Nota: No obstruye el protector de motor.

Protector Termal

Esta aspiradora tiene un protector termal que se ajusta automáticamente para proteger a la aspiradora del sobrecalentamiento. Si una obstrucción impide el flujo normal de aire al motor, el protector termal apaga el motor automáticamente para permitir que el motor se enfríe a fin de evitar posibles daños a la aspiradora.

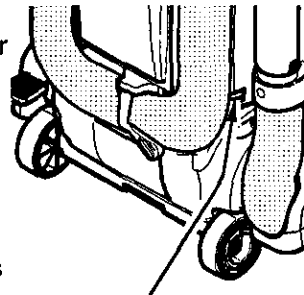

Protector de motor
(Behind Hose)

Para corregir el problema: Si esto ocurre, apague la aspiradora y desenchufe el cordón del tomacorriente para permitir que la aspiradora se enfríe y que el protector termal se reajuste. **Busque y saque las obstrucciones, si es necesario. Examine también y reemplace cualquier filtro obstruido. Espere aproximadamente treinta (30) minutos y enchufe la aspiradora y voltéela para ver si el protector del motor se ha reajustado.**

PROTECTOR DE SOBRECARGA DEL AGITADOR

El motor del agitador tiene una protección incorporada contra daño del motor en caso de que el agitador se tranque. Si el agitador se pone lento o se detiene, el protector de sobrecarga del agitador apaga el motor del agitador. El motor de succión continuará funcionando.

Para corregir el problema: Apagúe y desconecte la aspiradora, limpie la obstrucción, y después presione el botón del protector de sobrecarga.

Botón para reajustar el protector se sobrecarga del agitador.



Para reajustar: Empuje el botón de protección de sobrecarga del agitador.

Si el problema persiste, busque un técnico calificado que haga el servicio de la aspiradora.

CUIDADO DE LA ASPIRADORA

Siga siempre todas las instrucciones de seguridad antes de efectuar el mantenimiento a su aspiradora.



ADVERTENCIA

Peligro de choque eléctrico o lesión corporal
Desconecte la unidad antes de efectuar el mantenimiento a su aspiradora. De lo contrario podría producirse un choque eléctrico o causar lesión corporal si la aspiradora arranca de manera imprevista.

ALMACENAMIENTO DE LA ASPIRADORA

Recoja el cordón y enróllelo en los sujetadores superior e inferior, sin que quede muy apretado. Asegure la ficha de poder del cordón sobre el cordón de poder.

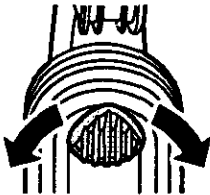

Guarde la aspiradora bajo techo en un lugar seco, con el mango en posición vertical.



ADVERTENCIA

Peligro de choque eléctrico o lesión corporal
Si enrolla el cordón muy apretado puede tensarlo mucho y causarle daños. De dañarse, el cordón podría causar descargas eléctricas y lesiones o daños personales.

LIMPIEZA DEL EXTERIOR Y DE LOS ACCESORIOS

Desconecte el cordón eléctrico de la clavija de la pared. **NO rocíe agua sobre la aspiradora.**

Limpie el exterior con un trapo suave y limpio, que ha sido exprimido después de remojar en una solución de agua y detergente líquido ligero. Seque el exterior con un trapo seco después de limpiar.

Limpie la superficie exterior del receptáculo y de los accesorios para reducir la electricidad estática y la acumulación de polvo.

Lave los accesorios en agua tibia jabonosa, enjuague y deje secar al aire. **No los lave en lavadora de platos.**



CUIDADO

No use los accesorios si están mojados. Los accesorios que se utilicen en áreas sucias, debajo del refrigerador, no deben usarse en otras superficies sin antes ser lavados. Podrían dejar marcas.

LIMPIANDO EL CUBO DE LA BASURA



ADVERTENCIA

Siempre desconecte el cordón eléctrico antes de reparar alguna parte de la aspiradora.

PARA SACAR EL CUBO DE LA BASURA

Levante la manija del cubo de la basura ubicada al tope del cubo de la basura.

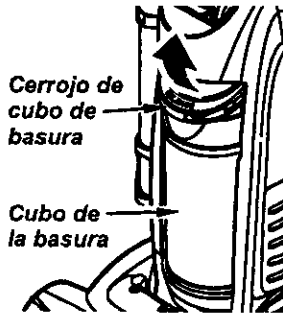

Tire la manija hacia arriba y levante el canasto de basura y afuera de la aspiradora.

Remueva cualquier obstáculo que pudiera estar ubicado en la entrada de succión o área de entrada al filtro.

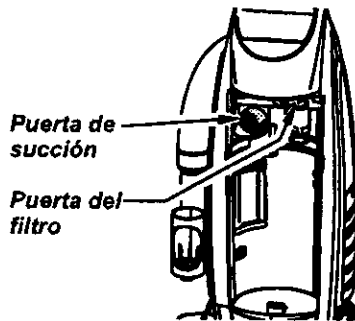

PARA VACIAR EL CUBO DE LA BASURA

Antes vaciar los escombros del cubo de la basura es recomendable el usar la palanca de limpieza moviéndola de un lado a otro varias veces.

Mover la palanca de un lado a otro desprende el polvo y los escombros que se haya depositado en el filtro dentro del cubo de la basura.

Palanca limpiar filtro canasto polvo



Gire la manija del cubo de la basura a la posición vertical.

Sostenga el canasto de polvo sobre un recipiente de basura.

Apriete el botón de soltar la puerta del canasto del polvo hacia abajo para soltar la puerta.

La puerta girará abierta y el desecho caerá adentro del recipiente de basura.

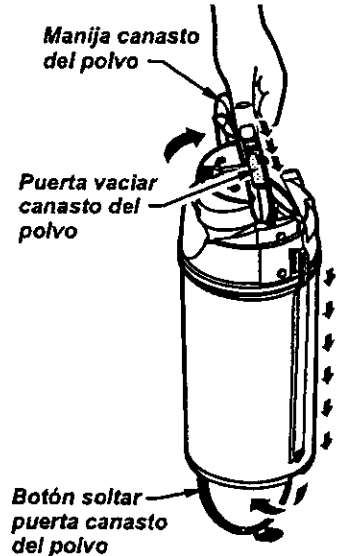

Sacuda el canasto del polvo para soltar cualquier desecho que pueda colgar en el elemento del filtro.
Nota: Ver la sección **REMOCIÓN Y LIMPIEZA DEL FILTRO PRIMARIO.**

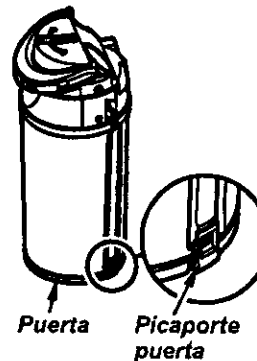

Después que el canasto del polvo esté vacío de desecho, cierre la puerta firmemente. Esté seguro de escuchar un "clic" indicando que la puerta está completamente cerrada.

PARA REEMPLAZAR EL CUBO DE LA BASURA

Ponga el canasto del polvo de vuelta en la aspiradora insertando primero el fondo é inclinando hacia atrás con la manija del canasto del polvo levantada.

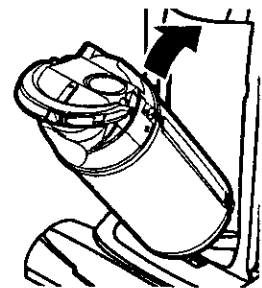

Baje la manija del canasto del polvo para trabar el canasto en su lugar.

Un "clic" fácil de notar será escuchado.



ESPAÑOL

REMOCIÓN Y LIMPIEZA DEL FILTRO PRIMARIO



ADVERTENCIA

Peligro de choque eléctrico

Desenchufe el cable de poder del tomacorriente. No opere la limpiadora sin el filtro primario o el filtro de escape. Esté seguro que el filtro esté instalado propiamente para prevenir falla del motor y/o sacudida eléctrica.

FILTRO PRIMARIO

Chequee el filtro primario frecuentement y límpielo cuando esté sucio.

PARA SACAR EL FILTRO PRIMARIO

Remueva el canasto de basura y el montaje de la tapa del canasto de basura como se explica en la sección **LIMPIEZA DEL CANASTO DE BASURA**.

Esté seguro de que el canasto del polvo está libre de desecho antes de sacar la tapa y filtro.

Torne en esta dirección para abrir y vaciar

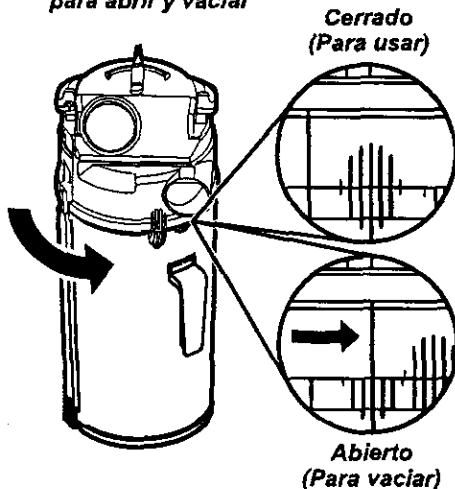

Rote el montaje de la tapa del canasto del polvo en sentido contrario a las agujas del reloj como indicado en la tapa y levántela.

Mientras sostiene la tapa del canasto del polvo sobre un recipiente de basura tome el filtro primario, rótelo en sentido contrario a las agujas del reloj y levántelo.

Limpie el filtro primario golpeándolo suavemente sobre el recipiente de basura. Golpee sobre varios lados para asegurar la mejor limpieza.

Remueva el filtro primario rotando contrario a las agujas del reloj y tirando hacia afuera (Ver flechas al fondo del filtro). Enjuague con agua solamente como sea necesario, no use ningún detergente o jabón.

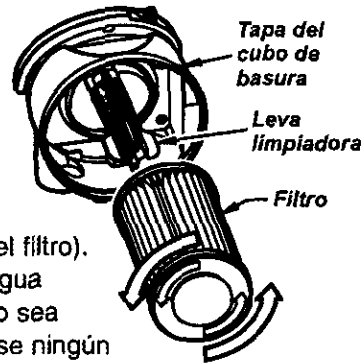

Deje secar el filtro por 24 horas antes de colocarlo nuevamente en la aspiradora.

Cuando la limpieza del filtro ya no restaura la succión al vacío a su poder total, usted necesita reemplazar el filtro.

Nota: Ver **PARTES Y CARACTERÍSTICAS** para el número del filtro.

PARA REEMPLAZAR EL FILTRO PRIMARIO

Para reemplazar el filtro, insértelo sobre las levas de limpieza tan lejos como vaya. Esté seguro que el sello de goma al tope del filtro esté nivelado contra el soporte del filtro, torne el filtro como las agujas del reloj para asegurarlo en su lugar.

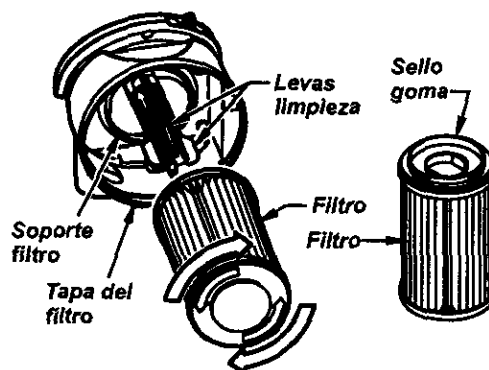

Nota: Bajo uso y cuidado normal, su filtro puede llegar a durar hasta 5 años.

Vuelva a montar la tapa del compartimiento del polvo para sacar el polvo del compartimiento. Inserte en más limpio y seguro con el cierre del compartimiento del polvo.

REPLAZO DEL BOTE DE POLVO

Coloque la tapa del canasto de basura sobre el canasto de basura. Alinee las marcas como se muestra bajo **Abierto (Para Vaciar)**.

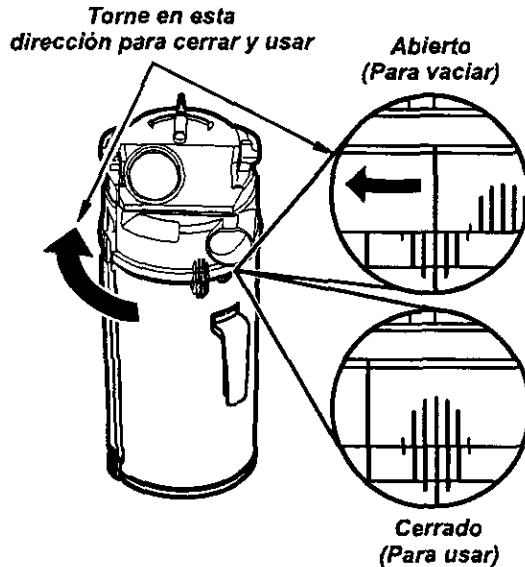

Rote la tapa en sentido de las agujas del reloj presionando hacia abajo hasta alinear las marcas como se muestra arriba de **Cerrado (Para Usar)**.

Inserte el canasto del polvo en la aspiradora.

Baje la manija del canasto del polvo para trabar el canasto del polvo en su lugar.

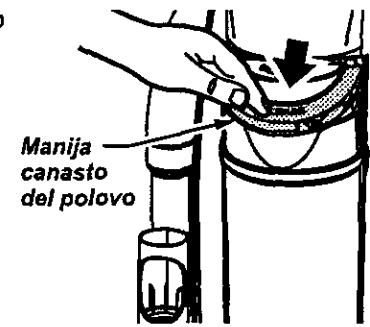

Un "clic" perceptible será escuchado.

LIMPIEZA DEL FILTRO DE SEGURIDAD DEL MOTOR



ADVERTENCIA

Peligro de choque eléctrico

Desenchufe el cable de poder del tomacorriente. No opere la limpiadora sin el filtro primario o el filtro de escape. Esté seguro que el filtros esté instalado propiamente para prevenir falla del motor y/o sacudida eléctrica.

FILTRO DE SEGURIDAD DEL MOTOR

Chequee el filtro de seguridad del motor frecuentemente y límpielo cuando esté sucio.

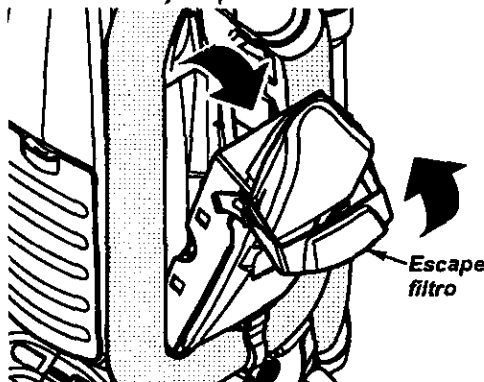

1. Para sacar el filtro de seguridad del motor suelte la manija hacia arriba y rote la cubierta del filtro.

2. Remueva el filtro apretando sobre los costados del marco del filtro y tirando hacia afuera al mismo tiempo.

3. Limpie el filtro si es necesario poniéndolo debajo de agua corriente y espere a que esté seco antes de reemplazar.

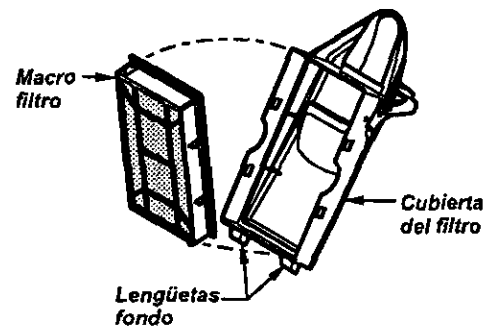

4. Cuando ponga el filtro de vuelta adentro de la cubierta del filtro, escuche que el montaje del filtro calce en su lugar.

Nota: Empuje solamente sobre el marco, no sobre el filtro mismo.

5. Reemplace la cubierta calzando lengüetas al fondo adentro de ranuras y rotando hasta que la cubierta calce en su lugar. Empuje la manija de liberación del filtro hacia abajo hasta que escuche claramente un "clic".

ESPAÑOL

FILTRO DE ESCAPE

El filtro del escape HEPA se debe reemplazar cuando este sucio. Se debe reemplazar regularmente dependiendo de las condiciones uso.

El filtro no se puede lavar pues perdería su capacidad para atrapar polvo.

Nota: Ver **PARTES Y CARACTERÍSTICAS** para el número del filtro de escape.

Apriete hacia adentro en cada lado de la cubierta del filtro de escape y tñrela hacia afuera para remover de la aspiradora.

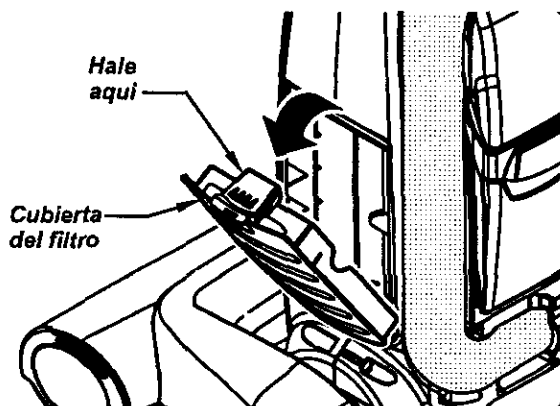

Remueva el cartucho del filtro de escape.

Ponga el nuevo cartucho adentro de la cubierta estando seguro de que la flecha de flujo de aire al costado del cartucho apunta hacia la cubierta.

El sello gris del filtro debe ser puesto contra el cuerpo de la aspiradora.

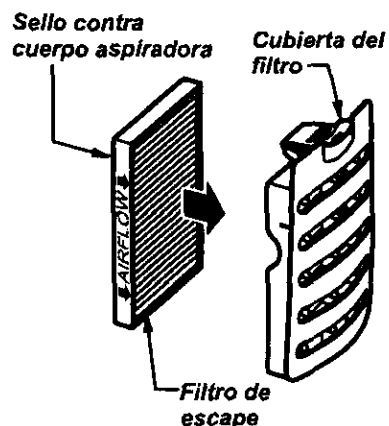

Empuje solamente sobre el marco del cartucho del filtro, no sobre el material del filtro mismo.

Reemplace la cubierta del filtro de escape poniendo las lengüetas en las hendídurás y empujando hasta que la cubierta calza en su lugar.

CAMBIO DE LA BOMBILLA



ADVERTENCIA

Peligro de choque eléctrico o lesión corporal

Desconecte la unidad antes de limpiarla o darle servicio. De lo contrario podría producirse un choque eléctrico o causar lesión corporal si la aspiradora arranca de manera imprevista.

PARA QUITAR LA BOMBILLA

1. Desconecte el cable de poder del tomacorriente.

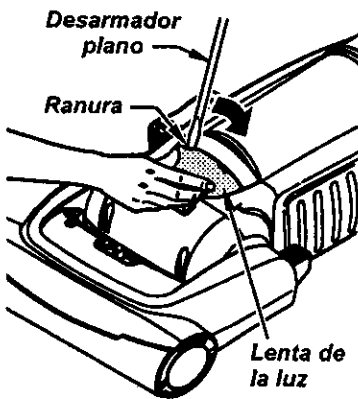

2. Baje la manija para poner la aspiradora plana.

3. Extraiga el lente de la hendidura insertando el desarmador en la rendija, empuje hacia abajo el lente y girelo con el desarmador en dirección hacia la unidad.



CUIDADO

No use una bombilla de más de 9 vatios (13 volts). Cuando se use la aspiradora por un largo periodo de tiempo, el calor de la bombilla puede calentar las partes de plástico cerca.

4. Remueva la bombilla tirando derecho hacia afuera.

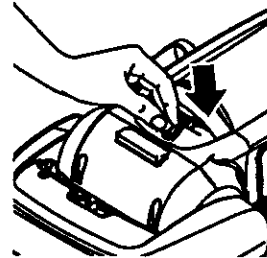
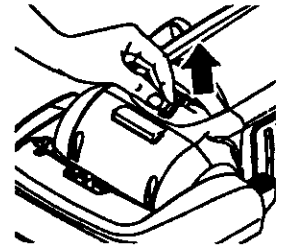

5. Para reemplazar la bombilla cuidadosamente insértela seguramente en la ranura. Reemplace la cubierta de la lente.

Nota: Mire **PIEZAS Y CARACTERISTICAS** para el numero de la bombilla.



CUIDADO

No conecte o encienda la aspiradora antes de armarla completamente.

6. Sustituya la cubierta de la lente insertando la parte inferior de la lente en la ranura, entonces aplique presión en la parte superior con un destornillador. Un sonido "pop" indica que la lente está colocada correctamente en su lugar.

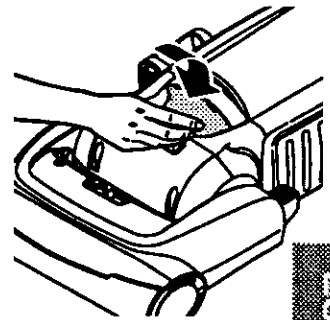

ESPAÑOL

LIMPIEZA DEL AGITADOR

Para un aspirado eficiente, el agitador debe ser mantenido libre de fibras de alfombra, hilos, o acumulación de pelo. Luego de 7 a 10 usos, desenchufe y dé vuelta a la aspiradora y revise el agitador para ver si tiene acumulación de hilos, fibras o pelo.

Use tijeras para sacar cualquier acumulación atorada alrededor del agitador.

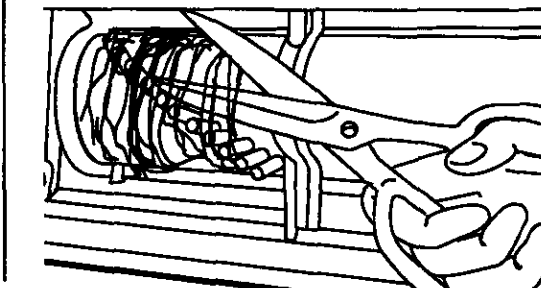

CÓMO ELIMINAR LOS RESIDUOS DE BASURA EN LOS CONDUCTOS

Proceda siempre con precauciones de seguridad antes de efectuar el mantenimiento a su aspiradora.



ADVERTENCIA

Peligro de choque eléctrico o lesión corporal

Desconecte la unidad antes de efectuar el mantenimiento a su aspiradora. De lo contrario podría producirse un choque eléctrico o causar lesión corporal si la aspiradora arranca de manera imprevista.

Si la aspiradora no parece tener suficiente succión, primero chequee si el canasto del polvo está lleno o si el filtro está tapado. Ver LIMPIEZA DEL CANASTO DEL POLVO y REEMPLAZO DEL FILTRO.

Si el canasto del polvo y áreas del filtro están libres de trabas, chequee la manguera de extensión. Rote la palanca de soltar la manguera de extensión contra las agujas del reloj para soltar la manguera de extensión.

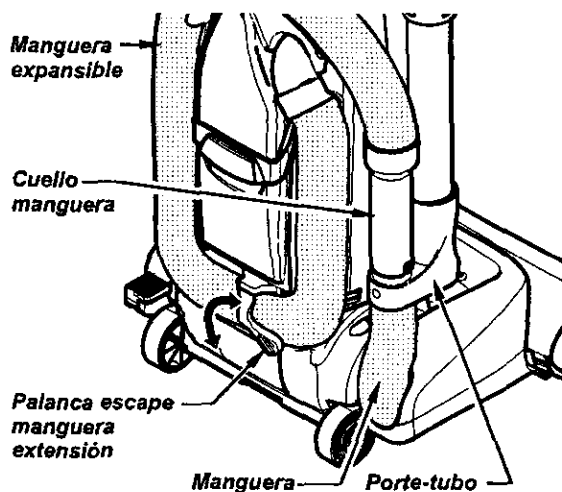

Remueva el extremo inferior de la manguera de extensión del soporte de la vara tomando del cuello de la manguera, rotando, y tirando derecho hacia arriba.

Enchufe la aspiradora y enciéndala. Estire al máximo la manguera y luego permita que se encoja hasta su tamaño normal de almacenamiento.

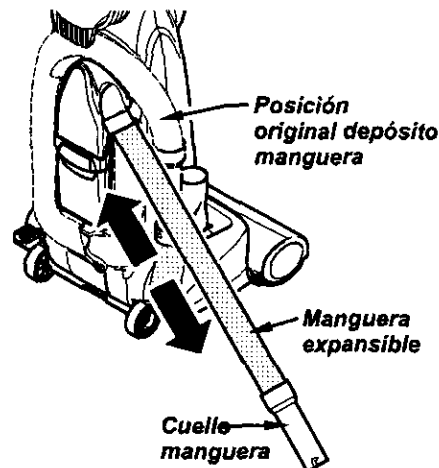

Reinserte la manguera adentro de la abertura en el cuerpo de la cual fue sacada. Apriete firmemente para asegurar la conexión. Si el canasto del polvo y áreas del filtro están libres de trabas, desconecte la boquilla de la manguera del soporte de la vara y chequee la boquilla por obstáculos. Gire la palanca de liberación de la manguera hacia la derecha a la posición cerrada.



ADVERTENCIA

Peligro de lesión personal

NO coloque nunca las manos ni los pies debajo de la unidad.

Limpie el agitador de acuerdo a las instrucciones en la sección LIMPIEZA DEL AGITADOR.

Retorne la aspiradora a la posición vertical antes de enchufarla en un tomacorriente.

RECONOCIMIENTO DE PROBLEMAS

Revise este recuadro para encontrar soluciones a problemas que puede corregir usted mismo. Cualquier otro servicio debe ser realizado por SEARS u otro agente de servicio calificado.



ADVERTENCIA Peligro de choque eléctrico

Desconecte la aspiradora antes de efectuar el mantenimiento a su aspiradora. De lo contrario podría producirse un choque eléctrico o causar lesión corporal.

PROBLEMA	CAUSA POSIBLE	SOLUCIÓN POSIBLE
La aspiradora no enciende	<ol style="list-style-type: none"> 1. Está desconectada. 2. Cortacircuitos botado o fusible quemado en el tablero de servicio de la residencia. 3. Protector termal activado. 4. Toma-corriente defectuoso. 	<ol style="list-style-type: none"> 1. Conecte bien, seleccione la función deseada en el control manual. 2. Restablezca el cortacircuitos o cambie el fusible. 3. Desconecte la aspiradora y permita que se enfríe, el protector térmico se activará por sí solo. 4. Pruébalo con otro aparato / lámpara, hágalo reparar apropiadamente.
No aspira satisfactoriamente.	<ol style="list-style-type: none"> 1. Bolsa para polvo llena o atascada. 2. Ajuste incorrecto de nivel de pelo de la alfombra. 3. Agitador desgastado. 4. Boquilla, o sujetador de la bolsa, atascada. 5. Manguera atascada. 6. Manguera rota. 7. La manguera no está bien insertada. 8. Activación del sistema de protección del motor. 9. Filtros de seguridad. 	<ol style="list-style-type: none"> 1. Cambie la bolsa. 2. Ajuste el nivel. 3. Acuda el Centro de Servicio de Sears más cercano. 4. Revise COMO ELIMINAR LOS RESIDUOS DE BASURA EN LOS CONDUCTOS. 5. Limpie la manguera de obstrucciones. 6. Acuda el Centro de Servicio de Sears más cercano. 7. Inserte bien la manguera. 8. Determine si existen bloqueos. 9. Cambie el filtro de protección al motor y el filtro del escape.
La aspiradora levanta tapetes o es difícil empujar.	<ol style="list-style-type: none"> 1. Ajuste incorrecto de nivel de pelo de la alfombra. 	<ol style="list-style-type: none"> 1. Ajuste el nivel.
La luz no funciona.	<ol style="list-style-type: none"> 1. Bombilla undida. 	<ol style="list-style-type: none"> 1. Cambie la bombilla.
El ensamble del agitador no funciona	<ol style="list-style-type: none"> 1. Mango esta en posición vertical. 2. Sobrecarga del agitador activada. 3. Protector térmico desactivado. 	<ol style="list-style-type: none"> 1. Mueva el mango de la posición vertical. 2. Reajuste la sobrecarga del agitador. 3. Desconecte la aspiradora y permita que se enfríe, el protector térmico se activará por sí solo.
Restricción del flujo con el uso de los accesorios. Cambio de sonido.	<ol style="list-style-type: none"> 1. El uso de los accesorios limita el flujo de aire. 2. La pelusa de una alfombra nueva obstruye el paso de aire. 	<ol style="list-style-type: none"> 1. Revise USO DE LOS ACCESORIOS 2. Revise COMO ELIMINAR LOS RESIDUOS DE BASURA EN LOS CONDUCTOS y limpie la manguera.
Dificultad para ajustar la altura de pelo de la alfombra.	<ol style="list-style-type: none"> 1. La aspiradora no esta en completamente inclínala ligeramente y ajuste la altura de pelo. 	<ol style="list-style-type: none"> 1. Coloque la aspiradora en la posición vertical fija, en posición vertical.

ESPAÑOL

Get it fixed, at your home or ours!

Your Home

For repair - **in your home** - of **all** major brand appliances, lawn and garden equipment, or heating and cooling systems, **no matter who made it, no matter who sold it!**

For the replacement parts, accessories and owner's manuals that you need to do-it-yourself.

For Sears professional installation of home appliances and items like garage door openers and water heaters.

1-800-4-MY-HOME[®] Anytime, day or night
(1-800-469-4663) (U.S.A. and Canada)

www.sears.com

www.sears.ca

Our Home

For repair of carry-in products like vacuums, lawn equipment, and electronics, call or go on-line for the nearest **Sears Parts and Repair Center.**

1-800-488-1222 Anytime, day or night (U.S.A. only)

www.sears.com

To purchase a protection agreement (U.S.A.) or maintenance agreement (Canada) on a product serviced by Sears:

1-800-827-6655 (U.S.A.)

1-800-361-6665 (Canada)

Para pedir servicio de reparación a domicilio, y para ordenar piezas:

1-888-SU-HOGARSM
(1-888-784-6427)

Au Canada pour service en français:

1-800-LE-FOYER^{MC}
(1-800-533-6937)
www.sears.ca

SEARS

© Sears, Roebuck and Co.

® Registered Trademark / ™ Trademark / ™ Service Mark of Sears, Roebuck and Co.

® Marca Registrada / ™ Marca de Fábrica / ™ Marca de Servicio de Sears, Roebuck and Co.

^{MC} Marque de commerce / ^{MD} Marque déposée de Sears, Roebuck and Co.

Free Manuals Download Website

<http://myh66.com>

<http://usermanuals.us>

<http://www.somanuals.com>

<http://www.4manuals.cc>

<http://www.manual-lib.com>

<http://www.404manual.com>

<http://www.luxmanual.com>

<http://aubethermostatmanual.com>

Golf course search by state

<http://golfingnear.com>

Email search by domain

<http://emailbydomain.com>

Auto manuals search

<http://auto.somanuals.com>

TV manuals search

<http://tv.somanuals.com>