



LCD Color Television OWNER'S MANUAL





MODEL: RU-20LA80C

Please read this manual carefully before operating your set.
Retain it for future reference.
Record model number and serial number of the set.
See the label attached on the back cover and quote this
information to your dealer when you require service.

Internet Home Page : <http://www.lgcommercial.com>

P/NO : 3828TUL267D (0409-REV01)
Printed in Korea

Warning

	<div style="border: 1px solid black; padding: 5px;">CAUTION RISK OF ELECTRIC SHOCK DO NOT OPEN</div>	
<p>WARNING: TO REDUCE THE RISK OF ELECTRIC SHOCK DO NOT REMOVE COVER (OR BACK). NO USER SERVICEABLE PARTS INSIDE. REFER TO QUALIFIED SERVICE PERSONNEL.</p>		
	<p>The lightning flash with arrowhead symbol, within an equilateral triangle, is intended to alert the user to the presence of uninsulated "dangerous voltage" within the product's enclosure that may be of sufficient magnitude to constitute a risk of electric shock to persons.</p>	
	<p>The exclamation point within an equilateral triangle is intended to alert the user to the presence of important operating and maintenance (servicing) instructions in the literature accompanying the appliance.</p>	

NOTE TO CABLE/TV INSTALLER:

This reminder is provided to call the CATV system installer's attention to Article 820-40 of the National Electric Code (U.S.A.). The code provides guidelines for proper grounding and, in particular, specifies that the cable ground shall be connected to the grounding system of the building, as close to the point of the cable entry as practical.

REGULATORY INFORMATION

This equipment has been tested and found to comply with the limits for a Class B digital device, pursuant to Part 15 of the FCC Rules. These limits are designed to provide reasonable protection against harmful interference in a residential installation. This equipment generates, uses and can radiate radio frequency energy and, if not installed and used in accordance with the instructions, may cause harmful interference to radio communications. However, there is no guarantee that interference will not occur in a particular installation. If this equipment does cause harmful interference to radio or television reception, which can be determined by turning the equipment off and on, the user is encouraged to try to correct the interference by one or more of the following measures:

- Reorient or relocate the receiving antenna.
- Increase the separation between the equipment and receiver.
- Connect the equipment into an outlet on a circuit different from that to which the receiver is connected.
- Consult the dealer or an experienced radio/TV technician for help.

Any changes or modifications not expressly approved by the party responsible for compliance could void the user's authority to operate the equipment.

CAUTION:

Do not attempt to modify this product in any way without written authorization from LG Electronics Corporation. Unauthorized modification could void the user's authority to operate this product.

U.S.A. only -----

COMPLIANCE:

The responsible party for this product's compliance is:
LG Electronics U.S.A., Inc.
1000 Sylvan Avenue, Englewood Cliffs, NJ 07632
Phone: 1-201-816-2000
<http://www.lgusa.com>

Safety Instructions

WARNING :

To reduce the risk of fire or electric shock, DO NOT expose this apparatus to rain or moisture.

Apparatus shall not be exposed to dripping or splashing and no objects filled with liquids, such as vases, shall be placed on the apparatus.

CAUTION :

These servicing instructions are for use by qualified service personnel only. To reduce the risk of electric shock, do not perform any servicing other than that contained in the operating instructions unless you are qualified to do so.

IMPORTANT SAFETY INSTRUCTIONS

1. Read these instructions.
2. Keep these instructions.
3. Heed all warnings.
4. Follow all instructions.
5. Do not use this apparatus near water.
6. Clean only with a dry cloth.
7. Do not block any of the ventilation openings. Install in accordance with the manufacturer's instructions.
8. Do not install near any heat sources such as radiators, heat registers, stoves, or other apparatus (including amplifiers) that produce heat.
9. Do not defeat the safety purpose of the polarized or grounding type plug. A polarized plug has two blades with one wider than the other. A grounding type plug has two blades and a third grounding prong. The wide blade or the third prong is provided for your safety. When the provided plug does not fit into your outlet, consult an electrician for replacement of the obsolete outlet.
10. Protect the power cord from being walked on or pinched particularly at plugs, convenience receptacles, and the point where they exit from the apparatus.

Safety Instructions continued

12. Use only with a cart, stand, tripod, bracket, or table specified by the manufacturer, or sold with the apparatus. When a cart is used, use caution when moving the cart / apparatus combination to avoid injury from tip-over.



13. Unplug this apparatus during lightning storms or when unused for long periods of time.
14. Refer all servicing to qualified service personnel. Servicing is required when the apparatus has been damaged in any way, such as power supply cord or plug is damaged, liquid has been spilled or objects have fallen into the apparatus, the apparatus has been exposed to rain or moisture, does not operate normally, or has been dropped.

On Disposal

- a. The fluorescent lamp used in this product contains a small amount of mercury.
- b. Do not dispose of this product with general household waste.
Disposal of this product must be carried out in accordance to the regulations of your local authority.

Contents

Warnings	2	Timer Menu Options	
Safety Instructions	3~4	Auto Clock Setup	19
Introduction		Manual Clock Setup	19
Controls and Connection Options	6~7	On/Off Timer Setup	20
Remote Control Key Functions	8	Sleep Timer Setup	20
Installation		Auto Off	20
Accessories	9	Special Menu Options	
Kensington Security System	9	Closed Captions	21
Installation Instruction	10	Caption/Text	22
External Equipment Connections	11~13	Captions	22
Antenna Connection	11	Key Lock	22
VCR Setup	12	Lock Options	23
Cable TV Setup	12	Lock Menu Setup	24
External A/V Source Setup	12	External Control Device Setup	25
DVD Setup	13	IR codes	29
DTV Setup	13	Maintenance	31
Using Headphones	13	Product Specifications	31
Operation		Troubleshooting Checklist	32
TV Operation Overview	14		
Menu Language Selection	14		
Channel Menu Options			
Memorizing the Channels with EZ Scan	15		
Add/Delete Channels with Manual Program	15		
Favorite Channels Setup	15		
Picture Menu Options			
EZ Video	16		
Manual Picture Control (User option)	16		
Sound Menu Options			
EZ Audio	17		
Equalizer Adjustments	17		
AVL (Auto Volume Leveler)	17		
Sound Balance	18		
Stereo/SAP Broadcasts Setup	18		

Introduction

Controls

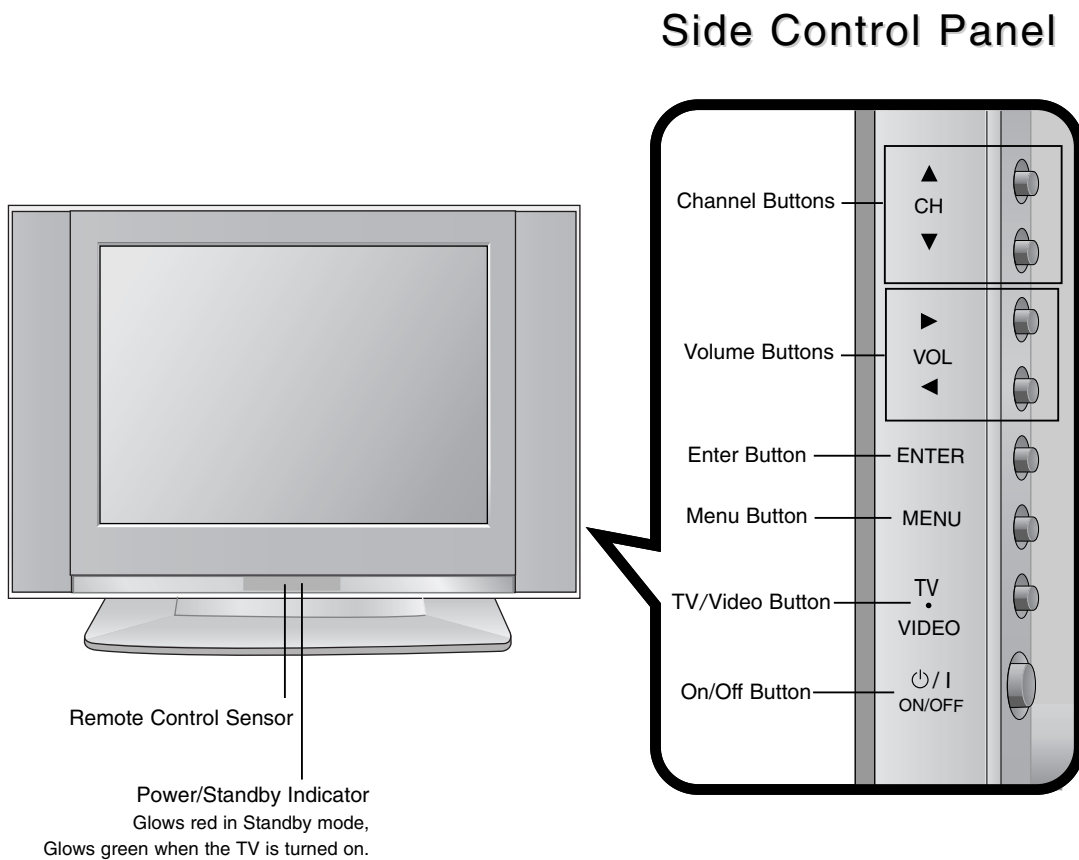

Connection Options

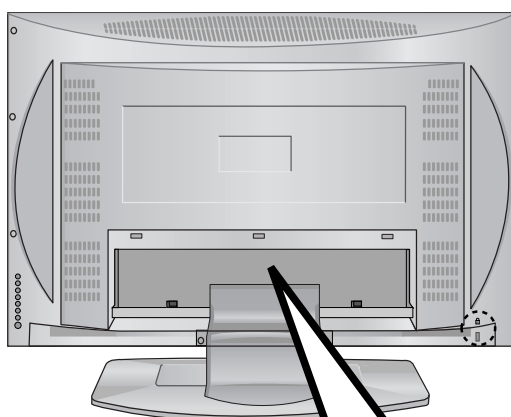

* Kensington Security System Connector (Refer to P9)

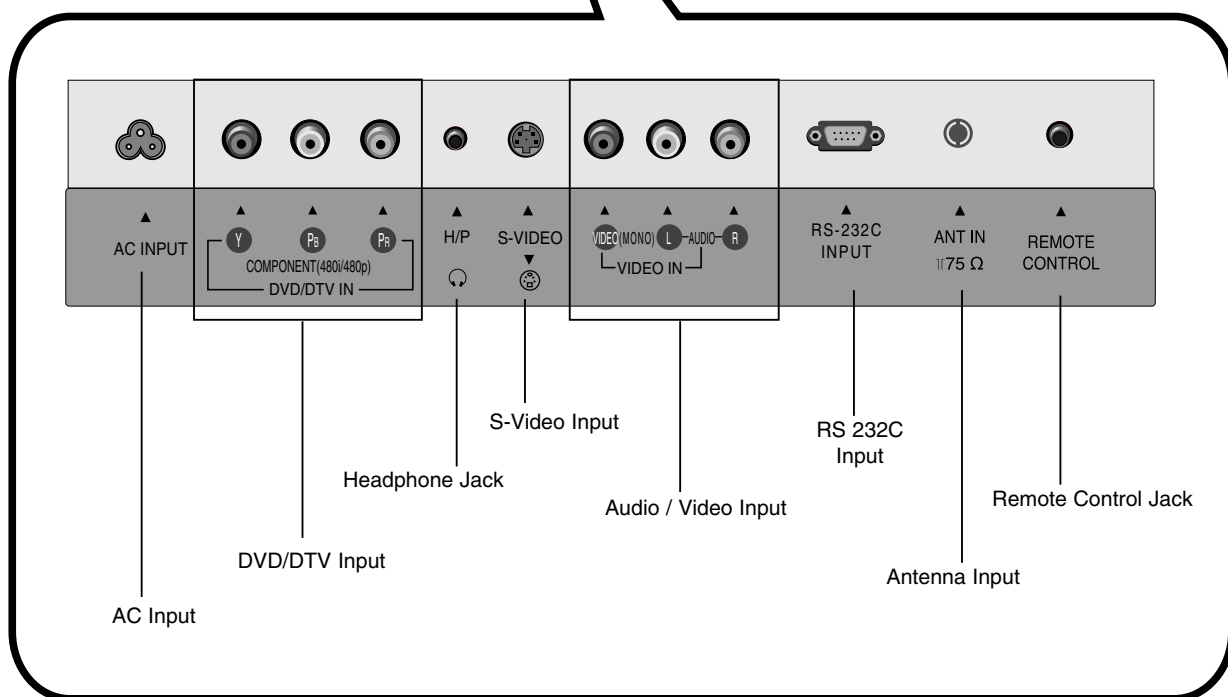

Remote Control Key Functions

- When using the remote control, aim it at the remote control sensor on the TV.

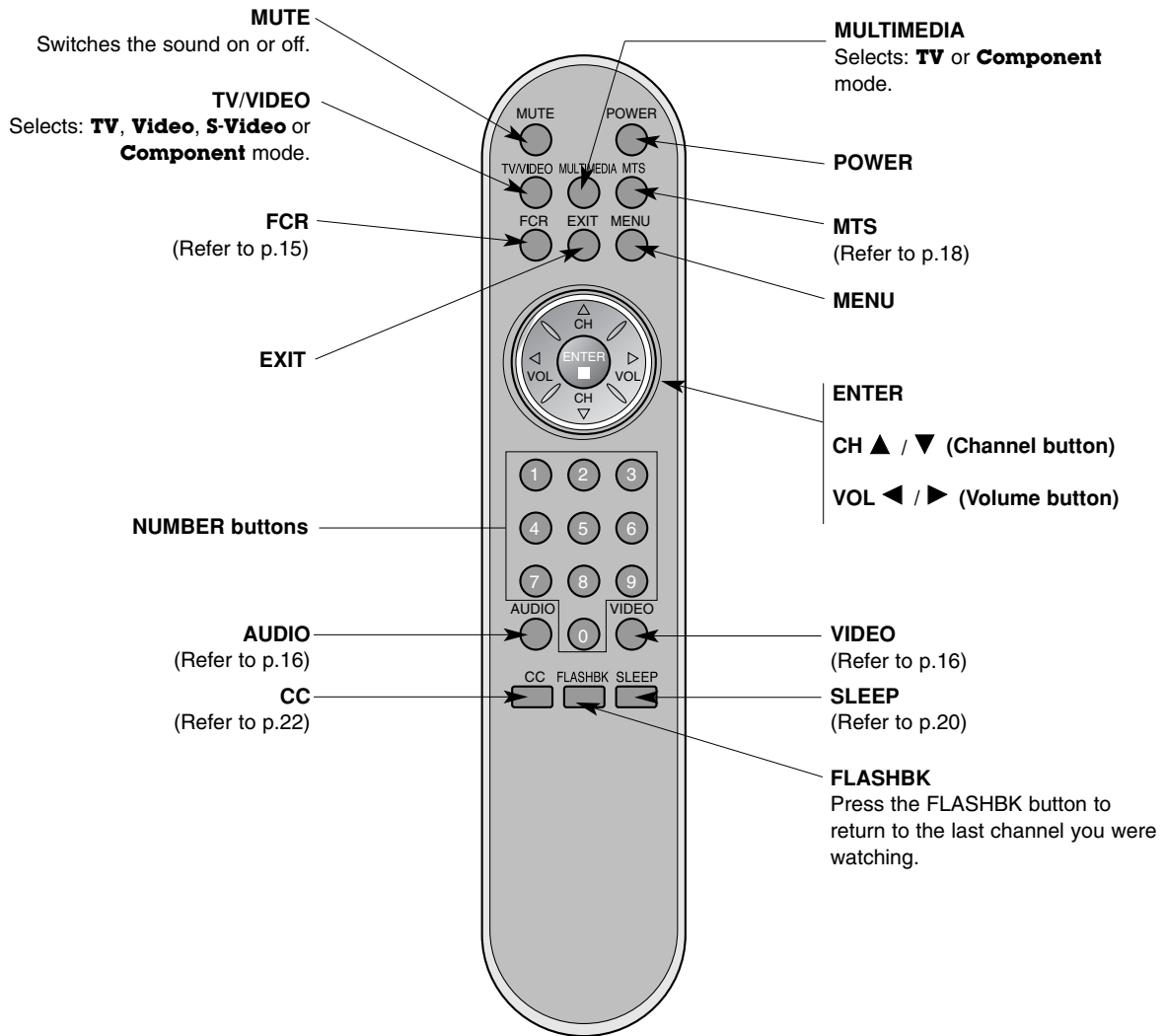

Installing Batteries

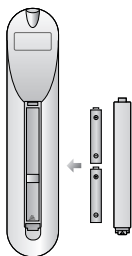

- Open the battery compartment cover on the back side and insert the batteries with correct polarity.
- Install two 1.5V batteries of AAA type. Don't mix used batteries with new batteries.

Installation

Accessories

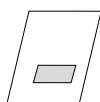

Owner's Manual

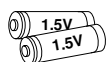

AAA Batteries



Remote Control

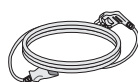

Power Cord



Tie Bands
- Arrange the wires
with the tie bands.

Kensington Security System

- The TV is equipped with a Kensington Security System connector on the back panel. Connect the Kensington Security System cable as shown below.

- For the detailed installation and use of the Kensington Security System, refer to the user's guide provided with the Kensington Security System.

For further information, contact <http://www.kensington.com>, the internet homepage of the Kensington company. Kensington sells security systems for expensive electronic equipment such as notebook PCs and LCD projectors.

NOTE

- The Kensington Security System is an optional accessory.

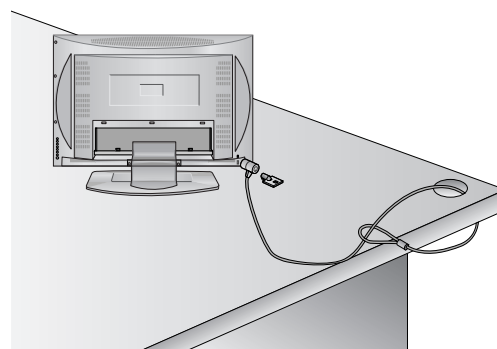

NOTES

- If the TV feels cold to the touch, there may be a small "flicker" when when it is turned on. This is normal, there is nothing wrong with TV.
- Some minute dot defects may be visible on the screen, appearing as tiny red, green, or blue spots. However, they have no adverse effect on the monitor's performance.
- Avoid touching the LCD screen or holding your finger(s) against it for long periods of time. Doing so may produce some temporary distortion effects on the screen.

Installation Instruction

Rear A/V Cover

* The connection panel is hidden behind the A/V cover.

- a. Remove the cover.
- b. Install wires as necessary.
- c. Reinstall the cover. Align the holes on the TV back panel with the two tabs on the rear A/V cover as shown.
- d. Close cover.

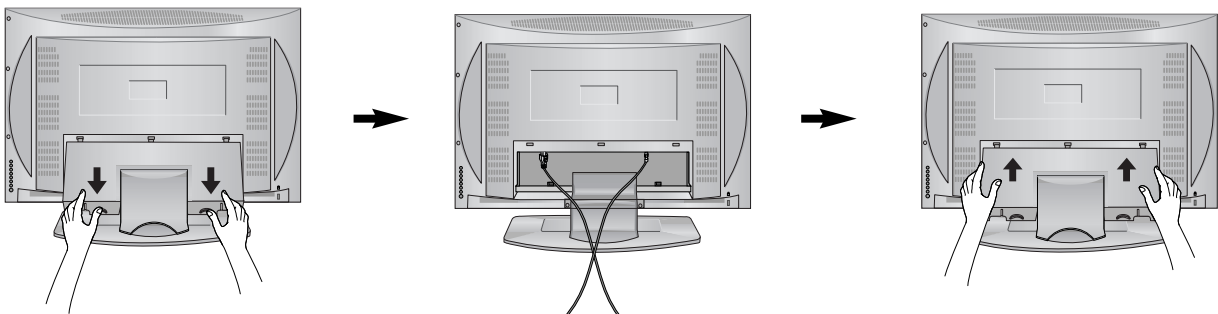

Wire Holders

- Thread, then pull the wires through the hole on the TV stand.

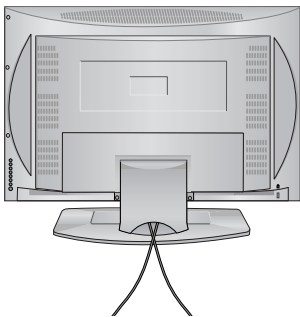

Adjusting the TV Viewing Angle

- You can adjust the vertical angle of the TV between -3° and 12° .

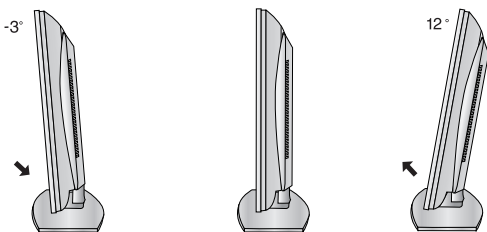

External Equipment Connections

Antenna Connection

- For optimum picture quality, adjust antenna direction.

Connecting to an Inside Antenna Setup

- Typical wall antenna jack used in apartment buildings, connect the antenna cable as shown below. (Use the correct type of antenna cable for the type of wall antenna jack.)

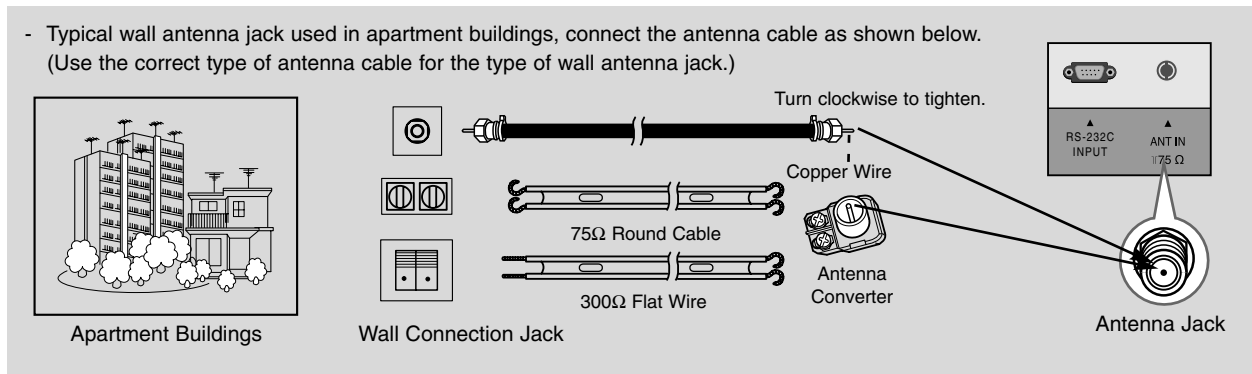

- If you have a 75Ω round cable, insert the bronze wire and then tighten the connection nut. If you have a 300Ω flat wire, connect the twisted wire to the antenna converter and then connect the converter to the antenna jack on the TV.
 - If using 75Ω round cable, do not bend the bronze wire. It may cause poor picture quality.

Connecting to an Outdoor Antenna Setup

- This type of antenna is commonly used in single family dwellings.

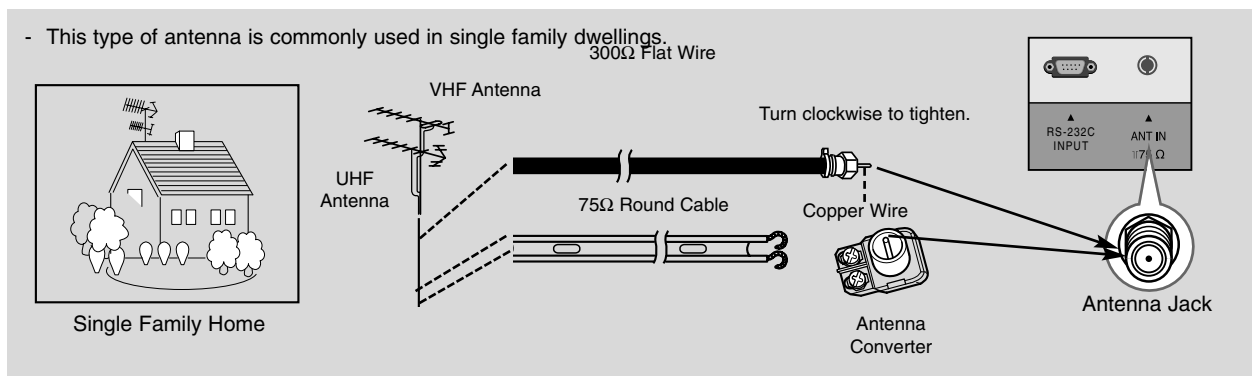

- In poor signal areas, to get better picture quality, install a signal amplifier to the antenna as shown to the right.
 - If signal needs to be split for two TVs, use an antenna signal splitter for connection.

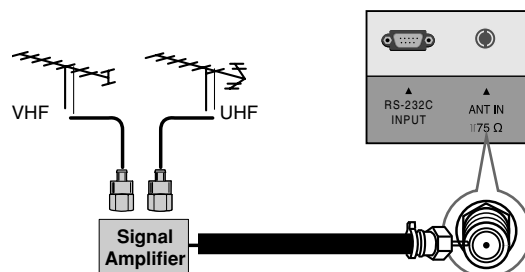

External Equipment Connections Continued

VCR Setup

- In Video mode, TV automatically reverts to TV mode if the **FCR** button or **FLASHBK** buttons are pressed.

Connection 1

Set VCR switch to 3 or 4 and then tune TV to the same channel number.

Connection 2

1. Connect the audio/video output jacks on VCR to the corresponding input jacks on the TV. When connecting the TV to a VCR, match the jack colors (Video = yellow, Audio Left = white, and Audio Right = red).
2. Insert a video tape into the VCR and press PLAY on the VCR. (Refer to the VCR owner's manual.)
3. Use the **TV/VIDEO** button on the remote control to select **Video**. (If connected to S-VIDEO on side panel, select the **S-Video** external input source.)

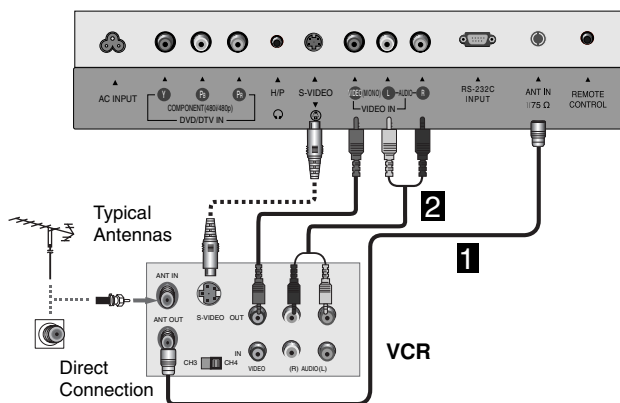

Cable TV Setup

- After subscribing to a local cable TV service and installing a converter, you can watch cable TV programming.
- For further cable TV information, contact a local cable service provider.

Connection 1

1. Select 3 or 4 with channel switch on cable box.
2. Tune the TV channel to the same selected output channel of cable box.
3. Select channels at the cable box or with the cable box remote control.

Connection 2

1. Connect the audio/video output jacks on Cable Box to the corresponding input jacks on the TV. When connecting the TV to Cable Box, match the jack colors (Video = yellow, Audio Left = white, and Audio Right = red).
2. Use the **TV/VIDEO** button on the remote control to select **Video**.
3. Select channels with the cable box remote control.

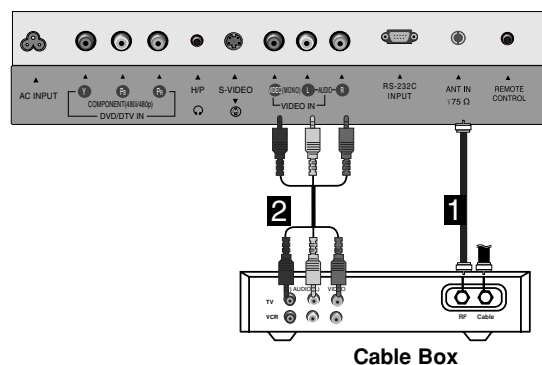

External A/V Source Setup

Connections

Connect the audio/video output jacks on the external A/V equipment to the corresponding input jacks on the TV. When connecting the TV to external A/V equipment, match the jack colors (Video = yellow, Audio Left = white, and Audio Right = red).

Viewing Setup

1. Turn on the external A/V equipment.
2. Use the **TV/VIDEO** button on the remote control to select **Video**.
3. Operate the corresponding external equipment. Refer to external equipment operating guide.

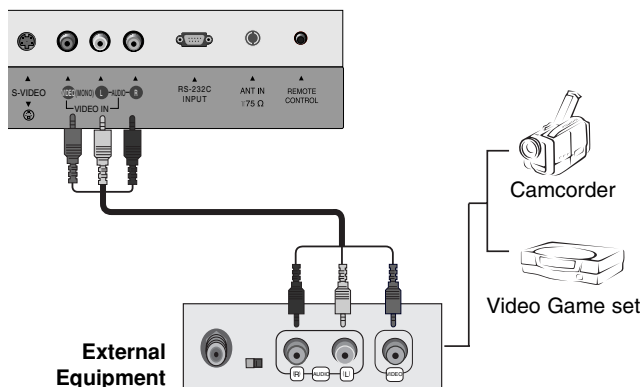

DVD Setup

Connections

1. Connect the DVD video outputs to the COMPONENT (Y, P_B, P_R) jacks and connect the DVD audio outputs to the AUDIO jacks.
2. If your DVD only has an S-Video output jack, connect this to the S-VIDEO input on the TV and connect the DVD audio outputs to the AUDIO INPUT jacks on the TV, as shown in the figure.

NOTE: If your DVD player does not have component video output, use S-Video.

Viewing Setup

1. Turn on the DVD player, insert a DVD.
2. Use the **TV/VIDEO** or **MULTIMEDIA** button on the remote control to select **Component** (If connected to S-VIDEO, select the **S-Video** input source.)
3. Refer to the DVD player's manual for operating instructions.

• Component Input ports

To get better picture quality, connect a DVD player to the component input ports as shown below.

Component ports of the TV	Y	P _B	P _R
Video output ports of DVD player	Y	P _B	P _R
	Y	B-Y	R-Y
	Y	Cb	Cr
	Y	P _B	P _R

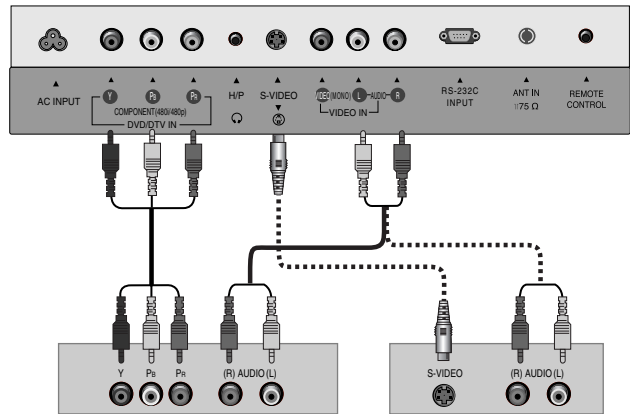

DVD

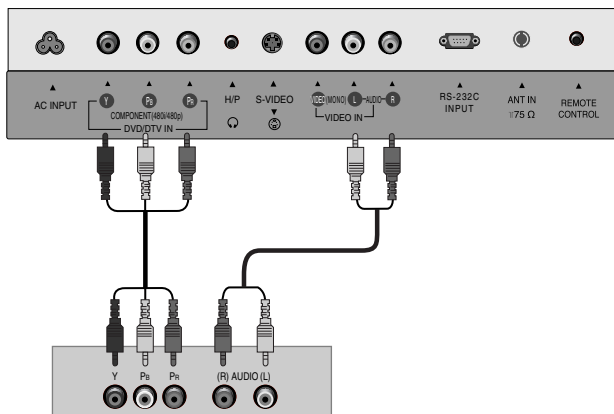

DTV Receiver (Set-top Box)

DTV Setup

- To watch digitally broadcast programs, purchase and connect a digital set-top box.

Connections

Connect the digital set-top box video outputs to the COMPONENT (Y, P_B, P_R) jacks and connect the digital set-top box audio outputs to the AUDIO jacks.

Viewing Setup

1. Turn on the digital set-top box. (Refer to the owner's manual for the digital set-top box.)
2. Use the **TV/VIDEO** or **MULTIMEDIA** button on the remote control to select **Component**.

Using Headphones

- Plug headphones in to H/P jack as shown.
- Adjust sound level to a headphone using the volume (◀, ▶) buttons. While you are listening to sound through a headphone(s), TV speakers will not be heard.

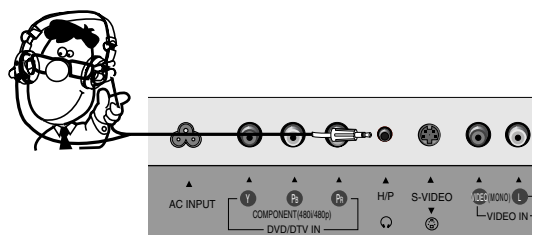

TV Operation Overview

1. First, make all equipment connections. Plug the AC Adapter into the TV, then plug the AC Adapter into a power outlet. At this time, the TV is switched to standby mode.
 - In standby mode, press the **POWER**, **CH** (▲,▼), **TV/VIDEO**, **MULTIMEDIA** or **number** button on the remote control or **ON/OFF**, **CH** (▲,▼), **TV/VIDEO** located on the TV to turn the TV on.
2. Select the viewing source by pressing **TV/VIDEO** or **MULTIMEDIA** repeatedly.
 - Note: See page 16 if you have not auto programmed the TV to receive channels in your local broadcast area.
3. After viewing, press the **POWER** button on the remote control or **ON/OFF** located on the TV. The TV reverts to standby mode.

NOTE

- If you want to turn the TV off, press the on/off button located on the TV. If you intend to be away on vacation, disconnect the power plug from the wall power outlet.

Menu Language Selection

- The menus can be shown on the screen in the selected language. First select your language.
1. Press the **MENU** button and then use ▲ / ▼ button to select the **Special** menu.
 2. Press the ► button and then use ▲ / ▼ button to select **Language**.
 3. Press the ► button and then use ▲ / ▼ button to select your desired language.
From this point on, the on-screen menus will be shown in the language of your choice.
 4. Press the **EXIT** button to save and return to TV viewing.

Channel Menu Options

Memorizing the Channels with EZ Scan

- For Auto program to work, the programming source must be connected to the TV and the TV must be receiving programming signals either over-the-air or from a cable-type service provider.

1. Press the **MENU** button and then use **▲ / ▼** button to select the **Channel** menu.
2. Press the **▶** button and then use **▲ / ▼** button to select **EZ Scan**.
3. Press the **▶** button to begin the channel search.
 - Wait for auto program to complete the channel search cycle before choosing a channel. The TV scans for over-the-air channels and then channels provided by a cable service.



NOTES

- When the channel search is complete, use the **▲ / ▼** buttons to review the memorized channels.
- If you press the **ENTER** button in auto programming, the function will stop and only channels programming up to that time will remain.
- Auto program function can memorize only the channels which are being received at that time.

Add/Delete Channels with Manual Program

- You can manually include or erase individual channels.

1. Press the **MENU** button and then use **▲ / ▼** button to select the **Channel** menu.
2. Press the **▶** button and then use **▲ / ▼** button to select **Manual prog.**
3. Press the **▶** button and then use **◀ / ▶** button to select a channel you want to add to memory or erase.
4. Press the **▼** button and then use **◀ / ▶** button to select **Memory (add)** or **Erase (delete)**.
5. Press the **ENTER** button to save. The current channel is added to Memory or Erased from the channel list.

The current channel number is displayed.



Favorite Channels Setup

- Favorite Channel lets you quickly tune in up to 8 channels of your choice without having to wait for the TV to scan through all the in-between channels.

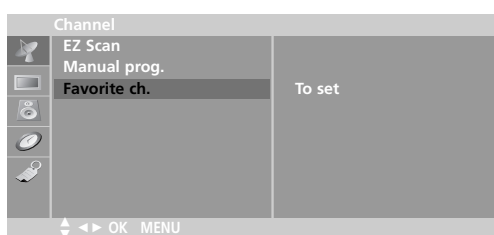

1. Press the **MENU** button and then use **▲ / ▼** button to select the **Channel** menu.
2. Press the **▶** button and then use **▲ / ▼** button to select **Favorite ch.**
3. Press the **▶** button and then use **▲ / ▼** button to select the first favorite channel position.
4. Use the **◀ / ▶** button to set the desired channel number for first favorite channel.
5. Repeat steps 3 to 4 to memorize other channels.
6. Press the **ENTER** button to save.
 - To tune to a favorite channel, press the **FCR (Favorite Channel Review)** button repeatedly. The 8 favorite channels appear on the screen one-by-one.

Picture Menu Options

EZ Video

- This function adjusts the TV for the best picture appearance.

1. Press the **VIDEO** button repeatedly to select the picture appearance setup option as shown below.

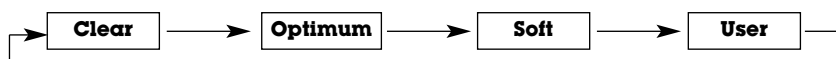

- You can also adjust **EZ Video** in the **Picture** menu.
- **Clear**, **Optimum** and **Soft** are preset for good picture quality at the factory and cannot be changed.

Manual Picture Control (**User** option)

- You can adjust picture contrast, brightness, color, sharpness and tint to the levels you prefer.

1. Press the **MENU** button and then use **▲** / **▼** button to select the **Picture** menu.
2. Press the **▶** button and then use **▲** / **▼** button to select the desired picture option (**Contrast**, **Brightness**, **Color**, **Sharpness**, **Tint**).
3. Use the **◀** / **▶** button to make appropriate adjustments.
 - Contrast, Brightness, Color, and Sharpness are adjustable from 0 to 100.
 - Tint is adjustable from -50 to +50.
4. Press the **ENTER** button to save.



Sound Menu Options

EZ Audio

- This function lets you enjoy the best sound without any special adjustment because the TV selects the appropriate sound option based on the program content.
- 1. Use the **AUDIO** button to select the appropriate sound setup as shown below.



- You can also adjust **EZ Audio** in the **Sound** menu.

Equalizer Adjustments

1. Press the **MENU** button and then use **▲ / ▼** button to select the **Sound** menu.
2. Press the **▶** button and then use **▲ / ▼** button to select **EZ Audio**.
3. Press the **▶** button and then use **▲ / ▼** button to select **User**.
4. Press the **▶** button and then use **◀ / ▶** button to select the band you want to adjust. Then, use **▲ / ▼** button to adjust the band level.
5. Press the **ENTER** button to save.

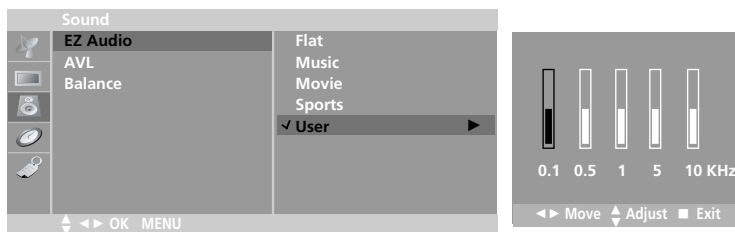

AVL (Auto Volume Leveler)

- AVL maintains an equal volume level automatically even if the channel is changed.
- 1. Press the **MENU** button and then use **▲ / ▼** button to select the **Sound** menu.
- 2. Press the **▶** button and then use **▲ / ▼** button to select **AVL**.
- 3. Press the **▶** button and then use **▲ / ▼** button to select **On** or **Off**.
- 4. Press the **ENTER** button to save.

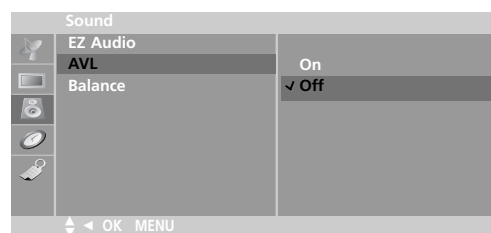

Sound Menu Options

Sound Balance

1. Press the **MENU** button and then use ▲ / ▼ button to select the **Sound** menu.
2. Press the ► button and then use ▲ / ▼ button to select **Balance**.
3. Press the ► button and then use ◀ / ▶ button to adjust the sound balance.
 - Balance is adjustable from Left 50 to Right 50.
4. Press the **ENTER** button to save.



Stereo/SAP Broadcasts Setup

- The TV can receive MTS stereo programs and any SAP (Secondary Audio Program) that accompanies the stereo program, if the broadcaster transmits an additional sound signal as well as the original one.
- Mono: The primary language is heard from left and right speakers. Signal mode is mono.
- Stereo: The primary language is heard from left and right speakers. Signal mode is stereo.
- SAP: The secondary language is heard from left and right speakers.

1. Press the **MTS** button repeatedly.



- Select mono sound mode if the signal is not clear or in poor signal reception areas.
- **Stereo, SAP** mode are available only if included on the broadcast signal.

Timer Menu Options

Auto Clock Setup

- The time is set automatically through from a PBS broadcast signal.
- The PBS channel signal includes information for the correct time and daylight saving time.

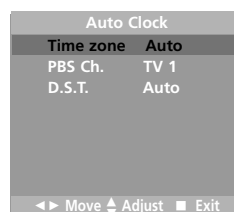
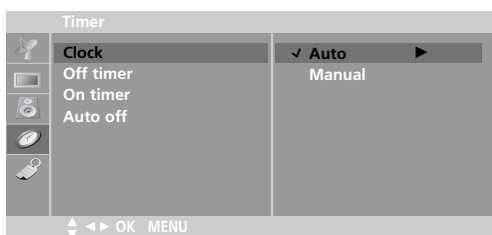

1. Press the **MENU** button and then use **▲ / ▼** button to select the **Timer** menu.
2. Press the **▶** button and then use **▲ / ▼** button to select **Clock**.
3. Press the **▶** button and then use **▲ / ▼** button to select **Auto**.
4. Press the **▶** button and then use **▲ / ▼** button to select the time zone for your viewing area. Your choices are: **Auto**, **E.S.T. (Eastern Standard Time)**, **C.S.T. (Central Standard Time)**, **M.S.T. (Mountain Standard Time)**, **P.S.T. (Pacific Standard Time)**, **Alaska**, and **Hawaii**.
5. Press the **▶** button and then use **▲ / ▼** button to set **PBS channel**.
6. Press the **▶** button and then use **▲ / ▼** button to set **D.S.T. (Daylight Savings Time)** **Auto**, **Off** or **On**, depending on whether or not your viewing area observes Daylight Savings Time.
7. Press the **ENTER** button to save.

Manual Clock Setup

- If the time on the clock is incorrect, reset the clock manually.

1. Press the **MENU** button and then use **▲ / ▼** button to select the **Timer** menu.
2. Press the **▶** button and then use **▲ / ▼** button to select **Clock**.
3. Press the **▶** button and then use **▲ / ▼** button to select **Manual**.
4. Press the **▶** button and then use **▲ / ▼** button to set the hour.
5. Press the **▶** button and then use **▲ / ▼** button to set the minutes.
6. Press the **ENTER** button to save.

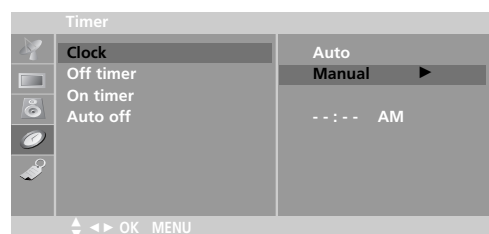

On/Off Timer Setup

- Timer function operates only if current time is set.
- Off-Timer function overrides On-Timer function if they are set to the same time.
- The TV must be in standby mode for the On-Timer to work.
- If you don't press any button within 2 hours after turning on the TV with the On-Timer function, the TV will automatically revert to standby mode.

1. Press the **MENU** button and then use **▲ / ▼** button to select the **Timer** menu.
2. Press the **▶** button and then use **▲ / ▼** button to select **Off timer** or **On timer**.
3. Press the **▶** button and then use **▲ / ▼** button to set the hour.
4. Press the **▶** button and then use **▲ / ▼** button to set the minutes.
5. **For On timer function only:**
Press the **▶** button and then use **▲ / ▼** button to set the channel at turn-on. Then, press the **▶** button and then use **▲ / ▼** button to set the turn-on sound level.
6. Press the **▶** button and then use **▲ / ▼** button to select **Run** or **Hold**.
 - **Hold:** **Off timer/On timer** will not work.
 - **Run:** **Off timer/On timer** are active.
7. Press the **ENTER** button to save.

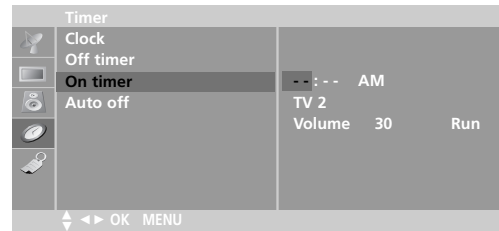

Sleep Timer Setup

- The Sleep Timer turns the TV off at a preset time.
1. Press the **SLEEP** button repeatedly to select the number of minutes. First the **Sleep ---** option appears on the screen, followed by the following sleep timer options: 10, 20, 30, 60, 90, 120, 180, and 240 minutes.
 2. When the number of minutes you want is displayed on the screen, press the **ENTER** button. The timer begins to count down from the number of minutes selected.
 3. To check the remaining minutes before the TV turns off, press the **SLEEP** button once.
 4. To cancel the Sleep Timer, press the **SLEEP** button repeatedly until **Sleep ---** appears.

Auto Off

- If Auto Off is active and there is no input signal, the TV switches to Standby mode automatically after 10 minutes.

1. Press the **MENU** button and then use **▲ / ▼** button to select the **Timer** menu.
2. Press the **▶** button and then use **▲ / ▼** button to select **Auto off**.
3. Press the **▶** button and then use **▲ / ▼** button to select **On** or **Off**.
4. Press the **ENTER** button to save.

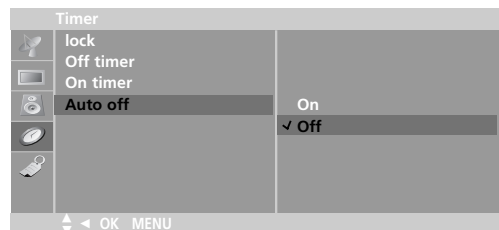

Special Menu Options

Closed Captions

Closed captioning is a process which converts the audio portion of a television program into written words which then appear as subtitles on the television screen. Closed captions allow viewers to read the dialogue and narration of television programs.

Using Closed Captions

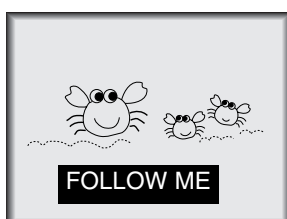

Captions are the subtitles of the dialogue and narration of television programs. For prerecorded programs, program dialogue can be arranged into captions in advance. Its possible to caption a live program by using a process called real-time captioning, which creates captions instantly. Real-time captioning is normally done by professional reporters using a machine shorthand system and computer for translation into English.

Captioning is an effective system for the hearing-impaired, and it can also aid in teaching language skills.

- The picture at left shows a typical caption.

Caption Tips

- Not all TV broadcasts include closed caption signals.
- Sometimes TV stations broadcast four different caption signals on the same channel. By selecting **From CC 1 to CC 4**, you can choose which signal you view. **CC 1** is usually the signal with the captions, while **Another mode** might show demonstration or programming information.
- Your TV might not receive caption signals normally in the following situations.

1. Poor reception conditions are encountered:



- **IGNITION:**
Picture may flutter, drift, suffer from black spots, or horizontal streaking. Usually caused by interference from automobile ignition systems, neon lamps, electrical drills, and other electrical appliances.



- **GHOSTS:**
Ghosts are caused when the TV signal splits and follows two paths. One is the direct path and the other is reflected off tall buildings, hills or other objects. Changing the direction or position of the antenna may improve reception.



- **SNOW:**
If your receiver is located at the weak, fringe area of a TV signal, your picture may be marred by small dots. It may be necessary to install a special antenna to improve the picture.

2. An old, bad, or illegally recorded tape is being played.
3. Strong, random signals from a car or airplane interfere with the TV signal.
4. The signal from the antenna is weak.
5. The program wasn't captioned when it was produced, transmitted, or taped.

Caption/Text

1. Press the **MENU** button and then use **▲ / ▼** button to select the **SPECIAL** menu.
2. Press the **▶** button and then use **▲ / ▼** button to select **Caption / Text**.
3. Press the **▶** button and then use **▲ / ▼** button to select caption: **CC1, CC2, CC3, CC4, Text1, Text2, Text3, or Text4**.

• **CAPTION**

The term for the words that scroll across the bottom of the TV screen; usually the audio portion of the program provided for the hearing impaired.

• **TEXT**

The term for the words that appear in a large black frame and almost cover the entire screen; usually messages provided by the broadcaster.

4. Press the **ENTER** button to save.

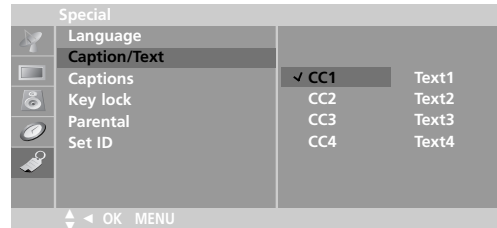

Captions

1. Use the **CC** button repeatedly to select Caption **Off, EZ Mute, or On**.
 - **EZ Mute** shows the selected captions option (if available on program) when the TV sound is muted
2. Press the **ENTER** button to save.

Key Lock

- The TV can be set up so that it can only be used with the remote control.
- This feature can prevent unauthorized viewing.

1. Press the **MENU** button and then use **▲ / ▼** button to select the **Special** menu.
2. Press the **▶** button and then use **▲ / ▼** button to select **Key lock**.
3. Press the **▶** button and then use **▲ / ▼** button to select **On** or **Off**.
4. Press the **ENTER** button to save.

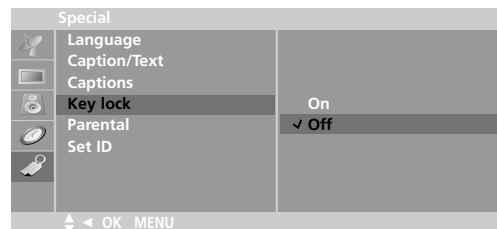

Lock Options

Parental Control can be used to block specific channels, ratings and other viewing sources.

The Parental Control Function (V-Chip) is used to block program viewing based on the ratings sent by the broadcast station. The default setting is to allow all programs to be viewed. Viewing can be blocked by the type of program and by the categories chosen to be blocked. It is also possible to block all program viewing for a time period. To use this function, the following must be set :

1. Ratings and categories to be blocked.
2. Set a password
3. Enable the lock

V-Chip rating and categories

Rating guidelines are provided by broadcast stations. Most television programs and television movies can be blocked by TV Rating and/or Individual Categories. Movies that have been shown at the theaters or direct-to-video movies use the Movie Rating System (MPAA) only.

For Movies previously shown in theaters :

Movie Ratings :

- Unblocked
- G and Above (general audience)
- PG and Above (parental guidance suggested)
- PG-13 and Above (13 years and older)
- R and above (restricted)
- NC-17 and Above (18 years and older)
- X (adult)

If you set PG-13 and Above : G and PG movies will be available , PG-13, R, NC-17 and X will be blocked.

For Television programs including made-for-TV movies:

General TV Ratings:

- Unblocked
- TV-G and Above (general audience) (individual categories do not apply)
- TV-PG and Above (parental guidance suggested)
- TV-14 and Above (14 years and older)
- TV-MA (mature audience)

Children TV Ratings:

- Unblocked
- TV-Y and Above (youth) (individual content categories do not apply)
- TV-Y7 (youth, 7 years and up)

Content Categories:

- Dialog - sexual dialogue (applies to TV-PG and Above, TV-14)
- Language - adult language (applies to TV-PG and Above, TV-14 and Above, TV-MA)
- Sex scenes - sexual situations (applies to TV-PG and Above, TV-14 and Above, TV-MA)
- Violence (applies to TV-PG and Above, TV-14 and Above, TV-MA)
- F Violence - fantasy violence (applies only to TV-Y7)
- No Rating (blocks all viewing)

For Canadian English/French language rating system:

Canadian English language rating system:

- C & Above (Children)
- C8+ (8 years and older)
- G & Above (General programming. Suitable for all audiences.)
- PG & Above (Parental guidance suggested)
- 14+ (Viewer 14 years and older)
- 18+ (Adult programming)

Canadian French language rating system:

- G & Above (General)
- 8 ans+ (8 years and older)
- 13 ans+ (13 years and older)
- 16 ans+ (16 years and older)
- 18 ans+ (Adults only)

Lock Menu Setup

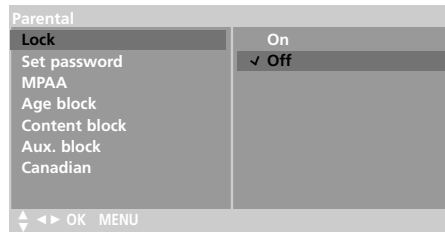
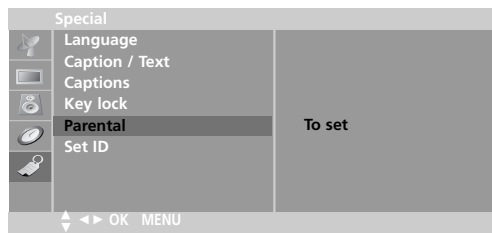

1. Press the **MENU** button and then use **▲ / ▼** button to select the **Special** menu.
2. Press the **▶** button and then use **▲ / ▼** button to select **Parental**. Then, press the **▶** button.
 - If **Lock** is already set, enter the password requested.
 - The TV is set with the initial password "0-0-0-0".
2. **Setting Lock on/off:**
 - Press the **▲ / ▼** button to select **Lock on/off**.
 - Press the **▶** button and then use **▲ / ▼** button to select **on** or **off**.
3. **Set password:**
 - Press the **▲ / ▼** button to select **Set password**.
 - Press the **▶** button and then enter a four digit password.
 - Enter it again when requested.
4. Press the **▲ / ▼** button to select type of blocking to be set .
5. Press the **▶** button and then use **▲ / ▼** button to select type of ratings to block .
 - **Age block**, and **Content block**, and **Canadian**(option) menus, also have sub menus. So, repeat steps 4 and 5 in the sub menu, to set the types of blocking and ratings.

External Control Device Setup

- Connect the RS-232C input jack to an external control device (such as a computer or an A/V control system) and control the Monitor's functions externally.
- Connect the serial port of the control device to the RS-232C jack on the Monitor back panel.
- RS-232C connection cables are not supplied with the Monitor.

RS-232C Setup

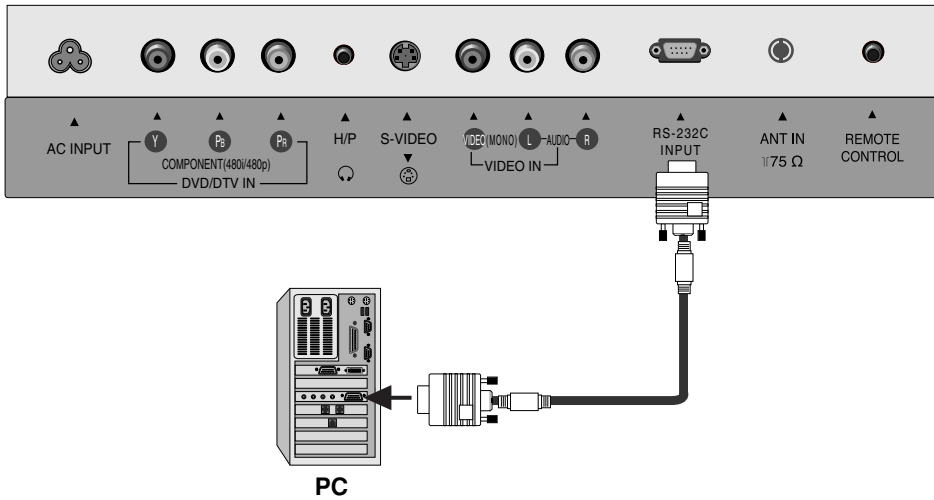

Type of Connector; D-Sub 9-Pin Male

No.	Pin name
1	No connection
2	RXD (Receive data)
3	TXD (Transmit data)
4	DTR (DTE side ready)
5	GND
6	DSR (DCE side ready)
7	RTS (Ready to send)
8	CTS (Clear to send)
9	No Connection

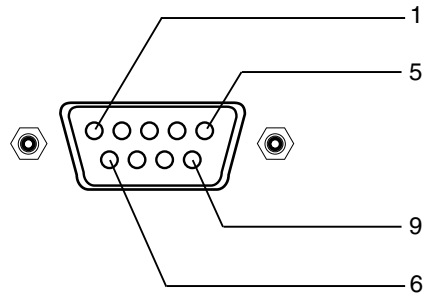

RS-232C Configurations

3-Wire Configurations
(Not standard)

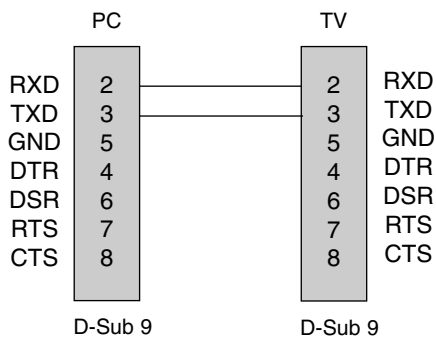

Set ID

- Use this function to specify a monitor ID number.
- Refer to 'Real Data Mapping 1'. See page 27.

1. Press the **MENU** button and then use **▲ / ▼** button to select the **Special** menu.
2. Press the **▶** button and then use **▲ / ▼** button to select **Set ID**.
3. Press the **▶** button and then use **▲ / ▼** button to adjust **Set ID** to choose the desired monitor ID number. The adjustment range of **Set ID** is 1 ~ 99.
4. Press the **ENTER** button to save.

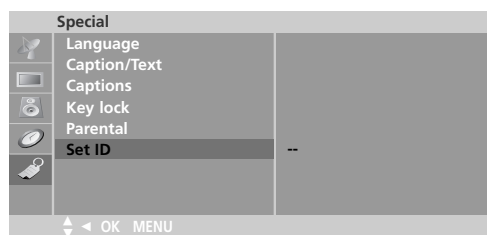

Communication Parameters

- Baud rate : 9600 bps (UART)
- Data length : 8 bits
- Parity : None
- Stop bit : 1 bit
- Communication code : ASCII code

* Use a crossed (reverse) cable.

Command Reference List

	COMMAND 1	COMMAND 2	DATA1 (Hexa)	DATA2 (Hexa)
01. Power	k	a	0 ~ 1	
02. Input Select	k	b	0 ~ 5	
03. Screen Mute	k	d	0 ~ 1	
04. Volume Mute	k	e	0 ~ 1	
05. Volume Control	k	f	0 ~ 64	
06. Contrast	k	g	0 ~ 64	
07. Brightness	k	h	0 ~ 64	
08. Color	k	i	0 ~ 64	
09. Tint	k	j	0 ~ 64	
10. Sharpness	k	k	0 ~ 64	
11. OSD Select	k	l	0 ~ 1	
12. Key Lock	k	m	0 ~ 1	
13. Tune Command	m	a	01 ~ 7D	0~1
14. Add/Delete	m	b	0~1	
15. Key	m	c	Key Code	

Transmission / Receiving Protocol

Transmission

[Command1][Command2][][Set ID][][Data][Cr]

- * [Command 1]: First command. (j or k)
- * [Command 2]: Second command.
- * [Set ID]: You can adjust the set ID to choose desired monitor ID number in Special menu. Adjustment range is 1 ~ 99. When selecting Set ID '0', every connected TV set is controlled. Set ID is indicated as decimal (1~99) on menu and as Hexa decimal (0x0~0x63) on transmission/receiving protocol.
- * [DATA]: To transmit command data.
Transmit 'FF' data to read status of command.
- * [Cr]: Carriage Return
ASCII code '0x0D'
- * []: ASCII code 'space (0x20)'

OK Acknowledgement

[Command2][][Set ID][][OK][Data][x]

- * The Monitor transmits ACK (acknowledgement) based on this format when receiving normal data. At this time, if the data is data read mode, it indicates present status data. If the data is data write mode, it returns the data of the PC computer.

Error Acknowledgement

[Command2][][Set ID][][NG][Data][x]

- * The Monitor transmits ACK (acknowledgement) based on this format when receiving abnormal data from non-viable functions or communication errors.

- Data 1: Illegal Code
2: Not supported function
3: Wait more time

01. Power On (Command:a)

- ▶ To control Power On/Off of the TV.

Transmission

```
[k][a][ ][Set ID][ ][Data][Cr]
```

Data 0 : Power Off 1 : Power On

Acknowledgement

```
[a][ ][Set ID][ ][OK][Data][x]
```

- ▶ To show Power On/Off.

Transmission

```
[k][a][ ][Set ID][ ][FF][Cr]
```

Acknowledgement

```
[a][ ][Set ID][ ][OK][Data][x]
```

Data 0 : Power Off 1 : Power On

02. Input Select (Command:b) (Main Picture Input)

- ▶ To select input source for the TV.
You can also select an input source using the TV/VIDEO button on the TV's remote control.

Transmission

```
[k][b][ ][Set ID][ ][Data][Cr]
```

Data 0 : TV
1 : Video
2 : S-Video
3 : Component

Acknowledgement

```
[b][ ][Set ID][ ][OK][Data][x]
```

03. Screen Mute (Command:d)

- ▶ To select screen mute on/off.

Transmission

```
[k][d][ ][Set ID][ ][Data][Cr]
```

Data 0 : Screen mute off (Picture on)
1 : Screen mute on (Picture off)

Acknowledgement

```
[d][ ][Set ID][ ][OK][Data][x]
```

04. Volume Mute (Command:e)

- ▶ To control volume mute on/off.
You can also adjust mute using the MUTE button on remote control.

Transmission

```
[k][e][ ][Set ID][ ][Data][Cr]
```

Data 0 : Volume mute on (Volume off)
1 : Volume mute off (Volume on)

Acknowledgement

```
[e][ ][Set ID][ ][OK][Data][x]
```

05. Volume Control (Command:f)

- ▶ To adjust volume.
You can also adjust volume with the volume buttons on remote control.

Transmission

```
[k][f][ ][Set ID][ ][Data][Cr]
```

Data Min : 0 ~ Max : 64

- Refer to 'Real data mapping 1' as shown below.

Acknowledgement

```
[f][ ][Set ID][ ][OK][Data][x]
```

06. Contrast (Command:g)

- ▶ To adjust screen contrast.
You can also adjust contrast in the Picture menu.

Transmission

```
[k][g][ ][Set ID][ ][Data][Cr]
```

Data Min : 0 ~ Max : 64

- Refer to 'Real data mapping 1' as shown below.

Acknowledgement

```
[g][ ][Set ID][ ][OK][Data][x]
```

07. Brightness (Command:h)

- ▶ To adjust screen brightness.
You can also adjust brightness in the Picture menu.

Transmission

```
[k][h][ ][Set ID][ ][Data][Cr]
```

Data Min : 0 ~ Max : 64

- Refer to 'Real data mapping 1' as shown below.

Acknowledgement

```
[h][ ][Set ID][ ][OK][Data][x]
```

*** Real data mapping 1**

0 : Step 0
⋮
A : Step 10
⋮
F : Step 15
10 : Step 16
⋮
64 : Step 100

*tint : -50 ~ +50

08. Color (Command:i)

- ▶ To adjust the screen color.
You can also adjust color in the Picture menu.

Transmission

[k][i][][Set ID][][Data][Cr]

Data Min : 0 ~ Max : 64

- Refer to 'Real data mapping 1'. See page 27.

Acknowledgement

[i][][Set ID][][OK][Data][x]

9. Tint (Command:j)

- ▶ To adjust the screen tint.
You can also adjust tint in the Picture menu.

Transmission

[k][j][][Set ID][][Data][Cr]

Data Green : 0 ~ Red : 64

- Refer to 'Real data mapping 1'. See page 27.

Acknowledgement

[j][][Set ID][][OK][Data][x]

10. Sharpness (Command:k)

- ▶ To adjust the screen sharpness.
You can also adjust sharpness in the Picture menu.

Transmission

[k][k][][Set ID][][Data][Cr]

Data Min: 0 ~ Max: 64

- Refer to 'Real data mapping 1'. See page 27.

Acknowledgement

[k][][Set ID][][OK][Data][x]

11. OSD Select (Command:l)

- ▶ To select OSD (On Screen Display) mute on/off.

Transmission

[k][l][][Set ID][][Data][Cr]

Data 0: OSD mute on 1: OSD mute off

Acknowledgement

[l][][Set ID][][OK][Data][x]

12. Key Lock (Command:m)

- ▶ To lock the remote control and the front panel controls on the TV.

Transmission

[k][m][][Set ID][][Data][Cr]

Data 0: Lock off 1: Lock on

Acknowledgement

[m][][Set ID][][OK][Data][x]

- If you're not using the remote control and front panel controls on the monitor, use this mode. When main power is on/off, remote control lock is released.

13. Tune Command (Command:m a)

- ▶ Tune channel to following Physical/major/minor number.

Transmission

[m][a][][Set ID][][Data0][][Data1][Cr]

Data0: Channel Number

Min : 1 ~ Max : 0x7D(transmit by Hexadecimal code)

Data1:TV-0, CATV-1 (transmit by Hexadecimal code)

Acknowledgement

[a][][Set ID][][OK][Data0][Data1][x]

[a][][Set ID][][NG][Data0][x]

14. Channel Add/Del (Command:m b)

- ▶ To add and delete the channels.

Transmission

[m][b][][Set ID][][Data 0][Cr]

Data0: (Channel)Delete-0, (Channel)Add-1

Acknowledgement

[b][][Set ID][][OK][Data0][x]

[b][][Set ID][][NG][Data0][x]

15. Key (Command:m c)

- ▶ To send IR remote key code.

Transmission

[m][c][][Set ID][][Data][Cr]

Data: Key code- Refer User's Manual

Acknowledgement

[c][][Set ID][][OK][Data][x]

IR Codes

How to Connect

- ▶ Connect your wired remote control to the Remote Control port on the Monitor.

Remote Control IR Code

▶ Output waveform

Single pulse, modulated with 37.917KHz signal at 455KHz

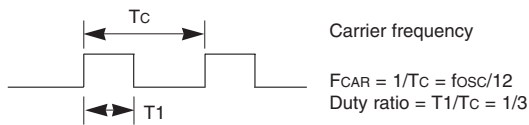

▶ Configuration of frame

- 1st frame



- Repeat frame

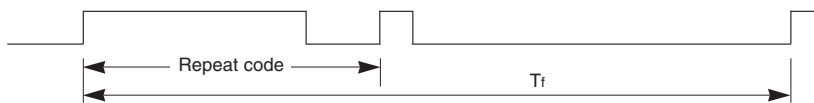

▶ Lead code



▶ Repeat code

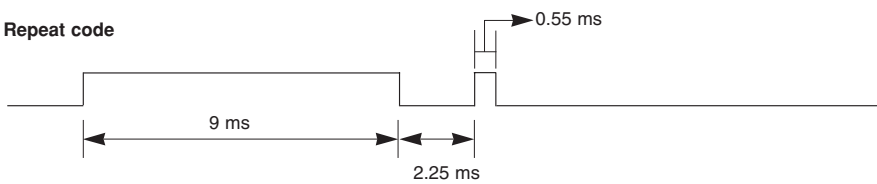

▶ Bit description

- Bit "0"

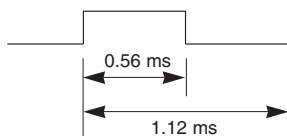

- Bit "1"

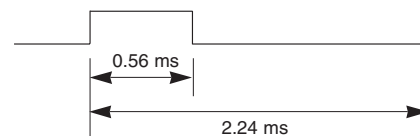

▶ Frame interval : Tf

The waveform is transmitted as long as a key is depressed.

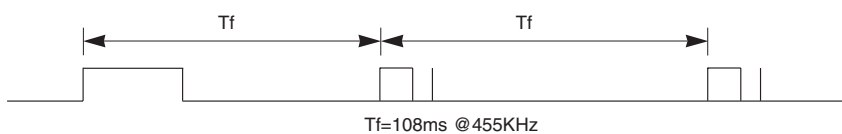

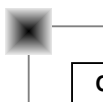

Code (Hexa)	Function	Note
C4H	POWER ON	R/C Button
C5H	POWER OFF	R/C Button
0BH	TV/VIDEO	R/C Button (TV/Video/S-video/Component)
98H	MULTIMEDIA	R/C Button (Component/TV)
D6H	TV	Discrete IR Code (Input TV Selection)
5AH	Video	Discrete IR Code (Input Video Selection)
BFH	Component	Discrete IR Code (Input Component Selection)
00H	CH (▲)	R/C Button
01H	CH (▼)	R/C Button
03H	VOL (▶)	R/C Button
02H	VOL (◀)	R/C Button
43H	MENU	R/C Button
44H	ENTER	R/C Button
5BH	EXIT	R/C Button
0AH	MTS	R/C Button

Maintenance

- Early malfunctions can be prevented. Careful and regular cleaning can extend the amount of time you will have your new TV. Be sure to turn the power off and unplug the power cord before you begin any cleaning.

Cleaning the Screen

1. Here's a great way to keep the dust off your screen for a while. Wet a soft cloth in a mixture of lukewarm water and a little fabric softener or dish washing detergent. Wring the cloth until it's almost dry, and then use it to wipe the screen.
2. Make sure the excess water is off the screen, and then let it air-dry before you turn on your TV.

Cleaning the Cabinet

To remove dirt or dust, wipe the cabinet with a soft, dry, lint-free cloth. Please be sure not to use a wet cloth.

Extended Absence



If you leave your TV dormant for a long time (such as a vacation), it's a good idea to unplug the power cord to protect against possible damage from lightning or power surges.

Product Specifications

Power Requirement	AC100-240V~ 50/60Hz 1.2A
Power Consumption	65W
Audio Output	5 W + 5 W
Television System	NTSC
Television Channel	VHF : 2 ~ 13, UHF : 14 ~ 69, Cable : 01 ~ 125
Television Screen	LCD Panel
External Antenna Impedance	75 Ω

Troubleshooting Checklist

SYMPTOMS

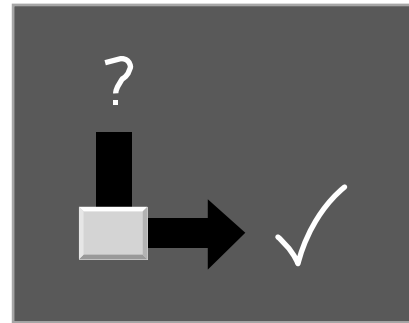
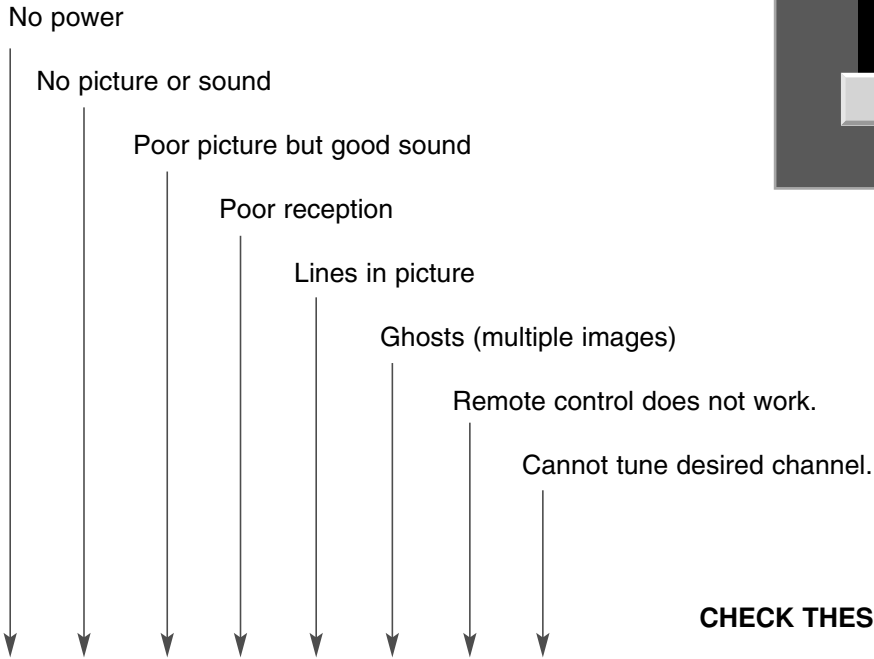

CHECK THESE THINGS

- | | | | | | | | | | |
|--------------------------|--------------------------|--------------------------|--------------------------|--------------------------|--------------------------|--------------------------|--------------------------|--------------------------|--------------------------|
| <input type="checkbox"/> | <input type="checkbox"/> | <input type="checkbox"/> | <input type="checkbox"/> | <input type="checkbox"/> | <input type="checkbox"/> | <input type="checkbox"/> | <input type="checkbox"/> | <input type="checkbox"/> | <input type="checkbox"/> |
| <input type="checkbox"/> | <input type="checkbox"/> | <input type="checkbox"/> | <input type="checkbox"/> | <input type="checkbox"/> | <input type="checkbox"/> | <input type="checkbox"/> | <input type="checkbox"/> | <input type="checkbox"/> | <input type="checkbox"/> |
| <input type="checkbox"/> | <input type="checkbox"/> | <input type="checkbox"/> | <input type="checkbox"/> | <input type="checkbox"/> | <input type="checkbox"/> | <input type="checkbox"/> | <input type="checkbox"/> | <input type="checkbox"/> | <input type="checkbox"/> |
| <input type="checkbox"/> | <input type="checkbox"/> | <input type="checkbox"/> | <input type="checkbox"/> | <input type="checkbox"/> | <input type="checkbox"/> | <input type="checkbox"/> | <input type="checkbox"/> | <input type="checkbox"/> | <input type="checkbox"/> |
| <input type="checkbox"/> | <input type="checkbox"/> | <input type="checkbox"/> | <input type="checkbox"/> | <input type="checkbox"/> | <input type="checkbox"/> | <input type="checkbox"/> | <input type="checkbox"/> | <input type="checkbox"/> | <input type="checkbox"/> |
| <input type="checkbox"/> | <input type="checkbox"/> | <input type="checkbox"/> | <input type="checkbox"/> | <input type="checkbox"/> | <input type="checkbox"/> | <input type="checkbox"/> | <input type="checkbox"/> | <input type="checkbox"/> | <input type="checkbox"/> |
| <input type="checkbox"/> | <input type="checkbox"/> | <input type="checkbox"/> | <input type="checkbox"/> | <input type="checkbox"/> | <input type="checkbox"/> | <input type="checkbox"/> | <input type="checkbox"/> | <input type="checkbox"/> | <input type="checkbox"/> |
| <input type="checkbox"/> | <input type="checkbox"/> | <input type="checkbox"/> | <input type="checkbox"/> | <input type="checkbox"/> | <input type="checkbox"/> | <input type="checkbox"/> | <input type="checkbox"/> | <input type="checkbox"/> | <input type="checkbox"/> |
| <input type="checkbox"/> | <input type="checkbox"/> | <input type="checkbox"/> | <input type="checkbox"/> | <input type="checkbox"/> | <input type="checkbox"/> | <input type="checkbox"/> | <input type="checkbox"/> | <input type="checkbox"/> | <input type="checkbox"/> |
- Is power cord plugged in ?
 - Is television turned on ?
 - Check batteries in remote control.
 - Try another channel (station trouble).
 - Check antenna connectings.
 - Check for local interference.
 - Adjust the antenna.
 - Adjust the picture control.
 - Program channel using EZ Scan.



Téléviseur couleur à cristaux liquides **GUIDE DE L'UTILISATEUR**

MODEL: RU-20LA80C

Lire attentivement ce manuel avant de faire fonctionner votre appareil.

Le conserver à des fins de références.

Noter les numéros de modèle et de série de l'appareil.

Voir l'étiquette au dos du moniteur et donner cette information au marchand si un service est requis.

Internet Home Page : <http://www.lgcommercial.com>

Avertissement



AVERTISSEMENT

RISQUE D'ELECTROCUTION
NE PAS OUVRIR



AVERTISSEMENT :

POUR PRÉVENIR LES RISQUES DE CHOC ÉLECTRIQUE, N'ENLEVEZ PAS LE COUVERCLE (OU DOS). IL N'Y A AUCUNE PIÈCE NÉCESSITANT UN ENTRETIEN PAR L'UTILISATEUR À L'INTÉRIEUR. CONSULTEZ UN TECHNICIEN CERTIFIÉ.



L'éclair avec une pointe de flèche à une extrémité à l'intérieur d'un triangle équilatéral est le symbole utilisé pour avertir l'utilisateur de la présence de composants non isolés à l'intérieur du boîtier pouvant générer un (niveau de tension dangereux), d'une amplitude suffisante pour représenter un risque de choc électrique.



point d'exclamation à l'intérieur d'un triangle équilatéral avertit l'utilisateur de la présence d'une notice d'utilisation ou d'entretien importante dans la documentation d'accompagnement.

NOTE À L'INSTALLATEUR DE LA CÂBLODISTRIBUTION :

Ceci est un rappel à l'installateur de la câblodistribution de tenir compte de l'article 820-40 du National Electric Code (É.-U.). On y trouve les lignes directrices portant sur une mise à la terre conforme. On y stipule, entre autres, que le conducteur de terre du câble doit être raccordé au système de mise à la terre de l'immeuble, aussi près que possible du point d'entrée du câble.

INFORMATION SUR LA RÉGLEMENTATION

Ce matériel a été testé et il est conforme aux exigences limitatives édictées dans la Section 15 des règles FCC concernant les dispositifs numériques de classe B. Ces exigences limitatives ont été arrêtées dans le but d'offrir une protection raisonnable contre un brouillage préjudiciable dans le cadre d'une installation résidentielle. Cet équipement génère, utilise et peut émettre une fréquence radioélectrique qui pourrait causer un brouillage préjudiciable aux communications radio dans le cas d'installations défectueuses.

Toutefois, nous ne garantissons pas l'absence totale de brouillage dans le cas d'une installation particulière. Si ce matériel est la source d'un brouillage préjudiciable à la réception d'émissions de télévision ou de radio, que l'on peut vérifier en mettant successivement l'appareil hors et sous tension, nous conseillons à l'utilisateur d'essayer d'éliminer le brouillage en appliquant une ou plusieurs des mesures suivantes :

- Réorienter ou déplacer l'antenne de réception;
- Éloigner le récepteur de l'équipement;
- Brancher l'équipement dans une prise raccordée à un circuit différent de celui du récepteur;
- Communiquer avec le dépositaire ou avec un technicien expérimenté en radio et télévision pour obtenir de l'aide.

Toute modification non expressément approuvée par la partie responsable de la conformité pourrait entraîner l'annulation du droit de l'utilisateur d'utiliser l'équipement.

ATTENTION :

Toute modification de ce produit est interdite sans l'autorisation écrite de LGE Corporation.

Toute modification non autorisée de ce produit pourrait entraîner l'annulation du droit d'utilisation.

U.S.A. seulement -----

COMPLIANCE:

The responsible party for this product's compliance is:

LG Electronics U.S.A., Inc.

1000 Sylvan Avenue, Englewood Cliffs, NJ 07632

Phone: 1-201-816-2000

<http://www.lgusa.com>

Directives de sécurité

AVERTISSEMENT :

Pour réduire le risque d'incendie ou de choc électrique, n'exposez pas cet appareil à la pluie ou à l'humidité

L'appareil ne doit pas être exposé à de l'eau d'égouttement ni être arrosé. Ne déposez pas de contenants, tels des vases pleins d'eau sur cet appareil

ATTENTION :

Ces directives de service s'adressent à un technicien qualifié uniquement. Pour réduire le risque d'électrocution, n'effectuez aucune réparation autre que celles recommandées dans les directives d'utilisation à moins que vous n'ayez la compétence nécessaire pour le faire.

IMPORTANTES DIRECTIVES DE SÉCURITÉ

1. Lisez ces instructions.
2. Conservez ces instructions.
3. Tenez compte de tous les avertissements.
4. Suivez toutes les instructions.
5. N'utilisez pas cet appareil près de l'eau.
6. Nettoyez à l'aide d'un chiffon sec uniquement.
7. N'obstruez pas les prises d'air de ventilation. Installez conformément aux directives du fabricant.
8. N'installez pas l'appareil près des sources de chaleur comme les radiateurs, les registres de chaleur, les poêles ou d'autres appareils générant de la chaleur (y compris les amplificateurs).
9. Ne tentez pas de rendre inopérants les dents de sécurité de la fiche d'alimentation polarisée ou à trois broches. Une fiche polarisée comporte deux broches dont une est plus large que l'autre. La fiche de type mise à la terre comporte trois broches, dont une sert de mise à la terre. La broche large et la broche de mise à la terre sont des dents de sécurité. S'il est impossible d'insérer la fiche dans la prise, faites remplacer la fiche défectueuse par un électricien.
10. Protégez le cordon d'alimentation afin qu'il ne soit pas piétiné ni pincé, particulièrement au niveau de la prise de courant, des prises utilitaires et de son point de sortie de l'appareil.
11. N'utilisez que les accessoires/composantes recommandés par le fabricant.

Directives de sécurité

12. N'utilisez que les chariots, bases, tables, équerres ou trépieds recommandés par le fabricant ou vendus avec l'appareil. Si vous transportez l'appareil à l'aide d'un chariot, soyez prudent afin d'éviter que l'ensemble ne bascule et vous blesse.



13. Débranchez l'appareil pendant les orages ou s'il n'est pas utilisé pendant de longues périodes.
14. Confiez tout travail d'entretien à un technicien compétent. Il est recommandé de vérifier l'appareil s'il a été endommagé d'une façon quelconque, par exemple, si le cordon d'alimentation ou la fiche ont été endommagés, si on a renversé du liquide sur l'appareil ou si on y a introduit des objets, si l'appareil a été exposé à la pluie ou à l'humidité, s'il ne fonctionne pas normalement ou si on l'a laissé tomber.

Mise en décharge sûre

- La lampe fluorescente utilisée dans ce produit contient une petite quantité de mercure.
 - Ne jetez pas cet appareil avec le reste de vos déchets ménagers.
- L'élimination de ce produit doit s'effectuer conformément aux réglementations en vigueur dans votre pays.

Table des matières

Avertissements	2	Options du menu Heure (horloge)	
Directives de sécurité	3~4	Réglage automatique de l'horloge	19
Introduction		Réglage manuel de l'horloge	19
Commandes et Options de connexion	6~7	Configuration de la minuterie On/Off (marche-arrêt)	20
Fonctions principales de la télécommande	8	Réglage de la Minuterie sommeil	20
Installation		Arrêt Auto (arrêt automatique)	20
Accessoires	9	Options du menu Spécial	
Système de sécurité Kensington	9	Sous-titres codés	21
Directives d'installation	10	Sous-titre/TX(texte)	22
Connexion de l'équipement externe	11~13	Sous-titres	22
Connexion de l'antenne	11	Verrouillage	22
Configuration du magnétoscope	12	Options de verrouillage	23
Configuration de la câblodistribution	12	Configuration du menu Blocage	24
Configuration de la source audiovisuelle externe	12	Réglage du dispositif de contrôle externe	25
Configuration du lecteur de DVD	13	Codes IR	29
Configuration de la télévision numérique	13	Entretien	31
Utilisation du casque d'écoute	13	Spécifications de l'appareil	31
Opération		Liste de vérification de dépannage	32
Aperçu du fonctionnement du téléviseur	14		
Choix de la langue du menu	14		
Options du menu Canal			
Mise en mémoire des canaux au moyen de Déchiffrage	15		
Ajout/suppression de canaux au moyen de Manual Program (réglage manuel des canaux)	15		
Configuration des vos canaux favoris	15		
Options du menu Image			
Vidéo	16		
Contrôle manuel de l'image (options utilisateur)	16		
Options du menu Sound (son)			
EZ Audio	17		
Réglage de l'atténuateur	17		
AVL (limiteur automatique de volume)	17		
Équilibrage du son	18		
Configuration de la diffusion en stéréophonie/SAP	18		

Introduction

Commandes

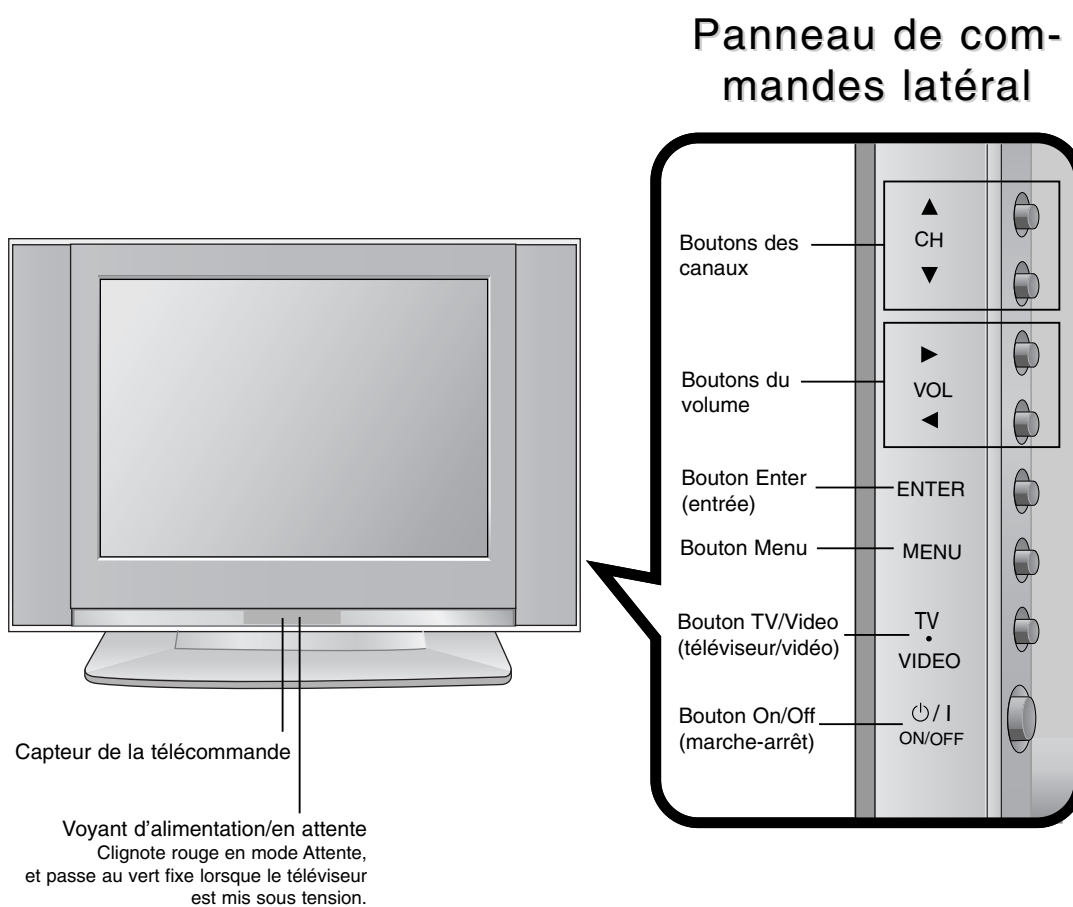

Options de connexion

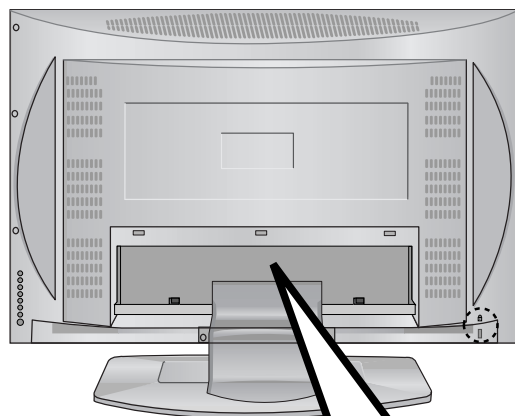

* Connecteur du système de sécurité Kensington (voir page 9)

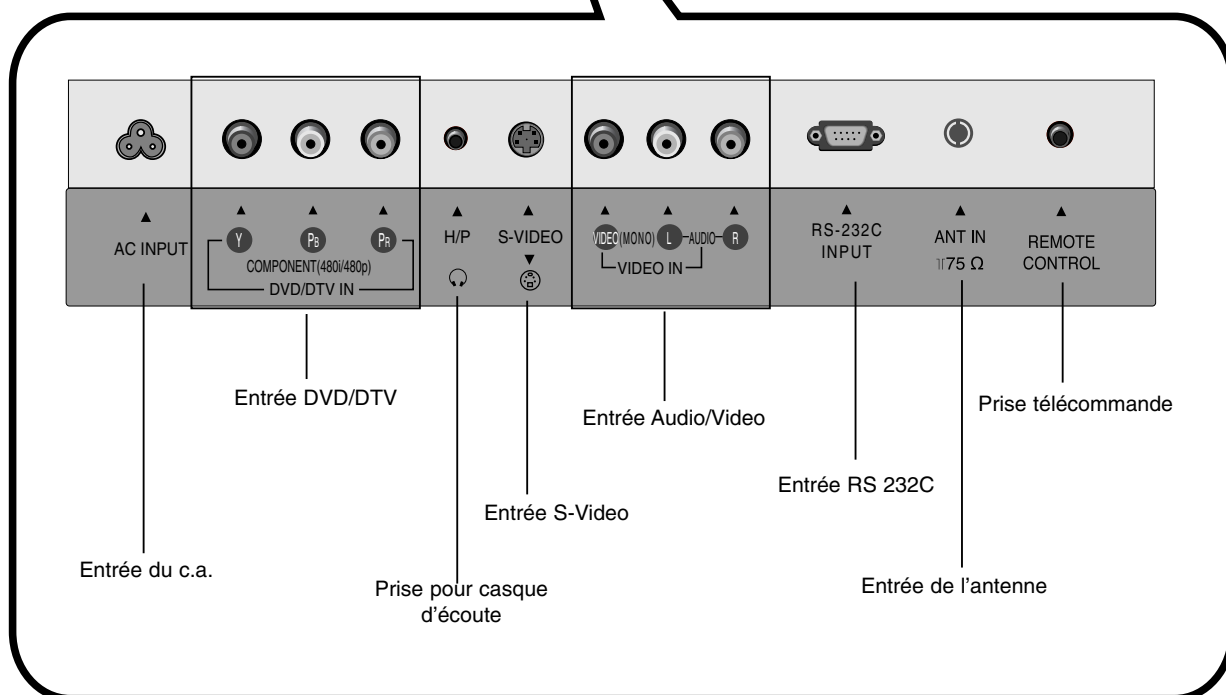

Fonctions principales de la télécommande

- Lorsque vous utilisez la télécommande, dirigez le dispositif vers le capteur de la télécommande du téléviseur.

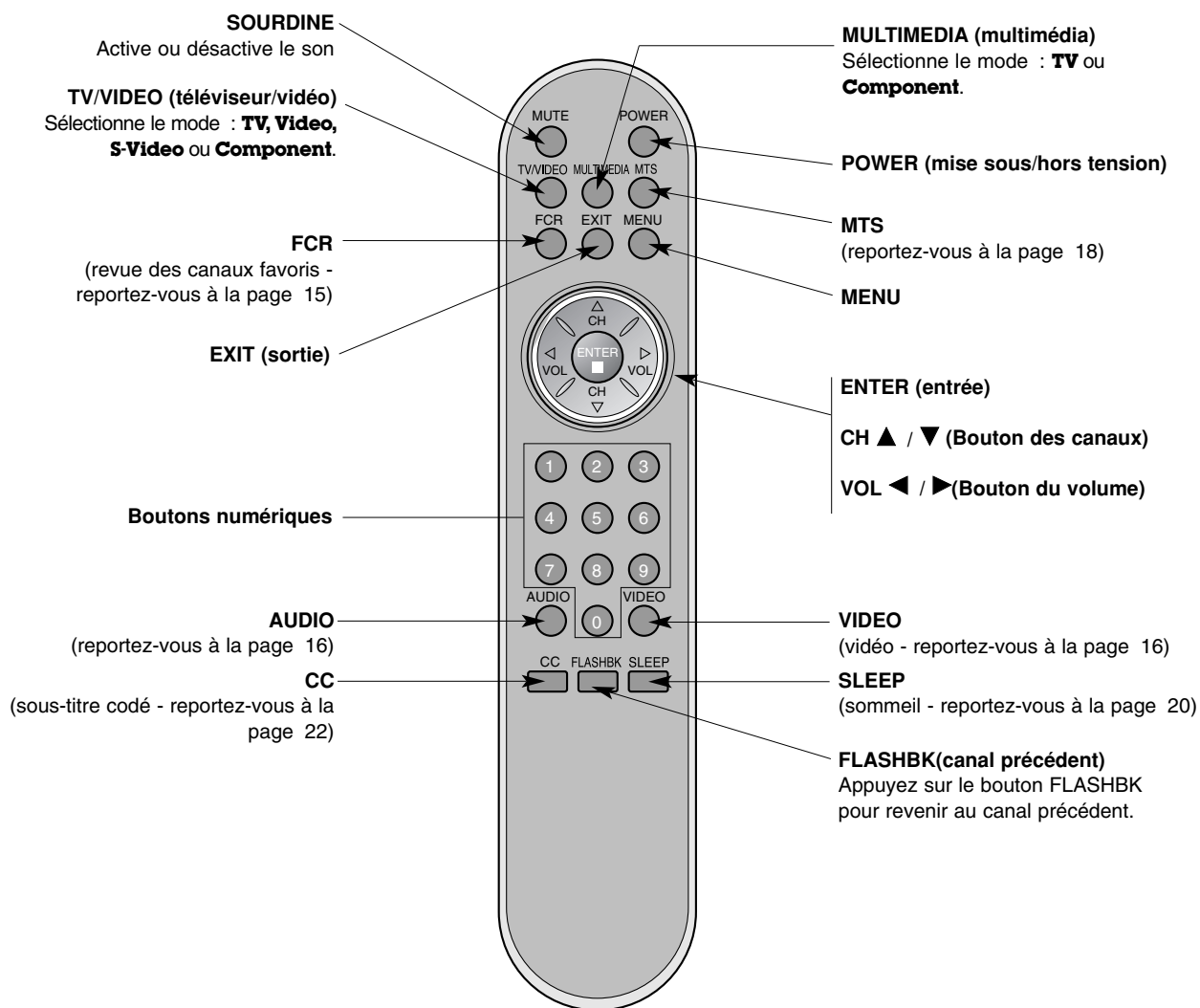

Installation des piles

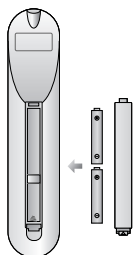

- * Ouvrez le compartiment à piles à l'arrière en faisant glisser le couvercle et insérez les piles en respectant la polarité.
- * Insérez deux piles de type AAA de 1,5 V. Ne mariez pas les nouvelles piles aux anciennes.

Installation

Accessoires

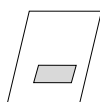

Manuel du propriétaire

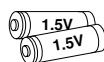

Piles AAA



Télécommande

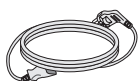

Cordon d'alimentation



Attaches autobloquantes
- Retenez les câbles à l'aide des attaches autobloquantes

Système de sécurité Kensington

- Le téléviseur est doté d'un connecteur pour le système de sécurité Kensington, sur le panneau arrière. Raccordez le câble du système de sécurité Kensington tel qu'indiqué ci-dessous.
- Pour des directives détaillées concernant l'installation et l'utilisation du système de sécurité Kensington, reportez-vous au guide de l'utilisateur qui accompagne le système.
Pour de plus amples informations, consultez le site Web de la société Kensington à <http://www.kensington.com>, La société Kensington vend des systèmes de sécurité conçus pour des appareils électroniques évolués comme les ordinateurs bloc-notes et les projecteurs ACL.
- Remarque : Le système de sécurité Kensington est un accessoire facultatif.

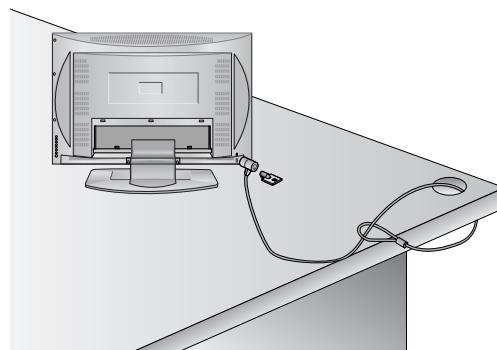

REMARQUES

- a. Si le téléviseur est froid au toucher, il pourrait se produire un léger "papillotement" lors de la mise sous tension.
Ce phénomène est normal, il n'y a aucun problème avec le téléviseur.
- b. De petits points de couleur rouge, verte ou bleue pourraient être visibles sur l'écran. Ces points ne nuisent aucunement à la performance du moniteur.
- c. Évitez de toucher l'écran ACL.
Le fait de toucher l'écran pourrait produire un effet de distorsion temporaire.

Directives d'installation

Couvercle audio-vidéo arrière

* Le panneau de connexion se trouve sous le couvercle audio-vidéo.

- Retirez le couvercle.
- Installez les câbles au besoin.
- Remplacez le couvercle. Alignez les trous du panneau arrière du téléviseur avec les pattes du couvercle arrière audio-vidéo, tel qu'illustré.
- Fermez le couvercle.

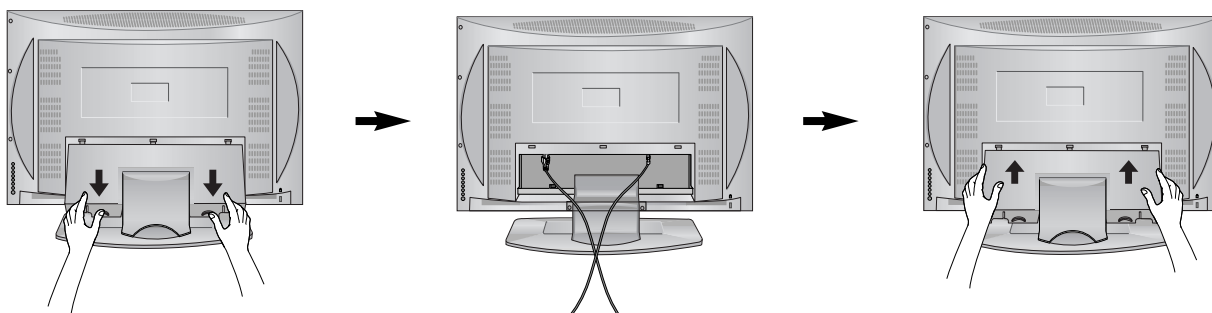

Supports de câbles

- Enfilez, puis tirez sur les câbles à travers le trou du socle du téléviseur.

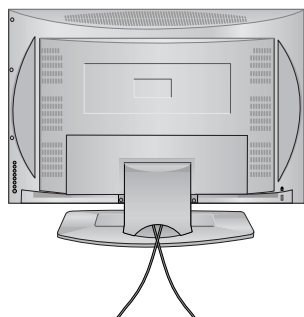

Réglage de l'angle du téléviseur

- Vous disposez d'un angle de réglage entre -3° et 12° degrés.

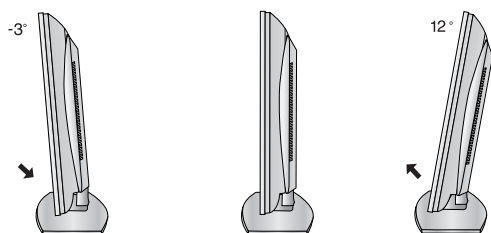

Connexion de l'équipement externe

Connexion de l'antenne

- Pour une qualité d'image optimale, orientez l'antenne.

Connexion à une antenne intérieure

- On utilise une prise d'antenne murale standard dans les immeubles d'appartements pour brancher le câble d'antenne, tel qu'illustré ci-dessous.
(Utilisez le câble d'antenne recommandé pour le type de prise d'antenne murale).

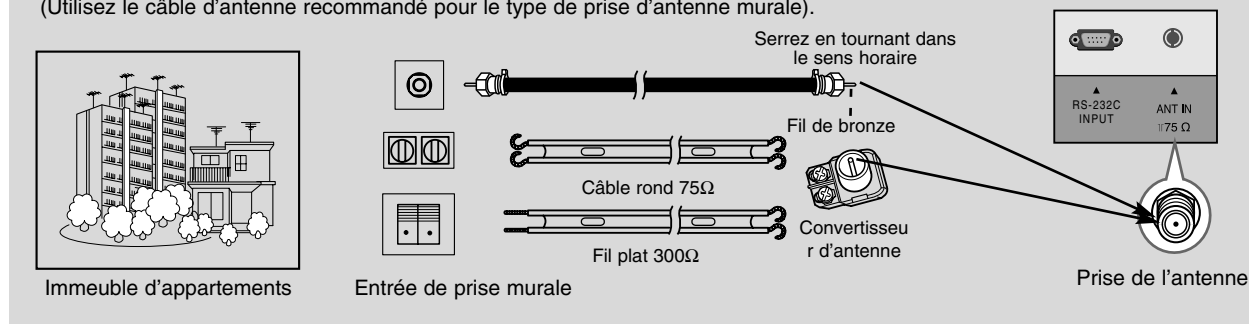

- Si vous utilisez un câble rond de 75Ω, insérez le fil de bronze puis serrez l'écrou de raccord. Si vous utilisez un fil plat de 300Ω, connectez le câble à paire torsadée au convertisseur d'antenne, puis connectez le convertisseur à la prise de l'antenne du téléviseur.

- Si vous utilisez un câble rond de 75Ω, ne pliez pas le fil de bronze. Il pourrait en résulter une diminution de la qualité de l'image.

Connexion à une antenne extérieure

- On utilise plus souvent ce type d'antenne dans les habitations unifamiliales.

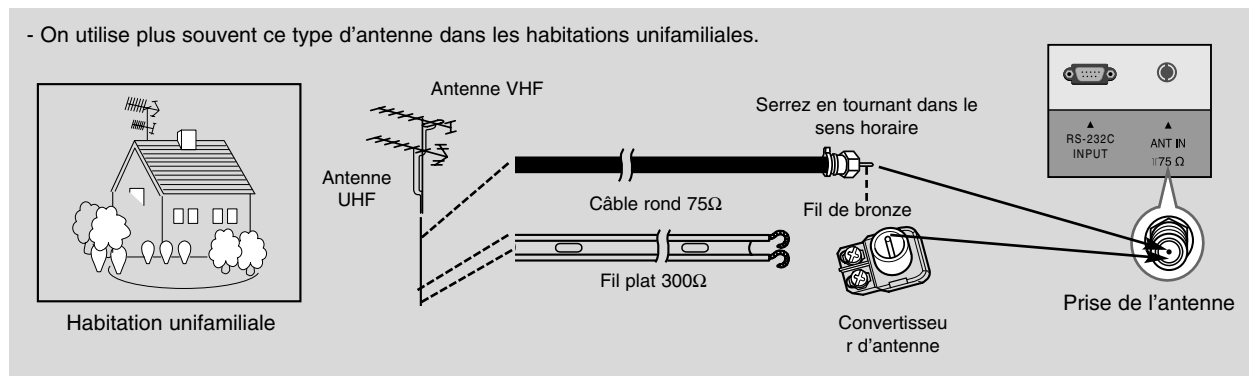

- Pour obtenir une image de meilleure qualité dans les zones de faible signal, installez un amplificateur de signaux tel qu'illustré à droite.

- Si vous devez partager le signal entre deux téléviseurs, branchez l'antenne à un dispositif d'aiguillage de signaux.

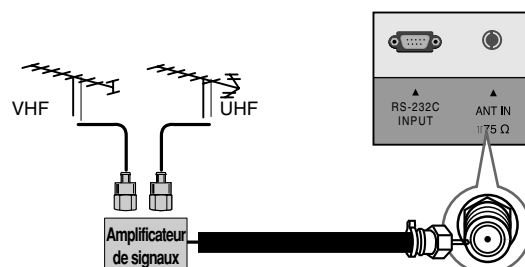

Connexion de l'équipement externe (suite)

Configuration du magnétoscope

- En mode vidéo, le téléviseur adopte automatiquement le mode TV si on appuie sur le bouton **FCR** (revue des canaux favoris) ou **FLASHBK** (canal précédent).

Connexion 1

Réglez le commutateur VCR (magnétoscope) à 3 ou à 4, puis sélectionnez le même canal avec le téléviseur.

Connexion 2

1. Connectez les prises de sortie audio-vidéo du magnétoscope aux prises d'entrée correspondantes du téléviseur. Pour raccorder le téléviseur au magnétoscope, appariez la couleur des prises (vidéo : jaune, audio gauche : blanche et audio droit : rouge).
2. Insérez une cassette vidéo dans le magnétoscope et appuyez sur la touche **PLAY** (marche) du magnétoscope. (Reportez-vous au guide de l'utilisateur du magnétoscope.)
3. Sélectionnez **VIDEO** à l'aide du bouton **TV/VIDEO (TÉLÉVISEUR/VIDÉO)** de la télécommande. (Si l'appareil est raccordé à la prise S-VIDEO sur le panneau latéral, sélectionnez **S-Video** comme source d'entrée externe.)

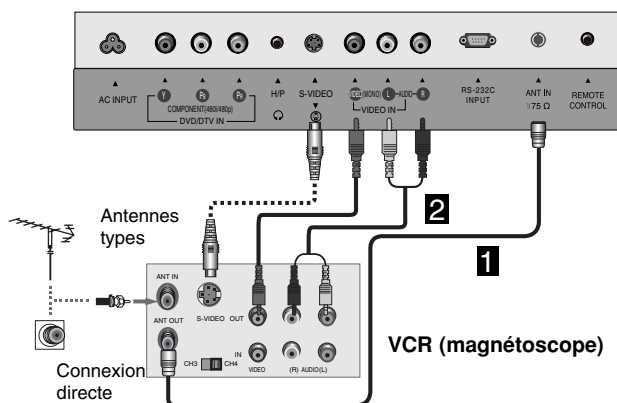

Configuration de la câblodistribution

- Après vous être abonné à un service de câblodistribution et avoir installé un convertisseur, vous avez accès à la programmation télévisuelle par câble.
- Pour de plus amples informations sur la câblodistribution, communiquez avec un fournisseur de services local.

Connexion 1

1. Réglez le commutateur de la boîte de connexion à 3 ou à 4.
2. Réglez le téléviseur sur le même canal.
3. Sélectionnez les canaux directement sur la boîte de connexion ou à l'aide de la télécommande de la boîte de connexion.

Connexion 2

1. Connectez les prises de sortie audio-vidéo de la boîte de connexion aux prises d'entrée correspondantes du téléviseur. Pour raccorder le téléviseur à la boîte de connexion, appariez la couleur des prises (vidéo : jaune, audio gauche : blanche et audio droit : rouge).
2. Sélectionnez **Vidéo** à l'aide du bouton **TV/VIDEO (téléviseur/vidéo)** de la télécommande.
3. Sélectionnez les canaux à l'aide de la télécommande de la boîte de connexion.

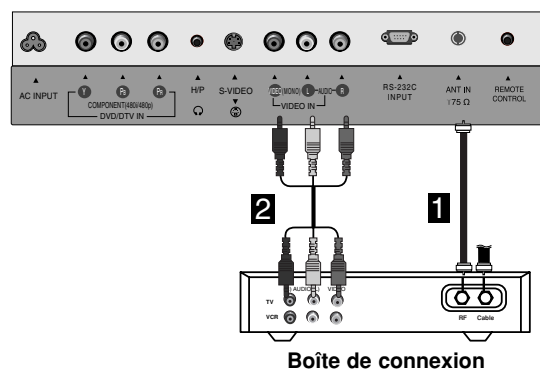

Configuration de la source audiovisuelle externe

Connexions

Connectez les prises de sortie audio-vidéo de l'équipement audiovisuel externe aux prises d'entrée correspondantes du téléviseur.

Pour raccorder le téléviseur à l'équipement audiovisuel externe, appariez la couleur des prises (vidéo : jaune, audio gauche : blanche et audio droit : rouge).

Configuration du visionnement

1. Mettez l'équipement audiovisuel externe sous tension.
2. Sélectionnez **Vidéo** à l'aide du bouton **TV/VIDEO (TÉLÉVISEUR/VIDÉO)** de la télécommande.
3. Activez l'équipement externe correspondant. Reportez-vous au guide d'utilisation de l'équipement externe.

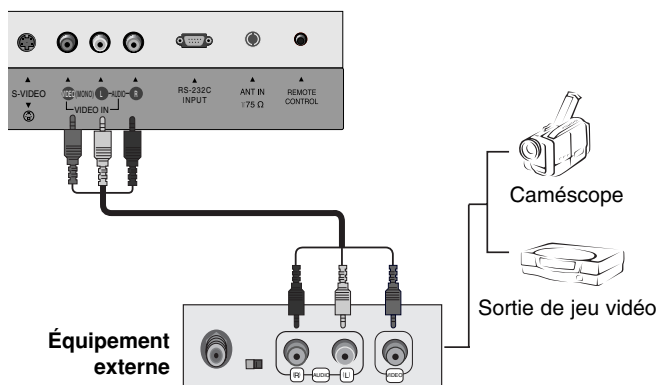

Configuration du lecteur de DVD

Connexions

1. Connectez les sorties vidéo du lecteur de DVD aux prises d'entrée de la COMPOSANTE (Y, Pb, Pr), puis connectez les sorties AUDEO du lecteur de DVD aux prises audio.
2. Si votre lecteur de DVD est muni d'une prise de sortie S-Video uniquement, raccordez-le à la sortie S-VIDEO du téléviseur, puis connectez les sorties audio du lecteur de DVD aux prises AUDEO INPUT (entrée audio) du TV(téléviseur), tel qu'illustré.

REMARQUE: Si votre lecteur de DVD n'est pas muni d'une sortie de composante vidéo, utilisez S-Vidéo.

Configuration du visionnement

1. Mettez le lecteur de DVD sous tension et insérez un disque DVD.
2. Sélectionnez la **Composante** en appuyant sur l'un ou l'autre des boutons **TV/VIDEO** ou **MULTIMEDIA** de la télécommande (si vous optez pour un branchement **S-VIDEO**, sélectionnez S-VIDEO comme source d'entrée.)
3. Reportez-vous au guide du lecteur de DVD pour des directives d'utilisation.

• Ports d'entrée de composantes

Pour une meilleure qualité d'image, connectez le lecteur de DVD aux ports d'entrée de la composante tel qu'illustré ci-dessous.

Ports de composantes du téléviseur	Y	P _B	P _R
------------------------------------	---	----------------	----------------

Ports de sortie vidéo du lecteur de DVD	Y	P _b	P _r
	Y	B-Y	R-Y
	Y	C _b	C _r
	Y	P _B	P _R

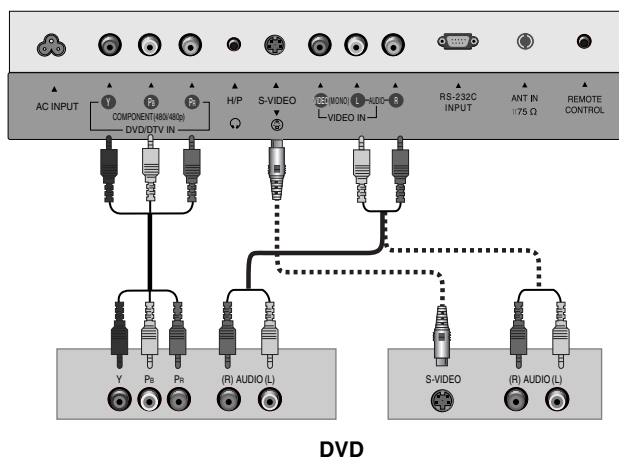

DVD

Configuration de la télévision numérique

- Pour regarder des émissions diffusées en mode numérique, vous devez acheter et installer un boîtier décodeur numérique.

Connexions

Connectez les sorties vidéo du boîtier décodeur numérique aux prises de la COMPOSANTE (Y, PB, PR) puis connectez les sorties AUDIO du boîtier décodeur numérique aux prises audio.

Configuration du visionnement

1. Mettez le boîtier décodeur numérique sous tension. (Reportez-vous au guide de l'utilisateur du boîtier décodeur numérique.)
2. Sélectionnez **Component (composante)** à l'aide du bouton **TV/VIDEO** ou **MULTIMEDIA** de la télécommande.

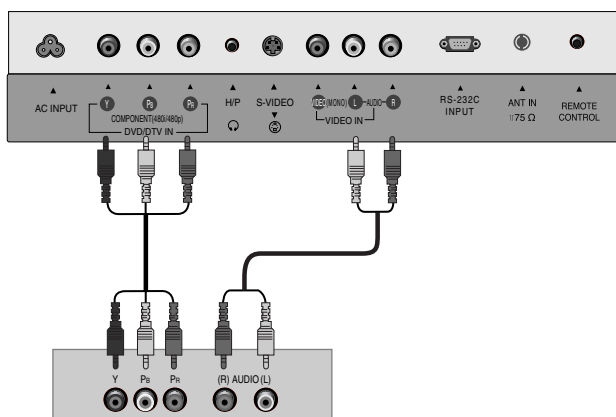

Récepteur DTV (boîtier décodeur)

Utilisation du casque d'écoute

- Branchez le casque d'écoute dans la prise H/P tel qu'illustré.
- Réglez le niveau sonore du casque d'écoute au moyen des boutons (◀ ▶). Lorsque vous branchez un ou des casques d'écoute, les haut-parleurs du téléviseur sont silencieux.

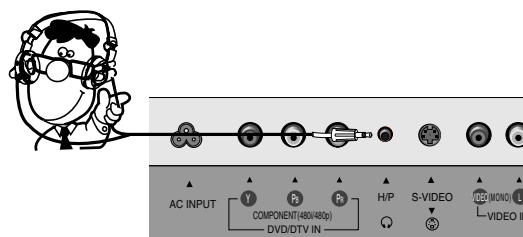

Aperçu du fonctionnement du téléviseur

1. Raccordez d'abord toutes les composantes. Branchez l'adaptateur de c.a. d'abord dans le téléviseur, puis dans une prise de courant. Le téléviseur se place alors en mode Attente.
 - En mode Attente, appuyez sur l'un ou l'autre des boutons **POWER**, **CH (▲,▼)**, **TV/VIDEO**, **MULTIMEDIA**, ou **NUMBER** de la télécommande ou sur l'un ou l'autre des boutons **ON/OFF**, **CH (▲,▼)**, **TV/VIDEO** du téléviseur pour mettre le téléviseur sous tension.
2. Sélectionnez le mode de visionnement en appuyant à plusieurs reprises sur **TV/VIDEO** ou **MULTIMEDIA**.
 - Remarque : Reportez-vous à la page 16 si vous n'avez pas exécuté l'étape du réglage automatique du téléviseur pour recevoir les canaux de votre zone de télédiffusion locale..
3. Après le visionnement, appuyez sur le bouton **POWER** de la télécommande ou sur le bouton **ON/OFF (MARCHÉ/ARRÊT)** du téléviseur. Le téléviseur retourne en mode Attente.

REMARQUE

- Si vous voulez fermer le téléviseur, appuyez sur le bouton Marche/Arrêt (marche-arrêt) du téléviseur. Si vous partez en vacances, débranchez le cordon d'alimentation de la prise de courant.

Choix de la langue du menu

- Il est possible d'afficher les menus dans la langue de son choix. Sélectionnez d'abord la langue.

1. Appuyez sur le bouton **MENU**, puis sur le bouton **▲ / ▼** pour sélectionner le menu **spécial**.
2. Appuyez sur le bouton **►**, puis sur le bouton **▲ / ▼** pour sélectionner **Langage**.
3. Appuyez sur le bouton **►**, puis sélectionnez la langue en appuyant sur le bouton **▲ / ▼**.
Dès cet instant, les menus à l'écran s'afficheront dans la langue de votre choix.
4. Appuyez sur le bouton **ENTER** pour enregistrer vos préférences et retourner au visionnement.

Options du menu Canal

Mise en mémoire des canaux au moyen de Déchiffrage

- Pour que la fonction de réglage automatique des canaux s'exécute, la source de programmation doit être connectée au téléviseur et celui-ci doit recevoir les signaux nécessaires soit par liaison radio soit par l'entremise d'un câblodistributeur.

1. Appuyez sur le bouton **MENU**, puis sur le bouton ▲ / ▼ pour sélectionner le menu **Canal**.
2. Appuyez successivement sur les boutons ► et ▲ / ▼ pour sélectionner **Déchiffrage**.
3. Appuyez sur le bouton ► pour lancer la recherche des canaux.
 - Attendez la fin du cycle complet d'enregistrement des canaux avant de choisir un canal. Le téléviseur recherche les canaux en liaison radio et ceux offerts par les services de câblodistribution.

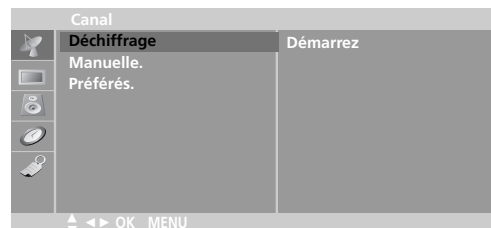

REMARQUE

- Lorsque la recherche de canaux est terminée, utilisez les boutons ▲ / ▼ pour consulter les canaux en mémoire.
- Si vous appuyez sur **ENTER** pendant l'enregistrement automatique des canaux, la tâche se terminera et seuls les canaux déjà mis en mémoire seront conservés.
- La fonction d'enregistrement automatique des canaux ne peut garder en mémoire que les canaux déjà captés au moment de l'interruption.

Ajout/suppression de canaux au moyen de Manual Program (réglage manuel des canaux)

- Il est possible d'ajouter ou de supprimer individuellement des canaux.

1. Appuyez sur le bouton **MENU**, puis sur le bouton ▲ / ▼ pour sélectionner le menu **Canal**.
2. Appuyez sur le bouton ►, puis sur le bouton ▲ / ▼ pour sélectionner **Manuelle.** (réglage manuel des canaux).
3. Appuyez sur le bouton ►, puis sélectionnez le canal à ajouter en mémoire ou à supprimer en appuyant sur le bouton ◀ / ►.
4. Appuyez sur le bouton ▼, puis sélectionnez **Mémoire (ajouter)** or **Efface (supprimer)** en appuyant sur le bouton ◀ / ►.
5. Appuyez sur **ENTER** pour enregistrer vos modifications. Le canal courant est soit ajouté en mémoire, soit supprimé de liste des canaux.

Le numéro du canal courant s'affiche.



Configuration des canaux favoris

- La fonction Favorite Channels (canaux favoris) vous permet de syntoniser directement jusqu'à huit canaux au choix sans que vous ayez à attendre le déroulement de tous les canaux précédant le canal voulu.



1. Appuyez sur le bouton **MENU**, puis sur le bouton ▲ / ▼ pour sélectionner le menu **Canal**.
2. Appuyez successivement sur les boutons ► et ▲ / ▼ pour sélectionner **Préférés.**
3. Appuyez successivement sur les boutons ► et ▲ / ▼ pour sélectionner la position de votre premier canal favori.
4. Utilisez le bouton ◀ / ► pour sélectionner le numéro de votre premier canal favori.
5. Répétez les étapes 3 et 4 pour ajouter d'autres canaux à la mémoire.
6. Appuyez sur **ENTER (entrée)** pour enregistrer vos modifications.
 - Pour syntoniser un canal favori, appuyez à plusieurs reprises sur le bouton **FCR (revue des canaux favoris)**. Vos huit canaux favoris s'afficheront à l'écran un à un.

Options du menu Image

Vidéo

- Cette fonction règle le téléviseur pour l'obtention d'une image de qualité optimale.

1. Appuyez à plusieurs reprises sur le bouton **video** pour sélectionner l'option de configuration de l'affichage tel qu'illustré ci-dessous.

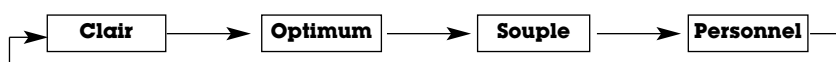

- Vous pouvez également utiliser le menu **Picture** pour régler **Video**.
- Les options **Clair (clair)**, **Optimum (optimal)** et **Souple (doux)** sont définies en usine et ne peuvent être modifiées.

Contrôle manuel de l'image (option **Personnel [utilisateur]**)

- Vous pouvez régler les options Contraste (contrast), Brillance (luminosité), Couleur, Netteté (définition) et Teinte (nuance) aux valeurs voulues.

1. Appuyez sur le bouton **MENU**, puis sur le bouton **▲ / ▼** pour sélectionner le menu **Vidéo**.

2. Appuyez successivement sur les boutons **▶** et **▲ / ▼** pour sélectionner les options d'image voulues (**Contraste [contrast]**, **Brillance [luminosité]**, **Couleur**, **Netteté [définition]** et **Teinte [nuance]**).

3. Utilisez le bouton **◀ / ▶** pour effectuer les réglages nécessaires.

- Les valeurs de réglage des options Contrast, Brightness, Color et Sharpness se situent entre 0 et 100.
- L'option Tint (nuance) est ajustable de +50 à -50.

4. Appuyez sur **ENTER** pour enregistrer vos modifications.



Options du menu Sound (son)

EZ Audio

- Cette fonction vous permet de tirer avantage du meilleur son possible puisque c'est le téléviseur qui sélectionne le réglage optimal selon le contenu de l'émission.

1. Utilisez le bouton **audio** pour sélectionner le réglage de son approprié tel qu'illustré ci-dessous.



• Vous pouvez également utiliser le menu **Son** pour régler **EZ Audio**.

Réglage de l'atténuateur

1. Appuyez sur le bouton **MENU**, puis sur le bouton ▲ / ▼ pour sélectionner le menu **Son**.
2. Appuyez successivement sur les boutons ► et ▲ / ▼ pour sélectionner **EZ Audio**.
3. Appuyez successivement sur les boutons ► et ▲ / ▼ pour sélectionner **Personnel (utilisateur)**.
4. Appuyez sur le bouton ►, puis sélectionnez la bande que vous voulez régler en appuyant sur le bouton ◀ / ►. Utilisez ensuite le bouton ▲ / ▼ pour effectuer les réglages nécessaires.
5. Appuyez sur **ENTER** pour enregistrer vos modifications.

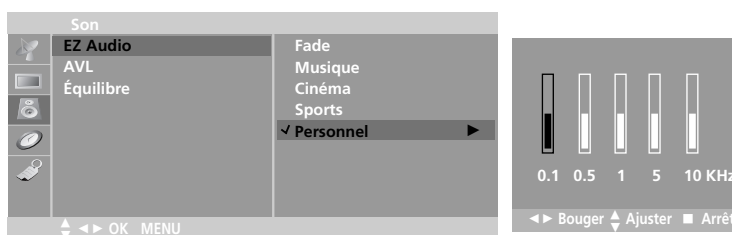

AVL (limiteur automatique de volume)

- L'option AVL permet de conserver automatiquement un volume uniforme peu importe le canal syntonisé.

1. Appuyez sur le bouton **MENU**, puis sur le bouton ▲ / ▼ pour sélectionner le menu **Son**.
2. Appuyez successivement sur les boutons ► et ▲ / ▼ pour sélectionner **AVL**.
3. Appuyez successivement sur les boutons ► et ▲ / ▼ pour sélectionner **Marche** ou **Arrêt**.
4. Appuyez sur **ENTER** pour enregistrer vos modifications.



Options du menu Sound (son)

Équilibrage du son

1. Appuyez sur le bouton **MENU**, puis sur le bouton ▲ / ▼ pour sélectionner le menu **Son**.
2. Appuyez successivement sur les boutons ► et ▲ / ▼ pour sélectionner **Équilibre (équilibrage)**.
3. Appuyez successivement sur les boutons ► et ◀ / ► pour équilibrer le son.
4. Appuyez sur **ENTER** pour enregistrer vos modifications.

* L'option Équilibre (équilibrage) est ajustable de Left (gauche) 50 à Right (droite) 50.



Configuration de la diffusion en stéréophonie/SAP

- Le téléviseur peut recevoir les émissions stéréo MTS et les émissions mixtes qui accompagnent l'émission stéréo si le télédiffuseur émet un signal sonore supplémentaire en plus du signal original.
- Mono : La langue principale se fait entendre des haut-parleurs gauche et droit. Le signal est en mode mono.
- Stéréo : La langue principale se fait entendre des haut-parleurs gauche et droit. Le signal est en mode stéréo.
- SAP : La langue seconde se fait entendre des haut-parleurs gauche et droit.

1. Appuyez à plusieurs reprises sur le bouton **MTS**.



- Sélectionnez le mode de son mono si le signal est diffusé ou dans les zones où le signal est faible.
- Les modes **Stéréo** et **SAP** ne sont disponibles que s'ils sont compris dans le signal de télédiffusion.

Options du menu Heure (horloge)

Réglage automatique de l'horloge

- L'horloge est réglée automatiquement par le signal de radiodiffusion PBS.
- Le signal du canal PBS donne des informations relatives à l'heure exacte et à l'heure avancée.

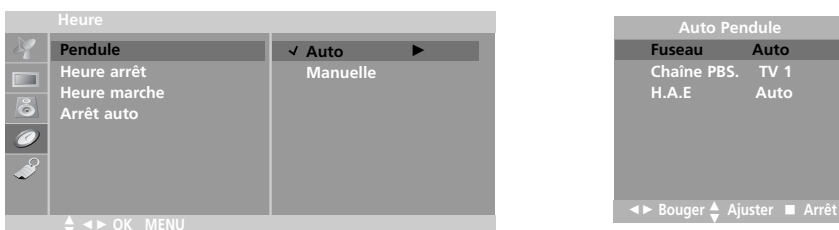

1. Appuyez sur le bouton **MENU**, puis sur le bouton **▲ / ▼** pour sélectionner le menu **Heure**.
2. Appuyez successivement sur les boutons **▶** et **▲ / ▼** pour sélectionner **Pendule**.
3. Appuyez successivement sur les boutons **▶** et **▲ / ▼** pour sélectionner **Auto**.
4. Appuyez successivement sur les boutons **▶** et **▲ / ▼** pour sélectionner votre fuseau horaire. Vous pouvez choisir entre : **Auto**, **E.S.T** (heure normale de l'est), **C.S.T** (heure normale du Centre), **M.S.T** (heure normale des Rocheuses), **P.S.T** (heure normale du Pacifique), **Alaska** et **Hawaii**.
5. Appuyez successivement sur les boutons **▶** et **▲ / ▼** pour régler le **Chaîne PBS**.
6. Appuyez successivement sur les boutons **▶** et **▲ / ▼** pour activer ou désactiver la fonction **H.A.E. Auto** (réglage automatique de l'heure avancée), **Arrêt ou Marche**, selon que votre zone de télédiffusion y est assujettie ou non.
7. Appuyez sur **ENTER** pour enregistrer vos modifications.

Réglage automatique de l'horloge

- Si l'heure affichée est inexacte, réglez l'horloge manuellement.

1. Appuyez sur le bouton **MENU**, puis sur le bouton **▲ / ▼** pour sélectionner le menu **Heure**.
2. Appuyez successivement sur les boutons **▶** et **▲ / ▼** pour sélectionner **Pendule**.
3. Appuyez successivement sur les boutons **▶** et **▲ / ▼** pour sélectionner **Manuelle**.
4. Appuyez sur le bouton **▶** et utilisez le bouton **▲ / ▼** pour régler l'heure.
5. Appuyez sur le bouton **▶** et utilisez le bouton **▲ / ▼** pour régler les minutes.
6. Appuyez sur **ENTER** pour enregistrer vos modifications.

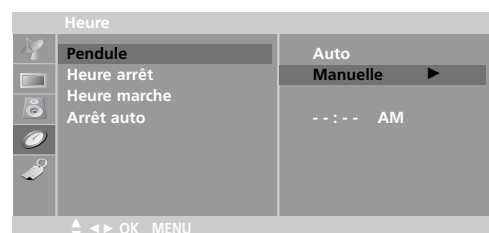

Configuration de la minuterie On/Off (marche-arrêt)

- Le réglage de la minuterie n'est possible que si l'horloge est configurée.
- La fonction Off-Timer (minuterie désactivée) a la priorité sur On-Timer (minuterie activée) si les deux fonctions sont réglées à la même heure.
- Le téléviseur doit être en mode Attente pour que la minuterie fonctionne.
- Si vous n'appuyez sur aucun bouton dans les deux heures suivant la mise sous tension du téléviseur par la fonction On-Timer (minuterie activée), le téléviseur se placera automatiquement en mode Attente.

1. Appuyez sur le bouton **MENU**, puis sur le bouton ▲ / ▼ pour sélectionner le menu **Heure**.

2. Appuyez successivement sur les boutons ► et ▲ / ▼ pour sélectionner **Heure arrêt(minuterie désactivée)** ou **Heure marche (minuterie activée)**.

3. Appuyez sur le bouton ► et utilisez le bouton ▲ / ▼ pour régler l'heure.

4. Appuyez sur le bouton ► et utilisez le bouton ▲ / ▼ pour régler les minutes.

5. **Pour la fonction Heure marcher seulement :**

Appuyez successivement sur les boutons ► et ▲ / ▼ pour régler le canal au moment de l'activation.

Appuyez ensuite sur le bouton ► et utilisez le bouton ▲ / ▼ pour régler le volume du son d'activation.

6. Appuyez successivement sur les boutons , ► et ▲ / ▼ pour sélectionner l'une ou l'autre des fonctions **Défile (activer)** ou **Pause(en suspens)**.

• **Pause (en suspens)** : Les fonctions **Heure arrêt/Heure marche (minuterie activée/désactivée)** ne fonctionneront pas.

Défile (activer) : Les fonctions **Heure arrêt/Heure marche (minuterie activée/désactivée)** sont en vigueur.

7. Appuyez sur **ENTER** pour enregistrer vos modifications.



Réglage de la Minuterie sommeil

- La fonction Sleep Timer (minuterie de sommeil) met le téléviseur hors tension à une heure prédéterminée.

1. Appuyez à plusieurs reprises sur le bouton **SLEEP (sommeil)** pour déterminer le nombre de minutes. L'option **Minuterie --- (sommeil)** apparaît en premier à l'écran, suivie des options de sommeil suivantes : 10, 20, 30, 60, 90, 120, 180 et 240 minutes.

2. Lorsque le nombre de minutes voulu s'affiche à l'écran, appuyez sur le bouton **ENTER**. La minuterie commence le compte à rebours dès que le nombre de minutes est sélectionné.

3. Pour vérifier le nombre de minutes restant avant la mise hors tension du téléviseur, appuyez une fois sur le bouton **SLEEP (sommeil)**.

4. Pour annuler la minuterie, appuyez à plusieurs reprises sur le bouton **SLEEP** jusqu'à ce que l'option **Minuterie (sommeil)---** apparaisse.

Arrêt Auto (arrêt automatique)

- Si la fonction Auto Arrêt (arrêt automatique) est active et qu'il n'y a aucun signal d'entrée, le téléviseur passe en mode Attente automatiquement après 10 minutes.

1. Appuyez sur le bouton **MENU**, puis sur le bouton ▲ / ▼ pour sélectionner le menu **Heure (horloge)**.

2. Appuyez successivement sur les boutons ► et ▲ / ▼ pour sélectionner **Arrêt auto (arrêt automatique)**.

3. Appuyez successivement sur les boutons ► et ▲ / ▼ pour sélectionner **Marche** ou **Arrêt**.

4. Appuyez sur **ENTER** pour enregistrer vos modifications.



Options du menu Spécial

Sous-titres codés

Le sous-titrage codé pour malentendants est un processus par lequel la partie audio d'une émission de télévision est convertie en texte qui apparaît à l'écran sous forme de sous-titres. Les sous-titres codés permettent au téléspectateur de lire les dialogues et la narration des émissions de télévision.

Fonctionnement des sous-titres codés



Les dialogues et la narration des émissions de télévision sont convertis en sous-titres. Dans le cas d'émissions préenregistrées, les dialogues peuvent être structurés à l'avance en sous-titres. Il est possible de regarder une émission sous-titrée en direct grâce à un processus appelé sous-titrage en temps réel par lequel les sous-titres s'affichent instantanément à l'écran.

Le sous-titrage en temps réel est normalement réalisé par des journalistes professionnels au moyen d'un système de sténotypie et d'un ordinateur pour la traduction vers le français.

Le sous-titrage est un système efficace qui s'adresse aux malentendants. On s'en sert également pour l'apprentissage des langues.

- L'image de gauche illustre un sous-titrage type.

Conseils pour le sous-titrage

* Ce ne sont pas toutes les émissions de télévision qui offrent le sous-titrage.

* Il arrive parfois que certaines stations de télévision diffusent quatre types de sous-titrage sur le même canal. Vous pouvez afficher un de ces signaux en choisissant une valeur de **CC 1 à CC 4**. **CC 1** est habituellement le signal qui présente les sous-titres, tandis qu'un des **autres modes** pourrait afficher des informations sur la programmation.

* Il se peut que votre téléviseur ne capte pas adéquatement les signaux de sous-titrage si l'une des situations suivantes se présente :

1. Faible qualité d'image :



- **ALLUMAGE :**

L'image pourrait scintiller, dériver, présenter des points noirs ou des lignes horizontales. Ce problème est habituellement causé par le système d'allumage d'une automobile, des fluorescents, une perceuse électrique ou d'autres appareils électriques.



- **IMAGE FANTÔME :**

L'image fantôme est causée par l'éclatement du signal de télédiffusion, chaque segment suivant son propre chemin. L'un est le chemin direct, et l'autre est le chemin reflété par des immeubles en hauteur, des collines ou d'autres objets. Le fait de modifier la direction ou la position de l'antenne pourrait améliorer la réception.



- **NEIGE :**

Si votre récepteur est situé à la limite de diffusion du signal, ou dans une zone de faible réception, la qualité de l'image pourrait être médiocre en raison de la présence de petits points. Il pourrait être nécessaire d'installer une antenne spéciale pour corriger ce problème.

2. Une cassette vidéo ancienne, piratée ou de mauvaise qualité est en cours de visionnement.

3. Des signaux puissants et intermittents en provenance d'un avion ou d'une automobile brouillent le signal de télédiffusion.

4. L'antenne émet un signal faible.

5. L'émission n'était pas sous-titrée lors de la télédiffusion, la transmission ou l'enregistrement.

Sous-titre/TX(texte)

- Appuyez sur le bouton **MENU**, puis sur le bouton ▲ / ▼ pour sélectionner le menu **Spécial**.
- Appuyez sur le bouton ► et utilisez le bouton ▲ / ▼ pour sélectionner **Sous-Titr/TX**.
- Appuyez successivement sur les boutons ► et ▲ / ▼ pour sélectionner le sous-titrage : **CC1, CC2, CC3, CC4, Texte1, Texte2, Texte3** ou **Texte4**.

• SOUS-TITRAGE

Terme utilisé pour désigner le texte qui défile au bas de l'écran du téléviseur. Il s'agit habituellement de la partie audio d'une émission qui s'adresse aux malentendants.

• TEXTE

Terme utilisé pour désigner les mots qui apparaissent dans l'encadré noir qui couvre l'écran presque en entier; il s'agit habituellement de messages produits par le télédiffuseur.

- Appuyez sur **ENTER** pour enregistrer vos modifications.

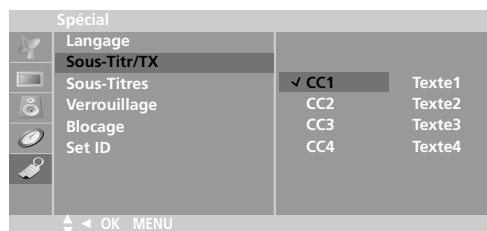

Sous-titres

- Appuyez à plusieurs reprises sur le bouton **CC** pour sélectionner Caption **Arrêt, EZ Sourdi** ou **Marche (sous-titrage désactivé, sourdine ou désactivé)**.
 - EZ Sourdi (sourdine)** démarre l'option de sous-titrage sélectionnée (si cette émission le permet) lorsque l'option de sourdine du téléviseur est activée.
- Appuyez sur **ENTER** pour enregistrer vos modifications.

Verrouillage

- Vous pouvez programmer le téléviseur afin qu'il ne fonctionne qu'avec la seule télécommande.
- Cette caractéristique peut prévenir le visionnement non autorisé.

- Appuyez sur le bouton **MEUN**, puis sur le bouton ▲ / ▼ pour sélectionner le menu **Spécial**.
- Appuyez successivement sur les boutons ► et ▲ / ▼ pour sélectionner **Verrouillage**.
- Appuyez sur le bouton ◀ / ▶ pour sélectionner **Marche** ou **Arrêt**.
- Appuyez sur **ENTER** pour enregistrer vos modifications.

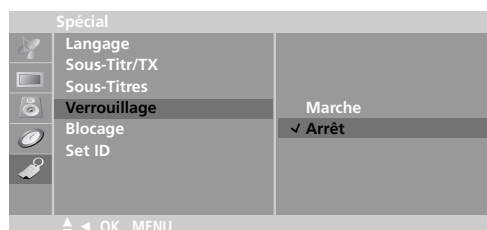

Options de verrouillage

Vous pouvez utiliser l'option de contrôle parental pour bloquer certains canaux, des émissions ayant une cote spécifique ou d'autres sources de télédiffusion.

On utilise la fonction de contrôle parental (puce V) pour bloquer la réception de certaines émissions selon la cote que lui a attribuée la station de télévision. Le paramètre par défaut permet la réception de toutes les émissions. On peut bloquer des émissions selon le type et la catégorie. Il est également possible de bloquer toutes les émissions pour une période de temps donnée. Pour utiliser cette fonction, vous devez d'abord exécuter les étapes suivantes :

1. Déterminer les cotes et les catégories à bloquer.
2. Définir un mot de passe
3. Activer le verrouillage

Catégories et cotes de la puce V

Ce sont les stations de télévision qui déterminent les principes directeurs concernant le classement des émissions. On peut bloquer la plupart des films et des émissions de télévision selon leur classement ou leur catégorie individuelle. Les films qui ont déjà été présentés dans les cinémas ou qui sortent directement en vidéo sont uniquement assujettis au système de classement des films MPAA.

Dans le cas des films déjà présentés en salle :

Classement :

- Non bloqué
- G et supérieur (général)
- PG et supérieur (supervision parentale suggérée)
- PG-13 et supérieur (13 ans et plus)
- R et supérieur (réservé aux adultes)
- PG-17 et supérieur (18 ans et plus)
- X (adultes)

Si vous réglez la valeur à PG-13 and Above (PG-13 et supérieur) : Les films classés G et PG seront disponibles et ceux classés PG-13, R, NC-17 et X seront bloqués.

Dans le cas des émissions de télévision, y compris les films tournés pour le petit écran :

Classement général pour la télévision :

- Non bloqué
- TV-G et supérieur (général) (les catégories individuelles ne s'appliquent pas)
- TV-PG et supérieur (supervision parentale suggérée)
- TV-PG-14 et supérieur (14 ans et plus)
- TV-MA (adultes)

Classement pour la télévision - enfants :

- Non bloqué
- TV-Y et supérieur (jeunesse) (les catégories de contenu individuelles ne s'appliquent pas)
- TV-Y7 (jeunesse, 7 ans et plus)

Catégories de contenu :

- Dialogue – langage érotique (vise les classements TV-PG et supérieur, TV-14)
- Langage – langage adulte (vise les classements TV-PG et supérieur, TV-14 et supérieur, TV-MA)
- Éléments visuels érotiques – scènes d'érotisme (vise les classements TV-PG et supérieur, TV-14 et supérieur, TV-MA)
- Violence (vise les classements TV-PG et supérieur, TV-14 et supérieur, TV-MA)
- F Violence – violence fantaisiste (vise uniquement la catégorie TV-Y7)
- No Rating (non classé – diffusion bloquée)

Système de classement destiné aux canadiens français/anglais :

Système de classement en langues française et anglaise :

- C & supérieur (enfants)
- C8+ (8 ans et plus)
- G & supérieur (général - aucune limite d'âge).
- PG & supérieur (supervision parentale suggérée)
- 14+ (14 ans et plus)
- 18+ (adultes)

Système de classement en langue française :

- G & supérieur (général)
- 8 ans+ (8 ans et plus)
- 13 ans+ (13 ans et plus)
- 16 ans+ (16 ans et plus)
- 18 ans+ (Adultes)

Configuration du menu Blocage

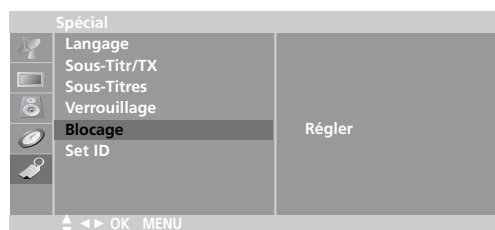

1. Appuyez sur le bouton **MENU**, puis sur le bouton ▲ / ▼ pour sélectionner le menu **spécial**.
2. Appuyez successivement sur les boutons ► et ▲ / ▼ pour sélectionner **Blocage**.
Appuyez ensuite sur le bouton ►.
 - Si l'option **Blocage M/A** est déjà réglée, entrez le mot de passe requis.
 - Le mot de passe initial intégré est "0-0-0-0".
3. **Réglage Marche/Arrêt (activé/désactivé) du verrou :**
Appuyez sur le bouton ▲ / ▼ pour sélectionner **Blocage M/A En marche** ou **Arrêt (verrou activé/désactivé)**.
Appuyez successivement sur les boutons ► et ▲ / ▼ pour sélectionner **En marche** ou **Arrêt**.
4. **Définir un mot de passe :**
Appuyez sur le bouton ▲ / ▼ pour sélectionner **Mot de passe (définir un mot de passe)**.
Appuyez sur le bouton ► et entrez un mot de passe de quatre chiffres.
Vous serez invité à entrer votre mot de passe une deuxième fois.
5. Appuyez sur le bouton ▲ / ▼ pour sélectionner le type de blocage.
6. Appuyez successivement sur les boutons ► et ▲ / ▼ pour sélectionner le type de classement à bloquer.
 - Les types de classement **Âge bloc (blocage selon l'âge)**, **Cont. bloc (blocage selon le contenu)** and **Canadien (canadiens)** (en option) menus possèdent également des sous-menus. Par conséquent, répétez les étapes 4 et 5 du sous-menu pour définir les types de blocage et de cote.

Réglage du dispositif de contrôle externe

- Connectez la prise d'entrée RS-232C à un dispositif de contrôle externe (comme un ordinateur ou un système de contrôle A/V) puis contrôlez les fonctions du moniteur de l'extérieur.
- Connectez le port série du dispositif de contrôle à la prise RS-232C sur le panneau arrière du moniteur.
- Les câbles de connexion RS-232C sont vendus séparément.

Définition du RS-232C

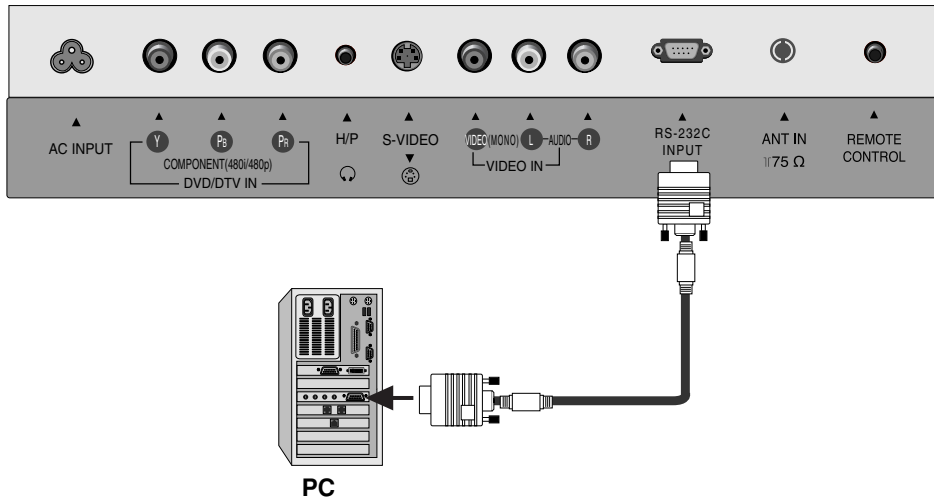

Type de connecteur; D-Sub 9 broches, mâle

No	Pin Name (nom de NIP)
1	No connection (pas de connexion)
2	RXD (réception de données)
3	TXD (transmission de données)
4	DTR (terminal de données prêt)
5	GND
6	DSR (poste de données prêt)
7	RTS (service de transfert fiable)
8	CTS (prêt à émettre)
9	No connection (pas de connexion)

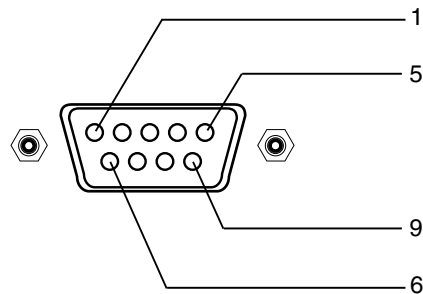

Configurations du RS-232C

3-Configurations du câble
(câble standard RS-232C)

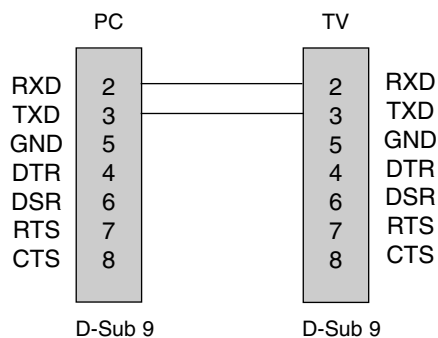

Set ID (ID d'appareil)

Utilisez cette fonction pour attribuer un numéro d'identification au moniteur. Reportez-vous à 'Real Data Mapping' (mappage des données réelles). Voir page 27.

- Appuyez sur le bouton **MENU** puis sur le bouton ▲ / ▼ pour sélectionner le menu **SETUP**.
- Appuyez successivement sur les boutons ► et ▲ / ▼ pour sélectionner **SET ID**.
- Appuyez successivement sur les boutons ► et ▲ / ▼ pour choisir le numéro d'identification (**SET ID**) du moniteur.
Les valeurs de **SET ID** se situent entre 1 ~ 99.
- Appuyez sur le bouton **EXIT (quitter)** pour revenir à votre émission de télévision ou appuyez sur **MENU** pour retourner au menu précédent.

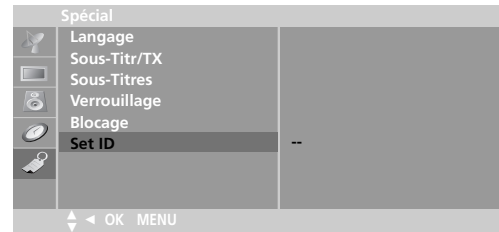

Paramètres de communication

- Débit en bauds : 9600 bps (UART)
- Longueur des données : 8 bits
- Parité : Aucune
- Bit d'arrêt : 1 bit
- Code de communication : Code ASCII

* Utilisez un câble transversal.

Liste de référence des commandes

	COMMAND		DATA1	DATA2
	1	2	(Hexadécimal)	(Hexadécimal)
01. Power (alimentation)	k	a	0 ~ 1	
02. Input Select (sélection d'entrée)	k	b	0 ~ 5	
03. Screen Mute (écran voilé)	k	d	0 ~ 1	
04. Volume Mute	k	e	0 ~ 1	
05. Volume Control (contrôle du volume)	k	f	0 ~ 64	
06. Contrast (contraste)	k	g	0 ~ 64	
07. Brightness (luminosité)	k	h	0 ~ 64	
08. Color (couleur)	k	i	0 ~ 64	
09. Tint (nuance)	k	j	0 ~ 64	
11. Sharpness (définition)	k	k	0 ~ 64	
11. OSD Select (sélection d'affichage)	k	l	0 ~ 1	
12. Clé de verrouillage	k	m	0 ~ 1	
13. Commande du syntoniseur	m	a	01 ~ 7D	0~1
14. Ajoutez/Supprimez	m	b	0~1	
15. Clé	m	c	Code de touche	

Protocole de transmission/réception

Transmission

[Command1][Command2][][Set ID][][Data][Cr]

* [Command 1] : Première commande de contrôle de l'appareil. (j ou k)

* [Command 2] : Deuxième commande de contrôle de l'appareil.

* [Set ID] : Vous pouvez régler la commande Set ID selon votre choix de numéro d'identification du moniteur configuré dans le menu Setup. L'intervalle de réglage se situe entre 1 ~ 99. Si vous choisissez la valeur Set ID '0', tous les appareils connectés au téléviseur sont contrôlés. La valeur Set ID s'affiche en format décimal (1~99) sur le menu et en format Hexadécimal (0x0~0x63) pour le protocole de transmission/réception.

* [DATA] : Pour transmettre les données de commande. Transmettre les données 'FF' pour lire le statut de la commande.

* [Cr]: Retour de chariot
Code ASCII '0x0D'

* [] : Code ASCII 'espace (0x20)'

OK Acknowledgement (Accusé de réception OK)

[Command2][][Set ID][][OK][Data][x]

* Le moniteur transmet un accusé de réception (ACK) selon ce format lorsqu'il reçoit des données normales. À cette étape, s'il s'agit de données en mode lecture, on indique le statut actuel des données. Si les données sont en mode écriture, le système retourne les données du PC.

Error Acknowledgement (accusé de réception d'erreur)

[Command2][][Set ID][][NG][Data][x]

* Le moniteur transmet un accusé de réception (ACK) selon ce format lorsqu'il reçoit des données anormales qui découlent de fonctions non viables ou d'erreurs de communication.

Data 1 : Code non valide

2 : Not supported function (fonction non prise en charge)

3: Wait more time (patienter davantage)

01. Power On (Command:a)

- Pour mettre le moniteur sous/hors tension.

Transmission

[k][a][][Set ID][][Data][Cr]

Données 0 : Hors tension 1 : Sous tension

Accusé de réception

[a][][Set ID][][OK][Data][x]

- Pour afficher Power On/Off (Alimentation Ouverte ou Fermée)

Transmission

[k][a][][Set ID][][FF][Cr]

Accusé de réception

[a][][Set ID][][OK][Data][x]

Données 0 : Hors tension 1 : Sous tension

02. Input Select (Command:b) (Entrée de l'écran principal)

- Pour sélectionner la source d'entrée du moniteur.

Transmission

[k][b][][Set ID][][Data][Cr]

Données 0 : Téléviseur
 1 : Vidéo
 2 : S-Vidéo
 3 : Composante

Accusé de réception

[b][][Set ID][][OK][Data][x]

03. Screen Mute (Command:d)

- Pour Marche/Arrêt le voile de l'écran.

Transmission

[k][d][][Set ID][][Data][Cr]

Données 0 : Voile de l'écran désactivé (image Marche)
 1 : Voile de l'écran activé (image Arrêt)

Accusé de réception

[d][][Set ID][][OK][Data][x]

04. Volume Mute (Command:e)

- Pour Marche/Arrêt la sourdine.
 Vous pouvez également régler la sourdine au moyen du bouton MUTE de la télécommande.

Transmission

[k][e][][Set ID][][Data][Cr]

Données 0 : Sourdine désactivée (volume Marche)
 1 : Sourdine activée (volume Arrêt)

Accusé de réception

[e][][Set ID][][OK][Data][x]

05. Volume Control (Command:f)

- Pour régler le volume.
 Vous pouvez également régler le volume au moyen de la télécommande.

Transmission

[k][f][][Set ID][][Data][Cr]

Données Min : 0 ~ Max : 64

- Veuillez vous reporter à 'Real data mapping' tel qu'illustré ci-dessous.

Accusé de réception

[f][][Set ID][][OK][Data][x]

06. Contrast (Command:g)

- Pour régler le contraste.
 Vous pouvez également régler le contraste à partir du menu Video.

Transmission

[k][g][][Set ID][][Data][Cr]

Données Min : 0 ~ Max : 64

- Veuillez vous reporter à 'Real data mapping' tel qu'illustré ci-dessous.

Accusé de réception

[g][][Set ID][][OK][Data][x]

07. Brightness (Command:h)

- Pour régler la luminosité.
 Vous pouvez également régler la luminosité à partir du menu Video.

Transmission

[k][h][][Set ID][][Data][Cr]

Données Min : 0 ~ Max : 64

- Veuillez vous reporter à 'Real data mapping' tel qu'illustré ci-dessous.

Accusé de réception

[h][][Set ID][][OK][Data][x]

* **Real data mapping (mappage des données réelles)**

- 0 : Étape 0
- ⋮
- A : Étape 10
- ⋮
- F : Étape 15
- 10 : Étape 16
- ⋮
- 64 : Étape 100

* Teinte : -50 ~ +50

08. Color (Command:i)

- Pour régler la couleur.
Vous pouvez également régler la couleur à partir du menu Video.

Transmission

[k][i][][Set ID][][Data][Cr]

Données Min : 0 ~ Max : 64

- Reportez-vous à 'Real data mapping'. Voir page 27.

Accusé de réception

[i][][Set ID][][OK][Data][x]

09. Tint (Command:j)

- Pour régler la nuance de l'image.
Vous pouvez également régler la nuance à partir du menu Video.

Transmission

[k][j][][Set ID][][Data][Cr]

Données vert : 0 ~ rouge : 64

- Reportez-vous à 'Real data mapping'. Voir page 27.

Accusé de réception

[j][][Set ID][][OK][Data][x]

10. Sharpness (Command:k)

- Pour régler la définition d'écran.
Vous pouvez également régler la définition à partir du menu Video.

Transmission

[k][k][][Set ID][][Data][Cr]

Données Min : 0 ~ Max : 24

- Reportez-vous à 'Real data mapping'. Voir page 27.

Accusé de réception

[k][][Set ID][][OK][Data][x]

11. OSD Select (Command:l)

- Pour activer/désactiver la fonction OSD (On Screen Display) Sourdi (sourdine).

[k][l][][Set ID][][Data][Cr]

Données 0 : OSD Sourdi activé 1: OSD Sourdi désactivé

Accusé de réception

[l][][Set ID][][OK][Data][x]

12. Clé de verrouillage (Command : m)

- Pour verrouiller la télécommande et les commandes du panneau avant de l'appareil.

Transmission

[k][m][][Set ID][][Data][Cr]

Données 0 : OSD désactivé 1: Verrou activé

Accusé de réception

[m][][Set ID][][OK][Data][x]

- Si vous n'utilisez pas la commande à distance et les contrôles sur le panneau avant de l'écran témoin, utilisez ce mode. Lorsque l'alimentation est en position on/off (Fermé ou Ouvert), le verrouillage de la commande à distance est débloqué.

13. Commande du syntoniseur (Commande : m a)

- Syntoniser les canaux du plus petit au plus grand nombre.

Transmission

[m][a][][Set ID][][Data0][][Data1][Cr]

Data0 (Donnée0) : Numéro de canal

Min : 1 ~ Max : 0x7D(transmette par code hexadécimal)

Data1 (Donnée1) : TV-0, CATV-1 (Télévision par antenne commune) (transmettre par code hexadécimal).

Confirmation de réception

[a][][Set ID][][OK][Data0][Data1][x]
[a][][Set ID][][NG][Data0][x]

14. Ajoutez et supprimez un canal (Commande : m b)

- Pour ajouter et supprimer les canaux.

Transmission

[m][b][][Set ID][][Data 0][Cr]

Data0 (Donnée0) : (Canal) Supprimez-0, (Canal)Ajoutez-1

Confirmation de réception

[b][][Set ID][][OK][Data0][x]
[b][][Set ID][][NG][Data0][x]

15. Clé (Commande : m c)

- Pour envoyer un code de commande à distance par infrarouge (IR).

Transmission

[m][c][][Set ID][][Data][Cr]

Donnée : Code de touche : consultez le manuel de l'utilisateur

Confirmation de réception

[c][][Set ID][][OK][Data][x]

Codes IR

Les connexions

- Connectez le câble de votre télécommande au port Remote Control (télécommande) de votre téléviseur.

Codes IR de la télécommande

► Forme d'onde de sortie

Monoimpulsion, modulé avec signal de 37.917 KHz à 455 KHz

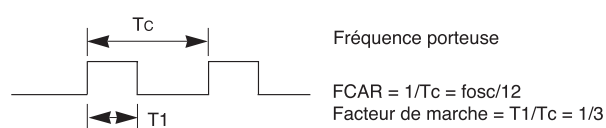

► Configuration of frame (configuration du cadre)

- 1er cadre

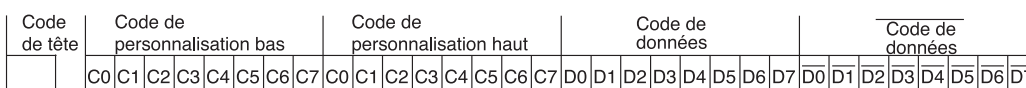

- Cadre de ré-émission

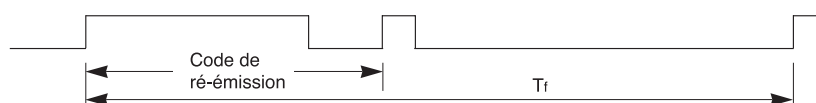

► Code de tête

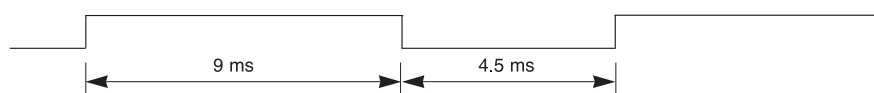

► Code de ré-émission

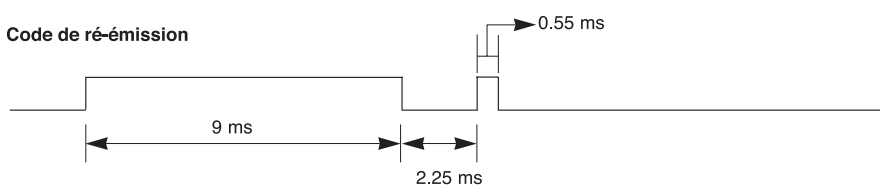

► Description de bit

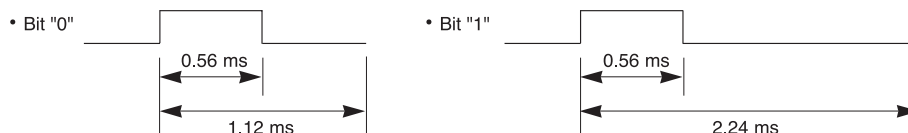

► Intervalle de cadre : Tf

La forme d'onde est transmise dès que l'on appuie sur une touche.

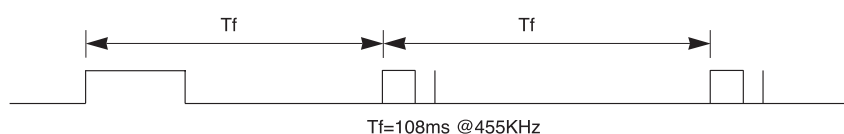



Code (Hexa)	Fonction	Nota
C4H	Alimentation ouverte	Bouton de commande à distance
C5H	Alimentation fermée	Bouton de commande à distance
OBH	TV et VIDÉO	Bouton de commande à distance (TV et Vidéo / S-Vidéo / Composante)
98H	MULTIMÉDIA	Bouton de commande (Composante / TV)
D6H	Téléviseur	Code infrarouge distinct (Sélection de l'entrée TV)
5AH	Vidéo	Code infrarouge distinct (Sélection de l'entrée Vidéo)
BFH	Composante	Code infrarouge distinct (Sélection de l'entrée de la Composante)
00H	CH (▲)	Bouton de commande à distance
01H	CH (▼)	Bouton de commande à distance
03H	VOL (▶)	Bouton de commande à distance
02H	VOL (◀)	Bouton de commande à distance
43H	MENU	Bouton de commande à distance
44H	ENTER (SAISIR)	Bouton de commande à distance
5BH	EXIT (QUITTEZ)	Bouton de commande à distance
0AH	MTS	Bouton de commande à distance

Entretien

- Il est possible de prévenir les défaillances avant qu'elles surviennent. Un nettoyage régulier et assidu peut prolonger la durée de vie de votre téléviseur. Veillez à mettre l'appareil hors tension et à débrancher le cordon d'alimentation avant de procéder au nettoyage.

Nettoyage de l'écran

1. Voici un truc pour éloigner la poussière de votre écran pendant un certain temps. Mouillez un chiffon doux avec de l'eau tiède. Ajoutez un peu de produit assouplissant ou de détergent liquide pour vaisselle sur le chiffon. Tordez le chiffon jusqu'à ce qu'il soit presque sec et utilisez-le pour essuyer l'écran.
2. Ne laissez pas l'eau s'accumuler sur l'écran. Laissez sécher avant de mettre le téléviseur sous tension.

Nettoyage du boîtier

Pour enlever la poussière ou les saletés, essuyez le boîtier avec un chiffon doux non pelucheux. Ne mouillez pas le chiffon.

Absence prolongée



Si vous prévoyez ne pas utiliser votre téléviseur pour une longue période (comme des vacances), il est conseillé de débrancher le cordon d'alimentation afin de ne pas risquer que la foudre ou les surtensions n'endommagent l'appareil.

Spécifications de l'appareil

Alimentation	AC100-240V~ 50/60Hz 1,2A
Consommation électrique	65W
Sortie audio	5 W + 5 W
Système de télévision	NTSC
Canaux de télévision	VHF : 2 ~ 13, UHF : 14 ~ 69, Cable : 01 ~ 125
Écran de télévision	Panneau LCD
Impédance de l'antenne externe	75 Ω

Liste de vérification de dépannage

PROBLÈMES

Pas d'alimentation

Pas d'image ni de son

Image médiocre, mais son de qualité acceptable

Réception de piètre qualité

L'image est traversée de lignes

Images fantômes (images multiples)

La télécommande ne fonctionne pas.

Impossible de syntoniser le canal voulu.

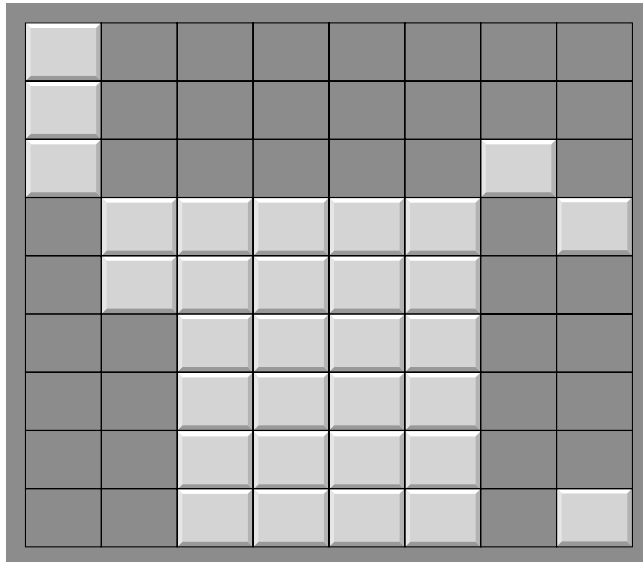
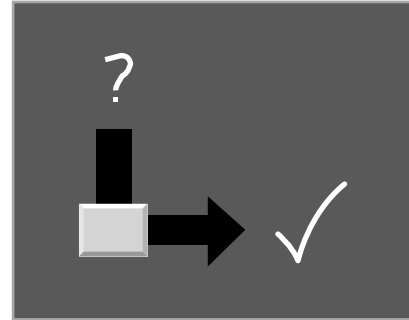

FAITES LES VÉRIFICATIONS SUIVANTES

- Le cordon d'alimentation est-il branché?
- Le téléviseur est-il sous tension?
- Vérifiez les piles de la télécommande.
- Essayez un autre canal (problème à la station).
- Vérifiez les connexions de l'antenne.
- Vérifiez la présence d'un brouillage local.
- Orientez l'antenne.
- Réglez le contrôle de l'image.
- Enregistrez les canaux à l'aide de Déchiffrage.

Free Manuals Download Website

<http://myh66.com>

<http://usermanuals.us>

<http://www.somanuals.com>

<http://www.4manuals.cc>

<http://www.manual-lib.com>

<http://www.404manual.com>

<http://www.luxmanual.com>

<http://aubethermostatmanual.com>

Golf course search by state

<http://golfingnear.com>

Email search by domain

<http://emailbydomain.com>

Auto manuals search

<http://auto.somanuals.com>

TV manuals search

<http://tv.somanuals.com>