

LIGHTNING AUDIO™

||||| BOLT™
Amplifier

Installation et fonctionnement
Instalación y operación
Einbau und Betrieb
Installazione e funzionamento

B2.250.1
B2.350.1
B2.150.2
B2.200.2
B2.300.2
B2.300.4
B2.400.4

Introduction

INNOVATE OR DISINTIGRATE

Thank you for purchasing the Lightning Audio Bolt Amplifier.

Our customers have come to expect that Lightning Audio pushes the edge in audio. Now we will push the edge in the amplifier and woofer business with high value and high performance models.

For the first time, amplifiers can be personalized by the customer with accessories like the CT-1 Cooling Turbine. These accessory components are designed with performance and customization in mind.

If, after reading your manual, you still have questions regarding this product, we recommend that you see your Lightning Audio dealer. If you need further assistance, you can call us direct at 1-888-881-8186. Be sure to have your serial number, model number and the dated proof of purchase available when you call.

The serial number can be found on the outside of the box. Please record it in the space provided below as your permanent record. This will serve as verification of your factory warranty and may become useful in recovering your amplifier if it is ever stolen.

Serial Number: _____

Model Number: _____

Table of Contents

| | | | |
|--|------------|---|-----------|
| Introduction | 2 | Operation | 9 |
| Safety Instructions | 3 | Adjusting Gain | 9 |
| Design Features | 3-4 | Adjusting Crossover (X-Over) | 9 |
| Installation | 4-8 | Troubleshooting | 9 |
| Installation Considerations | 4 | Accessories | 9 |
| Mounting Locations | 5 | Specifications | 10 |
| Battery and Charging | 6 | Limited Warranty Information | 11 |
| Wiring the System | 6 | International Instructions | 12 |
| Remote Juice Control (B2.350.1 Only) | 8 | | |
| Using Passive Crossovers | 8 | | |

NOTE: Review each section for more detailed information.

PRACTICE SAFE SOUND™

Continuous exposure to sound pressure levels over 100dB may cause permanent hearing loss. High powered auto sound systems may produce sound pressure levels well over 130dB. Use common sense and practice safe sound.

Safety Instructions

⚠️ WARNING

This symbol with **“WARNING”** is intended to alert the user to the presence of important instructions. Failure to heed the instructions will result in severe injury or death.

⚠️ CAUTION

This symbol with **“CAUTION”** is intended to alert the user to the presence of important instructions. Failure to heed the instructions can result in injury or unit damage.

⚠️ CAUTION: To prevent injury and damage to the unit, please read and follow the instructions in this manual. We want you to have enjoyment from this system, not a headache.

⚠️ CAUTION If you feel unsure about installing this system yourself, have it installed by a qualified Lightning Audio technician.

⚠️ CAUTION Before installation, disconnect the battery negative (-) terminal to prevent damage to the unit, fire and/or possible injury.

Design Features

B2.250.1
Mono

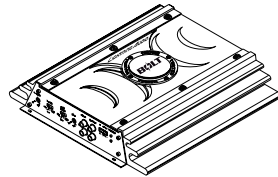
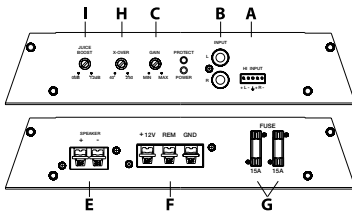

B2.350.1
Mono

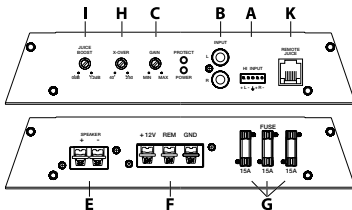

B2.150.2
2-Channel

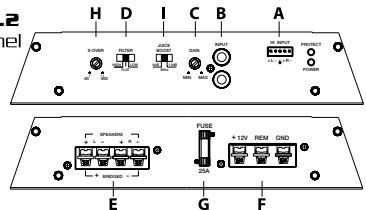

B2.200.2
2-Channel

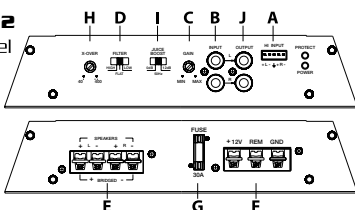

B2.300.2
2-Channel

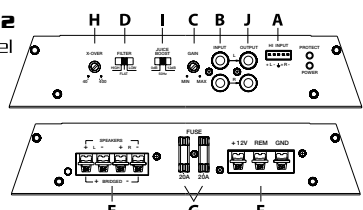

Design Features

B2.300.4
4-Channel

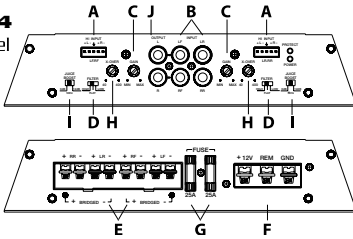

B2.400.4
4-Channel

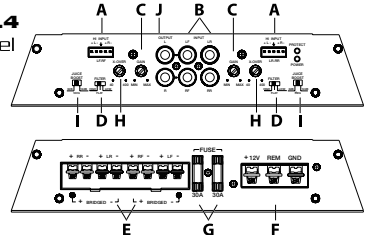

- A. **High Level (Speaker) Inputs:** The high level inputs use a detachable connector terminated with 20 AWG leads. These inputs should be used if the source unit has only speaker line (high level) outputs and not RCA outputs.
- B. **RCA Input Jacks** – Line Level from Radio Pre-outs: The industry standard RCA jack provides an easy connection for signal level input. They are gold-plated to resist the signal degradation caused by corrosion.
- C. **Gain Control:** The input gain control is preset to match the output of most source units. They can be adjusted to match output levels from a variety of source units.
- D. **Crossover Filter Switch:** High for High Pass - Mid-Tweeter.
Off for All Pass - Full Range.
Low for Low Pass - Subs.
- E. **Speaker Connections:** Follow correct polarity, and do not Ground any speaker wires. Do not connect any speaker wires together.
- F. **Power Connector terminals:** Connects Power, Ground, and Remote
- G. **Power Fuse:** If this Fuse should blow, determine the cause or see your authorized dealer. Never replace the fuse with one of greater value than the original
- H. **Adjustable Crossover Frequency Control:** 40-400Hz (40-130Hz on Mono Amplifier).
- I. **Juice Boost Switch:** Applies 12dB of 50Hz Bass Boost. Adjustable on B2.350.1 Mono Amplifier.
- J. **Pass Thru Outputs:** The Pass-Thru provides a convenient source for daisy-chaining an additional amplifier without running and extra set of RCA cables from the front of the vehicle to the rear amplifier location.
- K. **Remote Juice:** Connection for remote juice control (B2.350.1 Only).

Installation

INSTALLATION CONSIDERATIONS

The following is a list of tools needed for installation:

- | | |
|-------------------------|--------------------------------------|
| Volt/Ohm Meter | Hand held drill w/assorted bits |
| Wire strippers | 1/8" diameter heatshrink tubing |
| Wire crimpers | Assorted connectors |
| Wire cutters | Adequate Length—Red Power Wire |
| #2 Phillips screwdriver | Adequate Length—Remote Turn-on Wire |
| Battery post wrench | Adequate Length—Black Grounding Wire |

Installation

This section focuses on some of the vehicle considerations for installing your new Amplifier. Pre-planning your system layout and best wiring routes will save installation time. When deciding on the layout of your new system, be sure that each component will be easily accessible for making adjustments.

 **CAUTION:** If you feel unsure about installing this system yourself, have it installed by a qualified technician.

 **CAUTION:** Before installation, disconnect the battery negative (-) terminal to prevent damage to the unit, fire and/or possible injury.

Before beginning any installation, follow these simple rules:

1. Be sure to carefully read and understand the instructions before attempting to install the unit.
2. For safety, disconnect the negative lead from the battery prior to beginning the installation.
3. For easier assembly, we suggest you run all wires prior to mounting your unit in place.
4. Route all of the RCA cables close together and away from any high current wires.
5. Use high quality connectors for a reliable installation and to minimize signal or power loss.
6. Think before you drill! Be careful not to cut or drill into gas tanks, fuel lines, brake or hydraulic lines, vacuum lines or electrical wiring when working on any vehicle.
7. Never run wires underneath the vehicle. Running the wires inside the vehicle provides the best protection.
8. Avoid running wires over or through sharp edges. Use rubber or plastic grommets to protect any wires routed through metal, especially the firewall.
9. ALWAYS protect the battery and electrical system from damage with proper fusing. Install the appropriate fuse holder and fuse on the +12V power wire within 18" (45.7 cm) of the battery terminal.
10. When grounding to the chassis of the vehicle, scrape all paint from the metal to ensure a good, clean ground connection. Grounding connections should be as short as possible and always be connected to metal that is welded to the main body, or chassis, of the vehicle.

MOUNTING LOCATIONS

The mounting position of your amplifier will have a great effect on the sound performance produced.

Engine Compartment

Never mount this unit in the engine compartment. Mounting the unit in the engine compartment will void your warranty.

Trunk Mounting

Mounting the amplifier vertically will provide the best cooling of the amplifier.

Mounting the amplifier on the floor of the trunk will work but provides less cooling capability than vertical mounting.

Mounting the amplifier upside down to the rear deck of the trunk will not provide proper cooling and will severely affect the performance of the amplifier and is strongly not recommended.

Passenger Compartment Mounting

Mounting the amplifier in the passenger compartment will work as long as you provide a sufficient amount of air for the amplifier to cool itself. If you are going to mount the amplifier under the seat of the vehicle, you must have at least 1" (2.54cm) of air gap around the amplifier's heatsink.

Mounting the amplifier with less than 1" (2.54cm) of air gap around the amplifier's heatsink in the passenger compartment will not provide proper cooling and will severely affect the performance of the amplifier and is strongly not recommended.

Installation

BATTERY AND CHARGING

Amplifiers will put an increased load on the vehicle's battery and charging system. We recommend checking your alternator and battery condition to ensure that the electrical system has enough capacity to handle the increased load of your stereo system. Stock electrical systems which are in good condition should be able to handle the extra load of any Lightning Audio amplifier without problems, although battery and alternator life can be reduced slightly. To maximize the performance of your amplifier, we suggest the use of a heavy duty battery and an energy storage capacitor.

WIRING THE SYSTEM

 **CAUTION:** If you do not feel comfortable with wiring your new unit, please see your local Authorized Lightning Audio Dealer for installation.

 **CAUTION:** Before installation, disconnect the battery negative (-) terminal to prevent damage to the unit, fire and/or possible injury.

 **CAUTION:** Avoid running power wires near the low level input cables, antenna, power leads, sensitive equipment or harnesses. The power wires carry substantial current and could induce noise into the audio system.

1. Plan the wire routing. Keep RCA cables close together but isolated from the amplifier's power cables and any high power auto accessories, especially electric motors. This is done to prevent coupling the noise from radiated electrical fields into the audio signal. When feeding the wires through the firewall or any metal barrier, protect them with plastic or rubber grommets to prevent short circuits. Leave the wires long at this point to adjust for a precise fit at a later time.
2. Prepare the RED wire (power cable) for attachment to the amplifier by stripping 1/2" of insulation from the end of the wire. Insert the bared wire into the B+ terminal and tighten the set screw to secure the cable in place.

NOTE: The B+ cable MUST be fused 18" or less from the vehicle's battery. Install the fuseholder under the hood and prepare the cable ends as stated above. Connections should be water tight.

3. Trim the RED wire (power cable) within 18" of the battery and strip 1/2" of insulation from the end of the wire.
4. Strip 1/2" from the battery end of the power cable and crimp a large ring terminal to the cable. Use the ring terminal to connect to the battery positive terminal. **DO NOT install the fuse at this time.**
5. Prepare the BLACK wire (Ground cable) for attachment to the amplifier by stripping 1/2" of insulation from the end of the wire. Insert the bared wire into the GND terminal and tighten the set screw to secure the cable in place. Prepare the chassis ground by scraping any paint from the metal surface and thoroughly clean the area of all dirt and grease. Strip the other end of the wire and attach a ring connector. Fasten the cable to the chassis using a non-anodized screw and a star washer.
6. Prepare the REM turn-on wire for connection to the amplifier by stripping 1/2" of insulation from the wire end. Insert the bared wire into the REM terminal and tighten the set screw to secure the cable into place. Connect the other end of the REM wire to a switched 12 volt positive source. The switched voltage is usually taken from the source unit's accessory lead. If the source unit does not have this output available, the recommended solution is to wire a mechanical switch in line with a 12 volt source to activate the amplifier.
7. Securely mount the amplifier to the vehicle or amp rack. Be careful not to mount the amplifier on cardboard or plastic panels. Doing so may enable the screws to pull out from the panel due to road vibration or sudden vehicle stops.
8. Connect the source signal to the amplifier by plugging the RCA cables/high level inputs into the input jacks at the amplifier.

Installation

9. Connect the speakers. Strip the speaker wires 1/2" and insert into the speaker terminal and tighten the set screw to secure into place. Be sure to maintain proper speaker polarity. DO NOT chassis ground any of the speaker leads as unstable operation may result.
10. Perform a final check of the completed system wiring to ensure that all connections are accurate. Check all power and ground connections for frayed wires and loose connections which could cause problems.

NOTE: Follow the diagrams for proper signal polarity.

CAUTION: These amplifiers are not recommended for impedance loads below 2Ω stereo and/or 4Ω bridged (mono).

CAUTION: Use only one input configuration. Using both the RCA and High Level inputs will cause undesirable operation.

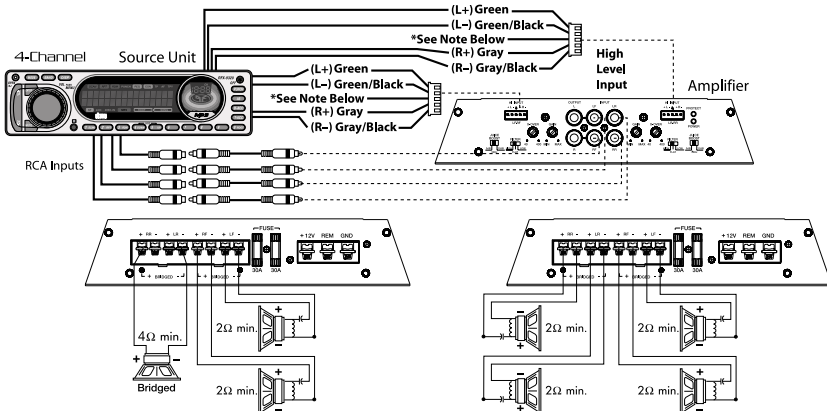
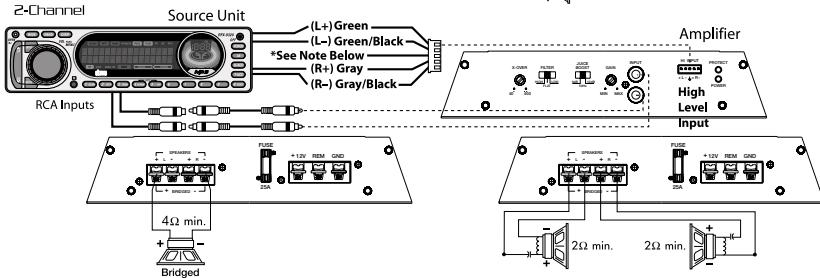
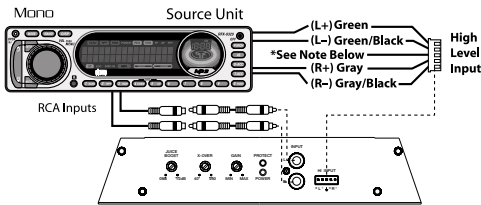
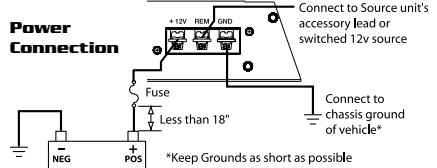

***NOTE:** When using High Level Inputs, if audible engine noise is present, connect the Black wire to chassis ground. If noise is still present, contact your local authorized dealer or Lightning Audio customer service.

Installation

REMOTE JUICE CONTROL (B2.350.1 Only)

Mounting and installation

1. Find a location, either under the dash or near the center console, that gives easy access to the remote.
2. Using the screws supplied, install the remote.
3. Route the cable for the remote and connect to both the remote and amplifier.

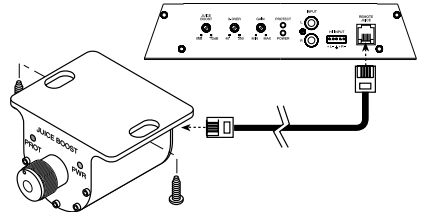

USING PASSIVE CROSSOVERS

A passive crossover is a circuit that uses capacitors and/or coils and is placed on speaker leads between the amplifier and speaker. The crossover delegates a specific range of frequencies to the speaker for optimum driver performance. A crossover network can perform one of three functions: High-Pass (capacitors), Low-Pass (inductors or coils) and Bandpass (combination of capacitor and coil).

The most commonly used passive crossover networks are 6dB/octave systems. These are easy to construct and require one component per filter. Placing this filter in series with the circuit will reduce power to the speaker by 6dB/octave above or below the crossover point depending on whether it is a high-pass or low-pass filter. More complex systems such as 12dB/octave or 18dB/octave can cause impedance problems if not professionally designed.

Passive crossovers are directly dependent upon the speaker's impedance and component value for accuracy. When passive crossover components are used in multiple speaker systems, the crossover's effect on the overall impedance should be taken into consideration along with the speaker's impedance when determining amplifier loads.

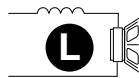

6dB/Octave Low-Pass



6dB/Octave High-Pass

| Freq. Hertz | Speaker Impedance | | | | | |
|----------------|-------------------|--------|--------|-------|--------|-------|
| | 2 OHMS | | 4 OHMS | | 8 OHMS | |
| | L | C | L | C | L | C |
| 80 | 4.1mH | 1000µF | 8.2mH | 500µF | 16mH | 250µF |
| 100 | 3.1mH | 800µF | 6.2mH | 400µF | 12mH | 200µF |
| 130 | 2.4mH | 600µF | 4.7mH | 300µF | 10mH | 150µF |
| 200 | 1.6mH | 400µF | 3.3mH | 200µF | 6.8mH | 100µF |
| 260 | 1.2mH | 300µF | 2.4mH | 150µF | 4.7mH | 75µF |
| 400 | .8mH | 200µF | 1.6mH | 100µF | 3.3mH | 50µF |
| 600 | .5mH | 136µF | 1.0mH | 68µF | 2.0mH | 33µF |
| 800 | .41mH | 100µF | .82mH | 50µF | 1.6mH | 26µF |
| 1000 | .31mH | 78µF | .62mH | 39µF | 1.2mH | 20µF |
| 1200 | .25mH | 66µF | .51mH | 33µF | 1.0mH | 16µF |
| 1800 | .16mH | 44µF | .33mH | 22µF | .68mH | 10µF |
| 4000 | .08mH | 20µF | .16mH | 10µF | .33mH | 5µF |
| 6000 | 51mH | 14µF | .10mH | 6.8µF | .20mH | 3.3µF |
| 9000 | 34mH | 9.5µF | 68mH | 4.7µF | .15mH | 2.2µF |
| 12000 | 25mH | 6.6µF | 51mH | 3.3µF | 100mH | 1.6µF |

L = Low-Pass (Inductor)

C = High-Pass (Capacitor)

For more information, see your Authorized Lightning Audio Dealer.

CAUTION: The Lightning Audio amplifiers are not recommended for impedance loads below 2Ω stereo and 4Ω bridged (mono) loads.

Operation

ADJUSTING GAIN

To adjust the gain setting, turn the amplifier gains all the way down. Turn the source unit volume up until distortion is audible and then turn it down a bit until the distortion is inaudible. Next, turn the amplifier gain setting until once again distortion is audible and then back it down until the distortion is inaudible.

NOTE: For a more in depth setting procedure, contact Lightning Audio Technical Support.

ADJUSTING CROSSOVER (X-OVER)

Turn the crossover adjustment knob all the way down. With the system playing at normal listening level, turn the crossover adjustment knob up slowly until the desired crossover point is achieved.

Troubleshooting

| Symptom | Diagnosis | Remedy |
|------------------------------------|---|---|
| Amplifier does not turn on. | B+ or REM not between 10.5 and 15.5 volts or no voltage present | Check the alternator, battery, fuse, and wiring and repair as necessary |
| Amplifier Noise | Amplifier is not properly grounded. | Check wiring and repair as necessary |
| (Turn-On Pop) | Voltage spike from source unit is entering amplifier's input | Connect turn-on module to REM terminal if pops are eliminated with no input signal to amplifier |
| Engine Noise | Noise is radiating into signal cables | Re-route signal cables away from sources of high current |

Accessories

BOLT COOLING TURBINE

The Cooling Turbine delivers large volumes of air over the critical components of your Bolt amplifier. See your local dealer.

Installation

1. Remove the four Allen-head screws that attach the Torture Tested logo.
2. Connect the small plug from the Cooling Turbine to the pins marked "FAN" on the PC board inside the amplifier.
3. Using the screws from step 1, secure the Cooling Turbine to the amplifier.

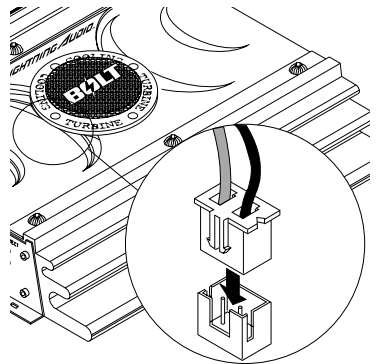

Specifications

B2.250.1

- **Maximum Power:** 750 watts
- **Power Rating:**
250w x 1 @ 2ohms
150w x 1 @ 4ohms
- **Input Sensitivity:** 150mV - 4V
- **High Level Input:** 1.5V - 14V
- **Signal to Noise Ratio:** > 90dBA
- **Channel Separation:** 50dB
- **Crossover Type:** Variable 40~130Hz
- **Amplifier Fuse Value:** 15Amp (2)
- **Chassis Size:** 2"H x 11.1"W x 9.8"D

B2.150.2

- **Maximum Power:** 450 watts
- **Power Rating:** 50w x 2 @ 4ohms
75w x 2 @ 2ohms
150w x 1 @ 4ohms
- **Input Sensitivity:** 150mV - 4V
- **High Level Input:** 1.5V - 14V
- **Signal to Noise Ratio:** > 90dBA
- **Channel Separation:** 50dB
- **Crossover:** High/Low/All Pass switch
- **Crossover Type:** Variable 40~400Hz
- **Amplifier Fuse Value:** 25Amp (1)
- **Chassis Size:** 2"H x 11.1"W x 6.9"D

B2.200.2

- **Maximum Power:** 600 watts
- **Power Rating:** 75w x 2 @ 4ohms
100w x 2 @ 2ohms
200w x 1 @ 4ohms
- **Input Sensitivity:** 150mV - 4V
- **High Level Input:** 1.5V - 14V
- **Signal to Noise Ratio:** > 90dBA
- **Channel Separation:** 50dB
- **Crossover:** High/Low/All Pass switch
- **Crossover Type:** Variable 40~400Hz
- **Amplifier Fuse Value:** 30Amp (1)
- **Chassis Size:** 2"H x 11.1"W x 7.5"D

B2.300.2

- **Maximum Power:** 900 watts
- **Power Rating:** 100w x 2 @ 4ohms
150w x 2 @ 2ohms
300w x 1 @ 4ohms
- **Input Sensitivity:** 150mV - 4V
- **High Level Input:** 1.5V - 14V
- **Signal to Noise Ratio:** > 90dBA
- **Channel Separation:** 50dB
- **Crossover:** High/Low/All Pass switch
- **Crossover Type:** Variable 40~400Hz
- **Amplifier Fuse Value:** 20Amp (2)
- **Chassis Size:** 2"H x 11.1"W x 9.8"D

B2.350.1

- **Maximum Power:** 1050 watts
- **Power Rating:**
350w x 1 @ 2ohms
250w x 1 @ 4ohms
- **Input Sensitivity:** 150mV - 4V
- **High Level Input:** 1.5V - 14V
- **Signal to Noise Ratio:** > 90dBA
- **Channel Separation:** 50dB
- **Crossover Type:** Variable 40~130Hz
- **Amplifier Fuse Value:** 15Amp (3)
- **Chassis Size:** 2"H x 11.1"W x 13"D

B2.300.4

- **Maximum Power:** 900 watts
- **Power Rating:** 50w x 4 @ 4ohms
75w x 4 @ 2ohms
150w x 2 @ 4ohms
- **Input Sensitivity:** 150mV - 4V
- **High Level Input:** 1.5V - 14V
- **Signal to Noise Ratio:** > 90dBA
- **Channel Separation:** 50dB
- **Crossover:** High/Low/All Pass switch
- **Crossover Type:** Variable 40~400Hz
- **Amplifier Fuse Value:** 25Amp (2)
- **Chassis Size:** 2"H x 11.1"W x 11.8"D

B2.400.4

- **Maximum Power:** 1200 watts
- **Power Rating:** 75w x 4 @ 4ohms
100w x 4 @ 2ohms
200w x 2 @ 4ohms
- **Input Sensitivity:** 150mV - 4V
- **High Level Input:** 1.5V - 14V
- **Signal to Noise Ratio:** > 90dBA
- **Channel Separation:** 50dB
- **Crossover:** High/Low/All Pass switch
- **Crossover Type:** Variable 40~400Hz
- **Amplifier Fuse Value:** 25Amp (2)
- **Chassis Size:** 2"H x 11.1"W x 13"D

**Specifications subject to change
without notice**

Limited Warranty Information

Lightning Audio offers a limited warranty on products on the following terms:

- **Length of Warranty**

Speakers

One year parts and labor warranty. Requires proof of purchase.

Amplifiers

Bolt: One year parts and labor warranty. Requires proof of purchase.

Strike and Storm: One year parts and labor warranty. Requires proof of purchase.

Or, Two years parts and labor warranty if installed by a Authorized Dealer. Requires proof of purchase.

CT-1 and PC2

One year parts and labor warranty. Requires proof of purchase.

- **What is Covered**

This warranty applies only to Lightning Audio products sold to consumers by Authorized Lightning Audio Dealers in the United States of America or its possessions. Product purchased by consumers from an Authorized Lightning Audio Dealer in another country are covered only by that country's Distributor and not by Lightning Audio.

- **Who is Covered**

This warranty covers only the original purchaser of Lightning Audio product purchased from an Authorized Lightning Audio Dealer in the United States. In order to receive service, the purchaser must provide Lightning Audio with a copy of the receipt stating the customer name, dealer name, product purchased and date of purchase.

- Products found to be defective during the warranty period will be repaired or replaced (with a product deemed to be equivalent) at Lightning Audio's discretion.

- **What is Not Covered**

1. Damage caused by accident, abuse, improper operations, water, theft
2. Any cost or expense related to the removal or reinstallation of product
3. Service performed by anyone other than Lightning Audio or an Authorized Lightning Audio Service Center
4. Any product which has had the serial number defaced, altered, or removed
5. Subsequent damage to other components
6. Any product purchased outside the U.S.
7. Any product not purchased from an Authorized Lightning Audio Dealer

- **Limit on Implied Warranties**

Any implied warranties including warranties of fitness for use and merchantability are limited in duration to the period of the express warranty set forth above. Some states do not allow limitations on the length of an implied warranty, so this limitation may not apply. No person is authorized to assume for Lightning Audio any other liability in connection with the sale of the product.

- **How to Obtain Service**

Please call 1-888-881-8186 for Lightning Audio Customer Service. You must obtain an RA# (Return Authorization number) to return any product to Lightning Audio. You are responsible for shipment of product to Lightning Audio. Always include Proof of Purchase.

Mark RA# on outside of shipping carton.

- **EU Warranty**

This product meets the current EU warranty requirements, see your Authorized dealer for details.

Ship to: **Electronics**
Lightning Audio
Warranty Repair Department
2055 E. 5th Street
Tempe, AZ 85281
RA#: _____

Ship to: **Speakers**
Lightning Audio
Speaker Returns
2356 Turner Ave. NW
Grand Rapids, MI 49544
RA#: _____

L'innovation ou la mort !

Nous vous remercions d'avoir acheté cet ampli Lightning Audio Bolt.

Notre clientèle s'attend à ce que Lightning Audio pousse toujours plus loin les limites du son. C'est ce à quoi nous nous consacrons à présent dans les domaines des amplis et des haut-parleurs graves grâce à des modèles hautement performants de valeur supérieure.

Pour la première fois, nos clients peuvent personnaliser leur ampli à l'aide d'accessoires comme la Turbine de refroidissement (Cooling Turbine) CT-1. Performance et personnalisation constituent le fondement de ces composants.

Si vous avez encore des questions à propos de ce produit, même après avoir lu ce manuel, contactez votre concessionnaire Lightning Audio agréé. Si vous avez besoin d'aide, appelez-nous au 1-888-881-8186. Veuillez avoir les numéros de modèle et de série, ainsi que la date d'achat de l'appareil à portée de main lorsque vous appelez.

Le numéro de série est indiqué sur l'extérieur de l'emballage. Veuillez l'inscrire ci-dessous dans l'espace réservé à cet effet. Il permettra de vérifier votre garantie et de retrouver votre appareil en cas de vol.

Numéro de série : _____

Numéro de modèle : _____

Table des matières

| | | | |
|---|--------------|---|-----------|
| Introduction | 12 | Fonctionnement | 18 |
| Consignes de sécurité | 13 | Réglage du gain | 18 |
| Particularités techniques | 13-14 | Réglage du filtre passif (Filtre) | 18 |
| Installation | 14-18 | Dépannage | 19 |
| Considérations concernant l'installation | 14 | Accessoires | 19 |
| Emplacements de montage | 15 | Caractéristiques | 20 |
| Batterie et chargement | 16 | Garantie limitée | 21 |
| Câblage du système. | 16 | | |
| Contrôle de puissance à distance (modèle B2.350.1 seulement) | 18 | | |

REMARQUE : consultez chaque section pour de plus amples informations

PRATIQUEZ UNE ÉCOUTE SANS RISQUES^{MD}

Une exposition continue à des niveaux de pression acoustique supérieurs à 100 dB peut causer une perte d'acuité auditive permanente. Les systèmes audio de forte puissance pour auto peuvent produire des niveaux de pression acoustique bien au-delà de 130 dB. Faites preuve de bon sens et pratiquez une écoute sans risque

Consignes de sécurité



ADVERTISSEMENT

Le symbole accompagnant le mot « **AVERTISSEMENT** » signale à l'utilisateur la présence d'instructions importantes. Le non-respect de ces instructions causera des blessures graves ou la mort.



MISE EN GARDE

Le symbole accompagnant l'expression « **MISE EN GARDE** » signale à l'utilisateur la présence d'instructions importantes. Le non-respect de ces instructions peut causer des blessures ou endommager l'appareil.



MISE EN GARDE :

pour éviter des blessures et ne pas endommager l'appareil, veuillez lire et suivre les instructions du manuel. Notre but est que ce système vous donne du plaisir et non des maux de tête.



MISE EN GARDE :

si vous vous sentez incapable d'installer l'appareil vous-même, confiez la tâche à un technicien qualifié.



MISE EN GARDE :

avant d'entamer l'installation, déconnectez la broche négative (-) de la batterie pour éviter tout risque de blessures, d'incendie ou de dommages à l'appareil.

Particularités Techniques

B2.250.1
Mono

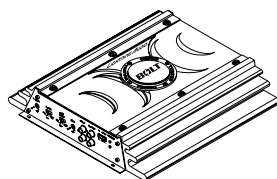
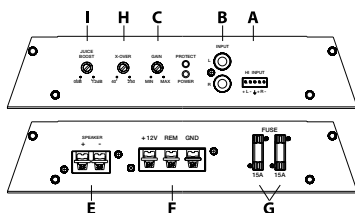

B2.350.1
Mono

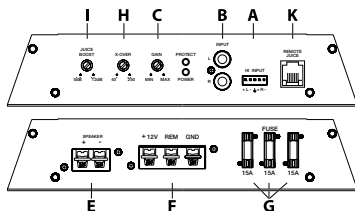

B2.150.2
2-Channel

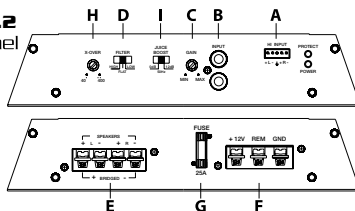

B2.200.2
2-Channel

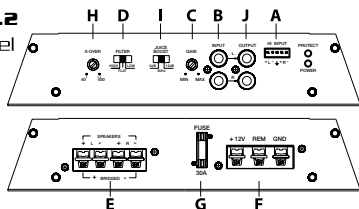

B2.300.2
2-Channel

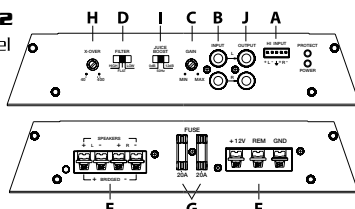

Particularités Techniques

Français

B2.300.4
4-Channel

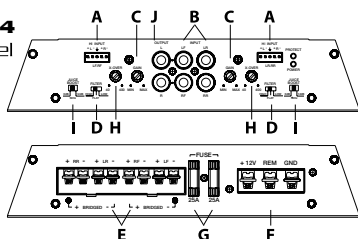

B2.400.4
4-Channel

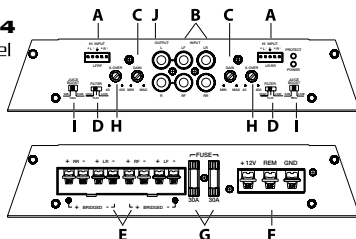

- A. **Entrée de signaux (de haut-parleur) élevés** : les entrées de signaux élevés utilisent un connecteur détachable terminé par des fils de calibre 20 AWG. Utilisez ces entrées si la source audio est dotée de sorties (de grande puissance) pour haut-parleur seulement et non pas de sorties RCA.
- B. **Prises d'entrée RCA** – Entrées de ligne de pré-sorties radio : les prises RCA de norme industrielle permettent une connexion facile pour les entrées de signaux. Elles sont plaquées or pour résister à la détérioration de signal due à l'effet de la corrosion.
- C. **Commande de gain** : la commande de gain d'entrée est préréglée de manière à correspondre à la sortie de la plupart des unités source. Elle peut être réglée en fonction d'une variété d'unités source.
- D. **Commutateur de filtre passif** : haut pour passe-haut – pour haut-parleur d'aigus, fréquence médiane. éteint pour passe-tout – pleine gamme. bas pour passe-bas - subwoofer.
- E. **Connexions de haut-parleurs** : respectez les polarités et ne mettez à la masse aucun fil de haut-parleur. Évitez de connecter les fils de haut-parleur ensemble.
- F. **Prises de connecteurs d'alimentation** : connexion d'alimentation, de mise à la masse et de commande à distance
- G. **Fusible de ligne** : si le fusible est grillé, essayez d'en déterminer la cause ou bien consultez votre distributeur agréé. Ne remplacez jamais un fusible par un autre de valeur supérieure.
- H. **Contrôle de fréquence de coupure réglable** : 40-400Hz (40-130Hz sur ampli mono).
- I. **Commutateur Juice Boost** : pousse de 12 dB les basses à 50Hz. Réglable sur un ampli mono B2.350.1.
- J. **Sorties d'extension ampli** : l'extension ampli permet de connecter en guirlande un ampli supplémentaire en évitant d'acheminer des câbles RCA additionnels de l'avant du véhicule vers l'emplacement arrière où se trouve le second ampli.
- K. **Puissance à distance** : connexion pour le contrôle de puissance à distance (modèle B2.350.1 seulement).

Installation

CONSIDÉRATIONS CONCERNANT L'INSTALLATION

Voici la liste d'outils requis pour l'installation :

- | | |
|---------------------------------------|---|
| Voltmètre-ohmmètre | Tube thermorétractible de 1/8" de diamètre |
| Pince à dénuder | Connecteurs assortis |
| Pince à sertir | Longueur adéquate — Fil d'alimentation rouge |
| Coupe-fils | Longueur adéquate — Fil d'allumage à distance |
| Tournevis à embout cruciforme no 2 | Longueur adéquate — Fil de masse noir |
| Clé de borne de batterie | |
| Perceuse à main avec mèches assorties | |

Installation

Cette section traite de points concernant le véhicule dont il faut tenir compte pour l'installation de votre nouvel ampli. Vous sauvez du temps en planifiant à l'avance la disposition du système et du câblage. Assurez-vous, entre autres, que chaque composant du système est facilement accessible pour les réglages.

 **MISE EN GARDE** : si vous vous sentez incapable d'installer l'appareil vous-même, confiez la tâche à un technicien qualifié.

 **MISE EN GARDE** : avant d'entamer l'installation, déconnectez la broche négative (-) de la batterie pour éviter tout risque de blessures, d'incendie ou de dommages à l'appareil.

Avant de commencer l'installation, suivez ces règles toutes simples :

1. Prenez soin de bien lire et comprendre les instructions avant d'installer l'appareil.
2. Par mesure de sécurité, veuillez débrancher le fil négatif de la batterie avant de commencer l'installation.
3. Pour faciliter le montage, nous vous suggérons de dérouler tous les fils avant d'installer l'appareil.
4. Acheminez tous les câbles RCA de façon groupée, à l'écart des fils à courant élevé.
5. Utilisez des connecteurs de haute qualité pour assurer une installation fiable et minimiser la perte de signal ou de puissance.
6. Réfléchissez avant de percer quoique ce soit ! Faites attention de ne pas couper ou percer le réservoir d'essence, les conduites de carburant, de frein, hydrauliques ou de dépression, ou le câblage électrique lorsque vous travaillez sur un véhicule.
7. Ne faites jamais passer les fils sous le véhicule. Il vaut mieux les installer à l'intérieur du véhicule pour assurer une meilleure protection.
8. Évitez de faire passer les fils par dessus ou à travers des bords tranchants. Tout fil acheminé à travers du métal, un pare-feu en particulier, doit être protégé avec des bagues en caoutchouc ou plastique.
9. Protégez TOUJOURS la batterie et le circuit électrique des dommages potentiels à l'aide de fusibles. Installez un porte-fusible et un fusible appropriés sur le câble d'alimentation de +12 V à moins de 45,7 cm (18") de la borne de batterie.
10. Préparez la masse du châssis en grattant toute trace de peinture de la surface métallique afin d'assurer une bonne mise à la masse. Les connexions de masse doivent être aussi courtes que possible et toujours connectées à du métal soudé à la carrosserie ou au châssis du véhicule.

EMPLACEMENTS DE MONTAGE

L'emplacement de l'ampli influe grandement sur la qualité du son obtenu.

Compartiment moteur

Ne jamais monter cet appareil dans le compartiment moteur. Cela entraînerait l'annulation de la garantie.

Montage dans le coffre

Un montage vertical de l'ampli assure un refroidissement optimal.

Le montage de l'ampli sur le plancher du coffre est acceptable mais offre un refroidissement moindre que le montage vertical.

Le montage de l'ampli à l'envers, sur la tablette arrière, n'assure pas un refroidissement satisfaisant, nuit à la performance de l'ampli et est, pas conséquent, fortement déconseillé.

Montage dans l'habitacle

Le montage de l'ampli dans l'habitacle passager est acceptable à condition qu'il reçoive suffisamment d'air pour se refroidir. Si vous comptez installer l'ampli sous le siège du véhicule, prévoyez un écartement d'au moins 2,54 cm (1 po) autour du dissipateur thermique de l'ampli.

Un écartement inférieur à cela n'assure pas un refroidissement satisfaisant, nuit à la performance de l'ampli et est, pas conséquent, fortement déconseillé.



Installation

BATTERIE ET CHARGE

Français

Les amplificateurs exercent une charge accrue sur la batterie et le système de charge du véhicule. Nous vous conseillons de vérifier l'état de l'alternateur et de la batterie pour vous assurer que le système électrique puisse supporter la charge accrue de votre système stéréo. Les systèmes électriques ordinaires en bon état sont normalement capables de fournir sans problème la charge supplémentaire requise par les amplis Lightning Audio. Toutefois, la durée de vie de la batterie et de l'alternateur peut s'en trouver affectée légèrement. Pour maximiser la performance de votre ampli, nous vous suggérons d'utiliser une batterie à usage intensif et un condensateur de stockage d'énergie.

CBLAGE DU SYSTÈME

-  **MISE EN GARDE** : si vous ne vous sentez pas à l'aise pour effectuer vous-même le câblage de votre nouvel appareil, veuillez confier l'installation à votre concessionnaire Lightning Audio agréé.
-  **MISE EN GARDE** : avant d'entamer l'installation, déconnectez la broche négative (-) de la batterie pour éviter tout risque de blessures, d'incendie ou de dommages à l'appareil.
-  **MISE EN GARDE** : évitez de faire passer les fils d'alimentation près des câbles d'entrée de signaux faibles, de l'antenne, des câbles d'alimentation, des équipements ou faisceaux sensibles. Les fils d'alimentation transportent un courant élevé et peuvent produire du bruit dans le système audio.

1. Planifiez l'acheminement des fils. Gardez les câbles RCA ensemble mais en les isolant des câbles d'alimentation de l'ampli et des autres accessoires automobiles de forte puissance, particulièrement les moteurs électriques, pour éviter que le signal audio ne subisse d'interférence de bruit provenant de champs de rayonnement électriques. Si vous faites passer les fils par un pare-feu ou autre barrière métallique, protégez-les à l'aide de bagues en caoutchouc ou en plastique pour éviter les courts-circuits. Conservez toute la longueur des fils pour l'instant. Vous l'ajusterez plus tard.

2. Préparez le fil ROUGE (câble d'alimentation) qui devra être relié à l'ampli en dénudant 1/2 po de son extrémité. Insérez la partie dénudée dans la borne B+, puis fixez le fil en vissant la vis sans tête.

REMARQUE : Le câble B+ DOIT comporter un fusible à 18 pouces ou moins de la batterie du véhicule. Installez le porte-fusible sous le capot et préparez les extrémités de câble tel qu'indiqué ci-dessus. Les connexions doivent être étanches.

- 3. Coupez le fil ROUGE (câble d'alimentation) à moins de 18 pouces de la batterie et dénudez 1/2 po de son extrémité.
- 4. Dénudez 1/2 po de l'extrémité de batterie du câble d'alimentation et sertissez une grosse cosse à anneau sur le câble. Connectez la cosse à la borne positive de la batterie. N'installez pas le fusible pour l'instant.
- 5. Préparez le fil NOIR (câble de mise à la masse) qui devra être relié à l'ampli en dénudant 1/2 po de son extrémité. Insérez la partie dénudée dans la borne GND, puis fixez le fil en vissant la vis sans tête. Préparez la masse du châssis en grattant toute trace de peinture de la surface métallique et en nettoyant soigneusement pour éliminer tout dépôt de saleté et de graisse. Dénudez l'autre extrémité du fil et fixez un connecteur en anneau. Fixez le câble au châssis à l'aide d'une vis non anodisée et une rondelle en étoile.
- 6. Préparez le fil d'activation REM qui devra être relié à l'ampli en dénudant 1/2 po de son extrémité. Insérez la partie dénudée dans la borne REM, puis fixez le fil en vissant la vis sans tête. Connectez l'autre extrémité du fil REM à une source positive commutée de 12 volts. La tension commutée provient généralement de l'antenne ou du câble d'accessoires de la source audio. Si la source audio ne comporte pas de telles sorties, nous recommandons de raccorder un interrupteur mécanique en ligne avec une source de 12 volts pour activer l'ampli.
- 7. Montez solidement l'ampli sur le véhicule ou le rack d'ampli. Prenez soin de ne pas le fixer sur des panneaux en carton ou en plastique. Les vis pourraient en effet se décoller des panneaux sous l'effet des vibrations de la route ou des arrêts soudains du véhicule.
- 8. Connectez le signal à l'ampli en branchant les câbles RCA/entrées de signaux élevés dans les prises d'entrée de l'ampli.

Installation

- Connectez les haut-parleurs : dénudez les fils des haut-parleurs de 1/2" et insérez la partie dénudée dans la borne du haut-parleur, puis serrez la vis sans tête pour fixer le tout. Veillez à respecter la polarité des haut-parleurs. NE mettez
- Effectuez une vérification finale du câblage pour vous assurer que toutes les connexions sont bien mises. Vérifiez toutes les connexions d'alimentation et de mise à la masse en vue de fils effilochés et de connexions desserrées pouvant causer des problèmes.

REMARQUE : vérifiez les polarités de signal à l'aide des schémas.

⚠ MISE EN GARDE : ces amplificateurs ne sont pas recommandés pour des charges d'impédance inférieures à 2Ω stéréo ou 4Ω pontées (mono).

⚠ MISE EN GARDE : utilisez un type de configuration d'entrée seulement. L'utilisation à la fois d'entrées RCA et haut niveau produira un effet indésirable.

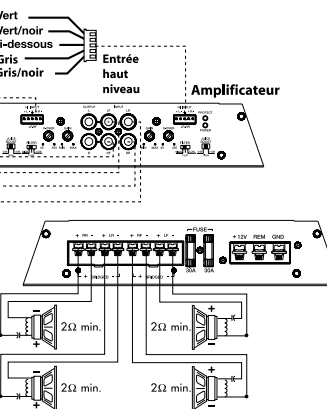
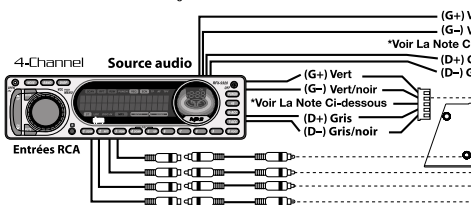
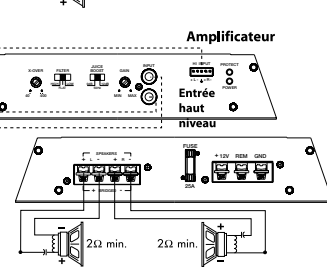
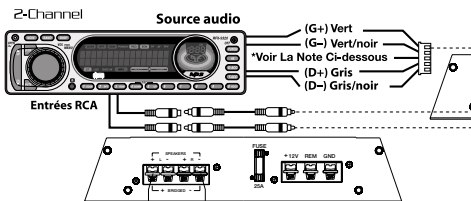
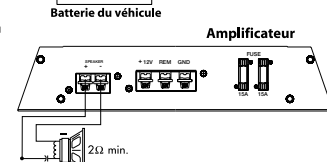
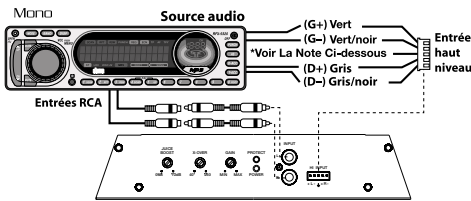
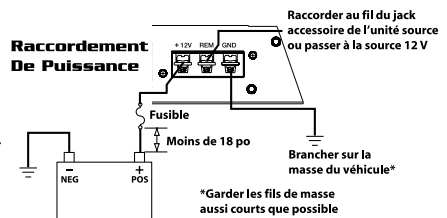

*REMARQUE : si vous utilisez des entrées haut niveau et que vous entendez un bruit de moteur, connectez le fil noir à la masse du châssis. Si le bruit persiste, contactez votre distributeur agréé ou le service à la clientèle Lightning Audio.

Installation

CONTRÔLE DE PUISSANCE À DISTANCE (modèle B2.350.1 seulement)

Montage et installation

1. Trouvez un bon emplacement, sous le tableau de bord ou près de la console centrale, offrant un accès facile à l'appareil de télécommande.
2. Installez la commande à distance à l'aide des vis fournies.
3. Acheminez le câble de la télécommande et branchez-le à la télécommande et à l'ampli.

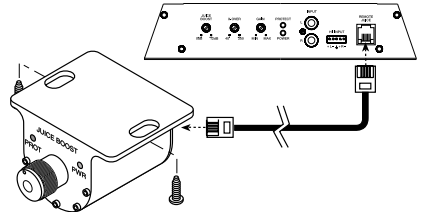

UTILISATION DE FILTRES PASSIFS

Un filtre passif est un circuit utilisant des condensateurs ou bobines qui est placé sur les fils du haut-parleur, entre l'ampli et le haut-parleur. Le filtre délègue une gamme de fréquences spécifique au haut-parleur afin d'assurer une performance optimale de l'ampli. Un filtre passif peut accomplir une des trois fonctions suivantes : passe-haut (condensateurs), passe-bas (inducteurs ou bobines) et passe-bande (combinaison de condensateur et de bobine).

Les filtres passifs les plus fréquemment utilisés sont les filtres de 6dB/octave. Ils sont faciles à fabriquer et nécessitent un composant par filtre. Placé en série avec le circuit, ce type de filtre réduit la puissance du haut-parleur de 6dB/octave au-dessus et au-dessous du point de fréquence, selon qu'il s'agit d'un filtre passe-haut ou passe-bas. Des systèmes plus complexes (12dB/octave ou 18dB/octave) peuvent causer des problèmes d'impédance s'ils ne sont pas conçus par des professionnels.

La précision des filtres passifs dépend directement de l'impédance du haut-parleur et de la valeur du composant. Si des composants de filtre passif sont utilisés dans des systèmes à plusieurs haut-parleurs, il faut tenir compte de l'effet du filtre passif sur l'impédance globale ainsi que de l'impédance du haut-parleur pour déterminer les charges de l'ampli.



Passe-bas 6dB/octave

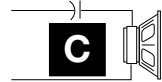

Passe-haut 6dB/octave

| Freq. Hertz | Impédance de haut-parleur | | | | | |
|-------------|---------------------------|--------|--------|-------|--------|-------|
| | 2 OHMS | | 4 OHMS | | 8 OHMS | |
| | L | C | L | C | L | C |
| 80 | 4.1mH | 1000µF | 8.2mH | 500µF | 16mH | 250µF |
| 100 | 3.1mH | 800µF | 6.2mH | 400µF | 12mH | 200µF |
| 130 | 2.4mH | 600µF | 4.7mH | 300µF | 10mH | 150µF |
| 200 | 1.6mH | 400µF | 3.3mH | 200µF | 6.8mH | 100µF |
| 260 | 1.2mH | 300µF | 2.4mH | 150µF | 4.7mH | 75µF |
| 400 | .8mH | 200µF | 1.6mH | 100µF | 3.3mH | 50µF |
| 600 | .5mH | 136µF | 1.0mH | 68µF | 2.0mH | 33µF |
| 800 | .41mH | 100µF | .82mH | 50µF | 1.6mH | 26µF |
| 1000 | .31mH | 78µF | .62mH | 39µF | 1.2mH | 20µF |
| 1200 | .25mH | 66µF | .51mH | 33µF | 1.0mH | 16µF |
| 1800 | .16mH | 44µF | .33mH | 22µF | .68mH | 10µF |
| 4000 | .08mH | 20µF | .16mH | 10µF | .33mH | 5µF |
| 6000 | 51mH | 14µF | .10mH | 6.8µF | .20mH | 3.3µF |
| 9000 | 34mH | 9.5µF | 68mH | 4.7µF | .15mH | 2.2µF |
| 12000 | 25mH | 6.6µF | 51mH | 3.3µF | 100mH | 1.6µF |

L = passe-bas (inducteur)

C = passe-haut (condensateur)

Pour de plus amples informations, communiquez avec votre distributeur agréé Lightning Audio.



MISE EN GARDE : les amplificateurs Lightning Audio ne sont pas recommandés pour des charges d'impédance inférieures à 2Ω stéréo ou 4Ω pontées (mono).

Fonctionnement

RÉGLAGE DU GAIN

Pour régler le gain, tournez le bouton de gain de l'ampli vers son niveau le plus bas. Augmentez le volume de la source audio jusqu'à produire une distorsion audible, puis baissez-le jusqu'à ce que la distorsion devienne inaudible. Augmentez ensuite le gain de l'ampli jusqu'à produire de nouveau une distorsion audible, puis baissez-le jusqu'à ce que la distorsion devienne inaudible.

REMARQUE : pour un réglage plus approfondi, communiquez avec le support technique de Lightning Audio.

RÉGLAGE DU FILTRE PASSIF (RGL. FILTRE)

Baissez complètement le niveau du filtre. Le système audio étant en fonctionnement à niveau d'écoute normal, augmentez le niveau du filtre graduellement jusqu'à atteindre le point de fréquence voulu.

Dépannage

| Symptôme | Diagnostic | Solution |
|---------------------------------|---|--|
| L'ampli ne s'allume pas. | Tension de B+ ou de télécom. non située entre 10,5 et 15,5 V ou bien absente. | Vérifiez l'alternateur, la batterie, le fusible et le câblage. Réparez au besoin. |
| Bruit d'ampli | L'ampli pas mis à la masse correctement. | Vérifiez les fils. Réparez au besoin. |
| (Bruit d'allumage) | Pointe de tension provenant de l'unité source pénétrant l'entrée de l'ampli | Connectez le module d'allumage à la borne REM si les bruits sont éliminés sans signal d'entrée à l'ampli Réacheminez les câbles de signal à l'écart des sources de courant élevé |
| Bruit de moteur | Les câbles de signal subissent une interférence de bruit | Ricablate i cavi del segnale lontano dalle fonti di alta tensione |

Accessories

TURBINE DE REFROIDISSEMENT BOLT

La turbine de refroidissement souffle de grands volumes d'air sur les composants critiques de l'ampli Bolt. Voir votre distributeur agréé.

Installation

1. Retirez les quatre vis à tête hex qui retiennent le logo Torture Tested.
2. Connectez la petite fiche de la turbine de refroidissement aux broches marquées " FAN " sur la carte de circuits imprimés, à l'intérieur de l'ampli.
3. Fixez la turbine à l'ampli à l'aide des vis de l'étape 1.

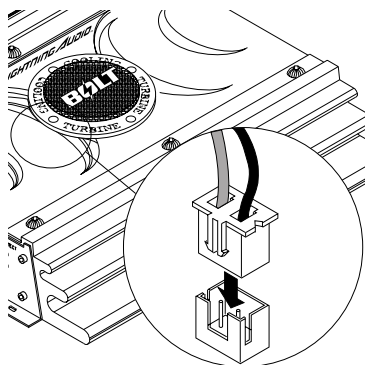

B2.250.1

- **Puissance Maximum:** 750 watts
- **Puissance nominale :**
250 w x 1 @ 2 ohms
150 w x 1 @ 4 ohms
- **Sensibilité à l'entrée :** 150 mV - 4 V
- **Entrée de signaux élevés :** 1,5 V - 14 V
- **Rapport signal/bruit :** > 90 dBA
- **Séparation des voies :** 50 dB
- **Filtre passif :** commutateur passe-haut/bas/tout
- **Type de filtre passif :** variable 40~130 Hz
- **Valeur du fusible de l'ampli :** 15 Ampères (2)
- **Dimensions du châssis :** 5 cm/2 po (H) x 28 cm/11,1 po (l) x 25 cm/9,8 po (P)

B2.150.2

- **Puissance Maximum:** 450 watts
- **Puissance nominale :** 50 w x 2 @ 4 ohms
75 w x 2 @ 2 ohms
150 w x 1 @ 4 ohms
- **Sensibilité à l'entrée :** 150 mV - 4 V
- **Entrée de signaux élevés :** 1,5 V - 14 V
- **Rapport signal/bruit :** > 90 dBA
- **Séparation des voies :** 50 dB
- **Filtre passif :** commutateur passe-haut/bas/tout
- **Type de filtre passif :** variable 40~400 Hz
- **Valeur du fusible de l'ampli :** 25 Ampères (1)
- **Dimensions du châssis :** 5 cm/2 po (H) x 28 cm/11,1 po (l) x 17,5 cm/6,9 po (P)

B2.200.2

- **Puissance Maximum:** 600 watts
- **Puissance nominale :** 75 w x 2 @ 4 ohms
100 w x 2 @ 2 ohms
200 w x 1 @ 4 ohms
- **Sensibilité à l'entrée :** 150 mV - 4 V
- **Entrée de signaux élevés :** 1,5 V - 14 V
- **Rapport signal/bruit :** > 90 dBA
- **Séparation des voies :** 50 dB
- **Filtre passif :** commutateur passe-haut/bas/tout
- **Type de filtre passif :** variable 40~400 Hz
- **Valeur du fusible de l'ampli :** 30 Ampères (1)
- **Dimensions du châssis :** 5 cm/2 po (H) x 28 cm/11,1 po (l) x 19 cm/7,5 po (P)

B2.300.2

- **Puissance Maximum:** 900 watts
- **Puissance nominale :** 100 w x 2 @ 4 ohms
150 w x 2 @ 2 ohms
300 w x 1 @ 4 ohms
- **Sensibilité à l'entrée :** 150 mV - 4 V
- **Entrée de signaux élevés :** 1,5 V - 14 V
- **Rapport signal/bruit :** > 90 dBA
- **Séparation des voies :** 50 dB
- **Filtre passif :** commutateur passe-haut/bas/tout
- **Type de filtre passif :** variable 40~130 Hz
- **Valeur du fusible de l'ampli :** 20 Ampères (2)
- **Dimensions du châssis :** 5 cm/2 po (H) x 28 cm/11,1 po (l) x 25 cm/9,8 po (P)

B2.350.1

- **Puissance Maximum:** 1050 watts
- **Puissance nominale :** 100 w x 2 @ 4 ohms
150 w x 2 @ 2 ohms
300 w x 1 @ 4 ohms
- **Sensibilité à l'entrée :** 150 mV - 4 V
- **Entrée de signaux élevés :** 1,5 V - 14 V
- **Rapport signal/bruit :** > 90 dBA
- **Séparation des voies :** 50 dB
- **Filtre passif :** commutateur passe-haut/bas/tout
- **Type de filtre passif :** variable 40~130 Hz
- **Valeur du fusible de l'ampli :** 20 Ampères (2)
- **Dimensions du châssis :** 5 cm/2 po (H) x 28 cm/11,1 po (l) x 33 cm/13 po (P)

B2.300.4

- **Puissance Maximum:** 900 watts
- **Puissance nominale :** 50 w x 4 @ 4 ohms
75 w x 4 @ 2 ohms
150 w x 2 @ 4 ohms
- **Sensibilité à l'entrée :** 150 mV - 4 V
- **Entrée de signaux élevés :** 1,5 V - 14 V
- **Rapport signal/bruit :** > 90 dBA
- **Séparation des voies :** 50 dB
- **Filtre passif :** commutateur passe-haut/bas/tout
- **Type de filtre passif :** variable 40~400 Hz
- **Valeur du fusible de l'ampli :** 25 Ampères (2)
- **Dimensions du châssis :** 5 cm/2 po (H) x 28 cm/11,1 po (l) x 30 cm/11,8 po (P)

B2.400.4

- **Puissance Maximum:** 1200 watts
- **Puissance nominale :** 75 w x 4 @ 4 ohms
100 w x 4 @ 2 ohms
200 w x 2 @ 4 ohms
- **Sensibilité à l'entrée :** 150 mV - 4 V
- **Entrée de signaux élevés :** 1,5 V - 14 V
- **Rapport signal/bruit :** > 90 dBA
- **Séparation des voies :** 50 dB
- **Filtre passif :** commutateur passe-haut/bas/tout
- **Type de filtre passif :** variable 40~400 Hz
- **Valeur du fusible de l'ampli :** 25 Ampères (2)
- **Dimensions du châssis :** 5 cm/2 po (H) x 28 cm/11,1 po (l) x 33 cm/13 po (P)

Les spécifications sont sujettes à changements sans préavis

Garantie limitée

Lightning Audio offre une garantie limitée sur ses produits selon les termes suivants :

• Durée de la garantie

Haut-parleurs

Un an, pièces et main-d'œuvre. Preuve d'achat exigée.

Amplis

Boît : Un an, pièces et main-d'œuvre. Preuve d'achat exigée.

Strike et Storm : Un an, pièces et main-d'œuvre. Preuve d'achat exigée.

Ou garantie de deux ans, pièces et main-d'œuvre, si installé par un distributeur agréé. Preuve d'achat exigée.

CT-1 et PC2

Un an, pièces et main-d'œuvre. Preuve d'achat exigée.

• Couverture

Cette garantie s'applique uniquement aux produits Lightning Audio vendus aux consommateurs par des distributeurs Lightning Audio agréés, aux États-Unis d'Amérique et leurs territoires. Les produits achetés par les consommateurs auprès d'un distributeur Lightning Audio agréé dans un autre pays sont couverts par le distributeur de ce pays et non par Lightning Audio.

• Qui est couvert ?

Cette garantie s'applique uniquement à l'acheteur initial du produit Lightning Audio acheté aux États-Unis auprès d'un distributeur Lightning Audio agréé. Afin de bénéficier du service de garantie, l'acheteur doit fournir à Lightning Audio une copie du reçu indiquant le nom du client, le nom du distributeur, le produit acheté et la date d'achat.

• Les produits jugés défectueux

durant la période de garantie seront réparés ou remplacés (par un produit jugé équivalent) au choix de Lightning Audio.

• Non-couverture

1. Dommages causés par accident, abus, mauvaise utilisation, eau, vol
2. Coûts et frais relatifs au retrait ou à la réinstallation du produit
3. Service effectué par quelqu'un d'autre que Lightning Audio ou un centre de service autorisé Lightning Audio
4. Tout produit dont le numéro de série a été oblitéré, altéré ou enlevé
5. Dommages subséquents infligés à d'autres composants
6. Tout produit acheté en dehors des États-Unis
7. Tout produit qui n'a pas été acheté auprès d'un distributeur Lightning Audio agréé

• Limite sur les garanties implicites

Toute garantie implicite, y compris toute garantie d'adéquation à un usage particulier et de commercialité, est limitée dans le temps à la période de la garantie expresse énoncée ci-dessus. Certaines juridictions ne permettent pas de limitation sur la durée des garanties implicites. En conséquence, l'exclusion ci-dessus peut ne pas vous être applicable. Aucune personne n'est autorisée à assumer une quelconque autre responsabilité au nom de Lightning Audio relative à la vente de ce produit.

• Pour l'obtention de service

Veuillez appeler le service à la clientèle Lightning Audio au 1-888-881-8186. Vous devez obtenir un numéro d'autorisation de retour de marchandise avant de renvoyer le produit à Lightning Audio. La responsabilité de l'envoi du produit à Lightning Audio vous incombe entièrement. Incluez toujours la preuve d'achat. Marquez le numéro d'autorisation de retour de marchandise sur l'extérieur de l'emballage.

• Garantie de l'Union Européenne

Ce produit est conforme aux exigences de garantie actuelles de l'UE. Voir votre distributeur agréé pour plus de détails.

Destinataire : Electronics
Lightning Audio
Warranty Repair Department
2055 E. 5th Street
Tempe, AZ 85281
N° ARM : _____

Destinataire : Speakers
Lightning Audio
Speaker Returns
2356 Turner Ave. NW
Grand Rapids, MI 49544
N° ARM : _____

Introducción

Innove o desintegrese!

Gracias por comprar el Amplificador Lightning Audio Bolt.

Nuestros clientes pueden contar con que Lightning Audio traspase los límites del audio. Ahora, traspasaremos los límites en el negocio de amplificadores y woofers con modelos de gran valor y alto rendimiento.

Español

Por primera vez, los clientes pueden personalizar sus amplificadores con accesorios como la turbina de enfriamiento CT-1. Estos componentes accesorios se diseñan pensando en el rendimiento y la posibilidad del pedido personalizado.

Si después de leer su manual tiene preguntas sobre este producto, le recomendamos que consulte a su distribuidor de Lightning Audio. Si necesita asistencia adicional, puede llamarnos directamente al 1-888-881-8186. Asegúrese de tener su número de serie, número de modelo y fecha de compra disponibles cuando usted llame.

El número de serie se encuentra en el exterior de la caja. Por favor, escríbalos en el espacio que se indica a continuación para tener una anotación permanente. Esto servirá como verificación de su garantía de fábrica y podría ser de utilidad para recuperar su amplificador si alguna vez se lo roban.

Número de serie: _____

Número de modelo: _____

Índice de materias

| | | | |
|---|--------------|---|-----------|
| Introducción | 22 | Funcionamiento | 29 |
| Instrucciones de seguridad | 23 | Ajuste de la ganancia | 29 |
| Características de diseño | 23-24 | Ajuste del X-Over | 29 |
| Instalación | 24-28 | Solución de problemas | 29 |
| Consideraciones sobre la instalación | 24 | Accesorios | 29 |
| Lugares para el montaje | 25 | Especificaciones | 30 |
| Batería y carga | 26 | Información sobre la garantía limitada | 31 |
| Cableado del sistema | 26 | | |
| Control de Juice Remoto (B2.350.1 solamente) | 28 | | |
| Uso de X-Over pasivos | 28 | | |

NOTA: Lea cada sección para obtener información más detallada.

PRACTIQUE EL SONIDO SEGURO

El contacto continuo con niveles de presión de sonido superiores a 100 dB puede causar la pérdida permanente de la audición. Los sistemas de sonido para automóviles de alta potencia pueden producir niveles de presión de sonido superiores a los 130 dB. Use su sentido común y practique el sonido seguro.

Instrucciones de seguridad

ADVERTENCIA

Este símbolo de "**ADVERTENCIA**" tiene por objeto alertar al usuario sobre la presencia de instrucciones de importancia. No tener en cuenta las instrucciones podría resultar en lesiones graves o muerte.

PRECAUCIÓN

Este símbolo de "**PRECAUCIÓN**" tiene por objeto alertar al usuario sobre la presencia de instrucciones de importancia. No tener en cuenta las instrucciones podría resultar en lesiones o daños a la unidad.

 **PRECAUCIÓN:** Para prevenir lesiones y daño a la unidad, por favor lea y cumpla las instrucciones de este manual. Nosotros deseamos que este sistema sea algo para disfrutar, no un dolor de cabeza.

 **PRECAUCIÓN:** Si no está seguro sobre cómo instalar el sistema usted mismo, pídale a un técnico calificado que lo instale.

 **PRECAUCIÓN:** Antes de la instalación, desconecte el terminal negativo de la batería (-) para prevenir daño a la unidad, incendio y/o posibles lesiones.

Características de Diseño

B2.250.1 Mono

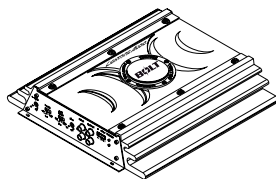
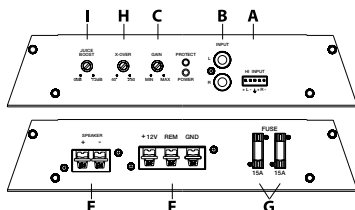

B2.350.1 Mono

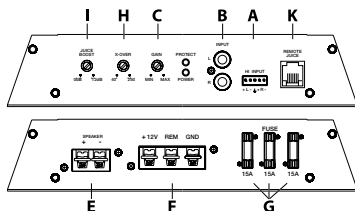

B2.150.2 2-Channel

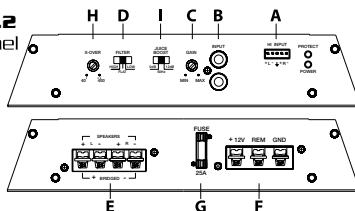

B2.200.2 2-Channel

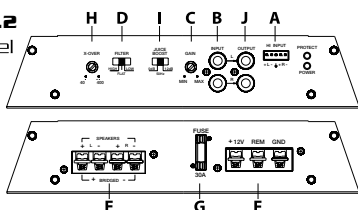

B2.300.2 2-Channel

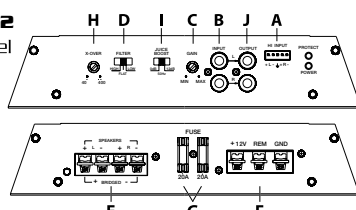

Características de Diseo

Espaol

B2.300.4
4-Channel

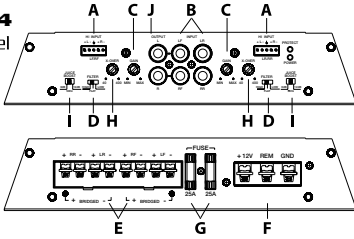

B2.400.4
4-Channel

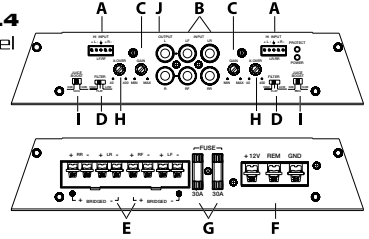

- A. **Entradas de alto nivel (de los altavoces):** Las entradas de alto nivel usan un conector desmontable terminado con 20 conductores AWG. Estas entradas debern usarse si la fuente s3lo tiene entradas de cable (de alto nivel) del altavoz y ninguna entrada RCA.
- B. **Enchufes de entrada RCA** – Nivel de lnea de las pre-salidas de radio: El enchufe RCA, estandar de la industria, proporciona una conexi3n f3cil para la entrada del nivel de la se3al. Estos enchufes est3n enchapados en oro para resistir la degradaci3n de la se3al que es causada por la corrosi3n.
- C. **Control de ganancia:** El control de ganancia de entrada viene precalibrado para ajustarse a la entrada de la mayoria de las fuentes. Puede ajustarse para distintos niveles de salida de una variedad de fuentes.
- D. **Interruptor de filtro X-over:** Alto para paso alto – Tweeter medio.
Apagado para todos los pasos – Rango completo.
Bajo para paso bajo – Subs.
- E. **Conexiones del altavoz:** Siga la polaridad correcta y no conecte ninguno de los cables del altavoz a tierra. No conecte ninguno de los cables del altavoz juntos.
- F. **Terminales del conector de potencia:** Conecta la potencia, el cable a tierra y el remoto.
- G. **Fusible de potencia:** Si este fusible salta, determine la causa o vea a un Distribuidor Autorizado. Nunca reemplazca el fusible con uno de mayor valor que el original.
- H. **Control de frecuencia X-over ajustable:** 40-400 Hz (40-130 Hz en amplificador mono)
- I. **Interruptor de Juice Boost:** Aplica 12 dB de Bass Boost de 50 Hz. Ajustable en amplificadores mono B2.350.1.
- J. **Entradas de paso:** Las entradas de paso proporcionan una fuente conveniente para conectar un amplificador adicional sin tener que usar un conjunto extra de cables RCA desde el frente del vehiculo hasta la parte de atr3s donde se encuentra el amplificador.
- K. **Juice Remoto:** Conexi3n para control de Juice Remoto (B2.350.1 solamente).

Instalaci3n

CONSIDERACIONES SOBRE LA INSTALACI3N

La siguiente es una lista de las herramientas necesarias para la instalaci3n:

- | | |
|-------------------------------------|---|
| Voltmetro / Ohmetro | Tubo termorretr3ctil de 1/8 pulgadas de di3metro |
| Pelacables | Variedad de conectores |
| Tenaza engarzadora de cables | Largo adecuado—Cable rojo de potencia |
| Cortador de cables | Largo adecuado—Cable de encendido remoto |
| Destornillador Phillips No. 2 | Largo adecuado—Cable negro para conexi3n a tierra |
| Llave para bornes de batera | |
| Taladro manual con distintas brocas | |

Instalación

Esta sección se concentra en algunas de las consideraciones de su vehículo para instalar el nuevo amplificador. La planificación previa del diagrama de su sistema y las mejores rutas del cableado ayudarán a ahorrar tiempo en la instalación. Cuando se decide sobre el diagrama de su nuevo sistema, asegúrese de que cada componente esté accesible para realizar ajustes.

 **PRECAUCIÓN:** Si no está seguro sobre cómo instalar el sistema usted mismo, pídale a un técnico calificado que lo instale.

 **PRECAUCIÓN:** Antes de la instalación, desconecte el terminal negativo de la batería (-) para prevenir daño a la unidad, incendio y/o posibles lesiones.

Antes de comenzar la instalación, siga estas normas simples:

1. Asegúrese de leer y entender cuidadosamente las instrucciones antes de intentar instalar la unidad.
2. Para mayor seguridad, desconecte el electrodo negativo de la batería antes del comienzo de la instalación.
3. Para facilitar el montaje, le sugerimos que pase todos los cables antes de montar la unidad fuente en su lugar.
4. Pase todos los cables RCA juntos y lejos de recorridos de cables de alta corriente.
5. Use conectores de alta calidad para obtener una instalación fiable y reducir la pérdida de potencia.
6. ¡Piense antes de perforar! Tenga cuidado de no cortar o perforar el tanque de combustible, las líneas de combustible o líneas hidráulicas, líneas de vacío o cableado eléctrico cuando trabaje en cualquier vehículo.
7. Nunca pase los cables por debajo del vehículo. Pasar los cables por el interior del vehículo ofrece la mejor protección.
8. Evite pasar los cables sobre o por bordes filosos. Use anillos de goma o plástico para proteger los cables pasados a través del metal, especialmente el muro contra fuego.
9. Proteja SIEMPRE la batería y el sistema eléctrico contra daños usando los fusibles apropiados. Instale el portafusible apropiado y el fusible en el cable de +12 V de potencia a una distancia máxima de 18 pulgadas (45,7 cm.) del terminal de la batería.
10. Cuando conecte el chasis del vehículo a tierra, quite la pintura del metal para asegurar una conexión a tierra buena y limpia. Las conexiones de toma de tierra deberán ser las más cortas posibles y deberán estar siempre conectadas al metal que está soldado al cuerpo principal, o chasis del vehículo.

LUGARES DE MONTAJE

Esta sección se concentra en algunas de las consideraciones del vehículo que son necesarias para instalar su nuevo amplificador.

Compartimento del motor

Nunca instale esta unidad en el compartimento del motor. Instalar la unidad en el compartimento del motor anulará su garantía.

Instalación en el maletero

Montar el amplificador verticalmente proporcionará el mejor enfriamiento al amplificador.

Se puede montar el amplificador en el piso del maletero pero esta posición ofrece menor enfriamiento que el montaje vertical.

Montar el amplificador boca abajo respecto a la plataforma posterior del maletero no proporcionará el enfriamiento adecuado, afectará severamente el rendimiento del amplificador y no se recomienda.

Instalación en la cabina de pasajeros

Se puede montar el amplificador en la cabina de pasajeros, siempre que usted proporcione una cantidad suficiente de aire al amplificador para que pueda enfriarse. Si planea montar el amplificador debajo del asiento del vehículo, deberá dejar un espacio mínimo de 1 pulgada (2,54 cm) alrededor del disipador térmico del amplificador.

Montar el amplificador con un espacio de aire menor de 1 pulgada (2,54 cm) alrededor del disipador térmico del amplificador en la cabina de pasajeros no proporcionará el enfriamiento apropiado, afectará severamente el rendimiento del amplificador y no se recomienda.

Instalación

BATERÍA Y CARGA

Los amplificadores incrementarán la demanda sobre la batería del vehículo y el sistema de carga. Recomendamos verificar el estado del alternador y de la batería para asegurar que el sistema eléctrico tenga suficiente capacidad para procesar la demanda extra en su sistema de estéreo. Sistemas eléctricos de fábrica que están en buenas condiciones deben tener capacidad suficiente para la demanda extra de cualquier amplificador de Lightning Audio sin problemas, aunque la vida útil de la batería y del alternador pueden reducirse levemente. Para maximizar el funcionamiento de su amplificador, le sugerimos que use una batería de gran capacidad y un condensador de almacenamiento de energía.

Español

CABLEADO DEL SISTEMA

 **PRECAUCIÓN:** Si no se siente cómodo instalando el cableado de su nueva unidad, por favor consulte a su Distribuidor Autorizado Lightning Audio local sobre la instalación.

 **PRECAUCIÓN:** Antes de la instalación, desconecte el terminal negativo de la batería (-) para prevenir daño a la unidad, incendio o posibles lesiones.

 **PRECAUCIÓN:** Evite pasar los cables de alimentación cerca de los cables de entrada de bajo nivel, de la antena, de los conductores de alimentación, de equipo sensible o de cableados preformados. Los cables de alimentación llevan bastante corriente y podrían inducir ruido en el sistema de audio.

1. Planifique la ruta de cableado. Mantenga los cables RCA juntos pero aislados de los cables de alimentación del amplificador y de cualquier accesorio del automóvil de alta potencia, especialmente de motores eléctricos. Esto se hace para evitar ruido de acoplamiento de campos eléctricos irradiantes en la señal de audio. Cuando pase los cables por el muro contra fuego o por cualquier barrera metálica, protéjalos con anillos de plástico o goma para evitar cortos circuitos. Deje los cables largos para poder ajustarlos posteriormente en forma precisa.
2. Prepare el cable ROJO (cable de alimentación) para conectarlo al amplificador, pelando 1/2 pulgada (1,3 cm) de la aislación desde el extremo final del cable. Inserte el cable sin aislación en el terminal B+ y ajuste el tornillo de fijación para asegurar el cable en su lugar.

NOTA: El cable B+ DEBE estar protegido a 18 pulgadas (45,7 cm) de distancia o menos de la batería del vehículo. Instale el portafusibles debajo del capó y prepare los terminales del cable como se indicó anteriormente. Las conexiones no deberán permitir la entrada de agua.

3. Recorte el cable ROJO (cable de alimentación) a una distancia de 18 pulgadas (45,7 cm) de la batería y pele 1/2 pulgada (1,3 cm) de la aislación del extremo final del cable.
4. Pele 1/2 pulgada (1,3 cm) del cable de alimentación del extremo de la batería y engarce a presión un anillo terminal grande al cable. Use el terminal del anillo para conectar al terminal positivo de la batería. No instale el fusible en este momento.
5. Prepare el cable NEGRO (cable a tierra) para conectarlo al amplificador, pelando 1/2 pulgada (1,3 cm) de la aislación del extremo final del cable. Inserte el cable sin aislación en el terminal GND (tierra) y ajuste el tornillo de fijación para asegurar el cable en su lugar. Prepare la conexión a tierra en el chasis raspando la pintura de la superficie de metal y limpie minuciosamente el polvo y la grasa del área. Pele el otro extremo del cable y conecte un anillo conector. Ajuste el cable al chasis con un tornillo no anodizado y una arandela en estrella.
6. Prepare el cable de encendido REM para conectarlo al amplificador, pelando 1/2 pulgada (1,3 cm) de la aislación del extremo final del cable. Inserte el cable sin aislación dentro del terminal REM y ajuste el tornillo de fijación para asegurar el cable en su lugar. Conecte el otro extremo del cable REM a una fuente positiva de 12 voltios conmutado. El voltaje conmutado generalmente se toma de la antena o de un conductor accesorio de la fuente. Si la unidad fuente no tiene estas salidas, se recomienda cablear un interruptor mecánico en línea con una fuente de 12 voltios para activar el amplificador.
7. Monte el amplificador seguramente al vehículo o al soporte del amplificador. Tenga cuidado de no montar el amplificador sobre paneles de cartón o plástico porque los tornillos pueden salirse del panel debido a la vibración o las frenadas repentinas del vehículo.
8. Conecte la señal de la fuente al amplificador, enchufando los cables RCA/entradas de alto nivel a los enchufes de entrada del amplificador.

Instalación

- Conecte los altavoces. Pele 1/2 pulgada (1,3 cm) de los cables de los altavoces, insértelos en los terminales de los altavoces y ajuste el tornillo de fijación en su lugar. Asegúrese de mantener la polaridad correcta en los altavoces. NO conecte ninguno de los conductores de los altavoces a tierra, ya que esto puede resultar en un funcionamiento inestable.
- Realice un control final del cableado terminado del sistema para asegurarse de que todas las conexiones son precisas. Verifique que no haya cables pelados ni conexiones sueltas en ninguna de las conexiones de poder y a tierra que podrían causar problemas.

NOTA: Para establecer la polaridad de señal correcta siga los diagramas.

PRECAUCIÓN: No se recomienda el uso de estos amplificadores para cargas de impedancia menores de 2Ω estéreo y/o 4Ω puenteado.

PRECAUCIÓN: Solamente utilice una configuración de entrada. El uso de ambas entradas, la RCA y la de Alto Nivel, causa un funcionamiento indeseado.

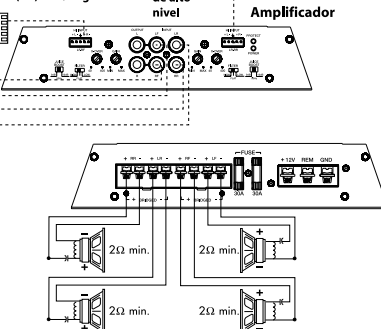
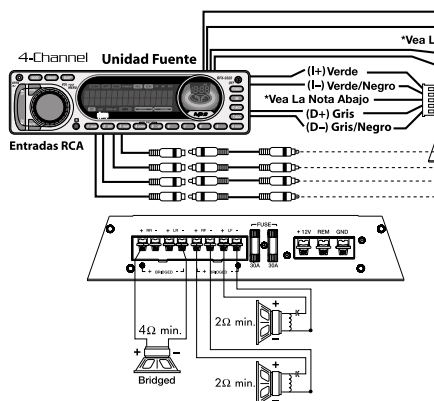
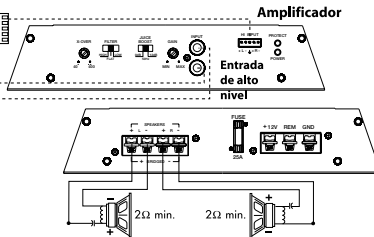
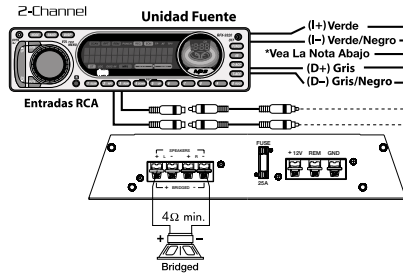
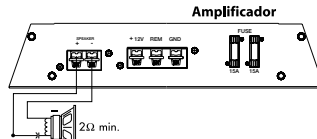
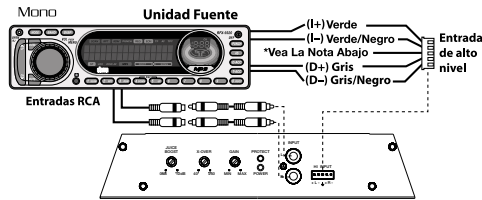
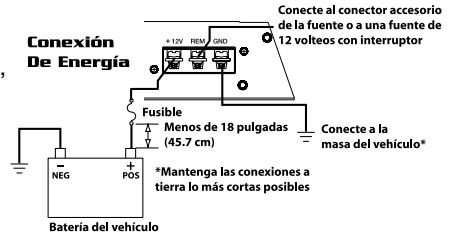

*NOTA: Al usar entradas de alto nivel, si hay ruido audible del motor, conecte el cable negro al chasis para hacer la conexión de puesta a tierra. Si el ruido persiste, llame a su distribuidor autorizado o al servicio al cliente de Lightning Audio. Kundendienst von Lightning Audio.

Instalación

CONTROL DE JUICE REMOTO (B2.350.1 solamente)

Montaje e instalación

1. Encuentre un lugar debajo del tablero o cerca del centro de la consola, el cual permita acceder fácilmente al remoto.
2. Instale el remoto con los tornillos provistos.
3. Pase el cable para el remoto y conéctelo al remoto y al amplificador.

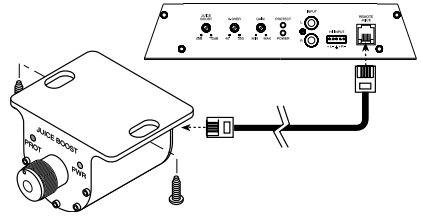

Español

USANDO X-OVERS PASIVOS

Un X-over pasivo es un circuito que usa condensadores y/o bobinas, el cual se coloca en los conductores de los altavoces entre el amplificador y el altavoz. El X-over delega un rango específico de frecuencias al altavoz para un funcionamiento óptimo del transductor electroacústico. Una red de X-over puede realizar una de tres funciones: Paso alto (condensadores), paso bajo (inductores o bobinas) y paso de banda (combinación de condensador y bobina).

Las redes de X-over pasivo más comúnmente usadas son los sistemas de 6 dB/octava. Estos son fáciles de construir y requieren un componente por filtro. Si se coloca este filtro en serie con el circuito, la potencia al amplificador se reducirá en 6 dB/octava por arriba o por debajo del punto de X-over, dependiendo de si es un filtro de paso alto o de paso bajo. Los sistemas más complejos como los de 12 dB/octava o 18 dB/octava pueden causar problemas de impedancia si no están diseñados profesionalmente.

La exactitud de los X-overs pasivos depende directamente de la impedancia y del valor del componente del altavoz. Cuando se utilizan componentes X-over pasivos en sistemas de altavoces múltiples, se deberá tomar en cuenta el efecto de X-over sobre la impedancia total junto con la impedancia del altavoz al determinar las cargas del amplificador.

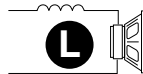

Paso bajo de 6dB/octava



Paso alto de 6dB/octava

| Freq. Hertz | Impedancia del altavoz | | | | | |
|-------------|------------------------|--------|--------|-------|--------|-------|
| | 2 OHMS | | 4 OHMS | | 8 OHMS | |
| | L | C | L | C | L | C |
| 80 | 4.1mH | 1000µF | 8.2mH | 500µF | 16mH | 250µF |
| 100 | 3.1mH | 800µF | 6.2mH | 400µF | 12mH | 200µF |
| 130 | 2.4mH | 600µF | 4.7mH | 300µF | 10mH | 150µF |
| 200 | 1.6mH | 400µF | 3.3mH | 200µF | 6.8mH | 100µF |
| 260 | 1.2mH | 300µF | 2.4mH | 150µF | 4.7mH | 75µF |
| 400 | .8mH | 200µF | 1.6mH | 100µF | 3.3mH | 50µF |
| 600 | .5mH | 136µF | 1.0mH | 68µF | 2.0mH | 33µF |
| 800 | .41mH | 100µF | .82mH | 50µF | 1.6mH | 26µF |
| 1000 | .31mH | 78µF | .62mH | 39µF | 1.2mH | 20µF |
| 1200 | .25mH | 66µF | .51mH | 33µF | 1.0mH | 16µF |
| 1800 | .16mH | 44µF | .33mH | 22µF | .68mH | 10µF |
| 4000 | .08mH | 20µF | .16mH | 10µF | .33mH | 5µF |
| 6000 | 51mH | 14µF | .10mH | 6.8µF | .20mH | 3.3µF |
| 9000 | 34mH | 9.5µF | 68mH | 4.7µF | .15mH | 2.2µF |
| 12000 | 25mH | 6.6µF | 51mH | 3.3µF | 100mH | 1.6µF |

L = Paso bajo (Inductor)

C = Paso alto (condensador)

Para más información, consulte a su Distribuidor Autorizado de Lightning Audio.



PRECAUCIÓN: No se recomienda el uso de amplificadores Lightning Audio para cargas de impedancia menores de 2Ω estéreo y 4Ω puenteado (mono).

Operación

AJUSTE DE LA GANANCIA

Para ajustar el valor de la ganancia, baje la ganancia del amplificador completamente. Suba el volumen de la unidad fuente hasta que la distorsión sea audible y luego bájelo un poco hasta que la distorsión no pueda escucharse. A continuación, suba la ganancia del amplificador nuevamente hasta que la distorsión sea audible y luego bájela hasta que sea inaudible.

NOTA: Para un procedimiento de calibración más detallado, comuníquese con el Departamento de Asistencia Técnica de Lightning Audio.

AJUSTE DEL X-OVER

Gire el control del ajuste X-over totalmente hacia abajo. Con el sistema funcionando a un nivel de sonido normal, gire el control del ajuste hacia arriba lentamente hasta lograr el punto de X-over deseado.

Solución de Problemas

| Síntoma | Diagnóstico | Solución |
|-------------------------------------|---|---|
| <i>El amplificador no enciende.</i> | B+ o REM no están entre 10,5 y 15,5 voltios o no hay voltaje presente | Verifique el alternador, la batería, el fusible y el cableado y repare como sea necesario |
| <i>Ruido del amplificador</i> | El amplificador no está correctamente conectado a tierra | Verifique el cableado y repare como sea necesario |
| <i>(Chasquidos)</i> | Una punta de tensión de la fuente está ingresando a la entrada del amplificador | Conecte el módulo de encendido al terminal REM si los chasquidos se eliminan sin señal de entrada al amplificador |
| <i>Ruido de motor</i> | El ruido está radiando en los cables de señal | Vuelva a pasar los cables de señal lejos de las fuentes de alta corriente |

Accesorios

TURBINA DE ENFRIAMIENTO BOLT

La turbina de enfriamiento entrega grandes volúmenes de aire sobre los componentes críticos de su amplificador Bolt. Consulte a su distribuidor local.

Instalación

1. Quite los cuatro tornillos de cabeza hexagonal que sujetan el logo que dice "Torture Tested".
2. Conecte el enchufe pequeño de la turbina de enfriamiento a las espigas marcadas "FAN" en el tablero PC, adentro del amplificador.
3. Con los tornillos del paso 1, fije la turbina de enfriamiento al amplificador.

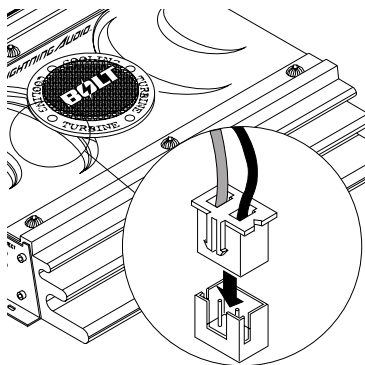

Specifications

B2.250.1

- **Potencia Máxima:** 750 watts
- **Especificación de potencia:**
250w x 1 @ 2ohms
150w x 1 @ 4ohms
- **Sensibilidad de entrada:** 150mV - 4V
- **Entrada de alto nivel:** 1.5V - 14V
- **Relación señal /ruido:** > 90dB
- **Separación de canales:** 50dB
- **X-over:** Interruptor Alto/Bajo
- **Tipo de X-over:** Variable 40~130Hz
- **Valor del fusible del amplificador:** 15Amp (2)
- **Tamaño del chasis:** 2 pulgadas (5,08 cm) de alto x 11,1 pulgadas (28,19 cm) de ancho x 9,8 pulgadas (24,89 cm) de profundidad

B2.150.2

- **Potencia Máxima:** 450 watts
- **Especificación de potencia:** 50w x 2 @ 4ohms
75w x 2 @ 2ohms
150w x 1 @ 4ohms
- **Sensibilidad de entrada:** 150mV - 4V
- **Entrada de alto nivel:** 1.5V - 14V
- **Relación señal /ruido:** > 90dB
- **Separación de canales:** 50dB
- **X-over:** Interruptor Alto/Bajo
- **Tipo de X-over:** Variable 40~400Hz
- **Valor del fusible del amplificador:** 25Amp (1)
- **Tamaño del chasis:** 2 pulgadas (5,08 cm) de alto x 11,1 pulgadas (28,19 cm) de ancho x 6,9 pulgadas (17,53 cm) de profundidad

B2.200.2

- **Potencia Máxima:** 600 watts
- **Especificación de potencia:** 75w x 2 @ 4ohms
100w x 2 @ 2ohms
200w x 1 @ 4ohms
- **Sensibilidad de entrada:** 150mV - 4V
- **Entrada de alto nivel:** 1.5V - 14V
- **Relación señal /ruido:** > 90dB
- **Separación de canales:** 50dB
- **X-over:** Interruptor Alto/Bajo
- **Tipo de X-over:** Variable 40~400Hz
- **Valor del fusible del amplificador:** 30Amp (1)
- **Tamaño del chasis:** 2 pulgadas (5,08 cm) de alto x 11,1 pulgadas (28,19 cm) de ancho x 7,5 pulgadas (19,05 cm) de profundidad

B2.300.2

- **Potencia Máxima:** 900 watts
- **Especificación de potencia:** 100w x 2 @ 4ohms
150w x 2 @ 2ohms
300w x 1 @ 4ohms
- **Sensibilidad de entrada:** 150mV - 4V
- **Entrada de alto nivel:** 1.5V - 14V
- **Relación señal /ruido:** > 90dB
- **Separación de canales:** 50dB
- **X-over:** Interruptor Alto/Bajo
- **Tipo de X-over:** Variable 40~400Hz
- **Valor del fusible del amplificador:** 20Amp (2)
- **Tamaño del chasis:** 2 pulgadas (5,08 cm) de alto x 11,1 pulgadas (28,19 cm) de ancho x 9,8 pulgadas (24,89 cm) de profundidad

B2.350.1

- **Potencia Máxima:** 1050 watts
- **Especificación de potencia:**
350w x 1 @ 2ohms
250w x 1 @ 4ohms
- **Sensibilidad de entrada:** 150mV - 4V
- **Entrada de alto nivel:** 1.5V - 14V
- **Relación señal /ruido:** > 90dB
- **Separación de canales:** 50dB
- **X-over:** Interruptor Alto/Bajo
- **Tipo de X-over:** Variable 40~130Hz
- **Valor del fusible del amplificador:** 15Amp (3)
- **Tamaño del chasis:** 2 pulgadas (5,08 cm) de alto x 11,1 pulgadas (28,19 cm) de ancho x 13 pulgadas (33,02 cm) de profundidad

B2.300.4

- **Potencia Máxima:** 900 watts
- **Especificación de potencia:** 50w x 4 @ 4ohms
75w x 4 @ 2ohms
150w x 2 @ 4ohms
- **Sensibilidad de entrada:** 150mV - 4V
- **Entrada de alto nivel:** 1.5V - 14V
- **Relación señal /ruido:** > 90dB
- **Separación de canales:** 50dB
- **X-over:** Interruptor Alto/Bajo
- **Tipo de X-over:** Variable 40~400Hz
- **Valor del fusible del amplificador:** 25Amp (2)
- **Tamaño del chasis:** 2 pulgadas (5,08 cm) de alto x 11,1 pulgadas (28,19 cm) de ancho x 11,8 pulgadas (29,97 cm) de profundidad

B2.400.4

- **Potencia Máxima:** 1200 watts
- **Especificación de potencia:** 75w x 4 @ 4ohms
100w x 4 @ 2ohms
200w x 2 @ 4ohms
- **Sensibilidad de entrada:** 150mV - 4V
- **Entrada de alto nivel:** 1.5V - 14V
- **Relación señal /ruido:** > 90dB
- **Separación de canales:** 50dB
- **X-over:** Interruptor Alto/Bajo
- **Tipo de X-over:** Variable 40~400Hz
- **Valor del fusible del amplificador:** 25Amp (2)
- **Tamaño del chasis:** 2 pulgadas (5,08 cm) de alto x 11,1 pulgadas (28,19 cm) de ancho x 13 pulgadas (33,02 cm) de profundidad

Estas especificaciones son sujetas a cambiar sin aviso

Información sobre la garantía limitada

Lightning Audio ofrece una garantía limitada para los productos según los siguientes términos:

- **Duración de la garantía**

- **Altavoces**

- Un año de garantía sobre partes y mano de obra. Se requiere prueba de compra.

- **Amplificadores**

- **Bolt:** Un año de garantía sobre partes y mano de obra. Se requiere prueba de compra.

- **Strike and Storm:** Un año de garantía sobre partes y mano de obra. Se requiere prueba de compra.

- O dos años sobre partes y mano de obra si es instalado por un distribuidor autorizado. Se requiere prueba de compra.

- **CT-1 y PC2**

- Un año de garantía sobre partes y mano de obra. Se requiere prueba de compra.

- **Qué está cubierto**

Esta garantía se aplica solamente a los productos Lightning Audio vendidos a consumidores por un distribuidor autorizado de Lightning Audio en los Estados Unidos o sus posesiones. Los productos comprados por consumidores de un distribuidor autorizado de Lightning Audio en otro país están cubiertos solamente por el distribuidor de dicho país y no por Lightning Audio.

- **Quién está cubierto**

Esta garantía cubre solamente al comprador original del producto Lightning Audio comprado de un Distribuidor Autorizado de Lightning Audio en los Estados Unidos. Para poder recibir servicio, el comprador debe proporcionar a Lightning Audio una copia del recibo indicando el nombre del cliente, el nombre del distribuidor, el producto comprado y la fecha de compra.

- **Los productos que estén defectuosos** durante el período de la garantía serán reparados o reemplazados (con un producto considerado equivalente) a entera discreción de Lightning Audio.

- **Que no está cubierto**

1. Daño causado por accidente, abuso, funcionamiento inadecuado, agua, robo
2. Cualquier costos o gastos relacionados con la remoción o nueva instalación del producto
3. Servicios prestados por alguien que no sea Lightning Audio o un Centro de Servicio Autorizado de Lightning Audio
4. Cualquier producto que tenga el número de serie borrado, alterado o quitado
5. Daños posteriores a otros componentes
6. Cualquier producto comprado fuera de los EE.UU.
7. Cualquier producto no comprado a un Distribuidor Autorizado de Lightning Audio

- **Límite de las garantías implícitas**

Cualquier garantía implícita, incluyendo las garantías de aptitud de uso y comerciabilidad está limitada, en duración al periodo de la garantía expresa indicada anteriormente. Algunos estados no permiten limitaciones en la duración de una garantía implícita, de modo que esta limitación puede no aplicarse. Ninguna persona está autorizada a asumir en nombre de Lightning Audio cualquier otra obligación en conexión con la venta del producto.

- **Cómo obtener servicio**

Por favor llame al 1-888-881-8186 para obtener el Servicio al Cliente de Lightning Audio. Debe obtener un No. RA (Número de autorización de devolución) para enviar cualquier producto a Lightning Audio. Usted es responsable por el envío del producto a Lightning Audio. Siempre incluya prueba de compra. Marque el No. RA en la parte exterior del cartón de envío.

- **Garantía UE**

Este producto satisface los requisitos de garantía de la UE actuales, ver al distribuidor autorizado para mayores detalles.

Enviar a: **Electronics**
Lightning Audio
Warranty Repair Department
2055 E. 5th Street
Tempe, AZ 85281
RA#: _____

Enviar a: **Speakers**
Lightning Audio
Speaker Returns
2356 Turner Ave. NW
Grand Rapids, MI 49544
RA#: _____

Innovieren oder desintegrieren!

Vielen Dank für Ihren Kauf des Lightning Audio Bolt Verstärkers.

Unsere Kunden sind es gewöhnt, von Lightning Audio die modernste Technologie zu erwarten. Mit unseren modernen Verstärkern und Woofern bieten wir jetzt wertvolle Hochleistungsmodelle.

Zum ersten Mal können Verstärker vom Kunden mit Zubehör wie der CT-1 Kühlungsturbine persönlicher gestaltet werden. Diese Zubehörkomponenten sind für Leistung und individuelle Gestaltung designt.

Falls Sie nach der Lektüre Ihrer Gebrauchsanleitung noch Fragen hinsichtlich dieses Produkts haben, empfehlen wir, dass Sie einen Lightning Audio Vertragshändler kontaktieren. Wenn Sie weitere Fragen haben, können Sie uns direkt unter 1-888-881-8186 anrufen. Bei Ihrem Anruf haben Sie bitte die Seriennummer, Modellnummer und das Kaufdatum griffbereit.

Die Seriennummer befindet sich auf der Außenseite der Verpackung. Bitte notieren Sie diese Nummer nachfolgend, so dass sie stets bei Ihren Unterlagen ist. Sie dient zur Verifizierung Ihrer Werksgarantie und kann sich als nützlich erweisen, sollte Ihr Gerät jemals gestohlen werden.

Seriennummer: _____

Modellnummer: _____

Deutsch

Inhaltsverzeichnis

| | | | |
|---------------------------------------|--------------|-------------------------------------|-----------|
| Einleitung | 32 | Betrieb | 39 |
| Sicherheitshinweise | 33 | Lautstärke einstellen | 39 |
| Designcharakteristiken | 33-34 | Crossover einstellen (X-Over) | 39 |
| Einbau | 34-38 | Fehlerbeseitigung | 39 |
| Einbauüberlegungen | 34 | Zubehör | 39 |
| Befestigungsstellen | 35 | Technische Daten | 40 |
| Batterie und Aufladung | 36 | Informationen zur | |
| Verkabelung des Systems | 36 | beschränkten Garantie | 41 |
| Juice-Fernbedienung (nur B2.350.1) .. | 38 | | |
| Benutzung von passiven Crossovern . | 38 | | |

HINWEIS: Lesen Sie jeden Abschnitt für detaillierte Informationen.

PRAKTIZIEREN SIE SAFE SOUND

Fortgesetzte Geräusdruckpegel von über 100 dB können beim Menschen zu permanentem Hörverlust führen. Leistungsstarke Autosoundsysteme können Geräusdruckpegel erzeugen, die weit über 130 dB liegen. Bitte wenden Sie gesunden Menschenverstand an und praktizieren Sie SAFE SOUND.

Sicherheitshinweise



WARNUNG

Dieses Symbol mit dem Wort „**WARNUNG**“ soll den Benutzer auf wichtige Hinweise aufmerksam machen. Nichtbeachtung der Hinweise führt zu schweren Verletzungen oder Tod.



VORSICHT

Dieses Symbol mit dem Wort „**VORSICHT**“ soll den Benutzer auf wichtige Hinweise aufmerksam machen. Nichtbeachtung der Hinweise kann zu Verletzungen oder Schäden am Gerät führen.

VORSICHT: Bitte lesen Sie zur Vermeidung von Verletzungen und Schäden am Gerät die Hinweise in dieser Anleitung. Wir möchten, dass Ihr System Ihnen Freude, nicht Kopfschmerzen bereitet.

VORSICHT: Wenn Sie beim Einbau des Geräts unsicher sind, lassen Sie es bitte von einem qualifizierten Lightning Audio Techniker einbauen.

VORSICHT: Entfernen Sie vor dem Einbau den negativen Batteriepol, um Schäden am Gerät, Feuer bzw. mögliche Verletzungen zu vermeiden.

Designcharakteristiken

B2.250.1

Mono

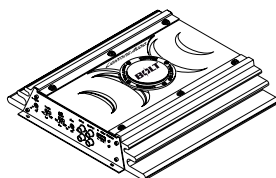
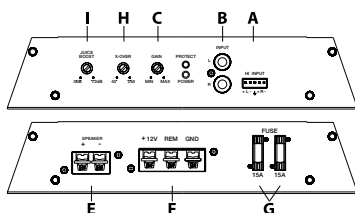

B2.350.1

Mono

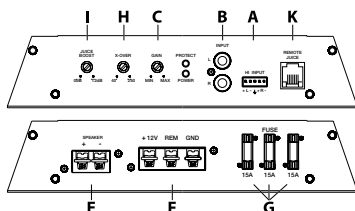

B2.150.2

2-Channel

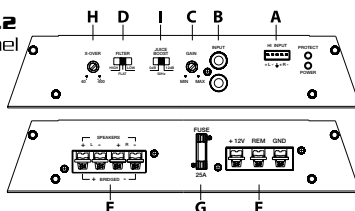

B2.200.2

2-Channel

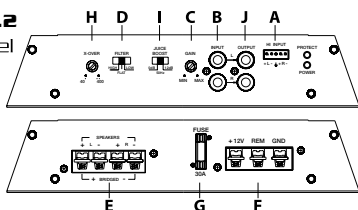

B2.300.2

2-Channel

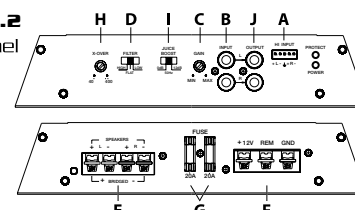

Designcharakteristiken

B2.300.4
4-Channel

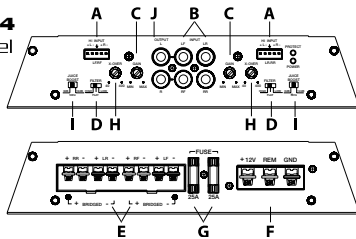

B2.400.4
4-Channel

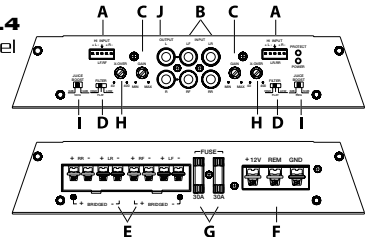

Deutsch

- A. **Hochpegel(lautsprecher)eingänge:** Die Hochpegel­eingänge haben ein abnehmbares Anschluss­teil mit 20 AWG-Anschlüssen. Diese Eingänge sollten verwendet werden, falls das Source-Gerät nur Hochpegellautsprecher­ausgänge, jedoch keine RCA-Ausgänge hat.
- B. **RCA-Eingangsbuchsen** – Leitungspegel von Radio­vorausgängen: Die genormte RCA-Buchse ermöglicht den einfachen Anschluss des Signalpegel­eingangs. Sie sind vergoldet, um dem durch Korrosion verursachten Qualitätsverlust des Signals zu widerstehen.
- C. **Lautstärkeregelung:** Die Eingangslautstärkeregelung ist voreingestellt, um der Leistungsabgabe der meisten Source-Geräte zu entsprechen. Sie kann auf die Ausgangsleistung verschiedener Source-Geräte eingestellt werden.
- D. **Crossover-Filter­schalter:** Hoch für Hochpass – Mittel­hoch­töner.
Aus für alle Frequenzen – Volles Spektrum.
Niedrig für niedrige Frequenzen – Subwoofer.
- E. **Lautsprecheranschlüsse:** Die korrekte Polarität beachten und Lautsprecherkabel nicht erden. Keine Lautsprecherkabel zusammen anschließen.
- F. **Stromanschlüsse:** Zum Anschluss von Strom, Erdung und Fernbedien­ung.
- G. **Grobsicherung:** Sollte diese Sicherung ausgelöst werden, stellen Sie die Ursache fest oder kontaktieren Sie Ihren Vertragshändler. Die Sicherung nie durch eine Sicherung ersetzen, die einen höheren Wert hat als die Originalsicherung.
- H. **Einstellbare Crossover-Frequenzregelung:** 40 - 400 Hz (40 - 130 Hz beim Monoverstärker).
- I. **Juiceboost-Schalter:** Fügt eine Verstärkung von 12 dB zum 50 Hz Bass hinzu. Ist am B2.350.1 Monoverstärker einstellbar.
- J. **Durchgangsausgänge:** Der Durchgang bietet eine bequeme Quelle zum Daisy-Chaining eines zusätzlichen Verstärkers, ohne einen weiteren Satz von RCA-Kabeln vom vorderen Bereich des Wagens zum hinten befindlichen Verstärker zu verlegen.
- K. **Juice-Fernbedien­ung:** Anschluss für die Juice-Fernbedien­ung (nur B2.350.1).

Einbau

Einbauüberlegungen

Die nachfolgenden Werkzeuge werden für den Einbau benötigt:

- | | |
|--|---|
| Spannungs- und Widerstandsmesser | Schrumpfschlauch (3 mm Durchmesser) |
| Abisolierzange | Verschiedene Anschluss­teile |
| Drahtkripper | Angemessene Länge – Rotes Stromkabel |
| Drahtschere | Angemessene Länge – Fernbedienungsanschlus­skabel |
| Kreuzschraubenzieher Nr. 2 | Angemessene Länge – Schwarzes Erdungskabel |
| Batteriestützenschlüssel | |
| Handbohrer mit verschiedenen Bohrerspitzen | |

Einbau

Dieser Abschnitt konzentriert sich auf Erwägungen hinsichtlich des Einbaus Ihres neuen Verstärkers im Fahrzeug. Vorausplanung Ihres Systemlayouts und der besten Verkabelungsrouten spart Zeit beim Einbau. Prüfen Sie bei der Wahl eines Layouts für Ihr neues System, ob alle Komponenten leicht erreichbar sind, um Einstellungen vorzunehmen.

 **VORSICHT:** Wenn Sie beim Einbau des Geräts unsicher sind, lassen Sie es bitte von einem qualifizierten Lightning Audio Techniker einbauen.

 **VORSICHT:** Entfernen Sie vor dem Einbau den negativen Batteriepol, um Schäden am Gerät, Feuer bzw. mögliche Verletzungen zu vermeiden.

Befolgen Sie vor dem Einbau diese einfachen Regeln:

1. Lesen Sie die Anleitung sorgfältig, bevor Sie versuchen das Gerät einzubauen.
2. Entfernen Sie vor dem Einbau aus Sicherheitsgründen das negative Kabel von der Batterie.
3. Um die Montage zu erleichtern, empfehlen wir, alle Kabel vor der Befestigung des Source-Geräts zu verlegen.
4. Verlegen Sie alle RCA-Kabel dicht zusammen und im Abstand zu jeglichen Hochstromkabeln.
5. Verwenden Sie nur Qualitätsstecker, um einen verlässlichen Einbau zu gewährleisten und Signal- und Stromverlust zu minimieren.
6. Denken Sie nach, bevor Sie bohren! Achten Sie darauf, nicht in den Benzintank, die Benzin-, Brems- oder hydraulische Leitungen, Vakuundleitungen oder Elektrokabel zu schneiden oder zu bohren, wenn Sie an einem Fahrzeug arbeiten.
7. Verlegen Sie Kabel nie unter dem Fahrzeug. Die Kabel im Fahrzeug zu verlegen, bietet den besten Schutz.
8. Vermeiden Sie es, Kabel über scharfe Kanten zu verlegen. Verwenden Sie Gummi- oder Plastikringe, um Kabel zu schützen, die durch Metall verlegt werden (besonders die Feuerwand).
9. Schützen Sie die Batterie und das elektrische System **IMMER** durch ordnungsgemäße Sicherungen vor Schäden. Installieren Sie die entsprechende Sicherungshalterung und Sicherung auf dem +12V Stromkabel maximal 45 cm vom Batteriepol.
10. Kratzen Sie bei der Erdung über das Fahrgestell alle Farbe vom Metall, um eine gute, saubere Erdungsverbindung zu gewährleisten. Erdungsverbindungen sollten so kurz wie möglich und stets an Metall angeschlossen sein, das an die Karosserie oder das Fahrgestell geschweißt ist.

BEFESTIGUNGSSTELLEN

Die Stelle, an der Ihr verstärkter Tieftöner eingebaut ist, wirkt sich stark auf die erzielte Soundperformance aus.

Motorraum

Das Gerät darf nicht im Motorraum installiert werden. Ein solcher Einbau führt zum Verlust der Garantie.

Einbau im Kofferraum

Vertikale Befestigung des Verstärkers bietet die beste Kühlung des Verstärkers.

Befestigung des Verstärkers am Boden des Kofferraums ist möglich, bietet jedoch geringere Kühlung als vertikale Befestigung.

Befestigung des Verstärkers mit der Oberseite nach unten am Kofferraumdeckel bietet keine ordnungsgemäße Kühlung und wirkt sich negativ auf die Leistung des Verstärkers aus. Von ihr wird dringend abgeraten.

Einbau im Innenraum

Befestigung des Verstärkers im Innenraum ist möglich, solange gewährleistet ist, dass der Verstärker genügend Luftzufuhr hat, um sich selbst zu kühlen. Wenn Sie den Verstärker unter dem Fahrzeugsitz befestigen, muss ein Luftspalt von wenigstens 2,54 cm um den Kühlkörper des Verstärkers herum vorhanden sein.

Befestigung des Verstärkers bei einem Luftspalt von weniger als 2,54 cm um den Kühlkörper des Verstärkers herum bietet keine ordnungsgemäße Kühlung und wirkt sich negativ auf die Leistung des Verstärkers aus. Von ihr wird dringend abgeraten.

BATTERIE UND AUFLADUNG

Verstärker belasten Batterie- und Aufladungssystem Ihres Fahrzeugs zusätzlich. Wir empfehlen eine Überprüfung des Zustands Ihrer Lichtmaschine und Batterie, um zu gewährleisten, dass das elektrische System ausreichende Kapazität hat, um die zusätzliche Belastung durch Ihre Stereoanlage zu verkraften. Gewöhnliche elektrische Systeme in gutem Zustand sollten in der Lage sein, die zusätzliche Belastung aller Verstärker von Lightning Audio problemlos zu verkraften. Jedoch kann die Lebensdauer von Batterie und Lichtmaschine geringfügig verringert werden. Um die Leistung Ihres Verstärkers zu maximieren, empfehlen wir die Verwendung einer hochbelastbaren Batterie und eines Energiespeicherkondensators.

VERKABELUNG DES SYSTEMS

 **VORSICHT:** Wenn Sie beim Einbau des Geräts unsicher sind, lassen Sie es bitte von einem qualifizierten Lightning Audio Techniker einbauen.

 **VORSICHT:** Entfernen Sie vor dem Einbau den negative Batteriepol, um Schäden am Gerät, Feuer bzw. mögliche Verletzungen zu vermeiden.

 **VORSICHT:** Vermeiden Sie es, Stromkabel in der Nähe von niedrigaktiven Eingangskabeln, der Antenne, Stromleitungen, empfindlichem Gerät oder Halterungen zu verlegen. Die Stromkabel leiten erheblichen Strom und können Geräusche im Audiosystem verursachen.

1. Planen Sie die Kabelrouten. Die RCA-Kabel sollen dicht zusammen bleiben, aber von den Stromkabeln des Verstärkers und anderem Hochleistungszubehör, insbesondere von elektrischen Motoren isoliert sein. Dies dient dazu, die Kupplung von Geräuschen aus elektrischen Strahlungsfeldern in das Audiosignal zu verhindern. Werden Kabel durch die Feuerwand oder andere Metallbarrieren geführt, die Kabel zur Vermeidung von Kurzschlüssen mit Plastik- oder Gummiringen schützen. Die Kabel zunächst etwas länger lassen und erst später exakt anpassen.
2. Das ROTE Kabel (Stromkabel) zur Befestigung am Verstärker durch Abziehen von 13 mm der Isolation am Kabelende vorbereiten. Das freigelegte Kabel in den B+ Pol einführen und die Befestigungsschraube anziehen.

HINWEIS: Das B+ Kabel MUSS mit einer Sicherung versehen sein, die höchstens 45 cm von der Fahrzeugbatterie entfernt ist. Die Sicherungshalterung unter der Motorhaube befestigen und die Kabelenden wie oben beschrieben vorbereiten. Die Verbindungen müssen wasserdicht sein.

3. Das ROTE Kabel (Stromkabel) höchstens 45 cm von der Batterie trimmen und 13 mm der Isolation am Kabelende abziehen.
4. Vom Batterieende des Stromkabels 13 mm Isolierung abziehen und einen großen, ringförmigen Stecker zur Befestigung am positiven Batteriepol an das Kabel crimpen. Die Sicherung noch nicht anbringen.
5. Das SCHWARZE Kabel (Erdungskabel) zur Befestigung am Verstärker durch Abziehen von 13 mm der Isolation am Kabelende vorbereiten. Das freigelegte Kabel in den GND-Pol einführen und die Befestigungsschraube anziehen. Den Untergrund am Fahrgestell durch Abkratzen der Farbe von der Metalloberfläche und sorgfältiges Reinigen des Bereichs von Schmutz und Schmiere vorbereiten. Die Isolation am anderen Ende des Kabels abziehen und einen ringförmigen Stecker anbringen. Das Kabel mittels einer nichteloxierten Schraube und einer Sternunterlegscheibe am Fahrgestell befestigen.
6. Das Fernbedienungsanschlussskabel zur Befestigung am Verstärker durch Abziehen von 13 mm der Isolation am Kabelende vorbereiten. Das freigelegte Kabel in den Fernbedienungspol einführen und die Befestigungsschraube anziehen. Das andere Ende des Fernbedienungskabels an eine geschaltete positive 12-Volt Quelle anschließen. Die geschaltete Spannung wird normalerweise vom Autoantennen- oder Zubehörkabel des Source-Geräts geholt. Sollte das Source-Gerät derartige Ausgänge nicht haben, wird empfohlen, stattdessen einen mechanischen Schalter in das Kabel zu einer 12-Volt Quelle einzubauen, um den Verstärker zu aktivieren.
7. Den Verstärker gut am Fahrzeug oder Verstärkergestell befestigen. Darauf achten, dass der Verstärker nicht an Papp- oder Plastikpanelen befestigt wird. Dies kann dazu führen, dass die Schrauben sich durch Straßenvibrationen oder plötzliches Anhalten aus den Panelen lösen.
8. Das Source-Signal am Verstärker durch Einstöpseln der RCA- oder Hochpegelkabel in die Eingangsbuchsen des Verstärkers anschließen.

Einbau

- Die Lautsprecher anschließen. Von den Enden der Lautsprecherkabel 13 mm Isolation abziehen, dann die Kabel in das Lautsprecheranschlussstück einführen und die Befestigungsschraube fest anziehen. Die Lautsprecherkabel NICHT über das Fahrgestell erden, da dies zu unstabilem Betrieb führen kann.
- Eine abschließende Prüfung des gesamten Kabelsystems durchführen, um zu gewährleisten, dass alle Verbindungen akkurat sind. Alle Strom- und Erdungsverbindungen auf durchgeriebene Kabel und lose Verbindungen prüfen, die Probleme verursachen könnten.

HINWEIS: Beachten Sie die Diagramme zur ordnungsgemäßen Signalpolarität.

⚠ VORSICHT: Diese Verstärker werden nicht für Impedanzbelastungen unter 2Ω stereo bzw. 4Ω überbrückt (mono) empfohlen.

⚠ VORSICHT: Nur eine Eingangskonfiguration verwenden. Gleichzeitige Verwendung der RCA- und Hochpegeleingänge verursacht unerwünschten Betrieb.

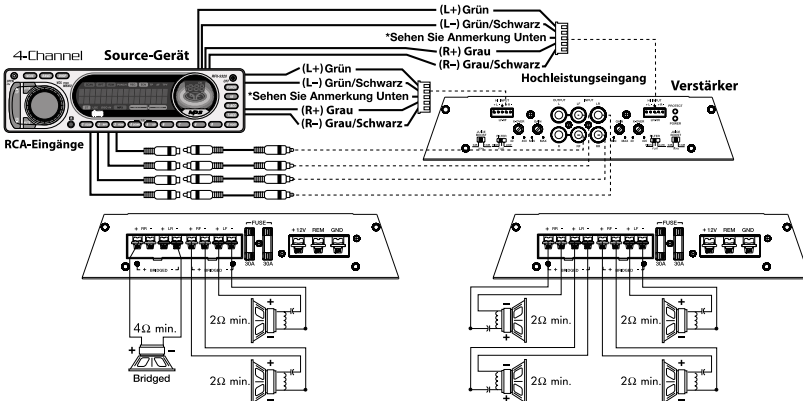
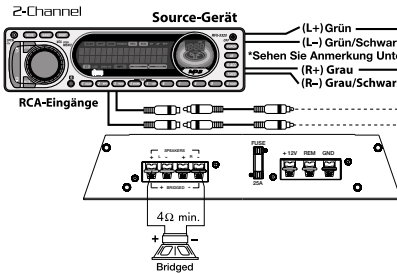
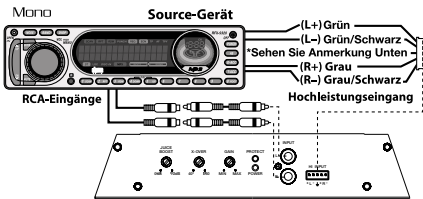
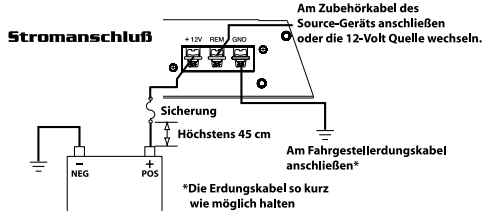

***HINWEIS:** Falls Motorengeräusche bei der Verwendung von Hochpegeleingängen hörbar sind, das schwarze Kabel an der Fahrgestellerdung anschließen. Sind die Geräusche weiterhin vorhanden, kontaktieren Sie bitte Ihren örtlichen Vertragshändler oder den Kundendienst von Lightning Audio.

Einbau

JUICE-FERNBEDIENUNG (nur B2.350.1)

Einbau und Installation

1. Eine Stelle unter dem Armaturenbrett oder nahe der Mittelkonsole wählen, die leichten Zugriff auf die Fernbedienung erlaubt.
2. Die beiliegenden Schrauben zum Einbau der Fernbedienung verwenden.
3. Das Fernbedienungskabel verlegen und sowohl an der Fernbedienung als auch am Verstärker anschließen.

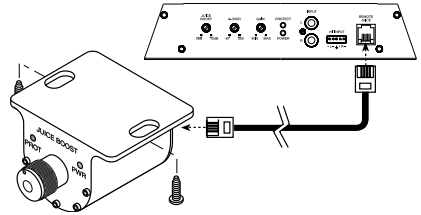

Deutsch

VERWENDUNG VON PASSIVEN CROSSOVERN

Ein passives Crossover ist eine Schaltung, die Kondensatoren bzw. Spulen verwendet und auf den Lautsprecherkabeln zwischen Verstärker und Lautsprecher platziert ist. Das Crossover delegiert zur optimalen Verstärkerleistung einen spezifischen Frequenzbereich an den Lautsprecher. Ein Crossover-Netzwerk kann eine von drei Funktionen haben: Hochpass (Kondensatoren), Niedrigpass (Induktoren oder Spulen) und Bandpass (Kombination von Kondensator und Spule).

Die am häufigsten verwendeten passiven Crossover-Netzwerke sind 6 db/Oktavsysteme. Diese können leicht erstellt werden und erfordern eine Komponente pro Filter. Diesen Filter in Serie mit der Schaltung zu platzieren, reduziert die Energiezufuhr zum Lautsprecher um 6 dB/Oktav über oder unter dem Überschneidungspunkt je nach dem, ob es sich um einen Hochpass- oder Niedrigpassfilter handelt. Komplexere Systeme wie z.B. 12 dB/Oktav oder 18 dB/Oktav können Impedanzprobleme verursachen, wenn sich nicht professionell angelegt sind.

Passive Crossover sind unmittelbar von der Lautsprecherimpedanz und seinem Komponenten-genauigkeitswert abhängig. Wenn passive Crossover-Komponenten in einem System mit mehreren Lautsprechern verwendet werden, sollte bei der Festlegung der Verstärkerbelastung die Auswirkung des Crossovers auf die allgemeine Impedanz sowie die Lautsprecherimpedanz berücksichtigt werden.

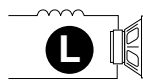

6 dB/Octav-Niedrigpass

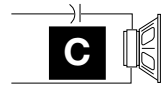

6 dB/Octav-Hochpass

| Freq. Hertz | Lautsprecherimpedanz | | | | | |
|-------------|----------------------|--------|--------|-------|--------|-------|
| | 2 OHMS | | 4 OHMS | | 8 OHMS | |
| | L | C | L | C | L | C |
| 80 | 4,1mH | 1000µF | 8,2mH | 500µF | 16mH | 250µF |
| 100 | 3,1mH | 800µF | 6,2mH | 400µF | 12mH | 200µF |
| 130 | 2,4mH | 600µF | 4,7mH | 300µF | 10mH | 150µF |
| 200 | 1,6mH | 400µF | 3,3mH | 200µF | 6,8mH | 100µF |
| 260 | 1,2mH | 300µF | 2,4mH | 150µF | 4,7mH | 75µF |
| 400 | ,8mH | 200µF | 1,6mH | 100µF | 3,3mH | 50µF |
| 600 | ,5mH | 136µF | 1,0mH | 68µF | 2,0mH | 33µF |
| 800 | ,41mH | 100µF | ,82mH | 50µF | 1,6mH | 26µF |
| 1000 | ,31mH | 78µF | ,62mH | 39µF | 1,2mH | 20µF |
| 1200 | ,25mH | 66µF | ,51mH | 33µF | 1,0mH | 16µF |
| 1800 | ,16mH | 44µF | ,33mH | 22µF | ,68mH | 10µF |
| 4000 | ,08mH | 20µF | ,16mH | 10µF | ,33mH | 5µF |
| 6000 | 51mH | 14µF | ,10mH | 6,8µF | ,20mH | 3,3µF |
| 9000 | 34mH | 9,5µF | 68mH | 4,7µF | ,15mH | 2,2µF |
| 12000 | 25mH | 6,6µF | 51mH | 3,3µF | 100mH | 1,6µF |

L = Niedrigpass (Induktor)

C = Hochpass (Kondensator)

Weitere Informationen erhalten Sie von Lightning Audios technischem Kundendienst.



VORSICHT: Die Verstärker von Lightning Audio werden nicht für Impedanzbelastungen unter 2Ω stereo bzw. 4Ω überbrückt (mono) empfohlen.

Betrieb

LAUTSTÄRKE (GAIN) EINSTELLEN

Zur Anpassung der Lautstärkereinstellung den Verstärker abdrehen. Die Lautstärke des Source-Geräts aufdrehen, bis eine Verzerrung hörbar wird, und sie dann etwas abdrehen, bis die Verzerrung nicht mehr hörbar ist. Als nächstes den Verstärker aufdrehen, bis eine Verzerrung erneut hörbar wird, und ihn dann abdrehen, bis die Verzerrung nicht mehr hörbar ist.

HINWEIS: Detailliertere Informationen zum Einstellungsverfahren erhalten Sie von Lightning Audios technischem Kundendienst.

CROSSOVER EINSTELLEN (X-OVER)

Den Crossover-Regler ganz abdrehen. Während das System bei normaler Lautstärke läuft, den Crossover-Regler langsam aufdrehen, bis der gewünschte Crossover-Punkt erreicht ist.

Fehlerbeseitigung

| Symptom | Diagnose | Maßnahme |
|--|---|---|
| Verstärker lässt sich nicht einschalten | Spannung von B+ oder Fernbedienug liegt nicht zwischen 10,5 und 15,5 V oder ist nicht vorhanden | Lichtmaschine, Batterie, Sicherung und Verkabelung überprüfen und ggfs. reparieren |
| Verstärkergeräusch | Verstärker ist nicht ordnungsgemäß geerdet | Verkabelung überprüfen und ggfs. reparieren |
| (Knallen beim Einschalten) | Spannungsspitzen vom Source-Gerät treten in den Verstärkereingang ein | Das Einschaltmodul am Fernbedienungsau-gang anschließen, falls das Knallen ohne Signal an den Verstärker eliminiert ist |
| Motorengeräusch | Geräusche strahlen in die Signalkabel | Die Signalkabel im Abstand zu Hochstromquellen neu verlegen |

Zubehör

BOLT-KÜHLUNGSTURBINE

Die Kühlungsturbine versorgt kritische Komponenten Ihres Bolt-Verstärkers mit großen Mengen an Luft. Kontaktieren Sie Ihren örtlichen Händler.

Einbau

1. Die vier Sechskantschrauben entfernen, mit denen das Torture Tested Logo befestigt ist.
2. Den kleinen Stecker der Kühlungsturbine an den Stiften mit der Markierung „FAN“ an der PC-Platine im Verstärker anschließen.
3. Die Schrauben von Schritt 1 dazu verwenden, die Kühlungsturbine am Verstärker zu befestigen.

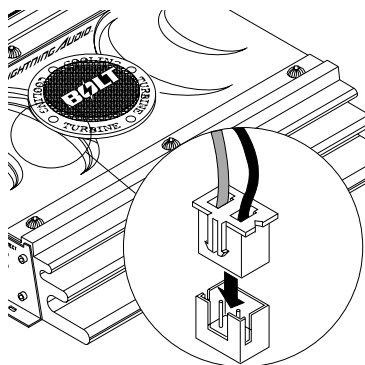

Technische Daten

B2.250.1

- **Maximale Energie:** 750 watts
- **Nennleistung:**
250 W x 1 @ 2 Ohm
150 W x 1 @ 4 Ohm
- **Eingangsempfindlichkeit:** 150 mV - 4 V
- **Hochpegeleingang:** 1,5 V - 14 V
- **Rauschabstand:** > 90 dBA
- **Kanaltrennung:** 50 dB
- **Crossover-Typ:** Variabel 40 ~ 130Hz
- **Wert der Verstärkersicherung:** 15 Amp (2)
- **Gehäusegröße:** 5,08 cm Höhe x 28,19 cm Breite x 24,89 cm Tiefe

B2.150.2

- **Maximale Energie:** 450 watts
- **Nennleistung:** 50 W x 2 @ 4 Ohm
75 W x 2 @ 2 Ohm
150 W x 1 @ 4 Ohm
- **Eingangsempfindlichkeit:** 150 mV - 4 V
- **Hochpegeleingang:** 1,5 V - 14 V
- **Rauschabstand:** > 90 dBA
- **Kanaltrennung:** 50 dB
- **Crossover:** Hoch-/Niedrig-/Allpass-Schalter
- **Crossover-Typ:** Variabel 40 ~ 400 Hz
- **Wert der Verstärkersicherung:** 25 Amp (1)
- **Gehäusegröße:** 5,08 cm Höhe x 28,19 cm Breite x 17,53 cm Tiefe

B2.200.2

- **Maximale Energie:** 600 watts
- **Nennleistung:** 75 W x 2 @ 4 Ohm
100 W x 2 @ 2 Ohm
200 W x 1 @ 4 Ohm
- **Eingangsempfindlichkeit:** 150 mV - 4 V
- **Hochpegeleingang:** 1,5 V - 14 V
- **Rauschabstand:** > 90 dBA
- **Kanaltrennung:** 50 dB
- **Crossover:** Hoch-/Niedrig-/Allpass-Schalter
- **Crossover-Typ:** Variabel 40 ~ 400 Hz
- **Wert der Verstärkersicherung:** 30 Amp (1)
- **Gehäusegröße:** 5,08 cm Höhe x 28,19 cm Breite x 19,05 cm Tiefe

B2.300.2

- **Maximale Energie:** 900 watts
- **Nennleistung:** 100 W x 2 @ 4 Ohm
150 W x 2 @ 2 Ohm
300 W x 1 @ 4 Ohm
- **Eingangsempfindlichkeit:** 150 mV - 4 V
- **Hochpegeleingang:** 1,5 V - 14 V
- **Rauschabstand:** > 90 dBA
- **Kanaltrennung:** 50 dB
- **Crossover:** Hoch-/Niedrig-/Allpass-Schalter
- **Crossover-Typ:** Variabel 40 ~ 400 Hz
- **Wert der Verstärkersicherung:** 20 Amp (2)
- **Gehäusegröße:** 5,08 cm Höhe x 28,19 cm Breite x 24,89 cm Tiefe

B2.350.1

- **Maximale Energie:** 1050 watts
- **Nennleistung:**
350 W x 1 @ 2 Ohm
250 W x 1 @ 4 Ohm
- **Eingangsempfindlichkeit:** 150 mV - 4 V
- **Hochpegeleingang:** 1,5 V - 14 V
- **Rauschabstand:** > 90 dBA
- **Kanaltrennung:** 50 dB
- **Crossover-Typ:** Variabel 40 ~ 130Hz
- **Wert der Verstärkersicherung:** 15 Amp (3)
- **Gehäusegröße:** 5,08 cm Höhe x 28,19 cm Breite x 33,03 cm Tiefe

B2.300.4

- **Maximale Energie:** 900 watts
- **Nennleistung:** 50 W x 4 @ 4 Ohm
75 W x 4 @ 2 Ohm
150 W x 2 @ 4 Ohm
- **Eingangsempfindlichkeit:** 150 mV - 4 V
- **Hochpegeleingang:** 1,5 V - 14 V
- **Rauschabstand:** > 90 dBA
- **Kanaltrennung:** 50 dB
- **Crossover:** Hoch-/Niedrig-/Allpass-Schalter
- **Crossover-Typ:** Variabel 40 ~ 400 Hz
- **Wert der Verstärkersicherung:** 25 Amp (2)
- **Gehäusegröße:** 5,08 cm Höhe x 28,19 cm Breite x 29,97 cm Tiefe

B2.400.4

- **Maximale Energie:** 1200 watts
- **Nennleistung:** 75 W x 4 @ 4 Ohm
100 W x 4 @ 2 Ohm
200 W x 2 @ 4 Ohm
- **Eingangsempfindlichkeit:** 150 mV - 4 V
- **Hochpegeleingang:** 1,5 V - 14 V
- **Rauschabstand:** > 90 dBA
- **Kanaltrennung:** 50 dB
- **Crossover:** Hoch-/Niedrig-/Allpass-Schalter
- **Crossover-Typ:** Variabel 40 ~ 400 Hz
- **Wert der Verstärkersicherung:** 25 Amp (2)
- **Gehäusegröße:** 5,08 cm Höhe x 28,19 cm Breite x 33,02 cm Tiefe

Technische Daten können sich ohne vorherige Bekanntgabe ändern

Informationen zur beschränkten Garantie

Lightning Audio bietet eine beschränkte Produktgarantie zu folgenden Bedingungen:

- **Laufzeit der Garantie**

- **Lautsprecher**

- Ein Jahr auf Teile und Fertigung. Kaufnachweis erforderlich.

- **Verstärker**

- **BoIt:** Ein Jahr auf Teile und Fertigung. Kaufnachweis erforderlich.

- **Streik und Sturm:** Ein Jahr auf Teile und Fertigung. Kaufnachweis erforderlich.

- Oder zwei Jahre auf Teile und Fertigung, wenn von einem Vertragshändler eingebaut.

- Kaufnachweis erforderlich.

- **CT-1 und PC2**

- Ein Jahr auf Teile und Fertigung. Kaufnachweis erforderlich.

- **Was ist gedeckt**

Diese Garantie erstreckt sich nur auf Lightning Audio Produkte, die von Lightning Audios Vertragshändlern an Verbraucher in den Vereinigten Staaten von Amerika oder deren Besitzungen verkauft wurden. Produkte, die von Lightning Audios Vertragshändlern an Verbraucher in einem anderen Land verkauft wurden, sind nur durch den Händler in dem betreffenden Land, nicht jedoch durch Lightning Audio gedeckt.

- **Wer ist gedeckt**

Diese Garantie deckt nur den ursprünglichen Käufer von Lightning Audio Produkten, die von einem Lightning Audio Vertragshändler in den Vereinigten Staaten gekauft wurden. Um Leistungen in Anspruch zu nehmen, muss der Käufer Lightning Audio eine Kopie der Quittung vorlegen, die den Kundennamen, den Händlernamen, das Produkt und das Kaufdatum angibt.

- **Produkte, die sich während der Garantiezeit als defekt erweisen, werden nach Lightning Audios Ermessen repariert oder (durch ein Produkt, das als gleichwertig erachtet wird,) ersetzt.**

- **Was nicht gedeckt ist**

1. Schäden, die durch Unfall, Missbrauch, unsachgemäßen Betrieb, Wasser oder Diebstahl verursacht wurden
2. Jegliche Kosten, die im Zusammenhang mit Ein- bzw. Ausbau des Produkts entstanden sind
3. Leistungen, die nicht von Lightning Audio oder einem autorisierten Lightning Audio Servicecenter erbracht wurden
4. Produkte, an denen die Seriennummer unkenntlich gemacht, verändert oder entfernt wurde
5. Folgeschäden an anderen Komponenten
6. Produkte, die außerhalb der USA gekauft wurden
7. Produkte, die nicht von einem Lightning Audio Vertragshändler gekauft wurden

- **Einschränkung von implizierten Garantien**

Implizierte Garantien, einschließlich von Garantien der Eignung für einen bestimmten Zweck und Marktgängigkeit, werden auf den Zeitraum der obenstehenden ausdrücklichen Garantie beschränkt. Manche Staaten erlauben Einschränkungen der Gültigkeit der implizierten Garantie nicht. Daher trifft diese Einschränkung nicht in allen Fällen zu. Niemand ist autorisiert, im Namen von Lightning Audio andere Haftungen im Zusammenhang mit dem Verkauf des Produkts einzugehen.

- **Inanspruchnahme des Kundendienstes**

Bitte rufen Sie den Lightning Audio Kundendienst unter 1-888-881-8186 an. Sie erhalten dann eine RA# (Rücksendungsautorisierungsnummer), um Produkte an Lightning Audio zurückzusenden. Sie sind für die Rücksendung des Produkts an Lightning Audio verantwortlich. Bitte immer den Kaufnachweis beilegen und die RA# auf der Außenseite der Versandverpackung

- **EU-Garantie**

Dieses Produkt entspricht den gültigen EU-Garantiebestimmungen. Sprechen Sie mit Ihrem Vertragshändler über die Einzelheiten.

Senden an: **Electronics**
Lightning Audio
Warranty Repair Department
2055 E. 5th Street
Tempe, AZ 85281
RA#: _____

Senden an: **Speakers**
Lightning Audio
Speaker Returns
2356 Turner Ave. NW
Grand Rapids, MI 49544
RA#: _____

Introdurre novità o disintegrare!

Vi ringraziamo per aver acquistato l'amplificatore Bolt (Fulmine) della Lightning Audio.

Ormai, i nostri clienti si aspettano che la Lightning Audio oltrepassi il traguardo nel campo audio. Adesso oltrepasseremo il traguardo anche nel campo degli amplificatori e dei woofer—con modelli ad alto valore e ad altre prestazioni.

Per la prima volta, gli amplificatori potranno essere personalizzati dal cliente stesso tramite accessori come la turbina raffreddante CT-1. Questi componenti accessori sono stati progettati tenendo a mente sia le prestazioni che la personalizzazione.

Se dopo aver letto il vostro manuale, avete ancora delle domande al riguardo del vostro prodotto, vi preghiamo di consultare il vostro rivenditore Lightning Audio. Se necessitaste di qualsiasi assistenza ulteriore, potrete telefonarci direttamente al numero 1-888-881-8186. Vi chiederemo di fornire il vostro numero di serie, numero di modello, e la data d'acquisto.

Il numero di serie è ubicato sull'esterno della scatola. Vi preghiamo di annotarlo in modo permanente nello spazio fornito di sotto. Questo numero vi servirà da verifica nei confronti della vostra garanzia di fabbrica e potrebbe rivelarsi utile nel recupero della vostra unità di fonte se mai venisse rubata.

Numero di serie: _____

Numero di modello: _____

Indice

| | | | |
|--|--------------|---|-----------|
| Introduzione | 42 | Funzionamento | 49 |
| Istruzioni di sicurezza | 43 | Regolazione di guadagno | 49 |
| Caratteristiche del design | 43-44 | Regolazione della frequenza di incrocio (X-Over) | 49 |
| Installazione | 44-48 | Individuazione/riparazione guasti | 49 |
| Considerazioni sull'installazione | 44 | Accessori | 49 |
| Posizionamento | 45 | Specifiche | 50 |
| Batteria e caricamento | 46 | Informazioni inerenti alla garanzia limitata | 51 |
| Cablaggio del sistema | 46 | | |
| Telecomando di Juice Control (Solamente B2.350.1) | 48 | | |
| Come usare le frequenze di incrocio passive | 48 | | |

NOTA: Ripassare ciascuna sezione per ulteriori ragguagli.

OSSERVATE LE REGOLE DEL “SUONO SENZA PERICOLI”

La costante esposizione a livelli di pressione acustica al di sopra dei 100dB possono causare la perdita permanente dell'udito. I sistemi audio ad alta potenza possono produrre livelli di pressione acustica ben superiori ai 130dB. Si consiglia il buon senso e l'osservanza delle regole del “suono senza pericoli.”

Istruzioni di Sicurezza

⚠ AVVERTIMENTO

Questo simbolo con la dicitura “**AVVERTIMENTO**” intende avvertire l'utente alla presenza di istruzioni importanti. La mancata osservanza di queste istruzioni potrebbe causare gravi lesioni personali o persino la morte.

⚠ ATTENZIONE

Questo simbolo con la dicitura “**ATTENZIONE**” intende avvertire l'utente alla presenza di istruzioni importanti. La mancata osservanza di queste istruzioni potrebbe causare gravi lesioni personali o danni all'unità.

⚠ ATTENZIONE: Per evitare lesioni personali e danni all'unità, vi preghiamo di leggere e seguire le istruzioni in questo manuale. Desideriamo che questo sistema audio vi procuri soddisfazione, non un mal di capo.

⚠ ATTENZIONE: Se avete dei dubbi circa l'installazione, rivolgetevi ad un tecnico qualificato.

⚠ ATTENZIONE: Prima dell'installazione, scollegate il terminale negativo (-) della batteria per evitare danni all'unità, pericoli d'incendio e/o potenziali lesioni personali.

Caratteristiche del Design

B2.250.1
Mono

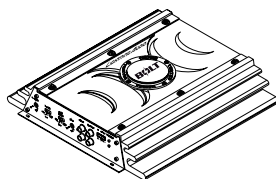
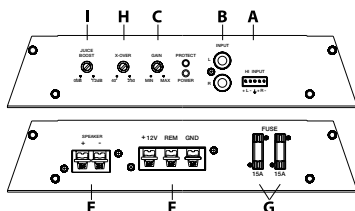

B2.350.1
Mono

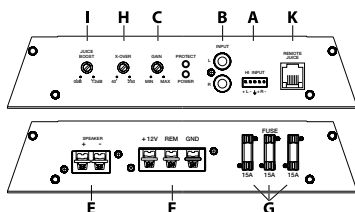

B2.150.2
2-Channel

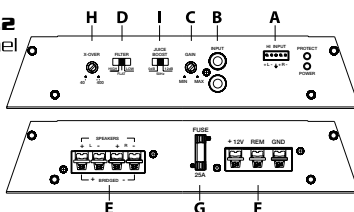

B2.200.2
2-Channel

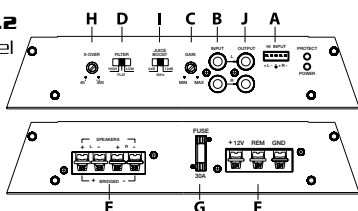

B2.300.2
2-Channel

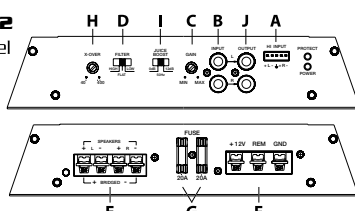

Caratteristiche del Design

B2.300.4
4-Channel

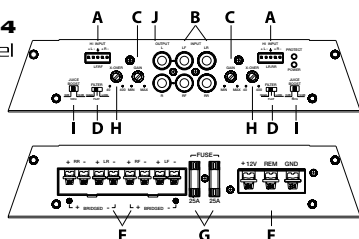

B2.400.4
4-Channel

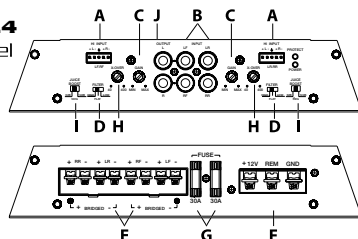

- A. Ingressi ad alto livello (altoparlanti):** Gli ingressi ad alto livello utilizzano un connettore separabile che termina con due cavi da 20 AWG. Questi ingressi dovrebbero essere utilizzati se l'unità di fonte ha solamente uscite (ad alto livello) per la linea dell'altoparlante ma non ha uscite RCA.
- B. Spinotti d'ingresso RCA –** Livello di linea dalle pre-uscite radio: Lo spinotto RCA standard di fabbrica fornisce un collegamento facile per l'ingresso del livello di segnale. Sono dorati per resistere alla degradazione del segnale causata dalla corrosione.
- C. Comando del guadagno:** Il comando del guadagno d'ingresso è stato prerogolato per essere conforme con l'uscita della maggior parte delle unità di fonte.
- D. Commutatore del filtro della frequenza di incrocio:** Alto per passa-alto - centro-tweeter.
Spento per passa-tutto - a piena gamma.
Basso per passa-basso - toni bassi.
- E. Collegamenti per altoparlanti:** Seguite la polarità corretta e non collegate a massa nessuno dei fili dell'altoparlante. Non collegate insieme i fili dell'altoparlante.
- F. Terminali per il collegamento della tensione:** Collegano la tensione, la massa e il telecomando.
- G. Fusibile di tensione:** Se questo fusibile dovesse saltare, determinate la causa oppure rivolgetevi al vostro rivenditore autorizzato. Non sostituite mai il fusibile con un altro avente un valore più grande dell'originale.
- H. Comando regolabile per la frequenza di incrocio:** 40-400Hz (40-130Hz sull' amplificatore mono).
- I. Commutatore di Juice Boost:** Applica 12dB di Bass Boost da 50Hz. Regolabile sull'amplificatore mono B2.350.1.
- J. Uscite di pass-thru:** Il pass-thru fornisce una fonte conveniente per collegare a margherita un amplificatore supplementare senza far passare un ulteriore set di cavi RCA dalla parte anteriore del veicolo fino all'ubicazione posteriore dell'amplificatore.
- K. Telecomando di Juice:** Collegamento per il telecomando di Juice Control (Solamente B2.350.1)..

Installazione

CONSIDERAZIONI SULL'INSTALLAZIONE

Segue un elenco degli utensili necessari per eseguire l'installazione:

Voltmetro/ohmetro

Pinze spelafili

Pinze raggrinzafili

Pinze tagliafili

Cacciavite a croce no.2

Chiave per morsetto batteria

Trapano e punte assortite

Guaina termoretraibile avente un diametro di 0,32 cm

Connettori vari

Lunghezza adeguata—Filo di tensione rosso

Lunghezza adeguata—Filo di accensione a telecomando
Lunghezza adeguata—Filo di massa nero

Installazione

Questa sezione si concentra su alcune considerazioni a livello di veicolo inerenti all'installazione del vostro nuovo amplificatore. Programmando a priori la configurazione del vostro sistema audio nonché i migliori cablaggi, risparmierete tempo durante l'installazione. Quando avrete deciso la miglior configurazione per il vostro nuovo sistema audio, assicuratevi di poter accedere facilmente a ciascuna componente per effettuare le regolazioni necessarie.

 **ATTENZIONE:** Se avete dei dubbi circa l'installazione, rivolgetevi ad un tecnico qualificato della Lightning Audio.

 **ATTENZIONE:** Prima dell'installazione, scollegate il terminale negativo (-) della batteria per evitare danni all'unità, pericoli d'incendio e/o potenziali lesioni personali.

Prima di iniziare qualsiasi operazione d'installazione, vi consigliamo di seguire queste semplici regole:

1. Assicuratevi di aver letto tutte le istruzioni con cura e di averle capite prima di effettuare qualsiasi tentativo d'installazione nei confronti dell'unità.
2. Per motivi di sicurezza, scollegate il cavo negativo dalla batteria prima di dare l'avvio all'installazione.
3. Per facilitare l'installazione, vi consigliamo di far scorrere tutti i cavi prima di montare la vostra unità di fonte nell'ubicazione desiderata.
4. Fate passare tutti i cavi RCA vicini l'uno all'altro ma lontano da fili ad alta tensione.
5. Usate connettori di alta qualità per garantire un'installazione che dà affidamento e per ridurre al minimo la perdita di segnali o di potenza.
6. State attenti prima di trapanare! Cercate di non trapanare e di non incidere i serbatoi della benzina; le condutture del carburante, dei freni, del sistema idraulico e a depressione; nonché i fili elettrici quando state lavorando su qualsiasi veicolo.
7. Non far mai scorrere i fili sotto il veicolo. Si avrà la protezione migliore facendo scorrere i fili all'interno del veicolo.
8. Evitate di far scorrere i fili sopra o attraverso delle estremità affilate. Usate guarnizioni di tenuta in gomma o in plastica per proteggere qualsiasi filo che passi attraverso del metallo, soprattutto il paraframma.
9. Proteggete SEMPRE sia la batteria che il sistema elettrico usando fusibili adatti. Installate sia un fusibile che un portafusibili adeguati sul filo a tensione da +12V entro 18 pollici dal terminale della batteria.
10. Quando eseguite la messa a terra del telaio del veicolo, raschiate tutta la vernice dal metallo per assicurarvi un collegamento a terra pulito e saldo. I collegamenti a terra dovrebbero essere più corti possibile e sempre a contatto di metallo che sia saldato all'autotelaio del veicolo.

UBICAZIONI PER IL MONTAGGIO

L'ubicazione di montaggio del vostro amplificatore avrà un notevole influsso sulle prestazioni sonore prodotte.

Sc compartimento del motore

Non montate mai questa unità nello scompartimento del motore. Ciò annullerà la vostra garanzia.

Montaggio nel bagagliaio

Se montate l'amplificatore in senso verticale, avrete il miglior raffreddamento dell'amplificatore.

Se montate l'amplificatore sul fondo del bagagliaio, esso funzionerà ma avrete una capacità di raffreddamento ridotta rispetto al montaggio in senso verticale.

Se montate l'amplificatore al rovescio, contro il ponte posteriore del bagagliaio, non otterrete il raffreddamento necessario e ciò comprometterà notevolmente le prestazioni dell'amplificatore. Pertanto, non è assolutamente raccomandabile.

Se montate l'amplificatore nell'abitacolo, esso funzionerà finché possiate fornire una quantità sufficiente di aria per permettere all'amplificatore di raffreddarsi. Se avete intenzione di montare l'amplificatore sotto il sedile del veicolo, dovette lasciare un vuoto d'aria di almeno 2,54 cm attorno al dissipatore di calore dell'amplificatore.

Montaggio nello scompartimento passeggeri

Se montate l'amplificatore nell'abitacolo, lasciando un vuoto d'aria meno di 2,54 cm attorno al suo dissipatore di calore, non otterrete il raffreddamento necessario e ciò comprometterà notevolmente le prestazioni dell'amplificatore. Pertanto, non è assolutamente raccomandabile.

Installazione

BATTERIA E CARICAMENTO

Gli amplificatori rappresentano un ulteriore carico sulla batteria e sul sistema di caricamento del veicolo. Vi raccomandiamo pertanto di controllare la condizione del vostro alternatore e della vostra batteria per assicurarvi che il sistema elettrico sia in grado di far fronte all'ulteriore carico che inciderà sul vostro sistema stereofonico. I sistemi elettrici standard in buone condizioni dovrebbero poter far fronte al carico supplementare di qualsiasi amplificatore della Lightning Audio senza alcun problema, sebbene la vita della batteria nonché quella dell'alternatore potrebbero ridursi leggermente. Per sfruttare al massimo le prestazioni del vostro amplificatore, vi consigliamo di utilizzare una batteria robusta ed un condensatore ad accumulazione di energia.

CABLAGGIO DEL SISTEMA

⚠ ATTENZIONE: Se avete dei dubbi circa l'installazione, rivolgetevi ad un tecnico qualificato della Lightning Audio.

⚠ ATTENZIONE: Prima dell'installazione, scollegate il terminale negativo (-) della batteria per evitare danni all'unità, pericoli d'incendio e/o potenziali lesioni personali.

⚠ ATTENZIONE: Evitate di far scorrere i fili elettrici vicino ai cavi d'entrata a basso livello, alle antenne, ai cavi di tensione, ad attrezzature sensibili o a cablaggi preassemblati. I fili elettrici portano una tensione notevole e potrebbero indurre rumori dentro il sistema audio.

1. Programmate il cablaggio dei fili. Tenete i fili RCA insieme ma isolati dai cavi a tensione dell'amplificatore e da qualsiasi accessorio auto ad alta tensione, soprattutto i motori elettrici. Ciò è necessario per evitare che il rumore proveniente da campi elettrici irradiati possa accoppiarsi con il segnale audio. Quando fate scorrere i fili attraverso il parafiamma o attraverso qualsiasi barriera metallica, proteggeteli con delle guarnizioni di tenuta in gomma o in plastica per evitare i cortocircuiti. Lasciate i fili piuttosto lunghi a questo punto; più tardi potrete regolare la loro lunghezza in modo più preciso.
 2. Preparate il filo ROSSO (cavo a tensione) per poterlo attaccare all'amplificatore, spelando via 1/2" pollice di isolante dall'estremità del filo. Inserite il filo spelato dentro il terminale B+ e stringete la vite di arresto per fissare il cavo.
- NOTA:** Il cavo B+ DEVE essere munito di fusibile entro 18 pollici o di meno dalla batteria del veicolo. Installare il portafusibili sotto il cofano e preparate le estremità dei cavi come di sopra. I collegamenti dovrebbero essere a tenuta d'acqua.
3. Ritagliate il filo ROSSO (cavo a tensione) entro 18 pollici dalla batteria e spelate via 1/2 pollice di isolante dall'estremità del filo.
 4. Spelate via 1/2 pollice dall'estremità batteria del cavo a tensione e raggrinzite un grosso terminale ad anello contro il cavo. Usate il terminale ad anello per effettuare un collegamento al terminale positivo della batteria. Non installate ancora il fusibile.
 5. Preparate il filo NERO (cavo della messa a terra) per poterlo attaccare all'amplificatore, spelando via 1/2 pollice di isolante dall'estremità del filo. Inserite il filo spelato dentro il terminale GND e stringete la vite di arresto per fissare il cavo. Preparate la messa a terra del telaio raschiando via la vernice dalla superficie metallica e pulitela accuratamente, rimuovendo ogni traccia di lubrificazione e di sudiciume. Spelate l'altra estremità del filo e attaccategli un serrafili ad anello. Fissate il cavo al telaio usando una vite non anodizzata e una rondella a stella.
 6. Preparate il filo REM ad innesco per poterlo collegare all'amplificatore, spelando via 1/2 pollice di isolante dall'estremità del filo. Inserite il filo spelato dentro il terminale REM e stringete la vite di arresto per fissare il cavo. Collegare l'altra estremità del filo REM ad una fonte positiva commutata a 12 volt. La tensione commutata proviene generalmente dall'autoantenna o dal cavo accessorio dell'unità di fonte. Se quest'ultima non avesse tali uscite disponibili, la soluzione raccomandabile consiste nel cablare un commutatore meccanico in linea con una fonte da 12 volt per attivare l'amplificatore.
 7. Montate l'amplificatore saldamente al veicolo o all'apposita struttura di supporto. Assicuratevi di non montare l'amplificatore su pannelli di plastica o di cartone in quanto ciò potrebbe permettere alle viti di allentarsi e di fuoriuscire dal pannello durante le vibrazioni stradali o se il veicolo dovesse arrestarsi improvvisamente.
 8. Collegare il segnale di fonte all'amplificatore inserendo i cavi RCA/ingressi ad alto livello negli spinotti d'ingresso ubicati sull'amplificatore stesso.

Installazione

9. Collegate gli altoparlanti. Spelate i fili degli altoparlanti di 1,27 cm e inseriteli nel terminale degli altoparlanti, stringendo le vite di arresto per fissarli. Assicuratevi di mantenere la corretta polarità per gli altoparlanti. **NON** collegate a massa nessuna dei cavi dell'amplificatore in quanto ciò potrebbe dar luogo ad un funzionamento instabile.
10. Eseguite un controllo finale dell'intero cablaggio del sistema per assicurarvi che tutti i collegamenti siano corretti. Controllate tutti i collegamenti di tensione e di massa per la presenza di fili sfrangiati o di collegamenti allentati che potrebbero dar luogo a problemi.

NOTA: Seguite i diagrammi per ottenere la corretta polarità di segnale.

ATTENZIONE: Questi amplificatori non sono raccomandabili per carichi d'impedenza al di sotto di 2Ω stereo e/o 4Ω in parallelo (mono).

ATTENZIONE: Usate solamente una configurazione per l'ingresso. L'uso di entrambi gli ingressi RCA e gli ingressi ad alto livello darà luogo ad un'operazione indesiderabile.

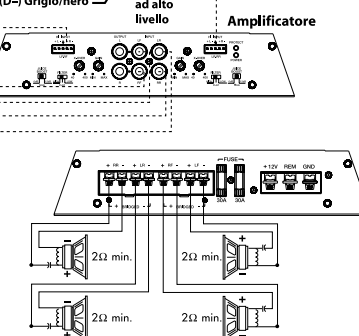
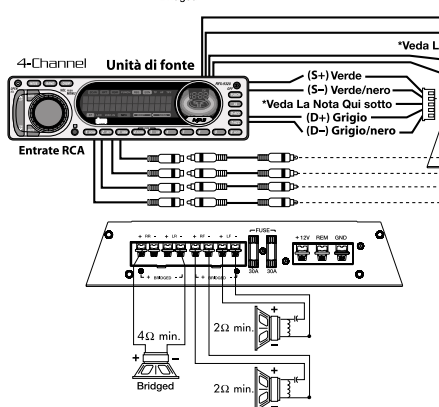
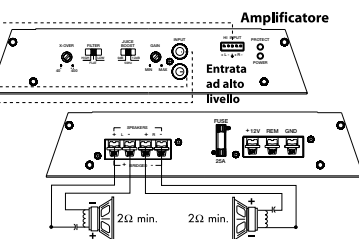
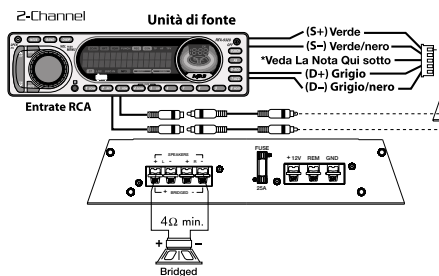
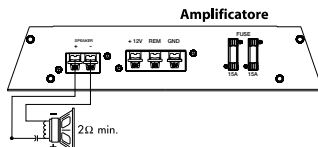
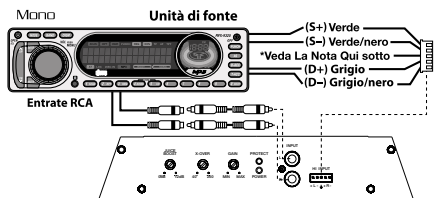
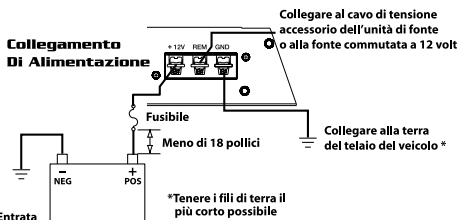

***NOTA:** quando si utilizzano ingressi ad alto livello, se si sente il rumore del motore collegare il cavo nero al punto di massa del telaio. Se il rumore è ancora presente, rivolgersi al rivenditore più vicino o al servizio di assistenza Lightning Audio.

Installazione

TELECOMANDO DI CORRENTE (Solamente B2.350.1)

Montage et installation

1. Trouvez un bon emplacement, sous le tableau de bord ou près de la console centrale, offrant un accès facile à l'appareil de télécommande.
2. Usando le viti fornite, installate il telecomando.
3. Fate scorrere il cavo per il telecomando e collegatelo sia al telecomando che all'amplificatore.

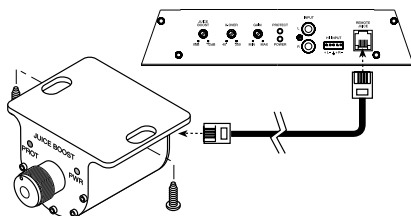

COME USARE LE FREQUENZE DI INCROCIO PASSIVE

Una frequenza di incrocio passiva è un circuito che utilizza condensatori e/o bobine ed è piazzata sui cavi degli altoparlanti tra l'amplificatore e l'altoparlante. La frequenza di incrocio delega all'altoparlante una gamma specifica di frequenze per ottenere prestazioni ottimali dello stadio pilota. Una rete di frequenza di incrocio potrà eseguire una di tre funzioni: Passa-alto (condensatori), Passa-basso (induttori o bobine) e Passa-banda (una combinazione tra condensatore e bobina).

Le reti di frequenza di incrocio passiva usate più comunemente sono i sistemi da 6dB/ottava. Esse sono facili da costruire e richiedono un componente per filtro. Sistemando questo filtro in serie con il circuito, si potrà ridurre la tensione all'altoparlante di 6dB/ottava al di sopra o al di sotto del punto di incrocio, a secondo del tipo di filtro—o passa-alto o passa-basso. I sistemi più complessi, quali il 12dB/ottava oppure il 18dB/ottava, possono causare problemi d'impedenza se non sono stati progettati professionalmente.

Le frequenze di incrocio passive dipendono direttamente dall'impedenza dell'altoparlante e dal valore dei suoi componenti per quanto riguarda la precisione. Quando i componenti delle frequenze di incrocio passive vengono usati in sistemi ad altoparlanti multipli, si dovrà prendere in considerazione sia l'effetto dell'incrocio sull'impedenza totale che l'impedenza dell'altoparlante quando si determinano i carichi dell'amplificatore.

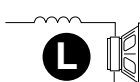

6dB/ottava passa-basso



6dB/ottava passa-alto

| Freq. Hertz | Impedenza dell'altoparlante | | | | | |
|----------------|-----------------------------|--------|--------|-------|--------|-------|
| | 2 OHMS | | 4 OHMS | | 8 OHMS | |
| | L | C | L | C | L | C |
| 80 | 4.1mH | 1000µF | 8.2mH | 500µF | 16mH | 250µF |
| 100 | 3.1mH | 800µF | 6.2mH | 400µF | 12mH | 200µF |
| 130 | 2.4mH | 600µF | 4.7mH | 300µF | 10mH | 150µF |
| 200 | 1.6mH | 400µF | 3.3mH | 200µF | 6.8mH | 100µF |
| 260 | 1.2mH | 300µF | 2.4mH | 150µF | 4.7mH | 75µF |
| 400 | .8mH | 200µF | 1.6mH | 100µF | 3.3mH | 50µF |
| 600 | .5mH | 136µF | 1.0mH | 68µF | 2.0mH | 33µF |
| 800 | .41mH | 100µF | .82mH | 50µF | 1.6mH | 26µF |
| 1000 | .31mH | 78µF | .62mH | 39µF | 1.2mH | 20µF |
| 1200 | .25mH | 66µF | .51mH | 33µF | 1.0mH | 16µF |
| 1800 | .16mH | 44µF | .33mH | 22µF | .68mH | 10µF |
| 4000 | .08mH | 20µF | .16mH | 10µF | .33mH | 5µF |
| 6000 | 51mH | 14µF | .10mH | 6.8µF | .20mH | 3.3µF |
| 9000 | 34mH | 9.5µF | 68mH | 4.7µF | .15mH | 2.2µF |
| 12000 | 25mH | 6.6µF | 51mH | 3.3µF | 100mH | 1.6µF |

L = Passa-basso (induttore)

C = Passa-alto (condensatore)

Per ulteriori raggugli, consultate il vostro rivenditore autorizzato Lightning Audio.



ATTENZIONE: Gli amplificatori della Lightning Audio non sono raccomandabili per i carichi d'impedenza al di sotto di 2Ω stereo e carichi da 4Ω in parallelo (mono).

Funzionamento

REGOLAZIONE DI GUADAGNO

Per regolare la sintonizzazione del guadagno, abbassate completamente i guadagni dell'amplificatore. Alzate il volume dell'unità di fonte finché la distorsione non diventi udibile, e poi abbassatelo finché la distorsione non sia più udibile. In seguito, girate di nuovo la sintonizzazione di guadagno dell'amplificatore finché non diventi udibile la distorsione e poi riabbassatelo fino a farla scomparire.

NOTA: Per una procedura di regolazione più dettagliata, vi preghiamo di contattare l'assistenza tecnica della Lightning Audio.

REGOLAZIONE DELLA FREQUENZA DI INCROCIO (X-OVER)

Ruotare la manopola di regolazione della frequenza di incrocio fino alla frequenza minima. Mentre il sistema audio è in funzione, ruotare la manopola lentamente in senso contrario, finché non si raggiunga il punto d'incrocio desiderato.

Individuazione/Riparazione Guasti

| Sintomo | Diagnosi | Rimedio |
|---|--|---|
| <i>Amplificatore non si accende</i> | B+ o REM non è tra 10,5 e 15,5 volt oppure non è presente alcuna tensione | Controllate l'alternatore, la batteria, il fusibile ed il cablaggio ed effettuate le riparazioni del caso |
| <i>Rumorosità nell'amplificatore</i> | Amplificatore non è stato collegato a massa in modo corretto | Controllate il cablaggio ed effettuate le riparazioni del caso |
| <i>(Schiocco di accensione)</i> | Un picco di tensione transitorio proveniente dall'unità di fonte sta entrando nell'ingresso dell'amplificatore | Collegate il modulo di accensione al terminale REM se gli schiocchi sono stati eliminati senza alcun segnale d'ingresso all'amplificatore |
| <i>Rumorosità del motore</i> | Rumorosità si sta irradiando nei cavi del segnale | Ricablate i cavi del segnale lontano dalle fonti di alta tensione. |

Accessori

TURBINA RAFFREDDANTE BOLT (FULMINE)

La turbina raffreddante eroga grandi volumi d'aria attraverso i componenti critici del vostro amplificatore Bolt (Fulmine). Vi preghiamo di contattare il vostro rivenditore locale.

Installazione

1. Rimuovete le quattro viti a testa esagonale che fissano il logotipo Torture Tested (a prova di tortura).
2. Collegate la piccola spina della turbina raffreddante ai piedini segnati "FAN" (Ventola) sulla scheda di circuito stampato all'interno dell'amplificatore.
3. Usando le viti di cui al punto 1, fissate la turbina raffreddante all'amplificatore.

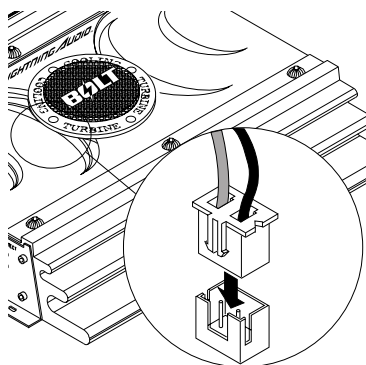

Specifications

B2.250.1

- **Alimentazione Massima:** 750 watts
- **Potenza a regime:**
250w x 1 @ 2ohm
150w x 1 @ 4ohm
- **Sensibilità d'ingresso:** 150mV – 4V
- **Ingresso ad alto livello:** 1,5V – 14V
- **Rapporto segnale disturbo:** >90dB
- **Separazione di canale:** 50dB
- **Frequenza di incrocio:** Commutatore Passa-Alto/Passa-basso
- **Tipo di frequenza di incrocio:** 40~130Hz variabile
- **Valore del fusibile dell'amplificatore:** 15Amp (2)
- **Dimensioni del telaio:** 5,08cm in altezza; 28,19 cm in larghezza; 24,89 cm in profondità

B2.150.2

- **Alimentazione Massima:** 450 watts
- **Potenza a regime:**
350w x 1 @ 2ohm
250w x 1 @ 4ohm
- **Sensibilità d'ingresso:** 150mV – 4V
- **Ingresso ad alto livello:** 1,5V – 14V
- **Rapporto segnale disturbo:** >90dB
- **Separazione di canale:** 50dB
- **Frequenza di incrocio:** Commutatore Passa-Alto/Passa-basso
- **Tipo di frequenza di incrocio:** 40~130Hz variabile
- **Valore del fusibile dell'amplificatore:** 15Amp (3)
- **Dimensioni del telaio:** 5,08cm in altezza; 28,19 cm in larghezza; 17,53 cm in profondità

B2.200.2

- **Alimentazione Massima:** 600 watts
- **Potenza a regime:**
350w x 1 @ 2ohm
250w x 1 @ 4ohm
- **Sensibilità d'ingresso:** 150mV – 4V
- **Ingresso ad alto livello:** 1,5V – 14V
- **Rapporto segnale disturbo:** >90dB
- **Separazione di canale:** 50dB
- **Frequenza di incrocio:** Commutatore Passa-Alto/Passa-basso
- **Tipo di frequenza di incrocio:** 40~130Hz variabile
- **Valore del fusibile dell'amplificatore:** 15Amp (3)
- **Dimensioni del telaio:** 5,08cm in altezza; 28,19 cm in larghezza; 19,05 cm in profondità

B2.300.2

- **Alimentazione Massima:** 900 watts
- **Potenza a regime:**
350w x 1 @ 2ohm
250w x 1 @ 4ohm
- **Sensibilità d'ingresso:** 150mV – 4V
- **Ingresso ad alto livello:** 1,5V – 14V
- **Rapporto segnale disturbo:** >90dB
- **Separazione di canale:** 50dB
- **Frequenza di incrocio:** Commutatore Passa-Alto/Passa-basso
- **Tipo di frequenza di incrocio:** 40~130Hz variabile
- **Valore del fusibile dell'amplificatore:** 15Amp (3)
- **Dimensioni del telaio:** 5,08cm in altezza; 28,19 cm in larghezza; 24,89 cm in profondità

B2.350.1

- **Alimentazione Massima:** 1050 watts
- **Potenza a regime:**
350w x 1 @ 2ohm
250w x 1 @ 4ohm
- **Sensibilità d'ingresso:** 150mV – 4V
- **Ingresso ad alto livello:** 1,5V – 14V
- **Rapporto segnale disturbo:** >90dB
- **Separazione di canale:** 50dB
- **Frequenza di incrocio:** Commutatore Passa-Alto/Passa-basso
- **Tipo di frequenza di incrocio:** 40~130Hz variabile
- **Valore del fusibile dell'amplificatore:** 15Amp (3)
- **Dimensioni del telaio:** 5,08cm in altezza; 28,19 cm in larghezza; 24,89 cm in profondità

B2.300.4

- **Alimentazione Massima:** 900 watts
- **Potenza a regime:**
350w x 1 @ 2ohm
250w x 1 @ 4ohm
- **Sensibilità d'ingresso:** 150mV – 4V
- **Ingresso ad alto livello:** 1,5V – 14V
- **Rapporto segnale disturbo:** >90dB
- **Separazione di canale:** 50dB
- **Frequenza di incrocio:** Commutatore Passa-Alto/Passa-basso
- **Tipo di frequenza di incrocio:** 40~130Hz variabile
- **Valore del fusibile dell'amplificatore:** 15Amp (3)
- **Dimensioni del telaio:** 5,08cm in altezza; 28,19 cm in larghezza; 29,97 cm in profondità

B2.400.4

- **Alimentazione Massima:** 1200 watts
- **Potenza a regime:**
350w x 1 @ 2ohm
250w x 1 @ 4ohm
- **Sensibilità d'ingresso:** 150mV – 4V
- **Ingresso ad alto livello:** 1,5V – 14V
- **Rapporto segnale disturbo:** >90dB
- **Separazione di canale:** 50dB
- **Frequenza di incrocio:** Commutatore Passa-Alto/Passa-basso
- **Tipo di frequenza di incrocio:** 40~130Hz variabile
- **Valore del fusibile dell'amplificatore:** 15Amp (3)
- **Dimensioni del telaio:** 5,08cm in altezza; 28,19 cm in larghezza; 33,02cm in profondità

Le specifiche sono soggette a modifiche senza preavviso.

Informazioni Inerenti alla Garanzia Limitata

La Lightning Audio offre una garanzia limitata sui prodotti alle seguenti condizioni:

• **Durata della garanzia**

Altoparlanti

Garanzia di un anno sui pezzi di ricambio e sulla manodopera. È necessaria la ricevuta.

Amplificatori

Bolt (Fulmine): Garanzia di un anno sui pezzi di ricambio e sulla manodopera.

È necessaria la ricevuta.

Strike and Storm (Colpire e tempestare): Garanzia di un anno sui pezzi di ricambio e sulla manodopera. È necessaria la ricevuta.

CT-1 e PC2

Garanzia di un anno sui pezzi di ricambio e sulla manodopera. È necessaria la ricevuta.

• **Ciò che è coperto dalla garanzia**

Questa garanzia è solamente applicabile ai prodotti della Lightning Audio venduti a clienti da parte di rivenditori autorizzati della Lightning Audio negli USA o nei suoi possedimenti. Prodotti acquistati da clienti presso un rivenditore autorizzato della Lightning Audio in paesi esteri saranno coperti solamente dal distributore di quel paese e non dalla Lightning Audio.

• **Chi è coperto dalla garanzia**

Questa garanzia copre solamente l'acquirente originale di un prodotto della Lightning Audio che sia stato acquistato presso un rivenditore autorizzato della Lightning Audio negli USA. Per richiedere l'assistenza, l'acquirente deve fornire alla Lightning Audio una copia della sua ricevuta, indicante il nome dell'acquirente, il nome del rivenditore, il prodotto acquistato e la data di acquisto.

• **I prodotti che risulteranno difettosi** durante il periodo della garanzia saranno riparati oppure sostituiti (con un prodotto giudicato equivalente) alla piena discrezione della Lightning Audio.

• **Ciò che non è coperto dalla garanzia**

1. Danni cagionati da incidenti, abuso, funzionamento improprio, acqua, furto
2. Qualsiasi costo o spesa relativa alla rimozione o alla reinstallazione del prodotto
3. L'assistenza tecnica eseguita da chiunque non sia alle dipendenze della Lightning Audio o di un centro di assistenza tecnica autorizzato della Lightning Audio
4. Qualsiasi prodotto su cui il numero di serie è stato deturpato, alterato o rimosso
5. Danni susseguenti ad altri componenti
6. Qualsiasi prodotto acquistato fuori dagli USA
7. Qualsiasi prodotto non acquistato presso un rivenditore autorizzato della Lightning Audio

• **Limite sulle garanzie tacite**

Qualsiasi garanzia tacita, comprese le garanzie di idoneità all'uso ed alla commerciabilità, sono limitate nella loro durata al periodo coperto dalla garanzia esplicita spiegata di sopra. Alcuni stati non permettono limitazioni sulla durata di una garanzia tacita. Pertanto, questa limitazione potrebbe non essere applicabile. È vietato assumere, a nome della Lightning Audio, qualsiasi altra responsabilità in relazione alla vendita del prodotto.

• **Come richiedere l'assistenza tecnica**

Vi preghiamo di telefonare al numero 1-888-881-8186 per raggiungere il servizio assistenza clienti della Lightning Audio. Dovrete ottenere un numero RA (numero di autorizzazione per la restituzione) per restituire qualsiasi prodotto alla Lightning Audio. Sarete responsabili della spedizione del prodotto alla Lightning Audio. Ricordatevi di allegare copia della ricevuta e di segnare il vostro numero RA sull'esterno del cartone d'imballo.

• **Garanzia UE**

Questo prodotto risponde ai requisiti della garanzia UE tuttora in vigore. Vi preghiamo di rivolgervi al vostro rivenditore autorizzato per ulteriori dettagli.

Spedire a: **Electronics**
Lightning Audio
Warranty Repair Department
2055 E. 5th Street
Tempe, AZ 85281
RA#: _____

Spedire a: **Speakers**
Lightning Audio
Speaker Returns
2356 Turner Ave. NW
Grand Rapids, MI 49544
RA#: _____

LIGHTNING AUDIO™



Lightning Audio

955 N. Fiesta Blvd, Suite 4
Gilbert, Arizona 85233 U.S.A.
In U.S.A., (480) 966-8278
In Europe, Fax (49) 850-3934-014
In Japan, Fax (81) 559-79-1265

11/02 B.M.
MAN-4569-A

Printed in China

Free Manuals Download Website

<http://myh66.com>

<http://usermanuals.us>

<http://www.somanuals.com>

<http://www.4manuals.cc>

<http://www.manual-lib.com>

<http://www.404manual.com>

<http://www.luxmanual.com>

<http://aubethermostatmanual.com>

Golf course search by state

<http://golfingnear.com>

Email search by domain

<http://emailbydomain.com>

Auto manuals search

<http://auto.somanuals.com>

TV manuals search

<http://tv.somanuals.com>