

# 19" WIDE SCREEN LCD MONITOR WITH INTEGRATED DIGITAL VIDEO RECORDER

## Instruction Manual

English, French, and Spanish Version 2.0  
Version anglaise, française, et espagnol 2.0  
Versión inglesa, francesa, y española 2.0



### MODELS: L19WD Series

Includes L19WD800 & L19WD1600



[www.lorexcctv.com](http://www.lorexcctv.com)

Copyright © 2008 Lorex Technology Inc.



Thank you for purchasing this product. Lorex is committed to providing our customers with a high quality, reliable security solution.

This manual refers to the following models:

- L19WD800 Series (8-channel)
- L19WD1600 Series (16-channel)

To learn more about this system and our complete range of accessory products, along Manuals, Quick Start Guides, and Firmware, please visit our website at:

<http://www.lorexcctv.com>

	<b>CAUTION</b> RISK OF ELECTRIC SHOCK DO NOT OPEN	
<b>CAUTION:</b> TO REDUCE THE RISK OF ELECTRIC SHOCK DO NOT REMOVE COVER (OR BACK). NO USER SERVICABLE PARTS INSIDE. REFER SERVICING TO QUALIFIED SERVICE PERSONNEL.		



The lightning flash with arrowhead symbol, within an equilateral triangle, is intended to alert the user to the presence of uninsulated "dangerous voltage" within the products' enclosure that may be of sufficient magnitude to constitute a risk of electric shock



The exclamation point within an equilateral triangle is intended to alert the user to the presence of important operating and maintenance (servicing) instructions in the literature accompanying the appliance.

**WARNING: TO PREVENT FIRE OR SHOCK HAZARD, DO NOT EXPOSE THIS UNIT TO RAIN OR MOISTURE.**

**CAUTION: TO PREVENT ELECTRIC SHOCK, MATCH WIDE BLADE OF THE PLUG TO THE WIDE SLOT AND FULLY INSERT.**

# Important Safeguards

In addition to the careful attention devoted to quality standards in the manufacture process of your video product, safety is a major factor in the design of every instrument. However, safety is your responsibility too. This sheet lists important information that will help to assure your enjoyment and proper use of the video product and accessory equipment. Please read them carefully before operating and using your video product.

## Installation

1. **Read and Follow Instructions** - All the safety and operating instructions should be read before the video product is operated. Follow all operating instructions.
2. **Retain Instructions** - The safety and operating instructions should be retained for future reference.
3. **Heed Warnings** - Comply with all warnings on the video product and in the operating instructions.
4. **Polarization** - Do not defeat the safety purpose of the polarized or grounding-type plug.
  - o A polarized plug has two blades with one wider than the other.
  - o A grounding type plug has two blades and a third grounding prong.
  - o The wide blade or the third prong is provided for your safety.
  - o If the provided plug does not fit into your outlet, consult an electrician for replacement of the obsolete outlet
5. **Power Sources** - This video product should be operated only from the type of power source indicated on the marking label. If you are not sure of the type of power supply to your location, consult your video dealer or local power company. For video products intended to operate from battery power, or other sources, refer to the operating instructions.
6. **Overloading** - Do not overload wall outlets of extension cords as this can result in the risk of fire or electric shock. Overloaded AC outlets, extension cords, frayed power cords, damaged or cracked wire insulation, and broken plugs are dangerous. They may result in a shock or fire hazard. Periodically examine the cord, and if its appearance indicates damage or deteriorated insulation, have it replaced by your service technician.
7. **Power-Cord Protection** - Power supply cords should be routed so that they are not likely to be walked on or pinched by items placed upon or against them, paying particular attention to cords at plugs, convenience receptacles, and the point where they exit from the video product.
8. **Ventilation** - Slots and openings in the case are provided for ventilation to ensure reliable operation of the video product and to protect it from overheating. These openings must not be blocked or covered. The openings should never be blocked by placing the video equipment on a bed, sofa, rug, or other similar surface. This video product should never be placed near or over a radiator or heat register. This video product should not be placed in a built-in installation such as a bookcase or rack unless proper ventilation is provided or the video product manufacturer's instructions have been followed.
9. **Attachments** - Do not use attachments unless recommended by the video product manufacturer as they may cause a hazard.
10. **Water and Moisture** - Do not use this video product near water. For example, near a bath tub, wash bowl, kitchen sink or laundry tub, in a wet basement, near a swimming pool and the like.
 

Caution: Maintain electrical safety. Power line operated equipment or accessories connected to this unit should bear the UL listing mark of CSA certification mark on the accessory itself and should not be modified so as to defeat the safety features. This will help avoid any potential hazard from electrical shock or fire. If in doubt, contact qualified service personnel.
11. **Accessories** - Do not place this video equipment on an unstable cart, stand, tripod, or table.
 

The video equipment may fall, causing serious damage to the video product. Use this video product only with a cart, stand, tripod, bracket, or table recommended by the manufacturer or sold with the video product.



Any mounting of the product should follow the manufacturer's instructions and use a mounting accessory recommended by the manufacturer.

## Service

13. **Servicing** - Do not attempt to service this video equipment yourself as opening or removing covers may expose you to dangerous voltage or other hazards. Refer all servicing to qualified service personnel.
14. **Conditions Requiring Service** - Unplug this video product from the wall outlet and refer servicing to qualified service personnel under the following conditions.
  - A. When the power supply cord or plug is damaged.
  - B. If liquid has been spilled or objects have fallen into the video product.
  - C. If the video product has been exposed to rain or water.
  - D. If the video product does not operate normally by following the operating instructions. Adjust only those controls that are covered by the operating instructions. Improper adjustment of other controls may result in damage and will often require extensive work by a qualified technician to restore the video product to its normal operation.
  - E. If the video product has been dropped or the cabinet has been damaged.
  - F. When the video product exhibits a distinct change in performance. This indicates a need for service.
15. **Replacement Parts** - When replacement parts are required, have the service technician verify that the replacements used have the same safety characteristics as the original parts. Use of replacements specified by the video product manufacturer can prevent fire, electric shock or other hazards.
16. **Safety Check** - Upon completion of any service or repairs to this video product, ask the service technician to perform safety checks recommended by the manufacturer to determine that the video product is in safe operating condition.
17. **Wall or Ceiling Mounting** - The cameras provided with this system should be mounted to a wall or ceiling only as instructed in this guide, using the provided mounting brackets.
18. **Heat** - The product should be situated away from heat sources such as radiators, heat registers, stoves, or other products (including amplifiers) that produce heat.

## Use

19. **Cleaning** - Unplug the video product from the wall outlet before cleaning. Do not use liquid cleaners or aerosol cleaners. Use a damp cloth for cleaning.
20. **Product and Cart Combination** - Video and cart combination should be moved with care. Quick stops, excessive force, and uneven surfaces may cause the video product and car combination to overturn.
21. **Object and Liquid Entry** - Never push objects for any kind into this video product through openings as they may touch dangerous voltage points or "short-out" parts that could result in a fire or electric shock. Never spill liquid of any kind on the video product.
22. **Lightning** - For added protection for this video product during a lightning storm, or when it is left unattended and unused for long periods of time, unplug it from the wall outlet and disconnect the antenna or cable system. This will prevent damage to the video product due to lightning and power line surges. The manufacturer's instructions and use a mounting accessory recommended by the manufacturer.

# General Precautions

1. All warnings and instructions of this manual should be followed
2. Remove the plug from the outlet before cleaning. Do not use liquid aerosol detergents. Use a water dampened cloth for cleaning
3. Do not use this unit in humid or wet places
4. Keep enough space around the unit for ventilation. Slots and openings in the storage cabinet should not be blocked
5. During lightning storms, or when the unit is not used for a long time, disconnect the power supply, antenna, and cables to protect the unit from electrical surge

## FCC CLASS B NOTICE

### Note:

This equipment has been tested and found to comply with the limits for a Class B digital device, pursuant to Part 15 of the FCC Rules. These limits are designed to provide reasonable protection against harmful interference in a residential installation. This equipment generates, uses, and can radiate radio frequency energy and, if not in-stalled and used in accordance with the instruction, may cause harmful interference to radio communications.

However, there is no guarantee that interference will not occur in a particular installation. If this equipment does cause harmful interference to radio or television reception (which can be determined by turning the equipment on and off), the user is encouraged to try to correct the interference by one or more of the following measures:

- Reorient or relocate the receiving antenna
- Increase the separation between the equipment and receiver
- Connect the equipment into an outlet on a circuit different from that to which the receiver is connected
- Consult the dealer or an experienced radio or television technician for assistance

This equipment has been certified and found to comply with the limits regulated by FCC, EMC, and LVD. Therefore, it is designated to provide reasonable protection against interference and will not cause interference with other appliance usage.

However, it is imperative that the user follows this manual' guidelines to avoid improper usage which may result in damage to the unit, electrical shock and fire hazard injury

In order to improve the feature functions and quality of this product, the specifications are subject to change without notice from time to time.



LOREX TECHNOLOGY INC.

[www.lorexcctv.com](http://www.lorexcctv.com)

# L19WD800 Series Features

- High resolution 19" LCD widescreen monitor with integrated 8-channel digital video recorder
- Pentaplex operation allows Viewing, Recording, Playback, and Backup the system simultaneously
- Real-Time Recording: 240/480 FPS @ CIF Resolution (8/16ch)
- H.264 video compression technology provides longer recording time and improved network transmission speed
- Internet Remote Monitoring (software included) and Web Browser access
- Mouse-driven navigation (mouse included) and Graphical User Interface
- Large Capacity Security Certified Hard Drive pre-installed and expandable up to 1 Terabyte (TB)\*†
- USB port for backup and convenient transfer of critical data
- Message Master software (included) allows you to send text and pictures from a remote location
- Installer friendly – Easy Quick Start Guide and Toll Free Tech Support

## Connections:

- Up to 8 cameras (16 cameras on L19WD1600)
- BNC Cable Connectors
- 6-pin DIN connectors (only on L19WD800)
- Audio Input & Output

\* 1 TB = 1000 Gigabytes (GB).

† Recording capacity may vary based on recording resolution and quality, lighting conditions, and movement

# Table of Contents

Getting Started .....	8
Front Panel.....	9
Front Panel (cont'd).....	10
Rear Panel .....	12
Camera Installation .....	13
Installation Warnings .....	13
Camera Stand Installation.....	13
Connecting BNC Cameras.....	14
Camera Connection Diagram.....	14
Connecting DIN Cameras*.....	15
Mouse Control.....	16
Using the mouse.....	16
Function Bar .....	17
Remote Control .....	19
Menu Navigation Control & Tips .....	20
System Main Menu .....	21
System Control Panel Icons .....	22
Starting up the system .....	23
System login .....	23
Setting the Date & Time .....	24
Turning the monitor off .....	25
Display Modes.....	27
Live Mode .....	27
Full-Screen, Quad, & Split Views .....	28
Playback.....	29
Search Mode .....	30
Using the System .....	32
Configuration .....	32
Display.....	37
HDD Management.....	40
Camera.....	41
Record .....	45
Backup / Upgrade.....	47
Network.....	48
Language .....	52
Appendix 1: System Specifications.....	53
Appendix 2: Lorex Client Software Requirements .....	55
Appendix 3: Setting Up Remote Viewing .....	56
Appendix 4: Listen-In Audio .....	66
Appendix 5: Setting Up Motion Recording.....	67
Appendix 6: Using the Storage Calculator.....	69
Appendix 7: Replacing the Hard Drive.....	70
Appendix 8: Connecting a Spot-Out Monitor .....	71
Appendix 9: Connecting Motion / Alarm Device.....	71
Appendix 9: Connecting Motion / Alarm Device.....	72
Appendix 10: Connecting PTZ Cameras .....	72
Appendix 10: Connecting PTZ Cameras .....	73
Appendix 11: Full Connectivity Diagram .....	74

# Getting Started

The system comes with the following components:



**1 X INTEGRATED LCD DVR  
SYSTEM WITH PRE-INSTALLED  
HDD\***



**1 X POWER ADAPTOR  
1 X POWER ADAPTOR CABLE**



**1 X REMOTE  
CONTROL**



**1 X MOUSE  
(PS/2)**



**1 X ETHERNET  
CABLE**



**1 X USERS MANUAL  
1 X QUICK START GUIDE  
1 X SOFTWARE CD**

**\*HARD DRIVE SIZE, NUMBER OF CHANNELS, AND CAMERA CONFIGURATION MAY VARY BY MODEL. PLEASE REFER TO YOUR PACKAGE FOR SPECIFIC CONTENT DETAILS.**

**CHECK YOUR PACKAGE TO CONFIRM THAT YOU HAVE RECEIVED THE COMPLETE SYSTEM WITH ALL COMPONENTS SHOWN ABOVE.**



# Basic Setup

Make the following connections prior to starting the system for the first time.



## 1. Connect the cameras to the monitor

Please see the Camera Installation section of this manual for details.

**ATTENTION:** Test the cameras prior to permanently mounting them by temporarily connecting the cameras and cables to your system.



## 2. Connect the Ethernet cable

Connect one end of the Ethernet cable (for remote monitoring) to the LAN port on a router (not included), and the other end to the Ethernet port on the back of the system.



## 3. Connect the mouse

Connect a PS/2 mouse to the port on the back of the system.



## 4. Connect the power cable

Connect one end of the power adaptor to the monitor and the other end to an electrical outlet.

**Note:** The system automatically powers on once connected to a power source. By default, all connected cameras are set to record in Continuous Mode when the system is first powered on.



## 5. Login to the system

After the initial startup sequence, you will need to login to the system. To login, leave the default user as **ADMIN**. Leave the password field **blank** and click **OK**. See the section, Starting up the System for more details.

# Front Panel

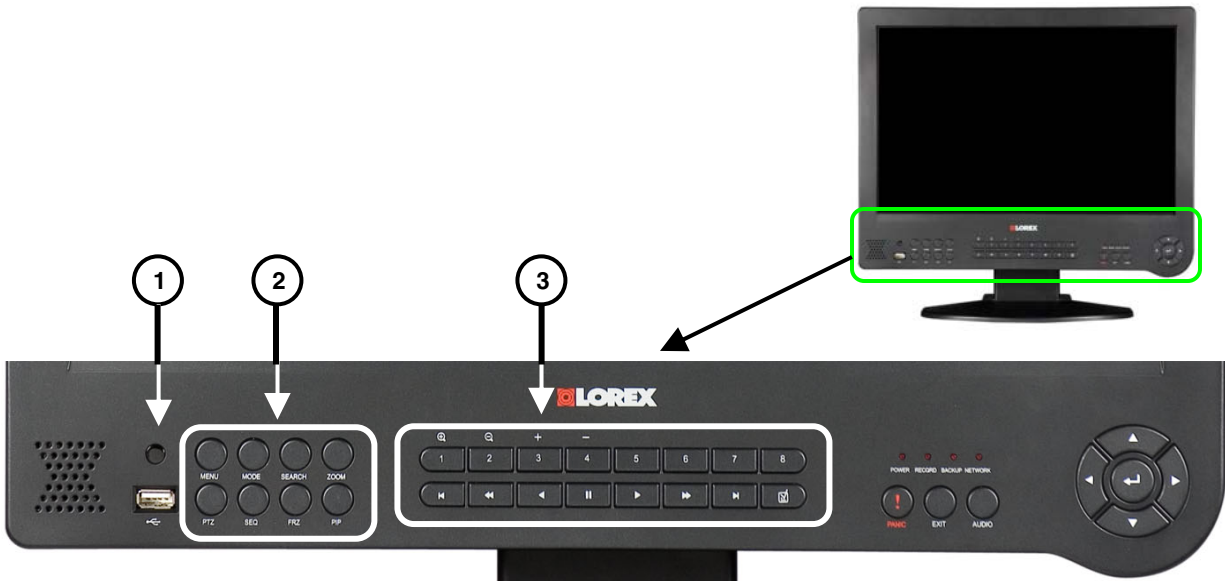

8-channel model shown

1. **IR Sensor:** Receives the infrared signal from the remote control.
2. **Function Buttons:** The left set of function buttons consist of the following:
  - **Menu:** Press to enter the System Main Menu; press and hold to power off the monitor.
  - **Mode:** Switch between screen displays – full-screen, quad, and split-screen view.
  - **Search:** Search for recorded video on the HDD.
  - **Zoom:** Zoom in/out of an image using digital zoom.
  - **PTZ:** Open the control menu for Pan, Tilt, Zoom – a PTZ camera (not included) must be connected to the system to make use of the PTZ menu.
  - **SEQ:** Activate sequence function in any display mode.
  - **FRZ:** Freeze live image.
  - **PIP:** Picture-in-Picture mode.
3. **Numeric Keypad and Playback Buttons\*:**
  - **1~8:** Press to view each channel of the system in full-screen mode.
  - **1+:** In PTZ Mode: zoom in.
  - **2-:** In PTZ Mode: zoom out.
  - **3+:** In PTZ Mode, channel up.
  - **4-:** In PTZ Mode, channel down.

\*Only on L19WD800. 16-button numeric keypad found on L19WD1600.

## Front Panel (cont'd).



### 3. Numeric Keypad and Playback Buttons\* (cont'd):

- **⏪** In Playback Mode, jump to start of recording
- **⏮** Slow motion speeds in Forward Playback: 1/4, 1/8, 1/16, and 1/32; Increase playback speed in Reverse Playback: 2X, 4X, 16X, and 32X.
- **⏪** Reverse playback; in Login Menu, also used as Backspace to delete digits.
- **▶** Play
- **⏸** Pause
- **■** Stop
- **⏭** Increase playback speed in Forward Playback: 2X, 4X, 16X, and 32X; Slow motion speeds in Reverse Playback: 1/4, 1/8, 1/16, and 1/32.
- **⏩** In Playback Mode, jump to end of recording
- **🔖** In Playback Mode, set a bookmark for future reference in Search Mode.

4. **LED Indicator:** Four lights show the status of the system: Power, Record, Backup, and Network.

5. **USB Port:** USB 2.0 port for data backup and uploading firmware updates.

6. **Function Buttons:** The right set of function buttons consist of the following:

- **Panic:** In an emergency, press Panic for Continuous recording with High Quality Video. Panic Recording overrides any active recording mode or function of the system.
- **Exit:** Press to exit menus / functions or to stop playback.
- **Audio:** Select audio channel; mute internal speaker.

7. **Navigation Arrows:** Use the arrows and Enter button to select Menu options.

- **Enter:** Forward & Reverse Playback, Pause; hold to display system information.
- **Left:** Increase playback speeds in Reverse playback; Slow Motion speeds in Forward playback
- **Right:** Increase playback speeds in Forward playback; Slow Motion speeds in Reverse playback
- **Up:** In Live mode or during playback, increase the volume of the internal speaker.
- **Down:** In Live mode or during playback, decrease the volume of the internal speaker.



# Rear Panel

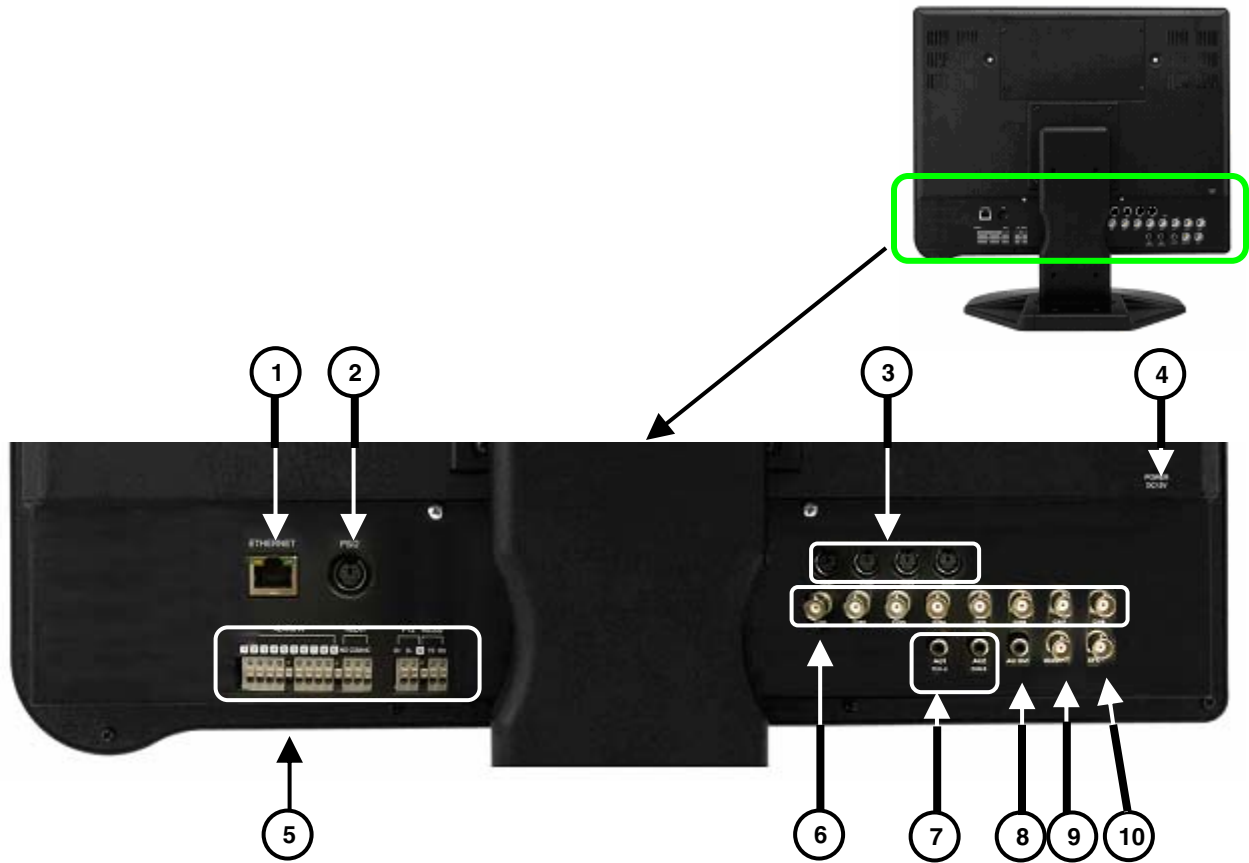

1. **Ethernet Port:** Connects the System to a router or switch for networking purposes.
2. **PS/2 Mouse:** Dedicated connection for a PS/2 mouse.
3. **6-pin DIN Camera Inputs\*:** Channels 1~4 for 6-pin DIN cameras. Cameras with 6-pin DIN connectors draw power from the system; additional power adaptors are not required.
4. **DC Input:** Connects the system to the power adaptor.
5. **Relay/PTZ/RS-232 Block:** These terminals send a signal to a secondary device or control Pan, Tilt, Zoom cameras.
6. **BNC Camera Inputs†:** BNC video ports for channels 1-8; cameras with BNC connection require an additional power adaptor.
7. **RCA Audio Inputs (2)\*\*:** Audio inputs for channels 1~4 and channels 5~8.
8. **Audio Out:** Audio output port to connect to speakers, or a secondary DVR, or TV.
9. **Monitor Out:** Connect a secondary monitor; directly reflects the onscreen images.
10. **Spot Out:** Spot video output to a secondary monitor to view the active video channels in sequence. Use in situations where the system will be in a backroom, but you want to display images to the public, whether for theft deterrence or advertising purposes.

\*6-pin DIN ports only on L19WD800

\*\*Four audio inputs on L19WD1600.

†16 BNC ports and 16 alarm ports available on L19WD1600.

# Camera Installation

Before you install the camera\*, carefully plan where and how it will be positioned, and where you will route the cable that connects the camera to the DVR.

## Installation Warnings

- Select a location for the camera that provides a clear view of the area you want to monitor, which is free from dust, and is not in line-of-sight to a strong light source or direct sunlight.
- Plan the cables' route so that it is not close to power or telephone lines, transformers, microwave ovens or other electrical equipment that could interfere with the DVR.
- Select a location for the camera that has an ambient temperature between 14°F~113°F (-10°C~45°C)
- If you plan to install the camera in a location that has conditions not recommended in this manual, consult with a professional installer and consider use of a separate camera cover or housing
- Before starting permanent installation, have another person hold the camera for you while you verify its performance by observing the image on a monitor.

## Camera Stand Installation

1. Attach the pedestal to the ceiling, wall or other surface by the base using the provided screws.
2. The mounting bracket must be attached to a structural device such as a wall stud or ceiling rafter using the supplied screws.
3. Attach the camera to the pedestal. Adjust the angle of the camera, and tighten the thumbscrew to set the position

**Note:** The Camera can be attached to the stand using the screw point on the top or the bottom (to maintain proper camera alignment). This prevents the image from becoming inverted.



\* Camera may not be exactly as shown

# Connecting BNC Cameras

1. Connect the extension cable to the Camera and system:

**A.** Connect the Barrel Power connector to a power adaptor.

**B.** Connect the BNC connector to an available BNC Port on the DVR.

**C.** Connect the Male Power connector to the Camera.

**D.** Connect the BNC connector to the Camera.

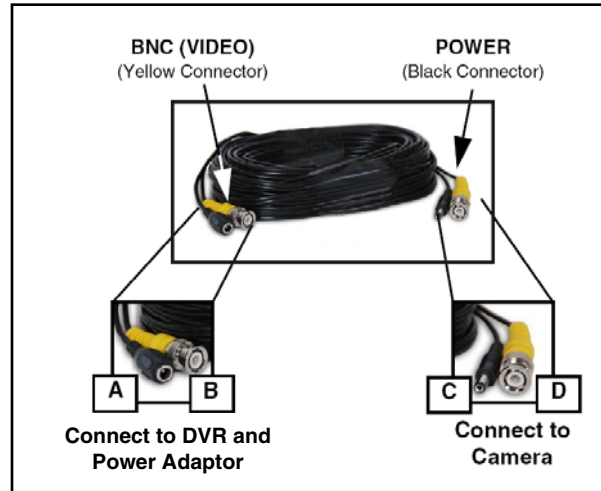

2. Connect the Power Adaptor to a wall outlet.

**ATTENTION:** The ends of the extension cable are NOT the same - one end has a Male power port, and the other has a Female power port. Before permanently running the Camera Extension Cable, make sure that the cable has been oriented between the Camera and the unit correctly.



**Male Power Port** - The male power port end of the Extension cable connects to the Camera.



**Female Power Port** - The female power port end of the Extension cable connects to the Power Adaptor.

## Camera Connection Diagram

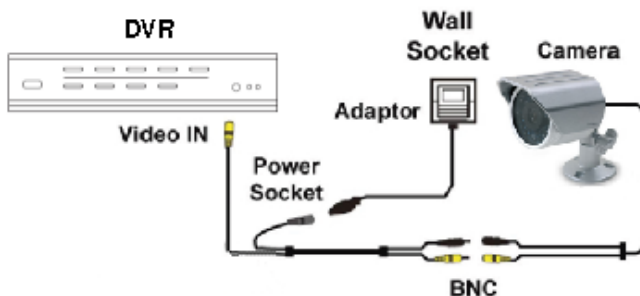

# Connecting DIN Cameras\*

1. Connect the female end of the extension cable (not included) to the camera.

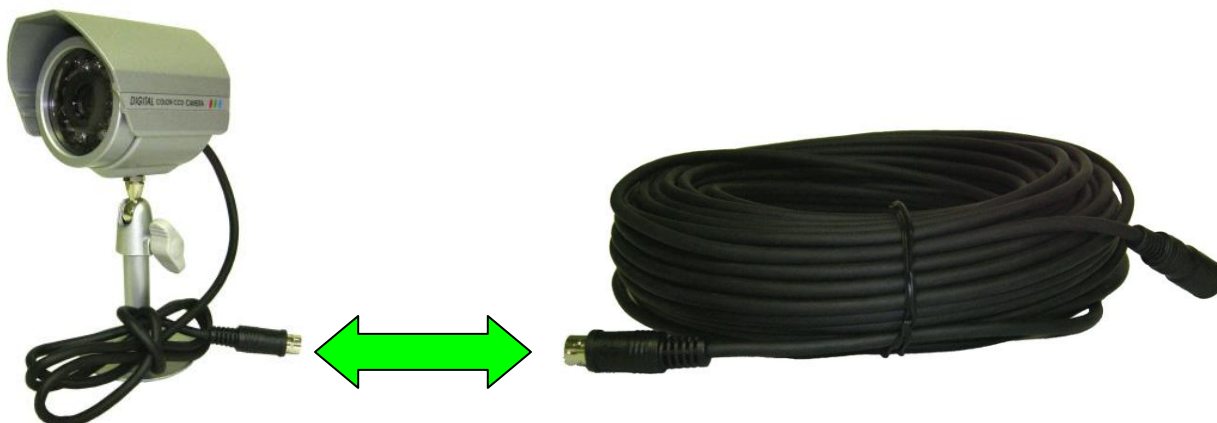

\*DIN cameras are not included with this system

**Note:** Ensure that the arrows on the DIN Camera Cable and the DIN Extension Cable point together when connecting the cable. If the pins in the DIN Cable are bent, the camera will not function.



2. Connect the male end of the extension cable to an open DIN camera input on the rear panel of the system.

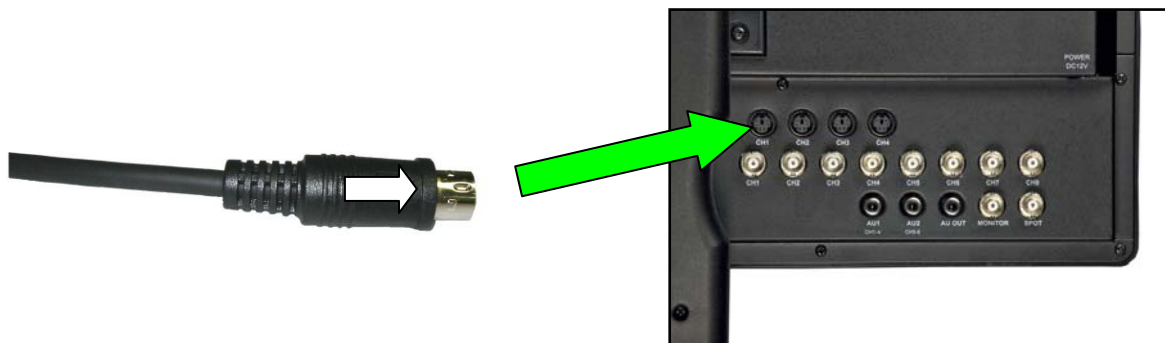

**Note:** The arrow on the DIN camera should be facing up when connecting the DIN Extension Cable to the system.

# Mouse Control

This system has been designed to use a PS/2 mouse or remote control as its primary methods of navigation and configuration. Connect the mouse to the PS/2 port located on the rear panel before powering on the system. Once the unit has loaded, the mouse will be recognized by the system.

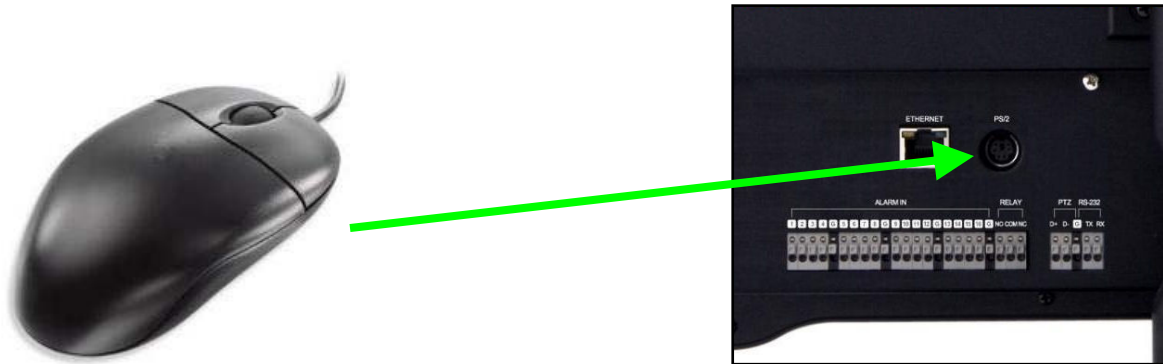

## Using the mouse

The mouse functions in the same manner as a PC mouse. Use the left and right buttons to open menus and change options.

### Left Button

#### Click:

- Select options and change values in menus, Recording mode, and Search mode
- Operate controls in PTZ mode

#### Double-click:

- Double-click on a channel in Quad or split-screen view to view the channel in full-screen.

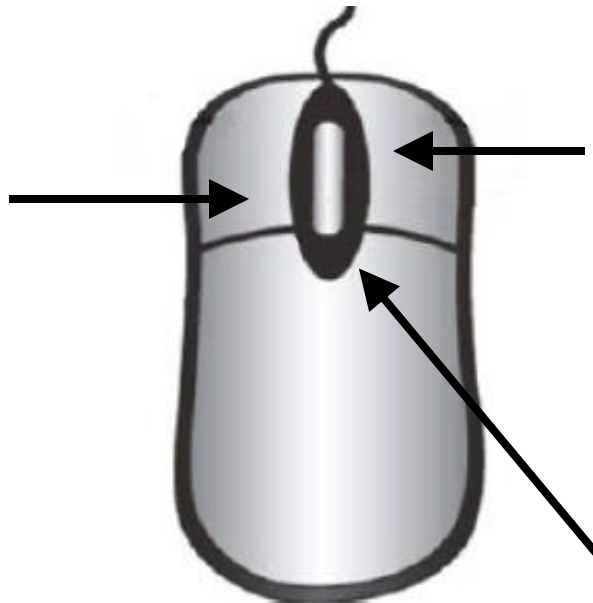

### Right Button

#### Right-click:

- Switch between active camera channels in full-screen mode, or switch between groups of channels in Quad or split-screen views
- Motion Setup: Set motion cells
- Digital Information Display (DID): While running, right-click in top-right corner of screen to return to Live Mode

#### Scroll-Wheel

- In PTZ Mode, Scroll Up to Zoom In, Scroll Down to Zoom Out.
- Changes values in certain menus.





## Function Bar

When using the mouse, the Function Bar is the primary on-screen tool for accessing and changing system settings and configurations.

To open the Function Bar:

### Mouse:

- Move the cursor over the bottom of the screen.

### Remote Control:

- Press the **FUNC** button.

The Function Bar contains two main components:

1. Channel Display
2. Function Icons

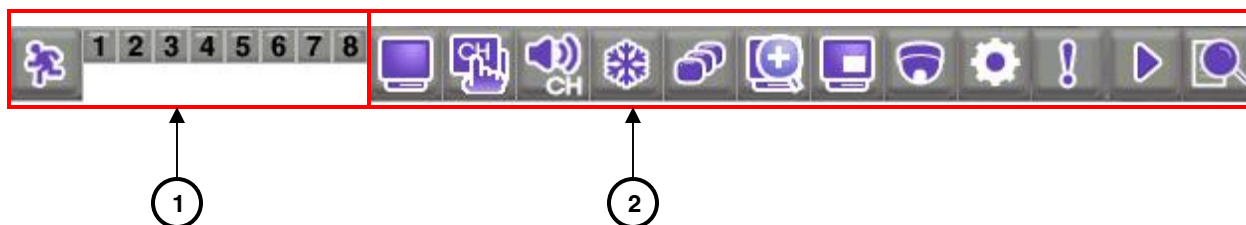

## Channel Display

Click the icon to view the status of each camera in Alarm, Cam-Loss, or Motion.



*Alarm* – Panic recording. Panic Recording overrides all other recording modes of the system.



*Cam-Loss* – The camera has become disconnected, or the signal has been lost.

















*Motion* – Recording triggered by detection of motion.

Example of camera loss:



The Function Bar shows that cameras 3 and 7 have been disconnected.

## Function Icons

Icon	Description
	<b>DISPLAY</b> – Switches between Full-Screen, Quad, and split-screen views.
	<b>CHANNEL</b> – Click to view any channel in Full-Screen mode.
	<b>AUDIO</b> – Select an audio channel from 1~4; click OFF to turn off audio.
	<b>FREEZE</b> – Freezes the image. Press <b>ESC</b> to cancel Freeze Mode.
	<b>SEQUENCE</b> – Activates Sequence Mode for the connected cameras only. You can set the display view (Full-Screen, Quad, 9-split) prior to activating Sequence Mode.
	<b>ZOOM</b> – In Live mode, the image zooms in 2X in Full-Screen view. Click and drag the small blue box in the bottom-right corner of the screen to view other areas of the image or use the Navigation buttons on the Remote Control.
	<b>PIP</b> – Activates the Picture-In-Picture (PIP) function. One channel appears in Full-Screen, while another appears in a small inset window. The small screen displays in sequence according to a preset interval.
	<p><b>PTZ</b> – Opens the Pan, Tilt, Zoom (PTZ) Control Panel.</p>  <p><b>Note:</b> PTZ cameras are not included with this system. See Appendix 10 for more details.</p> <ul style="list-style-type: none"> <li>○ <b>NEAR</b>      Focus near</li> <li>○ <b>FAR</b>        Focus far</li> <li>○ <b>OPEN</b>      Open iris</li> <li>○ <b>CLOSE</b>    Close iris</li> <li>○ <b>SET</b>        Set preset</li> <li>○ <b>GO TO</b>     Go to preset</li> <li>○ <b>AUTO</b>      Auto scan</li> <li>○ <b>PRESET</b>    Enter present number</li> </ul>
	<b>SETTINGS</b> – Opens the System Control Panel (login: ADMIN; leave the password field blank). See Using the System: Configuration for more details on changing your password.
	<b>PANIC</b> – In case of emergency, click to start Panic Recording.  Appears on all channels; system records in Continuous mode at highest video quality. Press again to cancel.
	<b>PLAYBACK</b> – Click to playback recorded video. Pop-up control panel supports, play, pause, forward/reverse, and next/previous.
	<b>SEARCH</b> – Opens the Search menu; scan for recorded video by Date/Time, Event, or Bookmark.

# Remote Control

Listed below is a quick reference for the Remote Control.

1. **REC:** Press REC to start Panic recording on the DVR.  
**MENU:** Press to open the System Main Menu.
2. **DVR 1-6** – Select DVR ID for controlling multiple systems.
3. **Numeric Keypad, – +** – Press number buttons to cycle through individual channels in full-screen mode\*; Press –, + to cycle through display modes: full-screen, quad, eight.
4. **FUNC** – Opens and closes the Function control bar.  
**SEARCH:** Opens the search menu.  
**ESC:** Exits menus, functions; stops playback.  
**AUDIO:** Switch audio inputs (Ch. 1~4) or mute the internal speaker.  
**MODE:** Change screen displays: full-screen, Quad and Split-Screen views.
5. **◀▲▼▶, OK (Navigation Buttons)** – Cycle through menu options and change values. Operate PTZ functions.
6. **PTZ** – Opens the PTZ menu.
7. **Playback controls** –
  - ◀◀ Jump to start of recording
  - ◀◀ Slow motion speeds in Forward Playback: 1/4, 1/8, 1/16, and 1/32; Increase playback speed in Reverse Playback: 2X, 4X, 16X, and 32X.
  - ◀ Reverse Playback
  - ▶ Forward Playback
  - || Pause
  - ■ Stop
  - ▶▶ Increase playback speed in Forward Playback: 2X, 4X, 16X, and 32X; Slow motion speeds in Reverse Playback: 1/4, 1/8, 1/16, and 1/32.
  - .▶ Jump to end of recording.
8. **BACKUP** – Opens the USB Backup menu.
9. **SEQ, FRZ, PIP, ZOOM** –
  - **SEQ** Automatically cycle channels in sequence. Select full-screen, Quad, or Eight-view prior to pressing SEQ.
  - **FRZ** In full-screen mode, freeze image; press Esc to cancel. In Quad and Eight-view, activate freeze features, then press corresponding numeric button to freeze the image; press Esc to cancel.
  - **PIP** Turn on picture-in-picture view.
  - **ZOOM** Activate full-screen zoom mode. Use navigation arrows to scan image; press ESC to cancel.

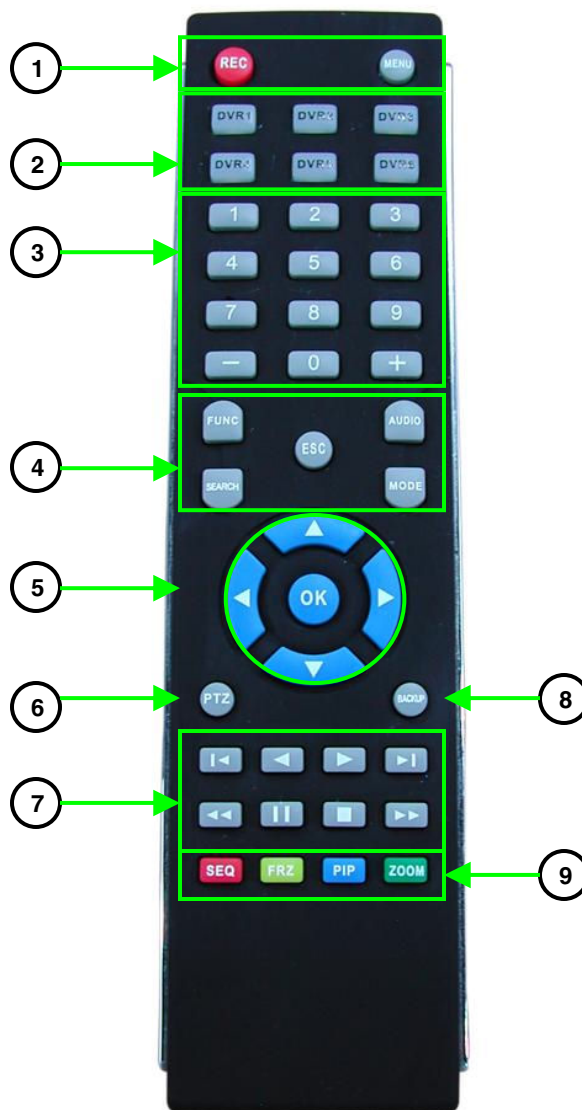

\*L19WD1600 only: 0+0 = 10, 0+1 = 11, etc.

# Menu Navigation Control & Tips



## Using the Navigation Icons

Use the Navigation Icons when navigating the system menus.

- **HOME** Click the Home Icon while in any menu to return to the System Main Menu.
- **BACK** Click the Back Icon to return to the previous menu.
- **EXIT** Click the Exit Icon to exit menus.



## Using the Navigation Buttons

When using the remote control, the Navigation Buttons are the primary way to move through the system menus.

- ◀▶ Press the Left and Right arrow buttons to choose different options in menus.
- ▲▼ Press the Up and Down arrow buttons to change values within options. These buttons can also choose different menu options in certain menus.
- **OK** Press the OK button to change option values and confirm selections.
- **MENU** Press the Menu button to open the System Main Menu; you must first login with your user name and password.
- **REC** In an emergency, press the Record button to start Panic Recording; press again to cancel.
- **ESC** Press the Escape button to close windows and menus.



## Using the Virtual Keyboard

You need to use the Virtual Keyboard to change user passwords and to edit camera names.

1. Click to delete the default password or camera title.
2. Enter a new password or camera title using the alphanumeric keypad. Press to change case.
3. Press to save changes and close the Virtual Keyboard.

# System Main Menu

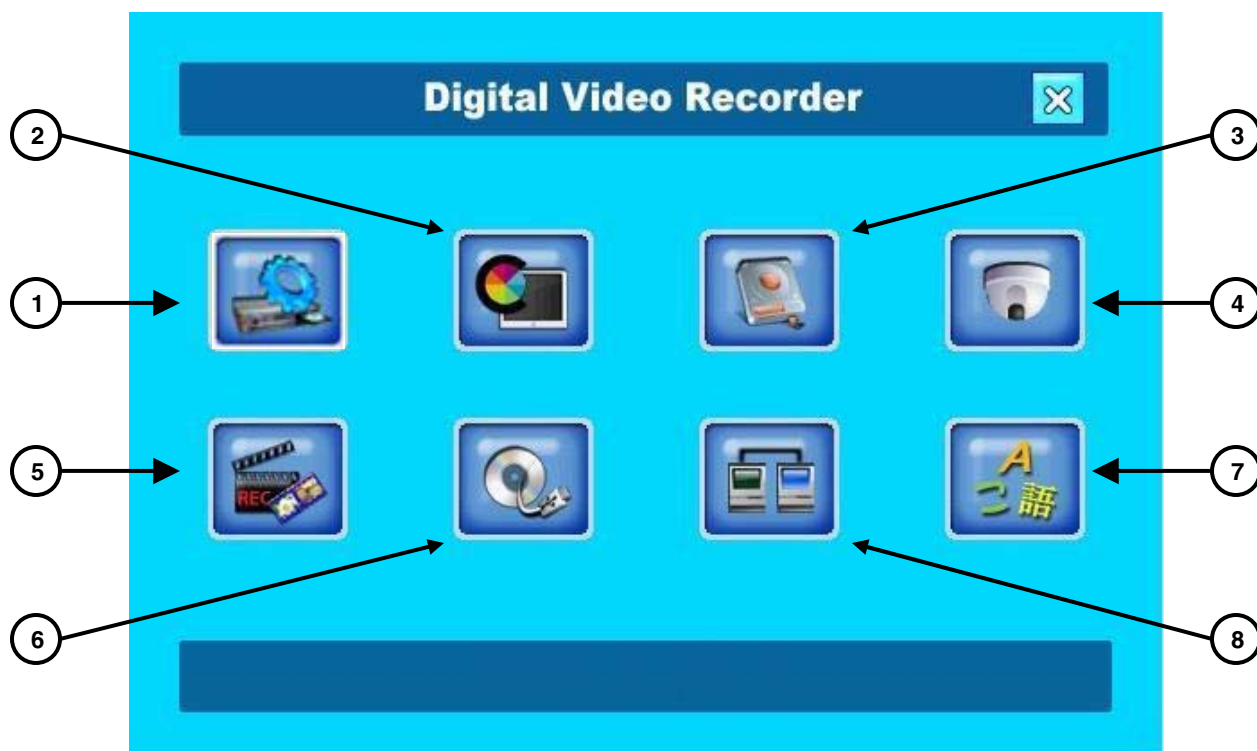

1. CONFIGURATION

2. DISPLAY

3. HDD MANAGEMENT

4. CAMERA

5. RECORD

6. BACKUP/UPGRADE

7. NETWORK

8. LANGUAGE

To open the System Main Menu:

*Mouse:*



- From the Function Bar, click .

*Remote Control:*

- Press **MENU**.

**Note:** You must login to the system before you can access the System Main Menu.

## System Control Panel Icons

Icon	Description
	<b>CONFIGURATION</b> – Set Date/Time, Passwords, User Authority, Audio, System Information, and restore factory defaults.
	<b>DISPLAY</b> – Change display settings, adjust resolution, and enable DID Mode (Digital Information Display).
	<b>HDD MANAGEMENT</b> – Format hard disk and enable/disable disk overwrite.
	<b>CAMERA</b> – Change Camera Title, adjust color, camera settings, alarm, motion, and PTZ settings, and set Event pop-up.
	<b>RECORD</b> – Configure Record Setup, Schedule, and Holiday settings.
	<b>BACKUP/UPGRADE</b> – Backup data to USB storage device; upgrade firmware.
	<b>NETWORK</b> – Adjust IP settings and connections, and enable/disable DDNS.
	<b>LANGUAGE</b> – Change the system language to English, French, or Spanish.

# Starting up the system

Once you have made all connections to the system and powered it on, you must login to the system and set the date and time.



**ATTENTION:** When first logging in to the system, keep **ADMIN** as your user name and leave the password field **blank**. See *Using the System: Configuration for more details on changing your password.*

## System login

To login to the system:

*Mouse:*

1. Move the cursor toward the bottom of the screen to open the Function Bar.
2. From the Function Bar, click .
3. Select your **user name** and **password** and click **OK**.

*Remote Control:*

1. Press the **MENU** button.
2. Use the Navigation Buttons and Numeric Keypad to select your **username** and **password**.
3. Select **OK**.

**Note:** You must login when accessing the following critical menus:

- Search
- PTZ
- HDD Clear
- Backup

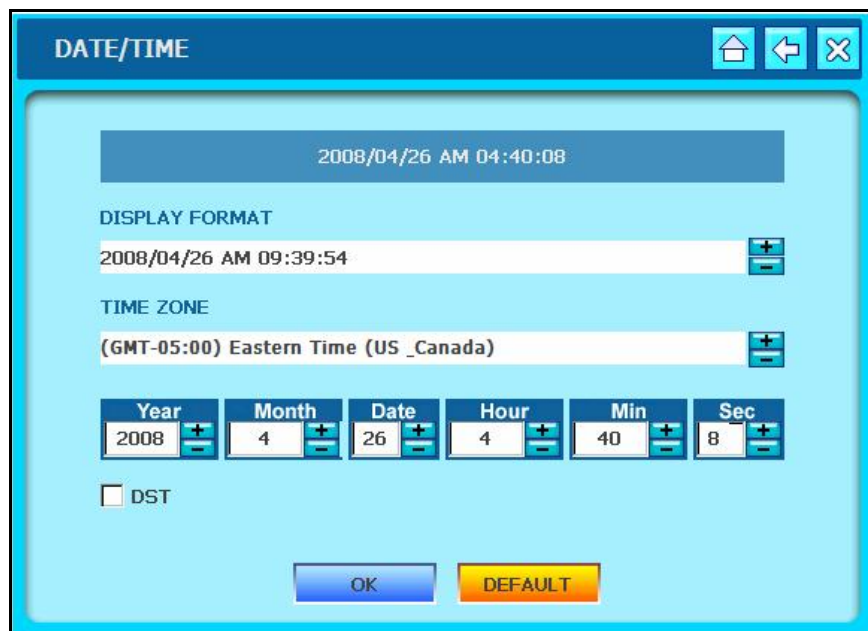

## Setting the Date & Time



**ATTENTION:** You must set the date and time prior to setting a recording schedule on the system. See *Using the System: Record for more details on setting a recording schedule.*

To set the date and time:

*Mouse:*

1. From the System Main Menu, click .
2. From the Configuration menu click **DATE/TIME**.
3. Click +/- to change the **DISPLAY FORMAT**, **TIME ZONE** and **Date** and **Time** for the system. Check the **DST** box to enable Daylight Savings Time.
4. Click **OK** to save your settings or click **DEFAULT** to restore factory defaults.
5. Click  to exit.

*Remote control:*

1. Press the **MENU** button and login to the system.
2. Using the Navigation Buttons, select  then select **DATE/TIME**. Use ◀▶ to cycle between menu options. Use ▲▼ to change individual settings.
3. Select the **DISPLAY FORMAT**, **TIME ZONE** and **Date** and **Time** for the system.
4. Check the **DST** box to set Daylight Savings Time.
5. Select **OK** to save your settings or select **DEFAULT** to restore factory defaults.
6. Press the **ESC** button to exit.



## Time Stamp

When you change the date and time after recording video data. A pop-up window appears informing you that the recorded video before the time change will keep the original time stamp.

The same applies for changes to Daylight Savings Time (DST).

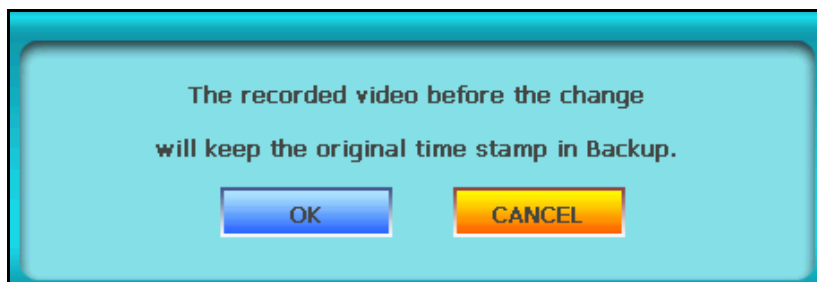

## Turning the monitor off

- From the front panel, press and hold the **MENU** button for 3 seconds.



- The system continues to record while the monitor is shut off. LED lights remain lit on the front panel. This useful to disguise the fact that the system is a security monitor.
- Press the MENU button again to turn the monitor back on.

**Note:** Only pressing the MENU button will turn the monitor back on.



## Turning the monitor off (cont'd.)

The monitor can also be set into Screen Saver mode:

1. From the System Control Panel click  and then click **VGA**.
2. Click Screen Saver **ON**.
3. Enter the **SCREEN OFF** time and **SCREEN ON** time. The system uses the 24-hour clock.
4. Click **OK** to save your settings or click **DEFAULT** to restore factory defaults.



# Display Modes

The system features the following modes:

- Live Mode
- Playback Mode
- Full-Screen, Quad, & Split-Screen views
- Search Mode

## Live Mode

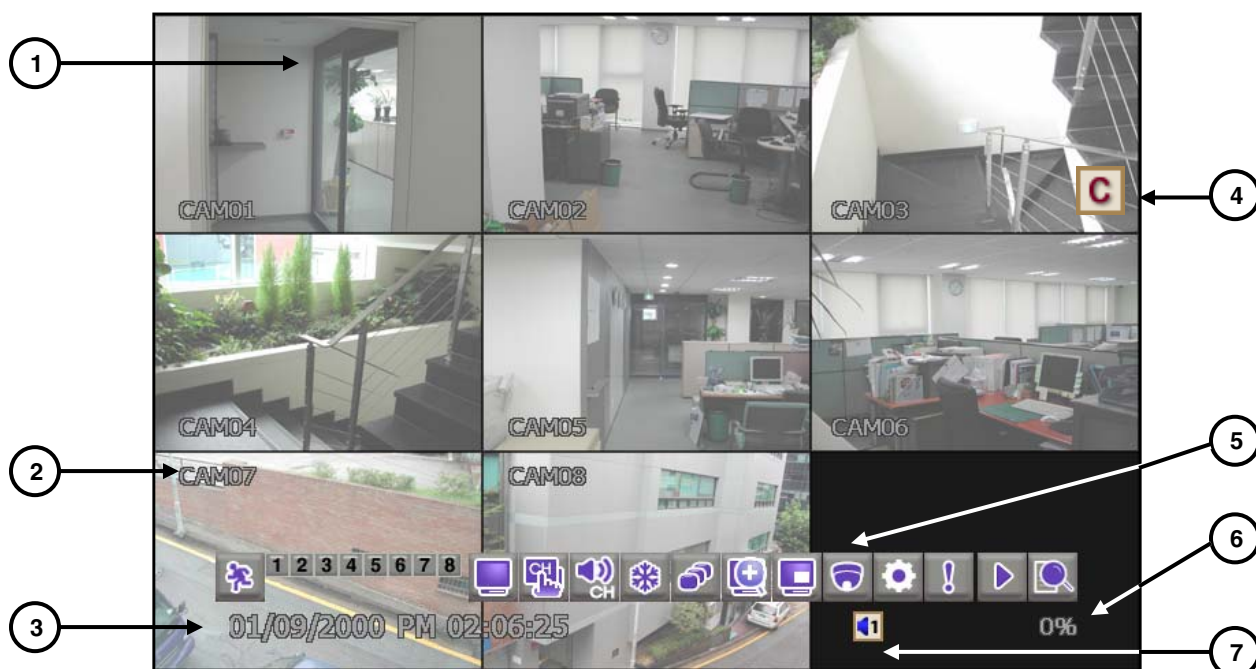

1. **Live** – Displays the Live view of each camera. Available in Full-Screen, Quad, and Split-Screen views.
2. **Camera Title** – Displays the name of each camera by channel. You can change the name of each camera channel in the Camera menu of the System Control Panel.
3. **Date/Time** – Shows the date/time, network status, active audio channel and used hard disk space.
4. **Recording Mode** – The system uses the following icons to indicate its recording status:

- **A** Alarm
- **M** Motion
- **C** Continuous
- **!** Panic

5. **Function Bar** – Fast, mouse-driven access to the many functions of the System.
6. **Audio** – Shows the active audio channels or the mute internal speaker.
7. **Hard drive space** – Shows the percentage of used hard drive space.

## Full-Screen, Quad, & Split Views

The L19WD Series has several display views available: Full-Screen, Quad-View, and Split-Screen Views. You can easily change the display view through the system's three input methods: mouse, remote control, and front panel.



Full-Screen View

Quad View

8-Split View

16-Split View\*

To change display views:

*Mouse:*

- From the function bar, click :

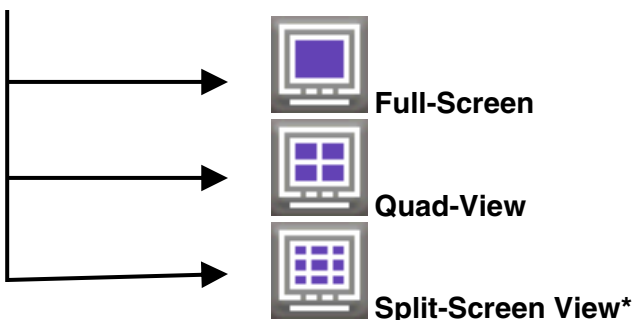

*Remote Control:*

- Press the **MODE** button to cycle through the display modes.

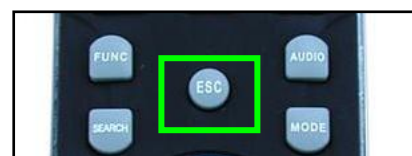

*Front Panel:*

- Press the **MODE** button to cycle through the display modes.



\*16-split screen view only available on L19WD1600.



## Playback

View recorded video on the system through Playback mode.

To open Playback mode:

*Mouse:*













1. While in Live Mode, move the cursor over the bottom of the screen.
2. Click  and login with your **username** and **password**.

*Remote Control:*

1. Press the  button.
2. Enter your **username** and **password** and select **OK**.

### Playback Bar Icons



Icon	Description
	<b>BOOKMARK</b> – Click to bookmark a point in playback for future reference.
	<b>DISPLAY</b> – Switch between Full-Screen, Quad, and Split views.
	<b>DISPLAY CHANNEL</b> – Select to view any channel in Full-Screen mode.
	<b>AUDIO CHANNEL</b> – Select audio channels 1 or 2*; click OFF to turn off audio.
	<b>SEARCH</b> – Open the Search Menu to view playback recorded video.
	<b>BACK</b> – Move to the start of all recorded video.
	<b>REVERSE PLAYBACK</b> – View playback in reverse.
	<b>PAUSE</b> – Pause playback.
	<b>PLAY</b> – Start playback.
	<b>END</b> – Move playback to the end and stop.
	<b>SLOW MOTION PLAY</b> – Slow motion speeds in Forward Playback: 1/4, 1/8, 1/16, and 1/32; Increase playback speed in Reverse Playback: 2X, 4X, 16X, and 32X.
	<b>FAST FORWARD</b> – Increase playback speed in Forward Playback: 2X, 4X, 16X, and 32X; Slow motion speeds in Forward Playback: 1/4, 1/8, 1/16, and 1/32.
	<b>EXIT</b> – Quit Playback Mode.

\*Audio configuration varies by model.



## Search Mode

Search the system for recorded video by date / time, event, and bookmarks.

To open the Search Menu:

*Mouse:*

1. From the Function Bar, click .
2. Enter your **username** and **password** and click **OK**.

*Remote Control:*

1. Press the **SEARCH** button.
2. Use the navigation buttons to enter your **username** and **password** and select **OK**.

### DATE/TIME

Search for recorded video data according to date and time.

**Note:** START TIME and END TIME in the DATE/TIME menu shows the start and end of recording. They cannot be edited.

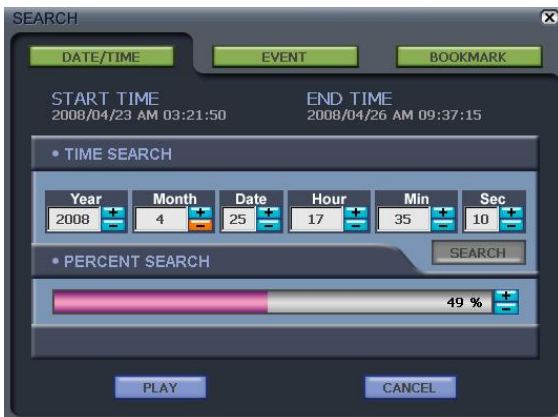

- **TIME SEARCH**– Click +/- to enter the Date and Time and click **Search**.
- **PERCENT SEARCH**– Click +/- or click anywhere in the **progress bar** to search a certain portion of the recording time.

### EVENT

Search for recorded video data according to Events. Events include Motion, Alarms, and Video Loss from any of the cameras.

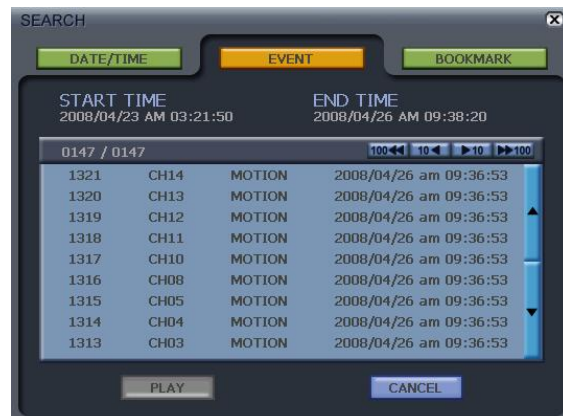

- Click ▲ ▼ to scroll through the event list.



Click to view the previous hundred events.



Click to view the previous ten events.



Click to view the next hundred events.



Click to view the next ten events.

## BOOKMARK

Search for recorded video data according to Bookmarks.

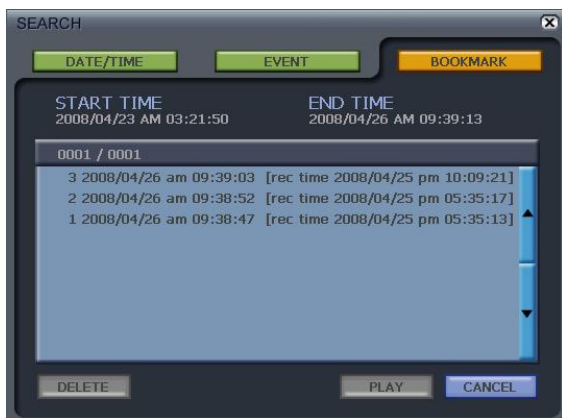

To search video data by bookmark:

1. Open the Search menu and click **BOOKMARK**.
2. Click one of the bookmarks from the list and click **PLAY**. If you have many bookmarks, click ▲ ▼ to scroll through the bookmark list.

## Setting Bookmarks

You can set bookmarks in recorded video data to mark unique moments of activity or interest for future reference.



To set bookmarks:

1. Search for recorded video by either **DATE/TIME** or **EVENT**. The Playback Control Bar appears during playback.

2. From the Playback Control Bar, click



. A dialogue window informs you to wait and then playback resumes.

**Note:** The system can save a maximum of 1000 bookmarks.

To delete bookmarks:

1. Open the Search menu and click **BOOKMARK**.
2. Select a bookmark and then click **DELETE**.

**Note:** You can only delete one bookmark at a time.

# Using the System

You can now begin to explore the main menu of your system.



## Configuration

Open the Configuration menu from the System Control Panel to adjust various system settings.

### BUZZER

Check the boxes to turn system beep, alarms, and buzzer sounds on/off.



- **KEY BEEP** – Beeps when you click the mouse or press buttons on the remote control.
- **VIDEO LOSS** – Alarm sound when video signal is lost from a camera.
- **ALARM IN** – Alarm sound for connected external security alarm.
- **MOTION DETECT** – Alarm sound whenever motion is detected.

Click **OK** to save your settings, or click **DEFAULT** to restore factory defaults.

### PASSWORD SETUP

Set password for the various users of the System. The system has a total of ten users:

- 1 Administrator (Admin)
- 3 Managers
- 6 Users

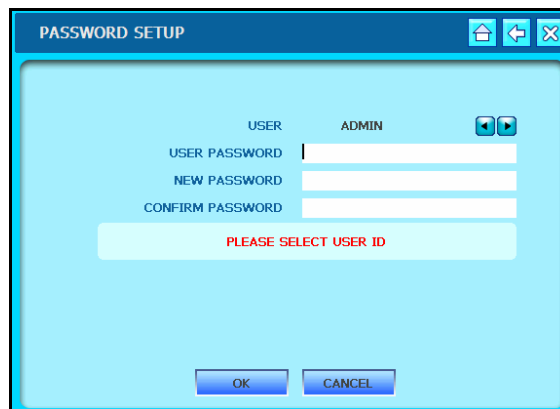

To change your password:

1. Click ◀▶ to select the **USER**. The Virtual Keyboard opens.
2. Using the Virtual Keyboard, enter the current **password** for that user.
3. Enter a **new password**.
4. Re-enter the **new password** to confirm and click **OK**.

See *Using the Virtual Keyboard for more details on using the Virtual Keyboard.*

**Note:** The password has a maximum length of ten digits.



## USER AUTHORITY

If many people will be operating the system, you can set restrictions for which system settings users can access.

Check the boxes to limit access to system settings for different users.

**Note:** By default, ADMIN has access to all system settings.



- **LANGUAGE** – Change the system language to English, Spanish, or French.
- **SEARCH** – Search the system for recorded data. Search by date & time, events, and bookmarks.
- **PTZ** – Change settings for PTZ cameras (not included).

Click **OK** to save your settings, or click **DEFAULT** to restore factory defaults.

- **CONFIGURATION**– Change various system settings including date & time and passwords.
- **DISPLAY** – Change graphic displays on the main System Screen and Playback Screen.
- **HDD MANAGEMENT** – Format the hard disk and set disk Overwrite On/Off.
- **CAMERA** – Rename camera channels, adjust color and brightness, and adjust settings for motion sensitivity.
- **RECORD** – Adjust record settings, along with recording schedule.
- **BACKUP/UPGRADE**– Backup data to an external device via USB or update the system's firmware.
- **NETWORK** – Change network IP settings, Web Server, and enable DDNS for remote viewing of the system.

### RS-232C

Adjust settings for an external communication device.

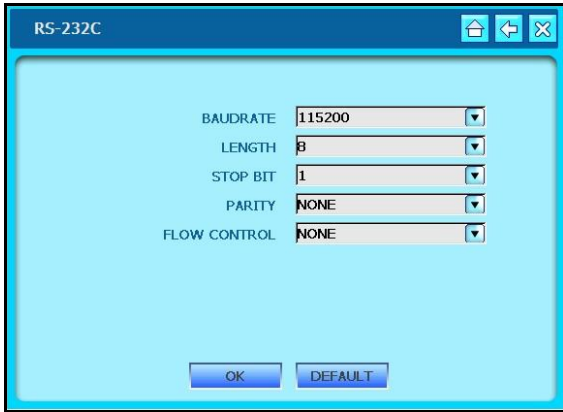

- **BAUDRATE**– Transmission speed between the system and the device.
- **LENGTH** – The length of the transmission signal.
- **STOP BIT**– Bit that indicates that a piece of information has just been transmitted.
- **PARITY** – Can help detect errors in transmission.
- **FLOW CONTROL**– Assign control of signal transmission to hardware or software.

Click **OK** to save your settings, or click **DEFAULT** to restore factory defaults.

### REMOTE CONTROL

Set the remote control up to six units of the L19WD series.

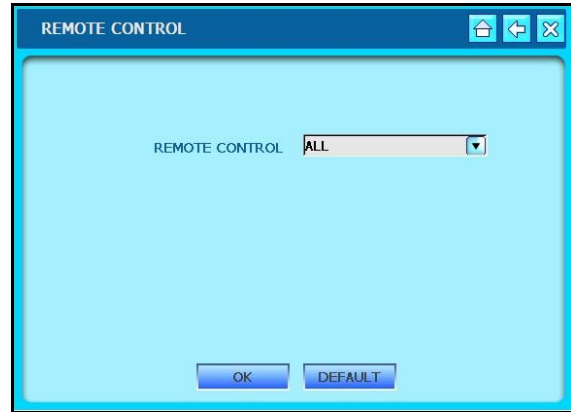

To assign remote control functionality:

1. From the Remote Control drop-down menu, select **ALL** to control up to six systems simultaneously.

**OR**

1. Select **1-6** to assign a specific L19WD series unit to the remote control.
2. Press the corresponding button on the remote control (**DVR1 – DVR6**) to control only that specific system.

Click **OK** to save your settings, or click **DEFAULT** to restore factory defaults.



**Note:** If you select 01 in the Remote Control settings, you must press DVR1 on the remote control to operate the system.

## AUDIO\*

Set volume levels for the two audio inputs of the system.



To change audio settings:

*Mouse:*

1. Click and drag the bar left/right to adjust the volume.
2. Click the radio button to assign audio recording to *one* of the four 6-pin DIN cameras. DIN cameras can only be connected in channels 1~4.†

*Remote Control:*

1. Press ◀▶ to select and audio channel, then press ▲▼ to adjust the volume.
2. Press ◀▶ to select the buttons, then press **OK** to check.

Click **OK** to save your settings, or click **DEFAULT** to restore factory defaults.

**ATTENTION:** You can only record *two* channels of audio on the system\*\*: one audio-capable BNC camera or one DIN camera records audio for channels 1~4; one audio-capable BNC camera records audio for channels 5~8. You *cannot* have a DIN camera and an audio-capable BNC camera recording audio at the same time on channels 1~4.

\*Audio capable cameras may not be included with your system.

\*\*Four audio channels on the L19WD1600.

† Audio control for DIN cameras only available on L19WD800.

## SYSTEM INFORMATION

View important system information:

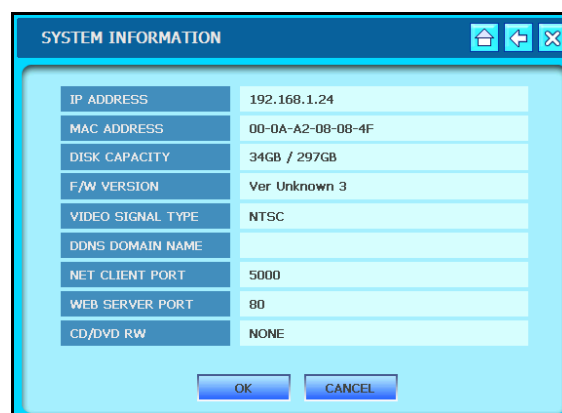

- **IP Address** – The IP address of the system when on a network.
- **MAC Address** – MAC address of the system. Necessary for networking or setting up remote viewing.
- **Disk Capacity** – Displays the total size of the system hard disk and amount presently in use.
- **F/W Version** – Firmware version.
- **Video Signal Type** – Video format of the system: either NTSC in North America or PAL in Europe.
- **DDNS Domain Name** – Domain name used with the Lorex Client Software to let you view your system remotely over the Internet from another PC.
- **Net Client Port** – The port that allows your system to communicate to other PCs or devices over a network. By default, the Net Client port is 5000.
- **Web Server Port** – The Web Server port (by default, 80) to let external PCs or devices communicate with your system over the Internet.

## FACTORY DEFAULT

Reset factory defaults on System, Channel Data, PTZ, Network, or Record data.

Note: Resetting factory defaults will not erase recorded data from your hard disk.

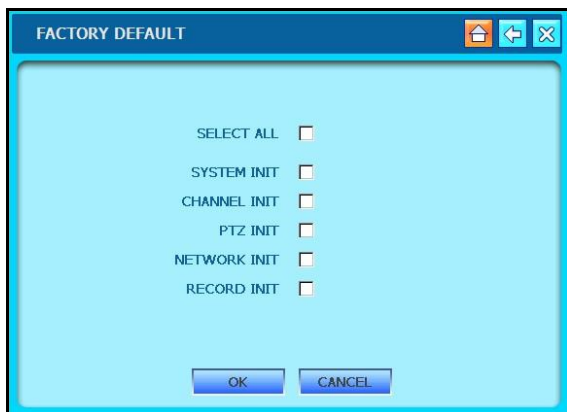

To reset factory defaults:

- Check the box, **SELECT ALL**, to reset all settings

**OR**

- Check the individual boxes for **SYSTEM**, **CHANNEL**, **PTZ**, **NETWORK**, and **RECORD** settings.

Click **OK** to save your settings, or click **DEFAULT** to restore factory defaults.

**Note:** Network is excluded from **SELECT ALL**. To reset your network settings to factory defaults, check the Network box individually.



## Display

Open the Display menu from the System Control Panel to set graphical displays during Live view and Playback, and edit settings for the Digital Information Display (DID).

### DISPLAY SETUP

Check the boxes to turn graphical displays in Live mode and Playback on/off.



- **DATE/TIME** – Shows the date and time in the lower left corner.
- **CHANNEL STATUS**– The active status for each of the cameras: Continuous, Motion, Alarm, or Panic.
- **TOTAL STATUS**– Show the percentage of the hard drive currently in use. Also shows the active Audio Channel.
- **CAMERA TITLE**– Display the name of the camera channels.

Click **OK** to save your settings, or click **DEFAULT** to restore factory defaults.

### INTERVAL

Set the time intervals for Sequence Mode (SEQ), Picture-In-Picture (PIP), and Spot Monitor. You can also set the timeout for the on-screen menu. A short timeout means any on-screen menus will disappear quickly without user input; a longer timeout means menus will remain on-screen longer.



To change time intervals:

*Mouse:*

1. Click the arrows to adjust the time interval (in seconds) for **SEQ**, **PIP**, and **Spot Monitor**.
2. Click the drop-down menu to adjust the timeout of the on-screen menu.

*Remote Control:*

1. Press ◀▶ to select between **SEQ**, **PIP**, and **Spot Monitor**, then press ▲▼ to change the time increment.
2. Press ◀▶ to select the **drop-down menu**, and then press **OK** to select a time interval for the menu timeout.

Click **OK** to save your settings, or click **DEFAULT** to restore factory defaults.

## VGA

Set the system's screen resolution and adjust the settings for the Screen Saver (monitor automatically turns on/off).



- **RESOLUTION** – Change the screen ratio to 16:9 widescreen or 4:3 full-screen.
- **SCREEN SAVER** – Turn the Screen Saver On/Off.
- **SCREEN OFF** – Set the time (in 24 HR clock) that the system will automatically turn off the monitor.
- **SCREEN ON** – Set the time (in 24 HR clock) that the system will automatically turn on the monitor.

Click **OK** to save your settings, or click **DEFAULT** to restore factory settings.

**Note:** When the monitor is turned off, press and hold the MENU button on the front panel to turn the monitor on. *Only* the MENU button can turn the monitor back on.

## DIGITAL INFORMATION DISPLAY (DID)

Use Lorex Message Master (included on the Software CD) to send text and digital images (JPEG) to the system. Use the text and still images for announcements, advertising, or other retail purposes.

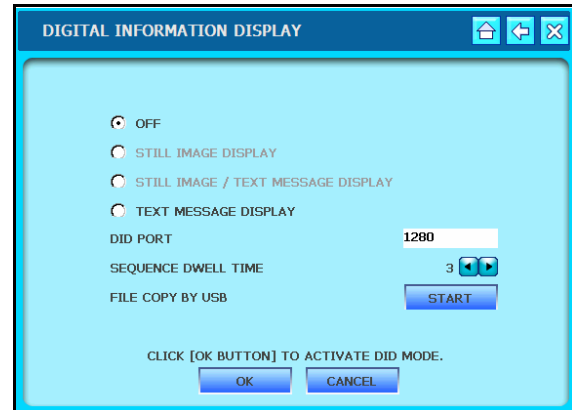

- **STILL IMAGE DISPLAY** – Display a slide show of still images (JPEG)
- **STILL IMAGE/TEXT MESSAGE DISPLAY** – Display both a still image slide show and text
- **TEXT MESSAGE DISPLAY** – Display still or moving text at the bottom of the screen.
- **DID PORT** – By default, 1280 is the fixed port for the system to communicate with Lorex Message Master. You set the port to whichever port you want using the Virtual Keyboard.
- **SEQUENCE DWELL TIME** – Set the length of time (in seconds) that the digital images remain on screen.
- **FILE COPY BY USB** – Transfer image files to the DID via the USB port.

**Note:** Maximum file size is *2.0 MB*. If files are larger than 2.0 MB, they may not transfer properly to the System.

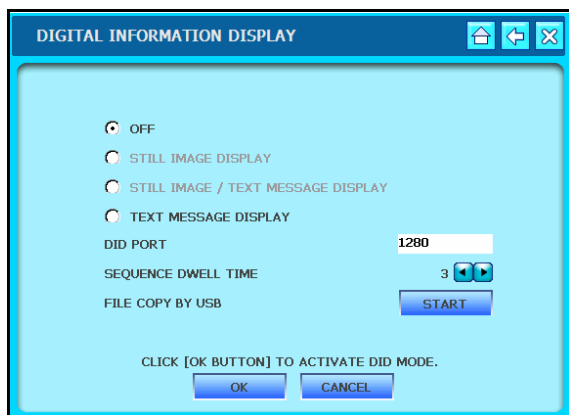
**DIGITAL INFORMATION DISPLAY (cont'd)**

To enable the DID:

1. Click the radio buttons for **STILL IMAGE**, **TEXT MESSAGE DISPLAY** or **STILL IMAGE/TEXTMESSAGE DISPLAY**.
2. Click **OK**. The slide show starts.
3. To exit the slide show, use the mouse and right-click in the top-right corner of the screen.
4. Login with your **username** and **password** to return Live Mode.

To copy files by USB:

1. Insert a USB flash drive into the front panel of the system.
2. From the System Main Menu, click  and then click **DIGITAL INFORMATION DISPLAY**.
3. Under File Copy by USB, click **START**. Click **OK** in the next window.

From the DID menu, click **OK** to save your settings, or click **CANCEL** to exit without saving.

**DIGITAL INFORMATION DISPLAY (cont'd)**

Recommended image resolution for JPEG files:

*NTSC*

720x480 / 1440x960

*PAL*

720x576 / 1440x1152

If you transfer a JPEG file that does not conform to the recommended image resolution, it may not fit in the full screen.



## HDD Management

Format the hard disk, view HDD info, and set disk Overwrite on and off.

### HDD SETUP

Use Clear HDD to format the hard disk. This erases all recorded video data from the hard disk. By default, the system comes with a pre-formatted hard disk.

**ATTENTION:** Only format the hard disk if absolutely necessary. All the data on your hard drive will be lost. You cannot undo this step

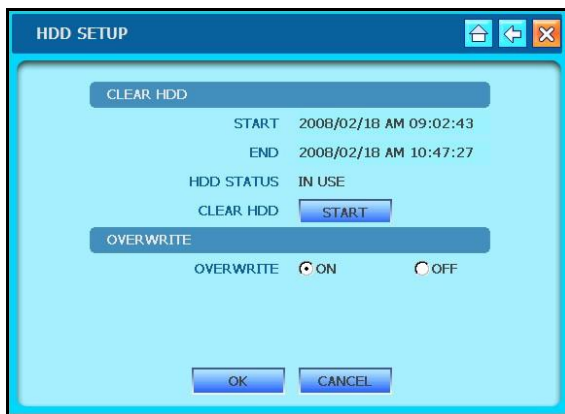

To format the hard disk:

1. Click **START**.  
Login screen pops-up.
2. Enter your **username** and **password** and click **OK**.  
Screen icons turn grey as system clears the hard disk.
3. Click **OK**.

**Note:** Clearing the hard disk will not delete your system settings.

### OVERWRITE

Overwrite determines how data is maintained when the hard disk is full.

With Overwrite turned on, data is overwritten once the hard disk is full, starting with the oldest recording.

If Overwrite is turned off, the system stops recording once the hard disk is full; recording stops and the Buzzer activates. The Overwrite Icon appears in place of the

hard drive percentage icon.

**Note:** Use the hard drive percentage icon in the bottom-right corner of the screen to keep track of the space remaining on your system's hard disk.

### HDD INFO

Click HDD Info to see the Model Number, Serial Number, and Size of your system's hard disk.

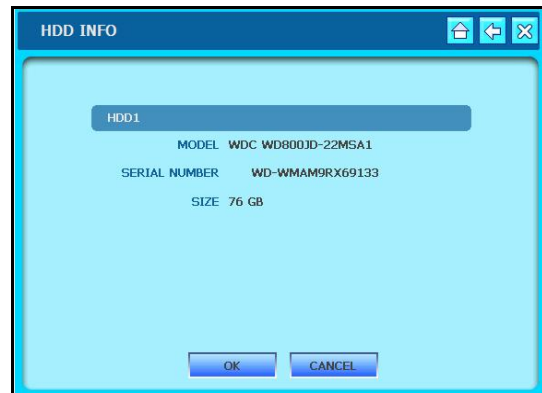





## Camera

Rename camera channels, adjust color, set motion sensitivity, and configure PTZ cameras (not included).



### CAMERA TITLE

Use the Virtual Keyboard to rename individual camera channels.





To change the camera title:

*Mouse:*

1. Click the **text field** to select one of the cameras. Click ◀▶ to switch between groups of cameras.
2. From the Virtual Keyboard, click  to erase the default camera name.
3. Enter a new name for the camera channel and click .

*Remote Control:*

1. Press ◀▶ to switch between Cameras and press OK to select.
2. Select  to delete the default camera name.
3. Enter a new for the camera channel and select .

Click **OK** to save your settings, or click **DEFAULT** to restore factory defaults.

### COLOR ADJUSTMENT

Use the sliders to adjust Brightness, Contrast, Saturation, and Hue for each camera.

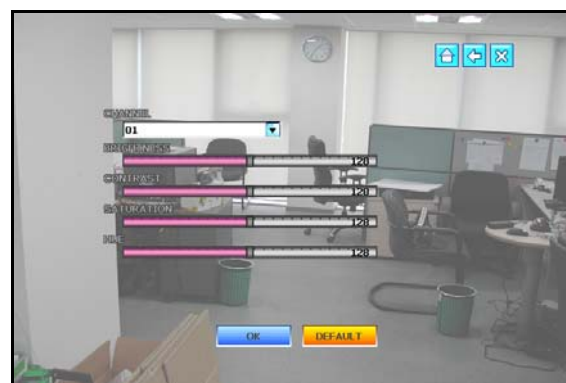

To adjust camera color:

*Mouse:*

1. Click the drop-down menu to select the camera.
2. Click and hold the slider bar to increase and decrease BRIGHTNESS, CONTRAST, SATURATION, and HUE. The active slider bar turns green.

*Remote Control:*

1. Press ◀▶ to select the **drop-down menu** and press ▲▼ to select a camera.
2. Press ◀▶ to select a **slider bar** and press ▲▼ to increase or decrease. The active slider bar turns green.

Click **OK** to save your settings, or click **DEFAULT** to restore factory defaults.

## CAMERA SETUP

View the type of cameras (NTSC/PAL) or if there is no camera connected (icon of a grey camera).

Disable Record if you want to use a camera only for observation.

Covert turns the onscreen display of the camera ON/OFF. Covert cameras continue to record, though the image is not displayed onscreen. Use this feature if the Monitor is located in a public area and a camera should not be displayed (e.g. a camera in a cash-count room or above a cash register).



To set Covert and Record:

*Mouse:*

1. Check the boxes in the Covert or Record columns to enable these functions on cameras 1-4.
2. Click ◀▶ at the bottom of the window to cycle between groups of cameras.

*Remote Control:*

1. Press ◀▶ to select boxes in the Covert and Record columns.
2. Press **OK** to check the box.
3. Press ◀▶ to select the arrows at the bottom of the screen and press **OK** to cycle between groups of cameras.

Click **OK** to save your settings, or click **DEFAULT** to restore factory defaults.

## ALARM

Configure settings for an external Alarm Sensor.

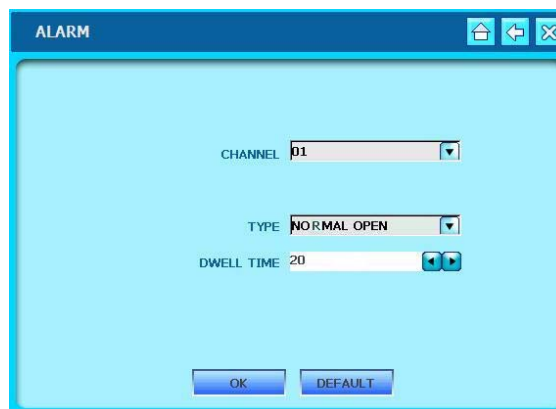

To configure Alarm settings:

*Mouse:*

1. Click the Channel drop-down menu to select a channel to display the Alarm notification.
2. Click the Type drop-down menu to select either **NORMAL OPEN**, **NORMAL CLOSED**, or **OFF**.
3. Click ◀▶ to set the **DWELL TIME** (in seconds) for the alarm notification. The higher the dwell time, the longer the alarm notification remains on the selected alarm channel.

*Remote Control:*

1. Press ◀▶ to select the CHANNEL drop-down menu and press ▲▼ to select a specific channel for alarm notification.
2. Press ◀▶ to select the Type drop-down menu and press ▲▼ to select either **NORMAL-OPEN**, **NORMAL-CLOSED**, or **OFF**.
3. Press ◀▶ to select the **DWELL TIME text field** and press ▲▼ to increase or decrease the Dwell Time.

Click **OK** to save your settings, or click **DEFAULT** to restore factory defaults.

## MOTION

Set the Motion Sensitivity for each camera channel.

Use Motion Cell Setup to apply motion detection to only a certain area of the image. For example, if you want to closely monitor a door, you can apply motion sensing to only the area of the door, not the whole image.

**Note:** In the Motion Menu, all images from connected cameras will *turn green* as they detect movement. Use this feature to help you with Motion Cell Setup.

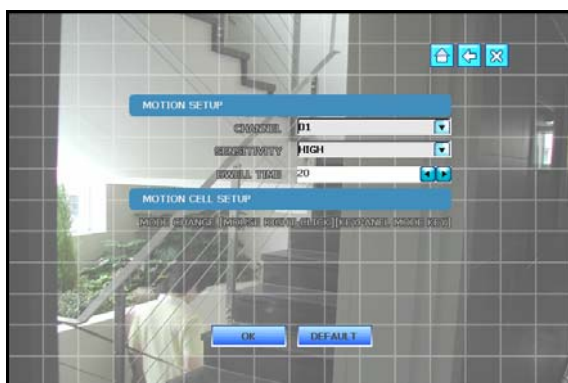

To configure Motion Setup:

*Mouse:*

1. Click the **CHANNEL drop-down menu** to select the channel you want to configure.
2. Click the Sensitivity drop-down menu to select either Low, Medium, High, or Very High.
3. Click the **DWEELL TIME arrows** to increase or decrease the **DWEELL TIME**. The higher the Dwell Time, the longer the channel with motion detection remains in Full-Screen view.

*Remote Control:*

1. Press ◀▶ to select the Channel drop-down menu and press ▲▼ to select an individual channel.
2. Press ◀▶ to select the Sensitivity drop-down menu and press ▲▼ to

select Low, Medium, High, or Very High.

3. Press ◀▶ to select the **DWEELL TIME text field** and press ▲▼ to increase or decrease the Dwell Time.

Click **OK** to save your settings, or click **DEFAULT** to restore factory defaults.

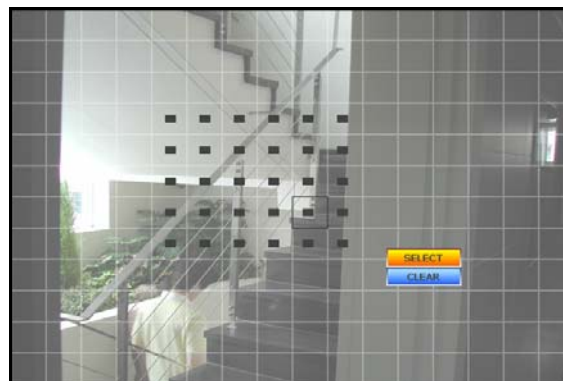

To configure Motion Cell Setup:

*Mouse:*

1. Right-click on the screen to open **Motion Cell grid**.
2. Click and drag across the screen to set a specific motion sensitive area.
3. Click **SELECT** to enable the motion sensitivity to the selected cells. Cells are clear.
4. Click **CLEAR** to disable the area of motion sensitivity. Cells turn solid grey.

Click **OK** to save your settings, or click **DEFAULT** to restore factory defaults.

**Note:** By default, motion detection is enabled on the entire image of each connected camera. To verify that motion is active, move your hand in front of the camera – the active cells turn green.

See Appendix 5 for more details.

## PTZ

Configure settings for PTZ cameras (not included).

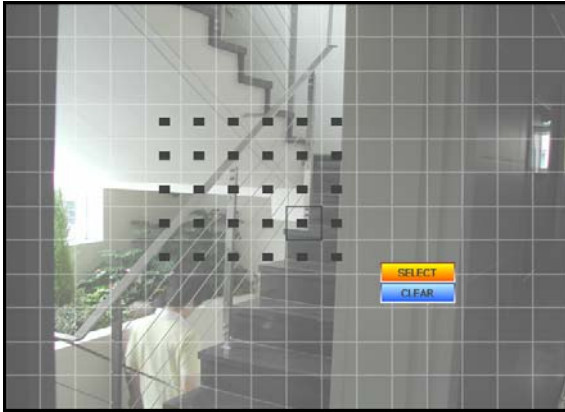

- **CHANNEL** – The channel for the connect PTZ camera
- **PROTOCOL** – The model of PTZ camera
- **ID** – Identification value for the PTZ camera
- **BAUDRATE** – Set the transmission rate for the PTZ camera
- **PAN** – Horizontal movement speed
- **TILT** – Vertical movement speed
- **ZOOM** – Zoom In/Out speed
- **FOCUS** – Focus Near/Far speed

Click **OK** to save your settings, or click **DEFAULT** to restore factory defaults.

## EVENT POPUP

Set notifications for motion or alarm events.



- **CHANNEL** – Select the channel for the Event popup
- **POPUP** – Turn popup On/Off
- **EVENT** – Select either Motion or Alarm events
- **DWELL TIME**– Set the Dwell Time for the event popup. The higher the dwell time, the longer the Event popup remains in full-screen view

Click **OK** to save your settings, or click **DEFAULT** to restore factory defaults.



## Record

Configure Record settings and set recording and holiday schedules.

### RECORD SETUP

Configure Record settings, including image quality, frames-per-second, and pre-alarm recording.



Use the drop-down menus to change the following settings:

- **CHANNEL** – Select the group of channels to apply settings.
- **QUALITY** – Set the quality of recording: Normal, High, Highest.
- **FPS** – Set the Frames Per Second for the group of channels from 3, 5, 10, 15, and 30 fps (real-time video capture).
- **PRE ALARM**– When an alarm is detected, the Pre Alarm begins recording from before the alarm was detected (retrieved from video cache). Set the Pre Alarm time from 1-5 seconds, or turn it Off.

**Note:** The Record Setup window displays the record time remaining based on your selected settings and hard drive capacity.

Click **OK** to save your settings, or click **DEFAULT** to restore factory defaults.

### SCHEDULE

Set scheduled recording cameras for groups of cameras. Apply any of the five recording modes by day and hour.

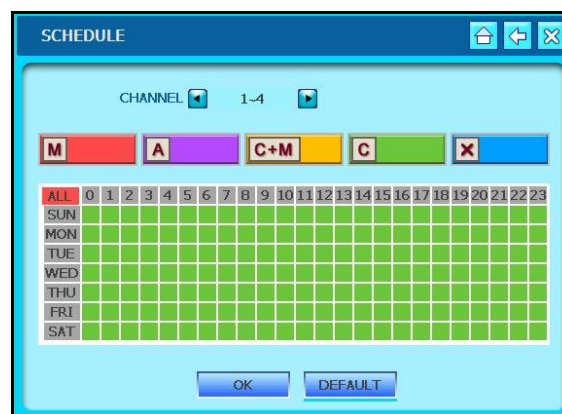

**Motion** – System *only* records if motion is detected in the selected time interval.



**Alarm** – System records *only* when an alarm is triggered.

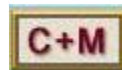

**C+M** – System records continuously and still keeps a log of motion events.



**Continuous** – System constantly records from the camera.



**No Recording** – System does not record any video data based on blocked intervals in the schedule.

**ALL** – First click a recording mode, then click **ALL** to apply the selected recording mode to the entire schedule.

### Schedule (cont'd)

To set a recording schedule:

Mouse:

1. Click the ◀▶ to select a group of channels (number varies depending on your system).
2. Click one of the **five recording modes** (M, A, C+M, C, X).
3. Click one of the **tiles in the table according to the day and hour(s)** you want to apply the record mode. For example, if you wanted Alarm recording from midnight to 6 AM, Monday-Friday:

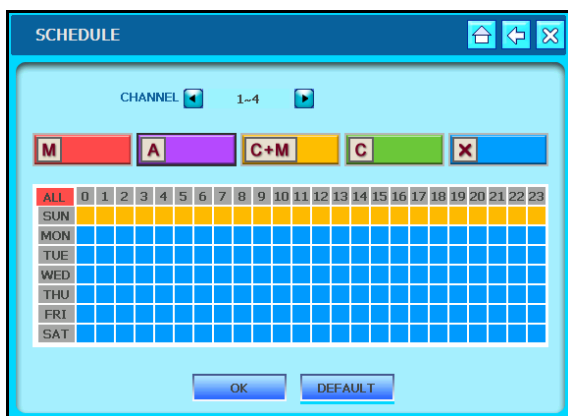

- i. Click .
  - ii. Click and drag across the table from tile "MON-0" to tile "FRI-5." The selected area turns purple to indicate Alarm recording is enabled from 12 AM to 6 AM, Monday-Friday.
4. Repeat steps i-ii for whichever recording mode you want to schedule.
  5. Click **OK** to save your settings or click **DEFAULT** to restore factory defaults.

**Note:** Sunday schedule is used for Holiday record setting. See NEXT SECTION.

### Holiday

Set the system to record when you are away on holiday or for national holidays.

**Note:** Holiday records according to the *Sunday recording schedule*. Whatever recording mode(s) you have scheduled for Sunday will be used for dates in your Holiday list. See PREVIOUS SECTION.

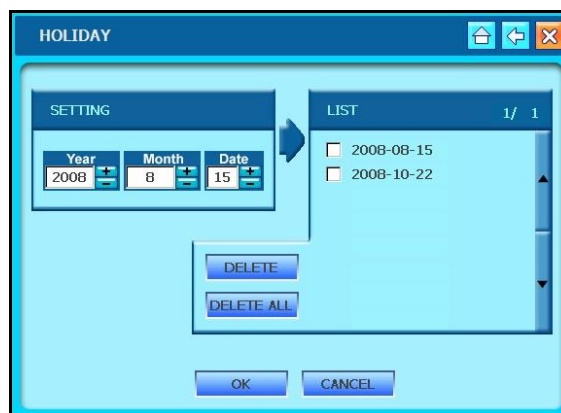

To set Holiday Recording:

5. Under **SETTING**, enter the date you want to include in the Holiday list.
6. Click  to add the date to the list.
7. Click **OK** to save your settings or **CANCEL** to quit without saving.

To delete dates from Holiday Recording:

1. Under **LIST**, check the box beside the specific date you want to delete.
2. Click **DELETE**.

**OR**

1. Click **DELETE ALL** without checking any boxes to delete all dates from the Holiday Recording list.
2. Click **OK** to save your settings or click **CANCEL** to quit without saving.



## Backup / Upgrade

Upgrade system firmware and backup data to a USB flash drive.

### UPGRADE

New firmware is periodically available for download from the Lorex website ([www.lorexcctv.com](http://www.lorexcctv.com)). You can update the firmware on the unit via the USB port on the front panel.

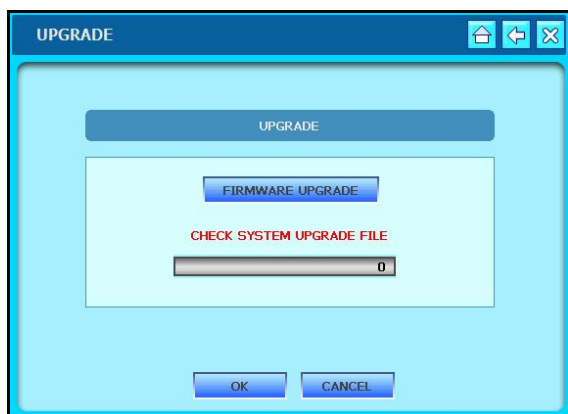

To upgrade the system's firmware:

1. Download the latest firmware for your system from [www.lorexcctv.com](http://www.lorexcctv.com) to your PC and **copy the file** to a **USB flash drive**.
2. Insert the USB flash drive into the front panel of the system.
3. From the System Control Panel click  and click **UPGRADE**.
4. Click **FIRMWARE UPGRADE** for the system to detect the USB flash drive.
5. Click **START**. The Firmware Upgrade will take a few moments; the progress bar shows the status of the upgrade.
6. Once the upgrade is complete, click **OK** and exit the menu.
7. Disconnect and then reconnect the power cord from the back panel to reset the system.

### USB BACKUP

Archive recorded data from the system by connecting an external USB flash drive.

Note: Make sure you have deleted all data from the USB drive. The system will format the USB drive, erasing all data, in preparation for the archive process.

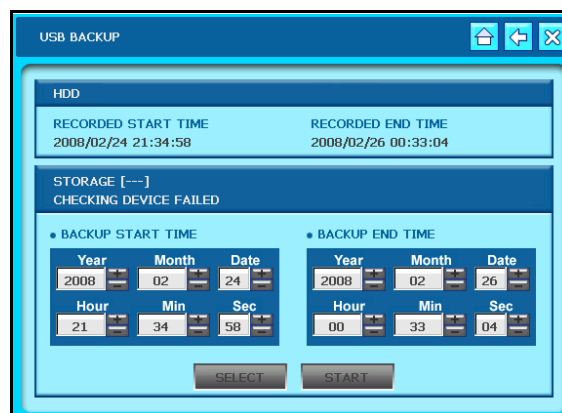

To backup data via USB:

1. Connect an external USB flash drive to the front panel of the system.
2. From the System Control Panel, click  and click **USB BACKUP**. You must enter your **username** and **password**.
3. Under **BACKUP START TIME**, enter the date and time for the start of backup.
4. Under **BACKUP END TIME**, enter the End Time for the conclusion of backup.
5. Click **SELECT** for the system to determine the total size of backup.
 

**Note:** If the size of backup data is larger than the space on the USB drive, End Time will be adjusted automatically.
6. Click **START** to begin backup. When the backup finishes, exit the window and remove your USB device.

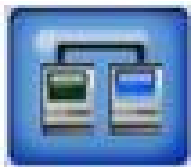

## Network

Configure network settings and enable Lorex DDNS for remote viewing and email notification.

### ETHERNET

Make sure you have connected your system to your network via the Network port on the rear panel. With the provided software, you can control the system remotely using a PC with Internet access.

- **DYNAMIC IP** – Check the box if you have Internet service with a Dynamic IP address.
- **STATIC IP** – Check the box to enable a connection with a Static IP address. If using a Static IP, use the Virtual Keyboard to edit your IP Address, Subnet Mask, gateway, and Standard DNS Server.

Click **OK** to save your settings or **DEFAULT** to restore factory defaults.

### CONNECTION

Configure the settings DHCP (Dynamic Host Configuration Protocol) settings. This affects how your system communicates with the router.

- **DHCP TIME OUT** – Set the time (in milliseconds) for the system to send/receive information from the router. Use a high value on a slow network and a low value on a fast network.
- **DHCP RETRY COUNT** – Set the interval for the system to try to reconnect to the router
- **PORT** – Set the port for the system to communicate with the router. By default, the system uses port 5000.

Click **OK** to save your settings or **DEFAULT** to restore factory defaults.

**Tip:** DHCP Mode allows you to connect quickly the first time by obtaining an IP address from the router. After the initial setup, we recommend that you select a Static IP and set the IP address between 1~100. For example, if your IP address is 192.168.0.107, change the last digits to 50 (i.e. 192.163.0.50).

This ensures that port forwarding will not change in the event of power failure or resetting of your network.



## WEB SERVER

Configure the web port of the system.

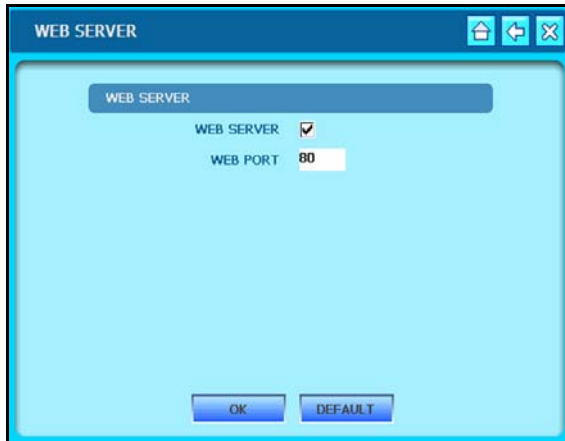

- **WEB SERVER** – Check the box to open the web port on the system.
- **WEB PORT** – The network port for your system to communicate with the router. By default, the web port is 80. Use the Virtual Keyboard to change the value of the web port.

Click **OK** to save your settings or **DEFAULT** to restore factory defaults.

## DDNS

Enable DDNS (Dynamic Domain Name System) to access your system from a fixed domain (website URL) without entering the IP address.

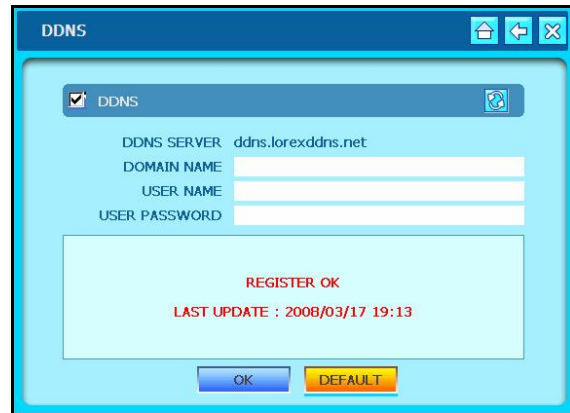

To enable DDNS:

1. In your browser, go to [www.lorexddns.net](http://www.lorexddns.net) and register for the free Lorex DDNS service. You will receive a confirmation email containing your Username, Password, and Domain name. See Appendix 3 for more details.

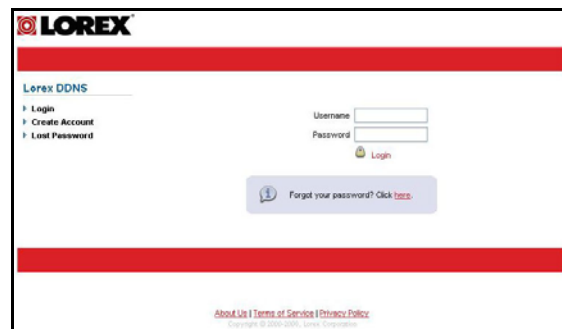

2. From the System Control Panel, click  and click **DDNS**.
3. Check the **DDNS box**.

- Click the Domain text field to open the **Virtual Keyboard**. Enter your **Domain**, **User ID**, and **User Password**. You will be emailed this information once you register at [www.lorexddns.net](http://www.lorexddns.net)

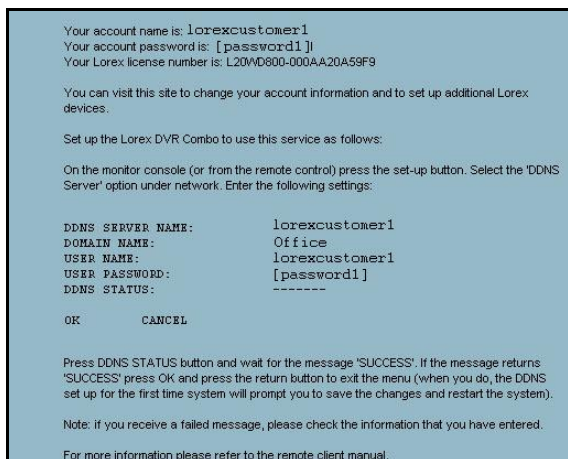

- Click **OK** to test the connection. A **SUCCESS** screen should appear. If unsuccessful, make sure you have entered the DDNS information correctly.

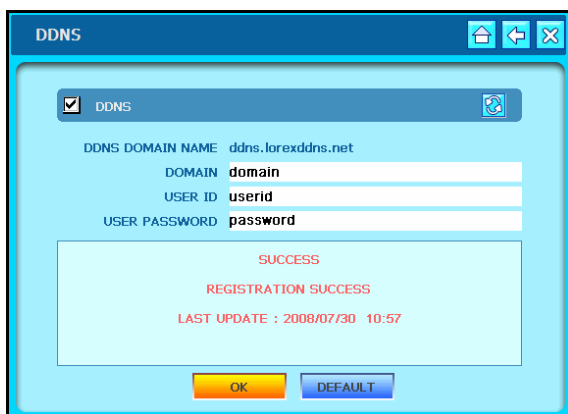

## EMAIL SETUP

Permita la notificación del email para los acontecimientos en el sistema. By default, the system is set to use Lorex DDNS as the default server, though you can also enter your own email provider.

**Note:** You must register for the free Lorex DDNS service in order to use the Email Notification feature. See Appendix 3 for more information on registering for Lorex DDNS service.

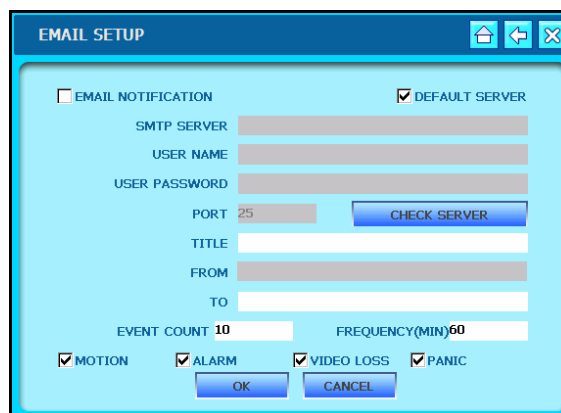

To enable Email Notification using Lorex DDNS:

**Note:** By default, the **DEFAULT SERVER** box is checked in order to use the Lorex DDNS server.

- Enter the subject heading for the notification in the TITLE field.
- Enter the email address to send the outgoing email notification (i.e. [jimsmith@yahoo.com](mailto:jimsmith@yahoo.com)).
- Change the **FREQUENCY**: Frequency is how often the system will send an email notification for a triggered event (in minutes). The default Event Count is 10.
- Check the boxes for **MOTION**, **ALARMA**, **VIDEO LOSS**, or **PANIC** to set which event types you wish to send email notifications.

Click **OK** to save your settings or **DEFAULT** to restore factory defaults.

To enable Email Notification using *your own* email provider:

1. Uncheck the **DEFAULT SERVER** box to use your own email provider.
2. Check the **EMAIL NOTIFICATION** box.

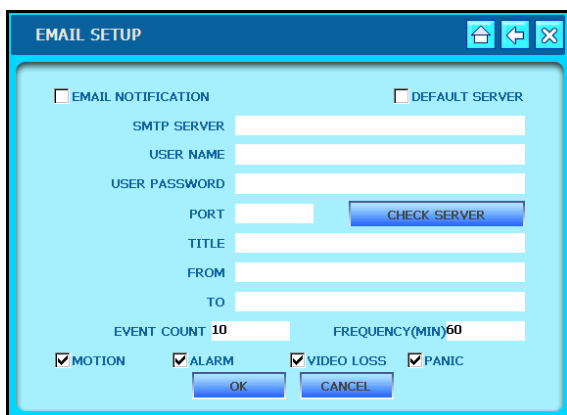

3. Enter your ISP's SMTP server information, along with your username and password for your email account.

**Note:** You can obtain this information from your email application or by contacting your Internet Service Provider.

4. Enter **25** in the PORT field.
5. Enter the subject heading (Title), From, and To information for the email notification in the fields.
6. Change the Event Count and Frequency if desired.
7. Check the boxes for **MOTION**, **ALARM**, **VIDEO LOSS**, or **PANIC** to set which event types you wish to send email notifications.
8. Click **CHECK SERVER** to test if your SMTP server information is correct.

Click **OK** to save your settings or **DEFAULT** to restore factory defaults.



# Language

Set the menu language for the system.

Set the system language to English, French, or Spanish.



To change the system language:

1. Click **English**, **French**, or **Spanish**.
2. Click **OK** to save your settings or **CANCEL** to exit without saving.

# Appendix 1: System Specifications

## Monitor

<b>LCD</b>	19" Widescreen
<b>LCD Resolution</b>	1400x900
<b>Monitor Display</b>	8-ch: Real time: 240/200 FPS (NTSC/PAL) 16-ch: Real Time: 480/400 FPS (NTSC/PAL)
<b>Image Size</b>	1.5 KB (352x240)
<b>Video inputs</b>	1Vp-p, CVBS, 75ohms, BNC (16-ch) / 8 BNC, 4 DIN (8-ch)
<b>Audio inputs</b>	8-ch: 2 x line-in, RCA 16-ch: 4 x line-in, RCA
<b>Audio out</b>	8-ch: 1 x line-in, RCA 16-ch: 1 x line-in, RCA
<b>Audio</b>	2-way Audio conference (via Network)
<b>Supply Voltage</b>	100VAC-240VAC, 12VDC, 6.67A, 50/60Hz
<b>Power consumption</b>	Approx. 80 watts
<b>Temperature range</b>	14°F ~ 113°F (-10°C ~ 45°C)
<b>Weight</b>	8.8 kg / 19.5 Lbs
<b>Unit dimensions</b>	18.2" / 462mm X 14.5" / 369mm X 2.5" / 62 mm (W x D x H) (without stand)

## DVR

<b>Hard disk capacity</b>	Pre-installed SATA HDD (maximum 1000 GB), Security Certified, 100% duty cycle
<b>Operating System</b>	WinCE 5.0
<b>Secondary Storage</b>	USB Flash drive
<b>Backup file formats</b>	Proprietary
<b>Compression</b>	H.264
<b>Recording speed</b>	352x240: 4-channel 120/100 (NTSC/PAL) 352x240: 8-channel 240/200 (NTSC/PAL) 352x240: 16-channel 480/400 (NTSC/PAL)
<b>Record scheduling</b>	Daily, Weekly, Hourly per 4 channel group
<b>Pre/Post alarm recording</b>	1~5 seconds (pre); 5~99 seconds (post), programmable per 4 channel group
<b>Event search</b>	Up to 12,000 events
<b>Playback</b>	8-ch: Single, Quad, or 8-channel split-screen 16-ch: Single, Quad, or 9 & 16-channel split-screen
<b>Alarm inputs</b>	8 x TTL, programmable as NC/NO
<b>Alarm outputs</b>	1 x Relay with NC/NO contact; 24V DC/600mA
<b>Activity detection</b>	16x12 grid, Sensitivity levels: 4
<b>PTZ control</b>	RS-485 interface
<b>Remote functions</b>	Live view, Search, Configuration, Playback, Backup
<b>Network Speed Control</b>	4 levels (100KB ~ 2.5MB)/sec
<b>Network protocol</b>	TCP/IP, DDNS and Web
<b>Network interface</b>	10/100-Base-TX, RJ-45

# System Specifications (cont'd.)

## Dimensions

### Monitor

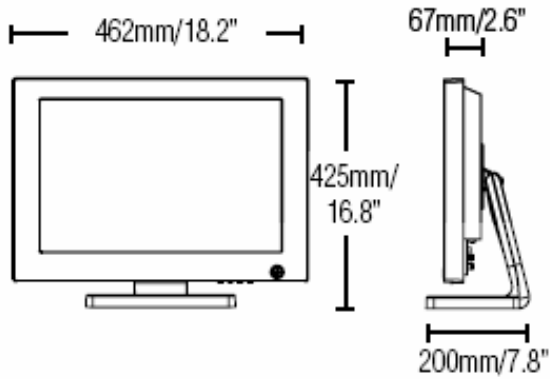

## Back Panel

### 8-channel

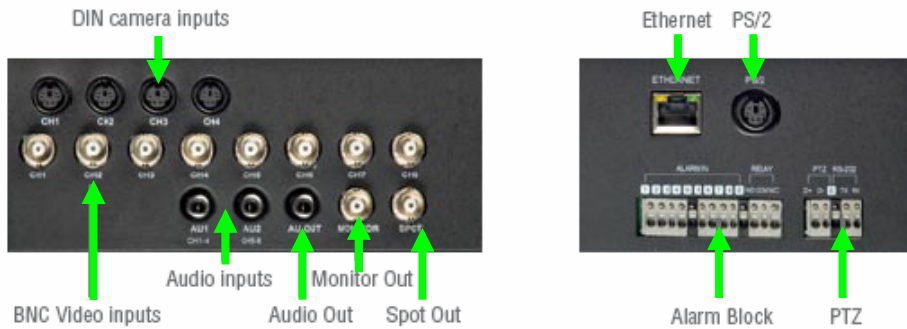

### 16-channel



## Appendix 2: Lorex Client Software Requirements

The Lorex Client Software included with your system requires the following:

### ***Minimum system requirements:***

Description	Requirement
Operating system	Windows Vista (32-bit) Windows XP Professional Windows XP Home Edition Windows 2000
Processor	Pentium IV 1.5 GHz (or equivalent)
Memory	512 MB RAM
Hard disk	50 MB installation required  *Additional hard disk space required for recording. File size will vary depending on recording quality settings.

### ***Recommended system requirements:***

Description	Requirement
Operating system	Windows Vista (32-bit) Windows XP Professional Windows XP Home Edition
Processor	Pentium IV 3 GHz (or equivalent)
Memory	1024 MB RAM
Hard disk	50 MB installation required  *Additional hard disk space required for recording. File size will vary depending on recording quality settings.

For more information, please refer to the *Lorex Client Software Users Manual* included with this system.

Visit the Lorex support website at [www.lorexcctv.com](http://www.lorexcctv.com) for information on the latest software and consumer guides.

## Appendix 3: Setting Up Remote Viewing

You can control your system remotely using your existing network and the Lorex Client Software. Setting up the Remote Viewing feature demands several steps; networking skills are required to correctly setup the Remote Viewing functions.

### What do you need?

- An integrated LCD-DVR system
- A PC with the installed Lorex Client 6.0 Software (refer to the *Lorex Client Software Guide* for installation instructions)
- A router (no included) connected to a High-Speed Cable or DSL modem (for remote viewing of your system over the Internet outside your home network)

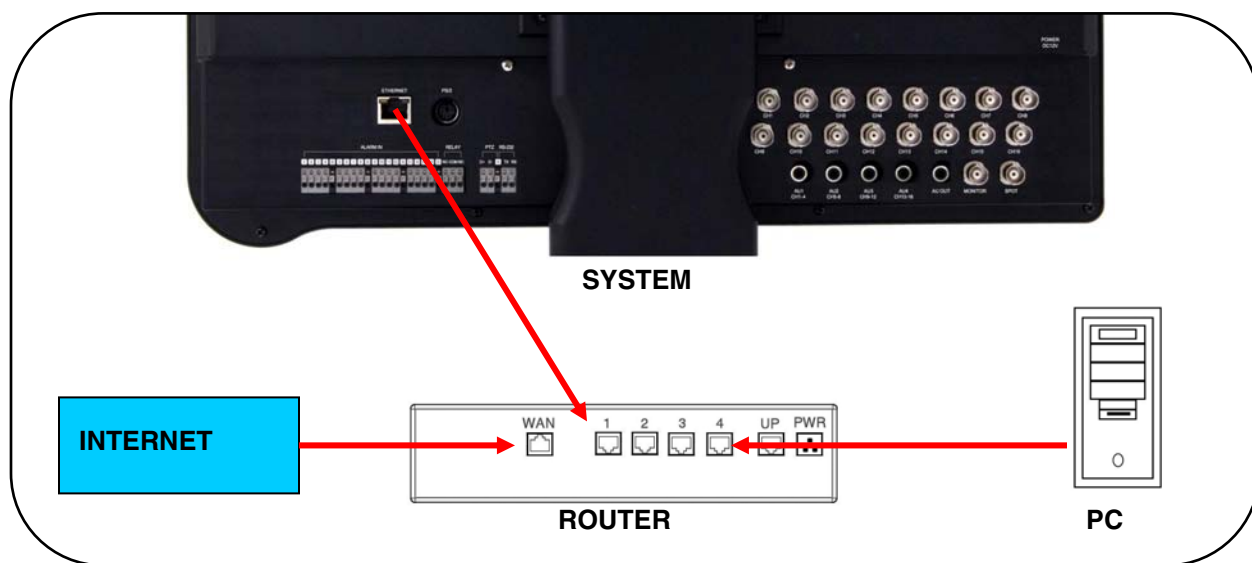

### Network Setup / Remote Access Overview

To setup remote viewing:

1. With the system powered off, connect the system to the router using the included Ethernet cable.
2. Power the system on. You must connect the system to the router prior to turning on the system. This allows the system and router to communicate over the network.
3. Press and hold the Enter button on the front panel to find your system's IP address.
4. Enable Port Forwarding on your router. Refer to the included Router Guide and Basics of Remote Video Access Guide for further assistance with your specific network setup and hardware.
5. Setup an account at [www.lorexddns.net](http://www.lorexddns.net)



## Networking Checklist

Use this checklist to confirm you have completed all the proceeding steps of the Network Setup.



### 1. I have the following:

- High-Speed Internet
- Router
- Ethernet cable (provided with the system)
- PC with Lorex Client Software installed



### 2. I have turned off the system and performed the following:

- Connected the Ethernet cable to the back of the system
- Connected the other end of the Ethernet cable to my router

**Note:** Network Setup will not work if you do not have a router.



### 3. I have found my System Information:

- Press and hold the Enter button on the Front Panel for three seconds

**OR**

- System Main Menu>Configuration>System Information

My IP Address is: \_\_\_\_\_

My MAC Address is: \_\_\_\_\_

**Note:** If your IP Address is showing 127.0.0.1, please return to Step 1 and review all of your connections.



### 4. I have enabled Port Forwarding on my router:

- a. Port 80
- b. Port 5000

**Note:** Each router is different, so port forwarding settings vary by model. Please visit us on the web at [www.lorexcctv.com](http://www.lorexcctv.com) for assistance with the latest types of routers. If your router is not listed, please refer to your router's manual or contact your router's manufacturer for assistance.

**5. I have configured DDNS for remote access to my system:**

Go to [www.lorexddns.net](http://www.lorexddns.net) and create a new account

Domain: \_\_\_\_\_

User ID: \_\_\_\_\_

Password: \_\_\_\_\_

**6. I have configured my system to connect to the DDNS server:**

- i. From the System Main Menu click NETWORK, and then click DDNS.
- ii. Check the DDNS box.
- iii. Enter your Domain, User ID, and User Password.
- iv. Click OK to check the status of the DDNS connection.

**Note:** A success message should appear; if not, check your connections and DDNS account information.

**7. I have configured the Lorex Client Software:**

If you are connecting from within your network (i.e. the System and PC are both inside your house), you only need to enter the IP Address of your system into when configuring the Client software

If you are connecting from outside your network (i.e. the System is at home and your PC at work), use the DDNS domain name to configure the software.

## How do I find my IP and MAC addresses?

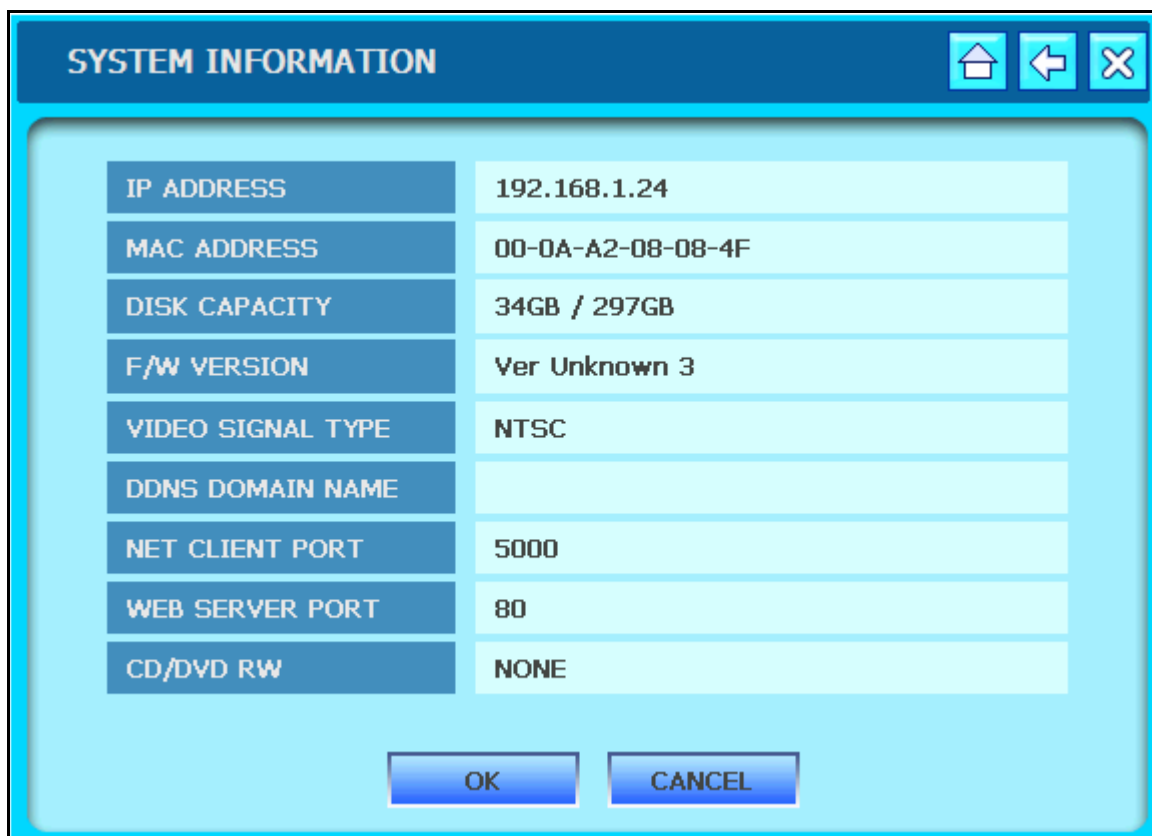

The IP and MAC address of your system are necessary for DDNS setup. DDNS allows you to view and control your system from a remote location.



To find your IP and MAC addresses:

- Press and hold the **Enter** button on the Front Panel for three seconds.

**OR**

1. Move the mouse cursor toward the bottom of the screen to open the **Function Bar** and click .
2. From the System Main Menu, click  and click **System Information**.

### Finding Your External IP Address

If you wish to find your external IP address, you can use a third-party website such as <http://www.showmyip.com>

Your external IP address can also be found within your Router settings. Refer to your router user guide for further details.

## How do I enable Port Forwarding?

You need to enable port forwarding on your router to allow for external communications with your system for the following port:

- PORT 5000

Computers, DVRs, and other devices inside your network can only communicate directly with each other within the internal network. Computers and systems outside your network cannot directly communicate with these devices. When a system on the internal network needs to send or receive information from a system outside the network (i.e. from the Internet), the information is sent to the router.

### NETWORK EXAMPLE

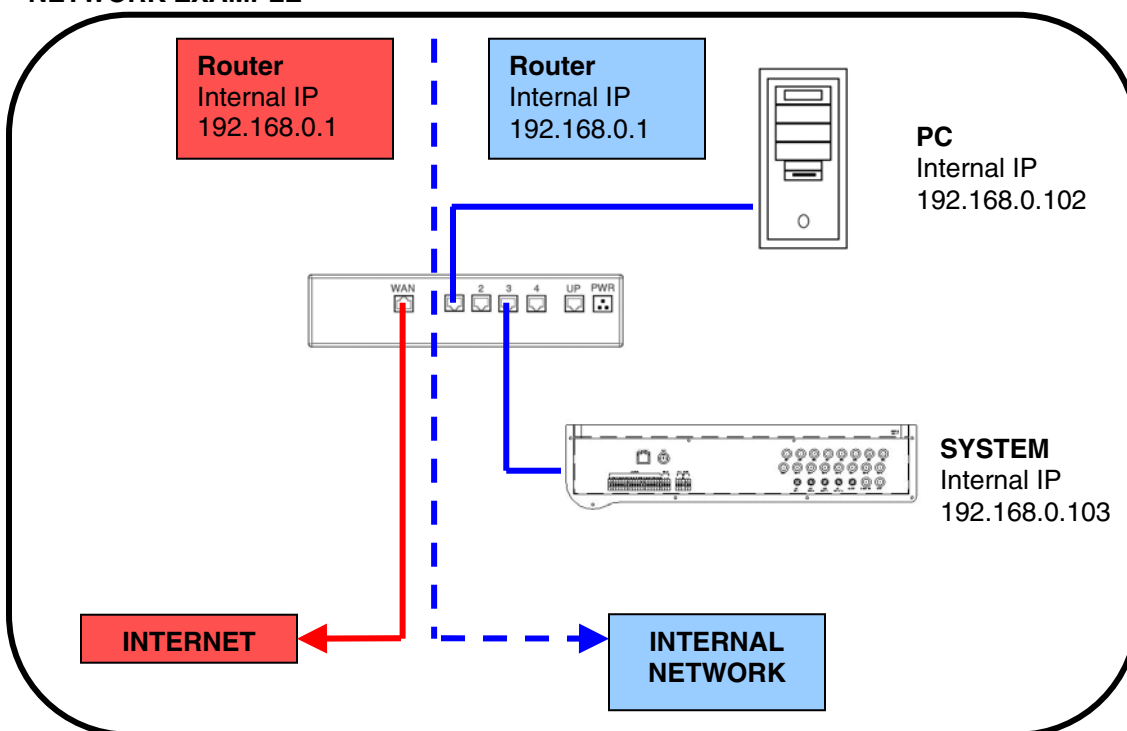

When a computer on the Internet needs to send data to your internal network, it sends this data to the external IP address of the router. The router then needs to decide where to send this data. This is where setting up Port Forwarding becomes important.

Port Forwarding tells the router to which device on the internal network to send the data. When you set up port forwarding on your router, it takes the data from the external IP address:port number and sends that data to an internal IP address:port number (i.e. Router External IP **216.13.154.34:6100** to DVR Internal IP **192.168.0.103:6100**).

The instructions found online in the Router Configuration Guides will assist you in the port forwarding configurations for a selection of different router models. Visit our Consumer Guides Support website at <http://www.lorexcctv.com/support> for more details.

## How do I setup my DDNS account?

Lorex offers a free DDNS service for use with your system. A DDNS account allows you to set up a URL (website address) that points back to your Local Network.

To setup your free Lorex DDNS account:

1. In your browser, go to [www.lorexddns.net](http://www.lorexddns.net) and click **Create Account**.



2. Complete the **Account Information** fields with your personal information. Complete the **Warranty Information** with your purchase details (optional).

3. Complete the System Information fields:

- **Product License:** Select your product model from the Product License drop down menu
- **<Product Code> - <MAC Address>:** Locate the MAC address of your (recorded while loading the System)
- **URL Request:** Choose a URL for your DDNS connection (i.e. your name, your company or business name, or anything of your choice.)

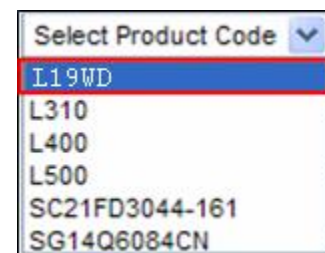

4. Once the information has been entered, click **Create New Account**.

## How do I setup my DDNS account? (cont'd.)

5. Your Account information will be sent to you at the email Address you used in Step 2.

Service Provider:	<a href="https://dns1.lorexddns.net">dns1.lorexddns.net</a>
User Name:	tomsmith1
Domain Name:	tomsmith
Password:	(your password)

You will need this information for remote access to your System. Record your information below:

User Name: \_\_\_\_\_

\*Domain Name: \_\_\_\_\_

Password: \_\_\_\_\_

\* Only the first part of the Domain Name is required for setup on the System. For example, if the full domain sent is tomsmith.lorexddns.net, the unit only requires that only tomsmith be entered.

## How do I enable DDNS on my system?

Once the DDNS settings have been configured online, you must enter the information on the system.

1. Open the System Main Menu and click  and then click **DDNS**.

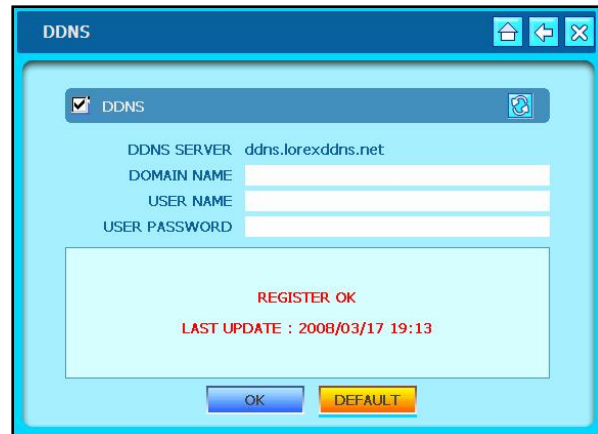

The screenshot shows a web browser window titled "DDNS". At the top left, there is a checkbox labeled "DDNS" which is checked. Below this, the "DDNS SERVER" is set to "ddns.lorexddns.net". There are three input fields for "DOMAIN NAME", "USER NAME", and "USER PASSWORD". A large light blue box in the center contains the text "REGISTER OK" and "LAST UPDATE : 2008/03/17 19:13". At the bottom, there are two buttons: "OK" and "DEFAULT".

2. Check the **DDNS box** in the top-left corner. From the Lorex DDNS confirmation email, enter your **Domain, User ID, and User Password** using the Virtual Keyboard

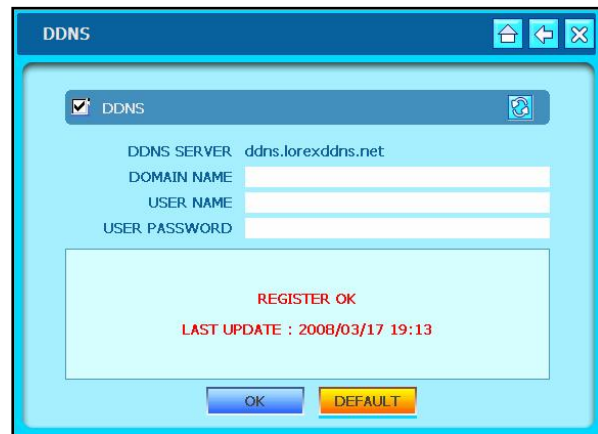

This screenshot is identical to the one above, showing the "DDNS" configuration window with the "REGISTER OK" message and the "LAST UPDATE" timestamp.

3. Click **OK** to test the status of the DDNS connection.

**Note:** A Success message appears if the system successfully connects the DDNS Server on the Internet. If not, check your connection and your DDNS information.

## How do I setup the Lorex Client Software?

The Lorex Client software allows you to remotely configure and monitor your system, and record and playback video from a PC. Refer to the Lorex Client Software Users Manual for complete information on using the Lorex Client.

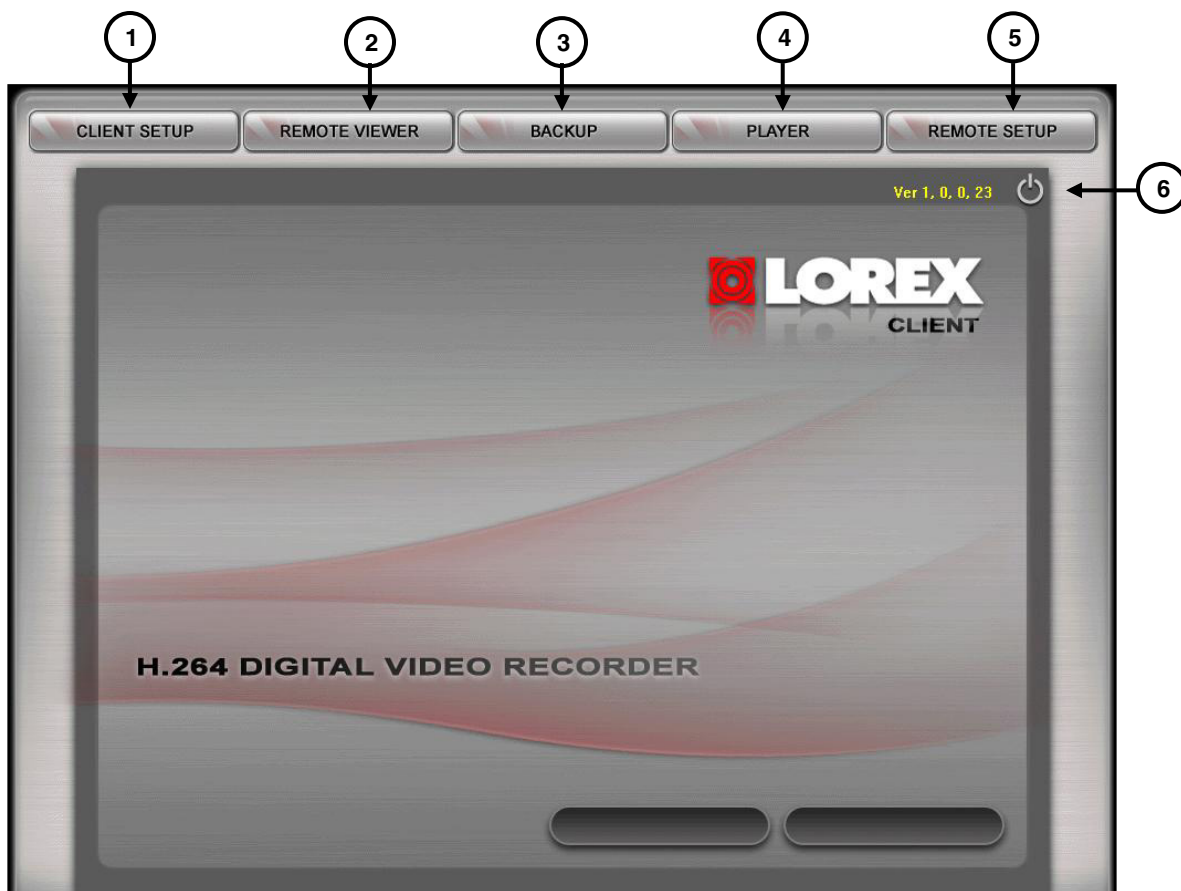

1. **CLIENT SETUP** – Configure the Client software to connect to your system.
2. **REMOTE VIEWER** – View live video, search, and playback recorded data on your System.
3. **BACKUP** – Backup recorded video from your system to your PC.
4. **PLAYER** – Playback recorded backup video data on your PC.
5. **REMOTE SETUP** – Change settings on your system remotely.
6. **Power** – Click to exit the program



## Setting up the Lorex Client

You need to setup and configure the Lorex Client in order to use the Remote Viewing function of your system. Make sure you have completed the free Lorex DDNS setup before using Lorex Client.

To setup the Lorex Client:

1. Double-click the **Lorex Client icon** on your desktop.
2. From the Lorex Client main window, click **Client Setup** in the top-left corner.



3. From the Client Setup window, click **Register Site**. A new window opens for you to input your system's network information.
4. Under IP Setup, enter your system's **DDNS URL or IP address**; enter **5000** in the Port field. In the Location field, enter a **name** for the location of your system (i.e. Home, Work).

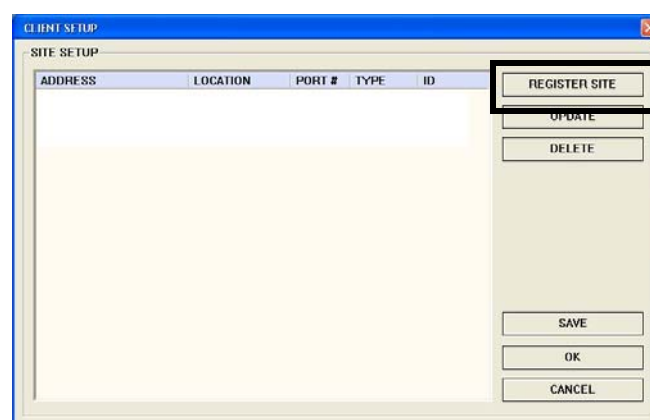

5. Under Login, enter the **User ID** and **Password** for your system and click **OK**.
6. Select your newly added site and click **OK**.

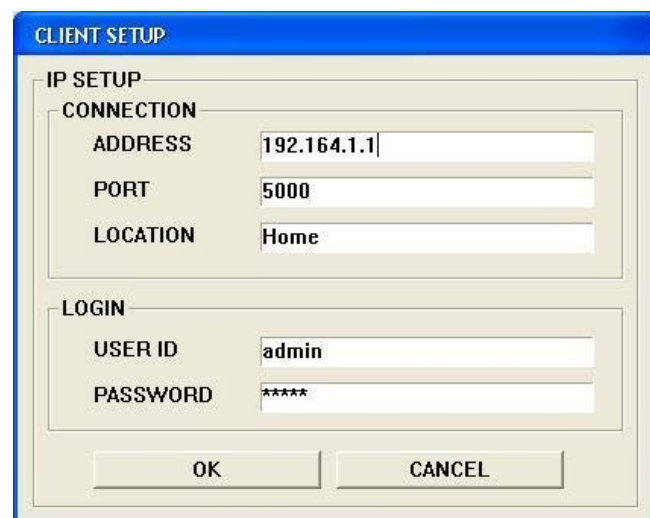

*For complete information on using the Remote Viewer, Player, and Backup functions of the Lorex Client, please refer to the Lorex Client Software Manual.*

# Appendix 4: Listen-In Audio

Listen-in audio allows you to listen to live audio on the System *one* channel at a time.\*

## Connecting Audio Cameras

**DIN only:** Connect up to four 6-pin DIN camera to channels 1~4. In the Audio menu, assign audio recording to *one* of these four DIN cameras.

**BNC only:** Connect *one* audio-capable BNC camera in channels 1~4 and/or *one* audio-capable BNC camera channels 5~8.

**DIN & BNC:** Connect up to four 6-pin DIN camera to channels 1~4. In the Audio menu, assign audio recording to *one* of these four DIN cameras. Connect *one* audio-capable BNC camera to channels 5~8.

**Note:** If you are using DIN and BNC audio cameras, you *must* connect the BNC camera to channels 5~8.

To enable listen-in audio:

1. Connect a **BNC audio camera** or **DIN camera** (Ch. 1~4 only) to the system.
2. Select the audio channel:

**Mouse:** From the Function Bar, click  and then select **A1** or **A2** or click **OFF** to turn the internal speaker OFF.

**Remote Control:** Press the **AUDIO** button to switch between audio channels 1~2 or turn the internal speaker off.

**Front Panel:** Press the **AUDIO** button to cycle between audio channels 1~2 or turn the internal speaker OFF.



\*Audio configuration varies by model:

L19WD400 – 1 Audio Channel; L19WD800 – 2 Audio Channels; L19WD1600 – 4 Audio Channels.

## Appendix 5: Setting Up Motion Recording

When you first power on the system, it automatically starts recording in continuous mode. You may wish to change this setting to better suit your security needs. One option is to have the cameras only record when they detect motion.

You can set Motion Detection for groups of four cameras according to an hourly schedule. Use the Motion Cell grid to apply motion detection to a specific area of the image.

To set up motion recording:

*Mouse:*

1. Click the ◀▶ to select a group of channels (number varies depending on your system).

2. Click  for Motion Recording.

3. Click one of the **tiles in the table according to the day and hour(s)** you want to motion recording. For example, if you wanted Motion recording from midnight to 6 AM, Monday-Friday:
  - i. Click .
  - ii. Click and drag across the table from tile "MON-0" to tile "FRI-5." The selected area turns purple to indicate Motion recording is enabled from 12 AM to 6 AM, Monday-Friday.

4. Click **OK** to save your settings.

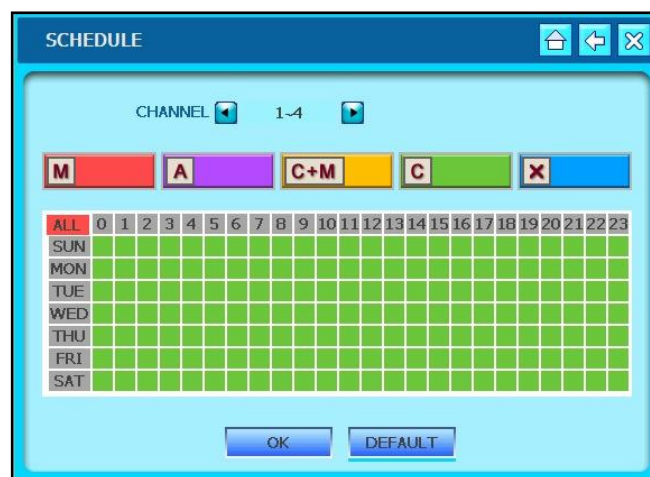

### Continuous & Motion



This system had an advanced recording feature where both Continuous and Motion recording can be active at the same time:

- The system records continuously, but when it detects motion, it displays an "M" on the pertinent channel.
- The event is logged as Motion in the system archive.
- This is useful in situations where you want continuous recording, but also want to track events for convenient and faster searching.

## Using the Motion Cells

You can further configure Motion Detection to have the system record only when movement is detected in a specific area of the camera image. Use this feature to mask certain areas, such as windows and doors.

You can also set the motion cells to remove certain areas from detection, such as a heavy traffic area, or a constantly moving piece of machinery.

To configure Motion Cell Setup:

*Mouse:*

1. Right-click on the screen to open **Motion Cell grid**.
2. Click and drag across the screen to set a specific motion sensitive area. Select and Clear buttons pop-up.

**Note:** Active cells are clear; inactive cells are solid grey.

Small grey squares indicate selected squares when clicking & dragging.

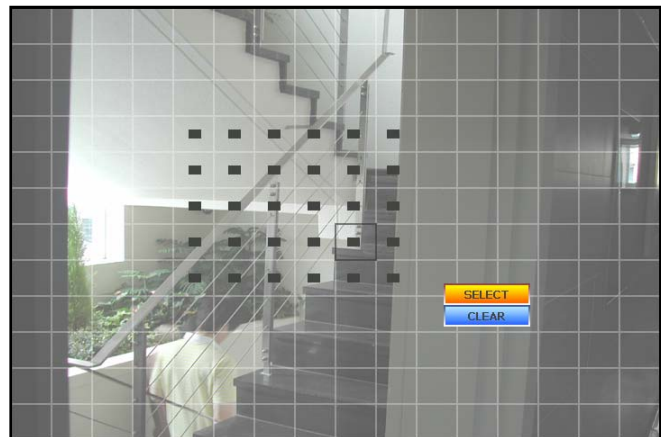

To verify that motion is active, move your hand in front of the camera – the active cells turn green.

3. Click **CLEAR** to disable motion sensitivity to the selected cells. Disabled cells turn solid grey.
4. If cells are disabled, click and drag on cells you wish to activate and click **SELECT**.
5. Right-click anywhere on the screen to return to the MOTIOM SETUP MENU.
6. Click **OK** to save your settings, or click **DEFAULT** to restore factory defaults.

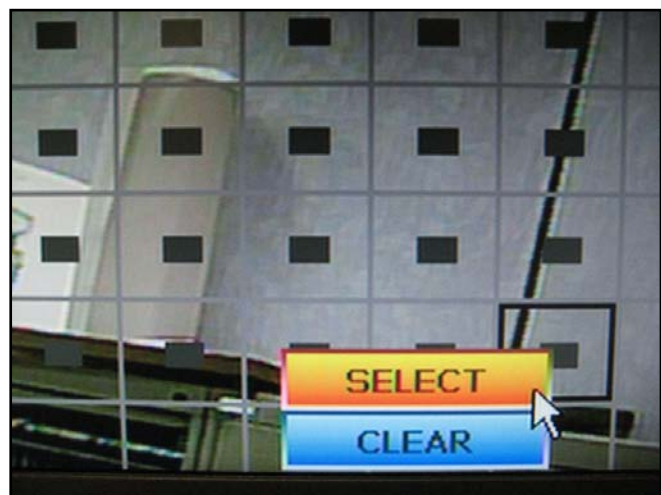

## Appendix 6: Using the Storage Calculator

Use the Storage Calculator included on the Software CD to determine the amount of recording time available on your Hard Disk, according the System Record Settings.

To use the Storage Calculator:

1. Double-click **Storage Calc.exe**
2. Under Camera, click **NTSC** or **PAL**.
3. Depending on your system, click **4 CH, 8 CH, or 16 CH\***.
4. Click the Quality drop-down menus to **NORMAL, HIGH, or HIGHEST**. Click the FPS drop-down menus and select **3, 5, 10, 15, or 30** frames-per-second.
5. Click the HDD Size drop-down menu and select the hard disk size of your system.

**Note:** If your hard drive size is not listed, click the radio button below the drop down menu and enter your hard drive size manually.

6. Click **HDD Check**. The Storage Calculator displays record time available (day/hour/minute) on your best according to the entered values. Adjust the values to find the best configuration to suit your security needs.

The screenshot shows the 'DVR StorageCalculator' window with the following settings: Camera: NTSC; Channel: 16 CH; Quality: HIGH; FPS: 15; HDD Size: 750 GB. The 'Report' section is empty, and the 'HDD Check' button is visible at the bottom.

The screenshot shows the 'DVR StorageCalculator' window with the following settings: Camera: NTSC; Channel: 16 CH; Quality: HIGH; FPS: 30; HDD Size: 750 GB. The 'Report' section is highlighted with a black box and displays: HDD Size : 750 GB; Full Record Time : REMAIN REC TIME : 13 DAY 5 HOUR 17 MINUTE. The 'HDD Check' button is visible at the bottom.

**Final calculations** – An example of final storage calculations.

\*16-channels only on L19WD1600

## Appendix 7: Replacing the Hard Drive

The system comes with a pre-installed, security grade, SATA hard drive. You can expand your system's storage capacity by replacing the built-in HDD with a larger SATA hard drive (maximum 1000 GB\*).

**Note:** Before changing the hard drive, make sure to power off the system by disconnecting the power cable from the system.

### ***Removing the installed hard drive***

To remove the installed hard drive:

1. Remove the screws from the hard drive cover on the back of the system.
2. Carefully remove the hard drive from the system.
3. Disconnect the cable from the hard drive.
4. Remove the four mounting screws and carefully slide the hard drive from the metal casing.



### ***Installing the new hard drive***

To install the new hard drive:

1. Carefully slide the new hard drive into the metal casing (label side down), and reattach the four mounting screws.
2. Connect the cable to the hard drive. Make sure that the cable is securely connected within the system and to the hard drive.
3. Carefully put the hard drive in the unit. Gently slide the hard drive in place and line up the holes for the screws.
4. Reattach the screws firmly, locking the hard drive in place. The hard drive should be flush with the rear panel of the system.
5. Reconnect the power cable to the system.

### ***Formatting the hard drive***

You must format the new hard drive prior to recording.

If a new hard drive is detected, the system will prompt you to format the drive. If you do not format the hard drive, it will not function properly with the system.

**Note:** If you format the hard drive to use in your system, it can no longer be used in a PC.

\*1000 Gigabytes (GB) = 1 Terabyte (TB).

## Appendix 8: Connecting a Spot-Out Monitor

Use the Spot port on the rear panel of the system to connect a Spot Out Monitor (not included). Spot Out displays the camera channels in sequence. You can change the dwell time for the time interval in the Interval menu. This is useful for a monitor in public view: you can make people aware that they are being watched. You can also use the spot-out monitor to display announcements or advertising. *See the Lorex Client Software Manual for more details.*

To change time intervals:

1. From the System Main Menu, click  and then click **INTERVAL**.
2. Under Switching Interval, click ◀▶ to adjust the dwell time (in seconds) for the Spot Monitor. The higher the time, the longer the image stays on screen.
3. Click **OK** to save your settings, or **DEFAULT** to restore factory defaults.

### Connecting an external monitor

Use the Monitor port on the rear panel of the system to connect an external monitor. Monitor-out mirrors the entire screen image of your system. This is useful if you need to monitor the system from a second location (e.g. a back office).

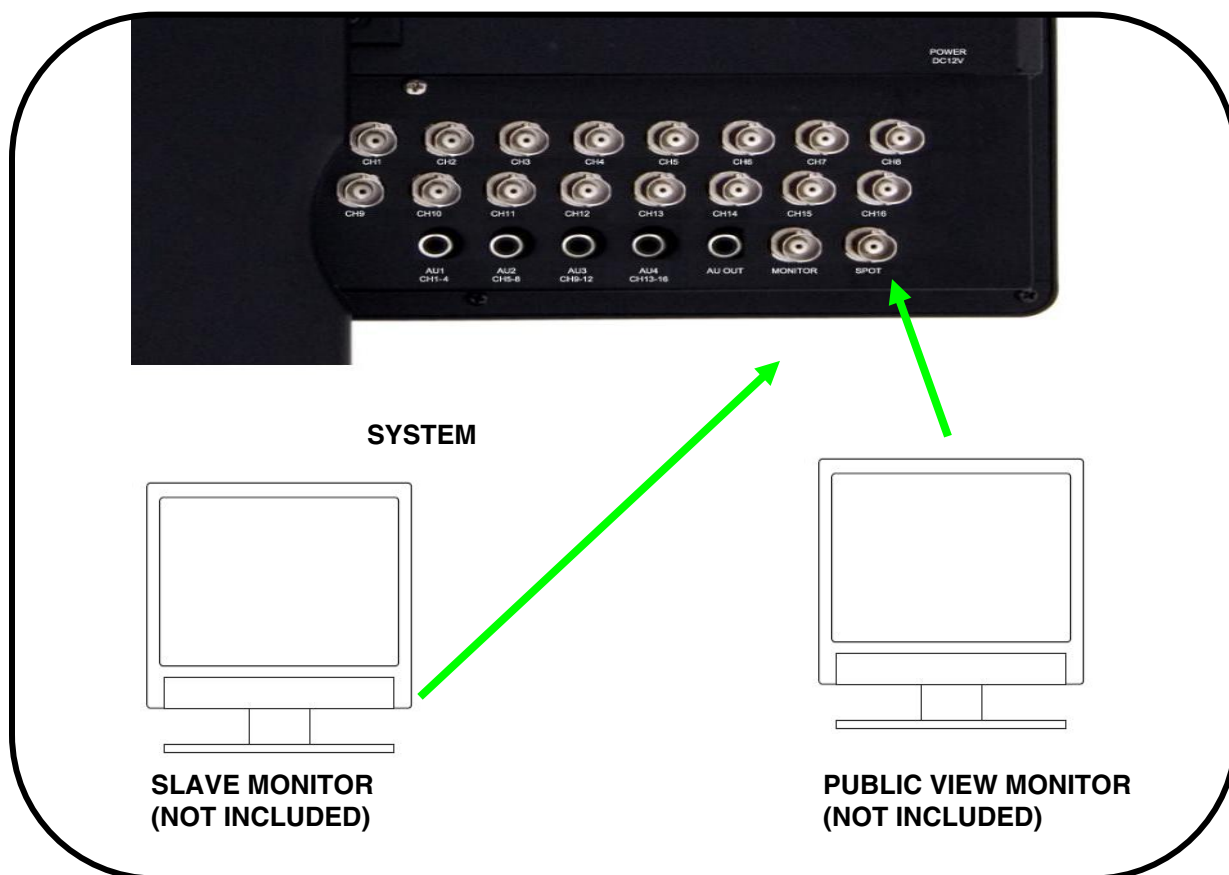

## Appendix 9: Connecting Motion / Alarm Device

You can enable Motion Detection and Alarm control from the System Main Menu. You can also connect additional motion sensor devices to the system (i.e. motion sensors, door/window sensors). Use a motion detector or sensor to send a signal to the system to begin camera viewing and recording on the matching camera channel (when enabled in the Menu)

For example, a window sensor unit is installed on Alarm Block port #4. When this sensor activates, the camera on CH4 will also become active (if enabled in the Alarm menu on the system).

### Installing a Sensor

To connect an external alarm sensor to the system:

1. Connect the **Ground Cable** to the desired Channel number – port on the rear panel.
2. Connect the **Signal Cable** to the desired Channel number + port on the rear panel.
3. From the System Main Menu, click  and then click **ALARM** to configure alarm recording.

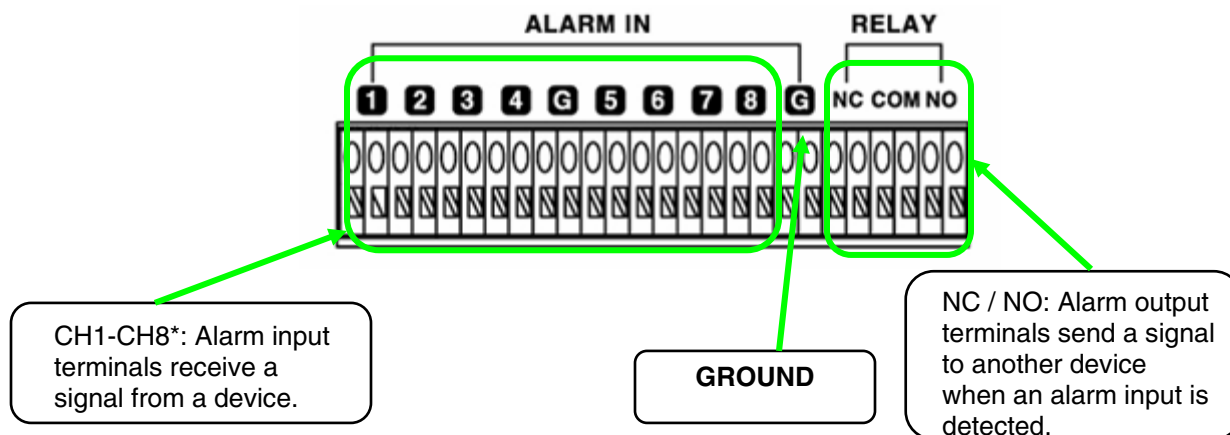
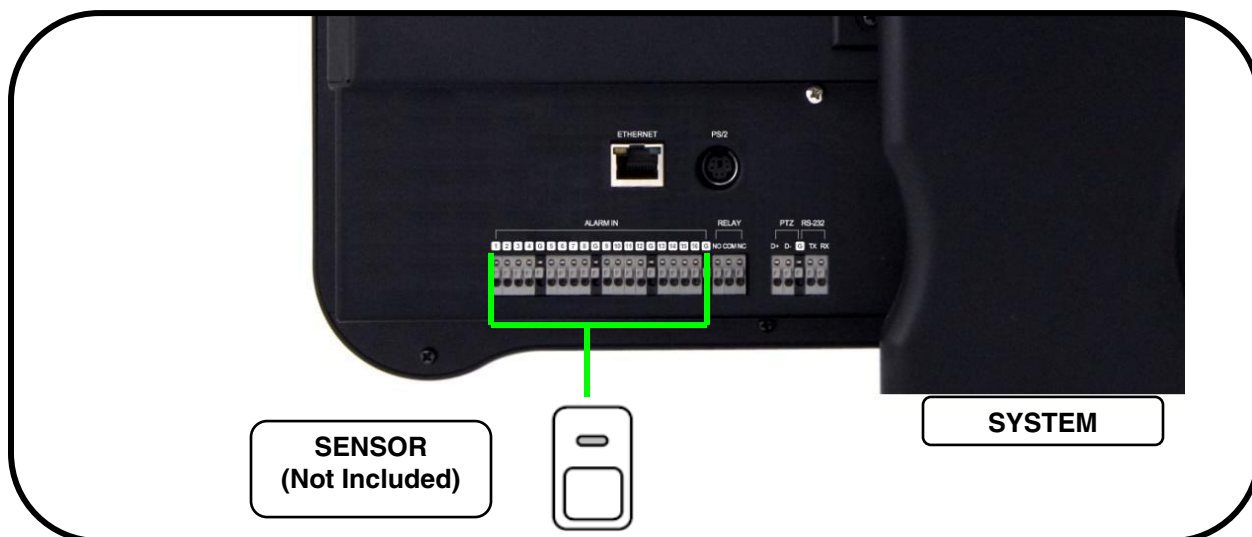

\*16-channel on L19WD1600.



## Appendix 10: Connecting PTZ Cameras

You can connect PTZ cameras (not included) to the PTZ Control Block on the rear panel of the system. You can configure the PTZ Cameras in the Camera Menu of the system. Additional PTZ Cameras are available at [www.lorexcctv.com](http://www.lorexcctv.com)

### Installing a PTZ Camera:

1. Connect the **Transmit Cable** to the **TX port** of the **PTZ** block on the rear panel.
2. Connect the **Receive Cable** to the **RX port** of the **PTZ** block on the rear panel.
3. Connect the PTZ camera to a **BNC Channel**.
4. From the System Main Menu, click  and then click **PTZ** to configure the camera.

**Note:** The PTZ camera settings depend on the Type of Camera - refer to the specific Camera Manual for your brand and model of PTZ Camera.

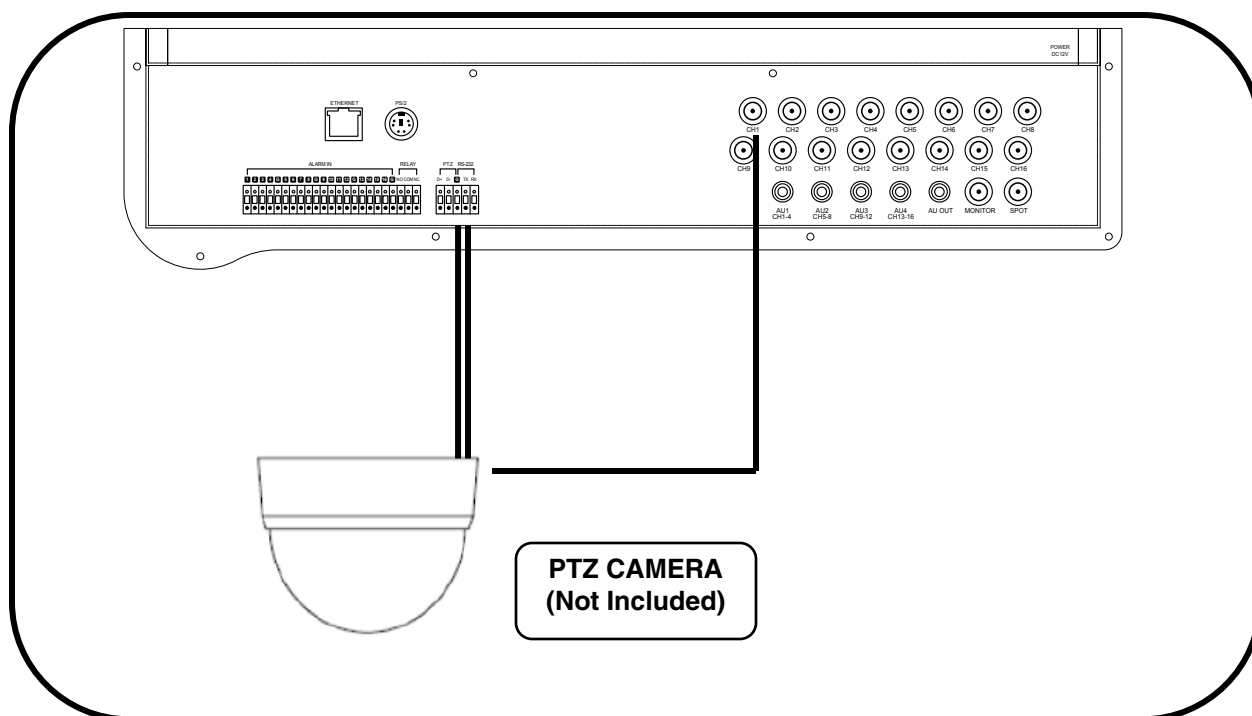

# Appendix 11: Full Connectivity Diagram

The following diagram outlines the slate of connections available for the system:

\*Not included with the system.

†Configuration varies by model.

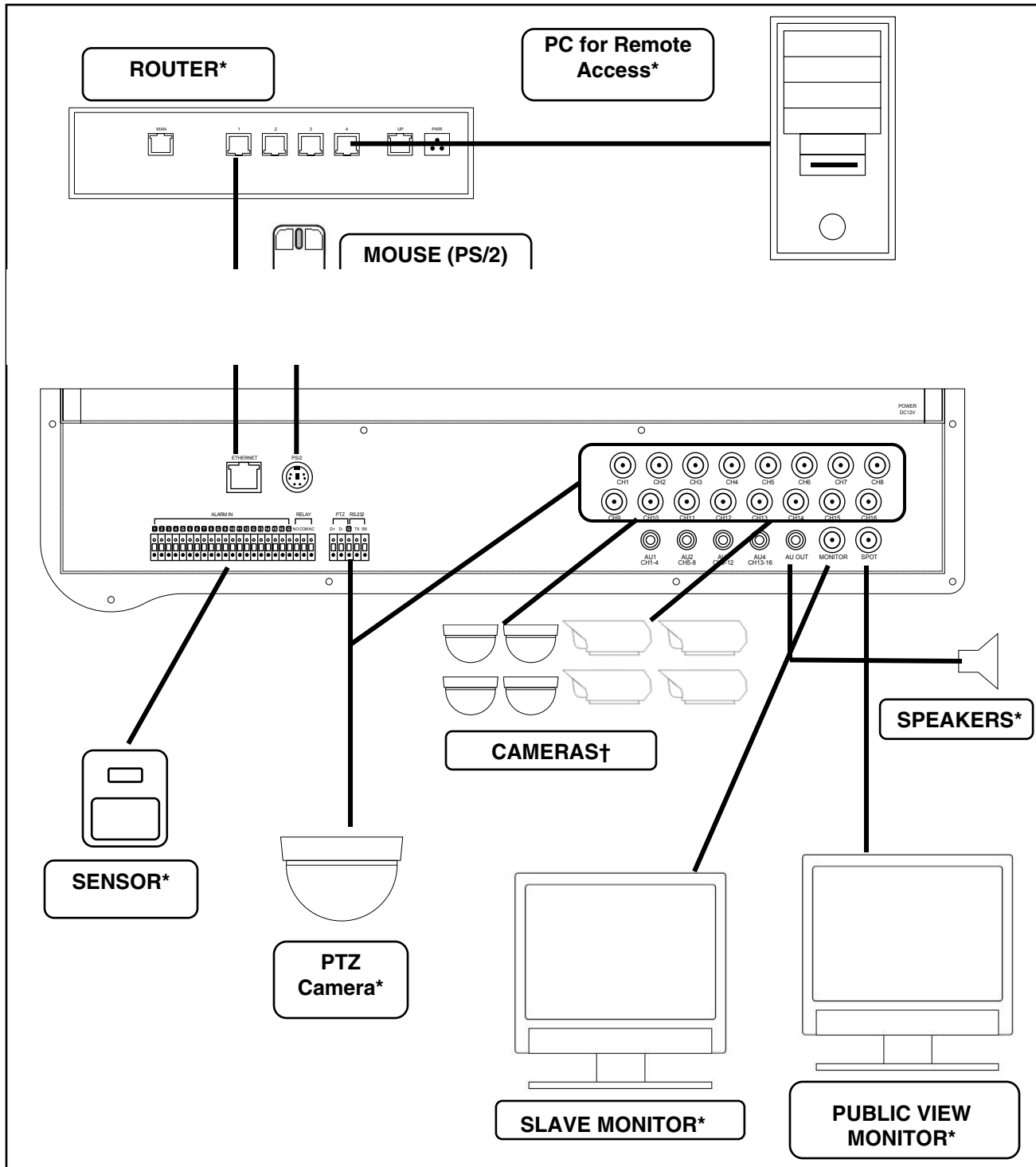

# ÉCRAN MONITEUR LCD DE 19 POUCES LARGEUR AVEC ENREGISTREUR NUMÉRIQUE INTÉGRÉ

## Instruction Manual

Version française 2.0



**MODÈLES:**  
**Série de L19WD**



[www.lorexcctv.com](http://www.lorexcctv.com)

Copyright © 2008 Lorex Technology Inc.  
Incluant le L19WD800 et L19WD1600

Nous vous remercions pour votre achat la système. Lorex est engagé à fournir un produit de sécurité fiable et de haute qualité à ses clients.

Ce manuel se rapporte au suivant modèles:

- L19WD800 Series (8-canal)
- L19WD1600 Series (16-canal)

Pour apprendre plus sur notre gamme complète de produits accessoires, veuillez visiter notre site Web au :

<http://www.lorexctv.com>

	<b>ATTENTION</b> RISQUE D'ÉLECTROCUTION NE PAS OUVRIR	
<b>ATTENTION: POUR RÉDUIRE LE RISQUE D'ÉLECTROCUTION, NE PAS RETIRER LE COUVERCLE (OU L'ARRIÈRE). IL N'Y A PAS DE PIÈCES QUI DOIVENT ÊTRE ENTRETENUES À L'INTÉRIEUR.</b>		



Le symbole de l'éclair avec la pointe de flèche dans un triangle équilatéral est conçu pour avertir l'utilisateur qu'il y a une " tension dangereuse " non isolée dans le produit qui a une magnitude assez importante pour constituer un risque d'électrocution.



Le point d'exclamation dans un triangle équilatéral est conçu pour avertir l'utilisateur qu'il y a des instructions d'entretien (de service) et d'opération importantes dans la littérature qui accompagne l'appareil.

**AVIS : POUR EMPÊCHER LES INCENDIES ET LES CHOCS ÉLECTRIQUES, NE PAS EXPOSER L'UNITÉ À LA PLUIE OU À L'HUMIDITÉ.**

**ATTENTION : POUR EMPÊCHER LES CHOCS ÉLECTRIQUES, APARTIR LA LAME LARGE DE LA PRISE AU TROU LARGE ET L'INSÉRER COMPLÈTEMENT.**

## Sauvegardes Importantes

En plus de l'attention soignée consacrée pour obtenir des normes de qualité dans le processus de fabrication de votre produit vidéo, la sécurité est un facteur principal dans la conception de tout instrument. Cependant, la sécurité est aussi votre responsabilité. Cette fiche énumère l'information importante qui vous aidera à assurer l'utilisation appropriée de ce produit vidéo et de l'équipement accessoire. Veuillez la lire soigneusement avant d'opérer et d'utiliser votre produit vidéo.

### Installation

- 1. Lisez et suivez les instructions** - Toutes les instructions d'opération et sécuritaires doivent être lues avant d'opérer le produit vidéo. Suivez toutes les instructions d'opération.
- 2. Gardez les instructions** - Les instructions d'opération et sécuritaires doivent être gardées pour y référer à l'avenir.
- 3. Obéissez les avis** - Respectez tous les avis sur le produit vidéo et dans les instructions d'opération.
- 4. Polarisation** - N'annulez pas l'objectif sécuritaire de la prise polarisée ou de mise à terre.

Une prise polarisée a deux lames avec une qui est plus large que l'autre.

Une prise de mise à terre a deux lames et une troisième broche de masse.

La lame large de la troisième broche est fournie pour votre sécurité.



Si la prise fournie ne tient pas dans votre prise, consultez un électricien pour remplacer la prise qui pose un obstacle.

- 5. Sources d'alimentation électrique** - Ce produit vidéo devrait uniquement être opéré à partir du type d'alimentation électrique indiqué sur l'étiquette indicatrice. Si vous ne connaissez pas le type d'alimentation électrique où vous vous trouvez, consultez votre détaillant vidéo ou votre compagnie locale de services électriques. Pour les produits vidéo conçus pour opérer à partir des batteries ou d'autres sources d'alimentation, veuillez référer aux instructions d'opération.
- 6. Surcharge** - Ne pas surcharger les prises au mur ou les rallonges, car ceci pourrait aboutir dans un risque d'incendie ou de choc électrique. Les rallonges et les prises AC surchargées, les câbles d'alimentation électrique endommagés, l'isolement de fil endommagé et les prises brisées sont dangereux. Ils pourraient aboutir dans un choc électrique ou un incendie. Examinez les câbles périodiquement et si l'apparence indique des endommagements ou une détérioration de l'isolement, faites-le remplacer par le technicien de service.

- 7. Protection du fil électrique** - Les fils d'alimentation électrique devraient être acheminés pour qu'ils ne soient pas piétinés ou pincés par des articles placés sur ou contre eux, en faisant très attention aux câbles à l'extrémité des prises, aux récipients pratiques et au point de sortie du produit vidéo.

- 8. Ventilation** - Les rainures et les ouvertures dans le couvercle sont fournies pour la ventilation pour assurer une opération fiable du produit vidéo et pour le protéger de la surchauffe. Ces couvercles ne devraient jamais être bloqués ou couverts. Ces ouvertures ne devraient jamais être bloquées en plaçant l'équipement vidéo sur un lit, un fauteuil, un tapis ou toute autre surface similaire. Ce produit vidéo ne devrait jamais être placé proche ou au-dessus d'un radiateur ou d'un registre de chaleur. Ce produit vidéo ne devrait pas être placé dans une installation intégrée comme une bibliothèque ou une étagère, à moins que la ventilation appropriée soit fournie ou que les instructions du fabricant pour le produit vidéo soient suivies.

- 9. Attaches** - N'utilisez pas des attaches à moins que ce soit recommandé par le fabricant du produit vidéo, car ceci pourrait causer des dangers.

- 10. Eau et humidité** - N'utilisez pas ce produit vidéo proche de l'eau. Par exemple, proche d'une baignoire, d'une cuvette, d'un évier de cuisine ou d'un bac à laver, dans un sous-sol mouillé, proche d'une piscine, etc.

Attention: Gardez la sécurité électrique. L'équipement opéré par les lignes sous tension ou les accessoires

liés à cette unité devrait porter une étiquette indicatrice UL de la marque de certification de CSA sur l'accessoire lui-même et ne devrait pas être modifié pour annuler les caractéristiques sécuritaires. Ceci devrait aider à



éviter tout danger potentiel de choc électrique ou d'incendie. Si vous avez des doutes, contactez le personnel d'entretien qualifié.

- 11. Accessoires** - Ne placez pas cet équipement vidéo sur un chariot, un support, un trépied ou une table instable. L'équipement vidéo pourrait tomber et causer des dommages sérieux au produit vidéo. Utilisez ce produit vidéo uniquement avec un chariot, un support, une table ou un trépied recommandés par le fabricant ou vendus avec le produit vidéo. Toute installation du produit devrait suivre les instructions et utiliser un accessoire d'installation recommandé par le fabricant.

## Entretien

**12. Entretien** - N'essayez pas d'entretenir cet équipement vidéo vous-même, car ouvrir ou retirer les couvercles pourrait vous exposer à une tension dangereuse ou à d'autres dangers. Veuillez référer tout entretien au personnel d'entretien qualifié.

**13. Conditions qui exigent l'entretien** - Débranchez le produit vidéo de la prise du mur et référez l'entretien au personnel d'entretien qualifié sous les conditions suivantes.

A. Lorsque la prise ou le câble d'alimentation électrique est endommagé.

B. Si du liquide a été renversé ou si des objets sont tombés sur le produit vidéo.

C. Si le produit vidéo a été exposé à la pluie ou à l'eau.

D. Si le produit vidéo n'opère pas normalement en suivant les instructions d'opération. Ajustez uniquement les commandes qui sont indiquées dans les instructions d'opération. L'ajustement inapproprié des autres commandes peut aboutir dans des dommages et exigera souvent du travail extensif par un technicien qualifié pour la restauration du produit vidéo à son opération normale.

E. Si le produit vidéo est tombé ou si le cabinet est endommagé.

F. Lorsque le produit vidéo présente un changement de rendement distinct. Ceci indique qu'il faut l'entretenir.

**14. Pièces de remplacement** - Si vous avez besoin des pièces de remplacement, assurez-vous que le technicien révisé que les pièces de remplacement utilisées ont les mêmes caractéristiques sécuritaires que les pièces originales. L'utilisation des pièces de remplacement spécifiées par le fabricant du produit vidéo peuvent empêcher les incendies, les chocs électriques ou d'autres dangers.

**15. Vérifications sécuritaires** - Dès que tout entretien ou toute réparation à ce produit vidéo est complété, demandez au technicien d'entretien de réaliser des vérifications sécuritaires recommandées par le fabricant pour déterminer que le produit vidéo a une condition d'opération sécuritaire.

**16. Installation au mur ou au plafond** - Les caméras fournies avec ce système devraient être installées à un mur ou au plafond, tel qu'indiqué dans ce guide, en utilisant les supports d'installation fournis.

**17. Chaleur** - Le produit devrait être situé loin des sources de chaleur comme les radiateurs, les registres de chaleur, les fours ou d'autres produits (y compris les amplificateurs) qui produisent de la chaleur.

## Utilisation

**18. Nettoyage** - Débranchez le produit vidéo de la prise du mur avant le nettoyage. N'utilisez pas des nettoyeurs liquides ou des nettoyeurs de bombe aérosol. Utilisez un tissu humide pour le nettoyage.

**19. Combinaison de produit et chariot** - La combinaison de vidéo et chariot devrait être déplacée avec soin. Les arrêts rapides, la force excessive et les surfaces inégales peuvent causer la combinaison de chariot et de produit vidéo de se renverser.

**20. Entrée d'objets et de liquides** - Ne poussez jamais les objets pour quoi que ce soit dans des ouvertures qui pourraient toucher des points de tension dangereux ou des parties de " court circuit " qui pourraient aboutir dans un incendie ou un choc électrique. Ne renversez jamais des liquides sur le produit vidéo.

**21. Éclairage** - Pour obtenir plus de protection pour ce produit vidéo pendant un orage électrique ou lorsqu'il est laissé sans surveillance et sans utiliser pendant de longues périodes de temps, débranchez-le de la prise du mur et débranchez l'antenne ou le système de câbles. Ceci empêchera des endommagements au produit vidéo à cause du tonnerre et des sautes de puissance.

## Précautions générales

1. Tous les avis et toutes les instructions de ce guide doivent être suivis.
2. Retirez la prise de la prise du mur avant le nettoyage. N'utilisez pas les détergers liquides à bombe aérosol. Utilisez un tissu humide pour le nettoyage.
3. N'utilisez pas cette unité dans des endroits humides ou mouillés.
4. Gardez assez de place autour de l'unité pour la ventiler correctement. Les rainures et les ouvertures dans le cabinet d'entreposage ne devraient pas être bloquées.
5. Pendant les orages électriques ou lorsque l'unité n'est pas utilisée pendant une longue durée, débranchez l'alimentation électrique, l'antenne et les câbles pour protéger l'unité des sautes électriques.

## AVIS DE CATÉGORIE B DE LA FCC

### NOTE:

Cet équipement a été vérifié et respecte les limites de Catégorie B pour les appareils numériques, selon la Partie 15 des règlements de la FCC. Ces limites sont conçues pour fournir une protection raisonnable contre l'interférence nocive dans une installation résidentielle. Cet équipement génère, utilise et peut radier des fréquences d'énergie radio-électriques et, s'il n'est pas installé et utilisé selon les instructions, peut causer des interférences nocives aux communications de radio.

Cependant, il n'y a pas de garantie que l'interférence ne surgira pas dans une installation en particulier. Si cet équipement ne cause pas des interférences nocives à la réception de la télévision ou de la radio (ceci peut être déterminé en allumant et en éteignant l'équipement), l'utilisateur est encouragé d'essayer de corriger l'interférence en utilisant une des mesures suivantes:

- Réorienter ou déplacer l'antenne de réception
- Augmenter la séparation entre l'équipement et le récepteur
- Brancher l'équipement à une prise sur un circuit différent à celui dont le récepteur est branché
- Consulter le détaillant ou un technicien de télévision ou de radio spécialisé pour obtenir de l'aide

Cet équipement a été certifié et respecte les limites réglementées par FCC, EMC et LVD. Donc, il est conçu pour fournir une protection raisonnable contre l'interférence et ne causera pas d'interférence avec d'autres appareils employés.

Cependant, il est essentiel que l'utilisateur suive ces directives des guides pour éviter l'utilisation inappropriée qui pourrait aboutir dans des endommagements à l'unité, dans un choc électrique et dans un incendie

De manière à améliorer les fonctions et la qualité de ce produit, les spécifications peuvent être changées sans avis et de temps en temps.



LOREX TECHNOLOGY INC.

[www.lorexcctv.com](http://www.lorexcctv.com)

## Caractéristiques de Série L19WD800

- Ecran LCD de haute définition de 19 pouces avec 8 chaînes d'enregistreur numérique intégré
- Opération Pentaplex permet de Voir, Enregistrer, reproduire et sauvegarder le système simultanément
- Enregistrement En temps réel : 240/480 FPS de Résolution CIF (8/16ch)
- Technologie de compression vidéo H.264 fournit le temps d'enregistrement plus long et la vitesse de transmission de réseau améliorée
- le Contrôle d'Internet Lointaine (logiciel inclus) et accès du Navigateur de Web
- Navigation Conduite de souris (Souris incluse) et l'Interface d'Utilisateur Graphique
- Disque Dure de sécurité d'une grande capacité Diplômé pré installé et extensible jusqu'à 1 téraoctet (TB) \* †
- Port USB pour la reproduction et transfert convenable des données critiques
- Logiciel de messagerie (inclus) permettez d'envoyer des textes et images pour un endroit lointain
- Installation amicale – le Guide de Début Rapide Facile et le support de Technologie Gratuit

### Connexions :

- Jusqu'à 8 caméras (16 caméras sur L19WD1600)
- Connecteurs de Câble BNC
- Connecteurs 6 pin-DIN (seulement sur L19WD800)
- Prise d'entrée et sortie d'audio

\* 1 TB = 1000 gigaoctets (le GIGAOCTET).

† Capacité d'enregistrement peut varier basé sur la résolution enregistrement et la qualité, conditions de lumière et mouvement



## Tableau de Contenus

Commencer.....	8
Installation Fondamentale .....	9
Panneau Avant.....	10
Panneau Avant (continu�).....	10
Panneau Avant (continu�).....	11
Panneau Arri�re .....	12
Installation du support de la cam�ra .....	13
Connexions des Cam�ras BNC .....	14
Connectant les Cam�ras DIN * .....	15
Utilisation de la souris.....	16
Bar de Fonction .....	17
T�l�commande .....	19
Contr�le de Navigation de Menu et conseils .....	20
Menu principal de syst�me .....	21
Ic�nes de panneau de commande du syst�me .....	22
Commencer le syst�me .....	23
Acc�der le syst�me .....	23
R�glage de Date & l'heure .....	24
Apostement d'heure .....	25
�teindre le moniteur .....	25
�teindre le moniteur (continu�.) .....	26
Modes d'affichages .....	27
Mode en temps r�el.....	27
Ecran complet, Quadrupl�, Visualisation divis�e .....	28
Reproduction .....	29
Mode de recherche.....	30
Utilisation du Syst�me.....	31
Utilisation du Syst�me.....	32
Configuration .....	32
Affichage.....	37
Gestion de HDD .....	40
Cam�ra .....	41
Enregistrement .....	45
Sauvegarde/ Amelioration .....	47
R�seau .....	48
Langue .....	52
Annexe 1 : Sp�cifications de syst�me .....	53
Annexe 2 : Exigences de logiciel de Client Lorex.....	55
Annexe 3 : Installation de visualisation �loign�e .....	56
Annexe 4 : Audio a l'�coute .....	66
Annexe 5 : Installation d'enregistrement de Mouvement .....	67
Annexe 6 : Utilisation de la Calculatrice de stockage .....	69
Annexe 7 : Remplacement de l'Unit� Dure .....	70
Annexe 8: Connectant un Moniteur Spot Out .....	71
Annexe 9: Connectant l'appareil de Mouvement /Alarme.....	71
Annexe 9: Connectant l'appareil de Mouvement /Alarme.....	72
Annexe 10: Connectant les cam�ras PTZ .....	73
Annexe 11 : Diagramme de Connectivit� complet.....	74

## COMMENCER

Ce système est fourni avec les accessoires suivants



**1 X SYSTÈME DE LCD VDR INTÉGRÉ  
AVEC HDD PRÉ-INSTALLÉ \*  
(MODÈLE DE 8 CHÂÎNE COMME MONTRÉE)**



**1X ADAPTATEUR D'ALIMENTATION  
1 X CÂBLE D'ADAPTATEUR  
D'ALIMENTATION**



**1 X TÉLÉCOMMANDE**



**1 X SOURIS (PS/2)**



**1 X CÂBLE ETHERNET**



**1X MANUEL D'UTILISATEURS  
1 X GUIDE DE DÉBUT RAPIDE  
1 X CD DE LOGICIEL**

**\* CAPACITÉ DE DISQUE DUR, NOMBRE DE CHAINES ET CONFIGURATION DE CAMÉRA PEUT VARIER PAR LE MODÈLE. VEUILLEZ REFERRER À VOTRE PACKET POUR LES DÉTAILS DE CONTENUS SPÉCIFIQUES.**

**VÉRIFIEZ VOTRE PAQUET POUR CONFIRMER QUE VOUS AVEZ REÇU LE SYSTÈME AU COMPLET AVEC TOUS LES ACCESSOIRES MONTRÉES CI-DESSUS.**

## Installation Fondamentale

Faites les connexions suivantes avant de commencer le système pour la première fois.



### Connectez les caméras au moniteur

Veillez referez à la section d'Installation de Caméra de ce manuel pour plus de détails.

**ATTENTION:** Testez les caméras avant de fixer en permanence en raccordant temporairement les caméras et les câbles à votre système.



### 2. Connectez le câble d'Ethernet

Connectez une fin du câble d'Ethernet (pour le contrôle lointain) au port LAN sur une détoureuse (non inclus) et l'autre fin au port d'Ethernet à l'arrière du système.



### 3. Connectez la Souris

Connectez une souris de PS/2 au port à l'arrière du système.



### 4. Connectez le câble d'alimentation

Connectez une fin de l'adaptateur d'alimentation au moniteur et l'autre fin à une issue électrique.

**Note:** Le système s'allume automatiquement une fois connecté à une source d'alimentation. Par défaut, toutes les caméras connectées sont réglées pour enregistrer dans le Mode Continu quand le système



### 5. Accès au système

Après la séquence de démarrage initial, vous aurez besoin d'accéder le système. Pour accéder, laissez utilisateur implicite comme **ADMIN**. Quittez l'espace utilisateur implicite comme **vide** et cliquez **OK**. Voyez la section, pour commencer le Système pour plus de détails

## Panneau Avant

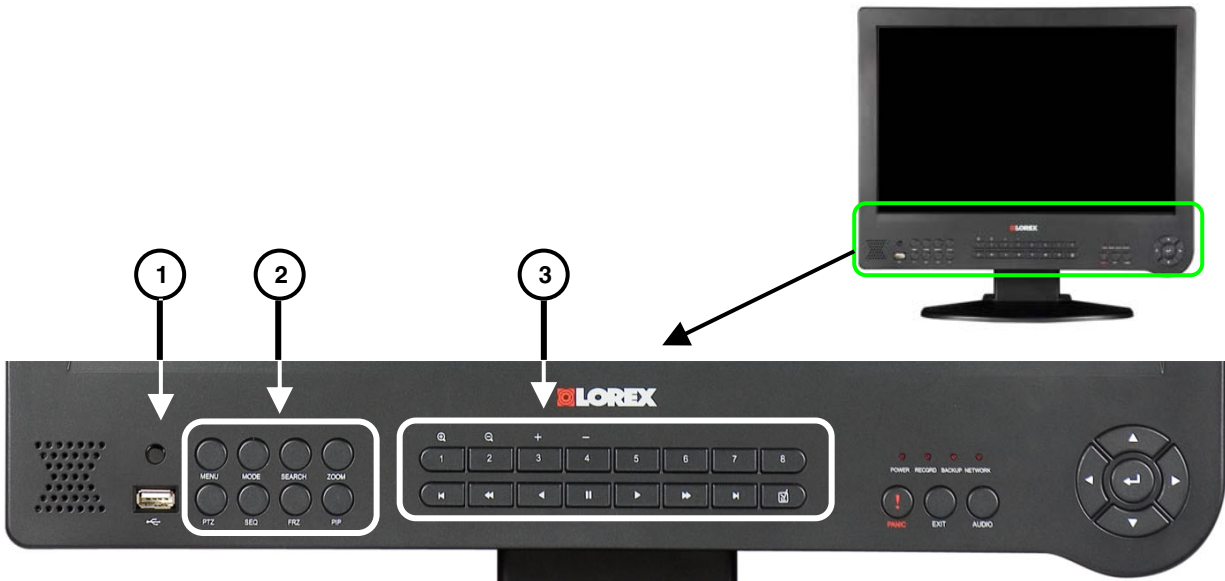

8-channel model shown

1. **Détecteur IR:** Reçoit le signal infrarouge de la télécommande.
2. **Boutons de Fonction:** L'ensemble gauche des boutons de fonction se compose du suivant:
  - **Menu:** Appuyez pour entrer dans le Menu Principal du Système ; appuyez et tenez pour éteindre le moniteur.
  - **Mode:** Changement entre les affichages d'écran – l'écran complet, quadruplé et visualisation d'écran diviser.
  - **Recherche:** Recherche de vidéo enregistrée sur le HDD.
  - **Zoom:** Faites un zoom/zoom en arrière d'une image en utilisant le zoom numérique.
  - **PTZ:** Ouvrez le menu de contrôle pour la panoramique, inclinaison, Zoom - une caméra PTZ (non inclus) doit être connectée au système pour s'en servir le menu PTZ.
  - **SEQ:** Activez la fonction de séquence dans n'importe quel mode d'affichage.
  - **FRZ:** Gelez l'image réelle.
  - **PIP:** mode d'image en image.
3. **Pavé numérique et Boutons de reproduction \*:**
  - **1~8:** Appuyez pour voir chaque chaîne du système dans le mode d'écran complet
  - **1+:** Dans le Mode PTZ : faites un zoom.
  - **2-:** Dans le Mode PTZ : faites un zoom en arrière.
  - **3+:** Dans le Mode PTZ, changez les chaînes en haut
  - **4-:** Dans le Mode PTZ, changez les chaînes en bas.

\* Seulement sur L19WD800. 16 boutons pavés numériques trouver sur le

## Panneau Avant (continu )



### 3. Le Pav  num rique et Boutons de reproduction\* (continu ):

- ⏩ Dans le Mode de reproduction, sautez pour d buter l'enregistrement
- ⏪ Vitesses de ralenti dans la reproduction avanc  : 1/4, 1/8, 1/16 et 1/32; Augmente la vitesse de reproduction dans la reproduction en arri re: 2X, 4X, 16X et 32X.
- ⏮ Reproduction en arri re; dans le Menu d'acc s, aussi utilis  comme le Retour arri re pour effacer les chiffres.
- ▶ Jouer
- || Pause
- ■ Arr t
- ⏩ Augmente la vitesse de reproduction dans la reproduction avanc  : 2X, 4X, 16X et 32X; vitesses de Ralenti dans la reproduction en arri re: 1/4, 1/8, 1/16 et 1/32.
- ⏭ Dans le Mode de reproduction, sautez vers la fin d'enregistrement
- ☑ Dans le Mode de reproduction, r glez un signet pour la r f rence future dans le Mode de Recherche.

4. **Indicateur LED:** Quatre lumi res montrent le statut du syst me : Alimentation, l'Enregistrement, Reproduction et R seau.

5. **USB Port:** Port USB 2.0 pour sauvegarder les donn es t l chargement des am liorations de micro logiciel.

6. **Boutons de Fonction:** L'ensemble des boutons de fonction a droite se compose de la suivante :

- **Panique:** Dans un cas d'urgence, appuyez sur Panique pour l'enregistrement Continu avec la Vid o de Haute qualit . L'Enregistrement de Panique surpasse n'importe quel mode d'enregistrement actif ou fonction du syst me.
- **Exit:** Appuyez pour sortie des menus / fonctions ou pour arr ter la reproduction.
- **Audio:** Choisissez la cha ne audio; temp rez le haut-parleur int rieur.

7. **Fl ches de Navigation:** Utilisez les fl ches et le bouton d'Enter au naviguer et choisir des options de Menu. Pendant la reproduction, les boutons de fl che ex cutent le suivant:

- **Enter:** Jouer, Reproduction en arri re, Pause; tenez pour afficher des renseignements de syst me.
- **Gauche:** Augmentez les vitesses dans la reproduction en arri re; vitesses de ralenti dans la reproduction avanc 
- **Droite:** Augmentez les vitesses dans la reproduction avanc  ; vitesses de ralenti dans la reproduction arri re
- **Haut:** Augmente le volume.
- **Bas:** R duit le volume.



## Panneau Arrière

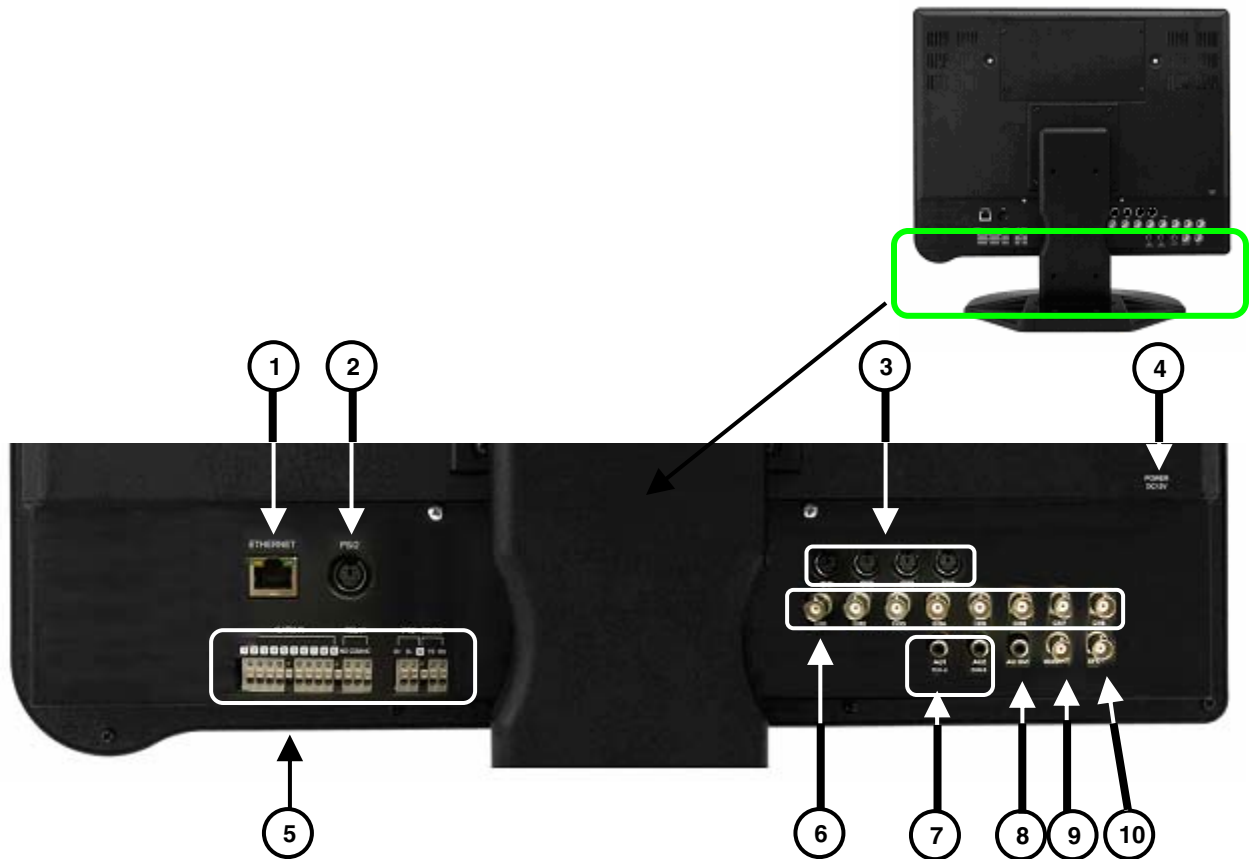

**Port d'Ethernet** : Connectez le Système à une routeur ou à un Commutateur pour les gestions de réseau.

**Souris de PS/2** : connexion dédiée pour une souris de PS/2.

**Entrée de Caméra 6 pin-Din\*** : Chaînes 1~4 pour les caméras 6 pin-Din. Les caméras avec les connecteurs 6 pin-Din attirent l'énergie du système; les adaptateurs d'alimentation supplémentaires ne sont pas exigés.

**Entrée DC**: Connecte le système à l'adaptateur d'alimentation.

**Relais/PTZ/RS-232 Bloc** : Ces terminaux envoient un signal à un appareil secondaire ou contrôle panoramique, inclinaison, caméras de zoom.

**Entrée de Caméra BNC †** : Ports de vidéo BNC pour les chaînes 1-8; caméras avec la connexion BNC exigent un adaptateur d'alimentation supplémentaire.

**Prises d'entrée audio RCA (2) \*\*** : les Prises d'entrée audio pour les chaînes 1~4 et les chaînes 5~8.

**Sortie Audio** : le port de sortie audio pour communiquer aux hauts parleurs, ou DVR secondaire, ou la TV.

**Sortie Moniteur** : Connectant un moniteur secondaire; reflète directement les images sur écran.

**Sortie Spot**: Raccordez la sortie vidéo à un moniteur secondaire pour voir les chaînes de vidéos actives en séquence. Utilisez dans les situations où le système sera dans une chambre en arrière, mais vous voulez afficher des images au public, soit pour la modération de vol ou les objectifs de publicité.

\*Port 6-pin DIN seulement sur L19WD800

\*\* Quatre prises d'entrée audio sur L19WD1600.

+16 Port BNC et 16 ports d'alarme disponibles sur L19WD1600.

## Installation de la Caméra

Avant que vous installiez la caméra \*, planifiez soigneusement où et comment elle sera placée et où vous allez passer le câble qui raccorde la caméra au DVR.

### **Avertissements d'installation**

- Choisissez un endroit pour la caméra qui fournit une vue claire de la région que vous voulez contrôler, qui est libre de la poussière et n'est pas en ligne d'une forte source de lumière ou de soleil directe.
- Planifiez le trajet des câbles pour que ce ne soit pas près du pouvoir ou les lignes téléphoniques, les transformateurs, les fours à micro-ondes ou d'autre équipement électrique qui pourrait faire interférence avec le DVR.
- Choisissez un endroit pour la caméra qui a une température ambiante entre 14°F~113°F (-10°C~45°C)
- si vous projetez d'installer la caméra dans un endroit qui a des conditions non recommandées dans ce manuel, consultez un installateur professionnel et considérez l'usage d'une couverture ou logement de caméra séparée
- Avant de commencer l'installation permanente, ayez une autre personne de tenir la caméra pour vous pendant que vous vérifiez son exécution en observant l'image sur le moniteur.

### **Installation du support de la caméra**

1. Attachez le socle au plafond, mur ou d'autre surface par la base en utilisant les vis fournies.
2. Le support de fixation doit être attaché à un appareil structurel comme un clou mural ou un chevron de plafond en utilisant les vis fournies.
3. Attachez la caméra au socle. Réglez l'angle de la caméra et serrez la vis à papillon pour régler la position

**Note:** La caméra peut être attachée au support en utilisant le point de vis sur le haut ou le bas (pour maintenir l'alignement correct de la caméra). Ceci empêche l'image d'inverser.



\* Caméra ne peut pas être exactement comme montrée

## Connexions des Caméras BNC

1. Connectez le câble d'extension à la Caméra et au système:

- A.** Connectez le connecteur d'alimentation Barrique à un adaptateur d'alimentation.
- B.** Connectez le connecteur BNC à un Port BNC disponible sur le DVR.
- C.** Connectez le connecteur d'alimentation Mâle à la Caméra.
- D.** Connectez le connecteur BNC à la Caméra.

2. Connectez l'Adaptateur d'alimentation à une issue murale.

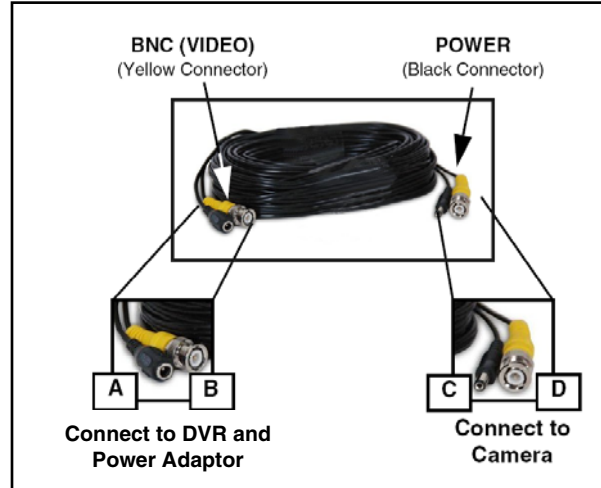

**ATTENTION:** Les fins du câble d'extension ne sont PAS le même - une fin a un port d'alimentation Mâle et l'autre a un port d'alimentation Femelle. Avant de passer en permanence le Câble d'Extension de la caméra, assurez-vous que le câble a été orienté correctement entre la caméra et l'unité.



**Port d'alimentation Mâle** - la fin de port d'alimentation mâle du câble d'Extension connecte avec la caméra



**Le Port d'alimentation Femelle** - la fin de port d'alimentation femelle du câble d'Extension communique à l'Adaptateur d'alimentation.

### Diagramme de Connexion de la Caméra

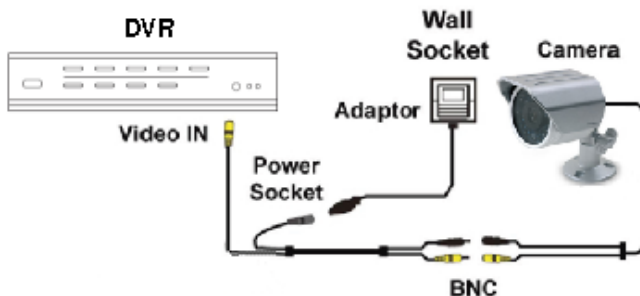



## Connectant les Caméras DIN \*

Connectez la fin femelle du câble d'extension (non inclus) à la Caméra.

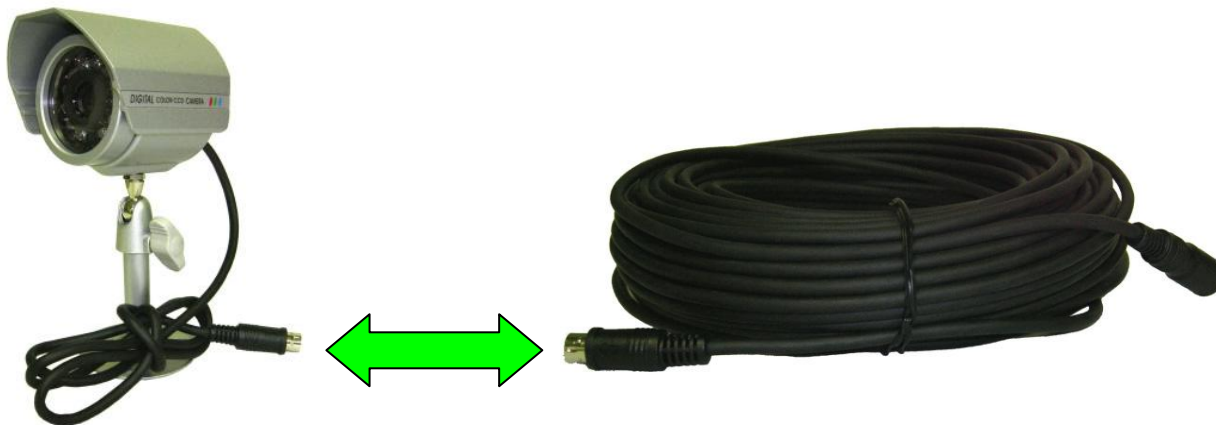

\* Les caméras DIN ne sont pas incluses avec ce système

**Note:** Assurez que les flèches sur le Câble de la Caméra DIN et le Câble d'Extension DIN montrent ensemble en raccordant le câble. Si les épingles dans le Câble DIN sont tournées, la caméra ne fonctionnera pas.



2. Connectez la fin mâle du câble d'extension à une entrée de caméra DIN sur le panneau arrière du système.

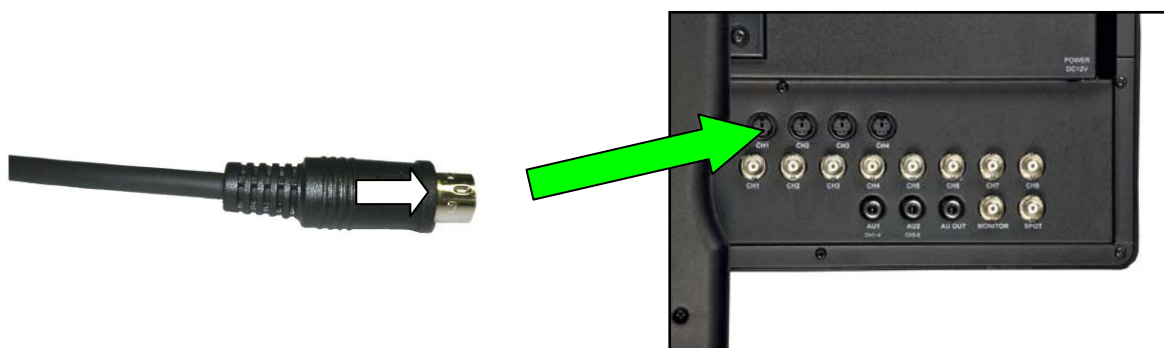

**Note:** La flèche sur la caméra DIN devrait faire face en haut en raccordant le câble d'Extension DIN au système.

## Contrôle de Souris

Ce système a été conçu pour utiliser une souris PS/2 ou une télécommande comme ses méthodes primaires pour la navigation et la configuration. Connectez la souris au port de PS/2 trouvé sur le panneau arrière avant de brancher le système. Dès que l'unité a été chargée, la souris sera reconnue par le système.

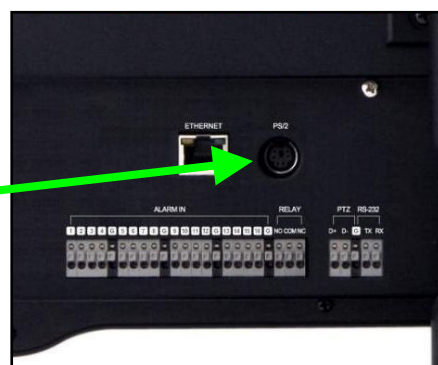

### Utilisation de la souris

La souris fonctionne dans la même manière qu'une souris d'ordinateur. Utilisez le bouton droit et gauche pour ouvrir des options de changement et des menus.

#### Bouton Gauche

Cliquer:

- Choisissez les options et le changer les valeurs dans les menus, en mode d'enregistrement et mode de Recherche
- Opérez les contrôles dans le mode PTZ

Double clique :

- Cliquez deux fois sur une chaîne dans le Quadruplé ou l'écran de diviser pour voir la chaîne en écran complet.

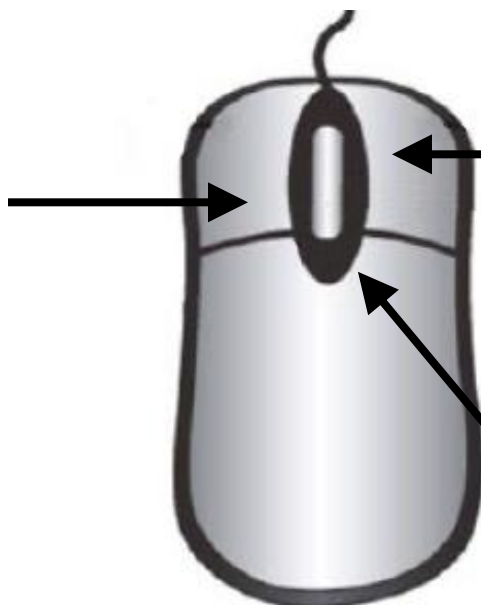

#### Bouton Droite

Cliquer à Droite :

- S'échange entre les chaînes de caméra actifs dans le mode d'écran complet, ou changement entre les groupes de chaînes dans la visualisation d'écran Quadruplé ou diviser
- Règlements de Mouvement : Règle les cellules de mouvement
- Affichage D'information Numérique (DID) : en dirigeant, cliquez à droite dans le coin supérieur droite de l'écran pour revenir pour le Mode réel

#### Roue spirale

- Dans le Mode PTZ, le Roulez en haut pour faire un zoom, Roulez au bas pour faire un zoom en arrière.
- Change des valeurs dans de certains menus.

## Bar de Fonction



En utilisant la souris, le Bar de Fonction est l'instrument sur écran primaire pour accéder et aux cadres de système changeants et les configurations.

Pour ouvrir le Bar de Fonction :

*Souris:*

- Déplacez le curseur au bas de l'écran

*Télécommande:*

- Appuyez sur le bouton **FUNC**

Le Bar de Fonction contient deux composantes principales :

1. Chaîne d'affichage
2. Icônes de Fonction

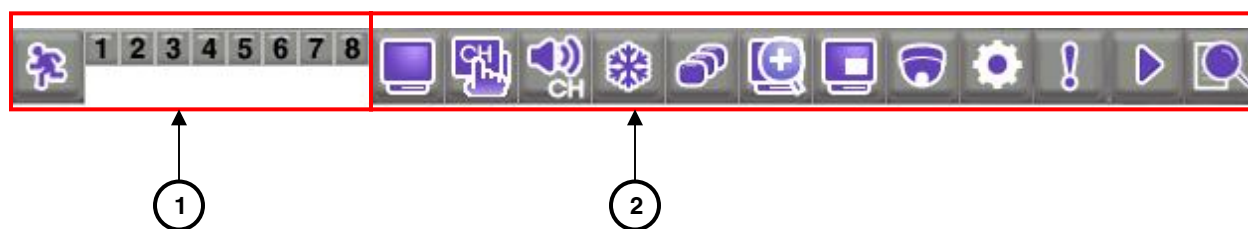

### Affichage de chaîne

Cliquez sur l'icône pour voir le statut de chaque caméra dans l'Alarme, la Perte de came, ou Mouvement.



*Alarme* – enregistrement de Panique. L'Enregistrement de Panique surpasse tous les autres modes d'enregistrement du système.



*Perte de came* – la caméra est devenue débranchée, ou le signal a été perdu







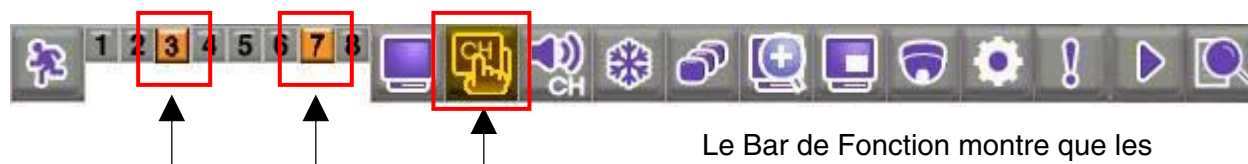









*Mouvement* – l'Enregistrement est déclenché par la détection de mouvement.

Exemple de perte de caméra:



Le Bar de Fonction montre que les caméras 3 et 7 ont été débranchées.

## Icônes de Fonction

Icône	Description
	<b>AFFICHAGE</b> – Échange entre l'Écran complet, Quadruplé et les visualisations d'écran diviser.
	<b>CHAÎNE</b> – Cliquez pour voir n'importe quelle chaîne dans le mode d'Écran complet.
	<b>AUDIO</b> – Choisissez une chaîne audio parmi 1~4; cliquez OFF pour d'éteindre l'audio.
	<b>GELER</b> – Gel l'image. Appuyez sur ESC pour annuler le Mode de Gel.
	<b>SÉQUENCE</b> – Active le Mode de séquence pour les caméras connectées seulement. Vous pouvez régler la visualisation d'affichage (l'Écran complet, Quadruplé, 9 Division) avant d'activer le Mode de séquence.
	<b>ZOOM</b> – Dans le mode réel, l'image se zoom en 2X dans la visualisation d'Écran complet. Cliquez et tirez la petite boîte bleue dans le coin droite au fond de l'écran pour voir d'autres régions de l'image ou utiliser les boutons de Navigation sur la Télécommande.
	<b>PIP</b> – Active la fonction image en image (PIP). Une chaîne apparaît sur l'Écran complet, pendant qu'un autre apparaît dans une petite fenêtre d'insert. Le petit écran s'affiche dans l'ordre selon un intervalle programmé.
	<p><b>PTZ</b> – Ouvre le panneau de contrôle de panoramique, inclinaison, zoom (PTZ).</p> <div data-bbox="305 1039 1015 1270" style="border: 1px solid black; padding: 5px; margin: 10px 0;">  </div> <p><b>Note:</b> Les caméras de PTZ ne sont pas incluses avec ce système. Voyez l'Appendice 10 pour plus de détails.</p> <ul style="list-style-type: none"> <li>○ <b>NEAR</b> Faire le point de près</li> <li>○ <b>FAR</b> Faire le point de loin</li> <li>○ <b>OPEN</b> Ouvrir l'Iris</li> <li>○ <b>CLOSE</b> Fermer L'Iris</li> <li>○ <b>SET</b> programmer le Réglage</li> <li>○ <b>GO TO</b> Allez au réglage</li> <li>○ <b>AUTO</b> Scrutation automatique</li> <li>○ <b>PRESET</b> Entrez le numéro présent</li> </ul>
	<b>RÉGLAGES</b> – Ouvre le Système du panneau de commande (Accès: ADMIN; quittez l'espace de mot de passe vide). Voyez l'Utilisation du Système : la Configuration pour plus de détails pour changement de votre mot de passe.
	<b>PANIQUE</b> – En cas d'urgence, Cliquez pour commencer l'Enregistrement de Panique.  apparaît sur toutes les chaînes; le système enregistre dans le mode Continu à la plus haute qualité vidéo. Appuyez de nouveau pour annuler.
	<b>REPRODUCTION</b> – cliquez pour reproduire la vidéo enregistrée. Le panneau de control des animations soutiens, joue, pause, et suivant/précédent
	<b>RECHERCHE</b> – Ouvre le menu de Recherche; Scrute pour la vidéo enregistrée par Date/Chronomètre, l'Événement, ou le Signet.

## Télécommande

Énuméré ci-dessous est une référence rapide pour la Télécommande.

1. **REC:** Appuyez sur REC pour commencer l'enregistrement de Panique sur le DVR.  
**MENU:** Appuyez pour ouvrir le Menu Principal du Système
2. **DVR 1-6** – Choisissez la carte d'identité DVR pour contrôler des systèmes multiples.
3. **Clavier numérique, – +** – Appuyez sur les boutons numérique pour naviguer par les chaînes individuels dans le mode d'écran complet \*; Appuyez–, pour naviguer par les modes d'affichage: l'écran complet, quadruplé, huit.
4. **FUNC** – Ouvre et ferme le bar de contrôle de Fonction.  
**RECHERCHE:** Ouvre le menu de recherche.  
**ESC:** Menus de sorties, fonctions; arrêt de reproduction.  
**AUDIO:** Change les entrée audio (Ch. 1~4) ou tempérer l'haut parleur intérieur.  
**MODE:** Change l'affichage d'écran : l'écran complet, Quadruplé et visualisation d'écran diviser.
5. **◀▶▶▶, OK (Boutons de Navigation)** – Naviguez à travers les options de menu et les valeurs de changement. Opérez les fonctions de PTZ.
6. **PTZ** – Ouvre le menu PTZ.
7. **Contrôles de reproduction** –
  - **⏮** Appuyez pour débiter l'enregistrement
  - **⏪** Vitesses de ralentissement dans la reproduction Avancé : 1/4, 1/8, 1/16 et 1/32; Augmente la vitesse de reproduction la reproduction en arrière : 2X, 4X, 16X et 32X.
  - **⏩** Reproduction en arrière
  - **▶** Reproduction en avant
  - **⏸** Pause
  - **■** Arrêt
  - **⏭** Augmentez la vitesse de reproduction dans la reproduction Avancé : 2X, 4X, 16X et 32X; Ralentie la vitesse de reproduction arrière: 1/4, 1/8, 1/16 et 1/32.
  - **⏮** Appuyez pour terminer l'enregistrement.
8. **SAUEGARDER** – Ouvre le menu de Soutien d'USB.
9. **SEQ, FRZ, PIP, ZOOM** –
  - **SEQ** Automatiquement navigue les chaînes en séquences. Choisissez l'écran complet, Quadruplé, ou visualisation en Huit vue avant d'appuyer sur SEQ.
  - **FRZ** le mode d'écran complet, Gèle l'image; appuyez sur Esc. pour annuler. Dans le Quadruplé et la visualisation en Huit, activez les caractéristiques de gel, appuyez ensuite sur le bouton numéral correspondant pour congeler l'image; appuyez sur Esc pour annuler.
  - **PIP** Commence la visualisation d'image en image.
  - **ZOOM** Active l'écran complet en mode de zoom. Utilisez des flèches de navigation pour scruter l'image rapidement; appuyez sur ESC pour annuler.

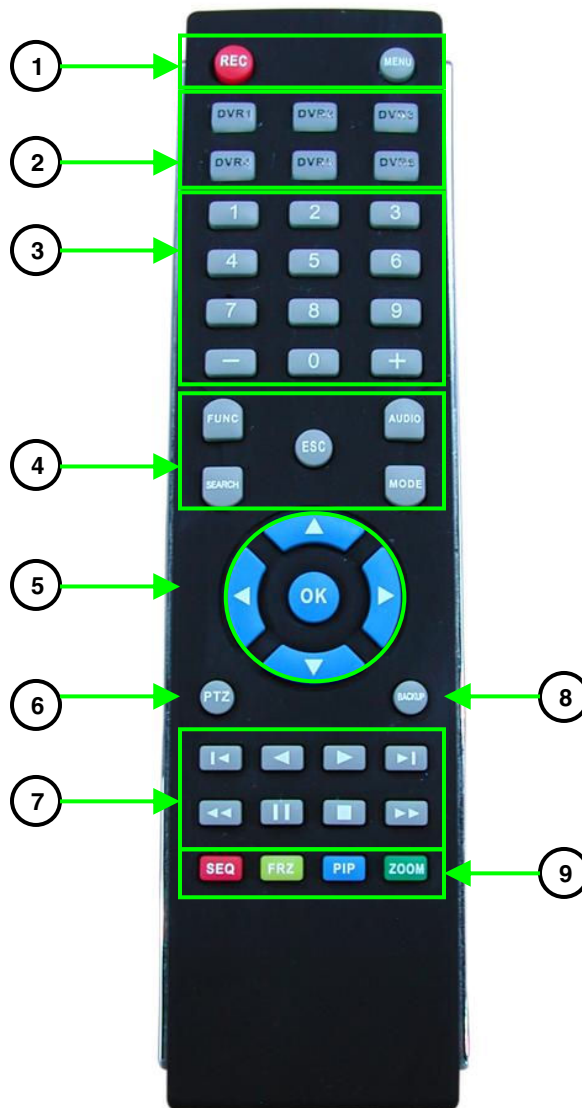

\*L19WD1600 seulement: 0+0 = 10, 0+1 = 11, etc.

## Contrôle de Navigation de Menu et conseils



### Utilisation des Icônes de Navigation

Utilisez les Icônes de Navigation en naviguant les menus de système.

- **MAISON** Cliquez sur l'Icône de maison "Home" pendant que vous êtes dans n'importe quel menu pour retourner au Menu principal de Système.
- **RETOUR** Cliquez sur l'Icône de retour "Back" pour retourner au menu précédent.
- **SORTIE** Cliquez sur l'Icône de Sortie "Exit" pour sortir des menus.



### Utilisation des boutons de Navigation



En utilisant la télécommande, les boutons de Navigation sont la façon primaire pour se déplacer entre les menus du système.

- ◀▶ Appuyez les boutons fléchés de Gauche et à droite pour choisir les options différentes dans les menus.
- ▲▼ Appuyez sur les boutons fléchés du haut et de bas pour changer des valeurs dans les options. Ces boutons peuvent aussi choisir les options de menu différentes dans certains menus.
- **OK** Appuyez sur le bouton d'OK pour changer les valeurs d'option et confirmer les sélections.
- **MENU** Appuyez le bouton de "Menu" pour ouvrir le Menu principal du Système ; vous devez en premier entrer votre nom d'utilisateur et le mot de passe.
- **REC** Dans une urgence, appuyez sur le bouton d'enregistrement "Rec" pour commencer l'Enregistrement de Panique ; Appuyez encore une fois pour annuler.
- **ESC** Appuyez le bouton "escape" pour fermer les fichets et les menus.



### Utilisation du Clavier virtuelle

Vous devez utiliser le Clavier virtuelle pour changer les mots de passe d'utilisateur et éditer les noms des caméras.

1. Cliquez  pour effacer le mot de passe implicite ou le titre de la caméra.
2. Entrez un nouveau mot de passe ou un titre de caméra en utilisant le clavier alphanumérique. Appuyez sur  pour changer le caractère.
3. Appuyez sur  pour sauvegarder des changements et ferme le Clavier virtuelle.

## Menu principal de système

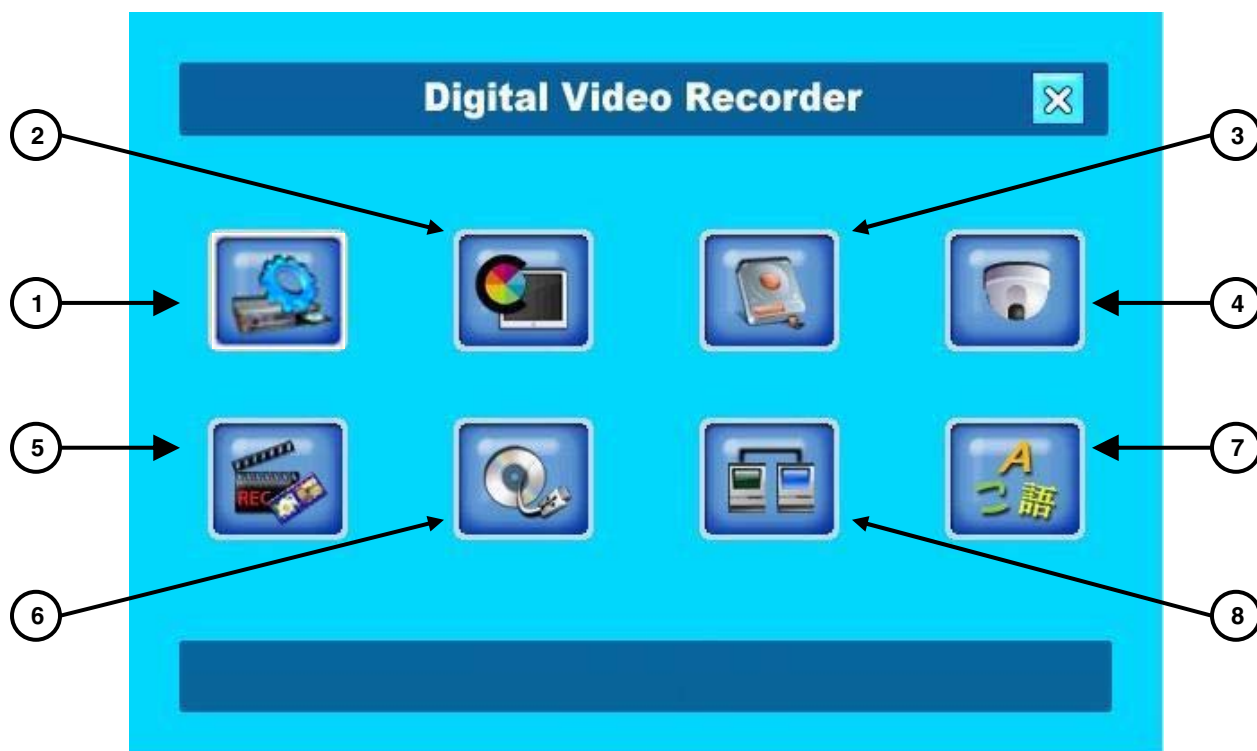

1. CONFIGURATION

2. AFFICHAGE

3. GESTION DE HDD

4. CAMÉRA

5. ENREGISTREMENT

6. SAUVEGARDER/AMELIORER

7. RÉSEAU

8. LANGUE

Pour ouvrir le menu principale du système:

*Souris:*





- De la Barre de Fonction, Cliquez .

*Télécommande:*

- Appuyez **MENU**.

**Note:** Vous devez signer au système avant que vous aller pouvoir accéder le Menu principal du Système.

## Icônes de panneau de commande du système

Icône	Description
	<b>CONFIGURATION</b> – Règle la Date/Temps, Mots de passe, Autorité d'utilisateur, Audio, Information de Système, et restaure les défauts d'usine.
	<b>AFFICHAGE</b> – Change les cadres d'affichage, ajuste la résolution, et rendre capable le Mode DID (Affichage d'Information Numérique).
	<b>GESTION D'HDD</b> – format Le disque dur rend capable/ infirme formatage du disque.
	<b>CAMÉRA</b> – Change le titre de la caméra, ajuste la couleur, règle la caméra, alarme, mouvement, réglages de PTZ, et règle le surgissant des événements
	<b>ENREGISTREMENT</b> – Configure le règlement d'enregistrement, Schedule, et réglages des jours fériés.
	<b>SAUVEGARDER/AMELIORER</b> – Sauvegarde des données à l'appareil USB de stockage ; l'amélioration de microprogramme.
	<b>RÉSEAU</b> – Ajustez les réglages et connexions d'IP, et activer/de activer le DDNS.
	<b>LANGUE</b> – Change la langue de système à l'Anglais, Français, ou Espagnol



## Commencer le système

Une fois vous avez fait toutes connexions au système et l'avez alimenté , vous devez signet au système et réglez la date et l'heure.



**ATTENTION:** Quand vous signez pour la premièrement fois au système, gardez **ADMIN** comme votre nom d'utilisateur et laissez la critère mot de passe **vide**. Voyez Utilisation de Système : la configuration ou changement de mot de passe pour plus de détails.

## Accéder le système

Pour accéder le système:

*Souris :*

1. Déplacez le curseur vers le bas de l'écran pour ouvrir la Barre de Fonction.
2. De la Barre de Fonction, le cliquez .
3. Choisissez votre **nom d'utilisateur** et le **mot de passe** et cliquez **OK**.

*Télécommande:*

1. Appuyez sur le bouton de **MENU**.
2. Utilisez les Boutons de Navigation et le Pavé numérique pour choisir votre **nom d'utilisateur** et votre **mot de passe**.
3. Choisissez **OK**.

**Note:** Vous devez signet quand vous accédez les menus importants comme suivant:

- Recherche
- PTZ
- Eclaircissement HDD
- Sauvegarde

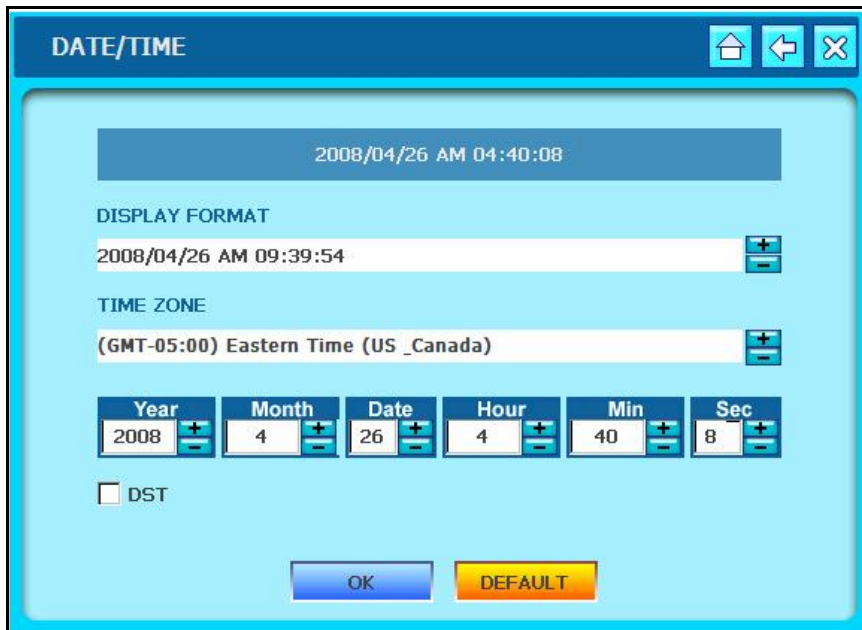

## Réglage de Date & l'heure



**ATTENTION:** Vous devez régler la date et l'heure avant d'installer une Schedule d'enregistrement sur le système. Voyez Utilisant le Système : Enregistrer pour plus de détails sur installation d'un plan d'enregistrement.

Réglage de la date et l'heure:

Souris:

1. Du Menu principal de Système, cliquez .
2. Du menu de Configuration, cliquez **DATE/HEURE**.
3. Cliquez +/- changer le **FORMAT D'AFFICHAGE**, **ZONE HORAIRE** et la **Date** et **l'heure** pour le système. Cochez la boîte DST pour rendre capable l'Heure d'été.
4. Cliquez **OK** pour épargner votre réglage ou cliquez **DEFAULT** pour restaurer les défauts d'usine.
5. Cliquez  pour sortir

Télécommande:

1. Appuyez sur le bouton de **MENU** et signez au système.
2. En utilisant les boutons de navigations, sélectionnez  après sélectionnez **DATE/HEURE**. Utilisez ◀▶ pour navigué entre les options de menu. Utilisez ▲▼ pour changé les réglages individuels.
3. Choisissez le **FORMAT D'AFFICHAGE**, **ZONE HORAIRE** et la **Date** et **l'heure** pour le système. Cochez la boîte DST pour rendre capable l'Heure d'été.
4. Cliquez **OK** pour épargner votre réglage ou cliquez **DEFAULT** pour restaurer les défauts d'usine.
5. Appuyez sur le bouton **ESC** pour sortir.

## ***Apostement d'heure***

Quand vous changez la date et l'heure après avoir enregistré des données vidéo. Un fichet surgissant apparaîtra vous informant que la vidéo enregistrée avant le changement d'heure gardera l'apostement d'heure original.

Le même s'applique a des changements à l'heure d'été (DST).

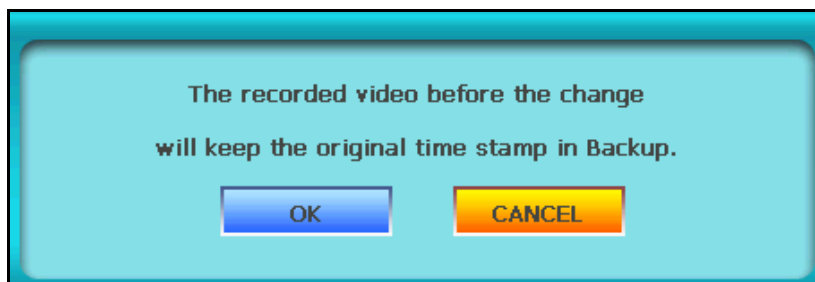

## ***Éteindre le moniteur***

- Du panneau d'avant, appuyez et tenez le bouton de **MENU** pour 3 secondes.



- Le système continue à enregistrer pendant que le moniteur est éteint. Les lumières LED restent allumer sur le panneau d'avant. Ceci est utile à déguiser le fait que le système est un moniteur de sécurité.
- Appuyez le bouton de MENU encore pour allumer le moniteur de nouveau.

**Note:** Appuyant seulement le bouton de MENU allumera le moniteur de nouveau.



## Éteindre le moniteur (continué.)

Le moniteur peut être réglé aussi dans le mode d'économiseur d'écran:

1. Du Tableau de commande de Système cliquez  et après cliquez **VGA**.
2. Cliquez l'économiseur d'écran sur **ON**.
3. entrez l'heure **D' ÉTEINT D' ÉCRAN** et **ALLUMAGE D' ÉCRAN**. Le système utilise l'horloge de 24 heures.
4. Cliquez **OK** pour économiser vos réglages ou cliquez sur **DEFAULT** pour restaurer les défauts d'usine.



## Modes d'affichages

Le système se compose des modes suivants:

- Mode en temps réel
- Ecran complet, Quadruplée, & Visualisation d'écran divisée
- Mode de reproduction
- Mode de recherche

### Mode en temps réel



1. **En temps réel** – Affiche la visualisation en temps réel de chaque caméra. Disponible en écran complet, Quadruplée, visualisation à l'écran divisé.
2. **Titre de la Caméra** – Affiche le nom de chaque caméra par chaîne. Vous pouvez changer le nom de chaque chaîne de la caméra dans le menu de caméra du Tableau de commande de Système.
3. **Date/Heure** – Montre la date/l'heure, statut de réseau, chaîne audio actif et l'espace de disque dur utilisé.
4. **Mode d'enregistrement** – Le système utilise les icônes suivantes pour indiquer son statut enregistrement :
  - **A** Alarme
  - **M** Mouvement
  - **C** Continué
  - **!** Panique

5. **Bar de fonctions** – Accès rapidement. avec conduite souris aux multiples fonctions du Système.
6. **Audio** – Montre les chaînes actives d'audio ou le haut-parleur interne muet.
7. **Espace dur d'unité** – Montre le pourcentage d'espace d'unité dur utilisé.

### ***Ecran complet, Quadruplé, Visualisation divisée***

Les series L19WD a plusieurs visulisation d'affichages disponibles : Ecran complet, Quadruplé, Visualisation a l'ecran divisee. Vous pouvez facilement changer la visualisation d'affichage par les trois méthodes d'entrée du système : souris, télécommande, panneau avant.



**Visualisation a l'écran complet**

**Visualisation Quadruplée**

**Visualisation divisée en 8\***

**Visualisation diviser en 16**

Pour changer la visualisation des affichages:

*Souris:*

- De la barre de fonction, cliquez  :

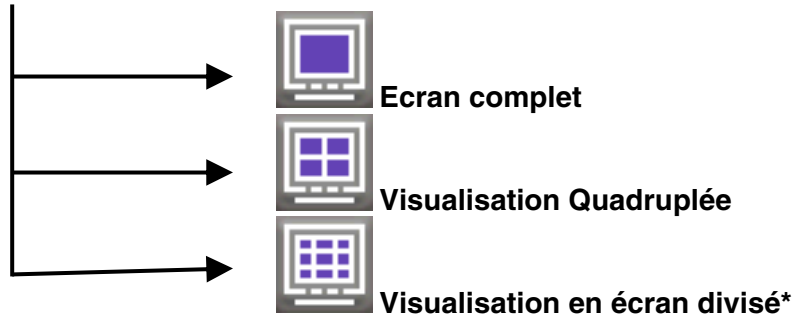

*Télécommande:*

- Appuyez le bouton de **MODE** pour naviguer à travers les modes d'affichage.

*Panneau avant:*

- Appuyez le bouton de **MODE** pour naviguer a travers les modes d'affichage.

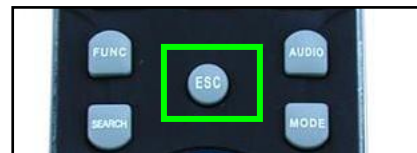

\*Visualisation a écran divisé en 16 disponible seulement sur L19WD1600.



## Reproduction

Visualisez les vidéos enregistrées sur le système à travers le mode de reproduction.

### Souris:













1. Pendant que vous êtes dans le Mode en temps réel, déplacez le curseur au bas de l'écran.
2. Cliquez  et signez avec votre **nom d'utilisateur** et votre **mot de passe**.

### Télécommande:

1. Appuyez sur le bouton .
2. Entrez votre **nom d'utilisateur** et votre **mot de passe** et choisissez **OK**.

## Icônes de la Barre de reproduction



Icône	Description
	<b>SIGNET</b> – Cliquez au signet un point dans la reproduction pour la référence future.
	<b>AFFICHAGE</b> – S'échange entre écran complet, quadruple, et visualisation diviser.
	<b>CHAÎNE D'AFFICHAGE</b> – Choisissez pour visualiser n'importe quelle chaîne dans le mode d'écran complet
	<b>CHAÎNE AUDIO</b> – Choisissez les chaînes d'audio 1 ou 2* ; cliquez OFF pour éteindre l'audio.
	<b>RECHERCHE</b> – Ouvrez le Menu de Recherche pour visualiser la reproduction de la vidéo enregistré
	<b>RETOUR</b> – Transférez au début de toutes les vidéos enregistré.
	<b>REPRODUCTION INVERSE</b> – Visualise la reproduction en sens inverse.
	<b>PAUSE</b> – Pauser la reproduction
	<b>JOUER</b> – Commencer la reproduction.
	<b>FIN</b> – Transférez la reproduction à la fin et s'arrête.
	<b>MOUVEMENT RALENTI</b> – La vitesse de mouvement ralenti en reproduction en avant : 1/4, 1/8, 1/16, et 1/32 ; Augmente la vitesse de reproduction en sens de reproduction inverse : 2X, 4X, 16X, et 32X.
	<b>AVANT RAPIDE</b> – Augmente la vitesse de reproduction dans la reproduction avancer: 2X, 4X, 16X, et 32X ; le mouvement ralenti dans la reproduction Avancer : 1/4, 1/8, 1/16, et 1/32.
	<b>SORTIE</b> – Quitter le mode de reproduction.

\* La configuration d'audio se varie par le modèle



## Mode de recherche

Cherchez le système pour la vidéo enregistré par la date/l'heure, événement, et signets.

Pour ouvrir le Menu de Recherche:

*Souris:*

1. De la barre de fonction, cliquez .
2. Entrez votre **nom d'utilisateur** et votre **mot de passe** et cliquez **OK**.

*Télécommande:*

1. Appuyez sur le bouton de **RECHERCHE**.
2. Utilisez les boutons de navigations et entrez votre **nom d'utilisateur** et votre **mot de passe** et choisissez **OK**.

### DATE/HEURE

Cherchez des données des vidéos enregistrées selon la date et selon l'heure.

**Note:** Le TEMPS DE DEBUT et le TEMPS DE FIN dans le menu de DATE/THEURE montre le début et la fin d'enregistrement. Ils ne peuvent pas être édités.

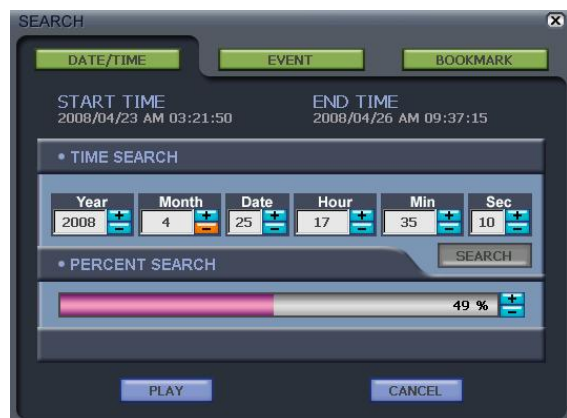

- **RECHERCHE D'HEURE**– Cliquez+ /- pour entrer la Date et l'heure et cliquez **Recherche**.
- **RECHERCHE DE POURCENT**– Cliquez+ /- ou cliquez n'importe où dans la **barre de progrès** pour chercher une certaine portion du temps d'enregistrement.

### ÉVÈNEMENT

Cherchez des données vidéo enregistrées selon les Événements. Les événements incluent le Mouvement, Alarmes, et Perte Vidéo de n'importe quelle caméra.

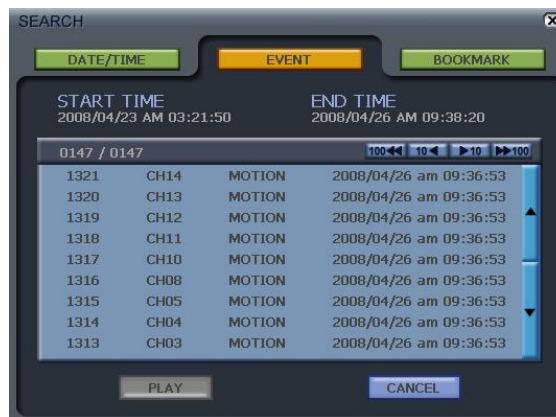

- Cliquez ▲ ▼ pour naviguer à travers la liste d'événement.



Cliquez pour visualiser les cent événements précédents



Cliquez pour visualiser les dix événements précédents



Cliquez pour visualiser les cent événements prochains



Cliquez pour visualiser les dix événements prochains



## SIGNET

Recherchez des données vidéo enregistrées selon les Signets.

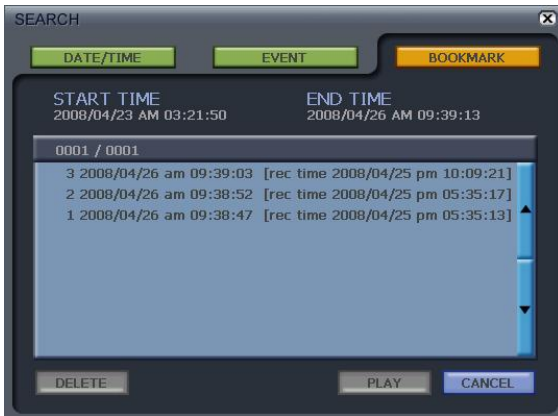

Pour rechercher des données vidéo par le signet:

1. Ouvrez le menu de recherche et cliquez sur **SIGNET**.
2. Cliquez un des signets de la liste et cliquez **PLAY**. Si vous avez beaucoup de signets, cliquez ▲ ▼ pour défiler par la liste de signet.

## Installation des signets

Vous pouvez régler des signets dans les données vidéo enregistrées pour marquer des moments uniques d'activité ou l'intérêt pour la référence future.



Pour régler les signets:

1. Recherchez la vidéo enregistrée par la **DATE/HEURE** ou **ÉVÈNEMENT**. La Barre de Contrôle de reproduction apparaît pendant la reproduction.
2. De la Barre de Contrôle de reproduction, cliquez . Une fiche de dialogue vous informe pour attendre de la reproduction reprendra.

**Note:** Le système peut économiser au maximum 1000 signets.

Pour effacer des signets:

1. Ouvrez le menu de recherche et cliquez **SIGNET**.
2. Choisissez un signet et après cliquez **DELETE**.

**Note:** Vous pouvez effacer seulement un signet à la fois.

## Utilisation du Système



Vous pouvez maintenant commencer à explorer le menu principal de votre système.

### Configuration

Ouvrez le menu de Configuration du panneau de contrôle de Système pour ajuster des réglages de système différents

#### RONFLEUR

Cochez les boîtes pour allumer/éteindre le bip, alarmes et sons de ronfleur du système.



- **BIP CLÉ** – Se bip quand vous cliquez la souris ou appuyez sur les boutons de la télécommande.
- **PERTE VIDÉO** – Alarme se déclenche quand le signal vidéo est perdu d'une caméra.
- **ENTREE D'ALARME** – Alarme se déclenche pour l'alarme de sécurité externe connectée.
- **DÉTECTION DE MOUVEMENT** – Alarme se déclenche chaque fois que le mouvement est détecté.

Cliquez **OK** pour enregistrer vos réglages, ou cliquez **DEFAULT** pour restituer des défauts d'usine

#### INSTALLATION DE MOT DE PASSE

Installez le mot de passe pour les utilisateurs différents du Système. Le système a un total de dix utilisateurs:

- 1 Administrateur (Admin.)
- 3 Gérant
- 6 Utilisateurs



Pour changer votre mot de passe:

1. Cliquez ◀▶ pour choisir **l'UTILISATEUR**. Le Clavier Virtuel s'ouvre.
2. En utilisation le Clavier Virtuel, entrez le **mot de passe** actuel pour cet utilisateur.
3. Entrez un **nouveau mot de passe**.
4. Entrez le **mot de passé** a nouveau pour confirmer et cliquez **OK**.

*Voyez l'Utilisation du Clavier Virtuel pour plus de détails pour utiliser le Clavier Virtuel.*

**Note:** Le mot de passe a une longueur maximum de dix chiffres.

## AUTORITÉ D'UTILISATEUR

Si beaucoup de personnes fonctionneront le système, vous pouvez régler des restrictions pour lesquelles utilisateurs de système peuvent accéder.

Cochez les boîtes pour limiter l'accès aux réglages de système pour les utilisateurs différents.

**Note:** Par défaut, l'administrateur a accès à tous les réglages de système.



- **LANGUE** – Change la langue de système à l'Anglais, Espagnol, ou Français.
- **RECHERCHE** – Recherchez le système pour les données enregistrées. Cherchez par la date & l'heure, événements, et signets.
- **PTZ** – Changez les réglages pour les caméras de PTZ (non inclus).

Cliquez **OK** pour enregistrer vos réglages, ou cliquez **DEFAULT** pour restituer des défauts d'usine

- **CONFIGURATION**– Changez les divers réglages de système y compris la date & l'heure et les mots de passes.
- **AFFICHAGE** – Changez des affichages graphiques sur l'Ecran de Système principal et l'Ecran de reproduction.
- **GESTION DE HDD** – Formatez le disque de disque dur et régler le remplacement a ON/OFF.
- **CAMÉRA** – Renommez les chaînes de la caméra, ajustez la couleur et l'éclairage, et ajustez les réglages pour la sensibilité de mouvement..
- **ENREGISTREMENT** – Ajustez des réglages d'enregistrement, avec le Schedule de l'enregistrement.
- **SAUVEGARDE/ AMELIORATION** - Sauvegardez les données à un appareil externe via USB ou améliorer le microprogramme du système.
- **RÉSEAU** – Changez Les réglages de réseau d'IP, Serveur web, et activer le DDNS pour la visualisation éloignée du système.

## RS-232C

Ajustez les réglages pour un appareil de communication externe.



- **TAUX DE BAUDE**– la vitesse de Transmission entre le système et l'appareil.
- **LONGUEUR** – La longueur du signal de transmission.
- **ARRET DE BIT** – BIT qui indique qu'un morceau d'information a été juste transmis.
- **PARITE** – peut aider a détecte des erreurs dans la transmission.

**CONTROLE DE FLUX**– Assigne le contrôle de transmission de signal au matériel ou au logiciel.

Cliquez **OK** pour enregistrer vos réglages, ou cliquez **DEFAULT** pour restituer des défauts d'usine

## T ÉLÉCOMMANDE

Réglez la télécommande jusqu'à six unités de la série L19WD.

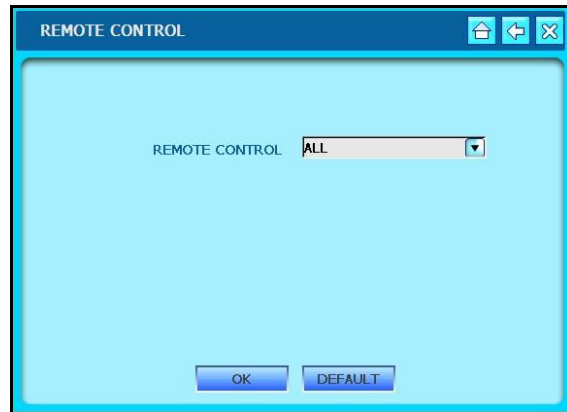

Pour assigner le caractère fonctionnel de la télécommande:

1. Du menu descendant de la Télécommande, choisissez **ALL** pour contrôler jusqu'à six systèmes simultanément.

### OÙ

1. Choisissez **1-6** pour assigner une unité de la série L19WD spécifique à la télécommande.

Appuyez le bouton qui correspond sur la télécommande (**DVR1 – DVR6**) pour contrôler seulement ce système spécifique.

Cliquez **OK** pour enregistrer vos réglages, ou cliquez **DEFAULT** pour restituer des défauts d'usine



## AUDIO\*

Réglez le niveau du volume pour les deux données audio du système.



Pour changer des réglages d'audio:

*Souris:*

1. Cliquez et traînez le barre a gauche/droite pour ajuster le volume.

Cliquez le bouton de radio pour assigner l'enregistrement d'audio à un des 4 caméras de 6-pin DIN. Les caméras DIN peuvent être seulement connectés dans les chaînes 1~4. †

*Télécommande:*

1. Appuyez ◀▶ pour choisir une chaîne audio, ensuite appuyez sur ▲▼ pour ajuster le volume.
2. Appuyez ◀▶ pour choisir les boutons, ensuite appuyez sur **OK** pour vérifier.

Cliquez **OK** pour enregistrer vos réglages, ou cliquez **DEFAULT** pour restituer des défauts d'usine.

**ATTENTION:** Vous pouvez enregistrer seulement deux chaînes d'audio sur le système\*\* : une caméra BNC avec capacité audio ou une caméra DIN enregistrant l'audio pour les chaînes 1~4 ; une caméra BNC avec capacité audio pour les chaînes 5~8. Vous ne pouvez pas avoir une caméra DIN et une caméra BNC avec capacité d'audio enregistrer l'audio en même temps sur les chaînes 1~4.

Les caméras avec capacité d'audio ne pourraient pas être incluses avec votre système.

\*\* Quatre chaînes audio sur le L19WD1600.

† Le contrôle Audio pour les caméras DIN seulement disponible sur L19WD800.

## INFORMATION DE SYSTÈME

Visualisez des l'information importante de système:

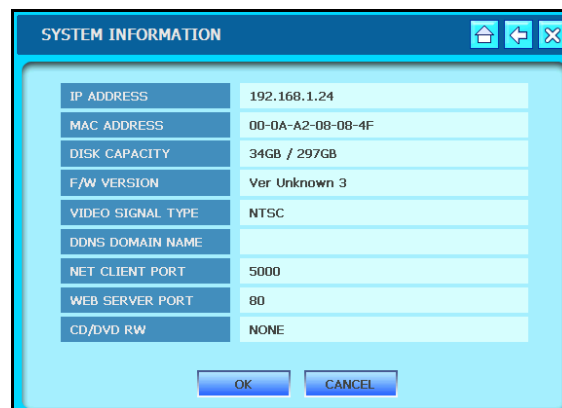

- **Adresse d'IP** – Adresse d'IP du système quand sur un réseau.
- **Adresse de MAC** – Adresse de MAC du système. Nécessaire pour l'établissement de contacts professionnels ou installation de visualisation éloignée.
- **Capacité de Disque** – Affiche la taille totale du disque dur de système et la quantité en présentement utiliser.
- **Version de F/W** – la version de Microprogramme.
- **Type de Signal Vidéo** – le format Vidéo du système : Sois NTSC dans Amérique du Nord ou PAL dans Europe.
- **Nom de Domaine DDNS** – le nom de Domaine a utilisé avec le Logiciel de Client Lorex vous permet de visualiser votre système a distance sur Internet d'un autre PC.
- **Port de Client Net** – Le port qui permet votre système de communiquer à d'autres PC ou appareils sur un réseau. Par défaut, le Port de Client Net est 5000.

**Port de Serveur Web**– Le port de Serveur Web (par défaut, 80) pour laisser aux PC ou appareils externes de communiquer avec votre système sur Internet.

## DÉFAUT D'USINE

Remettez les défauts d'usine sur le Système, Données de Chaîne, PTZ, Réseau, ou les données d'enregistrement.

Note: Remettant les défauts d'usine n'effaceront pas les données enregistrées de votre disque dur.

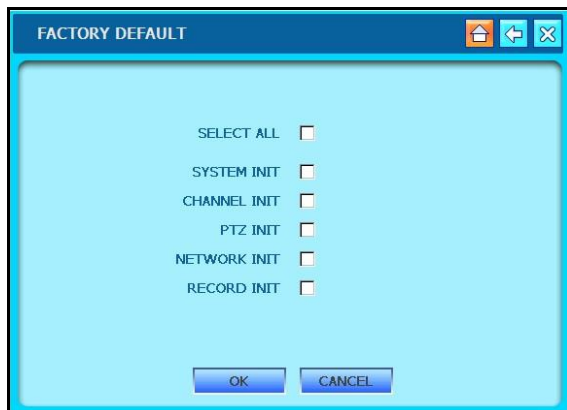

Pour remettre les défauts d'usine:

- Cochez la boîte, '**SELECT ALL**', pour remettre tous les réglages

## OU

- Cochez les boîtes individuelles pour les réglages **SYSTEME**, **CHAINE**, **PTZ**, **RESEAU**, et **ENREGISTREMENT**.

Cliquez **OK** pour économiser vos réglages, ou cliquez sur **DEFAULT** pour restaurer les défauts d'usine.

**Note:** Le réseau est exclu de SELECT ALL. Pour remettre vos réglages de réseau à défauts d'usine, vérifiez la boîte de Réseau individuellement.



## Affichage

Ouvrez le menu d'affichage du panneau de contrôle de Système pour installer des affichages graphiques pendant la visualisation en temps réel et reproduction et réviser les réglages pour l'affichage Numérique D'information (DID).

### INSTALLATION D'AFFICHAGE

Cochez les boîtes pour allumer/éteindre les affichages graphiques dans le mode direct et reproduction.

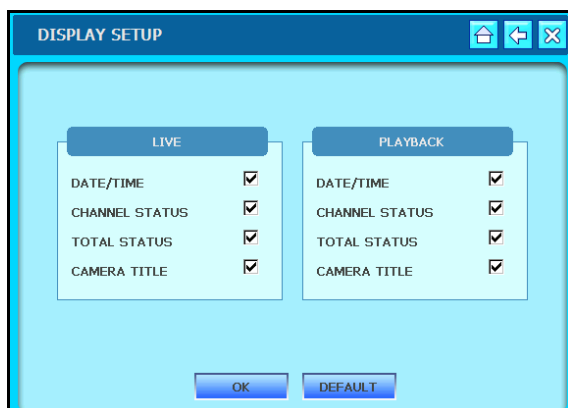

- **DATE/HEURE** – Affiche la date et l'heure dans le coin gauche plus bas.
- **STATUT DE CHAÎNE** – le statut actif pour chacune des caméras : Continu, Mouvement, Alarme, ou la Panique.
- **STATUT TOTAL** – Affiche le pourcentage du disque dur actuellement en l'utilisation. Affiche aussi la Chaîne Audio actif.

**TITRE DE CAMÉRA** – Affichent le nom des chaînes de la caméra.

Cliquez **OK** pour enregistrer vos réglages, ou cliquez **DEFAULT** pour restituer des défauts d'usine.

### INTERVALE

Réglez les intervalles de tems dans Mode de séquence (SEQ), Image en image (PIP) et Moniteur spot. Vous pouvez aussi régler le temps mort pour le menu sur écran. Un temps mort court signifie que n'importe quels menus sur écran disparaîtront vite sans la contribution d'utilisateur; un plus long temps mort signifie que les menus resteront sur écran plus longtemps.



Pour changer l'intervalle de temps

#### Souris

1. Cliquez les flèches pour régler l'intervalle de temps (en secondes) pour **SEQ**, **PIP** et **Moniteur Spot**.
2. Cliquez le menu descendant pour ajuster le temps mort du menu sur écran.

#### Télécommande:

1. Appuyez sur ◀▶ pour choisir entre **SEQ**, **PIP** et **Moniteur Spot**, ensuite appuyez sur ▲▼ pour changer l'augmentation de temps
2. Appuyez sur ◀▶ pour choisir le **menu descendant** et appuyez ensuite sur **OK** pour choisir un intervalle de temps pour le menu de temps mort

Cliquez **OK** pour enregistrer vos réglages, ou cliquez **DEFAULT** pour restituer des défauts d'usine.

## VGA

Réglez la résolution d'écran du système et ajustez les réglages pour l'Épargnant d'Écran (le moniteur tourne automatiquement s'allume/éteint).



- **RÉSOLUTION** – Change la gamme d'écran à un grandeur d'écran de 16:9 ou 4:3 à l'écran complet.
- **ÉPARGNANT D'ÉCRAN**– Allume/éteint l'Épargnant d'Écran.
- **ÉTEINT D'ÉCRAN**– Règle l'heure (dans horloge de 24 Heure) pour que le système éteint automatiquement le moniteur.
- **ALLUMER L'ÉCRAN** – Règle l'heure (dans horloge de 24 Heure) pour que le système allume automatiquement le moniteur.

Cliquez **OK** pour enregistrer vos réglages, ou cliquez **DEFAULT** pour restituer des défauts d'usine.

**Note:** Quand le moniteur est éteint, appuyez et tenez le bouton de MENU sur le panneau d'avant pour allumer le moniteur. Seulement le bouton de MENU peut rallumer le moniteur.

## AFFICHAGE NUMÉRIQUE D'INFORMATION (DID)

Utilisez le Messagerie Lorex (inclus sur le CD de Logiciel) pour envoyer des texte et images numériques (JPEG) au système. Utilisez le texte et image fixe pour les annonces, publicité, ou d'autres objectifs de détail.

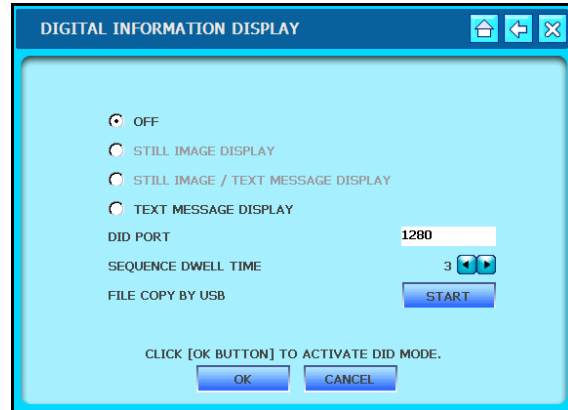

- **AFFICHAGE D'IMAGE FIXE** – Affiche une présentation de glissière d'image fixe (JPEG)
- **AFFICHAGE DE MESSAGERIE TEXTE/IMAGE FIXE** – Affiche les deux glissières d'image fixe et texte
- **AFFICHAGE DE MESSAGERIE TEXTE** – Affiche des texte fixe et mouvant au bas de l'écran.
- **PORT DID**– Par défaut, le port 1280 est fixé pour le système de communiquer avec le Messagerie Lorex. Réglez le port à n'importe quel port vous voulez en utilisant le Clavier Virtuel.
- **TEMPS DE DEMEURRE SEQUENTIELLE**– Règle la durée d'heure (en secondes) que les images numériques restent sur l'écran.
- **COPIE DE DOSSIER PAR USB** – Transfert les dossiers d'images au DID via le port d'USB.

**Note:** La capacité maximum du dossier est 2.0 millibars. Si les dossiers sont plus grands que 2.0 millibars, ils peuvent ne pas être transférer correctement au Système.



## AFFICHAGE NUMÉRIQUE D'INFORMATION (continuée)

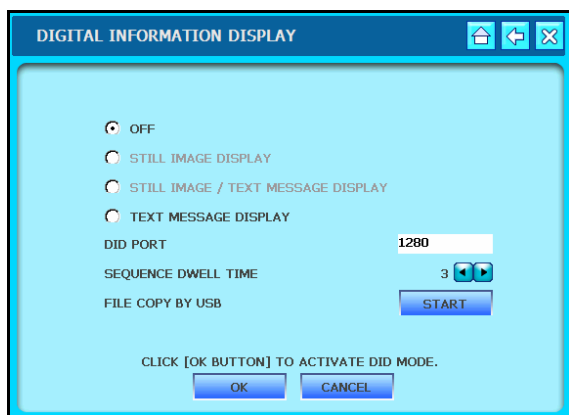

Pour activer le DID:

1. Cliquez sur les boutons radio pour **L'IMAGE FIXE, AFFICHAGE DE MESSAGERIE DE TEXTE** ou **IMAGE FIXE/MESSAGERIE DE TEXTE**.
2. Cliquez **OK**. La présentation glissière commencera.
3. Pour sortir du présentation glissière, utilisez la souris et le cliquez a droite au coin droite en haut de l'écran.
4. Signez avec votre **nom d'utilisateur** et **mot de passe** pour retourner le Mode en direct.

Pour copier des dossiers par USB :

1. Insérez un port USB dans le panneau avant du système.
2. Du Système le Menu Principal, cliquez  et ensuite cliquez sur **DIGITAL INFORMATION DISPLAY** (AFFICHAGE NUMÉRIQUE D'INFORMATION).
3. Sous la Copie de Dossier par USB, cliquez **START**. Cliquez **OK** dans le fichet suivant.

De menu DID, cliquez **OK** pour enregistrer vos réglages, ou cliquez **CANCEL** pour sortir sans enregistrer.

## AFFICHAGE NUMÉRIQUE D'INFORMATION (continuée)

Résolution d'image recommandée pour les dossiers JPEG:

*NTSC*

720x480 / 1440x960

*PAL*

720x576 / 1440x1152

Si vous transférez un dossier JPEG qui ne se conforme pas à la résolution d'image recommandée, il peut ne pas sur taille sur l'écran complet.



## Gestion de HDD

Formatez le disque dur, voyez des informations HDD et allumer/éteindre le réglage de Remplacement de disque.

### INSTALLATION DE HDD

Utilisez un HDD Clair pour formater le disque dur. Cela efface toutes les données vidéo enregistrées du disque dur. Par défaut, le système vient avec un disque dur pré formaté.

**ATTENTION:** Formatez seulement le disque dur si absolument nécessaire. Toutes les données sur votre disque dur seront perdues. Vous ne pouvez pas défaire ce pas

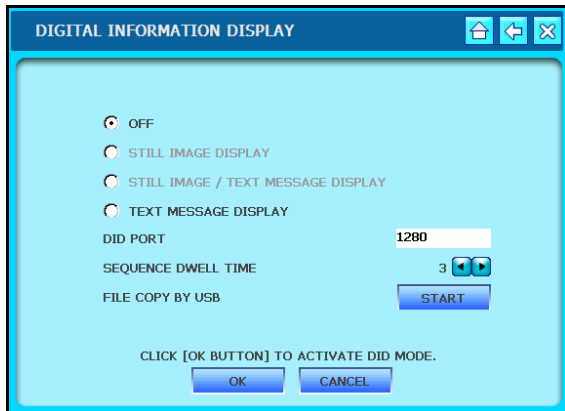

Pour formater le disque dur :

1. Cliquez sur **START**.  
L'écran de signature surgit.
2. Entrez dans votre **nom d'utilisateur** et **mot de passe** et cliquez **OK**.  
Les icônes d'écran tournent grises comme le système dégage le disque dur.
3. Cliquez **OK**.

**Note:** Effaçant lu disque dur n'effacera pas vos réglages de système.

### REPLACEMENT

Le remplacement détermine comment les données sont maintenues quand le disque dur est plein.

Avec le remplacement allumé, les données sont remplacées dès que le disque dur est plein, commençant avec l'enregistrement le plus vieux.

Si le remplacement est éteint, le système arrête d'enregistrer dès que le disque dur est plein; l'enregistrement est arrêté et leu Ronfleur s'active. L'icône de remplacement apparaît à la place de l'icône en

pourcentage de disque dur.

**Note:** Utilisez l'icône en pourcentage de disque dur dans le coin juste de au bas de l'écran pour garder trace de l'espace restant sur le disque dur de votre système.

### INFORMATION DE HDD

Cliquez l'Information de HDD pour voir le numéro de Modèle, le Numéro de série et la Taille du disque dur de votre système.





## Caméra

Renommez des chaînes de caméra, ajustez la couleur, régler la sensibilité de mouvement et configurez des caméras PTZ (non inclus).

### TITRE DE LA CAMÉRA

Utilisez le Clavier Virtuel pour renommer des chaînes la caméra individuelle



Pour changer le titre de caméra:

*Souris:*

1. Cliquez le **caractère de texte** pour choisir une des caméras. Cliquez ◀▶ pour échanger entre les groupes de caméras.
2. Du Clavier Virtuel, cliquez ← pour effacer le nom de la caméra implicite
3. Entrez dans un nouveau nom pour la chaîne de la caméra et cliquez ↵.

*Télécommande:*

1. Appuyez ◀▶ pour échanger entre les caméras et appuyez sur OK pour choisir
2. Choisissez ← pour effacer le nom de caméra implicite.
3. Entrez dans un nouveau nom pour la chaîne de la caméra et choisissez ↵.

Cliquez **OK** pour enregistrer vos réglages, ou cliquez **DEFAULT** pour restituer des défauts d'usine.

### AJUSTEMENT DE COULEUR

Utilisez les glissières pour régler la Brillance, Contraste, Saturation et clameur pour chaque caméra.



Pour ajuster la couleur de la caméra:

*Souris:*

1. Cliquez le menu descendant pour choisir la caméra.
2. Cliquez et tenez le bar glissière pour augmenter et diminuer la BRILLANCE, CONTRASTE, SATURATION et CLAMEUR. Le bar glissière actif tourne vert.

*Télécommande:*

1. Appuyez sur ◀▶ pour choisir le **menu descendant** et appuyez sur ▲▼ pour choisir une caméra.
2. Appuyez sur ◀▶ pour choisir un **bar glissière** et appuyez sur ▲▼ pour augmenter ou diminuer. Le bar glissière actif tourne vert.

Cliquez **OK** pour enregistrer vos réglages, ou cliquez **DEFAULT** pour restituer des défauts d'usine.

## RÉGLAGE DE LA CAMÉRA

Voyez le type de caméras (NTSC/PAL) ou s'il n'y a aucune caméra connectée (l'icône d'une caméra grise). Rendez infirmes l'enregistrement si vous voulez utiliser une caméra seulement pour l'observation.

La caméra cachée allume/éteint l'affichage sur écran. Les caméras cachées continuent à enregistrer, bien que l'image ne soit pas affichée sur écran. Utilisez cette caractéristique si le Moniteur est trouvé dans une région publique et une caméra ne devrait pas être affichée (par ex. une caméra dans une pièce de compte liquide ou au-dessus d'une caisse enregistreuse).



Pour régler un caméra cachée et enregistrer:

*Souris:*

1. Cochez les boîtes dans les colonnes cachées ou enregistrement pour activer ces fonctions sur les caméras 1-4.
2. Cliquez sur ◀▶ au bas de l'écran pour naviguer entre les groupes de caméras.

*Télécommande:*

1. Appuyez sur ◀▶ Appuyez pour choisir les boîtes dans les colonnes cachée et enregistrement.
2. Appuyez sur OK bien pour cochez la boîte
3. Appuyez ◀▶ sur pour choisir les flèches au bas de l'écran et appuyez OK pour naviguer entre les groupes de caméras.

Cliquez **OK** pour enregistrer vos réglages, ou cliquez **DEFAULT** pour restituer des défauts d'usine

## ALARME

Configurez les réglages pour un Détecteur d'Alarme externe.

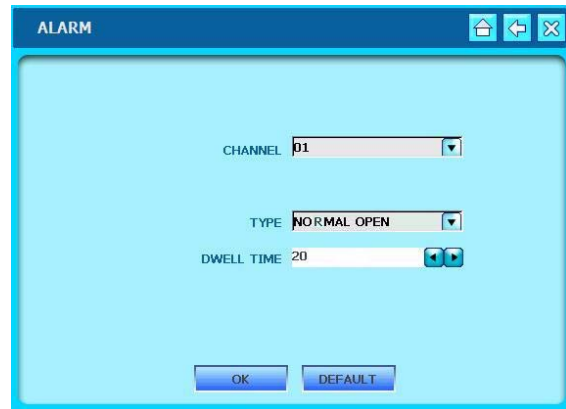

Pour configurer les réglages d'alarme:

*Souris:*

1. Cliquez le menu descendant de Chaîne pour choisir une chaîne pour afficher la notification d'alarme.
2. Cliquez le menu descendant de Type pour choisir soit **NORMAL OUVERT**, **FERMETURE NORMAL**, ou **OFF**.
3. Cliquez ◀▶ pour régler **LE TEMPS DE DEMEURE** (en secondes) pour la notification d'alarme. Le plus haut le de temps de demeurer, le plus long la notification d'alarme reste sur la chaîne d'alarme choisie.

*Télécommande:*

1. Appuyez sur ◀▶ pour choisir le menu descendant de CHAINE et appuyez ▲▼ pour choisir une chaîne spécifique pour la notification d'alarme
2. Appuyez ◀▶ pour choisir le menu descendant de Type et appuyez ▲▼ pour choisir soit **OUVERTURE-NORMAL**, **FERMETURE-NORMAL**, ou **OFF**
3. Appuyez ◀▶ pour choisir le caractère de texte du **TEMPS DE DEMEURE** et appuyez ▲▼ pour augmenter ou diminuer le Temps de Demeure

Cliquez **OK** pour enregistrer vos réglages, ou cliquez **DEFAULT** pour restituer des défauts d'usine

## MOUVEMENT

Installez la Sensibilité de Mouvement pour chaque chaîne de caméra.

Utilisez l'installation de la cellule de Mouvement pour appliquer la détection de mouvement à seulement un certain secteur de l'image. Par exemple, si vous voulez de près contrôler une porte, vous pouvez appliquer la détection de mouvement à seulement le secteur de la porte, pas l'image entière.

**Note:** Dans le Menu de Mouvement, toutes images des caméras connectées tourneront vert comme ils détectent le mouvement. Utilisez cette caractéristique pour vous aider avec l'installation du Cellule de Mouvement.



Pour configurer l'installation de Mouvement:

*Souris:*

1. Cliquez le **menu descendant de CHAÎNE** pour choisir la chaîne que vous voulez configurer.  
Cliquez le menu descendant de Sensibilité pour choisir soit le niveau bas, Milieu, Haut, ou Très Haut.  
Cliquez les flèches du **TEMPS DE DEMEURE** pour augmenter ou diminuer le **TEMPS DE DEMEURE**. Le plus haut le Temps de Demeure, le plus long la chaîne avec les restes de détection de mouvement dans la visualisation d'écran complet.

*Télécommande*

1. Appuyez ◀▶ sur pour choisir le menu descendant de Chaîne et appuyez sur ▲▼ pour choisir une chaîne individuelle.
2. Appuyez ◀▶ sur pour choisir le menu descendant de Sensibilité et appuyez sur ▲▼ pour choisir le niveau bas, Milieu, Haut, ou Très Haut

3. Appuyez ◀▶ sur pour choisir le texte de caractère **TEMPS E DEMEURE** et appuyez ▲▼ pour augmenter ou diminuer le Temps de Demeure.

Cliquez **OK** pour enregistrer vos réglages, ou cliquez **DEFAULT** pour restituer des défauts d'usine

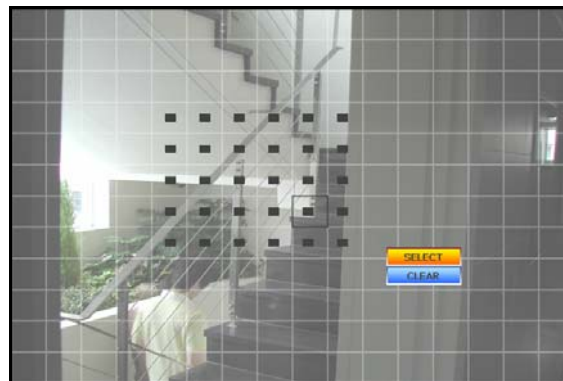

Pour configurer l'installation du Cellule de Mouvement:

*Souris:*

1. Cliquez a droite sur l'écran pour ouvrir la grille du **Cellule de Mouvement**.
2. Cliquez et traînez à travers de l'écran pour régler un secteur spécifique sensible de mouvement
3. Cliquez **SELECT** pour activer la sensibilité de mouvement aux cellules choisies. Les cellules sont claires.
4. Cliquez **CLEAR** pour désactiver le secteur sensible de mouvement. Les cellules tournent solide gris.

Cliquez **OK** pour enregistrer vos réglages, ou cliquez **DEFAULT** pour restituer des défauts d'usine

**Note:** Par défaut, la détection de mouvement est activée sur l'image entière de chaque caméra connectée. Pour vérifier si le mouvement est actif, déplacez votre main devant la caméra– les cellules actives tournent vert.

*Voyez Annexe 5 pour plus de détails.*

## PTZ

Configurez les réglages pour les caméras PTZ (non inclus).



- **CHAÎNE** – La chaîne pour la caméra PTZ connectée
  - **PROTOCOLE** – Le modèle de la caméra PTZ
  - **ID** - La valeur d'Identification pour la caméra PTZ
  - **TAUX DE BAUDE** – Réglez le taux de transmission pour caméra PTZ
  - **PANORAMIQUE** – la vitesse Horizontale de mouvement
  - **INCLINAISON**– la vitesse Verticale de mouvement
  - **ZOOM** – Vitesse de faire/défaire un Zoom
- CONCENTRATION** – Vitesse de faire/défaire un concentration

Cliquez **OK** pour enregistrer vos réglages, ou cliquez **DEFAULT** pour restituer des défauts d'usine.

## SURGISSANT D'ÉVÈNEMENT

Réglez des notifications pour les événements de mouvement ou alarme.

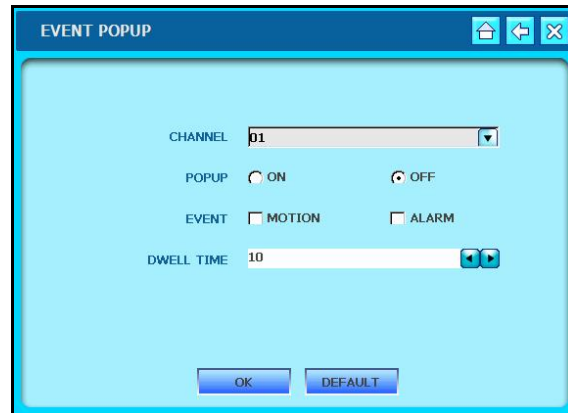

- **CHAÎNE** – Choisissez la chaîne pour le surgissant d'évènement
- **SURGISSANT** – Allume/éteint le surgissant
- **ÉVÈNEMENT** – Choisissez des mouvement ou événements d'alarme

**TEMPS DE DEMEURE** – Règle le Temps de Demeure pour l'évènement surgissant. Le plus haut le temps de demeure le plus long le surgissant d'Evènement reste dans la vue écran complet

Cliquez **OK** pour enregistrer vos réglages, ou cliquez **DEFAULT** pour restituer des défauts d'usine.



## Enregistrement

Configurez des installations d'enregistrement et réglez les Schedule d'enregistrement et de vacances.

### REGLAGES D'ENREGISTREMENT

Configurez des réglages d'enregistrement, y compris la qualité d'image, les cadres par seconde, et le pré alarme enregistrant.

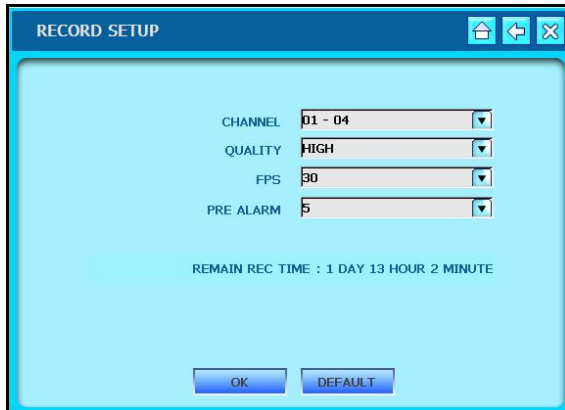

Utilisez les menus descendant pour changer les réglages suivants:

- **CHAÎNE** – Choisit le groupe de chaînes pour appliquer des réglages.
- **QUALITÉ** – Règle la qualité d'enregistrement : Normal, Haut, Plus Haut.
- **FPS** – Règle les Cadres Par la Seconde pour le groupe de chaînes de 3, 5, 10, 15, et 30 fps (la prise vidéo en temps réel).
- **PRE L'ALARME**– Quand une alarme est détectée, le Pré l'Alarme commence l'enregistrement d'avant que l'alarme a été détectée (retracer de la vidéo cachée). Réglez le temps de Pré d'Alarme de 1-5 seconde, ou éteignez le.

**Note:** L'écran de réglage d'enregistrement affiche le temps d'enregistrement restant baser sur vos réglages choisis et votre capacité d'unité dure.

Cliquez **OK** pour enregistrer vos réglages, ou cliquez **DEFAULT** pour restituer des défauts d'usine des défauts d'usine.

### SCHEDULE

Réglez les caméras d'enregistrement de Schedule pour les groupes de caméras. Appliquez n'importe quel des cinq modes d'enregistrement par le jour et d'heure.

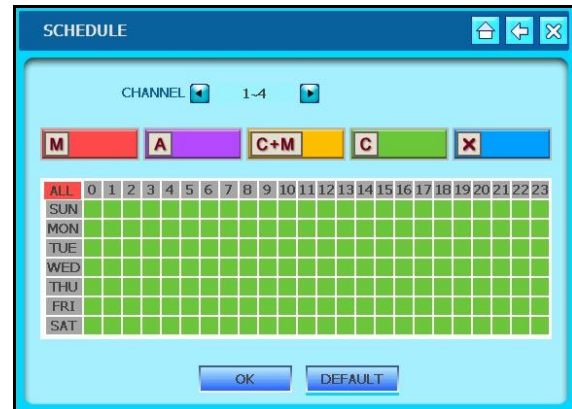

**Mouvement** – le Système enregistre seulement si le mouvement est détecté dans l'intervalle de temps choisi.



**Alarme** – Le système enregistre seulement quand une alarme est déclenchée.

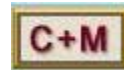

**C+M** – Le système enregistre continuellement et garde toujours un résumé d'événements de mouvement.



**Continue** – Le système enregistre constamment de la caméra.



**Aucun Enregistrement** – le Système n'enregistre pas de données vidéo baser sur les intervalles bloqués dans le schedule.

**TOUT** – Premièrement cliquez un mode d'enregistrement, alors cliquez **ALL** (tout) pour appliquer le mode d'enregistrement choisi au Schedule entier.

### Schedule (continuée)

Pour régler un Schedule d'enregistrement:

*Souris:*

1. Cliquez sur ◀▶ pour choisir un groupe de chaînes (le numéro se varie dépendant de votre système).
2. Cliquez **un des cinq modes d'enregistrement** (M, UN, LE C + M, LE C, X).

Cliquez un **des carreaux dans le tableau selon le jour et l'heure** (les heures) vous voulez appliquer le mode d'enregistrement. Par exemple, si vous avez voulu que l'Alarme enregistrer du minuit à 6 AM, lundi vendredi :

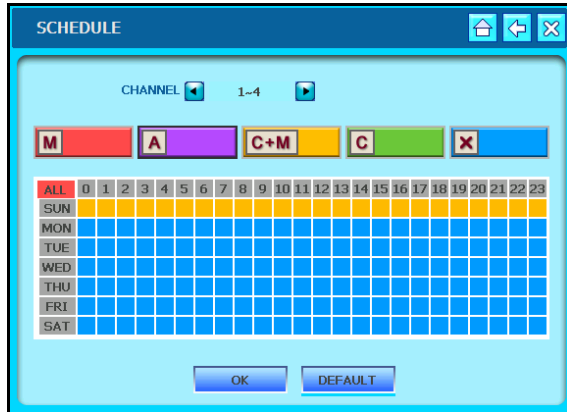

Cliquez sur .

Cliquez et traînez à travers le tableau du carreau « **MON-0** » au carreau « **FRI-5.** » Le secteur choisi de tourne mauve pour indiquer que l'enregistrement d'Alarme est activé de 12 AM à 6 AM, lundi vendredi.

Répétez les étapes i-ii pour n'importe quel mode d'enregistrement vous voulez planifier.

Cliquez **OK** pour enregistrer vos réglages, ou cliquez **DEFAULT** pour restituer des défauts d'usine des défauts d'usine.

**Note:** Le Schedule de dimanche est utilisé pour les réglages d'enregistrement de Vacances Voyez la SECTION PROCHAINIF

### Vacances

Réglez le système pour enregistrer quand vous êtes loin en vacances ou pour les vacances nationales.

**Note:** Les vacances enregistrent selon le Schedule d'enregistrement de dimanche. N'importe quelle mode d'enregistrement (les modes) vous avez planifié pour dimanche sera utilisé pour les dates dans votre liste de Vacances énumère. Voyez la SECTION PRECEDENTE.



Pour régler l'enregistrement de Vacances:

1. Sous **RÉGLAGE** entrez la date que vous voulez inclure dans la liste de Vacances

Cliquez sur  Pour ajouter la date à la liste. Cliquez **OK** pour enregistrer vos réglages ou **CANCEL** pour cesser d'enregistrer.

Pour effacer des dates du l'enregistrement des Vacances:

1. Sous **LISTE**, cochez la boîte à côté de la date spécifique que vous voulez effacer.
2. Cliquez **DELETE**.

**OR**

1. Cliquez **DELETE ALL** sans cocher n'importe quelles boîtes pour effacer toutes les dates de la liste d'enregistrement de Vacances.

Cliquez **OK** pour enregistrer vos réglages, ou cliquez **DEFAULT** pour restituer des défauts d'usine des défauts d'usine.





## Sauvegarde/ Amelioration

Améliorez Le microprogramme de système et sauvegarde des données à une unité d'USB.

### AMELIORATION

Le nouveau microprogramme est périodiquement disponible pour le chargement du site internet de Lorex ([www.lorexctv.com](http://www.lorexctv.com)). Vous pouvez améliorer le microprogramme sur l'unité via le port d'USB sur le panneau avant.

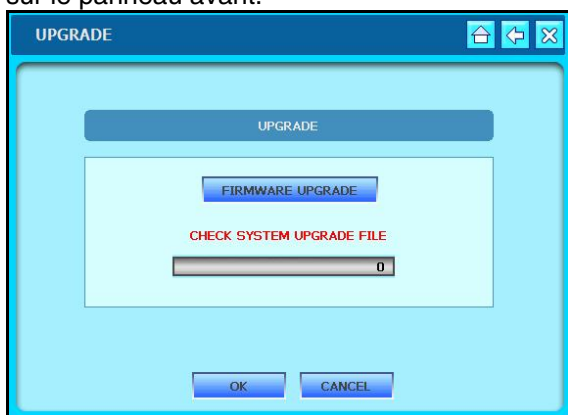

Pour améliorer le microprogramme du système:

1. Téléchargez le dernier microprogramme pour votre système de [www.lorexctv.com](http://www.lorexctv.com) à votre PC et copiez le **dossier** à une **unité d'USB**.
2. Insérez l'unité d'USB dans le panneau avant du système.
3. Du panneau de contrôle de système cliquez  et du cliquez **UPGRADE**.
4. Cliquez **FIRMWARE UPGRADE** pour le système de détecter l'unité d'USB.
5. Cliquez **START**. L'amélioration de Microprogramme prendra quelques moments ; la barre de progrès montre le statut de l'amélioration.
6. Une fois que l'amélioration est complète, cliquez **OK** et sortez du menu.
7. Déconnectez et reconnecter le câble d'alimentation du panneau arrière pour remettre le système à l'état initial

### SAUVEGARDE USB

Les données s'enregistrent dans l'archive du système en connectant une unité d'USB externe.

Note : Assurez que vous avez effacé toutes les données de l'unité d'USB. Le système formatera l'unité d'USB, effaçant toutes données, dans la préparation pour le processus d'archiver.

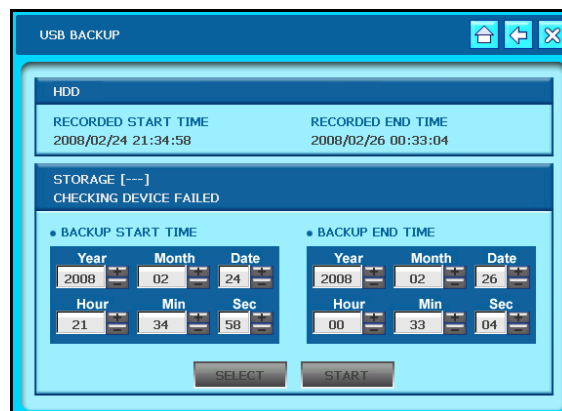

Pour sauvegarder des données via USB:

1. Connectez une unité externe d'USB au panneau avant du système.
2. Du Tableau de contrôle de Système, cliquez sur  et cliquez **USB BACKUP**. Vous devez entrer votre nom d'utilisateur et **votre mot de passe**.
3. Sous le TEMPS DU DEBUT DE SAUVEGARDE, entrez la date et l'heure pour le début de sauvegarde.
4. Sous le TEMPS DE FINITION DE SAUVEGARDE, entrez le Temps de Finition pour la conclusion de sauvegarde.
5. Cliquez **SELECT** pour le système de déterminer la taille totale de sauvegarde.  
**Note:** Si la taille de données de sauvegarde est plus grande que l'espace sur l'unité d'USB, le Temps de Finition sera automatiquement ajusté.
6. Cliquez **START** pour commencer la sauvegarde. Quand la sauvegarde se termine, sortez de l'écran et enlevez votre USB.

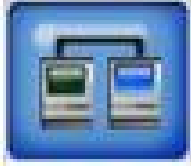

## Réseau

Configurez les réglages de réseau et activer le DDNS Lorex pour la visualisation éloignée.

### ETHERNET

Assurez que vous avez connecté votre système à votre réseau via le port de Réseau sur le panneau arrière. Avec le logiciel fourni, vous pouvez contrôler le système à distance en utilisant un PC avec l'accès Internet.

IP ADDRESS	192	168	1	7
SUBNET MASK	255	255	255	0
GATEWAY	192	168	1	1
STANDARD DNS SERVER	168	126	63	1

- **IP DYNAMIQUE** – Cochez la boîte si vous avez le service d'Internet avec une adresse d'IP Dynamique.
- **IP STATIQUE** – Cochez la boîte pour activer une connexion avec une adresse d'IP Statique. Si vous utilisez un IP Statique, utilisez le Clavier virtuelle pour éditer votre Adresse d'IP, Masque de Sous net, accès sécurisé, et Serveur DNS Standard.

Cliquez **OK** pour enregistrer vos réglages ou **DEFAULT** pour restaurer les défauts d'usine.

### CONNEXION

Configurez les réglages DHCP (Protocole de Configuration d'Hôte Dynamique). Ceci affecte comment votre système se communique avec le routeur.

- **TEMPS MORT DHCP**– Réglez l'heure (dans les millisecondes) pour le system d'envoyer/recevoir d'information du routeur. Utilisez une haute valeur sur un réseau lent et une valeur basse sur un réseau rapide
- **ESSAIE DE COMPTE DHCP**– Réglez l'intervalle de système pour essayer de reconnecter au routeur
- **PORT** – Réglez le port pour le système de communiquer avec le routeur. Par défaut, le système utilise le port 5000.

Cliquez **OK** pour enregistrer vos réglages ou **DEFAULT** pour restaurer les défauts d'usine.

**Conseil:** Le Mode DCHP vous permet de connecter rapidement la première fois en obtenant une adresse d'IP du routeur. Après l'installation initiale, nous recommandons que vous choisissiez un IP Statique et réglez l'adresse d'IP entre 1~100. Par exemple, si votre adresse d'IP est 192.168.0.107, changez les derniers chiffres à 50 (c.-à-d. 192.163.0.50).

Ceci garantit que de port avançant ne changera pas en cas d'une panne d'électricité ou en cas de remettre à votre réseau.

## SERVEUR WEB

Configurez le port Web du système.



- **SERVEUR WEB** – Cochez la boîte pour ouvrir le port Web sur le système.
- **PORT WEB** – Le port de réseau pour votre système pour communiquer avec le routeur. Par défaut, le port Web est 80. Utilisez le Clavier virtuelle pour changer la valeur du port Web.

Cliquez **OK** pour enregistrer vos réglages ou **DEFAULT** pour restaurer les défauts d'usine.

## DDNS

Activez le DDNS (Système de Nom du Domaine Dynamique) pour accéder votre système d'un domaine fixe (URL de site Web) sans entrer l'adresse d'IP.



Pour activer le DDNS:

1. Dans votre navigateur, aller à [www.lorexddns.net](http://www.lorexddns.net) et enregistrez pour le service de DDNS Lorex gratuit. Vous recevrez un e-mail de confirmation contenant votre nom d'utilisateur, Mot de passe, et votre nom de Domaine. Voyez Annexe 3 pour plus de détails.

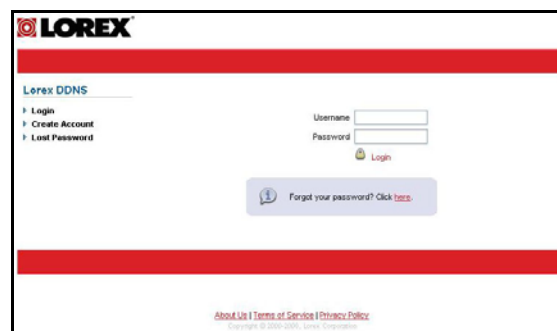

2. Du Tableau de commande de Système, cliquez  et cliquez **DDNS**.
3. Cochez la **boite DDNS**.

4. Cliquez le caractère de texte du **Domaine** pour ouvrir le **Clavier virtuelle**. Entrez votre **Domaine, ID d'utilisateur, et Mot de passe d'Utilisateur**. Vous serez envoyé un e-mail sur cette information une fois vous êtes enregistré à [www.lorexddns.net](http://www.lorexddns.net)

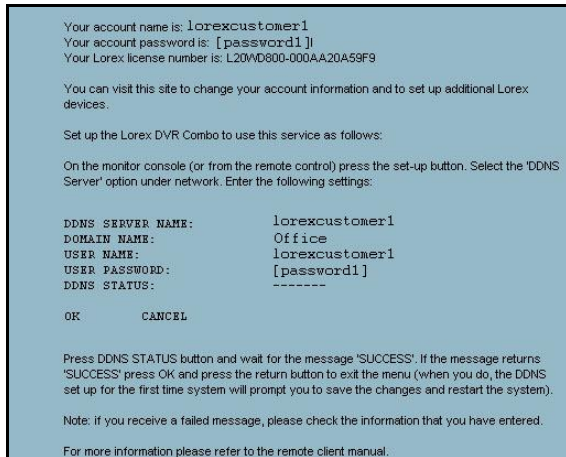

5. Cliquez **OK** pour tester la connexion. Un écran de **SUCCESS** doit apparaître. Si non successif, assurez que vous avez entré l'information de DDNS correctement.

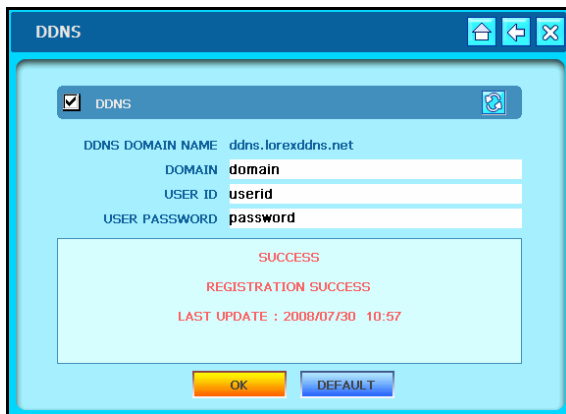

## RÉGLAGE DU COURRIER ÉLECTRONIQUE

Activer l'avis d'email. Par défaut, le système est placé pour employer Lorex DDNS comme serveur de défaut.

**Note:** Vous devez s'inscrire au service gratuit de Lorex DDNS afin d'employer le dispositif d'avis d'email. Voir l'annexe 3 pour plus d'information sur s'inscrire au service de Lorex DDNS.

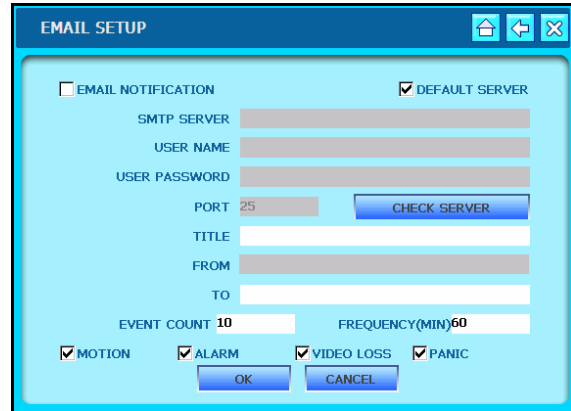

Pour activer l'avis d'email avec Lorex DDNS:

**Note:** Par défaut, la boîte de **SERVEUR de DÉFAUT** est vérifiée afin d'utiliser le serveur de Lorex DDNS.

1. Entrez la vedette matière pour l'avis dans le domaine de TITRE.
2. Entrez l'email address pour envoyer l'avis sortant d'email. (i.e. [jimsmith@yahoo.com](mailto:jimsmith@yahoo.com)).
3. Changez le **UTILIZE L'EXISTENCE** et la **FRÉQUENCE**. Le compte est le nombre de fois la système vérifie les événements; La fréquence est combien de fois le système enverra un avis d'email pour un événement déclenché.
4. Cochez les **boîtes MOUVEMENT, ALARME, PERTE VIDÉO, ou PANIQUE** pour placer que types d'événement que vous souhaitez envoyer des avis d'email.

Cliquez **OK** pour enregistrer vos réglages ou **DEFAULT** pour restaurer les défauts d'usine.

Pour activer l'avis d'email utilisant votre propre fournisseur d'email,:

1. Décochez la boîte de **SERVEUR de DÉFAUT**.
2. Cochez la boîte **AVIS D'EMAIL**.

3. Entrez l'information de serveur du SMTP de votre ISP, avec votre username et mot de passe.  
**Note:** Vous pouvez obtenir cette information de votre application d'email ou en entrant en contact avec votre Internet Service Provider.
4. Entrez **25** pour la **PORT**.
5. Entrez la vedette matière pour l'avis dans le domaine de TITRE.
6. Entrez l'email address pour envoyer l'avis sortant d'email. (i.e. [jimsmith@yahoo.com](mailto:jimsmith@yahoo.com)).
7. Changez le **UTILIZE L'EXISTENCE** et la **FRÉQUENCE**. Le compte est le nombre de fois la systeme vérifie les événements; La fréquence est combien de fois le système enverra un avis d'email pour un événement déclenché.
8. Cochez les **boîtes MOUVEMENT, ALARME, PERTE VIDÉO, ou PANIQUE** pour placer que types d'événement que vous souhaitez envoyer des avis d'email.

9. Cliquez sur le **SERVEUR de CONTRÔLE** pour examiner si votre information de serveur de smtp est correcte.

Cliquez **OK** pour enregistrer vos réglages ou **DEFAULT** pour restaurer les défauts d'usine.



## Langue

Réglez la langue de menu pour le système.

Réglez la langue de système à l'Anglais, Français, ou Espagnol.



Pour changer la langue de système :

1. Cliquez **English**, **French** ou **Spanish** (L'anglais, Français, ou Espagnol).
2. Cliquez **OK** pour épargner vos réglages ou **CANCEL** pour sortir sans enregistrer

## Annexe 1 : Spécifications de système

### Moniteur

<b>LCD</b>	Grandeur d'écran de 19"
<b>LCD Résolution</b>	1400x900
<b>Affichage de moniteur</b>	8-ch: temps réel: 240/200 FPS (NTSC/PAL) 16-ch: temps réel: 480/400 FPS (NTSC/PAL)
<b>Grandeur d'image</b>	1.5 KB (352x240)
<b>Entrée Vidéo</b>	1Vp-p, CVBS, 75ohms, BNC (16-ch) / 8 BNC, 4 DIN (8-ch)
<b>Entrée Audio</b>	8-ch: 2 x en ligne, RCA 16-ch: 4 x en ligne, RCA
<b>Sortie Audio</b>	8-ch: 1 x en ligne, RCA 16-ch: 1 x en ligne, RCA
<b>Audio</b>	Conférence d'audio a 2 façons (via réseau)
<b>Tension fournie</b>	100VAC-240VAC, 12VDC, 6.67A, 50/60Hz
<b>Alimentation d'électricité</b>	Approximativement. 80 watts
<b>Gamme de température</b>	14°F ~ 113°F (-10°C ~ 45°C)
<b>Poids</b>	8.8 kg / 19.5 Livres
<b>Dimensions d'Unité</b>	18.2" / 462mm X 14.5" / 369mm X 2.5" / 62 mm (W x D x H) (sans support)

### DVR

<b>Capacité de disque dur</b>	HDD SATA pré installé (maximum 1000 GB), Sécurité Certifié, 100% cycle de service
<b>Système d'exploitation</b>	WinCE 5.0
<b>Stockage secondaire</b>	Unité USB
<b>Formats de sauvegarder des dossiers</b>	Propriété
<b>Compression</b>	H.264
<b>Vitesse d'enregistrement</b>	352x240: 4- chaîne 120/100 (NTSC/PAL) 352x240: 8- chaîne 240/200 (NTSC/PAL) 352x240: 16- chaîne 480/400 (NTSC/PAL)
<b>Schedule d'enregistrement</b>	Quotidien, Hebdomadaire, Horaire par 4 groupe de chaîne
<b>Alarme avant/après l'enregistrement</b>	1~5 seconde (pré-) ; de 5~99 seconde (poste), programmable par 4 groupe de chaîne
<b>Recherche d'événement</b>	Jusqu'à 12.000 événements
<b>Reproduction</b>	8 ch. : simple, Quadruplée, ou 8 chaînes d'écran divisée 16 ch. : simple, Quadruplée, ou 9 & 16 chaînes d'écran divisée
<b>Entrée d'alarme</b>	8 x TTL, programmable comme NC/NO
<b>Sortie d'alarme</b>	1 x Relais avec contact de NC/NO ; 24V DC/600mA
<b>Détection d'activité</b>	16x12 grilles, niveau de Sensibilité : 4
<b>Contrôle PTZ</b>	RS-485 interface
<b>Fonctions a distance</b>	Visualisation en temps réel, Recherche, Configuration, Reproduction, Sauvegarde
<b>Contrôle de vitesse de réseau</b>	4 niveaux (100KB~ 2.5MB)/sec
<b>Protocole de réseau</b>	TCP/IP, DDNS et le Web
<b>Interface de réseau</b>	10/100-Base-TX, RJ-45

## Spécifications de système (continué)

### Dimensions

#### Moniteur

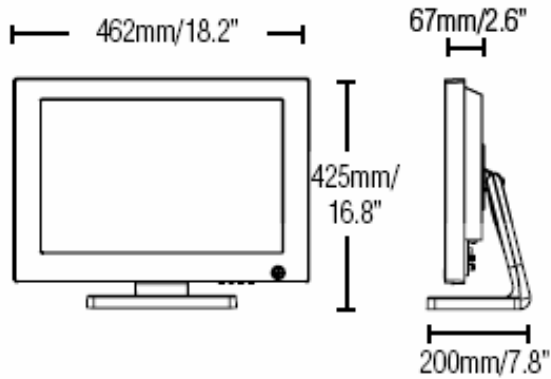

### Panneau arrière

#### 8-chaînes

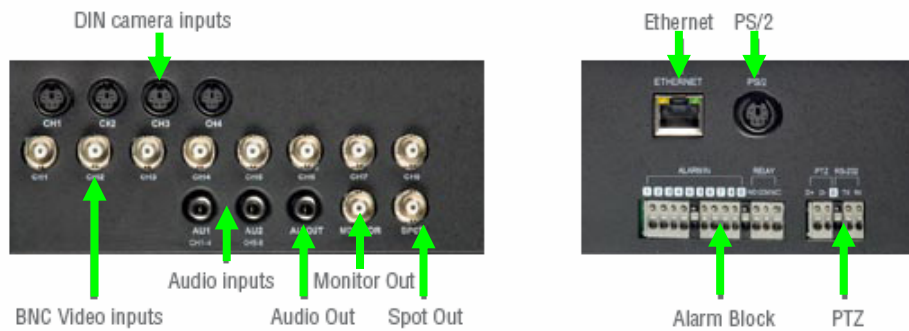

#### 16-chaînes

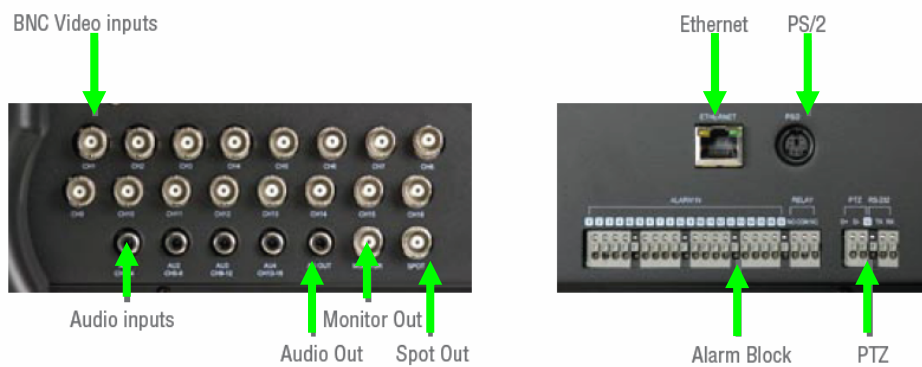



## Annexe 2 : Exigences de logiciel de Client Lorex

Le Logiciel de Client Lorex inclus avec votre système exige le suivant:

### *Exigences minimums de système:*

Description	Exigences
Système d'opération	Windows Vista (32-bit) Windows XP Professionnelle Windows XP Edition de maison Windows 2000
Processeur	Pentium IV 1.5 GHz (or équivalent)
Mémoire	512 MB RAM
Disque dur	50 MB installation exigée  * Espace supplémentaire de disque dur est exigé pour l'enregistrement. La taille de dossier variera dépendant sur les réglages de la qualité d'enregistrement.

### *Exigences recommandées de système:*

Description	Exigences
Système d'opération	Windows Vista (32-bit) Windows XP Professionnelle Windows XP Edition de maison
Processeur	Pentium IV 3 GHz (or équivalent)
Mémoire	1024 MB RAM
Disque dur	50 MB installation exigée  * Espace supplémentaire de disque dur est exigé pour l'enregistrement. La taille de dossier variera dépendant sur les réglages de la qualité d'enregistrement.

Pour plus d'informations, Veuillez référer au Manuel d'Utilisateurs sur le logiciel de Client Lorex inclus avec ce système.

Visitez le site Internet de soutien de Lorex à [www.lorexcctv.com](http://www.lorexcctv.com) pour l'information sur les derniers logiciels et guides de consommateur.

## Annexe 3 : Installation de visualisation Éloignée

Vous pouvez contrôler votre système à distance en utilisant votre réseau existant et le Logiciel de Client Lorex. L'installation de l'application pour visualisation éloignée exige plusieurs étapes ; les compétences d'établissement de contacts professionnels sont exigées pour correctement installer les fonctions de visualisation éloignées.

### Que'ce-que vous besoin ?

- Un système intégré LCD-DVR
- Un PC avec le logiciel de Client Lorex 6,0 installé (référez au Manuel d'Utilisateurs sur le logiciel de Client Lorex pour les instructions d'installation)
- Un routeur (non inclus) connecté au câble d'Internet Ultrarapide ou modem DSL (pour la visualisation éloignée de votre système sur Internet hors de votre réseau de maison)

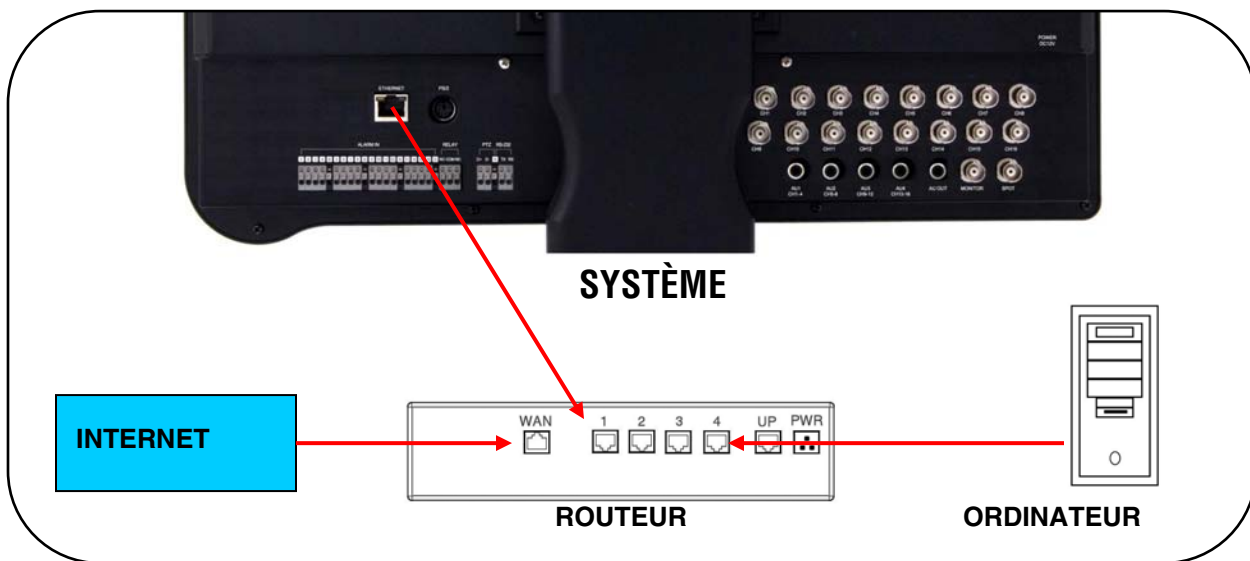

### Installation de réseau/ Aperçu D'accès Eloigné

Pour installer la visualisation éloignée :

1. Avec le système éteint, connectez le système au routeur en utilisant le câble d'Ethernet inclus.
2. Alimentez le système en allumant. Vous devez connecter le système au routeur avant allumer le système. Ceci permet le système et le routeur pour communiquer sur le réseau.
3. Appuyez et tenez le bouton "Enter" sur le panneau d'avant pour trouver l'adresse d'IP de votre système.
4. Activez le port avançant sur votre routeur. Référez au Guide de Routeur et Principes fondamentaux du Guide D'accès Vidéo et Eloigné pour la plus ample assistance avec votre installation de réseau spécifiques et matériel.
5. Créez un compte à [www.lorexddns.net](http://www.lorexddns.net)
6. Activez le DDNS sur le système (le Menu principal de Système> Réseau> DDNS).
7. Configurez le logiciel, en utilisant l'information sur les pages procédant.

## Check-list pour gestion de réseau

Utilisez cette check-list pour confirmer que vous avez complété toutes les étapes pour l'installation de Réseau.



### 1. J'ai le suivant:

- Internet Ultrarapide
- Routeur
- Câble Ethernet (fourni avec le système)
- PC avec le Logiciel de Client Lorex installé



### 2. J'ai éteint le système et exécuté le suivant:

- Connecté le câble d'Ethernet a l'arrière du système
- Connecté l'autre fin du câble Ethernet à mon routeur

**Note:** L'installation de réseau ne fonctionnera pas si vous n'avez pas un routeur.



### 3. J'ai trouvé l'information de mon Système:

- Appuyez et tenez le bouton "Enter" sur le Panneau d'avant pour trois seconde

**OÙ**

- Menu principal de Système> Configuration> Information de Système

Mon Adresse d'IP est: \_\_\_\_\_

Mon Adresse de MAC est: \_\_\_\_\_

**Note:** Si votre Adresse d'IP montre 127.0.0.1, veuillez retourner à l'étape 1 et réexaminez toutes vos connexions.



### 4. J'ai activé le Port avançant sur mon routeur:

- a. Port 80
- b. Port 5000

**Note:** Chaque routeur est différent, donc les règlements de port changeant varient par le modèle. Veuillez nous visiter sur le site Web à [www.lorexcctv.com](http://www.lorexcctv.com) pour l'assistance avec les derniers types de routeurs. Si votre routeur n'est pas énuméré, veuillez référer au manuel de votre routeur ou contacter le fabricant de votre routeur pour l'assistance.

### 5. J'ai configuré DDNS pour l'accès éloigné à mon système:

Aller à [www.lorexddns.net](http://www.lorexddns.net) et créer un nouveau compte

Domaine: \_\_\_\_\_

ID D'utilisateur: \_\_\_\_\_

Mot de passe: \_\_\_\_\_

### 6. J'ai configuré mon système pour connecter au serveur DDNS:

- i. Du Menu principal de Système cliquez NETWORK (réseau), et après cliquez DDNS.
- ii. Vérifiez la boîte DDNS.
- iii. Entrez votre Domaine, ID d'utilisateur, et Mot de passe d'utilisateur.
- iv. Cliquez OK pour vérifier le statut de la connexion DDNS.

**Note:** Un message de succès doit apparaître ; si non, vérifiez vos connexions et information de compte DDNS.

### 7. J'ai configuré le Logiciel de Client Lorex:

Si vous connectez a travers votre réseau (c.-à-d. le Système et PC sont les deux dans votre maison), vous avez seulement besoin d'entrer l'Adresse d'IP de votre système en configurant le logiciel de Client.

Si vous connectez d'hors de votre réseau (c.-à-d. le Système est à la maison et votre PC au travail), utilisez le nom de domaine DDNS pour configurer le logiciel.

## Comment dois-je mes adresses d'IP et MAC ?

L'adresse d'IP et MAC de votre système est nécessaire pour l'installation de DDNS. DDNS vous permet de regarder et contrôler votre système d'un emplacement éloigné.

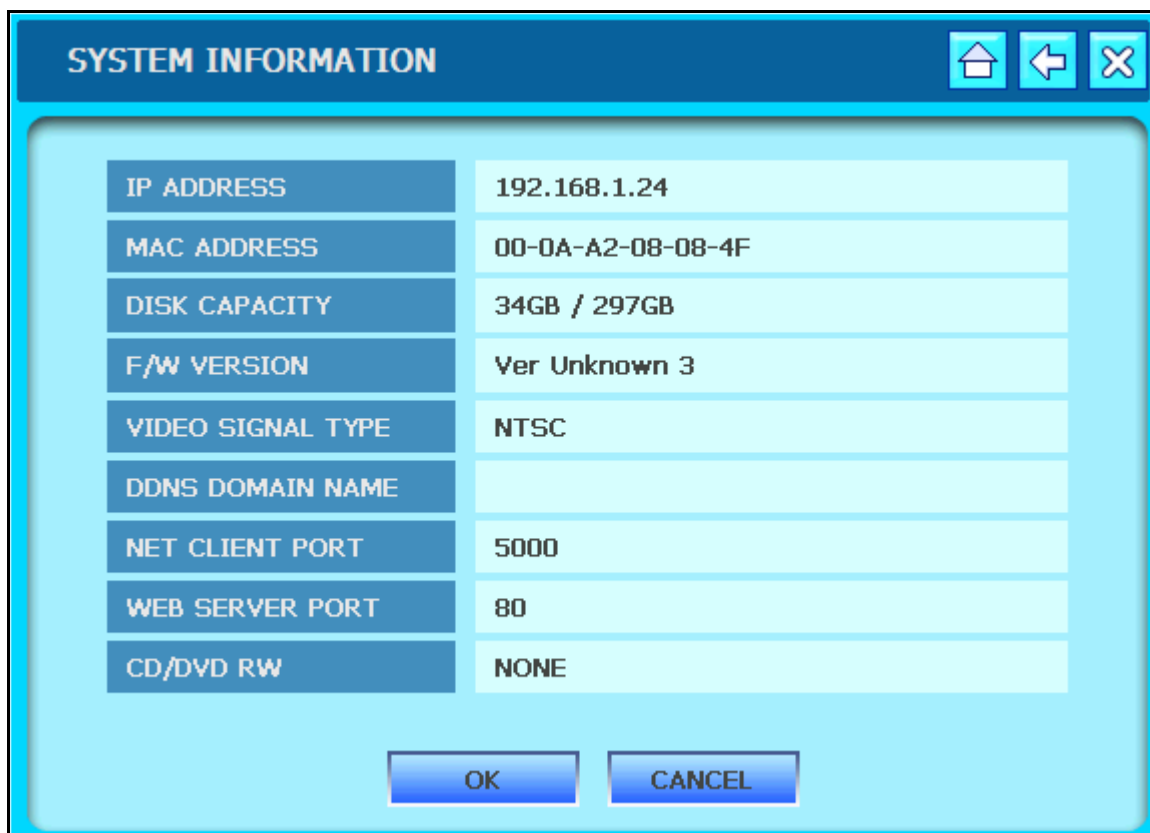

Pour trouver vos adresses d'IP et MAC:

- Appuyez et tenez le bouton "**Enter**" sur le Panneau avant pour trois seconde.

**OU**

1. Déplacez le curseur de souris vers le bas de l'écran pour ouvrir la **Barre de Fonction** et

cliquez .

2. Du Menu principal de Système, cliquez  et cliquez **System Information** (Information de Système)

### Trouver votre adresse d'IP Externe

Si vous souhaitez trouver votre adresse d'IP externe, vous pouvez utiliser un site Internet de tiers comme <http://www.showmyip.com>

Votre adresse d'IP externe peut être aussi trouvée dans vos réglages de Routeur. Veuillez référer à votre guide d'utilisateur de routeur pour plus amples détails.

## Comment doit-on rendre capable le Port avançant?

Vous avez besoin d'activer le port avançant sur votre routeur pour tenir compte des communications externes avec votre système pour le port suivant:

- PORT 5000

Ordinateurs, DVRs, et les autres appareils dans votre réseau peut communiquer directement seulement avec le réseau interne. Les ordinateurs et systèmes hors de votre réseau ne peuvent pas communiquer directement avec ces appareils. Quand un système sur les réseaux internes a besoin d'envoyer ou recevoir l'information d'un système hors du réseau (c.-à-d. d'Internet), l'information est envoyée au routeur.

### EXEMPLE DE RESEAU

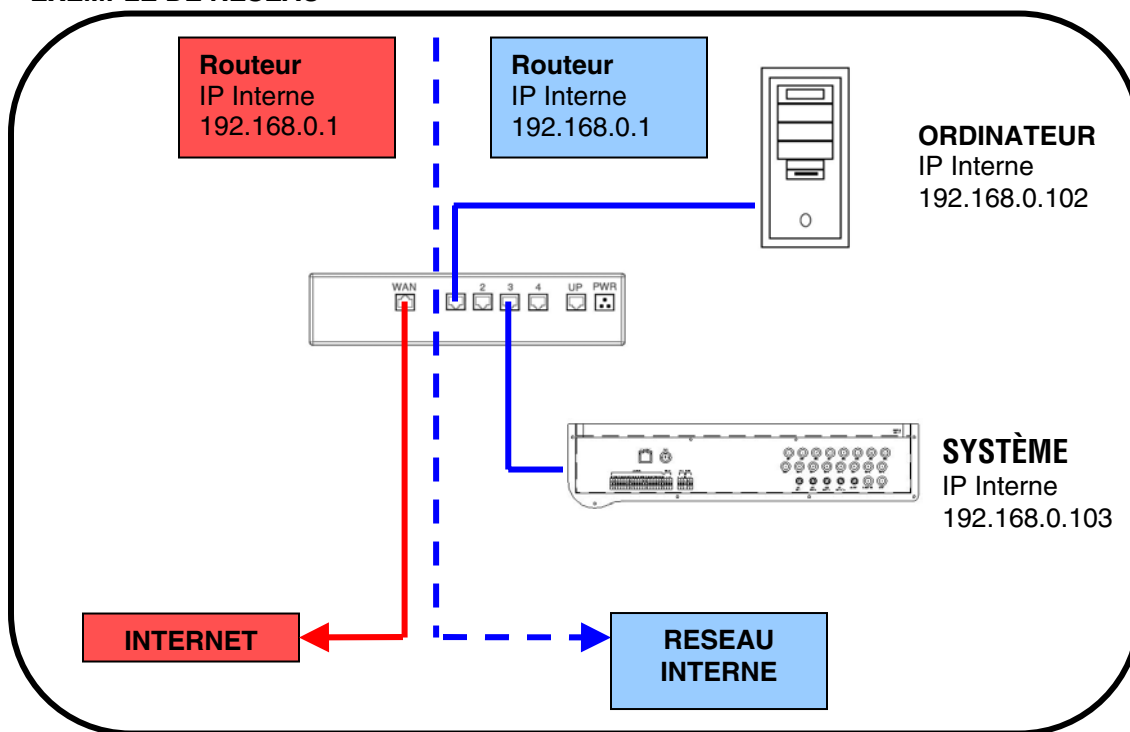

Quand un ordinateur sur l'Internet a besoin d'envoyer des données à votre réseau interne, il envoie ces données à l'adresse d'IP externe du routeur. Le routeur a alors besoin de décider où envoyer ces données. C'est ici que l'installation du Port Avançant devient importante.

Le Port avançant indique au routeur à quel appareil sur le réseau interne d'envoyer les données. Quand vous installez un port avançant sur votre routeur, il prend les données de l'adresse d'IP externe : le numéro de port et envoie que les données à une adresse d'IP interne : le numéro de port (c.-à-d. l'IP Externe du Routeur 216.13.154.34:6100 à IP Interne du DVR 192.168.0.103:6100).

Les instructions trouvées en ligne dans les Guides de Configuration de Routeur vous aideront dans les configurations du port avançant pour une sélection de modèles de routeur différents. Visitez notre site web sur les Guides de soutien pour Consommateur à <http://www.lorexcctv.com/support> pour plus de détails.

## Comment dois-je créer mon compte DDNS ?

Lorex offre un service de DDNS gratuit pour l'usage avec votre système. Un compte DDNS vous permet d'établir une URL (l'adresse de site Internet) qui se refere à votre Réseau Local.

Pour creer votre compte DDNS de Lorex gratuit:

1. Dans votre navigateur, aller à [www.lorexddns.net](http://www.lorexddns.net) et cliquez sur "**Create Account**".



2. Complétez les caractères **d'Information de Compte** avec votre information personnelle. Complétez **l'Information de Garantie** avec vos détails d'achat (facultatif).

3. Complétez les caractères d'Information de Système:

- **Permis de Produit** : Choisissez votre modèle de produit du menu descendant du permis de produit
- **<Code de produit> - <Adresse MAC >**: Localisez l'adresse MAC de votre (enregistré en chargeant le Système)
- **Requête d'URL** : Choisissez une URL pour votre connexion DDNS (c.-à-d. votre nom, votre entreprise ou le nom de votre commerce, ou n'importe quoi de votre choix.)

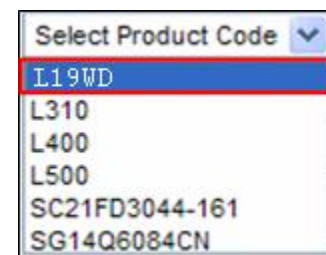

4. Une fois que l'information a été entrée, cliquez sur "**Create New Account**".

## Comment dois-je créer mon compte DDNS? (Continué)

5. Votre information de Compte vous sera envoyée à l'Adresse e-mail que vous avez utilisé dans l'Etape 2.

Noms du revendeur:	<a href="https://dns1.lorexddns.net">dns1.lorexddns.net</a>
Noms d'utilisateur:	tomsmith1
Nom de Domaine:	tomsmith
Mot de passe:	(votre mot de passe)

Vous aurez besoin de cette information pour l'accès éloigné à votre Système. Enregistrez votre information au dessous :

Noms d'utilisateur: \_\_\_\_\_

\* Nom de Domaine: \_\_\_\_\_

Mot de passe: \_\_\_\_\_

\* Seulement la première partie du Nom de Domaine est exigée pour installation sur le Système. Par exemple, si le domaine complet envoyé est tomsmith.lorexddns.net, l'unité exige que seulement tomsmith soit entré.



## Comment doit-on activer le DDNS sur mon système?

Une fois que les réglages de DDNS ont été configurés en ligne, vous devez entrer l'information sur le système.

- Ouvrez le Menu principal de Système et cliquez  et après cliquez **DDNS**.



The screenshot shows a window titled "DDNS" with a blue header. Inside, there is a checked checkbox labeled "DDNS" and a refresh icon. Below this, the "DDNS SERVER" is set to "ddns.lorexddns.net". There are three input fields for "DOMAIN NAME", "USER NAME", and "USER PASSWORD". A large light blue box in the center contains the text "REGISTER OK" in red, followed by "LAST UPDATE : 2008/03/17 19:13" in red. At the bottom, there are two buttons: "OK" (blue) and "DEFAULT" (yellow).

- Cochez la **boîte DDNS** dans le coin supérieur gauche. De l'e-mail de confirmation de DDNS Lorex, entrez  **votre Domaine, ID d'utilisateur, et Mot de passe d'Utilisateur** en utilisant le Clavier virtuelle



This screenshot is identical to the one above, showing the "DDNS" configuration window with the "REGISTER OK" status and the "LAST UPDATE" timestamp.

- Cliquez **OK** pour tester le statut de la connexion DDNS.

**Note:** Un message de Succès apparaîtra si le système connecte avec succès le Serveur DDNS sur Internet. Si non, vérifiez votre connexion et votre information DDNS.

## Comment doit-on installer le Logiciel de Client Lorex?

Le logiciel de Client Lorex vous permet à distance de configurer et contrôler votre système, enregistrer et reproduire de vidéo d'un PC. Référez au manuel d'utilisateur du logiciel de Client Lorex pour l'information complète sur l'utilisation du Client Lorex.

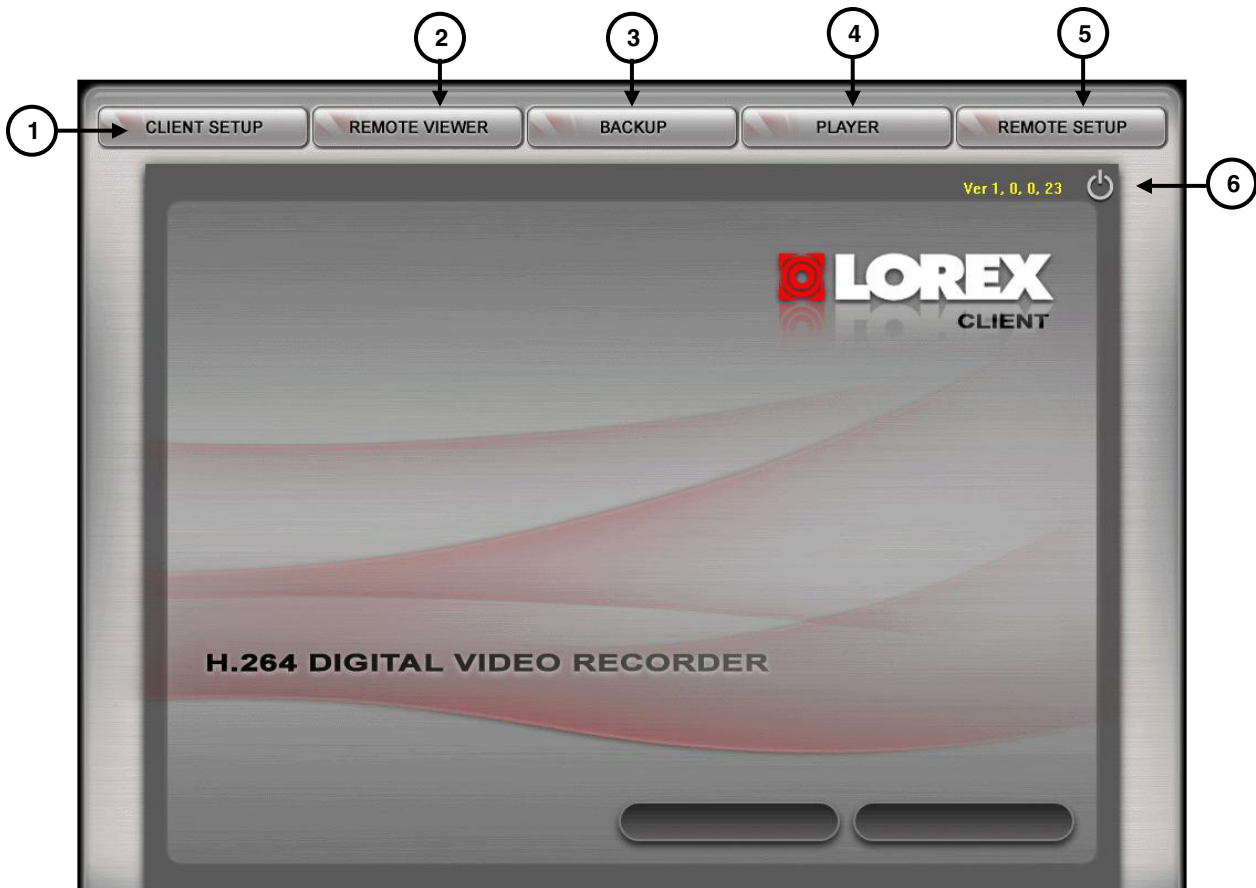

1. **INSTALLATION DE CLIENT** – Configurez le logiciel de Client pour connecter à votre système.
2. **VISUALISATION ELOIGNÉ** – Visualisez la vidéo réelle, recherche, et la reproduction des données enregistrées sur votre Système.
3. **SAUVEGARDE** – Sauvegardez la vidéo enregistrée de votre système à votre PC.
4. **LECTEUR** – Reproduisez des vidéos enregistrées vidéo sur votre PC.
5. **INSTALLATION ELOIGNÉE** – Changez les installation sur votre système a distance.
6. **ALIMENTATION** – Cliquez pour sortir du programme

## Installation de Client Lorex

Vous aurez besoin d'installer et configurer le Client Lorex pour utiliser la fonction de visualisation Éloignée de votre système. Assurez que vous avez complété l'installation gratuite du DDNS Lorex avant d'utiliser le Client Lorex.

Pour installer le Client Lorex :

1. Cliquez deux fois l'**icône de Client Lorex** sur votre desktop d'ordinateur.
2. Du fichet principal de Client Lorex, cliquez l'**installation de client** (Client Set-up) dans le coin supérieur gauche.



3. Du fichet d'installation de Client, cliquez le **Register site** (Site de Registre). Un nouveau fichet s'ouvrira pour vous afin d'entrer l'information du réseau de votre système.
4. Sous l'installation d'IP, entrez **L'URL DDNS** de votre système ou **l'adresse d'IP** ; entrez **5000** dans le caractère de Port. Dans le caractère d'Emplacement, entrez un nom pour l'emplacement de votre système (c.-à-d. à la maison, Travail).

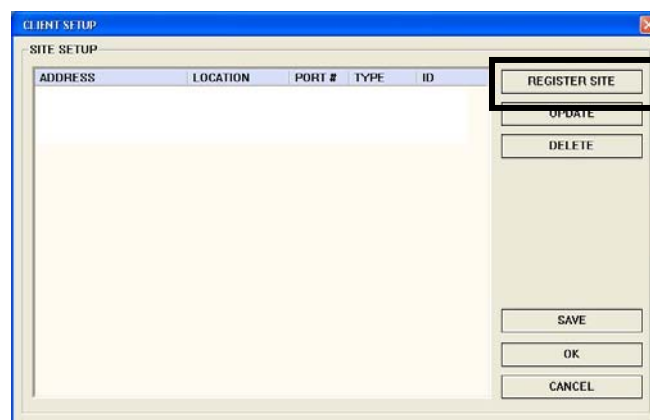

5. Sous la signature, entrez l'**ID d'utilisateur** et le **Mot de passe** pour votre système et cliquez **OK**.
6. Choisissez votre site récemment ajouter et cliquez **OK**.

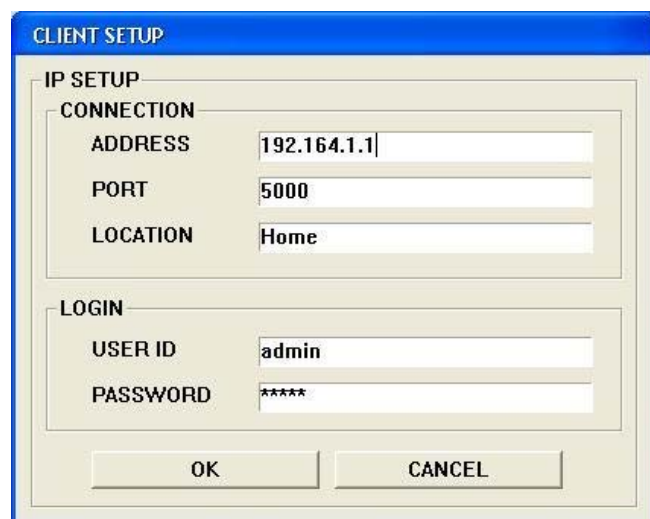

*Pour l'information complète sur l'utilisation de la visualisation lointaine, lecteur, et les fonctions de Sauvegarde du Client Lorex, veuillez se référer au manuel de logiciel du Client Lorex.*

## Annexe 4 : Audio a l'écoute

L'audio a l'écoute vous permet d'écouter a l'audio en direct sur le Système, une chaîne à la fois.\*

### Connectant les Caméras Audio

**DIN seulement:** Connectez jusqu'à quatre caméras de 6-pin DIN aux chaînes 1~4. Dans le menu Audio, assignez l'enregistrement d'audio à un de ces quatre caméras DIN.

**BNC seulement:** Connectez une caméra BNC avec capacité audio dans les chaînes 1~4 et/ou une caméra BNC avec capacité audio dans les chaînes 5~8.

**DIN & BNC:** Connectez jusqu'à quatre caméras de 6 épingle aux chaînes 1~4. Dans le menu Audio, assignez l'enregistrement d'audio à un de ces quatre caméras DIN. Connectez une caméra BNC avec capacité aux chaînes 5~8.

**Note:** Si vous utilisez les caméras audio DIN et BNC, vous devez connecter la caméra BNC aux chaînes 5~8.

Pour activer l'audio a l'écoute :

1. Connectez une **caméra audio BNC** ou **caméra DIN** (Ch. 1~4 seulement) au système.
2. Choisissez la chaîne audio :

*Souris:* De la Barre de Fonction, cliquez  et après choisissez **A1** ou **A2** oc cliquez **OFF** pour éteindre le haut parleur interne OFF.

*Télécommande:* Appuyez le bouton **AUDIO** pour changer entre les chaînes audio 1~2 ou éteindre le haut-parleur interne OFF.

*Panneau Avant:* Appuyez le bouton **AUDIO** pour naviguer entre les chaînes audio 1~2 ou éteindre le haut-parleur interne OFF.



\* La configuration audio se varie par le modèle :

L19WD400 – 1Chaîne Audio ; L19WD800 – 2 Chaînes Audio ; L19WD1600 – 4 Chaînes Audio.

## Annexe 5 : Installation d'enregistrement de Mouvement

Quand vous alimentez premièrement le système, il commence automatiquement l'enregistrement dans le mode continu. Vous pouvez souhaiter changer cette réglage pour améliorer le procès a vos besoins de sécurité. Une option est d'avoir les caméras d'enregistrer seulement quand ils détectent le mouvement.

Vous pouvez régler la Détection de Mouvement pour les groupes de quatre caméras selon un plan horaire. Utilisez la grille de Cellule de Mouvement pour appliquer la détection de mouvement à un secteur spécifique de l'image.

Pour régler le mouvement enregistrant:

*Souris:*

1. Cliquez le ◀▶ pour choisir un groupe de chaînes (le numéro se varie dépend de votre système).
2. Cliquez sur  pour l'enregistrement de mouvement.
3. Cliquez sur une des **carreaux dans la tableau selon le jour et l'heure (s)** vous voulez que le mouvement s'enregistre par exemple, si vous avez voulu que le Mouvement s'enregistre du minuit à 6 A.M, lundi a vendredi

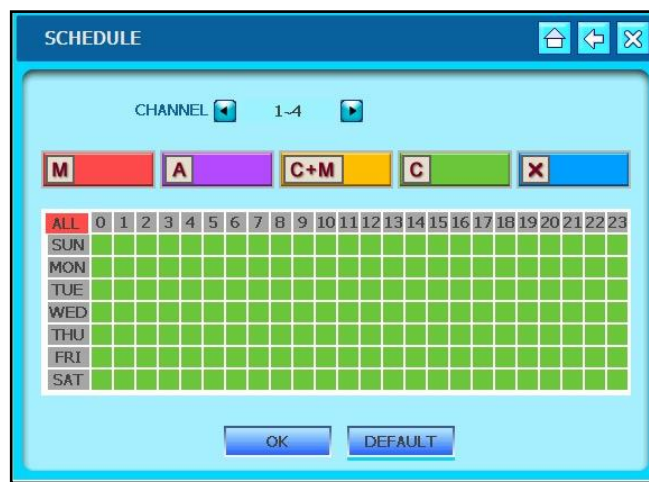

Cliquez sur .

Cliquez et traînez à travers le tableau de la touche «**MON-0**» à la touche «**FRI-5**». La secteur choisi se converti en mauve pour indiquer que l'enregistrement de Mouvement est activer de 12 AM à 6 AM, lundi a vendredi.

4. Cliquez sur **OK** pour enregistrer vos réglages.

**Continu & Mouvement**



Ce système a une caractéristique d'enregistrement avancée où l'enregistrement Continu et de Mouvement peut être actif tout deux en même temps:

- Le système enregistre continuellement, mais quand il détecte le mouvement, il affiche un «M» sur la chaîne pertinente.
- L'événement est noté comme Mouvement dans l'archive de système.
- Ceci est utile dans les situations où vous voulez l'enregistrement continu, mais aussi le besoin pour traquer des événements pour le recherche convenant et plus rapide.

## Utilisation des Cellules de Mouvement

Vous pouvez configurer la Détection de Mouvement d'avantage pour faire le système d'enregistrer seulement quand le mouvement est détecté dans un secteur spécifique de l'image de la caméra. Utilisez cette caractéristique pour masquer certains secteurs, comme les fenêtres et portes.

Vous pouvez aussi régler les cellules de mouvement pour enlever certains secteurs de la détection, comme un secteur de circulation lourd, ou un morceau de machinerie constamment en mouvement.

Pour configurer le réglage du Cellule de Mouvement:

*Souris:*

1. Cliquez a droite sur l'écran pour ouvrir le **Grille du cellule de mouvement**.
2. Cliquez et traînez à travers l'écran pour régler un secteur spécifique sensible de mouvement. Choisissez et Eclaircissez des boutons surgissant.

**Note:** Les cellules actives sont claires ; les cellules inactives sont de couleur grise solides.

Les petits carrés gris indiquent que les carrés choisis en cliquant & traînant.

Pour vérifier si ce mouvement est actif, remuez votre main devant la caméra – les cellules actives tournent vert.

3. Cliquez **CLEAR** pour désactiver la sensibilité de mouvement aux cellules choisies. Les cellules désactivées tournent en couleur grise solide.
4. Si les cellules sont désactiver, cliquez et traînez sur les cellules que vous souhaitez activer et cliquez **SELECT**.

Cliquez a droite n'importe où sur l'écran pour retourner au MENU DE RÉGLAGE DE MOUVEMENT.

5. Cliquez **OK** pour enregistrer vos réglages, ou cliquez sur **DEFAULT** pour restaurer les défauts d'usine.

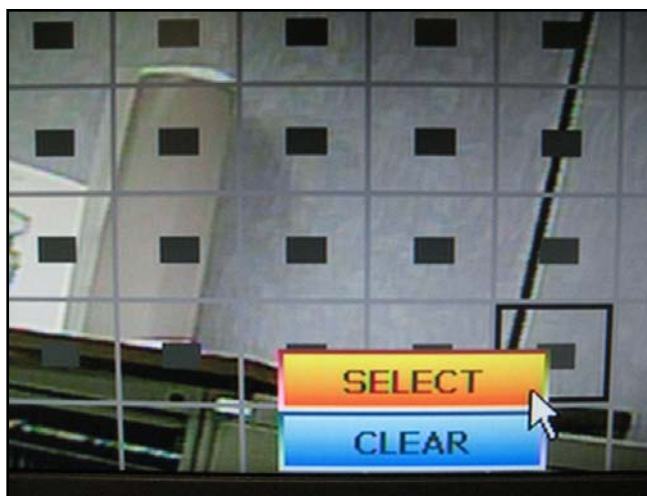
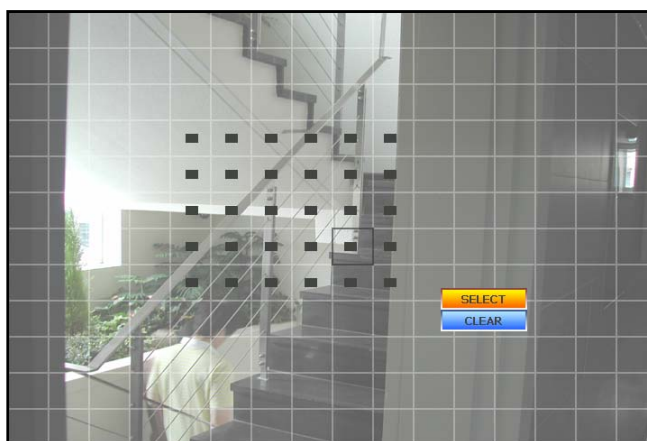

## Annexe 6 : Utilisation de la Calculatrice de stockage

Utilisez la Calculatrice de stockage incluse sur le CD de logiciel pour déterminer la quantité de temps d'enregistrement disponible sur votre Disque dur, par rapport au système de réglages d'enregistrement.

Pour utiliser la Calculatrice de stockage:

1. Cliquer deux fois le **Storage Calc.exe**
2. Sous Caméra, cliquez **NTSC** ou **PAL**.
3. Dépendant de votre système, cliquez sur **4 CH**, **8 CH**, ou **16 CH**.\*
4. Cliquez les menus descendant à **NORMAL**, **HAUT**, ou **PLUS HAUT** (NORMAL, HIGH, HIGHEST). Cliquez les menus descendant de FPS et choisissez **3**, **5**, **10**, **15**, ou **30** cadres par seconde.
5. Cliquez le menu descendant de Taille d'HDD "HDD Size" et choisissez la taille de disque dur de votre système.

**Note:** Si votre taille dure d'unité n'est pas énumérée, cliquez sur le bouton de radio au dessous du menu descendant et entrez votre taille d'unité dure manuellement.

6. Cliquez sur "**HDD Check**". Le Calculatrice de stockage affiche le temps d'enregistrement disponible (Jour/heure/minute) sur votre meilleur selon les valeurs entrées. Ajustez les valeurs pour trouver la meilleure configuration pour convenir vos besoins de sécurité.

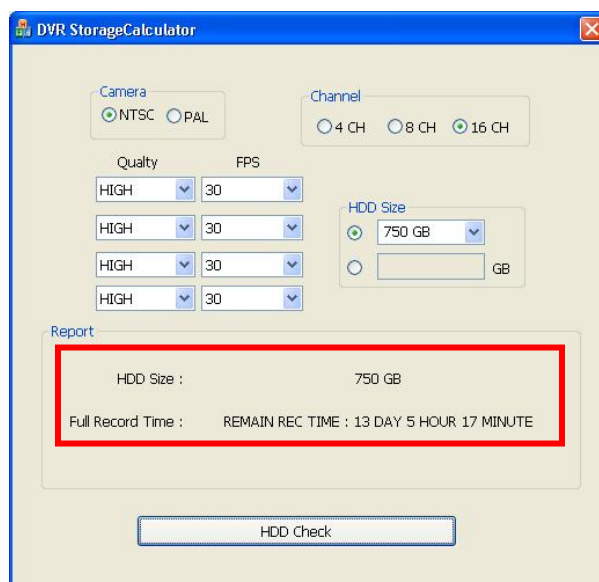
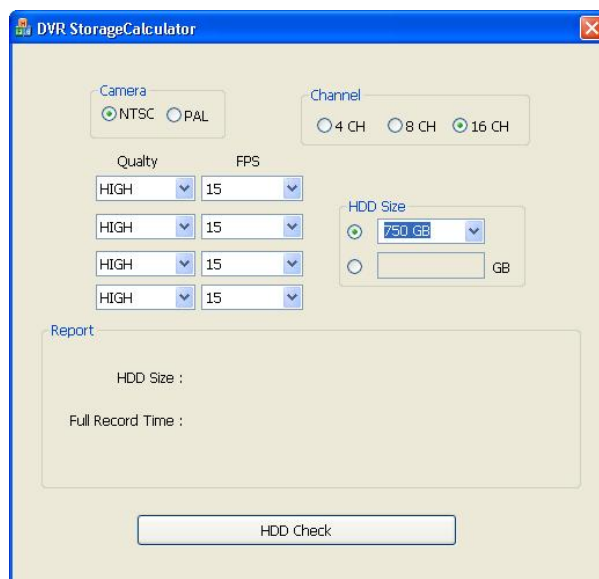

**Les calculassions finale**– Un exemple des calculassions de stockage finales.

\*16-chaînes seulement sur L19WD1600

## Annexe 7 : Remplacement de l'Unité Dure

Le système est fourni avec un l'unité dure SATA pré installé et avec sécurité de grade. Vous pouvez augmenter la capacité de stockage de votre système en remplaçant le HDD incorporé avec un plus grand l'unité dure SATA (maximum 1000 GB\*).

**Note:** Avant de changer l'unité dure, assurez d'éteindre le système en débranchant le câble d'alimentation du système.

### ***Enlevement d'unité dure installée***

Pour enlever l'unité dure installée::

1. Enlevez les vis de la couverture d'unité dure à l'arrière du système.
2. Soigneusement enlevez l'unité dure du système.
3. Débranchez le câble de l'unité dure.
4. Enlevez les quatre vis montant et glissez soigneusement l'unité dure de l'encaissage en métal



### ***Installation de la nouvelle unité dure***

Pour installer la nouvelle unité dure :

1. Soigneusement glissez la nouvelle unité dure dans l'encaissage en métal (d'étiquette sur le côté bas), et vissez les quatre vis montant.
2. Connectez le câble à l'unité dure. Assurez que le câble est sûrement connecté dans le système et à l'unité dure.
3. Soigneusement mettez l'unité dure dans l'unité. Doucement glissez l'unité dure à sa place et alignez les trous pour les vis.
4. Visez les vis fermement, en verrouillant l'unité dure à sa place. L'unité dure doit être a niveau avec le panneau arrière du système.
5. Reconnectez le câble d'alimentation au système.

### ***Formatage de l'unité dure***

Vous devez formater la nouvelle unité dure avant l'enregistrement.

Si une nouvelle unité dure est détectée, le système vous incitera pour formater l'unité. Si vous ne formatez pas l'unité dure, il ne fonctionnera pas convenablement avec le système.

**Note :** Si vous formatez l'unité dure pour utilisation dans votre système, il ne peut plus être utilisé dans un PC.

\*1000 Gigaoctet (GB) = 1 Téraoctet (TB).



## Annexe 8: Connectant un Moniteur Spot Out

Utilisez le port Spot sur le panneau arrière du système pour connecter un Moniteur Spot Out (non inclus). Spot out affiche les chaînes de la caméra en séquence. Vous pouvez changer le temps de demeure pour l'intervalle de temps dans le menu d'Intervalle. Ceci est utile pour un moniteur dans la visualisation publique : vous pouvez faire des gens conscients qu'ils sont regardés. Vous pouvez utiliser aussi le moniteur Spot Out pour afficher des annonces ou publicité. Referez au manuel de logiciel de Client Lorex pour plus de détails.

Pour changer les intervalles de temps:

1. Du Menu principal de Système, cliquez  et après cliquez **INTERVAL**.
2. Sous d'Intervalle changeant, cliquez ◀▶ pour ajuster le temps de demeure (dans les secondes) pour le Moniteur Spot. Le plus haut le temps, le plus longtemps l'image restera sur l'écran.
3. Cliquez **OK** pour enregistrer vos réglages, ou **DEFAULT** pour restaurer les défauts d'usine.

### Connectant un moniteur externe

Utilisez le port du Moniteur sur le panneau arrière du système pour connecter un moniteur externe. Le "monitor-out" reflète l'image d'écran entière de votre système. Ceci est utile si vous avez besoin de contrôler le système d'un deuxième emplacement (par exemple un bureau arrière).

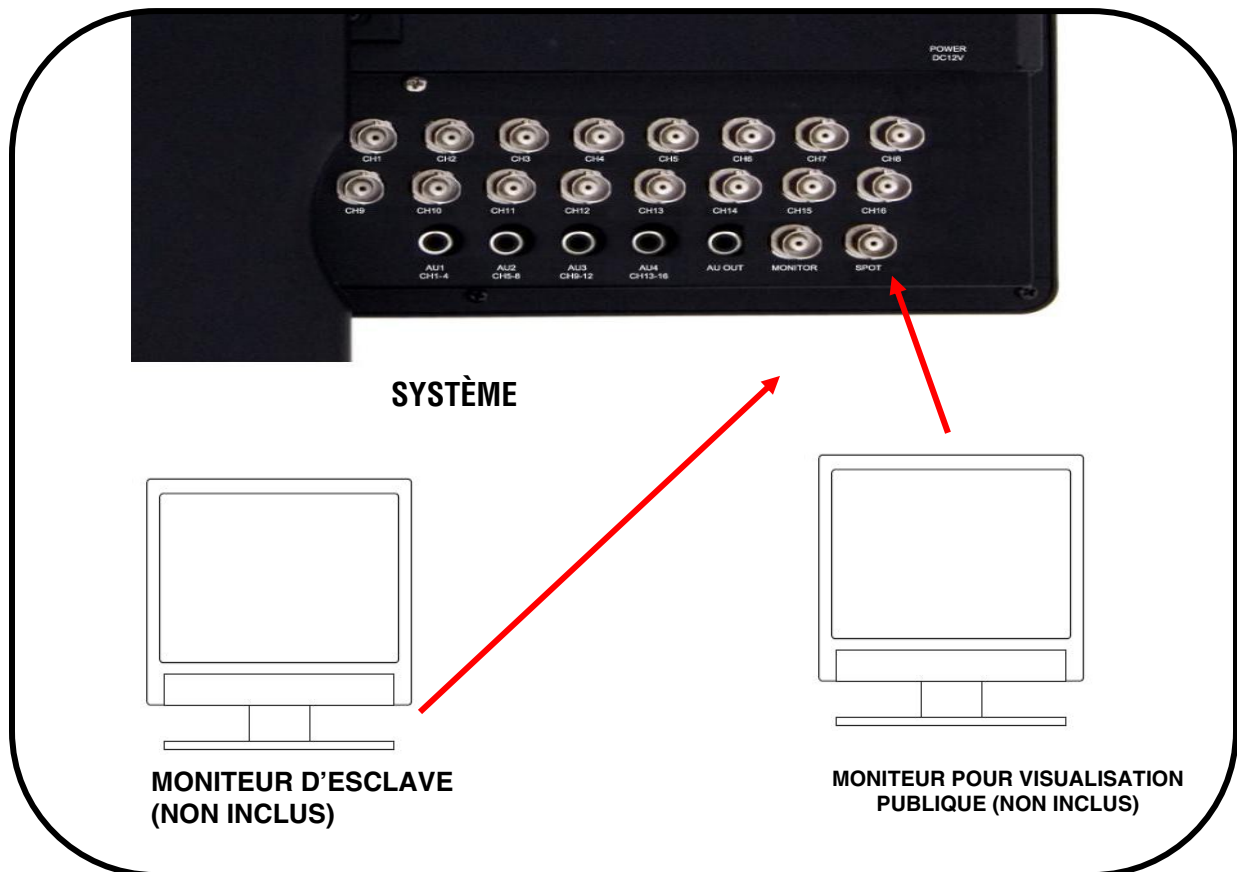

## Annexe 9: Connectant l'appareil de Mouvement /Alarme

Vous pouvez rendre capable la Détection de Mouvement et le contrôle d'Alarme du Menu principal de Système. Vous pouvez aussi connecter des appareils de senseur de mouvement supplémentaires au système (c.-à-d. les détecteurs de mouvement, détecteurs de porte/fenêtre). Utilisez un détecteur de mouvement ou senseur pour envoyer un signal au système pour commencer la visualisation de caméra et enregistrement sur la chaîne de caméra correspondante (quand rendu capable dans le Menu)

Par exemple, une unité de senseur de fenêtre est installée sur le port de Bloc d'Alarme #4. Quand ce senseur s'active, la caméra sur CH4 deviendra aussi actif (si rendu capable dans le menu d'alarme sur le système).

### Installer un Senseur

Pour connecter un senseur d'alarme externe au système :

1. Connectez le **Câble de Sol** au numéro de Port de la Chaîne désiré – le sur le panneau arrière.
2. Connectez le **Câble de Signal** au numéro du port de la Chaîne désiré + sur le panneau arrière.
3. Du Menu principal de Système, cliquez  et après cliquez **ALARM** pour configurer l'enregistrement d'alarme.

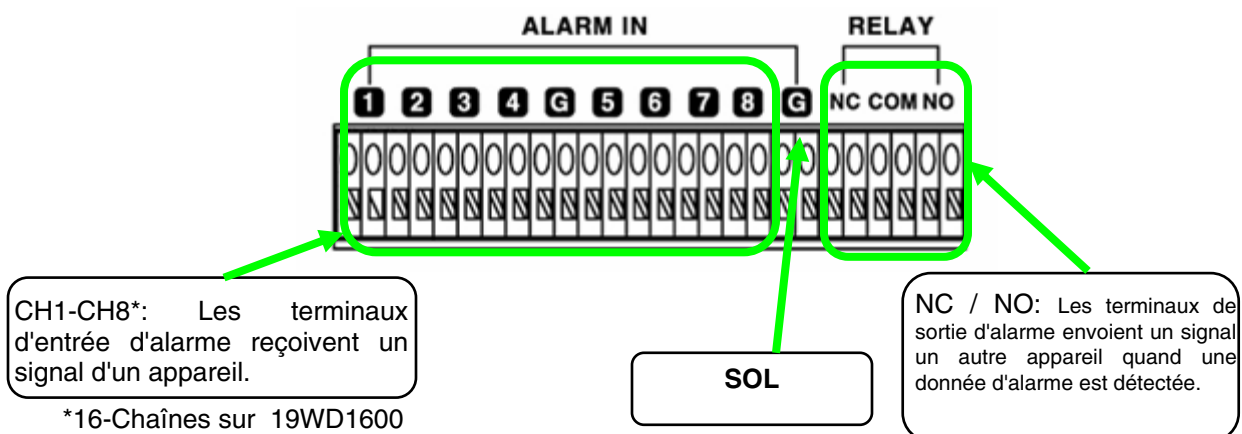
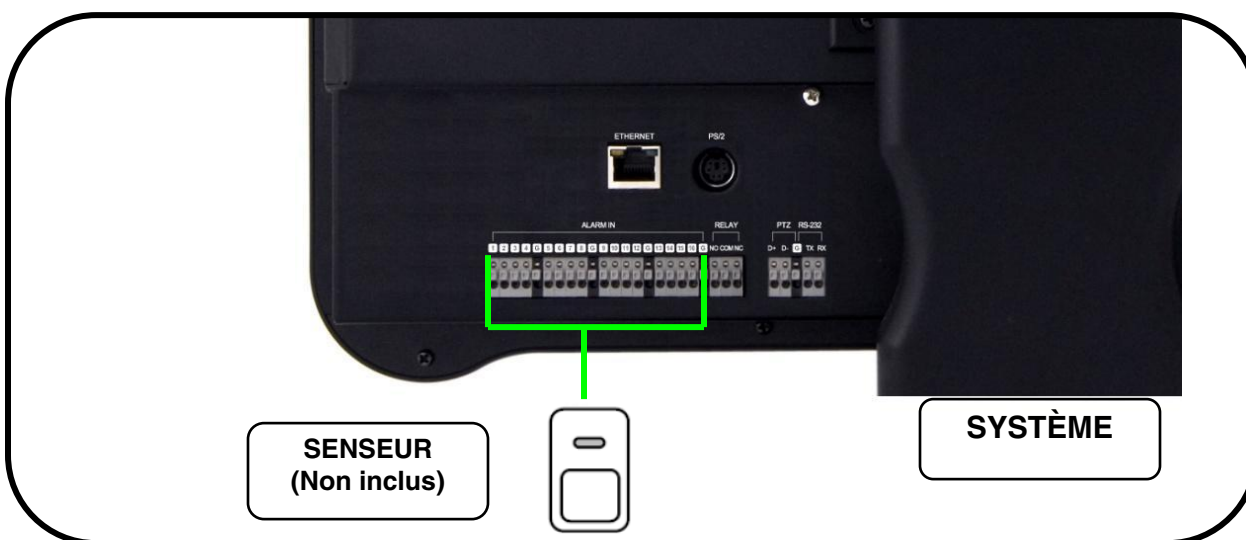

## Annexe 10: Connectant les caméras PTZ

Vous pouvez connecter les caméras PTZ (non inclus) au Bloc de Contrôle PTZ sur le panneau arrière du système. Vous pouvez configurer les caméras PTZ dans le Menu de caméra du système. Les caméras PTZ supplémentaires sont disponibles à [www.lorexcctv.com](http://www.lorexcctv.com)

### Installation d'une Caméra PTZ:

1. Connectez le **Câble de Transmission** au **Port TX** du bloc **PTZ** sur le panneau arrière.
2. Connectez le **Câble de réception** au **Port RX** du bloc **PTZ** sur le panneau arrière.
3. Connectez la caméra PTZ à une **Chaîne BNC**.
4. Du Menu principal de Système, cliquez  et après cliquez **PTZ** pour configurer la caméra

**Note:** Les réglages de la caméra PTZ dépendent sur le type de caméra - referez au Manuel de caméra spécifique pour votre marque et modèle de caméra PTZ.

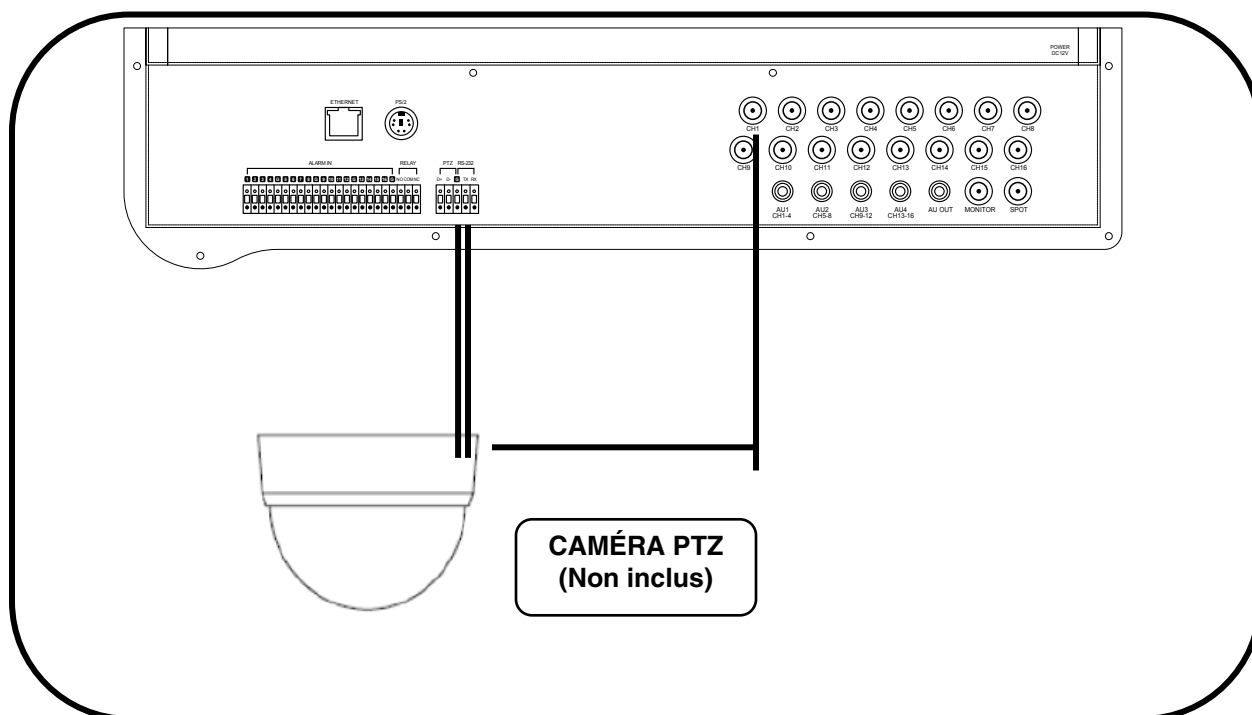

## Annexe 11 : Diagramme de Connectivité complet

Le diagramme suivant d'écrit l'état de connexions disponibles pour le système :

\*Non inclus avec le système.

†La configuration se varie par le modèle.

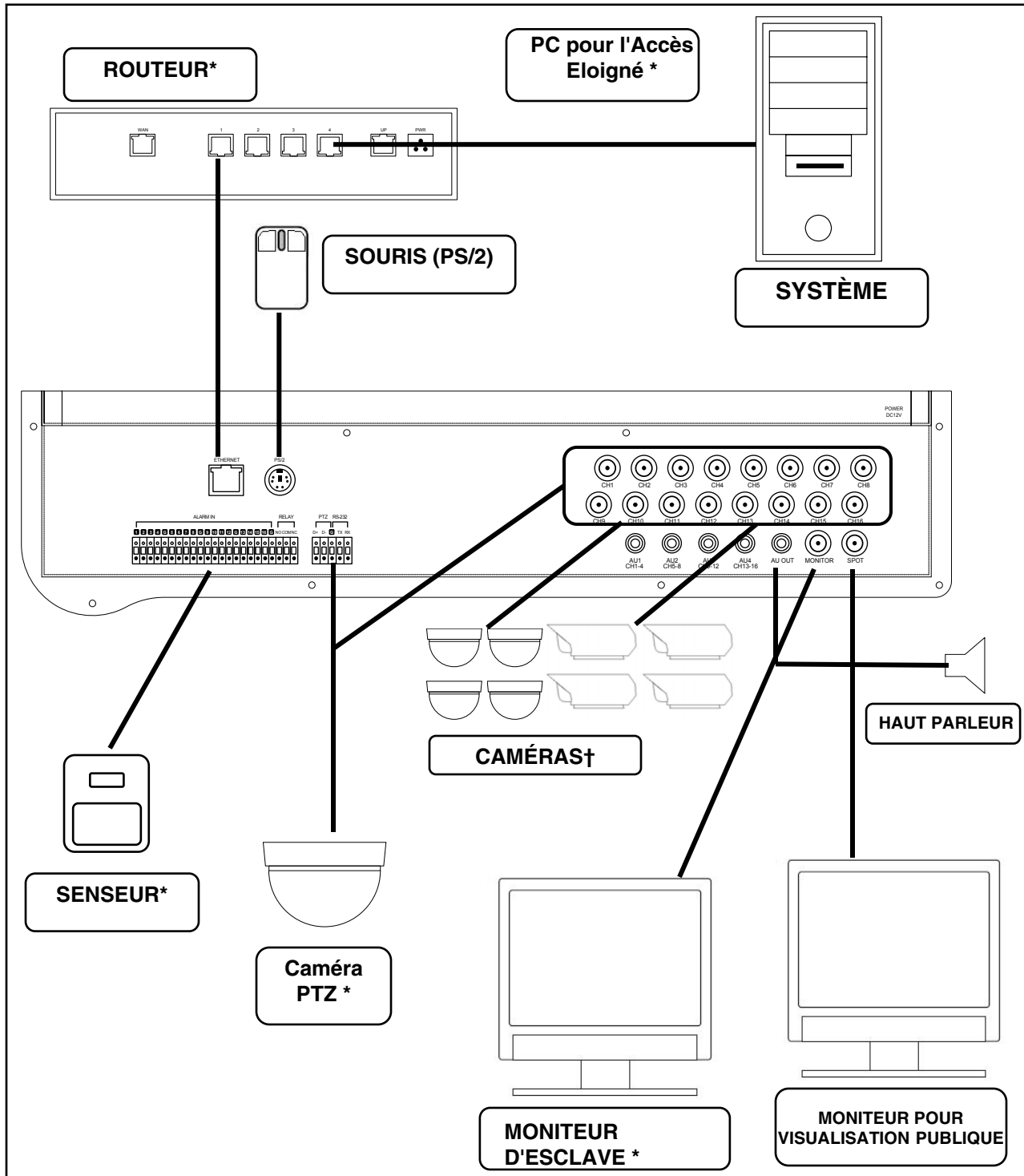

# MONITOR DE 19" LCD PANTALLA ANCHA CON GRABADOR INTEGRADO DE VIDEO DIGITAL

## Manual de instrucciones

Versión en español 2.0



### MODELOS: **Serie L19WD**

Incluye el L19WD800 y L19WD1600



[www.lorexcctv.com](http://www.lorexcctv.com)

Derechos reservados © 2008 Lorex Technology Inc.

Le agradecemos por su compra de la combinación de pantalla LCD / grabadora DVR .Lorex se compromete a brindar un producto de seguridad fiable y de alta calidad para nuestros clientes.

Este manual se refiere à los modelos:

- Serie L19WD800 (8-canales)
- Serie L19WD1600 (16-canales)

Para aprender más acerca de la combinación del LCD / DVR y para aprender más acerca de nuestra gama completa de productos accesorios, visite nuestro sitio Web al:

<http://www.lorexcctv.com>

	<b>CUIDADO</b> RIESGO DE ELECTROCUCIÓN NO ABRIR	
<b>CUIDADO:</b> PARA REDUCIR EL RIESGO DE ELECTROCUCIÓN, NO QUITE LA TAPA (O LA PARTE TRASERA). NO HAY PIEZAS QUE DEBEN DE SER MANTENIDAS ADENTRO. FAVOR DE REFERIR EL MANTENIMIENTO A UN REPRESENTANTE DE MANTENIMIENTO CALIFICADO.		



El símbolo del rayo con la punta en flecha en un triángulo equilátero es para advertirle al usuario que existe un "voltaje peligroso" que no ha sido aislado en el producto y que es de una magnitud suficientemente fuerte como para representar un riesgo de electrocución.



El signo de admiración en un triángulo equilátero es para advertirle al usuario que existen instrucciones de mantenimiento (de servicio) y de operación importantes en la literatura que acompaña el aparato.

**ADVERTENCIA : PARA IMPEDIR UN INCENDIO O UNA DESCARGA ELÉCTRICA, NO EXPONGA LA UNIDAD A LA LLUVIA O A LA HUMEDAD.**

**CUIDADO : PARA IMPEDIR LAS DESCARGAS ELÉCTRICAS, CORRESPONDA LA HOJA GRUESA DEL ENCHUFE AL AGUJERO GRUESO E INTRODÚZCALO COMPLETAMENTE.**

## Salvaguardias importantes

Además del cuidado meticuloso usado para obtener normas de calidad en el procedimiento de fabricación de su producto video, la seguridad es un factor principal en el diseño de todo aparato. Sin embargo, la seguridad también es su responsabilidad. Esta página enumera información importante que le ayudará a asegurar el uso apropiado de este producto video y del equipo accesorio. Haga el favor de leerla cuidadosamente antes de operar y de usar su producto video.

### Instalación

- 1. Lea y siga las instrucciones** - Todas las instrucciones de operación y de seguridad deben de ser leídas antes de operar el producto video. Siga todas las instrucciones de operación.
- 2. Guarde las instrucciones** - Las instrucciones de operación y de seguridad deben de ser guardadas para poder referirse a ellas en el futuro.
- 3. Obedezca las advertencias** - Respete todas las advertencias sobre el producto video y en las instrucciones de operación.
- 4. Polarización** - No cancele el objetivo de seguridad del enchufe polarizado o de conexión a tierra.

Un enchufe polarizado tiene dos hojas con una que es más ancha que la otra.

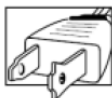

Un enchufe de conexión a tierra con dos hojas y un tercer enchufe de conexión a tierra.



La hoja ancha del tercer enchufe fue brindada para su seguridad.

Si el enchufe brindado no cabe en su enchufe, consulte un electricista para remplazar el enchufe que le está causando problemas.

- 5. Fuentes eléctricas** - Este producto video debería de ser operado únicamente a partir del tipo de fuente eléctrica indicado sobre la etiqueta de indicación. Si no conoce el tipo de fuente eléctrica donde se encuentra, consulte el representante que le vendió el producto o su compañía eléctrica local. Para los productos video diseñados para operar a partir de baterías o de otras fuentes de alimentación, favor de referir a las instrucciones de operación.
- 6. Sobrecarga** - No sobrecargue los enchufes de la pared o de los prolongadores, porque esto podría resultar en un riesgo de incendio o de choque eléctrico. Los prolongadores y los enchufes AC sobrecargados, los cables de fuente eléctrica dañados, el aislamiento del cable dañado y los enchufes rotos son peligrosos. Podrían resultar en un choque eléctrico o en un incendio. Examine los cables periódicamente y si la apariencia indica que se produjo un daño o una deterioración del aislamiento, asegúrese que un técnico de servicio los reemplace.
- 7. Protección del cable eléctrico** - El cableado de los cables de fuente eléctrica debería de realizarse para que no sean pisados o pellizcados por artículos

colocados sobre o contra ellos. Tiene que tener cuidado con los cables en el punto de extremidad de los enchufes, con los recipientes prácticos y con el punto de salida del producto video.

- 8. Ventilación** - Las ranuras y las aperturas en la tapa son para brindar la ventilación para asegurar una operación fiable del producto video y para protegerlo del recalentamiento. Estas tapas no deben de ser bloqueadas o cubiertas. Estas aperturas nunca deben de ser bloqueadas poniendo el equipo video sobre una cama, un sofá, un tapete o cualquier otra superficie similar. Este producto video nunca debe de ser colocado cerca o encima de un radiador o de un registro de calor. Este producto video no debe de ser colocado en una instalación integrada como una biblioteca o una repisa, a menos de brindar una ventilación apropiada o de seguir las instrucciones del fabricante para el producto video.
- 9. Enlaces** - No use los enlaces a menos de que sea recomendado por el fabricante del producto video, porque esto puede ser peligroso.
- 10. Agua y humedad** - No use este producto video cerca del agua. Por ejemplo, cerca de una tina, de un lavabo, de un fregadero de cocina o de una cubeta de lavado, en un sótano húmedo, cerca de una piscina, etc.

Cuidado: Conserve la seguridad eléctrica. El equipo operado para las líneas de corriente eléctrica o los de mantenimiento calificado.

Accesorios que corresponden a esta unidad debería de tener una etiqueta de indicación UL de la marca de certificación de CSA sobre el accesorio mismo y no debería de ser modificado para cancelar las características de seguridad. Esto debería de ayudar a evitar todo peligro posible de choque eléctrico o de incendio. Si tiene alguna duda, contacte el personal



- 11. Accesorios** - No coloque este equipo video sobre un carrito, un soporte, un trípode o una mesa inestable. El equipo video podría caerse y causar daños serios al producto video. Use este equipo video únicamente con un carrito, un soporte, una mesa o un trípode recomendado por el fabricante o vendido con el producto video. Cualquier instalación del producto debería de seguir las instrucciones y usar los accesorios de instalación recomendados por el fabricante.

## Mantenimiento

- 12. Mantenimiento** - No trate de mantener este equipo video sólo, porque abrir o quitar las tapas puede exponerlo a un voltaje peligroso o a otros peligros. Favor de referir todo mantenimiento al personal de mantenimiento calificado.
- 13. Condiciones que exigen el mantenimiento** - Desconecte el producto video del enchufe de la pared y refiera el mantenimiento al personal de mantenimiento calificado bajo las condiciones siguientes.
- A. Cuando el enchufe o el cable de fuente eléctrica está dañado.
  - B. Si se derrama líquido o si objetos se caen sobre el producto video.
  - C. Si el producto video ha sido expuesto a lluvia o a agua.
  - D. Si el producto video no opera normalmente siguiendo las instrucciones de operación. Ajuste únicamente los controles que han sido indicados en las instrucciones de operación. El ajuste inapropiado de otros controles puede resultar en daños y a menudo, esto exige mucho trabajo por un técnico calificado para restaurar el producto video a su modo de operación normal.
  - E. Si el producto video se cae o si el gabinete está dañado.
  - F. Cuando el producto video presenta un cambio distinto en el rendimiento. Esto indica que debe de ser mantenido.
- 14. Piezas de reemplazo** - Si necesita piezas de reemplazo, asegúrese que el técnico revise que las piezas de reemplazo usadas tienen las mismas características de seguridad que las piezas originales. El uso de piezas de reemplazo especificadas por el fabricante del producto video pueden impedir los incendios, los choques eléctricos u otros peligros.
- 15. Vérifications sécuritaires** - Cuando el mantenimiento o la reparación de este producto ha sido completado, pregúntele al técnico de mantenimiento de administrar verificaciones de seguridad recomendadas por el fabricante para determinar que el producto video opera con seguridad.
- 16. Instalación a la pared o al techo** - Las cámaras brindadas con este sistema deben de ser instaladas a una pared o a un techo, tal como indicado en esta guía, usando los soportes de instalación brindados.
- 17. Calor** - El producto debería de ser colocado lejos de fuentes de calor como radiadores, registros de calor, hornos y otros productos (incluyendo amplificadores) que producen calor.

## Uso

- 18. Limpieza** - Desconecte el producto video del enchufe de la pared antes de limpiarlo. No use productos de limpieza líquidos o en aerosol. Use un trapo húmedo para la limpieza.
- 19. Combinación del producto y del carrito** - La combinación de video y de carrito debería de ser movida con cuidado. Frenar rápidamente, usar fuerza excesiva y superficies irregulares podrían causar que se voltee la combinación de carrito y de producto video.
- 20. Entrada de objetos y de líquidos** - No empuje objetos en las aperturas que podrían tocar puntos de voltaje peligroso o partes que podrían causar un "corto circuito" porque esto podría causar un incendio o un choque eléctrico. No derrame líquidos sobre el producto video.
- 21. Iluminación** - Para obtener más protección para este producto video durante una tormenta eléctrica o cuando no es vigilado o usado durante largos periodos de tiempo, desconéctelo del enchufe de la pared y desconecte la antena o el sistema de cables. Esto impedirá que se dañe el producto video debido a los relámpagos o a las aumentaciones instantáneas de corriente eléctrica.



## Precauciones generales

1. Debe de seguir todas las advertencias e instrucciones de esta guía.
2. Quite el enchufe del enchufe de la pared antes de limpiar el producto. No use detergentes líquidos en aerosol. Use un trapo húmedo para la limpieza.
3. No use esta unidad en lugares húmedos o mojados.
4. Deje suficiente lugar alrededor de la unidad para ventilarla correctamente. Las ranuras y las aperturas en el gabinete de almacenaje no deben de ser bloqueadas.
5. Cuando hay tormentas eléctricas o cuando la unidad no está siendo usada durante un largo plazo, desconecte la corriente eléctrica, la antena y los cables para proteger la unidad de aumentos instantáneos eléctricos.

## AVISO DE FCC DE CATEGORIA B

### Nota:

Este equipo ha sido verificado y respeta los límites de Categoría B para los aparatos digitales, según la Parte 15 de los reglamentos de FCC. Estos límites son diseñados para brindar una protección razonable contra la interferencia nociva en una instalación a domicilio. Este equipo genera, usa y puede irradiar frecuencias de energía radio-eléctrica y, si no es instalado o usado según las instrucciones, puede causar interferencias nocivas a las comunicaciones por la radio.

Sin embargo, no hay ninguna garantía que la interferencia no aparecerá en una instalación particular. Si este equipo no causa interferencias nocivas a la recepción del televisor o de la radio (esto puede ser determinado si prende y apaga el equipo), se le recomienda al usuario de tratar de corregir la interferencia usando una de las medidas siguientes:

- Reoriente o desplace la antena de recepción
- Aumente la separación entre el equipo y el receptor
- Conecte el equipo a un enchufe sobre el circuito que es diferente al que está conectado el receptor
- Consulte el vendedor o un técnico de televisores o de radio especializado para obtener ayuda

Este equipo ha sido certificado y respeta los límites reglamentados por FCC, EMC y LVD. Esto quiere decir que ha sido diseñado para brindar una protección razonable contra interferencias y no causa interferencia con otros aparatos usados.

Sin embargo, es necesario que el usuario siga las instrucciones de las guías para evitar el uso inapropiado que podría resultar en daños a la unidad, en un choque eléctrico y en un incendio

Para poder mejorar las funciones y la calidad de este producto, las especificaciones pueden ser cambiadas sin aviso y de vez en cuando.



LOREX TECHNOLOGY INC.

[www.lorexcctv.com](http://www.lorexcctv.com)

## Características de la serie

- Monitor de alta resolución LCD de 19 , pantalla ancha con grabador integrado de video digital de 8 canales.
- Operación Pentaplex permite ver, grabar, grabación, reproducción y respaldo el sistema simultáneamente
- Grabación en tiempo real: 240/480 PS @ resolución CIF (8/16 canales)
- Tecnología de compresión de video H.264 provee tiempos de grabación mas largos y velocidad de red mejorada
- Monitoreo remoto por Internet (software incluido) y acceso mediante el navegador web
- Navegación mediante el ratón (ratón incluido) e interface gráfica de usuario
- Disco duro certificado de alta capacidad pre-instalado y expandible hasta 1 Terabyte (TB)\*†
- Puerto USB para respaldo y transferencia conveniente de datos críticos
- Software maestro de mensajes (incluido) le permite a usted enviar texto e imágenes desde un sitio remoto
- Instalación amigable – guía de instalación rápida y soporte para llamada gratis

### Conexiones:

- Hasta 8 cámaras (16 cámaras en el L19WD1600)
- Conexiones para cable BNC
- Conexiones con conectores de 6-pines (solamente en el L19WD800)
- Entrada y salida de audio

\* 1 TB = 1000 Gigabytes (GB).

† La capacidad puede variar basada en la resolución en la grabación , calidad y movimiento

## Tabla de contenidos

Características de la serie.....	6
Comenzando.....	8
Panel frontal.....	10
panel frontal (continuación).....	11
Panel trasero.....	12
Instalación de la cámara.....	13
Advertencias en la instalación.....	13
Instalación del soporte de la cámara:.....	13
Conectando las cámaras BNC.....	14
Diagrama de conexión de la cámara.....	14
Conectando las cámaras DIN*.....	15
Control mediante el ratón.....	16
Usando el ratón.....	16
Barra de funciones.....	17
Control remoto.....	19
Control del menú de navegación y recomendaciones.....	20
Menú del sistema principal.....	21
Iconos del panel de control de sistema.....	22
Encendiendo el sistema.....	23
Ingreso al sistema(login).....	23
Configuración de la fecha y hora.....	24
Sello de la hora.....	25
Apagando el monitor.....	25
Apagando el monitor (continuación.).....	26
Modos de despliegue de pantalla.....	27
Modo en vivo.....	27
Pantalla completa, cuádruple y modos de pantalla partidos.....	28
Reproducción.....	29
Modo de búsqueda.....	30
Usando el sistema.....	32
Configuración.....	32
Configuración de la pantalla.....	37
Administración del disco duro.....	40
Cámara.....	41
Grabación.....	45
Respaldo / Actualización.....	47
RED.....	48
Lenguaje.....	52
Anexo 1: Especificaciones del sistema.....	53
Anexo 2: Requerimientos del Software Cliente de Lorex.....	55
Anexo 3: Configurando el monitoreo remoto.....	56
Anexo 4: Escuchando el audio.....	66
Anexo 5: Configuración de la grabación por movimiento.....	67
Anexo 6: Usando la calculadora para el almacenamiento.....	69
Anexo 7: Reemplazo del disco duro.....	70
Anexo 8: Conexión de un monitor a la salida spot.....	71
Anexo 9: Conexión de un dispositivo de alarma y movimiento.....	72
Anexo 10: Conexión de cámaras PTZ.....	72
Anexo 10: Conexión de cámaras PTZ.....	73
Anexo 11: Diagrama de total de conexiones.....	73
Anexo 11: Diagrama de total de conexiones.....	74

## Comenzando

El sistema viene con los siguientes componentes:



**1 X LCD SISTEMA INTEGRADO  
CON DVR Y CON DISCO DURO  
PRE-INSTALADO \***



**1 X FUENTE DE  
ALIMENTACION  
1 X CABLE FUENTE DE  
ALIMENTACION**



**1 X CONTROL  
REMOTO**



**1 X RATON (PS/2)**



**1 X CABLE  
ETHERNET**



**1 x MANUAL DEL EQUIPO  
1 x GUIA INSTALACION  
RAPIDA**

**\*EL TAMAÑO DEL DISCO DURO, EL NUMERO DE CANALES, Y LA CONFIGURACION DE LA CAMARA PUEDE VARIAR POR MODELO. POR FAVOR REFIERASE A SU PAQUETE PARA DETALLES ESPECIFICOS DEL CONTENIDO.**

**REVISE SU PAQUETE PARA CONFIRMAR QUE USTED HAYA RECIVIDO EL SISTEMA COMPLETO CON TODOS LOS COMPONENTES QUE SE MUESTRAN ARRIBA.**

# Configuración básica

Efectúe la siguientes conexiones antes de encender el sistema por primera vez.



## Conecte las cámaras al monitor

Por favor vea la sección de instalación de la cámara de este manual para más detalles.

**ATENCIÓN:** Pruebe las cámaras antes de montarlas permanentemente conectándolas temporalmente a su sistema



## 2. Conecte el cable ethernet

Conecte un extremo del cable ethernet (para el monitoreo remoto) al puerto LAN en el enrutador (no se incluye), y el otro extremo al puerto Ethernet en la parte trasera del sistema.



## 3. Conecte el ratón

Conecte un ratón PS/2 al Puerto en la parte trasera del sistema.



## 4. Conecte el cable de alimentación

Conecte un extrema del adaptador de alimentación al monitor y el otro extremo a un tomacorriente eléctrico.

**Nota:** El sistema se enciende automáticamente una vez conectado a una fuente de alimentación. Por defecto todas las cámaras conectadas están configuradas para grabar en modo continuo cuando se enciende el sistema por primera vez



## 5. Ingresar (Login) al sistema

Después de la secuencia inicial de arranque , usted necesitará ingresar al sistema Para ingresar , deje el usuario de fábrica a **ADMIN**. Deje la contraseña (password) en **blanco** y dele **OK**. Ver la sección , *Empezando en el sistema para mas detalles*.

## Panel frontal

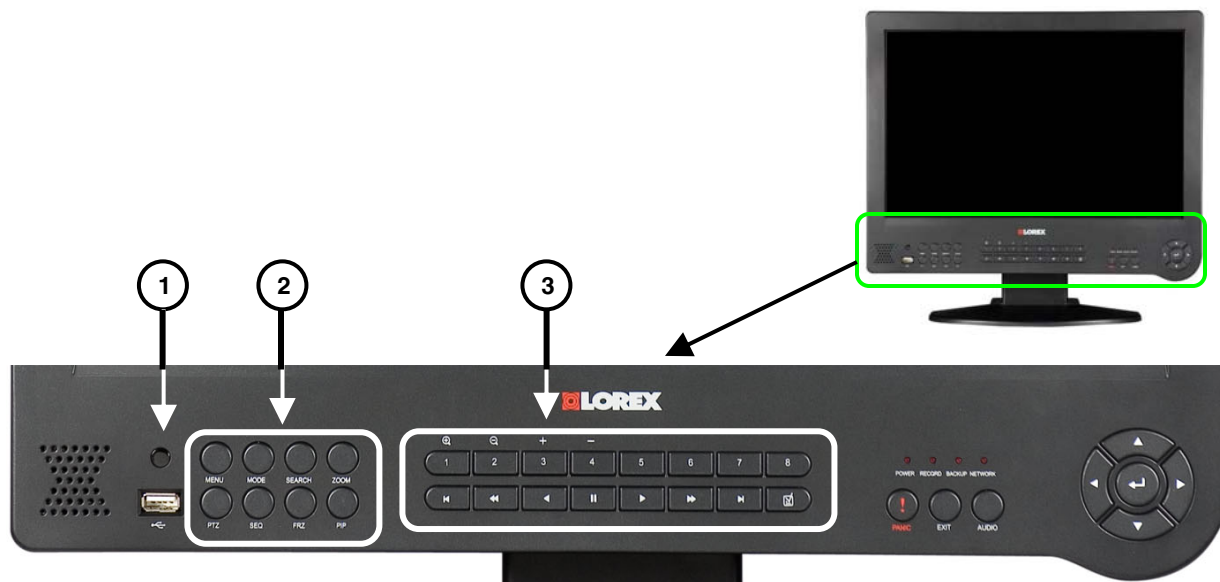

Se muestra modelo de 8-canales

1. **Sensor IR:** Recibe la señal infrarroja desde el control remoto.
2. **Botones de funciones:** El grupo de botones de funciones a la izquierda consiste en lo siguiente:
  - **Menú:** Presione para ingresar al menú del sistema; presione y sostenga para encender el monitor.
  - **Modo (Mode):** Cambia entre modalidades de pantalla – pantalla completa, cuádruple, y modo pantalla partida.
  - **Búsqueda (Search):** Busca el video grabado en el disco duro.
  - **Zoom:** Aumenta o disminuye la imagen usando un zoom digital.
  - **PTZ:** Abre el menú de control para el barrido(Pan), inclinación(Tilt) , Zoom –una cámara PTZ (no incluida) debe estar conectada al sistema para utilizar el menú de PTZ.
  - **SEC(SEQ):** Activa la función de secuencia en cualquier modo de pantalla.
  - **FRZ:** Congela una imagen en vivo.
  - **PIP:** Modo de imagen en imagen
3. **Teclado numérico y botones de reproducción\*:**
  - **1~8:** Presione para ver cada canal del sistema en modo de pantalla total.
  - **1+:** En modo PTZ :aumenta el zoom .
  - **2-:** En modo PTZ : disminuye el zoom .
  - **3+:** En modo PTZ , canales arriba.
  - **4-:** En modo PTZ , canales abajo.

\*Solo en el L19WD800\*. El teclado numérico de 16-botones se encuentra en el L19WD1600.

## Panel frontal (continuación)



### 3. Teclado numérico y botones de reproducción\* (continuación):

- En modo de reproducción , salta para empezar la grabación
- Velocidades de movimiento lento en reproducción hacia adelante: 1/4, 1/8, 1/16, y 1/32; Incrementa la velocidad de reproducción en reversa: 2X, 4X, 16X, y 32X.
- Reproducción en reversa; en el menú de ingreso (Login), también es usado como tecla para retroceder(Backspace) para borrar dígitos.
- Reproducción
- Pausa
- Parada
- Incrementa la velocidad de reproducción hacia adelante: 2X, 4X, 16X, y 32X; Velocidades de movimiento lento en reproducción en reversa: 1/4, 1/8, 1/16, y 1/32.
- En modo de reproducción , salta al final de la grabación.
- En modo de reproducción , crea un marcador para referencia futura en el modo de búsqueda.

4. **Indicador LED:** Cuatro luces muestran el estado del sistema: encendido, grabación ,respaldo, y red.

5. **Puerto USB :** Un Puerto USB 2.0 para respaldo de datos y actualización de microprograma (firmware).

6. **Botones de funciones:** El grupo derecho de botones de funciones consiste de lo siguiente:

- **Pánico:** En una emergencia , presione pánico para grabación continua con video de alta calidad. La grabación por pánico invalida cualquier modo de grabación active en el sistema.
- **Salida( exit):** Presione para salirse de los menús / funciones o para parar la reproducción.
- **Audio:** Seleccione el canal de audio ; silencia el altavoz interno.

7. **Botones de navegación:** Use las flechas y el botón de intro (Enter) para ir alrededor de la selección de opciones del sistema.

- **Intro (Enter):** Reproducción hacia adelante, Reproducción en reversa, Pausa; sostenga para desplegar la información del sistema.
- **Izquierda:** Incrementa la velocidad de reproducción en reversa; Velocidades de movimiento lento en reproducción hacia adelante
- **Derecha:** Incrementa la velocidad de reproducción hacia adelante; Velocidades de movimiento lento en reproducción en reversa.
- **Arriba:** Incrementa el volumen.
- **Abajo:** Disminuye el volumen.



## Panel trasero

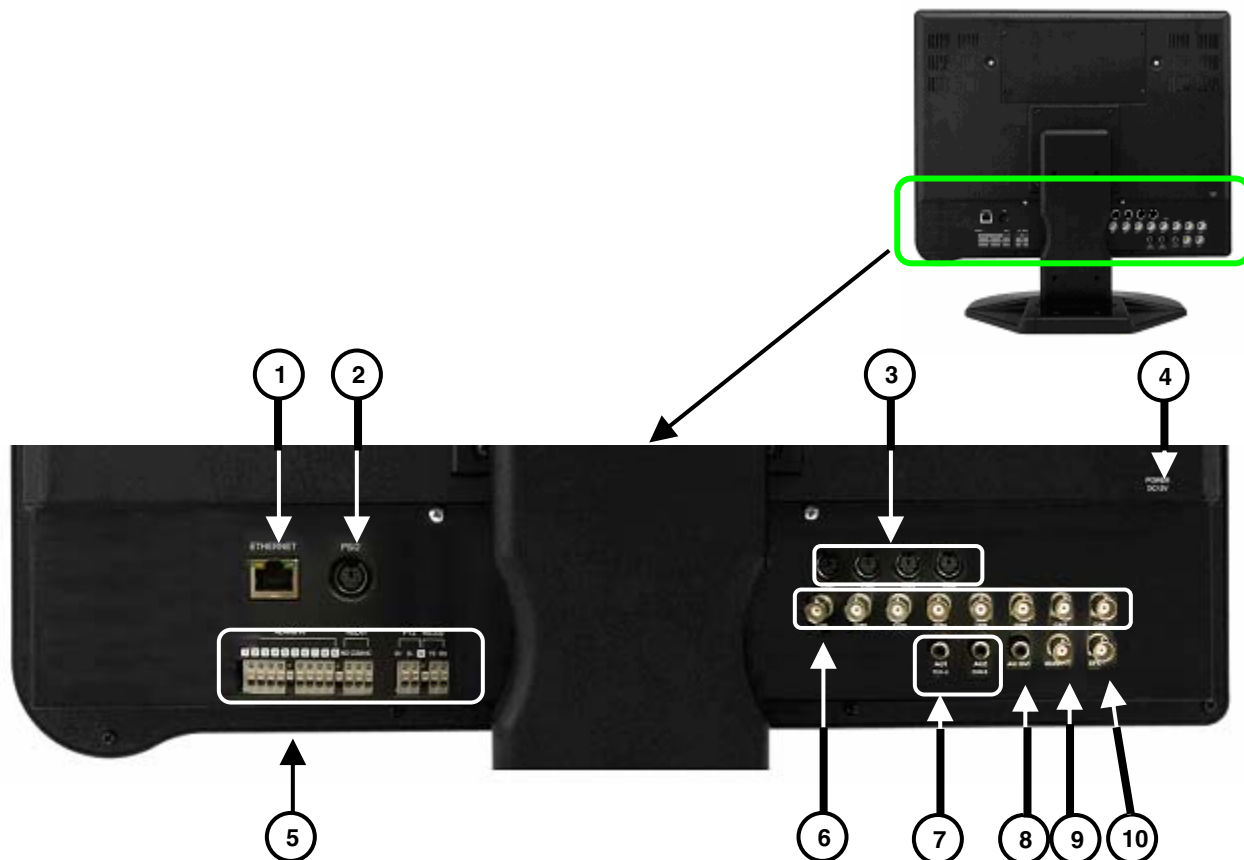

**Puerto ethernet:** Conecta el sistema al enrutador o switch para propósitos en la red.

**Ratón PS/2:** Conexión dedicada para un ratón PS/2.

**Entradas para cámara de 6-pines DIN \*:** Canales del 1~4 para cámaras de 6-pines DIN . Cámaras con conectores DIN de 6-pines obtienen alimentación del mismo sistema; adaptadores de alimentación adicional no son requeridos.

**Entrada de DC :** Conecta el sistema al adaptador de alimentación.

**Bloque de relay/PTZ/RS-232 :** Estas terminales envían una señal a un dispositivo secundario para cámaras con control de barrido (Pan), inclinación(Tilt), Zoom cameras.

**Entradas de cámaras BNC †:** Puertos de video BNC para los canales 1-8; las cámaras con conexión BNC requieren un adaptador de alimentación adicional.

**Entradas RCA de audio (2)\*\*:** Entradas de audio para los canales 1~4 y canales 5~8.

**Salida de audio:** Puerto de salida de audio para conectarse a los altavoces, o un DVR o TV secundario.

**Salida de monitor:** Conecte un monitor secundario; se refleja directamente el las imágenes en pantalla.

**Salida Spot:** Salida de video Spot a un monitor secundario para ver los canales de video activos en modo secuencial. Se usa en situaciones cuando el sistema esta en el cuarto trasero , pero también usted querrá mostrar la imágenes en público para sea en modo disuasivo o propaganda.

\* Puertos de 6-pines DIN solamente en el L19WD800

\*\* Cuatro entradas de audio en el L19WD1600.

† 16 puertos BNC v 16 puertos de alarma disponibles en el L19WD1600.



## Instalación de la cámara

Antes de que usted instale la cámara\*, planee cuidadosamente por donde y como a ser ubicada la ruta del cable que conecta la cámara a la DVR.

### Advertencias en la instalación

- Seleccione un lugar para la cámara que provea una clara vista del área que usted desea monitorear, que esté libre de polvo y que no tenga una fuente de luz solar directa a línea de vista.
- Planee la ruta de los cables de tal manera que no este cerca de líneas telefónicas, transformadores, hornos de microonda y otro equipo eléctrico que pueda interferir con la DVR.
- Seleccione un lugar para la cámara que tenga un ambiente de temperatura entre 14°F~113°F (-10°C~45°C)
- Si usted planea instalar la cámara en un lugar que tenga las condiciones no recomendadas en este manual , consulte a un instalador profesional y considere el uso de gabinete para cámara por separado
- Antes de empezar la instalación permanente, busque una persona que le sostenga la cámara mientras usted verifica su rendimiento mientras se observa en el monitor.

### Instalación del soporte de la cámara:

1. Conecte el pedestal al techo, la pared u otra superficie por la base y utilice los tornillos proporcionados.
2. El soporte de montaje se debe unir a un dispositivo estructural tal como un perno en la pared o una viga del techo usando los tornillos provistos
3. Una la cámara a la base. Ajuste el ángulo de la cámara, y soque el tornillo manualmente para fijar la posición.

**NOTA:** La cámara se puede unir al soporte usando el punto del tornillo en la tapa o el la parte inferior (mantener la alineación apropiada de la cámara ). Esto evita que la imagen se vea invertida

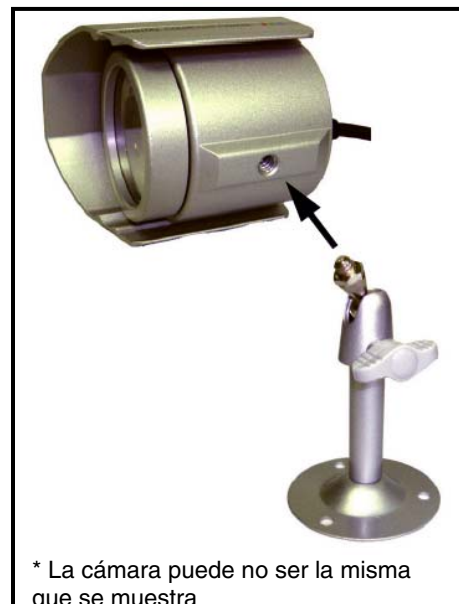

## Conectando las cámaras BNC

1. Conecte el cable de extensión de 60ft a la cámara y a la DVR:

- A. Conecte el conector de energía de barril a un adaptador de alimentación
- B. Conecte el conector BNC a un puerto BNC disponible (CAM 1~4) en la DVR.
- C. Conecte el conector macho de alimentación a la cámara.
- D. Conecte el conector BNC a la cámara.

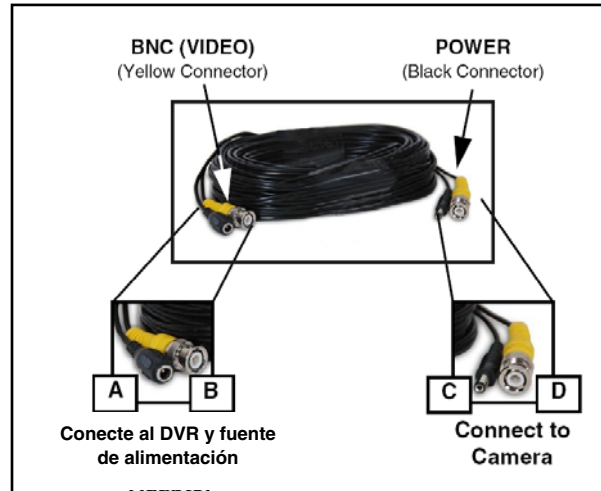

2. Conecte el adaptador de alimentación al tomacorriente en la pared.

**NOTA IMPORTANTE:** Los extremos del cable de extensión no son iguales - un extremo tiene un puerto macho de la alimentación, y el otro tiene un puerto hembra de la alimentación. Antes de instalar permanentemente el cable de extensión de la cámara cerciórese de que el cable se haya orientado entre la cámara y la unidad correctamente



**Puerto macho de alimentación** – El extremo del puerto de alimentación macho del cable de extensión se conecta a la cámara.



**Puerto hembra de alimentación** – El extremo del puerto de alimentación hembra se conecta al cable de extensión al adaptador de alimentación.

### Diagrama de conexión de la cámara

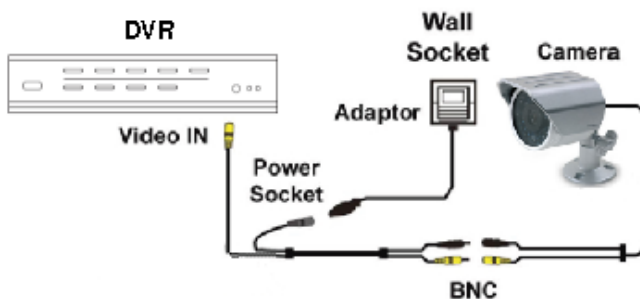

## Conectando las cámaras DIN\*

Conecte el extremo hembra del cable de extensión (no incluido) a la cámara.

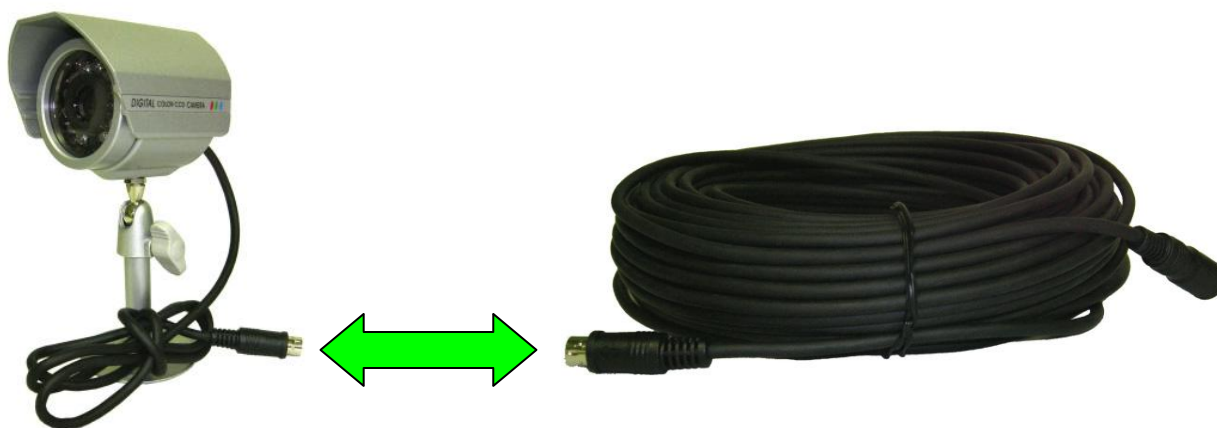

\*Las cámaras DIN no están incluidas con este sistema

**Nota:** Asegúrese que las flechas en el cable DIN de la cámara y el cable DIN de extensión apunten juntos cuando conecte los cables. Si los pines del cable DIN están doblados, la cámara no funcionará.



Conecte un extremo del cable macho a una entrada DIN de cámara disponible en parte trasera del panel en el sistema.

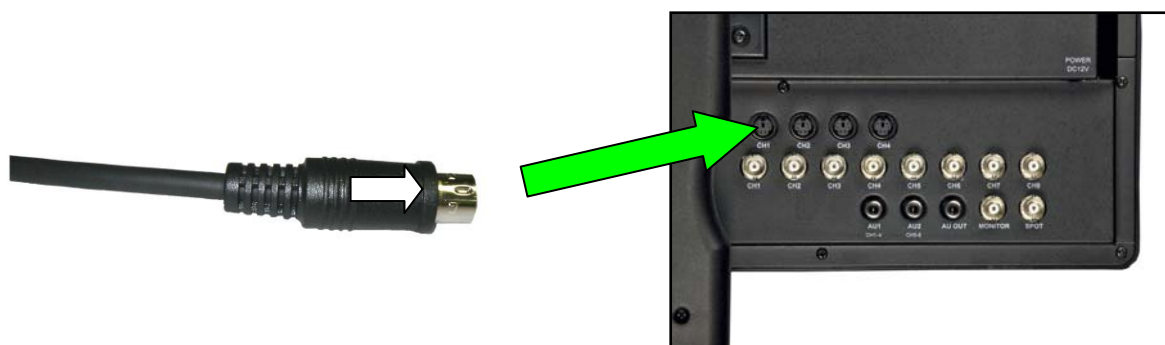

**Nota:** La flecha en la cámara DIN debe ir hacia arriba cuando se conecta el cable de extensión DIN en el sistema.

## Control mediante el ratón

El sistema a sido diseñado para usar un ratón PS/2 o un control remoto como métodos primarios de navegación y configuración. Conecte el ratón en el puerto PS/2 localizado en la parte trasera del panel antes de encender el sistema. Una vez que la unidad haga cargado, el ratón sera reconocido por el sistema.

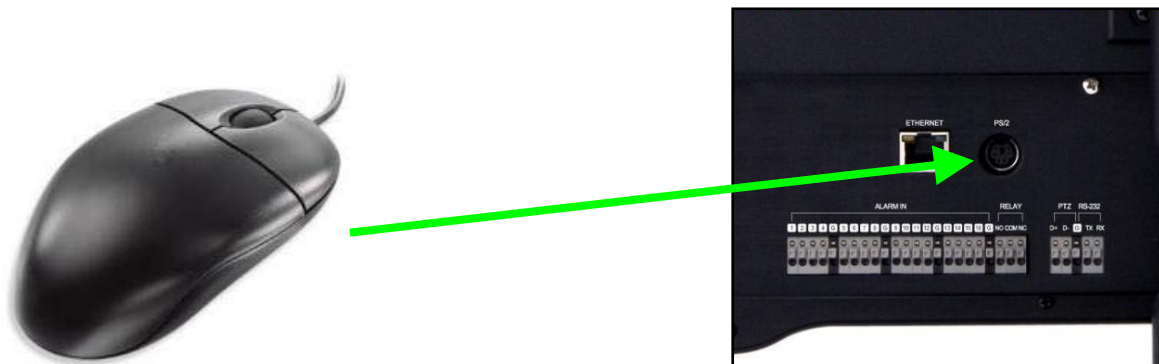

## Usando el ratón

El ratón funciona de la misma manera que un ratón de PC. Use los botones de izquierdo y derecho para abrir los menús y cambiar la opciones.

### Botón izquierdo

*Click:*

- Selecciona las opciones y cambia los valores en los menús, modo de grabación y modo de búsqueda
- Opera los controles en modo de PTZ

*Click- doble:*

- Click-doble en un canal en modo de vista cuádruple o partida para ver el canal en pantalla total

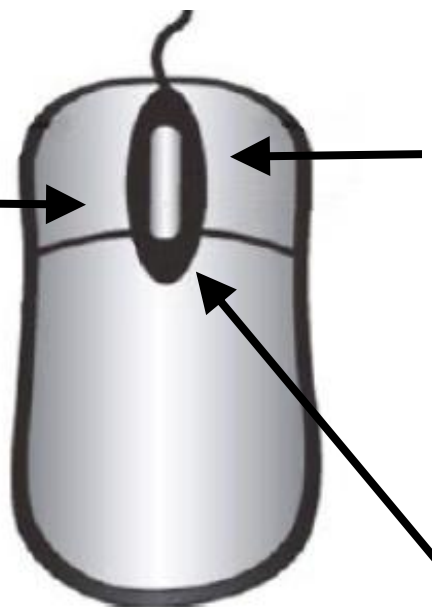

### Botón derecho

*Click-derecho:*

- Cambia entre las cámaras activas en modo de pantalla completa, o cambia entre grupos de canales en modos de vista cuádruple o partida
- Configuración del movimiento: Configura las celdas de movimiento
- Despliega la información digital (DID): Mientras está corriendo, dele click derecho en la esquina superior derecha para regresar a modo en vivo

### Rueda de barrido

- En modo PTZ, gire hacia arriba par aumentar el Zoom In, o hacia abajo para disminuirlo.
- Cambia los valores en ciertos menus.



## Barra de funciones

Cuando se usa el ratón, la barra de función en la herramienta primaria en pantalla para acceder y cambiar las configuraciones del sistema.

Para abrir la barra de funciones:

*Ratón:*

- Mueva el cursor en parte inferior de la pantalla.

*Control remoto:*

- Presione el botón de **FUNC.**

La barra de funciones contiene dos componentes principales:

1. **Despliegue del canal**
2. **Iconos de funciones**

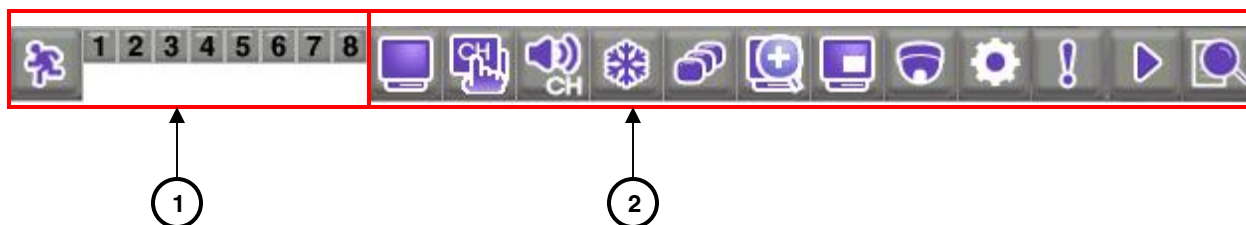

### Despliegue de canales

Déle un click al ícono para ver el estado de cada cámara en la alarma, pérdida de video o movimiento.



*Alarma* – Grabación por pánico. La grabación por pánico invalida todos los demás modos de grabación en el sistema



*Pérdida de video* – La cámara a sido desconectada, o la señal se ha perdido.







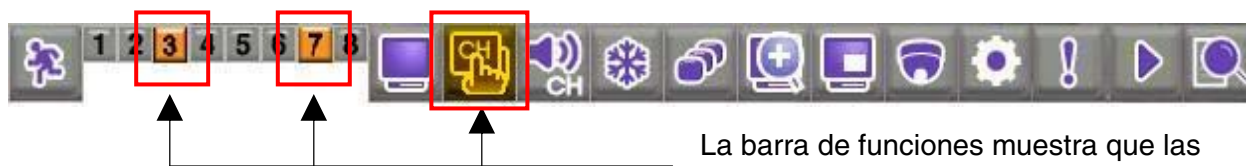









*Movimiento* – La grabación se dispara por la detección de movimiento.

Ejemplo de pérdida de video en la cámara:



La barra de funciones muestra que las cámaras 3 y 7 han sido desconectadas.

## Iconos de funciones

Icon	Description
	<b>VISUALIZACION</b> – Cambia entre los modos de pantalla total, cuádruple y partido.
	<b>CANAL</b> – Déle un click para ver cualquier canal en modo de pantalla completa.
	<b>AUDIO</b> – Selecciona un canal de audio desde 1~4; déle un click para apagar el audio(OFF).
	<b>CONGELA</b> – Congela la imagen. Presione <b>ESC</b> para cancelar el modo de congelar(Freeze).
	<b>SECUENCIA</b> – Activa el modo de secuencia para las cámaras conectadas solamente. Usted puede configurar el modo de pantalla (pantalla completa, cuádruple partida en 9, antes de activar el modo de secuencia.
	<b>ZOOM</b> – En modo en vivo, la imagen aumenta en 2X en modo de pantalla completa. Dele un click y arrastre la pequeña casilla azul en la esquina inferior derecha en la pantalla para ver otras áreas de la imagen o usar los botones de navegación en el control remoto.
	<b>PIP</b> – Activa la función de imagen en imagen (PIP). Un canal aparece en pantalla completa, mientras otro aparece en una pequeña ventana. La pantalla pequeña se muestra en secuencia de acuerdo al preset de intervalos.
	<p><b>PTZ</b> – Abre en panel de control de barrido(Pan), inclinación(Tilt), Zoom (PTZ).</p> <div style="display: flex; align-items: flex-start;"> <div style="flex: 1;">  </div> <div style="flex: 1; padding-left: 20px;"> <p><b>Nota:</b> Las cámaras PTZ no están incluidas con el sistema. Ver el anexo 10 para mas detalles.</p> </div> </div> <ul style="list-style-type: none"> <li>○ <b>CERCA(NEAR)</b>      Enfoca cerca</li> <li>○ <b>LEJOS(FAR)</b>      Enfoca lejos</li> <li>○ <b>ABRIR(OPEN)</b>      Abre el iris</li> <li>○ <b>CERRAR(CLOSE)</b>    Cierra el iris</li> <li>○ <b>CONFIGURAR(SET)</b>    Config preset</li> <li>○ <b>IR A(GO TO)</b>      Ir al preset</li> <li>○ <b>AUTO</b>              Auto barrido</li> <li>○ <b>PRESET</b>            Ingrese el # actual</li> </ul>
	<b>CONFIGURACION</b> – Abre el panel de control (ingrese: ADMIN; deje el campo de la contraseña en blanco). Ver usando la configuración del sistema: <i>para mas detalles en la cambio de la contraseña.</i>
	<b>PANICO</b> – En caso de emergencia, déle un click para empezar la grabación por pánico. Aparece en todos los canales; el sistema graba en modo continuo en la calidad de video mas alta . Presione de nuevo para cancelar. 
	<b>REPRODUCCION</b> – Déle un click para reproducir el video grabado. El panel de control emergente soporta, reproducción , pausa, adelantar/reversa, y próximo previo.
	<b>BUSQUEDA</b> – Abre el menú de búsqueda ; hace un barrido del video grabado por fecha/hora, evento, o marcador.

## Control remoto

Se lista abajo una referencia rápida para el control remoto.

1. **REC:** Presione REC para empezar la grabación de pánico en la DVR.  
**MENU:** Presione para abrir el menú principal del sistema.
2. **DVR 1-6** – Seleccione el ID del DVR para controlar múltiples sistemas.
3. **Teclado numérico – + –** Presione los botones numéricos para navegar entre los canales individuales en modo de pantalla completa \*; Presione –,+ para navegar a través de los modos de pantalla: pantalla completa, cuádruple, ocho.
4. **FUNC** – Abre y cierra la barra de control de funciones.  
**SEARCH:** Abre el menú de búsqueda.  
**ESC:** Se sale de los menús, funciones; para la reproducción.  
**AUDIO:** Cambiar entre los canales de audio (Ch. 1~4) o silencia el altavoz interno.  
**MODE:** Cambia los modos de pantalla: pantalla completa, cuádruple y modos partidos de pantalla.
5. **◀▶▶▶, OK (Botones de navegación)** – Cicla a través de las opciones de menú y cambia los valores. Opera las funciones de PTZ.
6. **PTZ** – Abre el menú de PTZ.
7. **Controles de reproducción** –
  - o ◀◀ Salta para empezar la grabación
  - o ◀ Velocidades de movimiento lento en la reproducción hacia delante : 1/4, 1/8, 1/16, y 1/32; Incrementa la velocidad de la reproducción en reproducción en reversa: 2X, 4X, 16X, y 32X.
  - o ◀ Reproducción en reversa.
  - o ▶ Reproducción hacia delante
  - o || Pausa
  - o ■ Parada
  - o ▶ Incrementa la velocidad de reproducción hacia delante: 2X, 4X, 16X, y 32X; Velocidades de movimiento lento en la reproducción en reversa: 1/4, 1/8, 1/16, y 1/32.
  - o ▶▶ Salta al final de la grabación.
8. **BACKUP** – Abre el menú de respaldo por USB.
9. **SEQ, FRZ, PIP, ZOOM** –
  - o **SEQ** Cicla automáticamente entre canales. Selecciona pantalla completa , cuádruple, o vista de ocho antes de presionar SEQ.
  - o **FRZ** en modo de pantalla completa, congela la imagen; presione Esc para cancelar. En modo cuádruple y modo vista de ocho, activa la características de cómo congelar, luego presione el botón numérico correspondiente para congelar la imagen; presione Esc para cancelar.
  - o **PIP** Enciende el modo de imagen en imagen.
  - o **ZOOM** Activa el zoom en pantalla completa. Use la flechas de navegación para barrer la imagen: presione ESC para cancelar.

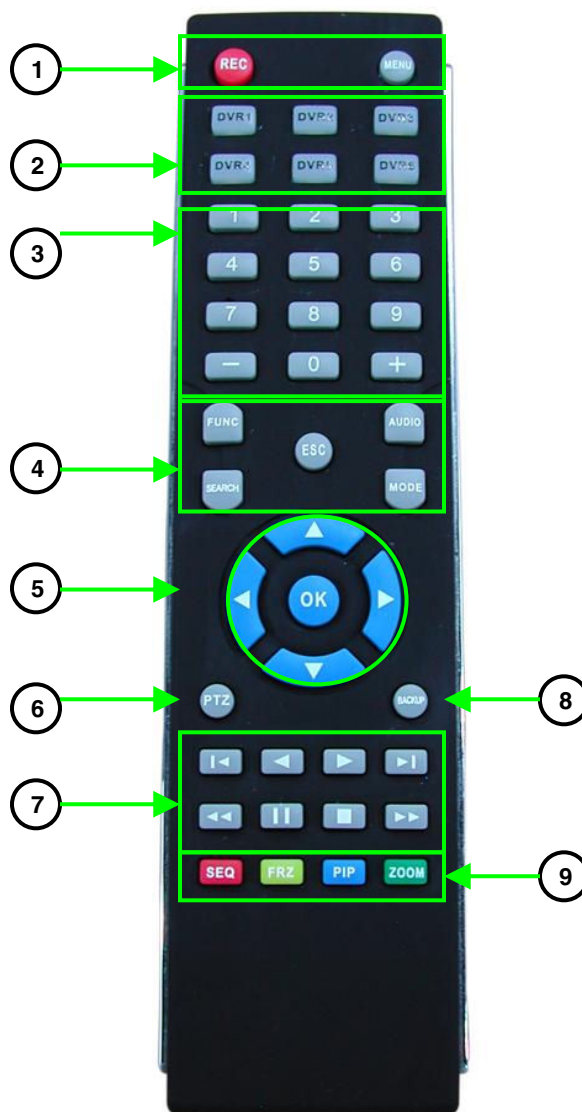

\*Solamente en el L19WD1600 : 0+0 = 10, 0+1 = 11, etc.

## Control del menú de navegación y recomendaciones



### Usando los íconos de navegación

Use los íconos de navegación cuando este navegando en los menús del sistema.

- **CASA** Déle click la ícono de Casa en cualquier menú si desea regresar al menú principal del sistema.
- **REGRESAR** Déle un click al ícono para regresar para regresar al menú anterior.
- **SALIR** Déle un click al ícono para salirse de los menús.



### Usando los botones de navegación



Cuando se usa el control remoto, los botones de navegación son para modo primario y poder moverse a través de los menús del sistema.

- ◀▶ Presione los botones con la flechas de la izquierda y derecha para seleccionar la diferentes opciones en los menús.
- ▲▼ Presione los botones de las flechas de arriba y abajo para cambiar los valores dentro de las opciones. Estos botones también pueden escoger diferentes opciones en el menú en ciertos menús.
- **OK** Presione el botón de OK para cambiar las opciones de los valores y confirmar la selecciones.
- **MENU** Presione el botón de menú para abrir el menú del sistema principal; usted debe primero ingresar (login) con su usuario y contraseña.
- **REC** En una emergencia, presione el botón de grabación para empezar la grabación por pánico presione de nuevo para cancelar.
- **ESC** Presione el botón de escape para cerrar ventanas de los menús.



### Usando el teclado virtual

Usted necesita usar el teclado virtual para cambiar las contraseñas de los usuarios y editar los nombres de las cámaras

1. Déle un click a  para borrar la contraseña de fábrica o título de la cámara.
2. Ingrese la nueva contraseña o titulo de la cámara el teclado alfanumérico. Presione  para cambiar a mayúsculas.
3. Presione  para guardar los cambios y cerrar el teclado virtual.



## Menú del sistema principal

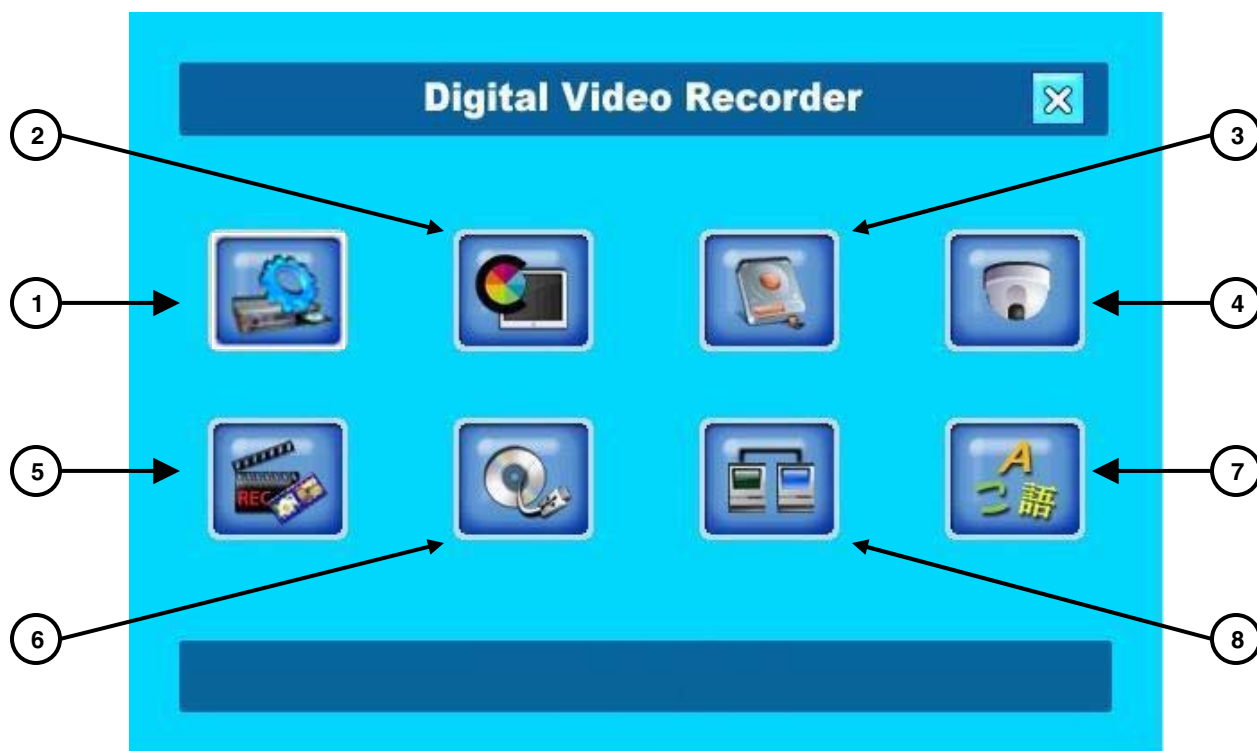

1. CONFIGURACION

2. VISUALIZACION

3. ADMINISTRACION DE DISCO

4. CAMARA

5. GRABACION

6. RESPALDO/ACTUALIZACION

7. RED

8. LENGUAJE

Para abrir el menú principal del sistema:

*Ratón:*

- Desde la barra de funciones, déle click .

*Control remoto:*

- Presione **MENU**.

**Nota:** Usted debe ingresar al sistema antes de ingresar el menú principal del sistema.

## Iconos del panel de control de sistema

Icono	Descripción
	<b>CONFIGURACION</b> – Configura las contraseñas, fecha/hora, autoridad del usuario, información del sistema y restaura la configuración de fábrica.
	<b>VISUALIZACION</b> – Cambia los modos en pantalla, ajuste en la resolución y habilita el modo DID (Despliegue de información digital).
	<b>ADMINISTRACION DE DISCO DURO</b> –formatea el disco duro y habilita/deshabilita la sobrescritura.
	<b>CAMARA</b> – Cambia el título de la cámara, ajusta el color, configuración de la cámara, alarma, movimiento y configuración PTZ y el color y configuración del evento emergente.
	<b>GRABACION</b> –Configura la grabación, horarios los días feriados.
	<b>RESPALDO/ACTUALIZACION</b> – Respalda los datos a un dispositivo del almacenamiento USB ;actualiza el micro software (firmware).
	<b>RED</b> – Ajusta la configuración y las conexiones IP, y habilita / deshabilita el DDNS.
	<b>LENGUAJE</b> – Cambia el lenguaje del sistema a inglés, francés o español.

## Encendiendo el sistema

Una vez que usted ha efectuado todas las conexiones en el sistema y encendido, usted debe ingresar la fecha y la hora.



**ATENCIÓN:** Cuando ingrese al sistema por primera vez, Para ingresar, deje el usuario de fábrica a **ADMIN**. Deje la contraseña en **blanco** y dele **OK**. Ver la sección, *Empezando en el sistema para más detalles*.

### Ingreso al sistema(login)

Para ingresar al sistema:

*Ratón:*

1. Mueva el cursor hacia la parte inferior de la pantalla para abrir la barra de funciones.

Desde la barra de funciones , déle click .

Seleccione su **usuario** y **contraseña** y déle **OK**.

*Control remoto:*

1. Presione el botón de **MENU** .

Use los botones de navegación y el teclado numérico para seleccionar su **usuario** y **contraseña**.

Seleccione **OK**.

**Nota:** Usted debe ingresar al sistema para tener acceso a los siguientes menús:

- Búsqueda
- PTZ
- Borrado de disco duro
- Respaldo

## Configuración de la fecha y hora

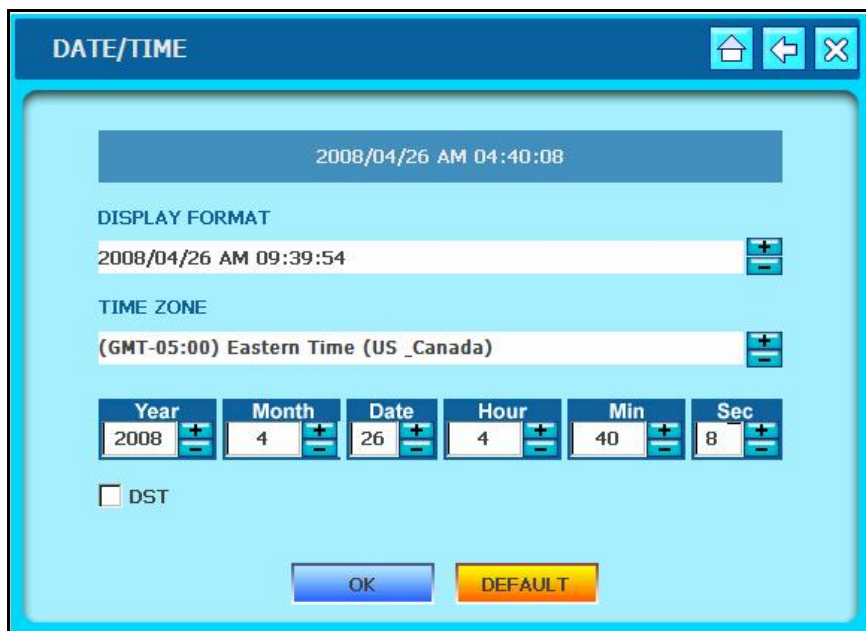

**ATENCIÓN:** Usted debe configurar la fecha y la hora antes de configurar la grabación por horarios en el sistema. Ver Usando el sistema en la grabación para mas detalles en la configuración de grabación por horarios.

Para configurar la fecha y a hora:

Ratón:

1. Desde el menú principal del sistema, dele click .

Desde la configuración del menú dele **DATE/TIME (FECHA/HORA)**.

Déle click +/- para cambiar **FORMATO PANTALLA (DISPLAY FORMAT)**, **ZONA HORARIA (TIME ZONE)** y fecha (**Date**) y hora en el sistema. Marque la casilla para **DST** para habilitar el tiempo horario de verano.

Déle click a **OK** para guardar su configuración o dele a **DEFAULT** para restaurar los valores de fábrica.

Déle click  para salirse.

Control remoto:

1. Presione el botón de **MENU** para ingresar al sistema.

Usando los botones de navegación , seleccione  cuando seleccione **FECHA/HORA(DATE/TIME)**. Use ◀▶ para ir entre las opciones de menú. Use ▲▼ para cambiar la configuración individual.

Seleccione **FORMATO DE PANTALLA(DISPLAY FORMAT)**,**ZONA HORARIA(TIME ZONE)** y Fecha y Hora para el sistema.

Habilite la casilla **DST** para configurar tiempo de hora de verano.

Seleccione **OK** para guardar la configuración o seleccione **DEFAULT** para restaurar los valores de fábrica.

Presione el botón de **ESC** para salir.

## Sello de la hora

Cuando usted cambia la hora y la fecha después de haber grabado los datos de video , Una ventana de emergente aparecerá informándole que la hora en el video grabado cambia con el fin de mantener la hora original en la imagen.

Lo mismo aplica para los cambios de tiempo de hora de verano (DST).

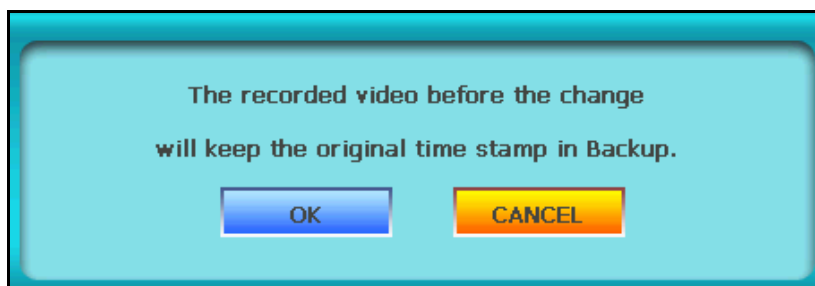

## Apagando el monitor

- Desde el panel principal ,presione y sostenga el botón de **MENU** por tres segundos.



- El sistema continuará grabando mientras el monitor apaga las luces del LED y permanecerán encendidas en el panel frontal. Esto hace que se vea como un monitor de seguridad solamente.
- Presione el botón de MENU de nuevo para encender el monitor de regreso.

**Nota:** Solamente presionando el botón de MENU este encenderá el monitor de nuevo.



## Apagando el monitor (continuación.)

El monitor también se puede configurar en modo de protector de pantalla:

1. Desde el panel de control del sistema déle click  y déle click a **VGA**.
2. Déle click a screensaver (protector de pantalla) **ON (encendido)**.
3. Ingrese el tiempo de apagado de pantalla (**SCREEN OFF**) y el tiempo de encendido de pantalla (**SCREEN ON**). El sistema usa un reloj de 24 horas.
4. Déle click a **OK** para guardar su configuración o click a **DEFAULT** para restaurar los valores de fábrica

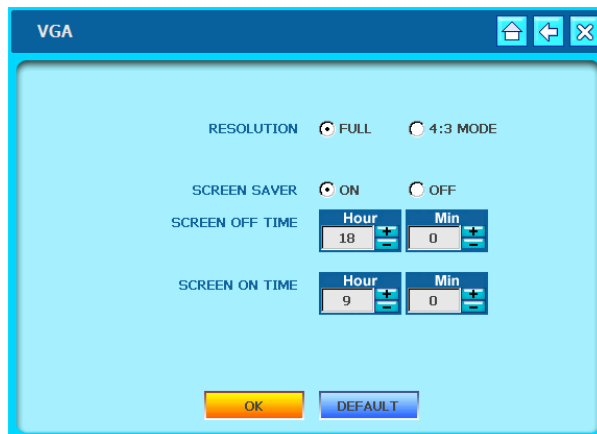

## Modos de despliegue de visualización

El sistema cuenta con los siguientes modos:

- Modo en vivo
- Pantalla total, cuádruple, y vistas partidas
- Modo reproducción
- Modo búsqueda

### Modo en vivo



1. **Vivo** – Muestra el modo en vivo de cada cámara. Disponible en pantalla completa, cuádruple y modos de pantalla partidos.
2. **Título cámara** – Muestra el nombre de cada cámara por canal. Usted puede cambiar el nombre de cada canal en la cámara en el menú de la cámara del panel de control del sistema.
3. **Fecha/hora** – Muestra la fecha/hora, estado de la red, el canal de audio activo y el espacio de disco duro utilizado.
4. **Modo de grabación** – El sistema usa los siguientes íconos para indicar el estado de la grabación:

- **A** Alarma
- **M** Movimiento
- **C** Continuo
- **!** Pánico

5. **Barra de funciones** – La rápida acción del ratón permite ingresar a muchas funciones del sistema.
6. **Audio** – Muestra los canales de audio activos o silenciar el altavoz interno.
7. **Espacio disco duro** – Muestra el porcentaje usado de espacio en el disco duro.

## ***Pantalla completa, cuádruple y modos de pantalla partidos***

La serie L19WD cuenta con varios modos de visualización disponibles: pantalla completa, cuádruple, y modos de pantalla partidos. Usted puede fácilmente cambiar el despliegue de la pantalla mediante tres métodos: ratón , control remoto, y panel frontal.



**Vista pantalla completa**



**Vista cuádruple**



**Modo partido en 8**



**Modo partido en 16**

Para cambiar los modos de despliegue en pantalla:

*Ratón:*

- Desde las barra funciones, click :

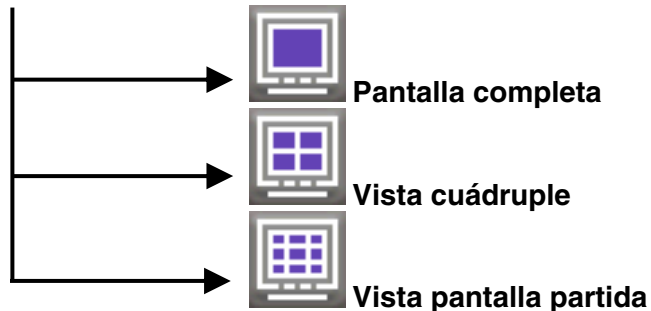

*Control remoto:*

- Presione el botón de **MODE** para navegar a través de los modos de despliegue.

*Panel frontal:*

- Presione el botón de **MODE** para navegar a través
- de los modos de despliegue..

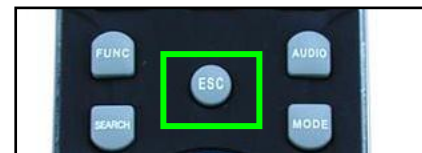

\*La pantalla partida de 16 es disponible solamente en el L19WD1600.





## Reproducción

Ver video grabado en el sistema mediante el modo de reproducción.

Para abrir el modo de reproducción:

*Ratón:*













1. Mientras esta en modo vivo, mueva el cursor a la parte inferior de la pantalla.
2. Dele click  e ingrese su usuario y contraseña.

*Control remoto:*

1. Presione el botón de .
2. Ingrese el usuario y la contraseña y seleccione **OK**.

### Iconos barra de reproducción



Icono	Descripción
	<b>MARCADOR</b> – Déle un click marcar un punto en la reproducción para referencia futura.
	<b>VISUALIZACION</b> – Cambia entre modos de pantalla completa, cuádruple y partidas.
	<b>DESPLIEGUE DE CANAL</b> – Selecciónelo para ver cualquier canal en modo de pantalla completo.
	<b>CANAL DE AUDIO</b> – Seleccione el canal de audio 1 o 2*; déle click (OFF) para apagar el audio.
	<b>BUSQUEDA</b> – Abre el menú de búsqueda para reproducir video grabado.
	<b>REGRESAR</b> – Se mueve al principio de todo el video grabado.
	<b>REPRODUCCION EN REVERSA</b> –Vea la reproducción en reversa.
	<b>PAUSA</b> – Pausa la reproducción.
	<b>REPRODUCCION</b> – Inicia la reproducción .
	<b>FINAL</b> –Mueve la reproducción hacia el final y se para.
	<b>REPRODUCCION DE MOVIMIENTO LENTO</b> – Velocidades de movimiento lento en reproducción hacia delante: 1/4, 1/8, 1/16, y 1/32; Incrementa la velocidad de reproducción en reversa: 2X, 4X, 16X, y 32X.
	<b>ADELANTAMIENTO RAPIDO</b> – Incrementa la velocidad de reproducción hacia delante: 2X, 4X, 16X, y 32X; Velocidades de movimiento lento en reproducción hacia delante: 1/4, 1/8, 1/16, y 1/32.
	<b>SALIDA</b> – Se sale del modo de reproducción.

\*La configuración del audio varía por modelo.



## Modo de búsqueda

Busca en el sistema el video grabado por fecha / hora , evento y marcadores.

Para abrir el menú de búsqueda:

*Ratón:*

- Desde la barra de funciones,dele click  .
- Ingrese el usuario y la contraseña y dele un click a **OK**.

*Control remoto:*

- Presione el botón de **SEARCH** .
- Use los botones de navegación para ingresar su usuario y contraseña y seleccione **OK**.

### FECHA / HORA

Busca los datos del video grabado de acuerdo a la fecha y hora.

**Nota:** El comienzo de la hora(START TIME) y fin de la hora (END TIME) en el menú de fecha y hora (DATE/TIME) muestra el comienzo y el final de la grabación. Esta no puede ser editada.

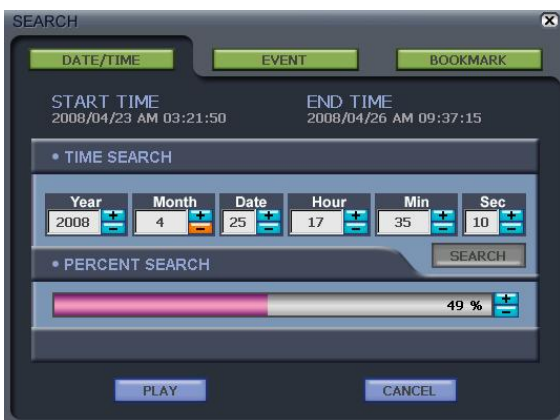

- Búsqueda por hora(TIME SEARCH)**– Dele un click +/- para ingresar la fecha y la hora y dele un click a **Search (Búsqueda)**.
- PORCENTAJE DE LA BUSQUEDA**– De un click +/- o de un click a donde sea en la barra de porcentaje para buscar una cierta porción de tiempo en la grabación.

### EVENTO

Busca los datos del video grabado de acuerdo a los eventos. Los eventos incluyen movimiento alarmas, y pérdida de video desde cualquiera de las cámaras.

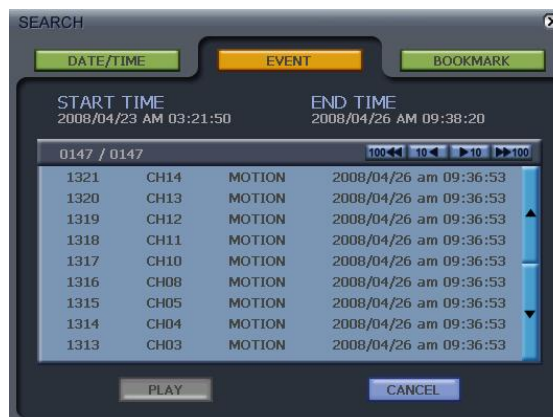

- Dele click a ▲▼ para navegar a través de la lista de eventos



Dele click para ver los primeros cien eventos .



Dele click para ver primeros diez eventos .



Dele click para ver los próximos cien eventos.



Dele click para ver los próximos diez eventos.

## MARCADOR

Busca los datos del video grabado de acuerdo a los marcadores.

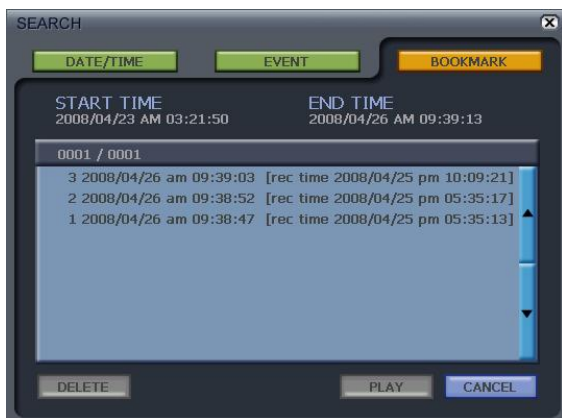

Para buscar datos de video por marcadores:

1. Abra en menú de búsqueda y dele click a **MARCADOR(BOOKMARK)**.
2. Dele un click a uno de los marcadores en la lista dele a reproducir( **PLAY**). Si usted tiene muchos marcadores, dele click ▲ ▼ ´para navegar a través de la lista.

## Configurando el marcador

Usted puede configurar los marcadores en los datos del video grabado para marcar momentos únicos de actividad o interés para referencia futura,



Para configurar los marcadores:

1. Busque el video grabado ya sea por **FECHA/HORA** o **EVENTO**. La barra de control de reproducción aparecerá durante la reproducción.
2. Desde la barra de control de reproducción dele click . Una ventana con un dialogo le informará a que espere y entonces la reproducción se resumirá.

**Nota:** El sistema puede guardar un máximo de 1000 marcadores.

Para borrar los marcadores:

1. Abra el menú de búsqueda y dele un a **MARCADOR**.
2. Seleccione un marcador y dele click para borrar(**DELETE**).

**Nota:** Usted solamente puede borrar un marcador a la vez.

## Usando el sistema

Ahora usted puede empezar a explorar el menu principal de su sistema.



### Configuración

Abra el menú de configuración desde el panel de configuración del sistema para ajustar varias configuraciones del sistema.

#### TIMBRE

Marque las casillas para encender el beep del sistema, alarmas, y apagado y encendido de timbres del sistema.



- **BEEP DE TECLA** – Suena cuando le da un click con el ratón o presiona los botones en el control remoto.
- **PERDIDA DE VIDEO** La alarma suena cuando hay una perdida de video desde una cámara.
- **ENTRADA DE ALARMA** –Suena la alarma para una alarma de seguridad externa.
- **DETECCION DE MOVIMIENTO** –La alarma suena cada vez que el movimiento es detectado.

Dele click **OK** para guardar su configuración, o dele click a **DEFAULT** para restaurar los valores de fábrica

#### CONFIGURACION DE LA CONTRASEÑA

Configura la contraseña para varios usuarios en el sistema. El sistema tiene un total de 10 usuarios:

- 1 Administrador (Admin)
- 3 Gerentes
- 6 Usuarios



Para cambiar la contraseña:

1. Dele click a ◀▶ para seleccionar el **USUARIO. EL teclado virtual se aparecerá.**
2. Usando el teclado virtual ,ingrese la contraseña actual para ese usuario .
3. Ingrese la nueva contraseña.
4. Re ingrese la nueva contraseña para confirmar y dele un click a **OK**.

Ver **Usando el teclado virtual** para más detalles usando el teclado virtual.

**Nota:** La contraseña tiene una longitud máxima de diez dígitos.

## AUTORIDAD DEL USUARIO

Si muchas personas estarán operando el sistema, usted puede crear restricciones en la configuración del sistema del acceso de los usuarios.

Revise las cajas para limitar el acceso a la configuración del sistema para diferentes usuarios.

**Nota:** Por defecto, ADMIN tiene acceso a todas las configuraciones del sistema



- **CONFIGURACION**– Cambia varias configuraciones del sistema incluyendo la fecha y hora y contraseñas.
- **PANTALLA** – Cambia la configuración gráfica del sistema principal y la pantalla de reproducción.
- **ADMINISTRACION DE DISCO DURO** – Formatea el disco duro y configura la sobrescritura a apag/enc ( On/Off).
- **CAMARA** – Renombra los canales de la cámara , ajusta el color y brillo y ajusta la configuración para la sensibilidad del movimiento.
- **GRABACION** – Ajusta la configuración de la grabación , de acuerdo a los horarios de grabación.
- **RESPALDO/ACTUALIZACION**– Respalda los datos a un dispositivo externo mediante USB o actualiza el microprograma o firmware del sistema.
- **RED** – Cambia la configuración IP del sistema, Servidor, y habilita el DDNS para monitoreo remoto del sistema.

- **LENGUAJE** – Cambia el lenguaje del sistema a ingles, español y francés.
- **BUSQUEDA** –Busca el sistema de datos grabados. Busca por fecha y hora, eventos, y marcadores.
- **PTZ** – Cambia la configuración de cámaras PTZ (no incluidas).

Dele click a **OK** para guardar su configuración, o dele click a **DEFAULT** para restaurar los valores de fábrica.

## RS-232C

Ajusta la configuración de un dispositivo de comunicación externo.



- **TASA DE BAUDIOS**– Velocidad de transmisión entre el sistema y el dispositivo.
- **LONGITUD**– La longitud de la señal a transmitir.
- **BIT DE PARADA**– El bit que indica que una pieza de información ha sido transmitida.
- **PARIDAD** – Puede ayudar a detectar errores en la transmisión.
- **CONTROL DE FLUJO**– Asigna el control de la señal de la transmisión al hardware o software.

Dele click a **OK** para guardar la configuración, o dele click a **DEFAULT** para restaurar los valores de fábrica.

## CONTROL REMOTO

Configura el control remoto para controlar hasta seis unidades de la serie L19WD.

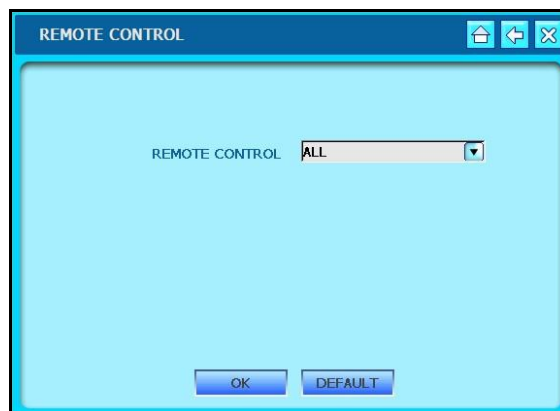

Para asignar la funcionalidad al control remoto:

1. Desde el menú de opciones del control remoto, seleccione **ALL** para controlar hasta 6 sistemas simultáneamente.

### O

1. Seleccione **1-6** para asignar un L19WD específico al control remoto.
2. Presione el botón correspondiente en el control remoto (**DVR1 – DVR6**) para controlar solamente un sistema específico.

Dele click a **OK** para guardar la configuración, o dele click a **DEFAULT** para restaurar los valores de fábrica.



**Nota:** Si usted selecciona 01 en la configuración del control remoto, usted debe presionar **DVR1** en el control remoto para operar el sistema.

## AUDIO\*

Configura los niveles de volumen para las dos entradas de audio en el sistema.



Para cambiar la configuración del audio:

*Ratón:*

1. Dele un click y arrastre la barra izquierda/derecha para ajustar el volumen.
2. Dele click al botón de radio para asignar la grabación de audio a una de las cuatro cámaras de 6-pines DIN. Las cámaras DIN pueden solamente conectarse en los canales 1~4.†

*Control remoto:*

1. Presione ◀▶ para seleccionar el canal de audio, luego presione ▲▼ para ajustar el volumen.
2. Presione ◀▶ para seleccionar los botones, y luego presione **OK** para revisar.

Dele click a **OK** para guardar la configuración, o dele click a **DEFAULT** para restaurar los valores de fábrica.

**ATENCIÓN:** Usted puede grabar solamente dos canales de audio en el sistema \*\*: un canal de audio para cámaras BNC u otro con cámara DIN graba el audio para los canales 1~4; un canal de audio para cámaras BNC graba los canales de audio para los canales 5~8. Usted no puede tener una cámara DIN y un canal de audio con cámara BNC grabando audio al mismo tiempo en los canales 1~4.

## INFORMACION DEL SISTEMA

Visualiza la información importante del sistema:

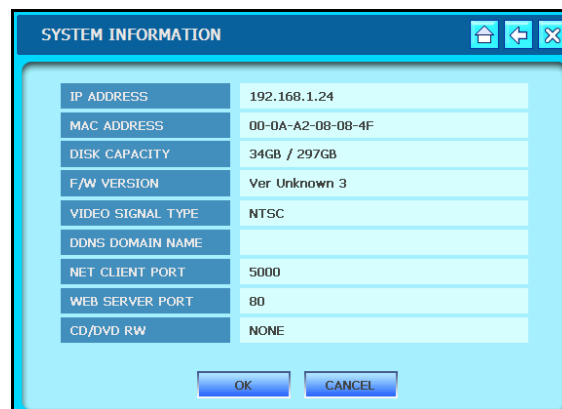

- **Dirección IP** – La dirección IP del sistema en la RED.
- **Dirección MAC** –La dirección MAC del sistema. Es necesario para la red o configuración de monitoreo remoto.
- **Capacidad de disco**– Muestra el tamaño total del disco duro y el monto actual presente en uso.
- **Versión F/W** – Versión del Firmware .
- **Tipo de señal de video** – Formato de video para el sistema: ya sea NTSC para Norte América o PAL para Europa.
- **Nombre dominio de DDNS** –Es el nombre dominio usado con el Software cliente de Lorex el cual le permite ver su sistema remotamente en el Internet desde otra PC.
- **Puerto para Net Client** – Es el puerto que le permite a su sistema comunicarse a otros PCs o dispositivos en la red. Por defecto el puerto Net Client es 5000.
- **Puerto para servidor Web** – El puerto para el servidor Web (por defecto es 80) le permite que computadores externos o dispositivos se comuniquen con su sistema en el internet.

\* Cámaras con audio no están incluidas con este sistema

\*\*4 canales de audio solamente en el L19WD1600.  
† Control audio para cámaras DIN solamente en el L19WD800.

## CONFIGURACION DE FÁBRICA

Restauración de los valores de fábrica, datos de los canales, PTZ, red, o datos grabados.

Nota: Al restaurar los valores de fábrica este no borrará los datos grabados en su disco duro.

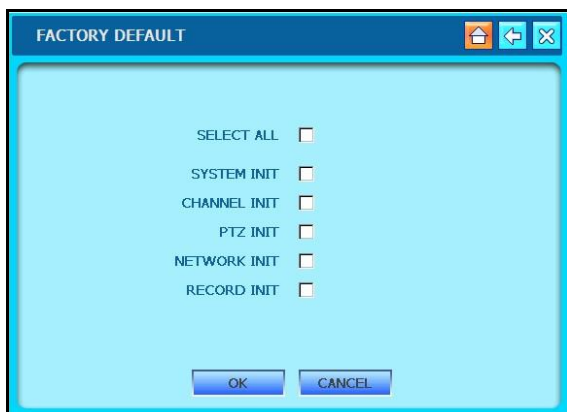

Para restaurar a valores de fábrica :

- Marque la casilla, **SELECT ALL**, para restaurar toda la configuración
- O**
- Marque las casillas individuales para sistema(**SYSTEM**), canal( **CHANNEL**), **PTZ**, red(**NETWORK**), y configuración de la grabación( **RECORD**).

Déle click a **OK** para guardar la configuración, o dele click a **DEFAULT** para restaurar los valores de fábrica.

**Nota:** La red es excluida desde SELECT ALL. Para restaurar la configuración de la red a valores de fabrica, marque la casilla de red(Network) individualmente.





## Configuración de la visualización

Abra el menú de la pantalla desde el panel de configuración del sistema para configurar el despliegue gráfico durante el modo en video o reproducción, y editar la configuración para la información digital de a la pantalla o (DID).

### Configuración de la pantalla

Marque la casilla para encender el despliegue gráfico en modo en video y el encendido y apagado de la reproducción.

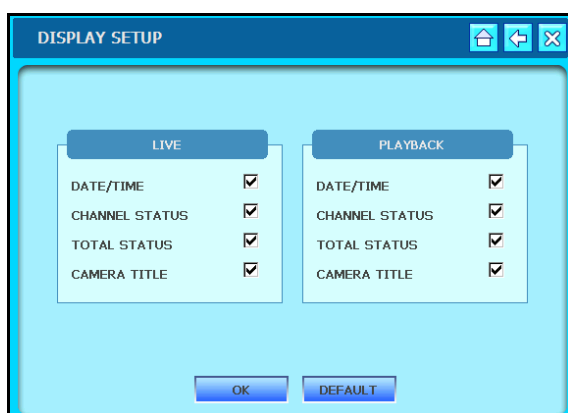

- **FECHA/HORA** – Muestra la hora y la fecha en la esquina inferior izquierda.
- **ESTADO DEL CANAL**– El estado active de cada cámara: continuo, movimiento, alarma, o pánico.
- **ESTADO TOTAL**– Muestra el porcentaje del disco duro actualmente en uso. También muestra el canal de audio activo.
- **TITULO DE CAMERA**– Muestra el nombre de las cámaras.

Déle click a **OK** para guardar la configuración , o déle click a **DEFAULT** para restaurar los valores de fábrica.

### INTERVALO

Configura los tiempos de intervalo (**timeout**)para el modo de secuencia (SEQ), imagen en imagen(PIP), y monitor Spot. Usted también puede configurar el timeout para el menú en pantalla. Un timeout significa que cualquier menú en pantalla desaparecerá rápidamente sin que el usuario ingrese algún dato; un timeout más largo significa que los menús permanecerán en pantalla más tiempo.



Para cambiar los intervalos de tiempo:

*Ratón:*

1. Dele un click a las flechas para ajustar el intervalo de tiempo (en segundos) para **SEQ**, **PIP**, y monitor **Spot** .
2. Dele un click al menú para ajustar el timeout en el menú de la pantalla.

*Control remoto:*

1. Presione ◀▶ para seleccionar entre **SEQ**, **PIP**, y monitor **Spot** ,luego presione ▲▼ para cambiar el tiempo en incrementos.
2. Presione ◀▶ para seleccionar el menú presione **OK** y seleccionar el tiempo de interval para el menú de timeout.

## VGA

Configura la resolución de la pantalla del sistema y ajusta la configuración del protector de pantalla (el monitor automáticamente se enciende o apaga).



- **RESOLUCION** – Cambia la tasa de aspecto de la pantalla para 16:9 en pantalla ancha o total de 4:3 -.
- **PROTECTOR DE PANTALLA** – Enciende y apaga el protector de pantalla.
- **APAGADO DE PANTALLA** – Configura la hora(en reloj de 24 HR )en el que el sistema automáticamente apagará el monitor.
- **ENCENDIDO DE PANTALLA** – Configura la hora(en reloj de 24 HR )en el que el sistema automáticamente encenderá el monitor.
- Déle click a **OK** para guardar la configuración , o déle click a **DEFAULT** para restaurar los valores de fábrica.

**Nota:** Cuando el monitor está apagado, presione y sostenga el botón de MENU en el panel frontal para encender el monitor. Solamente el botón de MENU puede encender de regreso el monitor.

## DESPLIEGUE DE INFORMACION DIGITAL (DID)

Utilice el Lorex Message Master (incluido en el CD de Software) para enviar texto e imágenes digitales (JPEG) al sistema. Use el texto para imágenes estáticas para anuncios , propaganda u otros propósitos en venta al menudeo.

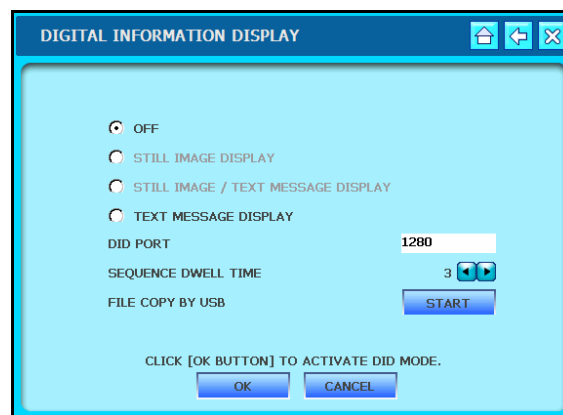

- **DEPLIEGUE DE IMAGEN ESTATICA** – Muestra una serie de dispositivos de imágenes fijas (JPEG)
- **IMAGEN ESTATICA/MENSAJE DE TEXTO** – Muestra ambos , la imagen fija y el texto
- **DESPLIEGUE DE MENSAJE TEXTO** – Despliega texto fijo o en movimiento en la parte inferior de la pantalla.
- **PUERTO DID** –Por defecto, 1280 es el puerto fijo para el sistema para comunicarse con Lorex Message Master. Usted configura el puerto deseado usando el teclado virtual.
- **TIEMPO DE SECUENCIA DE BARRIDO** – Configura la longitud de de tiempo (en segundos)en la que las imágenes digitales permanecerán en la pantalla.
- **COPIA DE ARCHIVO POR USB** – La transferencia de imágenes hacia el DID mediante el puerto USB.

**Nota:** El tamaño de archivo máximo es de 2.0 MB. Si los archivos son mas grandes que 2.0 MB,puede que no se transfieran al sistema apropiadamente.

## PANTALLA DE INFORMACION DIGITAL (continuación)

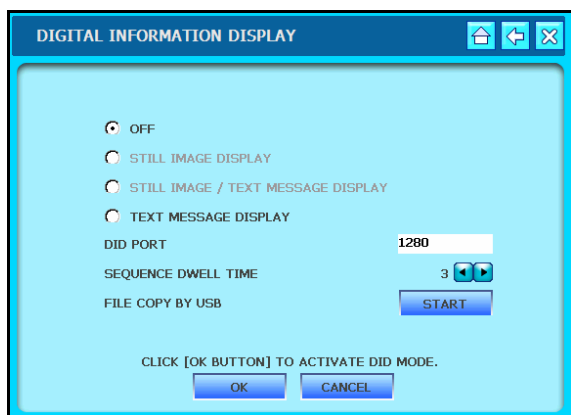

Para habilitar el DID:

1. Déle un click a los botones en las opciones en pantalla para **STILL IMAGE (Imagen fija)**, **TEXT MESSAGE DISPLAY** (Despliegue mensaje de texto) o **STILL IMAGE/TEXTMESSAGE DISPLAY (imagen fija/despliegue mensaje de texto)**.
2. Déle click a **OK**. La presentación de las diapositivas empezará.
3. Para salirse de la presentación, use el ratón y el click derecho en la esquina superior derecha de la pantalla.
4. Ingrese con su usuario y contraseña para regresar a modo en vivo.

Para copiar archivos mediante el USB:

1. Inserte una memoria USB portátil en el panel frontal de el sistema.
2. Desde el menú principal del sistema, dele click a  y dele luego click a **DIGITAL INFORMATION DISPLAY**.
3. Bajo copia de file por USB( File Copy by USB), dele click a **START**. Dele click a **OK** en la siguiente ventana.

Desde el menú de DID, dele un click a **OK** para guardar su configuración, o dele un click a **CANCEL** para salirse sin guardar los datos.

## PANTALLA DE INFORMACION DIGITAL (continuación)

Resolución de imagen recomendada para los archivos JPEG :

*NTSC*

720x480 / 1440x960

*PAL*

720x576 / 1440x1152

Si usted transfiere un archivo JPEG que no va de acuerdo a la resolución de imagen recomendada , este puede que no ocupe toda la pantalla.



## Administración del disco duro

Formatea el disco duro, ver la información del disco duro, y configura el habilitar/ deshabilitar el sobrescribir en disco.

### CONFIGURACION DEL DISCO DURO

Utilice la función de borrado de HDD ( Clear HDD) para formatear el disco duro. Esto borra todos los datos del video grabado en el disco duro. Por defecto el sistema viene con el disco duro pre-formateado

**ATENCIÓN:** Formatee el disco duro si es absolutamente necesario. Todos los datos en su disco duro se perderán. No se pueden recuperar los datos una vez formateado

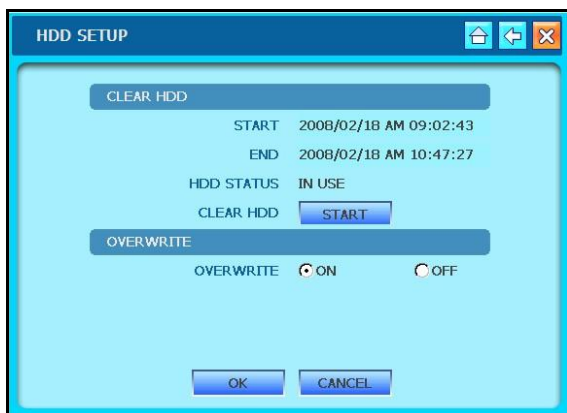

Para formatear el disco duro:

1. Déle un click a **START**. Aparecerá una ventana emergente para ingresar al sistema.
2. Ingrese su usuario y contraseña y del un click **OK**. Los íconos de la pantalla se vuelven grises cuando el sistema borra el disco duro.
3. Déle click **OK**.

**Nota:** Al borrar el disco duró no borrará la configuración del sistema.

### SOBRESCRIBIR

El sobrescribir determina como los datos se mantienen cuando el disco duro esta lleno.

Cuando se enciende la función de sobrescribir, los datos se sobrescriben una vez que el disco duro este lleno , empezando por la grabación mas vieja.

Si se apaga la función de sobrescribir el sistema se para una vez que el disco duro este lleno; la grabación se para y un timbre se activa. El ícono de sobrescribir aparece en lugar del ícono de porcentaje del disco duro.

**Nota:** Use el ícono del porcentaje del disco duro en la esquina inferior derecha de la pantalla para mantener control del espacio que queda en el disco duro de su sistema.

### INFORMACION DEL HDD

Seleccione HDD Info para ver el número de modelo, número de serie y tamaño del disco duro en su sistema.





## Cámara

Renombra los canales de la cámara, ajusta el color, configura la sensibilidad del movimiento, y configura las cámaras PTZ (no incluida).

### TITULO DE LA CAMARA

Use el teclado virtual para renombrar los canales de la cámaras.



Para cambiar el título de la cámara:

*Ratón :*

1. Déle un click al campo para el texto y seleccione una de las cámaras. Déle un click a ◀▶ para cambiar entre los grupos de cámaras.
2. Desde el teclado virtual ,déle click a ← para borrar el nombre de la cámara por defecto.
3. Ingrese el nuevo nombre para la cámara y déle click ←.

*Control remoto:*

1. Presione el ◀▶ para cambiar entre cámaras y presione OK para seleccionar.

Seleccione ← para borrar el nombre de la cámara por defecto.

Ingrese el nuevo nombre para la cámara y déle click a ←.

Déle click a **OK** para guardar la configuración, o click **DEFAULT** para restaurar los valores de fábrica.

### AJUSTE DE COLOR

Use la barras deslizantes para ajustar el brillo , contraste, saturación y tonalidad de cada cámara.

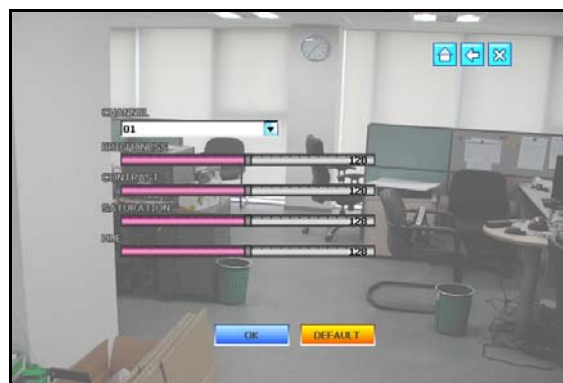

Para ajustar el color de la cámara :

*Ratón:*

1. Dele un click al menú para seleccionar la cámara
2. Dele un click y sostenga la barra deslizante para incrementar el BRILLO, CONTRASTE, SATURACION Y TONALIDAD. La barra deslizante activa se volverá verde.

*Control remoto:*

1. Presione ◀▶ para seleccionar el menú y presione ▲▼ para seleccionar una cámara.
2. Presione ◀▶ para seleccionar una barra deslizante y presione ▲▼ aumentar o disminuir el valor. La barra deslizante activa se volverá verde.

Déle click a **OK** para guardar la configuración, o déle click **DEFAULT** para restaurar los valores de fábrica.

## CONFIGURACION DE LA CAMARA

Vea el tipo de cámara (NTSC/PAL) sino existe una cámara conectada (icono de una cámara en gris). Deshabilite la grabación si usted desea usar la cámara solamente para observación.

La función de oculta (Covert) enciende o apaga el despliegue de la cámara en el sistema. Las cámaras ocultas continúan grabando, aun si la imagen no se muestra en la pantalla. Utilice esta característica si el monitor esta localizado en un área publica y la cámara no desea mostrarse (ej una cámara en la el cuarto de conteo de dinero o por encima de la caja registradora).



Para configurar covert (oculta) y grabación:

*Ratón:*

1. Marque la casillas en las columnas del modo oculto (Covert) o grabación para habilitar estas funciones en las cámaras 1-4.
2. Déle un click a ◀▶ en la parte inferior de la ventana para navegar entre los grupos de la cámaras.

*Control remoto:*

1. Presione ◀▶ para seleccionar las columnas de las casillas para modo oculto (Covert) y grabación.
2. Presione **OK** para marcar la casilla.
3. Presione ◀▶ para seleccionar las fechas y Presione **OK** para navegar entre los grupos de la cámaras.

Dele click **OK** para guardar su configuración, o click a **DEFAULT** para restaurar los valores de fábrica.

## ALARMA

Efectúa la configuración de un sensor de alarma externo.

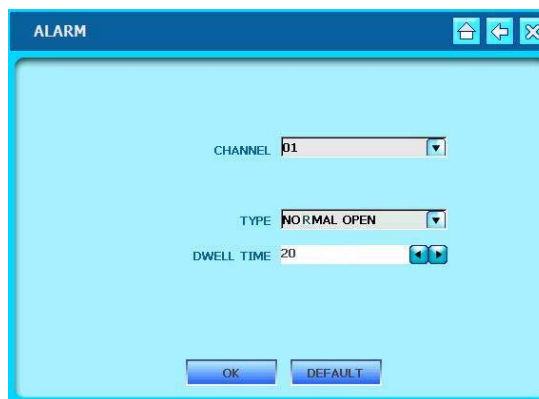

Para configurar la alarma:

*Ratón:*

1. Dele un click al menú del canal para seleccionar el canal a desplegar para la notificación de la alarma.
2. Dele un click al menú para el tipo de conexión ya sea NORMALMENTE ABIERTO , NORMALMENTE CERRADO O APAGADO.
3. Déle un click a ◀▶ para configurar el tiempo de barrido( **DWELL TIME**) (en segundos) para la notificación por alarma. Entre mas largo sea el tiempo de barrido, la notificación de la alarma permanecerá en el canal de alarma seleccionado.

*Control remoto:*

1. Presione ◀▶ para seleccionar el menú del CANAL y presione ▲▼ para seleccionar un canal específico para la notificación de la alarma.
2. Presione ◀▶ para seleccionar el tipo de conexión ya sea NORMALMENTE ABIERTO , NORMALMENTE CERRADO O APAGADO .
3. Presione ◀▶ para seleccionar el campo del texto de barrido( **DWELL TIME**) y presione ▲▼ para aumentar o disminuir el tiempo de barrido.

Dele click **OK** para guardar su configuración, o click a **DEFAULT** para restaurar los valores de fábrica.

## MOVIMIENTO

Configura la sensibilidad por movimiento por cada cámara.

Use la configuración de la celda de movimiento para aplicar de detección por movimiento solamente a ciertas áreas de la imagen. Por ejemplo , si desea monitorear una puerta de muy cerca, usted puede aplicar la sensibilidad por movimiento solamente en el área de la puerta y no en toda la imagen.

**Nota:** En el menú de movimiento, todas las imágenes de cámaras conectadas se encenderán a color verde cuando estas detectan movimiento. Use esta característica para ayudarle en la configuración del las celdas de movimiento.

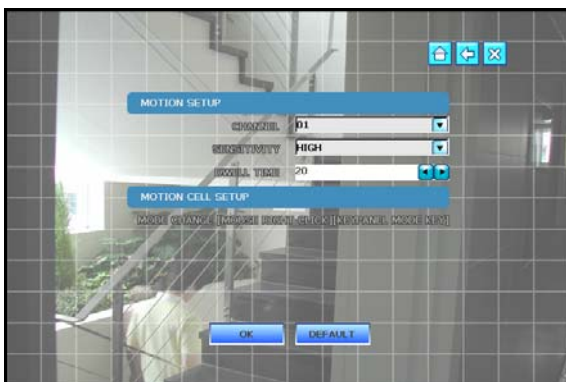

Para configurar el movimiento:

**Ratón:**

1. Déle un click al menú del CANAL para seleccionar el canal que desea configurar.

Déle un click al menú de sensibilidad para ajustarla a los valores de bajo, medio, alto o muy alto.

Déle un click a la flechas del tiempo de barrido o **DWELL TIME para aumentar o disminuir el tiempo.** Entre mas alto sea el tiempo de barrido, el canal con detección de movimiento estará mas tiempo en modo de pantalla completa.

**Control remoto:**

1. Presione ◀▶ para seleccionar menú del canal y presione ▲▼ para seleccionar un canal individual.

Presione ◀▶ para seleccionar el menú de sensibilidad y presione ▲▼ para seleccionar bajo, medio alto o muy alto.

Presione ◀▶ para seleccionar el campo del texto para el tiempo de barrido( **DWELL TIME**) y presione ▲▼ para aumentar o disminuir el tiempo de barrido.

Dele click **OK** para guardar su configuración, o click a **DEFAULT** para restaurar los valores de fábrica.

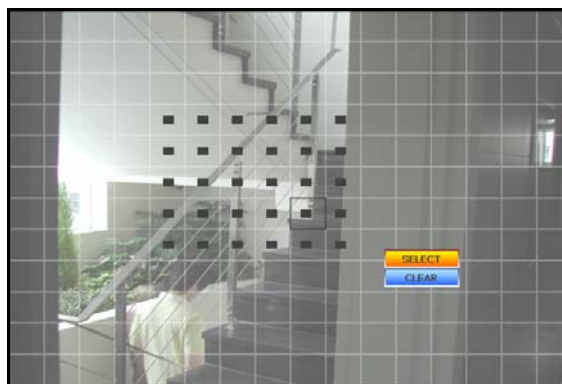

Para configurar los valores de las celdas de movimiento:

**Ratón:**

1. Déle un click derecho en la pantalla para abrir la grilla de las celdas de movimiento.
2. Déle un click y arrástrese a través de la pantalla para configurar el área de detección específica.
3. Déle un click a **SELECT** para habilitar la sensibilidad de las celdas seleccionadas. Las celdas están claras.
4. Déle a BORRAR(**CLEAR**) para deshabilitar el área de movimiento. Las celdas se volverán gris sólido.

Déle click **OK** para guardar su configuración, o click a **DEFAULT** para restaurar los valores de fábrica.

**Nota:** Por defecto, la detección por movimiento esta habilitada en toda la imagen de cada cámara conectada. Para verificar que el movimiento este activo, mueva su mano en frente de la cámara – Las celdas activas cambiarán a verde. *Ver Anexo 5 para más detalles.*

## PTZ

Configuración para las cámaras PTZ (no incluidas).



- **CANAL** – El canal para la cámara PTZ conectada
- **PROTOCOLO** – El modelo de la cámara PTZ
- **ID** – Valor de identificación para la cámara PTZ
- **TASA DE BAUDIOS** – Configura la tasa de transmisión para la cámara PTZ
- **BARRIDO HORIZONTAL(PAN)** – Velocidad de movimiento horizontal
- **INCLINACION (TILT)** – Velocidad de movimiento vertical
- **ZOOM** – Velocidad de aumento o disminución del Zoom
- **ENFOQUE** – Velocidad de enfoque cerca o lejos

Déle click **OK** para guardar su configuración, o click a **DEFAULT** para restaurar los valores de fábrica

## EVENTO EMERGENTE

Configura las notificaciones por movimiento o eventos de alarma.



- **CANAL** – Selecciona el canal para el evento emergente
- **EMERGENTE** – Enciende o apaga
- **EVENTO** – Selecciona ya sea el movimiento o los eventos de alarma
- **TIEMPO DE BARRIDO**– Configura el tiempo de barrido del evento emergente. Entre mas alto sea el tiempo de barrido, mas tiempo permanecerá el evento emergente en pantalla completa.

Déle click **OK** para guardar su configuración, o click a **DEFAULT** para restaurar los valores de fábrica.





## Grabación

Configura los valores para la grabación y los horarios para los días feriados.

### CONFIGURACION DE LA GRABACION

Configura los valores de la grabación incluyendo la calidad de imagen, cuadros por segundo, y grabación por pre-alarma.



Use los menús para cambiar a la siguiente configuración:

- **CANAL** – Seleccione un grupo de canales para aplicar la configuración.
- **CALIDAD** – Fije la calidad de la grabación: Normal, alta, mas alta.
- **CPS** – configure los cuadros por segundo para el grupo de canales desde 3, 5, 10, 15, y 30 cps (captura de video en tiempo real).
- **PRE ALARMA**– Cuando la alarma es detectada, la pre-alarma empieza a grabar antes de que la alarma sea detectada (Recuperada del la memoria cache de video). Configure el tiempo de pre-alarma desde 1-5 segundos, o apáguela.

**Nota:** La ventana de configuración de la grabación muestra el tiempo de grabación que queda, basado en sus configuración seleccionada y la capacidad del disco duro.

Dele click **OK** para guardar su configuración, o click a **DEFAULT** para restaurar los valores de fábrica.

### HORARIOS

Fija la grabación de las cámaras por horarios para grupos de cámaras. Aplique cualquiera de los cinco modos de grabación por día y hora.

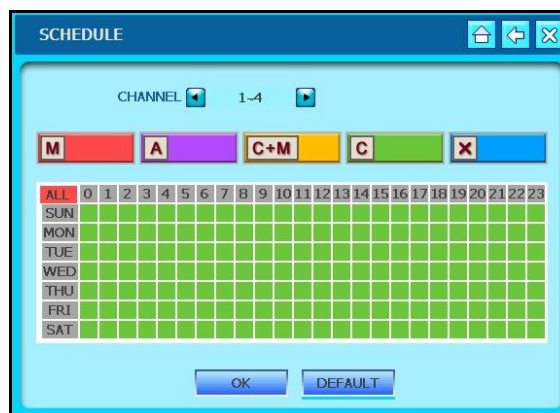

**Movimiento** – EL sistema solamente graba si el movimiento es detectado en el intervalo de tiempo seleccionado.



**Alarma** – El sistema graba solamente cuando la alarma es disparada.

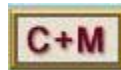

**C+M** – El sistema graba continuamente y todavía mantiene un bitácora de los eventos por movimiento.



**Continuo**– EL sistema graba constantemente desde la cámara.



**Sin grabación** – El sistema no graba ningún dato de video basado el los intervalos bloqueados en el horario.

**TODOS** – Déle un click primero al modo de grabación y luego déle click a **ALL** para aplicar el modo de grabación seleccionado el horario entero.

### Horarios (continuación )

Para fijar la grabación por horarios:

*Ratón:*

1. Déle click a ◀▶ para seleccionar un grupo de canales (el número varia dependiendo de su sistema).
2. Déle click a uno de los cinco modos de grabación (M, A, C+M, C, X).

Déle un click a uno de los bloques en la tabla de acuerdo al día y hora(s) el cual quiere aplicar en el modo de grabación. Por ejemplo, Si usted quería las grabación por alarma desde la media noche a las 6 AM, Lunes-Viernes:

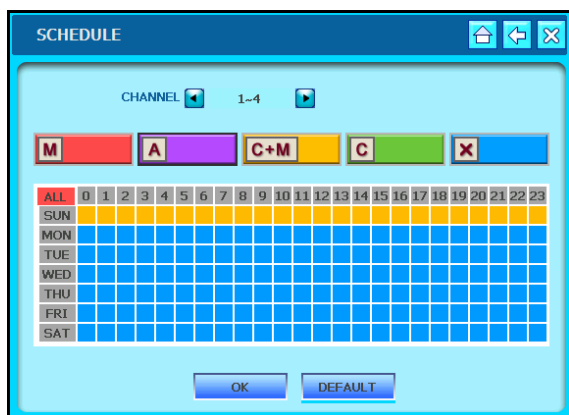

Déle click a .

Déle click y arrástrese a través de la tabla del bloque “MON-0” al bloque “FRI-5.” El área seleccionada cambiará a púrpura para indicar que la grabación por alarma esta habilitada desde 12 AM a 6 AM, Lunes-Viernes.

Repita los pasos i-ii en cualquier modo que grabación que elija para su horarios.

Déle click **OK** para guardar su configuración, o click a **DEFAULT** para restaurar los valores de fábrica.

**Nota:** EL horario del domingo es usado para la grabación de configuración del día feriado. Ver PROXIMA SECCION.

### Horarios

Fija en el sistema la grabación cuando usted este de viaje por vacaciones o días feriados.

**Nota:** La grabación por días feriados va de acuerdo al *horario de grabación del domingo*. Cualquiera sea el modo de grabación que haya escogido en sus horarios para Domingo, este será usado en la lista de días feriados. Ver **SECCION ANTERIOR**

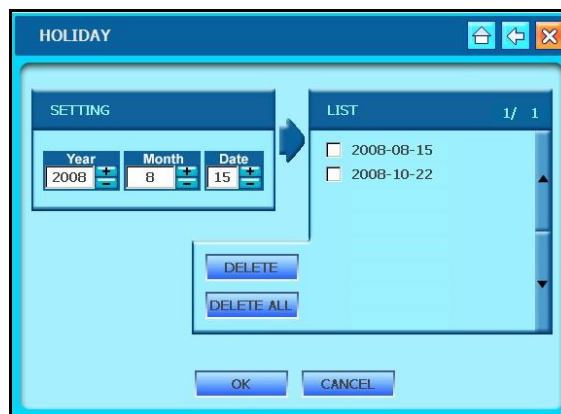

Para configurar la grabación por días feriados:

En el menú de (configuración) **SETTING**, ingrese la fecha que desea incluir en la lista de feriados.

Déle un click  para agregar la fecha a la lista.

Déle a **OK** para guardar su configuración o **CANCEL** para salirse sin guardar los cambios.

Para borrar las fechas desde la grabación por feriados:

1. Bajo **LIST**, marque la casilla de acuerdo a la fecha que desea borrar.
2. Déle click a borrar (**DELETE**).

**O**

1. Déle click a borrado total( **DELETE ALL**) sin marcar ninguna casilla para borrar todas la fechas de la lista de grabación por feriados.



## Respaldo / Actualización

Actualiza el microprograma(firmware) y respaldo de datos a una memoria portátil USB.

### ACTUALIZACION

Un nuevo firmware es esta periódicamente disponible para descargarlo del sitio web de Lorex ([www.lorexctv.com](http://www.lorexctv.com)). Usted puede actualizar el firmware en la unidad mediante el puerto USB en el panel frontal..

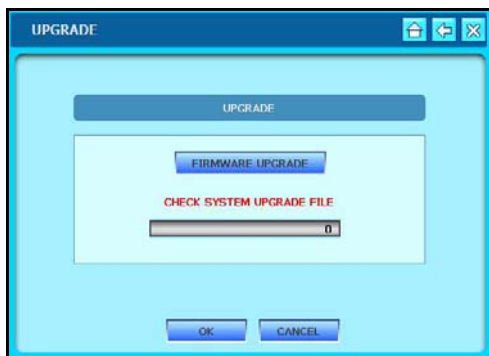

Para actualizar el firmware en el sistema:

1. Descargue el ultimo firmware para su sistema del sitio web [www.lorexctv.com](http://www.lorexctv.com) a su PC y copie el archivo a una memoria portátil USB.
2. Inserte la memoria portátil USB al panel frontal del sistema.
3. Desde el panel de control del sistema déle click  y luego un click a actualizar (**UPGRADE**).
4. Déle un click a **FIRMWARE UPGRADE** para que el sistema detecte la memoria portátil USB.
5. Déle un click a **START**. La actualización del Firmware tomará varios momentos; la barra de progreso muestra el estado de la actualización.
6. Una vez que la actualización se haya completado, déle click a **OK** y salga del menú.
7. Desconecte y conecte el cable de alimentación desde el panel trasero para restaurar el sistema.

### RESPALDO USB

Almacena los datos grabados desde su sistema conectando una memoria portátil externa USB.

Nota: Asegúrese de que haya borrado todos los datos desde el disco USB. El sistema formateará el disco USB, borrando todos los datos en preparación del proceso de almacenamiento.

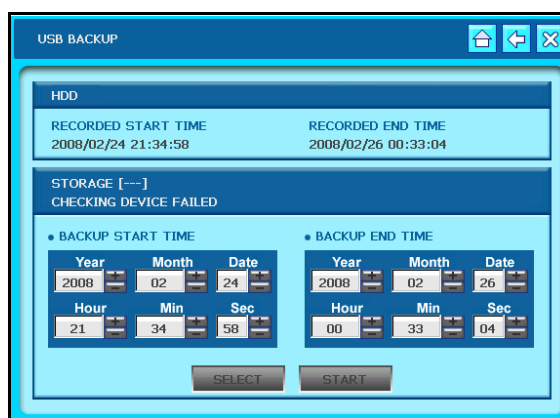

Para respaldar mediante USB:

1. Conecte una memoria portatil USB en la parte frontal del sistema.
2. Desde el panel de control del sistema déle click a  y click a **RESPALDO USB**. Ingrese su usuario y contraseña.
3. Bajo **BACKUP START TIME**, ingrese la hora y la fecha para empezar el respaldo.
4. En **BACKUP END TIME**, la hora final para que concluya el respaldo.
5. Déle click a **SELECT** para que el sistema determine el tamaño total del respaldo.
 

**Nota:** Si el espacio del tamaño de los datos del respaldo es mas grande que el espacio del disco USB, el tiempo final será ajustado automáticamente.
6. Déle un click a **START** para empezar el respaldo. Cuando este haya terminado, salga de la ventana y remueva su dispositivo USB.

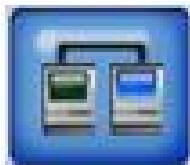

## RED

Fija la configuración de la red y habilite el DDNS de Lorex DDNS para conexión remota y notificación del email.

### ETHERNET

Asegúrese de que haya conectado su sistema a la red mediante el puerto en el panel trasero. Con el software provisto, usted puede controlar remotamente el sistema usando una computadora con acceso al Internet

IP ADDRESS	192	168	1	7
SUBNET MASK	255	255	255	0
GATEWAY	192	168	1	1
STANDARD DNS SERVER	168	126	63	1

- **IP DINAMICO** – Marque la casilla si usted tiene servicio de internet con dirección IP dinámico.
- **IP ESTATICO** – Marque la casilla para habilitar la conexión con una dirección IP estática. Si se usa una dirección IP estática, use el teclado virtual para editar su mascara subnet ,puerto de salida y servidor DBS estándar.

Dele click **OK** para guardar su configuración, o click a **DEFAULT** para restaurar los valores de fábrica.

### CONEXION

Efectúa la configuración para el modo DHCP (Dynamic Host Configuration Protocol) . Esto afecta de que manera comunica su sistema con el enturador.

- **DHCP TIME OUT** – Fija el tiempo (en milisegundos) para que el sistema envíe/reciba información desde el enrutador. Use el valor mas alto en una red lenta o el volar mas bajo en una red rápida.
- **DHCP RETRY COUNT** – Configura el intervalo del sistema al tratar de reconectarse al enrutador
- **PUERTO** – Configura el Puerto para que el sistema comunique con el enrutador. Por defecto ,el sistema usa el puerto 5000.

Dele click **OK** para guardar su configuración, o click a **DEFAULT** para restaurar los valores de fábrica.

**Consejo:** el modo DCHP le permite a usted conectarse rápidamente la primera vez obteniendo una dirección IP desde el enrutador. Después de la configuración inicial , le recomendamos que seleccione una dirección IP estática y fíjela entre la dirección IP entre 1~100. Por ejemplo , si usted tiene una dirección IP que es 192.168.0.107, cambie los últimos dígitos a 50 (ej. 192.163.0.50).

Esto se asegura de que la expedición portuaria no cambie en caso de apagón o

## SERVIDOR WEB

Configura el Puerto web del sistema.



- **SERVIDOR WEB** – Marque la casilla para habilitar el Puerto web en el sistema.
- **PUERTO WEB** – El Puerto en su sistema que comunica con el enrutador. Por defecto el Puerto web es 80. Use el teclado virtual para cambiar el valor del Puerto web.

Déle click **OK** para guardar su configuración, o click a **DEFAULT** para restaurar los valores de fábrica.

## DDNS

Habilita el DDNS (Sistema de Nombre del Dominio Dinámico) para acceder su sistema usando un nombre dominio fijo (página web URL) sin ingresar la dirección IP.



Para habilitar el DDNS:

1. En el navegador de internet, ir a [www.lorexddns.net](http://www.lorexddns.net) y regístrese en el sitio Lorex DDNS que es gratis. Recibirá un email confirmando su usuario, contraseña y el nombre dominio. Ver Anexo 3 para más detalles.

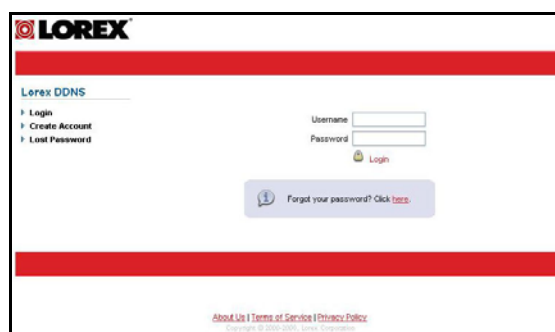

2. Desde el panel de control del sistema déle, click  y click a **DDNS**.

3. Marque la casilla de **DDNS**.
4. Déle un click en el campo del texto para el dominio para abrir el teclado virtual. Ingrese su **nombre dominio**, usuario y contraseña. Recibirá un correo electrónico con esta información una vez que se haya registrado en [www.lorexddns.net](http://www.lorexddns.net)

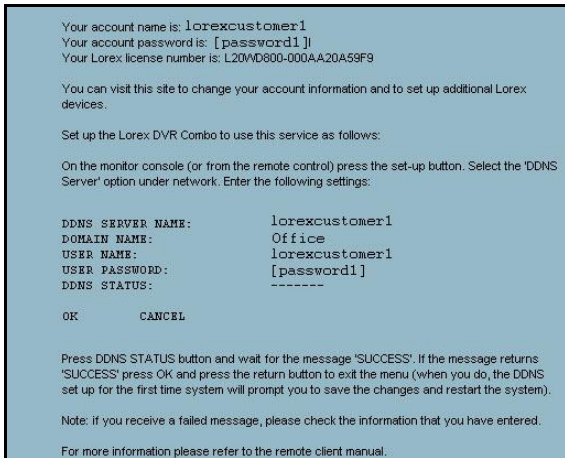

5. Déle **OK** para probar la conexión .Una pantalla con **SUCCESS**( exitoso) deberá aparecer. Si no es exitosa, la conexión asegúrese de que haya ingresado la información del DDNS correctamente.

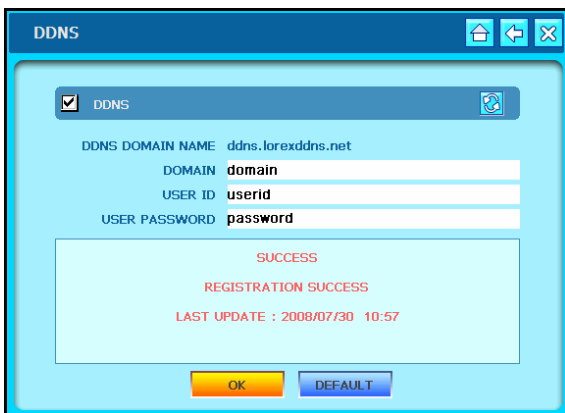

## CONFIG EMAIL

Enable Email Notification for events on the system. Por abandono, el sistema se fija para utilizar Lorex DDNS como el servidor del defecto, aunque usted puede también entrar su propio abastecedor del email.

**Note:** Usted necesita colocarse para el servicio libre de Lorex DDNS para utilizar la característica de la notificación del email. *Vea el apéndice 3 para más información sobre el registro para el servicio de Lorex DDNS.*

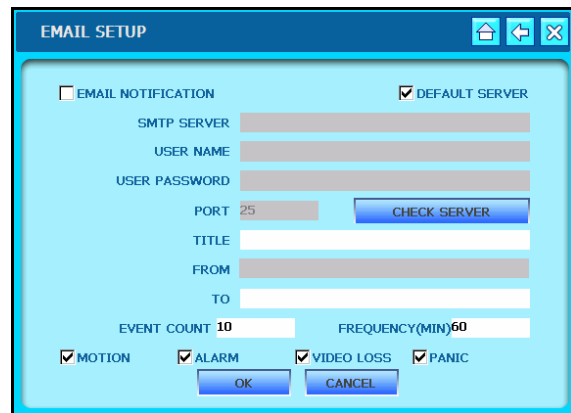

Para habilitar la notification del Email usando Lorex DDNS:

**Nota:** Por abandono, la caja del **SERVIDOR** del DEFECTO se comprueba para utilizar el servidor de Lorex DDNS.

1. Ingrese el encabezamiento para la notificación en el campo del **TÍTULO**.
2. Ingrese el email address para enviar la notificación del email. (i.e. [jimsmith@yahoo.com](mailto:jimsmith@yahoo.com)).
3. Cambia la **FRECUENCIA**. La frecuencia es cuantas veces el sistema enviará una notificación del email para un acontecimiento accionado. Por abandono, el Event Count es 10.
4. Marque las cajas por **MOVIMIENTO**, **ALARM**, **PÉRDIDA VIDEO**, o **PÁNICO** para fijar que tipos del acontecimiento usted desea enviar.

Déle click **OK** para guardar su configuración, o click a **DEFAULT** para restaurar los valores de fábrica.

Para habilitar la notification del Email usando tu propia ISP:

1. Asegure de que la caja **SERVIDOR DEL DEFECTO** no esté marcada.
2. Marque la caja **NOTIFICATION DEL EMAIL**.

3. Ingrese la información del servidor del SMTP de su ISP, junto con su username y contraseña para su cuenta de correo electrónico.

**Nota:** Puede obtener esta información de su uso del email o entrando en contacto con su Internet Service Provider.

4. Ingrese **25** en el **PORTE**.
5. Ingrese el encabezamiento para la notificación en el campo del **TÍTULO**.
6. Ingrese el email address para enviar la notificación del email. (i.e. [jimsmith@yahoo.com](mailto:jimsmith@yahoo.com)).
7. Cambia la **FRECUENCIA**. La frecuencia es cuantas veces el sistema enviará una notificación del email para un acontecimiento accionado. Por abandono, el Event Count es 10.
8. Marque las cajas por **MOVIMIENTO**, **ALARM**, **PÉRDIDA VIDEO**, o **PÁNICO** para fijar que tipos del acontecimiento usted desea enviar.

9. Déle click el **SERVIDOR DEL CHEQUE** para probar si su información del servidor del SMTP está correcta.

Déle click **OK** para guardar su configuración, o click a **DEFAULT** para restaurar los valores de fábrica.



## Lenguaje

Configura el lenguaje del menú en el sistema.

Fija el lenguaje del menú a inglés, francés y español.



Para cambiar el menú del lenguaje:

1. Déle un click a Inglés, francés o español.
2. Déle click a **OK** para guardar los cambios o **CANCEL** para salirse sin guardarlos.



## Anexo 1: Especificaciones del sistema

### Monitor

<b>LCD</b>	Pantalla ancha de 19"
<b>Resolución LCD</b>	1400x900
<b>Despliegue de pantalla</b>	8-ch: tiempo real : 240/200 CPS (NTSC/PAL) 16-ch: tiempo real: 480/400 CPS (NTSC/PAL)
<b>Tamaño de imagen</b>	1.5 KB (352x240)
<b>Entradas de video</b>	1Vp-p, CVBS, 75ohmios, BNC (16-ch) / 8 BNC, 4 DIN (8-ch)
<b>Entrada de audio</b>	8-ch: 2 líneas de entrada, RCA 16-ch: 4 líneas de entrada, RCA
<b>Salida de audio</b>	8-ch: 1 líneas de entrada, RCA 16-ch: 1 x líneas de entrada, RCA
<b>Audio</b>	Audio de 2 vías para conferencia (mediante la red)
<b>Voltaje de alimentación</b>	100VAC-240VAC, 12VDC, 6.67A, 50/60Hz
<b>Consumo de alimentación</b>	Aprox. 80 vatios
<b>Rango de temperatura</b>	14°F ~ 113°F (-10°C ~ 45°C)
<b>Peso</b>	8.8 kg / 19.5 Lbs
<b>Dimensiones de la unidad</b>	18.2" / 462mm X 14.5" / 369mm X 2.5" / 62 mm (A X F x A ) (sin el soporte)

### DVR

<b>Capacidad del disco duro</b>	Disco SATA pre-instalado (máximo 1000 GB), de seguridad certificado, 100% de alta calidad
<b>Sistema operativo</b>	WinCE 5.0
<b>Almacenamiento secundario</b>	Disco portátil USB
<b>Formato de archivo de respaldo</b>	Proprietario
<b>Compresión</b>	H.264
<b>Velocidad de grabación</b>	352x240: 4-canales 120/100 (NTSC/PAL) 352x240: 8-canales 240/200 (NTSC/PAL) 352x240: 16-canales 480/400 (NTSC/PAL)
<b>Grabación por horarios</b>	Diario, semanal, horario por grupos de 4 canales
<b>Grabación de pre/post alarma</b>	1~5 segundos (pre); 5~99 segundos (post), programable por grupos de 4 canales
<b>Búsqueda de eventos</b>	Hasta 12,000 eventos
<b>Reproducción</b>	8-ch: simple, cuádruple, u 8-canales pantalla partida 16-ch: simple, cuádruple, u 9 y 16 -canales pantalla partida
<b>Entradas de alarma</b>	8 x TTL, programable como NC/NO
<b>Salidas de alarma</b>	1 x Relay con contacto NC/NO ; 24V CC/600mA
<b>Detección de actividad</b>	Grilla de 16x12 , niveles de sensibilidad: 4
<b>Control PTZ</b>	Interfase RS-485
<b>Funciones remotas</b>	Modo en vivo, búsqueda configuración, reproducción, respaldo
<b>Control de velocidad de red</b>	4 niveles (100KB ~ 2.5MB)/seg
<b>Protocolo de la red</b>	TCP/IP, DDNS y Web
<b>Interfase de red</b>	10/100-Base-TX, RJ-45

## Especificaciones del sistema (continuación.)

### Dimensiones

#### Monitor

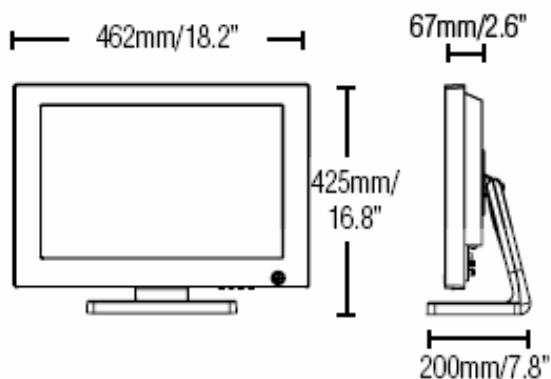

### Panel trasero

#### 8-canales

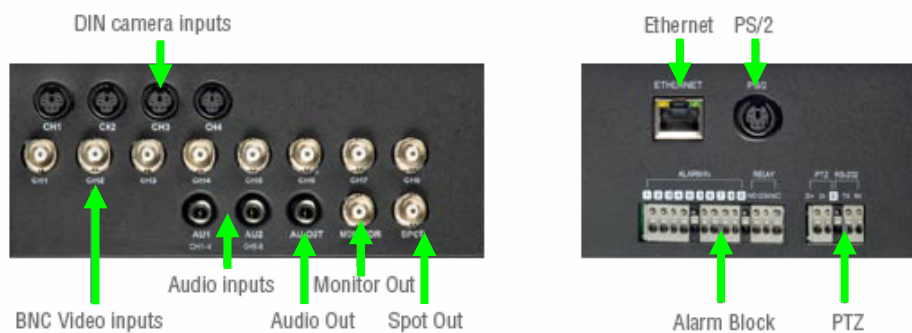

#### 16-canales

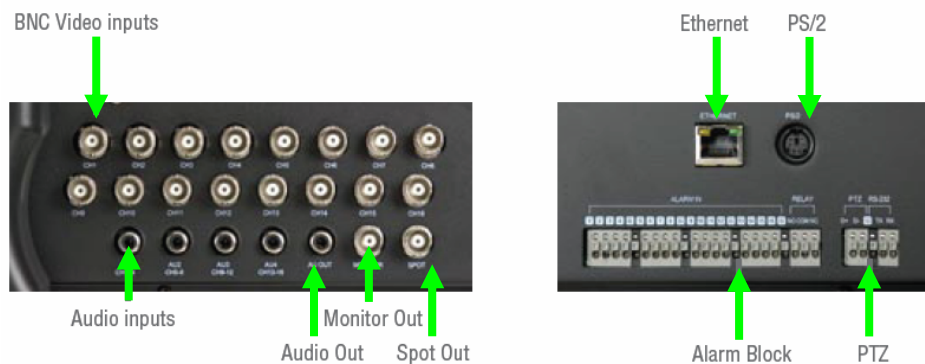

## Anexo 2: Requerimientos del Software Cliente de Lorex

El software cliente de Lorex incluido en su sistema requiere lo siguiente:

### **Requerimientos mínimos del sistema:**

Descripción	Requerimiento
Sistema operativo	Windows Vista (32-bit) Windows XP Profesional Windows XP Home Edition Windows 2000
Procesador	Pentium IV 1.5 GHz (o equivalente)
Memoria	512 MB RAM
Disco duro	50 MB se requieren en la instalación  *Se requiere espacio adicional en el disco duro para la grabación. El tamaño del archivo variará dependiendo de la calidad de la configuración de la grabación.

### **Requerimientos recomendados para el sistema:**

Descripción	Requerimiento
Sistema operativo	Windows Vista (32-bit) Windows XP Profesional Windows XP Home Edition
Procesador	Pentium IV 3 GHz (o equivalente)
Memoria	1024 MB RAM
Disco duro	50 MB instalación requerida  * Se requiere espacio adicional en el disco duro para la grabación. El tamaño del archivo variará dependiendo de la calidad de la configuración de la grabación.

Para más información, por favor refiérase al manual del Software Cliente de Lorex incluido con este sistema.

Visite el sitio web de Lorex en [www.lorexctv.com](http://www.lorexctv.com) para información en el último software y guías al consumidor.

## Anexo 3: Configurando el monitoreo remoto

Usted puede controlar su sistema remotamente usando la red existente y el software Cliente de Lorex. La configuración para monitoreo remoto requiere varios pasos; se requiere experiencia en redes para efectuar una configuración correcta para las funciones de monitoreo remoto.

### ¿Que se necesita?

- Un sistema integrado de LCD-DVR
- Una computador con el software Cliente de Lorex 6.0 (refiérase a las instrucciones para la instalación de la Guía del Software de Cliente)
- Un enrutador (no incluido) conectado a una línea de alta velocidad ya sea de Cable modem o DSL (para el monitoreo remoto en su sistema en el internet fuera de la red de su hogar)

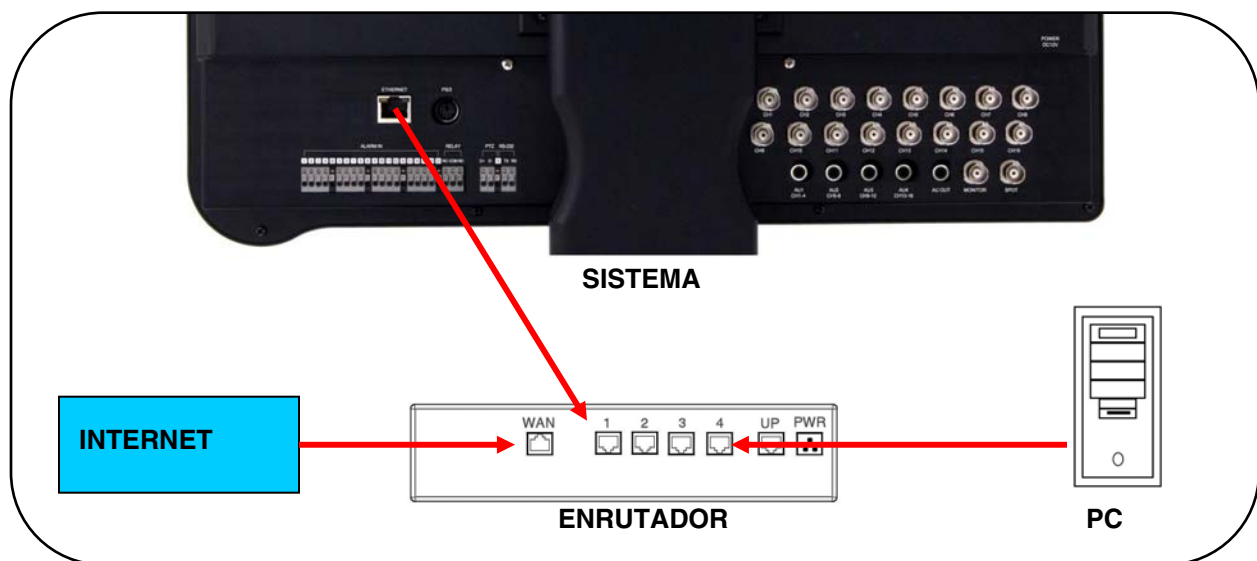

### Configuración de la red / descripción del acceso remoto

Para configurar el acceso remoto:

1. Con el sistema apagado, conecte el sistema al enrutador usando el cable Ethernet incluido.
2. Encienda el sistema. Usted debe conectar el sistema al enrutador antes de encender el sistema. Esto permite al sistema y al enrutador comunicarse en la red.
3. Presione y sostenga el botón de Intro (enter) en el panel frontal para encontrar su dirección IP.
4. Habilite la función de "Port Forwarding" en su enrutador. Refiérase a la guía de enrutador en la *Guía básica de acceso remoto* para más ayuda en su configuración específica de la red y hardware.

## Listado de comprobación de la red

Use la siguiente lista de comprobación para que pueda completar todos los pasos de la configuración de la red.



### 1. Yo tengo lo siguiente:

- Internet de banda ancha
- Enrutador
- Cable ethernet (provisto con el sistema)
- Computador con el software instalado de Cliente Lorex



### 2. He apagado el sistema y ejecutado lo siguiente:

- Conectado el cable ethernet en la parte trasera del sistema
- Conectado el otro extremo del cable Ethernet a mi enrutador

**Nota:** La configuración de la red no trabajará si usted no cuenta con un enrutador.



### 3. Encontré en el sistema la siguiente información:

- Presione y sostenga el botón de Intro (enter) por tres segundos
- O**
- Menú del sistema principal>Configuración>Información del sistema

Mi dirección IP es: \_\_\_\_\_

Mi dirección MAC es: \_\_\_\_\_

**Nota:** Si su dirección IP muestra 127.0.0.1, favor de regresar al paso 1 y revise todas sus conexiones.



### 4. He habilitado la función de “ Port Forwarding” en mi enrutador:

- a. Puerto 80
- b. Puerto 5000

**Nota:** Cada enrutador es diferente, así que la configuración puede variar por modelo . Por favor visítenos en la WEB en [www.lorexcctv.com](http://www.lorexcctv.com) para asistencia con los últimos modelos de enrutador. Si su enrutador no se encuentra en la lista, por favor refiérase al manual de enrutador o contacte al fabricante del enrutador para mas ayuda.

### 5. Yo tengo configurado el DDNS para acceso remoto en el sistema:

Vaya a [www.lorexddns.net](http://www.lorexddns.net) y crear una cuenta nueva

Dominio: \_\_\_\_\_

Usuario: \_\_\_\_\_

Contraseña: \_\_\_\_\_

### 6. He configurado mi sistema para conectarme al servidor DDNS:

- i. Desde el menú principal del sistema déle un click a RED (NETWORK), y déle click a DDNS.
- ii. Habilite la casilla para DDNS.
- iii. Ingrese su nombre Dominio, usuario, y su contraseña.
- iv. Déle click a OK para ver el estado de la conexión DDNS.

**Nota:** Un mensaje de éxito (success) debe aparecer, sino revise sus conexiones y la información de la cuenta DDNS.

### 7. He configurado el Software Cliente de Lorex:

Si está conectando dentro de su red local LAN (ej si su computadora y sistema están dentro de la misma casa), solamente necesitará ingresar la dirección IP a su sistema cuando configure el software de cliente

Si está conectando fuera de su red (ej el sistema en su casa y su computadora en el trabajo), utilice el nombre del dominio DDNS para configurar el software.

## ¿Como encuentro mis direcciones de IP y MAC?

Las direcciones de IP y MAC en su sistema son necesarias para la configuración del DDNS. El DDNS le permite a usted ver y controlar su sistema desde cualquier sitio remoto.

Para encontrar sus direcciones IP y MAC:

- Presione y sostenga el botón de Intro (Enter) en el panel frontal por tres segundos.

**O**

1. Mueva el cursor del ratón en la parte inferior de la pantalla para abrir la barra de funciones

y déle un click a .

2. Desde el menú principal del sistema, déle click a  y un click a información del sistema (**System Information**).

### Como encontrar su dirección IP externa

Si desea encontrar la dirección IP externa, puede utilizar la siguiente pagina web

<http://www.showmyip.com>

Su dirección IP externa puede encontrarse también en la configuración de su enrutador. Refiérase a la guía de uso del enrutador para más detalles.

## ¿Como habilitar el “Port Forwarding”?

Deberá de activar la función de port forwarding sobre su enrutador para permitir las comunicaciones externas con su sistema para el puerto:

- PORT 5000

Las computadoras, los sistemas de observación y otros aparatos en su red nada más pueden comunicar directamente con cada uno dentro de la red interna. Las computadoras y los sistemas fuera de su red no pueden comunicarse directamente con estos dispositivos. Cuando un sistema sobre la red interna debe de enviar o recibir información a partir de un sistema fuera de la red (por ejemplo, a partir del Internet), la información se envía al enrutador.

### EJEMPLO DE RED

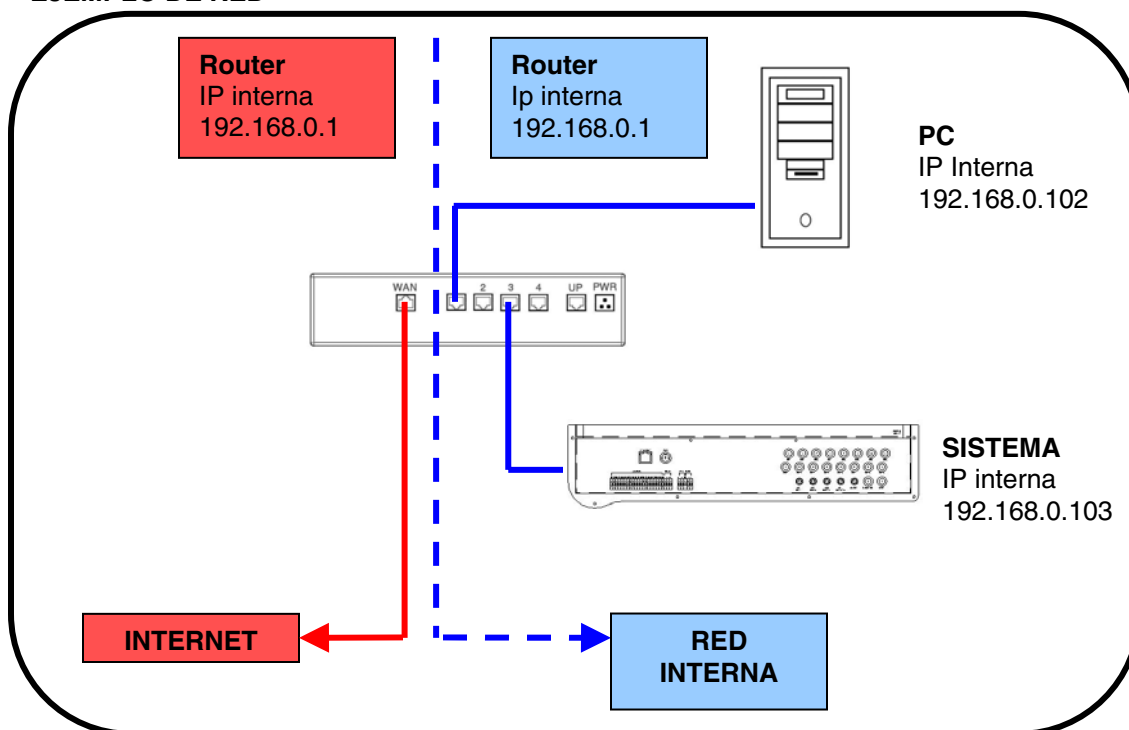

Cuando una computadora sobre el Internet debe de mandar datos a su red interna, manda estos datos a la dirección IP externa de su enrutador. El enrutador debe decidir dónde se deben de enviar estos datos. Esta es la parte en que la instalación del reenvío de puertos es sumamente importante.

La función de “port forwarding” le dice al enrutador a cual aparato sobre la red interna debe de enviar los datos. Cuando se configura la función de “port forwarding” en su enrutador, este toma los datos de la dirección IP externa: el número de puerto y envía esos datos a la dirección IP interna: el número de puerto (por ejemplo, el IP externo del enrutador 216.13.154.34:6100 al IP interno del sistema 192.168.0.3:6100)).

Las instrucciones que se encuentran en línea en las **Guía de configuración de Enrutadores** estás le asistirán en las configuraciones de reenvío de puertos para una selección diferente de enrutadores Visite nuestro sitio Web de **Consumer Guides Support** en <http://www.lorexcctv.com/support> para más detalles



## ¿Como se configura mi cuenta DDNS?

Lorex ofrece un servicio gratis de DDNS con su sistema. Una cuenta de DDNS le permite a usted configurar un URL (sitio web) el cual apunta de regreso a su red local.

Para configurar su cuenta gratis de DDNS de

Lorex:

1. En su navegador, ir a [www.lorexddns.net](http://www.lorexddns.net) y déle click a **Create Account (crear cuenta)**.



2. Complete los campos de información de la cuenta con su información personal. Complete la información de la garantía( **Warranty Information**) con los detalles de su compra (opcional).

 A screenshot of the "Create New Account" form. The form is titled "Create New Account" and has a sub-section "Account Information". The fields are:
 

- E-mail: email@mailhost.com
- Password: [masked with dots]
- Password confirm: [masked with dots]
- First name: Tom
- Last name: Smith
- Region: Ontario (dropdown menu)
- Country: Canada (dropdown menu)
- Timezone: Eastern Standard Time (EST) (dropdown menu)

 At the bottom of the form, there is a note: "By clicking on 'Create New Account' you accept the [Terms of Service](#)."

3. Complete los campos de la información del sistema:

- **Licencia del producto:** Seleccione su producto con el modelo desde la lista el menú.
- **<MAC Address>:** Localice la dirección MAC de su sistema
- **Selección del URL:** Escoja un URL (nombre dominio) para su conexión DDNS (ej. Su nombre, su compañía o, cualquier nombre que escoja.)

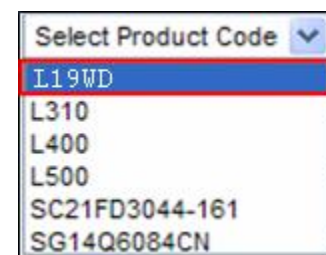

4. Una vez que la información haya sido ingresada, dele un click a **Create New Account (crear una nueva cuenta)**.

 A screenshot of the "System Information" form. The form has two main sections:
 

- Product License:** A dropdown menu showing "L204" and a text input field containing "1234567890AB". To the right of the text input is the label "<Product Code> - <MAC Address>".
- URL Request:** A text input field containing "tomsmith" followed by ".lorexddns.net" and a small icon with the text "What is this?".

 At the bottom of the form, there is a button labeled "Create New Account" which is highlighted with a black rectangular box.

## ¿Como se configura mi cuenta DDNS? (continuación)

La información de su cuenta fué enviada a su cuenta de correo electrónico que usted usó en el paso 2.

Service Provider:	<a href="https://dns1.lorexddns.net">dns1.lorexddns.net</a>
User Name:	tomsmith1
Domain Name:	tomsmith
Password:	(your password)

Usted necesitara esta información para el acceso remoto de su sistema. Escriba la información abajo

Usuario: \_\_\_\_\_

\*Nombre dominio: \_\_\_\_\_

Contraseña: \_\_\_\_\_

\* Solamente se requiere la primera parte del nombre dominio en la configuración en su sistema. Por ejemplo, si su dominio que recibió en su correo electrónico es tomsmith.lorexddns.net, solamente se requiere que se ingrese tomsmith.

## ¿Como habilito el DDNS en mi sistema?

Una vez que la configuración del DDNS haya sido efectuado en línea, usted debe ingresar la información en el sistema

1. Abra el menú principal del sistema y déle click a  y déle click a **DDNS**.

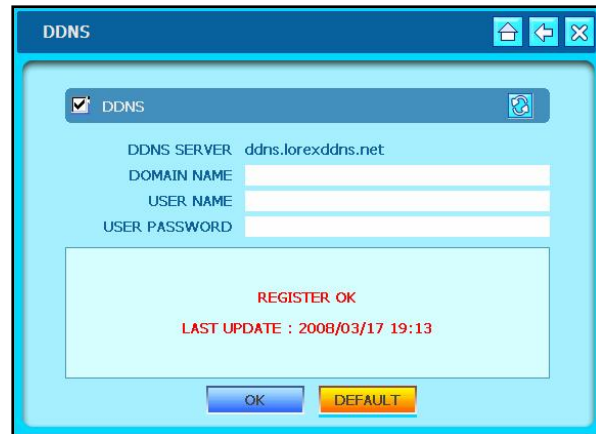

The screenshot shows a window titled "DDNS" with a blue header. At the top left, there is a checked checkbox labeled "DDNS" and a refresh icon. Below this, the configuration fields are displayed: "DDNS SERVER" is set to "ddns.lorexddns.net", "DOMAIN NAME", "USER NAME", and "USER PASSWORD" are each followed by an empty text input field. A large light blue box in the center contains the text "REGISTER OK" in red, followed by "LAST UPDATE : 2008/03/17 19:13" in red. At the bottom, there are two buttons: "OK" (blue) and "DEFAULT" (yellow).

2. Marque la casilla de **DDNS en la esquina superior izquierda**. Use el correo electrónico con la confirmación de DDNS de Lorex e ingrese su dominio, usuario, y contraseña **usando el teclado virtual**.

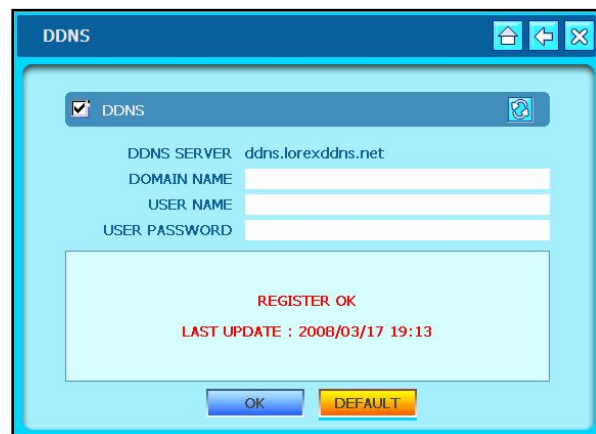

This screenshot is identical to the one above, showing the "DDNS" configuration window with the "REGISTER OK" message and the "LAST UPDATE" timestamp.

3. Déle click a **OK** para probar el estado de la conexión de DDNS.

**Nota:** Un mensaje de éxito (success) aparecerá si el sistema se conecta exitosamente al servidor DDNS en el Internet. Si no, revise su conexión y la información de su DDNS.

## ¿Como configurar el Software de Cliente de Lorex?

El software de Cliente de Lorex le permite a usted remotamente configurar su sistema, grabar y reproducir el video desde una PC. Refiérase al Manual de Software Cliente de Lorex para más información completa usando el Cliente.

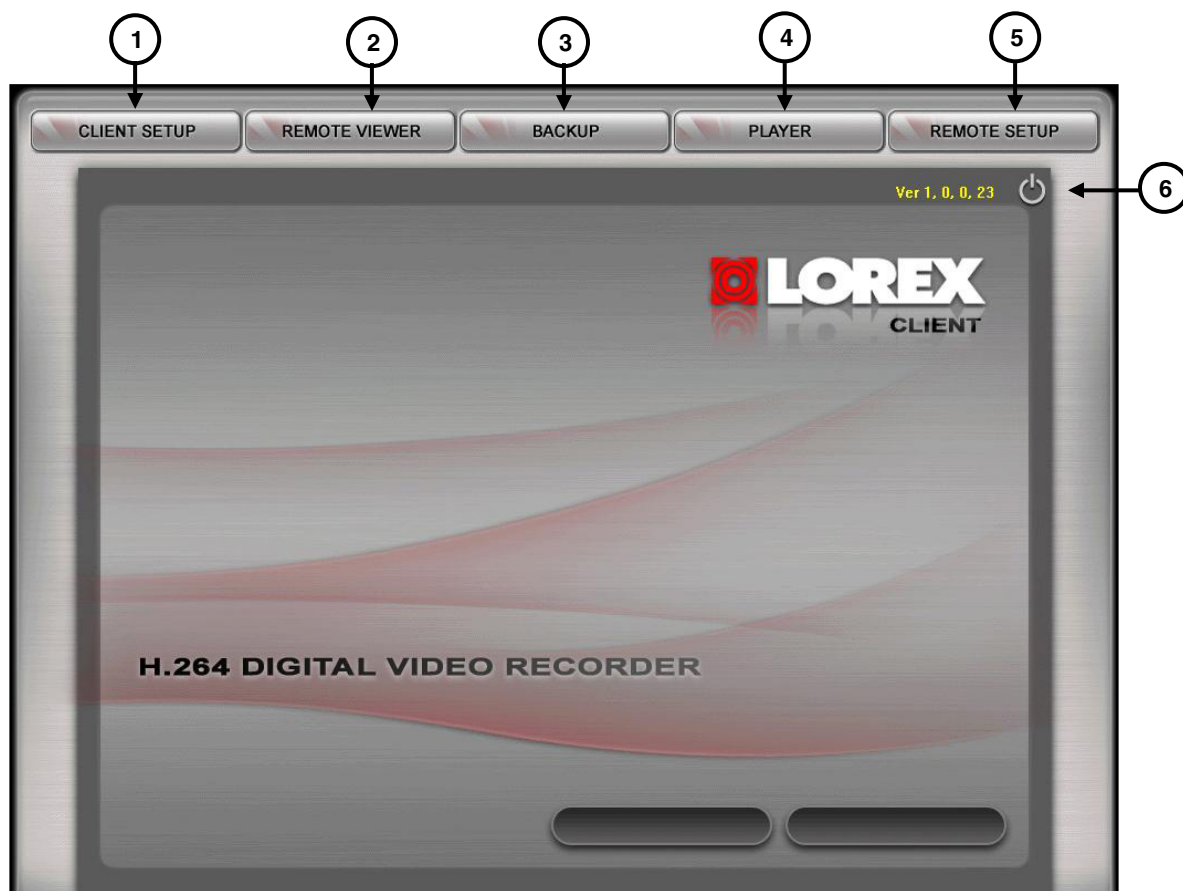

1. **CONFIGURACION DEL CLIENTE** – Configura el software Cliente para conectarse a su sistema.
2. **SOFTWARE PARA MONITOREO REMOTO** – Ve el video en vivo, busca y reproduce datos de video grabado en su sistema.
3. **RESPALDO** – Respalda el video grabado desde su sistema a su PC.
4. **REPRODUCTOR(PPLAYER)** – Reproduce los datos de video grabado en su PC.
5. **CONFIGURACION REMOTA** – Cambia la configuración de su sistema remotamente.
6. **POWER( ALIMENTACION)** – Déle un click para salirse del sistema.

### Configurando el software Cliente

Usted necesita fijar y configurar el software Cliente de Lorex con el fin de utilizarlo con la función del Monitoreo Remoto en su sistema. Asegúrese de que haya completado la configuración gratis del DDNS de Lorex antes usar el Cliente de Lorex.

Para configurar el Cliente de Lorex:

1. Déle un click doble en el icono **Lorex Client icon** en su escritorio.
2. Desde la ventana principal del Cliente de Lorex, déle un click a **Client Setup** en la esquina superior izquierda.



3. Desde la ventana de configuración del Cliente, dele click a **Register Site(sitio para registrarse)**. Una nueva ventana le aparecerá para ingresar la información de la red de su sistema.
4. Bajo la configuración del IP, ingrese en su sistema el URL del **DDNS o Direccion IP**; ingrese **5000** en campo del puerto. En el campo de **Location** (localidad) ingrese el nombre de su localidad de su sistema (ej. Hogar o trabajo).

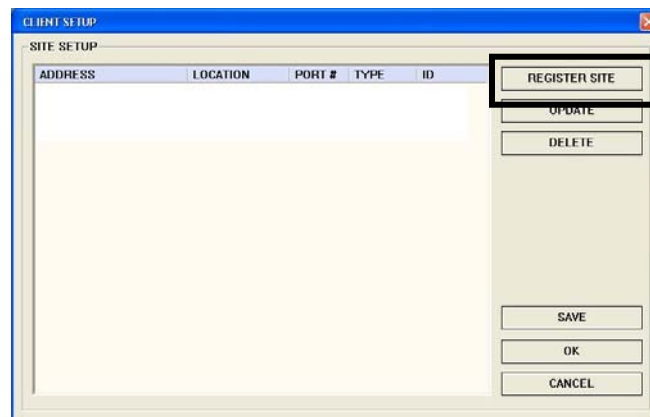

5. En el Login (ingreso), ingrese el usuario y la contraseña de su sistema y déle click a **OK**.
6. Seleccione su nuevo sitio y déle un click a **OK**.

Para información mas completa usando el Remote Viewer, Reproductor y las funciones de respaldo del software de Cliente de Lorex, por favor refiérase al Manual del Software Cliente de Lorex.

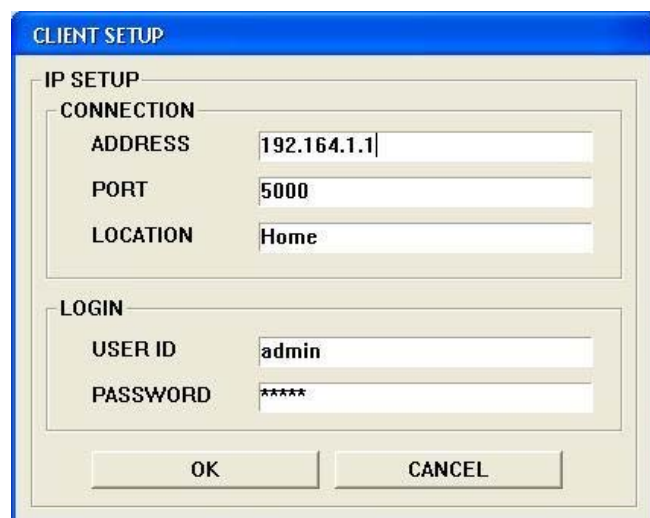

## Anexo 4: Escuchando el audio

La función para escuchar el audio le permite escuchar el audio en vivo en el sistema un solo canal a la vez.\*

### Conectando el audio de las cámaras

**Solamente DIN** : Conecte hasta cuatro cámaras de 6-pines DIN a los canales 1~4. En el menú del audio, asigne la grabación de audio a uno de esas cuatro cámaras DIN.

**Solamente BNC** : Conecte una cámara BNC que tenga audio en los canales de 1~4 y / o una cámara BNC que tenga audio en los canales 5~8.

**DIN y BNC**: hasta cuatro cámaras de 6-pines DIN a los canales 1~4. En el menú del audio, asigne la grabación de audio a uno de esas cuatro cámaras DIN. Conecte una cámara BNC que tenga audio en los canales 5~8.

**Nota**: Si usted esta usando cámaras de audio tipo DIN y BNC, usted debe conectar la cámara BNC a los canales 5~8.

Para habilitar la función de audio:

1. Conecte una cámara **BNC con audio** o una cámara **DIN** (solamente Ch. 1~4 ) en el sistema.
2. Seleccione el canal de audio:

**Ratón**: Desde la barra de funciones, déle click a  y luego seleccione **A1** o **A2** o déle click a **OFF** para apagar el altavoz interno.

**Control remoto**: Presione el botón de **AUDIO** para cambiar entre los canales de audio 1~2 o apague el altavoz interno a OFF.

**Panel frontal**: Presione el botón de **AUDIO** para cambiar entre los canales de audio 1~2 o o apagar el altavoz interno.



\*La configuración de audio varía por modelo:

L19WD400 – 1 canal de audio; L19WD800 – 2 canales de audio; L19WD1600 – 4 canales de audio.

## Anexo 5: Configuración de la grabación por movimiento

Cuando usted enciende su sistema, este automáticamente empieza a grabar en modo continuo. Usted través quiere cambiar esta configuración para mejorar y ajustarse a sus necesidades en la seguridad . Una opciones que las cámaras graben detección de movimiento.

Usted puede configurar la detección por movimiento por grupos de cuatro cámaras de acuerdo a un horario por horas. Use la grilla con las celdas para movimiento para aplicar detección de movimiento a un área específica en la imagen.

Para configurar la grabación por movimiento:

*Ratón:*

1. Déle un click a ◀▶ para seleccionar un grupo de canales (el número varia dependiendo del sistema).
2. Déle click a  para grabación por movimiento.

Déle un click a uno de los bloques de la tabla de grabación de acuerdo al día y hora(s) que usted quiere grabar con movimiento. Por ejemplo, si usted quiera la grabación por movimiento desde la medianoche a las 6 AM, Lunes de Viernes:

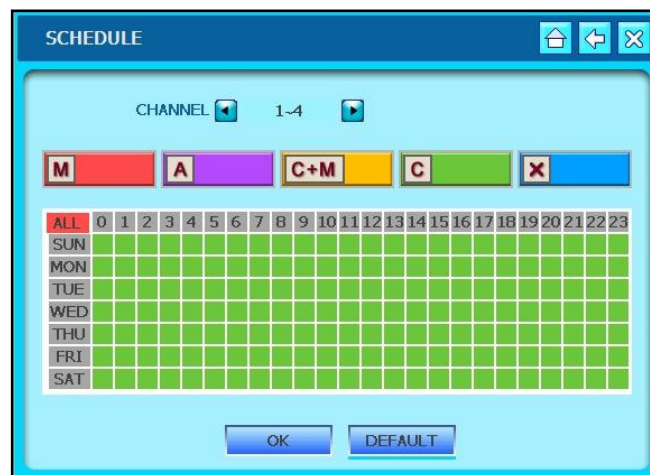

Déle click .

Déle click y arrástrese a través de la tabla desde el bloque “MON-0” al bloque “FRI-5.” El área seleccionada se volverá púrpura para indicar que la grabación por movimiento esta habilitada desde 12 AM a 6 AM, Lunes-Viernes.

Déle un click a **OK** para guardar su configuración.

**Continuo y movimiento**



Este sistema cuenta con una característica avanzada de grabación en el cual puede combinar la grabación continua y movimiento a la misma ves:

- El sistema puede grabar continuamente, cuando este detecta movimiento, este muestra una “M” en el canal pertinente.
- El evento es grabado en la bitácora de eventos como Motion en el sistema.
- Esto es útil en situaciones donde se quiere grabación continua, pero también se quiere buscar eventos para una búsqueda mas conveniente y rápida.

## Usando las celdas de movimiento

Usted puede ir mas allá para configurar la detección por movimiento para que el sistema solamente grabe si un área en específico es detectada en la imagen de la cámara. Use esta característica para enmascarar ciertas aéreas, como lo son ventanas y puertas.

También puede configurar las celdas de movimiento para eliminar ciertas aéreas de detección, como lo son aéreas de mucho tráfico, o piezas de maquinaria en constante movimiento.

Para configurar la celdas de detección de movimiento:

*Ratón:*

1. Déle un click derecho en la pantalla para abrir la grilla con las celdas de movimiento.
2. Déle un click y arrástrese a través de la pantalla para fijar un área sensitiva de movimiento. Seleccione y borre los botones emergentes.

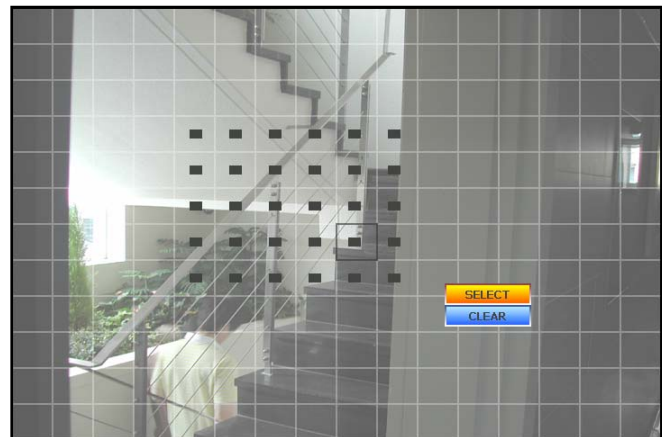

**Nota:** Las celdas activas son claras; celdas inactivas son gris sólido.

Cuadros pequeños grises indican cuadros seleccionados cuando se le da click y se arrastra.

Para verificar que el movimiento esta activo, mueva su mano delante de la cámara – la celda activa se volverá verde.

3. Déle click a **CLEAR** para deshabilitar la sensibilidad por movimiento en las celdas seleccionadas. Las celdas deshabilitadas se volverán color gris.
4. Si las celdas son deshabilitadas , de click y arrástrese en las celdas que desea activar y déle un click a **SELECT**.
5. Déle un click derecho a donde sea en la pantalla para regresar al menú de configuración de movimiento.
6. Déle un click a **OK** para guardar los cambios o un click a **DEFAULT** para restaurar los valores de fábrica.

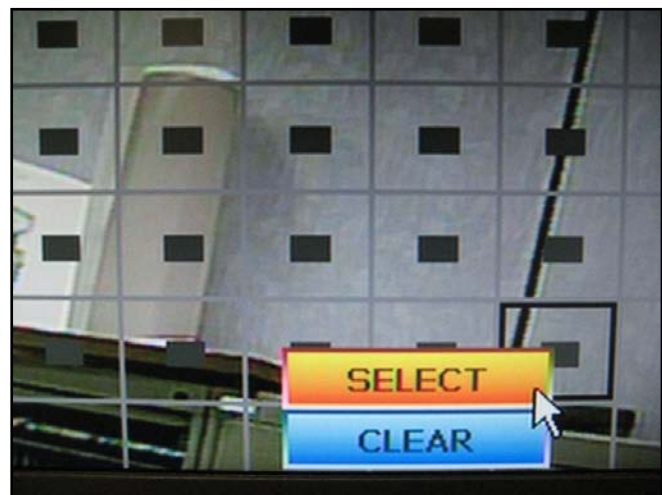



## Anexo 6: Usando la calculadora para el almacenamiento

Use la calculadora para calcular el almacenaje incluida en el CD de Software para determinar el tiempo de grabación disponible en su disco duro, de acuerdo a la configuración de la grabación en el sistema.

Para usar la calculadora:

1. Déle click doble a **Storage Calc.exe**
2. Bajo cámara dele click a **NTSC** o **PAL**.
3. Dependiendo de su sistema, dele click a **4 CH, 8 CH, o 16 CH\***.
4. Déle un click a los menús con la calidad a **NORMAL, ALTO(HIGH), o MAS ALTO (HIGHEST)**. Déle un click a el menú con los CPS y seleccione **3, 5, 10, 15, o 30** cuadros por segundo.
5. Déle un click al menú para el tamaño del disco duro y seleccione el tamaño en su sistema.

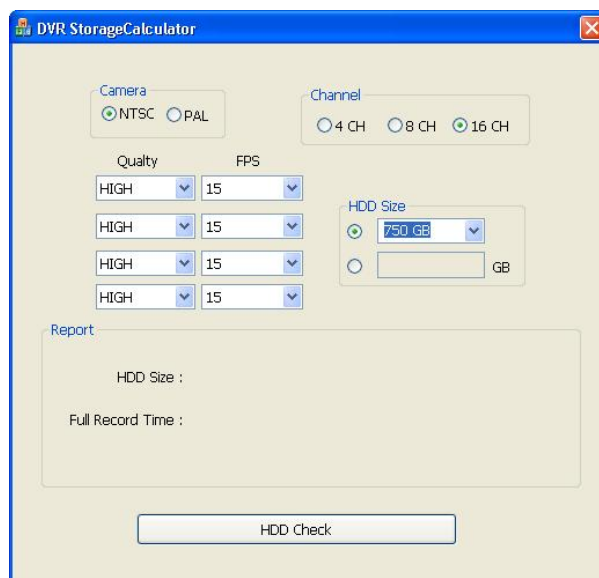

**Nota:** Si el tamaño de su disco duro no está en la lista, Déle un click en el botón en la parte inferior del menú para ingresar el tamaño del disco duro manualmente.

6. Déle un click y marque **HDD**. La calculadora de almacenamiento mostrará el mejor tiempo de grabación disponible (día/hora/minuto) de acuerdo a los valores ingresados. Ajuste los valores para encontrar la mejor configuración que satisfaga sus necesidades en su sistema de seguridad.

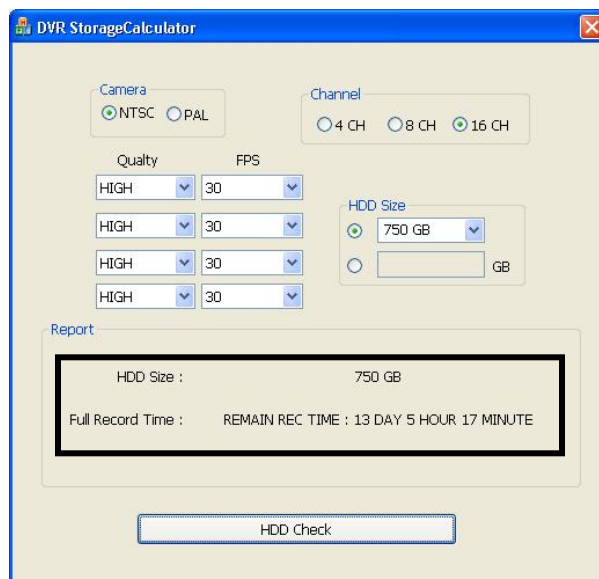

**Calculos finales** – Un ejemplo del cálculo de almacenamiento final.

\*16-canales solamente en el L19WD1600

## Anexo 7: Reemplazo del disco duro

El sistema viene con un disco duro pre-instalado de seguridad de alto grado tipo SATA. Usted puede expandir la capacidad de su sistema reemplazando el disco duro con un disco duro mas grande tipo SATA (máximo 1000 GB\*).

**Nota:** Antes de cambiar el disco duro , asegúrese que apagar el sistema desconectándolo del tomacorriente antes de efectuar la instalación.

### ***Removiendo el disco duro instalado.***

Para remover el disco duro instalado:

1. Remueva los tornillos en la cubierta del disco duro en la parte trasera del sistema.
2. Remueva cuidadosamente el disco duro del sistema.
3. Desconecte el cable en el disco duro.
4. Remueva los cuatro tornillos que lo sostienen y deslícelo cuidadosamente desde el soporte metálico.



### ***Instalando el disco duro***

Para instalar el nuevo disco duro:

1. Deslice cuidadosamente el disco duro nuevo en el soporte metálico (con la etiqueta hacia abajo), y reinstale los cuatro tornillos que lo sostienen.
2. Conecte el cable en el disco duro. Asegúrese de que el cable esté bien asegurado dentro del sistema y el disco duro.
3. Ponga cuidadosamente el disco duro en la unidad. Deslice gentilmente el disco duro en su lugar y alinearlos con los huecos para los tornillos.
4. Reinstale los tornillos firmemente en su lugar. El disco duro debe estar a raz del panel trasero en el sistema.
5. Reconecte el cable de alimentación en el sistema.

### ***Formateo del disco duro***

Usted debe formatear el nuevo disco duro antes de grabar.

Si un nuevo disco duro es borrado, El sistema le indicará formatear el disco. Sino desea formatear el disco, este no funcionará apropiadamente en el sistema.

**Nota:** Si usted formatea el disco duro en uso en su sistema, Este no podrá ser usado en una computadora.

\*1000 Gigabytes (GB) = 1 Terabyte (TB).

## Anexo 8: Conexión de un monitor a la salida spot

Use el puerto de Spot en el panel trasero del sistema para conectar una salida a un monitor Spot (no incluido). La salida de Spot muestra los canales de las cámaras en secuencia. Usted puede cambiar el intervalo del tiempo en el menú de intervalo. Esto es útil para un monitor para vista en modo público: usted puede hacer que la gente se de cuenta de que esta siendo monitoreada. También puede usar la salida del monitor spot para mostrar anuncios o propaganda. Ver el Manual de Cliente de Lorex *para mas detalles*.

Para cambiar estos intervalos:

1. Desde el menú principal del sistema, déle un click a  y un click a **INTERVAL**.
2. Bajo el intervalo de selección, déle un click a ◀▶ y ajuste el tiempo de barrido (en segundos) para el monitor Spot. Entre más alto sea el tiempo, mayor la imagen permanecerá en la pantalla.
3. Déle un click a **OK** guardar la configuración, o **DEFAULT** restaurar la configuración de fábrica.

### Conectando un monitor externo

Use el puerto del monitor en el panel trasero del sistema para conectar el monitor externo. El monitor es un espejo de la imagen del monitor principal del sistema. Esto es útil si usted necesita monitorear el sistema desde una segundo sitio (ej. una oficina trasera).

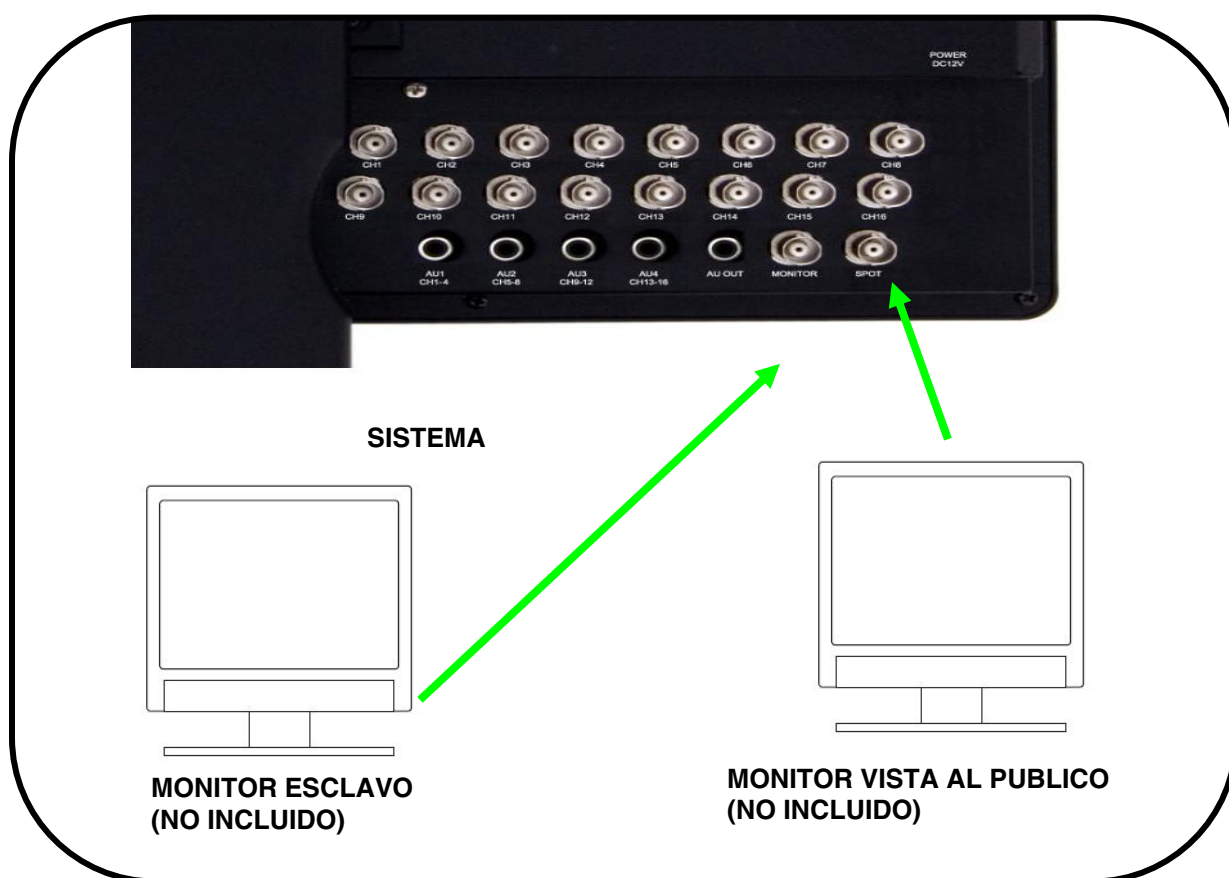

## Anexo 9: Conexión de un dispositivo de alarma y movimiento

Usted puede habilitar la detección por movimiento y el control de alarma desde el menú principal del sistema. También puede conectar dispositivos de movimiento adicionales al sistema (ej, sensores de movimiento, sensores de puerta/ventana). Use un detector de movimiento o sensor para que la cámara empiece a ver y grabar al canal de la cámara que está asignada (cuando esta habilitada en el menú)

Por ejemplo , un unidad de sensor de ventana es instalado en el bloque de alarma puerto #4. Cuando este sensor es activado, la cámara en el CH4 también estará activa (si está habilitada en el menú de alarma del sistema).

### Instalación del sensor

Para conectar un sensor de alarma externa en el sistema:

1. Conecte el cable de tierra al número del puerto del canal deseado – en el panel trasero.
2. Conecte el cable de señal en puerto del canal deseado + en el panel trasero.
3. En el menú principal del panel, déle un click a  un luego un click a **ALARMA** para configurar la grabación por alarma.

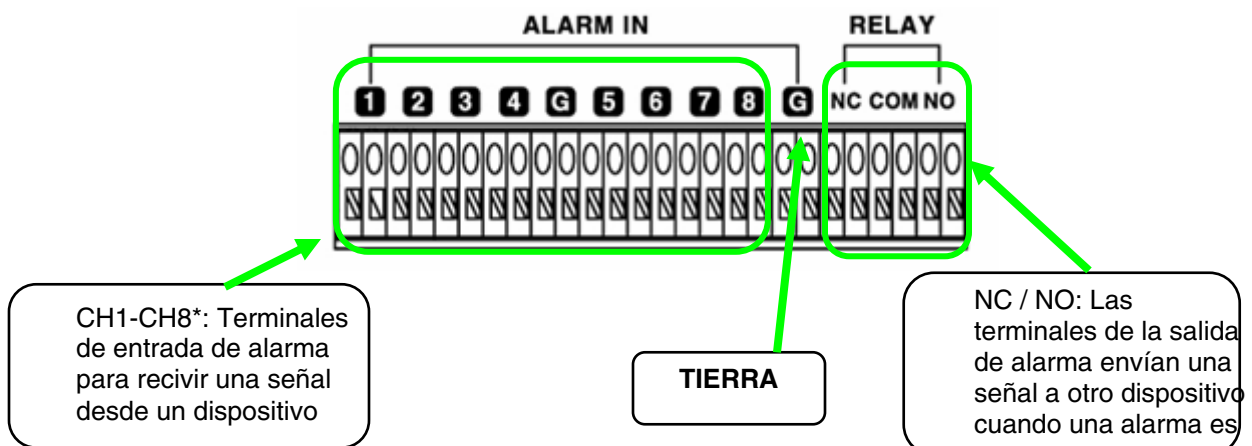
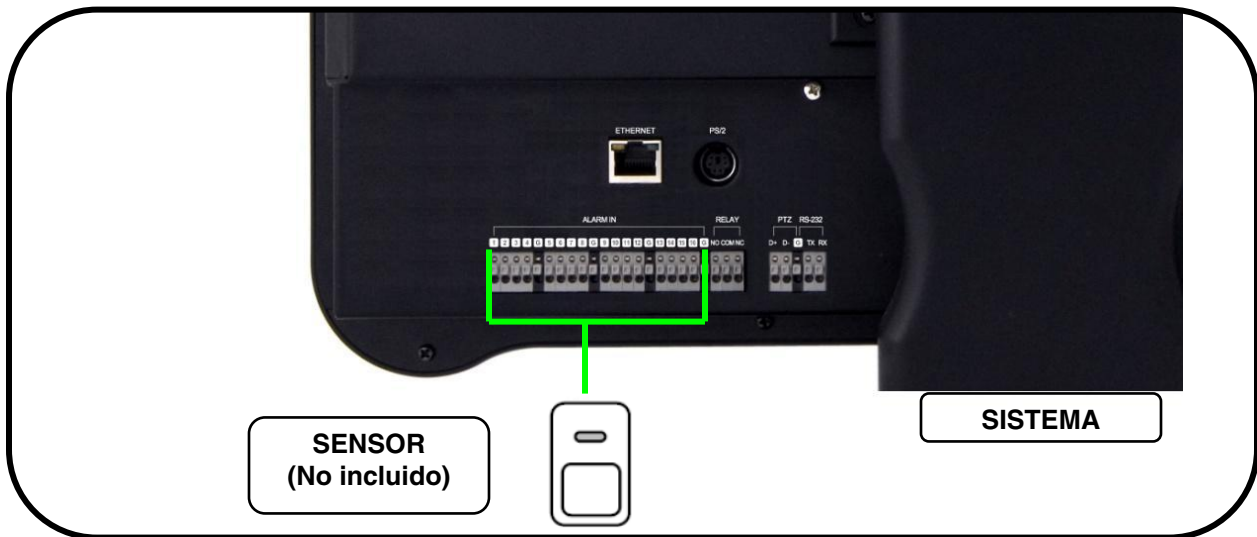

## Anexo 10: Conexión de cámaras PTZ.

Usted puede conectar cámaras PTZ (no incluidas) al bloque de control de PTZ en la parte trasera del panel. Usted puede configurar las cámaras PTZ en el menú de la cámara del sistema. Cámaras de PTZ adicionales están disponibles en [www.lorexctv.com](http://www.lorexctv.com)

### Instalación de la cámara PTZ:

1. Conecte el cable de transmisión al puerto **TX** del bloque de **PTZ** en el panel posterior.
2. Conecte el cable de recepción al puerto **RX** en el bloque **PTZ** en el panel posterior.
3. Conecte la cámara PTZ al canal **BNC**.
4. Desde el menú principal del sistema, dé click a  y luego un click a **PTZ** para configurar la cámara.

**Nota:** La configuración de la cámara PTZ depende del tipo de cámara – refiérase al manual de cámara específico de la marca y modelo del fabricante de la cámara PTZ.

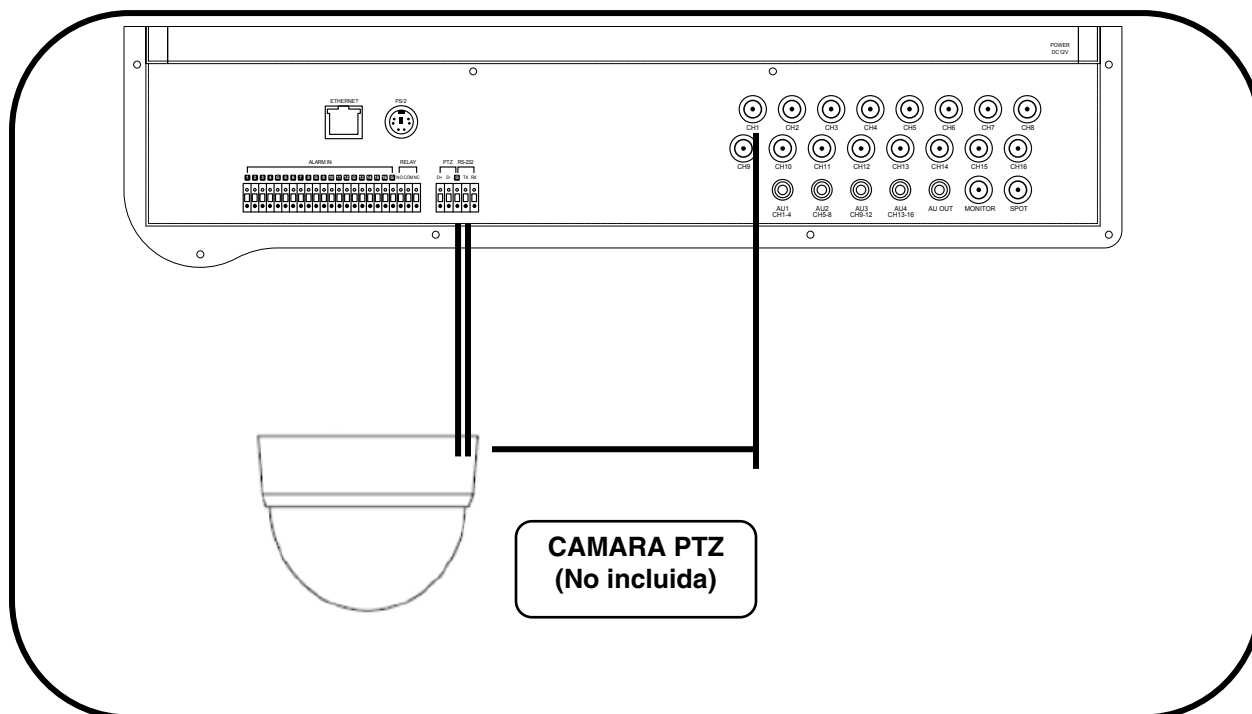

## Anexo 11: Diagrama de total de conexiones

El siguiente diagrama muestra el estado de las conexiones disponibles en el sistema:

\*No incluido con el sistema.

†La configuración varía por modelo.

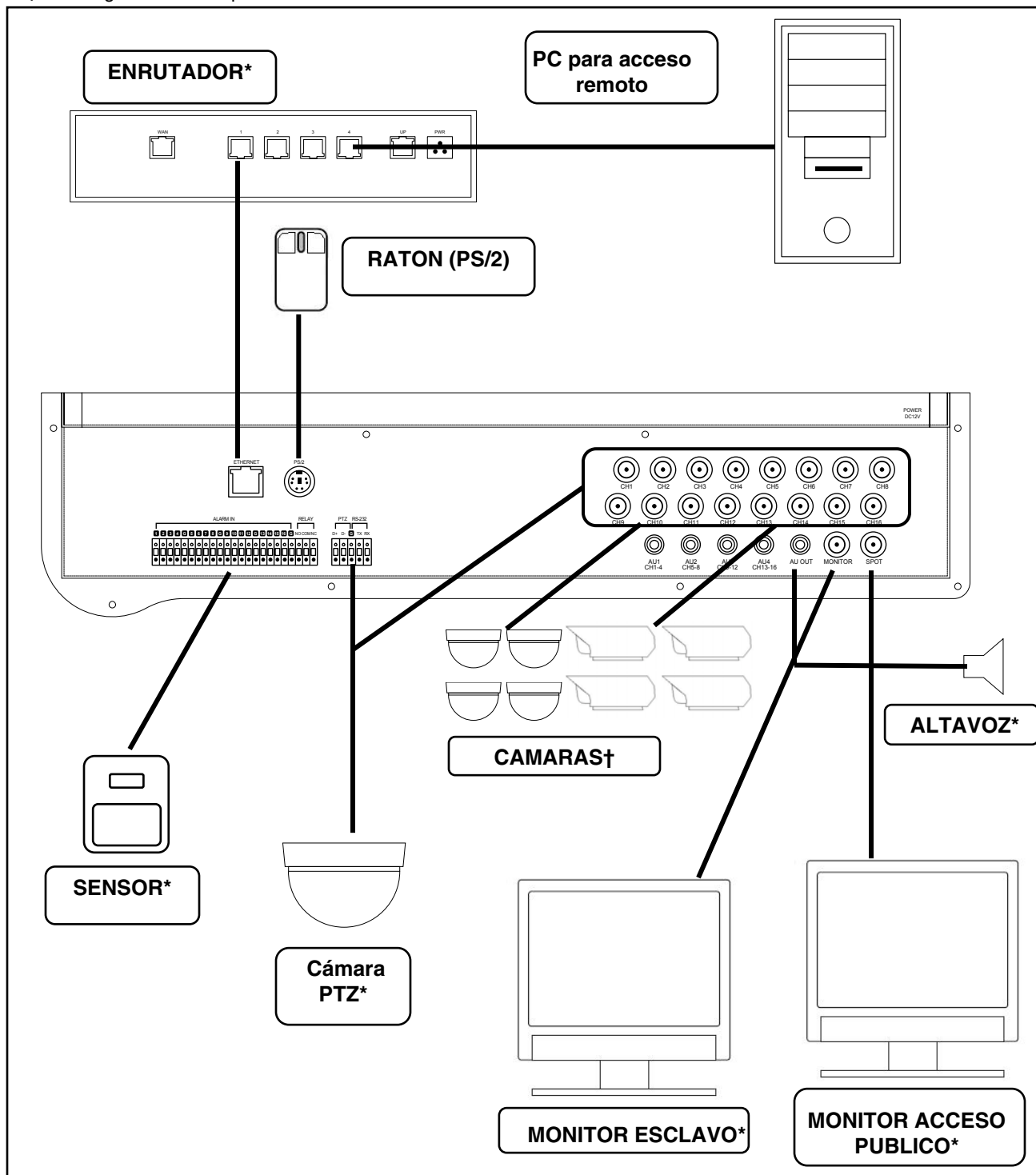



# It's all on the Web!

## Tout est sur le Web!

### ¡Todo aparece sobre el Internet!



**Product Information**  
**Información acerca del producto**  
**Information sur le produit**



**Specification Sheets**  
**Fichas de especificaciones**  
**Fiches signalétiques**



**User Manuals**  
**Guides de l'utilisateur**  
**Guías del usuario**



**Software Upgrades**  
**Actualizaciones del programa**  
**Mises à jour du logiciel**



**Quick Start Guides**  
**Guías de arranque rápido**  
**Guides de démarrage rapide**



**Firmware Upgrades**  
**Actualizaciones del microprograma**  
**Mises à jour du micro-logiciel**

**VISIT / VISTÉ / VISITA**  
**www.lorexcctv.com**



[www.lorexcctv.com](http://www.lorexcctv.com)

Lorex Technology Inc.



## Free Manuals Download Website

<http://myh66.com>

<http://usermanuals.us>

<http://www.somanuals.com>

<http://www.4manuals.cc>

<http://www.manual-lib.com>

<http://www.404manual.com>

<http://www.luxmanual.com>

<http://aubethermostatmanual.com>

Golf course search by state

<http://golfingnear.com>

Email search by domain

<http://emailbydomain.com>

Auto manuals search

<http://auto.somanuals.com>

TV manuals search

<http://tv.somanuals.com>