

The Makita logo is displayed in a stylized, italicized, white font against a solid black rectangular background.

# Portable Gas Compressor Operating Instructions

[www.makita.ca](http://www.makita.ca)

## NOTICE

Carefully read this instruction manual before attempting to operate this compressor.

MODEL # MAC5500G SERIAL # \_\_\_\_\_

# Makita

## MAC5500G

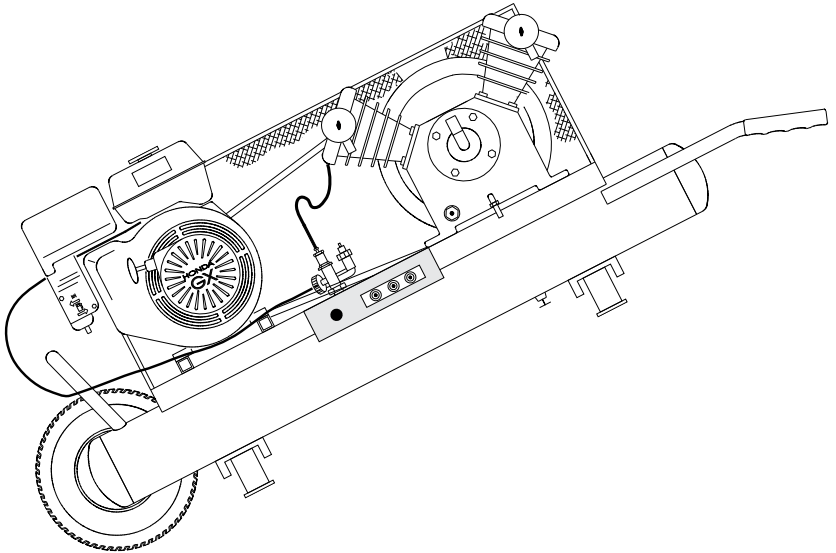

[www.makita.ca](http://www.makita.ca)



Wear hearing protection.  
Wear eye protection.  
Wear respiratory protection.



Read the instruction manual

---

# TABLE OF CONTENTS

---

<b>SAFETY PRECAUTIONS</b> .....	4
Cautions .....	4
Air receiver.....	4
Safety valve .....	4
<b>INSTALLATION &amp; OPERATING INSTRUCTIONS</b> .....	5
Installation .....	5
Before operating the air compressor .....	5
Compressor lubrication.....	5
Filling compressor with oil .....	6
Oil changes.....	6
Engine lubrication.....	6
Maintenance .....	6
Checking Belt Tension.....	7
<b>OPERATING YOUR AIR COMPRESSOR</b> .....	8
Engine Gas Driven .....	8
<b>COMPRESSOR MAINTENANCE SCHEDULE</b> .....	9
<b>TROUBLE SHOOTING</b> .....	10
<b>WARRANTY</b> .....	15
<b>FACTORY SERVICE CENTRES</b> .....	34
<b>PART BREAKDOWNS</b> .....	35
 En Français .....	 17



**CAREFULLY READ THIS  
INSTRUCTION MANUAL BEFORE  
ATTEMPTING TO OPERATE  
THIS COMPRESSOR.**

---

# SAFETY PRECAUTIONS

---

Please familiarize yourself with the following information to prevent damage to your compressor unit and injury to the operator.

## CAUTIONS

**CAUTION** The air compressor and engine will get hot while in operation. Never touch the discharge tubing, engine or compressor pump while in operation. The compressor operates automatically while the engine is running.

**WARNING** Compressed air from the unit may contain hazardous fumes. Air produced by this compressor is not suitable for breathing purposes. Always use a respirator when spraying paint or chemicals, or when sandblasting. Always wear safety glasses or goggles when using compressed air.

It is not practical or possible to warn you about all the hazards associated with operating or maintaining this equipment. You must use your own good judgment.

## AIR RECEIVER

Over pressurizing the air receiver could cause personal injury or material damage. To protect from over pressurizing, a factory pre-set safety valve is installed.



**NEVER WELD, DRILL OR CHANGE  
THE AIR RECEIVER IN ANY WAY**

Any replacement parts should be purchased with the same specifications as the original equipment. Please contact the authorized dealer for replacement parts or specifications.

## SAFETY VALVE

This valve is factory installed to prevent over pressurizing of the air receiver. It is factory set at a specific limit for your particular model, and should never be tampered with.

**Adjustment by user will automatically void the warranty.**



**DO NOT REMOVE,  
MAKE ADJUSTMENTS TO  
OR SUBSTITUTE THIS VALVE!**

---

# INSTALLATION & OPERATION

---

## INSTALLATION

Proper care, maintenance and lubrication ensures longevity. The compressor should always be level for proper lubrication. Use only in a clean, dry, and well-ventilated area. The compressor has heat dissipation fins for proper cooling. Keep the fins and other parts that collect dust clean. Do not place rags or other materials on top of the compressor, as this obstructs cooling and can be a fire hazard.

## BEFORE OPERATING THE AIR COMPRESSOR

### PLEASE CHECK THE FOLLOWING CAREFULLY:

- 1) Check to see that nuts and bolts are all snug.
- 2) Check if the quantity and quality of oil is correct.
- 3) If the intake filters are dirty, they should be replaced or cleaned.

## COMPRESSOR LUBRICATION



**ALWAYS CHECK THE OIL LEVEL AND QUALITY BEFORE START-UP. DO NOT ADD OR CHANGE OIL WHILE THE UNIT IS RUNNING. USE ONLY RECOMMENDED NON-DETERGENT OIL.**

### RECOMMENDED OIL.

**Compressor oil:** #EAOIL 10 (1 Litre)

**Compressor oil:** #EAOIL 40 (4 Litres).

*\* Compressor originally filled with SAE 20W oil (ISO 68)*

Compressor oil is a non-detergent mineral oil formulated with additives to help minimize carbon build-up, increase ring life and reduce oil consumption, for use at ambient temperatures of 0° to 30°C (32°F - 86°F).

---

# INSTALLATION & OPERATION

---

## OTHER APPROVED OILS.

Regular mineral oils can also be used in Makita compressors. Always use a non-detergent oil with the following specifications:

AMBIENT TEMPERATURES AT POINT OF OPERATION	SAE VISCOSITY	ISO VISCOSITY
-16°C TO 0°C (3.2°F - 32°F)	SAE 10W	ISO 32
1°C TO 26°C (33.8°F - 78.8°F)	SAE 20W	ISO 68
ABOVE 27°C (80.6°F)	SAE 30W	ISO 100

## FILLING THE COMPRESSOR WITH OIL

- 1) Remove the oil filler plug
- 2) Slowly pour the proper oil into the pump crankcase.
- 3) Always keep oil level in the middle of the sight glass.

## OIL CHANGES

### INITIAL OIL CHANGE DUE AT 100 HOURS.

**CHANGE OIL EVERY 300 HOURS OR 3 MONTHS  
WHICHEVER COMES FIRST.**

- 1) Remove the oil drain plug. Allow oil to drain completely.
- 2) Replace the oil drain plug.
- 3) Refill with the recommended oil to the proper level.

## ENGINE LUBRICATION

Check engine Owner's manual for lubrication and maintenance requirements.

## MAINTENANCE

Before doing any maintenance or adjustments to your air compressor, the following safety precautions should be taken:

- ▶ TURN OFF ENGINE. WAIT UNTIL ENGINE IS COMPLETELY STOPPED.
- ▶ DRAIN AIR RECEIVER AND AIR LINES OF AIR PRESSURE.

---

# INSTALLATION & OPERATION

---

## CHECKING BELT TENSION

Adjust belt(s) so when pressure is applied at the center, there is approximately 1/2" slack (see diagram "Figure A" below).

If the belt is installed too tight, the engine might be overloaded. This will cause the engine to overheat. If the belt is installed too loosely, it will slip and excessive wear and vibration will occur.

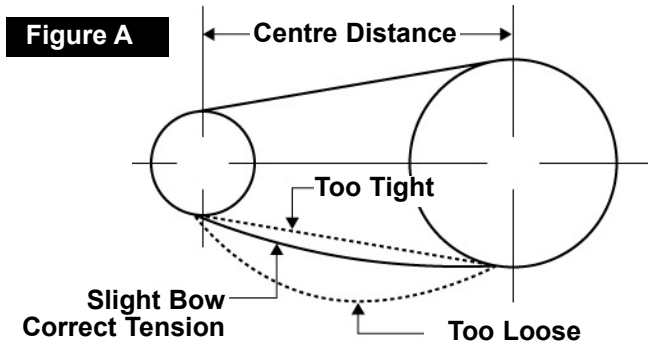

## HOW TO INSTALL A NEW BELT IF REQUIRED:

- 1) Turn off engine. Wait until engine is completely stopped
- 2) Remove belt guard.
- 3) Loosen engine bolts and slide engine toward compressor head just enough to allow old belt to be removed.
- 4) Install proper replacement belt.
- 5) Slide engine away from compressor head to provide recommended tension as shown in diagram (Figure A.)
- 6) Align belt using a straight edge ruler against pulley's edge.
- 7) Fasten engine bolts.
- 8) Ensure engine and compressor pulley's are secure. Re-check alignment.
- 9) Re-install belt guard.
- 10) Belt tension should be checked after 20 hours of operation. Check tension monthly thereafter.

---

# OPERATING YOUR AIR COMPRESSOR

---

## ENGINE - GAS DRIVEN

- 1) Check entire unit for any damage.
- 2) Check compressor and engine oil level, fill or add if necessary.
- 3) Make sure gas tank is filled.
- 4) Read entire engine manual.

### 5) Starting the engine.

- a) Move fuel lever to the "On" position.
  - If engine is cold, move choke lever to the "Closed" position
  - If engine is warm, leave choke lever in "Open" position
- b) Turn engine switch to "On" position.
- c) Pull starter grip lightly until you feel resistance, then pull briskly, return starter grip gently - engine should start, if not repeat.
- d) Once the engine starts running, slowly move the choke lever to the "Open" position.
- e) With the engine running properly, the compressor fills the air receiver with compressed air, when maximum pressure (set by the pilot valve control) is reached, the engine and compressor will slow down to idle speed, and will return to full RPM when the cut-in pressure is reached. The unit will continue to cycle automatically until turned off.

### 6) Stopping the engine.

- a) Turn engine switch to the "Off" position.
- b) Turn the fuel lever to the "Off" position.



**ENGINE IDLE SPEED MAY NEED TO BE ADJUSTED, EVEN ON YOUR BRAND NEW UNIT TO COMPENSATE FOR DIFFERENCES IN ALTITUDE. PLEASE CONSULT THE ENGINE OPERATING MANUAL.**



---

# MAINTENANCE SCHEDULE

---



**EXTRA CARE SHOULD BE TAKEN  
TO AVOID PERSONAL INJURIES  
WITH AUTOMATICALLY CON-  
TROLLED COMPRESSORS**

## DAILY OR BEFORE EACH USE

- ▶ CHECK OIL LEVEL.
- ▶ DRAIN CONDENSATION FROM AIR RECEIVER.
- ▶ CHECK FOR ANY UNUSUAL NOISE OR VIBRATION.
- ▶ BE SURE ALL NUTS AND BOLTS ARE TIGHT.

## WEEKLY

- ▶ TURN OFF ENGINE. CLEAN DUST AND FOREIGN MATTER FROM CYLINDER HEAD, ENGINE, FAN BLADES, INTER-COOLER AND AIR RECEIVER.
- ▶ CLEAN AIR FILTER BY OPENING AIR FILTER, REMOVING FILTER ELEMENT AND CLEANING IT THOROUGHLY WITH SOAPY WATER. RINSE THOROUGHLY AND ALLOW TO DRY COMPLETELY BEFORE ASSEMBLY.
- ▶ WORN FILTERS SHOULD BE REPLACED.
- ▶ CHECK V-BELTS FOR WEAR.

## MONTHLY

- ▶ INSPECT UNIT FOR LEAKS.
- ▶ TIGHTEN JOINTS IF LEAKS ARE OBSERVED.
- ▶ CHECK V-BELTS FOR PROPER TENSION.
- ▶ CHECK COMPRESSOR PULLEY AND ENGINE SHEAVE ARE ALIGNED AND SECURELY FASTENED.

## QUARTERLY OR 300 HOURS (Whichever comes first)

- ▶ INSPECT THE AIR RECEIVER FOR CORROSION OR OTHER DAMAGE.
- ▶ CHANGE COMPRESSOR OIL.
- ▶ REPLACE AIR FILTER (MORE OFTEN IF COMPRESSOR IS USED NEAR PAINT SPRAYING OPERATIONS OR IN DUSTY ENVIRONMENTS).

# TROUBLE SHOOTING

PROBLEM	POSSIBLE CAUSE	CORRECTIVE ACTION
Will not start		Please refer to Honda manual included
Low pressure	Safety valve leaks.	Replace safety valve.
	Drain cock open.	Close drain cock.
	Loose tubes or fittings.	Tighten fittings.
	Dirty or plugged air filter.	Clean or replace as necessary.
	Defective unloader valve.	Replace unloader valve.
Oil in discharge	Too much oil in the crank-case.	Drain oil and fill to proper level.
	Improper oil viscosity.	drain and replace oil
	Compressor overheated.	Air pressure regulated too high.
	Restricted air filter.	Clean or replace air filter.
	Worn piston rings.	Replace piston rings.
Compressor overheats	Dirty compressor head, cylinder or intercooler.	Clean with compressed air.
	Clogged inlet filter.	Clean or replace as necessary.
	Operating pressure too high.	Reduce operating pressure.
	Low oil or wrong oil being used.	Drain and replace oil.
	Compressor cycle too long. Proper cycle is 50-60% on Stop/Start operation.	Allow for longer rest between cycles.
Compressor loads & unloads or idles up & down excessively	Pilot valve differential adjusted too close.	Replace worn components as necessary. Make necessary adjustments.
	Leaks in air system.	Check for leaks.
	Worn or loose drive belts	Tighten V-belts or replace
	Defective compressor valves.	Replace valves.
	Compressor too small for intended use.	Upgrade to larger compressor.

# TROUBLE SHOOTING

PROBLEM	POSSIBLE CAUSE	CORRECTIVE ACTION
Insufficient output, low discharge pressure	Clogged inlet filter.	Clean or replace as necessary.
	Leaks in air lines, air valves, fittings, etc...	Replace worn components as necessary.
	Drive belts slipping.	Tension V-belts.
	Drain valve left open.	Close drain valve.
	Defective pressure gauge.	Replace pressure gauge.
	Leaking head gasket.	Replace head gasket.
	Dirty or plugged inter cooler tubes.	Remove and clean inter cooler tubes.
	Unloader pilot adjusted too low, or defective.	Make necessary adjustments.
	Worn or defective compressor valves.	Replace valves.
	Worn piston, worn out rings.	Replace worn parts.
	Restrictive check valve.	Clean check valve and replace if necessary.
	Compressor incorrectly sized.	Upgrade to larger compressor.
Engine stalls.	Faulty unloader / check valve.	Replace unloader check valve.
	Low oil in engine	Add oil to engine
	Compressor not level.	Level compressor.
Water in crankcase oil gets dirty, rusty valves or cylinders	Cycle too short; compressor does not operate long enough to vaporize condensed moisture during compression.	Allow for longer operating cycle.
	Compressor operating outside in cold conditions or inlet filter not protected against weather.	Provide adequate protection against extreme weather conditions.

# TROUBLE SHOOTING

PROBLEM	POSSIBLE CAUSE	CORRECTIVE ACTION
	System pressure leaking back through check valve when compressor is stopped.	Check and replace check valve if necessary.
	Wrong oil being used.	Drain and replace with proper oil
Excessive vibration	Loose compressor, engine or engine guard.	Tighten components.
	Compressor not level.	Level compressor
	Leg bolts over tightened to floor.	Loosen leg bolts.
	Excessive discharge pressure.	Reduce operating pressure.
	Wrong oil being used.	Drain and replace with proper oil.
	Loose flywheel, drive, pulley or drive belts.	Tighten loose components and check belts.
	Worn connector rods, wrist pin or main bearings.	Check and replace worn parts.
Compressor Knocks	Compressor valves loose or broken.	Check and replace worn or broken valves..
	Check valve knocks at low pressure.	Remove and clean check valve.
Compressor uses too much oil	Clogged inlet filter.	Clean inlet filter or replace as necessary.
	Wrong oil being used, wrong viscosity.	Drain and replace oil.
	Oil level too high.	Fill compressor with oil to proper level.
	Crankcase breather valve malfunction.	Replace crankcase breather.
	Compressor runs unloaded too long	Increase load or stop compressor when not needed. Check for air leaks.

# TROUBLE SHOOTING

PROBLEM	POSSIBLE CAUSE	CORRECTIVE ACTION
	Compressor operating outside in cold conditions or inlet filter not protected against weather.	Provide adequate protection against extreme weather conditions.
	Worn piston rings.	Replace piston rings.
	Piston rings not seated.	See below.
Piston rings not seated.		Allow 100 hours of normal operation for new rings to seat.

# COMPRESSOR MAINTENANCE LOG

DATE	TYPE OF MAINTENANCE OR REPAIRS



---

# MAKITA WARRANTY

---

## MAKITA LIMITED ONE YEAR WARRANTY

### WARRANTY POLICY

Every Makita tool is thoroughly inspected and tested before leaving the factory. It is warranted to be free of defects from workmanship and materials for the period of ONE YEAR from the date of original purchase. Should any trouble develop during this one year period, return the COMPLETE tool, freight prepaid, to one of Makita's Factory or Authorized Service Centers. If inspection shows the trouble is caused by defective workmanship or material, Makita will repair, (or at our option, replace), without charge.

#### **This warranty does not apply where:**

- Repairs have been made or attempted by others;
- Repairs are required because of normal wear and tear;
- The tool has been abused, misused or improperly maintained;
- Alterations have been made to the tool.

IN NO EVENT SHALL MAKITA BE LIABLE FOR ANY INDIRECT, INCIDENTAL OR CONSEQUENTIAL DAMAGES FROM THE SALE OR USE OF THE PRODUCT. THIS DISCLAIMER APPLIES BOTH DURING AND AFTER THE TERM OF THIS WARRANTY.

\* The Makita warranty is the only and entire written warranty given by Makita for the Makita tools. No dealer or his agent or employee is authorized to extend or enlarge upon this warranty by any verbal or written statement or advertisement.

MAKITA DISCLAIMS LIABILITY FOR ANY IMPLIED WARRANTIES, INCLUDING IMPLIED WARRANTIES OF "MERCHANTABILITY" AND "FITNESS FOR A SPECIFIC PURPOSE," AFTER THE ONE YEAR TERM OF THIS WARRANTY.

This Warranty gives you specific legal rights. The provisions contained in this warranty are not intended to limit, modify, take away from, disclaim or exclude any warranties set forth in any provincial legislation. To the extent required by law, the provisions in any provincial or federal legislation with respect to warranties take precedence over the provisions in this warranty.

**Makita Corporation**  
3-11-8, Sumiyoshi-cho,  
Anjo, Aichi 446-8502 Japan

**Makita Corporation of America**  
2650 Buford Hwy.  
Buford GA 30518

**Makita Canada Inc**  
1950 Forbes Street  
Whitby, ON L1N 7B7

# Makita

## MAC5500G

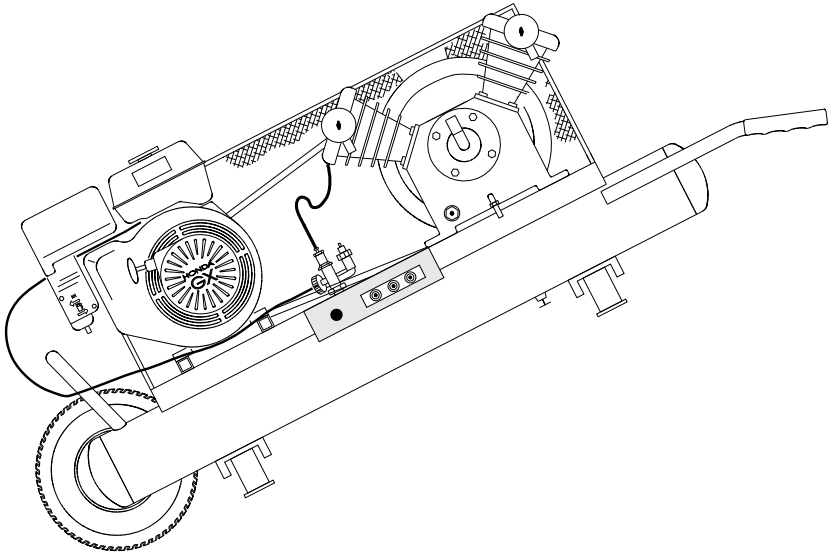

[www.makita.ca](http://www.makita.ca)



Wear hearing protection.  
Wear eye protection.  
Wear respiratory protection.



Read the instruction manual



***Makita***

**COMPRESSEUR  
PORTATIF  
À ESSENCE  
MANUEL  
D'UTILISATION**

[www.makita.ca](http://www.makita.ca)

**AVIS**

**Veuillez lire le présent manuel d'utilisation avant  
d'essayer d'utiliser ce compresseur.**

N° du modèle MAC5500G N° de série \_\_\_\_\_

# Makita

## MAC5500G

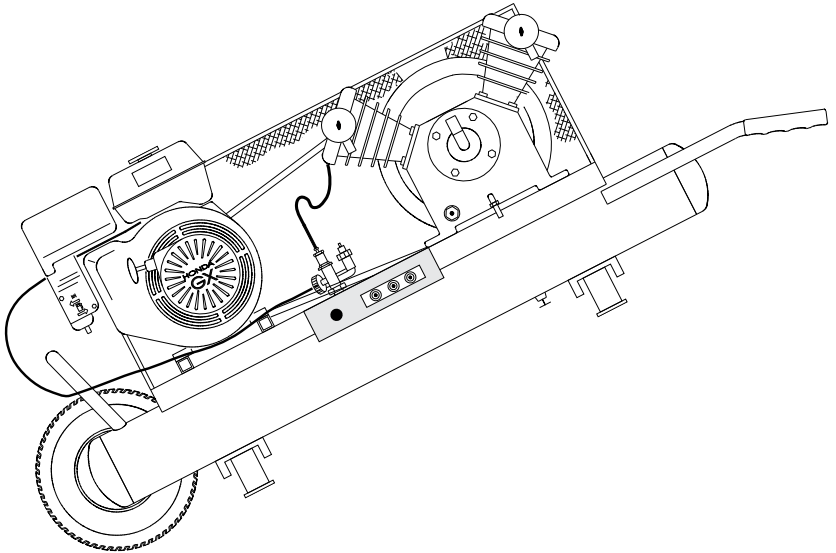

[www.makita.ca](http://www.makita.ca)



Protection d'audition d'usage.  
Protection visuelle d'usage.  
Protection respiratoire d'usage.



Lire le manuel d'instruction.

---

# TABLE DES MATIÈRES

---

<b>CONSIGNES DE SÉCURITÉ</b> .....	20
Précautions.....	20
Réservoir d'air .....	20
Soupape de sécurité.....	20
<b>DIRECTIVES D'INSTALLATION ET D'OPÉRATION</b> .....	21
Installation .....	21
Avant d'utiliser le compresseur d'air .....	21
Lubrification du compresseur .....	21
Remplissage d'huile .....	22
Vidanges d'huile .....	22
Lubrification du moteur à essence.....	22
Entretien .....	22
Vérification de la tension de la courroie.....	23
<b>MODE D'EMPLOI DE VOTRE COMPRESSEUR D'AIR</b> .....	24
Entraînement par moteur à essence .....	24
<b>PROGRAMME D'ENTRETIEN DU COMPRESSEUR</b> .....	26
<b>DÉPANNAGE</b> .....	27
<b>GARANTIE STANDARD</b> .....	33
<b>CENTRES DE SERVICE EN USINE</b> .....	34
<b>LISTE DE PIÈCES</b> .....	35
 In English.....	 1



**VEUILLEZ LIRE LE PRÉSENT  
MANUEL D'UTILISATION AVANT  
D'ESSAYER D'UTILISER  
CE COMPRESSEUR.**

# CONSIGNES DE SÉCURITÉ

Veillez vous familiariser avec les renseignements qui suivent, afin d'éviter d'endommager votre compresseur et de blesser l'opérateur.

## PRÉCAUTIONS



**ATTENTION** Le moteur à essence et le compresseur d'air se réchauffent en cours de fonctionnement. Ne touchez jamais la tuyauterie d'échappement, le moteur ou la pompe du compresseur en cours de fonctionnement.



**AVERTISSEMENT** L'air comprimé provenant de l'appareil peut contenir des émanations nocives. L'air comprimé produit par ce compresseur n'est pas respirable. Portez toujours un respirateur lorsque vous pulvérisez de la peinture ou des produits chimiques, ou que vous faites du sablage par jet. Portez toujours des lunettes de sécurité ou des lunettes étanches de sécurité lorsque vous travaillez avec de l'air comprimé.

Il n'est ni pratique ni possible de vous avertir de tous les dangers liés à l'utilisation ou l'entretien de cet équipement. Vous devez donc faire preuve de jugement.

## RÉSERVOIR D'AIR

La surpression du réservoir d'air peut provoquer des blessures ou des dommages matériels. Pour prévenir toute surpression, une soupape de sûreté réglée en usine a été posée.



**NE JAMAIS SOUDER, PERCER OU MODIFIER LE RÉSERVOIR D'AIR DE QUELQUE MANIÈRE QUE CE SOIT.**

Achetez seulement des pièces de rechange conformes aux mêmes spécifications que les pièces originales. Pour obtenir des pièces de rechange ou des spécifications, veuillez communiquer avec le concessionnaire agréé.

## SOUPAPE DE SÉCURITÉ

Cette soupape a été posée en usine afin de prévenir toute surpression du réservoir d'air. La soupape est réglée en usine à une limite donnée qui dépend du modèle spécifique de votre appareil; elle ne doit jamais être altérée.

**Tout réglage effectué par l'utilisateur annule automatiquement la garantie.**



**NE PAS ENLEVER, ALTÉRER OU REMPLACER CETTE SOUPAPE!**

# INSTALLATION ET OPÉRATION

## INSTALLATION

La prudence ainsi qu'un entretien et une lubrification convenables assurent la longévité de cet appareil. Le compresseur doit toujours être à niveau pour assurer une lubrification suffisante. Utilisez cet appareil seulement dans un lieu propre, sec et bien aéré. Le compresseur est muni d'ailettes afin d'assurer un refroidissement suffisant. Gardez les ailettes, ainsi que les autres pièces auxquelles adhère la poussière, propres. Ne déposez rien (chiffons ou autre matériel) sur le compresseur, car ces objets nuisent au refroidissement et peuvent présenter un risque d'incendie.

## AVANT D'UTILISER LE COMPRESSEUR D'AIR

### VEUILLEZ PROCÉDER AUX VÉRIFICATIONS SUIVANTES AVEC SOIN

- 1) Vérifiez que les écrous et les boulons sont tous bien serrés.
- 2) Vérifiez que l'appareil contient une quantité suffisante d'huile, de qualité convenable.
- 3) Si les filtres d'aspiration sont sales, remplacez ou nettoyez-les.

## LUBRIFICATION DU COMPRESSEUR



**VÉRIFIEZ TOUJOURS LE NIVEAU ET LA QUALITÉ DE L'HUILE AVANT DE METTRE LE COMPRESSEUR EN MARCHE. NE RAJOUTEZ JAMAIS DE L'HUILE ET NE CHANGEZ JAMAIS L'HUILE PENDANT QUE L'APPAREIL EST EN MARCHE. UTILISEZ SEULEMENT UNE HUILE NON DÉTERGENTE RECOMMANDÉE.**

### HUILE RECOMMANDÉE

Huile à compresseur: #EAOIL 10 (1 Litre)

Huile à compresseur: #EAOIL 40 (4 Litres).

*\* Le compresseur est initialement rempli d'huile SAE 20W (ISO 68)*

L'huile à compresseur est une huile minérale non détergente qui contient des additifs qui contribuent à prévenir l'accumulation de carbone, à prolonger la durée de vie des segments et à réduire la consommation d'huile, et qui est conçue pour fonctionner à une température ambiante de 0°C à 30 °C (de 32 °F à 86 °F).

# INSTALLATION ET OPÉRATION

## AUTRES HUILES APPROUVÉES

On peut utiliser des huiles minérales ordinaires dans les compresseurs Makita. Utilisez toujours une huile non détergente conforme aux spécifications suivantes:

TEMPÉRATURES AMBIANTES AU POINT DE FONCTIONNEMENT	VISCOSITÉ SAE	VISCOSITÉ ISO
-16°C À 0°C (3.2°F - 32°F)	SAE 10W	ISO 32
1°C À 26°C (33.8°F - 78.8°F)	SAE 20W	ISO 68
SUPÉRIEURES À 27°C (80.6°F)	SAE 30W	ISO 100

## REPLISSAGE D'HUILE DU COMPRESSEUR

- 1) Enlevez le bouchon de remplissage d'huile.
- 2) Versez lentement l'huile appropriée dans le carter de pompe.
- 3) Assurez-vous de toujours garder le niveau d'huile au milieu du regard.

## VIDANGES D'HUILE

### PREMIÈRE VIDANGE D'HUILE À FAIRE APRÈS 100 HEURES

**CHANGEZ L'HUILE TOUTES LES 300 HEURES OU TOUTS LES 3 MOIS, SELON LA PREMIÈRE ÉVENTUALITÉ.**

- 1) Enlevez le bouchon de vidange d'huile. Laissez toute l'huile s'écouler.
- 2) Remettez le bouchon de vidange d'huile.
- 3) Remplissez avec l'huile recommandée, jusqu'au niveau approprié.

## LUBRIFICATION DU MOTEUR À ESSENCE

Consultez le guide d'utilisation du moteur pour savoir ce qui est nécessaire en matière de lubrification et d'entretien.

## ENTRETIEN

Avant de procéder à tout entretien ou réglage de votre compresseur d'air, veuillez prendre les précautions suivantes:

- ▶ METTRE LE MOTEUR À ESSENCE EN POSITION ARRÊT ET ATTENDRE QUE LE COMPRESSEUR SOIT COMPLETEMENT ARRÊTÉ.
- ▶ RELÂCHEZ L'AIR COMPRIMÉ QUI SE TROUVE DANS LE RÉSERVOIR D'AIR ET DANS LES CONDUITES D'AIR.

# INSTALLATION ET OPÉRATION

## VÉRIFICATION DE LA TENSION DE LA COURROIE.

Réglez la courroie de manière à ce que lorsqu'une charge est appliquée au centre, la courroie fléchit d'environ 1/2 po (voir le schéma Figure A: ci-dessous).

Si la courroie est trop tendue, cela peut surcharger le moteur. Cela provoquera alors une surchauffe du moteur. Si la courroie est trop lâche, elle patinera, ce qui entraînera une usure et des vibrations excessives.

**Figure A**

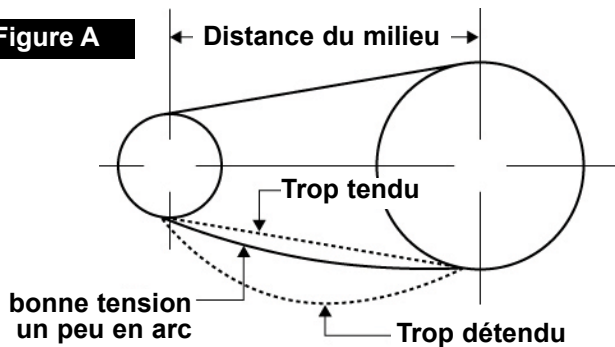

## COMMENT POSER UNE NOUVELLE COURROIE EN CAS DE BESOIN

- 1) Mettre le moteur à essence en position arrêt et attendre que le compresseur soit complètement arrêté
- 2) Enlevez le capot de courroie.
- 3) Desserrez les boulons du moteur à essence et glissez le moteur vers la tête du compresseur juste assez pour pouvoir enlever la courroie usée.
- 4) Installez une courroie de rechange appropriée.
- 5) Éloignez le moteur à essence de la tête du compresseur juste assez pour établir la tension de courroie recommandée, tel qu'illustré au schéma. (Figure A.)
- 6) Alignez la courroie en appuyant un reflet d'ajusteur contre le bord de la poulie.
- 7) Resserrez les boulons du moteur à essence.
- 8) Assurez-vous que les poulies du moteur et du compresseur sont solidement attachées. Vérifiez à nouveau l'alignement.
- 9) Remettez le capot de courroie.
- 10) La tension de courroie doit être vérifiée après 20 heures de fonctionnement. Vérifiez ensuite la tension à des intervalles d'un mois.

---

# MODE D'EMPLOI

---

## ENTRAÎNEMENT PAR MOTEUR À ESSENCE

- 1) Inspectez l'appareil au complet afin de déceler tout signe de dommage.
- 2) Vérifiez le niveau d'huile du compresseur et du moteur; remplissez-le ou ajoutez de l'huile au besoin.
- 3) Vérifiez que le réservoir à essence est plein.
- 4) Lisez le guide d'utilisation du moteur au complet.

### 5) Démarrage du moteur.

- a) Mettez la manette des gaz en position de marche ("On").
  - Si le moteur est froid, mettez la manette de l'étrangleur en position fermée ("Closed").
  - Si le moteur est chaud, laissez la manette de l'étrangleur en position ouverte ("Open").
- b) Tournez le commutateur du moteur en position de marche ("On").
- c) Tirez légèrement sur la poignée du démarreur jusqu'à ce que vous sentiez une résistance; tirez alors vigoureusement. Laissez la poignée du démarreur revenir doucement en arrière - le moteur devrait démarrer; sinon, répétez la procédure.
- d) Une fois que le moteur est en marche, déplacez lentement la manette de l'étrangleur, pour la mettre en position ouverte ("Open").
- e) Lorsque le moteur tourne rond, le compresseur remplit le réservoir d'air comprimé. Une fois la pression maximale atteinte (selon le réglage du module de commande à robinet pilote), le moteur et le compresseur se mettent au ralenti; ils se remettent à tourner à plein régime lorsque la pression d'enclenchement est atteinte. L'appareil continuera à suivre automatiquement ce cycle jusqu'à ce qu'on arrête l'appareil.

### 6) Arrêt du moteur.

- a) Tournez le commutateur du moteur en position d'arrêt ("Off").
- b) Mettez la manette des gaz en position d'arrêt ("Off").



---

## MODE D'EMPLOI

---



**IL PEUT S'AVÉRER NÉCESSAIRE DE RÉGLER LE RALENTI DU MOTEUR, MÊME SI VOTRE APPAREIL EST FLAMBANT NEUF, AFIN DE COMPENSER LES EFFETS DE DIFFÉRENCES D'ALTITUDE. VEUILLEZ CONSULTER LE MANUEL D'UTILISATION DU MOTEUR**



**FAIRE PREUVE D'UNE EXTRÊME PRUDENCE POUR ÉVITER TOUTE BLESSURE LORSQU'ON TRAVAILLE AVEC TOUT COMPRESSEUR À COMMANDE AUTOMATIQUE.**

---

# PROGRAMME D'ENTRETIEN

---

## ENTRETIEN QUOTIDIEN OU PRÉCÉDANT CHAQUE UTILISATION

- ▶ VÉRIFIEZ LE NIVEAU D'HUILE
- ▶ DRAINEZ L'EAU CONDENSÉE DU RÉSERVOIR D'AIR
- ▶ VÉRIFIEZ L'ABSENCE DE TOUTE VIBRATION ET DE TOUT BRUIT INHABITUELS
- ▶ VÉRIFIEZ QUE TOUS LES BOULONS ET TOUS LES ÉCROUS SONT CONVENABLEMENT SERRÉS

## ENTRETIEN HEBDOMADAIRE

- ▶ COUPEZ LE COURANT. NETTOYEZ LA CULASSE, LE MOTEUR, LES PALES DE VENTILATEUR, LE REFROIDISSEUR INTERMÉDIAIRE ET LE RÉSERVOIR D'AIR POUR ÉLIMINER LA POUSSIÈRE ET LES CORPS ÉTRANGERS.
- ▶ NETTOYEZ LE FILTRE À AIR : OUVREZ LE FILTRE À AIR, ENLEVEZ L'ÉLÉMENT FILTRANT ET NETTOYEZ-LE À FOND AVEC DE L'EAU SAVONNEUSE. RINCEZ-LE À FOND ET FAITES-LE SÉCHER COMPLÈTEMENT AVANT DE TOUT REMONTER.
- ▶ LES FILTRES USÉS DOIVENT ÊTRE REMPLACÉS.
- ▶ VÉRIFIEZ L'ÉTAT D'USURE DES COURROIES TRAPÉZOÏDALES.

## ENTRETIEN MENSUEL

- ▶ VÉRIFIEZ L'ÉTANCHÉITÉ DE L'APPAREIL.
- ▶ RESSERREZ LES RACCORDEMENTS SI DES FUITES SONT DÉCELÉES.
- ▶ VÉRIFIEZ QUE LES COURROIES TRAPÉZOÏDALES SONT CONVENABLEMENT TENDUES.
- ▶ VÉRIFIEZ QUE LES POULIES DU COMPRESSEUR ET DU MOTEUR SONT CONVENABLEMENT ALIGNÉES ET SOLIDEMENT ATTACHÉES.

## ENTRETIEN TRIMESTRIEL OU À TOUTES LES 300 HEURES

- ▶ INSPECTEZ LE RÉSERVOIR D'AIR AFIN DE DÉCELER TOUTE TRACE DE CORROSION OU D'AUTRES DOMMAGES.
- ▶ CHANGEZ L'HUILE DU COMPRESSEUR.
- ▶ REMPLACEZ LE FILTRE À AIR (CECI DOIT ÊTRE FAIT PLUS SOUVENT SI LE COMPRESSEUR FONCTIONNE PRÈS D'UN LIEU OÙ L'ON PULVÉRISE DE LA PEINTURE OU DANS UN LIEU POUSSIÉREUX).

# DÉPANNAGE

PROBLÈME	CAUSE POSSIBLE	MESURE CORRECTIVE
Ne démarre pas		Veuillez consulter le manuel de Honda inclus
Basse pression	Soupape de sûreté qui fuit	Remplacez la soupape de sûreté
	Robinet de purge ouvert	Fermez le robinet de purge.
	Desserrement de tuyaux ou de raccords	Resserrez les raccords.
	Filtre à air encrassé ou obstrué	Nettoyez ou remplacez s'il y a lieu.
	Robinet de délestage défectueux	Remplacez le robinet de délestage.
Refoulement d'huile	Excès d'huile dans le carter.	Évacuez l'huile et remplissez d'huile neuve jusqu'au niveau approprié.
	Huile de viscosité inappropriée.	Évacuez et remplacez l'huile.
	Surchauffe du compresseur.	Le réglage de pression d'air est trop élevé.
	Filtre à air obstrué.	Nettoyez ou remplacez le filtre à air.
	Segments de piston usés.	Remplacez les segments de piston.
Le compresseur surchauffe	Compresseur, tête, cylindre et refroidisseur intermédiaires sales.	Nettoyez à l'air comprimé.
	Filtre d'entrée obstrué.	Nettoyez ou remplacez s'il y a lieu.
	Pression de fonctionnement trop élevée.	Diminuez la pression de fonctionnement.
	Manque d'huile ou mauvais type d'huile.	Évacuez et remplacez l'huile.
	Le cycle de fonctionnement du compresseur est trop long : un cycle de fonctionnement convenable est de 50 à 60 % en mode marche-arrêt.	Augmentez la période de repos entre cycles.

# DÉPANNAGE

PROBLÈME	CAUSE POSSIBLE	MESURE CORRECTIVE
Fréquence trop élevée de marche et d'arrêt du compresseur ou de la marche à vide.	Réglage trop serré de la différence de pression du robinet piloté.	Faites les réglages qui s'imposent ou remplacez le robinet piloté si nécessaire.
	Fuites du système d'air comprimé.	Trouvez les fuites d'air.
	Courroie d'entraînement usée ou molle.	Tendez la courroie trapézoïdale ou remplacez-la.
	Soupapes de la tête du compresseur défectueuses	Remplacez les soupapes de la tête du compresseur.
	La capacité du compresseur est trop faible pour l'utilisation prévue.	Utiliser un plus gros compresseur.
Faible pression de refoulement ou débit insuffisant.	Filtre d'entrée obstrué.	Nettoyez ou remplacez s'il y a lieu.
	Fuites dans les conduites ou la robinetterie d'air comprimé, etc...	Remplacez les composante usée s'il y a lieu.
	Courroie d'entraînement qui patine.	Tendez la courroie trapézoïdale.
	Robinet de purge laissé ouvert.	Fermez le robinet de purge.
	Manomètre défectueux.	Remplacez le manomètre.
	Joint de culasse qui fuit.	Remplacez le joint de culasse.
	Canalisations du refroidisseur intermédiaire encrassées ou bouchées.	Démontez et nettoyez les canalisations du refroidisseur intermédiaire.
	Robinet de marche à vide réglé à une pression trop basse ou défectueux.	Faites les réglages qui s'imposent.
	Usure ou défaillance des soupapes de la tête du compresseur.	Remplacez les soupapes de la tête du compresseur.

# DÉPANNAGE

PROBLÈME	CAUSE POSSIBLE	MESURE CORRECTIVE
	Piston ou segments de piston usés.	Remplacez les pièces usées.
	Étranglement au niveau du clapet de non-retour.	Inspectez le clapet de non-retour et remplacez-le au besoin.
	La capacité du compresseur est trop faible pour l'utilisation prévue.	Utiliser un plus gros compresseur.
Moteur arrêté.	Robinet de délestage ou clapet de non-retour défectueux.	Remplacez le robinet de délestage ou le clapet de non-retour.
	Bas niveau d'huile dans le moteur à gaz	Ajouter l'huile au moteur.
	Compresseur incliné.	Mettez le compresseur à niveau.
Eau dans le carter / Décomposition de l'huile / Huile sale, soupapes de la tête ou cylindres rouillés.	Cycle trop court, le compresseur ne fonctionne pas assez longtemps pour vaporiser la condensation lors de la compression.	Permettez un cycle de fonctionnement plus long.
	Mauvais type d'huile.	Évacuez l'huile et remplacez-la par une huile de type approprié.
	Le compresseur fonctionne à l'extérieur par temps froid ou le filtre d'entrée n'est pas protégé contre les intempéries.	Protégez le système convenablement contre les conditions météorologiques exceptionnelles.
	La pression du système à cause de fuites en sens inverse par le clapet de non-retour lorsque le compresseur est arrêté.	Inspectez le clapet de non-retour et remplacez-le au besoin.
Vibration excessive.	Desserrement du compresseur, du moteur à essence ou du capot.	Resserrez les composantes.
	Compresseur incliné.	Mettez le compresseur à niveau.

# DÉPANNAGE

PROBLÈME	CAUSE POSSIBLE	MESURE CORRECTIVE
	Pression de refoulement excessive.	Diminuez la pression de fonctionnement.
	Mauvais type d'huile.	Évacuez l'huile et remplacez-la par une huile de type approprié.
	Desserrement du volant, de la poulie ou de la courroie d'entraînement.	Resserrez les composantes desserrée et inspectez les a courroie.
	Tiges, axe de piston ou paliers principaux usés.	Faites une inspection et remplacez les pièces usées.
Cognement du compresseur.	Les soupapes du compresseur sont desserrées ou brisées.	Faites une inspection et remplacez les soupapes usées ou brisées.
	Inspectez le clapet de non-retour, qui pourrait émettre un cognement à basse pression.	Démontez et nettoyez le clapet de non-retour.
Consommation d'huile excessive.	Filtre d'entrée obstrué.	Nettoyez le filtre d'entrée ou remplacez-le s'il y a lieu.
	Mauvais type d'huile utilisé, viscosité incorrecte.	Évacuez et remplacez l'huile.
	Niveau d'huile trop élevé.	Remplissez le compresseur d'huile jusqu'au niveau approprié.
	Soupape de respiration du carter défectueuse.	Remplacez la soupape de respiration du carter.
	Le compresseur marche à vide trop longtemps.	Augmentez la charge du compresseur ou arrêtez-le lorsqu'il n'est pas utilisé (vérifiez les fuites d'air)
	Le compresseur fonctionne à l'extérieur par temps froid ou le filtre d'entrée n'est pas protégé contre les intempéries.	Protéger le système convenablement contre les conditions météorologiques exceptionnelles.

# DÉPANNAGE

PROBLÈME	CAUSE POSSIBLE	MESURE CORRECTIVE
	Segments de piston usés.	Remplacez les segments de piston.
	Segments de piston mal assis.	Voir les directives qui figurent ci-dessous.
Segments de piston mal assis.		Prévoyez 100 heures de fonctionnement normal pour bien asseoir de nouveaux segments.
		Évacuez l'huile et remplissez d'huile approuvée.

## NOTATION D'ENTRETIEN DU COMPRESSEUR

DATE	TYPE D'ENTRETIEN OU DE RÉPARATION





# GARANTIE MAKITA

## GARANTIE LIMITÉE DE MAKITA D'UN AN

### POLICE DE GARANTIE

Chaque outil Makita est inspecté et soigneusement éprouvé avant de quitter l'usine. Il est garanti pendant UN AN, à compter de la date d'achat originale, contre tout vice de matière et de fabrication. En cas de panne durant cette période d'un an, veuillez retourner l'outil au COMPLET, en port payé à l'un des centres de service après-vente agréé Makita. S'il est évident que la panne a été causée par un défaut matériel ou de fabrication, Makita réparera (ou à notre choix, remplacera) l'outil gratuitement.

#### **Cette garantie ne s'aurait être invoquée dans le cas où:**

- Les réparations ont été exécutées ou attendues par d'autres;
- L'entretien normal est requis;
- L'outil a été utilisé d'une manière abusive, inadéquate ou a été mal entretenu;
- L'outil a subi des modifications quelconques.

EN AUCUN CAS MAKITA NE SAURAIT ENDOSSER UNE RESPONSABILITÉ QUELCONQUE POUR DES DOMMAGES INDIRECTS OU FORTUITS CONSÉCUTIVEMENT À LA VENTE ET À L'UTILISATION DE SES PRODUITS. CETTE DÉNÉGATION RESTERA VALIDE DURANT LA GARANTIE ET APRÈS SON EXPIRATION

\* La garantie Makita est l'unique et entière garantie écrite applicable aux outils de cette marque. Aucun distributeur, ni aucun revendeur ou employé d'un distributeur n'est autorisé à prolonger ou amplifier les termes de cette garantie, que ce soit verbalement, par écrit ou par publicitaire.

MAKITA REFUSERA D'ENDOSSER, APRÈS L'EXPIRATION DU DÉLAI D'UN AN, UNE GARANTIE IMPLICITE QUELCONQUE, À L'INCLUSION DES GARANTIES IMPLICITES DE VENDABILITÉ ET D'APTITUDE.

Cette garantie vous confère certains droits et ses termes et conditions n'ont aucunement pour objet de limiter, modifier, dénier ou exclure les garanties promulguées par acte législatif provincial. Tel qu'exigé par la loi, toute provision législative fédérale ou provinciale touchant aux garanties aura la préséance sur celles contenues dans cette garantie.

**Makita Corporation**  
3-11-8, Sumiyoshi-cho,  
Anjo, Aichi 446-8502 Japan

**Makita Corporation of America**  
2650 Buford Hwy.  
Buford GA 30518

**Makita Canada Inc**  
1950 Forbes Street  
Whitby, ON L1N 7B7

# FACTORY SERVICE CENTRES CENTRES DE SERVICE EN USINE

**HEAD OFFICE  
SIÈGE SOCIAL**  
1950 Forbes Street,  
Whitby, ON L1N 7B7  
(905) 571-2200  
1-800-263-3734

**REGIONAL OFFICE  
BUREAU RÉGIONAL**  
11771 Hammersmith Way  
Richmond, BC V7A 5H6  
(604) 272-3104  
1-800-663-0909

**REGIONAL OFFICE  
BUREAU RÉGIONAL**  
6389 boul Couture  
St Leonard, PQ H1P 3J5  
(514) 323-1223  
1-800-361-7049

**Alberta**  
#8-6115 4th St. S.E.  
Calgary, AB T2H 2H9  
(403) 243-3995  
1-800-267-0445

**Nova Scotia**  
202 Brownlow Avenue  
Dartmouth, NS B3B 1T5  
(902) 468-7064  
1-800-625-4821

**Ontario ... cont'd**  
317 Adelaide St. S. Unit 117  
London, ON N5Z 3L3  
(519) 686-3115  
1-800-571-0899

11614 - 149 Street  
Edmonton, AB T5M 3R5  
(780) 455-6644  
1-888-455-6644

**Ontario**  
1950 Forbes Street,  
Whitby, ON L1N 7B7  
(905) 571-2200  
1-800-263-3734

**Québec**  
1140 rue Bégin  
St. Laurent, PQ H4R 1X1  
(514) 745-5025  
1-888-745-5025

**British Columbia**  
11771 Hammersmith Way  
Richmond, BC V7A 5H6  
(604) 272-3104  
1-800-663-0909

6350 Tomken Rd  
Unit 8  
Mississauga, ON L5T 1Y3  
(905) 670-7255  
1-800-221-9811

1200 St. Jean Baptiste  
Unit 106  
Les Saules, PQ G2E 5E8  
(418) 871-5720  
1-800-663-5757

2284 Holdom ave.  
Burnaby, BC V5B 4Y5  
(604) 291-1511  
1-877-295-1511

203 Colonnade Road  
Nepean, ON K2E 7K3  
(613) 224-5022  
1-888-560-2214

**Saskatchewan**  
206A-2750 Faithful Ave.  
Saskatoon, SK S7K 6M6  
(306) 931-0111  
1-888-931-0111

**Manitoba**  
1670 St. James Street  
Winnipeg, MB R3H 0L3  
(204) 694-0402  
1-800-550-5073

<p>When you need service: Send complete tool (prepaid) to one of the Makita Factory Service Centers listed, or to an Authorized Makita Service Center. Be sure to attach a letter to the outside of the carton detailing the problem with your tool.</p> <p>En cas de besoin de service: envoyer l'appareil (port payé) à un Centre de service Makita ou dans un Centre de service Makita autorisé. S'assurer de joindre une lettre à l'extérieur de la boîte mentionnant le problème de votre outil en détail.</p>	Date Purchased / Date de l'achat:
	Dealer's Name and Address / Nom et adresse du détaillant:
	Model No. / N° du modèle
	Serial No. / N° de série

# MAC5500G

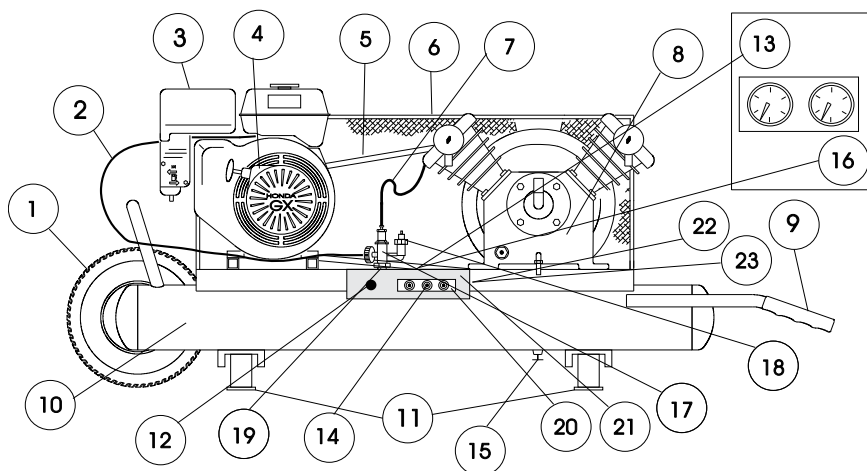

Item	Description	Part #	Qty
1	Pneumatic Wheel / axle	TT-WHEEL-E	1
2	Throttle control cable	TCP-36-E	1
3	Engine	GX160K1QX6-E	1
4	Pulley - Engine	MAL37-E	1
4	Pulley Bushing - Engine	LX3/4-E	1
5	V-Belt	A49-E	1
6	Belt Guard	TT-GUARD-E	1
7	Discharge Tube w/ Fittings	TU-25-AL-E	1
8	Compressor w/ Flywheel	PV02A-E	1
9	Handle Grip	435017-E	2
10	Air Receiver	10TT41X5-M-E	1
11	Vibration Damper	TT-FOOT-E	4
12	Regulator	410029-E	1
13	Regulator Gauge	411029-E	1
14	Coupler	447013-E	1
15	Drain Cock	DC1/4-E	2
16	Tank Gauge	411029-E	1
17	Pilot Unloader w/ Check Valve	LMV100F-E	1
18	Pressure Safety Valve	PSV1/4-150-E	1
19	Flex tube	TU1/4-E	1
20	Triple manifold block	CPL-MAN-E	1
21	Control panel	CTRLPAN-E	1
22	1/8" elbow	151001-E	1
23	1/4" elbow	151209	1

# PV02A-E

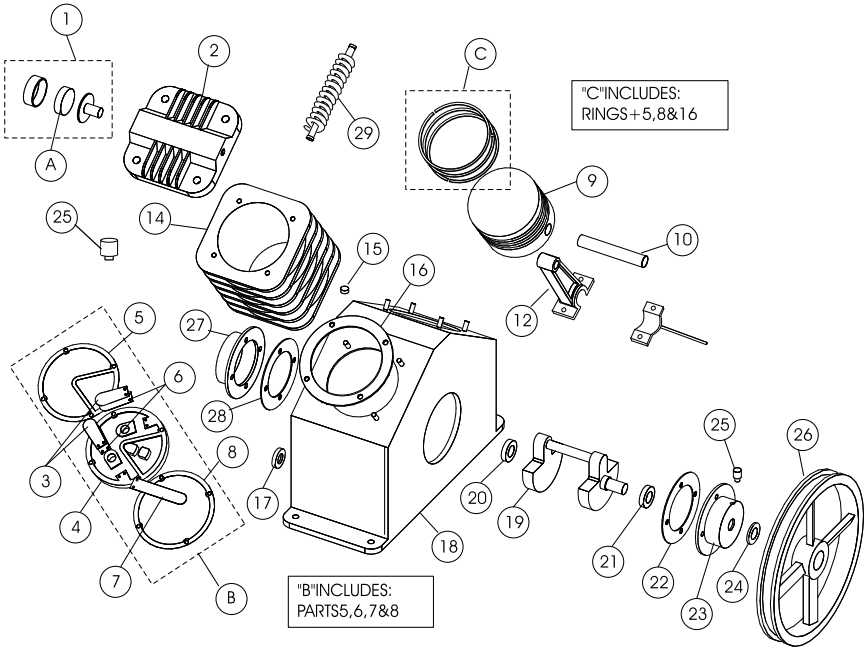

PV02A-E Compressor Pump			
Item	Description	Part #	Qty
1	Intake filter ass'y	51111-5600-E	2
2	cylinder head	52122-0101-E	2
3	Lift limiter - discharge valve plate	51121-3102-E	4
4	Valve seat	52122-2101-E	2
5	Valve seat to head gasket	52122-2105-E	2
6	Discharge valve plate	51121-2103-E	4
7	Intake valve plate	52122-2103-E	2
8	Valve seat to cylinder gasket	52122-2104-E	2
9	Piston	51122-5101-E	2
10	Piston pin /w snap rings	51122-5112-E	2
12	Connecting rod /w dipper	51122-5120-E	2
14	Cylinder	52122-4101-E	2
15	Oil filler cap	51111-4719-E	1
16	Cylinder to crankcase gasket	51122-4103-E	2

17	Oil sight glass /w gasket	51111-4770-E	1
18	Crankcase	51122-4701-E	1
19	Crankshaft	51122-4601-E	1
20	Front bearing	83501-6205-E	1
21	Rear bearing	83501-6205-E	1
22	Crankcase to rear bearing housing gasket	51122-4704-E	1
23	Rear bearing housing	51122-4703-E	1
24	Oil seal	51122-4708-E	1
25	Crankcase breather	51111-4761-E	1
26	Flywheel c/w fasteners	51122-6601-E	1
27	Front bearing housing	51122-4706-E	1
28	Crankcase to front bearing housing gasket	51122-4707-E	1
29	Connecting (interstage) tubing	51122-7710-E	1
Misc	1/4" street elbow (oil drain) <b>(Not Shown)</b>	STREL1/4-E	1
Misc	Rear bearing snap ring <b>(Not Shown)</b>	83610-113025-E	1
Misc	Interstage "Y" fitting <b>(Not Shown)</b>	51121-7702-E	1
Misc	Interstage "elbow" fitting <b>(Not Shown)</b>	51112-7701-E	1
A	Intake filter element kit includes: three (3) intake filter elements	101000-300-E	1
B	Valve repair kit includes: valve seat to head gasket (item 5) two(2) outlet valve plates (item 6) intake valve plate (item 7) six(6) valve plate screws valve seat to cylinder gasket (item 8)	101000-165-E	2
C	Ring repair kit includes: valve seat to head gasket (item 5) valve seat to cylinder gasket (item 8) two (2) compression rings one (1) oil control ring cylinder to crankcase gasket (item 16)	101000-265-E	2
D	Valve Plate Assembly (Not shown)	52122-2100-E	2

# Makita

## MAC5500G

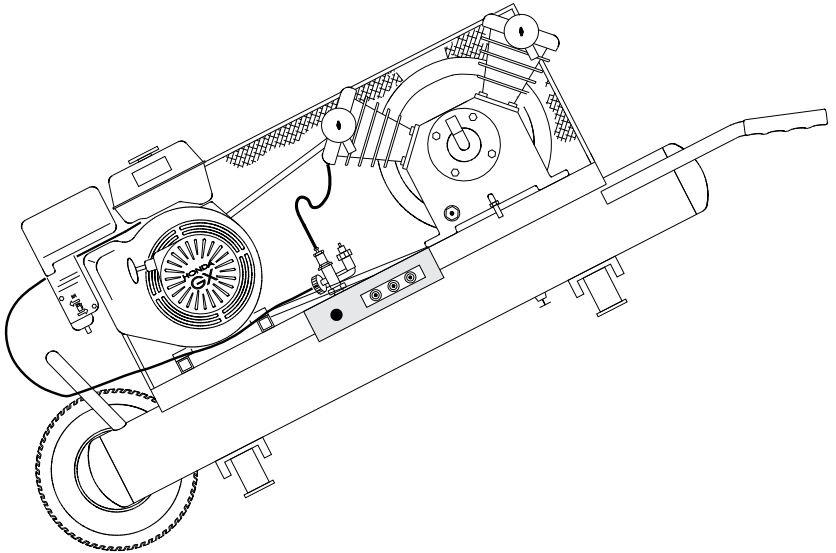

[www.makita.ca](http://www.makita.ca)



Protection d'audition d'usage.  
Protection visuelle d'usage.  
Protection respiratoire d'usage.



Lire le manuel d'instruction.

1) This product was purchased from / Ce produit a été acheté dans un:

- Home centre / Centre de produit domestique
  Tool distributor / Distributeur d'outil  
 Hardware - Lumber store / Quincaillerie - Centre de rénovation
  Industrial supply/ Fournisseur industriel  
 Construction supply / Fournisseur de matériel de construction
  Other / Autre: \_\_\_\_\_

2) Use of this product is intended for / Cette appareil est utilisé dans:

- Construction Trade / Le domaine de la construction
  Home maintenance / Entretien résidentiel  
 Industrial Maintenance / Entretien industriel
  Hobby / Loisir - passe-temps  
 Other / Autre: \_\_\_\_\_

3) How did you learn about this product / Comment avez-vous entendu parlé de ce produit:

- Magazine
  Newspaper / Journal
  Catalogue
  Exhibition / Exposition  
 Dealer / Détaillant
  Store display / Magasin
  Radio
  Friend / Ami(e)  
 Previous usage / Usage précédent
  Other / Autre: \_\_\_\_\_

4) Most favored points are / Points favoris sont:

- Design / Conception
  Size / Taille
  Repair Service / Service de réparation
  Power / Puissance  
 Features / Caractéristiques
  Price / Prix
  Durability / Durabilité
  Makita Brand / Marque Makita  
 Other / Autre: \_\_\_\_\_

5) Comments / Commentaires:

## Certificate of warranty / Certificat de garantie

Mail to Makita / Envoyer à Makita

Model No. / N° du modèle:

Serial No. / N° de serie:

Date Purchased /  
 Date de l'achat:
 

--	--

--	--

--	--

Status / Statut
 

Married Marié	Single Célibataire
------------------	-----------------------

 Sex / Sexe
 

Male Homme	Female Femme
---------------	-----------------

Intl. Last name | Company Name / Nom de famille | Nom de l'entreprise

--	--	--	--

Address / Adresse: \_\_\_\_\_

City / Ville: \_\_\_\_\_ Province: \_\_\_\_\_ Postal Code /  
 Code postal: \_\_\_\_\_

Area Code /  
 Code régional: 

--	--	--

 Telephone: 

--	--	--	--

 - 

--	--	--	--	--	--

Occupation / Profession: \_\_\_\_\_

Dealers name and address /  
 Nom et adresse du détaillant: \_\_\_\_\_

Age:
 

Under 19 19 et moins	20 - 29	30 - 39	40 - 49	50 - 59	Over 60 60 et Plus
<table border="1" style="display: inline-table; width: 40px; height: 20px;"></table>	<table border="1" style="display: inline-table; width: 40px; height: 20px;"></table>	<table border="1" style="display: inline-table; width: 40px; height: 20px;"></table>	<table border="1" style="display: inline-table; width: 40px; height: 20px;"></table>	<table border="1" style="display: inline-table; width: 40px; height: 20px;"></table>	<table border="1" style="display: inline-table; width: 40px; height: 20px;"></table>

Stamp  
Timbre

**Makita Canada Inc**  
1950 Forbes Street,  
Whitby, ON  
L1N 7B7



## Free Manuals Download Website

<http://myh66.com>

<http://usermanuals.us>

<http://www.somanuals.com>

<http://www.4manuals.cc>

<http://www.manual-lib.com>

<http://www.404manual.com>

<http://www.luxmanual.com>

<http://aubethermostatmanual.com>

Golf course search by state

<http://golfingnear.com>

Email search by domain

<http://emailbydomain.com>

Auto manuals search

<http://auto.somanuals.com>

TV manuals search

<http://tv.somanuals.com>