

EDITION XXL



Provozní příručka

Tuto příručku si pečlivě přečtěte a před použitím stroje zkontrolujte, zda jste všemu porozuměli.

Priručnik s naputcima

Molimo da pažljivo pročitate ove naputke i da stroj uporabite tek kada se uvjerite da ste ih u potpunosti razumjeli.

Priručnik z navodili

Pred uporabo stroja preberite pazljivo ta navodila in se prepričajte, da ste jih razumeli.

Przeczytaj instrukcję obsługi

Prosimy, przed użyciem maszyny, o dokładne przeczytanie niniejszej instrukcji i upewnienie się, że została zrozumiana.

Uživatel'skú príručku

Pozorne si prečítajte návod. Oboznámte sa s ovládacími tlačidlami a správnu obsluhu zariadenia.

Használati utasítást

Olvassa el gondosan a használati utasítást. Tanulmányozza a vezérlőgombokat és a berendezés megfelelő használatát.

(CZ)	
SADRŽAJ	STRANA
SIGURNOSNI PROPISI	3-8
TEHNIČNI PODACI	9
PREGLED	10
SKLAPANJE	11-13
PODEŠAVANJE	14-15
POKRETANJE I ZAUSTAVLJANJE	16-17
UPORABA	17-18
ODRŽAVANJE	19-22
OPĆE INFORMACIJE	23

(PL)	
SPIS TREŚCI	STR.
PRZEPISY BEZPIECZEŃSTWA	3-8
OPIS ZESPOŁÓW	9
INFORMACJE OGÓLNE	10
MONTAŻ	11-13
USTAWIENIA	14-15
URUCHAMIANIE I ZATRZYMYWANIE	16-17
UŻYTKOWANIE	17-18
OBSŁUGA	19-22
INFORMACJE OGÓLNE	23

(HR)	
OBSAH	STRANA
BEZPEČNOSTNÍ POKYNY	3-8
TECHNICKÉ ÚDAJE	9
PŘEHLED	10
SESTAVENÍ	11-13
NASTAVENÍ	14-15
SPUŠTĚNÍ A VYPNUTÍ	16-17
POUŽITÍ	17-18
ÚDRŽBA	19-22
OBECNÉ INFORMACE	23

(SK)	
OBSAH	STRANA
BEZPEČNOSTNÉ POKYNY	3-8
TECHNICKÉ ÚDAJE	9
PREHLAD	10
MONTÁŽ	11-13
NASTAVENIA	14-15
ŠTART A STOP	16-17
POUŽITIE	17-18
ÚDRŽBA	19-22
VŠEOBECNÉ INFORMÁCIE	23

(SI)	
VSEBINA	STRAN
VARNOSTNI PREDPISI	3-8
TEHNIČNI PODATKI	9
PREGLED	10
SESTAVLJANJE	11-13
NASTAVITVE	14-15
ZAGON IN IZKLOP	16-17
UPORABA	17-18
VZDRŽEVANJE	19-22
SPLOŠNE INFORMACIJE	23

(HU)	
TARTALOM	CÍMOLDAL
BIZTONSÁGI ELŐÍRÁSOK	3-8
TECHNIKAI ADATOK	9
ÁTTEKINTÉS	10
ÖSSZESZERELÉS	11-13
BEÁLLÍTÁS	14-15
BEINDÍTÁS ÉS KIKAPCSOLÁS	16-17
HASZNÁLAT	17-18
KARBANTARTÁS	19-22
ÁLTALÁNOS INFORMÁCIÓK	23

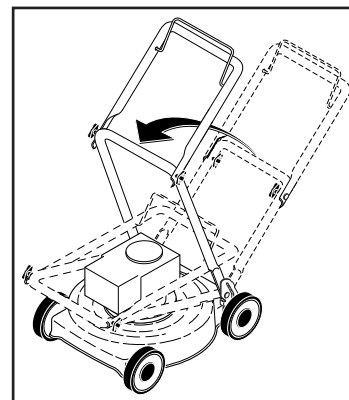

(CZ) OBECNÉ INFORMACE
Přeprava
 Sejměte přívod zapalovací svíčky. Vyprázdněte palivovou nádrž. Před přepravou po veřejných komunikacích je nutné vyprázdnit motorový olej a palivo.

(HR) OPĆE INFORMACIJE
Transport
 Skinite el. priključni kabel s svjeće. Ispraznite rezervoar za benzin. Prije transporta u javnom prometu morate isprazniti ulje i benzin.

(SI) SPLOŠNE INFORMACIJE
Transport
 Odklopite in odmaknite električni vodnik svečke. Izpraznite rezervoar bencina. Pred javnim transportom kosilnice, je potrebno izčrpati olje in bencin.

(PL) OGÓLNE INFORMACJE
Transport
 Zdejmij przewód wysokiego napięcia ze świecy. Opróżnij zbiornik paliwa. Przed korzystaniem z transportu publicznego należy spuścić olej i opróżnić zbiornik paliwa.

(SK) VŠEOBECNÉ INFORMÁCIE
Preprava
 Odpojte zapalovacie káble sviečky. Vyprázdnite palivovú nádrž. Pred prepravou na verejných komunikáciách sa musí odstrániť motorový olej a benzin.

(HU) ÁLTALÁNOS INFORMÁCIÓK
Szállítás
 Húzza le a gyertyapipát. Üritse ki a benzintankot. Mielőtt tömegközlekedési eszközön szállítaná a fűnyírót ki kell ürítenie a benzint és a motorolajat.

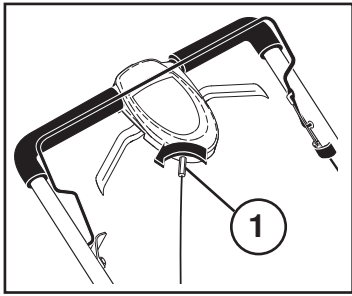

CZ Během doby se může pojezdová rychlost sekačky snížit. Nastavte ji podle následujících pokynů:

- Otočte maticí (1) na spodní straně krytu, abyste utáhli kabel. Pojezdová rychlost by se měla zvýšit.
- Pokud se rychlost sníží, zopakováním výše uvedených kroků obnovte normální nastavení.

HR Može se desiti da brzina vožnje s vremenom opadne. Podesite sljedeće:

- Kabel zategnite tako, da odvrnete maticu (1) na donjoj strani kućišta. Brzina vožnje se mora povećati.
- Kada se brzina vožnje opet smanji, ponovite gornje korake da je vratite na normalnu brzinu.

SI Sčasoma se lahko hitrost vožnje zniža. Nastavite naslednje:

- Kabel zategnete tako, da obrnete matico (1) na spodnji strani ohišja. Hitrost vožnje se bo zvišala.
- Ko se hitrost vožnje spet zniža, ponovite zgoraj omenjene posege, da nastavite običajno hitrost.

PL Wraz z upływem czasu prędkość ruchu po podłożu może spaść. Sposób regulacji jest następujący:

- W celu dokręcenia kabla obróć nakrętkę (1) na dole obudowy. Prędkość ruchu po podłożu powinna się zwiększyć.
- Jeśli prędkość ruchu po podłożu spadła, powtórzyc powyższe kroki w celu przywrócenia normalnych ustawień.

SK Po čase môže dôjsť k zníženiu základnej rýchlosti. Pri náprave postupujte nasledovne:

- Otočte maticou (1) na spodnej strane krytu, aby ste utiahli kábel. Malo by dôjsť k zvýšeniu základnej rýchlosti. Ak došlo k zníženiu základnej rýchlosti, zopakujte horeuvedné kroky a navráťte nastavenie do obvyklého stavu.

HU Idővel a fűnyíró menetsebessége csökkenhet. Állítsa be a következő módon:

- Fordítsa el az anyát (1) a burkolat also részén a kábel meg-szorításá céljából. A sebesség növekedni fog.
- Ha a sebesség lelassul ismételje meg a fenti eljárást, hogy a beállítás újra szabályos legyen.

CZ **Bezpečnostní pokyny pro ruční rotační sekačka na trávu**
DLEŽITÉ: Tato traktorová sekačka dokáže vážně poranit končetiny a odmršťovat předměty. Nedodržení následujících bezpečnostních pokynů může mít za následek vážná nebo smrtelná poranění.

I. Školení – Průprava

- Pečlivě si přečtěte instrukce. Seznamte se s ovládacími prvky a správným použitím stroje.
- Nikdy nedovolte dětem, nebo osobám, které nebyly seznámeny s těmito instrukcemi, aby použily sekačku. Sekačku nesmí obsluhovat osoby mladší 18 let.
- Nikdy nesekejte, pokud se v blízkosti pohybují lidé, zejména děti a domácí zvířata.
- Mějte vždy na paměti, že obsluha stroje nebo uživatel, je odpovědný za nehody nebo za rizika, způsobené jiným osobám nebo na jejich majetku.
- Pokud potřebujete sekačku zvednout či přenést na jiné místo, vypnejte nože sekačky.
- Nikdy nepoužívejte sekačku s poškozeným ochranným krytem nebo bez nasazeného bezpečnostního zařízení, např. Vychylených plechů či zásobnice.
- Neměňte nastavení regulátoru otáček a nepřetáčejte motor. Používání motoru při nadměrných otáčkách, může zvýšit riziko poranění.
- Před spuštěním motoru vypněte všechny nože a jejich pohon.

II. Příprava

- Při sekání vždy noste pevnou obuv a dlouhé kalhoty. Sekačku nepoužívejte, pokud jste bosí nebo v sandálech.
- Pečlivě zkontrolujte pracovní plochu a odstraňte z ní všechny předměty, které by mohly být odmrštěny strojem.
- **VAROVÁNÍ** – Benzin je vysoce zápalný.
 - Skladujte palivo v nádobách k tomu určených.
 - Palivo doplňujte pouze venku a nekuřte při doplňování paliva.
 - Palivo se doplňuje před nastartováním motoru. Nikdy nesnímejte víčko palivové nádrže, nebo nedoplňujte benzin, pokud je motor v chodu, nebo je horký.
 - Pokud rozlijete benzin, nepokoušejte se nastartovat motor, ale přemístěte stroj dál od místa rozliti. Vyhněte se vytvoření jakéhokoliv zdroje zapálení do doby, než budou benzínové páry rozptýleny.
 - Řádně dotáhněte víčka palivových nádrží a nádob.
- Vyměňte vadný tlumič výfuku.
- Před použitím, přezkontrolujte, zda nejsou řezací nože a upevňovací šrouby nožů, opotřebené nebo poškozené. Poškozené nebo opotřebené řezací nože vyměňujte vždy v sadě společně s upevňovacími šrouby, aby bylo dodrženo správné vyvážení.
- U více nožových strojů, dbejte opatrnosti, jelikož otáčení jednoho nože může způsobit, že se roztočí druhý nůž.
- Před spuštěním motoru nezvedejte sekačku, s výjimkou modelů, které je třeba při zapínání zvedat. V tomto případě, nezvedejte výše, než je nutné a zvedejte pouze tu část, která je od uživatele vzdálenější.
- Nezapínejte motor pokud stojíte na straně odpadního otvoru.
- Nestrkejte ruce a nohy do blízkosti nebo pod rotační nože. Vždy udržujte odpadní otvor volný.
- Nikdy nezvedejte a nepřenašejte sekačku při zapnutém motoru.
- Vypněte motor a vytáhněte napájecí kabel:
 - před odstraňováním materiálu ucpávajícího nůž nebo vyhazovací žlab;
 - před kontrolou, čištěním nebo údržbou traktoru;
 - po nárazu na cizí předmět. Zkontrolujte, zda není stroj poškozen a ověřte stav sekačky před opětovným nastartováním a provozováním stroje;
 - začne-li stroj neobvykle vibrovat (provést kontrolu ihned).
- Vypněte motor:
 - vždy, když nepracujete;
 - před doplněním paliva.
- Snižte nastavení plynu v době doběhu motoru, a pokud je motor vybaven uzavíracím ventilem pro přívod paliva, zavřete jej po skončení práce.

IV. Údržba a Skladování

- Dbejte na to, aby všechny matice, svorníky a šrouby byly pevně utaženy, aby bylo zaručeno, že bude stroj při provozu bezpečný.
- Nikdy traktor neskladujte s benzinem v nádrži v místech, kde by výpary mohly přijít do styku s otevřeným ohněm, nebo jiskrami.
- Motor nechte vychladnout před uskladněním v uzavřených prostorách.
- Aby se snížilo nebezpečí požáru, udržujte motor, tlumič výfuku, skříň akumulátoru a prostor kde skladujete benzin, v čistotě. V blízkosti se nesmí vyskytovat hořlavé předměty, suchá tráva, listí nebo nadměrné množství mazacího tuku.
- Kontrolujte často opotřebení a poškození koše na trávu.
- Z bezpečnostních důvodů vyměňujte opotřebené nebo poškozené díly.
- Má-li být palivová nádrž vyprázdněna, provádějte tuto činnost venku.



Sigurnosna pravila za rad s ruènim rotacijskim strojem za košenje trave

VAŽNO: Ovaj rezacki stroj može slako modrozati šake i stopala, kao i razbacivati predmete koji mogu naštetiti. Greška ne pridržavanja slijedecih sigurnosnih naputaka može uzrokovati teške ozljede ili smrt.

I. Obuka

- Pažljivo pročitajte naputke. Dobro upoznajte upravljanje i pravilnu rabu opreme.
- Nikada ne smijete dozvoliti djeci ili odraslim, koji ne poznaju ove naputke, rabu kosilice za travnjake. Lokalni propisi mogu postavljati starosnu granicu za rad s kosilicom.
- Nikada ne smijete kositi u blizini ljudi, a posebno djece ili domaćih životinja.
- Stalno mislite na to, da je rukovatelj odnosno vlasnik odgovoran za nezgode ili dovodenje u opasnost drugih ljudi ili njihove imovine.

II. Pripreme

- U toku rada s kosilicom, nosite izdržljivu obuću i duge hlače. Ne rukujte opremom bosih nogu ili u otvorenim sandalima.
- Detaljno pregledajte područje rabe opreme i uklonite sve predmete koje bi stroj mogao razbacati.
- UPOZORENJE – Benzin je vrlo lako zapaljiv.
 - Cuvajte gorivo u kontejnerima posebno izrađenim za tu svrhu.
 - Dolijevajte gorivo samo napolju. Tijekom dolijevanja ne smijete pušiti.
 - Dolijte gorivo prije pokretanja motora. Nikada ne skidajte poklopac rezervoara za gorivo i ne dolijevajte benzin dok je motor u radu ili dok je vruć.
 - Ako se benzin izlio, ne pokrecite motor nego odmaknite stroj rucno podalje od mjesta izlivanja i izbjegavajte stvaranje bilo kakve iskre odnosno paljenja sve dok su prisutna isparenja benzina.
 - Zamijenite sve rezervoare goriva i poklopce kontejnera u slučaju njihovog oštećenja.
- Zamijenite pokvareni ispuh.
- Prije rabe, uvijek vizualno pregledajte da li su noževi, vijci noževa i dijelovi sklopa za rezanje istrošeni ili oštećeni. Zamijenite istrošene ili oštećene noževe i vijke u kompletu, da se održi ravnoteža.
- Budite narocito pozorni pri pregledu strojeva sa više noževa, gdje rotacija jednog noža može uzrokovati rotaciju svih drugih noževa.
- Smanjite prigušivanje kad motor nije u radu i ako motor ima ventil za prekid dovoda goriva, zatvorite dovod goriva na koncu rada.

III. Upravljanje Strojem

- Ne pokrecite motor u zatvorenom prostoru gdje ce se nabirati isparivanja opasnog ugljicnog monoksida.
- Kosite samo na dnevnom svjetlu ili uz dobru umjetnu rasvjetu.
- Izbjegavajte rad stroja na vlažnim travnjacima, kada god je to moguće.
- Na kosinama, uvijek pazite da vaš korak bude èvrst i stabilan.
- Koraèajte, nikada ne trèite.
- Kada kosite s rotacijskim strojem, koji ima kotaèe, kosite poprijeko na kosinu, a nikada uz ili niz kosinu.
- Kada mijenjate smjer na kosinama, budite krajnje pozorni.
- Ne kosite na prekomjerno strmim kosinama.
- Budite krajnje pozorni kada hodate unazad ili vuèete stroj za košenje prema sebi.

- Iskljuèite pogon noževa ako stroj za košenje morate nagibati prilikom transporta, kada idete preko površina bez trave i kada prenosite stroj prema ili od travnjaka za košnju.
- Nikada ne pokreæite stroj za košenje, ako ima ošteæene štitnike ili nema namještene sigurnosne naprave, kao što su odbojnici i/ili hvataè trave.
- Ne mijenjajte podešene parametre motora i ne prekoraçujte maksimalni kapacitet motora. Rad motora s prevelikim brojem okretaja povećava rizik za ozljede osoba.
- Odvojite sve spojke noževa i pogona, prije nego što pokrenete stroj.
- Pokrenite stroj ili upalite motor pažljivo i u skladu s naputcima, držeæi noge što je moguæe dalje od noževa.
- Kada pokreæete stroj ili palite motor ne nagibajte kosilicu, osim ako ona mora biti nagnuta da bi se pokrenula. U tom sluæaju, nagnite je samo toliko koliko je zaista potrebno i pri tom pazite da dignete samo dio koji je udaljen od osobe koja upravlja strojem.
- Ne pokreæite stroj dok stojite ispred cijevi za pražnjenje košare.
- Ne stavljajte ruke ili noge u blizinu ili ispod dijelova koji rotiraju. Pazite da otvor za pražnjenje bude uvijek oèišæen.
- Nikada ne dižite ili prenosite stroj za košenje dok je motor u radu.
- Zaustavite motor i odvojite prikljuèni kabel svjeæice:
 - prije èišćenja zacepljenja ili odcepljavanja izlazne cijevi košare;
 - prije provjere, èišćenja ili radova na kosilici za travnjak;
 - poslije udara u nepoznat objekt. U tom slučaju odmah pregledajte kosilicu za travnjak i popravite oštećenja prije ponovnog pokretanja motora i stavljanja opreme u rad;
 - ako stroj pocne nenormalno vibrirati (provjerite odmah moguæe uzroke).
- Zaustavite motor:
 - Svaki put, kada napustite stroj za košenje;
 - prije napajanja gorivom.
- Kada upotrebljavate vuèeno sjedalo, kreæite se lagano.

IV. Održavanje i Skladištenje

- Održavajte sve matice i vijke cvrsto zategnute da bi osigurali uvjete za pravilan rad opreme.
- Nikada ne skladištite opremu sa benzinom u rezervoaru, u zatvorenom prostoru gdje isparivanja mogu doći u kontakt sa otvorenim plamenom ili iskrum.
- Sacekajte da se motor ohladi prije skladištenja u bilo kakvom zatvorenom prostoru.
- Da smanjite opasnost od požara održavajte motor, ispuh, odjeljak za akumulator i područje oko rezervoara za benzin oèišçene od trave, lišca i prekomjerne masnoce.
- Provjeravajte redovno hvataè trave da na vrijeme uocite dotrajalost ili kvarove.
- Zamijenite dotrajale ili ošteçene dijelove zbog sigurnosti rada.
- Ako je potrebno ispustiti benzin iz rezervoara za gorivo, to se mora raditi na otvorenom.

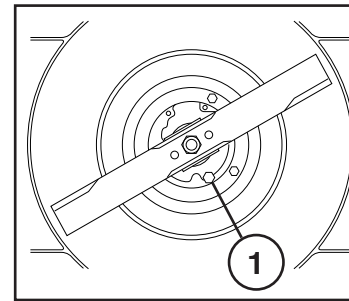

CZ (1) ZÁTKA VYPOUŠTÈNÍ OLEJE

HR (1) ÈEP ZA ISPUST ULJA

SI (1) ZAMAŠEK ZA IZÇRPANJE OLJA

PL (1) KOREK SPUSTOWY OLEJU

SK (1) VÝPUSTNÁ ZÁTKA NA OLEJ

HU (1) OLAJKIERESZTŐ DUGÓ

CZ Olej vymèníte po každé sezóné nebo po 25 hodinách provozu. Nechte zahát motor a sejmíte pívod zapalovací svíčky. Vyšroubujte vypouštècí zátka na spodní strané motoru a vypustíte olej. Nalijte nový olej. Lze použít olej SAE 30.

HR Mijenjajte ulje svake sezone ili poslije svakih 25 sati rada. Ulje mijenjajte kada je motor zahrijan, skinite el. prikljuèni kabel s svjeæice. Odvijte i skinite èep za ispušt ulja na dnu motora i ispuštite ulje. Napunite novo ulje. Možete upotrijebiti SAE 30.

SI Zamenjajte olje po vsaki sezoni oz. po vsakih 25 ur delovanja. Olje menjajte, ko je motor še topel. Odklopite elektrièni vodnik s sveçke. Odstranite zamašek za izçrpanje olja na dnu motorja in izçrpaite olje. Vlijte novo olje. Lahko uporabite SAE 30.

PL Wymieniaj olej po każdym sezonie lub po 25 godzinach pracy. Uruchoj silnik, aby się rozgrzał. Zdejmij przewód wysokiego napięcia ze świecy zapłonowej. Odkręç korek spustu oleju znajdujący się w dolnej części silnika i spuśc olej. Wlej nowy olej. Možno stosować SAE 30.

SK Olej vymieňajte po skončení každej sezóny alebo po 25 hodinách prevádzky. Zahrejte motor a odpojte zapalovacie káble sviečky. Zo spodnej časti motora odstráňte výpustnú zátka a vypustite olej. Naplňte novým olejom. Je možné použiť SAE 30.

HU Minden szezon végén, vagy 25 óra használat után cserélje ki az olajat. Melegítse be a motort, kapcsolja le a gyújtógyertya vezetékét. Távolítsa el a kieresztő dugót a motor aljáról és eressze ki az olajat. Töltsé be az új olajat. Használhatja a SAE30 szintetikus motorolajat.

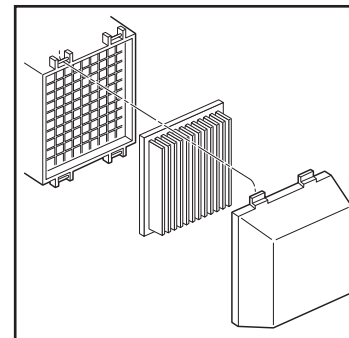

CZ Èišçení vzduchového filtru. Odstráňte víèko a filtraèní vložku.

HR Èišćenje zraènog filtra. Skinite el. prikljuèni kabel i izvucite uložak filtra.

SI Èišćenje zraènega filtra. Odklopite elektrièni vod in odstranite vložek filtra.

PL Czyszczenie filtra powietrza. Zdejmij pokrywę i wyjmij wkład filtra.

SK Èistenie filtra vzduchu. Zložte kryt a vyberte filtraú vložku.

HU A légszűrő tisztítása. Távolítsa el a fedőt és vegye ki a szűrőbetétet.

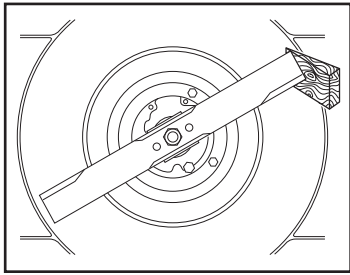

CZ Roční údržba (po skončení sezóny)
Broušení a vyvážení nože. **Sejměte přívod zapalovací svíčky.** Při osazování a demontáži nože použijte pracovní rukavice. Vyšroubujte nůž a nechte jej nabrousit a vyvážit v opravně. Při opětovné montáži utáhněte řádně šroub.

HR Godišnje (na koncu sezone)
Brušenje i balansiranje noževa. **Skinite el. priključni kabel s svjećice.** Za namještanje i skidanje noževa upotrijebite zaštitne rukavice. Odvijte noževe i odnesite ih u servisnu radionicu na brušenje i balansiranje. Pri ponovnom sklapanju noževa privijte čvrsto i pregledajte sve vijke.

SI Letno (po koncu sezone)
Obrusite in uravnajte rezila. **Odklopite in odmaknite električni vodnik svečke.** Postavljanje in odstranjevanje rezil opravljajte v zaščitnih rokavicah. Odvijte rezilo in ga nesite v servisno delavnico na brušenje in uravnavanje. Pri ponovnem sestavljanju privijte vijake čvrsto.

PL Corocznie (po zakończeniu sezonu)
Ostrzenie i wyważanie noża. **Zdejmij ze świecy przewód wysokiego napięcia.** Zakładac lub zdejmowac noże używając rękawic ochronnych. Odkręć nóż i dostarcz do punktu serwisowego w celu naostrzenia i wyważania. Dobrze dokręć śruby podczas jego ponownego zakładania.

SK Raz do roka (po skončení sezóny)
Nabrúste a vyvážite žacie nože. **Odpojte zapalovacie káble sviečky.** Pri nasadzovaní a odmontovaní žacieho noža sú potrebné ochranné rukavice. Odskrutkujte žací nůž a zaneste ho do servisu na nabrúsenie a vyváženie. Pri opätovnom nasadzovaní noža náležite utiahnite skrutku.

HU Éves karbantartás (a szezon végén)
Köszörülni és kiegyensúlyozni a kést. **Kapcsolja le a gyújtógyertya vezetékét.** A kés felszereléséhez és eltávolításához védőkesztyűt használna szükséges. Szerelje ki a kést és vigye el egy szerviz műhelybe hogy megélezze és kiegyensúlyozza. Csavarja be jól a csavart mikor újra összerakja a vágószerkezetet.

SI Varnostna pravila pri delu z roènimi rotacijskimi kosilnicami
POMEMBNO: Ta stroj za rezanje lahko odreže roke in stopala, ter zaluca predmete, ki se najdejo na poti. Ne prezrite naslednjih varnostnih navodil, kajti njihovo neupoštevanje lahko povzroci hude poškodbe ali smrt.

I. Urjenje

- Preberite navodila pazljivo. Seznanite se z nadziranjem in pravilno uporabo opreme.
- Nikoli ne dovolite otrokom ali odraslim, ki niso seznanjeni s temi navodili, da uporabijo kosilnico za travnike. Morda vaši krajevni predpisi določajo starostno mejo za upravljanje s kosilnico.
- Nikoli ne uporabljajte stroja v bližini ljudi, posebej pa otrok ali domačih živali.
- Zavedajte se, da je za nesreče povzročene drugim ljudem ali njihovi lastnini odgovoren uporabnik oz. lastnik stroja.
- Izklopite pogon rezil, če je potrebno kosilnico pri transportu nagniti, ko greste s kosilnico čez površine, ki niso porasle s travo in pri transportu kosilnice proti travniku ali nazaj.
- S kosilnico ne smete delati, če ima poškodovana vodila ali nema nameščenih zaščitnih naprav za varno delovanje, kot so deflektorji za odmetavanje in/ali košara za travo.
- Ne spreminjajte nastavitve motorja in ne presegajte maksimalne zmogljivosti motorja. Delovanje motorja s cezmernimi obrati zvišuje tveganje za poškodbe oseb.
- Preden zaženete stroj, morate izklopiti vse sklopke za rezila in pogon.

II. Priprave

- Ob košnji imejte trpežno obutev in dolge hlace. Ne upravljajte stroja z bosimi nogami ali v sandalih.
- Pazljivo pregledajte celotno zemljišče, ki ga boste obdelovali in odstranite vse predmete, ki jih stroj lahko zaluca.
- SVARILLO – Bencin je hitro vnetljiva tekočina.
 - Gorivo naj bo shranjeno v posodah, ki so za to posebej izdelane.
 - Med tocenjem goriva kosilnica ne sme biti v zaprtem prostoru. Med tocenjem ne smete kaditi.
 - Gorivo natocite pred zagonom motorja. Ko motor deluje ali je še vroč, ne smete odpirati rezervoarja za gorivo ali dolivati bencina.
 - Če se bencin razlije, motorja ne smete takoj zagnati. Kosilnico ročno odpeljite stran od mesta razlitja. Pri tem pa pazite, da ne pride do iskenja oziroma uporabe ognja v območju, v katerem so prisotni bencinski hlapi.
 - Zamenjajte poškodovane rezervoarje goriva in preverite vse pokrove bencinskih posod.
- Zamenjajte poškodovane izpušne cevi.
- Pred uporabo morate opraviti vizualni pregled kosilnice. Pregledajte obrabo oz. poškodovanost rezil, pritrdilnih vijakov za rezila in celotnega rezalnika. Zaradi ravnovesja morate obrabljena ali poškodovana rezila in vijake vedno zamenjati v kompletu.
- Pri pregledovanju strojev, ki imajo vec rezil, bodite posebej previdni, saj vrtenje enega rezila lahko povzroci vrtenje vseh ostalih rezil.
- Če je motor prižgan, kosilnica pa ne deluje, zmanjšajte nastavitve dušenja. Po koncani košnji prekinite dovod bencina zapiranjem ventila za dovod bencina, če vaš motor ima vgrajen takšen ventil.
- Pazljivo in v skladu z navodili, zaženite stroj ali vžgite motor, pri tem pa noge morate imeti čim bolj stran od rezil.
- Pri zagonu stroja ali vžgu motorja, kosilnice ne smete nagniti. Če pa jo le pri zagonu morate nagniti, naj bo to čim manj in tako, da dvignete le del, ki je oddaljen od osebe, ki upravlja kosilnico.
- Stroja ne smete zagnati, če se nahajate pred jaškom za praznjenje.
- Rok ali nog ne postavljajte v bližino ali pod dele, ki se vrtijo. Odprtina za praznjenje mora vedno biti čista.
- Kosilnice ne smete dvigati ali prenašati med delovanjem stroja.
- Ugasnite motor in prekinite vodnik električnega toka svečke:
 - pred zacetkom čiščenja zamašenih cevi, ali ko je potrebno odmašiti jašek za praznjenje košare za travo;
 - pred pregledom, čiščenjem ali posegom v kosilnico za travnik;
 - po trčenju ob kamen ali neznan predmet. (V takem primeru pregledajte kosilnico, odpravite poškodbe in šele nato prižgite motor in vklopite pogon priključkov.)
 - če stroj začne neobicajno vibrirati (takoј poiščite možne vzroke).
- Ugasnite motor:
 - vsakič, ko zapustite kosilnico;
 - pred točenjem goriva.
- Pri uporabi vlačilnega sedeža, peljite počasi.

IV. Vzdrževanje in Shranjevanje

III. Upravljanje s Strojem

- Da zagotovite pravilno in varno delovanje opreme, morate Redno pregledovati zategnjenost vseh matic in vijakov.
- Opreme z bencinom v rezervoarju ne smete shranjevati v zaprtih prostorih, kjer obstaja možnost, da hlapi bencina pridejo v stik z odprtim ognjem.
- Dokler je motor kosilnice še vroč, je ne smete postaviti v zaprt prostor.
- Zmanjšajte nevarnost požara – očistite motor, izpušno cev, akumulatorski sklop, rezervoar za bencin in njegovo okolico. Našteti deli naj bodo vedno čisti in brez ostankov trave, listja in cezmerne maščobe.
- Redno pregledujte obrabo in poškodbe lovilca trave.
- Zaradi varnega delovanja stroja morate zamenjati obrabljene in poškodovane dele.
- Če morate rezervoar kosilnice izprazniti s crpanjem goriva, tega ne pocnite v zaprtem prostoru.
- Motorja ne prižigajte v zaprtih prostorih, saj lahko pride do kopčenja nevarnega ogljikovega monoksida.
- Kosite le pri dnevnih svetlobah ali pri dobri umetni razsvetljavi.
- Če je le to možno, izogibajte se košnji vlažne trave.
- Na strmini, vedno pazite kam stopite.
- Korakajte, nikoli pa ne tecite.
- Pri košnji z rotacijskimi stroji s kolesi, kosite prečno na strmino, nikoli pa navzdol ali navzgor.
- Spremembe smeri na strmini, upravljajte skrajnje previdno.
- Ne kosite strmin s ezmernimi nagibi.
- Bodite skrajnje previdni, kadar hodite v nazaj ali vlečete kosilnico proti sebi.



Zasady bezpiecznej obsługi pchanych kosiarek z wirującym nożem.

WAŻNE: Urządzenie tnące może obciąć ręce lub stopy i wyrzucać przedmioty. Nieprzestrzeżenie poniższych zaleceń bezpieczeństwa może spowodować poważne zranienie lub śmierć.

I. Szkolenie

- Dokładnie przeczytaj niniejszą instrukcję. Zapoznaj się z elementami sterującymi i właściwym stosowaniem wyposażenia.
- Nigdy nie pozwól dzieciom, ani osobom, które nie zapoznały się z niniejszą instrukcją użytkownika kosiarki. Lokalne przepisy mogą ograniczać wiek obsługującego.
- Nigdy nie pracuj, kiedy w pobliżu znajdują się ludzie, szczególnie dzieci lub zwierzęta domowe.
- Pamiętaj, że za wypadki lub występujące zagrożenia innych osób lub ich własności odpowiedzialny jest operator lub użytkownik kosiarki.

II. Przygotowanie

- W czasie pracy należy zawsze nosić odpowiednie obuwie i długie spodnie. Nie obsługiwać urządzenia z bosymi stopami lub w sandałach.
- Dokładnie sprawdzić miejsce, w którym używane będzie urządzenie i usunąć wszystkie przedmioty, które mogą zostać wyrzucone przez maszynę lub ją uszkodzić.
- **OSTRZEŻENIE** - Benzyna jest łatwopalna.
 - Paliwo należy przechowywać w specjalnie przeznaczonych do tego celu pojemnikach;
 - Tankować na otwartym powietrzu i nie palić w czasie tankowania.
 - Tankować przed uruchomieniem silnika. Nigdy nie zdejmować korka wlewu paliwa lub nie dolewać paliwa, kiedy silnik pracuje lub kiedy silnik jest gorący.
 - Jeśli dojdzie do rozlania się paliwa, nie próbować uruchamiać silnika, ale przemieścić maszynę daleko od miejsca rozlania i unikać używania otwartego ognia zanim opary paliwa nie zostaną rozproszone.
 - Korek wlewu paliwa oraz korek pojemnika z paliwem dobrze zakręcić.
- Wymienić uszkodzony tłumik.
- Przed użyciem zawsze skontrolować wzrokowo, czy noże, śruby noży oraz zespół mocowania noża nie są zużyte lub uszkodzone. Zużyte lub uszkodzone noże i śruby wymieniać w zestawach, w celu zachowania wyważenia.
- W maszynach wielonożowych pamiętać, że obracanie jednego noża może spowodować obracanie pozostałych.

III. Praca

- Nie uruchamiać silnika w zamkniętych pomieszczeniach, gdzie może gromadzić się niebezpieczny tlenek węgla.
- Pracować tylko przy świetle dziennym lub dobrym oświetleniu sztucznym.
- Tam gdzie to możliwe, unikać pracy urządzenia na mokrej trawie.
- Zawsze upewnić się, czy stopy mają pewne oparcie, szczególnie na pochyłościach.
- Chodzić, a nie biegać.
- W przypadku kosiarek kołowych, należy kosić wzdłuż pochyłości, w żadnym przypadku w górę i w dół pochyłości.
- W trakcie zmiany kierunku na pochyłości zachować szczególną uwagę.
- Nie kosić na bardzo stromych pochyłościach.
- W czasie cofania lub zawracania zachować szczególną ostrożność.
- Zatrzymać ostrza, podczas przemieszczania kosiarki po powierzchni innej niż trawa oraz transportowania

jej do- i z powierzchni przeznaczonej do koszenia.

- Nigdy nie pracować kosiarką z uszkodzonymi osłonami lub bez urządzeń zabezpieczających, np. deflektorów i/lub koszy na trawę, zamontowanych na swoim miejscu.
- Nie zmieniać ustawień regulatora obrotów silnika lub nie przekraczać dopuszczalnych obrotów. Praca silnikiem na zbyt dużych obrotach może zwiększyć zagrożenie zranieniem.
- Przed uruchomieniem silnika odłączyć wszystkie ostrza i sprzęgła napędowe.
- Uruchamiać silnik ostrożnie, zgodnie z instrukcją oraz ze stopami znajdującymi się z dala od noża.
- Nie przechylać kosiarki w czasie uruchamiania silnika lub wyłączania silnika, za wyjątkiem sytuacji, kiedy jest to. W takim przypadku nie przechylać bardziej niż absolutnie konieczne i podnieść tylko tą kosiarki część, która jest to dalej od operatora.
- Nie uruchamiać silnika stojąc naprzeciw wylotu trawy.
- Nie kłaść rąk lub stóp obok lub pod części obrotowe. Przez cały czas pracy nie stawać na osi wylotu trawy.
- Nigdy nie podnosić lub nie przenosić kosiarki z pracującym silnikiem.
- Zatrzymać silnik i odłączyć przewód świecy zapłonowej:
 - przed czyszczeniem spodniej strony obudowy lub usuwaniem zanieczyszczeń z kanału wylotowego;
 - przed sprawdzeniem, czyszczeniem lub obsługą kosiarki;
 - po uderzeniu w ciało obce. Sprawdzić, czy kosiarka nie jest uszkodzona i przed wznowieniem pracy wykonać naprawę;
 - jeśli kosiarka zaczyna nienormalnie drgać (-natychmiast sprawdzić-).
- Wyłączyć silnik:
 - zawsze, kiedy kosiarka zostanie bez dozoru;
 - przed uzupełnieniem paliwa.
- W czasie wyłączania silnika zamknąć przepustnicę i jeśli silnik wyposażony jest w zawór paliwa, na zakończenie koszenia odciąć dopływ paliwa.
- W czasie stosowania krzeselka tylnego przemieszczać się wolno.

IV. Konserwacja i magazynowanie

- Wszystkie nakrętki, śruby i wkręty utrzymywać dokręcone w celu zapewnienia bezpiecznej pracy kosiarki.
- Nigdy nie magazynować urządzenia z paliwem w zbiorniku wewnątrz budynku, w którym opary paliwa mogą zetknąć się z otwartym ogniem lub iskrą.
- Przed magazynowaniem w pomieszczeniu zamkniętym, odczekać na wystygnięcie silnika.
- Aby zredukować zagrożenie pożarowe utrzymywać silnik, tłumik, komorę akumulatora oraz miejsce przechowywania paliwa w stanie wolnym od trawy, materiału roślinnego oraz smarów.
- Regularnie sprawdzać czy kierownica wylotu trawy nie jest zużyta lub uszkodzona.
- W celu zapewnienia bezpiecznej pracy wymienić zużyte lub uszkodzone części.
- Jeśli zachodzi konieczność opróżnienia zbiornika paliwa należy wykonać to na otwartej przestrzeni.

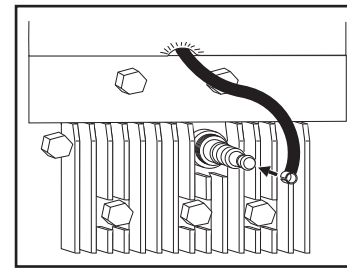

Údržba

Před opravami, čištěním nebo údržbou **vždy sejměte přívod zapalovací svíčky**. Po pěti hodinách provozu dotáhněte šrouby a matky. Zkontrolujte olej. **Svíčka musí být při montáži v nejvyšším bodě sekačky.**



Održavanje

Uvijek odvojite priključni el. kabel svjećice prije popravljivanja, čišćenja ili radova na održavanju. Nakon što je kosilica odradila 5 sati, pritegnite vijke i matice. Provjerite ulje. Kada kosilica stoji na kosini **svjećica mora biti na najvišoj točki** kosilice.



Vzdrževanje

Vedno odklopite vodnik svečke in odmaknite el. priključek, preden začnete popravljati, čiščenje ali vzdrževalna dela. Po pet (5) urah delovanju stroja, pritrđite vijake in matice. Preverite olje. Na strmini ali pri poševni legi mora **svečka biti na najvišji točki** kosilnice.



Obsługa

Zawsze zdejmuj przewód wysokiego napięcia ze świecy przed dokonywaniem napraw, czyszczeniem lub obsługą. Po 5 godzinach pracy dokręć śruby i nakrętki. Sprawdź poziom oleju. Jeżeli kosiarka jest pochyłona, świeca musi znajdować się w najwyższym punkcie kosiarki.



Údržba

Pred opravami, čistením alebo údržbárskymi prácami **vždy odpojte** zapaľovacie káble sviečky. Po 5 hodinách prevádzky utiahnite skrutky a matice. Skontrolujte motorový olej. Ak je kosačka nadvihnutá, resp. naklonená dohora, musí byť zapaľovacia sviečka motora **na najvyššom bode** kosačky.



Karbantartás

Kapcsolja mindig le a gyújtógyertya vezetékét mielőtt javítási, tisztítási vagy karbantartási műveleteket végezne. Öt óra használat után szorítsa meg a csavarokat és az anyákat. Ellenőrizze az olajat. A **gyújtógyertyának a legmagasabb ponton** (felül) kell lennie mikor felfordítja a fűnyírót.

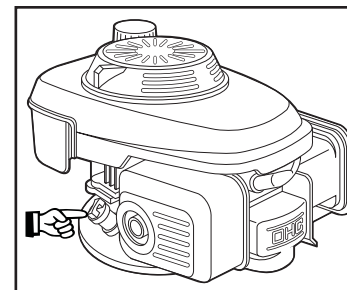

Pravidelná údržba

Vypněte motor a vyšroubujte olejovou měrku. Úroveň by měla být mezi ryskami FULL a ADD. Nedoplňujte příliš velké množství oleje.



Redovito

Zaustavite motor in odvijte štap za mjerenje nivoa ulja. Nivo mora biti između FULL i ADD. Ne smijete doliti previše ulja.



Redno

Ugasnite motor in odvijte pokrov z merilno palico. Nivo mora biti med FULL in ADD. Ne smete dolivati preveč olja.



Regularnie

Wyłącz silnik i odkręć miarkę poziomu oleju. Poziom oleju powinien znajdować się pomiędzy FULL i ADD. Unikać wlewania zbyt dużej ilości oleju.



V pravidelných intervaloch

Zastavte stroj a odskrutkujte tyčový merku hladiny oleja. Hladina by mala byť medzi FULL (plná) a ADD (doplň). Nelejte viac oleja, ako je predpísané.



Rendszeres karbantartás

Állítsa le a motort és csavarja ki az olajszintmérő pálcát. Az olajszintnek a FULL (tele) és az ADD (hozzátölteni) között kell lennie. Vigyázzon, hogy ne töltjön be túl sok olajat.

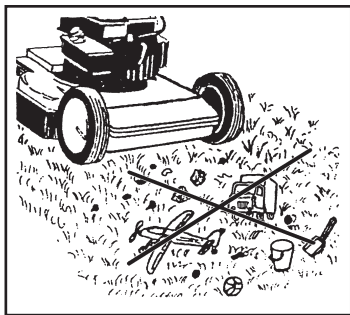

- CZ** Před sekáním odstraňte z trávníku překážky jako větve, hračky a kameny.
- HR** Prije košenja, očistite travnjak od predmeta kao što su slomljene grane, igračke i kamenje.
- SI** Preden začnete s košnjo, poberite vejice, igrače in kamne s travnika.
- PL** Przed rozpoczęciem koszenia usuń z trawnika wszelkie przedmioty takie jak gałęzie, kamienie, zabawki itp.
- SK** Pred kosením by sa mali z trávnika odstrániť také predmety ako konáriky, hračky a kamene.
- HU** Fűnyírás előtt a gallyakat, játékokat, köveket és hasonló tárgyakat el kell távolítani a gyepről.

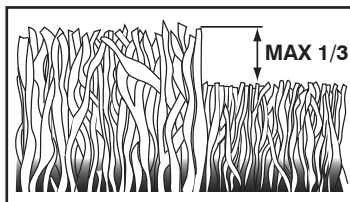

- CZ** V obdobích nejrychlejšího růstu sekejte trávník dvakrát týdně. Nikdy nesekejte více než 1/3 délky trávy, zejména během suchého období. Při prvním sečení použijte vyšší nastavení nože. Vyzkustejte toto nastavení a poté lze výšku upravit na požadované nastavení. Sekejte pomalu nebo nadvakrát, je-li tráva příliš vysoká.
- HR** U vrijeme intenzivnog rasta, kosite travnjak dvaput tjedno. Nikada ne kosite više od 1/3 duljine trave, posebno u vrijeme sušnih perioda. Prvu košnju obavite sa najvećom visinom košnje. Pregledajte rezultate košnje i snizite nivo košnje do željene visine. Kosite polagano ili pokosite travu dva puta, ako je vrlo dugačka.
- SI** V obdobju najbolj intenzivne rasti rastlin, kosite travnik dvakrat tedensko. Nikoli ne kosite več kot 1/3 dolžine trave, še posebej med sušnimi obdobji. Košnjo začnite z največjo višino. Če želite nižjo travo, nastavite na manjšo višino in ponovite košnjo dokler ne pridete do zahtevane višine. Kosite počasi ali kosite dvakrat, če je trava preveč visoka.
- PL** W okresie najsilniejszego wzrostu trawy koś trawnik dwa razy w tygodniu. Nigdy nie ścinaj więcej niż 1/3 długości trawy, szczególnie w okresie suszy. Pierwsze koszenie wykonaj ustawiając kosiarkę na większą wysokość koszenia. Sprawdź rezultaty i ustaw właściwą wysokość. Jeśli trawa jest wysoka, koś powoli lub dwukrotnie.
- SK** Počas najaktívnejšieho obdobia rastu koste trávník dvakrát do týždňa. Nikdy nekoste viac ako tretinu výšky trávy, a to najmä v období sucha. Pri prvom použití koste s vysokým nastavením výšky strihu. Prezrite si výsledok a znížte kosačku na požadované nastavenie výšky strihu. Ak je tráva príliš vysoká, koste pomaly, respektíve dvakrát.
- HU** Nyírja a gyepet hetente kétszer a legaktivabb növekedési időszakban. Soha ne vágjon le a fű hosszának 1/3-nál többet, különösen ne száraz időszakban. Mikor először nyírja a gyepet állítsa magasra a vágásmagasságot. Vizsgálja meg az eredményt és állítsa a fűnyírót a kívánt vágásmagasságra. Haladjon lassan a fűnyíróval vagy vágja le kétszer ha a fű nagyon magas.



Predpisy pre bezpečnú obsluhu rotačných kosačiek na trávu s kráčajúcou obsluhou
DŮLEŽITÉ UPOZORNĚNÍ: Tento žací stroj by mohl amputovat končatiny a vymrštit předměty. Při nedodržání následovných bezpečnostných pokynov by mohlo dôjsť k vážnemu úrazu alebo smrti.

I. Zaškolenie

- Pozorne si prečítajte návod. Oboznámte sa s ovládacími tlačidlami a správnou obsluhou zariadenia.
- Nikdy nedovoľte, aby kosačku používali deti a ľudia, ktorí nie sú oboznámení s bezpečnostnými predpismi. Miestne predpisy môžu obmedzovať vek osôb obsluhujúcich zariadenie.
- Nikdy nekoste, ak sa v blízkosti nachádzajú ľudia, najmä deti, alebo domáce zvieratá.
- Pamätajte, že za nehody alebo ohrozenie druhých ľudí a ich majetku zodpovedá obsluha stroja alebo užívateľ.

II. Príprava

- Pri kosení vždy noste primeranú obuv a dlhé nohavice. Neobsluhujte zariadenie s bosými nohami alebo v sandáloch s otvorenou špičkou.
- Dôkladne preskúmajte plochu, na ktorej bude zariadenie použité, a odstráňte všetky predmety, ktoré by mohol stroj vymrštiť.
- **VÝSTRAHA** – Benzín je vysoko horľavý.
 - Benzín skladujte v kanistroch, ktoré sú na tento účel špeciálne určené.
 - Palivo doplňajte iba mimo budovy, na otvorenom priestore, a pri dopĺňaní paliva nefajčite.
 - Palivo pridajte pred spustením motora. Nikdy neodstraňujte vrchnák palivovej nádrže a nikdy nedoplňajte benzín, pokiaľ beží motor, alebo pokiaľ je motor horúci.
 - Ak dôjde k vylitiu benzínu, nikdy sa nepokúšajte spustiť motor, ale odsuňte stroj z priestoru, v ktorom došlo k vylitiu, a vyvarujte sa vytvoreniu akéhokoľvek zápalného zdroja, pokiaľ sa benzínové pary nerozptýlia.
 - Pevne nasadzte všetky vrchnáky palivových nádrží a ostatných nádob.
- Vymeňte chybne tlmiče.
- Pred použitím vždy skontrolujte, či nie sú nože, skrutky žacích nožov a žací mechanizmus opotrebované alebo poškodené. Všetky opotrebované a poškodené nože alebo skrutky vymeňte naraz, aby ste zachovali rovnováhu.
- Na strojoch s viacerými nožmi buďte opatrní, pretože rotácia jednej lamely môže vyvolať rotáciu ostatných nožov.

III. Obsluha

- Neobsluhujte stroj v obmedzenom priestore, kde sa môžu zhromažďovať nebezpečné plyny oxidu uhoľnatého.
- Koste iba cez deň alebo pri dobrom umelom osvetlení.
- Pokiaľ je to možné, vyvarujte sa obsluhu stroja na mokrej trávě.
- Na svahoch sa vždy ubezpečte, či stojíte na pevnej pôde.
- Prístroj obsluhujte za chôdze, nikdy nebežte.
- Pri kosačkách s kolesami koste naprieč svahom, nikdy nekoste smerom hore a dolu z kopca.
- Pri zmene smeru na svahoch buďte zvlášť opatrní.
- Nekoste nadmerne strmé svahy.
- V prípadoch, kedy meníte smer, alebo ťaháte kosačku smerom k sebe, buďte nadmieru opatrní.
- Zabrzdite žací nôž, ak je kosačku potrebné nakloniť počas prevozu, keď prechádzate nezatrávenými povrchmi, a keď presúvate kosačku z a na miesto kosenia.
- Nikdy neobsluhujte kosačku s chybnými ochrannými krytmi a bez bezpečnostných zariadení, napríklad bez deflektorov alebo zberných košov na trávu.
- Nemeňte nastavenie regulátora motora a nevytáčajte motor do vysokých otáčok. Obsluha motora pri nadmernej rýchlosti môže zvýšiť nebezpečenstvo zranenia.
- Pred spustením motora rozpojte žací mechanizmus (uvolnite všetky žacie lišty) a vyradte spojku pohonu zo záberu.
- Pri zapínaní stroja a spúšťaní motora postupujte opatrne, podľa návodu a s nohami v dostatočnej vzdialenosti od noža.
- Pri zapínaní stroja a spúšťaní motora nenakláňajte kosačku, s výnimkou prípadov, kedy je kosačku pre naštartovanie potrebné nakloniť. V tomto prípade nevychýľujte kosačku viac, ako je potrebné, a zdvihnite iba tú časť, ktorá je od obsluhy vzdialená.
- Nespúšťajte stroj, keď stojíte pred tunelom pre vyhadzovanie trávy.
- Ruky a nohy neumiestňujte pod otáčajúce sa časti a do ich blízkosti. Vždy stojte mimo otvorov pre vyhadzovanie trávy.
- Kosačku nikdy nedvíhajte a neprenášajte, pokiaľ je spustený motor.
- Zastavte stroj a odpojte zapaľovacie káble sviečky:
 - pred čistením upchatých miest a tunela na vyhadzovanie trávy;
 - pred kontrolou, čistením a údržbou kosačky;
 - ak zasiahnete neznámy predmet. Skontrolujte, či kosačka nie je poškodená, a vykonajte opravy pred tým, ako kosačku opätovne spustíte a budete obsluhovať;
 - ak kosačka začne nadmerne vibrovať (ihneď skontrolujte).
- Zastavte stroj:
 - kedykoľvek sa od kosačky vzdialite;
 - pred tým, ako doplníte palivo.
- Nastavenie škrtiacej klapky uveďte do správnej polohy, keď je stroj zastavený; ak je súčasťou vybavenia stroja poistný uzatvárací ventil, pri ukončení kosenia odpojte prívod paliva.
- Ak používate prívésne sedadlo, pohybuje sa pomaly.

IV. Údržba a uskladnenie

- Udržiavajte všetky matice a skrutky pevne utiahnuté, aby ste tak zabezpečili bezpečné prevádzkové podmienky stroja.
- Zariadenie s benzínom v nádrži nikdy neuskladňujte do vnútri budovy, v ktorej by mohli plyny dosiahnuť otvorený oheň alebo iskru.
- Umožnite ochladenie motora skôr, ako ho uskladníte v akomkoľvek ohradenom priestranstve.
- Nebezpečenstvo ohňa znížte tým, že uskladníte stroj, tlmič, úložný priestor batérie, ako aj úložný priestor pre benzín očistené od trávy a nadmerného maziva.
- Často kontrolujte, či nie je zberný kôš na trávu opotrebovaný alebo poškodený.
- Opotrebované alebo poškodené časti vymeňte z bezpečnostných dôvodov.
- Ak je potrebné vyprázdniť palivovú nádrž, malo by sa tak stať mimo budovu.



A gyalogos operátor által vezérelt forgókéses fűnyírógép biztonságos használata

FONTOS: Vigyázat, a gép vágószervezete képes a végtagok amputálására és kisebb tárgyak levegőbe csapására. Az alábbi biztonsági előírások elhanyagolása súlyos vagy akár halálos sérülést is okozhat.

I. Gyakorlati utasítások

- Olvassa el gondosan a használati utasítást. Tanulmányozza a vezérlőgombokat és a berendezés megfelelő használatát.
- Afűnyíró használatát ne engedélyezze gyermekeknek vagy olyan személynek aki nem ismeri annak használatát. Helyi előírások szabályozhatják a felhasználó életkorát.
- Soha ne nyírja a fűvet más személyek, különösen gyerekek vagy háziállatok közelében.
- Tartsa figyelembe, hogy a berendezés felhasználója felelős az esetleges, más személyekben vagy vagyontárgyakban okozott kárért.

II. Előkészületek

- Fűnyírás közben viseljen zárt, vastag cipőt és hosszúnadrágot. Ne használja a berendezést mezítláb vagy nyitott szandálban.
- Ellenőrizze alaposan a terepet a berendezés használata előtt és távolítsa el minden olyan tárgyat (pl. nagyobb kavicsok) amit a gép levegőbe vethet.
- FIGYELEM- A benzin fokoztatan gyúlékony anyag.
 - Tartsa az üzemanyagot erre megfelelő, biztonságos tartályban.
 - Csak a szabadban töltsse fel az üzemanyagtartályt és ne dohányozzon e művelet végzése közben!
 - Az üzemanyagot a motor beindítása előtt töltsse be. A motor működése közben és forró motor esetén tilos az tanksapkát lecsavarni vagy benzint utána rátölteni!
 - Ha az üzemanyag kifolyt, ne kísérelje meg a motor beindítását, távolodjon el a berendezéstől és amíg a benzingőz el nem párolog kerüljön minden olyan tevékenységet amely annak begyulladását okozhatja.
 - Csavarja vissza a tanksapkát és a benzinkanna kupakját.
- Cserélje ki a hibás kipufogódobot.
- Használat előtt nézze át a berendezést, ellenőrizze hogy a kések, a kések csapszegei és a késrögzítő szerkezet ne legyenek kopottak vagy hibásak. A kopott vagy hibás késeket és csavarokat helyettesítse garnitúránként hogy a gép egyszélyben maradjon.
- Többkéses változat esetén vegye figyelembe, hogy egy kés elforgatása elfordíthatja a többi kést is.

III. Üzemeltetés

- Ne üzemeltesse a motort zárt helyen, ahol a veszélyes szénmonoxid gáz felgyűlhet.
- Csak nappali fénynél, vagy megfelelő mesterséges megvilágítás esetén használja a berendezést.
- Kerülje, ha lehetséges, a berendezés használatát nedves fű esetén.
- Ha lejtős talajon dolgozik, győződjön meg arról, hogy biztonságosan álljon talajon.
- A gép használata közben lassan haladjon, ne fusson.
- Kerekés forgókéses gép használata esetén fűnyírás közben kövesse a lejtő oldalát, ne menjen hegynek fel és le.
- Legyen különösen óvatos mikor lejtőn vált irányt.
- Ne használja a gépet túl meredek lejtőkön.
- Legyen nagyon óvatos miközben a gépet maga felé fordítja vagy húzza.

- Állítsa le a kést ha a fűnyírót el kell dönteni a szállításhoz, ha a fűtől különböző felületen kell áthaladnia és miközben a lenyírandó fűterületre vagy onnan elszállítja.
 - Sose használja a fűnyírót hiányos védőráccsal vagy ha a biztonsági berendezések, pl. a terelőlapok és/vagy a fűgyűjtők nincsenek a helyükön.
 - Ne változtasson a motorbeállításon és ne gyorsítsa túl a motort. A motor túlzott sebességen való működtetése fokozza a személyi sérülés veszélyét.
 - A a motor beindítása előtt iktassa ki a késeket és a kuplungot.
 - Indítsa el a gépet vagy kapcsolja be a motort az utasításoknak megfelelően, lábait a késektől biztonságos távolságra tartva.
 - Ne döntse el a fűnyírót miközben a gépet beindítja vagy a motort bekapcsolja, kivéve ha a fűnyírót el kell dönteni a beindításhoz. Ebben az esetben is csak annyira döntse el, amennyire feltétlenül szükséges, és csak a magától távol eső részt emelje fel.
 - Ha a fűkiszűrő terelőlap előtt áll, ne kapcsolja be a gépet.
 - Ne rakja végtagjait a forgó részek közelébe és azok alá. Tartsa mindig tisztán a kiszűrőnyílást!
 - A motor működése közben ne emelje fel és ne hordozza a fűnyírót!
 - Állítsa le a motort és kapcsolja le a gyújtógyertya vezetéket :
 - a rögzítőket vagy a fűkiszűrő kitisztítása előtt;
 - mielőtt átnézné, tisztítaná vagy dolgozna a fűnyírón;
 - idegen tárgyal való ütközés után. Vizsgálja meg a fűnyírót, hogy nem sérült-e meg és javítsa meg az esetleges hibát mielőtt újra használná.
 - ha a fűnyíró szokatlanul rezeg (ellenőrizze azonal).
 - Állítsa le a berendezést:
 - valahányszor magára hagyja a fűnyírót;
 - mielőtt üzemanyagot töltené be.
 - A motor kikapcsolásához vegye le a gázt, és ha a gép elzáró szeleppel van ellátva zárja el a benzint a fűnyírás végeztével.
 - Haladjon lassan mikor vezetőlüléssel elátott gépet használ.
- ### IV. Karbantartás és tárolás
- Húzza szorosra az összes csapszeget, csavaranyát és csavart, hogy biztosítsa a berendezés biztonságos használatát.
 - Ne tárolja a berendezést teli tankkal olyan épületben ahol a benzingőz nyílt lánggal vagy szikrákkal érintkezésbe léphet.
 - Hagyja a berendezést kihűlni mielőtt zárt helyre elrakná.
 - A tűzveszély csökkentése érdekében tisztítsa meg a motort, a kipufogódobot, az akkumulátort és a üzemanyag tárolóhelyet a fűtől, a falevelektől és a felesleges kenőanyagától.
 - Ellenőrizze gyakran a fűgyűjtő kopását és elhasználódását.
 - Cserélje ki a megkopott vagy sérült részeket biztonsága érdekében.
 - Ha az üzemanyagtartályt ki kell üríteni, a szabadban végezze ezt a műveletet!

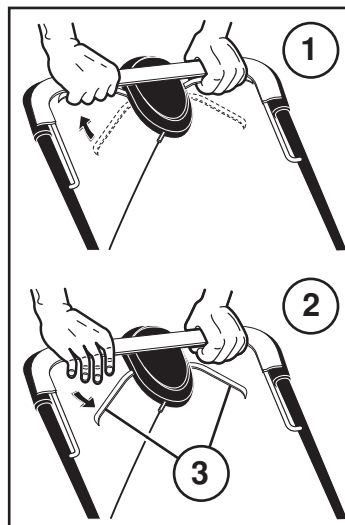

CZ Pojezd

Pojezd vpřed se řadí (1) a vypíná (2) táhlem řadicí pákou (3) na horní straně rukojeti. Čím více k rukojeti se páka přitáhne, tím rychleji sekačka pojeje.

HR Vožnja

Vožnja naprijed se ukopča (1) i iskopča (2) s ručicom mjenjača (3) spojeke na vrhu ručke. Vucite ručicu mjenjača prema ručki, s tim ćete povećavati brzinu vožnje.

SI Vožnja

Vožnja naprej se vklopi (1) in izklopi (2) z krmilno ročice menjalnika (3) sklopke na vrhu ročaja. Čim bližje postavite ročico menjalnika ročaju, bo hitrost vožnje večja.

PL Napęd

Przedni napęd włączany (1) i wyłączany (2) jest za pomocą dźwigni włączania napędu (3) na uchwycie górnym. Im bardziej dźwignia jest przyciągnięta do uchwytu, tym kosiarka porusza się szybciej.

SK Pohon

Posun dopredu sa zapína (1) a vypína (2) spojkovým páčky prevodovky (3) na vrchnej časti rukoväte. Čím bližšie pritiahnete páčku k rukoväti, tým rýchlejšie sa bude zariadenie pohybovať.

HU Hajtómű

Az előlűs hajtóművet a markolat tetején sebességváltó karral (3) kuplung rúddal lehet be (1) – és kiiktatni (2). Minnél távolabb húzza a kart a markolatától, annál gyorsabban fog haladni a gép.

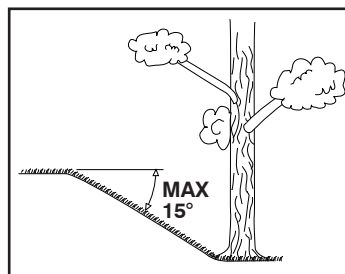

CZ Použití

Sekačka by se neměla používat na svazích se sklonem větším než 15°. Mohlo by dojít k problémům s mazáním motoru.

HR Uporaba

Kosilicu ne smijete upotrebljavati na terenima s nagibom većim od 15°. To može izazvati teškoće pri podmazivanju motora.

SI Uporaba

Kosilnice ne smete uporabljati na zemljiščih z nagibom večjim kot 15°. Takšni nagibi lahko povzročijo težave pri mazanju motorja.

PL Koszenie

Kosiarka nie powinna być użytkowana na pochyłościach większych niż 15°. Mogą wystąpić problemy ze smarowaniem silnika.

SK Použitie

Kosačka by sa nemala používať na povrchu, ktorý sa zvažuje viac ako 15°. Mohlo by to vyvolať problémy s mazaním motora.

HU Használat

Ne használja a fűnyírót 15° foknál meredekebb lejtőn. Ellenkező esetben a motornak a kenési problémái lehetnek.

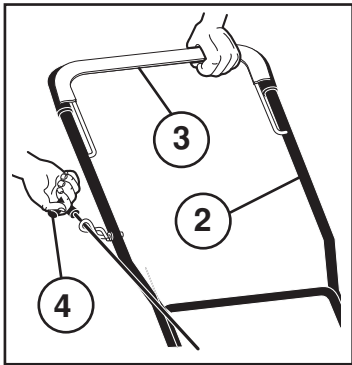
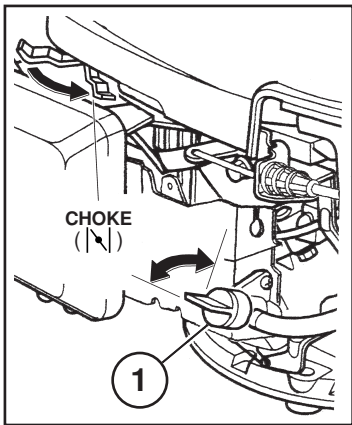

- CZ** (2) HORNÍ RUKOJĚT
(3) TÁHLŮ BRZDY
(4) RUKOJĚT STARTÉRU

- HR** (2) GORNJA RUČKA
(3) POKROV ZAVORE
(4) RUČICA POKRETAČA

- SI** (2) ZGORNJI ROČAJ
(3) OKROV ZAVORE
(4) ROČICA ZAGANJALNIKA

- PL** (2) GÓRNY UCHWYT
(3) DŹWIGNIA
HAMULCA SILNIKA
(4) UCHWYT ROZRUSZNIKA

- SK** (2) HORNÁ RUKOVÄT
(3) BRZDOVÁ PÁKA
(4) PÁČKA ŠTARTÉRA

- HU** (2) FELSŐ MARKOLAT
(3) FÉK KAPCSOLÓKÁR
(4) INDÍTÓ FOGANTYÚ

- Škrtiacu klapku nastavte do polohy "CHOKE" (štartovanie studeného motora).
- Pritlačte brzdoú páku motora k rukováti a rýchlo potiahnite páčku štartéra. Nedovoľte, aby sa štartovacie lanko vytrhlo dozadu.
- Motor zastavíte "STOP" uvoľnením brzdovej páky motora.

HU **Beindítás és megállás**

Helyezze a fűnyírót egy lapos felületre. Figyelem: ne kavicsos talajra és hasonlókra. Töltse fel a tankot benzinnel, **ne keveréssel**. Használhat ölmazotlatlan és ölmazott benzint egyaránt. **Ne töltsön benzint a tankba ha a motor jár.**

- Az óra járásával ellentétben (1) irányba fordítva nyissa ki a benzincsapót.
- Állítsa a gázadagolót "SZIVATÓ" állásba (hidegindítás).
- Fogja a motorfék kapcsolókarját a fogantyúhoz és rántsa meg gyorsan az indító foganyóját. Ne engedje, hogy a berántó zsinór visszacsapódjon.
- A motor leállításához engedje fel a motorféket. 16

CZ **Spuštění a vypnutí**

Umístěte sekačku na rovném povrchu. Poznámka: neumístujte sekačku na šterku nebo podobném povrchu. Do nádrže lijte benzín **bez mísení s olejem**. Lze používat bezolovnatý benzín i benzín s obsahem olova. **Nedoplňujte palivo při běžícím motoru.**

- Otevřete palivový ventil (1) proti směru hodinových ručiček.
- Nastavte regulátor plynu do polohy "SYTIC" (startování studeného motoru).
- Přidržeť táhlo motorové brzdy v rukojeti a zatáhněte silně za rukojeť startéru. Nenechte lanko startéru nekontrolovaně navinout zpět.
- Motor zastavte uvoľnením táhla motorové brzdy.

HR **Pokretanje i zaustavljanje**

Namjestite kosilicu na vodoravnu površinu. Uputa: površina ne smije biti posuta šljunkom ili sličnim materijalom. Napunite rezervoar benzinom i **ne mješavinom goriva**. Možete upotrijebiti benzin bez olova kao i s olovom. **Ne punite benzin dok je motor u radu.**

- Otvorite ventil na dovodu (1) benzina s okretanjem u suprotnom smjeru od kazaljke na satu.
- Postavite prigušenje u položaj "CHOKE" (pokretanje hladnog motora).
- Potisnite pokrov kočnice motora prema ručki i brzo povucite ručicu pokretača motora. Nemojte dozvoliti da se uže za paljenje navije nazad na vodilicu.
- Da zaustavite motor ("STOP"), otpustite pokrov kočnice motora.

PL **Zagon in izklop**

Postavite kosilnico na vodoravno površino. Opomba: površina ne sme biti nasuta s prodrom ali s podobnim materialom. Napolnite rezervoar z bencinom, ne pa z **mešanico goriv**. Lahko uporabljate tako osvinčen kot tudi neosvinčen bencin. **Ne dolivajte bencina med delovanjem motorja.**

- Odrprite ventil na dovodu (1) bencina z obračanjem v nasprotni smeri od urnega kazalca.
- Postavite dušenje plina v položaj "CHOKE" (zagon hladnega motorja).
- Potisnite okrov motorne zavore navzdol proti ročaju in jo zadržite v tem položaju, medtem pa hitro povlecite ročico zaganjalnika. Ne dovolite, da se vžigalna vrtna vrne nazaj.
- Da ugasnete motor ("STOP"), sprostite okrov zavore motorja.

SI **Uruchamianie i zatrzymywanie silnika**

Ustaw kosiarkę na płaskim podłożu. Uwaga: nie na żwirowym lub podobnym. Napelnij zbiornik czystym paliwem, **nie wlewaj mieszanki**. Można stosować zarówno benzynę etylizowaną, jak i bezołowiową. **Nie wlewaj paliwa, gdy silnik pracuje.**

- Otworzyć korek paliwa (1) przez obrócenie go w kierunku przeciwnym do kierunku ruchu wskazówek zegara.
- Ustaw manetkę w położeniu "CHOKE" (uruchamianie zimnego silnika).
- Trzymaj dźwignię hamulca przy uchwycie górnym i pociągnij szybkim ruchem linkę rozrusznika. Nie pozwól, by powracający uchwyt linki uderzał o prowadnik.
- Aby zatrzymać silnik, zwolnij dźwignię hamulca.

SK **Spuštenie a zastavenie**

Uložte kosačku na rovný povrch. Pozor: nie na štrk a podobné povrchy. Naplňte nádrž benzínom, **benzín nemiešajte s mazacím olejom**. Je možné použiť benzín bezolovnatý alebo s obsahom olova. **Benzín neplňte pokiaľ je motor zapnutý.**

- Otvorte palivový ventil (1) otočením proti smeru hodinových ručičiek.

CZ Tyto symboly se mohou objevit na stroji nebo v literatuře dodávané s výrobkem. Naučte se jejich významu.

HR Ovi simboli pojavljivati će se na samom stroju ili u literaturi poslanoj uz proizvod. Naučite ih i razložite si njihovo značenje.

SI Te simbole lahko srečate na stroju ali v dokumentaciji, ki je priložena k izdelku. Naučite se jih in si zapomnite njihov pomen.

PL Zamieszczone poniżej symbole umieszczone są na kosiarce lub w instrukcjach dołączonych do kosiarki. Należy zapoznać się z ich znaczeniem.

SK Nasledovné značenie môže byť umiestnené na vašom stroji alebo v literatúre, ktorá bola dodaná s výrobkom. Oboznámte sa so symbolmi a ujasnite si, čo znamenajú.

HU Ezeket a jeleket a gépen vagy a termékhez csatolt leírásban találhatja. Tanulmányozza és jegyezze meg a jelentésüket.

	PREČTETE SI PRÍRUKCU MAJITELE PROČITAJTE PRÍRUKNIK ZA KORISNIKA PREBERITE UPORABNIŠKI PRIROČNIK NALEZY PRZECZYTAĆ PODRECZNIK UZYTEKOWNIKA PREČITAJTE SI UŽIVATELSKÚ PRÍRUKCU OLVASSÁ EL A HASZNÁLATI UTASÍTÁST		MOTOR ZAPNUT MOTOR UKLJUCEN MOTOR PRIŽGAN SILNIK WŁACZONY SPUSTENIE STROJA MOTOR INDUL		ODFUK • ČOK STARTNA LOPUTA ZA ZRAK SSANIE SYTIC/BEH MOTORA NA STUĐENO • SZIVATÓ		L NIZKO NIZAK NIZEK NIZKO NIZKE NASTAVENIE ALACSONY
	HORKÉ PLOVCHY VRUCE PLOVŠINE VROCE PLOVŠINE GORACE POWIERZCHNIE HORUCE PLOVCHY FORRÓ FELÜLET		AKUMULÁTOR AKUMULATOR AKUMULATOR AKUMULATOR BATERIA AKKUMULÁTOR		PAMATUJTE NA VYMRŠTUJÚCI SE PREDMETY POZOR, BACENI PREDMETI VAS MOGU POGODITI BODITE POZORNÍ NA ZALUCANE PREDMETE UWAGNA NA WYRZUCANE PRZEDMIOTY POZOR NA VYMRŠTENÉ PREDMETY VIGYÁZAT, FELCSAPÓDÓ TÁRGYAK		H VYSOKO VISOK VISOK VYSOKO VYSÓKE NASTAVENIE MAGAS
	VÝSTRAHA OPREZ OPOZORILO OSTRZE-ENIE UPOZORNENIE FIGYELEM		UPOZORNENÍ UPOZORENJE SVARILO UWAGA VÝSTRAHA VIGYÁZAT		DRŽTE KOLEMSTOJÍCI V DOSTATEČNÉ VZDÁLENOSTI DRŽITE PROMATRAČE NA SIGURNŃOJ RAZDALJINI DRŽITE MIOMOODOCE NA VARNÍ RAZDALJI NIE NALEZY ZBLIZAZI SI OBJEKTY POSTRONE UWAGNA NA WYRZUCANE PRZEDMIOTY POZOR NA VYMRŠTENÉ PREDMETY VIGYÁZAT, FELCSAPÓDÓ TÁRGYAK		RYCHLE BRZO HITRO SZYBKO POMALY LASSU
	EVROPSKÁ NAŘÍZENÍ O BEZPEČNOSTI STROJŮ EVROPSKÁ DIREKTIVA O VARNOSTI STROJEV EVROPSKÁ DIREKTIVA ZA SIGURNOST STROJEVA NORMY BEZPEČENSTVA Č.E. EUROPAI GÉPBIZTONSÁGI ELŐIRÁS EURÓPSKA DIREKTÍVA PRE BEZPEČNOST STROJOV		VÝŠKA SEČENÍ DIZANJE KOSILICE DVG KOSILNICE WYSOKOŚĆ KOSZENIA VÝŠKA STRIHU FUNYIRO MAGASSÁG		•NEBEZPEČÍ, POZOR NA RUCE A NOHY •NEVARNO, ODMAKNITE ROKE IN NOGE •OPASNO, DRŽITE RUKE I NOGE PODALJE		•NEBEZPEČENSTVO, UDRŽIAVAJTE RUKY A NOHY MIOMO DOSAHU •VESZÉLY, TARTSA TÁVOL VEGTAGJAIT
	•NEODSTRANJUTE KRYTÍ PŘI BĚŽÍCÍM MOTORU •NE SKIDAJTE ŠTITNIKE DOK JE MOTOR U RADU •MED DELOVANÍEM STROJA, NE SMETE ODSTRANJEVATI ŠCITNIKOV •NIEBEZPEČENSTVO, NIE NALEZY ZBLIZAZI RAK LUB NÓG •NESKLADAJTE KRYTÍ, POKIAL BEŽÍ MOTOR •NE SZEDJE LE A VEDŐBURKOT A GÉP MUKÖDÉSE KÖZBEN		ÚROVEN HLUKU NIVO JACINE ZVUKA NIVO JAKOSTI ZVOKA POZIOM MOCY HAŁASU ÚROVEN HLASITOSTI ZAJSZINT		•NIE ZDEJMOWAĆ OSŁON W CZASIE PRACY SILNIKA		OLEJE ULJA OLJA
	•NEODSTRANJUTE KRYTÍ PŘI BĚŽÍCÍM MOTORU •NE SKIDAJTE ŠTITNIKE DOK JE MOTOR U RADU •MED DELOVANÍEM STROJA, NE SMETE ODSTRANJEVATI ŠCITNIKOV •NIEBEZPEČENSTVO, NIE NALEZY ZBLIZAZI RAK LUB NÓG •NESKLADAJTE KRYTÍ, POKIAL BEŽÍ MOTOR •NE SZEDJE LE A VEDŐBURKOT A GÉP MUKÖDÉSE KÖZBEN		ÚROVEN HLUKU NIVO JACINE ZVUKA NIVO JAKOSTI ZVOKA POZIOM MOCY HAŁASU ÚROVEN HLASITOSTI ZAJSZINT		•NIE ZDEJMOWAĆ OSŁON W CZASIE PRACY SILNIKA		OLEJE ULJA OLJA
	•NEODSTRANJUTE KRYTÍ PŘI BĚŽÍCÍM MOTORU •NE SKIDAJTE ŠTITNIKE DOK JE MOTOR U RADU •MED DELOVANÍEM STROJA, NE SMETE ODSTRANJEVATI ŠCITNIKOV •NIEBEZPEČENSTVO, NIE NALEZY ZBLIZAZI RAK LUB NÓG •NESKLADAJTE KRYTÍ, POKIAL BEŽÍ MOTOR •NE SZEDJE LE A VEDŐBURKOT A GÉP MUKÖDÉSE KÖZBEN		ÚROVEN HLUKU NIVO JACINE ZVUKA NIVO JAKOSTI ZVOKA POZIOM MOCY HAŁASU ÚROVEN HLASITOSTI ZAJSZINT		•NIE ZDEJMOWAĆ OSŁON W CZASIE PRACY SILNIKA		OLEJE ULJA OLJA

LW		KG	
MODEL / MODELE		SERIAL / SERIE	
PRODUCT NO. / PRODUIT NO.		RPM BR	
MADE IN U.S.A. / FABRIQUE AUX E.U.			

FOR SERVICE IN USA CALL
1-800-872-4762

FOR SERVICE IN EUROPE CALL
0044-1823-830000

	190
	0 – 6,75
	56
	25 – 108
	43
EN836:1997/A2	
EMC 2004/108/EC	
ISO 3744 98/37/EC	LpA < 90 dBA
ISO 11094 2000/14/EC	LWA < 98 dBA
	ISO 5349-2 EN 1033 A(8) ≤ 2.5 m/s²
VIBRACE VIBRACIJE VIBRACIJA	WIBRACJA VIBRÁCIA REZGÉS

**OLEJE
ULJA
OLJA**

CISNIENIE OLEJU
TLAK OLEJA
OLAJNYOMÁS

**PALIVO
GORIVO
GORIVO
PALIVO
PALIVO
ÜZEMANYAG**



	CZ	HR	SI	PL	SK	HU
1	HORNÍ RUKOJET	GORNJA RUCKA	ZGORNJI ROČAJ	GÓRNY UCHWYT	HORNÁ RUKOVÁT	FELSO MARKOLAT
2	DOLNÍ RUKOJET	DONJA RUCKA	SPODNJI ROČAJ	DOLNY UCHWYT	SPODNÁ RUKOVÁT	ALSÓ MARKOLAT
3	TÁHLŮ MOTO-ROVÉ BRZDY	POKROV KOC-NICE MOTORA	POKROV ZAVORE MOTORJA	DŹWIGNIA HAMULCA SILNIKA	BRZDOVÁ PÁKA MOTORA	MOTORFÉK KAPCSOLÓKAR
4	STARTOVACÍ RUKOJET	RUCICA POK-RETACA MOTORA	ROČICA ZAGANJALNIKA	UCHWYT ROZRUSZNIKA	ŠTARTOVACIA RUKOVÁT	INDITÓKAR
5	VZDUCHOVÝ FILTR	ZRACNI FILTER	ZRACNI FILTER	FILTR POWIETRZA	CISTIC VZDUCHU	LÉGSZURO
6	PRÍVOD BENZINU	OTVOR ZA DOVOD BENZINA	DOVODNA ODPR-TINA ZA BENCIN	WLEW PALIWA	PRÍVOD PALIVA	BENZIN BETÖLTÉS
7	RUKOJET NASTAVENÍ VÝŠKY	RUCICA ZA PODEŠAVANJE VISINE	ROČICA ZA NASTAVITEV VIŠINE	DŹWIGNIA REGUACJI WYSOKOŠCI KOSZENIA	PÁKA NA NASTAVENIE VÝŠKY	VÁGÁSMAGAS-SÁG ALLITÓ KAR
9	TÁHLŮ SPOJKY	RUCICA NA POK-ROVU SPOJKE	ROČICA NA POK-ROVU SKLOPKE	DŹWIGNIA WŁĄCZANIA NAPĘDU	VIDLICA SPOJKY -OVLÁDAC	KUPLUNG KAPCSOLÓKAR-ELLENORZO KAR

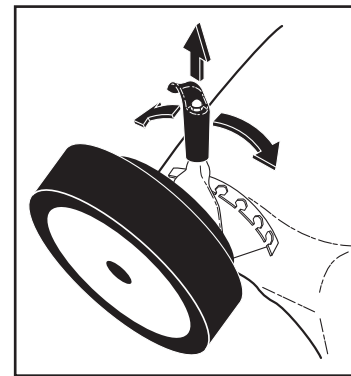

- CZ Nastavení**
Sekačku lze nastavit na různé úrovně sečení. Výška se nastavuje pomocí páčky na každém kolečku. Posuňte páčku směrem ke kolečku a nastavte úroveň sečení. Všechna kolečka musí být ve stejné výšce. V opačném případě bude sečení nestejněměrné.
- HR Podašavanje**
Kosilicu možete postaviti na različite nivoe košnje. Željeni nivo košnje možete namjestiti pomoću ručice za dizanje pri svakom kotaču. Pomicanjem ručice prema kotaču možete namjestiti nivo košnje. Sve kotače morate namjestiti na jednak nivo. U protivnom travnjak će biti nejednako pokošen.
- SI Nastavitve**
Kosilnico lahko nastavite na različne višine košnje. Nastavite izbrano višino košnje s pomočjo vzvodov, ki so nameščeni ob vsakem kolesu. Premaknite vzvod proti kolesu in nastavite višino košnje. Vsa kolesa morajo biti naravnana na isto višino, sicer pa bo trata neenakomerno pokošena.
- PL Ustawianie wysokości koszenia**
Można ustawiać różne wysokości koszenia. Za pomocą dźwigni przy każdym z kół wyregulować na wymaganą wysokość koszenia. Przesunąć dźwignię w kierunku koła i ustawić wysokość koszenia. Wszystkie koła muszą być ustawione na takiej samej wysokości. W przeciwnym razie koszenie będzie nierówne.
- SK Nastavenie**
Kosačku je možné nastaviť na rôzne úrovne kosenia. Požadovanú úroveň sekania nastavíte pomocou páčky na každom koliesku. Posuňte páčku smerom ku koliesku a nastavte úroveň sekania.
- HU Beállítás**
A fűnyíró különféle vágási magasságokra állítható. Állítsa be a kívánt vágási magasságot kerekenként a kar segítségével. Mozdítsa el a kart a kerék irányába és állítsa be a vágási magasságot.

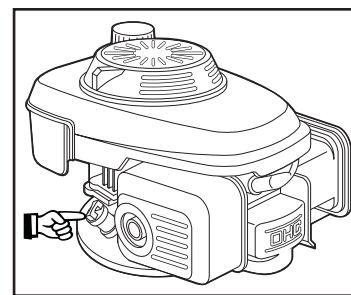

- CZ Plnění oleje**
Motor naplňte motorovým olejem. Lze použít olej SAE 30. (Přečtěte si přiložené pokyny k obsluze motoru.)
- HR Punjenje ulja**
Motor punite s motornim uljem. Možete upotrijebiti SAE30. (Pogledajte također priložene naputke za rad motora.)
- SI Polnjenje olja**
Polnite motor z motornim oljem. Lahko uporabite SAE30. (Preberite si tudi priložena navodila za obratovanje motorja.)
- PL Napełnianie miski olejowej**
Wlej olej silnikowy. Można stosować oleje klasy SAE 30. (Należy także zapoznać się z dołączonymi instrukcjami obsługi.)
- SK Nalievanie oleja**
Do motora nalievajte motorový olej. Je možné použiť SAE30. (Prečítajte si zároveň priložený návod na obsluhu motora.)
- HU Olaj hozzátöltés**
Töltse fel a motort motorolajjal. Használjon a SAE30 szintetikus-motorolajat. (Olvassa el alaposan a motorhoz mellékelt használati utasítást.)

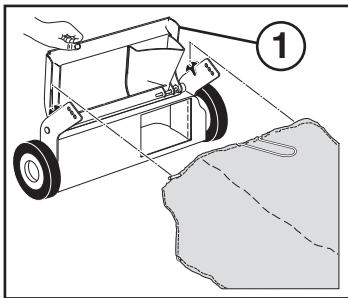

- (CZ) Změny sestavy sekačky**
SBĚR DO ZADNÍHO VAKU –
 • Instalovat koš na trávu.
MULČOVÁNÍ –
 • Zavřít zadní dvířka (1).
PONECHÁNÍ TRÁVY –
 • Zavřít zadní dvířka (1).
 • Instalovat kryt výsypného otvoru (2).

- (HR) Preoblikovanje kosilice**
ZA NAMJEŠTANJE KOŠARE STRAGA –
 • Ugrađen hvatač trave.
ZA GNOJENJE –
 • Stražnja vrata (1) zatvorena.
ZA RASTRESANJE –
 • Stražnja vrata (1) zatvorena.
 • Ugrađen štitić pred razasutim materijalom (2).

- (SI) Predelava kosilnice**
ZA POSTAVITEV KOŠARE ZA TRAVO ZADAJ –
 • Nameščen lovilec trave.
ZA GNOJENJE –
 • Zaprta zadnja vrata (1).
ZA ODMETAVANJE –
 • Zaprta zadnja vrata (1).
 • Nameščen ščitnik za prestrezanje praznilnega materiala (2).

- (PL) Nie wolno przerabiać kosiarki**
ZMIANA TRYBU PRACY ZBIERANIE DO KOSZA
 • Zamontuj zbiornik na trawę.
ROZDRABNIANIE
 • Tylna klapa (1) zamknięta.
MIĘLENIE
 • Tylna klapa (1) zamknięta.
 • Zamontuj osłonę wyrzutu bocznego (2).

- (SK) Nastavenie kosačky**
ZBER TRÁVY DO KOŠA –
 • Nasadí sa kôš na trávu.
MULČOVANIE –
 • Zatvoria sa zadné dvierka (1).
VYHADZOVANIE TRÁVY –
 • Zatvoria sa zadné dvierka (1).
 • Nasadí sa kryt otvoru na vyhadzovanie trávy (2).

- (HU) A fűnyíró átalakítása**
HÁTSÓ ZSÁKOLÁSHOZ –
 • Fűgyűjtő felszerelve.
TALAJTAKARÁSHOZ –
 • Hátsó fedél (1) lezárva
KISZÓRÁSHOZ –
 • Hátsó fedél (1) lezárva
 • Fűkiszóró védőlemez (2) felszerelve.

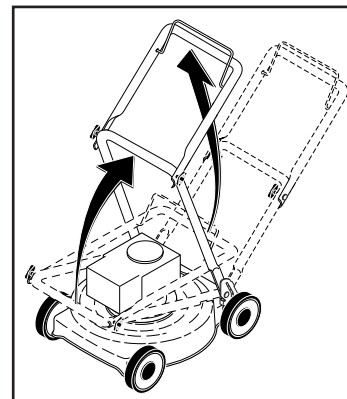
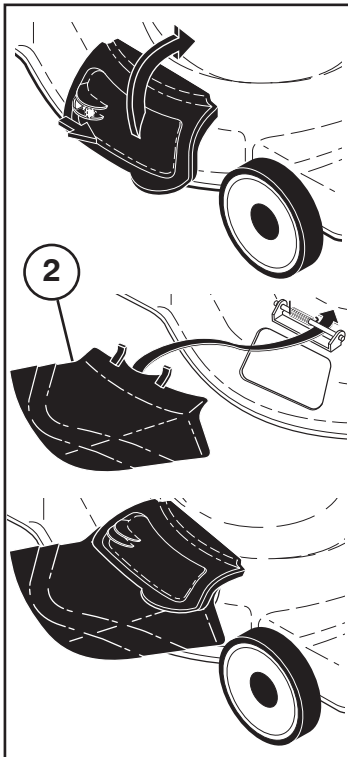

- (CZ) SESTAVENÍ**
Rukojeť
 Vytáhněte rukojeť ve směru šipky. Utáhněte křídlové matky při vytážení rukojeti.

- (HR) SKLAPANJE**
Ručka
 Povucite ručku na gore, u smjeru strelice. Zadržite ručku u gornjem položaju i privijte leptir-matice.

- (SI) SESTAVLJANJE**
Ročaj
 Povlecite ročaj navzgor v smeri puščice. Ko ste ročaj pravilno postavili v zgornji položaj, pritrđite krilne matice.

- (PL) MONTAŻ**
Uchwyt
 Pociągnij złożony uchwyt do góry tak jak to pokazują strzałki na rysunku obok. Następnie skręć uchwyt śrubami.

- (SK) MONTÁŽ**
Rukoväť
 Potiahnite rukoväť v smere šípky. S rukoväťou smerujúcou nahor utiahnite křídlové matice.

- (HU) ÖSSZESZERELÉS**
Markolat
 Húzza fel a markolatot a nyíl irányába. A markolatot felemelt állapotban hagyva rögzítse a szárnyas anyákat.

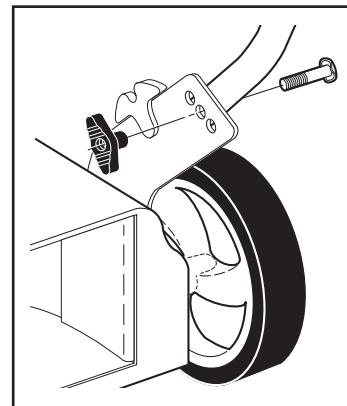

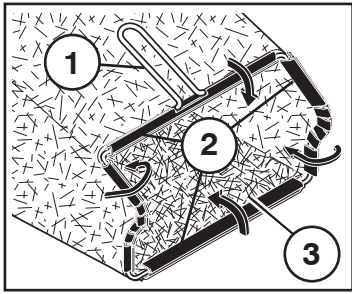

- CZ** (1) RÁM KOŠE
(2) PVC LEM
(3) OTVOR RÁMU

- HR** (1) OKVIR HVATAČA
(2) PLASTIČNA SPOJNICA
(3) OTVOR OKVIRA

- SI** (1) OGRODJE LOVILCA
(2) PLASTIČNA OBJEMKA
(3) ODPRTINA OGRODJA

- PL** (1) RAMA KOSZA
(2) PLASTIKOWE
PROWADNICE
(3) OTWÓR KOSZA

- SK** (1) RÁM ZBERNÉHO KOŠA
(2) VINYLOVÁ OBRUČ
(3) OTVOR V RÁME

- HU** (1) A FÜGYÚJTÓ VÁZA
(2) MŰANYAG KÖTÉS
(3) A VÁZ NYÍLÁSA

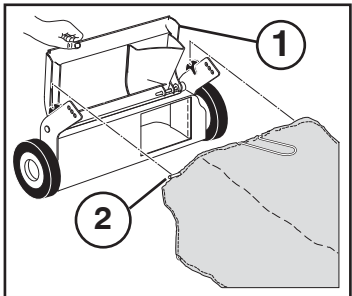

- CZ** (1) ZADNÍ DVÍŘKA
(2) RÁM KOŠE NA TRÁVU

- HR** (1) STRAŽNJA VRATA
(2) OKVIR HVATAČA TRAVE

- SI** (1) ZADNJA VRATA
(2) OGRODJE LOVILCA TRAVE

- PL** (1) TYLNA KLAPA
(2) RAMA KOSZA

- SK** (1) ZADNÉ DVIERKA
(2) RÁM ZBERNÉHO KOŠA

- HU** (1) HÁTSÓ FEDÉL
(2) A FÜGYÚJTÓ VÁZA

- CZ** **Sestavení a upevnění koše na trávu**
- Vložte rám koše do vaku; vak nechte ležet tuhou stranou dolů.
 - Na rám natáhněte PVC lemy.
 - Koš je na sekačce zajištěn spuštěním zadních dvířek na rám koše.

- HR** **Sklapanje i ugradnja hvatača za travu**
- Namjestite okvir hvatača trave u košaru za travu, tako da čvrsti dio košare bude na dnu.
 - Stavite plastične spojnice na okvir.
 - Hvatač za travu je pričvršćen za kućište kosilice za travu kada se zadnja vrata spuste na njegov okvir.

- SI** **Sestavljanje in pritrditev lovilca trave**
- Postavite ogrodje lovilca trave v košaro za travo tako, da je togi del košare na dnu.
 - Namestite plastične objemke na ogrodje.
 - Lovilec trave bo pritrjen na ohišje vrtno kosilnice, ko se zadnja vrata spustijo na ogrodje lovilca trave.

- PL** **Montaż kosza na trawę**
- Włóż stalową ramę do worka zbiornika na trawę.
 - Przymnij plastikowe prowadnice do stalowej ramy.
 - Zbiornik na trawę musi przylegać ściśle do obudowy kosiarki.

- SK** **Montáž a nasadenie zberného koša trávy**
- Vložte rám zberného koša do zberného vaku tak, aby bola pevná časť vaku naspodu.
 - Cez rám nasadíte vinylovú obruč.
 - Zberný kôš je bezpečne pripevnený na skelet kosačky vtedy, keď sa zadné dvierka sklopia na rám zberného koša.

- HU** **A fűgyűjtő összeállítása és felszerelése**
- Helyezze a fűgyűjtő vázát a zsákba úgy, hogy a zsák merev részre hátrafelé nézzen.
 - Csúsztassa át a műanyag kötéseket a kereten.
 - A fűgyűjtő akkor van a fűnyíró burkolatára erősítve, amikor a hátsó fedél le van eresztve a fűgyűjtő keretére.

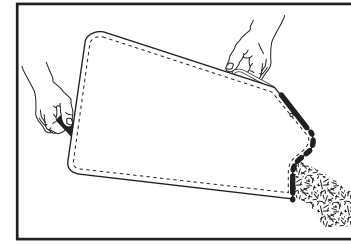

- CZ** **Vyprázdnění koše na trávu**
- Před sejmutím koše na trávu uvolněte táhlo motorové brzdy a zastavte motor.
 - Zdvihněte zadní dvířka a za rukojeť sejměte koš na trávu.
 - Při vyprázdnění nesmýkejte vakem, docházelo by ke zbytečnému opotřebení.

- HR** **Pražnjenje hvatača trave**
- Prije nego što odstranite hvatač trave, otpustite pokrov kočnice motora da zaustavite motor.
 - Dignite zadnja vrata i skinite hvatač trave s držala.
 - Prilikom pražnjenja košaru ne vucite po tlu, jer ćete je tako bez potrebe istrošiti.

- SI** **Pražnjenje lovilca trave**
- Preden odstranite lovilca trave, sprostite okrov zavore motorja, da ugasnete motor.
 - Dvignite zadnja vrata in snemite lovilec trave z držala.
 - Ne vlecite košare pri pražnjenju, ker s tem povzročate nepotrebno obrabo košare.

- PL** **Opróżnianie kosza na trawę**
- Zatrzymaj silnik przed przystąpieniem do opróżniania kosza.
 - Unieś górną pokrywę i wyjmij zbiornik za uchwyt.
 - Nie przesuwaj workiem po ziemi.

- SK** **Vyprázdnňovanie zberného koša**
- Pred vyprázdnňovaním zberného koša uvoľnite brzdovú páku motora, čím sa zabrzdí stroj.
 - Nadvihnite zadné dvierka a zložte zberný kôš uchopením za držiak.
 - Pri vyprázdnňovaní zberný kôš neťahajte, predídete tak zbytočnému opotrebeniu.

- HU** **A fűgyűjtő kiürítése**
- A fűgyűjtő levételétele előtt állítsa le a motort.
 - Nyissa fel a hátsó fedelet és vegye le a fűgyűjtőt a foganyúval.
 - Ne vonszolja a földön a zsákot az ürítéshez: így elkerüli annak felesleges kopását.

Free Manuals Download Website

<http://myh66.com>

<http://usermanuals.us>

<http://www.somanuals.com>

<http://www.4manuals.cc>

<http://www.manual-lib.com>

<http://www.404manual.com>

<http://www.luxmanual.com>

<http://aubethermostatmanual.com>

Golf course search by state

<http://golfingnear.com>

Email search by domain

<http://emailbydomain.com>

Auto manuals search

<http://auto.somanuals.com>

TV manuals search

<http://tv.somanuals.com>