



640-150

DK	Rengøringsæt med dyrehårsmundstykker.....	2
SE	Rengöringssats för att avlägsna pälsår.....	4
NO	Rengjøringssett til fjerning av dyrehår.....	6
FI	Puhdistussarja eläinten karvoja varten.....	8
UK	Cleaning kit for removing animal fur.....	10
DE	Reinigungs-Kit zum Entfernen von Tierhaaren.....	12
PL	Zestaw do usuwania sierści zwierzęcej.....	14

www.adexi.eu

DK

INTRODUKTION

For at du kan få mest mulig glæde af dit nye tilbehørssæt, beder vi dig gennemlæse denne brugsanvisning, før du tager det i brug. Vi anbefaler dig desuden at gemme brugsanvisningen, hvis du senere skulle få brug for at genopfriske din viden om tilbehørets funktioner.

SIKKERHEDSFORANSTALTNINGER

- Forkert brug af tilbehørssættet kan medføre personskade og beskadige din støvsuger.
- Anvend kun tilbehørssættet til det, det er beregnet til. Producenten er ikke ansvarlig for skader, der opstår som følge af forkert brug eller håndtering (se også under Garantibestemmelser).
- Tilbehørssættet er udelukkende beregnet til husholdningsbrug. Det må ikke anvendes udendørs eller til erhvervsbrug.
- Hold delene væk fra varmekilder, varme genstande og åben ild.
- Benyt ikke mundstykkerne på våde overflader.
- Støvsug ikke tændstikker, varm aske, cigaretskod, hårde og skarpe genstande, våde eller fugtige emner, brændbare materialer (benzin, opløsningsmidler e.l.) eller dampe fra disse.
- Brug ikke mundstykkerne til at støvsuge fint byggestøv – f.eks. støv fra gipsplader, murstøv og lignende.
- Sørg for at holde beklædning, hår og kropsdele på afstand af mundstykkernes indsugning og bevægelige dele.
- Følg altid brugsanvisningen og sikkerhedsforanstaltningerne til din støvsuger.

OVERSIGT OVER TILBEHØRSSÆTTETS DELE

1. Gulvmundstykke
 2. Fejemekanisme
 - (inde i mundstykket)
 3. Møbelmundstykke
 4. Spændemuffe
 5. Luftspjæld
 6. Klap
 7. Skovlhjul (til fejemekanisme)
 8. Puder
- a. Kulfilterpose
(VIGTIGT! Det aktive kul skal forblive i posen – det er kun medtaget som illustration. Posen må IKKE åbnes.)

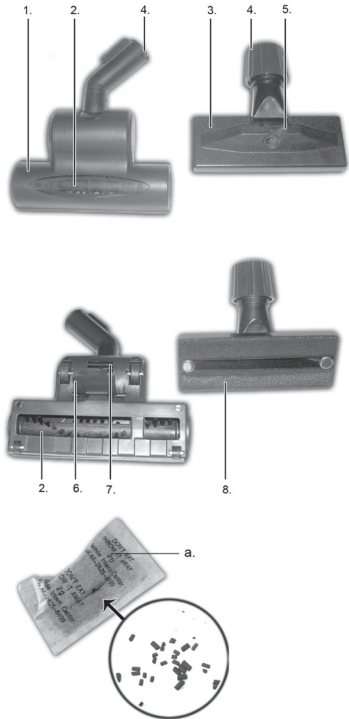

BRUG

Isætning af kulfilter

Kulfilterposerne (a) indeholder aktivt kul. De filtrerer luften og fjerner ubehagelige lugte under støvsugning.

VIGTIGT! Det aktive kul skal forblive i posen. Posen må IKKE åbnes.

- Åbn støvsugeren, og tag støvposen (eller støvbeholderen) ud som beskrevet i støvsugerens brugsanvisning.
- Put én kulfilterpose med aktivt kul ned i støvposen (eller støvbeholderen).
- Monter støvposen (eller støvbeholderen) i støvsugeren igen som beskrevet i støvsugerens brugsanvisning.
- Kulfilterposen kasseres sammen med støvposen (eller når støvbeholderen tømmes).

BEMÆRK! Kulfilterposerne skal opbevares tørt.

- I. Løsn spændemuffen (4).
- II. Stik røret fra støvsugeren ned i spændemuffen, så langt som det kan komme.
- III. Stram spændemuffen.



- Du kan åbne luftspjældet (5) på møbelmundstykket, hvis du ønsker en skånsommere støvsugning af sarte møbler, gardiner eller lignende.
- Hvis apparatet mister sin sugestyrke under brugen, kan det skyldes, at fejemekanismen (2) eller skovlhjulet (7) sidder fast.
 - o Åbn klappen (6) under bunden af gulvmundstykket.
 - o Kontroller, om fejemekanismen og skovlhjulet kan dreje frit.
 - o Rengør om nødvendigt med en lille børste.
- VIGTIGT! Undersøg, hvad årsagen til den manglende sugestyrke er, og løs problemet. Støvsugeren må ikke bruges, hvis der ikke er fri gennemgang i alle luftveje, da dette kan medføre uoprettelig motorskade.

RENGØRING

- Rengør mundstykkerne med en klud vredet hårdt op i varmt vand. Tilsæt eventuelt lidt opvaskemiddel til vandet, hvis apparatet er meget snavset. Brug ikke nogen former for stærke, opløsende eller slibende rengøringsmidler.
- Fjern fastsiddende dyrehår fra puderne (8) under bunden af møbelmundstykket, og bank støvet af dem.

GARANTIBESTEMMELSER

Garantien gælder ikke:

- hvis ovennævnte ikke iagttages
- hvis der har været foretaget et uautoriseret indgreb i apparatet
- hvis apparatet har været misligholdt, været udsat for en voldsom behandling eller lidt anden form for overlast
- hvis fejl i apparatet er opstået på grund af fejl på ledningsnettet.

Da vi hele tiden udvikler vores produkter på funktions- og designsiden, forbeholder vi os ret til at foretage ændringer i produktet uden forudgående varsel.

SPØRSMÅL & SVAR

Har du spørgsmål omkring brugen af apparatet, som du ikke kan finde svar på i denne brugsanvisning, findes svaret muligvis på vores hjemmeside www.adexi.dk.

Du finder svaret ved at klikke på "Spørgsmål & svar" i menuen "Forbrugerservice", hvor de oftest stillede spørgsmål er vist.

På vores hjemmeside finder du også kontaktinformation, hvis du har brug for at kontakte os vedrørende teknik, reparation, tilbehør og reservedele.

IMPORTØR

Adexi Group
www.adexi.dk

Vi tager forbehold for trykfejl.

INTRODUKTION

För att du skall få ut så mycket som möjligt av din nya rengöringssats är det lämpligt att du läser igenom denna bruksanvisning innan du använder den första gången. Vi rekommenderar också att du sparar bruksanvisningen så att du kan använda den som referens senare.

SÄKERHETSÅTGÄRDER

- Felaktig användning av denna apparat kan leda till personskador och skada på dammsugaren.
- Använd endast apparaten för dess avsedda ändamål. Tillverkaren ansvarar inte för skador som uppstår till följd av felaktig användning eller hantering (se även Garantivillkor).
- Endast för hemmabruk. Får ej användas för kommersiellt bruk eller utomhusbruk.
- Håll sladden på avstånd från värmekällor, heta föremål och öppen eld.
- Använd inte munstyckena på våta ytor.
- Använd inte apparaten för att suga upp tändstickor, het aska, cigarettfimpar, hårda eller vassa föremål, våta eller fuktiga föremål, lättantändliga material (bensin och lösningsmedel osv.) eller ångor från dessa.
- Använd inte apparaten för att suga upp finkornig sand eller damm – t.ex. gips, tegeldamm och liknande.
- Se till att varken kläder, hår eller kroppsdelar kommer i närheten av munstyckena och deras rörliga delar.
- Följ alltid bruksanvisning och säkerhetsföreskrifter för din dammsugare.

BESKRIVNING AV RENGÖRINGSSATSENS DELAR

1. Golvmunstycke
 2. Sopenhet
 3. Möbelmunstycke
 4. Greppkoppling
 5. Luftventil
 6. Klaff
 7. Rotor (för sopenhet)
 8. Dynor
- a. Kolfilterpåse
(VIKTIGT! Det aktiva kolet måste vara kvar i påsen – här visas det endast i beskrivande syfte. Påsen får INTE öppnas.)

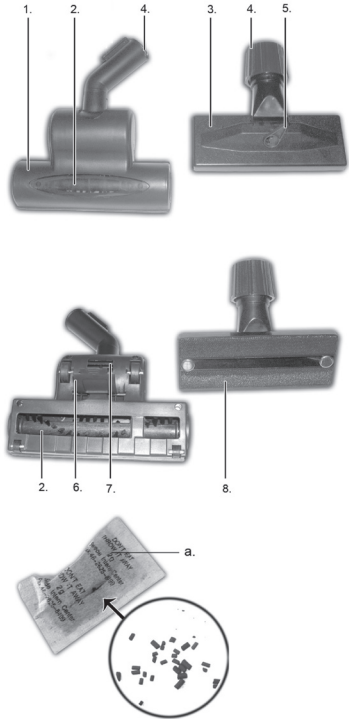

ANVÄNDNING

Sätta i kolfilter

Kolpåsen (a) innehåller aktivt kol. Det filtrerar luften och neutraliserar obehagliga lukter som kan uppstå när dammsugaren används.

VIKTIGT! Det aktiva kolet måste vara kvar i påsen. Påsen får **INTE** öppnas.

- Öppna dammsugaren och ta ut dammpåsen (eller behållaren) enligt beskrivning i bruksanvisningen till dammsugaren.
- Placera en kolfilterpåse med aktivt kol i dammpåsen (eller behållaren).
- Sätt tillbaka dammpåsen (eller behållaren) i dammsugaren enligt beskrivning i bruksanvisningen till dammsugaren.
- Kassera kolfilterpåsen tillsammans med dammpåsen (eller när behållaren töms).

OBS: Förvara kolfilterpåsar på ett torrt ställe.

- I. Lossa greppkopplingen (4).
- II. För in dammsugarens rör så långt det går i greppkopplingen.
- III. Spänn greppkopplingen.



- Luftventilen (5) på möbelmunstycker kan öppnas för varligare rengöring av ömtåliga möbler, gardiner osv.
- Om apparatens sugkapacitet försämras under användningen, kan det bero på att sopenheten (2) eller rotorn (7) sitter fast.
 - o Öppna klaffen (6) på golvmunstyckets undersida.
 - o Kontrollera att sopenheten och rotorn kan röra sig fritt.
 - o Rengör dem vid behov med en liten borste.
- **VIKTIGT!** Kontrollera orsaken till felet och lös problemet. Använd inte apparaten om några luftpassager är blockerade. Då kan permanent motorskada bli följden.

RENGÖRING

- Torka av munstyckena med en väl urvriden trasa och hett vatten. Lite rengöringsmedel kan användas om apparaten är mycket smutsig. Använd aldrig starka eller slipande rengörings- eller lösningsmedel.
- Ta bort alla djurhår från dynorna (8) nertill på möbelmunstycker och knacka på dynorna för att få bort eventuellt damm.

GARANTIVILLKOR

Garantin gäller inte om:

- ovanstående instruktioner inte följs
- apparaten har modifierats
- apparaten har blivit felhanterad, utsatts för vårdslös behandling eller fått någon form av skada eller
- fel har uppstått till följd av fel på nätspänningen.

Då vi ständigt utvecklar våra produkter i fråga om funktion och design förbehåller vi oss rätten till ändringar av våra produkter utan föregående meddelande.

FRÅGOR OCH SVAR

Om du har några frågor angående användningen av apparaten och du inte kan hitta svaret i denna bruksanvisning kan du gå in på vår webbplats på www.adexi.se.

Gå till menyn "Konsumentservice" och klicka på "Frågor och svar" om du vill se de vanligaste frågorna och svaren.

Du hittar även kontaktinformation om du behöver kontakta oss angående tekniska frågor, reparationer och reservdelar.

IMPORTÖR

Adexi Group
www.adexi.se

Adexi ansvarar inte för eventuella tryckfel.

NO

INLEDNING

For at du skal få mest mulig glede av det nye rengjøringssettet ditt, ber vi deg lese nøye gjennom denne bruksanvisningen før første gangs bruk. Vi anbefaler også at du tar vare på bruksanvisningen, slik at du kan slå opp i den ved senere anledninger.

SIKKERHETSREGLER

- Feil bruk av rengjøringssettet kan føre til personskader og skader på apparatet.
- Trimmeren må ikke brukes til andre formål enn det er beregnet for. Produsenten er ikke ansvarlig for skade som skyldes feilaktig bruk eller håndtering. (Se også garantibetingelsene.)
- Ovnen er bare beregnet på bruk i private husholdninger. Ovnen er ikke egnet til utendørs eller kommersiell bruk.
- Hold delene på god avstand fra varmekilder, varme gjenstander og åpen ild.
- Ikke bruk munnstykkene på våte flater.
- Ikke bruk apparatet til å suge opp fyrstikker, varm aske, sigarettstumper, harde eller skarpe gjenstander, våte eller fuktige stoffer, brennbare materialer (bensin, løsemidler osv.) eller damp fra slike materialer.
- Ikke bruk apparatet til å støvsuge finkornet sand eller støv – f.eks. fra gips, murstein eller lignende.
- Pass på at du holder klær, hår og kroppsdeler unna munnstykket og de bevegelige delene til disse.
- Følg alle instruksjoner og sikkerhetstiltak som er angitt for støvsugeren.

OVERSIKT OVER SETTETS DELER

1. Gulvmunnstykke
 2. Feieenhet (inne i munnstykket)
 3. Møbelmunnstykke
 4. Festekobling
 5. Luftventil
 6. Klaff
 7. Rotot (til feieenheten)
 8. Puter
- a. Karbonfilterpose (VIKTIG! Det aktive karbonet må forbli i posen – det er bare tatt med av illustrasjonshensyn. Posen må IKKE åpnes.)

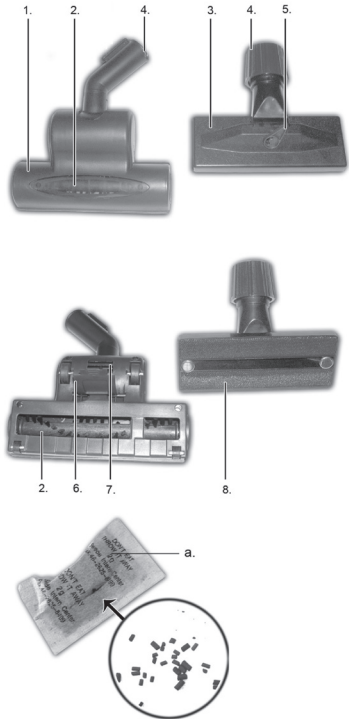

BRUKE APPARATET

Sette inn karbonfilteret

Karbonposene (a) inneholder aktivt karbon. Det filtrerer luften og nøytraliserer ubehagelig lukt når støvsugeren er i bruk. VIKTIG! Det aktive karbonet må forbli i posen. Posen må IKKE åpnes.

- Åpne støvsugeren og ta ut støvposen (eller beholderen) som beskrevet i bruksanvisningen til støvsugeren.
- Plasser én karbonfilterpose med aktivt karbon i støvposen (eller beholderen).
- Monter støvposen (eller beholderen) i støvsugeren igjen, i henhold til anvisningene i bruksanvisningen til støvsugeren.
- Kasser karbonfilteret sammen med støvposen (eller når du tømmer beholderen).

MERK: Karbonfilterposene må oppbevares tørt.

- I. Løsne festekoblingen (4).
- II. Sett røret fra støvsugeren så langt inn i festekoblingen som det går.
- III. Stram festekoblingen.



- Luftventilen (5) på møbelmunnstykket kan åpnes for skånsom rengjøring av spesielt verdifulle møbler, gardiner osv.
- Hvis rengjøringssettet mister sugekraften under bruk, kan det skyldes at feieenheten (2) eller rotoren (7) sitter fast.
 - o Åpne klaffen (6) på undersiden av gulvmunnstykket.
 - o Kontroller om feieenheten og rotoren dreier fritt.
 - o Bruk om nødvendig en liten børste til å rengjøre den.
- VIKTIG! Kontroller årsaken til feilen og løs problemet. Ikke bruk rengjøringssettet hvis noen av lufthullene er blokkert. Det kan medføre varig skade på motoren.

RENGJØRE MASKINEN

- Bruk en godt oppvridd klut og varmt vann til å tørke av munnstykkene. Bruk litt vaskemiddel hvis apparatet er svært skittent. Ikke bruk sterke eller slipende rengjøringsmidler eller løsemidler.
- Fjern dyrehår fra putene (8) nederst på møbelmunnstykket og bank putene frie for støv.

GARANTIVILKÅR

Garantien gjelder ikke

- Hvis instruksjonene over ikke følges
- Hvis apparatet har blitt endret
- Hvis apparatet er brukt feil, har vært utsatt for hard håndtering eller på en eller annen måte er blitt skadet
- det har oppstått feil som følge av feil på strømmettet

På grunn av at vi hele tiden utvikler funksjonen og utformingen på produktene våre, forbeholder vi oss retten til å endre produktet uten forvarsel.

SPØRSMÅL OG SVAR

Hvis du har spørsmål om bruk av apparatet som du ikke finner svar på i denne bruksanvisningen, kan du ta en titt på nettsidene våre på www.adexi.eu. Gå til menyen "Consumer Service", og klikk på "Question & Answer" for å se ofte stilte spørsmål.

Se også kontaktinformasjonen hvis du ønsker å kontakte oss vedrørende tekniske problemer, reparasjoner, tilbehør og reservedeler.

IMPORTØR

Adexi Group
www.adexi.eu

Vi står ikke ansvarlig for eventuelle trykkfeil.

JOHDANTO

Lue tämä käyttöohje huolellisesti ennen puhdistussarjan ensimmäistä käyttökertaa, niin saat parhaan hyödyn uudesta puhdistussarjastasi. Suosittelemme myös, että säilytät nämä ohjeet. Näin voit perehtyä laitteesi eri toimintoihin myöhemminkin.

TURVALLISUUSTOIMENPITEET

- Tämän laitteen virheellinen käyttö voi aiheuttaa henkilövahinkoja ja pölynimurisi vaurioitumisen.
- Käytä laitetta vain sen oikeaan käyttötarkoitukseen. Valmistaja ei ole vastuussa virheellisestä käytöstä tai käsittelystä johtuvista henkilövahingoista tai vaaratilanteista (katso myös kohta Takuuehdot).
- Vain kotitalouskäyttöön. Laitteet eivät sovellu ulkokäyttöön eivätkä kaupalliseen käyttöön.
- Suojaa osat lämmönlähteiltä, kuumilta esineiltä ja avotulelta.
- Älä käytä suulakkeita märille pinnoille.
- Älä imuroi sarjan avulla tulitikkuja, kuumaa tuhkaa, tupakantumpeja, kovia tai teräviä esineitä, märkiä tai kosteita aineita, tulenarkoja aineita (benssiiniä, liuottimia jne.) tai tällaisista aineista vapautuvaa höyryä.
- Älä imuroi hienojakoista hiekkaa tai rakennuspölyä, esim. kipsilevyistä, tiilistä tai muista vastaavista.
- Pidä vaatteet, hiukset ja ruumiinosat poissa laitteen suulakkeesta ja liikkuvista osista.
- Huomioi aina pölynimurisi käyttö- ja turvallisuusohjeet.

SARJAN PÄÄOSAT

1. Lattiasuulake
2. Lakaisuosa (suulakkeen sisällä)
3. Huonekalusuulake
4. Kiristysliitin
5. Ilmaventtiili
6. Laippa
7. Roottori (lakaisuosalle)
8. Tyynyt

a. Aktiivihiiisuodattimen pussi (TÄRKEÄÄ! Aktiivihiihen on pysyttävä pussissa – se näytetään tässä vain havainnollistamistarkoituksessa. Pussia EI saa avata.)

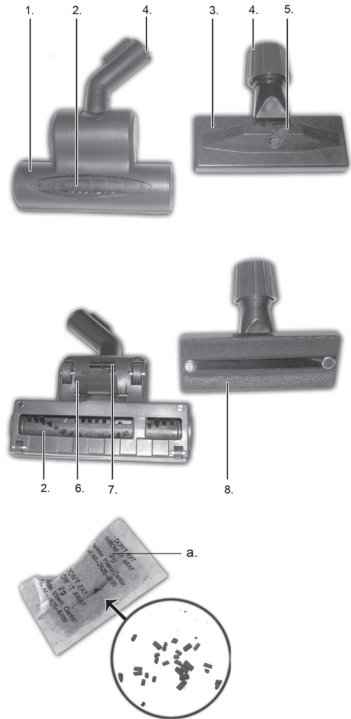

KÄYTTÖ

Aktiivihiihisuodattimen asettaminen paikalleen

Aktiivihiihpussit (a) sisältävät aktiivihiihtä. Se suodattaa ilmaa ja neutralisoi epämiellyttäviä hajuja pölynimurin käytön aikana.

TÄRKEÄÄ! Aktiivihiihen on pysyttävä pussissa. Pussia EI saa avata.

- Avaa pölynimuri ja irrota pölypussi (tai säiliö) pölynimurin käyttöohjeiden mukaisesti.
- Aseta aktiivihiihtä sisältävä hiihpussi pölypussiin (tai säiliöön).
- Aseta pölypussi (tai säiliö) takaisin pölynimuriin imurin käyttöohjeiden mukaisesti.
- Hävitä hiihpussi pölypussin mukana (tai kun säiliö tyhjenetään).

HUOM.: Säilytä aktiivihiihisuodattimen pusseja kuivassa paikassa.

- I. Löysää kiristysliitintä (4).
- II. Aseta pölynimurin putki mahdollisimman pitkälle kiristysliittimeen.
- III. Kiristä kiristysliitin.



- Huonekalusuulakkeen ilmaventtiili (5) voidaan avata, jotta herkästi naarmuuntuvat huonekalut, verhot jne. voidaan puhdistaa hellävaroen.
- Jos laitteen imuteho heikkenee käytön aikana, syynä voi olla tukos lakaisuosassa (2) tai roottorissa (7).
 - o Avaa lattiasuulakkeen alapuolella oleva laippa (6).
 - o Tarkista, että lakaisuosa ja roottori pääsevät kääntymään vapaasti.
 - o Puhdista tarvittaessa pienellä harjalla.
- **TÄRKEÄÄ!** Etsi vian aiheuttava ongelma ja korjaa se. Älä käytä laitetta, jos jokin aukoista on tukossa. Moottori voi vaurioitua pysyvästi.

PUHDISTUS

- Pyyhi suulakkeet kuivaksi väännetyllä liinalla ja kuumalla vedellä. Jos laite on hyvin likainen, veteen voi lisätä hieman pesuainetta. Älä käytä minkäänlaista liuotinta tai vahvaa puhdistus- tai hankausainetta.
- Poista kaikki eläinten karvat tyynyistä (8) huonekalusuulakkeen alaosassa ja taputa tyynejä pölyn poistamiseksi.

TAKUUEHDOT

Takuu ei ole voimassa, jos

- edellä olevia ohjeita ei ole noudatettu
- laitteeseen on tehty muutoksia
- laitetta on käsitelty väärin tai rajusti tai laite on kärsinyt muita vaurioita
- syntyneet viat johtuvat sähköverkon häiriöistä.

Kehitämme jatkuvasti tuotteidemme toimivuutta ja muotoilua, minkä vuoksi pidätämme oikeuden muuttaa tuotetta ilman etukäteisilmoitusta.

KYSYMYKSIÄ JA VASTAUKSIA

Jos sinulla on laitteen käyttöä koskevia kysymyksiä etkä löydä vastauksia tästä käyttöohjeesta, vieraile Internet-sivuillamme osoitteessa www.adexi.eu. Katso usein esitettyjen kysymysten vastaukset Consumer Service -valikon (asiakaspalvelu) kohdasta "Question & Answer".

Sivuilla on myös yhteystietomme siltä varalta, että sinun täytyy ottaa meihin yhteyttä teknisiä tietoja, korjauksia, lisävarusteita tai varaosia koskeissa asioissa.

Maahantuoja:

Adexi Group
www.adexi.eu

Emme ole vastuussa mahdollisista painovirheistä.

UK

INTRODUCTION

To get the best out of your new cleaning kit, please read through this user guide carefully before using it for the first time. We also recommend that you keep the instructions for future reference, so that you can remind yourself of the functions of your appliance.

SAFETY MEASURES

- Incorrect use of this appliance may cause personal injury and damage to your vacuum cleaner.
- Use for its intended purpose only. The manufacturer is not responsible for any injury or damage resulting from incorrect use or handling (see also Guarantee Terms).
- For domestic use only. Not for outdoor or commercial use.
- Keep the parts away from heat sources, hot objects and open flame.
- Do not use the nozzles on wet surfaces.
- Do not use the kit to vacuum up matches, hot ashes, cigarette butts, hard or sharp objects, wet or damp substances, combustible materials (petrol, solvents, etc.) or vapour from these.
- Do not use to vacuum fine sand or dust – e.g. plaster, brick dust and the like.
- Ensure that you keep clothing, hair and body parts away from the nozzles and their moving parts.
- Always observe the instructions and safety measures for your vacuum cleaner.

KEY TO MAIN COMPONENTS OF THE KIT

1. Floor nozzle
 2. Sweeping device (inside the nozzle)
 3. Furniture nozzle
 4. Grip coupling
 5. Air valve
 6. Flap
 7. Rotor (for the sweeping device)
 8. Cushions
- a. Carbon filter bag (IMPORTANT! The activated carbon must remain in the bag – it has only been included for illustration purposes. The bag must NOT be opened.)

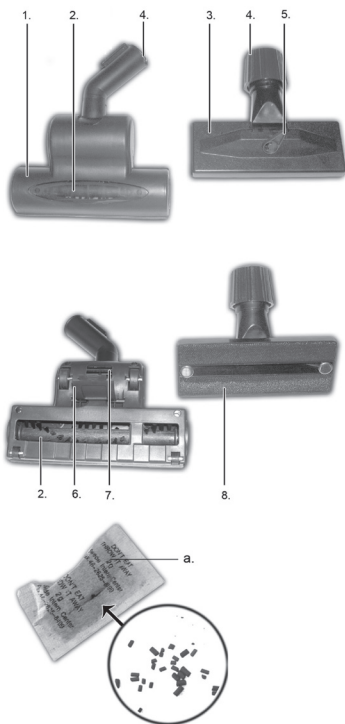

USE

Inserting the carbon filter

The carbon bags (a) contain activated carbon. It filters the air and neutralises unpleasant smells during use of vacuum cleaner.

IMPORTANT! The activated carbon must remain in the bag. The bag must NOT be opened.

- Open the vacuum cleaner and remove the dust bag (or the container) as described in the user guide to the vacuum cleaner.
- Place one carbon filter bag containing activated carbon in the dust bag (or container).
- Reassemble the dust bag (or container) in the vacuum cleaner according to the instructions in the user guide to the vacuum cleaner.
- Discard the carbon filter bag together with the dust bag (or when the container is emptied).

NOTE: Store the carbon filter bags in a dry place.

- I. Loosen the grip coupling (4).
- II. Insert the tube from the vacuum cleaner into the grip coupling as far as it will go.
- III. Tighten the grip coupling.



- The air valve (5) on the furniture nozzle can be opened for gentler cleaning of delicate furniture, curtains etc.
- If the appliance loses suction during use, it could be because the sweeping device (2) or the rotor (7) is stuck.
 - o Open the flap (6) at the underside of the floor nozzle.
 - o Check whether the sweeping device and the rotor are able to turn freely.
 - o Use a small brush to clean, if necessary.
- **IMPORTANT!** Check cause of fault and correct. Do not use appliance if any air passages are blocked. Permanent motor damage can result.

CLEANING

- Wipe the nozzles using a well-wrung cloth and hot water. A little detergent can be added if the appliance is heavily soiled. Do not use any kind of strong or abrasive cleaning agent or solvents.
- Remove any animal fur from the cushions (8) at the bottom of the furniture nozzle and tap the cushions to remove any dust.

GUARANTEE TERMS

The guarantee does not apply:

- if the above instructions are not followed
- if the appliance has been interfered with
- if the appliance has been mishandled, subjected to rough treatment, or has suffered any other form of damage
- if faults have arisen because of faults in your electricity supply.

Due to the constant development of our products in terms of function and design, we reserve the right to make changes to the product without prior warning.

QUESTIONS AND ANSWERS

If you have any questions regarding use of the appliance and cannot find the answer in this user guide, please try our website at www.adexi.eu.

Go to the "Consumer Service" menu, click on "Question & Answer" to see the most frequently asked questions.

You can also see contact details if you need to contact us for technical issues, repairs, accessories and spare parts.

IMPORTER

Adexi Group
www.adexi.eu

We cannot be held responsible for any printing errors.

EINLEITUNG

Bevor Sie Ihr neues Reinigungs-Kit erstmals in Gebrauch nehmen, sollten Sie diese Anleitung sorgfältig durchlesen. Wir empfehlen Ihnen außerdem, die Bedienungsanleitung aufzuheben. So können Sie die Funktionen des Geräts jederzeit nachlesen.

SICHERHEITSHINWEISE

- Der unsachgemäße Gebrauch des Geräts kann zu Verletzungen und zu Beschädigungen ihres Staubsaugers führen.
- Benutzen Sie das Gerät nur zu den in der Bedienungsanleitung genannten Zwecken. Der Hersteller ist nicht für Schäden verantwortlich, die durch den unsachgemäßen Gebrauch oder die unsachgemäße Handhabung des Geräts verursacht werden (siehe auch die Garantiebedingungen).
- Nur für den Gebrauch im Haushalt. Dieses Gerät eignet sich nicht für den gewerblichen Gebrauch oder den Gebrauch im Freien.
- Die Teile von Hitzequellen, heißen Gegenständen und offenem Feuer weg halten.
- Die Düsen nicht auf nassen Oberflächen verwenden.
- Verwenden Sie das Kit nicht zum Aufsaugen von Streichhölzern, heißer Asche, Zigarettenstummeln, harten oder scharfen Gegenständen, nassen oder feuchten Stoffen, entzündlichen Stoffen (Benzin, Lösungsmittel usw.) oder deren Dämpfen.
- Saugen Sie keinen feinen Sand oder Staub auf, wie z. B. Gips, Ziegelstaub und dergleichen.
- Kleidung, Haare und Körper von der Düse und deren beweglichen Teilen fernhalten.
- Beachten Sie stets die Anleitung und die Sicherheitsmaßnahmen für Ihren Staubsauger.

ÜBERSICHT ÜBER DIE WICHTIGSTEN TEILE DES KITS

1. Bodendüse
 2. Kehrgerät (in der Düse)
 3. Möbeldüse
 4. Griffkupplung
 5. Luftventil
 6. Klappe
 7. Rotor (des Kehrgeräts)
 8. Polster
- a. Kohlefilterbeutel
(Wichtig! Die Aktivkohle muss in dem Beutel bleiben – sie wurde nur zu Illustrationszwecken dargestellt. Der Beutel darf NICHT geöffnet werden.)

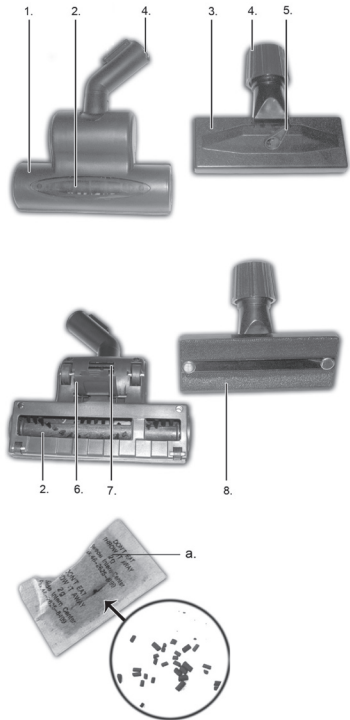

BEDIENUNG

Einsetzen des Kohlefilters

Die Kohlebeutel (a) enthalten Aktivkohle. Diese filtert die Luft und neutralisiert unangenehme Gerüche während des Gebrauchs des Staubsaugers. **WICHTIG!** Die Aktivkohle muss im Beutel bleiben. Der Beutel darf NICHT geöffnet werden.

- Öffnen Sie den Staubsauger und entfernen Sie den Staubbeutel (oder den Behälter) wie in der Gebrauchsanleitung des Staubsaugers beschrieben.
- Setzen Sie einen Kohlefilterbeutel mit Aktivkohle in den Staubbeutel (oder in den Behälter) ein.
- Bringen Sie den Staubbeutel (oder den Behälter) entsprechend den Anweisungen in der Gebrauchsanleitung des Staubsaugers wieder im Staubsauger an.
- Entsorgen Sie den Kohlefilterbeutel zusammen mit dem Staubbeutel (oder beim Entleeren des Behälters).

HINWEIS: Bewahren Sie die Kohlefilterbeutel an einem trockenen Ort auf.

- I. Lösen Sie die Griffkupplung (4).
- II. Schieben Sie das Rohr des Staubsaugers soweit wie möglich in die Griffkupplung.
- III. Ziehen Sie die Griffkupplung fest.



- Das Luftventil (5) an der Möbeldüse kann geöffnet werden, um ein sanfteres Reinigen von empfindlichen Möbelstücken, Vorhängen usw. zu ermöglichen.
- Falls das Gerät während des Gebrauchs an Saugkraft verliert, kann dies daran liegen, dass das Kehrgerät (2) oder der Rotor (7) festgeklemmt ist.
 - o Öffnen Sie die Klappe (6) an der Unterseite der Bodendüse.
 - o Überprüfen Sie, ob sich das Kehrgerät und der Rotor frei drehen können.
 - o Reinigen Sie es erforderlichenfalls mit einer kleinen Bürste.

- **WICHTIG!** Ermitteln Sie den Grund der Funktionsstörung und beheben Sie ihn. Das Gerät darf nicht mit blockierten Lüftungsöffnungen verwendet werden. Dies kann zu bleibenden Motorschäden führen.

REINIGUNG

- Wischen Sie die Düsen mit einem gut ausgewrungenen Lappen mit heißem Wasser ab. Wenn es stark verschmutzt ist, kann ein wenig Reinigungsmittel zugegeben werden. Verwenden Sie keine starken bzw. schmirgelnden Reinigungsmittel oder Lösungsmittel.
- Entfernen Sie Tierhaare von den Polstern (8) an der Unterseite der Möbeldüse und klopfen Sie auf die Polster, um Staub zu entfernen.

GARANTIEBEDINGUNGEN

Diese Garantie gilt nicht, wenn ...

- die vorstehenden Hinweise nicht beachtet werden;
- unbefugte Eingriffe am Gerät vorgenommen wurden;
- das Gerät unsachgemäß behandelt, Gewalt ausgesetzt oder anderweitig beschädigt worden ist.
- bei Schäden, die aufgrund von Fehlern im Leitungsnetz entstanden sind.

Wegen der fortlaufenden Entwicklung unserer Produkte behalten wir uns das Recht auf Änderungen ohne vorherige Ankündigung vor.

FRAGEN UND ANTWORTEN

Falls Sie Fragen zum Gebrauch dieses Geräts haben und die Antworten nicht in dieser Gebrauchsanweisung finden können, besuchen Sie bitte unsere Website (www.adexi.eu).

Gehen Sie zum Menü „Consumer Service“, und klicken Sie auf „Question & Answer“, um die am häufigsten gestellten Fragen zu sehen.

Sie finden dort auch Kontaktdaten, für den Fall, dass Sie mit uns bezüglich technischer Fragen, Reparaturen, Zubehör oder Ersatzteile Kontakt aufnehmen möchten.

IMPORTEUR

Adexi Group
www.adexi.deu

Der Hersteller haftet nicht für Druckfehler.

WSTĘP

Aby móc skorzystać ze wszystkich funkcji nowego zestawu, należy najpierw dokładnie zapoznać się z poniższymi wskazówkami. Radzimy zachować tę instrukcję, aby w razie konieczności można było wrócić do zawartych w niej informacji na temat funkcji urządzenia.

WSKAZÓWKI DOTYCZĄCE BEZPIECZEŃSTWA

- Niewłaściwe użytkowanie urządzenia może spowodować obrażenia ciała oraz uszkodzenie urządzenia.
- Z urządzenia należy korzystać zgodnie z jego przeznaczeniem. Producent nie ponosi odpowiedzialności za jakiegokolwiek obrażenia lub szkody wynikające z niewłaściwego użytkowania bądź przechowywania urządzenia (zobacz także część „Warunki gwarancji”).
- Wyłącznie do użytku domowego. Urządzenie nie jest przeznaczone do użytku na wolnym powietrzu ani do użytku w celach komercyjnych.
- Elementy urządzenia należy trzymać z dala od źródeł ciepła, gorących przedmiotów i otwartego ognia.
- Nie korzystać z nasadek na mokrej powierzchni.
- Urządzenia nie wolno używać do zbierania zapalek, gorącego popiołu, niedopałków, twardych lub ostrych przedmiotów, mokrych lub wilgotnych substancji, materiałów łatwopalnych (benzyny, rozpuszczalników itp.) lub ich oparów.
- Nie wolno używać odkurzacza do odkurzania drobnego piasku ani prochu – np. proszku gipsowego, okruszków cegieł itp.
- Nie należy zbliżać nasadki odkurzacza i jego ruchomych części do odzieży, włosów i części ciała.
- Zawsze należy przestrzegać instrukcji i zasad bezpieczeństwa dotyczących odkurzacza.

GŁÓWNE ELEMENTY SKŁADOWE URZĄDZENIA

1. Nasadka do podłóg
2. Urządzenie zamiatające (wewnątrz nasadki)
3. Nasadka do mebli
4. Złączka z uchwytem
5. Zawór powietrza
6. Klapka
7. Wirnik (do urządzenia zamiatającego)
8. Wyściełane nasadki

a. Worek na filtr węglowy (WAŻNE! Aktywowany węgiel musi być przechowywany w worku – zdjęcie węgla przedstawiono wyłącznie dla celów ilustracyjnych. Worka NIE WOLNO otwierać.)

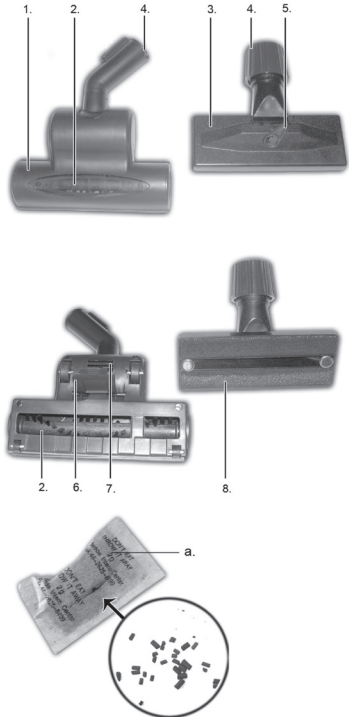

UŻYTKOWANIE

Montowanie filtra węglowego

Worki z węglem (a) zawierają aktywowany węgiel. Filtruje on powietrze i neutralizuje nieprzyjemne zapachy podczas użytkowania odkurzacza.

WAŻNE! Aktywowany węgiel musi być przechowywany w worku. Worka **NIE** **WOLNO** otwierać.

- Otwórz odkurzacze i wyjmij worek na kurz (lub zbiornik) w sposób opisany w instrukcji odkurzacza.
- Umieść worek z filtrem węglowym zawierający aktywowany węgiel w worku na kurz (lub zbiorniku).
- Ponownie zamontuj worek na kurz (lub zbiornik) w odkurzaczu w sposób opisany w instrukcji odkurzacza.
- Wyrzuć worek z filtrem węglowym razem z workiem na kurz (lub po opróżnieniu zbiornika).

UWAGA: Worki z filtrem węglowym przechowuj w suchym miejscu.

- I. Poluzuj zatyczkę z uchwytem (4).
- II. Włóż rurę odkurzacza do złączki do oporu.
- III. Zaciśnij złączkę.



- Zawór powietrza (5) na nasadce do mebli można otworzyć w celu łagodniejszego czyszczenia delikatnych mebli, zasłon, itp.
- Jeżeli podczas użytkowania spadnie moc zasysania urządzenia, może to być spowodowane zapchaniem urządzenia zamiatającego (2) lub wirnika (7).
 - o Otwórz kłapkę (6) znajdującą się na spodzie nasadki do podłóg.
 - o Sprawdź, czy urządzenie zamiatające i wirnik mogą się swobodnie obracać.
 - o W razie konieczności wyczyść je przy pomocy małej szczotki.
- **WAŻNE!** Sprawdź przyczynę niesprawności i usuń ją. Nie używaj urządzenia, jeżeli jakiegokolwiek otwory, przez które przepływa powietrze zostały zablokowane. Może to spowodować trwałe uszkodzenie silnika.

CZYSZCZENIE

- Przetrzyj nasadki przy pomocy dobrze wykręconej szmatki namoczonej w gorącej wodzie. Jeżeli urządzenie jest bardzo zabrudzone, można dodać niewielką ilość detergentu. Do not use any kind of strong or abrasive cleaning agent or solvents.
- Remove any animal fur from the cushions (8) at the bottom of the furniture nozzle and tap the cushions to remove any dust.

WARUNKI GWARANCJI

Gwarancja nie obejmuje następujących przypadków:

- jeżeli nie przestrzegano niniejszej instrukcji,
- jeżeli urządzenie naprawiano lub modyfikowano samodzielnie;
- jeżeli urządzenie było użytkowane w sposób niewłaściwy, nieostrożny lub zostało uszkodzone,
- jeżeli uszkodzenie urządzenia miało miejsce na skutek zakłóceń w działaniu sieci elektrycznej

Z uwagi na ciągle udoskonalanie naszych produktów pod względem ich funkcjonalności i stylistyki, zastrzegamy sobie prawo do wprowadzania zmian w produkcie bez uprzedzenia.

PYTANIA I ODPOWIEDZI

W razie jakichkolwiek pytań dotyczących korzystania z urządzenia, na które odpowiedzi nie można odnaleźć w niniejszej instrukcji, zapraszamy na naszą stronę internetową www.adexi.eu. Wejdź do menu "Consumer Service", kliknij "Question & Answer", aby zobaczyć najczęściej zadawane pytania.

Możesz także znaleźć tam dane kontaktowe w razie konieczności skonsultowania z nami kwestii technicznych, napraw, spraw związanych z akcesoriami i częściami zamiennymi.

IMPORTER

Adexi Group
www.adexi.eu

Firma nie ponosi odpowiedzialności za błędy w druku.

Free Manuals Download Website

<http://myh66.com>

<http://usermanuals.us>

<http://www.somanuals.com>

<http://www.4manuals.cc>

<http://www.manual-lib.com>

<http://www.404manual.com>

<http://www.luxmanual.com>

<http://aubethermostatmanual.com>

Golf course search by state

<http://golfingnear.com>

Email search by domain

<http://emailbydomain.com>

Auto manuals search

<http://auto.somanuals.com>

TV manuals search

<http://tv.somanuals.com>