

YARD-MAN[®] by MTD[®]

YM2BP

2-Cycle Backpack Blower Operator's Manual

FASTGUIDE™

Remove Unit From Carton



1 Remove all contents from the carton.

Assemble The Unit

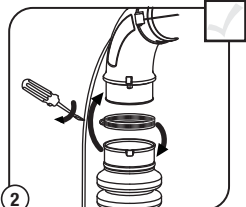

2 Place a hose clamp over the end of the Flex Tube and slide the end of the with the clamp on it over the elbow tube. Tighten the clamp screw.

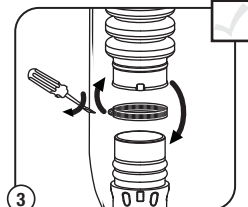

3 Place a hose clamp over the other end of Flex Tube and slide the end over the top end of the upper blower tube. Tighten the clamp screw.

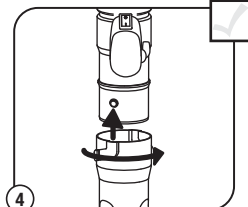

4 Insert the upper blower tube into the lower blower tube and twist the lower tube clockwise until it locks into place.

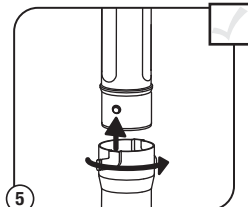

5 Insert the lower blower tube into the nozzle and twist the nozzle clockwise until it locks into place. Zip tie the throttle cable to the elbow tube.

Tools Required-
Phillips Screwdriver
T-20 Torx® Screwdriver

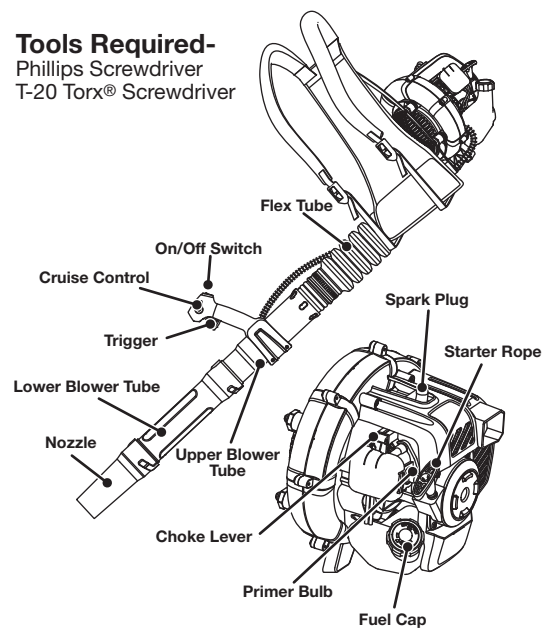

Assemble The Unit

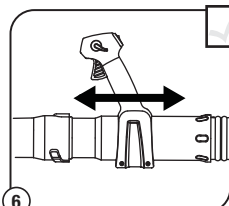

6 Loosen the 2 screws on the throttle control. Move the throttle control to the position that provides the best grip and tighten.

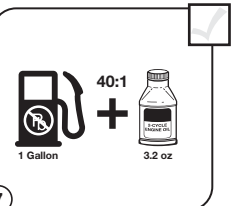

7 Mix thoroughly in separate fuel can:
- 3.2 fl. oz. of 2-cycle engine oil
- 1 gallon of unleaded gasoline
NOTE: Do not mix directly in fuel tank.



8 Place unit on a level surface and fill fuel tank. **DO NOT** overfill.

Start The Unit

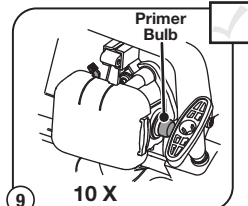

9 **Press primer bulb 10 times**, or until fuel is visible

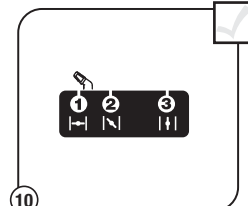

10 **Move choke lever to Position 1.**

DIDN'T START?

Repeat these instructions.

IF the engine hesitates, return the choke lever to Position 2 and continue the warm-up.

IF the engine does not start, go back to step 9.

IF the unit fails to start after 2 attempts, move choke lever to Position 3 and pull rope until unit starts

Start The Unit

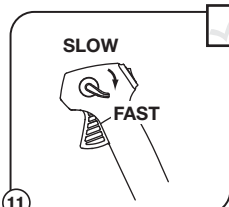

11 Press down cruise control to **FAST** position.

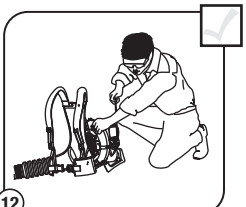

12 Crouch in starting position.

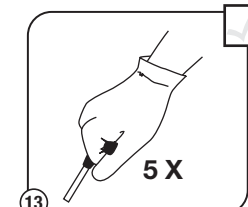

13 **Pull rope 5 times.**

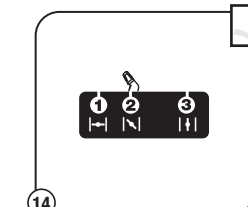

14 **Move choke lever to Position 2 .**

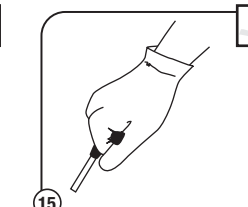

15 **Pull rope 3-5 times** to start engine. **Keep the cruise control in FAST position** and allow unit to warm up for 30 to 60 seconds.

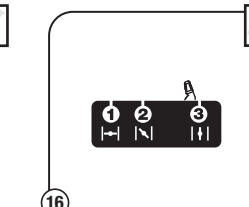

16 **Move choke lever to Position 3.**

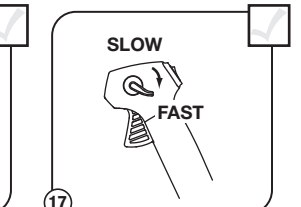

17 **Continue to keep the cruise control in FAST position** and warm unit for an **additional 60 seconds** to complete warm-up. Unit may be used during this time.

Stop The Unit

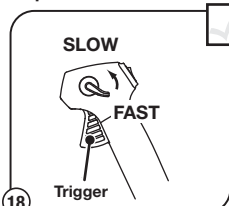

18 Release your hand from the trigger or raise the cruise control. Allow the engine to cool down by idling.

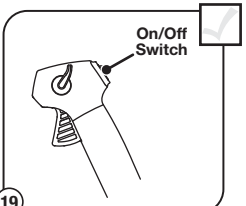

19 Press the On/Off Switch in the OFF (O) position and hold until the engine comes to a complete stop.

IMPORTANT: READ OPERATOR'S MANUAL THOROUGHLY AND FOLLOW THE SAFE OPERATION PRACTICES WHILE OPERATING THE UNIT.

NEED HELP? Call 1-800-800-7310 in U.S. or 1-800-668-1238 in Canada

TABLE OF CONTENTS

Safety Rules.....	2
Oil and Fuel Information.....	3
Operating Instructions.....	3
Maintenance and Repair Instructions.....	3
Cleaning and Storage.....	4
Troubleshooting Chart.....	4
Specifications.....	4

For service call **1-800-800-7310** in the United States, or **1-800-668-1238** in Canada to obtain a list of authorized service dealers near you. For more details about your unit, visit our website at www.yardman.com or www.yardman.ca.

DO NOT RETURN THE UNIT TO THE RETAILER. PROOF OF PURCHASE WILL BE REQUIRED FOR WARRANTY SERVICE.

Service on this unit both within and after the warranty period should be performed only by an authorized and approved service dealer.

All information, illustrations, and specifications in this manual are based on the latest product information available at the time of printing. We reserve the right to make changes at any time without notice.

Copyright© 2010 MTD SOUTHWEST INC, All Rights Reserved.

SPARK ARRESTOR NOTE

NOTE: For users on U.S. Forest Land and in the states of California, Maine, Oregon and Washington. All U.S. Forest Land and the state of California (Public Resources Codes 4442 and 4443), Oregon and Washington require, by law that certain internal combustion engines operated on forest brush and/or grass-covered areas be equipped with a spark arrestor, maintained in effective working order, or the engine be constructed, equipped and maintained for the prevention of fire. Check with your state or local authorities for regulations pertaining to these requirements. Failure to follow these requirements could subject you to liability or a fine. **This unit is factory equipped with a spark arrestor.** If it requires replacement, ask your LOCAL SERVICE DEALER to install the **Accessory Part #753-06418 Muffler Assembly**

RULES FOR SAFE OPERATION

CALIFORNIA PROPOSITION 65 WARNING



WARNING



THE ENGINE EXHAUST FROM THIS PRODUCT CONTAINS CHEMICALS KNOWN TO THE STATE OF CALIFORNIA TO CAUSE CANCER, BIRTH DEFECTS OR OTHER REPRODUCTIVE HARM

The purpose of safety symbols is to attract your attention to possible dangers. The safety symbols, and their explanations, deserve your careful attention and understanding. The safety warnings do not by themselves eliminate any danger. The instructions or warnings they give are not substitutes for proper accident prevention measures.

SYMBOL	MEANING
	SAFETY ALERT: Indicates danger, warning or caution. Attention is required in order to avoid serious personal injury. May be used in conjunction with other symbols or pictographs.
NOTE:	Advises of information or instructions vital to the operation or maintenance of the equipment.
	DANGER: Failure to obey a safety warning will result in serious injury to yourself or to others. Always follow the safety precautions to reduce the risk of fire, electric shock and personal injury.
	WARNING: Failure to obey a safety warning can result in injury to yourself and others. Always follow the safety precautions to reduce the risk of fire, electric shock and personal injury.
	CAUTION: Failure to obey a safety warning may result in property damage or personal injury to yourself or to others. Always follow the safety precautions to reduce the risk of fire, electric shock and personal injury.

• IMPORTANT SAFETY INSTRUCTIONS •

READ ALL INSTRUCTIONS BEFORE OPERATING

GENERAL SAFETY



WARNING: When using the unit, all safety rules must be followed. Please read these instructions before operating the unit in order to ensure the safety of the operator and any bystanders. Please keep these instructions for later use.

- Read the instructions carefully. Be familiar with the controls and proper use of the unit.
- Do not operate this unit when tired, ill, or under the influence of alcohol, drugs, or medication.
- Children and teens under the age of 15 must not use the unit, except for teens guided by an adult.
- All guards and safety attachments must be installed properly before operating the unit.
- Inspect the unit before use. Replace damaged parts. Check for fuel leaks. Make sure all fasteners are in place and secure. Replace parts that are cracked, chipped, or damaged in any way. Do not operate the unit with loose or damaged parts.
- Carefully inspect the area before starting the unit. Remove all debris and hard or sharp objects such as glass, wire, etc.
- Clear the area of children, bystanders, and pets. At a minimum, keep all children, bystanders, and pets outside a 50 feet (15 m.) radius; there still may be a risk to bystanders from thrown objects. Bystanders should be encouraged to wear eye protection. If you are approached, stop the unit immediately.
- Squeeze the throttle control and check that it returns automatically to the idle position. Make all adjustments or repairs before using unit.
- Never store the unit, with fuel in the tank, inside a building where fumes may reach an open flame (pilot lights, etc.) or sparks (switches, electrical motors, etc.).
- Allow the engine to cool before storing or transporting. Be sure to secure the unit while transporting.
- Store the unit in a dry place, either locked up or up high to prevent unauthorized use or damage. Keep out of the reach of children.
- Never douse or squirt the unit with water or any other liquid. Keep handles dry, clean, and free from debris. Clean after each use, see Cleaning and Storage instructions.
- Keep these instructions. Refer to them often and use them to instruct other users. If you loan this unit to others, also loan these instructions to them.
- Wear safety glasses or goggles that are marked as meeting ANSI Z87.1-1989 standards and are marked as such. Wear ear/hearing protection when operating this unit.
- Never run the unit without the proper equipment attached.
- To reduce the risk of hearing loss associated with sound level(s), always wear ear/hearing protection when operating this unit.
- Wear heavy long pants, boots, gloves, and a long sleeve shirt. Do not wear loose clothing, jewelry, short pants, sandals or go barefoot. Secure hair above shoulder level.
- Use the unit only in daylight or good artificial light.
- Keep outside surfaces free from oil and fuel.
- Avoid accidental starting. Be in the starting position whenever pulling the starter rope. The operator and unit must be in a stable position while starting. Refer to Starting/Stopping Instructions.
- Do not set unit on any surface except a clean, hard area while engine is running. Debris such as gravel, sand, dust, grass, etc. could be picked up by the air intake and thrown out by the discharge opening, damaging unit, property, or causing serious injury to bystanders or operator.
- Use the right tool. Only use this tool for its intended purpose.
- Do not force unit. It will do the job better and with less likelihood of injury at a rate for which it was designed.
- Do not overreach or use from unstable surfaces such as ladders, trees, steep slopes, rooftops, etc. Always keep proper footing and balance.
- Always hold the unit with a firm grip when operating.
- Keep hands, face, and feet away from all moving parts. Do not touch or try to stop the impeller when it is rotating. Do not operate without guards in place.

RULES FOR SAFE OPERATION

- Do not put any object into openings. Do not use with any opening blocked; keep free of dirt, debris, and anything that may reduce the air flow.
- Do not touch the engine or muffler. These parts get extremely hot from operation, even after the unit is turned off.
- Do not operate the engine faster than the speed needed to do the job. Do not run the engine at high speed when not in use.
- Always stop the engine when operation is delayed or when walking from one location to another.
- Use only genuine factory replacement parts and accessories for this unit. These are available from your authorized service dealer. Use of any unauthorized parts or accessories could lead to serious injury to the user or damage to the unit, and void your warranty.
- If you strike or come into contact with a foreign object, stop the engine immediately and check for damage. Do not operate before repairing damage. Do not operate the unit with loose or damaged parts.
- To reduce fire hazard, replace faulty muffler and spark arrestor. Keep the engine and muffler free from grass, leaves, excessive grease or carbon build up.

OIL AND FUEL SAFETY



WARNING: Gasoline is highly flammable and its vapors can explode if ignited. Take the following precautions:

- Store fuel only in containers specifically designed and approved for the storage of such materials.
- Always stop the engine and allow it to cool before filling the fuel tank. Never remove the fuel tank cap or add fuel when the engine is hot. Never operate the unit without the fuel cap securely in place.
- Always mix or add fuel in a clean, well-ventilated outdoor area where there are no sparks or flames. Do not smoke.
- Never Operate the unit without the fuel cap securely in place.
- Avoid creating a source of ignition for spilled fuel. Wipe up any spilled fuel from the unit immediately before starting the unit. Move the unit at least 30 feet (9.1 m) from the fueling source and site before starting the unit. Do not smoke.
- Never start or run the unit inside a closed room or building. Breathing exhaust fumes can be fatal. Operate this unit only in a well-ventilated outdoor area.
- Check the unit for fuel leaks.
- Loosen the fuel tank cap slowly to relieve any pressure in the tank.
- Never store the unit with fuel in the tank, inside a building where fumes may reach an open flame (pilot lights, etc.) or sparks (switches, electrical motors, etc.).
- To reduce fire hazard, replace a faulty muffler and spark arrestor. Keep the engine and muffler free from grass, leaves, excessive grease or carbon build up.
- Avoid accidental starting. Be in the starting position whenever pulling the starter rope. The operator and unit must be in a stable position while starting. Refer to Starting/Stopping Instructions.
- Do not touch the engine, gear housing or muffler. These parts get extremely hot from operation, even after the unit is turned off.
- Turn the engine to off and disconnect the spark plug for maintenance or repair.

BLOWER SAFETY

- Stop the engine for maintenance, repair, to install or remove the blower tubes. The unit must be stopped and the impeller no longer turning to avoid contact with the rotating blades.
- Never point the blower in the direction of bystanders, animals, windows or automobiles.

SAVE THESE INSTRUCTIONS



• SAFETY & INTERNATIONAL SYMBOLS •

This operator's manual describes safety and international symbols and pictographs that may appear on this product. Read the operator's manual for complete safety, assembly, operating and maintenance and repair information.

SYMBOL	MEANING
	<ul style="list-style-type: none"> • SAFETY ALERT SYMBOL Indicates danger, warning or caution. May be used in conjunction with other symbols or pictographs.
	<ul style="list-style-type: none"> • READ OPERATOR'S MANUAL WARNING: Read the operator's manual(s) and follow all warnings and safety instructions. Failure to do so can result in serious injury to the operator and/or bystanders.
	<ul style="list-style-type: none"> • WEAR EYE AND HEARING PROTECTION WARNING: Thrown objects and loud noise can cause severe eye injury and hearing loss. Wear eye protection meeting ANSI Z87.1-1989 standards and ear protection when operating this unit. Use a full face shield when needed.
	<ul style="list-style-type: none"> • UNLEADED FUEL Always use clean, fresh unleaded fuel
	<ul style="list-style-type: none"> • DO NOT USE E85 FUEL IN THIS UNIT WARNING: It has been proven that fuel containing greater than 10% ethanol will likely damage this engine and void the warranty.
	<ul style="list-style-type: none"> • ON/OFF CONTROL ON / START / RUN
	<ul style="list-style-type: none"> • ON/OFF CONTROL OFF or STOP
	<ul style="list-style-type: none"> • OIL Refer to operator's manual for the proper type of oil.
	<ul style="list-style-type: none"> • PRIMER BULB Push primer bulb, fully and slowly, 10 times.
	<ul style="list-style-type: none"> • CHOKE CONTROL 1. • FULL choke position 2. • PARTIAL choke position 3. • RUN choke position
	<ul style="list-style-type: none"> • THROWN OBJECTS AND ROTATING CUTTER CAN CAUSE SEVERE INJURY WARNING: Small objects can be propelled at high speed, causing injury. Keep away from the rotating rotor.
	<ul style="list-style-type: none"> • KEEP BYSTANDERS AWAY WARNING: Keep all bystanders, especially children and pets, at least 50 feet (15 m.) from the operating area.
	<ul style="list-style-type: none"> • HOT SURFACE WARNING: Do not touch any metal engine components. The engine gets extremely hot from operation and may cause severe burns. Allow the unit to completely cool prior to any maintenance or servicing.
	<ul style="list-style-type: none"> • BLOWERS – ROTATING IMPELLER BLADES CAN CAUSE SEVERE INJURY WARNING: Stop the engine and allow the impeller to stop before opening the vacuum door, installing or changing tubes or bag, or before cleaning or performing any maintenance.

OIL AND FUEL

OIL AND FUEL MIXING INSTRUCTIONS

-  **WARNING:** Gasoline is extremely flammable. Ignited vapors may explode. Always stop the engine and allow it to cool before filling the fuel tank. Do not smoke while filling the tank. Keep sparks and open flames at a distance from the area.
-  **WARNING:** Add fuel in a clean, level and well ventilated outdoor area. Wipe up any spilled fuel immediately. Avoid creating a source of ignition for spilled fuel. Do not start the engine until fuel vapors dissipate.
-  **WARNING:** Remove fuel cap slowly to avoid injury from fuel spray. Never operate the unit without the fuel cap securely in place.

Be sure to use fresh, clean unleaded fuel and follow instructions carefully for proper fuel/oil mixture.

Definition of Blended Fuels

-  **WARNING:** Fuel containing greater than 10% ethanol will likely damage the engine and void the warranty.

Today's fuels are often a blend of gasoline and oxygenates such as ethanol, methanol, or MTBE (ether) which absorb water. Use fuel within 30 days of purchase. Blended fuels older than 30 days will affect the performance and life of the engine.

Using Blended Fuels

If the use of blended fuel is unavoidable, follow recommended precautions:

- Always use the fresh fuel mix explained in the operator's manual
- Always agitate the fuel mix before fueling the unit
- Drain the tank and run the engine dry before storing the unit

Using Fuel Additives

It is recommended to use the manufacturers 2-cycle oil with this unit. If unavailable, use a good 2-cycle oil designed for air-cooled engines along with a fuel additive, such as STA-BIL® Gas Stabilizer or an equivalent.

Add 0.8 oz. (23 ml.) of fuel additive per gallon of fuel according to the instructions on the container. NEVER add fuel additives directly to the unit's fuel tank.

Mixing The Fuel

Thoroughly mix the proper ratio of 2-cycle engine oil with unleaded fuel in a separate fuel can. Use a 40:1 fuel/oil ratio. Do not mix them directly in the engine fuel tank.

IF... the unit came with a bottle of 2-cycle oil; pour the entire bottle into 1 gallon of gas and mix thoroughly.

NOTE: One gallon (3.8 liters) of unleaded fuel mixed with one 3.2 oz. (95 ml.) bottle of 2-cycle oil makes a 40:1 fuel/oil ratio.

NOTE: Dispose of the old fuel/oil mix in accordance to Federal, State and Local regulations.

OPERATION

USING THE CRUISE CONTROL

1. Once the engine has been started and warmed up, squeeze the trigger to accelerate the unit as needed (Fig. 1).
2. For longer periods of operation and to eliminate possible finger fatigue, move the cruise control toward the **FAST** position to incrementally increase or maintain the unit's engine speed (Fig. 1). When the cruise control is pressed, the trigger will recede into the handle.
3. To decrease engine speed, move the cruise control to the **SLOW** position and the trigger will return to the idle position (Fig. 1).

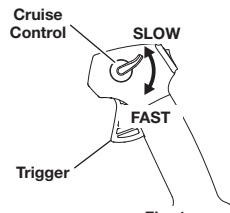

Fig. 1

PUTTING ON THE UNIT

1. Place the shoulder supports over the shoulders so that the engine rests on the operator's back.
2. Pull the shoulder support straps down to tighten the shoulder supports (Fig. 2).

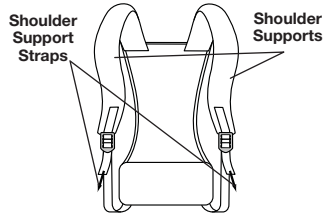

Fig. 2

NOTE: The unit must be started prior to putting it on. See Starting/Stopping Instructions.

TAKING OFF THE UNIT

1. Pull up on the bottom tabs of the shoulder support buckles to loosen the shoulder supports (Fig. 3).
2. Remove the unit.

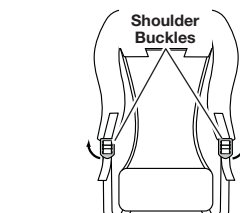

Fig. 3

HOLDING THE BLOWER

Before operating the unit, stand in the operating position and check for the following (Fig. 4):

- The operator is wearing eye protection and proper clothing.
- If the conditions are dusty, the operator is wearing a dust mask.
- The unit is secure and comfortable on the operator's back.
- The right arm is slightly bent and the right hand is gripping the throttle control.



Fig. 4

OPERATING TIPS

- Never direct the unit at anyone while the unit is in operation.
- Always hold the unit securely when operating.
- To reduce the risk of hearing loss associated with sound level(s), hearing protection is required.
- Operate power equipment only at reasonable hours. Comply with times listed in local ordinances. Usual recommendations are 9:00 am to 5:00 pm, Monday through Saturday.
- To reduce noise levels, operate power blowers at the lowest possible speed to do the job and limit the total number of pieces of power equipment used at any one time.
- Check unit before operating, especially muffler, air intakes and air filters, for debris and possible blockages.
- Use rakes and brooms to loosen debris before blowing.
- In dusty conditions, slightly dampen surfaces.
- Conserve water by using power blowers instead of hoses for many lawn and garden applications, including cleaning debris from areas such as screens, patios, grills, porches, and gardens.
- Watch out for children, pets, open windows or freshly washed cars, and blow debris safely away.
- Use the full blower nozzle extension so the air stream can work closer to the ground.
- Clean up after using blowers and other equipment. Dispose of debris appropriately.
- Use the cruise control to make continuous operation easier.

APPLICATIONS

- Use the blower for trees, shrubs, flower beds and hard-to-clean areas.
- Use the unit around buildings and for other normal cleaning procedures.
- Use the blower around walls, overhangs, fences and screens.

MAINTENANCE

MAINTENANCE SCHEDULE

Perform these required maintenance procedures at the frequency stated in the table. These procedures should also be a part of any seasonal tune-up.

NOTE: Some maintenance procedures may require special tools or skills. For these types of repairs call 1-800-800-7310 for more information.

NOTE: Please read the California/ EPA statement that came with the unit for a complete listing of terms and coverage for the emissions control devices, such as the spark arrestor, muffler, carburetor, etc

FREQUENCY	MAINTENANCE REQUIRED	SEE
Every 10 hours	Clean air filter	p. 3
Every 25 hours	Check the spark plug condition and gap	p. 3

AIR FILTER MAINTENANCE

-  **WARNING:** To avoid serious personal injury, always turn the unit off and allow it to cool before cleaning or maintaining it.

Failure to maintain the air filter properly can result in poor performance or cause permanent damage to the engine.

1. Open the air filter cover and remove the air filter (Fig. 5).
2. Wash the filter in detergent and water. Rinse thoroughly and allow to dry.
3. Apply clean SAE 30 motor oil to filter.
4. Squeeze filter to spread and remove excess oil.
5. Replace air filter (Fig. 6).

NOTE: Operating unit without air filter WILL VOID warranty.

6. Reinstall the air filter cover and press down until it snaps into place (Fig. 5).

ADJUST IDLE SPEED SCREW

The idle speed of the engine is adjustable. An idle adjustment screw is between the air filter cover and the engine cover (Fig. 7).

NOTE: Careless adjustments can seriously damage your unit. An authorized service dealer should make carburetor adjustments.

If, after checking the fuel and cleaning the air filter, the engine still will not idle, adjust the idle speed screw as follows:

1. Start the engine and let it run at a high idle for a minute to warm up. Refer to Starting/Stopping Instructions.
2. Move the cruise control to the SLOW position and let the engine idle. If the engine stops, insert a small Phillips screwdriver in between the air filter cover and the engine cover (Fig. 7). Turn the idle speed screw in, clockwise, 1/8 of a turn at a time (as needed) until the engine idles smoothly.

Checking the fuel mixture, cleaning the air filter, and adjusting the idle speed should solve most engine problems. If not and all of the following are true:

- engine will not idle
- engine hesitates or stalls on acceleration
- there is a loss of engine power

take the unit to a qualified service dealer.

REPLACING THE SPARK PLUG

Use a replacement part number 753-06193 or **Champion spark plug #RDJ7J**. The correct spark gap is 0.025 in. (0.635 mm).

1. Stop the engine and allow it to cool.
2. Grasp plug wire firmly and pull.

-  **WARNING:** Do not sand blast, scrape or clean spark plug electrodes. Grit in the engine could damage the cylinder.

3. Clean around spark plug and remove using a 5/8-inch socket counterclockwise.
4. Set the air gap, according to specifications, using a feeler gauge (Fig. 8).
5. Install spark plug turning clockwise and torquing as stated:
 - Torque to: **110-120 in. •lb. (12.3-13.5 N•m) Do not over tighten.**

Do not over tighten.

6. Reconnect the spark plug wire.

CLEANING

Use a small brush to clean off the outside of the unit. Do not use strong detergents. Household cleaners that contain aromatic oils such as pine and lemon, and solvents such as kerosene, can damage plastic housing or handle. Wipe off any moisture with a soft cloth.

STORAGE

- Never store the unit with fuel in the tank where fumes may reach an open flame or spark.
- Allow the engine to cool before storing.
- Lock up the unit to prevent unauthorized use or damage.
- Store the unit in a dry, well-ventilated area.
- Store the unit out of the reach of children.

LONG TERM STORAGE

If you plan on storing the unit for an extended time, use the following storage procedure:

1. Remove all fuel from the fuel tank and dispose in accordance with federal, state and local regulations
 2. Start the engine and allow it to run until it stalls. This ensures that all fuel has been drained from the carburetor.
 3. Allow the engine to cool.
 4. Remove the spark plug and put 3 - 5 drops of any high quality motor oil or 2-cycle oil into the cylinder. Pull the starter rope slowly to distribute the oil. Reinstall the spark plug.
- NOTE:** Remove the spark plug and drain all of the oil from the cylinder before attempting to start the blower after storage.

5. Thoroughly clean the unit and inspect it for any loose or damaged parts. Repair or replace damaged parts and tighten loose screws, nuts or bolts. The unit is ready for storage.

TRANSPORTING

- Allow the engine to cool before transporting
- Drain fuel from unit before transporting
- Tighten fuel cap before transporting
- Secure the unit while transporting

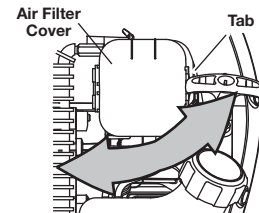

Fig. 5

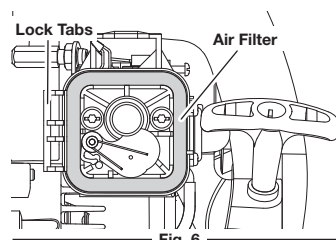

Fig. 6

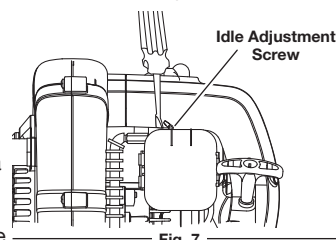

Fig. 7

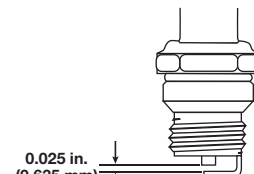

Fig. 8

TROUBLESHOOTING

PROBLEM	SOLUTION
ENGINE WILL NOT START, IDLE OR ACCELERATE	
Empty fuel tank	Fill fuel tank with fuel
Primer bulb wasn't pressed enough	Slowly press primer bulb 10 times
Old fuel	Drain fuel tank and add fresh fuel mix
Fouled spark plug	Replace or clean the spark plug
Air filter is plugged	Replace or clean the air filter
Improper idle speed	Adjust according to the Idle Speed Adjustments section.
ENGINE LACKS POWER OR STALLS	
Old fuel	Drain fuel tank and add fresh fuel mix
Fouled spark plug	Replace or clean the spark plug

SPECIFICATIONS

UNIT*	
Engine Type.....	Air-Cooled, 2-Cycle
Displacement	27 cc
Idle Speed RPM.....	3,200-4,400 rpm
Operating RPM	6,900-7,200 rpm
Spark Plug Gap.....	0.025 inch (0.635 mm)
Lubrication	Fuel/Oil Mixture
Fuel/Oil Ratio	40:1
Fuel Tank Capacity.....	20 oz. (591 ml)
Approximate Unit Weight (No fuel).....	17.8 lbs. (8.07 kg)

* All specifications are based on the latest product information available at the time of printing. We reserve the right to make changes at any time without notice.

YARD-MAN[®] by MTD[®]

YM2BP

Souffleur à dos 2 temps

Manuel de l'utilisateur

FASTGUIDE™

Retirer l'appareil du carton

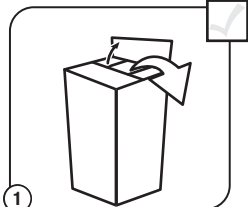

1 Retirez tous les éléments du carton.

Assembler l'appareil

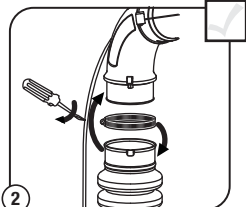

2 Placez un collier de serrage sur l'extrémité du tube flexible et faites glisser l'extrémité du tube flexible muni du collier sur le tube coudé. Serrez la vis de la bride.

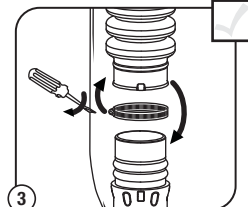

3 Placez un collier de serrage à l'autre extrémité du tube flexible et faites glisser l'extrémité sur l'extrémité supérieure du tube de soufflage supérieur. Serrez la vis de la bride.

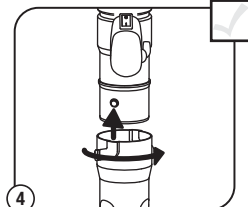

4 Insérez le tube de soufflage supérieur dans le tube de soufflage inférieur et pivotez le tube inférieur vers la droite jusqu'à ce qu'il soit parfaitement en place.

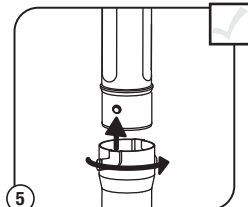

5 Insérez le tube de soufflage inférieur dans la buse et pivotez la buse vers la droite jusqu'à ce qu'elle soit parfaitement en place. Fixez le câble de la manette des gaz sur le tube coudé à l'aide de l'attache autobloquante.

Outils requis :

- Tournevis cruciforme
- Tournevis Torx® T-20

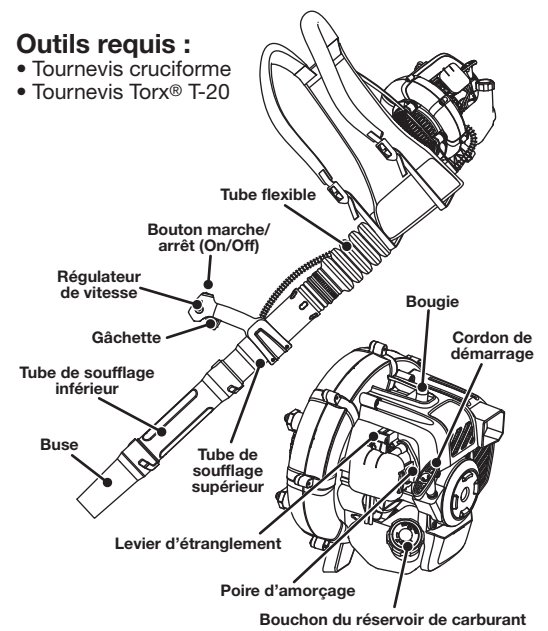

Assembler l'appareil

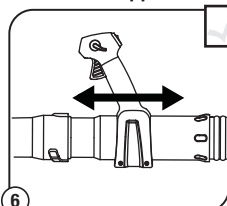

6 Desserrez les 2 vis sur la manette des gaz. Placez la manette des gaz dans la position offrant la meilleure prise et resserrez.

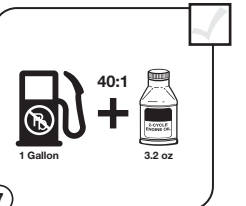

7 Mélangez soigneusement dans un bidon d'essence :
- 0,09 litre (3,2 oz.) d'huile pour moteur 2 temps
- 3,8 litres (1 gallon) d'essence sans plomb

REMARQUE : ne faites pas le mélange directement dans le réservoir de carburant.



8 Placez l'appareil sur une surface plane et remplissez le réservoir de carburant. VEILLEZ À NE PAS trop le remplir.

Démarrer l'appareil

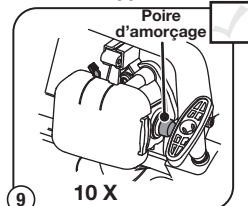

9 Pressez la poire d'amorçage 10 fois ou jusqu'à ce que le carburant soit visible.

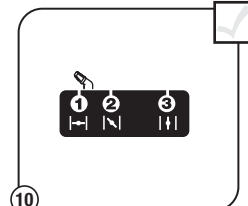

10 Mettez le levier d'étranglement en position 1.

L'APPAREIL NE DÉMARRE PAS ?

SI le moteur fait des accros, remettez le levier d'étranglement en position 2 et continuez de chauffer le moteur.

SI le moteur ne démarre pas, retournez à l'étape 9.

SI le moteur ne démarre pas après 2 tentatives, placez le levier d'étranglement en position 3 et tirez le cordon de démarrage jusqu'à ce que le moteur démarre.

Démarrer l'appareil

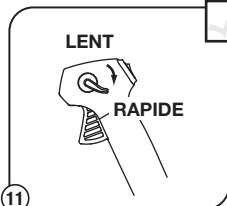

11 Appuyez sur le régulateur de vitesse pour le placer en position RAPIDE.

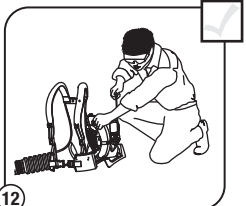

12 Placez-vous en position de démarrage.

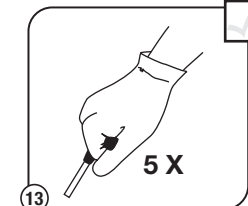

13 Tirez 5 fois sur le cordon.

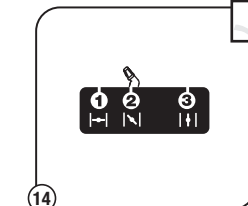

14 Mettez le levier d'étranglement en position 2.

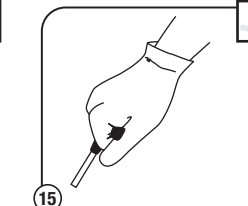

15 Tirez sur le cordon 3 à 5 fois de suite pour démarrer le moteur. Maintenez le régulateur de vitesse en position RAPIDE et laissez le moteur chauffer pendant 30 à 60 secondes.

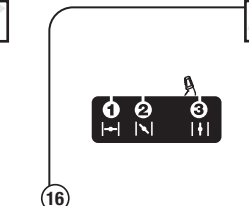

16 Mettez le levier d'étranglement en position 3.

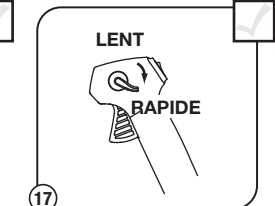

17 Continuez de maintenir le régulateur de vitesse en position RAPIDE et laissez le moteur chauffer pendant encore 60 secondes pour terminer le réchauffage. L'appareil peut être utilisé pendant ce temps.

Arrêter l'appareil

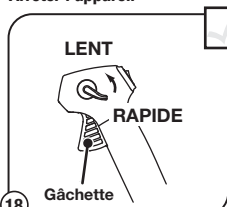

18 Relâcher la gâchette ou régulateur de vitesse et laisser le moteur refroidir en le faisant tourner au ralenti.

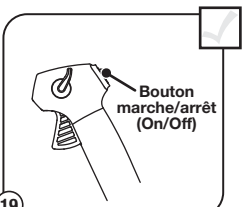

19 Appuyer et maintenir la commande Marche/Arrêt enfoncée en position ARRÊT (O) jusqu'à ce que le moteur soit complètement arrêté.



IMPORTANT : LISEZ ATTENTIVEMENT LE MANUEL DE L'UTILISATEUR ET CONFORMEZ-VOUS AUX INSTRUCTIONS POUR UNE UTILISATION DE L'APPAREIL EN TOUTE SÉCURITÉ.

BESOIN D'AIDE ? Appelez le 1-800-800-7310 aux États-Unis ou le 1-800-668-1238 au Canada

TABLE DES MATIÈRES

Règles pour une utilisation en toute sécurité.....	6
Informations sur l'huile et le carburant.....	7
Instructions d'utilisation.....	7
Instructions d'entretien et réparations.....	7
Nettoyage et entreposage.....	7
Résolutions de problèmes.....	8
Spécifications.....	8

Pour obtenir la liste des concessionnaires agréés, appelez le **1-800-800-7310** aux États-Unis ou le **1-800-668-1238** au Canada. Pour de plus amples informations à propos de votre appareil, visitez www.yardman.com ou www.yardman.ca

NE RETOURNEZ PAS L'APPAREIL AU DÉTAILLANT CHEZ QUI VOUS L'AVEZ ACHETÉ. TOUT SERVICE SOUS GARANTIE NÉCESSITE UNE PREUVE D'ACHAT.

Avant d'assembler votre nouvel équipement, repérez la plaque signalétique de l'appareil et copiez ses informations dans l'espace ci-dessous. Ces informations sont essentielles si vous désirez obtenir de l'aide auprès de notre service technique ou d'un distributeur agréé. Un exemple de plaque signalétique est présenté ci-dessous.

Toutes les informations, illustrations et spécifications contenues dans ce manuel tiennent compte des dernières informations techniques disponibles au moment de mettre sous presse. Nous nous réservons le droit d'y apporter des modifications à tout moment, sans préavis.

Copyright© 2010 MTD SOUTHWEST INC., Tous droits réservés.

REMARQUE CONCERNANT LE PARE-ÉTINCELLE

REMARQUE : À l'intention des utilisateurs utilisant l'appareil dans les terres forestières des États-Unis et dans les états de Californie, du Maine, de l'Oregon et de Washington. Toutes les terres forestières des États-Unis et de l'état de Californie (Codes sur les ressources publiques 4442 et 4443), de l'Oregon et de Washington exigent de par la loi que certains moteurs à combustion interne utilisés dans des zones couvertes de taillis et/ou d'herbes soient équipés d'un pare-étincelles en parfait état de fonctionnement, ou qu'ils soient conçus, équipés et entretenus pour la prévention des incendies. Renseignez-vous auprès des autorités locales ou régionales concernant la réglementation en vigueur. Vous pourriez être passible d'une amende ou être tenu responsable si vous ne respectez pas cette réglementation. **Cet appareil est équipé d'un pare-étincelle en usine.** Si l'écran du pare-étincelle, réf. **753-05900**, doit être remplacé, contactez votre RÉPARATEUR LOCAL AGRÉÉ.

RÈGLES POUR UNE UTILISATION EN TOUTE SÉCURITÉ

PROPOSITION 65 DE L'ÉTAT DE CALIFORNIE



AVERTISSEMENT



LES GAZ D'ÉCHAPPEMENT DU MOTEUR DE CET APPAREIL CONTIENNENT DES PRODUITS CHIMIQUES CONSIDÉRÉS PAR L'ÉTAT DE CALIFORNIE COMME POUVANT PROVOQUER DES CANCERS, DES MALFORMATIONS CONGÉNITALES OU D'AUTRES EFFETS NOCIFS SUR LA REPRODUCTION.

L'objectif de ces symboles de sécurité est d'attirer votre attention sur des dangers potentiels. Ces symboles de sécurité et leurs explications méritent que vous les lisiez et compreniez bien. Les seuls avertissements de sécurité n'éliminent pas le danger. Les consignes ou avertissements de sécurité ne remplacent pas les mesures appropriées de prévention des accidents.

SYMBOLE	SIGNIFICATION
	ALERTE DE SÉCURITÉ : Indique un danger, un avertissement ou une mise en garde. Soyez vigilant afin d'éviter toute blessure grave. Ce symbole peut être combiné à d'autres symboles ou pictogrammes.
REMARQUE : Vous donne des informations ou des instructions essentielles pour l'utilisation ou l'entretien de l'équipement.	
	DANGER : Le non-respect d'une consigne de sécurité entraînera des blessures graves pour vous-même ou pour les autres. Respectez toujours les consignes de sécurité pour réduire les risques d'incendie, de décharge électrique et de blessures corporelles.
	AVERTISSEMENT : Le non-respect d'une consigne de sécurité peut entraîner des blessures pour vous-même ou pour les autres. Respectez toujours les consignes de sécurité pour réduire les risques d'incendie, de décharge électrique et de blessures corporelles.
	ATTENTION : Le non-respect d'une consigne de sécurité peut entraîner des dégâts matériels ou des blessures graves pour vous-même ou pour les autres. Respectez toujours les consignes de sécurité pour réduire les risques d'incendie, de décharge électrique et de blessures corporelles.

• CONSIGNES DE SÉCURITÉ IMPORTANTES •

LISEZ CETTE NOTICE INTÉGRALEMENT AVANT D'UTILISER L'APPAREIL

CONSIGNES DE SÉCURITÉ D'ORDRE GÉNÉRAL



AVERTISSEMENT : Lors de l'utilisation de l'appareil, respectez toutes les consignes de sécurité. Veuillez lire ces consignes avant d'utiliser l'appareil afin de garantir votre sécurité et celle des personnes à proximité. Conservez-les pour vous y référer ultérieurement.

- Lisez soigneusement cette notice. Familiarisez-vous avec les commandes et la marche à suivre pour une bonne utilisation de l'appareil.
- N'utilisez pas cet appareil lorsque vous êtes fatigué, malade ou sous l'influence de l'alcool, de drogues ou de médicaments.
- L'appareil ne doit pas être utilisé par un enfant ou adolescent de moins de 15 ans, à moins que l'adolescent soit sous la supervision d'un adulte.
- Tous les dispositifs de protection et de sécurité doivent être correctement installés avant d'utiliser l'appareil.
- Inspectez l'appareil avant utilisation. Remplacez les pièces endommagées. Assurez-vous qu'il n'y a pas de fuites de carburant. Assurez-vous que toutes les attaches sont en place et solidement fixées. Remplacez les pièces fissurées, ébréchées ou endommagées. N'utilisez pas l'appareil avec des pièces endommagées ou ayant du jeu.
- Inspectez la zone avec attention avant de démarrer cet appareil. Retirez tous les débris et objets durs ou tranchants tels que du verre, des câbles, etc.
- Éloignez les enfants, les animaux domestiques et les personnes à proximité de la zone d'utilisation. Au minimum, faites reculer les enfants, les personnes à proximité et les animaux domestiques de 15 m (50 pieds) ; il existe néanmoins un risque de projectile pour les personnes à proximité. Encouragez-les à porter des lunettes de sécurité. Si quelqu'un s'approche de vous, arrêtez l'appareil immédiatement.
- Appuyez sur la manette des gaz et vérifiez que le régime du moteur revient automatiquement au ralenti. Effectuez tous les réglages et toutes les réparations avant d'utiliser l'appareil.
- N'entreposez jamais l'appareil avec de l'essence dans le réservoir à l'intérieur d'un bâtiment où les vapeurs peuvent entrer en contact avec toute source de flammes (lampes témoin, etc.) ou d'étincelles (interrupteurs, moteurs électriques, etc.).
- Laissez refroidir le moteur avant de ranger ou de déplacer l'appareil. Attachez bien l'appareil pendant le transport.
- Entreposez l'appareil dans un endroit sec éventuellement sous clef ou en hauteur pour éviter tout usage non autorisé et pour éviter qu'il soit endommagé. Gardez toujours l'appareil hors de la portée des enfants.
- Ne mouillez et n'humidifiez jamais l'appareil avec de l'eau ou un liquide quelconque. Conservez les poignées sèches et propres. Nettoyez l'appareil après chaque utilisation ; consultez les Instructions de nettoyage et rangement.
- Conservez ces instructions. Consultez-les régulièrement et utilisez-les pour donner des consignes aux autres utilisateurs. Si vous prêtez cet appareil à quelqu'un, transmettez également ces instructions.
- L'appareil ne doit pas être démarré ou utilisé à l'intérieur d'une pièce ou d'un bâtiment fermé. Inhaler les fumées du pot d'échappement peut provoquer la mort. Utilisez cet appareil uniquement en extérieur, dans une zone bien aérée.
- Portez des lunettes de sécurité conformes aux normes ANSI Z87.11989, lesquelles doivent être indiquées sur les lunettes mêmes. Portez une protection auditive lorsque vous utilisez cet appareil.
- N'utilisez jamais l'appareil sans l'accessoire adéquat.
- Pour diminuer le risque de perte d'audition due au niveau sonore, portez toujours une protection auditive lorsque vous utilisez cet appareil.
- Portez un pantalon long et épais, des bottes, des gants et une chemise à manches longues. Ne marchez pas pieds nus et évitez de porter des vêtements amples, des bijoux, des pantalons courts et des sandales. Relevez les cheveux au-dessus des épaules.
- Utilisez l'appareil uniquement à la lumière du jour ou sous un éclairage artificiel satisfaisant.
- Gardez toutes les surfaces extérieures exemptes d'huile et d'essence.

RÈGLES POUR UNE UTILISATION EN TOUTE SÉCURITÉ

- Évitez les démarrages accidentels. Soyez en position de démarrage lorsque vous tirez sur le cordon de démarrage. L'utilisateur et l'appareil doivent se trouver dans une position stable lors du démarrage. Consultez les Instructions de démarrage et d'arrêt.
- Ne posez l'appareil que sur une surface propre et stable lorsque le moteur tourne. Les débris tels que le gravier, le sable, la poussière, l'herbe, etc. pourraient être entraînés par une prise d'air et éjectés par l'ouverture d'expulsion, et endommager l'appareil, les objets environnants, ou causer des blessures graves aux personnes avoisinantes ou à l'utilisateur.
- Utilisez les outils appropriés. N'employez cet outil que pour son usage prévu.
- Ne forcez pas l'appareil. Il sera plus efficace et vous courrez moins de risques de blessures en l'utilisant de façon adéquate.
- N'essayez pas d'atteindre des branches trop éloignées et évitez de vous tenir sur des surfaces trop instables comme une échelle, un arbre, une pente raide, un toit, etc. Gardez toujours une position stable et un bon équilibre.
- Gardez toujours une prise ferme sur l'appareil lorsque vous l'utilisez.
- Gardez les mains, le visage et les pieds éloignés des parties en mouvement. N'essayez pas de toucher ou d'arrêter l'hélice lorsqu'elle tourne. N'utilisez pas l'appareil si les protections ne sont pas en place.
- N'insérez pas d'objets dans les ouvertures. N'utilisez pas l'appareil si une ouverture est obstruée ; enlevez la poussière et les débris et tout ce qui pourrait réduire le passage de l'air.
- Ne touchez pas au moteur ou au pot d'échappement. Ces pièces deviennent extrêmement chaudes lors du fonctionnement, même après l'arrêt de l'appareil.
- Ne faites pas tourner le moteur à une vitesse supérieure à celle qui est nécessaire pour effectuer le travail. Ne faites pas tourner le moteur à haut régime lorsque vous n'utilisez pas l'appareil.
- Arrêtez toujours le moteur lorsque l'utilisation est interrompue ou lorsque vous vous déplacez d'un endroit à l'autre.
- Si l'appareil heurte ou se prend dans un objet, arrêtez le moteur immédiatement et vérifiez que l'appareil n'a pas été endommagé. N'utilisez pas l'appareil avant d'avoir réparé les dommages. N'utilisez pas l'appareil avec des pièces endommagées ou ayant du jeu.
- Pour cet appareil, utilisez uniquement les pièces et accessoires de rechange du fabricant. Vous pouvez vous les procurer auprès de votre distributeur agréé. L'utilisation de pièces ou accessoires non agréés pourrait entraîner de graves blessures pour l'utilisateur, ou endommager l'appareil, et annuler votre garantie.
- Afin de réduire les risques d'incendie, remplacez le pare-étincelle et le pot d'échappement s'ils sont défectueux. Nettoyez l'herbe, les feuilles, les couches de graisse excessives et les dépôts de carbone du moteur et du pot d'échappement.

CONSIGNES DE SÉCURITÉ POUR L'HUILE ET LE CARBURANT



AVERTISSEMENT : L'essence est extrêmement inflammable. Les vapeurs qui s'en dégagent peuvent exploser si on y met le feu. Prenez les précautions suivantes.

- Stockez uniquement le carburant dans des conteneurs prévus spécifiquement à cet effet et approuvés pour le stockage de telles substances.
- Coupez toujours le moteur et laissez-le refroidir avant de remplir le réservoir d'essence. Ne retirez jamais le bouchon du réservoir de carburant et ne remplissez jamais ce dernier lorsque le moteur est chaud. Ne démarrez jamais l'appareil avant d'avoir bien revissé le bouchon du réservoir de carburant.
- Mélangez et ajoutez toujours le carburant en extérieur, dans une zone propre, bien aérée, à l'abri des étincelles ou des flammes. Ne fumez pas.
- Ne démarrez jamais l'appareil avant d'avoir bien revissé le bouchon du réservoir de carburant.
- Évitez tout ce qui pourrait enflammer le carburant renversé. L'essence s'étant échappée de l'appareil doit être essuyée immédiatement avant de démarrer l'appareil. Éloignez l'appareil d'au moins 9,1 m (30 pieds) du site et de la source du carburant avant de démarrer le moteur. Ne fumez pas.
- L'appareil ne doit pas être démarré ou utilisé à l'intérieur d'une pièce ou d'un bâtiment fermé. L'inhalation des fumées d'échappement peut être mortelle. Utilisez cet appareil uniquement en extérieur, dans une zone bien aérée.
- Assurez-vous que l'appareil ne présente pas de fuites de carburant.
- Dévissez lentement le bouchon du réservoir d'essence afin de réduire la pression.
- N'entreposez jamais l'appareil avec de l'essence dans le réservoir à l'intérieur d'un bâtiment où les vapeurs peuvent entrer en contact avec toute source de flammes (lampes témoin, etc.) ou d'étincelles (interrupteurs, moteurs électriques, etc.).
- Afin de réduire les risques d'incendie, remplacez les pare-étincelles et les pots d'échappement défectueux. Nettoyez l'herbe, les feuilles, les couches de graisse excessives et les dépôts de carbone du moteur et du pot d'échappement.
- Évitez les démarrages accidentels. Tenez-vous en position de démarrage lorsque vous tirez sur le cordon de démarrage. L'utilisateur et l'appareil doivent se trouver dans une position stable lors du démarrage.
- Ne touchez pas au moteur, à la transmission ou au pot d'échappement. Ces pièces deviennent extrêmement chaudes lors du fonctionnement, même après l'arrêt de l'appareil.
- Éteignez le moteur et débranchez la bougie pour effectuer son entretien ou sa réparation.

CONSIGNES DE SÉCURITÉ POUR SOUFFLEUR

- Arrêtez le moteur pour effectuer l'entretien, la réparation, pour installer ou enlever les tubes de soufflage. L'appareil doit être arrêté et l'hélice ne doit plus tourner pour éviter tout contact avec les lames en rotation.
- Ne jamais orienter le souffleur en direction de personnes ou d'animaux domestiques, ni en direction de fenêtres. Ne jamais diriger les débris soufflés en direction de personnes, d'animaux et de fenêtres. Faire particulièrement attention en soufflant les débris à proximité d'objets solides tels que des arbres, voitures, murs, etc.

CONSERVEZ CES INSTRUCTIONS

• SYMBOLES INTERNATIONAUX ET DE SÉCURITÉ •

Ce manuel de l'utilisateur décrit les symboles et pictogrammes de sécurité internationaux qui peuvent apparaître sur ce produit. Lisez ce manuel de l'utilisateur pour obtenir des informations complètes sur la sécurité, l'assemblage, l'utilisation, l'entretien et les réparations.

SYMBOLE	SIGNIFICATION
	• SYMBOLE D'ALERTE DE SÉCURITÉ Indique un danger, un avertissement ou une mise en garde. Ce symbole peut être combiné à d'autres symboles ou pictogrammes.
	• LISEZ LE MANUEL DE L'UTILISATEUR AVERTISSEMENT : Lisez le(s) manuel(s) de l'utilisateur et suivez toutes les consignes de sécurité et de prévention. Tout manquement peut entraîner des blessures graves pour les utilisateurs et/ou pour les personnes à proximité.
	• PORTEZ DES LUNETTES DE SÉCURITÉ ET DES PROTECTIONS AUDITIVES AVERTISSEMENT : Les objets projetés et le bruit peuvent entraîner des lésions oculaires et des pertes auditives. Portez toujours des protections oculaires conformes aux normes ANSI Z87.1-1989 et des protections auditives lorsque vous utilisez cet outil. Protégez-vous le visage avec un masque intégral au besoin.
	• ESSENCE SANS PLOMB Utilisez toujours de l'essence sans plomb fraîche et propre.
	• N'UTILISEZ PAS D'ESSENCE E85 DANS CET APPAREIL AVERTISSEMENT : Il a été prouvé que l'utilisation de carburant contenant plus de 10 % d'éthanol endommagera très certainement ce moteur et annulera la garantie.
	• COMMANDE MARCHE/ARRÊT MARCHE / DÉMARRAGE / FONCTIONNEMENT
	• COMMANDE MARCHE/ARRÊT ARRÊT ou STOP
	• LES OBJETS PROJETÉS ET LA TÊTE DE COUPE PEUVENT CAUSER DES BLESSURES GRAVES AVERTISSEMENT : De petits objets peuvent être projetés à grande vitesse et entraîner des blessures. Tenez-vous à l'écart du rotor tournant.
	• ÉLOIGNEZ LES PERSONNES SE TROUVANT À PROXIMITÉ AVERTISSEMENT : Faites reculer les personnes se trouvant à proximité, en particulier les enfants et les animaux, d'au moins 15 m (50 pieds) de la zone de travail.

RÈGLES POUR UNE UTILISATION EN TOUTE SÉCURITÉ

SYMBÔLE	SIGNIFICATION
	<ul style="list-style-type: none"> SURFACE CHAUDE AVERTISSEMENT : Ne touchez aucun des composants métalliques du moteur. Le moteur devient très chaud lors de l'utilisation et peut entraîner de graves brûlures. Laissez refroidir complètement le moteur avant d'entreprendre toute tâche d'entretien ou de réparation.
	<ul style="list-style-type: none"> HUILE Consultez le manuel de l'utilisateur pour connaître le type d'huile à utiliser.
	<ul style="list-style-type: none"> POIRE D'AMORÇAGE Appuyez sur la poire d'amorçage lentement et complètement, dix (10) fois.
	<ul style="list-style-type: none"> SOUFFLEURS – LES LAMES ROTATIVES PEUVENT INFLIGER DES BLESSURES GRAVES AVERTISSEMENT : Arrêtez le moteur et laissez l'hélice parvenir à l'arrêt complet avant d'installer ou de changer les tubes ou le sac et avant toute opération de nettoyage, d'entretien ou de réparation.

INFORMATIONS SUR L'HUILE ET LE CARBURANT

INSTRUCTIONS DE MÉLANGE HUILE/ESSENCE

	AVERTISSEMENT : L'essence est extrêmement inflammable. Les vapeurs qui s'en dégagent peuvent exploser si on y met le feu. Coupez toujours le moteur et laissez-le refroidir avant de remplir le réservoir de carburant. Ne fumez pas en remplissant le réservoir. Éloignez toute source d'étincelles ou de flammes vives de la zone.
	AVERTISSEMENT : Ajoutez du carburant en extérieur, dans un lieu propre, plan et bien aéré. Si de l'essence est renversée, essuyez-la immédiatement. Évitez tout ce qui pourrait enflammer le carburant renversé. Ne démarrez pas le moteur avant que les vapeurs de carburant ne se soient dissipées.
	AVERTISSEMENT : Enlevez le bouchon du réservoir lentement pour ne pas être blessé par les jets d'essence. Ne démarrez jamais l'appareil avant d'avoir bien revissé le bouchon du réservoir de carburant.

Prenez soin d'utiliser de l'essence sans plomb fraîche et propre et suivez à la lettre les instructions de mélange d'huile et d'essence.

Définition des carburants mélangés

	AVERTISSEMENT : L'utilisation de carburant contenant plus de 10 % d'éthanol endommagera très certainement ce moteur et annulera la garantie.
--	---

Les carburants d'aujourd'hui sont souvent un mélange d'essence et d'oxygénés comme l'éthanol, le méthanol ou l'éther MTBE qui absorbent l'eau. Utilisez le carburant dans un délai de 30 jours après l'achat. L'utilisation de carburants mélangés vieux de plus de 30 jours aura des conséquences sur les performances de l'appareil et la durée de vie du moteur.

Utilisation de carburants mélangés

Si vous ne pouvez éviter d'utiliser un carburant mélangé, suivez les conseils ci-dessous :

- Utilisez toujours un mélange de carburant frais, tel qu'expliqué dans le manuel de l'utilisateur.
- Agitez toujours le mélange de carburant avant d'alimenter l'appareil.
- Videz le réservoir et faites tourner le moteur jusqu'à l'assécher avant d'entreposer l'appareil.

Utilisation d'additifs pour carburant

Nous vous recommandons d'utiliser de l'huile pour moteur 2 temps de la marque du fabricant. Si elle n'est pas disponible, utilisez une huile de qualité pour moteur 2 temps à refroidissement par air en y ajoutant un additif, tel que le stabilisant de gaz STA-BIL® ou un produit équivalent.

Ajoutez 23 ml (0,8 oz) d'additif par gallon (3,8 litres) de carburant selon les instructions indiquées sur le bidon. N'ajoutez JAMAIS d'additifs directement dans le réservoir d'essence de l'appareil.

Mélange du carburant

Mélangez soigneusement l'huile pour moteur 2 temps avec de l'essence sans plomb dans un bidon séparé. Utilisez un rapport essence/huile de 40:1. Ne les mélangez pas directement dans le réservoir de carburant.

Si... l'appareil est livré avec bidon d'huile pour moteur 2 temps ; versez la totalité du bidon d'huile dans un gallon (3,8 litres) de carburant et mélangez soigneusement.

REMARQUE : 3,8 litres (1 gallon) d'essence sans plomb mélangés avec un flacon de 95 ml (3,2 oz) d'huile 2 temps donnent un rapport d'essence/huile de 40:1.

REMARQUE : Éliminez le mélange de carburant usagé conformément aux réglementations locales, régionales et nationales en vigueur.

INSTRUCTIONS D'UTILISATION

UTILISATION DU RÉGULATEUR DE VITESSE

- Dès que le moteur a démarré et qu'il est chaud, actionnez la gâchette pour accélérer l'appareil (Fig. 1).
- Pour des périodes d'utilisation plus longues et pour éviter l'engourdissement des doigts, placez le régulateur de vitesse en **position RAPIDE** pour augmenter progressivement ou maintenir la vitesse du moteur de l'appareil (Fig. 1). Lorsque vous appuyez sur le régulateur de vitesse, la gâchette s'enfonce dans la poignée.
- Pour diminuer la vitesse du moteur, déplacez le régulateur de vitesse vers la **position LENTE** : la gâchette revient alors en position de ralenti (Fig. 1).

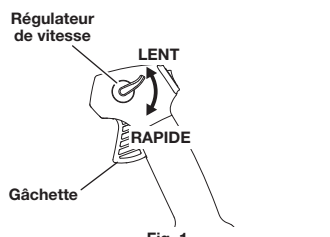

Fig. 1

PRISE DE L'APPAREIL

- Placez les sangles sur les épaules pour que le moteur repose sur le dos de l'utilisateur.
- Tirez sur les brides des sangles pour serrer ces dernières (Fig. 2).

REMARQUE : L'appareil doit être mis en marche avant toute prise en mains. Consultez les Instructions de démarrage et d'arrêt.

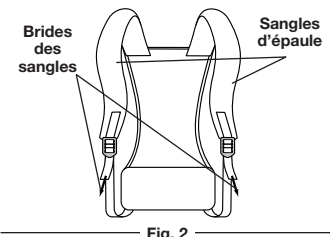

Fig. 2

DÉPOSE DE L'APPAREIL

- Tirez sur les languettes inférieures des boucles des sangles d'épaule pour les desserrer (Fig. 3).
- Retirez l'appareil.

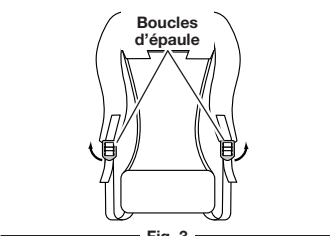

Fig. 3

POSITION ADÉQUATE POUR TENIR LE SOUFFLEUR

Avant de démarrer l'appareil, placez-vous en position de démarrage et assurez-vous de respecter les points suivants (Fig. 4) :

- L'utilisateur porte des lunettes de sécurité et une tenue appropriée.
- Si les conditions sont poussiéreuses, l'utilisateur porte un masque antipoussière.
- L'appareil est sécurisé et confortablement installé sur le dos de l'utilisateur.
- Le bras droit est légèrement plié et la main droite tient la manette des gaz.

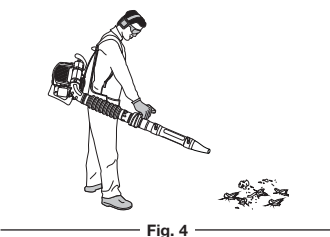

Fig. 4

CONSEILS D'UTILISATION

- Ne jamais diriger l'appareil vers quiconque lorsqu'il fonctionne.
- Tenez toujours l'appareil bien en main lorsque vous l'utilisez.
- Pour réduire le risque d'une perte auditive à cause du niveau sonore de l'appareil, portez systématiquement une protection auditive.
- Utilisez les outils à moteur uniquement à des heures raisonnables. Conformez-vous aux horaires indiqués par les autorités locales (généralement de 9h00 à 17h00, du lundi au samedi).
- Pour réduire le niveau sonore, utilisez le souffleur à sa plus basse vitesse possible pour effectuer le travail et limitez le nombre total d'équipements électriques utilisés en même temps.
- Contrôlez l'appareil avant toute utilisation, en particulier le pot d'échappement, les entrées d'air et les filtres à air afin de déceler la présence d'éventuels débris ou obstructions.
- Désagrégez grossièrement les débris à l'aide de râtaux et de balais avant d'utiliser le souffleur.
- En cas de poussière, humidifiez légèrement les surfaces.
- Économisez l'eau en utilisant des souffleurs plutôt que des tuyaux d'arrosage pour différents travaux de jardin et de pelouse, tels que le nettoyage des grillages, des terrasses, des grilles, des auvents et des jardins.

INSTRUCTIONS D'UTILISATION

- Faites attention aux enfants, animaux domestiques, fenêtres ouvertes, voitures qui viennent d'être lavées et soufflez les débris en toute sécurité dans la direction opposée.
- Utilisez l'accessoire de buse de soufflage au complet de façon à diriger le flux d'air plus près du sol.
- Nettoyez après avoir utilisé le souffleur ou d'autres appareils. Éliminez les débris de façon appropriée.
- Utilisez le régulateur de vitesse pour faciliter l'utilisation en continu.

APPLICATIONS

- Utilisez le souffleur autour des arbres, des arbustes, des parterres de fleurs et des zones difficiles à nettoyer.
- Utilisez le souffleur autour des bâtiments et pour d'autres tâches habituelles de nettoyage.
- Utilisez le souffleur pour nettoyer autour des murs, des parties en surplomb, des clôtures et des grillages.

CONSIGNES D'ENTRETIEN

PROGRAMME D'ENTRETIEN

Effectuez ces procédures d'entretien obligatoires aux fréquences indiquées dans le tableau d'entretien. Ces procédures devraient également avoir lieu lors de toute révision de début de saison.

REMARQUE : Certaines procédures d'entretien nécessitent des outils ou compétences spécifiques. Pour ces types de réparations, appelez le **1-800-800-7310** pour plus d'informations.

REMARQUE : Veuillez lire la déclaration EPA/Californie fournie avec l'appareil pour obtenir une liste complète des conditions et de la couverture s'appliquant aux dispositifs de contrôle des émissions, tels que le pare-étincelles, le pot d'échappement, le carburateur, etc.

FRÉQUENCE	ENTRETIEN REQUIS	VOIR
Toutes les 10 heures	Nettoyez et appliquez de l'huile sur le filtre à air	p. 7
Toutes les 25 heures	Vérifier l'état de la bougie ainsi que son écartement	p. 8

ENTRETIEN DU FILTRE À AIR

AVERTISSEMENT : La tête de coupe continue de tourner durant l'ajustement du ralenti. Portez des vêtements de sécurité et respectez toutes les consignes pour éviter des blessures graves.

Tout défaut d'entretien du filtre à air peut entraîner une baisse des performances ou des dégâts permanents au moteur.

- Ouvrez le couvercle du filtre à air et retirez le filtre à air (Fig. 5).
- Lavez le filtre avec du détergent et de l'eau. Rincez soigneusement et laissez-le sécher.
- Appliquez de l'huile pour moteur SAE 30 propre sur le filtre.
- Pressez le filtre pour répartir et enlever l'excédent d'huile.
- Remettez le filtre à air (Fig. 6).

REMARQUE : L'utilisation de l'appareil sans le filtre à air ANNULERA la garantie.

- Réinstallez le couvercle du filtre à air et appuyez jusqu'à ce qu'il soit parfaitement en place. (Fig. 5).

AJUSTEMENT DU RALENTI

Il est possible de régler la vitesse de ralenti du moteur. Une vis de réglage du ralenti se trouve entre le couvercle du filtre à air et le couvercle du moteur (Fig. 19).

REMARQUE : Un mauvais réglage peut sérieusement endommager votre appareil. Le réglage du carburateur doit être confié à magasin Sears ou un autre concessionnaire agréé.

Ajustez la vis de réglage du ralenti

Si, après avoir vérifié le niveau de carburant et nettoyé le filtre à air, le moteur ne tourne toujours pas au ralenti, ajustez la vis de réglage du ralenti comme suit :

- Démarrez le moteur et laissez-le chauffer conformément aux Instructions de démarrage et d'arrêt.
- Relâchez la gâchette et laissez tourner le moteur au ralenti. Si le moteur s'arrête, insérez un petit tournevis cruciforme entre le couvercle du filtre à air et le couvercle du moteur (Fig. 19). Tournez la vis de réglage du ralenti vers la droite, 1/8 de tour à la fois, jusqu'à ce que le moteur tourne au ralenti de façon régulière.

La vérification du niveau de carburant, le nettoyage du filtre à air et le réglage de la vitesse de ralenti devraient résoudre la plupart des problèmes du moteur. Dans le cas contraire et en présence des symptômes suivants :

- le moteur ne tourne pas au ralenti
- le moteur hésite et cale lors de l'accélération
- vous constatez une perte de puissance moteur : emmenez l'appareil dans un magasin Sears ou chez un concessionnaire agréé.

Apportez l'appareil chez un concessionnaire agréé.

REPLACEMENT DE LA BOUGIE D'ALLUMAGE

Utilisez une bougie de rechange de référence **753-06193** ou une bougie Champion de référence **RDJ7J**. L'écartement de la bougie doit être de 0,635 mm (0,025 po).

AVERTISSEMENT : Ne jamais gratter, sabler ou nettoyer les électrodes de la bougie d'allumage. Des saletés dans le moteur pourraient endommager le cylindre.

REPLACEMENT DE LA BOUGIE D'ALLUMAGE

Utilisez une bougie de rechange de référence **753-06193** ou **Champion RDJ7J**. L'espace doit être de 0,635 mm (0,025 pouce).

- Arrêtez le moteur et laissez-le refroidir.
- Saisissez fermement le fil de la bougie et tirez.
- Nettoyez bien l'espace autour de la bougie et retirez-la en tournant une douille de 5/8 pouce vers la gauche.
- Régulez l'écartement conformément aux indications, à l'aide d'une jauge d'épaisseur (Fig. 8).
- Installez la bougie en tournant vers la droite en respectant le couple indiqué :

- Serrez à : **110-120 in. • lb. (12.3-13.5 N • m) Ne serrez pas trop fort.**

Ne serrez pas trop fort.

NETTOYAGE

N'utilisez pas de détergents agressifs ou de produits d'entretien ménagers contenant des huiles aromatiques, telles que le pin ou le citron, et des solvants tels que le kérosène, qui peuvent endommager le boîtier en plastique ou la poignée. Utilisez une petite brosse pour nettoyer l'appareil et essuyez toute trace d'humidité avec un chiffon doux.

RANGEMENT

- N'entreposez jamais un appareil moteur à essence où les vapeurs peuvent entrer en contact avec d'éventuelles étincelles ou flammes nues.
- Laissez le moteur refroidir avant d'entreposer l'appareil.
- Gardez l'appareil sous clef pour éviter tout usage non autorisé et pour éviter qu'il soit endommagé.
- Entreposez l'appareil dans un endroit sec et bien aéré.
- Entreposez l'appareil hors de la portée des enfants.

ENTREPOSAGE À LONG TERME

Si vous comptez entreposer l'appareil pendant 30 jours ou plus, suivez la procédure ci-dessous :

- Videz tout le carburant du réservoir dans un récipient et éliminez-le conformément aux réglementations locales, régionales et nationales en vigueur.
- Démarrez le moteur et laissez-le tourner jusqu'à ce qu'il s'arrête par faute d'essence pour vous assurer que le moteur est bien vide, puis laissez-le refroidir.

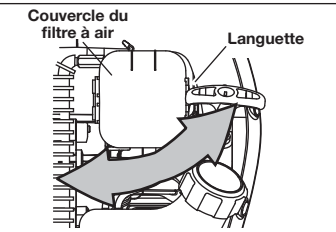

Fig. 5

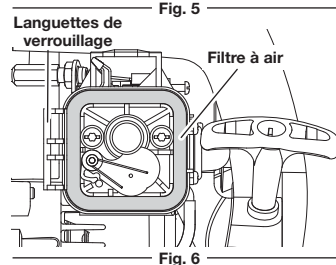

Fig. 6

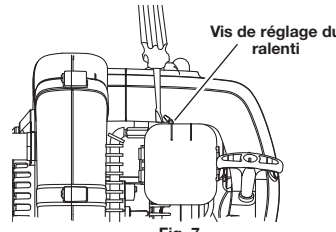

Fig. 7

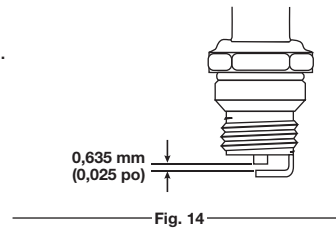

Fig. 14

CONSIGNES D'ENTRETIEN

3. Retirez la bougie et versez 3 à 5 gouttes d'huile moteur dans le cylindre. Tirez lentement sur le cordon de démarrage pour bien répartir l'huile et remettez la bougie en place.

REMARQUE : Retirez la bougie et videz toute l'huile se trouvant dans le cylindre avant d'essayer de démarrer l'appareil après l'entreposage.

4. Nettoyez soigneusement l'appareil et inspectez-le méticuleusement pour vérifier s'il n'y a pas de pièces détachées ou endommagées. Réparez ou remplacez les pièces endommagées et serrez tous les boulons et vis desserrés.

RÉSOLUTION DES PROBLÈMES

PROBLÈME	SOLUTION
LE MOTEUR NE DÉMARRE PAS, NE TOURNE PAS AU RALENTI OU N'ACCÉLÈRE PAS	
Réservoir de carburant vide	Remplissez le réservoir avec du carburant
Poire d'amorçage pas assez enfoncée	Pressez lentement la poire d'amorçage à dix reprises
Carburant trop vieux	Videz le réservoir de carburant et remplissez-le avec du carburant frais
Bougie encrassée	Nettoyez ou remplacez la bougie
Filtre à air bouché	Nettoyez ou remplacez le filtre à air
Vitesse de ralenti mal réglée	Ajustez la vitesse conformément aux indications de la section Ajustement du ralenti
LE MOTEUR MANQUE DE PUISSANCE OU CALE	
Carburant trop vieux	Videz le réservoir de carburant et remplissez-le avec du carburant frais
Bougie encrassée	Nettoyez ou remplacez la bougie

SPÉCIFICATIONS

APPAREIL *

Type de moteur	2 temps, à refroidissement par air
Cylindrée	25 cc
Régime au ralenti	3 200 – 4 400 t/min
Régime de fonctionnement.....	6 900 – 7 200 t/min
Écartement de bougie.....	0,635 mm (0,025 po)
Rapport essence/huile	40:1
Capacité du réservoir d'essence	591 ml (20 oz)
Poids approximatif de l'appareil (réservoir vide)	8,07 kg (17,8 lb)

* L'ensemble des caractéristiques sont basées sur les toutes dernières informations disponibles sur le produit à l'impression de ce guide. Nous nous réservons le droit d'effectuer des modifications à tout moment sans notification préalable.

YARD-MAN[®] by MTD

YM2BP

Sopladora de Mochila de 2 Tiempos

Manual del Operador

FASTGUIDE™

Sacar la unidad de su caja

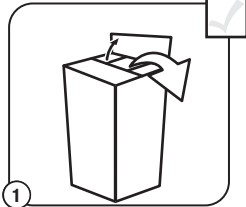

1 Saque todo el contenido de la caja.

Ensamblar la unidad

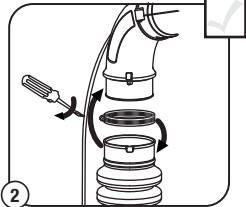

2 Ponga una abrazadera encima del extremo del tubo flexible y pase este extremo con la abrazadera por encima del tubo acodado. Apriete el tornillo de la abrazadera.

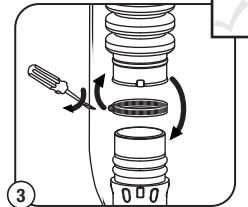

3 Ponga otra abrazadera en el otro extremo del tubo flexible y pase ambos por encima del extremo de arriba del tubo superior de la sopladora. Apriete el tornillo de la abrazadera.

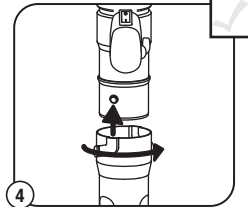

4 Inserte el tubo superior de la sopladora en el inferior y dele vuelta a este último en el sentido de las manecillas del reloj hasta que encaje en su lugar.

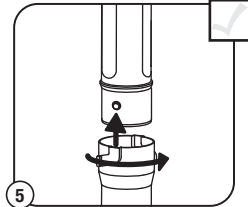

5 Inserte el tubo inferior de la sopladora en la boquilla y dele vuelta a esta última en el sentido de las manecillas del reloj hasta que encaje en su lugar. Amarre con la cincha plástica el cable del regulador al tubo acodado.

Ensamblar la unidad

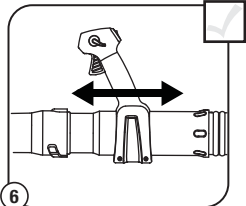

6 Afloje los 2 tornillos del control del regulador. Mueva el control del regulador a la posición que dé el mejor agarre y asegúrelo.

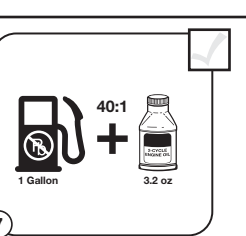

7 Mezcle bien en un recipiente aparte para combustible:
- 3.2 onzas líquidas de aceite para motor de 2 tiempos
- 1 galón de gasolina sin plomo
NOTA: No los mezcle directamente en el tanque de combustible.

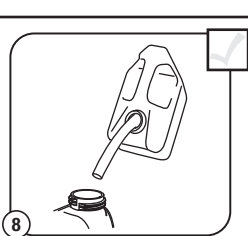

8 Coloque la unidad sobre una superficie llana y llene el tanque del combustible **NO** rebose el tanque.

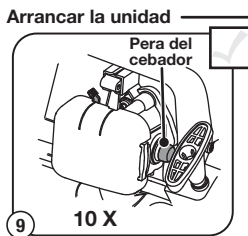

9 **Presione** la pera del cebador **10 veces** o hasta que se vea el combustible.

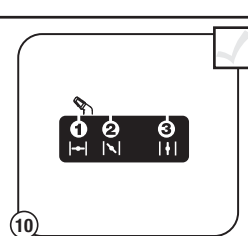

10 Mueva la palanca del obturador a la **Posición 1**.

Arrancar la unidad

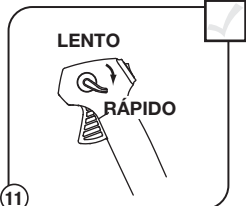

11 Mueva hacia abajo la perilla del control de crucero para ponerla en la posición **RÁPIDO (FAST)**.

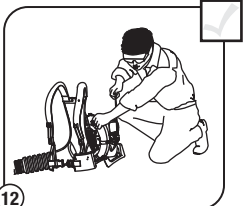

12 Agáchese en la posición de arranque.

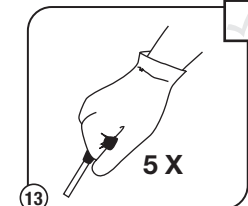

13 Tire de la cuerda de arranque **5 veces**.

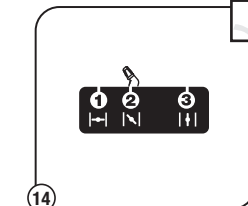

14 Mueva la palanca del obturador a la **Posición 2**.

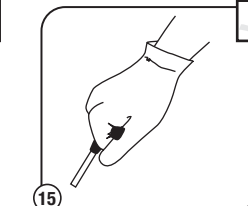

15 Tire la cuerda de **3 a 5 veces** para arrancar el motor. **Mantenga el control de crucero en la posición RÁPIDO** y deje que la unidad se caliente de 30 a 60 segundos.

Herramientas necesarias:

- Destornillador Phillips
- Destornillador Torx® T-20

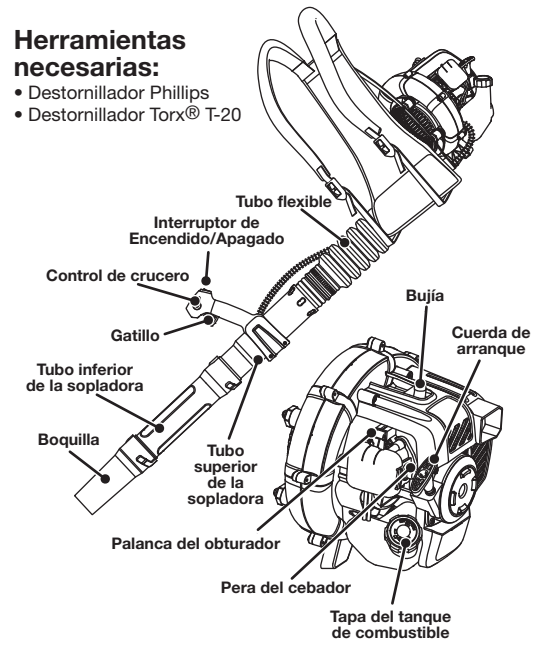

¿NO ARRANCÓ?

Si el motor falla, vuelva a colocar la palanca del obturador en la posición 2 y continúe calentándolo.

Si el motor no arranca, regrese al paso 6.

Si después de 2 intentos de arranque el motor no reacciona, mueva la palanca del obturador a la posición 3 y tire de la cuerda de arranque hasta que el motor eche a andar.

Parada la unidad

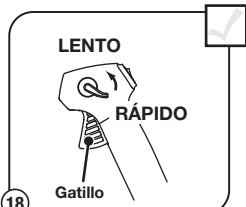

18 Libere el gatillo o el control de crucero. Deje que el motor se enfríe dejándolo funcionar en mínima.

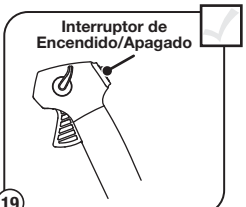

19 Oprima y mantenga oprimido el Control de encendido y apagado en la posición APAGADO (O) hasta que el motor se detenga por completo.



IMPORTANTE: LEA BIEN EL MANUAL DEL OPERADOR Y, AL OPERAR LA UNIDAD, SIGA LAS INSTRUCCIONES PARA EL FUNCIONAMIENTO SEGURO.

¿NECESITA AYUDA? Llame al 1-800-800-7310 en EE.UU. o al 1-800-668-1238 en Canadá

TABLA DE CONTENIDO

Normas para operarlo de manera segura.....	12
Información sobre el aceite y el combustible	13
Instrucciones de operación.....	14
Instrucciones de mantenimiento.....	14
Limpieza y almacenamiento	15
Localización y solución de problemas.....	15
Especificaciones	15
Garantía	16

Llame **1-800-800-7310** en EE.UU. o al **1-800-668-1238** en Canada para obtener una lista de distribuidores de servicio localizados cerca de usted. Para obtener más detalles sobre su unidad, visite nuestro sitio en **www.yardman.com** o **www.yardman.ca**.

NO REGRESE SU UNIDAD AL VENDEDOR. PARA SOLICITAR SERVICIO POR LA GARANTIA, DEBERA PRESENTAR PRUEBA DE SU COMPRA.

El servicio de esta unidad, ya sea durante o después del período cubierto por la garantía, debe ser realizado solamente por un proveedor de servicios autorizado y aprobado.

Antes de que empiece a ensamblar su nuevo equipo, por favor ubique la placa que contiene el modelo de la unidad y escriba esa información en el espacio en blanco aquí debajo. Aquí debajo se explica la muestra de una placa del modelo.

Toda la información, las ilustraciones y las especificaciones contenidas en este manual se basan en la información más reciente disponible en el momento de impresión del manual. Nos reservamos el derecho de hacer cambios en cualquier momento sin aviso previo.

Copyright© 2010 MTD SOUTHWEST INC. Todos los derechos reservados.

NORMAS PARA OPERARLO DE MANERA SEGURA

PROPOSICIÓN 65 DEL ESTADO DE CALIFORNIA

	ADVERTENCIA	
LOS GASES DE ESCAPE DEL MOTOR DE ESTE EQUIPO CONTIENEN PRODUCTOS QUÍMICOS DE LOS QUE EL ESTADO DE CALIFORNIA TIENE CONOCIMIENTO PROVOCAN CÁNCER, MALFORMACIONES CONGÉNITAS U OTROS DAÑOS AL SISTEMA REPRODUCTOR.		

NOTA SOBRE EL PARACHISPAS

NOTA: Para usuarios de la Zona Forestal de EE. UU., y los estados de California, Maine, Oregón y Washington. Todas las Zonas Forestales de los EE.UU. y el estado de California (Códigos de Recursos Públicos 4442 y 4443), Oregón y Washington requieren, según la ley, que ciertos motores de combustión interna que operen en el bosque y/o en zonas cubiertas de hierba, se encuentren equipados con un parachispas, sean mantenidos en buen estado de funcionamiento, o que el motor sea construido, equipado y mantenido, para prevenir incendios. Compruebe con sus autoridades estatales o locales las regulaciones relacionadas con estos requisitos. Si no cumple con estos requisitos podría estar sujeto a responsabilidad civil o a una multa. **Esta unidad viene equipada de fábrica con un parachispas.** Si necesita reemplazarlo, pídale a su DISTRIBUIDOR DE SERVICIO LOCAL instalarle la **Pieza Accesorio #753-05900 del ensamblaje del silenciador.**

El propósito de los símbolos de seguridad es llamar su atención sobre posibles peligros. Los símbolos de seguridad, y sus explicaciones, merecen toda su atención y comprensión. Las advertencias de seguridad no eliminan ningún peligro por sí mismas. Las instrucciones o advertencias que ofrecen no sustituyen a las medidas adecuadas de prevención de accidentes.

SÍMBOLO	SIGNIFICADO
	ALERTA DE SEGURIDAD: Indica peligro, advertencia o precaución. Debe prestar atención para evitar graves lesiones personales. Puede utilizarse junto a otros símbolos o pictografías.
NOTA:	Indica información o instrucciones de vital importancia para la operación o el mantenimiento del equipo.
	PELIGRO: El no obedecer una advertencia de seguridad puede conducir a que usted u otras personas sufran graves lesiones. Siga siempre las precauciones de seguridad para reducir el riesgo de incendio, descarga eléctrica o lesiones personales.
	ADVERTENCIA: El no obedecer una advertencia de seguridad puede resultar en que usted u otras personas sufran lesiones. Siga siempre las precauciones de seguridad para reducir el riesgo de incendio, descarga eléctrica o lesiones personales.
	PRECAUCIÓN: El no obedecer una advertencia de seguridad puede resultar en daño a la propiedad o a que usted u otras personas sufran lesiones personales. Siga siempre las precauciones de seguridad para reducir el riesgo de incendio, descarga eléctrica o lesiones personales.

• INSTRUCCIONES DE SEGURIDAD IMPORTANTES •

LEA TODAS LAS INSTRUCCIONES ANTES DE OPERAR LA UNIDAD

INSTRUCCIONES DE SEGURIDAD GENERALES

	ADVERTENCIA: Deben seguirse todas las normas de seguridad cuando se opera la unidad. Lea estas instrucciones antes de operar la unidad a fin de garantizar la seguridad del operador y de cualquier otra persona presente. Guarde estas instrucciones para poder usarlas más adelante.
--	---

- Lea las instrucciones cuidadosamente. Familiarícese con los controles y el uso adecuado de la unidad.
- No opere esta unidad si está cansado, enfermo, o bajo los efectos del alcohol, drogas o medicamentos.
- Los niños y los adolescentes menores de 15 años de edad no deben usar la unidad. Los adolescentes pueden hacerlo bajo la supervisión de un adulto.
- Todos los dispositivos de protección y los accesorios de seguridad deben estar instalados adecuadamente antes de operar la unidad.
- Inspeccione la unidad antes de usarla. Cambie las piezas dañadas. Verifique que no haya fugas de combustible. Asegúrese de que todos los sujetadores estén colocados y asegurados. Cambie las piezas rajadas, melladas o dañadas de cualquier forma. No opere la unidad si tiene piezas flojas o dañadas.
- Inspeccione cuidadosamente el área antes de encender la unidad. Elimine todos los escombros y los objetos duros o filosos tales como cristales, alambres, etc.
- Aleje a los niños, personas presentes y animales domésticos. Mantenga todos los niños, personas presentes y animales domésticos a un radio de por lo menos 50 pies (15 m); aun así puede existir riesgo de que vuelen objetos contra las personas presentes. Debe sugerir a los presentes que usen protección para los ojos. Si alguien se le acerca, pare la unidad de inmediato.
- Oprima el control del regulador y compruebe que regresa automáticamente a la posición de mancha en vacío. Haga todos los ajustes o reparaciones antes de usar la unidad.
- No guarde nunca la unidad con combustible en el tanque, ni dentro de un edificio donde las emanaciones puedan alcanzar una llama viva (luces pilotos, etc.) o chispas (interruptores, motores eléctricos, etc.).
- Espere a que el motor se enfríe antes de guardar o transportar la unidad. Cerciórese de que la unidad esté segura al transportarla.
- Guarde la unidad en un lugar seco, ya sea bajo llave o en un sitio alto, a fin de evitar que sea utilizado por personas no autorizadas o que se dañe. Manténgala fuera del alcance de los niños.
- No moje nunca ni rocíe la unidad con agua ni con ningún otro líquido. Mantenga las manijas secas, limpias y sin residuos. Limpie la unidad después de cada uso, lea las Instrucciones de Limpieza y Almacenamiento.
- Guarde estas instrucciones. Consúltelas con frecuencia y utilícelas para enseñar a otros usuarios. Si le presta esta unidad a alguien, préstele también estas instrucciones.
- Nunca arranque ni opere la unidad dentro de una habitación o edificio cerrado. Respirar los vapores de escape puede ocasionarle la muerte. Opere esta unidad solamente en un área exterior bien ventilada.
- Use espejuelos o gafas de seguridad que indiquen que cumplen con las normas ANSI Z87.1-1989 y que estén marcados como tal. Use protección para las orejas u oídos cuando opere esta unidad.
- Nunca opere la unidad sin haber conectado el equipo adecuado.
- Para reducir el peligro de pérdida de audición relacionada con nivel(es) de ruido, use siempre protección para las orejas u oídos al operar esta unidad.
- Use pantalones largos y gruesos, botas, guantes y camisa de mangas largas. No use ropa holgada, alhajas, pantalones cortos, sandalias, ni permanezca descalzo. Asegure su cabello sobre el nivel de los hombros.
- Use la unidad únicamente con la luz del día o con buena luz artificial.
- Mantenga las superficies exteriores libres de aceite y combustible.
- Evite los arranques accidentales. Debe estar en la posición de arranque siempre que tire de la cuerda. El operador y la unidad deben estar en una posición estable durante el arranque. Consulte las Instrucciones de Arranque y Apagado.

NORMAS PARA OPERARLO DE MANERA SEGURA

- Mientras el motor esté funcionando, no coloque el equipo sobre ninguna superficie, excepto sobre un área limpia y sólida. La toma de aire pudiera recoger residuos tales como gravilla, arena, polvo, hierba, etc., los que luego serían lanzados por la abertura de descarga, dañando de esta forma la unidad, la propiedad, u ocasionar lesiones graves a las personas presentes o al operador.
- Use la herramienta correcta. Use esta herramienta solamente para el propósito previsto.
- No fuerce el equipo. El equipo funcionará mejor y con menos probabilidad de accidentes a la velocidad para la que fue diseñado.
- No intente alcanzar demasiado lejos ni lo use desde superficies inestables como escaleras, árboles, pendientes pronunciadas, techos, etc. Mantenga siempre la posición y el equilibrio adecuados.
- Sostenga siempre la unidad con firmeza cuando la esté operando.
- Mantenga las manos, la cara y los pies lejos de todas las partes móviles. No toque ni trate de detener el impelente cuando esté girando. No opere la unidad sin tener los protectores en su lugar.
- No ponga ningún objeto en las aberturas. No opere la unidad si alguna de las aberturas está obstruida; manténgala libre de mugre, residuos y cualquier otra cosa que pueda reducir el flujo de aire.
- No toque el motor ni el silenciador. Estas partes se calientan mucho durante el funcionamiento y se mantienen así aun después de apagarse la unidad.
- No opere el motor a una velocidad mayor que la necesaria para realizar el trabajo. No ponga a funcionar el motor a alta velocidad si no lo está usando.
- Apague siempre el motor cuando demore el corte o cuando camine de un lugar a otro.
- Si golpea o se enreda con un objeto extraño, pare el motor de inmediato y compruebe si ha habido algún daño. No ponga a funcionar el equipo antes de reparar el daño. No opere la unidad si tiene piezas flojas o dañadas.
- Use únicamente piezas de repuesto y accesorios del fabricante original para esta unidad. Se encuentran disponibles en el distribuidor autorizado. El uso de piezas o accesorios que no sean genuinos puede ocasionarle lesiones graves al usuario o dañar la unidad y anular la garantía.
- Para evitar el peligro de incendio, reemplace el silenciador y parachispas defectuosos. Mantenga el motor y el silenciador sin hierbas, hojas, grasa excesiva, e incrustaciones de carbón.

SEGURIDAD SOBRE EL ACEITE Y COMBUSTIBLE

	ADVERTENCIA: La gasolina es altamente inflamable y sus gases pueden explotar si se encienden. Tome las siguientes precauciones.
--	--

- Almacene el combustible solamente en los recipientes diseñados y aprobados específicamente para estos materiales.
- Pare siempre el motor y deje que se enfríe antes de llenar el tanque de combustible. No quite nunca la tapa del tanque de combustible ni eche combustible cuando el motor esté caliente. No opere nunca la unidad si la tapa del combustible no está bien asegurada en su lugar.
- Mezcle o eche siempre el combustible en un área exterior bien ventilada y limpia, donde no haya chispas ni llamas. No fume.
- No opere nunca la unidad si la tapa del combustible no está bien asegurada en su lugar.
- Evite el peligro de incendio debido a combustible derramado. Limpie de inmediato todo combustible derramado de la unidad antes de encenderla. Antes de arrancar la unidad, aleje la unidad a una distancia de 30 pies (9.1 m) como mínimo del lugar de abasto de combustible. No fume.
- Nunca arranque ni opere la unidad dentro de una habitación o edificio cerrados. Respirar los gases de escape puede ser fatal. Opere esta unidad solamente en un área exterior bien ventilada.
- Verifique que la unidad no tenga fugas de combustible.
- Afloje la tapa del tanque de combustible lentamente para disipar la presión del mismo.
- No guarde nunca la unidad con combustible en el tanque ni dentro de una edificación en la que los gases puedan ponerse en contacto con una llama expuesta (luces pilotos, etc.) o chispas (interruptores, motores eléctricos, etc.).
- Para evitar el peligro de incendio, reemplace el silenciador y parachispas defectuosos. Mantenga el motor y el silenciador sin hierbas, hojas, grasa excesiva e incrustaciones de carbón.
- Evite los arranques accidentales. Debe estar en la posición de arranque siempre que tire de la cuerda. El operador y la unidad deben estar en una posición estable durante el arranque.
- No toque el motor, el bastidor del engranaje ni el silenciador. Estas partes se ponen extremadamente calientes durante el funcionamiento y aun después de apagada la unidad.
- Apague el motor y desconecte la bujía para darle mantenimiento o hacer una reparación.

INSTRUCCIONES DE SEGURIDAD DEL SOPLADOR

- Apague el motor para realizar el mantenimiento, reparaciones o para instalar o quitar los tubos del soplador. Para evitar el contacto con las aspas giratorias, se debe parar la unidad y esperar a que el impelente no dé más vueltas.
- Nunca apunte la sopladora ni los residuos hacia las personas, animales o contra las ventanas. Dirija siempre los residuos lejos de las personas, animales y ventanas. Tenga mucho cuidado al soplar los residuos cerca de objetos masivos como árboles, automóviles, paredes, etc.



GUARDE ESTAS INSTRUCCIONES

• SÍMBOLOS INTERNACIONALES Y DE SEGURIDAD •

Este manual del operador describe símbolos y pictografías internacionales y de seguridad que posiblemente aparezcan en este producto. Lea el manual del operador para obtener información completa acerca de la seguridad, el ensamblaje, la operación, el mantenimiento y la reparación.



SÍMBOLO	SIGNIFICADO
	• SÍMBOLO DE ALERTA DE SEGURIDAD Indica peligro, advertencia o precaución. Puede utilizarse junto a otros símbolos o pictografías.
	• LEA EL MANUAL DEL OPERADOR ADVERTENCIA: Lea el manual o los manuales del operador y siga todas las advertencias e instrucciones de seguridad. No hacerlo puede ocasionar lesiones graves al operador y/o a las personas presentes.
	• USE PROTECCIÓN PARA LOS OJOS Y OÍDOS ADVERTENCIA: Los objetos que salen volando y el ruido fuerte pueden ocasionar lesiones oculares severas y pérdida de la audición. Póngase gafas o lentes de protección que cumplan con las normas ANSI Z87.1-1989 y protección para los oídos cuando opere esta unidad. De ser necesario, use un protector de cara entera
	• COMBUSTIBLE SIN PLOMO Use siempre combustible limpio, fresco y sin plomo
	• NO USE COMBUSTIBLE E85 EN ESTA UNIDAD ADVERTENCIA: Se ha comprobado que es probable que el combustible con más de un 10% de etanol dañe este motor, lo que anulará la garantía.
	• CONTROL DE ENCENDIDO Y APAGADO ENCENDIDO / ARRANQUE / EN MARCHA
	• CONTROL DE ENCENDIDO Y APAGADO APAGADO o PARADA
	• LOS OBJETOS QUE SALEN VOLANDO Y LA CUCHILLA GIRATORIA PUEDEN OCASIONAR LESIONES GRAVES ADVERTENCIA: Los objetos pequeños pueden ser lanzados a gran velocidad y ocasionar lesiones. Manténgase alejado del rotor cuando esté girando.
	• MANTENGA ALEJADOS A LOS ESPECTADORES ADVERTENCIA: Manténgase alejado a una distancia mínima de 50 pies (15 m) de todas las personas, especialmente niños y animales domésticos que se encuentren a su alrededor.
	• SUPERFICIE CALIENTE ADVERTENCIA: No toque ninguno de los componentes metálicos del motor. El motor se pone extremadamente caliente durante el funcionamiento y puede ocasionar graves quemaduras. Deje que la unidad se enfríe completamente antes de hacerle cualquier mantenimiento o servicio.

NORMAS PARA OPERARLO DE MANERA SEGURA

SYMBOLE	SIGNIFICATION
	<ul style="list-style-type: none"> ACEITE Consulte el tipo de aceite adecuado en el manual del operador.
	<ul style="list-style-type: none"> PERA DEL CEBADOR Oprima lentamente y por completo la pera del cebador, 10 veces
	<ul style="list-style-type: none"> LAS SOPLADORAS- CUCHILLAS GIRATORIAS DEL ROTOR PUEDEN CAUSAR LESIONES GRAVES ADVERTENCIA: Pare el motor y permita que el rotor se detenga antes de instalar o cambiar tubos o la bolsa, o antes de limpiar o hacerle cualquier mantenimiento.

INFORMACIÓN SOBRE EL ACEITE Y EL COMBUSTIBLE

INSTRUCCIONES PARA MEZCLAR EL ACEITE Y EL COMBUSTIBLE

	ADVERTENCIA: La gasolina es sumamente inflamable. De prenderse, los gases pueden hacer explosión. Pare siempre el motor y deje que se enfríe antes de llenar el tanque de combustible. No fume mientras llena el tanque. Mantenga alejadas del área las chispas y llamas expuestas.
	ADVERTENCIA: Quite lentamente la tapa de combustible a fin de evitar lesiones por salpicaduras. No opere nunca la unidad si la tapa del combustible no está bien asegurada en su lugar.
	ADVERTENCIA: Eche el combustible en un área exterior llana y bien ventilada. Limpie de inmediato todo el combustible derramado. Evite el peligro de incendio debido a combustible derramado. No arranque el motor hasta que no se hayan disipado los vapores de combustible.

Asegúrese de usar un combustible fresco, limpio y sin plomo y siga atentamente las instrucciones para mezclar adecuadamente el combustible/ aceite.

Definición de combustibles mezclados

	ADVERTENCIA: El combustible que contiene una porción mayor del 10% de etano posiblemente dañará el motor y anulará la garantía.
--	--

Los combustibles actuales con frecuencia son una mezcla de gasolina e hidrocarburos oxigenados como el etanol, el metanol o MTBE (éter), los que absorben agua. Use combustible que tenga menos de 30 días de haber sido comprado. Los combustibles mezclados con más de 30 días afectarán el rendimiento y la vida útil del motor.

Uso de combustibles mezclados

Si el uso de combustible mezclado es inevitable, siga las precauciones recomendadas:

- Utilice siempre la mezcla fresca de combustible indicada en su manual del operador
- Agite siempre la mezcla de combustible antes de abastecer la unidad
- Drene el tanque y eche a andar el motor en seco antes de guardar la unidad

Uso de aditivos para el combustible

En esta unidad se recomienda usar el aceite para motor de 2 tiempos del fabricante. Si no es posible, utilice un buen aceite para motores de 2 tiempos enfriados por aire elaborado con un aditivo como el estabilizador de gasolina STA-BIL® o similar.

Agregue 0.8 onzas (23 ml) de aditivo por galón de combustible según las instrucciones del recipiente. No añada NUNCA los aditivos directamente en el tanque de combustible de la unidad.

Mezclar el combustible

Mezcle bien el aceite para motor de 2 tiempos con combustible sin plomo en la proporción correcta, en una lata aparte para combustible. Use una proporción de combustible/aceite 40:1 No los mezcle directamente en el tanque de combustible del motor.

SI... La unidad vino con una botella de aceite para motor de 2 tiempos, vierta la botella entera en 1 galón de gasolina y mézclelos bien.

NOTA: Un galón (3.8 litros) de combustible sin plomo mezclado con una botella de 3.2 oz. (95 ml) de aceite para motores de 2 tiempos representa una proporción de combustible/aceite 40:1.

NOTA: Deseche la mezcla vieja de combustible/aceite conforme a las regulaciones federales, estatales y locales.

INSTRUCCIONES DE OPERACIÓN

CÓMO USAR EL CONTROL DE CRUCERO

- Una vez que el motor arranque y se caliente, apriete el gatillo para acelerar la unidad según sea necesario (Fig. 1).
- Para funcionamientos prolongados y eliminar la posibilidad de fatiga en el dedo, mueva el control de crucero a la **posición RÁPIDO (FAST)** a fin de aumentar poco a poco, o mantener, la velocidad del motor de la unidad (Fig. 1). Cuando oprima el control de crucero, el gatillo retrocederá hacia la manija.
- Para disminuir la velocidad del motor, mueva el control de crucero a la **posición LENTO (SLOW)** y el gatillo regresará a la posición de marcha en vacío (Fig. 1).

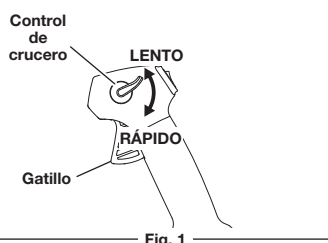

Fig. 1

PONERSE LA UNIDAD

- Póngase las correas sobre los hombros de modo que el motor descansa sobre su espalda.
- Hale los tirantes de las correas hacia abajo para apretarlas (Fig. 2).

NOTA: Debe arrancar la unidad antes de ponérsela encima. Vea las Instrucciones de Arranque /Apagado.

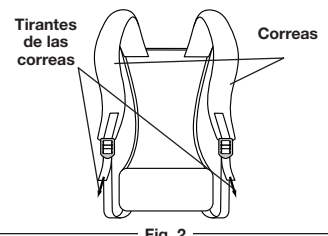

Fig. 2

QUITARSE LA UNIDAD

- Enderece las lengüetas de la parte de abajo de las hebillas de las correas para soltarlas (Fig. 3).
- Quítese la unidad.

SOSTENER LA SOPLADORA

Antes de trabajar con la unidad, párese en la posición de operación y compruebe que (Fig. 4):

- Lleva puesta protección para los ojos y ropa adecuada.
- Si la operación levanta polvo, lleva puesta una máscara facial.
- La unidad está segura y cómoda sobre su espalda.
- El brazo derecho esté ligeramente arqueado y la mano derecha agarrando el control del regulador.

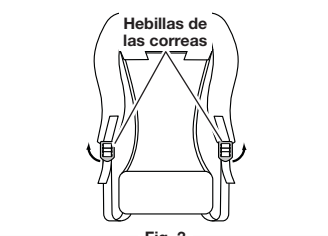

Fig. 3

RECOMENDACIONES DE OPERACIÓN

- No dirija nunca la unidad hacia ninguna persona mientras esté funcionando.
- Sujete siempre la unidad firmemente al operarla.
- La protección de los oídos se exige a fin de reducir el riesgo de pérdida de la audición relacionada con el o los niveles sonoros.
- Utilice las herramientas motorizadas solamente en horarios razonables. Aténgase a los horarios indicados por los reglamentos de la localidad. Usualmente se recomienda el horario entre 9:00 am a 5:00 pm, de lunes a sábado.
- Para reducir los niveles de ruido, opere las sopladoras motorizadas a la velocidad más baja posible para hacer el trabajo y limite la cantidad de equipos empleándose a la vez.
- Compruebe la unidad antes de operarla, en particular, que el silenciador, la toma de aire y los filtros estén limpios y sin obstrucciones.
- Utilice rastrillos y escobas para aflojar la suciedad antes de soplar.
- En condiciones polvorientas, humedadza ligeramente las superficies.
- Ahorre agua utilizando sopladoras motorizadas en lugar de mangueras en numerosas tareas de patio y jardín, entre ellas, la limpieza de suciedades de cercas metálicas, patios, asadores, pórticos y jardines.
- Vigile que no haya niños, animales domésticos, ventanas abiertas o autos recién lavados y sople lejos la basura, de forma segura.
- Use la extensión completa de la boquilla de la sopladora de modo que la corriente de aire pueda trabajar cerca del suelo.

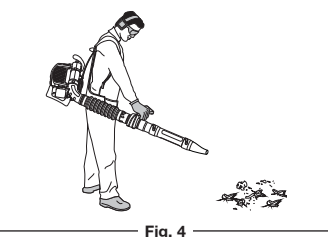

Fig. 4

INSTRUCCIONES DE OPERACIÓN

- Limpie bien las sopladoras y los demás equipos después de usarlos. Elimine los residuos como se debe.
- Utilice el control de crucero para facilitar el funcionamiento continuo.

APLICACIONES

- Utilice la sopladora para limpiar árboles, arbustos, canchales de flores y áreas difíciles.
- Use la unidad en los alrededores de edificios y en otras labores normales de limpieza.
- Use la sopladora en los alrededores de muros, voladizos, cercas y mallas metálicas.

INSTRUCTIONS D'ENTRETIEN ET RÉPARATIONS

PROGRAMA DE MANTENIMIENTO

Lleve a cabo los procedimientos necesarios de mantenimiento con la frecuencia indicada en la tabla. Estos procedimientos deberían también formar parte de cualquier afinamiento de temporada.

NOTA: Es posible que algunos procedimientos de mantenimiento precisen de herramientas o habilidades especiales. Para informarse más acerca de estos tipos de reparaciones, llame al **1-800-800-7310**.

NOTA: Para ver la lista completa de términos y la cobertura de los dispositivos de control de emisiones como parachispas, silenciador, carburador, etc., lea la declaración de California/ EPA que viene junto con la unidad.

FRECUENCIA	MANTENIMIENTO NECESARIO	OBSERVAR
Cada 10 horas	Limpie y vuelva a engrasar el filtro de aire	p. 12
Cada 25 horas	Revise la abertura de la bujía de encendido y el estado en que se encuentra	p. 12

MANTENIMIENTO DEL FILTRO DE AIRE

	ADVERTENCIA: El cabezal de corte girará durante los ajustes de la marcha en vacío. Use ropa de protección y observe todas las instrucciones de seguridad para evitar lesiones personales graves.
--	---

No dar mantenimiento al filtro de aire correctamente puede hacer que el motor funcione mal o causarle daño permanente.

- Abra la cubierta del filtro de aire y sáquelo (Fig. 5).
- Lave el filtro con detergente y agua. Enjuague bien el filtro y déjelo secar.
- Aplicque al filtro aceite limpio de motor SAE 30.
- Exprima el filtro para esparcir y eliminar el exceso de aceite.
- Vuelva a colocar el filtro de aire en la tapa del filtro de aire (Fig. 6).

NOTA: Si opera la unidad sin el filtro de aire, la garantía será ANULADA.

- Vuelva a instalar la tapa del filtro de aire y presione hacia abajo hasta que encaje en su lugar (Fig. 5).

AJUSTE DE LA VELOCIDAD DE MARCHA EN VACÍO

La velocidad de marcha en vacío del motor se puede ajustar. Hay un tornillo de regulación de marcha en vacío entre la tapa del filtro de aire y la carcasa del motor de arranque (Fig. 10).

NOTA: Los ajustes negligentes pueden dañar la unidad. Los ajustes del carburador deben ser hechos por un distribuidor de servicio autorizado.

Después de verificar la mezcla de combustible y limpiar el filtro de aire, el motor aún no funciona en marcha en vacío. Ajuste el tornillo de velocidad de marcha en vacío de la forma siguiente:

- Arranque el motor y déjelo funcionar un minuto.
- Suelte el gatillo del interruptor y deje que el motor se mantenga en marcha en vacío. Si el motor se detiene, inserte un destornillador pequeño phillips en el tornillo de ajuste de marcha en vacío y gírelo **en sentido de las agujas del reloj** 1/8 de vuelta cada vez hasta que el motor funcione bien en marcha en vacío.
- Si al parecer el motor está funcionando en marcha en vacío muy rápido, gire el tornillo **en sentido contrario a las agujas del reloj** 1/8 de vuelta cada vez (según sea necesario) para reducir la marcha en vacío.

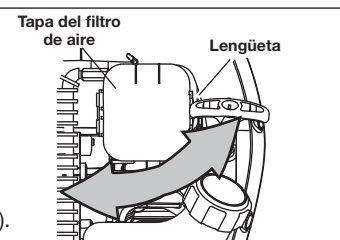

Fig. 5

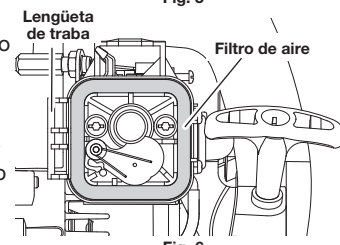

Fig. 6

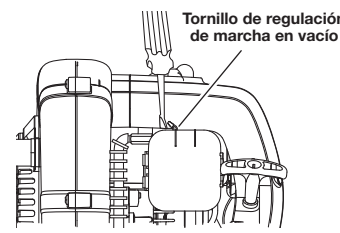

Fig. 7

Comprobar la mezcla de combustible, limpiar el filtro de aire y ajustar la marcha en vacío, deberían resolver la mayoría de los problemas del motor. De lo contrario y ser cierto todo lo siguiente:

- el motor no funciona en marcha en vacío
- el motor falla o se cala al acelerar
- hay una pérdida de potencia del motor

Lleve la unidad a un distribuidor de servicio calificado.

CAMBIAR LA BUJÍA DE ENCENDIDO

Use la pieza de repuesto No. **753-06193** o una bujía **Champion RDJ7J**. La abertura correcta de la bujía es de 0.025 pulgadas (0.635 mm).

- Detenga el motor y déjelo enfriar.
- Agarre firmemente la bujía y hálela.

	ADVERTENCIA: No sople, raspe ni limpie los electrodos con arena. La arenisca en el motor puede dañar el cilindro.
---	--

- Limpie alrededor de la bujía y quítela con un cubo de 5/8 de pulgada desenroscando en sentido contrario a las agujas del reloj.
- Ajuste la abertura de la bujía conforme a las especificaciones, utilizando un calibrador de hoja (Fig. 11).
- Instale la bujía girándola en sentido de las agujas del reloj y apretando como se estipula:
 - Apriete a: **110-120 pulg •lb. (12.3-13.5 N•m)**

No apriete demasiado.

LIMPIEZA

No use detergentes fuertes o limpiadores caseros que contienen aceites esenciales como de pino y limón, o solventes como el queroseno, que pueden dañar la caja de plástico o la manija. Use un cepillo pequeño para limpiar la unidad y seque la humedad con un paño suave.

ALMACENAMIENTO

- No guarde nunca la unidad con combustible en el tanque en un lugar en el que las emanaciones puedan ponerse en contacto con una llama expuesta o chispas.
- Espera a que el motor se enfríe para guardar la unidad.
- Guarde la unidad con llave para evitar su daño o uso no autorizado.
- Guarde la unidad en un lugar seco y bien ventilado.
- Guarde la unidad fuera del alcance de los niños.

ALMACENAMIENTO A LARGO PLAZO

Si tiene planeado guardar la unidad durante 30 días o más, utilice el siguiente procedimiento:

- Drene todo el combustible del tanque hacia un contenedor y deséchelo conforme a las regulaciones federales, estatales y locales.
 - Arranque el motor y déjelo funcionar hasta que se cale para asegurarse de haber consumido todo el combustible y déjelo enfriar.
 - Quite la bujía de encendido y eche de 3 a 5 gotas de aceite de motor en el cilindro. Tire lentamente de la cuerda de arranque para distribuir el aceite y vuelva a colocar la bujía.
- NOTA:** Saque la bujía y drene todo el aceite del cilindro antes de intentar arrancar de nuevo la unidad después de estar almacenada.
- Limpie bien la unidad e inspeccione si hay piezas sueltas o dañadas. Repare o reemplace las piezas y apriete los tornillos, tuercas o pernos sueltos.

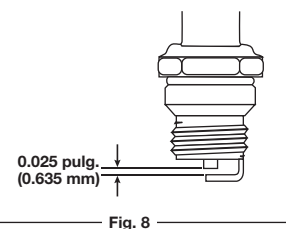

Fig. 8

LOCALIZACIÓN Y SOLUCIÓN DE PROBLEMAS

PROBLEMA	SOLUCIÓN
EL MOTOR NO ARRANCA, NI FUNCIONA EN MANCHA EN VACÍO, NI ACELERA	
El tanque de combustible está vacío	Llene el tanque de combustible con combustible
La pera del cebador no se oprimió lo suficiente	Oprima despacio la pera del cebador unas 10 veces
Combustible viejo	Drene el tanque de gasolina y añada combustible fresco
Bujía corroída	Cambie o limpie la bujía de encendido
El filtro de aire está obstruido	Cambie o limpie el filtro de aire
Velocidad de mancha en vacío inadecuada	Haga el ajuste de acuerdo con la sección de Ajustes de Velocidad para marcha en vacío.
EL MOTOR NO TIENE POTENCIA O SE AHOGA	
Combustible viejo	Drene el tanque de gasolina y añada combustible fresco
Bujía sucia	Reemplace o limpie la bujía

ESPECIFICACIONES

UNIDAD*

Tipo de motor Enfriado por aire, de 2 tiempos
 Cilindrada..... 25 cc
 RPM de operación7,000 rpm
 RPM de velocidad en vacío3,200 – 4,400 rpm
 Abertura de la bujía..... 0.025 pulgadas (0.635 mm)
 Proporción de aceite/combustible..... 40:1
 Capacidad del tanque de combustible.....20 oz. (591 ml)
 Peso aproximado de la unidad (sin combustible)..... 17.8 lbs. (8.07 kg)

* Todas las especificaciones se basan en la información del producto más reciente disponible en el momento de la impresión. Nos reservamos el derecho de hacer cambios en cualquier momento sin previo aviso.

MANUFACTURER'S LIMITED WARRANTY FOR:
GARANTIE LIMITÉE DU FABRICANT POUR:
GARANTÍA LIMITADA DEL FABRICANTE PARA:

YARD-MAN[®]

by MTD

The limited warranty set forth below is given by Yard-Man LLC ("Yard-Man") with respect with new merchandise purchased and used in the United States, its possessions and territories.

Yard-Man warrants this product against defects in material and workmanship for a period of two (2) years commencing on the date of original purchase and will, at its option, repair or replace, free of charge, any part found to be defective in material or workmanship. This limited warranty shall only apply if this product has been operated and maintained in accordance with the Operator's Manual furnished with the product, and has not been subject to misuse, abuse, commercial use, neglect, accident, improper maintenance, alteration, vandalism, theft, fire, water, or damage because of other peril or natural disaster. Damage resulting from the installation or use of any accessory or attachment not approved by Yard-Man for use with the product(s) covered by this manual will void your warranty as to any resulting damage.

This warranty is limited to ninety (90) days from the date of original retail purchase for any Yard-Man product that is used for rental or commercial purposes, or any other income-producing purpose.

HOW TO OBTAIN SERVICE: Warranty service is available, WITH PROOF OF PURCHASE THROUGH YOUR LOCAL AUTHORIZED SERVICE DEALER. To locate the dealer in your area, please check for a listing in the Yellow Pages or contact the Customer Service Department of Yard-Man by calling **1-800-800-7310** or writing to P. O. Box 361131, Cleveland, OH 44136-0019 or if in Canada call **1-800-668-1238**. No product returned directly to the factory will be accepted unless prior written permission has been extended by the Customer Service Department of Yard-Man.

This limited warranty does not provide coverage in the following cases:

- Wear items - Bump Knobs, Outer Spools, Cutting Line, Inner Reels, Starter Pulley, Starter Ropes, Drive Belts
- Yard-Man does not extend any warranty for products sold or exported outside of the United States of America, its possessions and territories, except those sold through Yard-Man's authorized channels of export distribution

Yard-Man reserves the right to change or improve the design of any Yard-Man Product without assuming any obligation to modify any product previously manufactured.

No implied warranty, including any implied warranty of merchantability or fitness for a particular purpose, applies after the applicable period of express written warranty above as to the parts as identified. No other express warranty or guaranty, whether written or oral, except as mentioned above, given by any person or entity, including a dealer or retailer, with respect to any product shall bind Yard-Man. During the period of the Warranty, the exclusive remedy is repair or replacement of the product as set forth above. (Some states do not allow limitations on how long an implied warranty lasts, so the above limitation may not apply to you.)

The provisions as set forth in this Warranty provide the sole and exclusive remedy arising from the sales. Yard-Man shall not be liable for incidental or consequential loss or damages including, without limitation, expenses incurred for substitute or replacement lawn care services, for transportation or for related expenses, or for rental expenses to temporarily replace a warranted product. (Some states do not allow limitations on how long an implied warranty lasts, so the above limitation may not apply to you.)

In no event shall recovery of any kind be greater than the amount of the purchase price of the product sold. Alteration of the safety features of the product shall void this Warranty. You assume the risk and liability for loss, damage, or injury to you and your property and/or to others and their property arising out of the use or misuse or inability to use the product.

This limited warranty shall not extend to anyone other than the original purchaser, original lessee or the person for whom it was purchased as a gift.

How State Law Relates to this Warranty: This warranty gives you specific legal rights, and you may also have other rights which vary from state to state.

To locate your nearest service dealer dial **1-800-800-7310** in the United States or **1-800-668-1238** in Canada.

La garantie limitée énoncée ci-après est accordée par Yard-Man LLC et concerne les marchandises neuves achetées et utilisées aux États-Unis, ses possessions et territoires.

Yard-Man LLC garantit ce produit contre tout vice de matière ou de façon pendant une période de deux (2) ans à compter de la date d'achat initiale et elle se réserve le choix de réparer ou de remplacer, à titre gratuit, toute pièce présentant un vice de matière ou de façon. Cette garantie limitée ne s'appliquera que dans la mesure où le produit aura été utilisé et entretenu conformément au Manuel de l'utilisateur fourni avec le produit et n'aura pas fait l'objet d'un usage inadéquat, abusif, commercial ou négligent, d'un accident, d'un entretien inadéquat, d'une modification, de vandalisme, d'un vol, d'un incendie, de dégâts d'eau ou d'un endommagement résultant d'un autre péril ou d'un désastre naturel. Les dommages résultants de l'installation ou de l'utilisation de tout accessoire ou équipement non approuvé par Yard-Man pour une utilisation avec le(s) produit(s) couvert(s) par le présent manuel annuleront la garantie en ce qui concerne les dommages qui en résulteraient éventuellement. La présente garantie est limitée à quatre-vingt-dix (90) jours à compter de la date d'achat au détail initiale pour tout produit Yard-Man utilisé à des fins locatives ou commerciales, ou toute utilisation produisant des revenus.

POUR L'OBTENTION DU SERVICE DE GARANTIE: le service au titre de la garantie est disponible, SUR PRÉSENTATION D'UNE PREUVE D'ACHAT, AUPRÈS DU DISTRIBUTEUR AGRÉÉ LOCAL. Pour trouver un distributeur dans votre région, consultez les Pages Jaunes, appelez le **1-800-800-7310** aux États-Unis ou le **1-800-668-1238** au Canada, ou écrivez à l'adresse Yard-Man LLC, PO Box 361131, Cleveland, OH 44136-0019.

La garantie limitée n'offre aucune couverture dans les cas suivants:

- Éléments pouvant s'user : boutons de butée, bobines extérieures, fil de coupe, moulinets intérieurs, poulie du démarreur, cordons de démarrage, courroies d'entraînement
- Yard-Man LLC n'accorde aucune garantie pour les produits vendus ou exportés des États-Unis d'Amérique, de leurs possessions et territoires, exception faite en ce qui concerne les produits vendus par l'intermédiaire de ses canaux agréés de distribution à l'exportation.

Yard-Man LLC se réserve le droit de modifier ou d'améliorer la conception de ses produits sans pour autant assumer l'obligation de modifier tout produit d'une fabrication plus ancienne.

Aucune garantie implicite, y compris toute garantie de valeur marchande ou d'adaptation à une fin particulière, ne s'applique après la période applicable de garantie expresse écrite ci-dessus concernant les pièces qui sont identifiées. Aucune autre garantie ou caution expresse, écrite ou orale, à l'exception de celle mentionnée ci-dessus, accordée par toute personne ou entité, y compris tout distributeur ou détaillant, concernant tout produit n'engagera la responsabilité de Yard-Man LLC. Pendant la période de garantie, le recours exclusif est la réparation ou le remplacement du produit dans les conditions énoncées ci-dessus. (Certains états ne permettent pas la limitation de la garantie implicite, il est donc possible que la limitation ci-dessus ne s'applique pas à vous.)

Les clauses énoncées dans la présente Garantie constituent le recours unique et exclusif inhérent aux ventes. Yard-Man LLC ne sera en aucun cas tenue responsable de tout dommage indirect ou consécutif ou de dommages comprenant, entre autres, les dépenses encourues du fait du recours à des services de remplacement ou de substitution pour l'entretien des pelouses, le transport ou des frais connexes, ou les frais entraînés par une location destinée à remplacer provisoirement un produit sous garantie. (Certains états ne permettent pas la limitation de la garantie implicite, il est donc possible que la limitation ci-dessus ne s'applique pas à vous.)

Aucun recouvrement, quel qu'il soit, ne sera d'un montant supérieur au prix du produit vendu. Toute modification des dispositifs de sécurité du produit annulera la présente Garantie. Vous assumez tout risque et toute responsabilité résultant de la perte, de l'endommagement ou du préjudice que vous et votre propriété et/ou d'autres et leur propriété pourront encourir d'un fait de l'utilisation normale, de la mauvaise utilisation ou de l'incapacité d'utiliser le produit.

La présente garantie limitée n'est accordée qu'à l'acheteur initial, au preneur initial ou à la personne à laquelle le produit a été offert.

Le Droit des États vis à vis de la présente garantie: la présente garantie vous confère certains droits juridiques et vous pouvez bénéficier d'autres droits lesquels varient d'un état à l'autre.

Pour obtenir l'adresse du distributeur réparateur le plus proche, composez le : **1-800-800-7310** aux États-Unis ou le **1-800-668-1238** au Canada.

Yard-Man LLC concede la garantía limitada establecida debajo para mercancías nuevas que sean compradas y usadas en los Estados Unidos, sus posesiones y territorios.

Yard-Man LLC garantiza este producto contra defectos en el material y la mano de obra durante un período de dos (2) años, a partir de la fecha de compra original y a su entera discreción, arreglará o substituirá sin costo alguno cualquier pieza cuyo material o mano de obra se considere defectuoso. Esta garantía limitada se deberá aplicar únicamente si este producto ha sido manejado y mantenido de acuerdo al Manual del Operario incluido con el producto y, si no ha sido sometido a mal uso, abuso, uso comercial, negligencia, accidente, mantenimiento inapropiado, alteración, vandalismo, hurto, fuego, agua o daños debidos a otros riesgos o desastre natural. Los daños ocasionados por la instalación o el uso de cualquier accesorio o aditamento que no esté aprobado por Yard-Man y que sea usado con el (los) producto(s) contemplados en este manual, anularán la garantía con respecto a cualquier daño resultante. Esta garantía está limitada a noventa (90) días a partir de la fecha de compra original al detalle de cualquier producto Yard-Man que se use para alquiler, para propósitos comerciales o cualquier otro propósito que genere ingresos.

CÓMO OBTENER SERVICIO: El servicio de garantía está disponible A TRAVÉS DE SU DISTRIBUIDOR DE SERVICIO LOCAL AUTORIZADO, AL PRESENTAR EL COMPROBANTE DE COMPRA. Para localizar al distribuidor en su área, busque el aviso clasificado en las Páginas Amarillas, llame al 1-800-800-7310 en EE.UU. o al 1-800-668-1238 en Canada, o escriba a Yard-Man LLC, PO Box 361131, Cleveland, OH 44136-0019.

Esta garantía limitada no ofrece cobertura en los siguientes casos:

- Artículos de desgaste, perillas percusivas, carretes externos, línea de corte, carretes internos, polea de arranque, cuerdas de arranque, correas motoras.
- Yard-Man no le ofrece ninguna garantía a los productos que sean vendidos o exportados fuera de los Estados Unidos de América, sus posesiones y territorios, excepto aquellos que se vendan a través de los canales de distribución para exportación autorizados por Yard-Man.

Yard-Man se reserva el derecho a cambiar o mejorar el diseño de cualquier producto Yard-Man, sin adoptar ninguna obligación para modificar cualquier producto fabricado con anterioridad.

Ninguna garantía implícita es aplicable después del período de aplicabilidad de la garantía expresa escrita con anterioridad, incluyendo cualquier garantía implícita de comerciabilidad o idoneidad para un propósito particular con respecto a las piezas identificadas. Exceptuando lo mencionado anteriormente, ninguna otra garantía expresa bien sea escrita o verbal con respecto a cualquier producto que sea concedida por cualquier persona o entidad, incluyendo al distribuidor o minorista, deberá comprometer a Yard-Man LLC durante el período de la Garantía, el remedio exclusivo es el arreglo o la sustitución del producto según lo establecido anteriormente. (Algunos estados no permiten limitaciones en cuanto al período de duración de una garantía implícita, de manera que puede que la limitación anterior no sea aplicable en su caso.)

Las estipulaciones establecidas en esta Garantía ofrecen la solución única y exclusiva que resulte de las ventas. Yard-Man no deberá ser responsable de pérdidas o daños incidentales o consecuentes que incluyan, sin limitación, gastos incurridos debido a la sustitución de servicios de mantenimiento de prados, transporte o gastos relacionados, o gastos de alquiler para reemplazar temporalmente un producto bajo garantía. (Algunos estados no permiten limitaciones en cuanto al período de duración de una garantía implícita, de manera que puede que la limitación anterior no sea aplicable en su caso.)

Ningún tipo de recuperación deberá ser superior al precio de compra del producto vendido, en ningún caso. La alteración de las características de seguridad del producto deberá anular esta Garantía. Usted adopta el riesgo y la obligación de la pérdida, daño o lesión en su persona o a su propiedad y/o la de otras personas y sus propiedades, que se origine a raíz del uso o mal uso, o la incompetencia para usar el producto.

Esta garantía limitada no deberá cubrir a ninguna otra persona distinta al comprador original, arrendatario original, o la persona para la cual se compró en calidad de regalo.

Relación de las leyes estatales con esta Garantía: Esta garantía le confiere derechos legales específicos, y puede que usted también tenga otros derechos, los cuales varían en cada estado.

Para localizar al distribuidor de servicio local más cercano, marque el número **1-800-800-7310** en EE.UU. o al **1-800-668-1238** en Canada.

Yard-Man LLC

P. O. Box 361131

Cleveland, OH 44136-0019

Free Manuals Download Website

<http://myh66.com>

<http://usermanuals.us>

<http://www.somanuals.com>

<http://www.4manuals.cc>

<http://www.manual-lib.com>

<http://www.404manual.com>

<http://www.luxmanual.com>

<http://aubethermostatmanual.com>

Golf course search by state

<http://golfingnear.com>

Email search by domain

<http://emailbydomain.com>

Auto manuals search

<http://auto.somanuals.com>

TV manuals search

<http://tv.somanuals.com>