



# C315BEE

Integrated Amplifier

ENGLISH

FRANÇAIS

DEUTSCH

NEDERLANDS

ESPAÑOL

ITALIANO

РУССКИЙ

SVENSKA



Owner's Manual

Manuel d'Installation

Bedienungsanleitung

Gebruikershandleiding

Manual del Usuario

Manuale delle Istruzioni

Инструкция по эксплуатации

Bruksanvisning

## IMPORTANT SAFETY INSTRUCTIONS

**SAVE THESE INSTRUCTIONS FOR LATER USE.**

**FOLLOW ALL WARNINGS AND INSTRUCTIONS MARKED ON THE AUDIO EQUIPMENT.**

- 1 Read instructions** - All the safety and operating instructions should be read before the product is operated.
- 2 Retain instructions** - The safety and operating instructions should be retained for future reference.
- 3 Heed Warnings** - All warnings on the product and in the operating instructions should be adhered to.
- 4 Follow Instructions** - All operating and use instructions should be followed.
- 5 Cleaning** - Unplug this product from the wall outlet before cleaning. Do not use liquid cleaners or aerosol cleaners. Use a damp cloth for cleaning.
- 6 Attachments** - Do not use attachments not recommended by the product manufacturer as they may cause hazards.
- 7 Water and Moisture** - Do not use this product near water—for example, near a bath tub, wash bowl, kitchen sink, or laundry tub; in a wet basement; or near a swimming pool; and the like.
- 8 Accessories** - Do not place this product on an unstable cart, stand, tripod, bracket, or table. The product may fall, causing serious injury to a child or adult, and serious damage to the product. Use only with a cart, stand, tripod, bracket, or table recommended by the manufacturer, or sold with the product. Any mounting of the product should follow the manufacturer's instructions, and should use a mounting accessory recommended by the manufacturer.
- 9**  A product and cart combination should be moved with care. Quick stops, excessive force, and uneven surfaces may cause the product and cart combination to overturn.
- 10 Ventilation** - Slots and openings in the cabinet are provided for ventilation and to ensure reliable operation of the product and to protect it from overheating, and these openings must not be blocked or covered. The openings should never be blocked by placing the product on a bed, sofa, rug, or other similar surface. This product should not be placed in a built-in installation such as a bookcase or rack unless proper ventilation is provided or the manufacturer's instructions have been adhered to.
- 11 Power Sources** - This product should be operated only from the type of power source indicated on the marking label. If you are not sure of the type of power supply to your home, consult your product dealer or local power company. The primary method of isolating the amplifier from the mains supply is to disconnect the mains plug. Ensure that the mains plug remains accessible at all times. Unplug the AC power cord from the AC outlet if the unit will not be used for several months or more.
- 12 Grounding or Polarization** - This product may be equipped with a polarized alternating-current line plug (a plug having one blade wider than the other). This plug will fit into the power outlet only one way. This is a safety feature. If you are unable to insert the plug fully into the outlet, try reversing the plug. If the plug should still fail to fit, contact your electrician to replace your obsolete outlet. Do not defeat the safety purpose of the polarized plug.
- 13 Power - Cord Protection** - Power-supply cords should be routed so that they are not likely to be walked on or pinched by items placed upon or against them, paying particular attention to cords at plugs, convenience receptacles, and the point where they exit from the product.
- 14 Outdoor Antenna Grounding** - If an outside antenna or cable system is connected to the product, be sure the antenna or cable system is grounded so as to provide some protection against voltage surges and built-up static charges. Article 810 of the National Electrical Code, ANSI/NFPA 70, provides information with regard to proper grounding of the mast and supporting structure, grounding of the lead-in wire to an antenna discharge unit, size of grounding conductors, location of antenna discharge unit, connection to grounding electrodes, and requirements for the grounding electrode.

### NOTE TO CATV SYSTEM INSTALLER

This reminder is provided to call the CATV system installer's attention to Section 820-40 of the NEC which provides guidelines for proper grounding and, in particular, specifies that the cable ground shall be connected to the grounding system of the building, as close to the point of cable entry as practical.

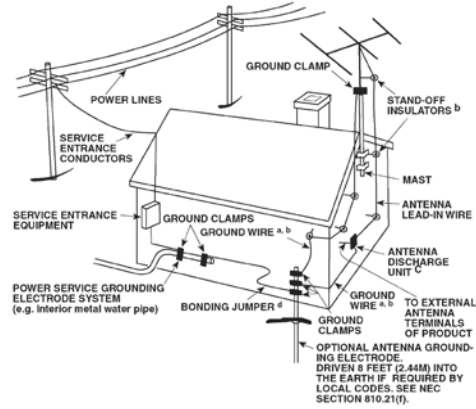

- 15 Lightning** - For added protection for this product during a lightning storm, or when it is left unattended and unused for long periods of time, unplug it from the wall outlet and disconnect the antenna or cable system. This will prevent damage to the product due to lightning and power-line surges.
  - 16 Power Lines** - An outside antenna system should not be located in the vicinity of overhead power lines or other electric light or power circuits, or where it can fall into such power lines or circuits. When installing an outside antenna system, extreme care should be taken to keep from touching such power lines or circuits as contact with them might be fatal.
  - 17 Overloading** - Do not overload wall outlets, extension cords, or integral convenience receptacles as this can result in a risk of fire or electric shock.
  - 18 Object and Liquid Entry** - Never push objects of any kind into this product through openings as they may touch dangerous voltage points or short-out parts that could result in a fire or electric shock. Never spill liquid of any kind on the product.
- WARNING: THE APPARATUS SHALL NOT BE EXPOSED TO DRIPPING OR SPLASHING, AND OBJECTS FILLED WITH LIQUIDS, SUCH AS VASES, SHALL NOT BE PLACED ON THE APPARATUS. AS WITH ANY ELECTRONIC PRODUCTS, USE CARE NOT TO SPILL LIQUIDS INTO ANY PART OF THE SYSTEM. LIQUIDS CAN CAUSE A FAILURE AND/OR A FIRE HAZARD.**
- 19 Damage Requiring Service** - Unplug this product from the wall outlet and refer servicing to qualified service personnel under the following conditions:
    - a) When the power-supply cord or plug is damaged.
    - b) If liquid has been spilled, or objects have fallen into the product.
    - c) If the product has been exposed to rain or water.
    - d) If the product does not operate normally by following the operating instructions. Adjust only those controls that are covered by the operating instructions as an improper adjustment of other controls may result in damage and will often require extensive work by a qualified technician to restore the product to its normal operation.
    - e) If the product has been dropped or damaged in any way.
    - f) when the product exhibits a distinct change in performance-this indicates a need for service.
  - 20 Replacement Parts** - When replacement parts are required, be sure the service technician has used replacement parts specified by the manufacturer or have the same characteristics as the original part. Unauthorized substitutions may result in fire, electric shock, or other hazards.
  - 21 Safety Check** - Upon completion of any service or repairs to this product, ask the service technician to perform safety checks to determine that the product is in proper operating condition.
  - 22 Wall or Ceiling Mounting** - The product should be mounted to a wall or ceiling only as recommended by the manufacturer.

**WARNING**



TO PREVENT FIRE OR SHOCK HAZARD, DO NOT EXPOSE THIS APPLIANCE TO RAIN OR MOISTURE. THE LIGHTNING FLASH WITH ARROWHEAD SYMBOL, WITHIN AN EQUILATERAL TRIANGLE, IS INTENDED TO ALERT THE USER TO THE PRESENCE OF UNINSULATED "DANGEROUS VOLTAGE" WITHIN THE PRODUCT'S ENCLOSURE THAT MAY BE OF SUFFICIENT MAGNITUDE TO CONSTITUTE A RISK OF ELECTRIC SHOCK TO PERSONS.



THE EXCLAMATION POINT WITHIN AN EQUILATERAL TRIANGLE IS INTENDED TO ALERT THE USER TO THE PRESENCE OF IMPORTANT OPERATING AND MAINTENANCE (SERVICING) INSTRUCTIONS IN THE LITERATURE ACCOMPANYING THE APPLIANCE



**NOTES ON ENVIRONMENTAL PROTECTION**



At the end of its useful life, this product must not be disposed of with regular household waste but must be returned to a collection point for the recycling of electrical and electronic equipment. The symbol on the product, user's manual and packaging, point this out.

The materials can be reused in accordance with their markings. Through re-use, recycling of raw materials, or other forms of recycling of old products, you are making an important contribution to the protection of our environment. Your local administrative office can advise you of the responsible waste disposal point.

Model No. : \_\_\_\_\_  
Serial No. : \_\_\_\_\_

**CAUTION**

Changes or modifications to this equipment not expressly approved by NAD Electronics for compliance could void the user's authority to operate this equipment.

**CAUTION REGARDING PLACEMENT**

To maintain proper ventilation, be sure to leave a space around the unit (from the largest outer dimensions including projections) equal to, or greater than, shown below.

- Left and Right Panels : 10 cm
- Rear Panel : 10 cm
- Top Panel : 50 cm

**IMPORTANT INFORMATION FOR UK CUSTOMERS**



**DO NOT** cut off the mains plug from this equipment. If the plug fitted is not suitable for the power points in your home or the cable is too short to reach a power point, then obtain an appropriate safety approved extension lead or consult your dealer. If, nonetheless, the mains plug is cut off, REMOVE THE FUSE and dispose of the PLUG immediately, to avoid possible shock hazard by inadvertent connection to the mains supply. If this product is not provided with a mains plug, or one has to be fitted, then follow the instructions given below:

**IMPORTANT**

DO NOT make any connection to the larger terminal which is marked with the letter 'E' or by the safety earth symbol or coloured GREEN or GREEN AND YELLOW.

The wires in the mains lead on this product are coloured in accordance with the following code:

- BLUE - NEUTRAL
- BROWN - LIVE

As these colours may not correspond with the coloured markings identifying the terminals in your plug, proceed as follows:

The BLUE wire must be connected to the terminal marked with the letter 'N' or coloured BLACK.

The BROWN wire must be connected to the terminal marked with the letter 'L' or coloured RED

When replacing the fuse, only a correctly rated and approved type should be used, and be sure to re-fit the fuse cover.

**IF IN DOUBT CONSULT A COMPETENT ELECTRICIAN**

This product is manufactured to comply with the radio interference requirements of EEC DIRECTIVE 89/68/EEC and 2006/95/EEC.

**PREPARATION**

**FRONT PANEL CONTROLS (FIGURE 1)**

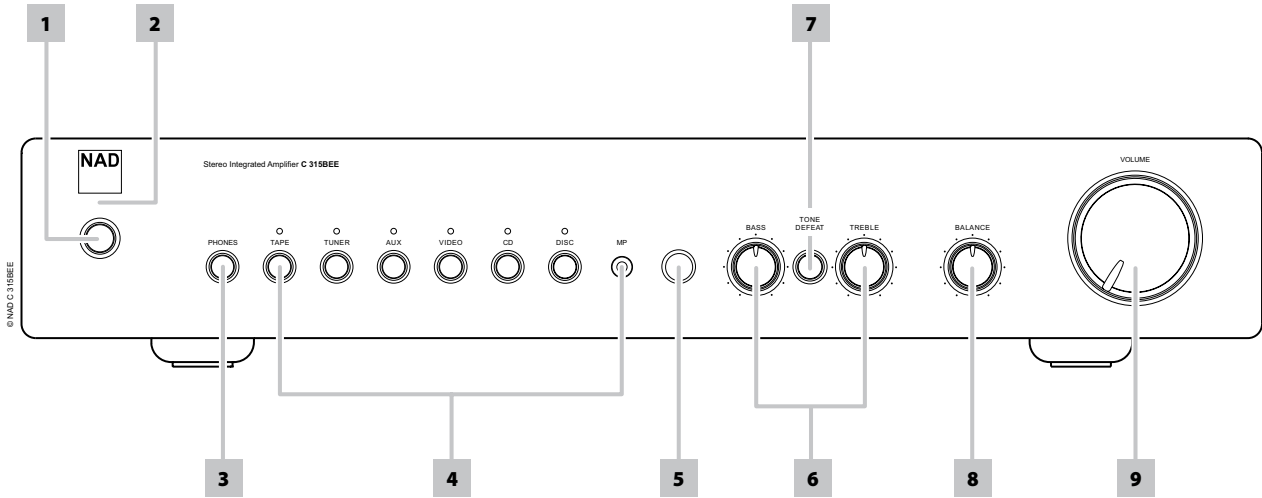

**REAR PANEL CONNECTIONS (FIGURE 2)**

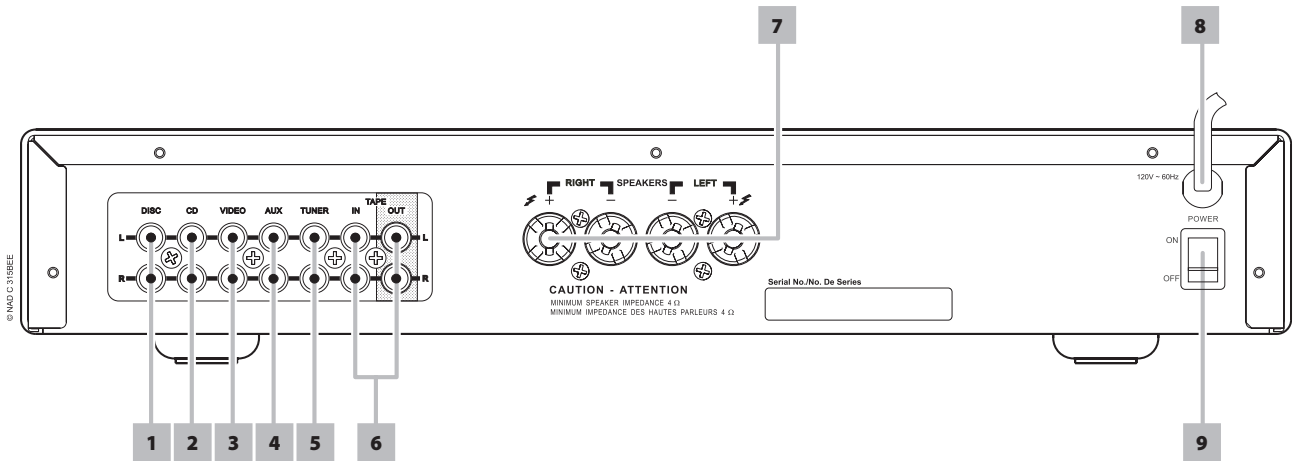

**BARE WIRES AND PIN CONNECTORS (FIGURE 3)**

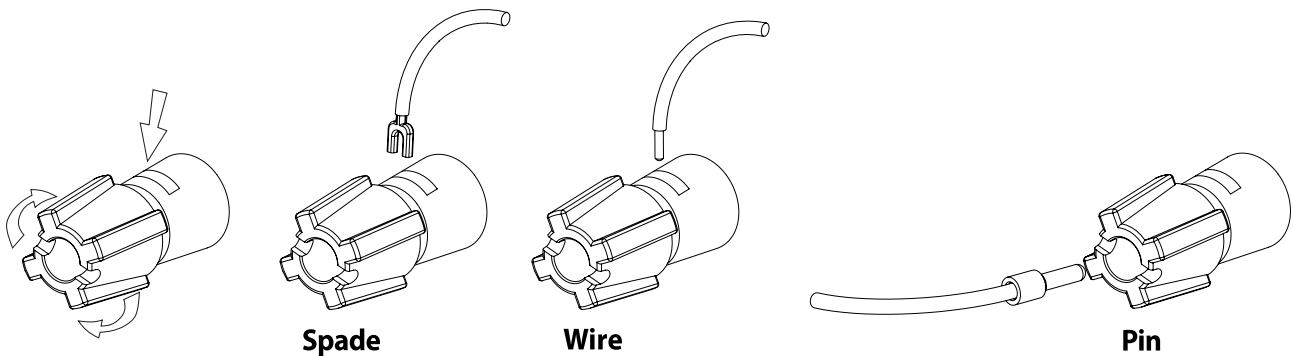

**WARNING**

The Terminals marked with this symbol are hazardous live. External wiring connected to these terminals requires installation by an instructed person or the use of ready-made leads or cords.

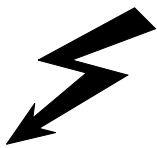

NAD is a trademark of NAD Electronics International, a division of Lenbrook Industries Limited  
 Copyright 2007, NAD Electronics International, a division of Lenbrook Industries Limited

**NOTES ON INSTALLATION**

Your NAD C315BEE should be placed on a firm, level surface. Avoid placing the unit in direct sunlight or near sources of heat and damp. Allow adequate ventilation. Do not place the unit on a soft surface like a carpet. Do not place it in an enclosed position such as a bookcase or cabinet that may impede the air-flow through the ventilation slots. Make sure the unit is switched off before making any connections.

The RCA sockets on your NAD C315BEE are colour coded for convenience. Red and white are Right and Left audio respectively.

Use high quality leads and sockets for optimum performance and reliability. Ensure that leads and sockets are not damaged in any way and all sockets are firmly pushed home.

For best performance, use quality speaker leads of 16 gauge (1.5mm) thickness or more. If the unit is not going to be used for some time, disconnect the plug from the AC socket.

Should water get into your NAD C315BEE, shut off the power to the unit and remove the plug from the AC socket. Have the unit inspected by a qualified service technician before attempting to use it again.

**DO NOT REMOVE THE COVER, THERE ARE NO USER-SERVICEABLE PARTS INSIDE.**

Use a dry soft cloth to clean the unit. If necessary, lightly dampen the cloth with soapy water. Do not use solutions containing benzol or other volatile agents.

**QUICK START**

- 1 Connect the speakers to the rear Speaker terminals and sources to the relevant rear input sockets.
- 2 Plug in the AC power cord.
- 3 Switch to ON, the POWER button on the rear panel, to turn the C315BEE to standby.
- 4 Press the front panel Standby button to turn the NAD C315BEE on.
- 5 Press the required input selector.

**FRONT PANEL CONTROLS (FIGURE 1)**

1. **Standby Button** : The Standby Button turns on and to standby the C315BEE. This button will only function when the Power/Standby/Protection LED is either amber representing the standby state, or green representing the on-state.
2. **Power/Standby/Protection LED** : Upon switching the power on, the LED will light up red for a few seconds before the protection circuit is deactivated. The LED will then turn green, representing normal operation. In cases of serious abuse of the amplifier, such as overheating, excessively low loudspeaker impedance, short circuit etc. the amplifier will engage its Protection circuitry, indicated by the LED turning from green to red, and the sound being muted. In such a case, turn the amplifier off by the rear panel POWER switch, wait for it to cool down and/or check the speaker connections, making sure the overall loudspeaker impedance doesn't go below 4 ohms. Once the cause for the protection circuitry to engage has been removed, switch ON the rear POWER button and then the Standby Button to resume normal operation.

3. **Headphone socket** : A 1/4" stereo jack socket is supplied for headphone listening and will work with conventional headphones of any impedance. Inserting a headphone jack into this socket automatically switches off the loudspeakers. The volume, tone and balance controls are operative for headphone listening. Use a suitable adaptor to connect headphones with other types of sockets, such as 3.5mm stereo 'personal stereo' jack plugs.

**SAFETY NOTES**

- *Make certain that the volume control is turned to minimum (fully anti-clockwise) before connecting or disconnecting headphones. Listening at high levels can damage your hearing.*
- *Excessive sound pressure from earphones or headphones can cause hearing loss.*

4. **Input selectors** : These buttons select the active input to the NAD C315BEE and the signal sent to the loudspeakers and the Tape outputs. The buttons on the remote control handset duplicate these buttons. Green LEDs just above each button will indicate which input is currently selected.

**TAPE** Selects the output from a tape recorder when playing back tape recordings being made through the Tape sockets.

**TUNER** Selects the tuner (or other line-level source) connected to the Tuner sockets as the active input.

**AUX** Selects a line-level source connected to the AUX sockets as the active input.

**VIDEO** Selects the VCR (or stereo TV/Satellite/Cable receiver) connected to the VIDEO sockets as the active input.

**CD** Selects the CD (or other line-level source) connected to the CD sockets as the active input.

**DISC/MP (Media Player)** Selects a line-level source connected to the DISC sockets as the active input. When a 3.5mm stereo plug is inserted into the MP socket, the indicator above the socket will illuminate, and the DISC line-level source will be disconnected. It is recommended to mute the volume or switch to a different input before plugging/unplugging the external Media Player cable

5. **Infra-red remote control command receiver** : The infrared sensor, located behind this circular window, receives commands from the remote control. There must be a clear line-of-sight path from the remote control to this window; if that path is obstructed, the remote control may not work.

**NOTES**

*Direct sunlight or very bright ambient lighting may affect the operating range and angle for the remote control handset.*

*The remote control handset with the C315BEE supplied is of a universal NAD type, designed to operate several NAD models.*

6. **Tone controls** : The NAD C315BEE is fitted with BASS and TREBLE tone controls to adjust the tonal balance of your system. The 12 o'clock position is 'flat' with no boost or cut, and an indent indicates this position. Rotate the control clockwise to increase the amount of Bass or Treble. Rotate the control anti-clockwise to decrease the amount of Bass or Treble. The Tone controls do not affect recordings made using the Tape outputs but will affect the signal going to the Speakers.
7. **Tone defeat** : The TONE DEFEAT switch by-passes the tone control section of the NAD C315BEE. If the Tone Controls are not normally used and left in the 12 o'clock position, then it is advisable to switch out the Tone Control section altogether by using this switch. In the 'out' position, the Tone Control circuits are active, pushing the TONE DEFEAT switch 'in' bypasses the Tone Control section.

## OPERATION

**8 Balance :** The BALANCE control adjusts the relative levels of the left and right speakers. The 12 o'clock position provides equal level to the left and right channels. A detent indicates this position. Rotating the control clockwise moves the balance towards the right. Rotating the control anti-clockwise moves the balance to the left. The BALANCE control does not affect recordings made using the Tape outputs but will affect the signal going to the Speakers.

**9 Volume :** The VOLUME control adjusts the overall loudness of the signals being fed to the loudspeakers. It is motor driven and can be adjusted from the remote control handset. The VOLUME control does not affect recordings made using the Tape outputs but will affect the signal going to the Speakers.

On the remote control handset, press the MUTE button to temporarily switch off the sound to the speakers and headphones. Mute mode is indicated by the active input LED flashing. Press the MUTE button again to restore sound. Mute does not affect recordings made using the Tape outputs but will affect the signal going to the Speakers.

### REAR PANEL CONNECTIONS (FIGURE 2)

**1 Disc input :** Input for additional line level input signals such as CD, Mini Disc player or the output signal from a step-up amplifier for a turntable. Use a twin RCA-to-RCA lead to connect the auxiliary unit's left and right 'Audio Outputs' to this input.

#### NOTES

*When a 3.5mm stereo plug is inserted into the Front Panel MP socket, the indicator above the socket will illuminate, and the DISC line-level source will be disconnected.*

*It is recommended to mute the volume or switch to a different input before plugging/unplugging the external Media Player cable.*

**2 CD input :** Input for a CD or other line-level signal source. Use a twin RCA-to-RCA lead to connect the CD player's left and right 'Audio Outputs' to this input. The NAD C315BEE only accepts analogue signals from your CD player.

**3 Video input :** Input for the audio signal from a stereo VCR (or stereo TV/Satellite/Cable receiver) or other line-level audio source. Using twin RCA-to-RCA leads, connect to the left and right 'Audio Outputs' of the unit to these inputs. Note: These are audio inputs only.

**4 AUX input :** Input for additional line level input signals such as another CD player. Use a twin RCA-to-RCA lead to connect the auxiliary unit's left and right 'Audio Outputs' to this input.

**5 Tuner input :** Input for a tuner or other line-level signal source. Use a twin RCA-to-RCA lead to connect the tuner left and right 'Audio Outputs' to this input.

**6 Tape In/Out :** Connections for analogue recording and playback to an audio tape recorder of any type. Using twin RCA-to-RCA leads, connect to the left and right 'Audio Output' of the tape machine to the TAPE IN sockets for playback and tape monitoring. Connect the left and right 'Audio Input' of the tape machine to the TAPE OUT sockets for recording.

#### TO MAKE A RECORDING

When any source is selected, its signal is also fed directly to any tape machine connected to the TAPE OUTPUT for recording.

**7 Speakers :** Speaker terminals for speakers with an impedance of 4 ohms or more. Connect the right speaker to the terminals marked 'R+' and 'R-' ensuring that the 'R+' is connected to the '+' terminal on your loudspeaker and the 'R-' is connected to the loudspeaker's '-' terminal. Connect the terminals marked 'L+' and 'L-' to the left speaker in the same way.

Always use heavy duty (16 gauge; 1.5mm, or thicker) stranded wire to connect loudspeakers to your NAD C315BEE. The high-current binding post terminals can be used as a screw terminal for cables terminating in spade or pin sockets or for cables with bare wire ends.

#### BARE WIRES AND PIN CONNECTORS (FIGURE 3)

Bare wires and pin sockets should be inserted into the hole in the shaft of the terminal. Unscrew the speaker terminal's plastic bushing until the hole in the screw shaft is revealed. Insert the pin or bare cable end into the hole and secure the cable by tightening down the terminal's bushing. Ensure bare wire from the speaker cables does not touch the back panel or another socket. Ensure that there is only 1/2" (1 cm) of bare cable or pin and no loose strands of speakers wire.

**8 AC line cord :** Plug the AC power cord into a live AC wall socket. Make sure all connections have been made before connecting to mains.

**9 POWER Switch :** The POWER switch supplies the master AC mains power for the C315BEE. When this switch is in the ON position the C315BEE is in standby as shown by the amber Status Condition L.E.D. above the power switch on the front panel. If you intend not to use the amplifier for long periods of time, switch the POWER switch to the OFF position.

#### REMOTE CONTROL HANDSET AMP 1 (FIGURE 4)

The Remote Control handset handles all the key functions of the NAD C315BEE and has additional controls to remotely operate NAD CD machines. It will operate up to a distance of 16ft (5m). Alkaline batteries are recommended for maximum operating life. One CR2025 battery should be fitted in the battery compartment at the back of the Remote Control handset (see Figure 4).

Please refer to previous sections of the manual for a full description of individual functions.

When a command from the remote control is received, the Standby/ protection indicator will blink.

**1 POWER ON & OFF :** The NAD C315BEE remote has a separate On and Off button. This can be particularly useful to keep components within a system "insync": This way all components will switch to stand-by when Off is pressed or switch to operating mode when On is pressed, instead of some components switching On when the amplifier is switched to Stand-by. (Note that the other components have to be capable of responding to the separate On and Off commands as well). Press the ON button to switch the unit from Stand-by to the operating mode; The Stand-by indicator (Fig. 1; No. 2) will turn from amber, to red, then to green. Press the OFF button to switch the unit to the Stand-by mode: The Stand-by indicator will light up amber.

**2 MUTE :** Press the MUTE Button to temporarily switch off the sound to the speakers and headphones. Press MUTE again to restore sound. Mute does not affect recordings made using the Tape output but will affect the signal going to the Speakers.

**3 MASTER VOLUME :** Press the MASTER VOLUME ▲ or ▼ buttons to respectively increase or decrease the loudness level. Release the button when the desired level is reached. The motorised Volume Control on the front panel will indicate the level set. The Master Volume buttons do not affect recordings made using the Tape outputs but will affect the signal going to the Speakers.

**4 INPUTS :** The input selector buttons perform the same functions as the buttons labelled the same on the front panel.

**5 CD PLAYER CONTROL :**  
(for use with NAD CD-Player)

- ⏸ engages Pause
- engages Stop
- ▶ engages Play.
- ⏮ engages reverse Skip
- ⏭ engages forward Skip.
- ▲ engages CD drawer Open/Close; Press once to open the CD drawer then once again to close the CD drawer and start playback.

**NOTES**

*The remote control handset supplied with the C315BEE is of a universal NAD type, designed to operate several NAD models.  
Direct sunlight or very bright ambient lighting may affect the operating range and angle for the remote control handset.*

**REMOTE CONTROL HANDSET AMP 1 (FIGURE 4)**

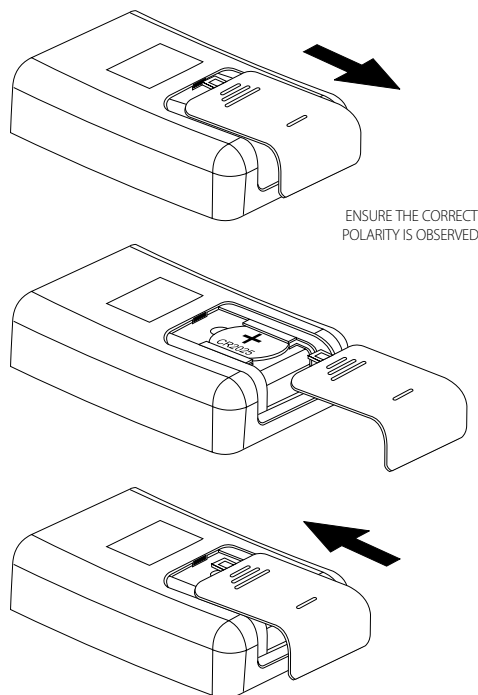
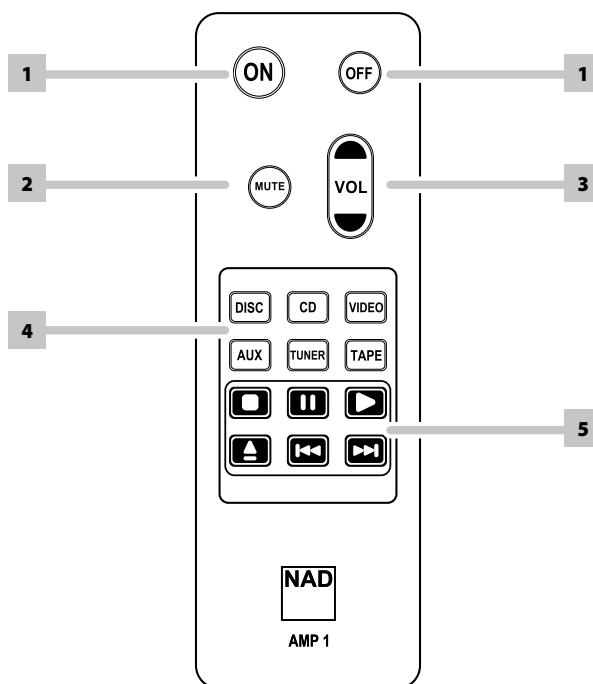

**WARNING**

*Do not expose the battery or remote to excessive heat, fire or alike.*

## TROUBLESHOOTING

PROBLEM	CAUSE	SOLUTION
<b>NO SOUND</b>	• Power AC lead unplugged or power not switched on	• Check if AC lead is plugged in and power switched on
	• Mute on	• Switch off Mute
	• Headphones inserted	• Unplug the headphones
<b>NO SOUND ONE CHANNEL</b>	• Balance control not centered	• Center Balance control
	• Speaker not properly connected or damaged	• Check connections and speakers
	• Input lead disconnected or damaged	• Check leads and connections
<b>WEAK BASS / DIFFUSED STEREO IMAGE</b>	• Speakers wired out of phase	• Check connections to all speakers in the system
<b>REMOTE CONTROL HANDSET NOT WORKING</b>	• Battery flat, or incorrectly inserted	• Check or replace battery
	• IR transmitter or receiver windows obstructed	• Remove obstruction
	• IR receiver in direct sun or very bright ambient light	• Place unit away from direct sun, reduce amount of ambient light
<b>POWER/PROTECTION LED TURNS RED DURING OPERATION</b>	• Amplifier has overheated	• Turn amplifier off, make sure ventilation slots on top and bottom of amplifier are not blocked. After amplifier has cooled down, turn back on.



**LINE LEVEL INPUTS (DISC, CD, VIDEO, AUX, TUNER, TAPE) MEASURED AT SPEAKERS OUTPUT**

Input impedance (R and C)	50kΩ + 100pF
Input sensitivity (ref. rated power)	200mV
Maximum input signal	7V

**LINE LEVEL OUTPUTS**

Output impedance	Tape	Source Z + 600Ω
------------------	------	-----------------

**tone CONTROLS**

Treble	±5dB at 10kHz
Bass	±8dB at 100Hz

Continuous output power into 8Ω <sup>2</sup>	40W (16dBW)
Rated distortion (THD 20Hz - 20kHz)	0.02%
Clipping power (maximum continuous power per channel 4Ω and 8Ω)	40W
IHF Dynamic headroom	8Ω 45W, +16.5dB
	4Ω 60W, +17.8dB
IHF dynamic power (maximum short term power per channel)	8Ω 90W (19.5dBW)
	4Ω 120W (20.8dBW)

Damping factor (ref. 8Ω, 1kHz)	>200
--------------------------------	------

Voltage gain	39dB
Signal/noise ratio, A-weighted <sup>1</sup>	ref. 1W 95dB

THD + Noise <sup>3</sup>	<0.02%
SMPTE IM <sup>4</sup>	<0.02%
IHF IM <sup>5</sup>	<0.01%
Headphone output impedance	68Ω

**PHYSICAL SPECIFICATIONS**

Dimensions (W x H x D) <sup>6</sup>	Net	435 x 70 x 242mm
	Gross	435 x 80 x 292mm
Net weight		5.25kg (11.5lb)
Shipping weight		6.5kg (14.3lb)

- 1 From CD input to speakers output, volume setting for 500mV in, 8Ω 1W out
- 2 Minimum power per channel, 20Hz - 20kHz, both channels driven with no more than rated distortion.
- 3 Total harmonic distortion, 20Hz - 20kHz from 250mW to rated output
- 4 Intermodulation distortion, 60Hz - 7kHz, 4:1, from 250mW to rated output
- 5 CCIF IM distortion, 19 + 20kHz rated output
- 6 Gross dimensions include feet, volume knob and extended speaker terminals.

Specifications are subject to change without notice. For updated documentation and features please log onto [www.nadelectronics.com](http://www.nadelectronics.com) for the latest information about your C315BEE.

# CONSIGNES DE SECURITE IMPORTANTES

**CONSERVEZ CES INSTRUCTIONS AFIN DE POUVOIR VOUS EN SERVIR ULTÉRIEUREMENT. TENEZ COMPTE DE TOUS LES AVERTISSEMENTS ET SUIVEZ TOUTES LES INSTRUCTIONS QUE VOUS TROUVEREZ SUR LE MATÉRIEL AUDIO.**

- 1 Lisez les instructions** - Il est essentiel de lire toutes les consignes de sécurité avant de faire fonctionner le produit.
- 2 Conservez les instructions** - Les consignes de sécurité et les instructions d'utilisation doivent être conservées pour pouvoir les consulter ultérieurement.
- 3 Tenez compte des Avertissements** - Tous les Avertissements imprimés sur le produit et figurant dans les instructions d'utilisation doivent être respectés.
- 4 Suivez les instructions** - Toutes les instructions d'utilisation et de fonctionnement doivent être suivies.
- 5 Nettoyage** - Débranchez ce produit de la prise murale avant de procéder à son nettoyage. N'utilisez aucun nettoyant liquide ou aérosol. Servez-vous d'un chiffon humide pour effectuer le nettoyage.
- 6 Fixations** - N'utilisez aucune fixation non recommandée par le fabricant du produit, car cela peut entraîner des risques.
- 7 Eau et humidité** - N'utilisez pas ce produit près de l'eau, par exemple près d'une baignoire, d'un lavabo, d'un évier ou d'un bac à lessive. Ne l'utilisez pas non plus dans une cave humide, près d'une piscine ou dans un endroit semblable.
- 8 Accessoires** - Ne mettez jamais cet appareil sur un chariot, un support, un trépied, une console ou une table instables. L'appareil risquerait de tomber, provoquant des blessures graves chez un enfant ou un adulte et pourrait lui-même subir de sérieux dommages. Utilisez exclusivement un chariot, un support, un trépied, une console ou une table préconisés par le fabricant ou vendus avec l'appareil. Toute fixation du produit doit être réalisée conformément aux instructions du fabricant, et à l'aide d'un accessoire de fixation préconisé par le fabricant.
-  Un ensemble appareil et chariot doit toujours être déplacé avec précaution. Les arrêts brusques, les efforts excessifs et les sols accidentés risquent de renverser le chariot et l'appareil.
- 10 Ventilation** - Le boîtier de l'appareil comporte des fentes d'aération évitant au produit de surchauffer et lui permettant de fonctionner de façon fiable. Ces fentes ne doivent donc jamais être obstruées ou recouvertes. Les fentes ne doivent jamais être obstruées en posant l'appareil sur un lit, un canapé, un tapis ou toute autre surface molle similaire. Ce produit ne doit pas être placé dans un ensemble encastré, comme par exemple une bibliothèque vitrée ou un rack, à moins de prévoir une ventilation adéquate ou de respecter les instructions du fabricant.
- 11 Sources d'alimentation** - Ce produit doit obligatoirement être alimenté par une source du type indiqué sur l'étiquette. Si vous avez un doute concernant le type d'alimentation secteur utilisé dans votre domicile, consultez votre revendeur ou le fournisseur local d'électricité. La principale méthode à utiliser pour isoler l'amplificateur de l'alimentation secteur est de débrancher la prise secteur. Assurez-vous que la prise secteur reste accessible à tout moment. Débranchez le cordon secteur de la prise murale si l'appareil ne va pas être utilisé pendant plusieurs mois.
- 12 Mise à la terre ou Polarité** - Il se peut que cet appareil soit équipé d'une prise secteur alternatif avec système de détrompage (fiche comportant deux broches plates, l'une plus large que l'autre). Cette fiche ne se branche sur la prise murale que dans un sens. Il s'agit d'un dispositif de sécurité. Si la fiche n'entre pas complètement dans la prise, essayez de la brancher dans l'autre sens. Si elle n'entre toujours pas, appelez votre électricien et demandez-lui de remplacer votre prise murale obsolète. Ne bricoliez pas le dispositif de sécurité de la prise avec détrompage.
- 13 Protection du câble d'alimentation** - Les câbles d'alimentation ne doivent pas passer dans des endroits où ils risquent d'être piétinés ou pincés par des articles posés dessus ou à côté. Faites particulièrement attention aux câbles au niveau des prises, des connecteurs de commodité à l'arrière d'autres appareils, et à leur point de sortie de cet appareil.
- 14 Mise à la terre d'une Antenne Extérieure** - Si l'appareil est relié à une antenne extérieure ou à un réseau de câbles extérieurs, veillez à ce que l'antenne ou le réseau de câbles soit mis à la terre afin d'assurer la même protection contre les pics de tension et les charges liées à l'accumulation d'électricité statique. L'Article 810 du National Electrical Code (NEC), ANSI/NFPA 70, contient des informations concernant la mise à la terre correcte du mât et de la structure porteuse, la mise à la terre du câble d'aménée sur un dispositif de décharge d'antenne, le calibre des câbles de mise à la terre, l'emplacement du dispositif de décharge d'antenne, le branchement aux électrodes de mise à la terre et les exigences concernant les électrodes de mise à la terre.

## NOTE À L'ATTENTION DE L'INSTALLATEUR CATV

Ce rappel a pour but d'attirer l'attention de l'installateur du système d'antenne collective sur la Section 820.40 du National Electrical Code (NEC), qui donne des informations concernant la mise à la terre correcte et qui spécifie, en particulier, que la terre du câble doit être reliée au système de mise à la terre du bâtiment et ce le plus près possible du point d'entrée du câble.

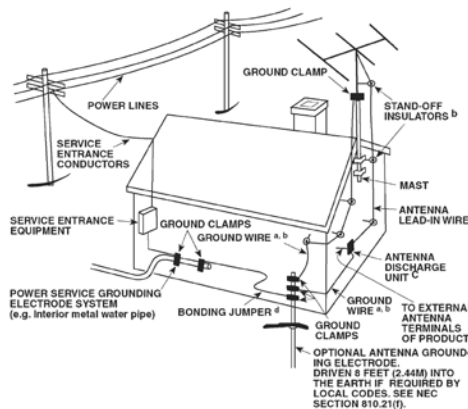

- 15 Foudre** - Afin d'assurer une meilleure protection de cet appareil pendant les orages, ou lorsqu'il reste inutilisé et sans surveillance pendant de longues périodes, débranchez la prise murale et déconnectez l'antenne ou le système de câbles. Cela évitera toute détérioration de l'appareil par la foudre ou par les surtensions de secteur.
  - 16 Câbles haute tension** - Un système d'antenne extérieure ne doit pas être placé près de lignes haute tension aériennes ou d'autres circuits d'éclairage ou de puissance électriques. Lorsque vous installez un système d'antenne extérieure, faites très attention de ne pas toucher de telles lignes haute tension ou de tels circuits, car tout contact pourrait être mortel.
  - 17 Surcharge électrique** - Ne surchargez pas les prises murales, les rallonges électriques ou les connecteurs de commodité des appareils, sous peine de provoquer des chocs électriques ou des risques d'incendie.
  - 18 Pénétration d'objets ou de liquides** - N'insérez jamais d'objet de quelque type que ce soit par les ouvertures de l'appareil, car de tels objets risqueraient de toucher des tensions électriques dangereuses ou de court-circuiter des éléments pouvant provoquer un choc électrique ou un incendie. Ne renversez jamais de liquide sur l'appareil.
- ATTENTION DANGER : L'APPAREIL NE DOIT PAS ÊTRE EXPOSÉ AU RUISSELLEMENT DE LIQUIDES OU AUX L'ÉCLABOUSSURES PAR CEUX-CI ; NE PLACEZ JAMAIS DE RÉCIPIENT (VASE, ETC ...) CONTENANT UN LIQUIDE SUR L'APPAREIL. COMME POUR TOUT APPAREIL ÉLECTRONIQUE, FAITES ATTENTION DE NE PAS RENVERSER DE LIQUIDE SUR UNE PARTIE QUELCONQUE DU SYSTÈME. LES LIQUIDES PEUVENT PROVOQUER UNE PANNE ET/OU REPRÉSENTER UN RISQUE D'INCENDIE.**
- 19 Déteriorations nécessitant une intervention en Service Après Vente** - Dans les cas suivants, débranchez cet appareil de la prise murale et confiez la réparation à un personnel de service après vente qualifié :
    - a)** Si le câble secteur ou sa prise sont endommagés.
    - b)** Si un liquide a été renversé sur l'appareil ou si des corps étrangers sont tombés à l'intérieur.
    - c)** Si l'appareil a été exposé à la pluie ou à de l'eau.
    - d)** Si le produit ne fonctionne pas normalement lorsque vous suivez les instructions d'utilisation. Ne réglez que les commandes décrites dans les instructions d'utilisation, car tout réglage incorrect des autres commandes risque de provoquer des détériorations nécessitant une intervention importante par un technicien qualifié pour remettre l'appareil en état de fonctionnement normal.
    - e)** Si l'appareil est tombé ou a été endommagé d'une manière quelconque.
    - f)** Si les performances de l'appareil changent sensiblement, cela indique qu'une intervention en service après vente est nécessaire.

- 20 Pièces de rechange** - Lorsque des pièces de rechange sont nécessaires, veillez à ce que le technicien utilise des pièces de rechange préconisées par le fabricant ou ayant des caractéristiques identiques. Toute pièce non autorisée risque de provoquer un incendie, un choc électrique ou d'autres dangers.
- 21 Contrôle de sécurité** - Après toute intervention d'entretien ou de réparation sur cet appareil, demandez au technicien d'effectuer des contrôles de sécurité afin de s'assurer que le produit est en bon état de fonctionnement.
- 22 Fixation au mur ou au plafond** - L'appareil ne doit être fixé au mur ou au plafond que suivant les recommandations du fabricant.

### ATTENTION DANGER



POUR ÉVITER TOUT RISQUE D'INCENDIE OU DE CHOC ÉLECTRIQUE, N'EXPOSEZ JAMAIS CET APPAREIL A LA PLUIE OU A L'HUMIDITÉ. LE SYMBOLE DE L'ÉCLAIR AVEC UNE FLÈCHE À SON EXTRÉMITÉ, DANS UN TRIANGLE ÉQUILATÉRAL, A POUR BUT D'AVERTIR L'UTILISATEUR DE LA PRÉSENCE D'UNE "TENSION ÉLECTRIQUE DANGEREUSE" À L'INTÉRIEUR DE L'ENCEINTE DE L'APPAREIL, QUI PEUT ÊTRE SUFFISAMMENT PUISSANTE POUR CONSTITUER UN RISQUE DE CHOC ÉLECTRIQUE POUR LES PERSONNES.



LE POINT D'EXCLAMATION DANS UN TRIANGLE ÉQUILATÉRAL A POUR BUT D'AVERTIR L'UTILISATEUR QUE LA DOCUMENTATION LIVRÉE AVEC L'APPAREIL CONTIENT DES INSTRUCTIONS IMPORTANTES CONCERNANT L'UTILISATION ET L'ENTRETIEN.



### ATTENTION

En cas de changement ou de modification dont la conformité n'aura pas été expressément approuvée(e) par NAD Electronics, le droit de l'utilisateur de faire fonctionner l'appareil risque d'être annulé.

### MISE EN GARDE CONCERNANT L'EMPLACEMENT

Afin d'assurer une ventilation correcte, faites attention de laisser un espace dégagé autour de l'appareil. Les dimensions de cet espace (mesurées par rapport à l'encombrement maximum l'appareil, y compris les parties saillantes) doivent être au moins égales aux valeurs indiquées ci-dessous :

- Panneaux Gauche et Droit : 10 cm
- Panneau arrière : 10 cm
- Panneau supérieur : 50 cm

### INFORMATIONS IMPORTANTES POUR LES CLIENTS AU ROYAUME UNI



NE COUPEZ PAS la prise secteur moulée sur le câble d'alimentation de cet appareil. Si la prise secteur de l'appareil ne convient pas aux prises murales de votre domicile, ou si le câble d'alimentation est trop court pour atteindre une prise murale, achetez une rallonge homologuée ou consultez votre revendeur. Si la prise a secteur moulée a néanmoins été coupée du câble d'alimentation, ÔTEZ LE FUSIBLE et jetez immédiatement la prise, afin d'éviter tout risque de choc électrique en cas de branchement par inadvertance sur une prise murale. Si ce produit n'est pas livré avec une prise secteur, ou alors s'il s'avère nécessaire d'en monter une, suivez les instructions données ci-dessous :

### IMPORTANT

NE BRANCHEZ AUCUN fil sur la plus grosse fiche, repérée par la lettre "E" ou par le symbole de sécurité représentant la terre, ou de couleur VERTE ou VERT ET JAUNE.

Les couleurs des conducteurs dans le câble secteur de ce produit sont conformes au code suivant :

- BLEU - NEUTRE
- MARRON - PHASE

Dans la mesure où ces couleurs ne correspondront peut-être pas aux couleurs des fiches dans votre prise secteur à monter, procédez comme indiqué ci-dessous : Le fil BLEU doit être relié à la fiche repérée par la lettre "N" ou de couleur noire. Le fil MARRON doit être relié à la fiche repérée par la lettre "L" ou de couleur rouge. Lorsque vous remplacez le fusible, utilisez exclusivement un fusible homologué de calibre et de type corrects ; faites attention de bien remettre le cache fusible.

### EN CAS DE DOUTE, FAITES APPEL A UN ELECTRICIEN COMPETANT

Ce produit a été fabriqué de manière à être conforme aux exigences concernant les interférence radio des DIRECTIVES CEE 89/68/EEC et 2006/95/EEC.

### NOTES CONCERNANT LA PROTECTION DE L'ENVIRONNEMENT



À la fin de sa vie utile, il ne faut pas jeter ce produit avec les déchets ménagers. Il faut l'apporter à un point de collecte pour le recyclage des matériels électriques et électroniques. Le symbole figurant sur le produit, dans le manuel de l'utilisateur et sur l'emballage vous indique cette obligation.

Les matériaux sont réutilisables conformément aux marquages qui figurent dessus. Grâce au recyclage des matières premières, ou aux autres formes de recyclage de produits anciens, vous apportez une contribution importante à la protection de notre environnement.

Votre administration locale pourra vous indiquer où se trouve le point de collecte de déchets concerné.

N° de Modèle : \_\_\_\_\_

N° de Série : \_\_\_\_\_

# PRÉPARATION

## COMMANDES SUR LA FACE PARLANTE (FIGURE 1)

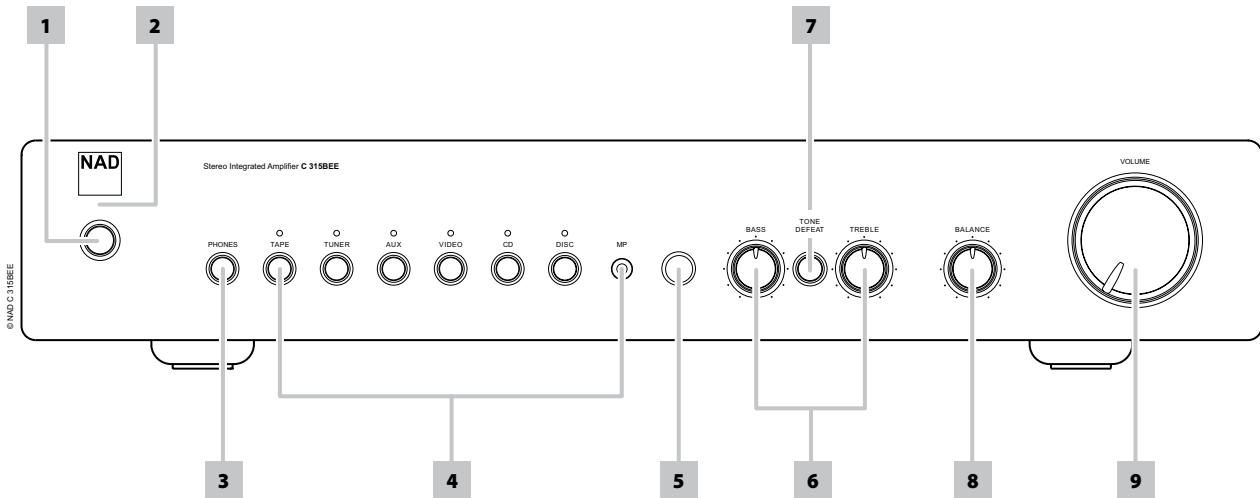

## BRANCHEMENTS SUR LE PANNEAU ARRIERE (FIGURE 2)

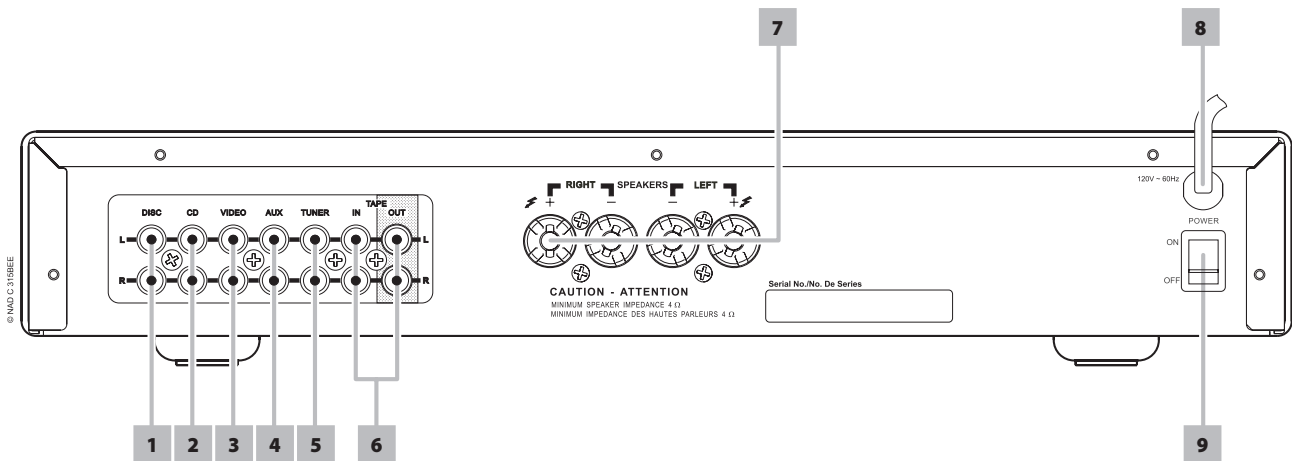

## FILS NUS ET BORNES A BROCHES (FIGURE 3)

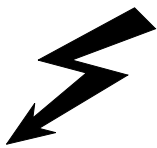
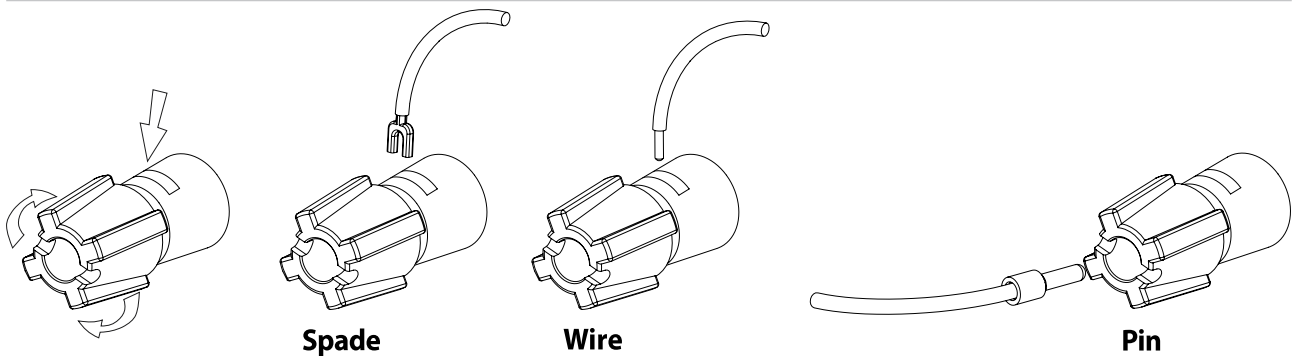

### ATTENTION DANGER

Les bornes repérées par ce symbole sont sous tension secteur et sont dangereux. Le câblage électrique relié à ces bornes nécessite une installation par une personne formée, ou alors l'utilisation de fils ou de cordons spécialement conçus et fabriqués.

NAD est une marque déposée de NAD Electronics International, division de Lenbrook Industries Limited.  
2007, NAD Electronics International, division de Lenbrook Industries Limited

**NOTES CONCERNANT L'INSTALLATION**

Posez votre NAD C315BEE sur une surface, stable, plane et horizontale. Évitez les rayons directs du soleil et les sources de chaleur et d'humidité. Assurez une ventilation adéquate. Ne posez pas l'appareil sur une surface molle (moquette, par exemple). Ne le placez pas dans un endroit confiné (sur une étagère de bibliothèque ou derrière des portes vitrées), où le flux d'air à travers les ouïes de ventilation risque d'être entravé. Vérifiez que l'appareil est hors tension avant de réaliser des connexions quelconques. Pour vous faciliter la tâche, les prises RCA de votre NAD C315BEE sont codées couleur. Rouge pour l'audio droite, blanc pour l'audio gauche. N'utilisez que des câbles et des connecteurs de très bonne qualité, de manière à obtenir un branchement dont la fiabilité est parfaite et les performances optimales. Vérifiez que les câbles et les connecteurs ne présentent aucune détérioration, et que tous les connecteurs sont bien enfoncés jusqu'en butée.

Pour obtenir les meilleures performances, utilisez des câbles de haut-parleurs d'une épaisseur égale ou supérieure au calibre 16 (1,5 mm) ou plus. Si l'appareil doit rester inutilisé pendant un certain temps, débranchez le cordon d'alimentation de la prise de secteur murale. Si de l'eau pénètre à l'intérieur de votre NAD C315BEE, coupez l'alimentation de l'appareil et retirez la fiche de la prise secteur. Faites contrôler l'appareil par un technicien de service après-vente qualifié, avant toute tentative de remise en service.

**NE RETIREZ PAS LE COUVERCLE. A L'INTERIEUR, IL N'Y A AUCUN ELEMENT SUR LEQUEL L'UTILISATEUR PEUT INTERVENIR.**

Utilisez un chiffon doux sec et propre pour nettoyer l'appareil. Si nécessaire, humectez le chiffon avec un peu d'eau savonneuse. N'utilisez jamais une solution contenant du benzol ou un quelconque autre agent volatil.

**MISE EN MARCHÉ RAPIDE**

- 1 Branchez les haut-parleurs sur les bornes "Haut-parleur" [Speaker] à l'arrière et branchez les sources aux prises d'entrée appropriées à l'arrière.
- 2 Branchez le cordon d'alimentation secteur.
- 3 Mettez le bouton d'ALIMENTATION [POWER] du panneau arrière sur MARCHÉ [ON] pour mettre le C315BEE en veille.
- 4 Appuyez sur le bouton Veille [Standby] de la face parlante pour mettre le NAD C315BEE en marche.
- 5 Appuyez sur le sélecteur d'entrée correspondant à la source que vous souhaitez entendre.

**COMMANDES SUR LA FACE PARLANTE (FIGURE 1)**

- 1 **Bouton Veille [Standby] :** Le bouton Veille [Standby] met le C315BEE en marche et en mode veille. Ce bouton ne fonctionne que lorsque la LED Marche/Veille/Protection [Power/Standby/Protection] est soit orange pour indiquer l'état de veille, soit verte pour indiquer l'état alimenté.
- 2 **LED Alimentation / Veille / Protection [Power/Standby/Protection]:** Lorsque vous mettez l'appareil sous tension, la LED s'allume en rouge pendant quelques secondes avant la désactivation du circuit de protection. La LED passe alors au vert pour indiquer le fonctionnement normal. En cas d'importante surcharge de l'amplificateur, comme par exemple l'utilisation d'un haut-parleur d'impédance très faible, de court-circuit, etc ..., les circuits de protection de l'amplificateur entrent en jeu ; cet état est indiqué par le passage au rouge du LED, et par la coupure du son. Dans un cas comme celui-ci, mettez l'amplificateur hors tension grâce à l'interrupteur d'ALIMENTATION [POWER] du panneau arrière, attendez qu'il refroidisse et vérifiez le branchement des haut-parleurs ; vérifiez aussi que l'impédance globale des haut-parleurs ne passe pas en dessous de 4 ohms. Une fois que vous aurez éliminé la cause de l'activation des circuits de protection, remettez l'appareil en MARCHÉ [ON] à l'aide du bouton d'ALIMENTATION [POWER] puis du bouton de Veille [Standby] pour reprendre le fonctionnement normal.

- 3 **Prise casque :** Une prise stéréo pour fiche à jack de 1/4" est prévue pour l'écoute avec casque et convient aux casques conventionnels à impédance quelconque. Le fait de brancher la fiche jack d'un casque dans cette prise coupe automatiquement le son des haut-parleurs. Les commandes de volume sonore, de tonalité et de balance agissent aussi sur l'écoute sur casque. Utilisez un adaptateur approprié pour brancher des casques équipés d'un autre type de connecteur, tel qu'un jack stéréophonique de 3,5 mm de type "baladeur stéréo".

**NOTES CONCERNANT LA SECURITE**

- *Vérifiez que la commande de volume sonore est au minimum (butée anti-horaire) avant de brancher ou de débrancher le casque. L'écoute à des niveaux sonores élevés peut entraîner des dommages auditifs permanents.*
  - *Une pression sonore excessive produite par des écouteurs ou par un casque peut entraîner la perte de l'ouïe.*
- 4 **Sélecteurs d'entrées :** Ces boutons permettent de sélectionner l'entrée active du NAD C315BEE ainsi que le signal envoyé aux haut-parleurs et aux sorties Magnétophone. Les boutons sur la télécommande sont identiques à ces boutons. Une LED verte, à l'aplomb de chaque bouton, indique l'entrée active.
    - MAGNÉTOPHONE [TAPE] Sélectionne la sortie d'un magnétophone lors de la lecture de bandes d'enregistrements réalisés via les prises Magnétophone [Tape].
    - TUNER Sélectionne, comme entrée active, le tuner (ou une source de niveau ligne) branché aux prises Tuner.
    - AUX Sélectionne, comme entrée active, une source de niveau ligne branchée aux prises AUX.
    - VIDEO Sélectionne, comme entrée active, le magnétoscope (ou un téléviseur stéréo/décodeur satellite/récepteur de télédistribution) connecté aux prises VIDÉO.
    - CD Sélectionne, comme entrée active, le lecteur CD (ou une source de niveau ligne) branchée aux prises CD.
    - DISC/MP (Disque / Lecteur de Media) Sélectionne, comme entrée active, une source de niveau ligne branchée aux prises DISQUE [DISC]. Lorsque vous insérez une fiche stéréo de 3,5 mm stéréo dans la prise MP, l'indicateur au dessus de la prise s'allume et la source DISC de niveau ligne est déconnectée. Il est conseillé de couper le volume sonore à l'aide de la fonction Muet, ou alors de passer sur une autre entrée, avant de brancher/débrancher le câble de Lecteur de Médias extérieur.
  - 5 **Récepteur infrarouge de télécommandes :** Le capteur infrarouge, situé derrière cette fenêtre circulaire, reçoit les commandes de la télécommande. L'espace entre la télécommande et le récepteur doit être dégagé de tout obstacle, sinon la télécommande pourrait refuser de fonctionner.

**NOTES**

*Les rayons de soleil directs ou un éclairage d'ambiance très lumineux peuvent avoir une incidence sur la distance et l'angle de fonctionnement de la télécommande.*  
*La télécommande livrée avec le C315BEE est de type universel NAD et est conçue pour commander plusieurs modèles NAD.*

- 6 **Commandes de Tonalité :** Le NAD C315BEE est équipé de commandes de GRAVES [BASS] ET d'AIGUS [TREBLE], qui permettent de régler la tonalité globale de votre chaîne. La position médiane (12 heures) correspond à une courbe plate, sans amplification ni atténuation; un léger dé clic est ressenti dans le mouvement du bouton à cet endroit. Tournez le bouton en sens horaire pour amplifier les Graves ou les Aigus. Tournez le bouton en sens anti-horaire pour atténuer les Graves ou les Aigus. Les commandes de Tonalité n'affectent pas les enregistrements faits au moyen des Sorties "Magnétophone" [TAPE] mais agissent toutefois sur le signal allant vers les haut-parleurs.

- 7 Tonalité Neutre [Tone defeat] :** L'interrupteur de TONALITÉ NEUTRE [TONE DEFEAT] contourne la section de commande de la tonalité du NAD C315BEE. Si l'on n'utilise pas les commandes de tonalité, c'est à dire si elles restent toujours en position médiane (12 heures), il est conseillé de mettre les circuits de réglage de la tonalité complètement hors circuit grâce à ce bouton-interrupteur. Si le bouton n'est pas enfoncé, les circuits de tonalité sont actifs; le fait d'enfoncer le bouton "TONALITÉ NEUTRE" [TONE DEFEAT] contourne les circuits de réglage de la tonalité.
- 8 Balance :** La commande BALANCE règle les niveaux relatifs des haut-parleurs gauche et droit. La position médiane (12 heures) assure un niveau égal pour les voies gauche et droite. Un léger déclic est ressenti dans le mouvement du bouton à cet endroit.  
En tournant le bouton en sens horaire, vous déportez l'équilibre vers la droite. En tournant le bouton en sens anti-horaire, vous déportez l'équilibre vers la gauche. La commande de BALANCE n'affecte pas les enregistrements faits au moyen des Sorties "Magnétophone" [TAPE] mais agit toutefois sur le signal allant vers les haut-parleurs.
- 9 Volume :** La commande de VOLUME sonore règle le volume global des signaux envoyés aux haut-parleurs. Elle est motorisée et peut être réglée à l'aide de la télécommande. La commande de VOLUME n'affecte pas les enregistrements faits au moyen des Sorties "Magnétophone" [TAPE] mais agit toutefois sur le signal allant vers les haut-parleurs.

Sur la télécommande, appuyez sur le bouton "SILENCIEUX" [MUTE] pour couper provisoirement le son des haut-parleurs et du casque. Le mode Silencieux est indiqué par le clignotement de la LED de l'entrée active. Réappuyez sur le bouton SILENCIEUX [MUTE] pour remettre le son. La commande Muet n'affecte pas les enregistrements faits au moyen des Sorties "Magnétophone" [TAPE] mais agit toutefois sur le signal allant vers les haut-parleurs.

## BRANCHEMENTS SUR LE PANNEAU ARRIERE (FIGURE 2)

- 1 Entrée Disc :** Entrée pour les signaux d'entrée supplémentaires de niveau ligne, tels qu'un lecteur CD, un lecteur Mini-Disc ou le signal de sortie provenant d'un amplificateur de rehausseur pour tourne-disques. Utilisez un câble jumelé RCA vers RCA pour relier les prises de "Sortie Audio" gauche et droite de l'appareil audio auxiliaire à cette entrée.

## NOTES

*Lorsque vous insérez une fiche stéréo de 3,5 mm stéréo dans la prise MP, l'indicateur au dessus de la prise s'allume et la source DISC de niveau ligne est déconnectée.*

*Il est conseillé de couper le volume sonore à l'aide de la fonction Muet, ou alors de passer sur une autre entrée, avant de brancher/débrancher le câble de Lecteur de Médias extérieur.*

- 2 Entrée CD :** Entrée pour un lecteur CD ou pour toute autre source de signal de niveau ligne. Utilisez un câble jumelé RCA vers RCA pour relier les prises de sortie audio gauche et droite du lecteur CD à cette entrée. Le NAD C315BEE n'accepte que les signaux analogiques de votre lecteur CD.
- 3 Entrée Vidéo input :** Entrée pour le signal audio provenant d'un magnétoscope stéréo (ou TV stéréo / Satellite / Récepteur de télédistribution) ou d'une autre source audio de niveau ligne. En utilisant les câbles jumelés RCA vers RCA, reliez les connecteurs de "Sortie Audio" gauche et droit de l'appareil à ces entrées. Nota : Il s'agit d'entrées audio uniquement.
- 4 Entrée AUX :** Entrée pour d'autres signaux de niveau ligne, comme un deuxième lecteur CD par exemple. Utilisez un câble jumelé RCA vers RCA pour relier les prises de "Sortie Audio" gauche et droite de l'appareil audio auxiliaire à cette entrée.

- 5 Entrée Tuner :** Entrée pour un tuner ou pour toute autre source de signal de niveau ligne. Utilisez un câble jumelé RCA vers RCA pour relier les connecteurs de "Sortie Audio" gauche et droit de l'appareil à cette entrée.

- 6 Entrée / Sortie Magnétophone [Tape] :** Branchements pour enregistrement et lecture analogiques sur un magnétophone audio de type quelconque. En utilisant des câbles jumelés RCA vers RCA, reliez les prises de "Sortie Audio" gauche et droite du magnétophone aux prises d'ENTRÉE MAGNÉTOPHONE [TAPE IN] pour la lecture et le contrôle d'enregistrement des bandes. Reliez les prises d'Entrée Audio gauche et droite du magnétophone aux prises de SORTIE MAGNÉTOPHONE 1 [TAPE OUT] pour l'enregistrement des bandes.

## ENREGISTREMENT

Lorsqu'une source est sélectionnée, son signal est aussi envoyé directement à un quelconque magnétophone relié aux SORTIES "MAGNÉTOPHONE" [TAPE] pour l'enregistrement.

- 7 Haut-parleurs [Speakers] :** Connecteurs de haut-parleurs, pour haut-parleurs ayant une impédance de 4 ohms ou plus. Branchez le haut-parleur droit sur les bornes repérées "R+" et "R-", en vous assurant que le "R+" soit relié à la borne "+" de votre haut-parleur et que "R-" soit relié à la borne "-" de votre haut-parleur. Branchez les bornes repérées "L+" et "L-" au haut-parleur gauche en procédant de la même manière. N'utilisez que du fil torsadé haute puissance (calibre 16 ; 1,5 mm ou plus) pour brancher les haut-parleurs à votre NAD C315BEE. On peut utiliser les bornes pour courants élevés comme bornes à visser pour les câbles comportant des cosses plates, des broches ou des fils nus.

## FILS NUS ET BORNES A BROCHES (FIGURE 3)

Les fils nus et les broches s'insèrent dans le trou diamétral percé dans la tige de la borne. Desserrez la bague en plastique de la borne de haut-parleur jusqu'à ce que le trou dans la tige soit visible. Insérez la broche ou le fil nu dans le trou, puis fixez le câble en vissant la bague de la borne. Veillez à ce qu'aucun fil nu des câbles des haut-parleurs ne touche le panneau arrière ou une autre prise. Veillez à ce qu'il n'y ait que 1 cm (1/2") de fil nu ou de broche et qu'il n'y ait aucun brin libre sur les fils des haut-parleurs.

- 8 Câble d'alimentation secteur :** Branchez ce cordon à une prise murale secteur. Veillez à ce que tous les branchements aient été faits avant de brancher le cordon au secteur.

- 9 Interrupteur MARCHE/ARRÊT [POWER] :** L'interrupteur MARCHE/ARRÊT [POWER] fournit l'alimentation secteur principale du C315BEE. Lorsque cet interrupteur est en position MARCHE [ON], le C315BEE est en mode Veille, ce qui est indiqué par la LED orange sur la face parlante. Si vous n'avez pas l'intention d'utiliser l'amplificateur pendant une longue période, mettez l'interrupteur MARCHE/ARRÊT [POWER] à la position ARRÊT [OFF].

## COMBINE DE TELECOMMANDE AMP 1 (FIGURE 4)

La Télécommande reproduit toutes les fonctions clés du NAD C315BEE, et comporte aussi des commandes supplémentaires permettant de télécommander les Lecteurs de CD NAD. Elle fonctionne depuis une distance pouvant aller jusqu'à 5 mètres. Il est conseillé d'utiliser des piles alcalines pour une longévité maximale. Une pile CR2025 doit être insérée dans le compartiment de pile à l'arrière du combiné Télécommande (Cf. Figure 4). Reportez-vous aux sections précédentes du manuel pour des descriptions détaillées des différentes fonctions. Lors de la réception d'une commande en provenance du combiné de télécommande, la lampe témoin "Veille / Protection" [Stand-by/Protection] clignote.

**1 MARCHÉ/ARRÊT [POWER ON & OFF] :** La télécommande NAD C315BEE est dotée de boutons Marche [On] et Arrêt [Off] distincts. Ceci est particulièrement utile pour maintenir la synchronisation des appareils constituant la chaîne : De cette manière, tous les appareils passeront en mode Veille lorsque vous appuierez sur "Arrêt" [Off], ou passeront en mode Marche lorsque vous appuierez sur "On" [Marche], plutôt que de se mettre en Marche lorsque vous mettez l'amplificateur en mode Veille. (A noter que les autres appareils doivent eux aussi être capables de répondre à des commandes de Marche / Arrêt distinctes). Appuyez sur la touche "Marche" [ON] pour faire passer l'appareil du mode Veille au mode de fonctionnement ; la lampe témoin Veille [Stand-by] (Fig. 1 ; N° 2) passera de l'orange au rouge, puis au vert. Appuyez sur la touche OFF pour mettre l'appareil en mode Veille : La lampe témoin de Veille passera à l'orange.

**2 MUET [MUTE] :** Appuyez sur la touche MUET [MUTE] pour couper provisoirement l'émission du son vers les haut-parleurs et le casque. Réappuyez sur MUET [MUTE] pour rétablir le son. La commande Muet n'affecte pas les enregistrements faits au moyen de la Sortie "Magnétophone" [TAPE] mais agit toutefois sur le signal allant vers les Haut-parleurs.

**3 VOLUME GÉNÉRAL [MASTER VOLUME] :** Appuyez sur les touches ▲ ou ▼ du VOLUME GÉNÉRAL [MASTER VOLUME] pour augmenter ou diminuer le volume sonore, respectivement. Relâchez la touche dès que le niveau sonore souhaité a été atteint. La Commande de Volume motorisée sur la face parlante indiquera le niveau réglé. La commande de Volume Général [Master Volume] n'affecte pas les enregistrements faits au moyen des sorties "Magnétophone" [Tape] mais agissent toutefois sur le signal allant vers les haut-parleurs.

**4 ENTRÉES :** Les touches de sélection des entrées ont les mêmes fonctions que les boutons repérés de façon identique sur la face parlante.

**5 COMMANDE DU LECTEUR DE CD :** Boutons de COMMANDE DU LECTEUR CD (pour utilisation avec un Lecteur CD NAD).

■ active la fonction Pause.

■ active l'Arrêt.

▶ active le mode Lecture [Play].

◀▶ active le mode de saut en arrière.

▶▶ active le mode de saut en avant.

▲ provoque l'Ouverture / Fermeture du plateau de CD ; appuyez une fois pour ouvrir le plateau de CD et une deuxième fois pour refermer le tiroir et commencer la lecture.

**NOTES**

*La télécommande livrée avec le C315BEE est de type universel NAD et est conçue pour commander plusieurs modèles NAD.*

*Les rayons de soleil directs ou un éclairage d'ambiance très lumineux peuvent avoir une incidence sur la distance et l'angle de fonctionnement de la télécommande.*

COMBINE DE TELECOMMANDE AMP 1 (FIGURE 4)

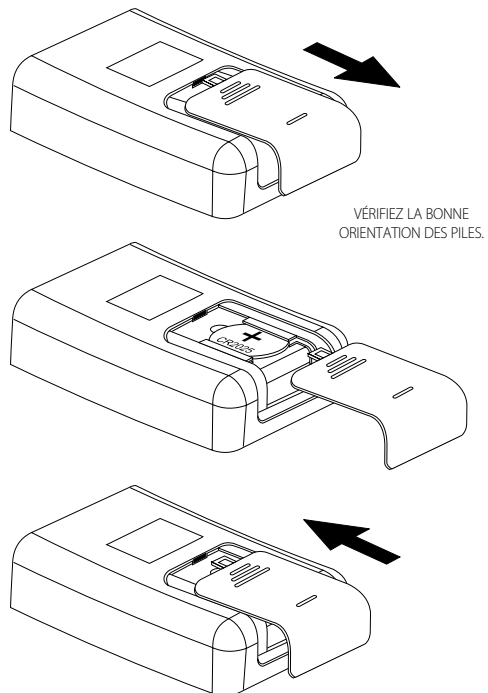
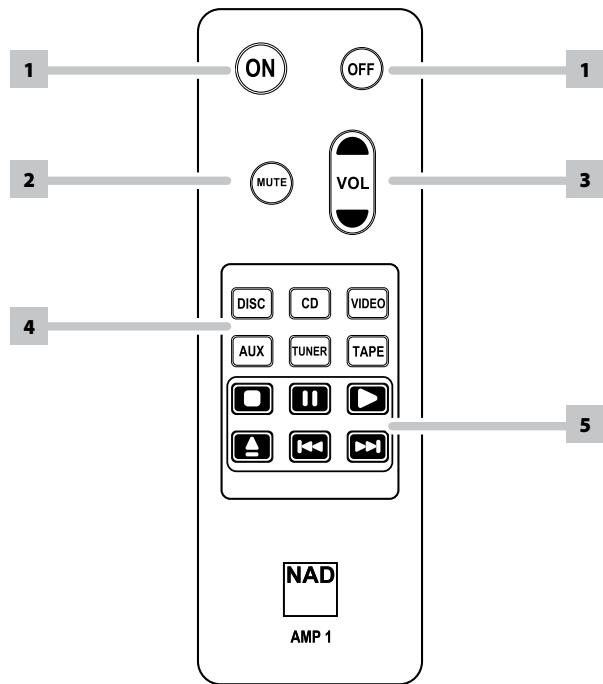

**ATTENTION**

*N'exposez pas la batterie ou la télécommande à une chaleur excessive, au feu ou similaire.*

<b>PROBLEME</b>	<b>CAUSE</b>	<b>SOLUTION</b>
<b>AUCUN SON</b>	• Câble secteur débranché, ou alimentation coupée.	• Vérifiez si le cordon d'alimentation est branché et que la prise murale est sous tension
	• Fonction "Silencieux" [Mute] actif.	• Désactivez la fonction "Silencieux" [Mute].
	• Casque branché	• Débranchez le casque
<b>PAS DE SON SUR UNE VOIE</b>	• La commande de Balance n'est pas au centre	• Centrez la commande de Balance
	• Haut-parleur incorrectement branché ou détérioré	• Vérifiez les branchements et les haut-parleurs.
	• Le câble d'entrée est débranché ou détérioré.	• Vérifiez les câbles et les branchements.
<b>GRAVES FAIBLES / IMAGE STÉRÉO DIFFUSE</b>	• Haut-parleurs câblés en déphasé.	• Vérifiez le branchement de tous les haut-parleurs de la chaîne.
<b>LA TÉLÉCOMMANDE NE FONCTIONNE PAS</b>	• Pile usée ou incorrectement insérée.	• Vérifiez ou remplacez la pile.
	• Fenêtre d'émission ou de réception IR obstruée.	• Retirez les obstructions.
	• Le récepteur IR se trouve en plein soleil ou sous un éclairage d'ambiance trop puissant	• Éloignez l'appareil des rayons de soleil directs, réduisez la luminosité
<b>LA LED D'ALIMENTATION / PROTECTION PASSE AU ROUGE PENDANT L'UTILISATION</b>	• L'amplificateur a surchauffé	• Mettez l'amplificateur hors tension et vérifiez que les fentes d'aération sur le dessus et le dessous de l'amplificateur sont dégagées de toute obstruction. Une fois que l'amplificateur aura refroidi, le remettre sous tension.



**ENTRÉES DE NIVEAU LIGNE (DISC, CD, VIDÉO, AUX, TUNER, MAGNÉTOPHONE [TAPE])  
MESURÉES SUR LES SORTIES HAUT-PARLEURS**

Impédance d'entrée (R et C)	50 k $\Omega$ + 100 pF
Sensibilité d'entrée (réf. puissance nominale)	200 mV
Signal d'entrée maximum	7 V

**SORTIES DE NIVEAU LIGNE**

Impédance de sortie	Magnétophone	Source Z + 600 $\Omega$
---------------------	--------------	-------------------------

**COMMANDES DE TONALITÉ**

Aigus		$\pm$ 5 dB à 10 kHz
Graves		$\pm$ 8 dB à 100 Hz
Puissance de sortie en continu, sur 8 $\Omega$ <sup>2</sup>		40 $\Omega$ (16 dBW)
Distorsion nominale (Distorsion Harmonique Totale 20 Hz - 20 kHz)		0,02 %
Puissance d'écrêtage (puissance maximum continue par voie 4 $\Omega$ et 8 $\Omega$ )		40 W
Plage dynamique IHF	8 $\Omega$	45 W, +16,5 dB
	4 $\Omega$	60 W, +17,8 dB
Puissance dynamique IHF (puissance maxi. instantanée par voie)	8 $\Omega$	90 W (19,5 dBW)
	4 $\Omega$	110 W (20,4 dBW)
Facteur d'amortissement (réf. 8 $\Omega$ , 1 kHz)		> 200
Gain de tension		39 dB
Rapport Signal / Bruit avec pondération A	réf. 1 W	95 dB
THD + Bruit <sup>3</sup>		< 0,02 %
SMPTE IM <sup>4</sup>		< 0,02 %
IHF IM <sup>5</sup>		< 0,01 %
Impédance de sortie casque		68 $\Omega$

**CARACTERISTIQUES PHYSIQUES**

Dimensions (L x H x P) <sup>6</sup>	Dimensions nettes	435 x 70 x 242 mm
	Encombrement	435 x 80 x 292 mm
Masse nette		5.25kg
Masse en condition d'expédition		6.5kg

- 1 De l'entrée CD à la sortie des HP, réglage de volume sonore pour 500 mV en entrée, 8  $\Omega$  1 W en sortie
- 2 Puissance minimum par voie, 20 Hz - 20 kHz, les deux voies étant pilotées avec une distorsion inférieure ou égale à la valeur nominale.
- 3 Distorsion harmonique totale, 20 Hz - 20 kHz, depuis 250 mW jusqu'à la puissance de sortie nominale
- 4 Distorsion d'intermodulation, 60 Hz - 7 kHz, 4:1, depuis 250 mW jusqu'à la puissance de sortie nominale
- 5 Distorsion CCIF IM, 19 + 20 kHz sortie nominale
- 6 L'encombrement comprend les pieds, le bouton de volume sonore et les bornes pour haut-parleurs supplémentaires.

Les caractéristiques de ce matériel peuvent être modifiées sans préavis. Pour la documentation au dernier indice et les caractéristiques les plus récentes, veuillez vous connecter sur [www.nadelectronics.com](http://www.nadelectronics.com), où vous trouverez les dernières informations concernant votre C315BEE.

# WICHTIGE SICHERHEITSHINWEISE

## SICHERHEITSHINWEISE ZUM NACHSCHLAGEN AUFBEWAHREN.

### ALLE AUF DEN AUDIOGERÄTEN ANGEBRACHTEN WARN- UND SICHERHEITSHINWEISE BEFOLGEN.

- Anleitungen lesen** - Alle Sicherheits- und Betriebsanleitungen vor der Gerätebenutzung aufmerksam lesen.
- Anleitungen aufbewahren** - Die Sicherheits- und Betriebsanleitungen zum späteren Nachschlagen aufbewahren.
- Warnungen beachten** - Alle Warnhinweise am Gerät und in der Bedienungsanleitung befolgen.
- Anleitungen befolgen** - Alle Anleitungen für Betrieb und Benutzung des Gerätes befolgen.
- Reinigung - Vor der Gerätereinigung den Netzstecker aus der Steckdose ziehen. Keine flüssigen Reinigungsmittel oder Spraydosen-Reiniger verwenden, sondern nur mit einem feuchten Tuch reinigen.**
- Anschlüsse** - Keine Anschlüsse verwenden, die vom Hersteller nicht empfohlen sind. Sie könnten zu Gefahren führen.
- Wasser und Feuchtigkeit** - Verwenden Sie dieses Gerät nicht in der Nähe von Wasser, z. B. neben einer Badewanne, Waschschüssel, Spüle oder einem Wäschekessel, in einem nassen Keller oder neben Schwimmbecken u. ä.
- Zubehör** - Stellen Sie dieses Gerät nicht auf instabile Handwagen, Ständer, Stative, Konsolen oder Tische. Wenn das Gerät herunterfällt, könnten Kinder oder Erwachsene schwere Verletzungen davontragen, und das Gerät könnte schwer beschädigt werden. Verwenden Sie nur Handwagen, Ständer, Stative, Konsolen oder Tische, die vom Hersteller empfohlen oder mit dem Gerät zusammen verkauft worden sind. Jeder Geräteeinbau sollte nur in vom Hersteller empfohlenem Einbauzubehör und unter Beachtung der Herstelleranleitung erfolgen.
-  Steht das Gerät auf einem Handwagen, sollte dieser vorsichtig bewegt werden. Schnelles Anhalten, überhöhte Kraftanwendung und unebene Bodenflächen können dazu führen, daß der Handwagen mit dem Gerät umkippt.
- Schlitz- und Gehäuseöffnungen dienen der Luftzirkulation, sollen einen zuverlässigen Betrieb sicherstellen und das Gerät dabei vor Überhitzung schützen. Diese Öffnungen dürfen nicht blockiert oder abgedeckt werden. Das Gerät darf daher niemals auf ein Bett, Sofa, einen Teppich oder ähnliche Oberflächen gestellt werden. Es kann nur dann in einer festen Installation wie einem Einbauschrank oder Rack untergebracht werden, wenn für eine ausreichende Lüftung gesorgt wird und die Herstellerhinweise dabei beachtet werden.
- Netzanschluß** - Dieses Gerät darf nur an Spannungsquellen betrieben werden, die im Etikett auf dem Gerät angegeben sind. Wenn Sie nicht sicher sind, welche Spannungsversorgung Sie in Ihrem Hause haben, wenden Sie sich an Ihren Händler oder an das örtliche Elektrizitätswerk. Als erste Maßnahmen zum Trennen des Verstärkers vom Netz wird der Netzstecker aus der Steckdose gezogen. Stellen Sie daher sicher, daß der Netzstecker immer zugänglich ist. Wenn das Gerät für mehrere Monate nicht verwendet wird, das Netzkabel aus der Steckdose ziehen.
- Dieses Gerät ist mit einem gepolten Wechselstromstecker ausgerüstet (ein Stift ist breiter als der andere). Der Stecker paßt nur auf eine Art in die Steckdose. Dies ist eine Sicherheitsvorkehrung. Wenn Sie den Stecker nicht ganz in die Steckdose einstecken können, versuchen Sie es mit umgedrehtem Stecker noch einmal. Paßt der Stecker immer noch nicht, wenden Sie sich an Ihren Elektriker, um die veraltete Steckdose auszutauschen. Versuchen Sie nicht, diese Sicherheitsvorkehrung in irgendeiner Weise zu umgehen.
- Netzkabelschutz** - Das Verlegen von Netzkabeln muß so erfolgen, daß Kabelquetschungen durch Darauftreten oder daraufliegende Gegenstände ausgeschlossen sind. Dabei sollte besonders auf die Leitung in Steckernähe, Mehrfachsteckdosen und am Geräteauslaß geachtet werden.
- Erdung der Außenantenne** - Wird eine Außenantenne oder ein Kabelsystem an das Gerät angeschlossen, sicherstellen, daß die Antenne oder das Kabelsystem geerdet ist, um einen gewissen Schutz gegen Spannungsspitzen und statische Aufladungen zu bieten. Artikel 810 des National Electrical Code, ANSI/NFPA 70, enthält Informationen zur geeigneten Erdung des Antennenmastes und Trägergerüsts, zur Erdung der Leitung einer Antennen-Entladeeinheit, zur Größe des Erders, Position der Antennen-Entladeeinheit, zum Anschließen und zu den Anforderungen von Erdern.

## HINWEIS FÜR INSTALLATEURE VON KABEL-TV-SYSTEMEN

Wir möchten die Installateure von Kabel-TV-Systemen auf den Abschnitt 820-40 des NEC aufmerksam machen, in dem Richtlinien für sachgemäße Erdung zu finden sind und in dem insbesondere festgelegt ist, daß die Kabelerdung mit dem Erdungssystem des Gebäudes verbunden werden soll, und zwar so nahe wie möglich an der Kabeleinführung.

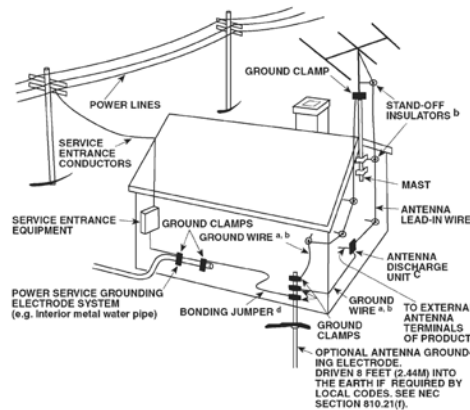

- Blitz** - Ziehen Sie zum besonderen Schutz bei Gewitter oder wenn das Gerät unbeaufsichtigt über längere Zeit nicht verwendet wird, den Netzstecker aus der Steckdose und das Antennenkabel aus der Antennen- oder Kabelsteckdose. Dadurch wird das Gerät vor Blitz- oder Überspannungsschäden geschützt.
- Hochspannungsleitungen** - Eine Außenantennenanlage sollte nicht in direkter Nachbarschaft von Hochspannungsleitungen oder anderen elektrischen Licht- oder Netzleitungen, oder wo sie in solche Spannungsleitungen fallen kann, installiert werden. Bei der Installation eines Außenantennensystems muß äußerst vorsichtig vorgegangen werden, um Hochspannungsleitungen nicht zu berühren. Der Kontakt mit solchen Leitungen kann tödlich sein.
- Überlastung** - Wandsteckdosen, Verlängerungskabel oder integrierte Mehrfachsteckdosen dürfen nicht überlastet werden. Gefahr von elektrischem Schlag und Feuer.
- Eindringen von Fremdkörpern und Flüssigkeiten** - Niemals irgendwelche Fremdkörper durch die Gehäuseöffnungen in das Gerät stecken. Sie könnten Teile mit gefährlichen Spannungen berühren oder einen Kurzschluß auslösen, der ein Feuer verursachen oder zu einem Stromschlag führen könnte. Niemals Flüssigkeiten, welcher Art auch immer, auf das Gerät schütten.

**ACHTUNG: DAS GERÄT DARF KEINEN TROPFENDEN ODER SPRITZENDEN FLÜSSIGKEITEN AUSGESETZT WERDEN, UND FLÜSSIGKEITSGEFÜLLTE GEGENSTÄNDE WIE Z. B. VASEN DÜRFEN NICHT AUF DAS GERÄT GESTELLT WERDEN. WIE BEI ALLEN ELEKTRONISCHEN GERÄTEN DARAUF ACHTEN, DASS AUF KEINE TEILE DES GERÄTES FLÜSSIGKEITEN VERSCHÜTTET WERDEN. FLÜSSIGKEITEN KÖNNEN STÖRUNGEN UND/ODER BRANDGEFAHR VERURSACHEN.**

**19 Ziehen Sie den Geräte** - Netzstecker aus der Steckdose und lassen Sie von qualifizierten Fachkräften eine Reparatur durchführen, wenn:

- das Netzkabel oder der Netzstecker beschädigt ist.
- Flüssigkeit in das Gerät geschüttet worden ist oder Fremdkörper hineingefallen sind.
- das Gerät Regen oder Wasser ausgesetzt worden ist.
- das Gerät trotz Beachtung der Bedienungsanleitung nicht normal funktioniert. Betätigen Sie nur Einsteller, die in der Bedienungsanleitung erwähnt werden. Die fehlerhafte Einstellung anderer Einsteller kann zu Beschädigung führen und erfordert häufig den enormen Aufwand eines qualifizierten Technikers, um den normalen Geräte-Betriebszustand wiederherzustellen.
- das Gerät heruntergefallen oder in irgendeiner Weise beschädigt worden ist.
- wenn das Gerät auffallende Veränderungen in der Leistung aufweist. Dies ist meistens ein Anzeichen dafür, daß eine Reparatur oder Wartung notwendig ist.

- 20 Ersatzteile** - Wenn Ersatzteile benötigt werden, stellen Sie sicher, daß der Servicetechniker Original-Ersatzteile vom Hersteller oder zumindest solche mit denselben Charakteristika wie die Originalteile verwendet hat. Nicht autorisierter Ersatz kann Feuer, elektrischen Schlag oder andere Gefahren verursachen.
- 21 Sicherheitsüberprüfung** - Bitten Sie den Servicetechniker nach allen Wartungen oder Reparaturen an diesem Gerät darum, eine Sicherheitsüberprüfung durchzuführen und den einwandfreien Betriebszustand des Gerätes festzustellen.
- 22 Wand oder Deckenmontage** - Das Gerät darf an eine Wand oder Decke nur entsprechend der Herstellerhinweise montiert werden.

**WARNUNG**



UM DIE GEFAHR VON FEUER ODER STROMSCHLAG ZU VERHINDERN, DIESES GERÄT NICHT REGEN ODER FEUCHTIGKEIT AUSSETZEN. DAS BLITZSYMBOL MIT PFEIL IN EINEM GLEICHSEITIGEN DREIECK SOLL DEN BENUTZER VOR EINER NICHT ISOLIERTEN, FÜR DAS RISIKO EINES ELEKTRISCHEN SCHLAGES FÜR PERSONEN AUSREICHEND HOHEN GEFÄHRLICHEN SPANNUNG IM INNEREN DES GERÄTEGEHÄUSES WARNEN.



DAS AUSRUFEZEICHEN IN EINEM GLEICHSEITIGEN DREIECK SOLL DEN BENUTZER DARAUF AUFMERKSAM MACHEN, DASS DIE MIT DEM GERÄT GELIEFERTE DOKUMENTATION WICHTIGE BETRIEBS- UND WARTUNGSHINWEISE ENTHÄLT.



**ACHTUNG**

Werden Änderungen an diesem Gerät durchgeführt, die von NAD Electronics nicht ausdrücklich genehmigt sind, kann der Besitzer die Berechtigung zur Gerätebenutzung verlieren.

**HINWEIS ZUR AUFSTELLUNG**

Um eine ausreichende Lüftung zu gewährleisten, stellen Sie sicher, daß um das Gerät herum genügend Platz vorhanden ist (gemessen von den Außenabmessungen und evtl. hervorstehenden Teilen). Mindestabstände:

Linke und rechte Seite: 10 cm

Rückwand: 10 cm

Gehäusedeckel: 50 cm

**WICHTIGE HINWEISE FÜR KUNDEN IN GROSSBRITANNIEN**



Den Netzstecker dieses Gerätes NICHT abschneiden. Wenn der Netzstecker in keine Steckdose in Ihrem Räumen passt, oder das Netzkabel zu kurz für die vorhandenen Steckdosen ist, besorgen Sie sich ein geeignetes und sicheres Verlängerungs-kabel oder wenden Sie sich an Ihren Händler. Falls der Netzstecker bereits abgeschnitten ist, die SICHERUNG ENTFERNEN und den STECKER sofort vernichten, um die Gefahr eines möglichen Stromschlages durch versehentliches Einstecken in spannungsführende Steckdosen zu verhindern. Wurde dieses Gerät nicht mit einem Netzstecker geliefert, oder muß erst noch ein Stecker angeschlossen werden, folgen Sie der untenstehenden Anleitung:

**WICHTIG**

Schließen Sie KEINE Leitung am längeren Stift an, der mit dem Buchstaben "E", dem Schutzerde-Symbol, der Farbe GRÜN oder GRÜNGELB gekennzeichnet ist.

Die Drähte im Netzkabel dieses Geräts sind entsprechend dem folgenden Farbcode gekennzeichnet:

BLAU - NEUTRAL

BRAUN - PHASE

Da diese Farben nicht mit den farblichen Markierungen der Klemmen in Ihrem Stecker übereinstimmen müssen, fahren Sie wie folgt fort:

Der BLAUE Draht muß mit der SCHWARZEN oder dem Buchstaben "N" gekennzeichneten Klemme verbunden werden.

Der BRAUNE Draht muß mit der ROTEN oder dem Buchstaben "L" gekennzeichneten Klemme verbunden werden.

Die Sicherung darf nur mit einem zugelassenen Typ mit denselben Nennwerten ersetzt werden. Sicherstellen, daß der Sicherungsdeckel wieder angebracht ist.

**IM ZWEIFELSFALLE EINEN QUALIFIZIERTEN ELEKTRIKER HINZUZIEHEN.**

Dieses Gerät wurde in Übereinstimmung mit den Anforderungen gegen Hochfrequenzstörungen der EEC RICHTLINIE 89/68/EEC und 2006/95/EEC hergestellt.

**HINWEISE ZUM UMWELTSCHUTZ**



Am Ende seiner Nutzungsdauer darf dieses Gerät nicht mit dem normalen Hausmüll entsorgt, sondern muß an einer Sammelstelle für Elektro- und Elektronikschrott abgegeben werden. Dafür stehen die Symbole auf dem Gerät, in der Bedienungsanleitung und auf der Verpackung.

Die Materialien können entsprechend ihrer Kennzeichnung wiederverwendet werden. Durch Wiederverwendung, Recycling von Rohstoffen oder anderen Arten von Altgeräte-Recycling leisten Sie einen wichtigen Beitrag zum Schutz unserer Umwelt. Weitere Informationen über Ihre zuständige Abfallbeseitigungsstelle erhalten Sie bei Ihrer örtlichen Verwaltung.

Modellnr. : \_\_\_\_\_

Seriennr. : \_\_\_\_\_

# VORBEREITUNG

## FRONTPLATTENELEMENTE (ABB. 1)

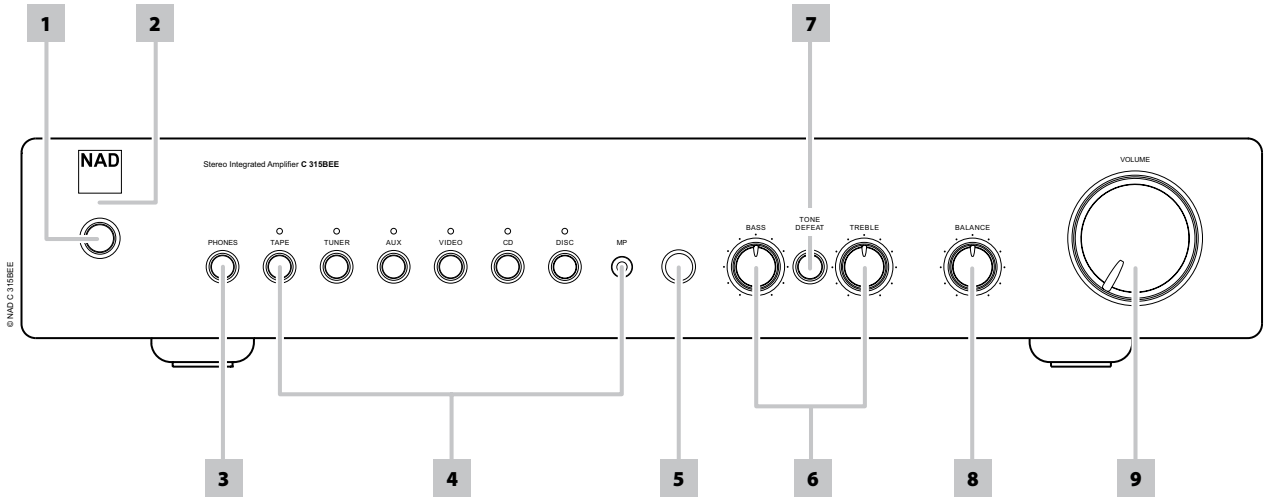

## RÜCKWANDANSCHLÜSSE (ABB. 2)

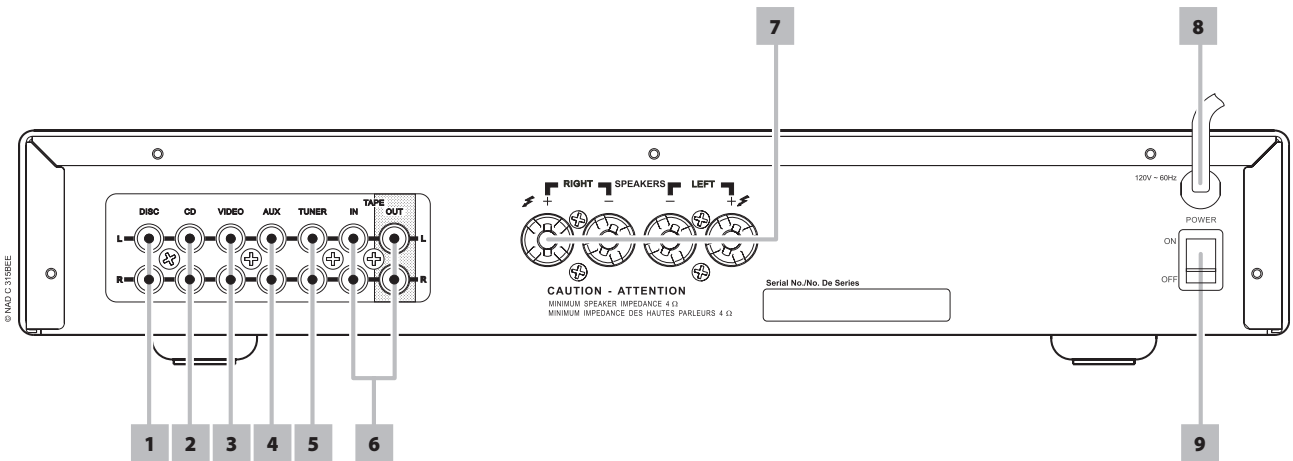

## BLANKE DRÄHTE UND ENDHÜLSEN (ABB. 3)

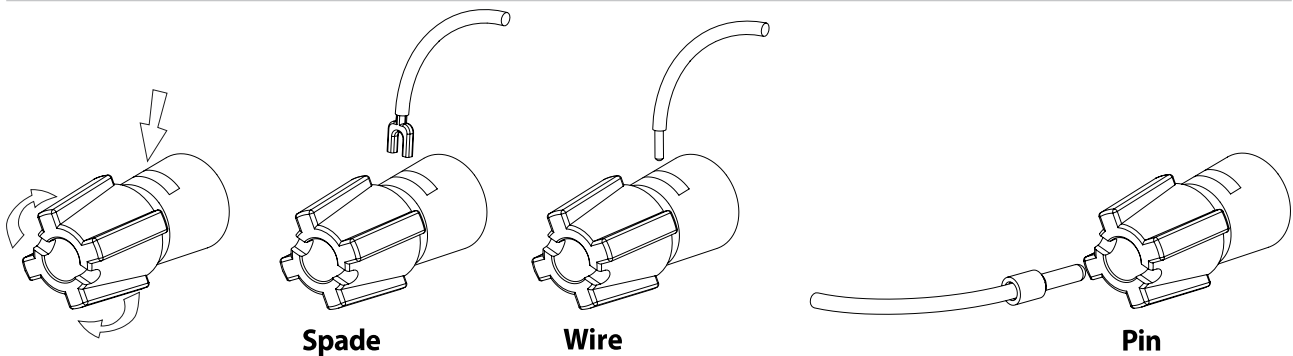

### ACHTUNG

Die mit diesem Symbol markierten Kontakte sind gefährlich, wenn Sie stromführend sind. Eine externe Verkabelung zu diesen Kontakten muß von einer Fachkraft ausgeführt oder es müssen konfektionierte Leitungen oder Kabel verwendet werden.

NAD ist ein Warenzeichen von NAD Electronics International, einem Unternehmensbereich von Lenbrook Industries Limited  
Copyright 2007, NAD Electronics International, ein Unternehmensbereich von Lenbrook Industries Limited

**HINWEISE ZUR AUFSTELLUNG**

Der NAD C315BEE sollte auf einer festen und ebenen Oberfläche aufgestellt werden. Vermeiden Sie es, das Gerät direktem Sonnenlicht oder Hitze und Feuchtigkeit auszusetzen. Achten Sie auf ausreichende Luftzirkulation. Stellen Sie das Gerät nicht auf weiche Oberflächen wie z. B. Teppiche, und nicht in abgeschlossene Bereiche wie Bücherregale oder -schränke, wenn diese keine ausreichende Luftzirkulation gewährleisten. Schalten Sie das Gerät aus, bevor Sie irgendwelche Verbindungen herstellen.

Zur besseren Übersicht sind die gummiisolierten Anschlußbuchsen am NAD C315BEE farblich gekennzeichnet. Rot ist der rechte und weiß der linke Audiokanal. Verwenden Sie für den Anschluß nur hochwertige Leitungen und Buchsen, damit das Gerät immer optimal und zuverlässig arbeitet. Achten Sie außerdem darauf, daß Anschlußleitungen und Buchsen frei von Beschädigungen sind und alle Steckverbindungen fest sitzen.

Verwenden Sie für beste Leistung nur hochwertige Lautsprecherkabel mit einem Querschnitt von mindestens 1,5 mm<sup>2</sup> oder höher. Ziehen Sie den Netzstecker aus der Steckdose, wenn das Gerät längere Zeit nicht benutzt wird.

Sollte Wasser in den NAD C315BEE eindringen, schalten Sie das Gerät aus und ziehen den Netzstecker aus der Steckdose. Lassen Sie das Gerät von einem qualifizierten Servicetechniker untersuchen, bevor Sie es wieder verwenden.

**NEHMEN SIE NICHT DEN GEHÄUSEDECKEL AB. IM GERÄTEINNERN BEFINDEN SICH KEINE VOM BENUTZER REPARIERBAREN TEILE.**

Säubern Sie das Gerät mit einem trockenen weichen Tuch. Befeuchten Sie das Tuch bei Bedarf leicht mit etwas Seifenwasser. Verwenden Sie keine Lösungsmittel, die Benzol oder andere Verdunstungsmittel enthalten.

**SCHNELLSTART**

- 1 Schließen Sie die Lautsprecher an den hinteren Buchsen SPEAKERS und die Tonquellen an den jeweiligen Eingangsbuchsen auf der Rückwand an.
- 2 Stecken Sie das Netzkabel ein.
- 3 Stellen Sie den Netzschalter POWER auf der Rückwand auf ON, um den C315BEE in den Bereitschaftsmodus zu schalten.
- 4 Drücken Sie zum Einschalten des NAD C315BEE die Taste Standby auf der Frontplatte.
- 5 Drücken Sie die erforderliche Eingangswahltaste.

**FRONTPLATTENELEMENTE (ABB. 1)**

- 1 **Standby-Taste** : Die Taste Standby schaltet den C315BEE ein oder in den Bereitschaftsmodus. Diese Taste funktioniert nur, wenn die LED Power/Standby/Protection (Netz/Bereitschaft/Schutzschaltung) entweder gelb für den Bereitschaftsmodus oder grün für den Betriebsmodus leuchtet.
- 2 **LED Power/Standby/Protection (Netz/Bereitschaft/Schutzschaltung)** : Nach dem Einschalten leuchtet diese LED ein paar Sekunden lang rot, bis der Schutzschaltkreis deaktiviert ist. Dann leuchtet die LED grün für den normalen Betriebsmodus. In Fällen von zu hoher Beanspruchung mit Überhitzung, bei extrem niedriger Lautsprecher-Impedanz, Kurzschluß usw. aktiviert der Verstärker die Schutzschaltung, die LED leuchtet rot und die Wiedergabe wird abgeschaltet. Schalten Sie in einem solchen Fall den Verstärker mit dem Netzschalter POWER auf der Rückwand aus, warten Sie bis sich das Gerät abgekühlt hat und/oder überprüfen Sie die Lautsprecherverbindungen und stellen Sie sicher, daß die Lautsprecher-Gesamtimpedanz 4 Ohm nicht unterschreitet. Wenn die Ursache für die Aktivierung der Schutzschaltung beseitigt ist, stellen Sie den Netzschalter POWER auf der Rückwand wieder auf ON und betätigen Sie dann die Taste Standby für den normalen Betrieb.

- 3 **Kopfhörerbuchse** : Musikhören über Kopfhörer ermöglicht eine 6,3-mm-Stereo-Klinkenbuchse, die für alle handelsübliche Kopfhörer mit beliebiger Impedanz geeignet ist. Wenn Sie einen Kopfhörer-Stecker in diese Buchse einstecken, werden die Lautsprecher automatisch abgeschaltet. Lautstärke-, Klang- und Balanceinsteller arbeiten dann für den Kopfhörerbetrieb. Um Kopfhörer mit anderen Anschlußsteckern wie z. B. 3,5-mm-Klinkenstecker anzuschließen, können entsprechende Adapter verwendet werden.

**SICHERHEITSHINWEISE**

- *Stellen Sie vor dem Anschließen oder Entfernen von Kopfhörern sicher, daß der Lautstärkeinsteller in Minimalstellung (ganz entgegen dem Uhrzeigersinn) eingestellt ist. Musikhören bei sehr hoher Lautstärke kann das Gehör schädigen.*
- *Übermäßiger Schalldruck von Ohr- oder Kopfhörern kann zu Gehörverlust führen.*

- 4 **Eingangswahlschalter** : Diese Tasten steuern den aktiven Eingang für den NAD C315BEE und damit das an die Lautsprecher und die Tonbandausgänge gesendete Signal. Dieselben Tasten finden Sie auch auf der Fernbedienung. Grüne LEDs über den Tasten zeigen an, welcher Eingang gerade ausgewählt ist.

**TAPE** Wählt den Ausgang einer Bandmaschine zur Hinterbandwiedergabe bei Aufnahmen, die gerade über die TAPE-Eingänge gemacht werden.

**TUNER** Wählt den an den Buchsen TUNER angeschlossenen Radioempfänger (oder eine andere Linepegel-Signalquelle) als aktiven Eingang.

**AUX** Wählt die an den Buchsen AUX angeschlossene Linepegel-Signalquelle als aktiven Eingang.

**VIDEO** Wählt das Signal von einem an den Buchsen VIDEO angeschlossenen Videorekorder (oder Stereo-TV/Kabel-/Satellitenempfänger) als aktiven Eingang.

**CD** Wählt den an den Buchsen CD angeschlossenen CD-Player (oder eine andere Linepegel-Signalquelle) als aktiven Eingang.

**DISC/MP** (Media Player) Wählt die an den Buchsen DISC angeschlossene Linepegel-Signalquelle als aktiven Eingang. Wird ein 3,5-mm-Stereostecker in die Buchse MP eingesteckt, leuchtet die Anzeige über der Buchse auf und die Linepegel-Signalquelle an DISC wird getrennt. Es wird empfohlen, vor dem Ein-/Ausstecken des externen Media-Player-Kabels die Lautstärke stummzuschalten oder einen anderen Eingang zu wählen.

- 5 **Infrarot-Fernbedienungs-Sensor** : Der Infrarot-Sensor hinter diesem runden Fenster empfängt die von der Fernbedienung ausgesendeten Befehle. Es muß eine klare Sichtverbindung von der Fernbedienung zu diesem Anzeigefeldbereich bestehen. Ist diese Strecke blockiert, funktioniert die Fernbedienung wahrscheinlich nicht.

**HINWEISE**

*Direkte Sonneneinstrahlung oder sehr helle Umgebungsbeleuchtung kann den Wirkungsbereich und Strahlungswinkel der Fernbedienung beeinträchtigen.*

*Die mit dem C315BEE mitgelieferte NAD-Universal-Fernbedienung ist für mehrere NAD-Modelle geeignet..*

- 6 **Tone controls (Klangeinsteller)** : Der NAD C315BEE ist mit Klangeinstellern BASS und TREBLE ausgestattet, um das Klangbild des Systems anpassen zu können. Die mit einer Einrastung gekennzeichnete 12-Uhr-Position bewirkt ein flaches Klangbild, ohne Verstärkung oder Abschwächung einzelner Frequenzen. Drehen Sie den Einsteller im Uhrzeigersinn für mehr und gegen den Uhrzeigersinn für weniger Bässe bzw. Höhen. Die Klangeinsteller beeinflussen das Tonsignal zu den Lautsprechern, Aufnahmen über die TAPE-Ausgänge jedoch nicht.

**7 Tone defeat (Kloneinstellung aus) :** Der Schalter TONE DEFEAT schaltet die Klangregelung des NAD C315BEE aus. Wenn Sie die Kloneinsteller normalerweise sowieso in der 12-Uhr-Position lassen, ist es ratsam, das Klangregelsystem komplett durch Drücken der Taste TONE DEFEAT abzuschalten. In der nichtgedrückten Stellung ist das Klangregelsystem aktiv. Wenn Sie die Taste TONE DEFEAT hineindrücken, werden die Kloneinsteller deaktiviert.

**8 Balance :** Der Einsteller BALANCE beeinflusst die relativen Pegel der linken und rechten Lautsprecher. Die 12-Uhr-Position stellt die gleichen Pegel für den linken und rechten Kanal ein. Eine Einrastung kennzeichnet diese Position.

**Drehen des Einstellers im Uhrzeigersinn verschiebt die Balance nach rechts. Drehen des Einstellers gegen den Uhrzeigersinn verschiebt die Balance nach links. Der BALANCE-Einsteller beeinflusst das Tonsignal zu den Lautsprechern, Aufnahmen über die TAPE-Ausgänge jedoch nicht.**

**9 Volume :** Mit dem Einsteller VOLUME kann die Gesamtlautstärke der an die Lautsprecher gesendeten Signale eingestellt werden. Er wird mit einem Motor angetrieben und ist mit der Fernbedienung einstellbar. MUTE beeinflusst das Tonsignal zu den Lautsprechern, Aufnahmen über die TAPE-Ausgänge jedoch nicht. Drücken Sie die Taste MUTE auf der Fernbedienung, um die Klangwiedergabe der Lautsprecher oder Kopfhörer kurzzeitig abzuschalten. Der MUTE-Modus wird durch Blinken der LED des aktiven Eingangs angezeigt. Nochmaliges Drücken der Taste MUTE schaltet die Wiedergabe wieder ein. MUTE beeinflusst das Tonsignal zu den Lautsprechern, Aufnahmen über die TAPE-Ausgänge jedoch nicht.

## RÜCKWANDANSCHLÜSSE (ABB. 2)

**1 Disc-Eingang :** Eingang für zusätzliche Linepegel-Signale wie CD, Mini-Disc-Player oder Ausgangssignale von Vorverstärkern für Plattenspieler. Verbinden Sie diesen Eingang mit dem linken und rechten Audioausgang des Zusatzgerätes über ein zweifaches, gummiisoliertes Anschlußkabel.

## HINWEIS

*Wird ein 3,5-mm-Stereostecker in die Buchse MP auf der Frontplatte eingesteckt, leuchtet die Anzeige über der Buchse auf und die Linepegel-Signalquelle an DISC wird getrennt.*

*Es wird empfohlen, vor dem Ein-/Ausstecken des externen Media-Player-Kabels die Lautstärke stummzuschalten oder einen anderen Eingang zu wählen.*

**2 CD-Eingang :** Eingang für einen CD-Player oder eine andere Linepegel-Signalquelle. Verbinden Sie diesen Eingang mit dem linken und rechten CD-Player-Audioausgang über ein zweifaches, gummiisoliertes Anschlußkabel. Der NAD C315BEE verarbeitet von einem CD-Player nur analoge Signale.

**3 Video-Eingang :** Eingang für das Audiosignal eines Stereo-Videorekorders (oder Stereo-TV-/Satelliten-/Kabelempfängers) oder einer anderen Linepegel-Signalquelle. Verbinden Sie den linken und rechten Audioausgang eines Videogerätes mit zweifachen, gummiisolierten Anschlußkabeln mit diesen Eingängen. Hinweis: Nur Audioeingänge.

**4 AUX-Eingang :** Eingang für zusätzliche Linepegel-Signale wie z. B. eine zweiter CD-Player. Verbinden Sie diesen Eingang mit dem linken und rechten Audioausgang des Zusatzgerätes über ein zweifaches, gummiisoliertes Anschlußkabel.

**5 Tuner-Eingang :** Eingang für einen Radioempfänger oder eine andere Linepegel-Signalquelle. Verbinden Sie diesen Eingang mit dem linken und rechten Audioausgang des Tuners über ein zweifaches, gummiisoliertes Anschlußkabel.

**6 Tape In/Out :** Anschlüsse für analoge Aufzeichnung und Wiedergabe eines beliebigen Tonbandgerätes. Verbinden Sie zur Wiedergabe und Bandüberwachung den linken und rechten Audioausgang der Bandmaschine mit einem zweifachen, gummiisolierten Anschlußkabel mit den Anschlüssen TAPE IN. Für die Aufnahme verbinden Sie den linken und rechten Audioeingang der Bandmaschine mit den Buchsen TAPE OUT.

## AUFZEICHNEN

Das Signal jedes gewählten Eingangs wird ebenfalls direkt an eine mit dem TAPE-Ausgang verbundene und aufnahmebereite Bandmaschine gesendet.

**7 Speakers (Lautsprecher) :** Lautsprecheranschlußklemmen für Lautsprecher mit einer Impedanz von 4 Ohm oder höher. Verbinden Sie den rechten Lautsprecher mit den Klemmen „R +“ (rechts +) und „R -“ (rechts -) und achten Sie dabei darauf, daß „R +“ mit der Klemme „+“ des Lautsprechers und „R -“ mit der Klemme „-“ des Lautsprechers verbunden ist. Schließen Sie den linken Lautsprecher an den Klemmen „L +“ (links +) und „L -“ (links -) in der gleichen Weise an. Verwenden Sie für den Anschluß von Lautsprechern am NAD C315BEE immer schwere Litzenleitungen (1,5 mm<sup>2</sup> oder höher). An die Schraubanschlußklemmen mit hoher Strombelastbarkeit können Kabel mit Kabelschuhen oder Endhülsen oder Kabel mit blanken Leitungsenden angeschlossen werden.

## BLANKE DRÄHTE UND ENDHÜLSEN (ABB. 3)

Blanke Leitungsenden und Endhülsen sollten in das Stiftloch der Anschlußbuchse eingeführt werden. Lösen Sie die Lautsprecheranschluß-Kunststoffmutter, bis das Stiftloch freiliegt. Führen Sie die Endhülse oder das blanke Leitungsende in das Loch ein und sichern Sie die Leitung durch festes Anziehen der Kunststoffmutter. Stellen Sie sicher, daß keine blanken Litzen von Lautsprecherleitungen die Rückwand oder andere Anschlüsse berühren. Stellen Sie sicher, daß nur ca. 1 cm blankes Kabel oder Endhülse und keine losen Litzen vorhanden sind.

**8 AC line cord (Netzanschlußkabel) :** Stecken Sie das Netzkabel in eine funktionstüchtige Wechselspannungs-Steckdose ein. Stellen Sie sicher, daß vor dem Netzanschluß alle Geräteverbindungen hergestellt sind.

**9 POWER Switch (Netzschalter) :** Der Netzschalter POWER liefert die Netzspannung für den C315BEE. Steht dieser Schalter in Stellung ON und leuchtet die Status-LED über dem Ein-/Aus-Schalter auf der Frontplatte gelb, befindet sich C315BEE im Bereitschaftsmodus. Wenn der Verstärker über einen längeren Zeitraum nicht verwendet wird, schalten Sie den Netzschalter POWER aus (OFF).

## FERNBEDIENUNG AMP 1 (ABB. 4)

Mit der Fernbedienung können alle Hauptfunktionen des NAD C315BEE ausgeführt werden. Sie bietet außerdem zusätzliche externe Steuerungsmöglichkeiten für NAD CD-Player. Der Betrieb ist innerhalb einer Reichweite von 5 m möglich. Für eine maximale Betriebsdauer werden vier Alkaline-Batterien AAA (R03) empfohlen. Eine Batterie CR2025 muß in das Batteriefach auf der Rückseite der Fernbedienung eingelegt werden (siehe Abb. 4).

Eine ausführliche Beschreibung der einzelnen Fernbedienungsfunktionen finden Sie in vorherigen Abschnitten dieser Bedienungsanleitung. Die Bereitschaftsmodus-/Schutzschaltungsanzeige blinkt, wenn der Verstärker einen Befehl von der Fernbedienung erhält.

**1 POWER ON & OFF :** Die NAD C315BEE Fernbedienung hat separate ON- und OFF-Tasten. Das ist besonders nützlich, um die Komponenten eines Systems zu synchronisieren, d. h. alle Komponenten schalten in den Bereitschafts- oder Betriebsmodus, wenn die Taste OFF bzw. ON gedrückt wird. So wird vermieden, daß manche Geräte einschalten, wenn der Verstärker in den Bereitschaftsmodus geschaltet wird. (Beachten Sie, daß die anderen Komponenten ebenfalls in der Lage sein müssen, diese Ein-/Aus-Signale zu verarbeiten). Schalten Sie mit der Taste ON das Gerät vom Bereitschafts- in den Betriebsmodus; die Stand-By-Anzeige (Abb. 1, Nr. 2) wechselt danach von gelb nach rot und dann nach grün. Drücken Sie die Taste OFF, um das Gerät in den Bereitschaftsmodus zu schalten. Die Stand-By-Anzeige leuchtet gelb.

**2 MUTE (Stumm) :** Drücken Sie die Taste MUTE auf der Fernbedienung, um die Wiedergabe der Lautsprecher oder Kopfhörer kurzzeitig abzuschalten. Nochmaliges Drücken der Taste MUTE schaltet die Klangwiedergabe wieder ein. MUTE beeinflusst das Tonsignal zu den Lautsprechern, Aufnahmen über die TAPE-Ausgänge jedoch nicht.

**3 MASTER VOLUME (Lautstärke) :** Drücken Sie die Tasten MASTER VOLUME ▲ oder ▼, um die Lautstärke zu erhöhen bzw. zu verringern. Lassen Sie die Taste los, wenn die gewünschte Lautstärke erreicht ist. Der motorgesteuerte Lautstärkeeinsteller auf der Frontplatte bewegt sich entsprechend der eingestellten Lautstärke. Die Tasten MASTER VOLUME beeinflussen das Tonsignal zu den Lautsprechern, Aufnahmen über die TAPE-Ausgänge jedoch nicht.

**4 INPUTS (Eingänge) :** Die Eingangswahltasten erfüllen dieselben Funktionen wie die gleichnamigen Tasten auf der Geräte-Frontplatte.

**5 CD PLAYER CONTROL (CD-Player-Steuerung) :** für NAD CD-Player.

⏸ aktiviert Pause

■ aktiviert Stop

▶ aktiviert die Wiedergabe

⏮ aktiviert Springen rückwärts

⏭ aktiviert Springen vorwärts

▲ öffnet/schließt die CD-Schublade. Einmal drücken, um die CD-Schublade zu öffnen und erneut drücken, um sie wieder zu schließen und mit der Wiedergabe zu beginnen.

**HINWEIS**

Die mit dem C315BEE mitgelieferte NAD-Universal-Fernbedienung ist für mehrere NAD-Modelle geeignet.

Direkte Sonneneinstrahlung oder sehr helle Umgebungsbeleuchtung kann den Wirkungsbereich und Strahlungswinkel der Fernbedienung beeinträchtigen.

FERNBEDIENUNG AMP 1 (ABB. 4)

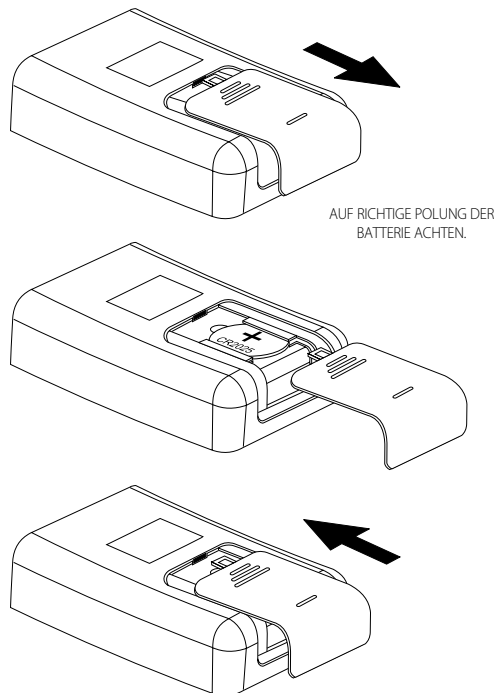
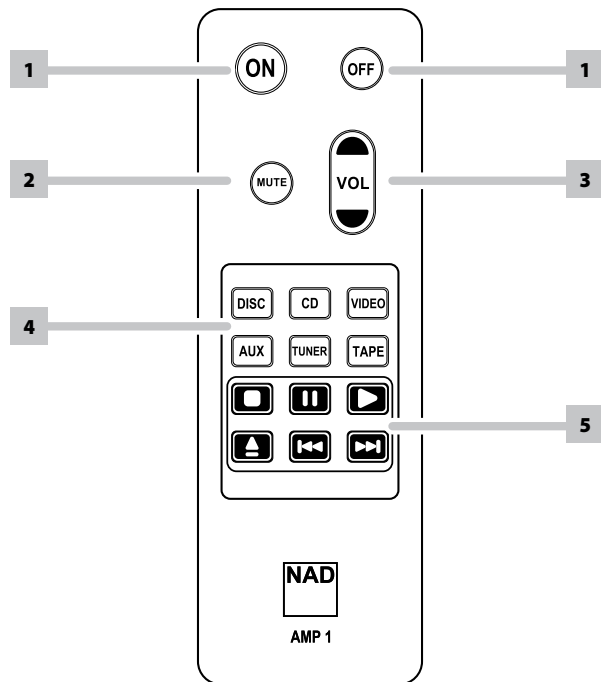

**ACHTUNG**

Batterie oder Fernbedienung nicht übermäßiger Hitze, Feuer o. ä. aussetzen.

## FEHLERSUCHE

PROBLEM	URSACHE	LÖSUNG
<b>KEIN TON</b>	• Netzkabel ausgesteckt oder Netzschalter nicht "ON"	• Netzkabel und Netzschalter überprüfen
	• "MUTE" aktiv	• "MUTE" deaktivieren
	• Kopfhörer sind eingesteckt	• Kopfhörer ausstecken
<b>EIN KANAL OHNE TON</b>	• Balanceeinsteller nicht in Mittelstellung	• Balanceeinsteller in Mittelstellung bringen
	• Lautsprecher nicht richtig angeschlossen oder defekt	• Lautsprecher und Anschlüsse überprüfen
	• Eingangsanschlußleitung ausgesteckt oder defekt	• Anschlußleitungen und Verbindungen überprüfen
<b>SCHWACHE BÄSSE/UNDEUTLICHES STEREOKLANGBILD</b>	• Lautsprecheranschlüsse verpolt	• Alle Lautsprecheranschlüsse im System überprüfen
<b>FERNBEDIENUNG FUNKTIONIERT NICHT</b>	• Batterie leer oder falsch eingelegt	• Batterie überprüfen oder ersetzen
	• IR-Sender- oder Empfängerfenster verdeckt	• Hindernis beseitigen
	• IR-Empfänger in direktem Sonnenlicht oder sehr hohe Umgebungsbeleuchtung	• Gerät nicht in direktem Sonnenlicht aufstellen, Umgebungsbeleuchtung reduzieren
<b>„POWER/PROTECTION“ LED LEUCHT WÄHREND DES BETRIEBES ROT</b>	• Verstärker überhitzt	• Verstärker ausschalten, sicherstellen, daß Lüftungsschlitze im Verstärker oben und unten nicht blockiert sind. Nach Abkühlung des Verstärkers wieder einschalten.



**LINEPEGEL-EINGÄNGE (DISC, CD, VIDEO, AUX, TUNER, TAPE) GEMESSEN AM LAUTSPRECHERAUSGANG**

Eingangsimpedanz (R und C)	50kΩ + 100pF
Eingangsempfindlichkeit (Nennleistung)	200mV
Max. Eingangssignal	7V

**LINEPEGEL-AUSGÄNGE**

Ausgangsimpedanz	Tonband (Tape)	Source Z + 600Ω
------------------	----------------	-----------------

**KLANGEINSTELLER**

Höhen		±5dB bei 10kHz
Bass		±8dB bei 100Hz
Dauerausgangsleistung an 8 Ω <sup>2</sup>		40Ω (16dBW)
Nennverzerrung (Gesamtklirrfaktor 20Hz - 20kHz)		0.02%
Clipping-Leistung (max. Dauerausgangsleistung pro Kanal an 4 Ω und 8 Ω)		40W
IHF Dynamikumfang	8Ω	45W, +16,5dB
	4Ω	60W, +17,8dB
IHF Dynamikleistung (max. kurzzeitige Leistung pro Kanal)	8Ω	90W (19,5dBW)
	4Ω	120W (20,8dBW)
Dämpfungsfaktor (bei 8 Ω, 1kHz)		>200
Spannungsverstärkung		39dB
Rauschabstand, A-bewertet	bei 1W	95dB
Klirrfaktor + Rauschen <sup>3</sup>		<0,02%
SMPTE IM <sup>4</sup>		<0,02%
IHF IM <sup>5</sup>		<0,01%
Kopfhörer-Ausgangsimpedanz		68Ω

**MASSE UND GEWICHT**

Abmessungen (B x H x T) <sup>6</sup>	Netto	435 x 70 x 242mm
	Brutto	435 x 80 x 292mm
Nettogewicht		5.25kg
Versandgewicht		6.5kg

- 1 Vom CD-Eingang bis Lautsprecherausgang, Lautsprechereinstellung 500mV Eingang, 8 Ω / 1W Ausgang
- 2 Minimale Leistung pro Kanal, 20Hz - 20kHz, Aussteuerung beider Kanäle nicht über Nennverzerrung.
- 3 Gesamtklirrfaktor, 20Hz - 20kHz von 250mW bis Nennausgangsleistung
- 4 Intermodulationsverzerrung, 60Hz - 7kHz, 4:1, von 250mW bis Nennausgangsleistung
- 5 CCIF IM-Verzerrung, 19 + 20kHz Nennausgangsleistung
- 6 Bruttoabmessungen enthalten Gerätefüße, Lautstärkeknopf, Netztaaste und ausgeklappte Lautsprecherklemmen.

Technische Änderungen vorbehalten. Aktualisierte Dokumentation und Merkmale sowie neueste Informationen über Ihren C315BEE finden Sie auf [www.nadelectronics.com](http://www.nadelectronics.com).

## BELANGRIJKE VEILIGHEIDSIINSTRUCTIES

**Bewaar deze veiligheidseisen om ze later te kunnen raadplegen. Leef alle waarschuwingen en veiligheidseisen die zijn aangeduid op de audio-apparatuur zorgvuldig na.**

- Instructies lezen** - Lees alle veiligheidseisen en de gebruiksaanwijzing alvorens het product te gebruiken.
- Instructies bewaren** - Bewaar de veiligheidseisen en de gebruiksaanwijzing om ze later te kunnen raadplegen.
- Waarschuwingen naleven** - Leef alle waarschuwingen die zijn aangeduid op het product en in de gebruiksaanwijzing zorgvuldig na.
- Instructies naleven** - Leef de gebruiks- en bedieningsaanwijzing zorgvuldig na.
- Reinigen** - Trek de stekker van dit product uit de contactdoos alvorens het te reinigen. Gebruik geen vloeibare reinigingsmiddelen of spuitbussen. Gebruik een vochtige doek voor het reinigen.
- Bevestigingen** - Gebruik nooit bevestigingen die niet door de fabrikant van dit product worden aangeraden, aangezien zij gevaar kunnen opleveren.
- Water en vocht** - Gebruik dit product niet in de buurt van water, bijvoorbeeld bij een bad, een bak water of de gootsteen, in een natte kelder of in de buurt van een zwembad of iets dergelijks.
- Toebehoren** - Plaats het product niet op een onstabiele wagen, rek, driepoot, steun of tafel. Het product kan vallen en ernstig letsel veroorzaken bij een kind of volwassene. Ook kan het product ernstig beschadigd worden. Zet het product alleen op een wagen, rek, driepoot, steun of tafel die door de fabrikant worden aangeraden of met het product worden verkocht. Bij het opstellen van het product moeten de instructies van de fabrikant worden nageleefd en moet een bevestiging worden gebruikt die door de fabrikant wordt aangeraden.
-  Bij het verplaatsen van het product en steun of wagen moet voorzichtig te werk worden gegaan. Door snel stoppen, te veel kracht uitoefenen en onregelmatige oppervlakken kunnen het product en wagen kantelen of omvallen.
- Ventilatie** - Gleuven en openingen in de behuizing dienen voor ventilatie en een betrouwbare werking van het product. Ook beschermen zij het product tegen oververhitting. Deze openingen mogen niet worden verstopt of afgedekt. Deze openingen mogen nooit worden geblokkeerd door het product op een bed, bank, mat of iets dergelijks te plaatsen. Dit product mag niet in een omsloten plaats worden gezet, zoals een boekenkast of rek, tenzij er voor een goede ventilatie wordt gezorgd of de instructies van de fabrikant zijn opgevolgd.
- Vermogensbronnen** - Dit product mag alleen worden aangesloten op de vermogensbron die op het betreffende etiket staat aangegeven. Indien u niet zeker weet welke vermogensbron in uw huis wordt gebruikt, neem dan contact op met de dealer of het plaatselijke elektriciteitsbedrijf. De allereerste wijze om de versterker van de netvoeding af te sluiten is door de netstekker uit de contactdoos te verwijderen. U dient zeker te stellen dat de netstekker steeds beschikbaar is. Trek het netsnoer uit de contactdoos indien de unit meerdere maanden of langer niet gebruikt zal worden.
- Aarden of Polariseratie** - Dit product zou kunnen uitgerust zijn met een gepolariseerde wisselstroomlijnstekker (een stekker waarvan een van de pennen breder is dan de andere). Deze stekker kan op slechts een manier in de contactdoos worden gestoken. Dit is een veiligheidsfunctie. Indien u de stekker niet correct in de contactdoos kunt steken, draai de stekker dan om. Indien de stekker ook dan nog niet past, neem dan contact op met uw elektricien om de verouderde contactdoos te vervangen. Overbrug of vernietig het veiligheidsdoel van de gepolariseerde stekker niet.
- Netsnoerbescherming** - Netsnoeren moeten zo worden gelegd dat er niet op kan worden gestapt en dat ze niet klem kunnen raken door voorwerpen die erop of ertegen worden geplaatst. Er moet met name op de snoeren worden gelet bij de stekkers, bij de aanvullende aansluitingen en bij het punt waar zij uit het product komen.
- Aarden van de buitenantenne** - Indien er aan dit product een buitenantenne of een kabelsysteem wordt aangesloten, dient u zeker te stellen dat de antenne of het kabelsysteem behoorlijk wordt geaard ter bescherming tegen spanningspieken en statische ladingen die zich hebben opgebouwd. Artikel 810 van de Nationale Elektrische Code, ANSI/NFPA 70, verstrekt informatie over het correct aarden van de mast en het steundeel, het aarden van de inkomende draad in de antenne-afvoerenheid, de grootte van de aardleiders, het plaatsen van de antenne-afvoerenheid, de aansluiting aan de aardelektrodes, en de specificaties van de aardelektrode.

### OPMERKING VOOR INSTALLATEUR VAN CATV-SYSTEEM:

Deze opmerking dient als herinnering voor de installateur van het CATV-systeem dat hij artikel 820-40 van de National Electrical Code (national elektrische code) dient op te volgen. Dit artikel bevat richtlijnen voor het op de juiste manier aarden, met name de specificatie dat de aarde voor de aardingskabel op het aardingsstelsel van het gebouw moet worden aangesloten en wel zo dicht als praktisch mogelijk bij het punt waar de kabel het gebouw binnenkomt.

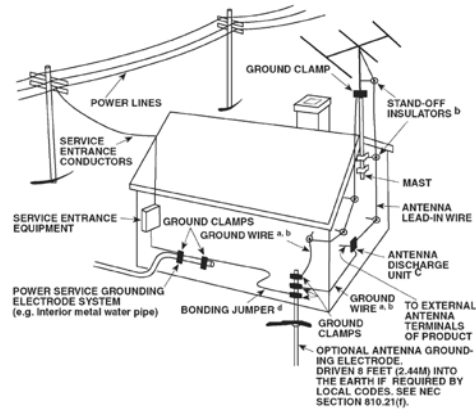

- Bliksem** - Trek bij onweer en bliksem of wanneer het apparaat lange tijd niet gebruikt zal worden de stekker uit de contactdoos. Op deze manier wordt voorkomen dat het product wordt beschadigd door eventuele bliksemslag en stroompieken.
- Elektrische kabels** - Een buitenantenne mag niet in de nabijheid van bovengrondse elektrische kabels of ander lichtnet of elektrische circuits staan. De antenne zeker ook niet plaatsen daar waar er de mogelijkheid bestaat dat de antenne op de elektrische kabels of circuits zou kunnen vallen. Wanneer u een buitenantenne installeert, dient u zeker te stellen dat u niet in aanraking komt met zulke elektrische kabels of circuits gezien het levensgevaar.
- Overbelasting** - Ervoor zorgen dat contactdozen, verlengsnoeren en ingebouwde aanvullende aansluitingen niet overdadig worden belast, omdat dit kan leiden tot brand of elektrische schok.
- Voorwerpen en vloeistoffen** - Duw nooit voorwerpen via openingen in dit product, omdat zij gevaarlijke spanningsdelen kunnen aanraken of kortsluitingen kunnen veroorzaken met brand of een elektrische schok tot gevolg. Mors nooit vloeistof op dit product.

**WAARSCHUWING: HET APPARAAT NIET BLOOTSTELLEN AAN WATER, MORSEN OF SPATTEN EN GEEN VOORWERPEN GEVULD MET VLOEISTOFFEN, ZOALS VAZEN, OP HET APPARAAT PLAATSEN. ZOALS BIJ ALLE ELECTRONISCHE PRODUCTEN, ERVOOR ZORGEN DAT ER GEEN VLOEISTOFFEN IN ENIG ONDERDEEL VAN HET SYSTEEM TERECHTKOMT. VLOEISTOFFEN KUNNEN TOT STORINGEN LEIDEN EN/OF BRAND VEROOZAKEN.**

- Beschadigingen waarvoor onderhoud nodig is** - Trek de stekker uit de contactdoos en laat het onderhoud over aan erkend onderhoudspersoneel indien de volgende omstandigheden zich voordoen:
  - Het netsnoer of de stekker is beschadigd.
  - Er is vloeistof op het product gemorst of er zijn voorwerpen in het product gevallen.
  - Het product werd aan regen of water blootgesteld.
  - Het product werkt niet naar behoren wanneer de bedieningsinstructies worden opgevolgd. Stel alleen die bedieningselementen af die in de instructies staan beschreven aangezien door een onjuiste afstelling van andere bedieningselementen schade kan ontstaan. Om het product weer naar behoren te laten werken, zal een erkende technicus vaak een langdurige procedure moeten uitvoeren.
  - Het product is gevallen of beschadigd geraakt.
  - Indien er een duidelijke verandering in de prestaties van het product optreedt, zal onderhoud nodig zijn.

- 20 Vervangingsonderdelen** - Indien vervangingsonderdelen nodig zijn, let er dan op dat de technicus de vervangingsonderdelen gebruikt die door de fabrikant zijn aangegeven of die dezelfde kenmerken hebben als het originele onderdeel. Door niet-geautoriseerde vervangingen kan er brand ontstaan, kunnen er elektrische schokken worden opgelopen of kunnen andere gevaren optreden.
- 21 Veiligheidscontrole** - Na het uitvoeren van onderhoud of reparaties aan het product, dient u de technicus te vragen veiligheidscontroles uit te voeren om na te gaan of het product naar behoren werkt.
- 22 Installatie aan wand of plafond** - Bevestig dit toestel aan een wand of plafond volgens de instructies van de fabrikant.

### WAARSCHUWING



OM BRANDRISICO EN ELEKTRISCHE SCHOKKEN TE VOORKOMEN, MAG DIT PRODUCT NIET AAN REGEN OF VOCHT WORDEN BLOOTGESTELD. DE BLIKSEMFLITS MET DE PIJLPUNT IN EEN GELIJKZIJDIGE DRIEHOEK MAAKT DE GEBRUIKER EROP ATTENT DAT ER EEN NIET-GEÏSOLEERDE "GEVAARLIJKE SPANNING" BESTAAT IN DE KAST VAN HET PRODUCT EN DAT DEZE SPANNING HOOG GENOEG KAN ZIJN OM GEVAAR VOOR ELEKTRISCHE SCHOKKEN OP TE LEVEREN.



HET UITROEPTEKEN IN EEN GELIJKZIJDIGE DRIEHOEK MAAKT DE GEBRUIKER EROP ATTENT DAT ER BELANGRIJKE BEDIENINGS- EN ONDERHOUDSINSTRUCTIES IN DE DOCUMENTATIE BIJ HET APPARAAT ZIJN OPGENOMEN.



### LET OP

Door veranderingen of wijzigingen aan deze apparatuur aan te brengen, die niet uitdrukkelijk door NAD Electronics zijn goedgekeurd wat betreft de conformiteit aan de regelgeving, kan de gebruiker het recht worden onzegd de apparatuur te gebruiken.

### WAARSCHUWING M.B.T. PLAATSING

Voor een goede ventilatie moet er een ruimte rond de unit worden gelaten die gelijk is aan of groter is dan hieronder aangegeven. Deze ruimte moet worden genomen van de grootste buitenafmetingen, waaronder uitsteeksel.

Linker- en rechterpanelen: 10 cm

Achterpaneel: 10 cm

Bovenpaneel: 50 cm

### BELANGRIJKE INFORMATIE VOOR KLANTEN IN HET VERENIGD KONINKRIJK



De stekker voor de netvoeding NIET AFSNIJDEN. Indien de aangebrachte stekker niet geschikt is voor de contactdozen in uw huis of indien de kabel te kort is, zorg dan voor een veilige verlengkabel of neem contact op met uw dealer. Indien desondanks de hoofdstekker wordt afgesneden, VERWIJDER dan DE ZEKERING en gooi de STEKKER onmiddellijk weg om een mogelijke elektrische schok door het per ongeluk aansluiten op de netvoeding te voorkomen. Indien bij dit product geen stekker voor de netvoeding is geleverd of indien er een moet worden aangebracht, volg dan onderstaande instructies.

### BELANGRIJK

NIETS AANSLUITEN aan de grotere aansluiting aangeduid met de letter 'E' (aarde) of met het veiligheidssymbool voor de aarde of GROEN OF GROEN EN GEEL is gekleurd.

De draden in de netkabel van dit product hebben de volgende kleuren:

BLAUW - NEUTRAAL

BRUIN - SPANNINGVOEREND

Aangezien deze kleuren niet noodzakelijkerwijs overeenkomen met de gekleurde markeringen voor de aansluitpunten in uw stekker, dient u als volgt te werk te gaan:

De BLAUWE draad moet op het aansluitpunt met de letter N of met een ZWARTE kleur worden aangesloten.

De BRUINE draad moet op het aansluitpunt met de letter L of met een RODE kleur worden aangesloten.

Wanneer u de zekering vervangt, ervoor zorgen dat u een zekering met de juiste ampere waarde en van het goedgekeurd type gebruikt, en tevens ook het dekseltje over de zekering terug aanbrengen.

### NEEM BIJ TWIJFEL CONTACT OP MET EEN GOEDE ELEKTRICIEN

Dit product is vervaardigd in overeenstemming met de EEG-richtlijnen 89/68/EEG en 2006/95/EEG inzake vereisten voor radio-storingen.

### NOTA'S OMTRENT MILIEUBESCHERMING



Aan het einde van zijn levensduur mag dit product niet bij het huishoudelijk afval worden gegooid. Het moet daarentegen bij een verzamelpunt voor het recyclen van elektrische en elektronische apparatuur worden ingeleverd. Dit wordt door het symbool op het product, in de gebruikershandleiding en op de verpakking aangegeven.

De materialen kunnen volgens de markeringen erop worden hergebruikt. Door hergebruik, het recyclen van grondstoffen of andere vormen van hergebruik van oude producten, levert u een belangrijke bijdrage tot de bescherming van ons milieu. Bij het betreffende gemeentekantoor kunt u navragen waar u met uw afvalproducten terecht kunt.

Modelnr.: \_\_\_\_\_

Serienr.: \_\_\_\_\_

# VOORBEREIDING

## BEDIENINGSELEMENTEN FRONTPANEEL (FIG. 1)

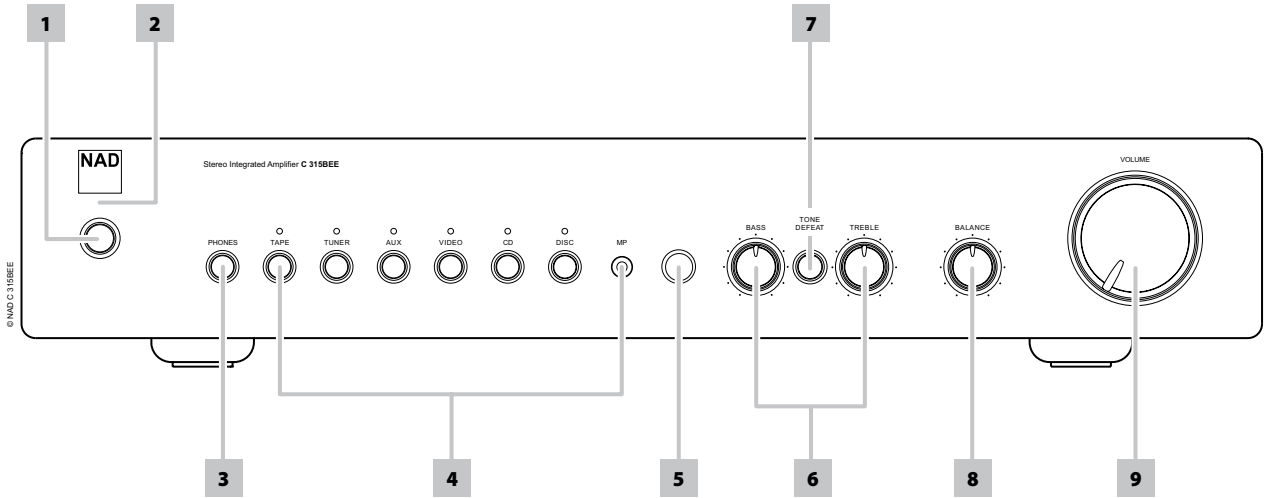

## BEDIENINGSELEMENTEN ACHTERPANEEL (FIG. 2)

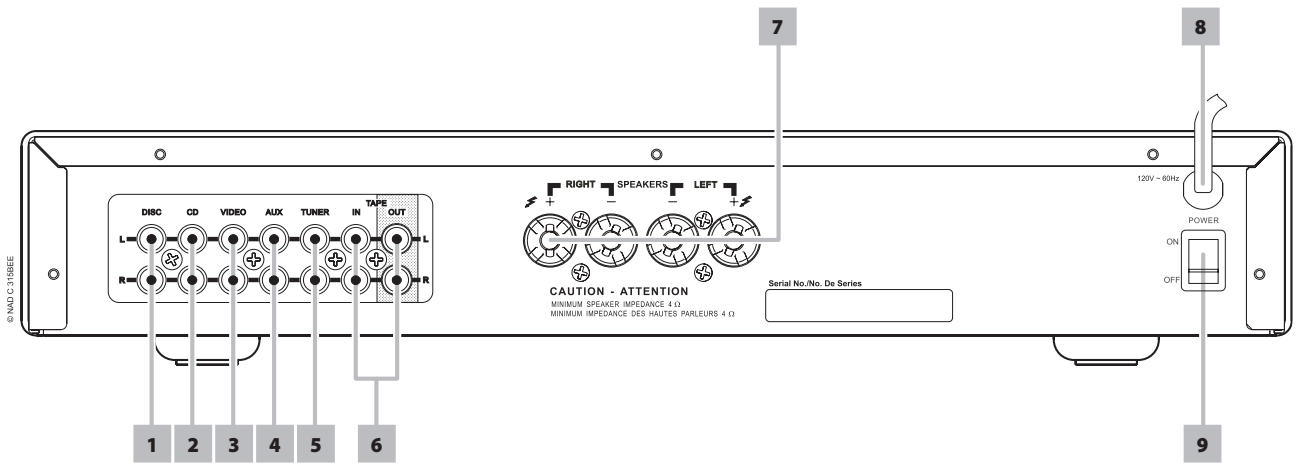

## ONGEÏSOLEERDE DRADEN EN PIN-CONNECTORS (FIG. 3)

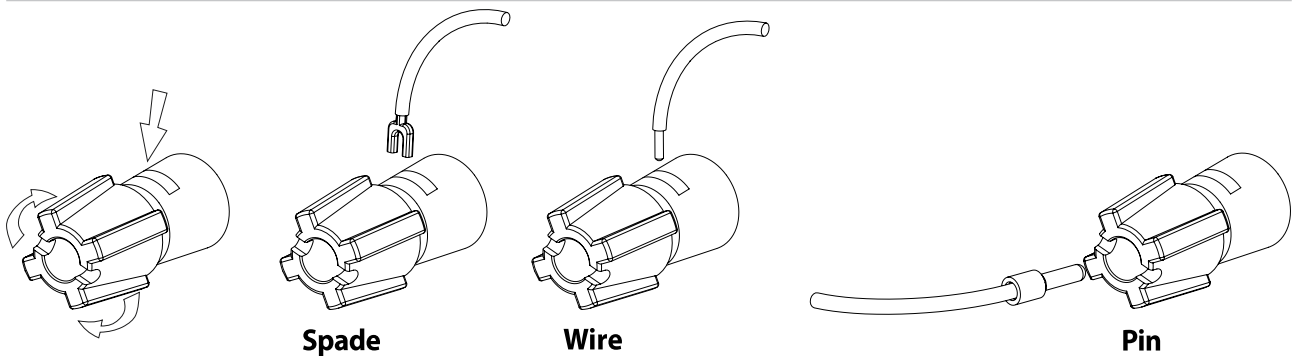

### WAARSCHUWING

De aansluitingen die met dit symbool zijn gekenmerkt zijn gevaarlijk wanneer ze onder stroom staan. Buitenwendige bedrading die aan deze aansluitingen wordt aangesloten dient door een bevoegde persoon te worden uitgevoerd of vergt het gebruik van kant en klare draden of kabels.

NAD is een handelsmerk van NAD Electronics International, een divisie van Lenbrook Industries Limited  
Copyright 2007, NAD Electronics International, een divisie van Lenbrook Industries Limited

**AANTEKENINGEN BIJ DE INSTALLATIE**

De NAD C315BEE moet op een stevige, vlakke ondergrond worden geplaatst. Zet de unit niet in direct zonlicht of in de buurt van hitte- of dampbronnen. Zorg voor een goede ventilatie. Plaats de unit niet op een zachte ondergrond, zoals vloerbedekking. Plaats de unit niet in een boekenkast of andere omsloten locatie, waar de ventilatie kan worden belemmerd. De unit moet worden uitgeschakeld, voordat er verbindingen worden gemaakt.

De RCA-aansluitingen op de NAD C315BEE zijn kleurcodeerd om het aansluiten te vergemakkelijken. Rood en wit zijn audio-rechts en audio-links.

Gebruik hoogwaardige kabels en contactdozen voor een optimale prestatie en betrouwbare werking. De kabels en aansluitpunten mogen niet zijn beschadigd en alle connectors moeten stevig op hun plaats worden bevestigd.

Voor de beste resultaten dient u luidsprekerkabels van AWG-waarde 16 (1,5 mm) of hoger te gebruiken. Indien de unit langere tijd niet gebruikt zal worden, trek de stekker dan uit de contactdoos.

Indien er vocht in de NAD C315BEE terecht komt, schakel de unit dan uit en trek de stekker uit de contactdoos. Laat de unit door een erkende technicus controleren, alvorens deze weer te gebruiken.

**VERWIJDER DE AFDEKKING NIET. IN DE UNIT BEVINDEN ZICH GEEN ONDERDELEN DIE DOOR DE GEBRUIKER KUNNEN WORDEN ONDERHOUDEN.**

Reinig de unit met een droge, zachte doek. Bevochtig de doek, indien nodig, met een sopje. Gebruik geen oplossingen die benzeen of andere vluchtige middelen bevatten.

**SNEL BEGINNEN**

- 1 Sluit de luidsprekers aan op de aansluitingen en de bronnen op de betreffende ingangen aan de achterkant.
- 2 Sluit het netsnoer aan.
- 3 Druk op ON, de POWER-toets op het achterpaneel, om de C315BEE in waakstand te schakelen.
- 4 Druk op de Standby-toets op het frontpaneel om de NAD C315BEE in te schakelen.
- 5 Druk op de gewenste ingangskeuzetoets.

**BEDIENINGSELEMENTEN FRONTPANEEL (FIG. 1)**

- 1 **Standby-toets:** De Standby-toets schakelt de C315BEE in, of schakelt deze op waakstand. Deze toets functioneert enkel wanneer het controlelampje Power/Standby/Protection (AAN/UIT – Standby – Beveiliging) ofwel oranje is in standby -modus, of groen wanneer het toestel is ingeschakeld.
- 2 **LED Power (aan/uit) / Standby / Protection (beveiliging) :** Nadat de unit is ingeschakeld, licht de LED enkele seconden rood op voordat het beveiligingscircuit wordt uitgeschakeld. Het controlelampje wordt dan groen bij een normale bediening. In die gevallen waarin de versterker verkeerd wordt gebruikt, zoals bij oververhitting, uitermate lage luidsprekerimpedantie, kortsluiting, enz., schakelt de versterker de beveiligingscircuits in: de indicator schakelt van groen op rood en het geluid wordt onderdrukt. Schakel in een dergelijk geval de versterker uit met de Power-toets op achterpaneel, wacht tot de versterker is afgekoeld en/of controleer de luidsprekeraansluitingen en let er hierbij op dat de totale luidsprekerimpedantie niet onder 4 Ohm valt. Zodra de oorzaak voor het inschakelen van het beveiligingscircuit wordt verwijderd, schakel de achterste aan/uit-toets [Power] in en dan de Standby-toets om de normale bediening te hervatten.

- 3 **Koptelefoonaansluiting :** Voor het luisteren via een koptelefoon is een ¼ inch stereo-aansluiting aangebracht, waarop conventionele koptelefoons met iedere impedantie kunnen worden aangesloten. Zodra een koptelefoonstekker in deze aansluiting wordt gestoken, worden de luidsprekers uitgeschakeld. De bedieningselementen voor het volume, de toon en de balans kunnen worden gebruikt voor het luisteren via een koptelefoon. Gebruik een geschikte adapter om een koptelefoon op een ander type aansluiting aan te sluiten, zoals 3,5 mm stereoconnectors voor "persoonlijke stereos".

**VEILIGHEIDSEISEN**

- *Het volume moet op minimum worden gezet (volledig naar links), alvorens koptelefoons aan te sluiten of los te koppelen. Bij hoge volumes kan uw gehoor beschadigd raken.*
- *Een overdadige geluidsdruk d.m.v. van koptelefoons of oorstukken kunnen gehoorverlies veroorzaken.*

- 4 **Ingangskeuzetoetsen :** Deze toetsen selecteren de actieve ingang naar de NAD C315BEE en het signaal dat naar de luidsprekers en de Tape-uitgangen wordt gezonden. De toetsen op de afstandsbediening hebben dezelfde functies als deze toetsen. De groene indicators boven iedere toets geven aan welke ingang is geselecteerd.

**TAPE** Selecteert de uitgang vanaf een taperecorder bij het afspelen van tapes via de Tape-aansluitingen worden gemaakt.

**TUNER** Hiermee wordt de tuner (of andere lijnniveau-bron) die op de Tuner-aansluitingen is aangesloten, als actieve ingang geselecteerd.

**AUX** Hiermee wordt een lijnniveau-bron die op de AUX-aansluitingen is aangesloten, als actieve ingang geselecteerd.

**VIDEO** Hiermee wordt de videorecorder (of stereo tv-/satelliet-/kabelontvanger) die op de VIDEO-aansluitingen is aangesloten, als actieve ingang geselecteerd.

**CD** Hiermee wordt de cd-speler (of andere lijnniveau-bron) die op de CD-aansluitingen is aangesloten, als actieve ingang geselecteerd.

**DISC/MP (Media-Player)** Hiermee wordt een lijnniveau-bron die op de DISC-aansluitingen is aangesloten, als actieve ingang geselecteerd. Wanneer er een 3,5mm stereo-stekker in de MP-aansluiting wordt gestoken, dan gaat het controlelampje boven de aansluiting aan, en de bron op lijnniveau DISC wordt zo afgesloten. Het wordt aanbevolen het volume te onderdrukken, of naar een andere ingang over te schakelen alvorens het externe snoer van de Media Player aan of af te sluiten.

- 5 **Infrarood afstandsbediening :** De infrarood sensor, achter dit ronde venster, ontvangt opdrachten van de afstandsbediening. De ruimte tussen de afstandsbediening en dit venster moet leeg zijn; indien er zich hierin voorwerpen bevinden, kan het zijn dat de afstandsbediening niet werkt.

**N.B.:**

- *Rechtstreeks zonlicht of zeer felle omgevingsverlichting kan van invloed zijn op het bereik en de hoek waarmee met de afstandsbediening kan worden gebruikt.*
- *De afstandsbediening die bij de C315BEE wordt geleverd is een universele NAD-afstandsbediening, waarmee verschillende NAD-modellen kunnen worden bediend.*

- 6 **Toendraaiknoppen :** De NAD C315BEE is uitgerust met draaiknoppen voor hoge tonen (TREBLE) en lage tonen (BASS), waarmee de toonbalans van het systeem kan worden afgesteld. De 12-uursstand is de "ruststand", zonder versterking of vermindering. Deze positie wordt door een inkeping aangegeven. Draai de knop rechtsom om de lage of hoge tonen te versterken. Draai de knop linksom om de lage of hoge tonen te verminderen. De toendraaiknoppen hebben geen invloed op de opnames die worden

gemaakt d.m.v. de Tape-uitgangen maar beïnvloeden toch het signaal naar de Luidsprekers.

- 7 Tone Defeat (toon negeren) :** Met de schakelaar TONE DEFEAT wordt het toonafstelgedeelte van de NAD C315BEE genegeerd. Indien de toendraaiknoppen normalerwijze niet worden gebruikt en op 12 uur blijven staan, dan wordt aangeraden met deze schakelaar het toonregelgedeelte volledig uit te schakelen. In de uit-stand zijn de toonregelcircuits actief. Wanneer de schakelaar TONE DEFEAT wordt "ingedrukt", wordt het toonregelgedeelte genegeerd.
- 8 Balance :** Met de draaiknop BALANCE worden de relatieve niveaus van de linker- en rechterluidsprekers afgesteld. Op de 12-uurstand is het niveau naar de linker- en rechterkanalen gelijk. Deze stand wordt door een inkeping aangegeven. Wanneer de knop naar rechts wordt gedraaid, gaat het evenwicht naar rechts. Wanneer de knop naar links wordt gedraaid, gaat het evenwicht naar links. De draaiknop BALANCE heeft geen invloed op de opnames die worden gemaakt d.m.v. de Tape-uitgangen maar beïnvloeden toch het signaal naar de Luidsprekers.
- 9** Met de knop VOLUME wordt de algehele loudsterkte van de signalen naar de luidsprekers verhoogd. Deze wordt door een motor aangedreven en kan met de afstandsbediening worden ingesteld. De knop VOLUME heeft geen invloed op de opnames die worden gemaakt d.m.v. de Tape-uitgangen maar beïnvloeden toch het signaal naar de Luidsprekers.
- Druk op de afstandsbediening op de toets MUTE (dempen) om tijdelijk het geluid naar de luidsprekers en de koptelefoon uit te schakelen. Deze modus wordt aangegeven door de knipperende indicator van de actieve ingang. Druk nogmaals op de toets MUTE om het geluid te herstellen. MUTE is niet van invloed op opnames die via de tape-uitgang zijn gemaakt, maar is wel van invloed op het signaal dat naar de Luidsprekers gaat.

## AANSLUITINGEN ACHTERPANEEL (FIG. 2)

- 1 Disc input (Disc-ingang) :** Ingang voor extra ingangssignalen op lijnniveau, zoals een cd-speler, mini-disc-speler of het uitgangssignaal van een spanningsverhogende versterker voor een platenspeler. Gebruik een dubbele RCA-naar-RCA-kabel om de linker- en rechter-Audio uitgangen van de extra unit op deze ingang aan te sluiten.

### N.B.

- *Wanneer een 3,5 mm stereostekker in de MP-aansluiting op het frontpaneel wordt gestoken, licht de indicator boven de aansluiting op en wordt de DISC-bron op lijnniveau ontkoppeld.*
  - *Aanbevolen wordt het volume te dempen (mute) of op een andere ingang over te schakelen alvorens de kabel van de externe Media Player aan of af te sluiten.*
- 2 CD-ingang :** Ingang voor een cd-speler of een andere signaalbron op lijnniveau. Gebruik een dubbele RCA-naar-RCA-kabel om de linker- en rechter-Audio uitgangen van de cd-speler op deze ingang aan te sluiten. De NAD C315BEE aanvaardt alleen analoge signalen vanaf de cd-speler.
- 3 VIDEO-ingang :** Ingang voor het audiosignaal vanaf een stereo-videorecorder (of stereo tv-/satelliet-/kabelontvanger) of andere audiobron op lijnniveau. Sluit de linker- en rechter-"Audio uitgangen" van de unit met een dubbele RCA-naar-RCA-kabel aan op deze ingangen. N.B.: Dit zijn alleen audio-ingangen.

- 4 AUX-ingang :** Ingang voor extra ingangssignalen op lijnniveau, zoals een andere cd-speler. Gebruik een dubbele RCA-naar-RCA-kabel om de linker- en rechter-Audio uitgangen van de extra unit op deze ingang aan te sluiten.

- 5 Tuner-ingang :** Ingang voor een Tuner of een andere signaalbron op lijnniveau. Gebruik een dubbele RCA-naar-RCA-kabel om de linker- en rechter-Audio uitgangen van de tuner op deze ingang aan te sluiten.

- 6 Tape 2 In/Out :** Aansluitingen voor analoge opnamen en afspelen naar een audio-taperecorder. Gebruik dubbele RCA-naar-RCA-kabels en sluit de linker- en rechter-Audio uitgang van de taperecorder aan op de aansluitingen TAPE 2 IN voor weergave en tapebewaking. Sluit de linker- en rechter-Audio Ingang van de taperecorder aan op de aansluitingen TAPE 2 OUT voor het opnemen.

## EEN OPNAME MAKEN

Het signaal van de geselecteerde bron wordt rechtstreeks naar de taperecorder gestuurd die is aangesloten op de uitgangen TAPE 2 of TAPE 1, zodat het signaal kan worden opgenomen.

- 7 Luidsprekers :** Luidsprekerklemmen voor luidsprekers met een impedantie van 4 Ohm of meer. Sluit de rechterluidspreker aan op de klemmen R+ en R-. Let er daarbij op dat R+ is aangesloten op de '+' klem op de luidspreker en R- op de '-' klem op de luidspreker. Sluit de klemmen L+ en L- op dezelfde manier op de linkerluidspreker aan. Sluit luidsprekers steeds met een heavy duty gevlochten draad (AWG-waarde 16; 1,5 mm of dikker) aan op de NAD C315BEE. De schroefaansluitklemmen voor hoge stroomsterkten kunnen als een schroefklem voor kabels met een schoen- of penaansluiting worden gebruikt of voor kabels met blanke uiteinden.

## ONGEÏSOLEERDE DRADEN EN PINCONNECTORS (FIG. 3)

Draden met blanke uiteinden en pinconnectors dienen in het gat in het stangetje van de klem te worden gestoken. Schroef de plastic bus van de luidsprekerklem los tot het gat in het schroefstangetje te zien is. Steek de pin of het blanke kabeluiteinde in het gat en zet de kabel vast door de bus van de klem vast te draaien. Let erop dat het blanke uiteinde van de luidsprekerkabels niet in contact komt met het achterpaneel of een andere aansluiting. Er mag slechts 1 cm blank kabeluiteinde of pin zijn en geen loshangende luidsprekerdraden.

- 8 AC-netsnoer :** Steek de stekker van het netsnoer in een wandcontactdoos. Voordat de unit op de wandcontactdoos wordt aangesloten, moeten alle andere aansluitingen zijn gemaakt.

- 9 AAN/UIT-SCHAKELAAR :** De AAN / UIT-schakelaar [POWER] van de C315BEE schakelt de netvoeding in of uit. Wanneer de schakelaar op ON staat, dan staat de C315BEE op standby (waakstand). Dit wordt aangegeven door de oranje LED boven de aan/uit-schakelaar op het frontpaneel. Indien u de versterker langere tijd niet zult gebruiken, schakel de AAN/UIT-schakelaar [POWER] uit.

## AFSTANDSBEDIENING AMP 1 (FIG. 4)

Met de afstandsbediening kunnen de belangrijkste functies van de NAD C315BEE worden uitgevoerd. Bovendien bevat deze extra toetsen voor het op afstand bedienen van NAD cd-spelers. Hij werkt tot op een afstand van 5 m. Voor een maximale levensduur worden alkalische batterijen aangeraden. Eén CR2025-batterij dient in het batterijvakje achteraan in de afstandsbediening worden gestoken (Fig. 4). Zie de eerder hoofdstukken in deze handleiding voor een volledige beschrijving van de verschillende functies. Wanneer een opdracht van de afstandsbediening wordt ontvangen, gaat de standby-/beveiligingsindicator knipperen.

**1 AAN/UIT [Power] :** De afstandsbediening van de NAD 315BEE is uitgerust met een aparte aan/uit-toets. Dit is met name handig om componenten in een systeem "gesynchroniseerd" te houden: Op deze manier schakelen alle componenten over naar stand-by (waakstand) wanneer op de uit-toets wordt gedrukt en naar de bedrijfsmodus wanneer op de aan-toets wordt gedrukt, in plaats van dat enkele componenten naar de bedrijfsmodus schakelen wanneer de versterker op stand-by wordt gezet. (De andere componenten moeten hiertoe ook op de aparte aan- en uit-opdrachten kunnen reageren.) Druk op de toets ON om de unit van stand-by in de bedrijfsmodus te zetten; de stand-by-indicator (fig. 1; nr. 2) verandert van oranje in rood en dan in groen. Druk op de UIT-toets om de unit op stand-by te zetten. De stand-by-indicator licht oranje op.

**2 MUTE (dempen) :** Druk op de toets MUTE om tijdelijk het geluid naar de luidsprekers en de koptelefoon uit te schakelen. Druk nogmaals op MUTE om het geluid te herstellen. MUTE is niet van invloed op opnames die via de tape-uitgang zijn gemaakt, maar is wel van invloed op het signaal dat naar de Luidsprekers gaat.

**3 MASTER VOLUME :** Druk op de hoofdvolumetoetsen ▲ of ▼ om het volume respectievelijk te verhogen of verlagen. Laat de toets los wanneer het gewenste niveau wordt bereikt. De gemotoriseerde volumeknop op het frontpaneel geeft het geselecteerde niveau aan. Deze hoofdvolumetoetsen zijn niet van invloed op opnames die via de tape-uitgangen zijn gemaakt, maar zijn wel van invloed op het signaal dat naar de Luidsprekers gaat.

**4 INGANGEN :** De selectietoetsen hebben dezelfde functie als de overeenkomstige toetsen op het frontpaneel.

**5 CD PLAYER CONTROL :** (te gebruiken met een NAD CD-SPELER)

- schakelt pauzeren in
- schakelt stoppen in
- ▶ schakelt afspelen in
- ◀▶ activeert het achterwaarts overslaan.
- ▶▶ activeert het voorwaarts overslaan.
- ▲ laat de cd-lade openen en sluiten. Druk er eenmaal op om de cd-lade te openen, en nog een keer om de lade te sluiten en het afspelen te starten.

**N.B.:**

- De afstandsbediening die bij de C315BEE wordt geleverd is een universele NAD-afstandsbediening, waarmee verschillende NAD-modellen kunnen worden bediend.
- Rechtstreeks zonlicht of zeer felle omgevingsverlichting kan van invloed zijn op het bereik en de hoek waarmee met de afstandsbediening kan worden gebruikt.

AFSTANDSBEDIENING AMP 1 (FIG. 4)

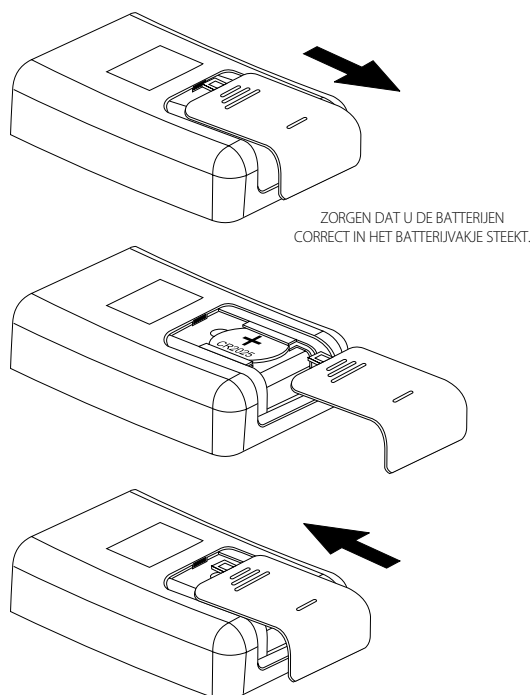
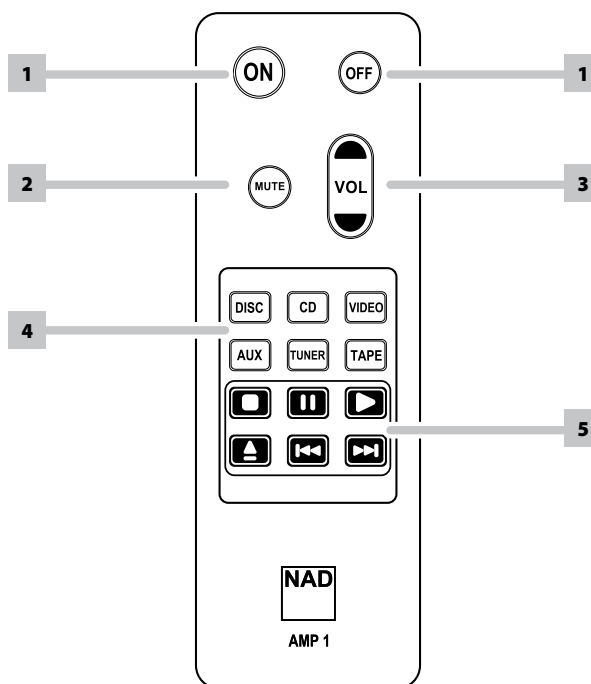

**WAARSCHUWING:**

De batterij of afstandsbediening niet blootstellen aan overdadige hitte, vuur of dergelijke.

NEDERLANDS

## PROBLEMEN OPLOSSEN

PROBLEEM	OORZAAK	OPLOSSING
<b>GEEN KLANK</b>	• Netsnoer niet aangesloten of unit niet ingeschakeld	• Controleer of netsnoer is aangesloten en unit is ingeschakeld
	• Mute ingeschakeld	• Schakel Mute uit
	• Koptelefoon aangesloten	• Koptelefoon loskoppelen
<b>GEEN KLANK OP EEN KANAAL</b>	• Balansregeling niet in midden	• Zet balansregeling in midden
	• Luidspreker niet correct aangesloten of beschadigd	• Controleer aansluitingen en luidsprekers
	• Ingangskabel ontkoppeld of beschadigd	• Controleer kabels en aansluitingen
<b>ZWAK LAAG/DIFFUUS STEREOBEELD</b>	• Luidspreker niet in fase aangesloten	• Controleer aansluitingen op alle luidsprekers binnen systeem
<b>AFSTANDBEDIENING WERKT NIET</b>	• Batterijen leeg of onjuist geplaatst	• Controleer en/of vervang batterijen
	• Venster van IR-zender of -ontvanger niet vrij	• Verwijder obstakel
	• IR-ontvanger in direct zonlicht of zeer sterk omgevingslicht	• Haal unit uit direct zonlicht, verminder hoeveelheid omgevingslicht
<b>AAN-/UIT- / BEVEILIGINGSINDICATOR WORDT ROOD TIJDENS NORMALE WERKING</b>	• De versterker oververhit	• Controleer of de ventilatiegleuven bovenop en onderaan versterker niet zijn verstopt. Laat versterker afkoelen en schakel hem in.



**INGANGEN OP LIJNNIVEAU (DISC, CD, VIDEO, AUX, TUNER, TAPE) GEMETEN AAN UITGANG VAN LUIDSPREKERS**

Ingangsimpedantie (R & C) (Weerstand en Capacitantie)	50kΩ + 100pF
Ingangsgevoeligheid (ref. Nominale vermogen)	200mV
Maximum ingangssignaal	7V

**UITGANGEN OP LIJNNIVEAU**

Uitgangsimpedantie	Tape	Bron Z + 600Ω
--------------------	------	---------------

**TOONREGELING**

Treble (hoge tonen)		±5dB bij 10kHz
Bass (lage tonen)		±8dB bij 100Hz
Continu uitgangsvermogen naar 8 Ω <sup>2</sup>		40Ω (16dBW)
Nominale vervorming (THD 20Hz - 20kHz)		0,02%
Afkapvermogen (Clipping) (maximum continu vermogen per kanaal 4 Ω en 8 Ω)		40W
IHF dynamische vrije hoogte	8Ω	45W, +16,5dB
	4Ω	60W, +17,8dB
IHF dynamisch vermogen (maximum kortetermijn vermogen per kanaal)	8Ω	90W (19,5dBW)
	4Ω	120W (20,8dBW)
Dempfactor (ref. 8 Ω, 1kHz)		>200
Spanningsversterking		39dB
Signaal-ruisverhouding, A-gewogen	ref. 1W	95dB
THD + Ruis <sup>3</sup>		<0,02%
SMPTE IM <sup>4</sup>		<0,02%
IHF IM <sup>5</sup>		<0,01%
Uitgangsimpedantie koptelefoon		68Ω

**AFMETINGEN EN GEWICHT**

Afmetingen (B x H x D) <sup>6</sup>	Netto	435 x 70 x 242mm
	Bruto	435 x 80 x 292mm
Netto gewicht		5.25kg
Transportgewicht		6.5kg

- 1 Van cd-ingang naar luidsprekeruitgang, volume-instelling voor 500mV ingaand, 8 Ω 1W uitgaand
- 2 Minimum vermogen per kanaal, 20Hz - 20kHz, beide kanalen aangedreven met niet meer dan de nominale vervorming
- 3 Totale harmonische vervorming, 20Hz - 20kHz van 250mW tot nominale uitgang
- 4 Intermodulatievervorming, 60Hz - 7kHz, 4:1, van 250mW tot nominale uitgang
- 5 CCIF IM-vervorming, 19 + 20kHz nominale uitgang
- 6 De bruto afmetingen omvatten de voeten, de volume-toets en de uitgetrokken luidsprekerklemmen.

Specificaties kunnen zonder voorafgaande kennisgeving worden gewijzigd. Voor bijgewerkte documentatie en kenmerken, en de allerlaatste informatie over de C315BEE kunt u terecht op [www.nadelectronics.com](http://www.nadelectronics.com).

**NEDERLANDS**

# INSTRUCCIONES DE SEGURIDAD IMPORTANTES

## GUARDE ESTAS INSTRUCCIONES PARA USO POSTERIOR.

### CUMPLA CON TODOS LOS AVISOS E INSTRUCCIONES MARCADOS EN EL EQUIPO DE AUDIO

- 1 Lea las Instrucciones** - Todas las instrucciones de seguridad y funcionamiento han de leerse antes de utilizar el producto.
- 2 Guarde las Instrucciones** - Las instrucciones de seguridad y funcionamiento deben guardarse para consulta futura.
- 3 Cumpla los avisos** - Todos los avisos sobre el producto y las instrucciones de funcionamiento deben cumplirse.
- 4 Siga las Instrucciones** - Todas las instrucciones de funcionamiento y uso deben seguirse.
- 5 Limpieza** - Desenchufe este producto de la toma de pared antes de limpiarlo. No use productos de limpieza líquidos ni aerosoles. Use un paño húmedo para limpiarlo.
- 6 Accesorios** - No use accesorios no recomendados por el fabricante del producto porque pueden originar riesgos.
- 7 Agua y Humedad** - No use el producto cerca de agua como por ejemplo cerca de una bañera, lavabo, pila de cocina o lavandería, en un sótano húmedo o cerca de una piscina, etc.
- 8 Otros accesorios** - No coloque este producto sobre un carrito, soporte, trípode, ménsula o mesa inestables. El producto puede caerse, originando graves lesiones a un niño o adulto y daño grave al producto. Úselo únicamente con un carrito, soporte, trípode, ménsula o mesa recomendados por el fabricante o vendidos con el producto. Cualquier montaje del producto debe cumplir las instrucciones del fabricante y ha de usarse un accesorio de montaje recomendado por el fabricante.
- 9**  Una combinación de producto y carrito se debe mover con cuidado. Una parada rápida, fuerza excesiva y superficies desiguales pueden hacer que se vuelque la combinación de carrito y producto.
- 10 Ventilación** - Las ranuras y aberturas de la caja se proveen para ventilación, para asegurar el funcionamiento fiable del producto y para protegerlo contra el calentamiento excesivo, por eso no deben bloquearse o cubrirse. Las aberturas nunca deben bloquearse colocando el producto sobre una cama, sofá, felpudo u otras superficies similares. Este producto no debe colocarse en una instalación empotrada como una biblioteca o estantería a no ser que se provea ventilación apropiada o se sigan las instrucciones del fabricante.
- 11 Fuentes de Energía Eléctrica** - Este producto ha de funcionar únicamente con el tipo de fuente de energía eléctrica indicado en la etiqueta de fabricación. Si usted no está seguro del tipo de suministro eléctrico de su casa, consulte al concesionario del producto o a la compañía eléctrica local. El método primario para aislar el amplificador de la alimentación de la red consiste en desconectar el enchufe de la red. Asegúrese de que el enchufe de la red permanece accesible en todo momento. Desenchufe el cordón eléctrico de CA de la toma de CA si el equipo no va a usarse durante varios meses o más.
- 12 Tierra o Polarización** - Este producto puede estar equipado con un enchufe de línea de corriente alterna polarizado (un enchufe que tenga una patilla más ancha que la otra). Este enchufe sólo puede conectarse a la toma de una manera. Esta es una función de seguridad. Si no puede insertar el enchufe a fondo en la toma, intente invertir el enchufe. Si el enchufe todavía no puede enchufarse, contacte a su electricista para que cambie su toma anticuada. No impida la finalidad de seguridad del enchufe polarizado.
- 13 Protección del Cordón Eléctrico** - Los cordones de suministro eléctrico deben montarse en ruta de modo que no sea probable que se pisen o se perforen con artículos colocados encima o contra ellos, prestando atención particular a los cordones de los enchufes, receptáculos de comodidad y al punto en que salen del producto.
- 14 Puesta a tierra de antena exterior** - Si se conecta una antena exterior o sistema de cables al producto, asegúrese de que la antena o sistema de cables estén puestos a tierra de modo que provean protección contra cambios súbitos de voltaje y cargas de corriente estática acumulada. El Artículo 810 del Código Eléctrico Nacional, ANSI/NFPA 70, provee información respecto a la apropiada puesta a tierra del mástil de antena y la estructura de soporte, puesta a tierra del cable básico de un equipo de descarga de antena, tamaño de los conductores de puesta a tierra, posición del equipo de descarga de antena, conexión con los electrodos de puesta a tierra y a los requisitos del electrodo de puesta a tierra.

## NOTA PARA EL INSTALADOR DEL SISTEMA CATV

Este aviso se provee para que preste atención el instalador de un sistema CATV a la Sección 820-40 de NEC que provee directrices para la puesta a tierra apropiada y, en particular, especifica que la tierra de cable ha de conectarse al sistema de puesta a tierra del edificio, lo más cerca posible del punto de entrada del cable que prácticamente pueda ponerse.

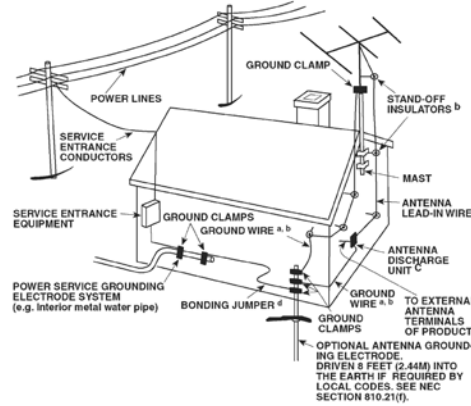

- 15 Rayos** - Para protección adicional de este producto durante una tormenta con rayos, o cuando se deja desatendido y no se usa durante largos períodos de tiempo, desenchufe de la toma de pared y desconecte la antena o el sistema de cables. Esto impide que se dañe el producto debido a los rayos y a las sobre tensiones en la línea eléctrica.
  - 16 Líneas eléctricas** - No debe ponerse un sistema de antena exterior cerca de las líneas eléctricas en alto ni de otra luz eléctrica o circuitos eléctricos, en los que puede caer sobre los circuitos o líneas eléctricas tales. Cuando se instala un sistema de antena exterior, hay que tener sumo cuidado de no tocar tales líneas o circuitos eléctricos porque este contacto con ellos puede resultar fatal.
  - 17 Sobrecarga** - No sobrecargue las tomas de pared, cordones de extensión o los receptáculos integrales de comodidad porque esto puede producir un riesgo de incendio o choque eléctrico.
  - 18 Entrada de objetos y líquidos** - Nunca empuje objetos de cualquier clase al interior de este producto a través de las aberturas porque pueden tocar puntos de tensión peligrosos o cortocircuitar piezas, lo cual podría producir un incendio o choque eléctrico. Nunca derrame líquidos de ninguna clase sobre el producto.
- AVISO: EL APARATO NO DEBE QUEDAR EXPUESTO A GOTE O SALPICADO Y NO DEBEN COLOCARSE SOBRE ÉL OBJETOS LLENOS DE LÍQUIDO, COMO JARRONES, COMO CON CUALQUIER PRODUCTO ELECTRÓNICO, TENGA EL CUIDADO DE NO DERRAMAR LÍQUIDOS SOBRE CUALQUIER PARTE DEL SISTEMA. LOS LÍQUIDOS PUEDEN CAUSAR UNA AVERÍA Y/O PELIGRO DE INCENDIO.**
- 19 Daño que requiere servicio** - Desenchufe este producto de la toma de pared y encargue el servicio a personal de servicio cualificado bajo las siguientes circunstancias:
    - a)** Cuando el cordón de suministro eléctrico o el enchufe se dañan.
    - b)** Si se ha derramado líquido o han caído objetos al interior del producto.
    - c)** Si el producto ha quedado expuesto a la lluvia o al agua.
    - d)** Si el producto no funciona normalmente al seguir las instrucciones de funcionamiento. Ajuste únicamente los controles a los que se refieren las instrucciones de funcionamiento porque un ajuste incorrecto de otros controles puede producir daño y con frecuencia requiere trabajo amplio de un técnico cualificado para restablecer el funcionamiento normal del producto.
    - e)** Si el producto se ha caído o dañado de cualquier manera.
    - f)** Si el producto presenta un cambio claro en su rendimiento - esto indica que necesita servicio.
  - 20 Repuestos** - Cuando se necesiten repuestos, asegúrese de que el técnico de servicio haya usado repuestos especificados por el fabricante o que tengan las mismas características que la pieza original. Las sustituciones no autorizadas pueden originar incendio, choque eléctrico u otros peligros.
  - 21 Comprobación de seguridad** - Al completar cualquier servicio o reparación del producto, pida al técnico de servicio que realice comprobaciones de seguridad para determinar que el producto está en estado de funcionamiento apropiado.
  - 22 Montaje en pared o techo** - El producto se debe montar en una pared o techo únicamente como recomienda el fabricante.

## AVISO



PARA IMPEDIR EL PELIGRO DE INCENDIO O CHOQUE ELÉCTRICO, NO DEJE ESTE APARATO EXPUESTO A LA LLUVIA O LA HUMEDAD. EL SÍMBOLO DE RAYO QUE SE MUESTRA CON CABEZA DE FLECHA, DENTRO DE UN TRIANGULO EQUILÁTERO ES PARA ALERTAR AL USUARIO DE LA PRESENCIA DE "TENSIÓN PELIGROSA" SIN AISLAMIENTO DENTRO DE LA CAJA DEL PRODUCTO, QUE PUEDE TENER MAGNITUD SUFICIENTE PARA CONSTITUIR UN RIESGO DE CHOQUE ELÉCTRICO PARA LAS PERSONAS.



EL SIGNO DE EXCLAMACIÓN DENTRO DE UN TRIANGULO EQUILÁTERO ES PARA ALERTAR AL USUARIO DE LA PRESENCIA DE IMPORTANTES INSTRUCCIONES DE FUNCIONAMIENTO Y MANTENIMIENTO (SERVICIO) EN LAS PUBLICACIONES QUE ACOMPAÑAN AL APARATO.



## PRECAUCIÓN

Los cambios o modificaciones de este equipo no expresamente aprobados por NAD Electronics en cuanto a cumplimiento pueden anular la autorización del usuario para utilizar este equipo.

### PRECAUCIÓN REFERENTE A LA UBICACIÓN

Para mantener una ventilación apropiada, asegúrese de dejar un espacio alrededor del equipo (desde las dimensiones externas mayores incluyendo las proyecciones) que sea igual o superior al que se indica a continuación.

Paneles izquierdo y derecho: 10 cm.

Panel trasero: 10 cm.

Panel superior: 50 cm.

## INFORMACIÓN IMPORTANTE PARA CLIENTES DEL REINO UNIDO



**NO** separe ni corte el enchufe de la red de este equipo. Si el enchufe existente no es adecuado para los puntos de suministro eléctrico de su casa o si el cable es demasiado corto para llegar a un punto de suministro eléctrico, deberá comprar un cordón de extensión de seguridad adecuado o consultar al concesionario. Si, en cualquier caso, el enchufe de la red se ha cortado, QUITE EL FUSIBLE y elimine inmediatamente el ENCHUFE, para evitar posibles choques eléctricos debido a conexión accidental con la alimentación de la red. Si el producto no está equipado con un enchufe de la red o si es necesario equiparlo con uno, siga las instrucciones presentadas abajo:

### IMPORTANTE

NO realice cualquier conexión al terminal más grande que está marcado con la letra "E", con el símbolo de seguridad de puesta a tierra o con el color VERDE o VERDE Y AMARILLO.

Los hilos del cable de alimentación eléctrica de este producto están codificados con colores según el código siguiente:

AZUL - NEUTRO

MARRÓN - BAJO TENSIÓN

Debido a que estos colores pueden no corresponder a las marcas coloridas que identifican los terminales del enchufe, debe conectarlos como sigue:

El hilo AZUL ha de ser conectado al terminal marcado con la letra 'N' o de color NEGRO.

El hilo MARRÓN ha de ser conectado al terminal marcado con la letra 'L' o de color ROJO.

Al cambiar el fusible sólo deberá utilizar otro fusible con potencia nominal correcta y de tipo aprobado, asegurándose de reponer la cubierta del fusible.

### EN CASO DE DUDA, CONSULTE A UN ELECTRICISTA CUALIFICADO.

Este producto está fabricado para que cumpla con los requisitos de la interferencia de radio de la COMUNIDAD EUROPEA, DIRECTIVA EEC 89/68/EEC y 2006/95/EEC.

## NOTAS SOBRE LA PROTECCIÓN MEDIOAMBIENTAL



Al final de su vida en servicio, este producto no deberá desecharse con los desperdicios normales del hogar, sino que deberá ser devuelto a un punto de recogida para el reciclaje de los equipos eléctricos y electrónicos.



El símbolo que se muestra en el producto, el manual del usuario y el embalaje así lo indican.

Los materiales pueden ser reutilizados de conformidad con sus marcas. Mediante reutilización, reciclaje de materias primas u otras formas de reciclaje de productos anticuados, se estará realizando una importante aportación a la protección de nuestro ambiente.

Su oficina de administración local le puede asesorar acerca del punto responsable para desechar desperdicios.

N.º de Modelo: \_\_\_\_\_

N.º de serie: \_\_\_\_\_

# PREPARACIÓN

## MANDOS DEL PANEL DELANTERO (FIGURA 1)

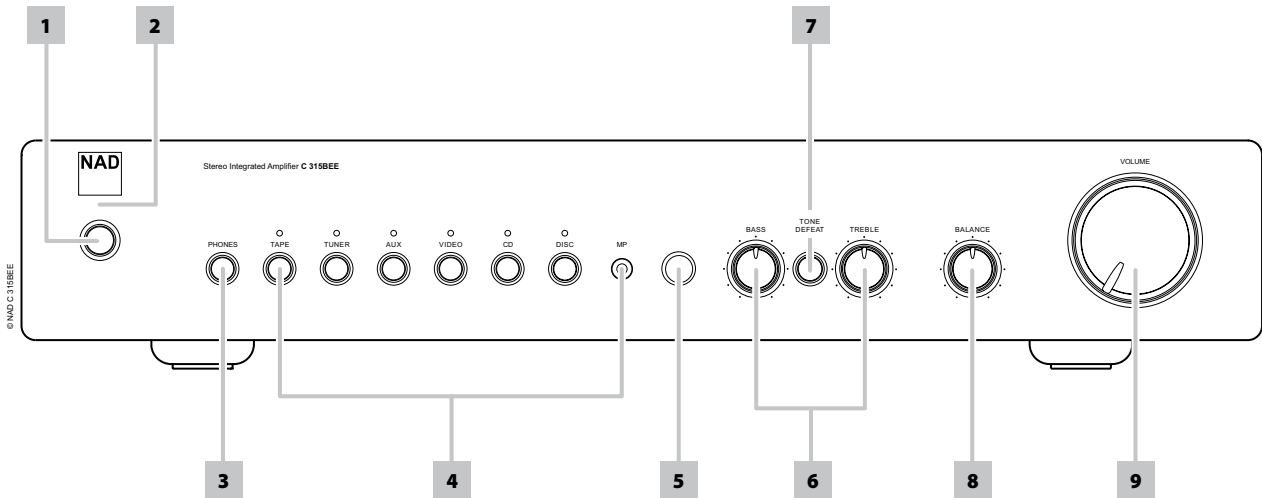

## CONEXIONES DEL PANEL TRASERO (FIGURA 2)

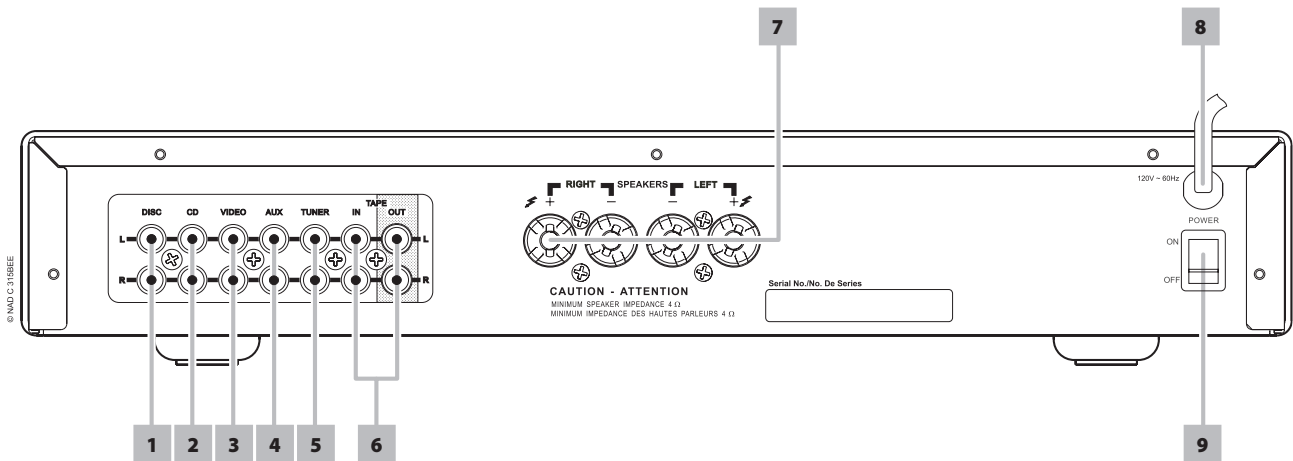

## CONECTORES DE CABLE DESNUDO Y DE PATILLAS (FIGURA 3)

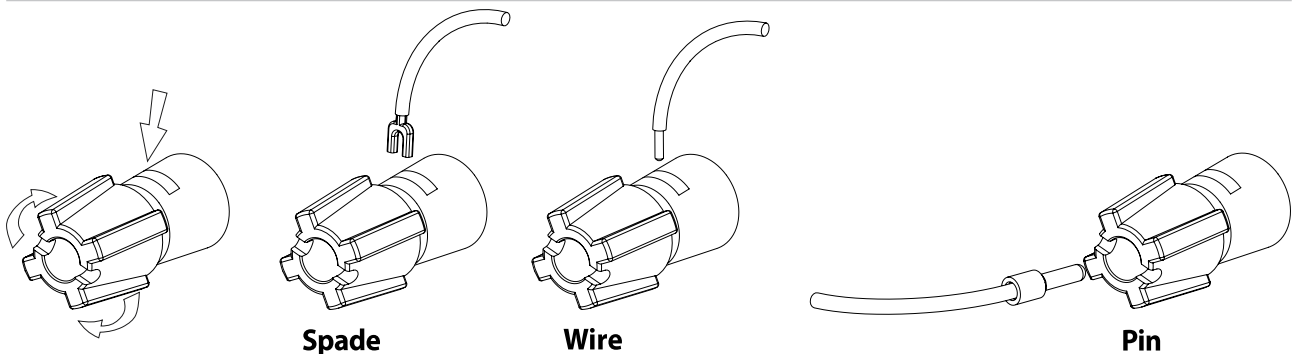

### AVISO

Los terminales marcados con este símbolo son peligrosos cuando están activos. El cableado externo conectado a estos terminales requiere instalación por una persona cualificada o el uso de cables o cordones prefabricados.

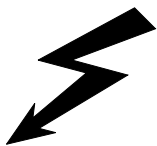

NAD es una marca registrada de NAD Electronics International, una división de Lenbrook Industries Limited  
Copyright 2007, NAD Electronics International, una división de Lenbrook Industries Limited

**NOTAS SOBRE LA INSTALACIÓN**

Su NAD C315BEE ha de colocarse sobre una superficie firme y nivelada. Evite colocar el equipo a la luz directa del sol o cerca de fuentes de calor y humedad. Deje ventilación adecuada. No coloque el equipo sobre una superficie blanda, como una alfombra. No lo coloque en un área cerrada, como una estantería o armario, que impida el paso del aire por las ranuras de ventilación. Asegure que el equipo se desconecta antes de hacer cualquier conexión.

Las tomas RCA de su NAD C315BEE están codificadas con colores para comodidad. Los colores rojo y blanco corresponden, respectivamente, a audio de Derecha e Izquierda.

Use conductores y tomas de enchufe de alta calidad para obtener un rendimiento y fiabilidad óptimos. Asegure que los conductores y tomas de enchufe no estén dañados en modo alguno y que todas las tomas de enchufe estén enchufadas firmemente hasta el fondo.

Para mejor rendimiento, use conductores de altavoz de calidad y de calibre de espesor 16 (1,5 mm) o más. Si no va a usar el equipo durante algún tiempo, desconecte el enchufe de la toma de CA.

Si entra agua en su NAD C315BEE, desconecte la alimentación eléctrica al equipo y quite el enchufe de la toma de CA. Haga que un técnico de servicio cualificado inspeccione el equipo antes de intentar usarlo otra vez.

**NO quite la cubierta, no hay piezas en el interior que puedan ser objeto de servicio por el usuario.**

Use un paño suave seco para limpiar el equipo. Si es necesario, humedezca un poco el paño con agua jabonosa. No use soluciones que contengan benzol u otros agentes volátiles.

**COMIENZO RÁPIDO**

- 1 Conecte los altavoces a los terminales traseros de Altavoz (Speaker) y las fuentes a las tomas de entrada traseras pertinentes.
- 2 Enchufe el cable de alimentación de CA.
- 3 Ponga en Conectado (ON) el botón de Alimentación (POWER) situado en el panel trasero, para poner el C315BEE en reserva.
- 4 Pulse el botón de Reserva (Standby) situado en el panel delantero para conectar el NAD C315BEE.
- 5 Pulse el selector de entrada requerido.

**MANDOS DEL PANEL DELANTERO (FIGURA 1)**

- 1 **Botón de Reserva (Standby):** El Botón de Reserva conecta y pone en reserva el C315BEE. Este botón sólo funcionará cuando el LED (diodo emisor de luz) de Alimentación / Reserva / Protección se ponga amarillo, indicando el estado de reserva, o verde, indicando el estado de conexión.
- 2 **LED de Alimentación / Reserva / Protección (Power/Standby/Protection) :** Una vez conectada la alimentación, el LED se encenderá en rojo durante unos pocos segundos antes de que se desactive el circuito de protección. El LED se pondrá verde, indicando el funcionamiento normal. En casos de grave abuso del amplificador, tal como calentamiento excesivo, impedancia de altavoces excesivamente baja, cortocircuito, etc., el amplificador activará su circuito de protección, lo cual se indicará al cambiar el LED de verde a rojo y silenciándose el sonido. En tal caso, desconecte el amplificador usando el botón de ALIMENTACIÓN situado en el panel trasero, espere que se enfríe y/o compruebe las conexiones de altavoz, asegurándose de que la impedancia total de los altavoces no sea inferior a 4 ohmios. Una vez eliminada la causa de activación del circuito de protección, conecte el botón de ALIMENTACIÓN situado en el panel trasero y después el botón de Reserva, para reanudar el funcionamiento normal.

- 3 **Toma de auriculares :** Se suministra una toma de enchufe de clavija estéreo de 1/4 de pulgada para escucha con auriculares, que funciona con auriculares convencionales de cualquier impedancia. Cuando se inserta un enchufe jack de auriculares en esta toma se desconectan automáticamente los altavoces. Los controles de volumen, tono y equilibrio funcionan para escucha con auriculares. Use un adaptador adecuado para conectar auriculares con otros tipos de tomas, como enchufes jack estéreo de 3,5 mm. de 'estéreo personal'.

**NOTAS DE SEGURIDAD**

- *Asegúrese de que el control de volumen esté puesto al mínimo (totalmente a la izquierda) antes de conectar o desconectar los auriculares. La escucha a altos niveles de sonido puede dañar sus oídos.*
- *Una presión de sonido excesiva de los auriculares o del casco de auriculares puede causar pérdida auditiva.*

- 4 **Selectores de entrada (Input selectors) :** Estos botones seleccionan la entrada activa al NAD C315BEE y la señal enviada a los altavoces y a las salidas de Cinta (Tape). Los botones del mando a distancia duplican estos botones. Los LED verdes situados encima de cada botón indican cual es la entrada seleccionada actualmente.

El botón de CINTA (**Tape**) selecciona la salida de una grabadora de cinta cuando se reproducen grabaciones en cintas que se hacen a través de las tomas de Cinta.

El botón de SINTONIZADOR (**Tuner**) selecciona como entrada activa el sintonizador (u otra fuente de nivel de línea) conectado a las tomas de Sintonizador.

El botón Auxiliar (**AUX**) selecciona como entrada activa una fuente de nivel de línea conectada a las tomas AUXILIARES.

El botón de VIDEO selecciona como entrada activa el aparato de video VCR (o receptor estéreo de TV / Satélite / Cable) conectado a las tomas de VIDEO.

El botón de CD selecciona como entrada activa el lector de CD (u otra fuente de nivel de línea) conectado a las tomas de CD.

El botón de DISC/MP (Media Player) selecciona como entrada activa una fuente de nivel de línea conectada a las tomas de DISCO. Cuando se inserta un enchufe de estéreo de 3,5 mm. en la toma de MP, el indicador que está por encima de la toma se enciende y la fuente de nivel de línea de DISCO se desconecta. Se recomienda silenciar el volumen o conectar a una entrada distinta, antes de conectar/ desconectar el cable externo del Lector de Medios (Media Player).

- 5 **Receptor del mando a distancia por infrarrojos :** El sensor de infrarrojos situado detrás de esta ventanilla circular, recibe mandos transmitidos desde el mando a distancia. Debe haber un paso de línea de mira libre de obstáculos desde el mando a distancia a esta ventanilla; si tal paso está obstruido, puede que el mando a distancia no funcione.

**NOTAS**

*La luz solar directa o una iluminación ambiental muy fuerte pueden afectar el alcance y ángulo operativo del mando a distancia.*

*El mando a distancia que se suministra con el C315BEE es de tipo NAD universal, diseñado para hacer funcionar varios modelos NAD.*

- 6 **Controles de tonos (Tone controls) :** El NAD C315BEE está dotado de controles de tonos GRAVES y AGUDOS para ajustar el equilibrio de tonos de su sistema.

La posición de las 12 horas es 'plana' sin refuerzo ni corte y una muesca indica esta posición. Gire el control a la derecha para aumentar la cantidad de Graves o Agudos. Gire el control a la izquierda para disminuir la cantidad de Graves o Agudos. Los controles de tonos no afectan a las grabaciones hechas usando las salidas de Cinta pero afectan a la señal que va a la salida de Altavoces.

**7 Anulación de tonos (Tone defeat) :** El interruptor de ANULACIÓN DE TONOS desvía la sección de control de tonos del NAD C315BEE. Si los Controles de Tonos no se usan normalmente y se dejan en la posición de las 12 horas, es aconsejable desactivar totalmente la sección de Control de Tonos usando este interruptor. Si el interruptor está en la posición "afuera", los circuitos de Control de Tonos están activos, si se empuja el interruptor de ANULACIÓN DE TONOS "adentro" se desvía la sección de Control de Tonos.

**8 Equilibrio (Balance) :** El control de EQUILIBRIO ajusta los niveles relativos de los altavoces izquierdo y derecho. La posición de las 12 horas da un nivel igual a los canales izquierdo y derecho. Hay una muesca que indica esta posición. Si se gira el control a la derecha se mueve el equilibrio a la derecha. Si se gira el control a la izquierda se mueve el equilibrio a la izquierda. El control de EQUILIBRIO no afecta a las grabaciones hechas usando las salidas de Cinta pero afecta a la señal que va a la salida de Altavoces.

**9 Volumen (Volume) :** El control de VOLUMEN ajusta la intensidad sonora general de las señales que son transmitidas a los altavoces. Está accionado por motor y se puede ajustar desde el mando a distancia. El control de VOLUMEN no afecta a las grabaciones hechas usando las salidas de Cinta pero afecta a la señal que va a la salida de Altavoces.

En el mando a distancia, pulse el botón de SILENCIAMIENTO para desactivar temporalmente el sonido transmitido a los altavoces y auriculares. El silenciamiento se indica con el diodo LED de entrada activa en intermitente. Pulse el botón de SILENCIAMIENTO otra vez para restablecer el sonido. El Silenciamiento no afecta a las grabaciones hechas usando las salidas de Cinta pero afecta a la señal que va a la salida de Altavoces.

## CONEXIONES DEL PANEL TRASERO (FIGURA 2)

**1 Entrada de disco (Disc input) :** Entrada para señales de entrada de nivel de línea adicionales como lector de CD o de Mini Disc o la señal de salida de un amplificador multiplicador para un tocadiscos. Use un conductor doble RCA-a-RCA para conectar las 'Salidas de Audio' derecha e izquierda de los equipos auxiliares a esta entrada.

### NOTAS

*Cuando se inserta un enchufe estéreo de 3,5 mm en la toma de MP del panel delantero, se encenderá el indicador localizado encima de la toma y se desconectará la fuente de nivel de línea de DISCO. Se recomienda silenciar el volumen, o cambiar a una entrada distinta, antes de conectar o desconectar el cable externo del Lector de Medios.*

**2 Entrada de CD (CD input) :** Entrada para un CD u otra fuente de señales de nivel de línea. Use un conductor doble RCA-a-RCA para conectar las "Salidas de Audio" izquierda y derecha del lector de CD a esta entrada. El NAD C315BEE sólo acepta señales analógicas desde su lector de CD.

**3 Entrada de Vídeo (Video input) :** Entrada para la señal de audio procedente de un aparato de vídeo VCR estéreo (o receptor estéreo de TV / Satélite / Cable) u otra fuente audio de nivel de línea. Use conductores dobles RCA-a-RCA para conectar las 'Salidas de Audio' izquierda y derecha del equipo a estas entradas. Nota: Estas son entradas de audio únicamente.

**4 Entrada AUXILIAR (AUX input) :** Entrada de señales de entrada de nivel de línea adicionales tal como otro lector de CD. Use un conductor doble RCA-a-RCA para conectar las 'Salidas de Audio' derecha e izquierda de los equipos auxiliares a esta entrada.

**5 Entrada de sintonizador (Tuner input) :** Entrada para un sintonizador u otra fuente de señales de nivel de línea. Use un conductor doble RCA-a-RCA para conectar las 'Salidas de Audio' izquierda y derecha del sintonizador a esta entrada.

**6 Entrada / Salida de Cinta (Tape In/Out) :** Conexiones para grabación y reproducción analógicas con una grabadora de cinta audio de cualquier tipo. Use conductores dobles RCA-a-RCA para conectar la 'Salida de Audio' izquierda y derecha de grabadora de cinta a las tomas de ENTRADA DE CINTA para reproducción y control de cintas. Conecte la 'Entrada de Audio' izquierda y derecha de la grabadora de cinta a las tomas de SALIDA DE CINTA para grabación.

## PARA HACER UNA GRABACIÓN

Cuando se selecciona cualquier fuente, su señal también se transmite directamente a cualquier grabadora de cinta conectada a las SALIDAS DE CINTA para grabación.

**7 Altavoces (Speakers) :** Terminales de altavoces para altavoces de 4 ohmios de impedancia o más. Conecte el altavoz derecho a los terminales marcados con 'R +' y 'R -' asegurando que el terminal 'R+' esté conectado al terminal '+' de su altavoz y el terminal 'R-' esté conectado al terminal '-' del altavoz. Conecte los terminales marcados con 'L+' y 'L-' al altavoz izquierdo de la misma manera.

Use siempre un cable trenzado de alta resistencia (con calibre 16 y espesor de 1,5 mm. o más grueso) para conectar los altavoces a su NAD C315BEE. Pueden usarse los terminales de poste de unión de alta corriente como terminal de tornillo para cables que terminen en tomas de horquilla o patilla o para cables con extremos de hilo desnudo.

## CONECTORES DE CABLE DESNUDO Y DE PATILLAS (FIGURA 3)

Los cables desnudos y las tomas de patillas han de insertarse en el orificio del eje del terminal. Desenrosque el casquillo de plástico del terminal del altavoz hasta que quede expuesto el orificio del eje del tornillo. Inserte la patilla o el extremo del cable desnudo en el orificio y sujete el cable apretando el casquillo del terminal. Asegure que el hilo desnudo de los cables de altavoz no toque el panel trasero ni otra toma. Asegure que haya únicamente 1 centímetro de cable desnudo o patilla y no haya torones sueltos del hilo de los altavoces.

**8 Cable de línea de CA (AC line cord) :** Enchufe el cable de alimentación de CA en una toma de CA activa. Asegure que todas las conexiones se hayan hecho antes de conectar con la alimentación eléctrica de la red.

**9 Interruptor de ALIMENTACIÓN (POWER) :** El interruptor de ALIMENTACIÓN suministra la alimentación principal de corriente de la red de CA al C315BEE. Cuando este interruptor está en la posición de ENCENDIDO (ON) el C315BEE está en reserva, tal como muestra el LED amarillo de Condición de Estado situado encima del interruptor de alimentación del panel delantero. Si no va a utilizar el amplificador durante largos períodos de tiempo, cambie el interruptor de ALIMENTACIÓN a la posición de APAGADO (OFF).

**APARATO DE MANDO A DISTANCIA AMP 1 (FIGURA 4)**

El aparato de Mando a Distancia sirve para todas las funciones principales del NAD C315BEE y tiene controles adicionales para controlar a distancia lectores de CD de NAD. Funciona a una distancia de hasta 5 m. Se recomienda utilizar pilas alcalinas para máxima duración de funcionamiento. Debe introducir una pila CR2025 en el compartimiento de pilas situado en la parte trasera del mando a distancia (ver la Figura 4). Rogamos consulte las secciones anteriores del manual para una descripción completa de las funciones individuales. Cuando se recibe una orden desde el mando a distancia, el indicador de Reserva / Protección parpadeará.

**1 ENCENDIDO Y APAGADO DE LA ALIMENTACIÓN :** El mando a distancia del NAD C315BEE dispone de un botón independiente de Encendido (On) y Apagado (Off). Este botón puede ser particularmente útil para mantener sincronizados ("in-sync") los componentes de un sistema. De esta manera, todos los componentes se pondrán en reserva cuando se pulsa Apagado (Off) o se pondrán en modo operativo cuando se pulsa Encendido (On), en lugar de que algunos componentes se enciendan cuando el amplificador se pone en reserva. (Note que los otros componentes han de ser capaces de responder también a las órdenes separadas de Encendido y Apagado). Pulse el botón de ENCENDIDO para poner el equipo en modo operativo a partir del modo de Reserva; El indicador de Reserva (Fig. 1; N°. 2) pasa de color amarillo a rojo y luego a verde. Pulse el botón de APAGADO para poner el equipo en modo de Reserva. El indicador de Reserva enciende una luz amarilla.

**2 SILENCIAMIENTO (MUTE) :** Pulse el botón de SILENCIAMIENTO para desactivar temporalmente el sonido transmitido a los altavoces y auriculares. Pulse otra vez el botón de SILENCIAMIENTO para restablecer el sonido. El Silenciamiento no afecta a las grabaciones hechas usando las salidas de Cinta pero afecta a la señal que va a la salida de Altavoces.

**3 VOLUMEN PRINCIPAL (MASTER VOLUME) :** Pulse los botones de VOLUMEN PRINCIPAL o las teclas ▲ o ▼ para aumentar o disminuir respectivamente el nivel de intensidad sonora. Suelte el botón cuando alcance el nivel de sonido deseado. El Control de Volumen motorizado del panel delantero indicará el nivel ajustado. Los botones de Volumen Principal no afectan a las grabaciones hechas usando las salidas de Cinta pero afectan a la señal que va a la salida de Altavoces.

**4 ENTRADAS (INPUTS) :** Los botones selectores de entrada realizan las mismas funciones que los botones etiquetados de la misma manera en el panel delantero.

**5 CONTROL DEL LECTOR DE CD (CD PLAYER CONTROL) :**  
 (Para uso con el Lector de CD de NAD)  
 ■■ activa la Pausa (Pause)  
 ■■ activa la Parada (Stop)  
 ►► activa la Reproducción (Play).  
 ◀◀ activa el Salto hacia atrás (Reverse Skip)  
 ▶▶ activa el Salto hacia delante (Forward Skip).  
 ▲ activa la Apertura / Cierre de la bandeja de CD; pulse una vez para abrir la bandeja de CD y luego una vez más para cerrarla e iniciar la reproducción.

**NOTAS**

*El mando a distancia que se suministra con el C315BEE es de tipo NAD universal, diseñado para hacer funcionar varios modelos NAD. La luz solar directa o una iluminación ambiental muy fuerte pueden afectar el alcance y ángulo operativo del mando a distancia.*

**APARATO DE MANDO A DISTANCIA AMP 1 (FIGURA 4)**

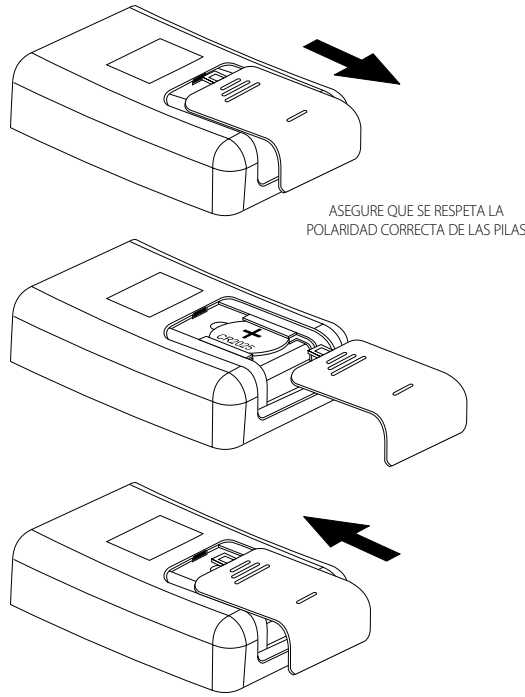
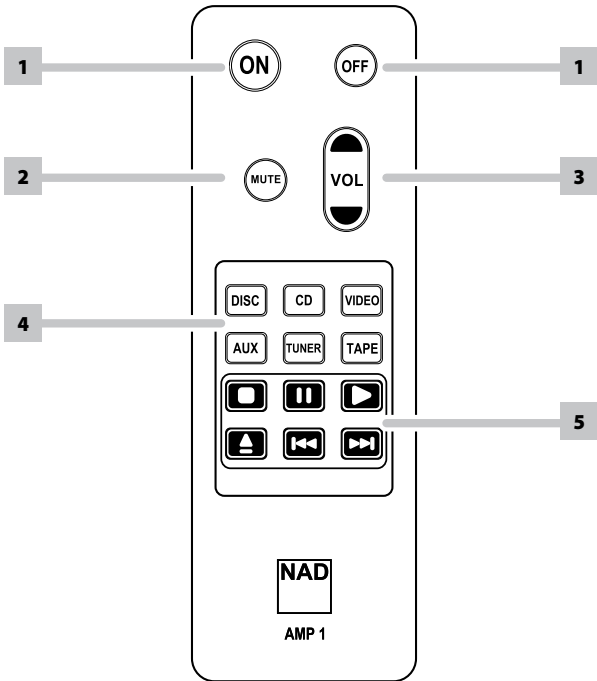

**AVISO**  
 No exponga las pilas o el mando a distancia a calor excesivo, fuego u otros.

ESPAÑOL

## RESOLUCIÓN DE PROBLEMAS

PROBLEMA	CAUSA	SOLUCIÓN
<b>NO HAY SONIDO</b>	• El conductor de alimentación de CA no está enchufado o la alimentación no está encendida	• Compruebe si el conductor de CA está enchufado y la alimentación está encendida
	• El silenciamiento está activado	• Desactive el Silenciamiento
	• Los auriculares están insertados	• Desenchufe los auriculares
<b>NO HAY SONIDO EN UN CANAL</b>	• El control de Equilibrio no está centrado	• Centre el control de Equilibrio
	• El altavoz no está bien conectado o está dañado	• Compruebe las conexiones y los altavoces
	• El conductor de entrada está desconectado o dañado	• Compruebe los conductores y las conexiones
<b>GRABES DÉBILES / IMAGEN ESTÉREO DIFUSA</b>	• Los altavoces están cableados fuera de fase	• Compruebe las conexiones de todos los altavoces del sistema
<b>EL APARATO DE MANDO A DISTANCIA NO FUNCIONA</b>	• Las pilas están descargadas o mal insertadas	• Compruebe o cambie las pilas
	• Las ventanillas del transmisor o del receptor de infrarrojos están obstruidas	• Quite la obstrucción
	• El receptor de infrarrojos recibe la luz directa del sol o una iluminación ambiental muy fuerte	• Ponga el equipo lejos de la luz directa del sol y reduzca la cantidad de iluminación ambiental
<b>EL LED DE ALIMENTACIÓN / PROTECCIÓN SE PONE EN ROJO DURANTE EL FUNCIONAMIENTO</b>	• El amplificador se ha recalentado	• Apague el amplificador y asegúrese de que no estén obstruidas las ranuras de ventilación situadas en la parte superior e inferior del amplificador. Después de enfriado el amplificador, vuelva a encenderlo.



**ENTRADAS DE NIVEL DE LÍNEA (DISCO, CD, VIDEO, AUXILIAR, SINTONIZADOR, GRABADORA DE CINTA)  
MEDIDAS EN LAS SALIDAS DE ALTAVOCES**

Impedancia de entrada (R y C)	50 kΩ + 100 pF
Sensibilidad de entrada (potencia nominal de referencia)	200 mV
Señal de entrada máxima	7 V

**SALIDAS DE NIVEL DE LÍNEA**

Impedancia de salida	Grabadora de Cinta	Fuente Z + 600Ω
----------------------	--------------------	-----------------

**CONTROLES DE TONO**

Agudos		± 5 dB a 10 kHz
Graves		± 8 dB a 100 Hz
Potencia de salida continua en 8 Ω <sup>2</sup>		40Ω (16 dBW)
Distorsión nominal (THD 20 Hz – 20 kHz)		0.02%
Potencia de recorte (potencia máxima continua por canal 4 Ω y 8 Ω)	40 W	
Tolerancia dinámica IHF	8Ω	45 W, +16,5 dB
	4Ω	60 W, + 17,8 dB
Potencia dinámica IHF (potencia máxima a corto plazo por canal)	8Ω	90 W (19,5 dBW)
	4Ω	120 W (20,8 dBW)
Factor de amortiguamiento (ref. 8 Ω, 1 kHz)		>200
Ganancia de tensión		39 dB
Relación de señal / ruido, Audio ponderado <sup>1</sup>	ref. 1 W	95 dB
THD + Ruido <sup>3</sup>		<0.02%
Distorsión SMPTE IM <sup>4</sup>		<0.02%
Distorsión IHF IM <sup>5</sup>		<0.01%
Impedancia de salida de auriculares		68Ω

**ESPECIFICACIONES FÍSICAS**

Dimensiones (ancho x alto x profundo) <sup>6</sup>	Dimensiones netas	435 x 70 x 242 mm
	Dimensiones de expedición	435 x 80 x 292 mm
Peso neto		5.25 kg
Peso de expedición		6.5 kg

- 1 Desde la entrada de CD a la salida de altavoces, ajuste del volumen para entrada 500 mV y salida 8 Ω 1 W
- 2 Potencia mínima por cada canal, 20 Hz – 20 kHz, ambos canales excitados con no más de la distorsión nominal
- 3 Distorsión armónica total, 20 Hz – 20 kHz desde 250 mW hasta salida nominal
- 4 Distorsión de intermodulación, 60 Hz – 7 kHz, 4:1, desde 250 mW hasta salida nominal
- 5 Distorsión CCIF IM, salida nominal 19 + 20 kHz
- 6 Las dimensiones brutas incluyen las patas, el botón de volumen y los terminales de altavoces salientes.

Las especificaciones quedan sujetas a cambio sin aviso previo. Para obtener documentos y características actualizadas, entre en [www.nadelectronics.com](http://www.nadelectronics.com) para acceder a la información más reciente sobre su C315BEE.

## ISTRUZIONI IMPORTANTI PER LA SICUREZZA

- 1 Leggere le istruzioni** - Occorre leggere tutte le istruzioni sulla sicurezza ed il funzionamento prima di mettere in funzione il prodotto.
- 2 Conservare le istruzioni** - Occorre conservare le istruzioni sulla sicurezza ed il funzionamento come riferimento futuro.
- 3 Avvertenze di attenzione** - Occorre rispettare tutte le avvertenze sul prodotto e quelle contenute nelle istruzioni di funzionamento.
- 4 Seguire le istruzioni** - Occorre seguire tutte le istruzioni di funzionamento ed uso.
- 5 Pulizia** - Scollegare l'apparecchiatura dalla presa di corrente prima di procedere alla sua pulizia. Non utilizzare detergenti liquidi o spray. Utilizzare un panno umido per la pulizia dell'unità.
- 6 Accessori** - Non usare mai un accessorio che non sia stato raccomandato dal Costruttore, poiché si corre il rischio di gravi pericoli.
- 7 Acqua ed umidità** - Non usare l'apparecchiatura nelle vicinanze di acqua, ad esempio vicino alla vasca da bagno, al lavandino, all'acquaiuto, alla vasca della lavanderia o vicino ad una piscina o simili.
- 8 Accessori** - Non collocare questo prodotto su un carrello instabile, un treppiede, una staffa o un tavolo. Il prodotto potrebbe cadere, provocando gravi lesioni a bambini ed adulti, nonché danni gravi al prodotto stesso. Usare solo con un carrello, un treppiede, una staffa oppure un tavolino del tipo consigliato dal Costruttore o venduto insieme all'apparecchiatura. Qualsiasi elemento di montaggio o supporto del prodotto deve rispettare le istruzioni del Costruttore, con accessori raccomandati da quest'ultimo.
-  Occorre spostare con la massima cura l'insieme del prodotto e del carrello. Arresti repentini, forza eccessiva e pavimento irregolare possono causare il ribaltamento dell'apparecchiatura e del carrello.
- 10 Ventilazione** - Nel cabinet vi sono delle scanalature e delle aperture per la ventilazione e per garantire il funzionamento affidabile del prodotto e proteggerlo dal surriscaldamento e tali aperture non devono essere ostruite o coperte. Le aperture non devono mai essere ostruite collocando l'apparecchiatura su un letto, poltrone, tappeti o altro. Questa apparecchiatura non va collocata in un'unità chiusa, quale ad esempio una libreria o scaffali, a meno che non si assicurino debita ventilazione, rispettando alla lettera tutte le istruzioni fornite dal costruttore.
- 11 Fonti di alimentazione** - Questa apparecchiatura va fatta funzionare usando solo la fonte di alimentazione indicata sull'etichetta. Se non si conosce l'esatto tipo di corrente disponibile, interpellare il rivenditore del prodotto o la società fornitrice dell'energia elettrica.  
Il metodo primario per isolare l'amplificatore dall'alimentazione centrale è di staccare la presa di rete. Assicurarsi che la presa di rete sia sempre accessibile. Disinserire il cavo di alimentazione CA dalla presa CA se l'unità non sarà usata per vari mesi o anche di più.
- 12 Messa a terra o polarizzazione** - Questo prodotto potrebbe essere dotato di presa CA polarizzata (ovvero una presa con una lamella di contatto più grande dell'altra). Essa può essere introdotta nella presa di corrente solo in un senso. Si tratta di una caratteristica di sicurezza. Se non si riesce ad inserire completamente la presa, provare a capovolgerla. Se l'attacco non è corretto, contattare un elettricista per provvedere a sostituire l'uscita obsoleta. Non manomettere la funzione di sicurezza della spina.
- 13 Protezione del cavo di alimentazione** - I cavi vanno disposti in modo che non possano venire calpestati od intrappolati da oggetti posti sopra oppure contro questi cavi; prestare particolare attenzione ai cavi delle prese, portacavi accessori e loro uscita dall'apparecchiatura.
- 14 Messa a terra dell'antenna esterna** - Se al prodotto è connessa un'antenna esterna o un sistema cavo, assicurarsi che l'antenna o il sistema cavo siano messi a terra in modo da fornire una certa protezione contro i picchi di tensione e le cariche elettrostatiche accumulate. L'articolo 810 del Codice elettrico nazionale (National Electrical Code), ANSI/NFPA 70, fornisce le informazioni sulla corretta messa a terra del supporto antenna e della struttura di sostegno, sulla messa a terra del capocorda ad un'unità di scarico dell'antenna, sulle dimensioni dei conduttori della messa a terra, sull'ubicazione dell'unità di scarico dell'antenna, sulla connessione agli elettrodi della messa a terra e sui requisiti per l'elettrodo della messa a terra.

### NOTA PER L'INSTALLATORE DELL'IMPIANTO CATV

Questa nota viene fornita allo scopo di richiamare l'attenzione dell'installatore dell'impianto CATV sulla Sezione 820-40 del NEC che fornisce le linee guida per la corretta messa a terra ed in particolare specifica che la terra del cavo dovrà essere collegata all'impianto di messa a terra dell'edificio, il più vicino possibile per quanto consentito al punto di entrata del cavo.

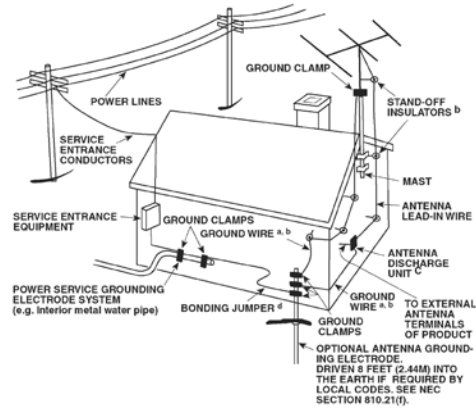

- 15 Lampi** - Per una protezione aggiuntiva di questo prodotto durante un temporale con lampi, o quando lo si lascia incustodito ed inutilizzato per un lungo periodo di tempo, scollegarlo dalla presa a muro e staccare l'antenna o l'impianto cavo. In questo modo si evita il rischio di guastare l'apparecchiatura in caso di lampi e sovratensione.
- 16 Linee di alimentazione** - Non si deve collocare un impianto di antenna esterna nei pressi di linee di alimentazione sospese o altri circuiti della luce elettrica o di alimentazione, o dove possa cadere dentro tali linee o circuiti di alimentazione. Quando si installa un impianto di antenna esterna, occorre prestare estrema attenzione a non toccare tali linee o circuiti di alimentazione dato che il contatto con questi ultimi potrebbe essere fatale.
- 17 Sovraccarico** - Non sovraccaricare le uscite a muro, i cavi di prolunga o i portacavi accessori, poiché si corre il rischio di incendio o scosse elettriche.
- 18 Ingresso di oggetti e liquidi** - Non infilare mai alcun oggetto attraverso le aperture dell'apparecchiatura, poiché si corre il rischio di contattare punti sotto tensione pericolosa oppure cortocircuitare sottogruppi e causare incendi o scosse elettriche. Non rovesciare mai alcun liquido sul prodotto.

**ATTENZIONE: L'APPARECCHIO NON DOVRÀ ESSERE ESPOSTO A GOCCIOLAMENTI O SPRUZZI E NON VI SI DOVRÀ COLLOCARE SOPRA ALCUN OGGETTO CONTENENTE LIQUIDI. AL PARI DI QUALSIASI ALTRO PRODOTTO ELETTRONICO, PRESTARE ATTENZIONE E NON VERSARE LIQUIDI IN ALCUNA PARTE DELL'IMPIANTO. IN CASO CONTRARIO, NE POTREBBERO DERIVARE DANNI E/O PERICOLO DI INCENDIO.**

- 19 Danni che richiedono assistenza** - Scollegare questo prodotto dalla presa a muro ed affidarla a personale esperto nei casi indicati qui sotto:
- 20 Parti di ricambio** - Quando occorrono parti di ricambio, assicurarsi che il tecnico utilizzi soltanto quei componenti prescritti dal costruttore o che vantano le medesime caratteristiche del complessivo originale. Sostituzioni non autorizzate possono provocare incendi, scosse elettriche o altri pericoli.
- 21 Verifica di sicurezza** - Al termine di ogni intervento di assistenza o riparazione del prodotto, chiedere al tecnico di effettuare tutte le verifiche di sicurezza previste, per stabilire effettivamente che il prodotto funzioni come prescritto.
- 22 Montaggio a parete o sul soffitto** - Il prodotto deve essere montato a parete o sul soffitto soltanto seguendo le istruzioni del costruttore.

## AVVERTENZA



PER EVITARE INCENDI O PERICOLI DI SCOSSE, FARE ATTENZIONE AFFINCHÉ L'APPARECCHIATURA NON POSSA MAI ESSERE CONTAMINATA DA PIOGGIA OD UMIDITÀ. IL LAMPO CON IL SIMBOLO DELLA FRECCIA RACCHIUSO ENTRO UN TRIANGOLO EQUILATERO HA LO SCOPO DI ATTIRARE L'ATTENZIONE DELL'UTENTE SULLA PRESENZA DI "TENSIONI PERICOLOSE" NON ISOLATE ALL'INTERNO DELLA CUSTODIA DEL PRODOTTO CHE POTREBBERO AVERE UNA GRANDEZZA SUFFICIENTE A COSTITUIRE UN RISCHIO DI SCOSSA ELETTRICA PER LE PERSONE.



IL PUNTO ESCLAMATIVO RACCHIUSO IN UN TRIANGOLO EQUILATERO HA LO SCOPO DI AVVISARE L'UTENTE CHE LA LETTERATURA DI ACCOMPAGNAMENTO CONTIENE IMPORTANTI ISTRUZIONI RELATIVE AL FUNZIONAMENTO ED ALLA MANUTENZIONE DELL'APPARECCHIATURA



## ATTENZIONE

Modifiche o cambiamenti dell'apparecchiatura non approvati dalla NAD Electronics possono rendere nulla l'autorizzazione all'uso.

## PRECAUZIONI RIGUARDANTI LA COLLOCAZIONE

Per garantire la ventilazione corretta, assicurarsi di lasciare dello spazio attorno all'unità (dalle dimensioni esterne più grandi incluso le protezioni) che sia uguale o superiore a quanto illustrato di seguito.

Pannelli sinistro e destro: 10 cm

Pannello posteriore: 10 cm

Pannello superiore: 50 cm

## INFORMAZIONI IMPORTANTI PER I CLIENTI DEL REGNO UNITO



**NON** isolare la spina della rete elettrica da questa apparecchiatura.

Se la spina montata non è adatta ai punti di alimentazione della casa o il cavo è troppo corto per raggiungere un punto di alimentazione, procurarsi il cavo di prolunga idoneo o consultare il rivenditore. Se, nonostante tutto, si scollega la spina della rete elettrica, TOGLIERE IL FUSIBILE e buttare via la SPINA immediatamente, per evitare possibili rischi di scossa elettrica derivanti da una connessione accidentale all'alimentazione della rete elettrica. Se questo prodotto non è dotato di una spina della rete elettrica, o se occorre montarne una, seguire le istruzioni fornite di seguito:

### IMPORTANTE

NON realizzare connessioni al morsetto più grande contrassegnato dalla lettera 'E' o dal simbolo della terra di sicurezza o di colore VERDE o VERDE E GIALLO.

I colori dei fili del cavo della rete elettrica su questo prodotto rispettano il seguente codice:

Dato che tali colori potrebbero non coincidere con i contrassegni colorati che identificano i morsetti sulla propria spina, procedere come segue:

Il filo BLU deve essere collegato al morsetto contrassegnato con la lettera 'N' o di colore NERO.

Il filo MARRONE deve essere collegato al morsetto contrassegnato con la lettera 'L' o di colore ROSSO.

Quando si sostituisce il fusibile, occorre usare esclusivamente un tipo di fusibile della corretta potenza nominale ed approvato ed accertarsi di rimontare il coperchio del fusibile.

### IN CASO DI DUBBIO, CONSULTARE UN ELETTRICISTA ESPERTO.

Questo prodotto è stato fabbricato in modo da rispettare i requisiti sulle radiointerferenze della DIRETTIVA CEE 89/68/CEE e 2006/95/CEE.

## NOTE SULLA PROTEZIONE AMBIENTALE



Al termine della sua vita utile, questo prodotto non deve essere smaltito nei rifiuti domestici normali, bensì restituito ad un punto di raccolta per il riciclaggio di apparecchiature elettriche ed elettroniche. Il simbolo che si trova sul prodotto, sul manuale utente e sulla confezione, sottolinea ciò.

I materiali possono essere riutilizzati secondo i loro contrassegni. Attraverso il riutilizzo, il riciclo di materie prime o altre forme di riciclaggio di vecchi prodotti, si fornisce un contributo importante alla protezione del nostro ambiente. Il proprio ufficio amministrativo locale può consigliare circa il punto di smaltimento dei rifiuti.

Modello n. : \_\_\_\_\_

N. di serie: \_\_\_\_\_

# PREPARAZIONE

## COMANDI DEL PANNELLO ANTERIORE (FIGURA 1)

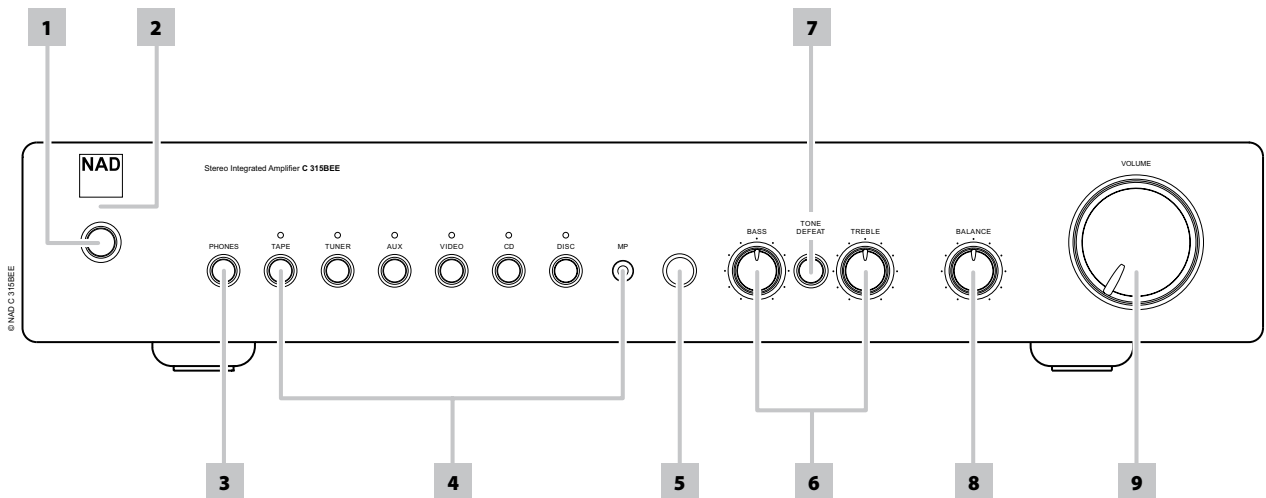

## CONNESSIONI DEL PANNELLO POSTERIORE (FIGURA 2)

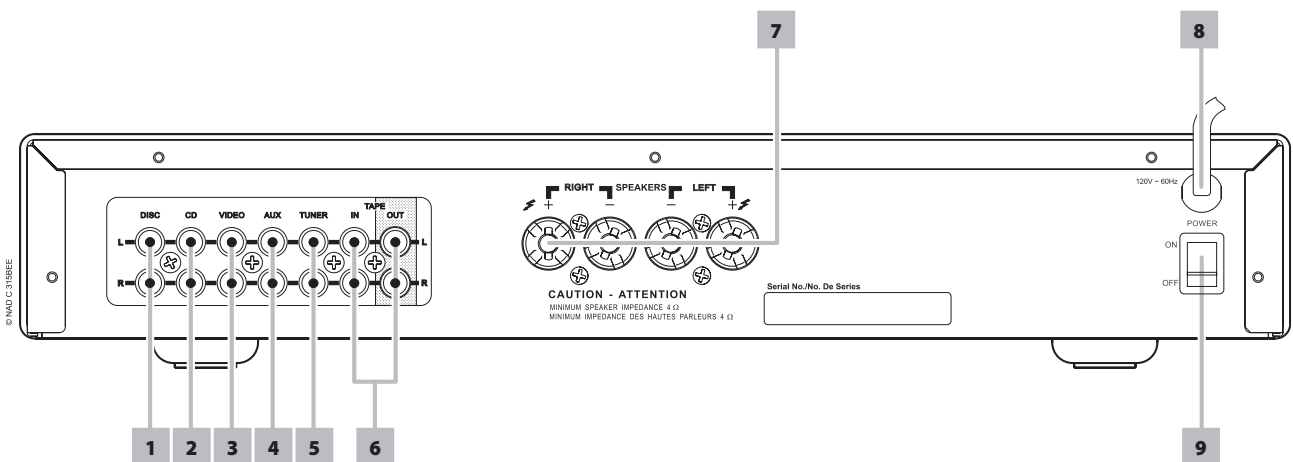

## FILI SCOPERTI E CONNETTORI A PIEDINI (FIGURA 3)

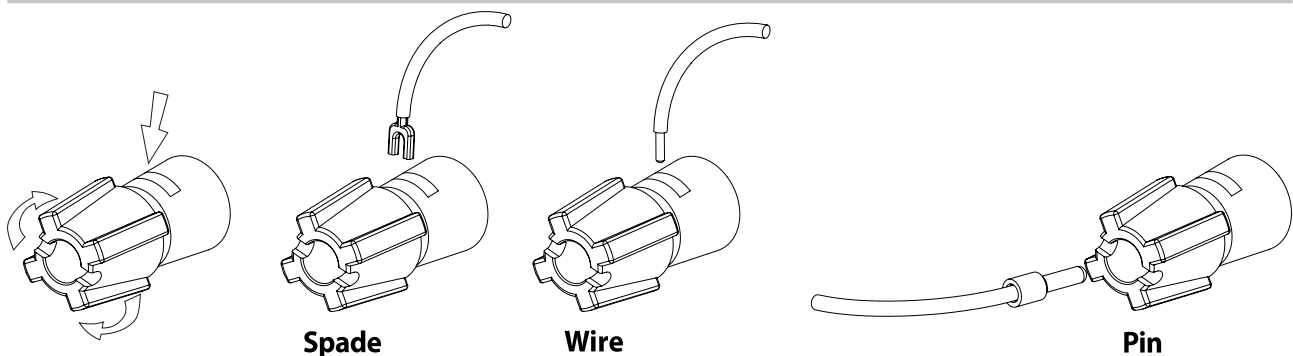

### ATTENZIONE

i morsetti contrassegnati da questo simbolo sono pericolosi e sotto tensione. Il cablaggio esterno collegato a tali morsetti deve essere installato da una persona qualificata oppure occorre usare connettori o cavi già predisposti.

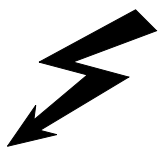

NAD è un marchio di fabbrica di NAD Electronics International, una divisione di Lenbrook Industries Limited  
Copyright 2007, NAD Electronics International, una divisione di Lenbrook Industries Limited

**NOTE RELATIVE ALL'INSTALLAZIONE**

Il NAD C315BEE va collocato su una superficie piana e non cedevole. Evitare di collocare l'unità in posizioni assolate oppure vicino a fonti di calore o umidità. Assicurarsi che vi sia ventilazione sufficiente. Non collocare l'unità su una superficie soffice, tipo un tappeto. Non collocare l'unità in aree chiuse, ad esempio dentro librerie o scaffali che possono impedire il passaggio di aria attraverso le griglie di ventilazione. Prima di perfezionare qualsiasi collegamento, assicurarsi che l'unità sia spenta.

Le prese RCA sul NAD C315BEE sono contraddistinte da codice colori per maggior comodità. Rosso e bianco indicano rispettivamente l'audio Destro e Sinistro.

Per garantire prestazioni ottimali e la massima affidabilità delle connessioni, usare sempre ed esclusivamente cavi e prese di alta qualità. Assicurarsi che i cavi e le prese non siano danneggiati in alcun modo e che tutte le prese siano ben calzate.

Per assicurare prestazioni perfette, usare sempre cavi di marca per i diffusori, di spessore calibratura 16 (1,5 mm) o maggiore. Se non si intende usare l'unità per un certo periodo di tempo, scollegare la spina dalla presa CA.

Nel caso in cui dell'acqua dovesse penetrare nel NAD C315BEE, spegnere l'alimentazione elettrica e scollegare la spina dalla presa della C.A. Prima di tentare di accendere l'unità, farla controllare da un tecnico specializzato.

**NON TOGLIERE IL COPERCHIO, DAL MOMENTO CHE AL SUO INTERNO NON VI SONO COMPONENTI RIPARABILI DALL'UTENTE.**

Pulire l'unità usando un panno soffice ed asciutto. Se necessario, inumidire leggermente il panno con un po' di acqua e sapone. Non usare soluzioni a base di benzolo o altri prodotti volatili.

**AVVIAMENTO RAPIDO**

- 1 Collegare i diffusori ai morsetti "Speaker" posteriori e le sorgenti alle prese posteriori di input prescritte.
- 2 Allacciare il cavo di alimentazione CA.
- 3 Commutare su ON il pulsante POWER sul pannello posteriore per mettere il C315BEE in standby.
- 4 Premere il pulsante Standby del pannello anteriore per accendere il NAD C315BEE.
- 5 Premere il selettore di entrata richiesto.

**COMANDI DEL PANNELLO ANTERIORE (FIGURA 1)**

- 1 **Pulsante Standby:** il pulsante Standby accende e mette in standby il C315BEE. Questo pulsante funziona soltanto quando il LED di alimentazione/standby/protezione è di colore ambra a segnalare lo stato di standby, o verde a segnalare quello di accensione.
- 2 **LED Power/Standby/Protection (Alimentazione/Standby/Protezione) :** All'accensione, il LED si accenderà con luce di colore rosso per pochi secondi prima che si disattivi il circuito di protezione. Il LED si accenderà quindi con luce di colore verde, a segnalare il funzionamento normale. Nei casi di grave uso eccessivo dell'amplificatore, tipo un surriscaldamento, impedenza dei diffusori eccessivamente bassa, cortocircuito, ecc. l'amplificatore innesterà il suo circuito di Protezione, segnalato dal LED che passa dal colore verde al rosso ed il suono silenziato. In un simile caso, spegnere l'amplificatore mediante il pulsante POWER del pannello posteriore, attendere che si raffreddi e/o verificare le connessioni dei diffusori, assicurandosi che l'impedenza complessiva dei diffusori non scenda oltre i 4 ohm. Una volta eliminata la causa dell'innesto della circuiteria di protezione, commutare su ON il pulsante POWER posteriore ed il pulsante Standby per riprendere il funzionamento normale.

- 3 **Presca cuffie :** Viene fornita una presa jack stereo da un quarto di pollice per l'ascolto in cuffia: questa presa è perfetta per tutte le cuffie convenzionali, qualunque sia la loro impedenza. Inserendo un jack per cuffia in questa presa si escludono automaticamente i diffusori. I comandi volume, tonalità ed equilibrio acustico funzionano per l'ascolto in cuffia. Utilizzare un adattatore idoneo per collegare la cuffia con tipi differenti di prese, ad esempio spine a jack 'personal stereo' da 3,5 mm.

**NOTE SULLA SICUREZZA**

- *Assicurarsi che il comando del volume sia abbassato al minimo (girandolo completamente in senso antiorario) prima di collegare o scollegare la cuffia. L'ascolto ad alto volume può danneggiare l'udito.*
  - *Un'eccessiva pressione sonora dai diffusori o dalle cuffie può provocare la perdita dell'udito.*
- 4 **Selettori di entrata :** Questi pulsanti selezionano l'entrata attiva al NAD C315BEE e il segnale trasmesso ai diffusori ed alle uscite del nastro Tape. I pulsanti sul telecomando rappresentano il doppiopione di questi pulsanti. I LED verdi sopra ciascun pulsante indicano quale entrata sia stata selezionata.
    - TAPE** Seleziona l'uscita da un registratore quando si riproducono registrazioni su nastro effettuate tramite le prese Tape.
    - TUNER** Sceglie il sintonizzatore (o altra sorgente di livello) collegato alle prese Tuner quale entrata attiva. Il telecomando è dotato di pulsanti separati per AM ed FM; premendo uno di questi si seleziona l'entrata per il sintonizzatore del C315BEE.
    - AUX** Seleziona un'altra sorgente di livello collegata alle prese del disco AUX quale entrata attiva.
    - VIDEO** Seleziona il VCR (o ricevitore stereo TV/Satellite/Cavo) connesso alle prese VIDEO quale entrata attiva.
    - CD** Seleziona il CD (o altra sorgente di livello di linea) collegato alle prese del CD quale entrata attiva.
    - DISC/MP (Media Player)** Seleziona un'altra sorgente di livello di linea collegata alle prese del disco DISC quale entrata attiva. Quando si inserisce una spina stereo da 3,5 mm. nella presa MP, la spia sopra la presa si accende e la sorgente di livello di linea DISC si scollega. Si consiglia di silenziare il volume o l'interruttore su un'entrata diversa prima da collegare/scollegare il cavo Media Player esterno.

- 5 **Ricevitore comando del telecomando ad infrarossi :** Il sensore ad infrarossi, posto dietro questa finestrella circolare, riceve i comandi provenienti dal telecomando. Il percorso rettilineo tra il telecomando e questa finestrella non deve essere ostruito; in caso contrario, il telecomando non sempre funziona come prescritto.

**NOTE**

*La luce diretta o un'illuminazione molto forte possono pregiudicare la portata operativa e l'angolo attivo del telecomando. Il telecomando fornito con il C315BEE è del tipo universale NAD, realizzato specificatamente in modo che funzioni perfettamente con moltissimi modelli NAD.*

- 6 **Comandi dei toni :** Il NAD C315BEE è dotato di comandi di regolazione per i bassi e gli alti BASS e TREBLE per impostare l'equilibrio acustico del sistema. La posizione "ore dodici" conferma la condizione detta 'piatta' senza amplificazione o interruzione: la posizione è indicata da un dente di arresto. Girare il comando in senso orario per aumentare l'intensità dei Bassi o degli Alti. Girare il comando in senso antiorario per diminuire l'intensità dei Bassi o degli Alti. I comandi per i toni non hanno alcun effetto sulle registrazioni realizzate usando le uscite Tape, ma hanno effetto invece sul segnale diretto ai diffusori.

ITALIANO

**7 Annullamento tono :** L'interruttore "TONE DEFEAT" bypassa la sezione dei comandi della tonalità del NAD C315BEE. Se i comandi della tonalità non vengono impiegati di solito, e lasciati pertanto nella posizione "ore 12", si suggerisce allora di cancellare completamente la sezione "Tone Control" impiegando questo interruttore. Nella posizione "out", i circuiti Tone Control sono attivi; premendo l'interruttore TONE DEFEAT si bypassa la sezione Tone Control.

**8 Bilanciamento :** Il comando BALANCE regola i livelli relativi dei diffusori sinistro e destro. La posizione "ore dodici" fornisce pari livelli ai canali di sinistra e di destra. Questa posizione è indicata da un incavo. Ruotando il comando in senso orario si sposta il bilanciamento acustico verso destra. Ruotando il comando in senso antiorario si sposta il bilanciamento acustico verso sinistra. Il comando BALANCE non ha alcun effetto sulle registrazioni realizzate usando le uscite Tape, ma hanno effetto invece sul segnale diretto ai diffusori.

**9 Volume :** Il comando VOLUME regola l'intensità sonora totale dei segnali alimentati ai diffusori. È motorizzato e può essere regolato dal telecomando. Il comando VOLUME non ha alcun effetto sulle registrazioni realizzate usando le uscite Tape, ma hanno effetto invece sul segnale diretto ai diffusori.

Premere il pulsante di silenziamento MUTE sul telecomando per eliminare provvisoriamente il suono ai diffusori ed alla cuffia. Il modo di silenziamento è indicato dal lampeggio del LED dell'entrata attiva. Premere nuovamente il pulsante MUTE per ripristinare il suono. Con il silenziamento non si pregiudica la registrazione in corso con gli output Tape, ma si pregiudica il segnale diretto ai diffusori.

### CONNESSIONI DEL PANNELLO POSTERIORE (FIGURA 2)

**1 Disc input :** Entrata per segnali di entrata livello supplementari, quali CD, riproduttore Mini Disc oppure segnale uscita per un amplificatore adattatore elevatore per un giradischi. Usare un doppio cavo RCA-RCA per collegare gli "Audio Outputs" sinistro e destro dell'unità ausiliaria a questa entrata.

#### NOTE

- *Quando si inserisce una spina stereo da 3,5 mm. nella presa MP del pannello anteriore, la spia sopra la presa si accende e la sorgente di livello di linea DISC si scollega.*
- *Si consiglia di silenziare il volume o l'interruttore su un'entrata diversa prima da collegare/scollegare il cavo Media Player esterno.*

**2 CD input :** Entrata per un CD o altra sorgente di segnale di livello. Usare un doppio cavo RCA-RCA per collegare le uscite di livello sinistra e destra "Audio Outputs" del CD player a questa entrata. Il NAD C315BEE accetta solo segnali analogici dal proprio CD player.

**3 Video input :** Entrata per il segnale audio proveniente da un VCR stereo (o ricevitore stereo TV/Satellite/Cavo) o altra sorgente audio di livello di linea. Usando doppi cavi RCA-RCA, collegare "Audio Out" sinistro e destro dell'unità a queste entrate. Nota: queste sono solo entrate audio.

**4 AUX input :** Entrata per segnali supplementari di entrata di livello, ad esempio un altro CD player. Usare un doppio cavo RCA-RCA per collegare gli "Audio Outputs" sinistro e destro dell'unità ausiliaria a questa entrata.

**5 Tuner input :** Entrata per un sintonizzatore o altra sorgente di segnale di livello. Usare un doppio cavo RCA-RCA per collegare gli "Audio Outputs" sinistro e destro del sintonizzatore a questa entrata.

**6 Tape In/Out :** Connessioni per registrazione ed ascolto analogici ad un registratore a nastro di qualsiasi tipo. Usando doppi cavi RCA-RCA, collegare 'Audio Output' sinistro e destro del registratore alle prese TAPE 2 IN per l'ascolto e controllo del nastro. Collegare l'entrata sinistro e destro 'Audio Input' del riproduttore per nastro alle prese TAPE OUT per la registrazione.

### COME EFFETTUARE UNA REGISTRAZIONE

Selezionando una qualsiasi sorgente, il relativo segnale viene portato direttamente anche ad eventuali registratori collegati alle USCITE TAPE per la registrazione.

**7 Speakers (Diffusori) :** Morsetti per diffusori con impedenza di 4 o più ohm. Collegare il diffusore destro ai morsetti contrassegnati con "R +" ed "R -", assicurandosi che "R +" sia collegato al morsetti "+" sul diffusore, con "R -" collegato al morsetto "-" del diffusore. Collegare i morsetti contrassegnati con "L +" ed "L -" in modo simile al diffusore sinistro. Usare sempre filo attorcigliato, tipo heavy duty (calibro 16; spessore 1,5 mm o superiore) per collegare i diffusori al NAD C315BEE. I morsetti per l'alta corrente possono essere impiegati quali morsetti a vite per quei cavi con prese o capocorda a forcina oppure a piedini, oppure infine per cavi con fili scoperti.

### FILI SCOPERTI E CONNETTORI A PIEDINI (FIGURA 3)

I fili scoperti e le prese a piedini vanno infilati nel foro nel gambo del morsetto. Svitare la boccia in plastica dei morsetti dei diffusori per scoprire il foro nel gambo della vite. Infilare il piedino o il cavo scoperto nel foro e fissare il cavo serrando la boccia del morsetto. Assicurarsi che il filo spelato dai cavi dei diffusori non possa fare contatto contro il pannello posteriore o altre prese. Assicurarsi che vi sia solo un centimetro di cavo o piedino scoperto, controllando inoltre che i cavi dei diffusori non abbiano trefoli allentati.

**8 Cavo di linea CA :** Collegare il cordone C.A. nella presa a muro in tensione. Assicurarsi che tutte le connessioni siano state perfezionate a regola d'arte prima di collegare l'unità alla rete.

**9 Interruttore POWER :** L'interruttore POWER fornisce l'alimentazione di rete CA principale per il C315BEE. Quando l'interruttore è acceso (ON), l'amplificatore C315BEE è in stato standby, così come segnalato dal LED di stato color ambra posto sopra l'interruttore di alimentazione sul pannello anteriore. Se non si intende utilizzare l'amplificatore per lunghi periodi, collocare l'interruttore POWER nella posizione OFF.

### TELECOMANDO AMP 1 (FIGURA 4)

Il telecomando serve per tutte le funzioni principali del NAD C315BEE: vanta inoltre comandi supplementari per azionare da remoto i riproduttori CD della NAD. Funziona fino ad una distanza massima di 5 metri. Per garantire la massima durata di funzionamento, si consigliano batterie alcaline. Nel vano batterie che si trova nella parte posteriore del telecomando (vedi Figura 4) occorre inserire una batteria CR2025. Consultare le sezioni precedenti del Manuale per una descrizione più completa di tutte le singole funzioni. Quando l'unità riceve un comando, l'indicatore di protezione/Standby lampeggia.

**1 POWER ON e OFF :** Il telecomando del NAD C315BEE ha un pulsante di accensione e spegnimento a parte. Ciò è molto utile per mantenere i componenti di un sistema sincronizzati reciprocamente: in questo modo, tutti i componenti passano in Standby quando si preme Off oppure passano al modo di funzionamento quando si preme On (invece che avere una situazione nella quale alcuni componenti si accendono quando l'amplificatore è nel modo di attesa). (Si fa notare che gli altri componenti devono potere rispondere correttamente ai comandi separati On ed Off). Premere il pulsante ON per far passare l'unità dal modo Stand-by al modo di funzionamento; la spia di Stand-by (Fig. 1; N. 2) passerà da ambra a rosso, poi a verde. Premere il pulsante OFF per portare l'unità nel modo Standby: La spia di Stand by si accenderà color ambra.

- 2 MUTE :** Premere il pulsante MUTE per interrompere provvisoriamente il suono ai diffusori e alla cuffia. Premere nuovamente MUTE per ripristinare il suono. Con il silenziamento non si pregiudica la registrazione in corso con l'uscita Tape, ma si pregiudica il segnale diretto ai diffusori.
- 3 MASTER VOLUME (Volume master) :** Premere i pulsanti MASTER VOLUME ▲ o ▼ rispettivamente per aumentare o diminuire il livello sonoro. Una volta raggiunto il livello desiderato, rilasciare il pulsante. La manopola per il comando motorizzato del volume sul pannello indica il livello impostato. I pulsanti del volume master non hanno alcun effetto sulle registrazioni realizzate usando le uscite Tape, ma hanno effetto invece sul segnale diretto ai diffusori.
- 4 ENTRATE :** I pulsanti dei selettori per l'entrata espletano le medesime funzioni di quelli con pari etichettatura sul pannello anteriore.
- 5 CD PLAYER CONTROL :** Comando CD player (da usare con il CD player NAD)  
 ■ inserisce la Pausa  
 ■ inserisce lo STOP  
 ▶ inserisce la riproduzione  
 ◀◀ inserisce la scansione inversa  
 ▶▶ inserisce la scansione in avanti  
 ▲ inserisce il portaCD aperto/chiuso; premere una volta per aprire il portaCD poi ancora una volta per chiudere il portaCD ed avviare la riproduzione.

TELECOMANDO AMP 1 (FIGURA 4)

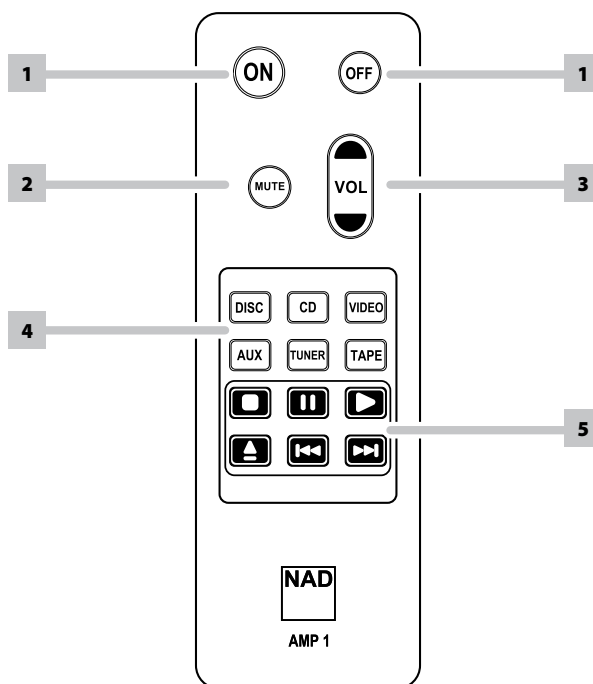

NOTE

- Il telecomando fornito con il C315BEE è del tipo universale NAD, realizzato specificatamente in modo che funzioni perfettamente con moltissimi modelli NAD.
- La luce diretta o un'illuminazione molto forte possono pregiudicare la portata operativa e l'angolo attivo del telecomando.

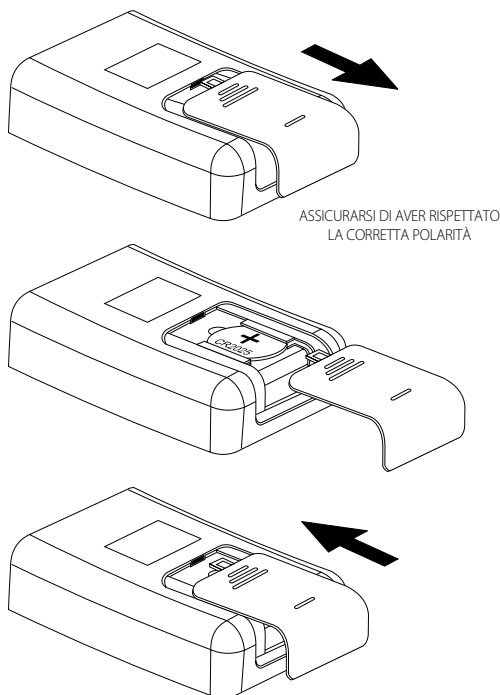

ATTENZIONE

Non esporre la batteria o il telecomando ad eccessivo calore, fuoco o simili.

## RISOLUZIONE DEI PROBLEMI

PROBLEMA	CAUSA	SOLUZIONE
<b>ASSENZA DI SUONO</b>	• Cavo alimentazione CA scollegato, o assenza di tensione	• Controllare che il cavo CA sia collegato e che l'apparecchiatura sia in tensione
	• Mute inserito	• Spegnerne il Mute
	• Cuffia inserita	• Disinserire le cuffie.
<b>NON SI HA SUONO DA UN CANALE</b>	• Comando Balance non centrato	• Centrare il comando Balance
	• Diffusore non collegato come prescritto oppure danneggiato.	• Controllare le connessioni e i diffusori
	• Cavo entrata scollegato o danneggiato	• Controllare i cavi e le connessioni
<b>IMMAGINE BASSI/STEREO DIFFUSA DEBOLE</b>	• Diffusori collegati fuori fase	• Controllare le connessioni a tutti i diffusori dell'impianto
<b>MANCATO FUNZIONAMENTO DEL TELECOMANDO</b>	• Batteria scarica o non inserita come prescritto	• Verificare o sostituire la batteria
	• Finestrelle trasmettitore o ricevitore ad infrarossi IR ostruit	• Eliminare l'ostruzione
	• Ricevitore infrarossi IR direttamente esposto ai raggi solari oppure luce ambiente molto forte	• Collocare l'unità lontano dal sole; ridurre l'intensità luminosa dell'ambiente
<b>LED POWER/PROTECTION DI COLORE ROSSO DURANTE IL FUNZIONAMENTO</b>	• Amplificatore surriscaldato	• Spegnerne l'amplificatore, assicurarsi che le sfinestrature di ventilazione sopra e sotto l'amplificatore non siano ostruite. Dopo che l'amplificatore si è raffreddato, riaccenderlo.



**ENTRATE DI LIVELLO DI LINEA (DISC, CD, VIDEO, AUX, TUNER, TAPE) MISURATE ALL'USCITA DEI DIFFUSORI**

Impedenza di entrata (R e C)	50k $\Omega$ + 100pF
Sensibilità di entrata (rif. alimentazione nominale)	200mV
Segnale di entrata massimo	7V

**USCITE DI LIVELLO DI LINEA**

Impedenza di uscita	Nastro	Sorgente Z + 600 $\Omega$
---------------------	--------	---------------------------

**CONTROLLI DEL TONO**

Acuti		$\pm$ 5dB a 10kHz
Bassi		$\pm$ 8dB a 100Hz
Alimentazione di uscita continua in 8 $\Omega$ <sup>2</sup>		40 $\Omega$ (16dBW)
Distorsione nominale (THD 20Hz - 20kHz)		0.02%
Alimentazione di clipping (alimentazione continua massima per canale 4 $\Omega$ ed 8 $\Omega$ )		40W
Altezza libera di passaggio dinamica IHF	8 $\Omega$	45W, +16,5dB
	4 $\Omega$	60W, +17,8dB
Alimentazione dinamica IHF (alimentazione a breve termine massima per canale)	8 $\Omega$	90W (19,5dBW)
	4 $\Omega$	120W (20,8dBW)
Fattore di attenuazione (rif. 8 $\Omega$ , 1kHz)		>200
Guadagno di tensione		39dB
Rapporto segnale/rumorosità A-caricato,	ref. 1W	95dB
THD + Rumorosità <sup>3</sup>		<0,02%
SMPTE IM <sup>4</sup>		<0,02%
IHF IM <sup>5</sup>		<0,01%
Impedenza di uscita cuffie		68 $\Omega$

**SPECIFICHE FISICHE**

Dimensioni (L x A x P) <sup>6</sup>	Rete	435 x 70 x 242mm
	Lordo	435 x 80 x 292mm
Peso netto		5.25kg
Peso di spedizione		6.5kg

- 1 Dall'entrata CD all'uscita dei diffusori, impostazione del volume per 500mV in, 8  $\Omega$  1W out
- 2 Potenza minima per canale, 20Hz - 20kHz, entrambi i canali condotti con non più della distorsione nominale.
- 3 Distorsione armonica totale, 20Hz - 20kHz da 250mW all'uscita nominale
- 4 Distorsione intermodulare, 60Hz - 7kHz, 4:1, da 250mW all'uscita nominale
- 5 Distorsione CCIF IM, 19 + 20kHz uscita nominale
- 6 Le dimensioni lorde includono i piedini, la manopola del volume ed i morsetti dei diffusori estesi.

Dati tecnici soggetti a modifiche senza avviso. Per la documentazione aggiornata e le caratteristiche, consultare la pagina web [www.nadelectronics.com](http://www.nadelectronics.com) per le più recenti informazioni sul C315BEE.

- 1 Прочтите руководство** - Перед началом эксплуатации аппарата следует ознакомиться со всеми указаниями по безопасности и эксплуатации данного руководства.
- 2 Сохраните руководство** - Сохраните руководство для последующих обращений.
- 3 Обращайте внимание на предупредительные символы** - Не игнорируйте предупредительные символы на аппарате и в руководстве по эксплуатации.
- 4 Соблюдайте указания руководства** - Соблюдайте все указания по эксплуатации и использованию.
- 5 Чистка** - Перед чисткой выключите аппарат из розетки. Не используйте жидкие очистители и аэрозоли. Чистку следует производить с помощью влажной тряпки.
- 6 Дополнительные устройства** - Не используйте дополнительные устройства, не рекомендованные производителем, так как они могут стать источником риска.
- 7 Вода и влага** - Не используйте аппарат около воды, например, около ванны, раковины, кухонной мойки, во влажном подвале или около бассейна и т.п.
- 8 Принадлежности** - Не размещайте аппарат на штативах, кронштейнах или столах, штативах, кронштейнах или столах. аппарат может упасть, что может привести к нанесению серьезной травмы ребенку или взрослому и повреждению аппарата. Используйте аппарат только с тележками, стендами, штативами, кронштейнами или столами, которые рекомендованы производителем или продавались вместе с аппаратом. При монтаже аппарата необходимо следовать указаниям производителя и использовать рекомендованные им крепежные элементы.
- 9**  Аппарат, размещенный на тележке, нужно перемещать с аккуратностью. Быстрые остановки, чрезмерные усилия и неровности поверхности могут привести к опрокидыванию.
- 10 Вентиляция** - Для вентиляции и обеспечения надежной работы аппарата, а также для защиты от перегрева в корпусе аппарата предусмотрены прорези и отверстия, которые не следует закрывать. Отверстия не должны закрываться при размещении аппарата на кровати, диване, ковре или аналогичной поверхности. Размещение аппарата во встроенной мебели, например, в шкафах или стойках допускается только при условии обеспечения надлежащей вентиляции и соблюдения указаний производителя.
- 11 Источники питания** - Аппарат должен питаться только от типа источника, указанного на маркировке. Если Вы не уверены в типе тока, подведенного к Вашему дому, проконсультируйтесь у Вашего дилера или местного поставщика электроэнергии. Основным способом отключения аппарата от сети питания является выключение вилки из розетки. Убедитесь в наличии постоянного доступа к вилке шнура питания. Всегда выключайте шнур питания из сети переменного тока, если предполагается перерыв в эксплуатации аппарата более чем на 7 месяцев.
- 12 Заземление и поляризация** - Данный аппарат может быть оснащен шнуром питания с поляризационной вилкой, где один контакт шире другого, из соображений безопасности. Такая вилка вставляется в розетку только одним способом. Если у Вас не получается полностью вставить вилку в розетку, попробуйте перевернуть вилку. Если это не поможет, вызовите электрика для замены старой розетки. Не отказывайтесь от безопасности, предлагаемой поляризационной вилкой.
- 13 Защита шнура питания** - Шнур питания должен протягиваться в местах, где возможность хождения по нему или протыкания предметами, поставленными на него сведена к минимуму. При этом особое внимание следует уделять участкам у вилки, розетки и у выхода из аппарата.
- 14 Заземление внешней антенны** - При подключении к аппарату внешней антенны или кабельной системы убедитесь в том, что антенна или кабельная система заземлены для обеспечения защиты от бросков напряжения и накопленного электростатического заряда. Раздел 810 Национального электротехнического кодекса США (National Electrical Code, ANSI/NFPA 70) содержит информацию, касающуюся надлежащего заземления мачт и поддерживающих конструкций, заземления антенного ввода разрядного устройства, размеров заземляющих проводников, размещения антенного разрядного устройства, подключения заземляющих электродов, и требования, предъявляемые к заземляющему электроду.

## ПРИМЕЧАНИЕ ДЛЯ МОНТАЖНИКА СИСТЕМЫ КАБЕЛЬНОГО ТЕЛЕВИДЕНИЯ

Данная памятка призвана обратить внимание монтажника системы кабельного телевидения на разделы 820-40 Национального электротехнического кодекса США, в которых содержится руководство по надлежащему заземлению, и, в частности, оговорено, что кабель заземления должен быть подключен к домашней заземляющей системе как можно ближе к точке входа кабеля.

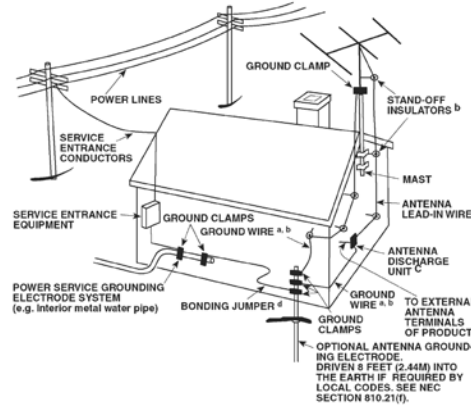

- 15 Защита от удара молнии** - Для обеспечения дополнительной защиты аппарата во время грозы или при длительных перерывах в эксплуатации и использовании аппарата выключайте аппарат из розетки и отключайте антенну или кабельную систему. Это предотвратит повреждение аппарата в случае удара молнии и бросков напряжения в сети.
- 16 Линии электропередач** - Наружная антенна не должна располагаться вблизи линий электропередач и прочих электроосветительных и силовых сетей, а также в других местах, где она может упасть на такие линии или сети. Монтаж наружной антенны следует производить очень осторожно, не касаясь таких силовых линий или сетей, т.к. такой контакт может привести к летальному исходу.
- 17 Перегрузка** - Не перегружайте сетевые розетки, удлинители, т.к. это может стать причиной пожара или удара электрическим током.
- 18 Попадание внутрь посторонних предметов и жидкости** - Не проталкивайте никакие предметы внутрь аппарата через отверстия в корпусе, т.к. они могут коснуться опасных частей, находящихся под напряжением, или привести к короткому замыканию, которое может стать причиной пожара или удара электрическим током. Не проливайте никакой жидкости на аппарат.

**ВНИМАНИЕ: АППАРАТ НЕ СЛЕДУЕТ ПОДВЕРГАТЬ ВОЗДЕЙСТВИЮ БРЫЗГ ИЛИ КАПЕЛЬ ВОДЫ. НЕ УСТАНАВЛИВАЙТЕ НА ДАННЫЙ АППАРАТ ЕМКОСТИ С ЖИДКОСТЬЮ, НАПРИМЕР, ВАЗЫ. КАК И В СЛУЧАЕ С ЛЮБЫМ ДРУГИМ ЭЛЕКТРОННЫМ ОБОРУДОВАНИЕМ, НЕ ДОПУСКАЙТЕ ПРОЛИВАНИЯ ЖИДКОСТИ НА КАКУЮ-ЛИБО ЧАСТЬ СИСТЕМЫ. ЖИДКОСТЬ МОЖЕТ ПРИВЕСТИ К ОТКАЗУ И/ИЛИ ВОЗНИКНОВЕНИЮ ОПАСНОСТИ ПОЖАРА.**

- 19 Техобслуживание при повреждении** - В следующих случаях следует выключить аппарат из розетки и обратиться в сервисный центр для получения квалифицированного сервисного обслуживания:
  - a) Повреждение шнура питания или вилки.
  - b) Пролитие жидкости или попадание посторонних предметов внутрь аппарата.
  - c) Попадание аппарата под дождь или воду.
  - d) Нарушение нормальной работы при соблюдении указаний руководства по эксплуатации. Производите только те регулировки, описание которых имеется в данном руководстве, т.к. неправильная регулировка может стать причиной повреждения, и восстановление рабочего состояния аппарата часто требует больших усилий квалифицированных специалистов.
  - e) Падение аппарата или другое его повреждение.
  - f) Явное изменение эксплуатационных характеристик – это указывает на необходимость обращения в сервис.

- 20 Запасные части** - При необходимости замены деталей убедитесь в том, что сервисный специалист использует запасные части, указанные производителем или имеющие характеристики, аналогичные оригинальной детали. В противном случае возможен риск пожара, удара электрическим током и т.п.
- 21 Проверка** - По завершении ремонта или другого сервисного обслуживания данного аппарата, попросите сервисного специалиста произвести проверку работоспособности аппарата.
- 22 Монтаж на стену или потолок** - Аппарат должен монтироваться на стену или потолок только в соответствии с рекомендациями производителя.

**ВНИМАНИЕ**



ДЛЯ СНИЖЕНИЯ РИСКА ВОЗГОРАНИЯ ИЛИ УДАРА ЭЛЕКТРИЧЕСКИМ ТОКОМ НЕ ПОДВЕРГАЙТЕ ДАННЫЙ АППАРАТ ВОЗДЕЙСТВИЮ ДОЖДЯ ИЛИ ВЛАГИ. ЗНАЧОК МОЛНИИ ВНУТРИ РАВНОСТОРОННЕГО ТРЕУГОЛЬНИКА ПРИЗВАН ОБРАТИТЬ ВНИМАНИЕ ПОЛЬЗОВАТЕЛЯ НА НАЛИЧИЕ ВНУТРИ КОРПУСА АППАРАТА ОПАСНЫХ НЕИЗОЛИРОВАННЫХ НАПРЯЖЕНИЙ, КОТОРЫЕ МОГУТ СТАТЬ ПРИЧИНОЙ УДАРА ЭЛЕКТРИЧЕСКИМ ТОКОМ.



ЗНАЧОК ВОСКЛИЦАТЕЛЬНОГО ЗНАКА ВНУТРИ РАВНОСТОРОННЕГО ТРЕУГОЛЬНИКА ПРИЗВАН ОБРАТИТЬ ВНИМАНИЕ ПОЛЬЗОВАТЕЛЯ НА НАЛИЧИЕ В ПРИЛАГАЕМОЙ К АППАРАТУ ЛИТЕРАТУРЕ ВАЖНЫХ УКАЗАНИЙ ПО ЭКСПЛУАТАЦИИ И ОБСЛУЖИВАНИЮ.



**ВНИМАНИЕ**

Внесение изменений или доработка оборудования без одобрения NAD Electronics может привести к утрате законного права на эксплуатацию данного оборудования.

**ПРИМЕЧАНИЯ ОТНОСИТЕЛЬНО РАЗМЕЩЕНИЯ АППАРАТА**

Для обеспечения надлежащей вентиляции необходимо оставить свободное расстояние вокруг аппарата (в т.ч. от выступающих частей), равное или превышающее указанные ниже параметры:

- Левая и правая панели: 10 см
- Задняя стенка: 10 см
- Верхняя панель: 50 см

**ВАЖНАЯ ИНФОРМАЦИЯ ДЛЯ ПОКУПАТЕЛЕЙ ВЕЛИКОБРИТАНИИ**



**НЕ** отрезайте вилку сетевого шнура Вашего аппарата. Если вилка не подходит к розеткам в вашем доме или шнур слишком короткий и не дотягивается до розетки, достаньте соответствующий удлинитель или обратитесь к Вашему дилеру за консультацией. Если, тем не менее, Вы отрезали вилку, **ВЫТАЩИТЕ ПРЕДОХРАНИТЕЛЬ** и немедленно выбросьте **ВИЛКУ** во избежание опасности удара электрическим током при случайном включении в розетку. Если аппарат поставляется без вилки или вилка входит в комплект поставки отдельно, то выполните следующие указания:

**ВНИМАНИЕ**

**НЕ** подключайте ничего к большой клемме, маркированной буквой 'E' или предупредительным символом, или окрашенной в **ЗЕЛЕНый** или в **ЗЕЛЕНый** и **ЖЕЛТый** цвет.

Жилы шнура питания данного аппарата различаются по цветам:

- ГОЛУБАЯ - НЕЙТРАЛЬ
- КОРИЧНЕВАЯ - ФАЗА

Поскольку эти цвета могут не совпадать с цветовой маркировкой клемм в вилке, руководствуйтесь следующим:

ГОЛУБАЯ жила должна подключаться к клемме с буквой 'N' или окрашенной в ЧЕРНЫЙ цвет.

КОРИЧНЕВАЯ жила должна подключаться к клемме с буквой 'L' или окрашенной в КРАСНЫЙ цвет.

При замене предохранителя соблюдайте номинал и используйте предохранитель одобренного типа. Обязательно установите на место крышку отсека предохранителя.

**ПРИ ВОЗНИКНОВЕНИИ СОМНЕНИЙ ПРОКОНСУЛЬТИРУЙТЕСЬ У КВАЛИФИЦИРОВАННОГО ЭЛЕКТРИКА.**

Аппарат изготовлен в соответствии с требованиями к защите от радиопомех EEC DIRECTIVE 89/68/EEC и 2006/95/EEC.

**ПРИМЕЧАНИЯ ОТНОСИТЕЛЬНО УТИЛИЗАЦИИ**



При выработке ресурса аппарат следует не выбрасывать в мусоропровод, а сдать в пункт сбора и переработки электрического и электронного оборудования. На аппарате, в руководстве по эксплуатации и на упаковке имеется соответствующий символ.

Материалы могут использоваться повторно в соответствии со своей маркировкой. Благодаря повторному использованию исходных материалов и других видов переработки старой продукции Вы вносите ощутимый вклад в защиту окружающей среды.

Местонахождение пункта утилизации можно узнать в администрации.

Модель №: \_\_\_\_\_

Серийный №: \_\_\_\_\_

## ПОДГОТОВКА

### ЛИЦЕВАЯ ПАНЕЛЬ. ЭЛЕМЕНТЫ УПРАВЛЕНИЯ (РИСУНОК 1)

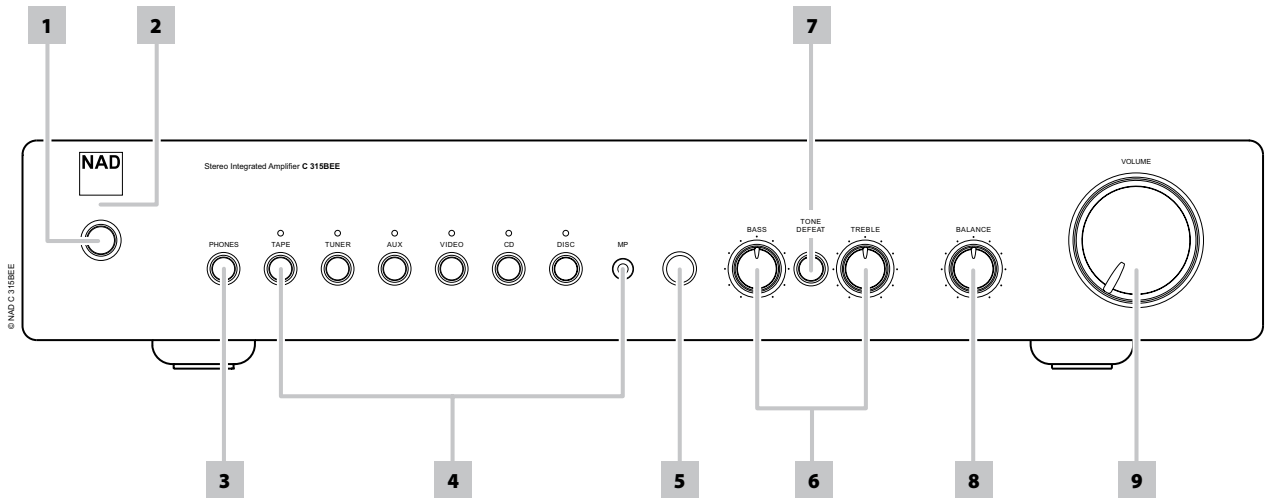

### ЗАДНЯЯ ПАНЕЛЬ. РАЗЪЕМЫ (РИСУНОК 2)

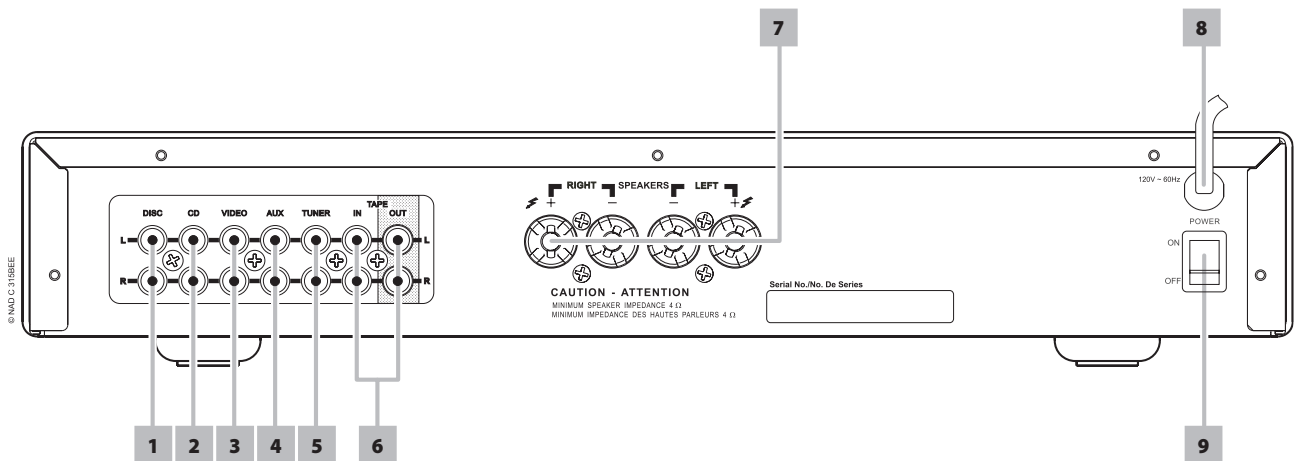

### ПОДКЛЮЧЕНИЕ ОГОЛЕННЫМ ПРОВОДОМ И ШТЕКЕРАМИ (РИСУНОК 3)

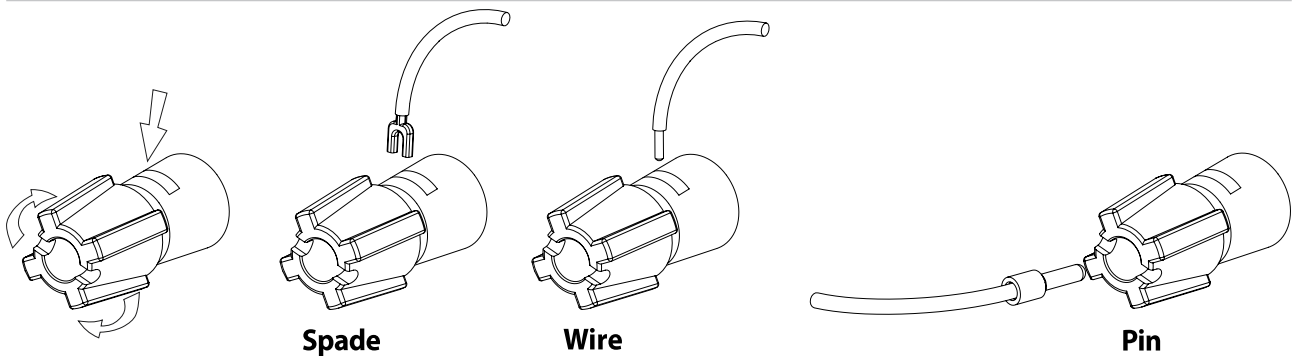

#### ВНИМАНИЕ

Разъемы, имеющие данный символ, находятся под опасным напряжением. Подключение внешних устройств к данным разъемам должно выполняться проинструктированным специалистом или с помощью готовых проводов и шнуров.

## УКАЗАНИЯ ПО РАЗМЕЩЕНИЮ

Усилитель NAD C315BEE должен устанавливаться на ровную твердую поверхность. Избегайте размещения аппарата в зоне действия прямых солнечных лучей или вблизи источников тепла и влаги. Обеспечьте надлежащую вентиляцию. Не устанавливайте аппарат на мягкую поверхность, например, ковер, а также в элементы встроенной мебели, например, книжные шкафы, где циркуляция воздуха через вентиляционные прорези будет затруднен. Перед подключением убедитесь в том, что аппарат выключен.

Разъемы RCA на аппарате имеют цветовую маркировку. Красный и белый используются для правого и левого канала соответственно. Используйте высококачественные кабели и штекеры для обеспечения оптимальных эксплуатационных показателей и надежности. Убедитесь, что кабели и штекеры не повреждены, и что все штекеры надежно вставлены в соответствующие разъемы.

Для обеспечения наилучших эксплуатационных показателей используйте для акустических систем кабели толщиной 16 AWG (1,5 мм) и более. В случае длительного перерыва в эксплуатации выключите шнур питания из сетевой розетки.

При попадании в аппарат воды выключите питание аппарата и выдерните вилку из сетевой розетки. Перед повторным использованием проверьте аппарат у квалифицированного специалиста.

## НЕ СНИМАЙТЕ КРЫШКУ, ПОД НЕЙ НЕТ ДЕТАЛЕЙ, КОТОРЫЕ ПОЛЬЗОВАТЕЛЬ МОЖЕТ ЗАМЕНИТЬ САМОСТОЯТЕЛЬНО.

Для очистки аппарата используйте мягкую сухую ткань. При необходимости ткань можно слегка смочить мыльной водой. Не используйте растворы, содержащие бензол или другие летучие вещества.

## БЫСТРЫЙ ЗАПУСК

- 1 Подключите акустические системы к клеммам на задней стенке, а источники к соответствующим входным разъемам.
- 2 Включите сетевой шнур в розетку.
- 3 Включите клавишу POWER ("Сеть") на задней стенке в положение ON ("Вкл.") для включения усилителя в режим ожидания.
- 4 Нажмите кнопку Standby ("Режим ожидания") на лицевой панели для включения усилителя в рабочий режим.
- 5 Нажмите соответствующую кнопку выбора входного источника.

## ЛИЦЕВАЯ ПАНЕЛЬ. ЭЛЕМЕНТЫ УПРАВЛЕНИЯ (РИС.1)

- 1 **Кнопка Standby ("Режим ожидания")** : С помощью этой кнопки аппарат включается и выключается в режим ожидания. Кнопка работает только тогда, когда индикатор состояния горит либо желтым цветом, указывая на режим ожидания, либо зеленым, указывая на рабочий режим.
- 2 **Индикатор состояния** : При включении питания индикатор несколько секунд горит красным цветом перед деактивацией схемы защиты. Затем цвет индикатора меняется на зеленый, означающий рабочий режим. При серьезном нарушении нормальной работы усилителя, например, перегреве, слишком низком сопротивлении акустических систем, коротком замыкании и т.п. включается схема защиты, на что указывает изменение зеленого цвета индикатора на красный и отключение звука. В таких случаях следует выключить усилитель с помощью переключателя POWER на задней панели, дать аппарату остыть и/или проверить подключение акустических систем. Общее сопротивление динамиков не должно быть ниже 4 Ом. После устранения причины срабатывания схемы защиты, включите клавишу POWER на задней панели в положение ON, а затем нажмите кнопку Standby для возврата в нормальный рабочий режим.

- 3 **Гнездо для наушников** : Стерефоническое гнездо для 1/4" штекеров используется для подключения наушников и допускает подключение наушников с любым сопротивлением. При включении штекера наушников в это гнездо автоматически отключаются акустические системы. Регуляторы громкости, тона баланса работают и для наушников. Для подключения наушников со штекером другого типа, например, со стереоштекером 3.5 мм типа "мини-джек", используйте соответствующие переходники.

## ПРИМЕЧАНИЯ

- *Перед подключением и отключением наушников убедитесь в том, что ручка громкости установлена на минимум (против часовой стрелки до упора). Прослушивание на большой громкости небезопасно для слуха.*
- *Чрезмерное звуковое давление при прослушивании в наушниках может привести к потере слуха.*

- 4 **Селекторы входных разъемов** : Эти кнопки используются для выбора активного входа усилителя NAD C315BEE, сигнал с которого будет поступать на акустические системы, а также выходы TAPE. Кнопки на пульте дистанционного управления дублируют эти кнопки. Зеленые индикаторы над каждой кнопкой указывают, который вход является активным в данный момент. Кнопка **TAPE** ("Магнитофон") используется для приема сигнала магнитофона, подключенного к входам TAPE, при воспроизведении кассет. Кнопка **TUNER** ("Тюнер") используется для выбора тюнера (или другого линейного источника), подключенного к входу TUNER. Кнопка **AUX** ("Вспомогательный") используется для выбора линейного источника, подключенного к входу AUX. Кнопка **VIDEO** ("Видео") используется для выбора видеоманитрона (или стерефонического ТВ/спутникового/кабельного приемника), подключенного к входу VIDEO. Кнопка **CD** используется для выбора CD-проигрывателя (или другого линейного источника), подключенного к входу CD. Кнопка **DISC/MP** (Media Player) ("Мультимедийный плеер") используется для выбора линейного источника, подключенного к входам DISC. При включении стереоштекера 3.5 мм в разъем MP загорится индикатор над разъемом, и линейный источник, подключенный к разъему DISC, будет отключен. При переключении кабеля внешнего мультимедийного плеера рекомендуется выключить громкость или переключиться на другой вход.

- 5 **Приемник инфракрасных сигналов дистанционного управления** : Инфракрасный датчик, расположенный за этим круглым окном, принимает команды от пульта ДУ. Между пультом и датчиком не должно быть никаких препятствий, в противном случае пульт работать не будет.

## ПРИМЕЧАНИЯ

- *Прямые солнечные лучи или слишком яркое освещение могут влиять на дальность и угол работы пульта ДУ.*
  - *Пульт ДУ, поставляемый в комплекте с усилителем C315BEE, представляет собой универсальный пульт, предназначенный для управления несколькими моделями устройств NAD.*
- 6 **Регуляторы тембра** : Усилитель оснащен ручками BASS ("Низкие частоты") и TREBLE ("Высокие частоты") для регулировки тонального баланса Вашей системы. Положение "на 12 часов" означает отсутствие усиления или ослабления. В этом положении регулятор фиксируется. Поверните регулятор по часовой стрелке, чтобы повысить уровень высоких или низких частот. Поверните против часовой стрелки, чтобы понизить уровень высоких или низких частот. Вращение ручек регулировки тембра не влияет на запись, выполняющуюся с выходов Tape, только на выходной сигнал на акустические системы.

- 7 Выключатель эквалайзера :** Кнопка TONE DEFEAT (“Выключатель эквалайзера”) позволяет исключить регуляторы тембра из цепи прохождения сигнала. Если Вы не пользуетесь регуляторами, и они находятся в положении “на 12 часов”, то рекомендуется отключить схему регулировки тембра с помощью данной кнопки. В отжатом положении регуляторы тембра активны, в нажатом положении кнопка TONE DEFEAT отключает регуляторы тембра.
- 8 Регулятор баланса :** С помощью ручки BALANCE (“Баланс”) регулируются уровни громкости правого и левого канала относительно друг друга. В положении “на 12 часов” обеспечивается одинаковый уровень громкости каналов. В этом положении регулятор фиксируется. При вращении ручки по часовой стрелке баланс смещается в сторону правого канала. При вращении против часовой стрелки баланс смещается в сторону левого канала. Вращение ручки BALANCE не влияет на запись, выполняющуюся с выходов Tape, только на выходной сигнал на акустические системы.
- 9 Регулятор громкости :** С помощью ручки VOLUME (“Громкость”) регулируется общая громкость сигнала, подаваемого на акустические системы. Ручка имеет электрический привод и может управляться с пульта ДУ. Вращение ручки VOLUME не влияет на запись, выполняющуюся с выходов Tape, только на выходной сигнал на акустические системы. На пульте ДУ нажмите кнопку MUTE для временного отключения звука в акустических системах и наушниках. Режим отключения звука обозначается миганием индикатора активного входного разъема. Нажмите кнопку MUTE еще раз для восстановления звука. Нажатие кнопки MUTE не влияет на запись, выполняющуюся с выходов Tape, только на выходной сигнал на акустические системы.

## ЗАДНЯЯ ПАНЕЛЬ. РАЗЪЕМЫ (РИС.2)

- 1 Вход Disc :** Вход для дополнительных источников линейного сигнала, таких как CD- и MD-проигрыватели, а также предварительного усилителя для проигрывателя виниловых дисков. Для подключения аудиовыходов левого и правого канала устройства к данному разъему используйте двойной шнур RCA-RCA.

## ПРИМЕЧАНИЯ

- При включении стереоштекера 3.5 мм в разъем MP загорится индикатор над разъемом, и линейный источник, подключенный к разъему DISC, будет отключен.
  - При переключении кабеля внешнего мультимедийного плеера рекомендуется выключить громкость или переключиться на другой вход.
- 2 Вход CD :** Вход для CD-проигрывателя или другого линейного источника. Для подключения аудиовыходов левого и правого канала проигрывателя к данному разъему используйте двойной шнур RCA-RCA. Усилитель NAD C315BEE воспринимает только аналоговые сигналы от Вашего CD-проигрывателя.
- 3 Вход VIDEO :** Вход для приема аудиосигнала от стереофонического видеомagneфона (или ТВ/спутникового/кабельного приемника) или другого линейного аудиосигнала. Для подключения аудиовыходов левого и правого канала устройства к данному разъему используйте двойной шнур RCA-RCA. Примечание: входы используются для передачи только аудиосигналов.
- 4 Вход AUX :** Вход для дополнительных источников линейного сигнала, таких как CD- проигрыватели. Для подключения аудиовыходов левого и правого канала устройства к данному разъему используйте двойной шнур RCA-RCA.

- 5 Вход TUNER :** Вход для тюнера или другого линейного источника. Для подключения аудиовыходов левого и правого канала устройства к данному разъему используйте двойной шнур RCA-RCA.
- 6 Вход/выход TAPE :** Разъемы для аналоговой записи на аудиомagneфон любого типа и воспроизведения с него. С помощью двойного шнура RCA-RCA подключите аудиовыходы левого и правого канала устройства к разъемам TAPE IN (“Вход”) для воспроизведения и контроля записи. Подключите аудиовыходы левого и правого канала мagneфона к разъемам TAPE OUT (“Выход”) для записи.

## ЗАПИСЬ

Сигнал выбранного источника автоматически передается на любой мagneфон, подключенный к выходу TAPE на усилителе, для записи.

- 7 Акустические системы :** Клеммы для акустических систем сопротивлением 4 Ом и более. Подключите правую акустическую систему к клеммам с маркировкой ‘R+’ и ‘R-’, при этом клемма ‘R+’ подключается к клемме ‘+’ на акустической системе, а клемма ‘R-’ к клемме ‘-’ акустической системы. Аналогичным образом подключите клеммы с маркировкой ‘L+’ и ‘L-’ к левой акустической системе. Для подключения акустических систем к усилителю NAD C315BEE всегда используйте толстые многожильные кабели (16 AWG, 1,5 мм или толще). Сильноточные клеммы можно использовать для винтовой фиксации кабелей, заканчивающихся лепестком, а также в качестве гнезд для штекеров и оголенных проводов.

## ПОДКЛЮЧЕНИЕ ОГОЛЕННЫМ ПРОВОДОМ И ШТЕКЕРАМИ (РИС.3)

Оголенные провода и штекеры должны вставляться в отверстие в центре клеммы. Отвинтите пластиковую муфту клеммы таким образом, чтобы открылось отверстие в центре. Вставьте штекер или оголенный конец кабеля в отверстие, после чего затяните муфту. Убедитесь, что оголенный конец кабеля не касается задней панели или другого гнезда усилителя. Также убедитесь, что кабель и штекеры оголены не более чем на 1 см, а отдельные жилы кабеля не торчат в стороны.

- 8 Сетевой шнур :** Включите сетевой шнур аппарата в розетку, в которой есть напряжение. Перед включением в сеть убедитесь в том, что все подключения выполнены.

- 9 Клавиша POWER (“Сеть”) :** Включением клавиши POWER подается питание на усилитель C315BEE. Когда клавиша находится в положении ON (“Вкл.”), усилитель находится в режиме ожидания, о чем сигнализирует желтый цвет индикатора состояния над кнопкой питания на лицевой панели. При длительных перерывах в использовании усилителя, выключайте клавишу POWER в положение OFF (“Выкл.”)

## ПУЛЬТ ДИСТАНЦИОННОГО УПРАВЛЕНИЯ АМР 1 (РИС.4)

Пульт дистанционного управления предусматривает управление всеми функциями усилителя NAD C315BEE и имеет дополнительные кнопки для дистанционного управления CD-проигрывателями фирмы NAD. Пульт работает на расстоянии до 5 м. Для обеспечения максимального срока службы рекомендуется использовать щелочные батарейки. В отсек для батареек пульта ДУ вставляется одна батарейка CR2025 (см. Рис.4). Полное описание функций см. в предыдущих разделах руководства. При получении команды с пульта ДУ индикатор состояния аппарата будет мигать.

**1 Кнопки POWER ON И OFF (“Вкл.” и “Выкл.”):** Пульт ДУ усилителя NAD C315BEE имеет две отдельные кнопки включения и выключения, что особенно полезно для синхронизации работы всех компонентов в системе. Т.е. все компоненты одновременно будут выключаться в режим ожидания при нажатии кнопки OFF и включаться в работу при нажатии кнопки ON, вместо включения одних компонентов в рабочий режим при выключении усилителя в режим ожидания. (Следует отметить, что другие компоненты также должны поддерживать раздельное включение и выключение). Нажмите кнопку ON для включения аппарата из режима ожидания в рабочий режим; при этом желтый индикатор режима ожидания (Рис.1, поз.2) сменит цвет на красный, а затем на зеленый. Нажмите кнопку OFF для выхода в режим ожидания. Индикатор снова будет гореть желтым цветом.

**2 Кнопка MUTE (“Отключение звука”):** Нажмите кнопку MUTE для временного отключения звука в акустических системах и наушниках. Нажмите кнопку MUTE еще раз для восстановления звука. Нажатие кнопки MUTE не влияет на запись, выполняющуюся с выходов Tape, только на выходной сигнал на акустические системы.

**3 Кнопки MASTER VOLUME (“Громкость”):** Нажмите соответствующие кнопки MASTER VOLUME для повышения или понижения уровня громкости. Отпустите кнопку при достижении желаемого уровня. Регулятор громкости на лицевой панели покажет установленный уровень. Кнопки MASTER VOLUME не влияют на запись, выполняющуюся с выходов Tape, только на выходной сигнал на акустические системы.

**4 Кнопки INPUTS (“Входы”):** Кнопки выбора входного разъема выполняют те же функции, что и аналогичные кнопки на лицевой панели.

**5 Управление CD-проигрывателем:**  
(для CD-проигрывателей фирмы NAD)

|| пауза

■ стоп

▶ воспроизведение

◀◀ переход к предыдущему треку

▶▶ переход к следующему треку

▲ открыть/закрыть лоток для диска; Нажмите один раз, чтобы открыть лоток, затем еще раз, чтобы закрыть лоток и начать воспроизведение.

**ПРИМЕЧАНИЯ**

- Пульт ДУ, поставляемый в комплекте с усилителем C315BEE, представляет собой универсальный пульт, предназначенный для управления несколькими моделями устройств NAD.
- Прямые солнечные лучи или слишком яркое освещение могут влиять на дальность и угол работы пульта ДУ.

ПУЛЬТ ДИСТАНЦИОННОГО УПРАВЛЕНИЯ AMP 1 (РИС.4)

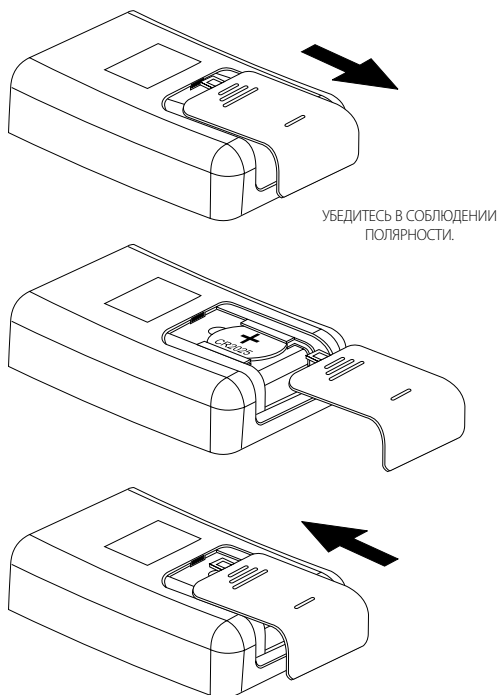
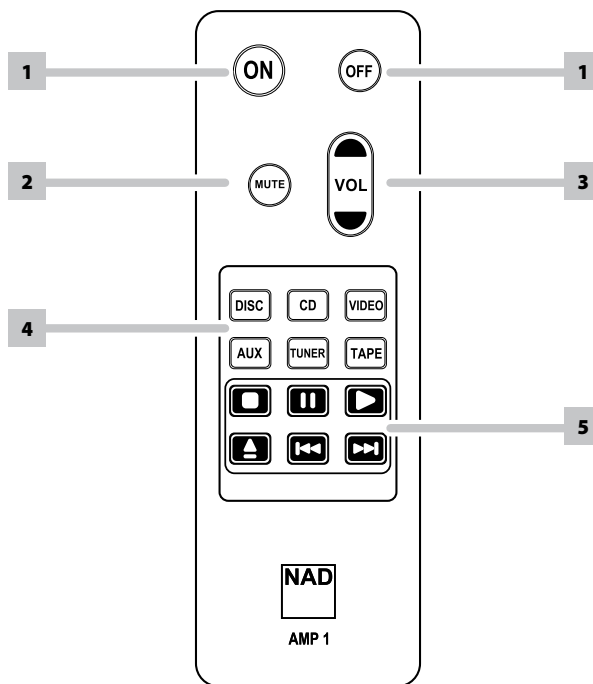

**ВНИМАНИЕ**

Не подвергайте батарейки воздействию чрезмерного тепла, огня и т.п.

## УСТРАНЕНИЕ НЕПОЛАДОК

НЕПОЛАДКА	ПРИЧИНА	СПОСОБ УСТРАНЕНИЯ
<b>НЕТ ЗВУКА</b>	• Сетевой шнур выключен или не включена клавиша подачи питания	• Проверьте, не выключен ли сетевой шнур и клавиша подачи питания
	• Включена кнопка Mute	• Отключите Mute
	• К усилителю подключены наушники	• Отключите наушники
<b>НЕТ ЗВУКА В ОДНОМ КАНАЛЕ</b>	• Баланс не отрегулирован на центр	• Установите ручку Balance в среднее положение
	• Акустическая система подключена неправильно или повреждена	• Проверьте подключение и состояние акустической системы
	• Входной шнур отключен или поврежден	• Проверьте шнуры и подключение
<b>СЛАБЫЙ БАС / НЕЧЕТКИЙ СТЕРЕООБРАЗ</b>	• Акустические системы в противофазе	• Проверьте подключение всех акустических систем в системе
<b>ПУЛЬТ ДУ НЕ РАБОТАЕТ</b>	• Батарея разряжена или неправильно вставлена	• Проверьте батарею и замените при необходимости
	• Между пультом и ИК-датчиком есть препятствие	• Устраните препятствие
	• Прямые лучи солнца или слишком яркое освещение	• Уберите аппарат из зоны действия прямых солнечных лучей, ослабьте освещение
<b>ИНДИКАТОР СОСТОЯНИЯ ЗАГОРАЕТСЯ КРАСНЫМ ЦВЕТОМ ВО ВРЕМЯ РАБОТЫ</b>	• Перегрев усилителя	• Выключите усилитель, убедитесь в том, что вентиляционные отверстия в верхней и нижней крышках аппарата не заблокированы. Дайте аппарату остыть, после чего включите его снова.



**ЛИНЕЙНЫЕ ВХОДЫ (DISC, CD, VIDEO, AUX, TUNER, TAPE)**

(измерено на выходах акустических системы)

Входное сопротивление (R и C)	50 кОм + 100 пФ
Входная чувствительность (ref. rated power)	200 мВ
Максимальный входной сигнал	7 В

**ЛИНЕЙНЫЕ ВЫХОДЫ**

Выходное сопротивление	Tape	Источник Z + 600 Ом
------------------------	------	---------------------

**РЕГУЛЯТОРЫ ТЕМБРА**

Высокие частоты		±5 дБ при 10 кГц
Низкие частоты		±8 дБ при 100 Гц
Длительная выходная мощность при 8 Ом <sup>2</sup>		40 Вт (16 дБ/Вт)
Номинальные искажения (КНИ 20 Гц – 20 кГц)		0.02%
Ограничение по мощности (максимальная непрерывная мощность на канал 4 Ом и 8 Ом)		40 Вт
Запас по динамике, IHF	8 Ом	45 Вт, +16.5 дБ
	4 Ом	60 Вт, +17.8 дБ
Динамическая мощность IHF (максимальная кратковременная мощность на канал)	8 Ом	90 Вт (19.5 дБ Вт)
	4 Ом	120 Вт (20.8 дБ Вт)
Коэффициент демпфирования (отн. 8 Ом, 1 кГц)		>200
Усиление напряжения		39 дБ
Отношение сигнал-шум, А-взвеш.	при 1 Вт	95 дБ
Общие гармонические искажения + шум <sup>3</sup>		<0.02%
SMPTE IM <sup>4</sup>		<0.02%
IHF IM <sup>5</sup>		<0.01%
Полное сопротивление на входе наушников		68 Ом

**ГАБАРИТНЫЕ ХАРАКТЕРИСТИКИ**

Размеры (Ш x В x Г) <sup>6</sup>	без упаковки	435 x 70 x 242 мм
	в упаковке	435 x 80 x 292 мм
Вес без упаковки		5.25 кг
Транспортный вес		6.5 кг

- 1 От входа CD к выходу акустических систем, установка громкости для входа 500 мВ, выхода 8 Ом 1 Вт
- 2 Минимальная мощность на канал, 20 Гц – 20кГц, загрузка обоих каналов с уровнем помех, не превышающем номинального.
- 3 Общие гармонические искажения, 20 Гц – 20 кГц от 250 мВт до номинальной выходной мощности
- 4 Интермодуляционные помехи, 60 Гц – 7 кГц, 4:1, от 250 мВт до номинальной выходной мощности
- 5 CCIF IM помехи, 19 + 20 кГц номинальной выходной мощности
- 6 Габаритные размеры включают ножи, ручку громкости и выступающие клеммы для акустических систем.

Характеристики подлежат изменению без предварительного уведомления. Для получения обновленной документации и свежей информации об усилителе C315BEE L54 см. веб-сайт [www.nadelectronics.com](http://www.nadelectronics.com).

# VIKTIGA SÄKERHETSINSTRUKTIONER

## SPARA DESSA INSTRUKTIONER FÖR SENARE BRUK

### FÖLJ ALLA VARNINGAR OCH INSTRUKTIONER SOM FINNS PÅ APPARATEN.

- Läs instruktionerna** - Alla säkerhets och användarinstruktioner skall läsas innan apparaten tas i bruk
- Spara instruktionerna** - Säkerhets och bruksanvisningen skall sparas för framtida bruk.
- Beakta Varningarna** - Alla varningar på apparaten och i bruksanvisningen måste följas.
- Följ Instruktionerna** - Alla instruktioner om drift och skötsel skall följas.
- Rengöring** - Koppla ur apparaten från elnätet innan rengöring. Använd inte flytande eller sprej rengöringsmedel. Använd en lätt fuktad trasa för rengöring
- Tillbehör** - Använd inga tillbehör som inte rekommenderas av tillverkaren eftersom de kan orsaka skada.
- Vatten och Fukt** - Använd inte denna produkt i närheten av vatten, exempelvis nära ett badkar, vask, diskbänk eller tvättbalja. Vi avråder även från att använda den i en fuktig källare eller nära en simbassäng och liknande.
- Kringutrustning** - Placera inte denna produkten på en instabil vagn, stative eller bord. Produkten kan falla och orsaka allvarlig skada på barn eller vuxna, och skada på produkten. Använd bara vagnar, stativ, väggfäste som rekommenderas av tillverkaren eller säljs tillsammans med produkt. All montering av produkten skall följa tillverkarens instruktioner och använda monteringsutrustning som tillverkaren rekommenderar.
-  Om produkten skall flyttas på en vagn skall detta ske med största försiktighet. Snabba stopp, för mycket kraft och ojämnt underlag kan ogöra att vagnen välter.
- Ventilation** - Galler och öppningar i apparatens hölje är till för att ge apparaten tillräcklig ventilation för stabil drift och förhindra överhettning. Öppningarna får inte blockeras genom att ställa apparaten i en soffa, på en säng eller på en tjock matta eller liknande yta. Produkten får inte byggas in i en bokhylla eller i en ställning om det inte finns tillräcklig ventilation eller att tillverkarens instruktioner beaktas.
- Nätspänning** - Denna produkt skall enbart användas med den typ av nätspänning som indikeras av etiketten på apparatens baksida. Om du är osäker på vilken nätspänning du har hemma bör du kontakta din handlare eller ditt elbolag. Den bästa metoden för att helt koppla bort förstärkaren från elnätet är att koppla ur nätsladden. Se till att nätkontakten alltid är lätt åtkomlig. Koppla ur nätkabeln ur nätuttaget om apparaten inte skall användas på ett par månader.
- Jordning och fasvändning** - Denna apparat skall anslutas till ett jordat uttag. Vilket håll du ansluter nätkontakten i uttaget kan också påverka ljudet en aning. Jordningen är en säkerhetsfunktion. Prova att ansluta kontakten åt olika håll och lyssna efter vilket som låter bäst. Man kan även mäta på chassit med en faspenna. Det håll på nätkontakten som ger det minsta elfältet är det rätta. Prova även att vända fasen på övrig utrustning i anläggningen.
- Skydda nätsladden** - Nätsladdar skall dras så att man inte riskerar att trampa på dem eller att de kommer i kläm. Man skall vara extra noga med kontakterna, uttagen och vid anslutningen i apparaten.
- Jordning av utomhusantennen** - Om en utomhusantenn eller kabelradioantenn är ansluten till apparaten, försäkra dig om att antennen eller kabelradiosignalen är jordad så att den skyddas mot överslag och statiska urladdningar. Gäller enbart USA/Kanada: Article 810 of the National Electrical Code, ANSI/NFPA 70, provides information with regard to proper grounding of the mast and supporting structure, grounding of the lead-in wire to an antenna discharge unit, size of grounding conductors, location of antenna discharge unit, connection to grounding electrodes, and requirements for the grounding electrode.

## BRA ATT VETA FÖR KABEL-TV INSTALLATÖRER

Gäller enbart USA/Kanada: This reminder is provided to call the CATV system installer's attention to Section 820-40 of the NEC which provides guidelines for proper grounding and, in particular, specifies that the cable ground shall be connected to the grounding system of the building, as close to the point of cable entry as practical.

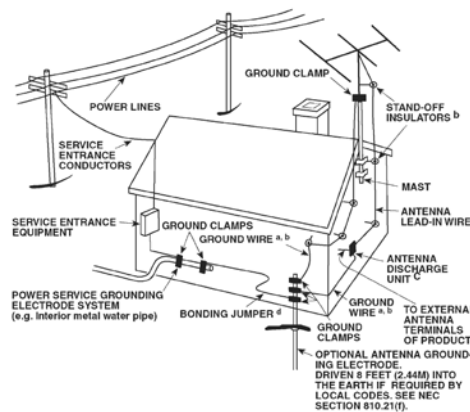

- Blixtnedslag** - För utökad skydd av produkten mot blixtnedslag, eller när den lämnas oanvänd under längre tidsperioder rekommenderar vi att antennen eller kabelantennen kopplas ur. Detta kommer att förhindra skada på apparaten mot blixtnedslag och mot störningar via kabelnätet.
- Kraftledningar** - En utomhusantenn bör inte placeras i närheten av kraftledningar eller andra ledningar som kan komma i kontakt med antennen. När man installerar en utomhusantenn bör man vara extremt noga med att inte vidröra kraftledningar eller liknande ledningar. Det kan innebära livsfara.
- Överbelastning** - Överbelasta inte vägguttag, förlängningskablar eller uttag på apparaten eftersom detta kan resultera i brand eller elektriska stötar.
- Om föremål eller vätska kommer in i apparaten** - Tryck aldrig in någon form av föremål i apparaten genom dess öppningar. De kan komma i kontakt med farlig spänning och kortsluta delar i apparaten vilket kan resultera i brand eller stötar. Spill aldrig vätska i apparaten.

**VARNING: APPARATEN FÅR INTE UTSÄTTAS FÖR VATTENDROPPAR ELLER STÄNK. FÖRMÅL INNEHÅLLANDE VÄTSKOR SOM EXEMPELVIS VASER FÅR EJ PLACERAS PÅ APPARATEN. SOM VID ALLA ANDRA ELEKTRONISKA APPARATER BÖR DU VARA NOGA MED ATT UNDVIKA ATT SPILLA VÄTSKA I NÅGON DEL AV APPARATEN. VÄTSKOR KAN ORSAKA SKADA OCH FARA FÖR BRAND.**

- Skador som kräver service** - Koppla ur apparaten från elnätet och överlämna den till kvalificerad servicepersonal under följande villkor:
  - När nätsladden eller kontakten skadats.
  - Om vätska kommit in i apparaten.
  - Om produkten varit utsatt för vatten eller annan vätska.
  - Om produkten inte fungerar normalt enligt bruksanvisningen. Justera enbart de kontroller som beskrivs i bruksanvisningen eftersom en felaktig inställning av andra kontroller kan resultera i skador på apparaten som kan kräva omfattande reparationer för att återställa apparaten.
  - Om apparaten tappats eller skadats på något sätt.
  - Om apparaten visar klara skillnader i prestanda är detta ett tecken på att den behöver lämnas in för reparation.
- Reservdelar** - När man behöver reservdelar, försäkra dig om att serviceteknikern använder sig av de delar som servicemanualen specificerar eller har samma karaktäristik som originaldelarna. Utbyte till delar som inte motsvarar specifikationen kan resultera i brand, elektriska stötar eller andra olyckor.
- Säkerhetskontroll** - Efter att service gjorts på apparaten be teknikern att utföra en säkerhetskontroll på apparaten för att se om den fungerar som avsett.
- Vägg eller takmontering** - Produkten skall enbart monteras på sätt som rekommenderas av tillverkaren.

### VARNING



FÖR ATT FÖRHINDRA BRAND ELLER RISK FÖR ELCHOCK, UTSÄTT INTE APPARATEN FÖR REGN ELLER VÄTSKA. BLIXTPILSYMBOLN, INSKRIVEN I EN LIKSIDIG TRIANGEL, ÄR AVSEDD ATT VARNA ANVÄNDAREN FÖR FÖREKOMSTEN AV OISILERADE DELAR MED LIVSFARLIG SPÄNNING INUTI APPARATENS HÖLJE SOM KAN VARA AV TILLRÄCKLIGSTYRKA ATT SKADA EN PERSON.



SYMBOLN MED ETT UTROPSTECKEN I EN LIKSIDIG TRIANGEL ÄR AVSEDD ATT UPPMÄRKSAMMA ANVÄNDAREN PÅ VIKTIGA INSTRUKTIONER I BRUKSANVISNINGEN.



### VARNING

Ändringar eller modifikationer som uttryckligen inte godkänts av NAD Electronics för överensstämmelse kan häva rätten att använda apparaten.

### VARNING ANGÅENDE PLACERING

För att säkra god ventilation, var noga med att lämna plats runt om apparaten (från de mest utstickande delarna på höljet) lika med eller större än det som visas nedan.

Vänster och höger paneler: 10 cm

Bak panel: 10 cm

Bak panel: 50 cm

### VIKTIG INFORMATION FÖR KUNDER I STORBRIANNIEN

VARNING Klipp aldrig av nätkontakten från utrustningen. Om den monterade kontakten inte passar i dina vägguttag eller om kabeln är för kort ber vi dig att skaffa en passande godkänd adapter eller förlängningskabel eller kontakta din handlare. Om kontakten klippts av i alla fall skall SÄKRINGEN TAS BORT och kontakten kastas direkt, för att undvika olyckor med att den avklippa kontakten kopplas in i ett vägguttag. Om produkten levereras utan nätkontakt, följ instruktionerna nedan:

### VIKTIGT



**VARNING** Gör inga anslutningar till den större terminalen som är märkt med bokstaven 'E' eller med jordsymbolen eller Färgkoden GRÖN eller GRÖN OCH GUL.

Kablarna i nätkabeln är färgade med följande färger:

BLÅ - NEUTRAL

BRUN - FAS

I det fall dessa färger kanske inte motsvarar färgerna i kontakten gör du på följande sätt:

Den BLÅ kabeln måste anslutas till terminalen märkt med bokstaven 'N' eller med färgen SVART.

Den BRUN kabeln måste anslutas till terminalen märkt med bokstaven 'N' eller med färgen SVART.

När du byter en säkring, använd enbart rätt storlek och typ och var säker på att sätta i den rätt och sätt tillbaka höljet ordentligt.

### OM DU TVIVLAR BER VI DIG ATT KONTAKTA EN ELEKTRIKER

Denna produkten är tillverkad i enlighet med radiointerferens kraven i EEC DIRECTIVE 89/68/EEC och 2006/95/EEC

### BRA ATT VETA ANGÅENDE SKYDD AV MILJÖN



När denna apparat når slutet av sin livstid, får den inte slängas tillsammans med vanliga hushållssopor utan den skall lämnas in på en återvinningsstation för elektronik.. Symbolen på apparaten, bruksanvisningen och förpackningen understryker detta.

Materialen kan återanvändas i enlighet med dess markeringar. Olika material kan återanvändas i enlighet med deras markeringar. Genom återanvändning av råmaterial eller andra typer av återvinning av gamla produkter gör du en värdefull insats för miljön.

Kontakta miljöförvaltningen på din ort för att ta reda på var närmaste återvinningsstation finns.

Modell Nr. : \_\_\_\_\_

Serie Nr. : \_\_\_\_\_

# FÖRBEREDELSE

## KONTROLLER PÅ APPARATENS FRAMSIDA (FIGUR 1)

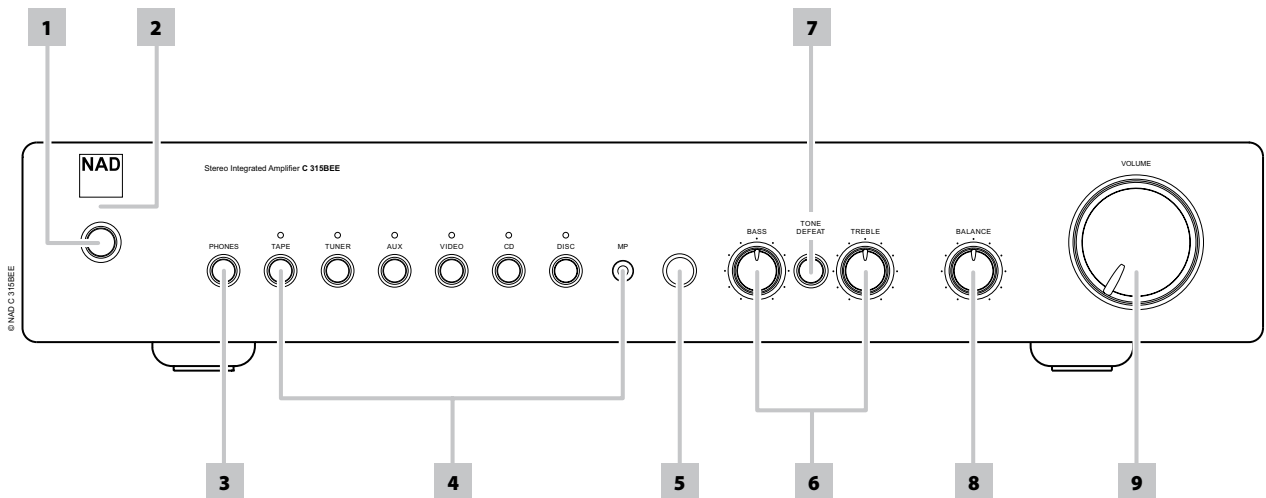

## KONTROLLER PÅ APPARATENS BAKSIDA (FIGUR 2)

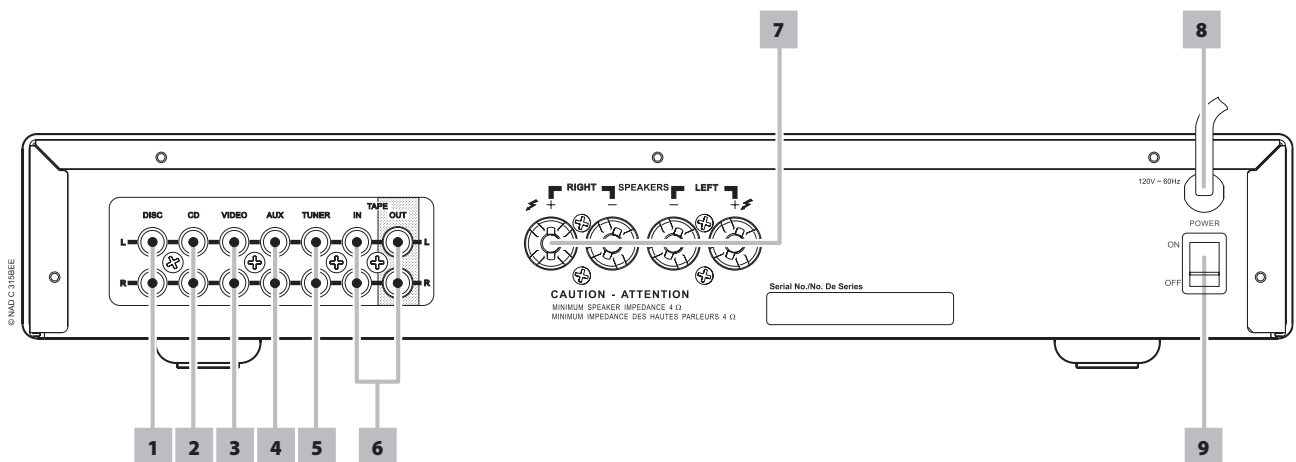

## SKALADE KABLAR OCH PINN-KONTAKTER (FIGUR 3)

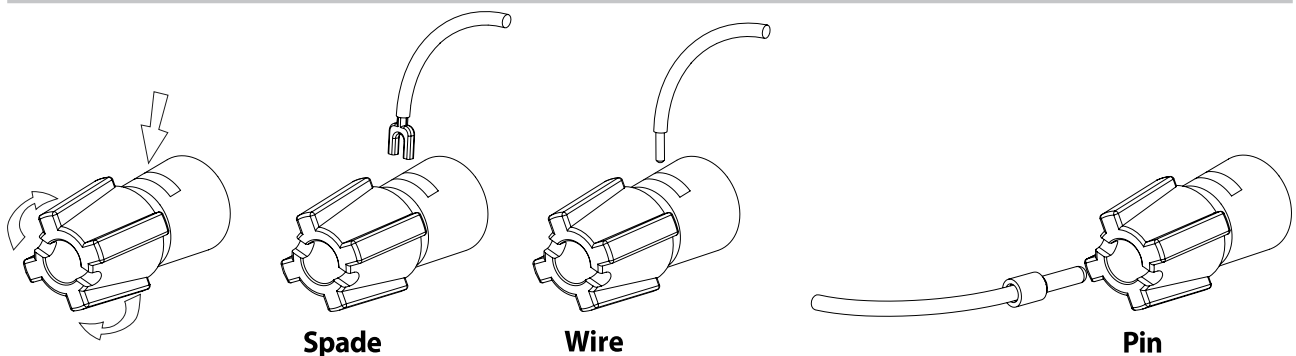

### VARNING

Terminals markerade med denna symbol är strömförande och farliga. Externa kablar som ansluts till dessa terminaler kräver installation av en utbildad person eller att man använder färdigterminerade kablar eller sladdar.

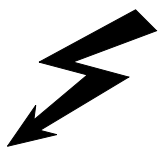

**BRA ATT VETA VID INSTALLATION**

Din NAD C315BEE bör placeras på en jämn, plan yta. Undvik att placera den i direkt solljus eller nära källor som alstrar fukt eller värme. Se till att apparaten får tillräckligt med ventilation. Placera inte apparaten på ett mjukt underlag som exempelvis en matta. Placera inte apparaten instängt som exempelvis i en bokhylla, eller i ett kabinett som kan hindra luftflödet genom ventilationshålen. Se till att apparaten är avslagen innan man gör några anslutningar.

RCA kontakterna på din NAD C315BEE är färgkodade för enkelhetens skull. Röd och vit är höger respektive vänster kanal. Använd kablar av hög kvalitet för bästa prestanda och tillförlitlighet. Försäkra dig om att kablar och kontakter inte är skadade och att kontakterna är ordentligt isatta.

För bästa resultat bör du använda en högtalarkabe med minst 1,5mm2 ledningsarea. Om apparaten inte skall användas på ett tag bör nätkontakten kopplas ur.

Om det skulle komma in vatten i din NAD C315BEE, stäng av apparaten och koppla ur nätkontakten ur vägguttaget. Låt en kvalificerad reparatör se över apparaten innan du försöker använda den igen.

**TA INTE AV APPARATENS LOCK, DET FINNS INGA DELAR SOM DU SOM ANVÄNDARE KAN ÅTGÄRDA.**

Använd en torr, ren trasa för rengöring av apparaten. Om det behövs kan trasan fuktas lätt med tvål och vatten. Använd inga skarpa lösningsmedel för rengöring.

**SNABB START:**

- 1 Anslut högtalarna till högtalarkontakterna och signalkällorna till motsvarande ingångar på apparatens baksida.
- 2 Koppla in nätsladden.
- 3 Sätt på apparaten i läge ON på POWER-knappen på apparatens baksida, för att sätta C315BEE i stand-by läge.
- 4 Tryck på standby-knappen på framsidan för att sätta på NAD C315BEE.
- 5 Tryck på önskad ingångskälla.

**KONTROLLER PÅ APPARATENS FRAMSIDA (FIGUR 1)**

- 1 **Standby-knapp** : Med Standby-knappen sätter du på C315BEE och stänger av till Standby-läge. Denna knapp fungerar enbart om Statuslysdioden antingen är grön (då är apparaten påslagen) eller orange (vilket innebär Standby-läge).
- 2 **Power/Standby/Protection LED** : När du sätter på apparaten kommer lysdioden att lysa rött i ett par sekunder innan skyddkretsarna kopplas ur. Lysdioden övergår nu till att lysa grönt för att indikera normal drift. I de fall förstärkaren pressas för hårt som exempelvis vid överhettning, Väldigt låga högtalarimpedanser, kortslutning etc. kommer förstärkaren att koppla in sina skyddskretsar vilket visas av att lysdioden ändras från grönt till rött och att ljudet försvinner. I detta fall skall du stänga av förstärkaren med POWER knappen på baksidan, vänta tills den svalnat och eller kontrollera högtalaranslutningarna, kontrollera att den totala impedansen inte understiger 4 ohm. När väl orsaken till att skyddskretsarna avlägsnats kan du sätta på apparaten igen med POWER knappen och sedan med standby-knappen för att använda apparaten som vanligt igen.

- 3 **Hörlursuttag** : Det finns ett 6,3mm stereo-teleplugg uttag för att använda till hörlurar och det fungerar med alla vanliga typer av hörlurar. Inkoppling av hörlurar kopplar bort ljudet ur högtalarna automatiskt. Volym-, ton- och balanskontrollen fungerar vid hörlurslyssning. Använd en lämplig adapter för att ansluta hörlurar med andra typer av kontakter som exempelvis 3,5mm kontakter.

**SÄKERHETSANVISNINGAR**

- *Försäkra dig om att volymkontrollen är helt nedvriden (fullt motsols) innan inkoppling eller urkoppling av hörlurar. Höga ljudnivåer kan skada din hörsel.*
  - *Överdrivna ljudvolymmer från hörlurar kan orsaka hörselskador.*
- 4 **Ingångsväljare** : Dessa knappar väljer vilken aktiv ingång på NAD C315BEE vars signal som skall skickas till högtalarna och Tape-utgångarna. Knapparna på fjärrkontrollen har samma funktioner. De gröna lysdioderna ovanför varje knapp indikerar vilken ingång som valts.
    - TAPE** Väljer utgången från en ansluten bandspelare som spelar upp inspelningar gjorda genom Tape kontakterna.
    - TUNER** Väljer radiodelen (eller annan signalkälla med linjenivå) ansluten via Tuner kontakterna som aktiv ingång.
    - AUX** Väljer en signalkälla på linjenivå ansluten på AUX kontakterna som aktiv ingång.
    - VIDEO** Väljer din video (eller stereo TV/Sattelit/Kabel mottagare) ansluten via VIDEO kontakterna som aktiv ingång.
    - CD** Väljer CD-spelaren (eller annan signalkälla med linjenivå) ansluten via CD kontakterna som aktiv ingång.
    - DISC/MP** (Media Player) Väljer en signalkälla på linjenivå ansluten på DISC kontakterna som aktiv ingång. När en 3.5mm stereokontakt sätts i MP kontakten på frontpanelen, tänds indikatorn ovanför kontakten och DISC signalkällan kopplas ur. Det rekommenderas att man sänker volymen helt innan man byter till en annan ingång eller kopplar i eller ur en extern kabel till en mediaspelare.
  - 5 **Infra-röd fjärrkontrollmottagare** : Den infraröda mottagaren finns placerad bakom detta runda fönster, tar emot kommandon från fjärrkontrollen. Det måste finnas fri sikt mellan fjärrkontrollen och detta fönster, om det finns hinder i vägen fungerar fjärrkontrollen troligtvis inte.

**NOTERINGAR:**

*Direkt solljus eller väldigt stark belysning kan påverka räckvidden och vinkeln för fjärrkontrollen.*

*Den medföljande fjärrkontrollen är en universell NAD-modell, framtagen för att styra ett flertal olika NAD modeller.*

- 6 **Tonkontroller** : NAD C315BEE är utrustad med BASS och TREBLE (Bas & Diskant) tonkontroller för att man skall kunna justera klangbalansen för din anläggning. Inställningen rakt upp, "klockan 12" är nollinställningen, med varken förstärkning eller dämpning. Vrid kontrollerna medsols för att höja nivån, och motsols för att minska nivån av bas och diskant. Ett märke i mitten visar nollläget. Vrid kontrollerna medsols för att höja nivån, och motsols för att minska nivån av bas och diskant. Ett märke i mitten visar nollläget. Tonkontrollerna påverkar inte inspelningar som görs via Tape utgångarna, men de påverkar signalen som skickas till högtalarna och hörlurarna.

**7 Tone defeat :** Knappen TONE DEFEAT kopplar förbi tonkontrollerna på NAD C315BEE. Om du normalt inte använder tonkontrollerna rekommenderar vi att du kopplar ur dem med denna knapp. I det uttryckta läget är tonkontrollkretsarna aktiva, trycker du in TONE DEFEAT knappen kopplas de ur.

**8 Balance :** BALANCE kontrollen styr den relativa nivån mellan höger och vänster kanal på högtalarna. Mittläget "klockan 12" ger samma nivå i bägge kanalerna. En markering indikerar denna position. Vrider man kontrollen medsols flyttas balansen mot höger. Vrider man kontrollen motsols flyttas balansen mot vänster. BALANCE-kontrollen påverkar inte inspelningar som görs via Tape utgångarna, men den påverkar signalen som skickas till högtalarna och hörlurarna.

**9 Volume :** VOLUME- kontrollen justerar den totala ljudnivån på signalen som matas till högtalarna. Den är motordriven och kan justeras via fjärrkontrollen. VOLUME-kontrollen påverkar inte inspelningar som görs via Tape utgångarna, men den påverkar signalen som skickas till högtalarna och hörlurarna.

På fjärrkontrollen kan man trycka på MUTE-knappen för att stänga av ljudet temporärt till högtalare och hörlurarna. Mute-läget indikeras av att lysdioden för den aktiva ingången blinkar. Tryck på MUTE-knappen igen för att sätta på ljudet igen. Mute-funktionen påverkar inte inspelningar som görs via Tape utgångarna, men den påverkar signalen som skickas till högtalarna och hörlurarna.

## KONTROLLER PÅ APPARATENS BAKSIDA (FIGUR 2)

**1 Disc ingången :** Ingång för ytterliggare signalkälla med linjenivå som exempelvis CD, Mini Disc spelare eller utsignalen från en pick-up förstärkare från en skivspelare. Använd en dubbel RCA-kabel för att ansluta till den andra apparatens höger och vänster ljudutgångar.

### NOTERA:

- När en 3.5mm stereokontakt sätts i MP kontakten på frontpanelen ,tänds indikatorn ovanförkontakten och DISC signalkällan kopplas ur.
- Det rekommenderas att man sänker volymen helt innan man byter till en annan ingång eller kopplar i eller ur en extern kabel till en mediaspelare.

**2 CD ingången :** Ingång för en CD eller annan signalkälla med linjenivå. Använd en dubbel RCA-kabel för att ansluta till CD-spelarens höger och vänster ljudutgångar. NAD C315BEE kan bara använda de analoga signalerna från din CD-spelare.

**3 Video input :** Ingång för ljudet från en stereovideo (eller stereo TV/ Sattellit/Kablemottagare) eller annan signalkälla med linjenivå. Använd en dubbel RCA-kabel som du ansluter till höger och vänster ljudutgång till dessa ingångar. Notera: Detta är enbart ljudingångar.

**4 AUX ingång :** Ingång för en extra ljudkälla med signal på linjenivå som exempelvis ytterliggare CD-spelare. Använd en dubbel RCA-kabel för att ansluta till den andra apparatens höger och vänster ljudutgångar.

**5 Tuner ingången :** Ingång för en Radiodel eller annan signalkälla med linjenivå. Använd en dubbel RCA-kabel för att ansluta till den andra apparatens höger och vänster ljudutgångar.

**6 Tape In/Out :** Anslutning för en analog inspelnings/ uppspelnings utrustning av något slag.. Använd en dubbel RCA-kabel för att ansluta höger och vänster kanal ljudutgång på inspelningsapparaten till TAPE IN kontaktarna för avspeling och monitorlyssning. Anslut höger och vänster ljudingång på inspelningsutrustningen till TAPE OUT kontaktarna för inspelning.

## HUR DU GÖR EN INSPELNING

När någon signalkälla är vald kommer dess signal också att matas till den på TAPE OUT anslutna inspelningsapparats ingångar.

**7 Speakers :** Högtalkontakter för högtalare med en impedans på 4 ohm eller mer. Anslut höger högtalare till terminalerna märkta 'R +' och 'R-'. var noga med att se till att 'R+' ansluts till '+' terminalen på din högtalare och 'R-' ansluts till högtalarens '-' terminal. Anslut terminalerna 'L+' och 'L-' på vänster högtalare på samma sätt. Använd alltid högtalarkabel med en grovlek på minst 1,5mm<sup>2</sup> eller tjockare till din NAD C315BEE. De kraftiga högtalarterminalerna som tål höga strömstyrkor kan användas som skruvterminaler eller för kablar med antingen spadar eller pinn-kontakter eller kablar med skalade ändrar.

## SKALADE KABLAR OCH PINN-KONTAKTER (FIGUR 3)

Skalade kablar och pinn-kontakter skall stickas in i hålet i terminalens skaft. Skruva upp högtalarterminalens plastmutter tills hålet i skaftet syns. Tryck in den skalade kabeln eller pinn-kontakten genom hålet och spänn fast den med muttern ordentligt. Försäkra dig om att inga lösa kardeler från högtalarkablarna sticker ut från terminalerna och kan orsaka kortslutning. Se till att den skalade delen eller pinnen är max 1 cm lång och att inga lösa kardeler sticker ut.

**8 AC line cord :** Koppla in nätsladden till ett fungerande vägguttag. Se till att du är klar med alla anslutningar innan du kopplar in apparaten till elnätet.

**9** Huvudströmbrytare POWER kontakten är apparatens huvudströmbrytare. När kontakten står i ON positionen är C315BEE i standby-läge som visas av den orangea Status lysdioden ovanför power-knappen på apparatens framsida. Om du har för avsikt att inte använda förstärkaren på ett tag så stänger du av den med POWER knappen genom att sätta den i OFF positionen.

## FJÄRRKONTROLL AMP 1 (FIGUR 4)

Fjärrkontrollen hanterar alla huvudfunktioner på NAD C315BEE och har även knappar för att styra NAD CD-spelare. Den fungerar på avstånd upp till 5m. Alkaliska batterier rekommenderas för bästa livslängd. Ett CR2025 batteri skall sätta i batterifacket på baksidan av fjärrkontrollen (se Figur 4). Se tidigare del av bruksanvisningen för förklaringar av de individuella funktionerna. När ett kommando tas emot kommer Status/protection lysdioden att blinka.

**1 POWER ON & OFF :** NAD C315BEE fjärrkontrollen har separata På och Av knappar. Detta kan var användbart för att alla apparater skall sättas på eller stängas av samtidigt. Detta gör att alla apparater stängs av till standby samtidigt när man trycker OFF eller slås på när man trycker på ON. Annars kan det hända att vissa apparater sätts på och andra stängs av om man bara har en funktionsknapp för detta. (Tänk på att de andra apparaterna måste kunna hantera separata på och av kommandon också för att detta skall fungera.) Tryck på ON knappen för att sätta på apparaten från standby till drift, lysdioden (Fig1, nr2) växlar från orange, till rött och sedan till grönt. Tryck på OFF knappen för att stänga av apparaten till standby-läge: Nu ändrar indikatorn färg till orange.

**2 MUTE- Tryck på MUTE :** knappen temporärt för att stänga av ljudet till högtalarna och hörlurarna. Tryck på MUTE-knappen igen för att sätta på ljudet igen. Mute-funktionen påverkar inte inspelningar som görs via Tape utgångarna, men den påverkar signalen som skickas till högtalarna och hörlurarna.

**3 MASTER VOLUME :** Tryck på MASTER VOLUME eller knapparna för att öka respektive sänka ljudnivån. Släpp knappen när du nått önskad ljudnivå. Den motoriserade volymkontrollen visar den inställda nivån. Tonkontrollerna påverkar inte inspelningar som görs via Tape utgångarna, men de påverkar signalen som skickas till högtalarna och hörlurarna.

**4 INPUTS :** Ingångsväljarknapparna gör samma saker som knapparna på apparatens framsida.

**5 CD PLAYER CONTROL :** (för NAD CD-spelare)

|| aktiverar paus

■ Aktiverar stop

▶ Aktiverar avspeling eller växlar mellan avspeling och paus.

◀◀ Hoppa ett spår bakåt.

▶▶ Hoppa ett spår framåt.

▲ aktiverar öppning och stängning av CD släden, (Open/Close), tryck en gång för att öppna släden och sedan igen för att stänga släden och börja spela.

#### NOTERA

- Den medföljande fjärrkontrollen är en universell NAD-modell, framtagen för att styra ett flertal olika NAD modeller.
- Direkt solljus eller väldigt stark belysning kan påverka räckvidden och vinkeln för fjärrkontrollen.

#### FJÄRRKONTROLL AMP 1 (FIGUR 4)

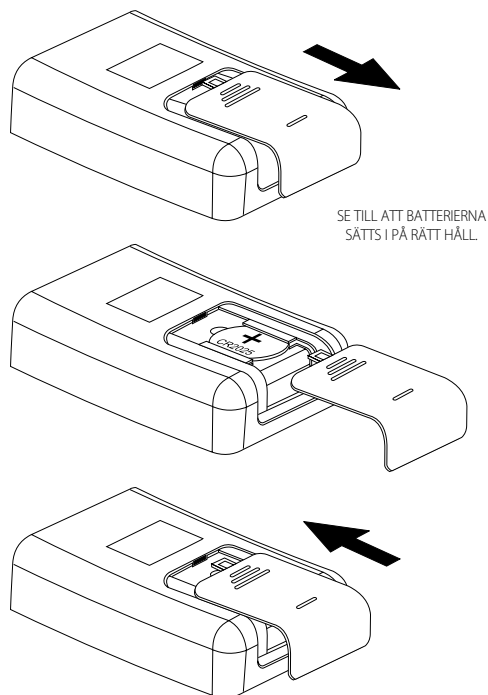
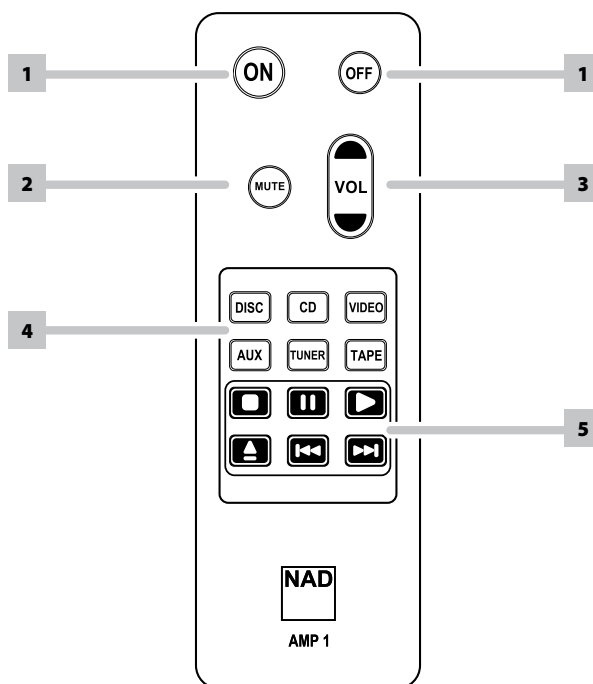

#### VARNING!

Utsätt inte batterierna eller fjärrkontrollen för stark värme, eld eller liknande.

## FELSÖKNING

PROBLEM	ORSAK	LÖSNING
INGET LJUD	• Nätkabeln ej ansluten eller apparaten ej påslagen	• Kontrollera nätkabeln och att apparaten är påslagen
	• "Mute" är inkopplat	• Koppla ur "Mute"
	• Hörlurar inkopplade	• Koppla ur hörlurarna
INGET LJUD I ENA KANALEN	• Balansen inte inställd i mittläget	• Centrera Balanskontrollen
	• Högtalarna inte korrekt anslutna eller trasiga	• Kontrollera anslutningarna till högtalarna
	• En signalkabel är urkopplad eller skadad	• Kontrollera kablar och kontakter
SVAG BAS / DÅLIGT STEREOPERSPEKTIV	• Högtalarna är kopplade ur fas	• Kontrollera alla högtalaranslutningarna
FJÄRRKONTROLLEN FUNGERAR INTE	• Batterierna slut eller felmonterade	• Kontrollera eller byt batterier
	• IR sändaren eller mottagarförestret är skynda	• Flytta hindret
	• IR mottagaren i direkt solljus eller i skarp belysning	• Flytta apparaten från solljuset eller dämpa belysningen
POWER/PROTECTION INDIKATORN BÖRJAR LYSA RÖTT UNDER DRIFT	• Förstärkaren är överhettad	• Se till att ventilationshålen på apparatens över och undersida inte är blockerade. När förstärkaren har svalnat kan den sättas på igen.



**LINJENIVÅINGÅNGARNA (DISC, CD, VIDEO, AUX, TUNER, TAPE) MÄTT VID HÖGTALARUTGÅNGARNA**

Ingångsimpedans (R och C)	50k $\Omega$ + 100pF
Ingångskänslighet, vid angiven effekt	200mV
Maximal insignal	7V

**LINJENIVÅUTGÅNGAR**

Utgångsimpedans	Tape	Källans Z + 600 $\Omega$
-----------------	------	--------------------------

**TONKONTROLLER**

Diskant		$\pm$ 5dB vid 10kHz
Bas		$\pm$ 8dB vid 100Hz

Kontinuerlig uteffekt vid 8W <sup>2</sup>		40W (16dBW)
Angiven distorsion (THD 20Hz - 20kHz)		0.02%
Klippningseffekt (maximal kontinuerlig effekt per kanal 4W och 8W)		40W
IHF Dynamikutrymmet	8 $\Omega$	45W, +16.5dB
	4 $\Omega$	60W, +17.8dB
IHF dynamisk effekt (max kortvarig effekt per kanal)	8 $\Omega$	90W (19.5dBW)
	4 $\Omega$	120W (20.8dBW)

Dämpfaktor (ref. 8 $\Omega$ , 1kHz)		>200
-------------------------------------	--	------

Spänningsförstärkning		39dB
Signal/brusförhållande, A-vägt	ref. 1W	95dB

THD + brus <sup>3</sup>		<0.02%
SMPTE IM <sup>4</sup>		<0.02%
IHF IM <sup>5</sup>		<0.01%
Hörlurs utgångsimpedans		68 $\Omega$

**FYSISKA MÅTT**

Dimensioner (B x H x D) <sup>6</sup>	Netto	435 x 70 x 242mm
	Brutto*	435 x 80 x 292mm
Nettovikt		5.25kg
Bruttovikt		6.5kg

- 1 Från CD ingång till högtalarutgång, volyminställning för 500mV vid, 8W 1W ut
- 2 Minimieffekt per kanal, 20Hz - 20kHz, båda kanalerna drivna med mindre än angiven distorsion.
- 3 Total harmoniskdistortion, 20Hz - 20kHz från 250mW till angiven effekt
- 4 Intermodulationsdistortion, 60Hz - 7kHz, 4:1, från 250mW till angiven effekt
- 5 CCIF IM distortion, 19 + 20kHz angiven effekt
- 6 Brutto dimensioner inkluderar fötter, volymratt och högtalarterminaler i utskruvat läge.

Specifikationerna kan ändras utan föregående meddelande. Gå in på [www.nadelectronics.com](http://www.nadelectronics.com) för den senaste versionen av bruksanvisningen och mer information om din C315BEE.



[www.NADelectronics.com](http://www.NADelectronics.com)

**©2007 NAD ELECTRONICS INTERNATIONAL  
A DIVISION OF LENBROOK INDUSTRIES LIMITED**

All rights reserved. No part of this publication may be reproduced, stored or transmitted in any form without the written permission of NAD Electronics International

C315BEE Manual 04/07

## Free Manuals Download Website

<http://myh66.com>

<http://usermanuals.us>

<http://www.somanuals.com>

<http://www.4manuals.cc>

<http://www.manual-lib.com>

<http://www.404manual.com>

<http://www.luxmanual.com>

<http://aubethermostatmanual.com>

Golf course search by state

<http://golfingnear.com>

Email search by domain

<http://emailbydomain.com>

Auto manuals search

<http://auto.somanuals.com>

TV manuals search

<http://tv.somanuals.com>