

Nilfisk SW 650

Instructions for Use

Manual De Uso

Manuale Dell'utente

Manual Do Utilizador

Model 66475017

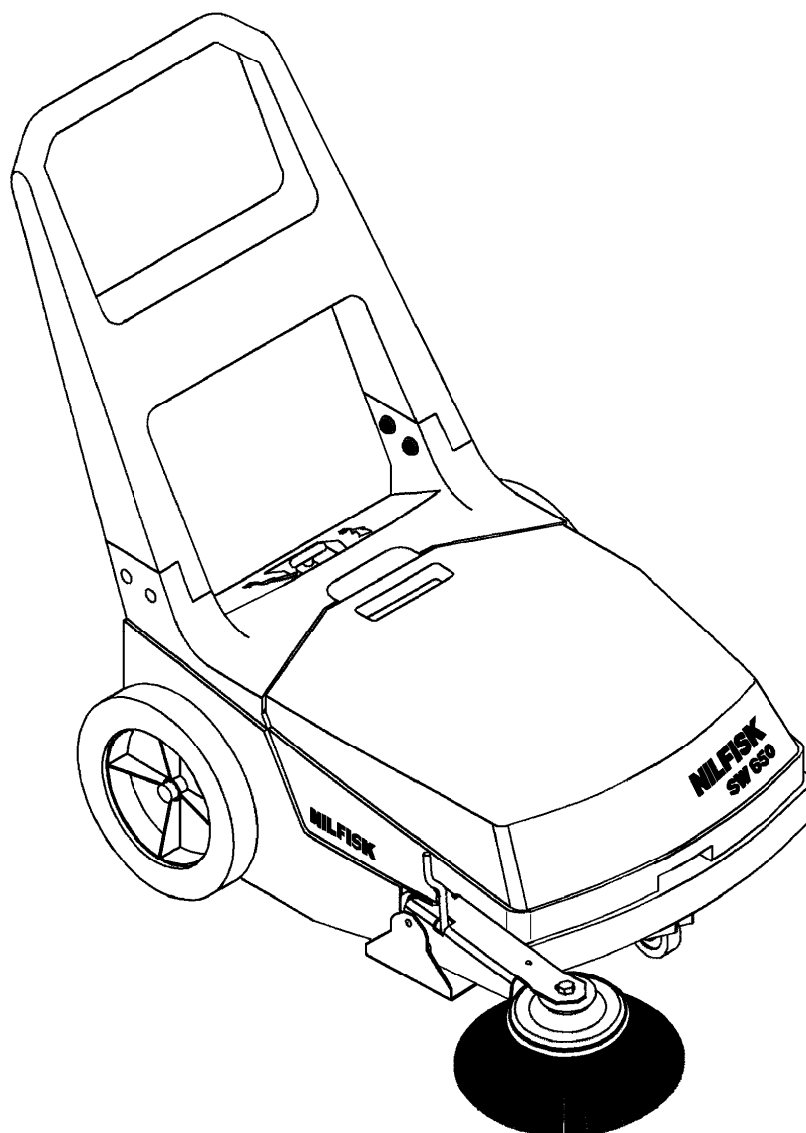

Nilfisk
Advance

setting standards

English
Español
Italiano
Português

revised 1/95 Form Number 041280

Table of Contents

Contenido

	Page
Introduction	2
Parts and Service	2
Nameplate	2
Unpacking the Machine	2
Assembly	4
Operation	8
Maintenance	9

	Página
Introducción	2
Piezas y Servicio	2
Placa de identificación	2
Desembalaje de la máquina	2
Ensamblaje	4
Funcionamiento	8
Mantenimiento	9

Indice

Índice

	Pagina
Introduzione	3
Ricambi e riparazione	3
Targhetta	3
Disimballaggio dell'unità	3
Assemblaggio	7
Funzionamento	8
Manutenzione	10

	Página
Introdução	3
Peças e Assistência Técnica	3
Placa de Identificação	3
Desempacotamento da Máquina	3
Montagem	7
Funcionamento	8
Manutenção	10

Introduction

This manual will help you get the most from your Nilfisk SW 650. Read it thoroughly before operating the machine.

This product is intended for commercial use only.

Parts and Service

Repairs, if required, should only be carried out by Nilfisk Service Engineers. Nilfisk maintain a stock of original replacement parts to ensure efficient reliable service.

When calling Nilfisk for repair, parts or service, please specify the model and serial number when discussing your machine.

Name Plate

The Model and Serial Number of your machine are shown on the Nameplate on the back side of the machine. This information is needed when ordering repair parts for the machine. Use the space below to note the Model and Serial Number of your machine for future reference.

Model _____

Serial Number _____

Unpacking the Machine

When the machine is delivered, carefully inspect the shipping carton and the machine for damage. If damage is evident, save the shipping carton so that it can be inspected by the trucking company that delivered it. Contact the trucking company immediately to file a freight damage claim.

Make sure that all loose parts and literature are removed before the shipping carton is discarded.

Introducción

Este manual le ayudará a obtener el máximo de rendimiento de su Nilfisk SW 650. Léalo detenidamente antes de utilizar la máquina.

Este producto está destinado solamente al uso comercial.

Piezas y reparaciones

Las reparaciones, cuando sean necesarias, deberán ser realizadas por el Servicio de Asistencia Nilfisk (S.A.T.), cuyo personal de servicio técnico está formado en nuestra empresa y mantiene un control de las piezas de repuesto y accesorios originales Nilfisk.

Llame a Nilfisk cuyos datos figuran a continuación para piezas de repuesto o reparaciones. Por favor, especifique el Modelo y Número de Serie al hacer referencia a su máquina.

Placa de identificación

El Modelo y Número de Serie de su máquina constan en la Placa de Identificación situada en la parte posterior de la máquina. Esta información le será necesaria cuando pida piezas de repuesto para la máquina. Utilice el espacio de abajo para anotar el Modelo y el Número de serie de su máquina para referencias futuras.

Modelo _____

Número de serie _____

Desembalaje de la maquina

Cuando le entreguen la máquina, examine cuidadosamente el embalaje y la máquina por si presentan algún daño. Si existen daños evidentes, conserve el embalaje con el fin de que pueda ser revisado por la empresa de transportes que se la entregó. Póngase en contacto inmediatamente con la empresa de transportes para efectuar una reclamación.

Asegúrese de sacar todas las piezas sueltas y documentación antes de tirar el embalaje.

Introduzione

Questo manuale consentirà di ottenere la massima prestazione dal proprio SW 650 della Nilfisk. Si prega di leggere attentamente le istruzioni prima di usare la macchina.

Questo prodotto è solo per uso commerciale.

Ricambi e riparazione

Quando necessario, le riparazioni vanno effettuate da personale del centro assistenza tecnica autorizzato Nilfisk che assume tecnici addestrati presso la fabbrica e dispone dei ricambi e degli accessori originali Nilfisk.

Si prega di rivolgersi al Nilfisk indicato di seguito per pezzi di ricambio o per lavori di riparazione. Quando si telefona specificare il modello e il numero di serie della macchina.

Targhetta

Il modello e il numero di serie della macchina sono indicati sulla targhetta che si trova sul retro della stessa. Queste informazioni sono necessarie quando si ordinano pezzi di ricambio. Usare lo spazio sottostante per annotare il modello e il numero di serie per una futura consultazione.

Modello _____

Numero di serie _____

Disimballaggio dell'unità

Alla consegna della macchina, controllare attentamente che il cartone di imballaggio e la macchina non siano danneggiati. Se è evidente che sono stati arrecati danni, conservare il cartone di imballaggio in modo che possa essere ispezionato da parte dell'impresa di autotrasporti che ha effettuato la consegna. Rivolgersi immediatamente all'impresa di autotrasporti per chiedere il risarcimento per danni di trasporto.

Controllare che tutte le parti non assemblate e la documentazione a corredo siano state rimosse dal cartone prima di gettarlo via.

Introdução

Este manual ajudá-lo-á a utilizar da melhor maneira o seu Nilfisk SW 650. Leia o manual com atenção antes de utilizar a máquina.

Este produto destina-se apenas a uso comercial.

Peças e assistência técnica

Quaisquer reparações necessárias devem ser efectuadas pelo seu Centro Autorizado de Assistência Técnica Nilfisk, cujo pessoal de manutenção e reparações recebeu formação especializada na fábrica e que possui um stock de peças sobresselentes e acessórios genuínas Nilfisk.

Chame o Nilfisk que se indica a seguir sempre que necessitar de reparações ou assistência técnica. Especifique o Modelo e Número de Série quando se referir à sua máquina.

Placa de identificação

A Placa de Identificação colocada na parte traseira da máquina indica o Modelo e Número de Série desta. Esta informação será necessária sempre que encomendar peças sobresselentes para a máquina. Utilize o espaço seguinte para anotar o Modelo e Número de Série da sua máquina, para futura referência.

Modelo _____

Número de Série _____

Desempacotamento da máquina

Quando receber a máquina, verifique cuidadosamente se esta e a caixa em que foi transportada apresentam sinais de terem sido danificadas. Se isto ocorrer, guarde a caixa para que possa ser verificada pela empresa que a transportou. Contacte a empresa de transporte imediatamente para submeter uma reclamação de danos em transporte.

Certifique-se de que retirou da caixa toda a literatura informativa e todas as peças soltas antes de a deitar fora.

Assembly

- 1 Pull upward on the recessed handle molded into the hopper and lift the hopper off the machine.
- 2 Packed inside the hopper are all items needed for the complete machine assembly, belt, side broom, side broom arm assembly and hardware package (excluding the handle that is packed separately).
- 3 Mount the handle to the chassis by lining up the holes in both parts (Figure 1) and secure with the (4) 5/16-18x3-1/4" "A" bolts and (4) "B" thumb nuts from the hardware package.
- 4 Lift the right rear wheel off the floor and position the belt around the pulley on the inside of the rear wheel.
- 5 Pull the belt forward through the U shaped opening of the side broom mount bracket "C" (Figure 1) and twist the belt a 1/4 turn counter clockwise (Figure 2).

NOTE: The part of the belt from the top of the rear wheel will move away from the machine.

- 6 Grip in one hand the side broom arm assembly "D" and place the belt around the pulley "E", then attach the arm assembly to the chassis mount bracket aligning the pins inside the holes and secure using the 1/4-20 x 1/2" screw "F" as shown in Figure 1.
- 7 Route the belt between the (2) "G" white plastic pulleys, as shown in Figure 2.
- 8 Install the bumper disc "H" and side broom "I" to the side broom arm as shown using the (3) 1/4-20 x 3/4" "J" screws from the hardware package (Figure 1).
- 9 Lower the side broom arm and adjust the hand crank "K" so that about 1/3 of the bristles are touching the floor.
- 10 The belt tension adjustment is made by loosening the broom spindle bolt "L" and nut "M" and then pushing the broom forward as far as the belt will allow and tighten (Figure 2).

Ensamblaje

- 1 Levantar el depósito de la máquina tirando del asa.
- 2 Dentro del depósito se encuentran todas las piezas necesarias para el completo ensamblaje de la máquina: la correa, el cepillo lateral, el brazo del cepillo lateral y el paquete de tornillería (el asa va empaquetada por separado).
- 3 Montar el asa al chasis alineando los orificios de ambos lados (Figura 1) y fijarla con los (4) tornillos 5/16-18x3-1/4" "A" y las (4) tuercas de mariposa "B" del paquete de tornillería.
- 4 Levantar del suelo la rueda trasera derecha y colocar la correa alrededor de la polea situada en la parte interna de esta rueda.
- 5 Pasar la correa través de la abertura en forma de 'U' del soporte del cepillo lateral "C" montado en el chasis (Figura 1) y torcer la correa un 1/4 de vuelta en sentido contrario a las agujas del reloj. (Figura 2).

NOTA: La parte de la correa situada en la parte superior de la rueda trasera se alejará de la máquina.

- 6 Sujetar con una mano el brazo "D" y colocar la correa alrededor de la polea "E". Luego acoplar el brazo al soporte del chasis alineando los pasadores dentro de sus orificios y fijarlos con el tornillo 1/4-20x1/2" "F" como muestra la Figura 1.
- 7 Colocar la correa entre las (2) poleas de plástico blanco "G", como muestra la Figura 2.
- 8 Instalar el disco amortiguador "H" y el cepillo lateral "I" en el brazo del cepillo lateral usando los tornillos (3) 1/4-20x3/4" "J" del paquete de tornillería. (Ver Figura 1).
- 9 Bajar el brazo del cepillo lateral y ajustar la manivela manual "K" hasta que 1/3 de las cerdas toquen el suelo.
- 10 El ajuste de tensión de la correa se realiza aflojando el tornillo-eje "L" y la tuerca "M" y tirando del cepillo hacia afuera tanto como lo permita la correa y apretando la tuerca al final. (Figura 2).

FIGURE 1

FIGURA 1

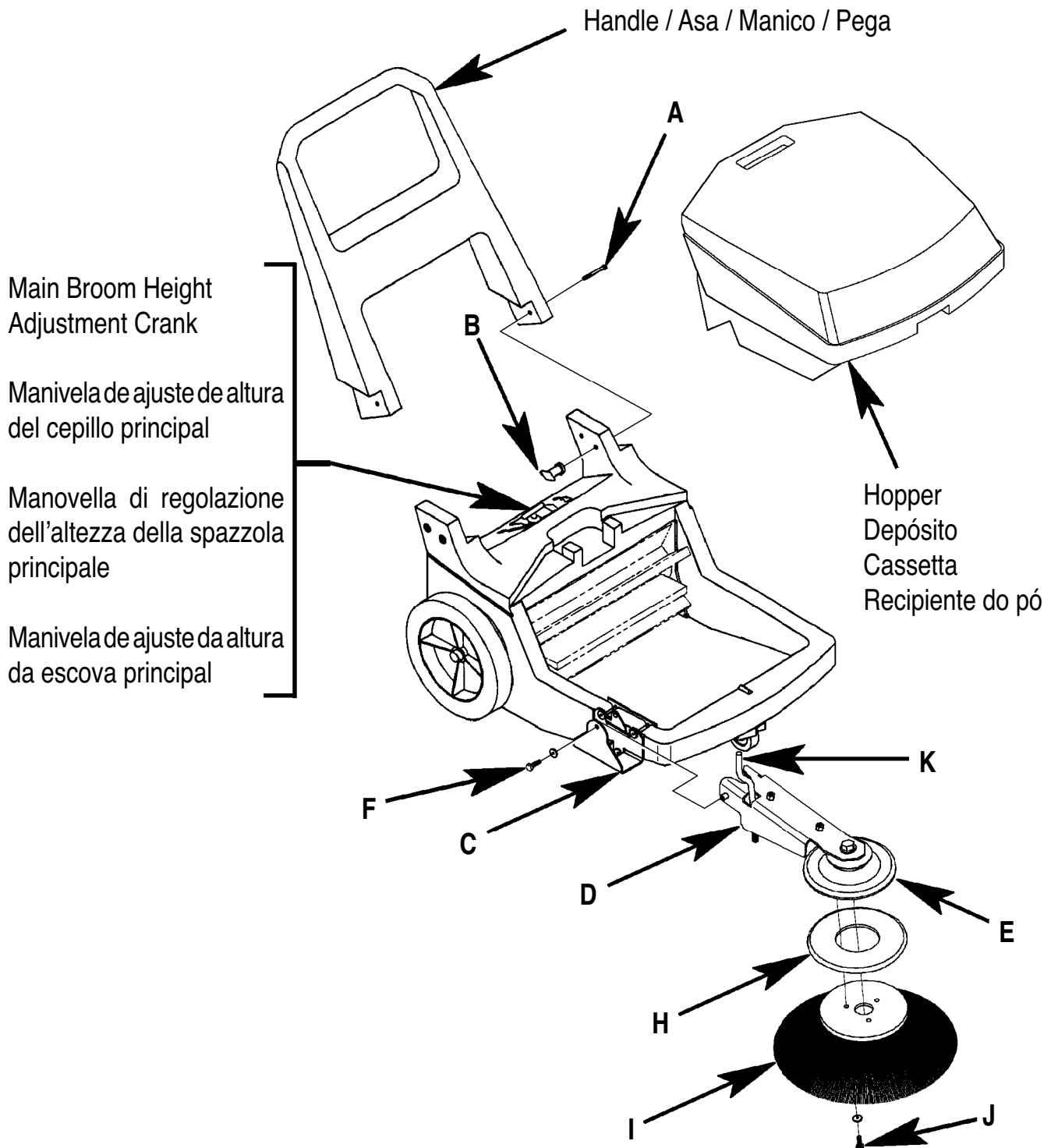
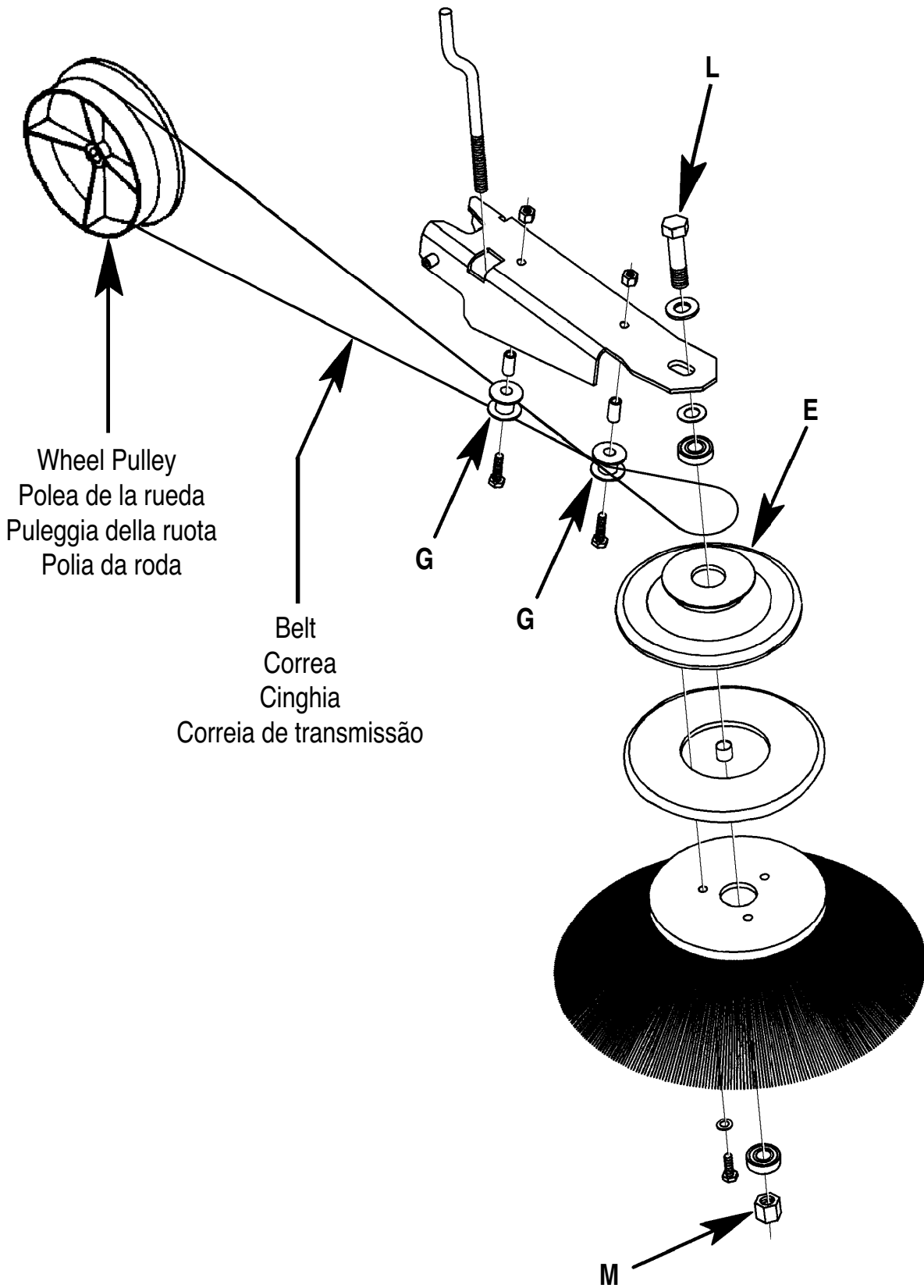

FIGURE 2

FIGURA 2



Assemblaggio

- 1 Tirare verso l'alto afferrando il manico incorporato nella cassetta e sollevare quest'ultima fino a staccarla dalla macchina.
- 2 All'interno della cassetta, in un pacchetto, si trovano tutti i pezzi necessari per assemblare la macchina: cinghia, spazzola laterale, gruppo braccio spazzola laterale e pacchetto delle parti in metallo (fatta eccezione per il manico che è imballato a parte).
- 3 Montare il manico al telaio allineando i fori su entrambi i pezzi (Figura 1) e fissare con i (4) bulloni 5/16-18 x 3-1/4" "A" e i (4) dadi ad alette "B" che si trovano nel pacchetto delle parti in metallo.
- 4 Sollevare la ruota posteriore destra dal pavimento e mettere la cinghia intorno alla puleggia nella parte interna della ruota posteriore.
- 5 Tirare in avanti la cinghia attraverso l'apertura a forma di U sulla staffa di montaggio della spazzola laterale "C" (Figura 1) e poi girare la cinghia facendole fare 1/4 di giro in senso antiorario (Figura 2).

N.B. La sezione della cinghia dalla parte superiore della ruota posteriore si allontanerà dalla macchina.

- 6 Afferrare con una mano il gruppo braccio della spazzola laterale "D" e mettere la cinghia intorno alla puleggia "E" e poi attaccare il gruppo braccio alla staffa di montaggio del telaio allineando i perni all'interno dei fori e fissando con la vite 1/4-20 x 1/2" "F" come mostrato alla Figura 1.
- 7 Far passare la cinghia tra le (2) pulegge di plastica bianca "G" come illustrato alla Figura 2.
- 8 Mettere il disco paracolpi "H" e la spazzola laterale "I" sul braccio della spazzola laterale come illustrato usando le (3) viti 1/4-20 x 3/4" "J" contenute nel pacchetto delle parti in metallo (Figura 1).
- 9 Abbassare il braccio della spazzola laterale e regolare la manovella a mano "K" in modo che 1/3 delle setole tocchino il pavimento.
- 10 La regolazione della tensione della cinghia viene effettuata allentando il bullone dell'alberino della spazzola "L" e il dado "M" e poi spingendo la spazzola in avanti fino al massimo consentito dalla cinghia e poi avvitando (Figura 2).

Montagem

- 1 Puxe para cima a pega reentrante moldada no recipiente do pó e retire este da máquina.
- 2 No interior deste recipiente estão guardados todos os itens necessários para a montagem completa da máquina, correia de transmissão, escova lateral, conjunto do braço da escova lateral e embalagem de ferragens (excepto a pega que é embalada separadamente).
- 3 Monte a pega no chassis alinhando os orifícios em ambas as partes (Figura 1) e fixe-as com os (4) parafusos "A" de 5/16-18 x 3-1/4" e as (4) porcas de orelhas "B" fornecidas na embalagem de ferragens.
- 4 Levante do chão a roda traseira da direita e posicione a correia de transmissão em volta da polia, no interior da roda traseira.
- 5 Puxe a correia de transmissão para a frente através da abertura em U do suporte de montagem "C" da escova lateral (Figura 1) e torça a correia 1/4 de uma volta no sentido contrário ao dos ponteiros do relógio (Figura 2).

NOTA: A parte da correia de transmissão sobre o topo da roda traseira movimentar-se-á afastando-se da máquina.

- 6 Com uma mão agarre o conjunto "D" do braço da escova lateral, coloque a correia de transmissão em volta da polia "E" e em seguida prenda o conjunto do braço ao suporte de montagem do chassis alinhando os pernos no interior dos orifícios e fixando com o parafuso "F" de 1/4-20 x 1/2", tal como indicado na Figura 1.
- 7 Faça passar a correia entre as (2) polias "G" de plástico branco, como indicado na Figura 2.
- 8 Instale o disco pára-choques "H" e a escova lateral "I" no braço da escova lateral como se mostra, utilizando os (3) parafusos "J" de 1/4-20 x 3/4" fornecidos na embalagem de ferragens (Figura 1).
- 9 Desça o braço da escova lateral e ajuste a manivela manual "K" de modo que cerca de 1/3 das cerdas da escova toquem no chão.
- 10 O ajuste da tensão da correia de transmissão é efectuado afrouxando o parafuso "L" e a porca "M" do eixo da escova e em seguida puxando a escova para a frente tanto quanto o permitir a correia, apertando-os em seguida (Figura 2).

Operation

Caution !

This machine must not be used for picking up hazardous dust.

- 1 Adjust the height of the main sweeping broom so that the bristles just touch the floor.

NOTE: Sweeping performance will be poor and the machine will be hard to push if the main broom is set too low.

- 2 Lower the side broom when sweeping along curbs or walls. Raise the side broom when sweeping in an open area to avoid raising dust.

NOTE: Adjust the side broom height so that 1/3 of the bristles are touching the floor.

- 3 Push the machine forward at a comfortable walking speed.

NOTE: The machine will not sweep when it is pulled backward.

- 4 Lift the hopper off of the machine and empty it after each use, or whenever debris is left behind the machine while sweeping.

Funcionamiento

Precaución !

La máquina no debe ser utilizada para recoger materiales peligrosos.

- 1 Ajustar la altura del cepillo de barrido principal hasta que las cerdas justo toquen el suelo.

NOTA: El resultado del barrido puede ser pobre y la máquina difícil de arrastrar si el cepillo principal esta colocado demasiado bajo.

- 2 Bajar el cepillo lateral al barrer a lo largo de bordillos o paredes. Levantarlo al barrer en zonas despejadas para evitar levantar polvo.

NOTA: Ajustar la altura del cepillo lateral hasta que 1/3 de las cerdas esté tocando el suelo.

- 3 Conducir la máquina hacia adelante a una velocidad de paseo normal.

NOTA: La máquina no barrerá si se conduce hacia atrás.

- 4 Retirar el depósito de la máquina y vaciarlo después de cada uso, o cuando note que la máquina no recoja adecuadamente los residuos al barrer.

Funzionamento

Attenzione !

La macchina non deve essere usata per aspirare polveri tossiche nocive.

- 1 Regolare l'altezza della spazzola principale in modo che le setole tocchino appena il pavimento.

N.B. Se la spazzola principale è troppo bassa, risulterà difficile spingere la macchina in avanti e non si riuscirà a spazzare bene.

- 2 Abbassare la spazzola laterale quando si spazza lungo i bordi del marciapiede o pareti. Alzare la spazzola laterale quando si spazza in una zona aperta per evitare di sollevare polvere.

N.B. Regolare l'altezza della spazzola laterale in modo che 1/3 delle setole tocchino il pavimento.

- 3 Spingere la macchina in avanti camminando ad una velocità confortevole.

N.B. La macchina non spazzerà se viene tirata all'indietro.

- 4 Alzare la cassetta dalla macchina e vuotarla dopo l'uso o quando vari frammenti rimangono dietro la macchina mentre si spazza.

Funcionamento

Cuidado !

A máquina não deve ser utilizada para a recolha de poeiras perigosas.

- 1 Ajuste a altura da escova principal de modo que as cerdas mal toquem no chão.

NOTA: Se a escova principal estiver muito baixa a máquina não varrerá eficazmente e será muito difícil empurrá-la.

- 2 Desça a escova lateral quando varrer ao longo de rebordos ou paredes. Suba a escova lateral quando varrer em áreas abertas, para evitar levantar poeira.

NOTA: Ajuste a altura da escova lateral de modo que 1/3 das cerdas toquem no chão.

- 3 Empurre a máquina para a frente, andando a uma velocidade confortável.

NOTA: A máquina não varrerá quando a puxar para trás.

- 4 Retire da máquina o recipiente do pó e esvazie este de cada vez que utilizar a máquina ou sempre que notar que esta deixa um rasto de detritos quando é utilizada.

Maintenance

Once Per Month:

- 1 Tip the machine on its side and remove any string that is wrapped around the main sweeping broom.
- 2 Lubricate the front caster wheel with light machine oil.
- 3 Inspect the rubber skirt on the hopper, replace it if it is torn.

Every 6 Months:

- 1 Inspect the rubber skirts on each side of and behind the sweeping broom and the hopper top seal, replace them if they are torn.
- 2 Tip the machine on its side and inspect the main broom for wear. Replace the broom when the bristles are worn to a length of 1-1/2 inch.

Main Broom Replacement:

- 1 Tip the machine on its side and remove the (2) "N" screws from each half of the main broom (See Figure 3).
- 2 Install the new broom halves using the old "N" screws.

Mantenimiento

Una vez al mes:

- 1 Inclinar la máquina hacia un lado y sacar cualquier hilacha que se encuentre enrollada alrededor del cepillo principal.
- 2 Lubricar la rueda giratoria delantera con un aceite ligero para maquinas.
- 3 Inspeccionar el faldón de goma del depósito, reemplazarlo si está deteriorado.

Cada seis meses:

- 1 Inspeccionar los faldones de goma de cada lado y de detrás del cepillo principal y la junta de la parte superior del depósito, reemplazarlos si están deteriorados.
- 2 Inclinar la máquina hacia un lado y comprobar si el cepillo principal esta gastado. Reemplazar el cepillo cuando las cerdas tengan menos de 25 mm.

Cambio del cepillo principal:

- 1 Inclinar la máquina hacia un lado y sacar los (2) tornillos "N" de cada mitad del cepillo principal. (Ver Figura 3).
- 2 Colocar las dos mitades del cepillo nuevo utilizando los tornillos "N" originales.

FIGURE 3

FIGURA 3

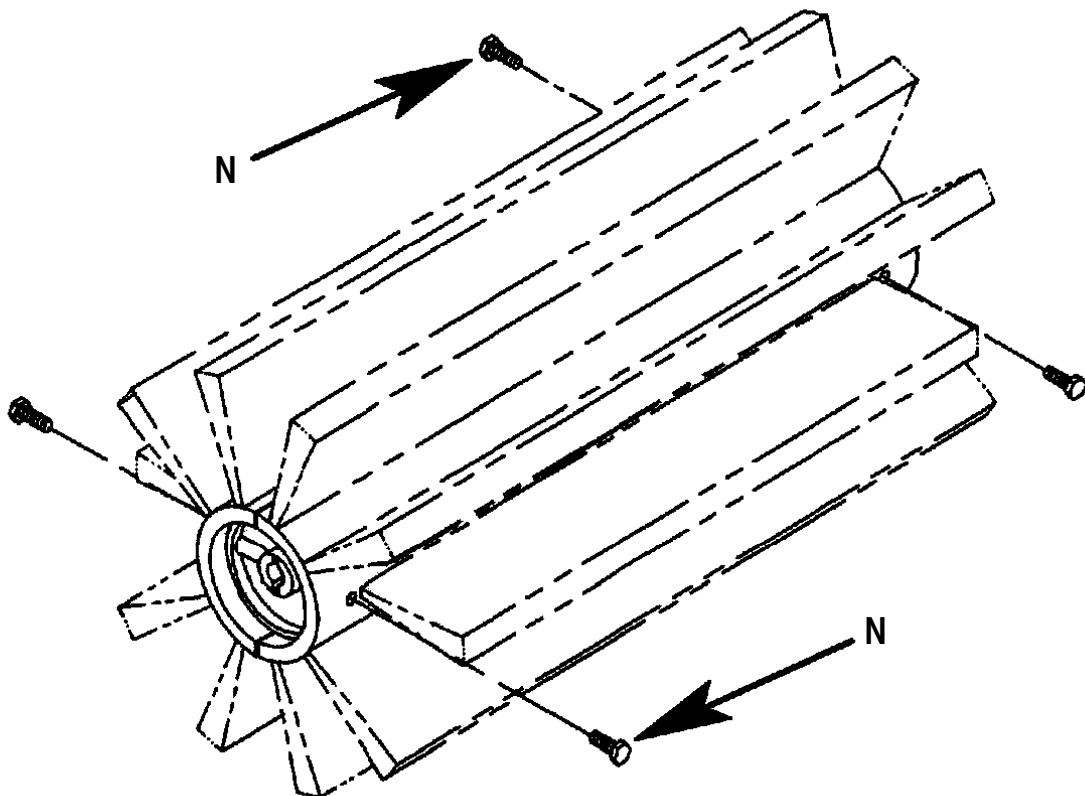

Manutenzione

Una volta al mese

- 1 Mettere la macchina sul lato e rimuovere eventuali fili avvolti intorno alla spazzola principale.
- 2 Lubrificare la ruota orientabile anteriore con olio leggero per macchine.
- 3 Ispezionare il mantello di gomma sulla cassetta e sostituirlo se lacerato.

Ogni 6 mesi

- 1 Controllare i mantelli di gomma su ogni lato della spazzola principale e dietro a questa e le guarnizioni superiori della cassetta e sostituirli se lacerati.
- 2 Mettere la macchina su un lato e controllare che la spazzola principale non sia usurata. Sostituire la spazzola quando le setole sono usurate e ridotte ad una lunghezza di 25 mm.

Sostituzione della spazzola principale

- 1 Mettere la macchina sul lato e rimuovere le (2) viti "N" da ogni metà della spazzola principale (vedi Figura 3).
- 2 Mettere le nuove metà della spazzola usando le vecchie viti "N".

Manutenção

Mensalmente:

- 1 Deite a máquina de lado e remova quaisquer fios que tenham ficado presos na escova principal.
- 2 Lubrifique o rodízio da frente com óleo de máquinas leve.
- 3 Inspeccione a faixa de borracha do recipiente do pó e substitua se estiver rasgada.

De 6 em 6 Meses:

- 1 Inspeccione as faixas de borracha de cada lado e por trás da escova e o vedante superior do recipiente do pó e substitua se estiverem rasgados.
- 2 Deite a máquina de lado e verifique se a escova principal está gasta. Substitua esta quando as suas cerdas tiverem um comprimento de 25 mm.

Substituição da Escova Principal:

- 1 Deite a máquina de lado e retire os (2) parafusos "N" de cada metade da escova principal (consulte a Figura 3).
- 2 Monte as novas metades da escova utilizando os mesmos parafusos "N".

FIGURE 3

FIGURA 3

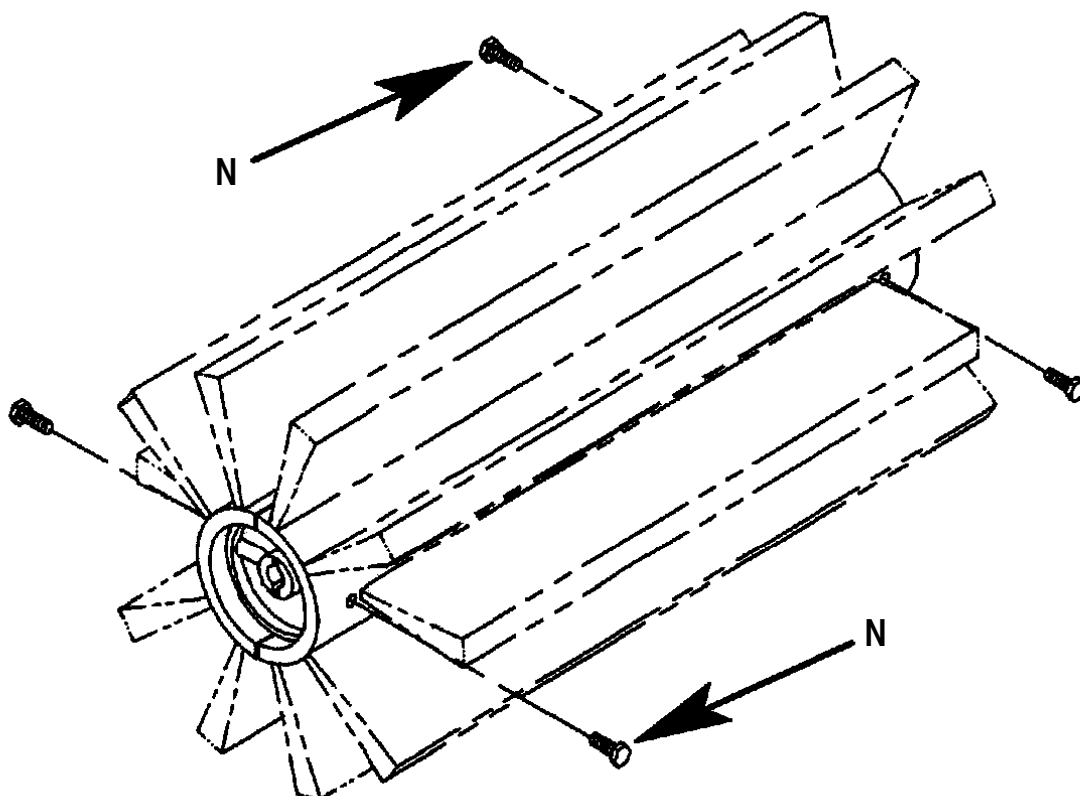

DANMARK

Nilfisk-Advance Nordic A/S
 Myntevej 3, 8900 Randers
 ☎ 86 42 84 33 – Fax 86 41 19 55

NORGE

Nilfisk-Advance AS
 Enebakkn, 119, 0680 Oslo, Postboks 196, Manglerud,
 0612 Oslo
 ☎ 22 08 63 50 – Fax 22 08 63 63
 Distriktsrepresentanter over hele landet

SVERIGE

Nilfisk-Advance AB
 Sjöbjörnsvägen 5, 117 67 Stockholm
 ☎ 085 55 944 00 – Fax 085 55 944 30

FINLAND/ SUOMI

Oy Tecalemit AB
 Hankasuontie 13, 00390 Helsinki
 ☎ (89) 547 701 – Fax (89) 547 1779

AUSTRALIA

Nilfisk-Advance Pty. Ltd.
 ACN 003 762 623
 Head office: 17 Leeds Street, Rhodes, N. S. W. 2138
 ☎ (02) 9736 1244 – Fax (02) 9736 3910
 Customer Responce Centre:
 ☎ 1 800 011 013

BELGIQUE / BELGIË/ LUXEMBOURG

Nilfisk-Advance s.a./n.v.
 Doornveld/ Sphere Business Park
 Industrie Asse 3, nr 11 – bus 41
 1731 Zellik-Asse
 ☎ (02) 467.60.50 Fax (02) 463.44.16

CANADA

Nilfisk-Advance Ltd.
 396 Watline Avenue
 Mississauga, Ontario L4Z 1X
 ☎ (905) 712-3260 – Fax (905) 712-3255

DEUTSCHLAND

Nilfisk-Advance AG
 Siemensstraße 25-27
 25462 Rellingen
 ☎ (041 01) 3990 – Fax (04101) 399191

Zentraler Kundenservice / Customer Hotline

☎ 0180 53 56 797

FRANCE

Nilfisk-Advance S.A.
 BP 246
 91944 Courtaboeuf Cedex
 ☎ (01) 69.59.87.00 Télécopie (01) 69.59.87.01

HONG KONG

Nilfisk-Advance Ltd.
 2001, 20/F HK Worsted Mills
 Industrial Building
 31-39 Wo Tong Tsui Street
 Kwai Chung, N.T.
 ☎ 2427 59 51 – Fax 2487 5828

IRELAND

Nilfisk-Advance Ltd.
 28 Sandyford Office Park
 Dublin 18
 ☎ +353 1 2943838 – Fax +353 1 2943845

JAPAN

Nilfisk-Advance Inc.
 3-4-9 Chigasaki Minami
 Tsuzuki-Ku Yokohama 224
 ☎ 045-942-7741 – Fax 045-942-6545

MALAYSIA

Nilfisk-Advance Sdn Bhd
 Lot 2, 1st. Floor
 Lorong 19/1A
 46300 Petaling Jaya
 Selangor Darul Ehsan
 ☎ 03-7568188 / 03-7568189 / 03-7568388 – Fax 03-7566828

NEDERLAND

Nilfisk-Advance B.V.
 Flevolaan 7, Postbus 341
 1380 AH Weesp
 ☎ 0294-462121 – Fax 0294-430053

NEW ZEALAND

Nilfisk-Advance Limited
 477 Great South Road, Penrose
 Auckland
 ☎ (09) 525 0092 – Fax (09) 525 6440

SCHWEIZ / SUISSE

Nilfisk-Advance AG
 Ringstrasse 19, 9533 Kirchberg/Wil
 ☎ 719 23 52 83 – Fax 719 23 84 44

SINGAPORE

Nilisk-Advance Pte. Ltd.
 10, Woodlands Loop
 Singapore 738388
 ☎ (65) 759 9100 – Fax (65) 759 9133

TAIWAN

Nilfisk-Advance Ltd.
 1 F, No.23, Lane 132, Sec. 2
 Ta An Road, Taipei
 ☎ 700 22 68 – Fax 784 08 43

UNITED KINGDOM

Nilfisk-Advance Limited
 Newmarket Road
 Bury St. Edmunds
 Suffolk IP 33 3SR
 ☎ (01284) 763163 – Fax (01284) 750562

USA

Nilfisk-Advance Inc.
 14600 21st Avenue North
 Plymouth, MN 55447-3408
 ☎ +1 612 475 2235 – Fax 1 612 473 1764

Nilfisk-Advance of America, Inc.

300 Technology Drive
 Malvern, PA 19355
 ☎ (610) 647 647-6427

ÖSTERREICH

Nilfisk-Advance GmbH
 Vorarlberg Allee 46
 1230 Wien
 ☎ 1 616 58 30 – Fax 1 616 58 30 40

ESPAÑA

Nilfisk-Advance, S.A.
 Central: 08349-Cabrera de Mar (Barcelona)
 Cami del Mig, s/n
 ☎ 93 759 61 60 – Fax 93 759 55 10
nilfisk@nilfisk-advance.es
 Teléfono nacional de servicio Comercial : 902 200 201
 Teléfono nacional de servicio Técnico: 902 300 301
Delegaciones, Distribuidores y Servicio Técnico a domicilio en todas las regiones de España.

ITALIA

Calorlux Nilfisk S.p.A.
 Via Marzabotto 2
 40050 Funo di Argelato BO
 ☎ (051) 862446 – Fax (051) 862682
 Milano (02) 93903940
 Torino (011) 4334302
 Vendita e assistenza in tutta Italia

PORTUGAL

Nilfisk-Advance Lda.
 Rua Cândido de Figueiredo, 91-i, 1500-133 LISBOA
 ☎ 01/7784142 – Fax 01/7785613
 Porto 02/526766 – Fax 02/520739
 Açores 096/628092/3 – Fax 096/628129
 Madeira 091/228965 – Fax 091/228796

GREECE

Embiom S.A.
 Λεωφ. Βουλιαγμένης 60
 Αργυρούπολη
 164 52 Αθήνα
 ☎ 9950613 - Fax 9951680



**Nilfisk
 Advance**

setting standards

Free Manuals Download Website

<http://myh66.com>

<http://usermanuals.us>

<http://www.somanuals.com>

<http://www.4manuals.cc>

<http://www.manual-lib.com>

<http://www.404manual.com>

<http://www.luxmanual.com>

<http://aubethermostatmanual.com>

Golf course search by state

<http://golfingnear.com>

Email search by domain

<http://emailbydomain.com>

Auto manuals search

<http://auto.somanuals.com>

TV manuals search

<http://tv.somanuals.com>