

OLYMPIA

CM 701 / 702 / 711 / 712

Kurzanleitung

Quick Reference

Mode d'emploi rapide

Instrucciones breves

Snelstartgids



OLYMPIA 
SINCE 1903

www.olympia-vertrieb.de

OLYMPIA

CM 701 / 702 / 711 / 712

Kurzanleitung



OLYMPIA 
SINCE 1903

www.olympia-vertrieb.de

CE-Erklärung**CM 701 / 702 / 711 / 712**

- (GB)** The manufacturer hereby declares that the equipment complies with the stipulations defined in the following guidelines and standards:
- (D)** Der Hersteller erklärt hiermit, dass das Gerät mit den Bestimmungen der Richtlinien und Normen übereinstimmt:
- (F)** Le fabricant déclare par la présente que l'appareil est conforme aux règlements et normes en vigueur:
- (E)** Por medio de la presente, el fabricante declara que este aparato está conforme a lo dispuesto en las directivas y normas vigentes:
- (NL)** De fabrikant verklaart hierbij dat het apparaat voldoet aan de bepalingen in de richtlijnen en normen:
- (P)** Pelo presente o fabricante declara que o dispositivo está de acordo com as determinações das directrizes e das normas:
- (S)** Tillverkaren förklarar härmed att apparaten överensstämmer med bestämmelserna i följande direktiv och normer:

73/23/EEC	EN 60950: 2000
89/336/EEC	EN 55022: 09.98+A1 :2000+A2 :2003
	EN 50024: 09.98+A1 :10 :2001+A2 :01 :2003
	EN 61000-3-2: 2000
	EN 61000-3-3: 1995+A 1 :2001

OLYMPIA 

Olympia Business Systems

Mai 2005

Heinz Prygoda

Managing Director

Bestimmungsgemäßer Gebrauch

Diese Registrierkasse dient ausschließlich zur Abwicklung von Kassengeschäften in Räumen. Andere Verwendungen gelten als nicht bestimmungsgemäß.

Allgemeine Hinweise / Sicherheitshinweise

- Vergewissern Sie sich, dass die Netzspannung den Angaben entspricht, die Sie auf dem Typenschild auf der Rückseite der Registrierkasse finden.
- Ihre Registrierkasse ist ein hoch entwickeltes Gerät. Versuchen Sie bitte niemals, sie zu reparieren. Sollten Reparaturarbeiten erforderlich sein, bringen Sie die Registrierkasse bitte zum nächsten autorisierten Kundendienst bzw. zum Verkäufer.
- Führen Sie auf keinen Fall Metallgegenstände, wie etwa Schraubendreher, Büroklammern usw., in die Registrierkasse ein. Sie können damit die Registrierkasse beschädigen und es besteht die Gefahr eines elektrischen Schlages.
- Schalten Sie die Registrierkasse immer ab, nachdem Sie Ihre Arbeiten erledigt haben.
- Stauben Sie die Registrierkasse leicht mit Hilfe eines trockenen Tuches ab. Verwenden Sie niemals Wasser oder Lösungsmittel wie Lackverdünnung, Alkohol usw., um Ihre Registrierkasse zu reinigen.
- Um die Stromversorgung ganz abzuschalten, müssen Sie den Stecker aus der Netzdose ziehen.
- Setzen Sie die Registrierkasse keiner zu großen Hitze aus.
- Bewahren Sie die Transportsicherung auf. Bei einem eventuellen Transport muss die Registrierkasse mit der Transportsicherung ausgestattet sein.

Transportsicherung

Bevor Sie die Registrierkasse in Betrieb nehmen, entfernen Sie bitte gegebenenfalls vorhandene Transportsicherungsteile und verwahren Sie diese. **Wichtiger Transporthinweis:** Im Transportschadensfall ist die Verpackung mit Bedienungsanleitung und Zubehör wieder zu komplettieren.

Netzanschluss

Bevor Sie die Registrierkasse an das Netz anschließen, prüfen Sie bitte, ob die Spannungs- und Frequenzangaben des Leistungsschildes mit denen des örtlichen Netzes übereinstimmen.

Sicherheitshinweis: Die Steckdose muss in der Nähe der Registrierkasse angebracht und leicht zugänglich sein. Sie können somit im Notfall die Registrierkasse schnell vom Netz trennen.

Hinweis: Bei Trennung vom Netz bleiben alle Daten erhalten. Die Batterien gewährleisten einen Datenerhalt für ca. 2 Monate nach Trennung der Kasse von der Spannungsversorgung.

Druckwerk

Achtung: Um lange einen störungsfreien Betrieb zu gewährleisten, beachten Sie folgende Hinweise:

- Niemals
 - ohne Papier drucken!
 - am Papier ziehen, wenn der Drucker noch arbeitet!
 - mindere Papierqualitäten benutzen!
 - bereits gebrauchte Papierrollen ein zweites Mal benutzen!
 - mit harten Gegenständen im Druckwerk hantieren oder Antriebe von Hand bewegen!
- Beachten Sie die Markierungen, die das Ende der Papierrolle anzeigen. Wechseln Sie die Papierrolle unverzüglich aus.
- Lassen Sie Ihre Kasse / Druckwerk regelmäßig durch Ihren Händler warten.

**Die Kurzanleitung erläutert nur Grundlegendes.
Für weitergehende Informationen ziehen Sie bitte die Bedienungsanleitung zu Rate.**

Kassenrolle einlegen

Druckwerkdeckel entfernen. Papierrolle von 57 mm Breite und maximal 70 mm Durchmesser einlegen. Kein Recyclingpapier verwenden, da dieses schnelleren Druckerverschleiß verursacht. Papierrolle für das Einlegen vorbereiten. Ende des gerade geschnittenen Papierstreifens in das Druckwerk einführen und die Taste  betätigen, bis ca. 10 cm Papier transportiert wurde. Je nach Nutzung (Rechnung oder Journal) Papierstreifen durch den Schlitz in der Druckwerkabdeckung führen und Papierstreifen an der Abrisskante des Deckels abreißen. Für den Journalmodus den Papierstreifen in die Aufwickelspule einführen. Druckwerkdeckel wieder aufsetzen.

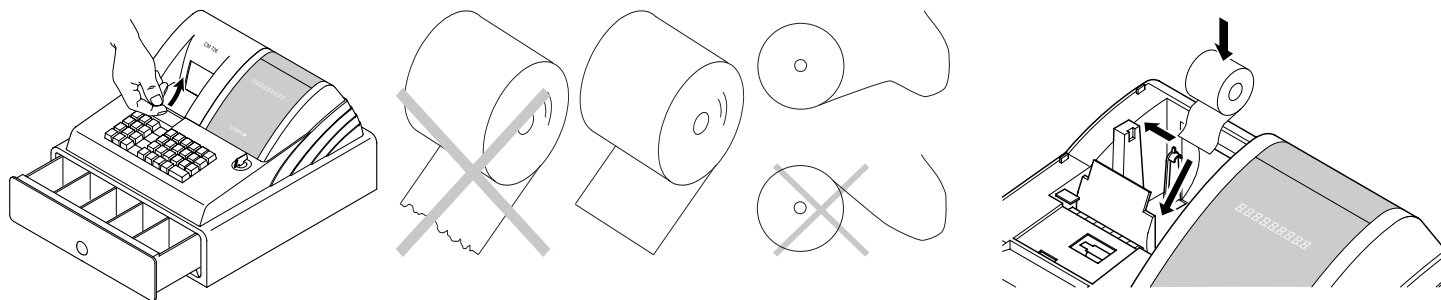

Aufwickelspule

Die Aufwickelspule wird benötigt, wenn der Bon aufgewickelt werden soll.
Systemeinstellung Nr. 18 auf 1 ändern.

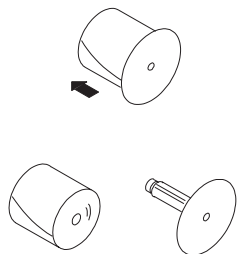

1. Druckwerkdeckel öffnen.
2. Aufwickelspule herausnehmen.
3. Ende des Journalstreifens in den Schlitz der Aufwickelspule einfädeln.
4. Aufwickelspule in die dafür vorgesehenen Spulenführungen einsetzen.
5. Zum Entfernen des aufgewickelten Journalstreifens Aufwickelspule herausnehmen und die Journalrolle abziehen.
6. Aufwickelspule wieder einlegen.
7. Druckwerkdeckel schließen.

Batterien einlegen

Hinweis: Legen Sie Batterien ein, damit im Fall eines Stromausfalls die Daten erhalten bleiben!

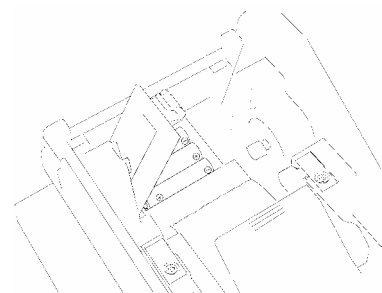

1. Druckwerkabdeckung entfernen.
2. Batteriefachdeckel (schwarze Klappe) im Papierschacht öffnen.
3. 3 Batterien Mignon AA einsetzen.
Wichtig: Beachten Sie dabei die korrekte Lage der Batterien (siehe Abbildung und / oder Kennzeichnung).
4. Batteriefach schließen.
5. Druckwerkabdeckung wieder aufsetzen.
6. Um den Datenerhalt zu sichern, die Batterien 1x im Jahr bei eingeschalteter Kasse erneuern.

Farbrolle wechseln

Hinweis: Verwenden Sie nur Original-Farbrollen (Gruppe 744).

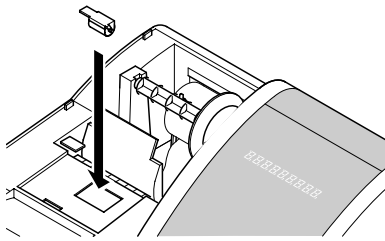

1. Druckerdeckel öffnen.
2. Farbrolle am Griff (links) nach oben herausheben.
3. Neue Farbrolle in die Führung einsetzen.
4. Druckwerkdeckel schließen.

Schlüsselschalter

Schlüsselstellung für Normalbetrieb (Registrieren) ist **REG**.



Aus



Registrieren
(Normalbetrieb)



X-Berichte (ohne
Speicherlöschung)



Z-Berichte (mit
Speicherlöschung)



Programmieren



Rechnen

Hinweis: Datenverlust und Blockierung der Kasse in den Betriebsarten Z und PRG möglich!
Nur anwenden, wenn Sie mit der Programmierung und Bedienung der Kasse vertraut sind.

Tastaturbelegung

Bon Trans- port	(Sofort- Storno)	7	8	9	PLU	X / ZEIT	Bediener / BON Ein-/Aus	Rech- nungs- Kopie
Ein- Zahlung	Ref/ Retour	4	5	6	DP 4	DP 8	Fremd- Währung	#/NS
Aus- Zahlung	- %	1	2	3	DP 3	DP 7	Scheck	Karte
CLEAR		0	00	.	DP 2 x	DP 6 ÷	Zwischensumme	
					DP 1 +	DP 5 -	BAR =	

Rechner



In der Schlüsselschalter-Position CAL arbeitet die Kasse als Rechner ohne Druck.

Die Warengruppentasten 1, 2, 5 und 6 sowie die Endsummen-Taste steuern dabei die Rechenfunktionen:

- + Addition mit Taste DP 1 +
- x Multiplikation mit Taste DP 2 x
- Subtraktion mit Taste DP 5 -
- ÷ Division mit Taste DP 6 ÷
- = Endsumme mit Taste BAR
=



Systemeinstellungen ausdrucken

Gedruckt werden Einstellungen zu System-Optionen, Rabatt, Fremdwährung sowie Passwort Z-Bericht und Bediener.



Schlüsselschalter auf PRG

6 x die Taste **9** drücken

Bestätigung mit Taste **BAR =**

Eingabe

9 9 9 9 9 9

Display-Anzeige Eingabe bestätigen mit

9999.99

BAR =

Datum programmieren

Beispiel: 1. Januar 2006



Schlüsselschalter auf PRG

Datumseingabe 6-stellig (TTMMJJ)

Bestätigung mit Taste **#/NS**

Eingabe

0 1 0 1 0 6

Display-Anzeige Eingabe bestätigen mit

0 1 0 1 0 6

#/NS

Uhrzeit programmieren

Beispiel: 9:30 Uhr



Schlüsselschalter auf PRG

Uhrzeiteingabe 4-stellig (hhmm)

Bestätigung mit Taste **X / ZEIT**

Eingabe

0 9 3 0

Display-Anzeige Eingabe bestätigen mit

9.30

X / ZEIT

Mehrwertsteuer programmieren

Es können maximal 4 verschiedene Steuersätze einprogrammiert werden.

Beispiel: 16 % als Steuerrate 1



Schlüsselschalter auf PRG

Eingabe einer Steuerrate (1,2,3 oder 4; entspricht Speicherplatz-Nr.)

Bestätigung mit Taste **Zwischensumme**

Eingabe Steuersatz (x 1000)

Bestätigung mit Taste **BAR =**

Eingabe

1

Display-Anzeige Eingabe bestätigen mit

0.01

Zwischensumme

1 6 0 0 0

160.00

BAR =

Beispiel: 7 % als Steuerrate 2



Schlüsselschalter auf PRG

Eingabe einer zweiten Steuerrate

Bestätigung mit Taste **Zwischensumme**

Eingabe Steuersatz (x 1000)

Bestätigung mit Taste **BAR =**

Eingabe

2

Display-Anzeige Eingabe bestätigen mit

0.02

Zwischensumme

7 0 0 0

70.00

BAR =



Warengruppen (WG) programmieren

Beispiel 1: WG1 ist eine Aufrechnungswarengruppe mit Steuersatz 1 (16 %) und ohne Festpreis.



Schritt 1: Status festlegen

Schlüsselschalter auf PRG

Eingabe von Status S1 und S2 dreistellig

Eingabe

0 0 1

Display-Anzeige

0.01

Eingabe bestätigen mit

Scheck

Eingabe von Festpreis bzw. freier Preisangabe

0 0 0

0.00

DP 1 +

Zuordnung der Angaben zur WG1 durch Drücken der Taste

DP 1 +

Status S1: 0 = Aufrechnungswarengruppe, 1 = Einzelpostenwarengruppe

Status S2: 00 = ohne Steuer, 01 = Steuerrate 1, 02 = Steuerrate 2, 03 = Steuerrate 3, 04 = Steuerrate 4
(Steuerraten siehe Punkt „Mehrwertsteuer programmieren“)

000 = WG arbeitet ohne **Festpreis** (freie Preiseingabe), alternativ: Eingabe des Festpreises

Beispiel 2: WG2 ist eine Aufrechnungswarengruppe mit Steuersatz 2 (7 %) und ohne Festpreis.



Schritt 2: Status festlegen

Schlüsselschalter auf PRG

Eingabe von Status S1 und S2 dreistellig

Eingabe

0 0 2

Display-Anzeige

0.02

Eingabe bestätigen mit

Scheck

Eingabe von Festpreis bzw. freier Preisangabe

0 0 0

0.00

DP 2 x

Zuordnung der Angaben zur WG2 durch Drücken der Taste

DP 2 x



Schritt 3: Ausdrucken

Zum Ausdrucken einer Liste mit den programmierten Warengruppen

Eingabe

8 8 8 8 8 8

Display-Anzeige

8888.88

Eingabe bestätigen mit

BAR =

6 x die Taste **8** drücken

und mit Taste **BAR =** abschließen.

Artikel / Price-Look-Up (PLU) programmieren

Die Programmierung der PLU erfolgt in 2 Abschnitten:

1. Preis- und Warengruppen-Zuordnung für alle PLU eingeben.
2. Status der PLU- und Warengruppen-Zuordnung für alle PLU eingeben.
(Nicht erforderlich, wenn die PLU nur mit einem Festpreis arbeitet!)

**1. PLU-Preis und Zuordnung:**

Schlüsselschalter auf PRG

X / ZEIT drücken

Gewünschte PLU-Nummer eingeben,

mit Taste **PLU** bestätigen.Jetzt PLU-Festpreis eingeben und die Zuordnung zur Warengruppe herstellen, indem die Warengruppen-Taste **DP 1 +** gedrückt wird.

Im Display erscheint automatisch die nächste PLU. In gleicher Weise verfahren.

Eingabe beenden mit **X / ZEIT**

Beispiel: PLU12 für 2,50 EUR gehört zur Warengruppe 1.

Eingabe

Display-Anzeige

Eingabe bestätigen mit

X / ZEIT

P001 0.00

1 2

P12 0.12

PLU

2 5 0

2.50

DP 1 +

□

P13 0.00

X / ZEIT

**2. PLU-Status:****Hinweis: Dieser Schritt ist nur für PLU erforderlich, die mit freier Preiseingabe arbeiten!**

Status 0 = Festpreis

Status 1 = freie Preiseingabe

Schlüsselschalter auf PRG

Aus-Zahlung drückenZu programmierende PLU-Nr. eingeben und mit **PLU** bestätigen.

Nun den PLU-Status eingeben und mit entsprechender Warengruppen-taste zuordnen und bestätigen.

Im Display erscheint automatisch die nächste PLU. In gleicher Weise verfahren.

Eingabe beenden mit **Aus-Zahlung**

Beispiel: PLU12 / WG1 mit freier Preiseingabe erlaubt.

Eingabe

Display-Anzeige

Eingabe bestätigen mit

Aus-Zahlung

P001 0.00

1 2

P12 0.12

PLU

1

0.01

DP 1 +

□

P13 0.00

Aus-ZahlungEine **Liste** der programmierten (PLU-) Artikel kann ausgedruckt werden.

Schlüsselschalter auf PRG

Druckauftrag abschicken mit

PLU

Eingabe bestätigen mit

PLU**Fremdwährung programmieren**

Es können Programmierungen für maximal 4 Fremdwährungen vorgenommen werden.

Für die Programmierung sind jeweils folgende Punkte einzugeben:

- Fremdwährungskennung: 1,2,3 oder 4.
- Nachkommastellen für die Umrechnungsrate (EXP): 0 bis 8 Nachkommastellen sind möglich
- Dezimalstellen für Fremdwährung (D.P.): 0 bis 3 Dezimalstellen sind möglich
- Umrechnungsrate (RATE): Zahleneingabe immer 6-stellig, von 000001 bis 999999 möglich

Die Ziffern für diese Einstellungen werden zur Programmierung in folgender Weise eingegeben:

Eingabe der <Ziffer für Fremdwährung> und Bestätigung mit Taste .

Anschließend werden folgende Ziffern ohne Leer- oder andere Zwischenzeichen hintereinander gereiht:

<Ziffer für EXP> <Ziffer für D.P.> <Ziffern für RATE> Die Eingabe dieser Ziffern wird mit der Taste  bestätigt.

Beispiel: EURO in US-Dollar (1 USD = 0,76494 EURO) als Fremdwährung Nr. 1



Schlüsselschalter auf PRG

Fremdwährung 1 = 1

EXP = 5

D.P. = 2

RATE = 076494

Eingabe



Display-Anzeige Eingabe bestätigen mit







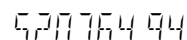

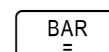

Systemoptionen programmieren

Das Grundprogramm der Registrierkasse ist in den Systemoptionen gespeichert.

Beispiel: Darstellung der Uhrzeit auf 24-Stunden-Format umstellen.



Schlüsselschalter auf PRG

Die Eingabe der Systemoptionen erfolgt 2- bzw. 3-stellig.

Die Eingabe wird mit der Taste  bestätigt.

Eingabe



Display-Anzeige



Eingabe bestätigen mit



Hinweis: Die **Standard-Einstellungen** sind **fett** gedruckt.

System-Options-Nr.	Status-Nr.	Einstellung
1	0	Dezimal-Punkt-Position: 0 (kein Punkt)
	1	Dezimal-Punkt-Position: 0.0
	2	Dezimal-Punkt-Position: 0.00
	3	Dezimal-Punkt-Position: 0.000
2		(reserviert)
3	1	Netto-Preis (zuzüglich Steuer)
	2	Brutto-Preis (inklusive Steuer)
4	0	Uhrzeit: 24-Stunden-Format
	1	Uhrzeit: 12-Stunden-Format
5	0	Druck des Total-Steuerbetrags: Kein Druck
	1	Druck des Total-Steuerbetrags: Druck
6	0	Druck des steuerpflichtigen Betrags für jeden Steuersatz: Kein Druck
	1	Druck des steuerpflichtigen Betrags für jeden Steuersatz: Druck
7	0	Datum Format: Monat-Tag-Jahr
	1	Datum Format: Tag-Monat-Jahr
8	0	Bediener-System nicht aktiv
	1	Bediener-System aktiv
9	0	Bedieneranmeldung nach jeder Transaktion nicht aktiv
	1	Bedieneranmeldung nach jeder Transaktion aktiv
10	0	Druck einer extra Zeile „Nettosumme Total“: Kein Druck
	1	Druck einer extra Zeile „Nettosumme Total“: Druck

- Fortsetzung nächste Seite -

- Fortsetzung Tabelle -

Hinweis: Die **Standard-Einstellungen** sind **fett** gedruckt.

System-Options-Nr.	Status-Nr.	Einstellung
11	0	Nullpostenunterdrückung im Z-Report
	1	Keine Nullpostenunterdrückung im Z-Report
12	0	Null-Preis einer PLU oder Warengruppe nicht erlaubt
	1	Null-Preis einer PLU oder Warengruppe erlaubt (Default)
13	0	Keine Europäischen Sonderrundungen
	1	Europäische Rundung: Schweiz
	2	Europäische Rundung: Schweden
	3	Europäische Rundung: Dänemark
14	0	Druck einer nachträglichen Rechnung erlaubt
	1	Druck einer nachträglichen Rechnung nicht erlaubt
15	0	Z1- und Z2-Zähler werden nicht nach Z-Finanzbericht gelöscht
	1	Z1- und Z2-Zähler werden nach Z-Finanzbericht gelöscht
16	0	Grand Total wird nach Z1-Finanzbericht nicht gelöscht
	1	Grand Total wird nach Z1-Finanzbericht gelöscht
17	0	Grand Total wird nicht auf dem Finanzbericht gedruckt
	1	Grand Total wird auf dem Finanzbericht gedruckt
18	0	Rechnungs-Modus
	1	Journal-Modus
19	0	Basiswährung ist die lokale Währung (Betrag ÷ Umrechnungsfaktor)
	1	Basiswährung ist Fremdwährung (Betrag × Umrechnungsfaktor)
20	0	Retouren werden auf dem Finanzbericht gedruckt
	1	Retouren werden nicht auf dem Finanzbericht gedruckt

Die eingestellten Systemoptionen können ausgedruckt werden.



Ausdruck Systemeinstellungen:

Schlüsselschalter auf PRG

Eingabe

Display-Anzeige Eingabe bestätigen mit

6 x **9** drücken,

9 9 9 9 9 9

9999.99

BAR
=

mit Taste **BAR**
= abschließen.

Fehler löschen

Fehlerhafte Eingaben oder Fehlerzustände (Signalton) durch Betätigen der Taste **CLEAR** löschen!

Nach Warengruppen registrieren

Preis ohne Dezimalpunkt eingeben (max. 7 Ziffern).

Preis Warengruppe
PPPPPP **DP 1 +**

Oder: **Wenn mehrere gleiche Artikel registriert werden sollen:**

Anzahl Artikel Preis Warengruppe
NN **X / ZEIT** PPPPPP **DP 1 +**

Das Produkt aus NN x PPPPPP ist auf die maximale Kapazität der Registrierkasse begrenzt.

Nach Artikeln registrieren

Artikelnummer eingeben (max. 3 Ziffern)

Artikelnummer PLU
z. B.

Oder: **Wenn mehrere gleiche Artikel registriert werden sollen:**

Anzahl Artikel PLU PLU
NN z.B.

Das Produkt aus NN x Preis Artikel ist auf die maximale Kapazität der Registrierkasse begrenzt.

Oder: **Wenn mit einer PLU gearbeitet wird, die mit freier Preiseingabe programmiert ist:**

PLU-Nr. PLU Preiseingabe PLU
z.B. P P P P P P P

Oder: **Wenn eine Warengruppe oder eine PLU mit minus arbeiten soll:**

 Preiseingabe Warengruppe PLU-Nr. PLU
P P P P P P P oder z.B.

Bon abschließen

Wenn alle Artikel registriert wurden, mit der Taste die Zwischensumme anzeigen und drucken.

Den gezahlten Betrag ohne Dezimalpunkt eingeben und Bon mit abschließen.

 Gezahlter Betrag Bon abschließen
P P P P P P P

Fremdwährungseingabe

Wenn alle Artikel registriert wurden, mit der Taste die Zwischensumme anzeigen und drucken.

Dann die Fremdwährungskennung eingeben und die Taste drücken. Der Endbetrag wird in der Fremdwährung angezeigt. Durch erneutes Drücken der Taste wird wieder die lokale Währung angezeigt. Den gezahlten Betrag in lokaler- oder Fremdwährung eingeben und mit der Taste den Bon abschließen.

Beispiel: Ein Kunde bezahlt seine Rechnung über 15,- EUR mit 20 US-Dollar.



Schlüsselschalter auf REG

Nach Warenregistrierung
Zwischensumme erzeugen.

Fremdwährungskennung eingeben (hier:
US-Dollar = Fremdwährungskennung 1)
und bestätigen.

Im Fremdwährungsmodus den erhaltenen
Betrag eingeben und den Bon abschließen.

Den erscheinenden Rückgeldbetrag anschließend mit Taste



in lokale Währung umrechnen.

Eingabe	Display-Anzeige	Eingabe bestätigen mit
<input type="text" value="Zwischensumme"/>	15.00	
<input type="text" value="1"/>	1	<input type="text" value="Fremd-Währung"/>
<input type="text" value="2"/> <input type="text" value="0"/> <input type="text" value="0"/> <input type="text" value="0"/>	19.61 20.00	<input type="text" value="BAR ="/>
	0.39	
<input type="text" value="Fremd-Währung"/>	0.30	

Beispiel: Der Kunde erhält ein Rückgeld von 30 Euro-Cent oder 39 US-Cent.

Stornieren

Sie können fehlerhafte Registrierungen sofort oder nachträglich stornieren.

Sofort stornieren: Während der Registrierung kann der zuletzt eingegebene Posten storniert werden.



Stornierung erfolgt.

Nachträglich stornieren: Während der Registrierung können sowohl eingegebene Beträge, Artikelpreise als auch Warengruppenpreise nachträglich von zurückliegenden Posten storniert werden.

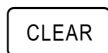

Leitet Stornierung ein.



Dann Storno-Taste.

Gleiche Artikel oder Summe der Warengruppe noch einmal eingeben.
(Die Registrierung ausführen, die storniert werden soll.)

Rückgabe-/Umtausch-Stornierung: Auch weiter zurückliegende Registrierungen können durch Eingabe der Beträge, Artikelnummern oder Warengruppenpreise zurückgenommen werden.



Leitet Retour ein.

Registrierung ausführen,
die zurückgebucht werden soll.

Abschließen mit

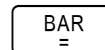

Sonstige Funktionen



Kasse wird geöffnet.



Für Barauszahlungen Betrag eingeben und diese Taste betätigen.



Für Einzahlungen Betrag eingeben und diese Taste betätigen.



Nach einer Registrierung oder der Zwischensumme kann ein prozentualer Abschlag eingegeben werden. Beispiel: Eingabe für 5%:

Trainingsmodus



Start des Trainingsmodus:

Schlüsselschalter auf PRG

6 x drücken,
mit Taste abschließen.

Eingabe

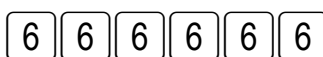

Display-Anzeige Eingabe bestätigen mit

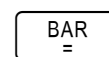
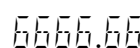

Zum Arbeiten im Trainingsmodus:

Schlüsselschalter auf REG

Als Zeichen dafür, dass der Trainingsmodus aktiv ist,
ist im Display an der 6. Position ein Punkt zu sehen.

Hinweis: Im Trainingsmodus können keine Berichte gedruckt werden.



Beenden des Trainingsmodus:

Schlüsselschalter auf PRG

6 x drücken,
mit Taste abschließen.

Eingabe

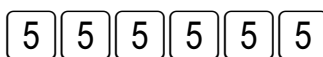

Display-Anzeige Eingabe bestätigen mit

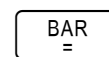
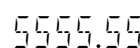



Berichte drucken



X-Berichte: Ohne Speicherlöschung. **Z-Berichte:** Mit Speicherlöschung.

Schlüsselschalter wahlweise auf X (zum Drucken von X-Berichten) oder Z (zum Drucken von Z-Berichten).



Berichtsart: Ausdruck starten mit

X- und Z-Finanzbericht Tag

BAR
=

X- und Z-PLU-Bericht Tag

PLU

X- und Z-Bediener-Bericht

Bediener /
BON
Ein-/Aus

X2- und Z2-Finanzbericht Monat

9 9 BAR
=

X- und Z-Trainingsbericht

8 8 BAR
=

Bon-Muster: Z1-Finanzbericht Tag

13 - 12 - 2004	Datum
002 1Z	Z1-Zähler (dreistellig)
003---	Anzahl der Registrierungen in Warengruppe 1
1 350.00 1TX	Umsatz der Warengruppe 1
001---	Anzahl der Registrierungen in Warengruppe 2
2 100.00 2TX	Umsatz der Warengruppe 2
450.00 ST	Umsatz aller Warengruppen
41.37 1TX	Steuer 1 gesamt
258.63 -TX	Nettosumme ohne Steuer 1
6.54 2TX	Steuer 2 gesamt
93.46 -TX	Nettosumme ohne Steuer 2
47.91 #TX	Steuer gesamt
-50.00 -%	Summe prozentualer Abschläge
400.00 ST	Gesamt-Verkäufe (Einnahmen abzüglich der Nachlässe)
352.09 #ST	Gesamt-Nettosumme (Einnahmen abzüglich der Steuern)
-50.00 --	Minus und Retoure
004	Anzahl der Barzahlungen
300.00 CA-	Summe Barzahlung
001	Anzahl Kartenzahlung
100.00 CH	Summe Kartenzahlung
001	Anzahl Einzahlungen
20.00 RA	Summe Einzahlungen
001	Anzahl Auszahlungen
-20.00 PO	Summe Auszahlungen
..51.13 1@	Summe Fremdwährung
002 ##	Anzahl „Kein Verkauf“
300.00 #CA	Bar in Lade
400.00	Grand Total Summe
	(Totalsumme der Zahlungen mit Karte und in Bar)
13-45 009	Uhrzeit und Bon-Nummer



Löschfunktionen: Grand Total und Z-Zähler zurücksetzen



Start des Trainingsmodus:

Schlüsselschalter auf PRG

Tasten **2** und **0** drücken,

mit Taste abschließen.

Eingabe

2 **0**

Display-Anzeige Eingabe bestätigen mit

20



Um die Kasse wieder in den Lieferzustand zu bringen bzw. um alle Programmierungen zu löschen:

1. Den Netzstecker der Kasse ziehen.
2. Das Batteriefach öffnen und die 3 AA-Batterien entfernen.
3. Die Kasse ohne Strom 10 Minuten stehen lassen; alle Daten werden dadurch gelöscht.
4. Batterien wieder einsetzen und Netzstecker einstecken.

Fehlermeldungen

Bei Fehlbedienungen erscheinen Fehlermeldungen in der Display-Anzeige.

Fehlermeldung	Ursache	Beheben
E	Falsche Taste gedrückt.	Taste drücken.
SEC-CODE	Es ist ein Passwort für Z-Berichte programmiert.	Das Passwort 4-stellig eingeben, Taste drücken.
SEC-CODE	Es ist ein Passwort für den Bediener programmiert.	Bediener-Nummer eingeben. Anschließend Passwort 3-stellig eingeben. Mit Taste abschließen.

Was tun, wenn die Kasse nicht druckt?

Für den Fall, dass die Kasse keinen Bon oder keine Berichte druckt, überprüfen Sie bitte, ob eine Sonderfunktion aktiviert ist. Sonderfunktionen werden durch einen Punkt im Display angezeigt:

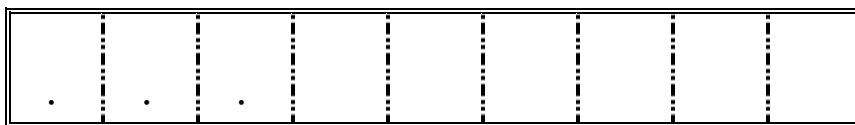

Die Kasse ist im Trainingsmodus; in diesem Modus können keine Berichte gedruckt werden. **Was tun:** Trainingsmodus ausschalten. Dazu Schlüsselschalter in Stellung PRG und 6x die Taste **5** drücken. Mit Taste abschließen. (Siehe auch Abschnitt „Trainingsmodus“.)

Die Bon-Funktion der Kasse ist ausgeschaltet. Es erfolgt kein Papiertransport, daher wird kein Bon ausgedruckt. **Was tun:** Mit der Taste den Bondruck einschalten.

Die Kasse befindet sich im Rechnermodus; der Schlüsselschalter steht in der Position CAL.

Im Rechnermodus gibt es keinen Papiertransport. Außerdem funktionieren nur die Rechnertasten.

Was tun: Den Schlüsselschalter auf REG stellen.



Druckerstörungen

Bei einer Druckerstörung schalten Sie die Kasse sofort ab und entfernen Sie den Netzstecker. Überprüfen Sie, ob die Papierrolle korrekt eingesetzt ist oder ob sich Fremdkörper im Druckwerk befinden. Entfernen Sie diese gegebenenfalls.

Achtung:

Entfernen Sie Fremdkörper nur sehr vorsichtig. Verwenden Sie keine Messer, Schraubendreher oder ähnliches. Niemals Gewalt anwenden. Das Druckwerk kann beschädigt werden.

Schalten Sie die Kasse wieder ein und nehmen Sie eine neue Registrierung vor.
Wenn erneut eine Druckerstörung auftritt, benachrichtigen Sie den Service.

OLYMPIA

CM 701 / 702 / 711 / 712

Quick Reference



OLYMPIA 
SINCE 1903

www.olympia-vertrieb.de

Intended use

This cash register is exclusively intended for processing cash register business indoors.
Any other use is considered unintended use.

General information / Safety notes

- Ensure that the mains power supply corresponds to that specified on the rating plate located on the rear side of the cash register.
- This cash register is a highly sophisticated piece of equipment. Never attempt to repair it yourself.
If repairs should become necessary, please bring the cash register to an authorised service centre or the sales outlet.
- Never insert metallic objects, such as a screwdriver, paper clip etc., in the cash register. This could damage the cash register and also exposes you to the risk of an electric shock.
- Always switch the cash register off when it no longer needs to be used.
- Clean any dust from the cash register by wiping it gently with a dry cloth. Never use water or solvents, such as paint thinner, spirit etc., to clean the cash register.
- To disconnect the power supply fully, disconnect the plug from the power socket.
- Never expose the cash register to extreme temperatures.
- Keep all the transport locks in a safe place for future use. The transport locks must be reinstalled for any future transportation of the cash register.

Transport locks

Before the cash register can be put into operation, remove any transport locks installed and store them for future use.

Important transport information: In the event of any transport damage, the machine must be returned in the packaging together with the operating manual any accessories.

Connecting to the power supply

Before connecting the cash register to the mains power supply, please check that the voltage and frequency specifications stipulated on the rating plate coincide with the local power supply.

Safety note: The power outlet must be near the cash register and easily accessible.

This means that the cash register can be disconnected from the power supply quickly in an emergency.

Note: All data in the machine is retained when the power supply is disconnected. The batteries ensure the data is retained for approx. 2 months after the cash register has been disconnected from the power supply.

Printer mechanism

Caution: To guarantee long, trouble-free operation, observe the following information:

- Never
 - print without any paper installed!
 - pull the paper while the printer is operating!
 - use poor quality paper!
 - insert paper rolls which have already been used!
 - tamper with the printer using hard objects or move the drive by hand!
- Pay attention to the markings indicating the end of the paper roll.
Change the paper roll immediately.
- Have the cash register / printer mechanism serviced regularly by an authorised service centre.

***This Quick Reference manual only provides basic information.
For more detailed information, please refer to the operating instruction manual.***

Inserting a paper roll

Remove the printer lid. Insert a paper roll of 57 mm width and max. 70 mm diameter. Do not use recycled paper because this causes the printer to wear more quickly. Prepare the paper roll for insertion. Feed the end of the paper roll, which has been cut straight, into the printer mechanism and press the **FEED** key until approx. 10 cm of it has been transported. Depending on the intended use (calculation or journal), thread the paper strip through the slot in the printer lid and tear off the paper strip on the lid's tear-off edge. In the case of journal mode, thread the paper strip in the paper reel. Replace the printer lid.

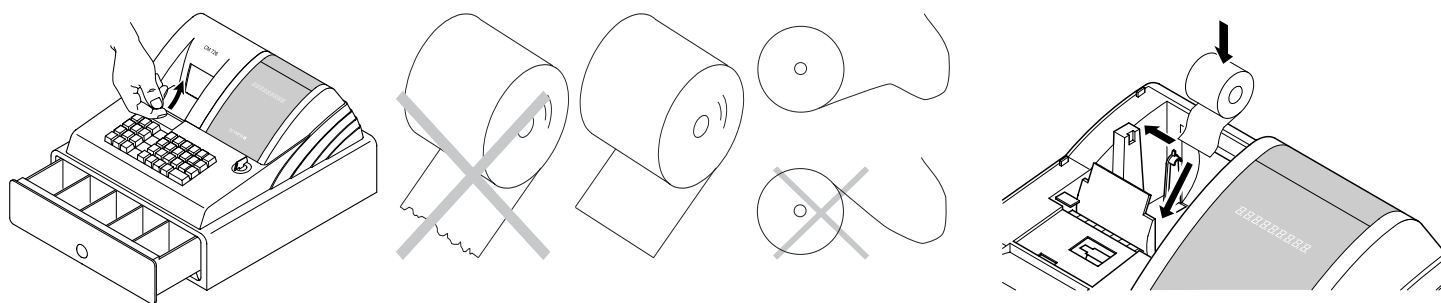

Paper reel

The paper reel is required when the receipt should be wound onto it.

Change the system setting no. 18 to 1.

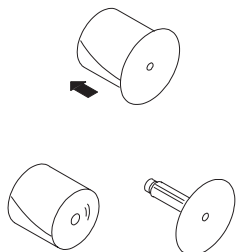

8. Open the printer lid.
9. Remove the paper reel.
10. Thread the end of the journal paper in the slit in the paper reel.
11. Insert the paper reel in the reel guides provided for it.
12. To remove the journal paper after it has been rolled up on the reel, remove the paper reel and pull the journal roll off.
13. Reinsert the paper reel.
14. Close the printer lid.

Inserting batteries

Note: Insert batteries to ensure that all the data is retained in the event of a power failure.

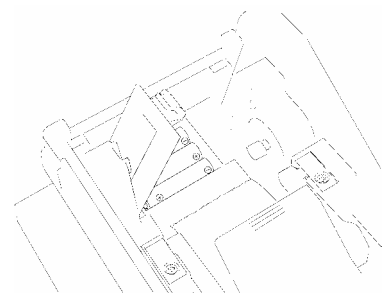

1. Open the printer lid.
2. Open the battery compartment cover (black flap) in the paper compartment.
3. Insert three AA round cell batteries.
Important: Pay attention to the correct position of the batteries (refer to diagram and / or identification).
4. Close the battery compartment cover.
5. Close the printer lid.
6. To ensure data retention, replace the batteries once a year with the cash register switched on.

Changing the colour ribbons

Note: Only use original colour ribbons (Group 744).

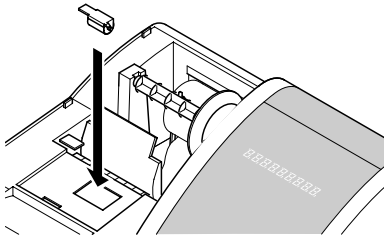

1. Open the printer lid.
2. Lift out the colour ribbon using the grip (left).
3. Insert a new colour ribbon in the guide.
4. Close the printer lid.

Key-operated switch

The key must be set to position **REG** for normal operation (registration).

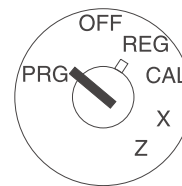

Off

Registration
(normal operation)X-reports (without
memory deletion)Z-reports (with
memory deletion)

Programming



Calculation

Note: Loss of data and jamming of the cash register are possible in Z and PRG operating modes. Only use these modes when you are familiar with programming and operating the cash register.

Keypad assignment

FEED	VOID /EC	7	8	9	PLU	X / TIME	Clerk/ Receipt ON/OFF	RECEIPT ISSUE
RA	REF/-	4	5	6	DP 4	DP 8	FC	#/NS
PO	-%	1	2	3	DP 3	DP 7	CHECK	CARD
CLEAR		0	00	.	DP 2 _x	DP 6 _÷	SUB TOTAL	
					DP 1 ₊	DP 5 ₋	CASH TOTAL =	

Calculator



When the key is set to position CAL, the cash register operates as a calculator without printing.

The department keys 1, 2, 5 and 6 and the Cash Total key control the calculation functions:

+	Addition using	DP 1 ₊
x	Multiplication using	DP 2 _x
-	Subtraction using	DP 5 ₋
÷	Division using	DP 6 _÷
=	Total using	CASH TOTAL =

Printing the system settings

The settings in respect of system options, discount, foreign currency as well as Z-report and clerk password are printed.



Set the key to PRG

Press **9** 6 times

Confirm by pressing **CASH TOTAL**

Input

9 9 9 9 9 9

Display

9999.99

Confirm by pressing

CASH TOTAL

Programming the date

Example: 1 January 2006



Set the key to PRG

Enter the date as 6 digits
(DDMMYY)

Confirm by pressing **#/NS**

Input

0 1 0 1 0 6

Display

0 1 0 1 0 6

Confirm by pressing

#/NS

Programming the time

Example: 9:30 a.m.



Set the key to PRG

Enter the time as 4 digits (hhmm)

Confirm by pressing **X / TIME**

Input

0 9 3 0

Display

9.30

Confirm by pressing

X / TIME

Programming tax rates

A maximum of four different tax rates can be programmed.

Example: 16% as tax rate 1



Set the key to PRG

The entry of a tax rate (1,2,3
or 4; corresponds the storage
location no.)

Confirm by pressing **SUB TOTAL**

Enter the tax rate (x 1000)

Confirm by pressing **CASH TOTAL**

Input

1

Display

0.01

Confirm by pressing

SUB TOTAL

1 6 0 0 0

160.00

CASH TOTAL

Example: 7% as tax rate 2



Set the key to PRG

Enter the second tax rate

Confirm by pressing **SUB TOTAL**

Enter the tax rate (x 1000)

Confirm by pressing **CASH TOTAL**

Input

2

Display

0.02

Confirm by pressing

SUB TOTAL

7 0 0 0

70.00

CASH TOTAL

Programming departments (DEP)

Example 1: DEP1 is an itemised department at tax rate 1 (16%) and without a fixed price.



Step 1: Define status

Set the key to PRG

Enter status S1 and S2 as three digits

Enter fixed price or free pricing

Assign definitions to DEP1 by pressing **DP 1 +**

Input

0 0 1

0 0 0

Display

0.01

0.00

Confirm by pressing

CHECK

DP 1 +

Status S1: 0 = itemised department, 1 = single item department

Status S2: 00 = no tax, 01 = tax rate 1, 02 = tax rate 2, 03 = tax rate 3, 04 = tax rate 4
(For information on tax rates, refer to Section "Programming tax rates")

000 = DEP operates without fixed price (free pricing), alternatively: Enter the fixed price

Example 2: DEP1 is an itemised department at tax rate 2 (7%) and without a fixed price.



Step 2: Define status

Set the key to PRG

Enter status S1 and S2 as three digits

Enter fixed price or free pricing

Assign definitions to DEP2 by pressing **DP 2 x**

Input

0 0 2

0 0 0

Display

0.02

0.00

Confirm by pressing

CHECK

DP 2 x



Step 3: Printing

To print a list with the programmed departments

Press **8** 6 times

and conclude by pressing **CASH TOTAL =**.

Input

8 8 8 8 8 8

Display

8888.88

Confirm by pressing

CASH TOTAL =

Programming Price Look Up (PLU)

PLUs are programmed in 2 steps:

3. Enter the price and department assignment for all PLUs.
4. Enter the status of the PLU and department assignment for all PLUs.
(Not necessary if the PLU is operated with a fixed price.)

**1. PLU price and assignment:**

Set the key to PRG

Press Enter the required PLU number, confirm by pressing .Now enter the PLU fixed price and the department assignment by pressing department key .

The next PLU automatically appears in the display. Proceed in the same way.

Conclude input by pressing

Example: PLU12 for 2.50 EUR belongs to department 1.

Input	Display	Confirm by pressing
<input type="button" value="X/TIME"/>	P001 0.00	
<input type="button" value="1"/> <input type="button" value="2"/>	P 12 0.12	<input type="button" value="PLU"/>
<input type="button" value="2"/> <input type="button" value="5"/> <input type="button" value="0"/>	2.50	<input type="button" value="DP 1 +"/>
<input type="button" value="□"/>	P 13 0.00	
		<input type="button" value="X/TIME"/>

**2. PLU status:****Note: This step is only necessary for PLUs which operate with free pricing.**

Status 0 = fixed price

Status 1 = free pricing

Set the key to PRG

Press

Enter the PLU no. to be programmed and confirm by pressing

.

Enter the PLU status, assign by pressing the corresponding department key and confirm.

The next PLU automatically appears in the display. Proceed in the same way.

Conclude input by pressing

Example: PLU12 / DEP1 with free pricing permitted.

Input	Display	Confirm by pressing
<input type="button" value="PO"/>	P001 0.00	
<input type="button" value="1"/> <input type="button" value="2"/>	P 12 0.12	<input type="button" value="PLU"/>
<input type="button" value="1"/>	0.01	<input type="button" value="DP 1 +"/>
<input type="button" value="□"/>	P 13 0.00	
		<input type="button" value="PO"/>

A **list** of the programmed PLUs can be printed out.

Set the key to PRG

Send the print job by pressing

Confirm by pressing

Programming foreign currencies

A maximum of 4 foreign currencies can be programmed.

The following information must be entered for the programming process:

- Foreign currency identification: 1,2,3 or 4.
- Decimal places for the exchange rate (EXP): 0 to 8 decimal places are possible.
- Decimal places for the foreign currency (D.P.): 0 to 3 decimal places are possible.
- Exchange rate (RATE): 6-digit entry from 000001 to 999999.

The digits for this setting are entered in the following way for programming purposes:

Enter the <digit for foreign currency> and confirm by pressing .

The following digits are then entered in succession without any spaces or other intermediate characters:

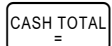
<Digit for EXP> <Digit for D.P.> <Digits for RATE> The entry of these digits is confirmed by pressing the  key.

Example: EURO to US Dollars (1 USD = 0.76494 EURO) as foreign currency no. 1



Set the key to PRG

Foreign currency 1 = 1

EXP = 5

D.P. = 2

RATE = 076494

Input



Display

0.01

Confirm by pressing





520764.94

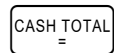

Programming system options

The basic program of the cash register is stored in the system options.

Example: Change the time display to the 24-hour format.



Set the key to PRG

The system options are entered as 2 or 3 digits.

The input is confirmed by pressing

.

Input



Display

40

Confirm by pressing



Note: The **standard settings** appear in **bold print**.

System option no.	Status no.	Setting
1	0	Decimal point position: 0 (no point)
	1	Decimal point position: 0.0
	2	Decimal point position: 0.00
	3	Decimal point position: 0.000
2		(reserved)
3	1	Net price (exclusive of tax)
	2	Gross price (including tax)
4	0	Time: 24-hour format
	1	Time: 12-hour format
5	0	Print total tax amount: No print
	1	Print total tax amount: Print
6	0	Print taxable amount for each tax rate: No print
	1	Print taxable amount for each tax rate: Print
7	0	Date format: Month-Day-Year
	1	Date format: Day-Month-Year
8	0	Clerk system not active
	1	Clerk system active
9	0	Clerk logon not active after each transaction
	1	Clerk logon active after each transaction
10	0	Print extra line "Net total": No print
	1	Print extra line "Net total": Print

- Continued on next page -

- Table, continued -

Note: The **standard settings** appear in **bold print**.

System option no.	Status no.	Setting
11	0	Zero skip printing for Z-report
	1	No zero skip printing for Z-report
12	0	Zero price of a PLU or department not permitted
	1	Zero price of a PLU or department permitted (default)
13	0	No special European rounding
	1	European rounding: Swiss
	2	European rounding: Swedish
	3	European rounding: Danish
14	0	Printing of an additional bill permitted
	1	Printing of an additional bill not permitted
15	0	Z1 and Z2 counters are not deleted after Z-financial report printout
	1	Z1 and Z2 counters are deleted after Z-financial report printout
16	0	Grand Total is not deleted after Z1 financial report printout
	1	Grand Total is deleted after Z1 financial report printout
17	0	Grand Total is not printed on the financial report
	1	Grand Total is printed on the financial report
18	0	Calculator mode
	1	Journal mode
19	0	Basic currency is the local currency (amount ÷ conversion factor)
	1	Basic currency is foreign currency (amount × conversion factor)
20	0	Refunds are printed on the financial report
	1	Refunds are not printed on the financial report

The system options set can be printed out.



Printing system settings:

Set the key to PRG

Press **9** 6 times, conclude by pressing **CASH TOTAL**.

Input

9 9 9 9 9 9

Display

9999.99

Confirm by pressing

CASH TOTAL

Clearing errors

Incorrect entries and error status (acoustic signal) can be cleared by pressing **CLEAR**.

Registration according to departments

Enter price without decimal point (max. 7 digits).

Price Department
 P P P P P P P **DP 1 +**

Or: If the same PLU should be registered several times:

No. of PLUs Price Department
 NN **X / TIME** P P P P P P P **DP 1 +**

The sum of NN x P P P P P P P is limited to the maximum capacity of the cash register.

Registration according to PLU numbers

Enter the PLU number (max. 3 digits)

PLU number PLU
 E.g.

Or: If the same PLU should be registered several times:

No. of PLUs PLU PLU
 NN E.g.

The sum of NN x PLU price is limited to the maximum capacity of the cash register.

Or: When a PLU is being used which has been programmed with free pricing:

PLU no. PLU Price entry PLU
 E.g. P P P P P P

Or: When a department or PLU should operate with minus:

 Price entry Department PLU no. PLU
 P P P P P P or E.g.

Conclude receipt

When all the PLUs have been registered, press the key to display and print the subtotal.

Enter the amount paid without a decimal point and conclude the receipt by pressing .

Amount tendered Conclude receipt
 P P P P P P

Foreign currency payment

When all the PLUs have been registered, press the key to display and print the subtotal.

Enter the foreign currency identification and press . The total is displayed in the foreign currency. After pressing again, the local currency is displayed. Enter the amount tendered in the local or foreign currency and conclude the receipt by pressing .

Example: A customer pays a bill amounting to 15.- EUR with 20 US Dollars.



Set the key to REG

After the transactions have been registered, produce the subtotal.

Enter the foreign currency identification (in this case: US-Dollar = foreign currency identification 1) and confirm.

Enter the amount received in the foreign currency mode and conclude the receipt.

When the change amount appears, press to convert the sum to the local currency.

Input	Display	Confirm by pressing
<input type="text" value="SUB TOTAL"/>	15.00	
<input type="text" value="1"/>	1	<input type="text" value="FC"/>
<input type="text" value="2"/> <input type="text" value="0"/> <input type="text" value="0"/> <input type="text" value="0"/>	19.61	
	20.00	<input type="text" value="CASH TOTAL ="/>
	0.39	
<input type="text" value="FC"/>	0.30	

Example: The customer receives either 30 Euro Cents or 39 US Cents change.

Error correction and void

Faulty registrations can be corrected immediately after entry or later in the transaction.

Error correction (direct): The last item entered during a registration can be corrected directly.



Correction is completed

Void (designated correction): Errors in amounts, PLU prices and department prices in transaction entered previously can be corrected during the registration.



Void function is activated



Press  Enter same item or total of the department again.
(Complete the registrations to be cancelled.)

Correcting refund/returned goods: Registrations via amounts, PLU numbers or department prices which have already been concluded can be reverted.



Refund function is activated Complete the registration to be reverted

Conclude with

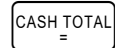

Other functions



Cash register is opened





For cash payments, enter the amount and press the key.



For payments received on account, enter the amount and press the key.



Following a registration or conclusion of the subtotal, a percentage discount can be entered.

Example: Entry for 5%:  

Training mode



Start Training mode:

Set the key to PRG

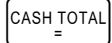
Press  6 times, conclude by pressing .

Input

Display

6666.66

Confirm by pressing

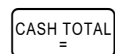

To operate in Training mode:

Set the key to REG

To indicate that Training mode is active, a point appears at the 6th position in the display.

Note: No reports can be printed in Training mode.



End Training mode:

Set the key to PRG

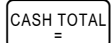
Press  6 times, conclude by pressing .

Input

Display

5555.55

Confirm by pressing

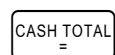

Printing reports



X-reports: Without memory deletion. **Z-reports:** With memory deletion.

Set the key to X (to print X-reports) or Z (to print Z-reports) as necessary.



Report type: Start printout with

Day's X and Z financial report

CASH TOTAL
=

Day's X and Z PLU report

PLU

X and Z clerk report

Clerk/
Receipt
ON/OFF

Monthly X2 and Z2 financial report

9 9 CASH TOTAL
=

X and Z training report

8 8 CASH TOTAL
=

Sample receipt: day's Z1 financial report

13 - 12 - 2004	Date
002 1Z	Z1 counter (3-digit)
003--	Number of registrations in department 1
1 350.00 1TX	Sales for department 1
001--	Number of registrations in department 2
2 100.00 2TX	Sales for department 2
450.00 ST	Sales of all departments
41.37 1TX	Total tax 1
258.63 -TX	Net total without tax 1
6.54 2TX	Total tax 2
93.46 -TX	Net total without tax 2
47.91 #TX	Total tax
-50.00 -%	Total percentage discount
400.00 ST	Total sales (receipts minus deductions)
352.09 #ST	Net total (receipts minus tax)
-50.00 --	Minus and refunds
004	Number of cash payments
300.00 CA-	Total cash payments
001	Number of card payments
100.00 CH	Total of card payments
001	Number of received on account transactions
20.00 RA	Total of received on account transactions
001	Number of paid out transactions
-20.00 PO	Total of paid out transactions
..51.13 1@	Total of foreign currency
002 ##	Number of "No Sale" transactions
300.00 #CA	Cash in drawer
400.00	Grand Total
	(Total of payments with card and in cash)
13-45 009	Time and receipt no.

Deletion function: Reset Grand Total and Z-Counter



Start Training mode:

Set the key to PRG

Press the **2** and **0** keys.

Conclude by pressing **RA**.

Input

2 **0**

Display

20

Confirm by pressing

RA

Proceed as follows to reset the cash register to its initial state and clear all the programmed values:

5. Disconnect the cash register power plug.
6. Open the battery compartment and remove the three AA batteries.
7. Leave the cash register for 10 minutes without any power supply; all the data is deleted as a result.
8. Replace the batteries and reconnect the power plug.

Error messages

Error messages appear in the display in the case of incorrect operation.

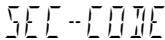
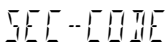
Error message	Cause	Corrective measure
	Wrong key pressed.	Press CLEAR .
	A password has been programmed for Z-reports.	Enter the 4-digit password, press CHECK .
	A password has been programmed for the clerk.	Enter the clerk number. Then enter the 3-digit password. Conclude by pressing Clerk/Receipt ON/OFF .

What to do if the cash register does not print?

In the event the cash register fails to print receipts or reports, check whether a special function has been activated.

Special functions are indicated by a dot in the display:

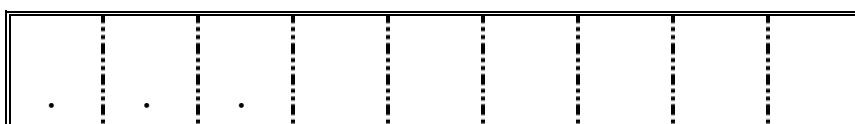

- ↑ The cash register is in Training mode; no reports can be printed in this mode.
What to do: Deactivate Training mode. To do this, set the key-operated switch to PRG and press the **5** key 6 times. Conclude by pressing **CASH TOTAL =**.
 (Also refer to the Section "Training mode".)
- ↑ The Receipt function has been deactivated on the cash register. There is no paper transport and, therefore, no receipt is printed.
What to do: Press the **Clerk/Receipt ON/OFF** key to activate the receipt printing function.
- ↑ The cash register is in Calculator mode; the key-operated switch is set to CAL.
 There is no paper transport in Calculator mode. In addition, only the calculation keys are operational.
What to do: Set the key to REG.



Printer malfunction

In the event of a printer error, switch off the cash register immediately and disconnect the power plug. Check whether the paper roll is inserted correctly or there is a foreign body in the printer mechanism. Remove it, if present.

Caution: Remove the foreign body very carefully. Do not use a knife, screwdriver or anything similar. Never use force. This could damage the printer mechanism.

Switch the cash register on again and complete a registration.
If the printer error reoccurs, contact the service centre.

OLYMPIA

CM 701 / 702 / 711 / 712

Mode d'emploi rapide



OLYMPIA 
SINCE 1903

www.olympia-vertrieb.de



Emploi conforme à sa détermination

Cette caisse enregistreuse sert exclusivement à réaliser des opérations d'encaissement dans des locaux. Tout autre emploi est considéré comme n'étant pas conforme à sa détermination.

Remarques générales / indications de sécurité

- Assurez-vous que la tension du réseau correspond aux données que vous trouverez sur la plaque d'identité au dos de la caisse enregistreuse.
- Votre caisse enregistreuse est un appareil de haute technologie. N'essayez jamais de la réparer. Si des réparations devaient s'avérer être nécessaires, veuillez apporter la caisse enregistreuse au service après-vente autorisé le plus proche ou au revendeur.
- N'introduisez en aucun cas des objets métalliques comme par ex. des tournevis, des trombones etc. dans la caisse enregistreuse. Vous risquez ainsi d'endommager la caisse enregistreuse et de subir un choc électrique.
- Débranchez toujours la caisse enregistreuse quand vous avez fini de travailler.
- Dépoussiérez légèrement la caisse enregistreuse avec un chiffon sec. N'utilisez jamais d'eau ou de solvant comme du solvant de laque, de l'alcool etc pour nettoyer votre caisse enregistreuse.
- Pour débrancher entièrement l'alimentation en courant, vous devez retirer la fiche mâle de la prise réseau.
- N'exposez pas la caisse enregistreuse à une chaleur trop forte.
- Conservez le dispositif de sécurité de transport. En cas d'éventuel transport, la caisse enregistreuse doit être équipée du dispositif de sécurité de transport.

Dispositif de sécurité de transport

Avant de mettre la caisse enregistreuse en service, retirez le cas échéant les éléments du dispositif de sécurité de transport existants et conservez-les. **Remarque importante pour le transport** : En cas de dommage causé par le transport, l'emballage doit être à nouveau complété avec le mode d'emploi et les consommables.

Raccordement au réseau

Avant de raccorder la caisse enregistreuse au réseau, veuillez contrôler si les données de tension et de fréquence de la plaque signalétique correspondent à celles du réseau local.

Remarque de sécurité : La prise de courant doit se trouver dans les environs de la caisse enregistreuse et être facile d'accès. Vous pouvez ainsi, en cas d'urgence, séparer rapidement la caisse enregistreuse du réseau.

Remarque : En cas de séparation du réseau, toutes les données sont conservées. Les piles assurent une conservation des données pendant env. 2 mois après la séparation de la caisse de l'alimentation en courant.

Bloc d'impression

Attention : Afin de garantir longtemps un fonctionnement sans trouble, tenez-compte des remarques suivantes :

- Ne jamais
 - imprimer sans papier !
 - tirer sur le papier quand l'imprimante est encore en train de travailler !
 - utiliser du papier de qualité inférieure !
 - utiliser une seconde fois des bobines de papier déjà utilisées !
 - bricoler dans le bloc d'impression avec des objets durs ou faire bouger les entraînements à la main !
- Tenez-compte des marques qui indiquent la fin de la bobine de papier. Remplacez la bobine de papier immédiatement.
- Faites régulièrement réviser votre caisse / le bloc d'impression par votre revendeur.



**Le mode d'emploi rapide n'explique que les données essentielles.
Pour obtenir des informations plus approfondies, veuillez consulter le mode d'emploi.**

Pose du rouleau de papier

Retirer le cache du bloc d'impression. Poser une bobine de papier de 57 mm de large et de maximal 70 mm de diamètre. Ne pas utiliser de papier recyclable qui pourrait accélérer l'usure de l'imprimante. Préparer le rouleau de papier pour la pose. Introduire le bout de la bande de papier coupée toute droite dans le bloc d'impression et appuyer sur la touche **Bon** pendant env. 10 cm jusqu'à ce que le papier soit transporté. Selon l'utilisation (facture ou journal), introduire la bande de papier par la fente du couvercle de l'imprimante, puis déchirer la bande de papier à l'arête de coupe du cache. Pour le mode journal, introduire la bande de papier dans la bobine de réception. Reposer le cache du bloc d'impression.

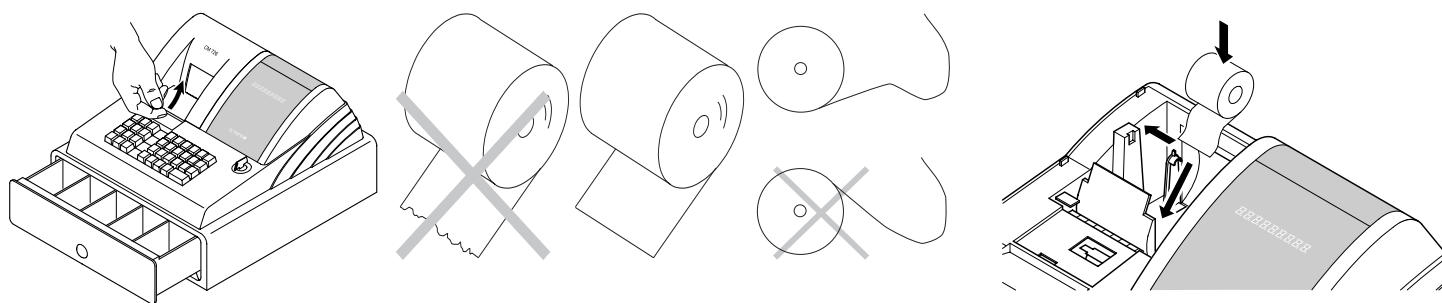

Bobine de réception

On a besoin de la bobine de réception quand le bon doit être enroulé.

Modifier le paramétrage du système n° 18 sur 1.

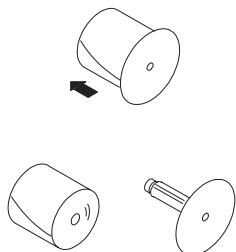

15. Ouvrir le cache du bloc d'impression.
16. Sortir la bobine de réception.
17. Enfiler le bout du rouleau journal dans la fente de la bobine de réception.
18. Poser la bobine de réception dans les guidages de bobine prévus à cet effet.
19. Pour enlever le rouleau journal enroulé, retirer la bobine de réception et dégager le rouleau journal.
20. Poser de nouveau la bobine de réception.
21. Fermer le cache du bloc d'impression.

Pose des piles

Remarque : Posez les piles de manière à ce qu'en cas de panne de courant, les données soient conservées !

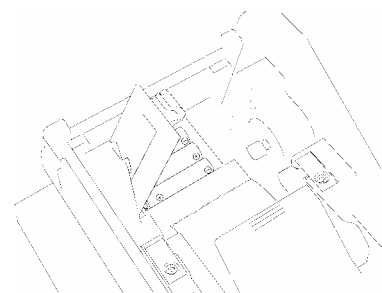

1. Enlever le cache du bloc d'impression
2. Ouvrir le cache du compartiment à piles (volet noir) situé dans le logement à papier
3. Mettre 3 piles Mignon AA
Important : Tenez-compte de la position correcte des piles (voir illustration et / ou caractérisation)
4. Fermer le compartiment à piles
5. Reposer le cache du bloc d'impression
6. Afin d'assurer la conservation des données, renouveler les piles 1x par an, la caisse étant branchée.



Changement du rouleau encreur

Remarque : N'employez que des rouleaux encres d'origine (groupe 744).

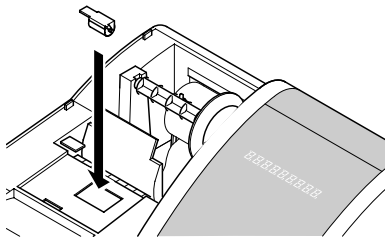

1. Ouvrir le couvercle de l'imprimante.
2. Sortir vers le haut le rouleau encreur par la poignée (à gauche).
3. Poser un nouveau rouleau encreur dans le guidage.
4. Fermer le cache du bloc d'impression.

Clé de fonction

La position de la clé pour un fonctionnement normal (enregistrement) est **REG**.



Hors service



Enregistrement
(fonctionnement normal)



Rapport X (sans effacement de la mémoire)



Rapports Z (avec effacement de la mémoire)



Programmation



Calcul

Remarque : Une perte de données et un blocage de la caisse sont possibles en mode de fonctionnement Z et PRG ! Ne les utiliser que si vous êtes familiarisés avec la programmation et l'utilisation de la caisse.

Occupation des touches

Bon	VOID / EC	7	8	9	PLU	X / Heure	Util. / BON Qui/Non	Copie facture
R/A	Restitution / Retour	4	5	6	DP 4	DP 8	FCE	#/NS
P/O	-%	1	2	3	DP 3	DP 7	Chèque	Carte
CLEAR		0	00	.	DP 2 x	DP 6 ÷	Sous-Total	
					DP 1 +	DP 5 -	Espèces =	

Calcul



A la position CAL de la clé de fonction, la caisse est comme une calculatrice sans impression.

Les touches des départements 1, 2, 5 et 6 ainsi que la touche total commandent ici les fonctions de calcul :

+	addition avec la touche	DP 1 +
x	multiplication avec la touche	DP 2 x
-	soustraction avec la touche	DP 5 -
÷	division avec la touche	DP 6 ÷
=	total avec la touche	Espèces =



Impression des paramètres du système

On peut imprimer les paramètres relatifs aux options de système, au rabais, à la monnaie étrangère ainsi qu'aux mots de passe pour le rapport Z et le vendeur.



Clé de fonction sur PRG

Appuyer 6 x sur la touche

9

Entrée

Affichage à l'écran

Confirmer la saisie par

Confirmer avec la touche

Espèces

9 9 9 9 9 9

9999.99

Espèces

Programmation de la date

Exemple : 1er janvier 2006



Clé de fonction sur PRG

Saisie de la date à 6 pos. (JJMMAA)

Entrée

Affichage à l'écran

Confirmer la saisie par

Confirmer avec la touche

#/NS

0 1 0 1 0 6

010106

#/NS

Programmation de l'heure

Exemple : 9:30 heures



Clé de fonction sur PRG

Saisie de l'heure à 4 pos. (hhmm)

Entrée

Affichage à l'écran

Confirmer la saisie par

Confirmer avec la touche

X / Heure

0 9 3 0

9.30

X / Heure

Programmation de la TVA

On peut programmer 4 taux de TVA différents au maximum.

Exemple : 16 % comme taux de TVA 1



Clé de fonction sur PRG

Saisie d'un taux de TVA (1,2,3 ou 4 ; correspond au n° de la place en mémoire)

Entrée

Affichage à l'écran

Confirmer la saisie par

Confirmer avec la touche

Sous-Total

1

0.01

Sous-Total

Saisie du taux de TVA (x 1000)

1 6 0 0 0

160.00

Espèces

Confirmer avec la touche

Espèces

Exemple : 7 % comme taux de TVA 2



Clé de fonction sur PRG

Saisie d'un deuxième taux de TVA

Entrée

Affichage à l'écran

Confirmer la saisie par

Confirmer avec la touche

Sous-Total

2

0.07

Sous-Total

Saisie du taux de TVA (x 1000)

7 0 0 0

70.00

Espèces

Confirmer avec la touche

Espèces



Programmation des départements (DP)

Exemple 1 : DP1 est un département d'imputation à taux de TVA 1 (16 %) et sans prix fixe.



Etape 1 : Détermination du statut

Clé de fonction sur PRG

Saisir le statut S1 et S2
à trois pos.

Saisir le prix fixe ou la donnée libre
de prix

Attribuer les données au DP1

en appuyant sur la touche **DP 1 +**

Entrée

0 0 1

0 0 0

Affichage à
l'écran

0.01

0.00

Confirmer la saisie par

Chèque

DP 1 +

Statut S1 : 0 = département d'imputation, 1 = département de postes uniques

Statut S2 : 00 = sans TVA, 01 = taux de TVA 1, 02 = taux de TVA 2, 03 = taux de TVA 3, 04 = taux de TVA 4
(Taux de TVA : voir point „Programmation de la TVA“)

000 = DP travaille sans prix fixe (saisie libre de prix), alternativement : saisie du prix fixe

Exemple 2 : DP2 est un département d'imputation à taux de TVA 2 (7 %) et sans prix fixe.



Etape 2 : Détermination du statut

Clé de fonction sur PRG

Saisir le statut S1 et S2
à trois pos.

Saisir le prix fixe ou la donnée libre
de prix

Attribuer les données au DP2

en appuyant sur la touche **DP 2 x**

Entrée

0 0 2

0 0 0

Affichage à
l'écran

0.02

0.00

Confirmer la saisie par

Chèque

DP 2 x



Etape 3 : Impression

Pour imprimer une liste avec les dé-
partements programmés

Appuyer 6 x sur la touche **8**

et terminer avec la touche **Espèces**

Entrée

8 8 8 8 8 8

Affichage à
l'écran

8888.88

Confirmer la saisie par

Espèces

Article / programmation des Price-Look-Up (PLU)

La programmation des PLU se fait en 2 étapes:

5. Saisir l'attribution des prix et des départements pour tous les PLU.
6. Saisir l'attribution des PLU et des départements pour tous les PLU.
(n'est pas nécessaire si le PLU travaille uniquement avec un prix fixe !)

**1. Prix de PLU et attribution :**

Clé de fonction sur PRG

Appuyer sur

Saisir le numéro de PLU désiré et confirmer

avec la touche Maintenant, saisir le prix fixe du PLU et établir l'attribution au département en appuyant sur la touche de département

Le PLU suivant apparaît automatiquement sur l'écran. Procéder de la même manière.

Terminer la saisie avec

Exemple : PLU12 pour 2,50 EUR appartient au département 1.

Entrée	Affichage à l'écran	Confirmer la saisie par
<input type="button" value="X / Heure"/>	P 00 1 0.00	
<input type="button" value="1"/> <input type="button" value="2"/>	P 12 0.12	<input type="button" value="PLU"/>
<input type="button" value="2"/> <input type="button" value="5"/> <input type="button" value="0"/>	2.50	<input type="button" value="DP 1 +"/>
<input type="button" value="□"/>	P 13 0.00	
<input type="button" value="X / Heure"/>		<input type="button" value="X / Heure"/>

**2. Statut de PLU :****Remarque : cette étape n'est nécessaire que pour les PLU qui travaillent avec des saisies libres de prix !**

Statut 0 = prix fixe

Statut 1 = saisie libre de prix

Clé de fonction sur PRG

Appuyer sur Saisir le n° de PLU à programmer et confirmer avec

Maintenant, saisir le statut de PLU, l'attribuer par la touche de département correspondante et confirmer.

Le PLU suivant apparaît automatiquement sur l'écran. Procéder de la même manière.

Terminer la saisie avec

Exemple : PLU12 / DP1 permis avec donnée libre de prix.

Entrée	Affichage à l'écran	Confirmer la saisie par
<input type="button" value="P/O"/>	P 00 1 0.00	
<input type="button" value="1"/> <input type="button" value="2"/>	P 12 0.12	<input type="button" value="PLU"/>
<input type="button" value="1"/>	0.01	<input type="button" value="DP 1 +"/>
<input type="button" value="□"/>	P 13 0.00	
<input type="button" value="□"/>		<input type="button" value="P/O"/>

Il est possible d'imprimer une **liste** des articles (PLU) programmés.

Clé de fonction sur PRG

Envoyer l'ordre d'impression avec

Confirmer la saisie par

Programmation de la monnaie étrangère

On peut programmer jusqu'à 4 monnaies étrangères maximum.

Pour la programmation, saisir à chaque fois les points suivants :

- Code de la monnaie étrangère : 1,2,3 ou 4.
- Chiffres après la virgule pour le taux de conversion (EXP) : 0 à 8 chiffres après la virgule sont possibles
- Décimales par décalage pour la monnaie étrangère (D.P.) : 0 à 3 décimales par décalage sont possibles
- Taux de conversion (RATE) : Une saisie de chiffres, toujours à 6 pos., de 000001 à 999999 est possible



Les chiffres pour ces paramétrages sont saisis dans la programmation de la manière suivante:

Saisie du <chiffre pour la monnaie étrangère> et confirmation avec la touche **FCE**.

Les chiffres suivants sont ensuite alignés l'un derrière l'autre sans espace ou autres caractères intermédiaires:

<chiffre pour EXP> <chiffre pour D.P.> <chiffre pour RATE> La saisie de ces chiffres est confirmée par la touche **Espèces**.

Exemple : EURO en dollars US (1 USD = 0,76494 EURO) comme monnaie étrangère n° 1



Clé de fonction sur

PRG

Monnaie étrangère 1 = 1

EXP = 5

D.P. = 2

RATE = 076494

Entrée

1

5 2 0 7 6 4 9 4

Affichage à
l'écran

0.01

520764.94

Confirmer la saisie par

FCE

Espèces

Programmation d'options système

Le programme de base de la caisse enregistreuse est mémorisé dans les options système.

Exemple : Affichage de l'heure en format de 24 heures.



Clé de fonction sur PRG

La saisie des options système se
fait par 2 ou 3 positions

.

La saisie se confirme par la touche **R/A**.

Entrée

4 0

Affichage à l'écran

40

Confirmer la saisie par

R/A

Remarque : Les paramètres standard sont imprimés en gras.

Options de système n°.	Statut n°.	Paramètre
1	0	Position du point décimal : 0 (pas de point)
	1	Position du point décimal : 0.0
	2	Position du point décimal : 0.00
	3	Position du point décimal : 0.000
2		(réservé)
3	1	Prix net (TVA en sus)
	2	Prix brut (TVA incluse)
4	0	Heure : Format de 24 heures
	1	Heure : Format de 12 heures
5	0	Impression du montant total de la TVA: Pas d'impression
	1	Impression du montant total de la TVA: Impression
6	0	Impression du montant imposable pour chaque taux de TVA: Pas d'impression
	1	Impression du montant imposable pour chaque taux de TVA: Impression
7	0	Format de la date : Mois-Jour-Année
	1	Format de la date : Jour-Mois-Année
8	0	Le système du vendeur n'est pas actif
	1	Le système du vendeur est actif
9	0	L'identification du vendeur après chaque transaction n'est pas active
	1	L'identification du vendeur après chaque transaction est active
10	0	Impression d'une ligne supplémentaire „Montant net total“: Pas d'impression
	1	Impression d'une ligne supplémentaire „Montant net total“: Impression

- Suite page suivante -



- Suite tableau -

Remarque : Les paramètres standard sont imprimés en gras.

Options de système n°.	Statut n°.	Paramètre
11	0	Suppression des postes nuls dans le rapport Z
	1	Pas de suppression des postes nuls dans le rapport Z
12	0	Prix nul d'un PLU ou d'un département pas autorisé
	1	Prix nul d'un PLU ou d'un département autorisé (Default / standard)
13	0	Pas d'arrondis spéciaux européens
	1	Arrondi européen : Suisse
	2	Arrondi européen : Suède
	3	Arrondi européen : Danemark
14	0	Impression d'une facture ultérieure autorisée
	1	Impression d'une facture ultérieure pas autorisée
15	0	Les compteurs Z1 et Z2 ne sont pas remis à zéro après le rapport financier Z
	1	Les compteurs Z1 et Z2 sont remis à zéro après le rapport financier Z
16	0	Le grand total n'est pas effacé après le rapport financier Z1
	1	Le grand total est effacé après le rapport financier Z1
17	0	Le grand total n'est pas imprimé sur le rapport financier
	1	Le grand total est imprimé sur le rapport financier
18	0	Mode facture
	1	Mode journal
19	0	La monnaie de base est la monnaie locale (montant ÷ facteur de conversion)
	1	La monnaie de base est la monnaie étrangère (montant × facteur de conversion)
20	0	Les retours sont imprimés sur le rapport financier
	1	Les retours ne sont pas imprimés sur le rapport financier

Les options système paramétrées peuvent être imprimées.

**Impression des paramètres de système :**

Clé de fonction sur PRG

Appuyer 6 x terminer avec la touche

Entrée

Affichage à l'écran

Confirmer la saisie par

Effacement d'erreursEffacer les saisies erronées ou les situations d'erreur (signal sonore) en actionnant la touche !**Enregistrement par département**

Saisir le prix sans point décimal (7 chiffres max.).

Prix	Département
PPPPPP	<input type="text" value="DP 1"/>

Ou : **Quand plusieurs articles semblables doivent être enregistrés :**

Nombre d'articles	Prix	Département
NN	<input type="text" value="X / Heure"/>	PPPPPP <input type="text" value="DP 1"/>

Le produit de NN x PPPPPP est limité à la capacité maximale de la caisse enregistreuse.



Enregistrement par article

Saisir le numéro d'article (3 chiffres max.)

Numéro d'article PLU
 Par ex.

Ou : **Quand plusieurs articles semblables doivent être enregistrés :**

Nombre d'articles PLU PLU
 NN Par ex.

Le produit de NN x Prix de l'article est limité à la capacité maximale de la caisse enregistreuse.

Ou : **Si on travaille avec un PLU programmé par une saisie libre de prix :**

N° de PLU PLU Saisie du prix PLU
 Par ex. P P P P P P P

Ou : **Si un département ou un PLU doit travailler avec un moins :**

 Saisie du prix Département N° de PLU PLU
 P P P P P P P ou Par ex.

Clôture du bon

Quand tous les articles ont été enregistrés, faire afficher le sous-total avec la touche et imprimer.

Saisir le montant payé sans point décimal et terminer le bon avec .

Montant payé Clôture du bon
 P P P P P P P

Saisie de la monnaie étrangère

Quand tous les articles ont été enregistrés, faire afficher le sous-total avec la touche et imprimer.

Ensuite, saisir le code de la monnaie étrangère et appuyer sur la touche . Le montant final est affiché en monnaie étrangère. En appuyant de nouveau sur la touche on fait afficher la monnaie locale. Saisir le montant payé en monnaie locale ou étrangère et terminer le bon avec la touche .

Exemple : Un client paye sa facture de 15,- EUR avec 20 dollars US.



Clé de fonction sur REG

Après l'enregistrement de la marchandise, réaliser le sous-total.

Saisir le code de la monnaie étrangère (ici : dollar US = code de la monnaie étrangère 1) et confirmer.

En mode de monnaie étrangère, saisir le montant obtenu et terminer le bon.

Convertir finalement en monnaie locale le montant affiché à rendre en appuyant sur la touche .

Entrée	Affichage à l'écran	Confirmer la saisie par
<input type="text" value="Sous-Total"/>	15.00	
<input type="text" value="1"/>	1	<input type="text" value="FCE"/>
<input type="text" value="2"/> <input type="text" value="0"/> <input type="text" value="0"/> <input type="text" value="0"/>	19.61	
	20.00	<input type="text" value="Espèces"/>
	0.39	
<input type="text" value="FCE"/>	0.30	

Exemple : La monnaie rendue au client est de 30 cents d'euro ou 39 cents US.



Annulation

Vous pouvez annuler immédiatement ou ultérieurement des enregistrements erronés.

Annulation immédiate : Le poste saisi en dernier peut être annulé pendant l'enregistrement.



Annulation effectuée.

Annulation ultérieure : Pendant l'enregistrement, des montants, des prix d'article ainsi que des prix de département peuvent être annulés ultérieurement sur des postes enregistrés antérieurement.

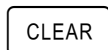

Lancer l'annulation.



Ensuite,

Saisir de nouveau les mêmes articles ou la somme du département.
(Exécuter l'enregistrement qui doit être annulé.)

Annulation de retours/d'échanges : Même des enregistrements effectués encore plus antérieurement peuvent être repris par la saisie des montants, des numéros d'article ou des prix de département.



Lancer le retour.

Exécuter l'enregistrement qui doit être repris.

Terminer avec

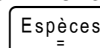

Fonctions diverses



La caisse s'ouvre.



Pour des paiement en espèces, saisir le montant et actionner cette touche.



Pour des versements, saisir le montant et actionner cette touche.



Après un enregistrement ou le sous-total, on peut saisir un rabais en pourcentage. Exemple : Saisie pour 5% :

Mode de formation



Démarrage du mode de formation :
Clé de fonction sur PRG

Entrée

Affichage à
l'écran

Confirmer la saisie par

Appuyer 6 x

terminer avec la touche

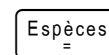

Pour **travailler en mode de formation :**
Clé de fonction sur REG

Pour signaler que le mode de formation est actif,
un point est affiché à l'écran à la 6ème position.

Remarque : En mode de formation, on ne peut pas imprimer de rapports.



Fin du mode de formation :
Clé de fonction sur PRG

Entrée

Affichage à
l'écran

Confirmer la saisie par

Appuyer 6 x sur

terminer avec la touche

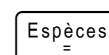



Affichage des rapports



Rapports X : Sans effacement de la mémoire. **Rapports Z** : Avec effacement de la mémoire.

Clé de fonction au choix sur X (pour imprimer des rapports X) ou sur Z (pour imprimer des rapports Z).

Type de rapport :

Démarrer l'impression avec



Rapport financier X et Z jour

Espèces

Rapport PLU X et Z jour

PLU

Rapport vendeur X et Z

Util. /
BON
Oui/Non

Rapport financier X2 et Z2 mois

9

9

Espèces

Rapport de formation X et Z

8

8

Espèces

Exemple de bon: rapport financier Z1 jour

13 - 12 - 2004
002 1Z
003--
1 350.00 1TX
001--
2 100.00 2TX
450.00 ST
41.37 1TX
258.63 -TX
6.54 2TX
93.46-TX
47.91#TX
-50.00 -%
400.00 ST
352.09 #ST
-50.00 --
004
300.00 CA-
001
100.00 CH
001
20.00 RA
001
-20.00 PO
..51.13 1@
002 ##
300.00 #CA
400.00
13-45 009

date

compteur Z1 (à 3 chiffres)

nombre d'enregistrements du département 1

chiffre d'affaire du département 1

nombre d'enregistrements du département 2

chiffre d'affaire du département 2

chiffre d'affaire de tous les départements

total TVA 1

montant net hors TVA 1

total TVA 2

montant net hors TVA 2

total TVA

somme des rabais en pourcentage

ventes totales (revenus moins les réductions)

somme totale net (revenus moins les taxes)

moins et retours

nombre de paiements en espèces

somme des paiements en espèces

nombre de paiements par carte

somme des paiements par carte

nombre de paiement par versement

somme des paiements par versement

nombre de remboursements

somme des remboursements

somme monnaies étrangères

nombre de „pas de vente“

espèces dans le tiroir-caisse

somme grand total

(somme totale des paiements par carte et en espèces)

heure et numéro du bon



Fonctions d'effacement



Démarrage du mode de formation :

Clé de fonction sur PRG

Entrée

Affichage à l'écran

Confirmer la saisie par

Appuyer sur les touches **2** et

0,

2 0

20

R/A

terminer avec la touche **R/A**.

Pour ramener la caisse dans son état de livraison et/ou pour supprimer toutes les programmations:

9. Débrancher la fiche de secteur de la caisse.
10. Ouvrir le compartiment à piles et retirer les piles 3 AA.
11. Laisser la caisse sans courant pendant 10 minutes; toutes les données seront alors effacées.
12. Remettre les batteries et rebrancher la fiche de secteur.

Messages d'erreurs

Dans le cas de manipulations erronées, les messages d'erreurs apparaissent sur l'affichage de l'écran.

Messages d'erreurs	Cause	Elimination
E	Mauvaise touche appuyée	Appuyer sur la touche CLEAR .
SEC-CODE	Un mot de passe est programmé pour les rapports Z	Saisir le mot de passe à 4 pos. et appuyer sur la touche Chèque .
SEC-CODE	Un mot de passe est programmé pour le vendeur	Saisir le numéro du vendeur. Ensuite, saisir le mot de passe à 3 pos. Terminer avec la touche Util. / BON QuilNon .

Que faire si la caisse n'imprime pas?

Si la caisse n'imprime pas de bons ou de rapports, veuillez vérifier si une fonction spéciale n'est pas activée. Les fonctions spéciales sont indiquées par un point à l'écran:

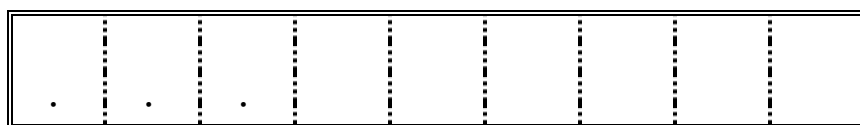

La caisse est en mode de formation; avec ce mode, aucun rapport ne peut être imprimé.

Que faire: désactiver le mode de formation. Positionner ensuite la clé de fonction sur la position PRG puis appuyer 6x sur la touche **5**. Conclure avec la touche **Espèces**. (voir aussi le chapitre „Mode de formation“.)

La fonction bon est désactivée. Le transport du papier n'est pas effectué et le bon n'est pas imprimé. **Que faire:** Activer l'impression du bon avec la touche **Util. / BON QuilNon**.

La caisse se trouve en mode de calcul; la clé de fonction est sur la position CAL.

Il n'y a pas de transport de papier en mode de calcul. De plus, seules les touches de calcul fonctionnent. **Que faire:** Positionner la clé de fonction sur REG.



Perturbations de l'imprimante

En cas de perturbation de l'imprimante, mettez immédiatement la caisse hors service et retirez la fiche de secteur. Contrôlez si la bobine de papier est correctement mise en place ou si des corps étrangers se trouvent dans le bloc d'impression. Éliminez-les, le cas échéant.

Attention : N'éliminez les corps étrangers que très prudemment. N'utilisez pas de couteau, de tournevis ou autre chose de ce genre. N'agissez pas avec violence. Le bloc d'impression en serait endommagé.

Remettez la caisse en service et entreprenez un nouvel enregistrement.
Si une nouvelle perturbation de l'imprimante se produit, informez le service après-vente.

OLYMPIA

CM 701 / 702 / 711 / 712

Instrucciones breves



OLYMPIA 
SINCE 1903

www.olympia-vertrieb.de



Utilización conforme al objetivo previsto

Esta caja registradora sirve exclusivamente para la realización de operaciones de caja en locales comerciales. Cualquier otro uso se considera no conforme al objetivo previsto.

Advertencias generales/advertencias de seguridad

- Asegúrese de que la tensión de red corresponda a las indicaciones que figuran en la placa de características en la parte posterior de la caja registradora.
- Su caja registradora es un aparato muy sofisticado. Jamás debe intentar reparar la misma. En caso de que fueran necesarios trabajos de reparación, lleve la caja registradora al servicio técnico autorizado más cercano, o bien, al vendedor.
- En ningún caso debe introducir objetos metálicos como, por ejemplo, destornilladores, clips, etc. en la caja registradora. La caja registradora podría sufrir daños y existe el peligro de una descarga eléctrica.
- Desconecte la caja registradora siempre después de haber finalizado los trabajos.
- Quite el polvo de la caja registradora utilizando a tal fin un paño seco. Jamás debe utilizar agua o disolventes como, por ejemplo, diluyentes de pintura, alcohol etílico, etc. para limpiar su caja registradora.
- Para desconectar la alimentación eléctrica por completo, se debe desenchufar el cable de la toma de corriente.
- No exponga la caja registradora a calor elevado.
- Guarde los dispositivos protectores de transporte. Para un posible transporte, la caja registradora debe estar provista de los dispositivos protectores de transporte.

Dispositivos protectores de transporte

Antes de poner la caja registradora en servicio retire las piezas protectoras de transporte disponibles y guarde las mismas. **Advertencia importante para el transporte:** En caso de una avería de transporte se debe volver a completar el embalaje con el manual de instrucciones y los accesorios.

Conexión a la red

Antes de conectar la caja registradora a la red compruebe si la tensión y frecuencia indicadas de la placa de características coinciden con las de su red eléctrica.

Advertencia de seguridad: La caja de enchufe se debe encontrar cerca de la caja registradora y debe ser fácilmente accesible. De este modo podrá separar la caja registradora rápidamente de la red en cualquier caso de emergencia.

Advertencia: En caso de cualquier separación de la red se guardan todos los datos. Las baterías garantizan la conservación de datos durante aproximadamente 2 meses después de la separación de la caja registradora de la alimentación de tensión.

Impresora

Atención: Tenga en cuenta las siguientes advertencias para garantizar un servicio sin anomalías:

- Nunca se debe:
 - ¡Imprimir sin papel!
 - ¡Tirar del papel cuando la impresora aún está trabajando!
 - ¡Utilizar papel de baja calidad!
 - ¡Volver a utilizar por segunda vez los rollos de papel ya utilizados!
 - ¡Manipular el interior de la impresora con objetos duros o mover los accionamientos con la mano!
- Observe las marcas que señalan el final del rollo de papel. Cambie el rollo de papel inmediatamente.
- Encomiende el mantenimiento de su caja registradora/impresora en intervalos regulares a su distribuidor.



Estas instrucciones breves sólo explican los conceptos fundamentales. Informaciones más detalladas figuran en el manual de instrucciones.

Colocar el rollo de papel

Retirar la tapa de la impresora. Colocar un rollo de papel con una anchura de 57 mm y un diámetro máximo de 70 mm. No se debe utilizar reciclado ya que origina un mayor desgaste de la impresora. Preparar el rollo de papel para la introducción. Introducir el extremo de la tira de papel recién cortada en la impresora y pulsar la tecla  hasta que se hayan transportado aproximadamente 10 cm de papel. En función del uso (cálculo o diario) se debe pasar la tira de papel por la ranura en la tapa de la impresora y cortar la tira de papel en el borde de corte de la tapa. Para el modo de diario se debe introducir la tira de papel en el carrete de rebobinado. Volver a colocar la tapa de la impresora.

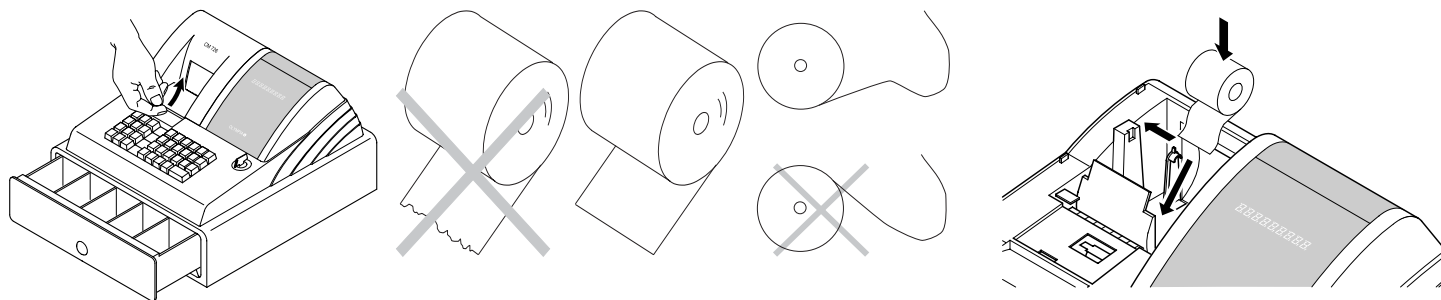

Carrete de rebobinado

El carrete de rebobinado se necesita para bobinar el recibo.

Cambiar el ajuste del sistema número 18 a 1.

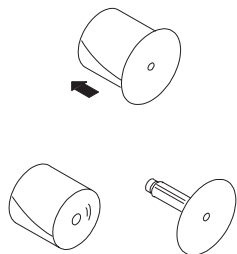

22. Abrir la tapa de la impresora.
23. Retirar el carrete de rebobinado.
24. Enhebrar el extremo de la tira del diario en la ranura del carrete de rebobinado.
25. Insertar el carrete de rebobinado en las guías de carrete previstas a tal fin.
26. Para retirar la tira del diario bobinado se debe sacar el carrete de rebobinado y extraer el rollo del diario.
27. Volver a colocar el carrete de rebobinado.
28. Cerrar la tapa de la impresora.

Introducir las baterías

Advertencia: ¡Introduzca las baterías para que se conserven los datos en caso de un fallo de corriente!

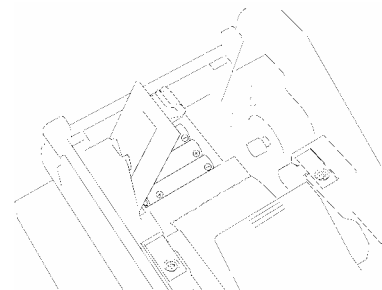

1. Retirar la tapa de la impresora.
2. Abrir la tapa del compartimento de baterías (tapa negra) en la bandeja de papel.
3. Introducir 3 baterías redondas tamaño AA.
Importante: Preste atención a la correcta ubicación de las baterías (ver la figura y/o la identificación).
4. Cerrar el compartimento de baterías.
5. Volver a colocar la tapa de la impresora.
6. Para asegurar la conservación de datos se deben sustituir las baterías una vez al año estando conectada la caja registradora.



Cambiar el rollo impresor

Advertencia: Utilice sólo rollos impresores originales (grupo 744).

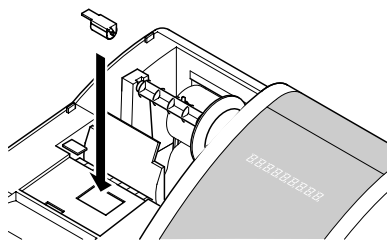

1. Abrir la tapa de la impresora.
2. Sacar el rollo impresor con la manija (a la izquierda) hacia arriba.
3. Insertar un nuevo rollo impresor en la guía.
4. Cerrar la tapa de la impresora.

Llave selectora

La posición de la llave para servicio normal (registrar) es **REG**.



Desconectado



Registrar
(servicio normal)



Informes "X" (sin
borrar la memoria)



Informes "Z" (con
borrar la memoria)



Programar

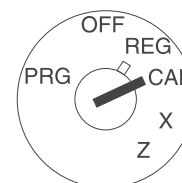

Calcular

Advertencia: ¡En los modos Z y PRG existe la posibilidad de pérdida de datos y bloqueo de la caja registradora! Sólo debe utilizar estos modos si está familiarizado con la programación y el manejo de la caja registradora.

Asignación de teclas

Transporte de recibo	Anulación / Corrección	7	8	9	Número de artículo	X / Hora	Vendedor / Recibo Si/No	Segundo recibo
Ingresos	Ref/ devolución	4	5	6	DP 4	DP 8	Moneda extranjera	#/NS
Pagos	- %	1	2	3	DP 3	DP 7	Cheque	Tarjeta
Borrar		0	00	.	DP 2 x	DP 6 ÷	Subtotal	
					DP 1 +	DP 5 -	EFECTIVO =	

Calculadora



En la posición de la llave selectora CAL la caja registradora trabaja como calculadora sin impresión.

Las teclas de departamento 1, 2, 5 y 6, así como la tecla del total de las transacciones registradas controlan las funciones de cálculo:

+	Adición con la tecla	DP 1 +
x	Multiplicación con la tecla	DP 2 x
-	Sustracción con la tecla	DP 5 -
÷	División con la tecla	DP 6 ÷
=	Total de las transacciones registradas con la tecla	EFECTIVO =



Imprimir los ajustes del sistema

Se imprimen los ajustes acerca de las opciones del sistema, rebaja, moneda extranjera, así como contraseña informe intermedio y vendedor.



Llave selectora en PRG

Pulsar seis veces la tecla **9**

Confirmación con la tecla **EFFECTIVO**

Entrada

9 9 9 9 9 9

Indicación de visor

9999.99

Confirmar la entrada con

EFFECTIVO

Programar la fecha

Ejemplo: 1 de enero de 2006



Llave selectora en PRG

Entrada de la fecha con seis dígitos (DDMMAA)

Confirmación con la tecla **#/NS**

Entrada

0 1 0 1 0 6

Indicación de visor

0 10 1.06

Confirmar la entrada con

#/NS

Programar la hora

Ejemplo: 9:30 horas



Llave selectora en PRG

Entrada de la hora con cuatro dígitos (hhmm)

Confirmación con la tecla **X / Hora**

Entrada

0 9 3 0

Indicación de visor

9.30

Confirmar la entrada con

X / Hora

Programar el IVA

Se puede programar un máximo de cuatro tasas de impuesto diferentes.

Ejemplo: El 16 % como tasa de impuesto 1



Llave selectora en PRG

Entrada de una tasa de impuesto (1,2,3 o 4; corresponde al número del puesto de memoria)

Confirmación con la tecla **Subtotal**

Entrada de la tasa de impuesto (x 1000)

Confirmación con la tecla **EFFECTIVO**

Entrada

1

Indicación de visor

0.01

Confirmar la entrada con

Subtotal

1 6 0 0 0

160.00

EFFECTIVO

Ejemplo: El 7 % como tasa de impuesto 2



Llave selectora en PRG

Entrada de una segunda tasa de impuesto

Confirmación con la tecla **Subtotal**

Entrada de la tasa de impuesto (x 1000)

Confirmación con la tecla **EFFECTIVO**

Entrada

2

Indicación de visor

0.07

Confirmar la entrada con

Subtotal

7 0 0 0

70.00

EFFECTIVO



Programar los departamentos (DEP)

Ejemplo 1: El DEP1 es un departamento de varios artículos con la tasa de impuesto 1 (16 %) y sin precio fijo.



Paso 1: Definir el estado

Llave selectora en PRG

Entrada del estado S1 y del S2 con tres dígitos

Entrada del precio fijo, o bien, de la indicación de precio libre

Asignación de las indicaciones para el DEP1 pulsando la tecla **DP 1 +**

Entrada

0 0 1

0 0 0

Indicación de visor

0.01

0.00

Confirmar la entrada con

Cheque

DP 1 +

Estado S1: 0 = Departamento de varios artículos, 1 = Departamento de partidas individuales

Estado S2: 00 = Sin impuesto, 01 = Tasa de impuesto 1, 02 = Tasa de impuesto 2, 03 = Tasa de impuesto 3, 04 = Tasa de impuesto 4 (respecto a las tasas de impuesto vea el punto "Programar el IVA")

000 = El DEP trabaja sin precio fijo (entrada del precio libre), como alternativa: Entrada del precio fijo

Ejemplo 2: El DEP2 es un departamento de varios artículos con la tasa de impuesto 2 (7 %) y sin precio fijo.



Paso 2: Definir el estado

Llave selectora en PRG

Entrada del estado S1 y del S2 con tres dígitos

Entrada del precio fijo, o bien, de la indicación de precio libre

Asignación de las indicaciones para el DEP2 pulsando la tecla **DP 2 x**

Entrada

0 0 2

0 0 0

Indicación de visor

0.07

0.00

Confirmar la entrada con

Cheque

DP 2 x

Paso 3: Imprimir

Para imprimir una lista con los departamentos programados

Pulsar seis veces la tecla **8**

y finalizar con la tecla **EFFECTIVO =**

Entrada

8 8 8 8 8 8

Indicación de visor

8888.88

Confirmar la entrada con

EFFECTIVO =

Programar artículos/Price-Look-Up (PLU)

La programación de los PLU se realiza en 2 pasos:

- Introducir la asignación del precio y del departamento para todos los PLU.
- Introducir el estado de la asignación del PLU y del departamento para todos los PLU. (¡No se precisa cuando el PLU trabaja sólo con un precio fijo!)

**1. Precio PLU y asignación:**

Llave selectora en PRG

Pulsar

Introducir el número PLU deseado,

confirmar con la tecla .

Ahora se debe introducir el precio fijo PLU y establecer la asignación con el departamento pulsando la

tecla de departamento .

En el visor aparece automáticamente el siguiente PLU. Proceder de la misma manera.

Finalizar la entrada con

Ejemplo: PLU12 para 2,50 EUR pertenece al departamento 1.

Entrada

Indicación de visor

Confirmar la entrada con

P001 0.00

P12 0.12

2.50

P13 0.00

**2. Estado PLU:****Advertencia: ¡Este paso sólo se requiere para los PLU que trabajan con entrada del precio libre!**

Estado 0 = Precio fijo

Estado 1 = Entrada del precio libre

Llave selectora en PRG

Pulsar

Introducir el número PLU a programar y confirmar el mismo con

.

Ahora se debe introducir el estado PLU, así como asignar y confirmar el mismo con la tecla de departamento correspondiente.

En el visor aparece automáticamente el siguiente PLU. Proceder de la misma manera.

Finalizar la entrada con

Ejemplo: PLU12/DEP1 con entrada del precio libre admitido.

Entrada

Indicación de visor

Confirmar la entrada con

P001 0.00

P12 0.12

0.01

P13 0.00

Se puede imprimir una **lista** de los artículos (PLU) programados.

Llave selectora en PRG

Enviar un pedido de impresión con

Confirmar la entrada con

Programar una moneda extranjera

Se pueden realizar programaciones para un máximo de 4 monedas extranjeras.

Para la programación se deben introducir en cada caso los siguientes puntos:

- Identificación de la moneda extranjera: 1,2,3 ó 4.
- Decimales para la tasa de conversión (EXP): Son posibles de 0 a 8 decimales
- Punto decimal para moneda extranjera (D.P.): Son posibles de 0 a 3 puntos decimales
- Tasa de conversión (TASA): Entrada numérica siempre con seis dígitos, son posibles entradas de 000001 a 999999



Las cifras para estos ajustes se introducen de la siguiente manera para la programación:

Introducción de la <Cifra para moneda extranjera> y confirmación con la tecla .

A continuación se van enumerando las siguientes cifras sin espacio en blanco u otros caracteres intermedios:

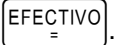







<Cifra para EXP> <Cifra para D.P.> <Cifras para TASA> La introducción de estas cifras se confirma con la tecla .

Ejemplo: EUROS en dólares estadounidenses (1 USD = 0,76494 EUROS) como moneda extranjera número 1



Llave selectora en PRG
Moneda extranjera 1 = 1
EXP = 5
D.P. = 2
TASA = 076494

Entrada

Indicación de visor



Confirmar la entrada con





Programar opciones del sistema

El programa básico de la caja registradora está guardado en las opciones del sistema.

Ejemplo: Cambiar la representación de la hora al formato de 24 horas.



Llave selectora en PRG
La entrada de las opciones del sistema se realiza con dos, o bien, con tres dígitos.
La entrada se confirma con la tecla .

Entrada



Indicación de visor



Confirmar la entrada con



Advertencia: Los ajustes estándar aparecen en **negrita**.

Número de opción del sistema	Número de estado	Ajuste
1	0	Posición del punto decimal: 0 (sin punto)
	1	Posición del punto decimal: 0.0
	2	Posición del punto decimal: 0.00
	3	Posición del punto decimal: 0.000
2		(reservado)
3	1	Precio neto (más impuesto)
	2	Precio bruto (incluyendo impuesto)
4	0	Hora: Formato de 24 horas
	1	Hora: Formato de 12 horas
5	0	Impresión del importe de impuesto total: Sin impresión
	1	Impresión del importe de impuesto total: Impresión
6	0	Impresión del importe sujeto a impuestos para cada tasa de impuesto: Sin impresión
	1	Impresión del importe sujeto a impuestos para cada tasa de impuesto: Impresión
7	0	Formato de fecha: Mes-día-año
	1	Formato de fecha: Día-mes-año
8	0	El sistema de vendedor no está activo
	1	El sistema de vendedor está activo
9	0	El login del vendedor después de cada transacción no está activo
	1	El login del vendedor después de cada transacción está activo

- Continuación en la siguiente página -



- Continuación de la tabla -

Advertencia: Los **ajustes estándar** aparecen en **negrita**.

Número de opción del sistema	Número de estado	Ajuste
11	0	Supresión de partida cero en el reporte "Z"
	1	Sin supresión de partida cero en el reporte "Z"
12	0	Precio cero de un PLU o departamento no admitido
	1	Precio cero de un PLU o departamento admitido (por defecto)
13	0	Sin redondeos europeos especiales
	1	Redondeo europeo: Suiza
	2	Redondeo europeo: Suecia
	3	Redondeo europeo: Dinamarca
14	0	Se permite la impresión de una factura posterior
	1	No se permite la impresión de una factura posterior
15	0	No se borran los contadores Z1 y Z2 después del informe financiero "Z"
	1	Se borran los contadores Z1 y Z2 después del informe financiero "Z"
16	0	No se borra el Gran Total después del informe financiero "Z1"
	1	Se borra el Gran Total después del informe financiero "Z1"
17	0	No se imprime el Gran Total en el informe financiero
	1	Se imprime el Gran Total en el informe financiero
18	0	Modo de cálculo
	1	Modo de diario
19	0	La moneda básica es la moneda local (importe ÷ factor de conversión)
	1	La moneda básica es la moneda extranjera (importe × factor de conversión)
20	0	Se imprimen las devoluciones en el informe financiero
	1	No se imprimen las devoluciones en el informe financiero

Se pueden imprimir las opciones del sistema ajustadas.



Impresión de los ajustes del sistema:

Llave selectora en PRG

Pulsar seis veces **9**,
finalizar con la tecla **EFFECTIVO**.

Entrada

9 9 9 9 9 9

Indicación de visor

9999.99

Confirmar la entrada con

EFFECTIVO

Borrar errores

¡Borrar las entradas erróneas o las situaciones de malfuncionamiento (señal acústica) accionando la tecla **Borrar**!

Registrar por departamentos

Introducir el precio sin punto decimal (como máximo, 7 cifras).

Precio Departamento
PPPPPP **DP 1 +**

Obien: **Cuando se quieren registrar varios artículos idénticos:**

Número de artículos Precio Departamento
NN **X / Hora** PPPPPP **DP 1 +**

El producto de NN x PPPPPP está limitado a la capacidad máxima de la caja registradora.



Registrar por artículos

Teclear el número del artículo (como máximo, 3 cifras)

Número de artículo

PLU

Por ejemplo,

O bien: **Cuando se quieren registrar varios artículos idénticos:**

Número de artículos

PLU

PLU

NN

Por ejemplo,

El producto de NN x precio de artículo está limitado a la capacidad máxima de la caja registradora.

O bien: **Cuando se trabaja con un PLU que está programado con una entrada del precio libre:**

Número PLU

PLU

Entrada del precio

PLU

Por ejemplo,

PPPPPP

O bien: **Cuando un departamento o PLU debe trabajar con negativo:**

Entrada del precio

Departamento

Número PLU

PLU

PPPPPP

o

Por ejemplo,

Terminar el recibo

Cuando se han registrado todos los artículos, se debe indicar e imprimir el subtotal con la tecla .

Introducir el importe pagado sin punto decimal y terminar el recibo con .

Importe pagado



PPPPPP

Terminar el recibo



Entrada de una moneda extranjera

Cuando se han registrado todos los artículos, se debe indicar e imprimir el subtotal con la tecla .

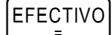
A continuación se debe introducir la identificación de la moneda extranjera y pulsar la tecla . Se indica el importe final en la moneda extranjera. Volviendo a pulsar la tecla  se vuelve a visualizar la moneda local. Introducir el importe pagado en la moneda local o extranjera y terminar el recibo con la tecla .

Ejemplo: Un cliente paga su factura de 15,- EUR con 20 dólares estadounidenses.



Llave selectora en REG







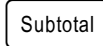

Generar el subtotal después del registro de mercancía.

Introducir la identificación de la moneda extranjera (aquí: Dólares estadounidenses = Identificación de la moneda extranjera 1) y confirmar la misma.

Teclear el importe recibido en el modo de moneda extranjera y terminar el recibo.

A continuación se debe convertir el importe de cambio que aparece con la

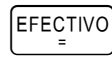
tecla  a la moneda local.

Entrada	Indicación de visor	Confirmar la entrada con
	15.00	
	1	
	19.61	
   	20.00	
	0.39	
	0.30	

Ejemplo: El cliente recibe un cambio de 30 céntimos de euro o 39 céntimos estadounidenses.

Anular

Se pueden anular los registros incorrectos inmediatamente o con posterioridad.

Anular inmediatamente: Durante el registro se puede anular la última partida introducida.



Se realizará la corrección.

Anular posteriormente: Durante el registro se pueden anular tanto los importes y los precios de los artículos como también los precios de departamentos introducidos después de las partidas anteriores.

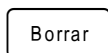

Introduciendo la anulación.



Entonces 

Volver a introducir artículos idénticos o la suma del departamento.
(Realizar el registro que se desea anular.)

Anular por devolución/cambio: Incluso registros más antiguos pueden ser anulados mediante la entrada de los importes, números de artículos o precios de departamentos.



Introduciendo la devolución.

Realizar el registro que se quiere re-contabilizar.

Finalizar con

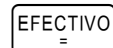



Otras funciones



La caja se abrirá.



Para retiradas en efectivo se debe teclear el importe y pulsar esta tecla.



Para ingresos se debe teclear el importe y pulsar esta tecla.



Después del registro o del subtotal se puede introducir un descuento porcentual. Ejemplo: Entrada para el 5%:

Modo de formación



Inicio del modo de formación:

Llave selectora en PRG

Pulsar seis veces ,
finalizar con la tecla

Entrada

Indicación de visor

5555.55

Confirmar la entrada con



Para trabajar en el modo de formación:

Llave selectora en REG

Como indicación de que el modo de formación está activo aparece un punto en la sexta posición de la pantalla.

Advertencia: En el modo de formación no se pueden imprimir informes.



Finalizar el modo de formación:

Llave selectora en PRG

Pulsar seis veces ,
finalizar con la tecla

Entrada

Indicación de visor

5555.55

Confirmar la entrada con

Imprimir informes



Informes "X": Sin borrar la memoria. **Informes "Z":** Con borrar la memoria.

Llave selectora indistintamente en X (para imprimir informes "X") o Z (para imprimir informes "Z").

Tipo de informe:

Iniciar la impresión con



Informe financiero "X" y "Z" día

Informe "X" y "Z"-PLU día

Informe de vendedor "X" y "Z"

Informe financiero "X2" y "Z2" mes

Informe de formación "X" y "Z"

**Ejemplo de recibo: Informe financiero "Z1" día**

13 - 12 - 2004	Fecha
002 1Z	Contador "Z1"(tres dígitos)
003---	Cantidad de registros en el departamento 1
1 350.00 1TX	Ventas del departamento 1
001---	Cantidad de registros en el departamento 2
2 100.00 2TX	Ventas del departamento 2
450.00 ST	Ventas de todos los departamentos
41.37 1TX	Impuesto 1 en total
258.63 -TX	Suma neta sin impuesto 1
6.54 2TX	Impuesto 2 en total
93.46-TX	Suma neta sin impuesto 2
47.91#TX	Impuesto total
-50.00 -%	Suma de descuentos porcentuales
400.00 ST	Ventas totales (ingresos menos descuentos)
352.09 #ST	Suma neta de impuestos (ingresos menos impuestos)
-50.00 --	Menos y devolución
004	Cantidad de pagos en efectivo
300.00 CA-	Suma de pago en efectivo
001	Cantidad de pagos con tarjeta
100.00 CH	Suma de pagos con tarjeta
001	Cantidad de ingresos
20.00 RA	Suma de ingresos
001	Cantidad de pagos
-20.00 PO	Suma de pagos
. . 51.13 1@	Suma de moneda extranjera
002 ##	Cantidad "Sin venta"
300.00 #CA	En efectivo en el cajón
400.00	Suma de Gran Total
	(suma total de los pagos con tarjeta y en efectivo)
13-45 009	Hora y número del recibo

Funciones de borrado**Inicio del modo de formación:**

Llave selectora en PRG

Pulsar las teclas **2** y **0**,finalizar con la tecla **Ingre-sos**.

Entrada

2 0Indicación de vi- Confirmar la entrada
sor con**20****Ingre-sos**



Para restablecer los valores de la caja puestos en fábrica, o bien, para borrar todas las programaciones:

13. Sacar la clavija de red de la caja registradora.
14. Abrir el compartimento de baterías y retirar las 3 baterías AA.
15. Dejar la caja registradora durante 10 minutos sin corriente; se borrarán todos los datos.
16. Volver a insertar las baterías y enchufar la clavija de red.



Avisos de errores

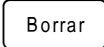

En caso de un manejo erróneo aparecen avisos de errores en la indicación de visor.

Aviso de error	Causa	Eliminación
E	Se ha pulsado una tecla incorrecta.	Pulsar la tecla  .
SEC-CODE	Hay una contraseña programada para los informes "Z".	Introducir la contraseña con cuatro dígitos, pulsar la tecla  .
SEC-CODE	Hay una contraseña programada para el vendedor.	Introducir la clave de vendedor. A continuación introducir la contraseña con tres dígitos. Finalizar con la tecla  .

¿Qué hay que hacer cuando la caja registradora no imprime?

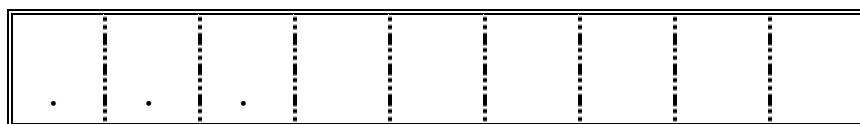
En el caso de que la caja registradora no imprima el recibo o los informes, se debe comprobar si hay alguna función especial activada. Las funciones especiales se visualizan en con un punto en el visor:



La caja registradora se encuentra en el modo de formación; en este modo no se pueden imprimir informes. **Solución:** Desconectar el modo de formación. A tal fin se debe poner la llave selectora en la posición PRG y pulsar 6 veces las tecla . Finalizar con la tecla . (ver también el apartado "Modo de formación".)

La función de recibo de la caja registradora está desconectada. No se realiza el transporte del papel, por lo que no se imprime ningún recibo.

Solución: Conectar la impresión en recibo con la tecla .

La caja registradora se encuentra en el modo de calculadora; el llave selectora se encuentra en la posición CAL. En el modo de calculadora no se realiza ningún transporte del papel. Además sólo funcionan las teclas de la calculadora. **Solución:** Poner la llave selectora en la posición REG.

Problemas en la impresora

En caso de cualquier problema en la impresora se debe apagar en seguida la caja y sacar el enchufe de red. Compruebe si el rollo de papel está correctamente colocado o si se encuentran objetos extraños en la impresora. Si fuera necesario, retire los mismos.

Atención: Retirar los objetos extraños siempre con mucho cuidado. No utilice cuchillos, destornilladores o herramientas similares. No trabaje aplicando fuerza. La impresora podría sufrir daños.

Vuelva a conectar la caja registradora y realice un nuevo registro.

Si vuelve a aparecer un problema en la impresora, póngase en contacto con el Servicio Técnico.

OLYMPIA

CM 701 / 702 / 711 / 712

Snelstartgids



OLYMPIA 
SINCE 1903

www.olympia-vertrieb.de

Voorgeschreven gebruik

Dit kasregister dient alleen voor het afwickelen van kastransacties in overdekte ruimten.
Alle overige toepassingen zijn in strijd met de voorschriften.

Algemene opmerkingen / veiligheidsinstructies

- Overtuig uzelf ervan dat de netspanning overeenkomt met de gegevens die u aantreft op het typeplaatje aan de achterkant van het kasregister.
- Het kasregister is een geavanceerd apparaat. Probeer het kasregister nooit zelf te repareren.
Mochten reparatiewerkzaamheden nodig zijn, breng het kasregister dan naar de dichtstbijzijnde geautoriseerde technische dienst of naar de leverancier.
- Steek in geen geval metalen voorwerpen zoals schroevendraaiers, paperclips in het kasregister. U kunt het kasregister hierdoor beschadigen en er bestaat gevaar voor een elektrische schok.
- Schakel het kasregister altijd uit zodra u klaar bent met uw werk.
- Stof het kasregister licht met een droge doek af. Gebruik nooit water of oplosmiddelen zoals verfverdunder, alcohol om het kasregister te reinigen.
- Om de voedingsspanning volledig uit te schakelen moet u de stekker uit het stopcontact trekken.
- Stel het kasregister nooit bloot aan te grote hitte.
- Bewaar de transportbeveiliging. Bij eventueel transport moet het kasregister voorzien zijn van de transportbeveiliging.

Transportbeveiliging

Voordat u het kasregister in gebruik neemt, moet u eventuele onderdelen van de transportbeveiliging verwijderen en opbergen. **Belangrijke instructie voor het transport:** In geval van transportschade moet de verpakking weer met gebruiksaanwijzing en accessoires worden aangevuld.

Netaansluiting

Voordat u het kasregister op het lichtnet aansluit, moet u controleren of de spannings- en frequentiegegevens op het vermogensplaatje overeenkomen met die van het lichtnet.

Veiligheidsinstructie: Het stopcontact moet in de buurt van het kasregister aangebracht en goed toegankelijk zijn. U kunt zodoende in geval van nood het kasregister snel van het net loskoppelen.

Opmerking: Bij scheiding van het lichtnet blijven alle gegevens bewaard. De batterijen zorgen ervoor dat de gegevens zo'n 2 maanden blijven opgeslagen nadat de kassa van de voedingsspanning is losgekoppeld.

Printer

Let op: Voor langdurig gebruik zonder storingsen moet u de volgende instructies in acht nemen:

- Nooit
 - zonder papier printen!
 - aan het papier trekken terwijl de printer nog bezig is!
 - inferieur papier gebruiken!
 - eerder gebruikte papierrollen nogmaals gebruiken!
 - met harde voorwerpen in de printer manipuleren of aandrijvingen met de hand bewegen!
- Let op de markeringen die het einde van de papierrol weergeven.
Vervang lege papierrollen onmiddellijk.
- Laat de kassa/printer regelmatig door de leverancier onderhouden.

**De snelstartgids beschrijft slechts de belangrijkste zaken.
Nadere informatie vindt u in de gebruiksaanwijzing.**

Kassarol plaatsen

Printerdeksel verwijderen. Papierrol van 57 mm breedte en maximaal 70 mm doorsnede inleggen. Geen recyclingpapier gebruiken, omdat dit een snellere slijtage van de printer veroorzaakt. Papierrol voor het inleggen voorbereiden. Einde van de recht gesneden papierstreep in het drukwerk invoeren en de toets  bedienen, tot ca. 10 cm papier werd getransporteerd. Al naar gebruik (rekening of journaal) papierstrepen door de gleuf in de afdekking van het drukwerk voeren en papierstrepen aan de afscheurkant van de deksel afscheuren. Voor de journaalmodus de papierstrook in de opwikkelspoel invoeren. Printerdeksel weer erop zetten.

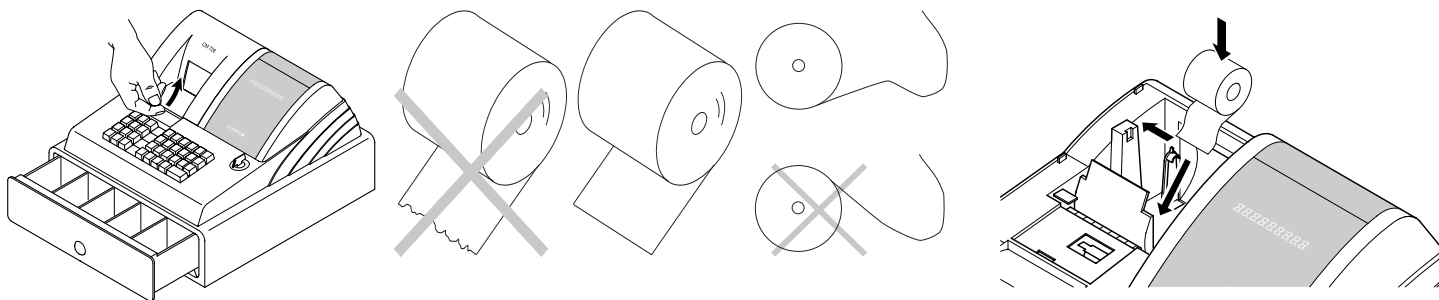

Opwikkelspoel

De opwikkelspoel is nodig als de bon moet worden opgewikkeld. Systeeminstelling nr. 18 op 1 veranderen.

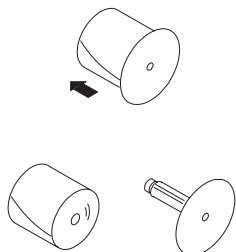

29. Drukwerkdeksel openen.
30. Opwikkelspoel eruit nemen.
31. Einde van de journaalstreep in de gleuf van de opwikkelspoel invoegen.
32. Opwikkelspoel in de hiervoor gedachte spoelgeleidingen inzetten.
33. Voor het verwijderen van de opgewikkelde journaalstreep de opwikkelspoel eruit nemen en de journaalrol aftrekken.
34. Opwikkelspoel weer inleggen.
35. Drukwerkdeksel sluiten.

Batterijen plaatsen

Opmerking: Plaats de batterijen zodat in geval van stroomuitval de gegevens bewaard blijven!

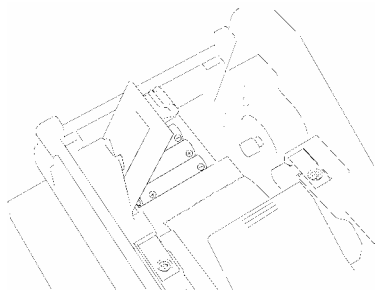

1. Printerkap verwijderen.
2. Deksel van batterijvak (zwarte klep) in de papierschacht openen.
3. 3 batterijen mignon AA plaatsen.
Belangrijk: Let hierbij op de juiste positie van de batterijen (zie afbeelding en/of markering).
4. Batterijvak sluiten.
5. Printerkap weer erop zetten.
6. In verband met de gegevensveiligheid de batterijen 1x per jaar vervangen terwijl de kassa is ingeschakeld.

Inktrol vervangen

Opmerking: Gebruik slechts originele inktrollen (groep 744).

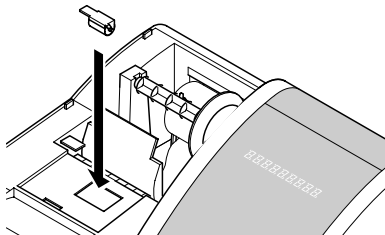

1. Printerdeksel openen.
2. Inktrol aan de greep (links) naar boven eruit tillen.
3. Nieuwe inktrol in de geleiding inzetten.
4. Drukwerkdeksel sluiten.

Sleutelschakelaar

Stand van de sleutel voor normaal bedrijf (registreren) is **REG**.



Uit

Registreren
(normaal bedrijf)X-rapporten (zonder
geheugenreset)Z-rapporten (met
geheugenreset)

Programmeren

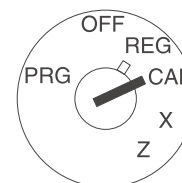

Rekenen

Opmerking: Gegevensverlies en blokkering van de kassa in de bedrijfsmodi Z en PRG mogelijk!
Alleen gebruiken als u vertrouwd bent met de programmering en bediening van de kassa.

Indeling van het toetsenbord

Bon-transport	Annuleren / Herstel	7	8	9	PLU	X / tijd	Gebruiker / BON Aan/Uit	Kopie bon
Storing	Terug-gave	4	5	6	DP 4	DP 8	Vreemde valuta	#/NS
Uit-beta-ling	- %	1	2	3	DP 3	DP 7	Cheque	Kaart
CLEAR		0	00	.	DP 2 x	DP 6 ÷	Subtotaal	
					DP 1 +	DP 5 -	CONTANT =	

Rekenaar



In de sleutelschakelaar-positie CAL werkt de kassa als rekenaar zonder druk.

De toetsen met goederengroepen 1, 2, 5 en 6 alsook de subtotaal-toets regelen hierbij de rekenfuncties:

+	Additie met toets	DP 1 +
x	Vermenigvuldigen met toets	DP 2 x
-	Subtractie met toets	DP 5 -
÷	Deling met toets	DP 6 ÷
=	Eindsom met toets	CONTANT =

Systeminstellingen printen

Geprint worden instellingen van systeemopties, korting, vreemde valuta evenals wachtwoord Z-rapport en gebruiker.



Sleutelschakelaar op PRG

6x de toets **9** indrukken

Bevestiging met toets **CONTANT**

Invoer

9 9 9 9 9 9

Melding
op display

9999.99

Invoer bevestigen met

CONTANT

Datum programmeren



Sleutelschakelaar op PRG

Ingevoerde datum 6 posities
(DDMMJJ)

Bevestiging met toets **#/NS**

Voorbeeld: 1 januari 2006

Invoer

0 1 0 1 0 6

Melding
op display

01.01.06

Invoer bevestigen met

#/NS

Tijd programmeren



Sleutelschakelaar op PRG

Tijd intoetsen 4 posities (hhmm)

Bevestiging met toets **X / tijd**

Voorbeeld: 9:30 uur

Invoer

0 9 3 0

Melding
op display

9.30

Invoer bevestigen met

X / tijd

Omzetbelasting programmeren

Er kunnen maximaal 4 verschillende btw-groepen worden geprogrammeerd.



Sleutelschakelaar op PRG

Invoer van een btw-groep (1,2,3
of 4; correspondeert met geheugen-
plaatsnr.)

Bevestiging met toets **Subtotaal**

Invoer btw-groep (x 1000)

Bevestiging met toets **CONTANT**

Voorbeeld: 16% als btw-groep 1

Invoer

1

Melding
op display

0.01

Invoer bevestigen met

Subtotaal

1 6 0 0 0

160.00

CONTANT



Sleutelschakelaar op PRG

Invoer van een tweede btw-groep

Bevestiging met toets **Subtotaal**

Invoer btw-groep (x 1000)

Bevestiging met toets **CONTANT**

Voorbeeld: 7% als btw-groep 2

Invoer

2

Melding
op display

0.07

Invoer bevestigen met

Subtotaal

7 0 0 0

70.00

CONTANT

Artikelgroepen (AG) programmeren

Voorbeeld 1: AG1 is een verrekeningsgroep met btw-groep 1 (16%) en zonder vaste prijs.



Stap 1: Status vastleggen

Sleutelschakelaar op PRG

Invoer van status S1 en S2
drie posities

Invoer van vaste prijs
of vrije prijsvermelding

Toewijzing van de gegevens

aan AG1 met deze toets **DP 1 +**

Invoer

0 0 1

0 0 0

Melding
op display

0.01

0.00

Invoer bevestigen met

Cheque

DP 1 +

Status S1: 0 = verrekeningsgroep, 1 = losse-postengroep

Status S2: 00 = zonder btw, 01 = btw-groep 1, 02 = btw-groep 2, 03 = btw-groep 3, 04 = btw-groep 4
(btw-groep zie punt 'Omzetbelasting programmeren')

000 = AG werkt zonder vaste prijs (vrije invoer van een prijs), alternatief: Invoer van de vaste prijs

Voorbeeld 2: AG2 is een verrekeningsgroep met btw-groep 2 (7%) en zonder vaste prijs.



Stap 2: Status vastleggen

Sleutelschakelaar op PRG

Invoer van status S1 en S2
drie posities

Invoer van vaste prijs
of vrije prijsvermelding

Toewijzing van de gegevens

aan AG2 met deze toets **DP 2 x**

Invoer

0 0 2

0 0 0

Melding
op display

0.02

0.00

Invoer bevestigen met

Cheque

DP 2 x



Stap 3: Printen

Voor het printen van een lijst met de
geprogrammeerde artikelgroepen

6x de toets **8** indrukken

en met toets **CONTANT =**
afsluiten.

Invoer

8 8 8 8 8 8

Melding
op display

8888.88

Invoer bevestigen met

CONTANT =

Artikel / Price-Look-Up (PLU) programmeren

Het programmeren van de PLU verloopt in 2 stappen:

9. Toewijzing van prijs- en artikelgroep voor alle PLU's invoeren.
10. Status van de PLU- en artikelgroeptoewijzing voor alle PLU's invoeren.
(Niet noodzakelijk als de PLU alleen met een vaste prijs werkt!)



1. PLU-prijs en toewijzing:

Sleutelschakelaar op PRG

indrukken

Gewenst PLU-nummer intoetsen,
met toets bevestigen.

Nu vaste PLU-prijs invoeren en de
toewijzing aan artikelgroep tot stand
brengen, doordat u de Artikelgroep-
toets indrukt.

Op het display verschijnt automa-
tisch
de volgende PLU. Op dezelfde wijze
te werk gaan.

Invoer beëindigen met

Voorbeeld: PLU12 voor 2,50 EUR behoort tot goederengroep 1.

Invoer	Melding op display	Invoer bevestigen met
<input type="button" value="X / tijd"/>	P001 0.00	
<input type="button" value="1"/> <input type="button" value="2"/>	P12 0.12	<input type="button" value="PLU"/>
<input type="button" value="2"/> <input type="button" value="5"/> <input type="button" value="0"/>	2.50	<input type="button" value="DP 1 +"/>
<input type="button" value="□"/>	P13 0.00	
<input type="button" value="X / tijd"/>		<input type="button" value="X / tijd"/>



2. PLU-status:

**Opmerking: Deze stap is alleen
noodzakelijk voor PLU's die met
vrije prijsinvoer werken!**

Status 0 = vaste prijs

Status 1 = vrije prijsinvoer

Sleutelschakelaar op PRG

indrukken

Te programmeren PLU-nr. intoetsen
en met bevestigen.

Nu de PLU-status invoeren en aan
de juiste Artikelgroep-toets toewijzen
en bevestigen.

Op het display verschijnt automa-
tisch de volgende PLU. Op dezelfde
wijze te werk gaan.

Invoer beëindigen met

Voorbeeld: PLU12 / WG1 met vrije prijsinvoer toegestaan.

Invoer	Melding op display	Invoer bevestigen met
<input type="button" value="Uit-
bela-
ling"/>	P001 0.00	
<input type="button" value="1"/> <input type="button" value="2"/>	P12 0.12	<input type="button" value="PLU"/>
<input type="button" value="1"/>	0.01	<input type="button" value="DP 1 +"/>
<input type="button" value="□"/>	P13 0.00	
<input type="button" value="Uit-
bela-
ling"/>		<input type="button" value="Uit-
bela-
ling"/>

Een **lijst** van geprogrammeerde (PLU-) artikelen kan worden geprint.



Sleutelschakelaar op PRG

Printopdracht verzenden met

Invoer bevestigen met

Vreemde valuta programmeren

Er kunnen programmeringen voor maximaal 4 vreemde valuta's plaatsvinden.

Voor elke programmering moeten de volgende punten worden ingevoerd:

- Valuta-ID: 1,2,3 of 4.
- Posities na de komma voor de omrekeningsverhouding (EXP): 0 tot 8 posities na de komma zijn mogelijk
- Decimalen voor vreemde valuta (D.P.): 0 tot 3 decimalen zijn mogelijk
- Omrekeningsverhouding (percentages): Numerieke invoer altijd 6 posities, van 00001 tot 999999 mogelijk

De cijfers voor deze instellingen worden voor het programmeren op de volgende manier ingevoerd:

invoer van de <cijfers voor vreemde valuta> en bevestigen met toets .

Vervolgens worden de volgende cijfers zonder leeg- of andere tussentekens achter elkaar gerangschikt:

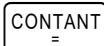
<cijfer voor EXP> <cijfer voor D.P.> <cijfers voor RATE> De invoer van deze cijfers wordt met toets  bevestigd.

Voorbeeld: EURO in US-Dollar (1 USD = 0,76494 EURO) als vreemde valuta nr. 1



Sleutelschakelaar op PRG

Vreemde valuta 1 = 1

EXP = 5

D.P. = 2

RATE = 076494

Invoer





Melding op display

0.01

Invoer bevestigen met



52076494

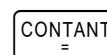

Systemopties programmeren

Het basisprogramma van het kasregister is opgeslagen in de systemopties.

Voorbeeld: Weergave van de tijd omschakelen naar 24-uursnotatie.



Sleutelschakelaar op PRG

Het invoeren van de systemopties vindt met 2 of 3 posities plaats.

Het invoeren wordt met de toets



bevestigd.

Invoer

Melding op display

40

Invoer bevestigen met



Opmerking: De **standaard-instellingen** zijn **vet** gedrukt.

Systemoptienr.	Statusnr.	Instelling
1	0	Positie decimale punt: 0 (geen punt)
	1	Positie decimale punt: 0.0
	2	Positie decimale punt: 0.00
	3	Positie decimale punt: 0.000
2		(gereserveerd)
3	1	Nettoprijs (exclusief btw)
	2	Brutoprijs (inclusief btw)
4	0	Tijd: 24-uursnotatie
	1	Tijd: 12-uursnotatie
5	0	Druk van het totaal-belastingsbedrag: Niet printen
	1	Druk van het totaal-belastingsbedrag: Printen
6	0	Druk van het belastingplichtig bedrag voor ieder belastingstarief: Niet printen
	1	Druk van het belastingplichtig bedrag voor ieder belastingstarief: Printen
7	0	Datumnotatie: Maand-dag-jaar
	1	Datumnotatie: Dag-maand-jaar
8	0	Gebruiker-systeem niet actief
	1	Gebruiker-systeem actief
9	0	Gebruikersaanmelding na elke transactie niet actief
	1	Gebruikersaanmelding na elke transactie actief
10	0	Druk van een extra regel "Nettosommen totaal": Niet printen
	1	Druk van een extra regel "Nettosommen totaal": Printen

- Vervolg volgende pagina -

- Vervolg tabel -

Opmerking: De standaard-instellingen zijn **vet** gedrukt.

Systemoptienr.	Statusnr.	Instelling
11	0	Nulpostonderdrukking in het Z-rapport
	1	Geen nulpostonderdrukking in het Z-rapport
12	0	Nul-prijs van een PLU of artikelgroep niet toegestaan
	1	Nul-prijs van een PLU of artikelgroep toegestaan (default)
13	0	Geen Europese speciale afrondingen
	1	Europese afronding: Zwitserland
	2	Europese afronding: Zweden
	3	Europese afronding: Denemarken
14	0	Printen van een rekening achteraf toegestaan
	1	Printen van een rekening achteraf niet toegestaan
15	0	Z1- en Z2-teller worden na Z-financieel rapport niet gereset
	1	Z1- en Z2-teller worden na Z-financieel rapport gereset
16	0	Grand Total wordt na Z1-financieel rapport niet gereset
	1	Grand Total wordt na Z1-financieel rapport gereset
17	0	Grand Total wordt niet op het financieel rapport geprint
	1	Grand Total wordt op het financieel rapport geprint
18	0	Rekeningmodus
	1	Journaalmodus
19	0	Basisvaluta is de lokale valuta (bedrag ÷ omrekeningsfactor)
	1	Basisvaluta is vreemde valuta (bedrag × omrekeningsfactor)
20	0	Retours worden op het financieel rapport geprint
	1	Retours worden niet op het financieel rapport geprint

De ingestelde systeemopties kunnen worden geprint.



Printen systeeminstellingen:

Sleutelschakelaar op PRG

6x **9** indrukken,

met toets **CONTANT** afsluiten.

Invoer

9 9 9 9 9 9

Melding
op display

9999.99

Invoer bevestigen met

CONTANT

Fouten wissen

Foutieve waarden of foutmeldingen (geluidssignaal) door drukken op de toets **CLEAR** wissen!

Per artikelgroep registreren

Prijs zonder decimale punt invoeren (maximaal 7 cijfers).

Prijs: P P P P P P P
Artikelgroep: **DP 1 +**

Of: **Als verscheidene identieke artikelen moeten worden geregistreerd:**

Aantal artikelen: NN
Prijs: X / tijd
Artikelgroep: P P P P P P P **DP 1 +**

Het product van NN x P P P P P P P is begrensd tot de maximale capaciteit van het kasregister.

Volgens artikels registreren

Artikelnummer invoeren (maximaal 3 cijfers)

Artikelnummer PLU
 Bijv.

Of: **Als verscheidene identieke artikelen moeten worden geregistreerd:**

Aantal artikelen PLU PLU
 NN Bijv.

Het product van NN x prijs artikel is begrensd tot de maximale capaciteit van het kasregister.

Of: **Als met een PLU wordt gewerkt, die met een vrije prijsinvoer geprogrammeerd is:**

PLU-nr. PLU Prijsinvoer PLU
 Bijv. P P P P P P P

Of: **Als een artikelgroep of een PLU met min moet werken:**

 Prijsinvoer Artikelgroep PLU-nr. PLU
 P P P P P P P of Bijv.

Bon afsluiten

Als alle artikelen werd geregistreerd, met de toets het subtotaal weergeven en printen.

Het betaalde bedrag zonder decimale punt invoeren en bon met afsluiten.

Betaald bedrag Bon afsluiten
 P P P P P P P

Vreemde valuta invoeren

Als alle artikelen werden geregistreerd, met de toets het subtotaal weergeven en printen.

Vervolgens de valuta-ID invoeren en de toets indrukken. Het eindbedrag wordt weergegeven in de vreemde valuta.

Door nogmaals drukken op toets wordt de lokale valuta weer weergegeven. Het betaalde bedrag in lokale of

vreemde valuta invoeren en met de toets de bon afsluiten.

Voorbeeld: Een klant betaalt zijn rekening van 15,- EUR met 20 US-Dollar.



Sleutelschakelaar op REG

Na artikelregistratie subtotaal berekenen.

Valuta-ID invoeren (hier: US-Dollar = valuta-ID 1) en bevestigen.

In de vreemde-valutamodus het ontvangen bedrag invoeren en de bon afsluiten.

Het weergegeven wisselgeldbedrag vervolgens met toets

naar lokale valuta omrekenen.

Invoer

Melding op display

Invoer bevestigen met

15.00

1

In de vreemde-valutamodus het ontvangen bedrag invoeren en de bon afsluiten.

19.61

20.00

Het weergegeven wisselgeldbedrag vervolgens met toets

naar lokale valuta omrekenen.

0.39

0.30

Voorbeeld: De klant ontvangt aan wisselgeld 30 eurocent of 39 US-cent.

Annuleren

U kunt foutieve registraties onmiddellijk of achteraf annuleren.

Onmiddellijk annuleren: Tijdens de registratie kan de laatste ingevoerde post worden geannuleerd.



Stornering heeft plaatsgevonden.

Achteraf annuleren: Tijdens de registratie kunnen zowel ingevoerde bedragen, artikelprijzen als artikelgroepprijzen achteraf van oudere posten worden geannuleerd.

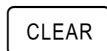

Instellen van de stornering.



Vervolgens storno-toets. Dezelfde artikel of som van de goederengroep opnieuw invoeren. (De registratie uitvoeren, die geannuleerd dient te worden.)

Teruggave-/omruiling-annulering Ook eerder voltooide registraties kunnen door het invoeren van de bedragen, artikelnummers of artikelgroepprijzen worden teruggenomen.



Brengt Retour op gang.

Registratie uitvoeren,
die teruggeboekt dient te worden.

Afsluiten met

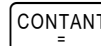

Overige functies



Kassa wordt geopend.



Voor uitbetalingen in contanten bedrag invoeren en op deze toets drukken.



Voor stortingen bedrag invoeren en op deze toets drukken.



Na een registratie of het subtotaal kan een procentuele korting worden ingevoerd.

Voorbeeld: Invoer voor 5%:  

Trainingsmodus



Start van de trainingsmodus:

Sleutelschakelaar op PRG

6x  indrukken,

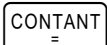
met toets  afsluiten.

Invoer

Melding
op display

Invoer bevestigen met



Voor het werken in de trainingsmodus:

Sleutelschakelaar op REG

Als teken hiervoor dat de trainingsmodus actief is, is in het display aan de 6e positie een punt te zien.

Opmerking: In de trainingsmodus kunnen geen rapporten worden geprint.



Beëindigen van de trainingsmodus: Sleutelschakelaar op PRG

6x  indrukken,

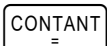
met toets  afsluiten.

Invoer

Melding
op display

Invoer bevestigen met

Rapporten printen



X-rapporten: Zonder geheugenreset. **Z-rapporten:** Met geheugenreset.

Sleutelschakelaar naar keuze op X (voor het printen van X-rapporten) of Z (voor het printen van Z-rapporten).



Rapporttype:

Printen starten met

X- en Z-financieel rapport dag

CONTANT
=

X- en Z-PLU-rapport dag

PLU

X- en Z-gebruikersrapport

Gebruiker
/ BON
Aan/Uit

X2- en Z2-financieel rapport maand

9 9 CONTANT
=

X- en Z-trainingsrapport

8 8 CONTANT
=

Bon-model: Z1-financieel bericht dag

13 - 12 - 2004	Datum
002 1Z	Z1-teller (drie getallen)
003---	Aantal registraties in goederengroep 1
1 350.00 1TX	Omzet van goederengroep 1
001---	Aantal registraties in goederengroep 2
2 100.00 2TX	Omzet van goederengroep 2
450.00 ST	Omzet van alle goederengroepen
41.37 1TX	Belasting 1 totaal
258.63 -TX	Nettosommen zonder belasting 1
6.54 2TX	Belasting 2 totaal
93.46-TX	Nettosom zonder belasting 2
47.91#TX	Belasting totaal
-50.00 -%	Som percentuele kortingen
400.00 ST	Totale verkopen (inkomsten min kortingen)
352.09 #ST	Totale nettosommen (inkomsten min belastingen)
-50.00 --	Min en retours
004	Aantal contante betalingen
300.00 CA-	Som contante betaling
001	Aantal kaartbetalingen
100.00 CH	Som kaartbetaling
001	Aantal stortingen
20.00 RA	Som stortingen
001	Aantal uitbetalingen
-20.00 PO	Som uitbetalingen
..51.13 1@	Som vreemde valuta
002 ##	Aantal „Geen verkoop“
300.00 #CA	Bar in lade
400.00	Grand Totaal Som
	(totale som van de betalingen met kaart en contant)
13-45 009	Tijd en bon-nummer

Wisfuncties: Grand totaal en Z-teller resetten



Start van de trainingsmodus:

Sleutelschakelaar op PRG

Toetsen **2** en **0** indrukken,

Met toets  afsluiten.

Invoer

2 **0**

Melding
op display

20

Invoer bevestigen met



Om de kassa weer in de levertostand te brengen resp. om alle programmeringen te wissen:

17. De netstekker van de kassa uit het stopcontact nemen.



18. Het batterijvak openen en de 3 AA-batterijen verwijderen.

19. De kassa zonder stroom 10 minuten laten staan; alle gegevens worden hierdoor gewist.

20. Batterijen weer inzetten en netstekker in het stopcontact steken.

Foutmeldingen

In geval van bedieningsfouten verschijnen foutmeldingen op het display.

Foutmelding	Oorzaak	Maatregel
	Foutieve toets ingedrukt.	Toets  indrukken.
	Er is een wachtwoord voor Z-rapporten geprogrammeerd.	Het wachtwoord van 4 posities invoeren, toets  indrukken.
	Er is een wachtwoord voor de gebruiker geprogrammeerd.	Gebruikersnummer invoeren. Vervolgens wachtwoord van 3 posities invoeren. Met toets  afsluiten.

Wat te doen als de kassa niet print?

Voor het geval dat de kassa geen bon of geen rapporten print, controleert u of een speciale functie is geactiveerd. Speciale functies worden op het display weergegeven door een punt:

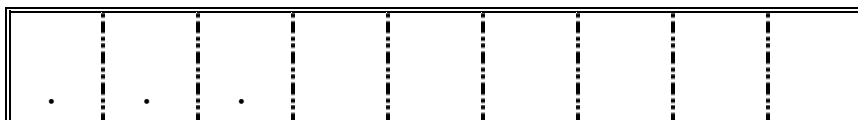

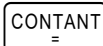
De kassa bevindt zich in de trainingsmodus; in deze modus kunnen geen rapporten worden geprint. **Wat te doen:** Trainingsmodus uitschakelen. Hiervoor sleutelschakelaar in positie PRG en 6x de toets **5** indrukken. Met toets  afsluiten. (Zie ook paragraaf 'Trainingsmodus'.)

De bonfunctie van de kassa is uitgeschakeld. Er vindt geen papiertransport plaats, daarom wordt geen bon geprint. **Wat te doen:** Met de toets  het bon printen inschakelen.

De kassa bevindt zich in de computermodus; de sleutelschakelaar staat in de stand CAL.

In de computermodus is er geen papiertransport. Bovendien functioneren uitsluitend de computertoetsen.

Wat te doen: De sleutelschakelaar op REG zetten.



Printerstoringen

In geval van een storing in de printer schakelt u de kassa onmiddellijk uit en trekt u de stekker uit het stopcontact. Controleer of de papierrol correct geplaatst is en of zich vreemde voorwerpen in de printer bevinden. Verwijder deze indien nodig.

Let op:

Verwijder vreemde voorwerpen altijd uiterst voorzichtig. Gebruik geen messen, schroevendraaiers of soortgelijke hulpmiddelen. Nooit geweld gebruiken. De printer kan beschadigd worden.

Schakel de kassa weer in en voer een nieuwe registratie uit.

Als opnieuw een storing in de printer optreedt, waarschuw dan de servicedienst.

Free Manuals Download Website

<http://myh66.com>

<http://usermanuals.us>

<http://www.somanuals.com>

<http://www.4manuals.cc>

<http://www.manual-lib.com>

<http://www.404manual.com>

<http://www.luxmanual.com>

<http://aubethermostatmanual.com>

Golf course search by state

<http://golfingnear.com>

Email search by domain

<http://emailbydomain.com>

Auto manuals search

<http://auto.somanuals.com>

TV manuals search

<http://tv.somanuals.com>