

# ET-CK30

INSTRUCTION MANUAL  
MODE D'EMPLOI  
MANUAL DE INSTRUCCION

Eye-Trek

## BATTERY CRADLE BERCEAU À BATTERIES CUNA DE PILAS

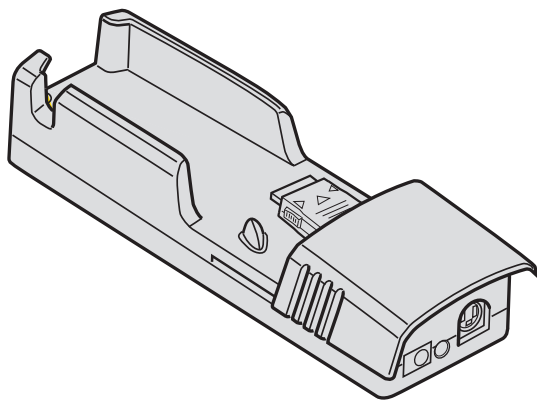

This unit is only for use with the FMD-250W.  
Cet appareil est uniquement pour l'utilisation avec les lunettes vidéo FMD-250W.  
Esta unidad es para el uso exclusivo del FMD-250W.

Thank you very much for purchasing an OLYMPUS product.  
Please keep this manual handy for future use.

Nous vous remercions pour l'achat d'un produit OLYMPUS.  
Veuillez conserver ce manuel à portée de la main pour un usage ultérieur.

Le agradecemos por la adquisición de un producto OLYMPUS.  
Conserve este manual a mano para uso futuro.

### CONTENTS CONTENU CONTENIDO

Battery cradle  
Berceau à batteries  
Cuna de pilas

AV cable  
Câble AV  
Cable AV

Instruction manual  
Mode d'emploi  
Manual de instrucción

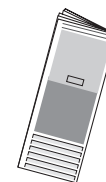
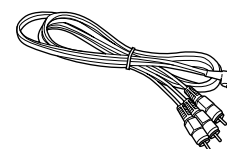
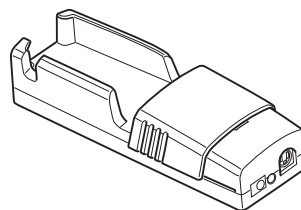

### MAIN FEATURES CARACTÉRISTIQUES PRINCIPALES CARACTERÍSTICAS PRINCIPALES

- Simple and easy connection to portable video components, at your favorite time or place
- Compact, lightweight design that is easy to carry
- Approx. 3 hours of power (with FMD-250W) when 4 Olympus NiMH rechargeable batteries (B-01E) are used
- Can directly connect to Eye-Trek's AC adapter without removing the Eye-Trek control unit from the battery cradle

- Raccordement simple et facile à des appareils vidéo portables quand et où vous le voulez.
- Design compact et léger, facile à transporter.
- Environ 3 heures d'alimentation (avec les lunettes FMD-250W) lorsque quatre batteries NiMH Olympus (B-01E) sont utilisées.
- Possibilité de raccorder directement l'adaptateur secteur Eye-Trek sans retirer le bloc de commande Eye-Trek du berceau à batteries.

- Conexión fácil y simple para los componentes de video portátiles, en el momento y lugar que desee
- Diseño compacto y ligero, fácil de transportar
- Aprox. 3 horas de alimentación (con FMD-250W) cuando se emplean 4 baterías recargables de NiMH de Olympus (B-01E)
- Posibilidad de conexión directa con el adaptador CA del Eye-Trek sin remover la unidad de control del Eye-Trek de la cuna de pilas

### WARNING AVERTISSEMENT ADVERTENCIA



#### WARNING:

This is intended to alert the user to the possibility of serious injury or death if ignored.



#### AVERTISSEMENT:

Ceci est destiné à alerter l'utilisateur sur le risque de blessures graves voire mortelles si l'avertissement est ignoré.



#### ADVERTENCIA:

Este signo de admiración dentro de un triángulo equilátero tiene como finalidad alertar al usuario del peligro de lesiones graves o muerte en el caso de no ser considerado.



#### CAUTION:

This is intended to alert the user to the possibility of moderate injury or damage to the equipment.



#### ATTENTION:

Ceci est destiné à alerter l'utilisateur sur le risque de blessure légère ou d'endommagement du matériel.



#### PRECAUCION:

Este signo de admiración dentro de un triángulo equilátero tiene como finalidad alertar al usuario del peligro de lesiones o daños en el equipo.



#### Prohibited

#### FOR YOUR SAFETY:

##### Do not touch the contents of batteries if they are leaking.

If any battery liquid comes in contact with your eyes, it may cause blindness. Without rubbing, immediately rinse your eyes with clean water and see a doctor right away, even if you have no symptoms.

If liquid from inside a battery sticks to your skin or clothes, it may cause injury. Wash it off immediately with clean water. See a doctor right away, even if you have no symptoms.

##### Keep batteries away from children at all times.

Swallowing batteries may result in choking or damage to the stomach. If a child swallows a battery, see a doctor immediately.

#### TO PREVENT ELECTRIC SHOCKS, OVERHEATING, FIRE, LEAKING, OR EXPLOSION:

- Do not use this unit with any device other than Eye-Trek.
- Do not dispose of this unit or batteries in a fire.
- Do not heat, short circuit, disassemble, alter this unit or batteries.
- Do not use/store this unit or batteries near water or in humid, dusty, or high temperature places.
- Do not use any batteries other than those recommended by Olympus.
- Do not mix old and new batteries.
- Do not use batteries whose bodies are not covered by an insulating sheet properly, or batteries that are damaged, discolored, or have other distortions.



#### Alert

- Be sure to read your Eye-Trek instruction manual before use.
- Be sure to use the battery charger specified by Olympus. You cannot charge your batteries with this unit.
- Load batteries in the correct direction. Do not leave any batteries, live or dead, in the unit for long periods of time.
- Be sure to read your batteries'/ battery charger's instruction manual before using batteries.
- When using an AC adapter, use only the one provided with your Eye-Trek.

#### Precautions

- Use 4 AA alkaline batteries or NiMH rechargeable batteries (Olympus brands are recommended) only. AA manganese/lithium/NiCd batteries cannot be used.
- Be careful not to pinch your fingers when you slide the cover of this unit.
- Make sure that this unit and the video component are turned off before connecting them.
- Make sure that the AV cable's red, white and yellow jacks are connected to the output jacks of the video component. If the AV cable is plugged into the input jacks, no image or sound will appear.
- The video component's output jacks are usually on the rear side of the unit. Jacks on the front side are usually input jacks. Find out where the output jacks are before connection.
- Also refer to the video component's instructions.



#### Interdit

#### POUR VOTRE SÉCURITÉ:

##### Ne pas toucher aux produits contenus dans les batteries si elles coulent.

Si du liquide de batterie entrent dans vos yeux, vous risquez de perdre la vue. Se rincer immédiatement les yeux avec de l'eau claire sans les frotter et consulter un médecin immédiatement, même si vous n'avez pas de symptômes.

Si du liquide d'une batterie touche votre peau ou vos vêtements, il risque de causer des blessures. Le laver immédiatement avec de l'eau claire. Consulter un médecin immédiatement, même si vous n'avez pas de symptômes.

##### Garder toujours les batteries hors de la portée des enfants.

Avaler une batterie pourrait entraîner un choc électrique ou endommager l'estomac. Si un enfant avale une batterie, consulter immédiatement un médecin.

#### POUR ÉVITER DES CHOCS ÉLECTRIQUES, UNE SURCHAUFFE, UN INCENDIE, UN COULAGE DE LIQUIDE OU UNE EXPLOSION:

- Ne pas utiliser cet appareil avec d'autres dispositifs autres que des lunettes vidéo Eye-Trek.
- Ne pas jeter cet appareil ni des batteries dans un feu.
- Ne pas chauffer, court-circuiter, démonter, modifier cet appareil ni les batteries.
- Ne pas utiliser/ranger cet appareil ou des batteries près de l'eau ou dans des endroits humides, poussiéreux ou très chauds.
- Ne pas utiliser de batteries autres que celles recommandées par Olympus.
- Ne pas mélanger des piles usagées avec des neuves.
- Ne pas utiliser de batteries dont le corps n'est pas recouvert correctement par une feuille isolante, ni des batteries qui sont endommagées, décolorées, ou ont d'autres défauts.



#### Attention

- Bien lire le mode d'emploi de vos lunettes vidéo Eye-Trek avant utilisation.
- Bien utiliser le chargeur de batterie spécifié par Olympus. Vous ne pouvez pas recharger vos batteries avec cet appareil.
- Mettre en place les batteries dans le bon sens. Ne pas laisser de batteries, chargée ou non, dans l'appareil pendant de longues périodes.
- Bien lire le mode d'emploi de vos batteries/chargeur de batterie avant d'utiliser les batteries.
- En utilisant un adaptateur secteur (AC), n'utiliser que celui fourni avec vos lunettes vidéo Eye-Trek.

#### Précautions

- N'utiliser que quatre piles alcalines AA ou quatre batteries NiMH (la marque Olympus est recommandée). Les piles AA au manganèse/lithium/NiCd ne peuvent pas être utilisées.
- Faire attention de ne pas vous coincer les doigts lorsque vous faites coulisser le couvercle de cet appareil.
- S'assurer que cet appareil et l'appareil vidéo ont leur alimentation coupée avant de les raccorder.
- S'assurer que les prises rouge, blanche et jaune du câble AV sont raccordées aux prises de sortie de l'appareil vidéo. Si le câble AV est branché sur les prises d'entrée, ni image ni son ne sortira.
- Les prises de sortie d'un appareil vidéo sont habituellement situées sur le côté arrière de l'appareil. Les prises en façade sont habituellement des prises d'entrée. Trouver où sont les prises de sortie avant le raccordement.
- Se référer également aux instructions de l'appareil vidéo.



#### Prohibido

#### PARA SU SEGURIDAD:

##### No toque el contenido de las pilas en el caso que presenten fugas de fluido.

Si el fluido de la pila penetra en sus ojos, podrá provocar la ceguera. Enjuague inmediatamente sus ojos con agua limpia sin frotarlos y consulte a un médico, aunque usted no presente ningún síntoma.

Si el fluido interior de la pila se adhiere en su piel o ropa, esto podrá causarles lesiones. Lávese inmediatamente con agua limpia y consulte a un médico, aunque usted no presente ningún síntoma.

##### Mantenga siempre las pilas alejadas de los niños.

Tragarse una pila puede causarles asfixia o daños al estómago. Si un niño se traga una pila, consulte a un médico inmediatamente.

#### PARA EVITAR CHOQUES ELÉCTRICOS, RECALENTAMIENTO, INCENDIOS, FUGAS DE FLUIDO O EXPLOSIONES:

- No utilice esta unidad con ningún otro dispositivo que no sea el Eye-Trek.
- No deseche esta unidad o las pilas al fuego.
- No caliente, cortocircuite, desarme ni modifique esta unidad o las pilas.
- No utilice/almacene esta unidad o las pilas cerca del agua o en lugares húmedos, polvorientos y de alta temperatura.
- No utilice ninguna otra pila que no sea la recomendada por Olympus.
- No mezcle pilas nuevas y usadas.
- No utilice pilas cuyos cuerpos no estén apropiadamente cubiertos por una placa aislante, o pilas que estén dañadas, manchadas o deformadas.



#### Alerta

- Asegúrese de leer el manual de instrucción de su Eye-Trek, antes del uso.
- Asegúrese de utilizar el cargador de batería especificado por Olympus. No se puede cargar baterías con esta unidad.
- Coloque las pilas en la dirección correcta. No deje ninguna pila, con carga o sin carga, en la unidad durante intervalos prolongados.
- Asegúrese de leer el manual de instrucción de su cargador de batería/batería, antes de utilizar las baterías.
- Cuando utilice un adaptador CA, use sólo el suministrado con su Eye-Trek.

#### Precauciones

- Utilice sólo 4 pilas alcalinas AA o baterías recargables NiMH (se recomienda baterías de la marca Olympus). No pueden ser utilizadas pilas AA de manganeso/litio/níquel-cadmio.
- Tenga cuidado de no pellizcarse el dedo cuando deslice la tapa de esta unidad.
- Asegúrese que esta unidad y el componente de video estén apagados, antes de conectarlos.
- Asegúrese que los enchufes rojo, blanco y amarillo del cable AV estén conectados en los enchufes de salida del componente de video. Si el cable AV está insertado en los enchufes de entrada, no aparecerá ninguna imagen o sonido.
- Los enchufes de salida del componente de video generalmente están ubicados en la parte posterior de la unidad. Los enchufes de la parte frontal generalmente son enchufes de entrada. Localice en donde están ubicados los enchufes de salida, antes de efectuar la conexión.
- Refiérase también al manual de instrucción del componente de video.

**BATTERIES  
BATTERIES  
PILAS**

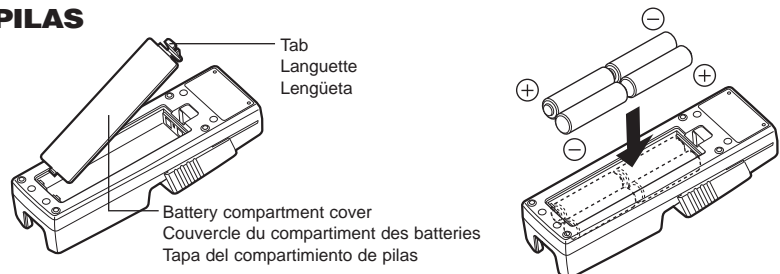

**Loading the batteries**

- 1 Open the battery compartment cover on the bottom of the unit by pressing the tab.
- 2 Insert batteries into the battery compartment, then close the battery compartment cover.
  - Make sure the battery terminals (+/-) are lined up correctly (refer to the diagram).
  - Use only AA alkaline batteries or NiMH batteries (Olympus brands are recommended).

**Mise en place des batteries**

- 1 Ouvrir le couvercle du compartiment des batteries sur le dessous de l'appareil en appuyant sur la languette.
- 2 Introduire les batteries dans le compartiment des batteries, puis fermer le couvercle du compartiment.
  - S'assurer que les bornes (+/-) des batteries sont placées correctement (se référer au schéma).
  - N'utiliser que des piles alcalines AA ou des batteries NiMH (la marque Olympus est recommandée).

**Colocación de las pilas**

- 1 Abra la tapa del compartimiento de pilas en la parte posterior de la unidad, presionando la lengüeta.
- 2 Inserte las pilas en el compartimiento de pilas, luego cierre la tapa del compartimiento de pilas.
  - Asegúrese que los polos de las pilas (+/-) estén alineados correctamente (refiérase al diagrama).
  - Utilice sólo pilas alcalinas AA o baterías NiMH (se recomienda las baterías de marca Olympus).

**CONTROL UNIT  
BLOC DE COMMANDE  
UNIDAD DE CONTROL**

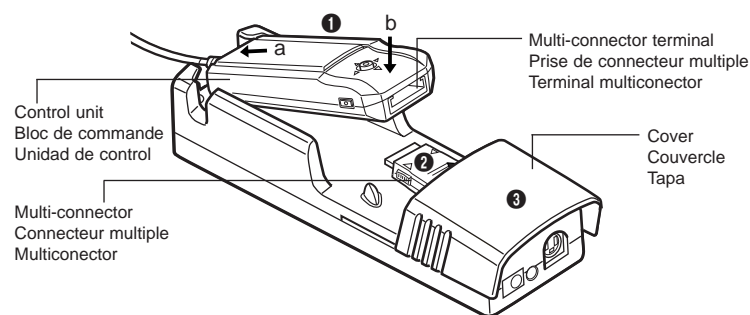

**Attaching the control unit**

- 1 Place the Eye-Trek control unit into the battery cradle following the arrows (a, b).
- 2 Connect the battery cradle's Multi-connector to the Eye-Trek's Multi-connector terminal.
- 3 Slide the battery cradle's cover in the direction of the arrow.

**Fixation du bloc de commande**

- 1 Placer le bloc de commande Eye-Trek dans le berceau à batteries en suivant les flèches (a, b)
- 2 Raccorder le connecteur multiple du berceau à la prise de connecteur multiple du bloc de commande Eye-Trek.
- 3 Faire coulisser le couvercle du berceau dans le sens de la flèche.

**Colocación de la unidad de control**

- 1 Coloque la unidad de control del Eye-Trek dentro de la cuna de pilas, siguiendo las flechas (a), (b).
- 2 Conecte el multiconector de la cuna de pilas al terminal multiconector del Eye-Trek.
- 3 Deslice la tapa de la cuna de pilas en la dirección de la flecha.

CONNECTIONS RACCORDEMENTS CONEXIONES

**AUDIO/VIDEO INPUT JACK (Basic connections)  
PRISE D'ENTRÉE AUDIO/VIDÉO (Raccordements de base)  
ENCHUFE DE ENTRADA DE AUDIO/VIDÉO (Conexiones básicas)**

Connect the AV cable (provided) here.  
Raccorder tel qu'indiqué le câble AV (fourni).  
Conecte el cable AV (suministrado) aquí.

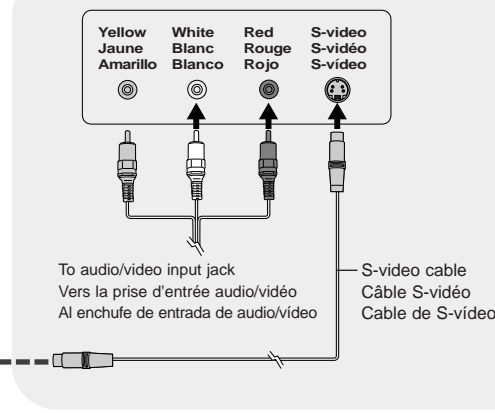
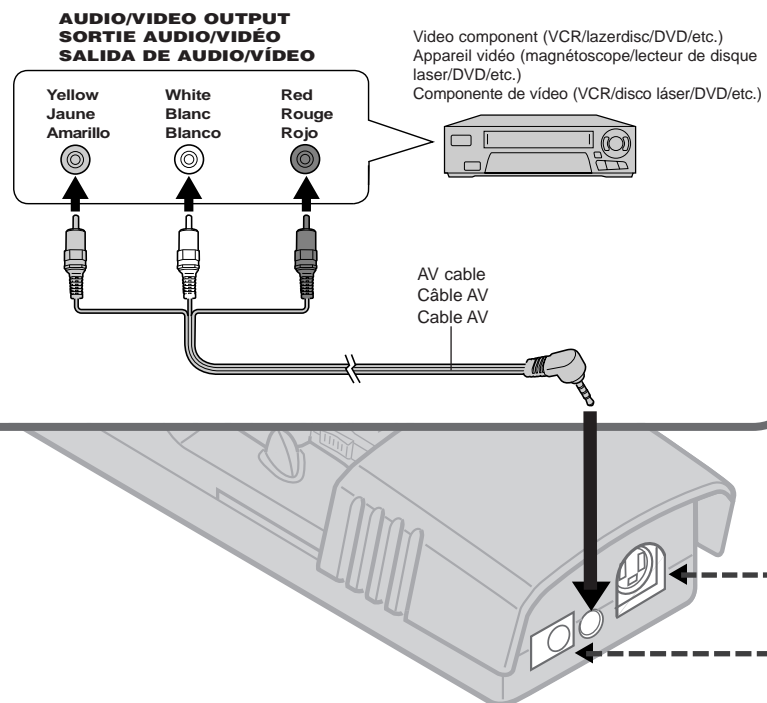

**S-VIDEO INPUT CONNECTOR  
PRISE D'ENTRÉE S-VIDÉO  
CONECTOR DE ENTRADA DE S-VIDÉO**

If your video component has an S-video output jack, connect the S-video cable (sold separately) to improve video clarity.

- If the S-video jack and the video jack (yellow) are connected at the same time, S-video output has priority.
- Si votre appareil vidéo a une prise de sortie S-vidéo, raccorder le câble S-vidéo (vendu séparément) pour améliorer la clarté vidéo.
- Si la prise S-vidéo et la prise vidéo (jaune) sont raccordées en même temps, la sortie S-vidéo est prioritaire.
- Si su componente de video posee un enchufe de salida de S-video, conecte el cable de S-video (vendido separadamente) para mejorar la nitidez del video.
- Si el enchufe de S-video y el enchufe de video (amarillo) están conectados al mismo tiempo, la salida de S-video tiene prioridad.

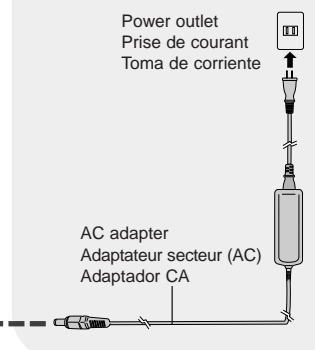

**AC ADAPTER CONNECTOR  
CONNECTEUR D'ADAPTATEUR SECTEUR (AC)  
CONECTOR DEL ADAPTADOR CA**

If you don't have batteries or your batteries are dead, connect your Eye-Trek's AC adapter here.

- If both the AC adapter and batteries are connected at the same time, power only comes from the AC adapter.
- Si vous n'avez pas de batteries ou si vos batteries sont déchargées, raccorder ici votre adaptateur secteur Eye-Trek.
- Si à la fois l'adaptateur secteur (AC) et les batteries sont raccordés en même temps, l'alimentation ne vient que de l'adaptateur secteur.
- Si no tiene pilas o si sus pilas están agotadas, conecte el adaptador CA del Eye-Trek aquí.
- Si tanto el adaptador CA como las pilas están conectadas al mismo tiempo, la alimentación sólo vendrá del adaptador CA.

**TIPS** *If no image appears on the Eye-Trek...*

- ☑ Make sure your connections are correct, referring to the diagram in this section.
- ☑ Confirm that the video signal is being received correctly, and that the video component is turned on and the batteries are not dead.

**CONSEILS** *Si aucune image n'apparaît sur les lunettes Eye-Trek...*

- ☑ S'assurer que vos raccordements sont corrects, en se référant au schéma dans cette section.
- ☑ Vérifier que le signal vidéo est reçu correctement, que l'appareil vidéo est en marche et que les batteries ne sont pas complètement déchargées.

**CONSEJOS** *Si no aparece ninguna imagen en el Eye-Trek...*

- ☑ Asegúrese que sus conexiones estén correctas, refiriéndose al diagrama en esta sección.
- ☑ Confirme que la señal de vídeo está siendo recibida correctamente, que el componente de vídeo está encendido y que las pilas no están agotadas.

PRODUCT CARE ENTRETIEN DE L'APPAREIL CUIDADOS ACERCA DEL PRODUCTO

- If this unit gets dirty, wipe it with a soft, dry cloth. For heavy dirt, moisten the cloth with a solution of neutral detergent, then dry the unit well with a soft, dry cloth.
- Do not use alcohol, lacquer thinner, or benzene for cleaning. They could damage the unit.
- When using a chemical cloth, read the instructions carefully.

- Si cet appareil devient sale, l'essuyer avec un chiffon sec et doux. S'il est très sale, humidifier le chiffon avec une solution de détergent neutre, puis bien sécher l'appareil avec un chiffon sec et doux.
- Ne pas utiliser d'alcool, de diluant à peinture ni de benzène pour le nettoyer. Ces produits pourraient endommager l'appareil.
- Avant d'utiliser un chiffon traité chimiquement, bien lire attentivement les instructions.

- Si esta unidad se ensucia, límpiela con un paño suave y seco. Para manchas rebeldes, humedezca el paño con una solución de detergente neutro, luego seque bien la unidad con un paño suave y seco.
- No utilice alcohol, solventes o bencina para la limpieza. Estos productos pueden dañar la unidad.
- Cuando utilice un paño químico, lea las instrucciones cuidadosamente.

SPECIFICATIONS FICHE TECHNIQUE ESPECIFICACIONES

**Power supply ratings**  
AC adapter connector: Rated 7.5 V DC  
AC adapter : AC 100 to 240 V, 50/60 Hz (ET-AC2031W, provided with the Eye-Trek)  
Battery type : 4 AA alkaline batteries/NiMH batteries (OLYMPUS B-01E rechargeable batteries)

**Battery life** : Approx. 3 hours (when OLYMPUS B-01E rechargeable batteries are fully charged)  
\*The time may vary, depending on the type of batteries used and the operating environment.

**Input jacks**  
Audio/video input jack: 4-pole mini jack, 3.5 dia.  
Composite video signal: 1 Vp-p/75 Ω (unbalanced)  
Stereo audio signal: 200 mVrms  
S-video input jack : 4-pin mini-DIN connector  
Y: 0.75 Vp-p/75 Ω (unbalanced)  
C: 300 mVp-p/75 Ω (unbalanced)

**Output jack**  
Audio/video/power output jack : Exclusive Multi-connector  
Composite video signal: 1 Vp-p/75 Ω (unbalanced)  
Y: 0.75 Vp-p/75 Ω (unbalanced)  
C: 300 mVp-p/75 Ω (unbalanced)  
Stereo audio signal: 200 mVrms  
Power: Rated 7.5 V

**Temperatures** : Operation: 5° to 35°C/41° to 95°F  
Storage: -20° to 60°C/-4° to 140°F

**Dimensions**  
Battery cradle : Approx. 59.3 (W) x 41.2 (H) x 173.0 (L) mm/2.3 (W) x 1.0 (H) x 6.8 (L) in. (not including connectors)

**Weight**  
Battery cradle : Approx. 152 g/5.4 oz (not including batteries)

**Alimentation**  
Connecteur d'adaptateur secteur (AC) : 7,5 V CC nominal  
Adaptateur secteur (AC) : 100 à 240 V CA, 50/60 Hz (ET-AC2031W, fourni avec les lunettes vidéo Eye-Trek)  
Type de batterie : 4 piles alcalines AA/4 batteries NiMH (batteries OLYMPUS B-01E)

**Durée des batteries** : 3 heures environ (quand des batteries OLYMPUS B-01E sont complètement rechargées)  
\*La durée peut varier, en fonction du type de batteries utilisées et de l'environnement de fonctionnement.

**Prises d'entrée**  
Prise d'entrée audio/vidéo: Mini-prise 4 pôles, 3,5 mm de diamètre  
Signal vidéo composite: 1 Vcc/75 Ω (asymétrique)  
Signal audio stéréo: 200 mVrms  
Prise d'entrée S-vidéo : Connecteur mini-DIN à 4 broches  
Y: 0,75 Vcc/75 Ω (asymétrique)  
C: 300 mVcc/75 Ω (asymétrique)

**Prise de sortie**  
Prise de sortie audio/vidéo/alimentation : Connecteur multiple exclusif  
Signal vidéo composite: 1 Vcc/75 Ω (asymétrique)  
Y: 0,75 Vcc/75 Ω (asymétrique)  
C: 300 mVcc/75 Ω (asymétrique)  
Signal audio stéréo: 200 mVrms  
Alimentation: 7,5 V nominal

**Températures** : Fonctionnement: 5° à 35°C  
Stockage: -20° à 60°C

**Dimensions**  
Berceau à batteries : 59,3 (P) x 41,2 (H) x 173,0 (L) mm environ (sans les connecteurs)

**Poids**  
Berceau à batteries : 152 g environ (sans les batteries)

**Capacidad nominal de suministro de alimentación**  
Conector del adaptador CA : 7,5 V CC nominal  
Adaptador CA : 100 a 240 V CA, 50/60 Hz (ET-AC2031W, suministrado con el Eye-Trek)  
Tipo de pila : 4 pilas alcalinas AA/4 baterías NiMH (baterías recargables B-01E OLYMPUS)

**Duración de la batería** : Aprox. 3 horas (cuando las baterías recargables B-01E OLYMPUS están completamente cargadas)  
\*El tiempo puede variar dependiendo del tipo de batería empleado y del ambiente operacional.

**Enchufes de entrada**  
Enchufes de entrada de audio/vidéo : Minienchufe de 4 polos de diámetro 3,5  
Señal de vídeo compuesto: 1 Vp-p/75 Ω (desequilibrado)  
Señal de audio estéreo: 200 mVrms  
Enchufe de entrada de S-video: Conector de 4 pines mini-DIN  
Y: 0,75 Vp-p/75 Ω (desequilibrado)  
C: 300 mVp-p/75 Ω (desequilibrado)

**Enchufe de salida**  
Enchufe de salida de alimentación de audio/vidéo : Multiconector exclusivo  
Señal de vídeo compuesto: 1 Vp-p/75 Ω (desequilibrado)  
Y: 0,75 Vp-p/75 Ω (desequilibrado)  
C: 300 mVp-p/75 Ω (desequilibrado)  
Señal de audio estéreo: 200 mVrms  
Alimentación: 7,5 V nominal

**Temperaturas** : Operación: 5° a 35°C  
Almacenamiento: -20°C a 60°C

**Dimensiones**  
Cuna de pilas : Aprox. 59,3 (An.) x 41,2 (Alt.) x 173,0 (P.) mm (no incluye conectores)

**Peso**  
Cuna de pilas : Aprox. 152 g (no incluye pilas)

## Free Manuals Download Website

<http://myh66.com>

<http://usermanuals.us>

<http://www.somanuals.com>

<http://www.4manuals.cc>

<http://www.manual-lib.com>

<http://www.404manual.com>

<http://www.luxmanual.com>

<http://aubethermostatmanual.com>

Golf course search by state

<http://golfingnear.com>

Email search by domain

<http://emailbydomain.com>

Auto manuals search

<http://auto.somanuals.com>

TV manuals search

<http://tv.somanuals.com>