



* 2 9 4 0 1 8 7 7 *

Supplied Accessories

Make sure you have the following accessories.

Front & Height Speakers (SKF-693)

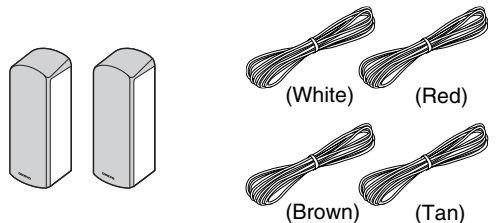

Front & Height speakers Speaker cables 10 ft. (3.0 m)

Center Speaker (SKC-591N)



Center speaker Speaker cable 10 ft. (3.0 m)



4 rubber stoppers*1

*1 Configuration of the rubber stoppers may be different from the figure, such as being 2 sheets instead of 1 sheet, but the total number will be same.

Surround Speakers (SKR-590)

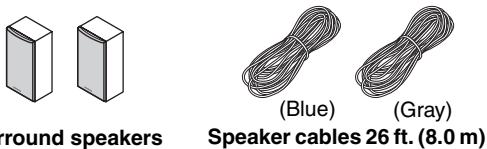

Surround speakers Speaker cables 26 ft. (8.0 m)

Powered Subwoofer (SKW-593)

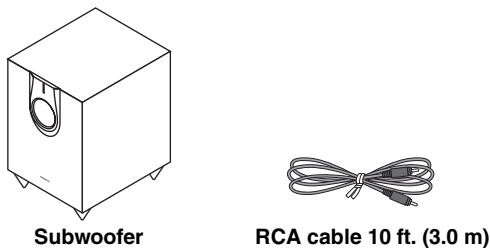

Subwoofer RCA cable 10 ft. (3.0 m)

4 floor pads

Part Names

Front & Height Speakers (SKF-693)

■ Front

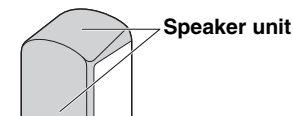

■ Rear

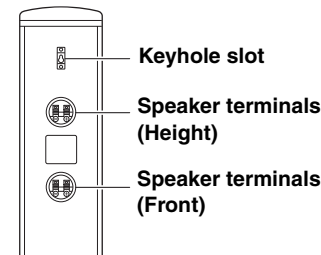

Center Speaker (SKC-591N)

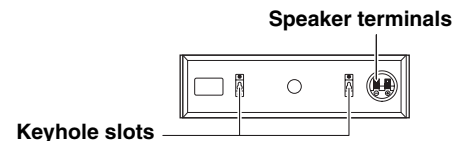

Surround Speakers (SKR-590)

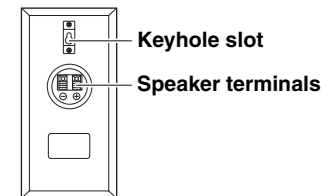

Caution

- The front grilles are not designed to be removed so do not attempt to remove them forcibly, as this will damage them.

Powered Subwoofer (SKW-593)

Front

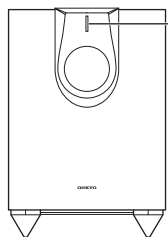

Status indicator

Off: Subwoofer in standby mode or disconnected from power source

Blue: Subwoofer on

The status indicator lights blue when low frequency sound is being passed through the speaker.

The indicator does not light in the normal dialog or high frequency sound.

Note

- The indicator does not indicate that power supply of the subwoofer has turned on.

With the Auto Standby function, the SKW-593 automatically turns on when an input signal is detected in standby mode. When there's no input signal for a while, the SKW-593 automatically enters standby mode.

Rear

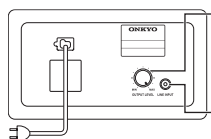

To AC outlet

OUTPUT LEVEL control

This control is used to adjust the volume of the subwoofer.

LINE INPUT

This RCA input should be connected to the subwoofer pre out on your AV receiver with supplied RCA cable.

Note

- The Auto Standby function turns the subwoofer on when the input signal exceeds a certain level. If the Auto Standby function does not work reliably, try slightly increasing or decreasing the subwoofer output level on your receiver.

Before Using the Home Theater Speaker Package

Using the Rubber Stoppers for a More Stable Platform

We recommend using the supplied rubber stoppers to achieve the best possible sound from your speakers. The rubber stoppers prevent the speakers from moving, providing a more stable platform. Use rubber stoppers for the center speaker.

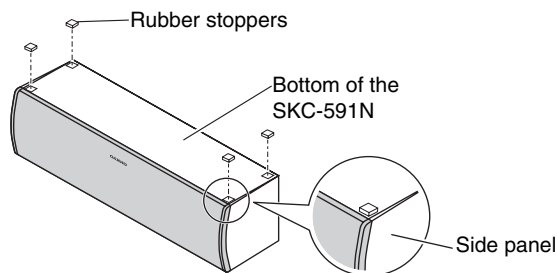

Using the Floor Pads for Subwoofer

If the subwoofer is placed on a hard floor (wood, vinyl, tile, etc.) and playback is very loud, the subwoofer's feet may damage the flooring. To prevent this, place the supplied pads underneath the subwoofer's feet. The pads also provide a stable base for the subwoofer.

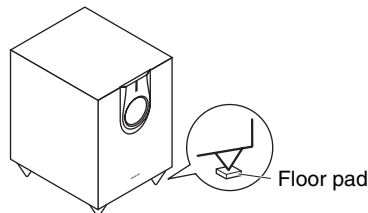

Setting the Subwoofer Level

To set the level of the subwoofer, use the OUTPUT LEVEL control. Set it so that bass sounds are evenly balanced with the treble sounds from the other speakers. Because our ears are less sensitive to very low bass sounds, there's a temptation to set the level of the subwoofer too high. As a rule of thumb, set the subwoofer level to what you think is the optimal level, and then back it off slightly.



Wall Mounting

To mount the front/surround speakers vertically, use the keyhole slot shown to hang each speaker on a screw that's securely screwed into the wall.

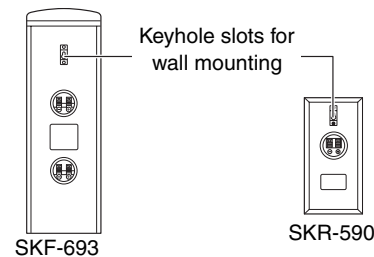

To mount the center speaker horizontally, use the two keyhole slots shown to hang the speaker on two screws that are securely screwed into the wall.

Keyhole slots for wall mounting

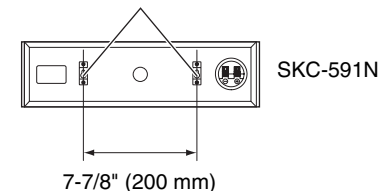

Tip

- If the center speaker is tilted, loosen the screw on the declined side to move upward so that the speaker could be adjusted vertically.

Specifications

■ Powered Subwoofer (SKW-593)

Type	Bass-Reflex
Input sensitivity/Impedance	540 mV/20 kΩ
Rated output Power (FTC)	120 watts minimum continuous power, 4 ohms, driven at 100 Hz with a maximum total harmonic distortion of 1 %
Frequency response	25 Hz to 150 Hz
Cabinet capacity	1.34 cubic feet (38 L)
Dimensions (W × H × D)	12-1/2" × 18-7/16" × 15-11/16" (317.5 mm × 468 mm × 398 mm) (incl. projection)
Weight	21.2 lbs. (9.6 kg)
Audio input	1 (RCA analog mono)
Drivers unit	10" (25 cm) Cone Woofer × 1
Power supply	AC 120 V, 60 Hz
Power consumption	35 W
Other	Auto Standby function Non-magnetic shielding

■ Front & Height Speakers (SKF-693)

Front	
Type	2 Way Bass-Reflex
Impedance	6 Ω
Maximum input power	130 W
Sensitivity	84.5 dB/W/m
Frequency response	55 Hz to 50 kHz
Crossover frequency	4 kHz
Cabinet capacity	0.20 cubic feet (5.7 L)
Dimensions (W × H × D)	6-1/8" × 18-3/8" × 7-3/16" (155 mm × 467 mm × 183 mm) (incl. grille and projection)
Weight	7.9 lbs. (3.6 kg)
Drivers unit	5" (12 cm) OMF Cone Woofer × 1 1" (2.5 cm) Balanced Dome × 1
Terminal	Spring type color coded
Keyhole slot	Available
Grille	Fixed
Other	Non-magnetic shielding

Height

Type	Full Range Closed Box
Impedance	6 Ω
Maximum input power	130 W
Sensitivity	81 dB/W/m
Frequency response	80 Hz to 20 kHz
Cabinet capacity	0.036 cubic feet (1.0 L)
Dimensions (W × H × D)	6-1/8" × 18-3/8" × 7-3/16" (155 mm × 467 mm × 183 mm) (incl. grille and projection)
Weight	7.9 lbs. (3.6 kg)
Drivers unit	3-1/4" (8 cm) Cone Speaker
Terminal	Spring type color coded
Keyhole slot	Available
Grille	Fixed
Other	Non-magnetic shielding

■ Center Speaker (SKC-591N)

Type	2 Way Bass-Reflex
Impedance	6 Ω
Maximum input power	130 W
Sensitivity	86 dB/W/m
Frequency response	65 Hz to 50 kHz
Crossover frequency	6 kHz
Cabinet capacity	0.10 cubic feet (2.8 L)
Dimensions (W × H × D)	16-9/16" × 4-1/2" × 4-11/16" (420 mm × 115 mm × 119 mm) (incl. grille and projection)
Weight	5.1 lbs. (2.3 kg)
Drivers unit	3-1/4" (8 cm) Cone Woofer × 2 1" (2.5 cm) Balanced Dome × 1
Terminal	Spring type color coded
Keyhole slot	Available
Grille	Fixed
Other	Non-magnetic shielding

■ Surround Speaker (SKR-590)

Type	Full Range Closed Box
Impedance	6 Ω
Maximum input power	130 W
Sensitivity	81 dB/W/m
Frequency response	80 Hz to 20 kHz
Cabinet capacity	0.036 cubic feet (1.0 L)
Dimensions (W × H × D)	4-1/2" × 9-1/16" × 3-3/4" (115 mm × 230 mm × 96 mm) (incl. grille and projection)
Weight	2.2 lbs. (1.0 kg)
Drivers unit	3-1/4" (8 cm) Cone Speaker × 1
Terminal	Spring type color coded
Keyhole slot	Available
Grille	Fixed
Other	Non-magnetic shielding

Specifications and appearance are subject to change without prior notice.

Note

For non-magnetic shielded speakers:

Try moving the speakers away from your TV or monitor. If discoloration should occur, turn off your TV or monitor, wait 15 to 30 minutes, and then turn it back on again. This normally activates the degaussing function, which neutralizes the magnetic field, thereby removing any discoloration effects.

Accessoires fournis

Assurez-vous d'avoir les accessoires suivants.

Enceintes avant & en hauteur (SKF-693)

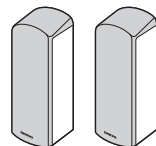

Enceintes avant & en hauteur

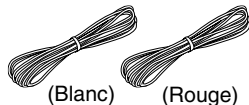

(Blanc) (Rouge)



(Marron) (Beige)

Câble d'enceinte
10 ft. (3,0 m)

Enceinte centrale (SKC-591N)

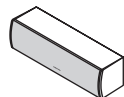

Enceinte centrale

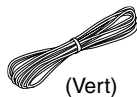

(Vert)

Câble d'enceinte
10 ft. (3,0 m)



4 protections en caoutchouc*1

*1 La configuration des bouchons en caoutchouc peut différer de celle de la figure, par exemple 2 feuilles au lieu d'1 feuille, mais le nombre total est le même.

Enceintes ambiophoniques (SKR-590)

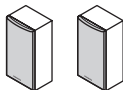

Enceintes ambiophoniques



(Bleu) (Gris)
Câble d'enceinte
26 ft. (8,0 m)

Caisson de graves sous tension (SKW-593)

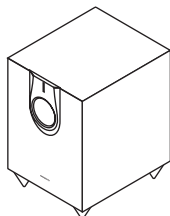

Caisson de basse



Câble RCA 10 ft. (3,0 m)

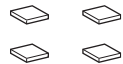

4 protections de sol

Nom des pièces

Enceintes avant & en hauteur (SKF-693)

■ Avant

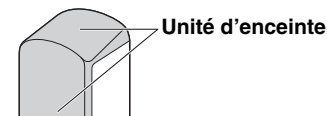

Unité d'enceinte

■ Arrière

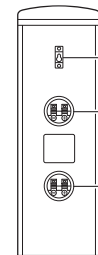

Fente

Bornes d'enceinte
(Hauteur)

Bornes d'enceinte
(Avant)

Enceinte centrale (SKC-591N)

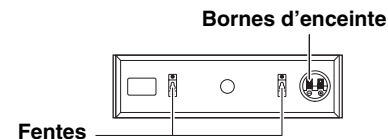

Bornes d'enceinte

Fentes

Enceintes ambiophoniques (SKR-590)

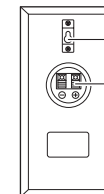

Fente

Bornes d'enceinte

Attention

- Les grilles avant ne sont pas conçues pour être retirées, donc n'essayez pas de les retirer en forçant, car ceci risquerait de les endommager.

Caisson de graves sous tension (SKW-593)

■ Avant

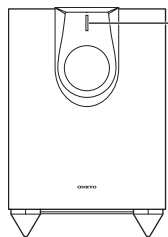

Témoin d'état

Arrêt : Caisson de graves en mode veille ou déconnecté de la source d'alimentation

Bleu : Caisson de graves activé
Le voyant d'état s'allume en bleu lorsqu'un son basse fréquence est transmis par l'enceinte.

Le voyant ne s'allume pas dans la boîte de dialogue normale ou avec un son haute fréquence.

Remarque

- Le voyant n'indique pas que l'alimentation du caisson de graves s'est activée.

Avec la fonction de mise en veille automatique, le SKW-593 s'active automatiquement dès qu'un signal d'entrée est détecté en mode veille. Lorsqu'il n'y a pas de signal d'entrée pendant un certain temps, le SKW-593 entre automatiquement en mode veille.

■ Arrière

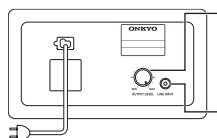

Commande OUTPUT LEVEL

Cette commande est utilisée pour régler le volume du caisson de graves.

LINE INPUT

Cette entrée RCA doit être connectée sur la pré-sortie du caisson de graves sur votre AV receiver avec le câble RCA.

Remarque

- La fonction de mise en veille automatique active le caisson de graves lorsque le signal d'entrée dépasse un certain niveau. Si la

fonction de mise en veille automatique ne fonctionne pas de manière fiable, essayez d'augmenter ou de diminuer légèrement le niveau de sortie du caisson de graves sur votre récepteur.

Avant d'utiliser le pack d'enceinte Home Cinéma

Utilisation des bouchons en caoutchouc pour avoir une plateforme plus stable

Nous vous recommandons d'utiliser les bouchons en caoutchouc fournis afin d'obtenir le meilleur son possible de vos enceintes. Les bouchons en caoutchouc empêchent les enceintes de bouger, offrant une plateforme plus stable. Utilisez des bouchons en caoutchouc pour l'enceinte centrale.

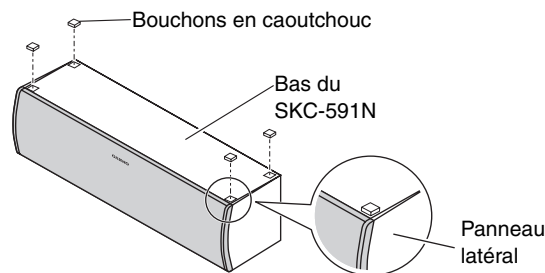

Utilisation des protections au sol pour le caisson de graves

Si le caisson de graves est placé sur un sol dur (bois, vinyle, carrelage etc.) et que la lecture est très élevée, les pieds du caisson de graves risquent d'endommager le sol. Pour éviter cela, placez les protections fournies sous les pieds du caisson de graves. Les protections fournissent également une base stable pour le caisson de graves.

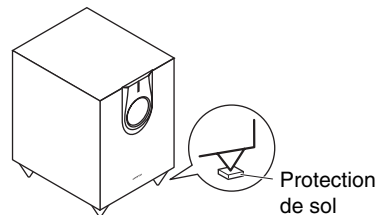

Réglage du niveau du caisson de graves

Pour régler le niveau du caisson de graves, utilisez la commande OUTPUT LEVEL. Régler de manière à ce que les sons graves soient correctement équilibrés avec les sons aigus des autres enceintes. Comme nos oreilles sont moins sensibles aux sons très bas, il y a une tentation de régler le niveau du caisson de graves trop haut. Comme guide approximatif, réglez le niveau du caisson de graves sur le niveau qui vous semble optimal, puis diminuez-le légèrement.



Montage mural

Pour monter les enceintes avant/ambiophoniques verticalement, utilisez la fente indiquée pour accrocher chaque enceinte sur une vis fermement vissée dans le mur.

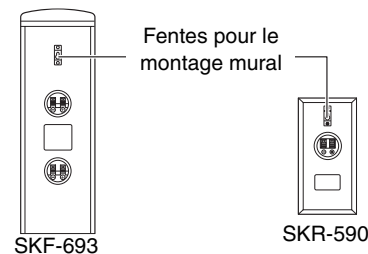

Pour monter l'enceinte centrale horizontalement, utilisez les deux fentes indiquées pour accrocher l'enceinte sur deux vis fermement vissées dans le mur.

Fentes pour le montage mural

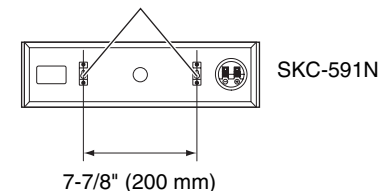

Astuce

- Si l'enceinte centrale est inclinée, desserrez la vis sur le côté incliné pour déplacer vers le haut de manière à ce que l'enceinte puisse être réglée verticalement.

Attention

- La capacité d'une vis de fixation à soutenir une enceinte dépend de la manière dont elle est fixée au mur. Si vous avez des murs creux, vissez chaque vis de montage dans un goujon. S'il n'y a aucun goujon, ou si les murs sont solides, utilisez des ancrages muraux. Utilisez des vis avec un diamètre de tête de 5/16" (9 mm) ou moins et un diamètre de tige de 1/8" (4 mm) ou moins. Avec des murs creux, utilisez un détecteur de câble/tuyau pour vérifier s'il y a des câbles d'alimentation ou des canalisations d'eau avant de faire un trou.
- Laissez un espace compris entre 3/16" (5 mm) et 7/16" (10 mm) entre le mur et la base de la tête de la vis, comme indiqué (nous vous recommandons de contacter un professionnel de l'installation à domicile).

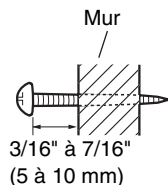

① Enceintes avant (SKF-693)

Elles doivent être positionnées face à l'auditeur à peu près au niveau des oreilles, et à égale distance du téléviseur. Les incliner légèrement vers l'intérieur de manière à créer un triangle, avec l'auditeur au sommet.

Enceintes en hauteur

Cette enceinte est intégrée avec les enceintes avant et les enceintes en hauteur. Les enceintes en hauteur conçues avec le dessus des enceintes avant tournées vers le plafond créent un effet audio élevé en modes d'écoute Dolby Atmos et Dolby Surround en fournissant des sons en écho sur le plafond.

② Enceinte centrale (SKC-591N)

La placer à proximité de votre téléviseur (de préférence en haut), orientée vers l'avant à peu près au niveau des oreilles, ou à la même hauteur que les enceintes avant gauche et droite.

③ Enceintes ambiophoniques (SKR-590)

Les positionner sur les côtés de l'auditeur, ou légèrement vers l'arrière, à environ 2 à 3 pieds (60 à 100 cm) au-dessus du niveau des oreilles. Idéalement, elles doivent être à égale distance de l'auditeur.

④ Caisson de graves (SKW-593)

Le caisson de graves traite les sons graves du canal LFE (Effets basse fréquence) et les graves à partir des enceintes satellites lorsqu'une transition est spécifiée. Le volume et la qualité de la sortie des graves de votre caisson de graves dépend de sa position, de la forme de la pièce d'écoute et de votre position d'écoute. En général, un bon son grave peut être obtenu en installant le caisson de graves dans un angle avant, ou à un tiers de la distance le long du mur avant, comme indiqué sur le schéma.

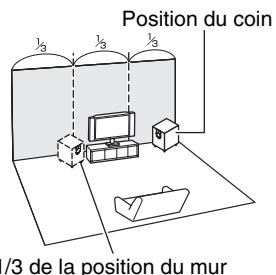

Connexion des enceintes

Précautions lors de la connexion des enceintes

Veillez lire ce qui suit avant de connecter vos enceintes :

- Éteignez votre récepteur avant d'effectuer toute connexion.
- Faites particulièrement attention à la polarité du câblage de l'enceinte. Connectez les bornes positives (+) uniquement aux bornes positives (+), et les bornes négatives (-) uniquement aux bornes négatives (-). Si les enceintes sont mal câblées, le son ne sera pas en phase et ne sera pas naturel.
- Faites attention à ne pas court-circuiter les câbles positifs et négatifs. Sinon, vous risquez d'endommager votre amplificateur.

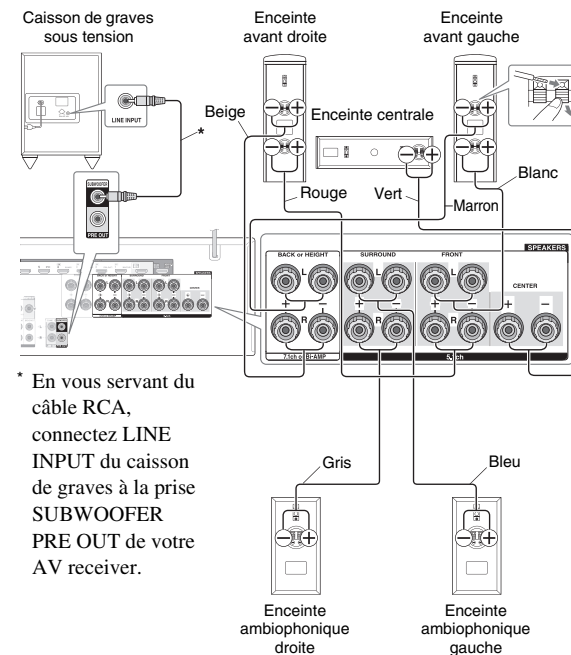

* En vous servant du câble RCA, connectez LINE INPUT du caisson de graves à la prise SUBWOOFER PRE OUT de votre AV receiver.

Profiter du Home Cinéma

Le Home Cinéma signifie que vous pouvez profiter d'un son surround avec une véritable sensation de mouvement dans votre maison, comme si vous étiez dans une salle de cinéma ou une salle de concert.

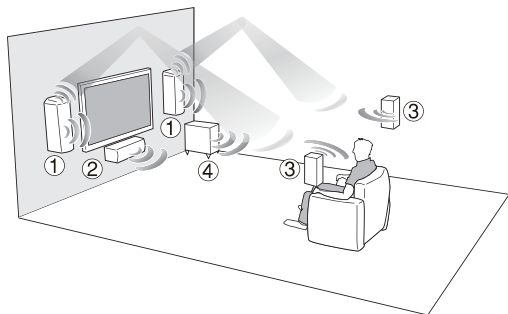

Caractéristiques techniques

■ Caisson de graves sous tension (SKW-593)

Type	Graves-Réflexe
Sensibilité d'entrée/Impédance	540 mV/20 kΩ
Puissance de sortie nominale (FTC)	120 watts de puissance minimale continue, 4 ohms, entraîné à 100 Hz avec un maximum de distorsion harmonique totale de 1 %
Réponse en fréquence	25 Hz à 150 Hz
Capacité du caisson	1,34 pied cube (38 L)
Dimensions (L × H × P)	12-1/2" × 18-7/16" × 15-11/16" (317,5 mm × 468 mm × 398 mm) (y compris la projection)
Poids	21,2 lbs. (9,6 kg)
Entrée audio	1 (mono analogique RCA)
Unité de conducteur	Haut-parleur grave à cône 10" (25 cm) × 1
Alimentation	CA 120 V, 60 Hz
Consommation d'énergie	35 W
Autre	Fonction de mise en veille automatique Blindage non magnétique

■ Enceintes avant & en hauteur (SKF-693)

Avant	
Type	Graves-Réflexe à 2 sens
Impédance	6 Ω
Puissance d'entrée maximale	130 W
Sensibilité	84,5 dB/W/m
Réponse en fréquence	55 Hz à 50 kHz
Fréquence de transition	4 kHz
Capacité du caisson	0,20 pied cube (5,7 L)
Dimensions (L × H × P)	6-1/8" × 18-3/8" × 7-3/16" (155 mm × 467 mm × 183 mm) (y compris grille et projection)
Poids	7,9 lbs. (3,6 kg)
Unité de conducteur	Haut-parleur grave conique OMF 5" (12 cm) × 1 Dôme équilibré 1" (2,5 cm) × 1
Borne	Type de ressort à code de couleurs
Fente	Disponible
Grille	Fixed
Autre	Blindage non magnétique

Hauteur

Type	Boîtier fermé à gamme complète
Impédance	6 Ω
Puissance d'entrée maximale	130 W
Sensibilité	81 dB/W/m
Réponse en fréquence	80 Hz à 20 kHz
Capacité du caisson	0,036 pied cube (1,0 L)
Dimensions (L × H × P)	6-1/8" × 18-3/8" × 7-3/16" (155 mm × 467 mm × 183 mm) (y compris grille et projection)
Poids	7,9 lbs. (3,6 kg)
Unité de conducteur	Enceinte à cône 3-1/4" (8 cm)
Borne	Type de ressort à code de couleurs
Fente	Disponible
Grille	Fixed
Autre	Blindage non magnétique

■ Enceinte centrale (SKC-591N)

Type	Graves-Réflexe à 2 sens
Impédance	6 Ω
Puissance d'entrée maximale	130 W
Sensibilité	86 dB/W/m
Réponse en fréquence	65 Hz à 50 kHz
Fréquence de transition	6 kHz
Capacité du caisson	0,10 pied cube (2,8 L)
Dimensions (L × H × P)	16-9/16" × 4-1/2" × 4-11/16" (420 mm × 115 mm × 119 mm) (y compris grille et projection)
Poids	5,1 lbs. (2,3 kg)
Unité de conducteur	Haut-parleur grave à cône 3-1/4" (8 cm) × 2 Dôme équilibré 1" (2,5 cm) × 1
Borne	Type de ressort à code de couleurs
Fente	Disponible
Grille	Fixed
Autre	Blindage non magnétique

■ Enceinte ambiophonique (SKR-590)

Type	Boîtier fermé à gamme complète
Impédance	6 Ω
Puissance d'entrée maximale	130 W
Sensibilité	81 dB/W/m
Réponse en fréquence	80 Hz à 20 kHz
Capacité du caisson	0,036 pied cube (1,0 L)
Dimensions (L × H × P)	4-1/2" × 9-1/16" × 3-3/4" (115 mm × 230 mm × 96 mm) (y compris grille et projection)
Poids	2,2 lbs. (1,0 kg)
Unité de conducteur	Enceinte à cône 3-1/4" (8 cm) × 1
Borne	Type de ressort à code de couleurs
Fente	Disponible
Grille	Fixed
Autre	Blindage non magnétique

Les spécifications et l'aspect peuvent changer sans préavis.

Remarque

Pour les enceintes à blindage non magnétique :

Essayez de déplacer les enceintes à l'écart de votre téléviseur ou moniteur. Si une décoloration se produit, éteignez votre téléviseur ou moniteur, attendez 15 à 30 minutes, puis rallumez à nouveau. Normalement cela active la fonction de démagnétisation qui neutralise le champ magnétique, retirant ainsi tout effet de décoloration.

Accesorios suministrados

Asegúrese de que dispone de los siguientes accesorios.

Altavoces frontales y de altura (SKF-693)

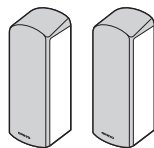

Altavoces frontales y de altura

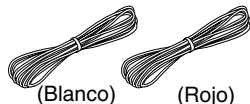

(Blanco) (Rojo)



(Marrón) (Marrón claro)

Cable del altavoz 10 pies (3,0 m)

Altavoz central (SKC-591N)

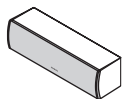

Altavoz central



(Verde)

Cable del altavoz 10 pies (3,0 m)



4 topos de goma*1

*1 La configuración de los topos de goma podría ser diferente a la figura, por ejemplo podrían haber 2 hojas en lugar de 1 hoja, pero el número total será el mismo.

Altavoces de sonido envolvente (SKR-590)

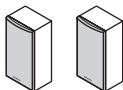

Altavoces envolventes



(Azul) (Gris)

Cable del altavoz 26 pies (8,0 m)

Subwoofer con fuente de alimentación propia (SKW-593)

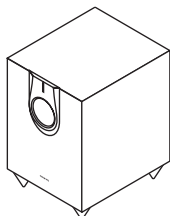

Subwoofer



Cable RCA 10 pies (3,0 m)

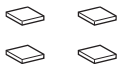

4 almohadillas de suelo

Nombres de las piezas

Altavoces frontales y de altura (SKF-693)

■ Delantero

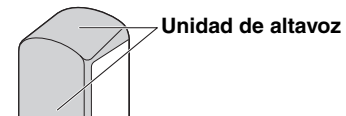

Unidad de altavoz

■ Trasero

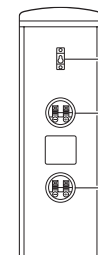

Ranura de bocallave

Terminales de los altavoces (Altura)

Terminales de los altavoces (Delantero)

Altavoz central (SKC-591N)

Terminales de los altavoces

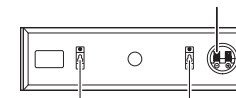

Ranuras de bocallaves

Altavoces de sonido envolvente (SKR-590)

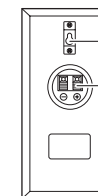

Ranura de bocallave

Terminales de los altavoces

Atención

- Las rejillas delanteras no están diseñadas para ser extraídas; por lo tanto, no intente extraerlas a la fuerza, ya que esto las dañaría.

Subwoofer con fuente de alimentación propia (SKW-593)

Delantero

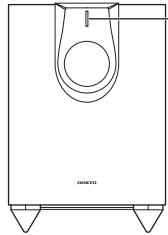

Indicador de estado

Desactivado: Altavoz subwoofer en modo de espera o desconectado de la fuente de alimentación
Azul: Subwoofer activado
El indicador de estado se ilumina en azul cuando el sonido de baja frecuencia pasa a través del altavoz. El indicador no se ilumina en el diálogo normal o en el sonido de alta frecuencia.

Nota

- El indicador no indica que el suministro de alimentación del subwoofer se ha activado.

Con la función de modo de espera automático, el SKW-593 se enciende automáticamente al detectar una señal de entrada en el modo de espera. Cuando no hay ninguna señal de entrada durante un tiempo, el SKW-593 entra automáticamente en modo de espera.

Trasero

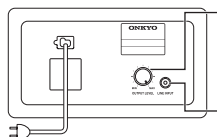

Control OUTPUT LEVEL

Este control se usa para ajustar el volumen del altavoz subwoofer.

LINE INPUT

Esta entrada RCA se debe conectar en la salida de previo del subwoofer en su AV receiver con el cable RCA suministrado.

A una toma de corriente de CA

Nota

- La función de modo de espera automático activa el subwoofer cuando la señal de entrada excede un cierto nivel. Si la función de

modo de espera automático no funciona de forma fiable, intente aumentar o disminuir ligeramente el nivel de emisión del subwoofer en su receptor.

Antes de utilizar el paquete de altavoces de cine en casa

Uso de los topos de goma para disfrutar de una plataforma de mayor estabilidad

Le recomendamos que utilice los topos de goma suministrados para obtener el mejor sonido posible desde los altavoces. Los topos de goma evitan que los altavoces se muevan, proporcionando una mayor plataforma de mayor estabilidad. Utilice topos de goma para el altavoz central.

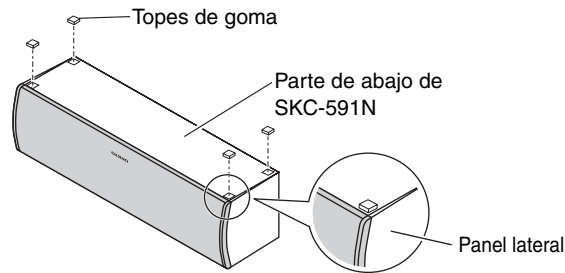

Uso de las almohadillas de suelo para el altavoz subwoofer

Si el subwoofer está situado sobre un suelo duro (de madera, vinilo, azulejo, etc.) y el volumen de la reproducción es muy alto, las patas del subwoofer podrían dañar el suelo. Para prevenir que esto suceda, coloque las almohadillas suministradas bajo las patas de subwoofer. Las almohadillas también proporcionan una base estable para el subwoofer.

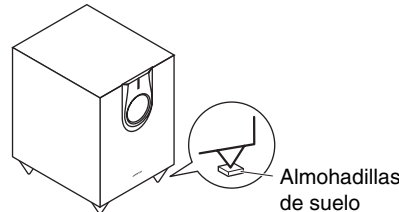

Ajuste del nivel del subwoofer

Para ajustar el nivel del subwoofer, utilice el control OUTPUT LEVEL. Ajústelo de modo que los sonidos graves estén equilibrados con los agudos provenientes del resto de altavoces.



Debido a que nuestros oídos son menos sensibles a los sonidos muy graves, hay una tendencia a ajustar el nivel del subwoofer demasiado alto. Como regla general, establezca el nivel del subwoofer al nivel que considere óptimo y, a continuación, bájelo ligeramente.

Montaje en pared

Para montar los altavoces delanteros/de sonido envolvente verticalmente, utilice la ranura de la bocallave que se muestra en la imagen para colgar cada altavoz en un tornillo firmemente atornillado en la pared.

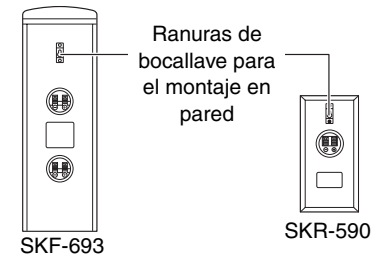

Para montar el altavoz central verticalmente, utilice las dos ranuras de la bocallave que se muestran en la imagen para colgar el altavoz en dos tornillos firmemente atornillados en la pared.

Ranuras de bocallave para el montaje en pared

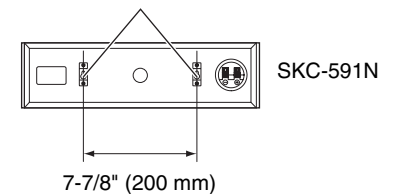

Consejo

- Si el altavoz central está inclinado, afloje el tornillo del lado más bajo y que desea mover hacia arriba, de modo que el altavoz pueda ajustarse verticalmente.

Atención

- La capacidad de un tornillo de montaje para aguantar un altavoz depende de cómo esté anclado en la pared. Si tiene paredes huecas, atornille cada tornillo de montaje en un perno. Si no hay pernos o las paredes son sólidas, utilice un anclaje apropiado para la pared. Utilice tornillos con un diámetro de cabeza de 5/16" (9 mm) o menos y un diámetro de mango de 1/8" (4 mm) o menos. Con paredes huecas, utilice un detector de cables/tuberías para comprobar que no haya ningún cable de alimentación ni tuberías de agua antes de realizar cualquier orificio.
- Deje un espacio de entre 3/16" (5 mm) y 7/16" (10 mm) entre la pared y la base de la cabeza del tornillo, tal y como se muestra (Le recomendamos que consulte a un profesional de instalaciones domésticas).

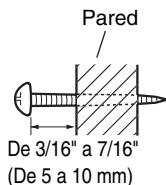

Disfrutar de cine en casa

El sistema de cine en casa significa que puede disfrutar de sonido envolvente con una auténtica sensación de movimiento en su propia casa; tal y como si estuviera en una sala de cine o una sala de conciertos.

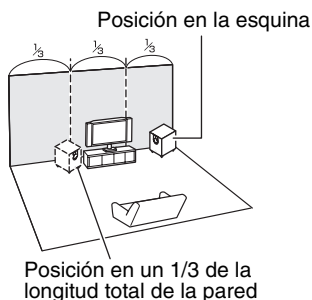
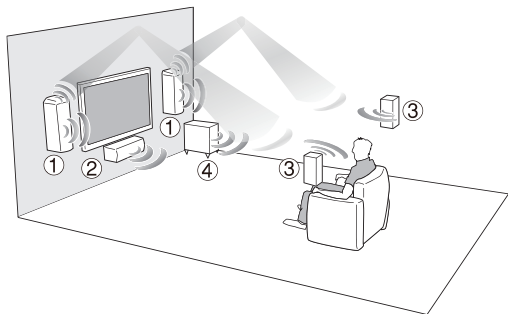

① Altavoces frontales (SKF-693)

Deben colocarse orientados hacia el oyente al nivel del oído aproximadamente y a la misma distancia del televisor. Oriéntelos ligeramente hacia dentro para así crear un triángulo, con el oyente en el vértice.

Altavoces de altura

Esta tipo de altavoz está integrado en los altavoces frontales y de altura. Los altavoces de altura integrados en la parte superior de los altavoces frontales están orientados al techo para crear un efecto elevado de audio en los modos de escucha Dolby Atmos y Dolby Surround, proporcionando sonidos que resuenan en el techo.

② Altavoz central (SKC-591N)

Posiciónelo cerca del televisor (preferiblemente en la parte superior), orientado hacia delante a la altura de los oídos aproximadamente, o a la misma altura que los altavoces delanteros izquierdo y derecho.

③ Altavoces de sonido envolvente (SKR-590)

Posiciónelos a los lados del oyente o ligeramente detrás, entre 2 y 3 pies (60 -100 cm) por encima de la altura de los oídos. Idealmente deben estar separados por la misma distancia del oyente.

④ Subwoofer (SKW-593)

El subwoofer se ocupa de los sonidos graves del canal LFE (efectos de baja frecuencia) y de los graves de los altavoces satélite cuando se especifica una mezcla. El volumen y la calidad de la emisión de los graves emitidos desde el subwoofer dependerá de la posición del mismo, de la forma de la sala de audición y de su posición en el momento de la audición. En general, se puede obtener un buen sonido de graves instalando el subwoofer en una esquina delantera o en un tercio de la longitud total de la pared frontal, tal y como se muestra en la imagen.

Conexión de los altavoces

Precauciones para la conexión de los altavoces

Lea lo siguiente antes de conectar los altavoces:

- Apague su receptor antes de realizar cualquier conexión.
- Preste mucha atención a la polaridad del cableado del altavoz. Conecte terminales positivos (+) sólo con terminales positivos (+) y terminales negativos (-) sólo con terminales negativos (-). Si los altavoces se conectan de forma incorrecta, el sonido estará desfasado y no sonará natural.
- Tenga cuidado de no provocar un cortocircuito entre cables positivos y negativos. De lo contrario, el amplificador podría sufrir daños.

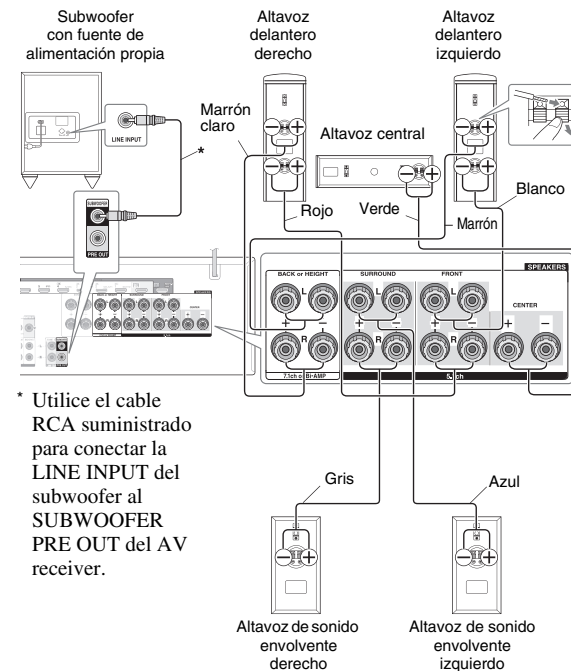
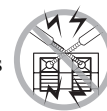

* Utilice el cable RCA suministrado para conectar la LINE INPUT del subwoofer al SUBWOOFER PRE OUT del AV receiver.

Especificaciones

■ Subwoofer con fuente de alimentación propia (SKW-593)

Tipo	Caja reflectora de graves
Sensibilidad de entrada/Impedancia	540 mV/20 k Ω
Potencia de salida nominal (FTC)	120 vatios de potencia continua mínima, 4 ohmios, manejado a 100 Hz con una distorsión armónica total máxima de 1%
Respuesta de frecuencia	De 25 Hz a 150 Hz
Capacidad de armario	1,34 pies cúbicos (38 L)
Dimensiones (An x Al x Pr)	12-1/2" x 18-7/16" x 15-11/16" (317,5 mm x 468 mm x 398 mm) (proyección incl.)
Peso	21,2 libras (9,6 kg)
Entrada de audio	1 (Mono analógica RCA)
Unidad de controladores	1 x Cono de woofer 10" (25 cm)
Suministro de alimentación	120 V CA, 60 Hz
Consumo de energía	35 W
Otros	Función de modo de espera automático Blindaje no magnético

■ Altavoces frontales y de altura (SKF-693)

Delantero	
Tipo	Caja reflectora de graves de 2 vías
Impedancia	6 Ω
Potencia de entrada máxima	130 W
Sensibilidad	84,5 dB/W/m
Respuesta de frecuencia	De 55 Hz a 50 kHz
Frecuencia de mezcla	4 kHz
Capacidad de armario	0,20 pies cúbicos (5,7 L)
Dimensiones (An x Al x Pr)	6-1/8" x 18-3/8" x 7-3/16" (155 mm x 467 mm x 183 mm) (incl. rejilla y proyección)
Peso	7,9 libras (3,6 kg)
Unidad de controladores	1 x Cono de woofer OMF 5" (12 cm) 1 x Cúpula equilibrada 1" (2,5 cm)
Terminal	El tipo de resorte sigue un código de color
Ranura de bocallave	Disponible
Rejilla	Fixed
Otros	Blindaje no magnético

Altura

Tipo	Caja cerrada de gama completa
Impedancia	6 Ω
Potencia de entrada máxima	130 W
Sensibilidad	81 dB/W/m
Respuesta de frecuencia	De 80 Hz a 20 kHz
Capacidad de armario	0,036 pies cúbicos (1,0 L)
Dimensiones (An x Al x Pr)	6-1/8" x 18-3/8" x 7-3/16" (155 mm x 467 mm x 183 mm) (incl. rejilla y proyección)
Peso	7,9 libras (3,6 kg)
Unidad de controladores	Cono de altavoz 3-1/4" (8 cm)
Terminal	El tipo de resorte sigue un código de color
Ranura de bocallave	Disponible
Rejilla	Fixed
Otros	Blindaje no magnético

■ Altavoz central (SKC-591N)

Tipo	Caja reflectora de graves de 2 vías
Impedancia	6 Ω
Potencia de entrada máxima	130 W
Sensibilidad	86 dB/W/m
Respuesta de frecuencia	De 65 Hz a 50 kHz
Frecuencia de mezcla	6 kHz
Capacidad de armario	0,10 pies cúbicos (2,8 L)
Dimensiones (An x Al x Pr)	16-9/16" x 4-1/2" x 4-11/16" (420 mm x 115 mm x 119 mm) (incl. rejilla y proyección)
Peso	5,1 libras (2,3 kg)
Unidad de controladores	2 x Cono de woofer 3-1/4" (8 cm) 1 x Cúpula equilibrada 1" (2,5 cm)
Terminal	El tipo de resorte sigue un código de color
Ranura de bocallave	Disponible
Rejilla	Fixed
Otros	Blindaje no magnético

■ Altavoz de sonido envolvente (SKR-590)

Tipo	Caja cerrada de gama completa
Impedancia	6 Ω
Potencia de entrada máxima	130 W
Sensibilidad	81 dB/W/m
Respuesta de frecuencia	De 80 Hz a 20 kHz
Capacidad de armario	0,036 pies cúbicos (1,0 L)
Dimensiones (An x Al x Pr)	4-1/2" x 9-1/16" x 3-3/4" (115 mm x 230 mm x 96 mm) (incl. rejilla y proyección)
Peso	2,2 libras (1,0 kg)
Unidad de controladores	1 x Cono de altavoz 3-1/4" (8 cm)
Terminal	El tipo de resorte sigue un código de color
Ranura de bocallave	Disponible
Rejilla	Fixed
Otros	Blindaje no magnético

Las especificaciones y las características están sujetas a cambios sin previo aviso.

Nota

Para altavoces con blindaje no magnético:

Pruebe a alejar los altavoces de su televisor o monitor. Si se produjese decoloración, apague el televisor o el monitor, espere entre 15 y 30 minutos y, a continuación, vuelva a encender. Normalmente, así se activa la función de los desmagnetizado, lo cual neutraliza el campo magnético, deshaciéndose así del efecto de decoloración.

SN 29401877

(C) Copyright 2014 Onkyo Corporation Japan. All rights reserved.

Free Manuals Download Website

<http://myh66.com>

<http://usermanuals.us>

<http://www.somanuals.com>

<http://www.4manuals.cc>

<http://www.manual-lib.com>

<http://www.404manual.com>

<http://www.luxmanual.com>

<http://aubethermostatmanual.com>

Golf course search by state

<http://golfingnear.com>

Email search by domain

<http://emailbydomain.com>

Auto manuals search

<http://auto.somanuals.com>

TV manuals search

<http://tv.somanuals.com>