

# Oster<sup>TM</sup> MC

User Manual  
**RETRACTABLE CORD TOASTER**

Manuel d'instructions  
**GRILLE-PAIN À CORDON ESCAMOTABLE**

**MODELS/MODÈLES TSSTRTS2S1-033  
TSSTRTS2S2-033**

# Oster<sup>TM</sup> MC

For product questions contact:  
Consumer Service  
Canada : 1.800.667.8623  
USA : 1.800.334.0759  
[www.oster.ca](http://www.oster.ca)

© 2011 Sunbeam Products, Inc. doing business as Jarden Consumer Solutions.  
All rights reserved. Distributed by Sunbeam Corporation (Canada) Limited doing business as Jarden  
Consumer Solutions, 20B Hereford Street, Brampton, Ontario L6Y 0M1.

Pour les questions de produit,  
communiquez avec le service à la clientèle  
Canada : 1 800 667.8623  
États-Unis : 1 800 334.0759  
[www.oster.ca](http://www.oster.ca)

© 2011 Sunbeam Products, Inc. faisant affaires sous le nom de Jarden Consumer Solutions.  
Tous droits réservés. Distribué par Sunbeam Corporation (Canada) Limited faisant affaires sous  
le nom de Jarden Consumer Solutions, 20B Hereford Street, Brampton (Ontario) L6Y 0M1.

GSC-MM0411-2554113



# IMPORTANT SAFEGUARDS

When using your toaster, basic safety precautions should always be followed, including the following:

## READ ALL INSTRUCTIONS BEFORE USE

- Unplug toaster from outlet when not in use and before cleaning. Allow to cool before putting on or taking off parts.
- Do not touch hot surfaces. Metal parts can become hot. Use handles or knobs.
- To prevent electric shock, unplug before cleaning.
- To protect against electrical hazards, do not immerse cord, plug or toaster in water or other liquids.
- Do not let cord hang over edge of table or counter or touch hot surfaces.
- Never leave appliance unattended when in use.
- Young children or incapacitated persons should not use this appliance. Supervise children closely.
- To disconnect, press cancel, then remove plug from outlet. Do not pull on cord.
- Do not operate or place the toaster:
  - On non-heat-resistant or flammable surfaces.
  - On or near a hot gas or electric burner.
  - In a heated oven or microwave oven.
- To reduce the risk of fire or electric shock, do not insert:
  - Utensils or foil-covered or oversized foods into the toaster.
  - Fingers or metallic utensils into slots when toaster is plugged in.
- Do not attempt to dislodge food when toaster is plugged in.
- Do not use foods that will drip coatings or fillings when heated. Such accumulations inside the toaster create unsanitary conditions and the possibility of fire or toaster malfunction. Clean out accumulated crumbs frequently to avoid risk of fire or toaster malfunction. Do not operate the toaster without the crumb tray being replaced in its correct position.
- Do not operate any appliance with a damaged cord or plug or after the appliance has malfunctioned or has been damaged in any manner. Return the toaster to the nearest Authorized Oster Appliance Service Center for examination, repair or electrical or mechanical adjustment.
- Do not use the toaster outdoors or for commercial purposes; this appliance is for household use only.
- Use this appliance only for its intended use as described in this manual. Do not use attachments that are not recommended by the manufacturer; they may cause injury.
- A fire may occur if toasters are covered or touching flammable material, including curtains, draperies, walls and the like when in operation.
- Toast lift lever must be in the normal up position before attaching or disconnecting the plug from the wall outlet.

## SAVE THESE INSTRUCTIONS

### Power Cord Instructions

Please follow the instructions below to ensure the safe use of the power cord.

- This toaster has a power cord area that allows you to adjust the length of the cord so that it is the appropriate length for your situation. Try to position the toaster near the power source to reduce the hazards associated with power cords (such as becoming entangled or tripping over a long power cord).
- For toasters purchased in the U.S. and Canada: This appliance has a polarized plug (one blade is wider than the other). To reduce the risk of electric shock, this plug will fit into a polarized plug in only one way. If you cannot completely insert the power plug into the power outlet, reverse the direction of the plug. If it still does not fit, contact a qualified electrician. Do not modify the plug in any way.
- Do not pull, twist or otherwise abuse the power cord.
- Do not operate any electrical appliance with a damaged cord or plug or after the appliance malfunctions or has been dropped or damaged in any manner.
- Unplug the toaster when it is not in use and before cleaning.
- Do not wrap the power cord around the main body of the toaster during or after use.

## THIS UNIT IS FOR HOUSEHOLD USE ONLY

### Short Power Supply Cord Instructions

A short power supply cord is provided to reduce the risk resulting from becoming entangled in or tripping over a longer cord. An extension cord may be used if care is exercised in its use. If an extension cord is used, the electrical rating of the cord must be at least as great as the electrical rating of the appliance. The extension cord should be arranged so that it will not drape over the countertop or tabletop where it can be pulled on by children or tripped over unintentionally.

## Garantie limitée de un an

Sunbeam Products, Inc. faisant affaire sous le nom de Jarden Consumer Solutions, ou au Canada, Sunbeam Corporation (Canada) Limited, faisant affaire sous le nom de Jarden Consumer Solutions (collectivement « JCS ») garantit que pendant une période d'un an à compter de la date d'achat ce produit sera exempt de défauts de matériaux ou de main-d'œuvre. JCS, selon son choix, réparera ou remplacera ce produit ou tout composant du produit s'avérant défectueux pendant que la garantie sera en vigueur. Le remplacement sera réalisé au moyen d'un produit ou composant neuf ou reconstruit. Si le produit n'est plus disponible, un produit d'une valeur similaire ou supérieure fera lieu de remplacement. Ceci est votre garantie exclusive. N'essayez PAS de réparer ou d'ajuster les fonctionnalités électriques ou mécaniques de ce produit. Si tel est le cas, votre garantie sera annulée.

Cette garantie est accordée à l'acheteur au détail initial et entre en vigueur à compter de la date d'achat au détail initial. Elle n'est pas transférable. Gardez votre preuve d'achat d'origine, car elle sera requise pour obtenir un service au titre de la garantie. Les marchands, les centres de réparation ou les magasins au détail JCS vendant des produits JCS n'ont pas le droit de modifier les modalités et conditions générales de cette garantie.

Cette garantie ne couvre pas l'usure normale des pièces ni les dégâts occasionnés par une des causes suivantes : mauvaise utilisation ou utilisation négligente de ce produit, branchement sur un courant ou une tension autre que ceux spécifiés, utilisation contraire aux instructions de fonctionnement, démontage, réparation ou modification par quiconque autre que JCS ou un Centre de réparation agréé JCS. De plus, la garantie ne couvre pas les cas de forces majeures, tels que les incendies, les inondations, les ouragans et les tornades.

### Quelles sont les limites de responsabilité de JCS?

JCS ne sera pas responsable de dégâts secondaires ou conséquents causés par la rupture de toutes garanties ou conditions expresses, tacites ou légales.

Dans la mesure des lois applicables, toute garantie tacite ou condition de commercialité ou d'adaptation à un but particulier est limitée en durée à celle stipulée dans la présente garantie.

JCS rejette toute autre garantie, condition ou représentation express, tacites, légales ou autre.

JCS ne sera pas responsable des dégâts, quels qu'ils soient, résultant de l'achat, de l'utilisation, de l'abus d'utilisation du produit ou de l'incapacité de l'utiliser, y compris les dégâts directs, spéciaux, indirects ou identiques; ni des pertes de revenus, de toute rupture de contrat, fondamentale ou autre, ni de toute plainte déposée contre l'acheteur par une autre partie.

Certains territoires, provinces, états ou juridictions ne permettent pas l'exclusion ou la limitation des dégâts directs ou indirects, ni les limitations de la durée de garantie tacite. Il se peut donc que les limitations et exclusions stipulées dans les présentes ne s'appliquent pas à votre cas.

Cette garantie vous donne des droits juridiques précis et il se peut que vous en ayez d'autres qui peuvent varier d'un territoire, d'une province, d'un état ou d'une juridiction à l'autre.

### Pour obtenir un service au titre de la garantie

#### Aux États-Unis –

Pour toute question concernant cette garantie ou pour obtenir une réparation sous garantie, appelez au 1-800-334-0759. L'adresse du centre de réparation le plus proche de chez vous vous sera fournie.

#### Au Canada –

Pour toute question concernant cette garantie ou pour obtenir une réparation sous garantie, appelez au 1-800-667-8623. L'adresse du centre de réparation le plus proche de chez vous vous sera fournie.

Aux États-Unis, cette garantie est offerte par Sunbeam Products, Inc. faisant affaire sous le nom de Jarden Consumer Solutions, situé à Boca Raton, Florida 33431. Au Canada, elle est offerte par Sunbeam Corporation (Canada) Limited faisant affaire sous le nom de Jarden Consumer Solutions, située au 20 B Hereford Street, Brampton, Ontario L6Y 0M1. Si vous avez toute autre question ou réclamation concernant ce produit, veuillez écrire à notre service à la clientèle.

**NE RENVOYEZ PAS CE PRODUIT À UNE DE CES  
ADRESSES NI OÙ VOUS L'AVEZ ACHETÉ**

## Utilisation du choix d'aliment (pain ou baguel)

Le grille-pain Oster<sup>MC</sup> modifiera la gamme clair/foncé selon le genre d'aliment que vous désirez griller. Pour ceci, vous devez choisir l'aliment afin qu'il s'ajuste en conséquence.

### Sélection du genre d'aliment:

Faites votre choix entre les modes pain et baguel

- Le grillage du pain est le réglage par défaut si une touche d'aliment ou de fonction n'a pas été choisie.
- Pressez la touche «Bagel» lorsque vous souhaitez griller un baguel. Le voyant de la touche «Bagel» s'allumera. Grâce à cette option, le grille-pain ajustera la durée de cuisson pour griller le baguel selon le degré de brunissement sélectionné.

## Utilisation de la fonction «Frozen»

Le grille-pain est capable de décongeler un aliment surgelé puis de le griller. Vous pouvez donc sortir un baguel du congélateur et, en employant votre grille-pain, le décongeler puis le griller en une même étape.

### Pour décongeler puis griller:

1. Placez l'aliment dans les fentes.
2. Pressez la touche «Frozen» si l'aliment est congelé, puis choisissez le type d'aliment – «Bagel» par exemple – en pressant sa touche. Si l'aliment n'est pas précisé, le grille-pain fonctionnera au mode de grillage du pain.
3. Choisissez le degré de brunissement désiré à l'aide du bouton clair/foncé.
4. Abaissez alors la manette du chariot.

## Interruption du grillage

### Pour interrompre le cycle de grillage:

Appuyez sur la touche d'annulation « Cancel ». Le grillage cessera immédiatement et les tranches seront automatiquement éjectées.

## Nettoyage de votre grille-pain

1. Débranchez et laissez refroidir le grille-pain.
2. Après le refroidissement, essuyez l'extérieur à l'aide d'un chiffon humide.

## N'IMMERGEZ PAS DANS LIQUIDE.

## Welcome

**Congratulations on your purchase of an OSTER™ Toaster!** To learn more about other OSTER™ products, please visit us at [www.oster.ca](http://www.oster.ca).

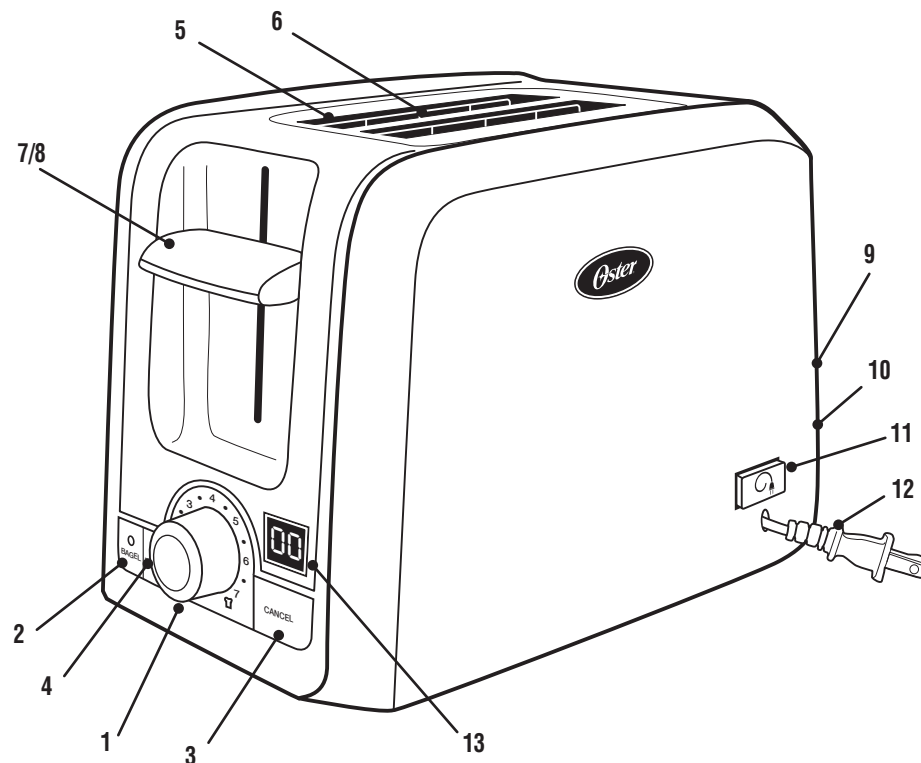

1. Lighter/Darker Knob
2. Bagel Button with Indicator Light
3. Cancel Button
4. Frozen Button with Indicator Light
5. Extra-Wide Bread Slots
6. Stainless Steel Bread Guides
7. Bread Carriage Lever
8. Toast Lift
9. Removable Crumb Tray
10. Retractable Cord Storage
11. Cord Retract Button
12. Power Cord
13. LED Timer (*model TSSTRTS2S2-033 only*)

## Learning About Your Toaster

Toast is the default setting if no food or function select buttons are chosen.

- 1. Lighter/Darker Knob** – Turn the knob to select how dark you would like your food toasted; 1 is lightest, 7 is darkest.
- 2. Bagel Button with Indicator Light** – Press this button if you want to toast a bagel. The indicator will light to confirm that “Bagel” is selected.
- 3. Cancel Button** – Press the cancel button to pop the food out of the bread slots and stop the toasting process.
- 4. Frozen Button with Indicator Light** – Press this button if your food is frozen. Use this button in combination with the Bagel and Toast buttons. The toaster will automatically defrost your food and then toast it in one easy step. The button will light up when pressed.
- 5. Extra-Wide Bread Slots** – Wide slots allow you to toast bagels, thickly-sliced homemade bread and English muffins.
- 6. Dual, Auto-Adjusting, Stainless Steel Bread Guides** – Automatically adjust to bread thickness for even toasting.
- 7. Bread Carriage Lever** – Press to begin toasting your food.
- 8. Toast Lift** – Press up on the bread carriage lever to lift food out of the bread slots. Convenient and safe way of retrieving the smallest of toasted items.
- 9. Fully Removable Crumb Tray** – For convenient and easy cleanup.
- 10. Retractable Cord Storage** – Allows you to store extra cord in the toaster and out of the way.
- 11. Power Cord**
- 12. Cord Retract Button** – Retracts cord into toaster for easy storage.
- 13. LED Timer** – Counts down time remaining in the toasting cycle (*model TSSTRTS2S2-033 only*).

## Preparing To Use Your Toaster for the First Time

If you are using your toaster for the first time, please be sure to:

1. Remove any stickers from the surface of the toaster and wipe the outside of your toaster with a damp cloth.
2. Insert the Removable Crumb Tray into the crumb tray slot.
3. Make certain that the Bread Carriage Lever is in the uppermost position before plugging in the toaster’s power cord.
4. Select a location for the toaster. The location should be:
  - A flat, heat-resistant, non-flammable surface.
  - At least three inches away from walls or the back of countertops.
  - At least one foot away from any cabinet or shelving that may be above the toaster.
  - Away from flammable materials, such as curtains and wall fabric.
  - Away from a gas stove flame or electric element.
5. Plug the Power Cord into 120 Volt, 60 Hz AC outlet.
6. Without inserting any food into the bread slots, push the Bread Carriage Lever all the way down until it locks. (The carriage will not lock if the toaster is not plugged into a power source.) The first toasting process will preheat the new elements and burn off any dust which may have accumulated during storage or manufacturing. It is normal for this burn off to create an odour. Your OSTER™ Toaster is now ready for use.

## Une fois les tranches posées dans les fentes:

1. Appuyez sur la touche «Bagel» (baguel) pour faire griller un baguel. Pour un grillage ordinaire, aucune touche n’a besoin d’être pressée.
2. Sélectionnez le degré de brunissement souhaité en tournant le bouton clair/foncé.

**Modèle TSSTRTS2S2-033 seulement** – Sélectionner le degré de brunissement règle simultanément la minuterie; la durée restante du cycle de grillage s’affiche automatiquement quand vous abaissez la manette du chariot et que celle-ci se bloque. Le nombre de minutes restant clignote jusqu’à ce qu’il ne reste plus qu’une minute du cycle de grillage. L’affichage change alors et montre deux chiffres du décompte des secondes.

### L’ÉCRAN À DEL INDIQUE

3 – 3:59 restantes	«4» qui clignote
2 – 2:59 restantes	«3» qui clignote
1 – 1:59 restantes	«2» qui clignote
< 1 minute restante	décompte de 60 à 0 seconde

3. Abaissez la manette du chariot jusqu’à ce qu’elle se bloque.

Les guide-pain autoréglables centreront automatiquement les aliments afin qu’ils cuisent et dorent uniformément.

*Truc : Ce grille-pain a été conçu pour fournir le grillage optimal. Il est possible – et normal – que certaines parties des éléments rougeoient plus vivement que d’autres au cours du fonctionnement.*

Lorsque les rôties ont atteint le degré de brunissement sélectionné, elles remontent automatiquement. Le levier du chariot revient à sa position originale et les voyants lumineux s’éteignent.

4. Retirez prudemment les rôties des fentes.

**AVERTISSEMENT : Les aliments juste grillés sont très chauds. Agissez avec prudence.**

*Truc: Pour libérer un aliment coincé dans une fente, débranchez le grille-pain et laissez-le refroidir avant de déloger l’aliment.*

**AVERTISSEMENT : Ne mettez jamais vos doigts ou des ustensiles métalliques dans les fentes.**

## Préparatifs pour la toute première utilisation

Si vous utilisez le grille-pain pour la toute première fois :

1. Retirez les étiquettes qui adhèrent au grille-pain et essuyez le corps avec un linge humide.
2. Faites glisser le ramasse-miettes amovible en place.
3. Assurez-vous que la manette du chariot est dans sa position la plus élevée avant de brancher le grille-pain.
4. Décidez où placer le grille-pain. Choisissez un endroit –
  - d'aplomb, résistant à la chaleur et ininflammable;
  - à au moins 8 cm (3 po) des murs ou du dossier du plan de travail;
  - à au moins 0,3 m (1 pi) de toute armoire ou étagère pouvant se trouver au-dessus du grille-pain;
  - éloigné des matériaux inflammables, rideaux et murs tapissés, par exemple;
  - à l'écart des foyers de cuisson à gaz ou électriques.
5. Branchez le cordon sur une prise de courant alternatif de 120 volts, 60 Hz.
6. Sans mettre quoi que ce soit dans les fentes, abaissez la manette du chariot jusqu'à ce qu'elle se bloque. (Elle ne se bloquera que si le grille-pain est branché.)

Ce tout premier grillage à vide réchauffe les éléments et brûle la poussière ayant pu s'accumuler au cours de l'entreposage ou de la fabrication. L'odeur qui se dégage est tout à fait normale.

Votre grille-pain OSTER<sup>MC</sup> est prêt à l'emploi.

## Modification de la longueur du cordon :

Le compartiment de rangement du grille-pain vous permet d'ajuster rigoureusement la longueur du cordon électrique selon le besoin, lorsque l'appareil est éteint, qu'il a refroidi et qu'il est débranché.

1. Lors de l'escamotage du cordon, tenez la fiche d'une main et tirez le cordon pour l'éloigner du grille-pain. Une fois le cordon tiré, retenez la fiche et laissez le cordon s'escamoter.
2. Le cordon s'enroule plusieurs fois sur l'enrouleur compact. Si le cordon ne s'est pas entièrement enroulé, tirez le cordon et guidez-le de manière uniforme sur la bobine.
3. Si le cordon se déroule difficilement, tirez-le fermement.
4. Interdisez aux enfants de jouer avec le cordon escamotable pour éviter les blessures.

## Utilisation du grille-pain

### Pose des aliments dans les fentes et grillage :

Vous êtes maintenant prêt à placer les tranches de pain dans les fentes. Tenez compte des conseils pratiques suivants :

- La plupart des pains et des pâtisseries peuvent être grillés, y compris les baguets, les brioches plates, les tranches de pain épaisses, les pains moufflets, les gaufres, et autres. Les tranches ne doivent cependant pas être si épaisses qu'elles se coincent dans les fentes. N'oubliez pas que le grillage ordinaire est le réglage par défaut.
- Deux tranches de pain qui grillent simultanément doivent être de mêmes épaisseur et fraîcheur pour cuire uniformément.
- Pour faire griller deux tranches de pain d'un coup, placez une tranche au milieu de chaque fente.
- Dans le cas d'une seule tranche, placez-la indifféremment au centre de l'une ou de l'autre des fentes.

## Adjusting the Power Cord length

Your toaster's Retractable Cord Storage area allows you to adjust the length of the Power Cord so that it is the exact length you desire when controls are off and unit is unplugged and cool.

1. When retracting the cord, hold the plug with one hand and pull the cord away from the toaster. Holding the plug firmly, push the Cord Retract Button and guide the cord into the cord storage area.
2. The cord reel is compact for multi-layer retracting of the cord. In case cord is not fully rewound, pull out the cord and steer cord evenly on the reel.
3. In case the cord is not pulled out easily, pull cord firmly.
4. Do not allow children to use retractable cord feature as the cord may cause injury.

## Using Your Toaster

### Inserting the food into the bread slots and toasting:

Now you are ready to insert your food into the bread slots. Keep the following tips in mind when inserting your food:

- Most types of breads and pastries can be toasted, such as bagels, tea cakes, thickly sliced breads, English muffins, etc. Slices should not, however, be so thick as to jam the bread slots.
- When toasting two slices at a time, the slices should be of equal size and freshness to ensure even toasting.
- When toasting two slices of bread, place one slice in the center of each bread slot.
- When toasting one slice of bread, place the slice in the center of either bread slot.

After you insert the food into the bread slots:

1. For Bagel, press the Bagel button. For regular toasting, no button needs to be pushed.
2. Select the desired darkness setting by turning the Lighter/Darker knob.

*Model TSSTRTS2S2-033 only* – Selecting the darkness setting will set the timer and automatically display the remaining toast time once the carriage lever is pushed down into place. The number of minutes remaining will flash until one minute is left in the toast cycle. At this time, the display will change to two digits and countdown the number of seconds remaining. For example:

#### LED DISPLAY SHOWS

3 – 3:59 remaining	“4” will flash
2 – 2:59 remaining	“3” will flash
1 – 1:59 remaining	“2” will flash
< 1 minute remaining	60 – 0 seconds countdown

3. Press the Bread Carriage Lever down until it locks. The Auto-Adjusting Bread Guides will automatically center the food for even browning.

Tip: Your toaster has been designed for optimum toast balance. Some elements on the inside of the toaster may glow more brightly than others when in use. This is part of normal toaster operation.

After the desired level of darkness has been reached, the food will pop up automatically. The Bread Carriage Lever will return to its original position and the indicator lights will turn off.

- Carefully remove the toasted food from the bread slots.

**WARNING: Toasted food can be very hot. Handle with care.**

*Tip: To remove food jammed in the bread slots, unplug the toaster and remove the food once the toaster has cooled down.*

**WARNING: Never insert your fingers or metallic utensils into the bread slots.**

## Using the Food Select Feature (Toast, Bagel)

Your Oster™ Toaster will adjust the light/dark range based upon the type of food you are toasting. You must select which type of food you are toasting so that the toaster can adjust accordingly.

### To select the food type:

Choose between the Toast or Bagel mode

- Toast is the default setting if no food or function select buttons are chosen.
- Press the Bagel button if you are going to toast a bagel. The Bagel indicator will light. This option will allow the toaster to adjust the time needed to toast bagels according to the shade level selected.

## Using the Frozen Food Function

Your toaster can defrost your frozen food and then toast it. Now you can take a frozen bagel out of the freezer and defrost and toast it – all in your toaster – all in one easy step.

### To defrost and toast your food:

1. Place food into bread carriage
2. Press the Frozen button if the food is frozen, then select your food type by pressing the appropriate button. If no food is selected the toaster will operate in Toast mode.
3. Select the desired darkness setting by turning the Lighter/Darker knob.
4. Press the Bread Carriage Lever.

## Using the Cancel Function

### To cancel the toast process:

Press the Cancel button. The toaster will stop toasting immediately and the food will pop up automatically.

## Cleaning Your Toaster

1. Unplug and allow the toaster to cool.
2. Once cool, wipe the outside of your toaster with a damp cloth.

## DO NOT IMMERSE IN LIQUIDS.

## Familiarisez-vous avec votre grille-pain

Le grillage du pain est le réglage par défaut si aucune autre touche d'aliment ou de fonction n'est choisie.

- 1. Bouton clair/foncé** – Vous le tournez selon le degré de brunissement préféré; 1 est le réglage le plus clair et 7 le plus foncé.
- 2. Touche « Bagel » (baguel) à voyant** – Appuyez sur cette touche pour griller un baguel. Le voyant s'allume pour confirmer que « Bagel » (baguel) a été sélectionné.
- 3. Bouton d'annulation** – Vous le pressez pour faire éjecter les aliments et interrompre immédiatement le cycle de grillage.
- 4. Touche « Frozen » (congelé) à voyant** – Vous pressez cette touche si vos aliments sont surgelés. Elle s'emploie avec les fonctions baguels et de grillage du pain. Le grille-pain décongèlera automatiquement l'aliment puis le grillera à point, en une même opération facile. Le voyant s'allumera à la pression sur la touche.
- 5. Fentes** – Ont 3,3 cm (1,3 po) de largeur : acceptent les baguels, les tranches de pain épaisses et les pains moufflets.
- 6. Deux guide-pain autoréglables en acier inoxydable** – Ces guide-pain s'ajustent automatiquement selon l'épaisseur des tranches.
- 7. Manette du chariot** – Le grillage débute quand vous l'abaissez.
- 8. Lève-rôties** – Vous mettez la manette du chariot en position extra-haute pour sortir les morceaux grillés les plus petits des fentes sans vous brûler.
- 9. Ramasse-miettes amovible** – Pour un nettoyage commode et facile.
- 10. Compartiment du cordon rétractable** – Il permet de ranger une partie du cordon dans le grille-pain et ainsi de réduire le désordre sur le comptoir.
- 11. Cordon d'alimentation**
- 12. Touche d'escamotage du cordon** – Rentre commodément le cordon en trop dans l'appareil, pour un rangement aisé.
- 13. Minuterie à DEL** – Le décompte vous laisse voir combien il reste de temps jusqu'à ce que le cycle de grillage se termine (*modèle TSSTRTS2S2-033 seulement*).

## Bienvenue

Nous vous félicitons d'avoir choisi un grille-pain OSTER<sup>MC</sup>! Pour en savoir plus sur les produits OSTER<sup>MC</sup>, veuillez visiter notre site web au [www.oster.ca](http://www.oster.ca).

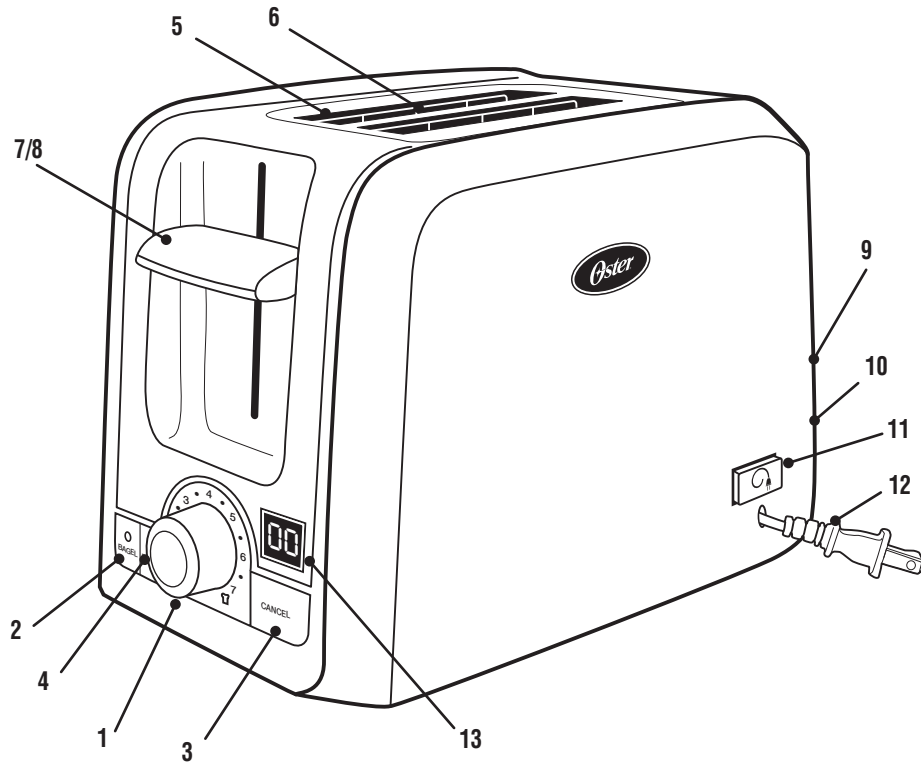

1. Bouton clair/foncé
2. Touche «Bagel» (baguel) à voyant
3. Touche d'annulation
4. Touche «Frozen» (congelé) à voyant
5. Fentes très larges
6. Guide-pain d'acier inoxydable
7. Manette du chariot
8. Lève-rôties
9. Ramasse-miettes amovible
10. Compartiment du cordon escamotable
11. Touche d'escamotage du cordon
12. Cordon d'alimentation
13. Minuteur à DEL (*modèle TSSTRTS2S2-033 seulement*)

## 1-Year Limited Warranty

Sunbeam Products, Inc. doing business as Jarden Consumer Solutions or if in Canada, Sunbeam Corporation (Canada) Limited doing business as Jarden Consumer Solutions (collectively "JCS") warrants that for a period of one year from the date of purchase, this product will be free from defects in material and workmanship. JCS, at its option, will repair or replace this product or any component of the product found to be defective during the warranty period. Replacement will be made with a new or remanufactured product or component. If the product is no longer available, replacement may be made with a similar product of equal or greater value. This is your exclusive warranty. Do NOT attempt to repair or adjust any electrical or mechanical functions on this product. Doing so will void this warranty.

This warranty is valid for the original retail purchaser from the date of initial retail purchase and is not transferable. Keep the original sales receipt. Proof of purchase is required to obtain warranty performance. JCS dealers, service centers, or retail stores selling JCS products do not have the right to alter, modify or any way change the terms and conditions of this warranty.

This warranty does not cover normal wear of parts or damage resulting from any of the following: negligent use or misuse of the product, use on improper voltage or current, use contrary to the operating instructions, disassembly, repair or alteration by anyone other than JCS or an authorized JCS service center. Further, the warranty does not cover: Acts of God, such as fire, flood, hurricanes and tornadoes.

### What are the limits on JCS's Liability?

JCS shall not be liable for any incidental or consequential damages caused by the breach of any express, implied or statutory warranty or condition.

Except to the extent prohibited by applicable law, any implied warranty or condition of merchantability or fitness for a particular purpose is limited in duration to the duration of the above warranty.

JCS disclaims all other warranties, conditions or representations, express, implied, statutory or otherwise.

JCS shall not be liable for any damages of any kind resulting from the purchase, use or misuse of, or inability to use the product including incidental, special, consequential or similar damages or loss of profits, or for any breach of contract, fundamental or otherwise, or for any claim brought against purchaser by any other party.

Some provinces, states or jurisdictions do not allow the exclusion or limitation of incidental or consequential damages or limitations on how long an implied warranty lasts, so the above limitations or exclusion may not apply to you.

This warranty gives you specific legal rights, and you may also have other rights that vary from province to province, state to state or jurisdiction to jurisdiction.

### How to Obtain Warranty Service

In the U.S.A.

If you have any question regarding this warranty or would like to obtain warranty service, please call 1-800-458-8407 and a convenient service center address will be provided to you.

In Canada

If you have any question regarding this warranty or would like to obtain warranty service, please call 1-800-667-8623 and a convenient service center address will be provided to you.

In the U.S.A., this warranty is offered by Sunbeam Products, Inc. doing business as Jarden Consumer Solutions located in Boca Raton, Florida 33431. In Canada, this warranty is offered by Sunbeam Corporation (Canada) Limited doing business as Jarden Consumer Solutions, located at 20 B Hereford Street, Brampton, Ontario L6Y 0M1. If you have any other problem or claim in connection with this product, please write our Consumer Service Department.

**PLEASE DO NOT RETURN THIS PRODUCT TO ANY OF THESE ADDRESSES OR TO THE PLACE OF PURCHASE.**

# CONSIGNES IMPORTANTES

L'utilisation d'un grille-pain exige certaines précautions fondamentales, y compris les suivantes:

## LISEZ TOUTES LES INSTRUCTIONS AVANT D'UTILISER L'APPAREIL

- Débranchez l'appareil s'il ne sert pas et avant de le nettoyer. Laissez-le refroidir avant de monter ou de démonter toute pièce.
- Ne touchez pas aux surfaces chaudes. Les pièces en métal deviennent brûlantes. Employez les poignées ou les boutons fournis.
- Débranchez le grille-pain à la prise avant de le nettoyer, pour éviter un choc électrique.
- Pour éviter tous risques électriques, n'immergez pas le cordon, la fiche ou le grille-pain dans l'eau ou dans tout autre liquide, quel qu'il soit.
- Ne laissez pas pendre le cordon au bord de la table ou du plan de travail; veillez à ce qu'il ne touche pas une surface chaude.
- Ne le laissez jamais le grille-pain sans surveillance quand il fonctionne.
- Jeunes enfants et personnes invalides ne devraient pas utiliser l'appareil; redoublez de vigilance dans le cas des enfants plus âgés.
- Pour débrancher le grille-pain, appuyez sur la touche d'annulation « cancel », puis retirez la fiche de la prise de courant. Ne tirez pas sur le cordon d'un coup brusque.
- Ne faites pas fonctionner le grille-pain et ne le posez pas :
  - sur une surface non résistante à la chaleur ou inflammable;
  - sur ou à proximité d'un brûleur à gaz ou d'une plaque électrique en marche;
  - dans un four chaud ou dans un four à micro-ondes.
- Pour réduire les risques d'incendie ou de chocs électriques :
  - ne mettez pas d'ustensiles ou bien d'aliments enveloppés de feuille d'aluminium ou surdimensionnés dans le grille-pain;
  - n'introduisez ni vos doigts ni des ustensiles en métal dans les fentes quand le grille-pain est branché.
- Ne tentez pas de déloger un aliment si l'appareil est branché.
- Ne placez pas d'aliments glacés ou dotés d'une garniture risquant de couler une fois chaude dans le grille-pain. Non hygiéniques, les dégouttures peuvent causer un incendie ou un mauvais fonctionnement. Enlevez souvent les miettes qui s'accumulent dans le ramasse-miettes pour prévenir incendies et pannes. N'employez jamais le grille-pain sans que le ramasse-miettes ne soit en place.
- N'utilisez pas un appareil équipé d'un cordon ou d'une fiche abîmé, qui a mal fonctionné ou a été endommagé de quelque façon. Retournez-le au centre de services Oster agréé le plus proche pour lui faire subir les contrôles, réparations ou réglages électriques ou mécaniques nécessaires.
- Conçu pour l'usage domestique, le grille-pain ne convient ni à l'air libre ni à des fins commerciales.
- N'employez le grille-pain qu'aux fins auxquelles il est destiné, tel que décrit dans cette notice. Ne vous servez pas d'accessoires qui ne sont pas formellement conseillés par le fabricant, ils pourraient être source de blessures.

- Un incendie peut se déclarer si le grille-pain est couvert ou touche des matières inflammables – rideaux, murs, et autres, par exemple – pendant son fonctionnement.
- Assurez-vous que la manette soit en position haute avant de brancher ou de débrancher le grille-pain.

## CONSERVEZ CES INSTRUCTIONS

### Instructions spéciales quant au cordon

Veillez observer ces instructions par mesure de sécurité.

- Ce grille-pain est équipé d'un cordon de longueur réglable, adaptable selon vos besoins particuliers. Placez de préférence le grille-pain près de la prise de courant (afin que le cordon ne risque pas de faire trébucher, comme le ferait un cordon long).
- Vous pouvez, si nécessaire, employer une rallonge, à condition toutefois :
  - que ses caractéristiques électriques soient au moins de 120/127 volts et 60 Hz ;
  - de la disposer de telle façon qu'elle ne pende pas d'un plateau de table ou d'un plan de travail, que les enfants ne risquent pas de la tirer et qu'elle ne puisse pas faire trébucher.
- Grille-pain achetés aux États-Unis et au Canada : cet appareil est équipé d'une fiche polarisée (ayant une lame plus large que l'autre). Pour réduire les risques de chocs électriques, la fiche ne rentre dans les prises que dans un sens. Si la fiche n'enfoncé pas entièrement dans la prise, inversez-la. Si elle ne s'insère toujours pas totalement, contactez un électricien qualifié. Ne modifiez la fiche en aucune façon.
- Ne tirez pas sur le cordon, ne le tordez pas et ne lui faites pas subir de mauvais traitements.
- N'utilisez pas un appareil électrique équipé d'un cordon ou d'une fiche abîmé, qui a mal fonctionné ou bien a été échappé ou endommagé de quelque façon.
- Débranchez le grille-pain s'il ne sert pas et avant de le nettoyer.
- N'enroulez pas le cordon autour du corps du grille-pain pendant ou après l'utilisation.

## CET APPAREIL EST DESTINÉ À UN USAGE MÉNAGER UNIQUEMENT

### Utilisation d'un cordon prolongateur

L'appareil vient avec un cordon d'alimentation court pour réduire les risques d'enchevêtrement ou de trébuchement accidentel. Un cordon de rallonge peut être utilisé à condition d'observer les précautions d'usage. Les caractéristiques électriques de la rallonge employée doivent être au moins égales à celles de l'appareil.

La rallonge doit être placée de sorte qu'elle ne pende pas du comptoir ou du plateau de la table, afin que les enfants ne risquent pas de la tirer et qu'elle ne puisse pas faire accidentellement trébucher.



## Free Manuals Download Website

<http://myh66.com>

<http://usermanuals.us>

<http://www.somanuals.com>

<http://www.4manuals.cc>

<http://www.manual-lib.com>

<http://www.404manual.com>

<http://www.luxmanual.com>

<http://aubethermostatmanual.com>

Golf course search by state

<http://golfingnear.com>

Email search by domain

<http://emailbydomain.com>

Auto manuals search

<http://auto.somanuals.com>

TV manuals search

<http://tv.somanuals.com>