

SING  
Duel<sup>®</sup> 212  
UN  
T GUITAR AMPLIFIER



O  
P  
E  
R  
A  
T  
I  
O  
N  
S



Intended to alert the user to the presence of uninsulated “dangerous voltage” within the product’s enclosure that may be of sufficient magnitude to constitute a risk of electric shock to persons.



Intended to alert the user of the presence of important operating and maintenance (servicing) instructions in the literature accompanying the product.

**CAUTION:** Risk of electrical shock – DO NOT OPEN!

**CAUTION:** To reduce the risk of electric shock, do not remove cover. No user serviceable parts inside. Refer servicing to qualified service personnel.

**WARNING:** To prevent electrical shock or fire hazard, do not expose this appliance to rain or moisture. Before using this appliance, read the operating guide for further warnings.



Este simbolo tiene el propósito de alertar al usuario de la presencia de “(voltaje) peligroso” que no tiene aislamiento dentro de la caja del producto que puede tener una magnitud suficiente como para constituir riesgo de corrientazo.



Este simbolo tiene el propósito de alertar al usuario de la presencia de instrucciones importantes sobre la operación y mantenimiento en la literatura que viene con el producto.

**PRECAUCION:** Riesgo de corrientazo – No abra.

**PRECAUCION:** Para disminuir el riesgo de corrientazo, no abra la cubierta. No hay piezas adentro que el usuario pueda reparar. Deje todo mantenimiento a los técnicos calificados.

**ADVERTENCIA:** Para evitar corrientazos o peligro de incendio, no deje expuesto a la lluvia o humedad este aparato. Antes de usar este aparato, lea más advertencias en la guía de operación.



Ce symbole est utilisé pour indiquer à l'utilisateur la présence à l'intérieur de ce produit de tension non-isolée dangereuse pouvant être d'intensité suffisante pour constituer un risque de choc électrique.



Ce symbole est utilisé pour indiquer à l'utilisateur qu'il ou qu'elle trouvera d'importantes instructions sur l'utilisation et l'entretien (service) de l'appareil dans la littérature accompagnant le produit.

**ATTENTION:** Risques de choc électrique – NE PAS OUVRIR!

**ATTENTION:** Afin de réduire le risque de choc électrique, ne pas enlever le couvercle. Il ne se trouve à l'intérieur aucune pièce pouvant être réparée par l'utilisateur. Confier l'entretien à un personnel qualifié.

**AVERTISSEMENT:** Afin de prévenir les risques de décharge électrique ou de feu, n'exposez pas cet appareil à la pluie ou à l'humidité. Avant d'utiliser cet appareil, lisez les avertissements supplémentaires situés dans le guide.



Dieses Symbol soll den Anwender vor unisolierten gefährlichen Spannungen innerhalb des Gehäuses warnen, die von Ausreichender Stärke sind, um einen elektrischen Schlag verursachen zu können.



Dieses Symbol soll den Benutzer auf wichtige Instruktionen in der Bedienungsanleitung aufmerksam machen, die Handhabung und Wartung des Produkts betreffen.

**VORSICHT:** Risiko – Elektrischer Schlag! Nicht öffnen!

**VORSICHT:** Um das Risiko eines elektrischen Schlages zu vermeiden, nicht die Abdeckung entfernen. Es befinden sich keine Teile darin, die vom Anwender repariert werden könnten. Reparaturen nur von qualifiziertem Fachpersonal durchführen lassen.

**ACHTUNG:** Um einen elektrischen Schlag oder Feuergefahr zu vermeiden, sollte dieses Gerät nicht dem Regen oder Feuchtigkeit ausgesetzt werden. Vor Inbetriebnahme unbedingt die Bedienungsanleitung lesen.

Congratulations on your purchase of the Duel® 212 guitar amplifier. With the ever growing popularity of the Classic 50 Series of amps, the Duel was designed to fulfill the needs of guitarists needing more power, a “cleaner” clean sound, and more versatility in the lead channel. This newest addition to the “Classic Tube Series” features individual equalization on each channel, Peavey’s patented resonance and presence controls for the power amp, and a specially designed reverb reminiscent of many tube amps of the 60’s. For more vintage appeal, this amp incorporates the tremolo design from the Peavey Valverb, and to bring the functionality into the 90’s, we have included a footswitchable effects loop, as well. From crystal clean to raunchy crunch, the Duel 212 is a very versatile amplifier for many guitarists’ playing style . . . **PERFECT!**

## FEATURES

- All tube preamp and power amp
- 120WRMS
- Black Tolex® covered cabinet
- External speaker capability
- Switchable impedance selector: 8, 4, 16 ohm
- Durable expanded black metal grille
- 2 heavy duty 12” speakers
- 2 separate channels, 3 band EQ switchable
- Footswitchable effects loop/level control
- Footswitchable reverb and tremolo
- Master volume control
- 4 button footswitch with LED indicators

*Tolex® is a registered trademark of DiversiTech General.*

Cabinet Dimensions:

Height 20”

Length 26”

Depth 11”

Weight Total: 80 lbs.

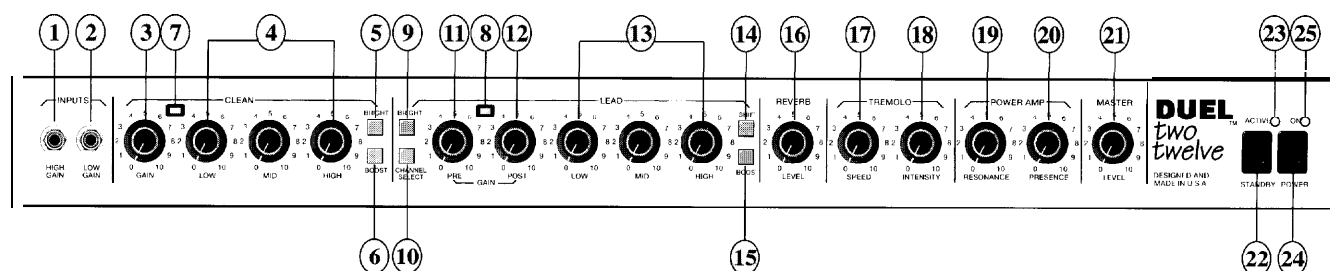

### HIGH GAIN INPUT (1)

Used for most electric guitars. It is 6 dB louder than the Low Gain input.

### LOW GAIN INPUT (2)

Provided for instruments that have extremely high outputs, which can result in overdriving (distorting) the High Gain input. If both inputs are used simultaneously, the output levels are the same (both are Low Gain).

### GAIN (3)

Controls the volume of the clean channel.

### LOW, MID, & HIGH EQ (4)

Passive tone controls that regulate the low, mid and high frequencies, respectively (clean channel).

### **BRIGHT SWITCH (5)**

Provides a preset boost to treble frequencies. To activate, depress the switch to its “in” position. The bright function affects only the clean channel.

### **BOOST SWITCH (6)**

Boosts the overall system gain of the clean channel. Depress to the “in” position to activate.

### **CLEAN LED (7)**

Illuminates green when amp is switched to clean channel.

### **LEAD LED (8)**

Illuminates red when amp is switched to lead channel.

### **BRIGHT SWITCH (9)**

Provides a selective preset boost to high frequencies. To activate, depress the switch to its “in” position. The bright function affects only the lead channel.

### **CHANNEL SELECT (10)**

Allows selection of the clean and lead channel. NOTE: Channel selection may also be accomplished by the remote footswitch. If remote selection is desired the Channel Select Switch must be in the “in” position.

### **PRE GAIN (11)**

Controls the input volume level of the lead channel.

### **POST GAIN (12)**

Controls the overall volume level of the lead channel. The final level adjustment should be made after the desired sound has been achieved.

### **LOW, MID, & HIGH EQ (13)**

Passive custom tone controls that regulate the low, mid, and high frequencies, respectively, of the lead channel only.

### **SHIFT (14)**

Shifts and selects the frequencies at which the mid control operates.

### **BOOST (15)**

Boosts the overall system gain of the lead channel. Depress to the “in” position to activate.

### **REVERB (16)**

Reverberation is an echo effect. Rotate reverb level control to increase the effect. Remote footswitch can control ON/OFF.

### **TREMOLO SPEED (17)**

The speed control determines the rate with which the signal is modulated. This control varies the speed of the tremolo master oscillator and should provide any speed desired for modern music. Clockwise rotation of the speed control increases the speed of the modulation of the tremolo. The tremolo feature is defeatable from the remote footswitch.

### **TREMOLO INTENSITY (18)**

The intensity control is used to vary the amount of amplitude modulation of the clean signal. It can be adjusted from barely perceptible to almost 100% modulation. Clockwise rotation of the intensity control increases the depth of the tremolo.

### **RESONANCE CONTROL (19)**

Used to fine tune the low frequency range of the speaker enclosure by varying the damping factor of the amplifier at low frequencies. This control can be set to boost the gain of the power amp in the low frequencies at the resonance/attenuation point of the speaker cabinet to offset low end frequency dropout.

### **PRESENCE CONTROL (20)**

Used to fine tune the high frequency range of the speaker enclosure by varying the damping factor of the amplifier at high frequencies. This control can be set to boost the gain of the power amp in the high frequencies at the presence/attenuation point of the speaker cabinet to offset high end frequency dropout.

## MASTER VOLUME (21)

Controls the overall volume level of the system. Once a desired balance of the clean and lead channel volume levels is achieved, the entire system level may be increased or decreased with the Master Level Control.

## STANDBY SWITCH (22)

Allows amp to be placed in standby or active mode. In standby mode the tubes remain hot, but the amplifier is not operational. Eliminates warm up time, allowing the tubes to remain hot and ready for instantaneous operation.

## ACTIVE LED (23)

The active LED indicator light will illuminate when the amp is in the operational mode. The standby switch (22) should be switched to the active mode in order for the amp to be operational.

## POWER SWITCH (24)

Supplies power to the unit. Depressed to the "ON" position, the power LED indicator (25) will illuminate indicating power is being supplied to the unit.

## POWER LED/ON (25)

Illuminates when AC Power is being supplied to the amp when the power switch (24) is depressed to the "ON" position.

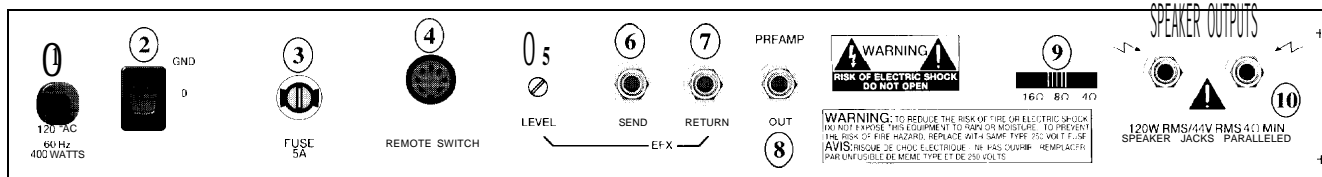

## LINE CORD (1)

(120V units only) For your safety, we have incorporated a three-wire line (mains) cable with proper grounding facilities. It is not advisable to remove the ground pin under any circumstances. If it is necessary to use the amp without proper grounding facilities, suitable grounding adaptors should be used. Greatly reduced shock hazard exists when the unit is operated with the proper grounded receptacles.

## GROUND SWITCH (2)

Three position, rocker-type switch which, for most applications, should be operated in the center (zero) position. If hum or noise is noticed coming from the speaker with the ground switch in the center position, place the ground switch to positive or negative (+ or -) to minimize hum. Should a hum/noise problem continue, consult your authorized Peavey dealer, the Peavey factory, or a qualified service technician.

**NOTE:** The ground switch is not functional on 220/240 volt models.

## FUSE (3)

A 5 amp fuse is located within the cap of the fuse holder. It must be replaced with the same type and value in order to avoid damage to the equipment and to prevent voiding the warranty. If the amp repeatedly blows fuses, it should be taken to a qualified service center for repair. **WARNING:** The fuse should only be replaced when the power cord has been disconnected from its power source.

## REMOTE FOOTSWITCH JACK (4)

Provided for the connection of the supplied remote footswitch. Footswitch is used to select the channel from clean to lead and to select the effect, reverb, and tremolo on or off.

## LEVEL (5)

Adjusts the voltage level of the effects loop. If the send level is too low for a particular effects device, turn the control clockwise; if too high, counterclockwise.

## EFFECTS SEND (6)

Output for supplying signals to external effects or signal processing equipment.

## EFFECTS RETURN (7)

Input for returning signals from external low-level effects or signal processing equipment.

**NOTE:** Signals are supplied to outboard effects or signal processing units by patching from the effects send jack (6) output into the outboard unit(s) and back into the effects return (7) input using shielded cable with 1/4" phone plugs. Only non-gain effects devices (chorus, reverb, delay, etc.) should be used in the effects loop.

Remote (on/off) selection of outboard effects devices can be achieved using the footswitch.

## PREAMP OUT (8)

The preamp out jack can be used to route the amplified signal to a mixing console, tape recorder, etc. Connect the preamp output using a shielded cable to an input of the tape recorder, mixer, etc. This patch does not affect the operation of the amplifier.

## IMPEDANCE SELECTOR SWITCH (9)

Use to select the appropriate impedance of the speaker enclosure(s). If two enclosures of equal impedance are used, the switch should be set at one-half of that value (e.g., two 16 ohm enclosures: set switch to 8 ohms; two 8 ohm enclosures: set switch to 4 ohms). When using only the internal speakers, the Impedance Selector Switch should be set to 16 ohm.

## SPEAKER OUTPUTS (10)

Paralleled 1/4" output jacks for connecting speaker enclosure(s) to the amplifier (minimum 4 ohms). When using more than one enclosure, be sure to calculate the total impedance and set the impedance switch (9) accordingly. (See section on Impedance Switch.)

**IMPORTANT:** Use only high quality, unshielded cable for speaker connections.

# SPECIFICATIONS

**THIS BLOCK DIAGRAM SHOWS SIGNAL FLOW WITHIN THE UNIT. IN ORDER TO THOROUGHLY UNDERSTAND THE UNIT'S FUNCTIONS, PLEASE STUDY THE BLOCK DIAGRAM CAREFULLY.**

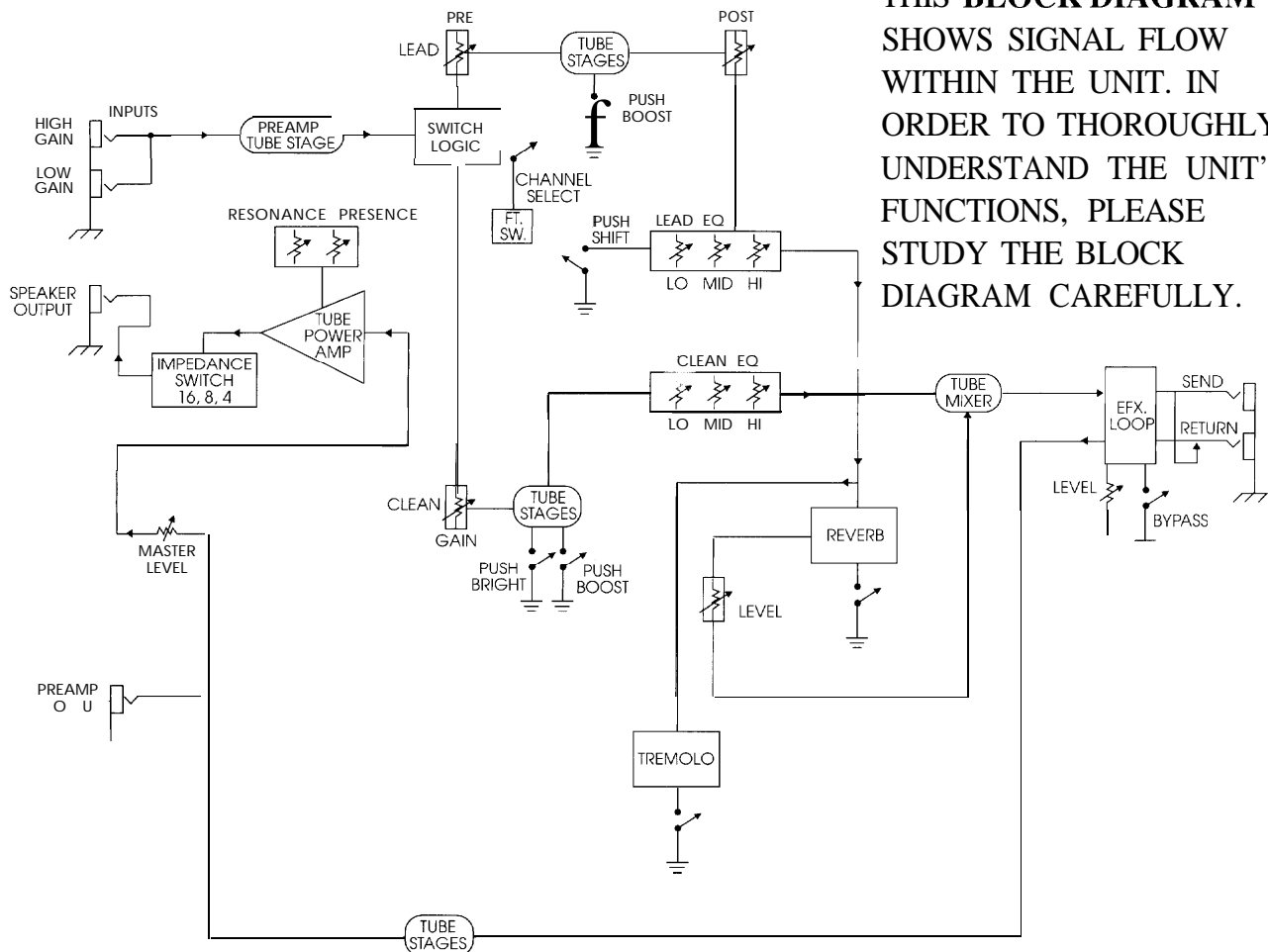

## POWER AMPLIFIER SECTION

The following specs are measured  
@ 1 kHz with presence and resonance  
at 0 and effects level at 10.

### Rated Power & Load:

120 W RMS into 16, 8, or 4 ohms

### Power @ Clipping:

Typically @ 5% THD, 1 kHz, 120 V AC line  
120 W RMS into 16, 8, or 4 ohms

### Frequency Response:

+0, -3 dB, 50 Hz to 20 kHz  
@ 100 W RMS into 8 ohms

### Hum & Noise:

Greater than 85 dB below rated power

### Power Amp EQ:

Active presence: +10 dB @ 2 kHz  
Active resonance: +10 dB @ cabinet resonant frequency

### Power Consumption: (Domestic)

400 watts, 50/60 Hz, 120 V AC

## PREAMP SECTION

The following specs are measured @ 1 kHz with the  
controls preset as follows:

Low & High EQ @ 10  
Mid EQ @ 0  
Bright Out  
Boost Out  
Shift Out  
Lead Posts @ 10  
Presence & Resonance @ 0  
Master Level @ 10  
Effects Level @ 10  
Reverb @ 0  
Tremolo/Speed & Intensity @ 0  
Nominal levels with pre gains @ 5  
Minimum levels with pre gains @ 10

### Preamp High Gain Input:

Impedance: Very high Z, 470 kilo-ohms

### Lead Channel:

(Channel Select In)  
Nominal Input Level: -38 dBV, 12 mV RMS  
Minimum Input Level: -67 dBV, .44 mV RMS

### Clean Channel:

(Channel Select Out)  
Nominal Input Level: -17 dBV, 40 mV RMS  
Minimum Input Level: -42 dBV, 8 mV RMS  
Maximum Input Level: 0 dBV, 1.0 V RMS

### Preamp Low Gain Input: (-6 dB Pad)

Impedance: High Z, 44 kilo-ohms  
All levels are increased by +6 dB

### Effects Send:

Load Impedance: 47 kilo-ohms or greater  
Output Level: -10 dBV - +10 dBV, 300 mV - 3 V RMS

### Effects Return:

Impedance Very high Z, 470 kilo-ohms  
Input Level: -10 dBV - +10 dBV, 300 mV - 3 V RMS

### Preamp Output:

Load Impedance: 47 kilo-ohms or greater  
Nominal Output: +10 dBV, 3 V RMS

### Remote Footswitch:

Special 4 button unit with LED indicators, Channel Select,  
Effects Loop Bypass, Reverb & Tremolo Bypass

### System Hum & Noise @ Nominal Level: (Clean Channel)

20 Hz to 20 kHz unweighted  
Greater than 75 dB below rated power

### Equalization:

Custom Low, Mid & High passive type EQ  
Push Bright +6 dB @ 2 kHz  
Push Boost increases Gain in midrange  
Push Shift (Lead Channel Only) shifts frequency of mid

# STONE ISLAND TONE SETTINGS

## Rock

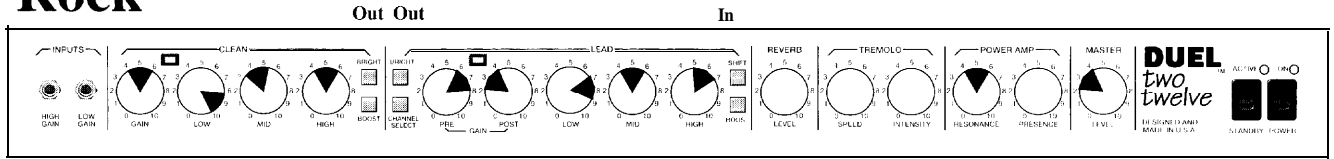

## Metal

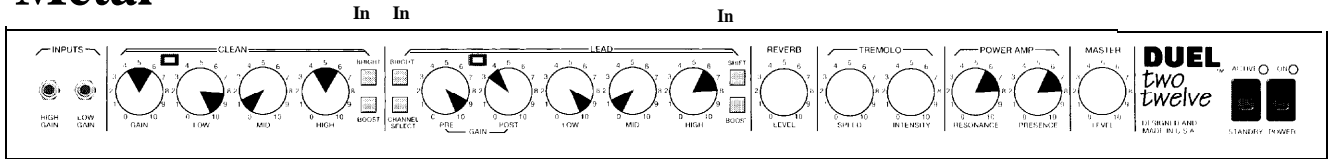

## Blues

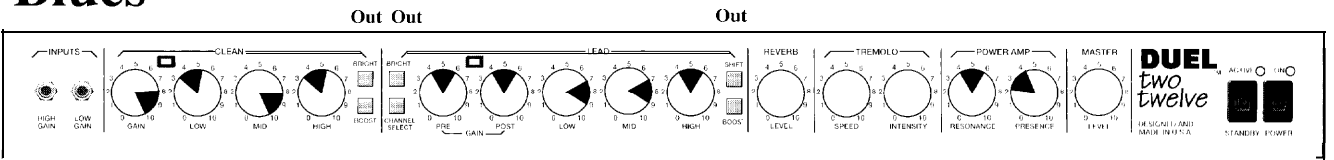

## Country

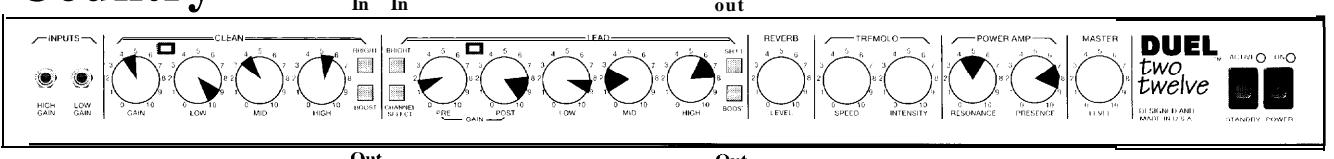

Tone settings are general and will vary according to type of guitar, type and gauges of strings, type of pickup and even type of pick. Personal taste, playing style, and type of music, greatly contribute to desired tonality.



Felicitaciones por la adquisición del amplificador para guitarra eléctrica Duel@ 212. Debido a la creciente popularidad de la serie de amplificadores clásicos Classic 50 Series, el amplificador Duel fue diseñado para aquellos guitarristas que requieren mayor potencia, una calidad de sonido aún más limpio y más versatilidad en el canal primario. Esta nueva adición a la serie "Classic Tube Series" posee ecualización independiente para cada canal, controles de preamplificación para resonancia y presencia patentados por Peavey y reverberancia especialmente diseñada que hace recordar a muchos de los amplificadores con tubos de vacío de los años 60. Además, para lograr un atractivo aun más clásico, este amplificador incorpora el mismo diseño de trémolo que el Peavey Valverb y para proporcionarle una funcionalidad al día con los años 90, incluye un circuito de efectos conmutables por pedal. Al entregar un sonido claro como el cristal o estruendoso como el trueno, el Duel 212 es el amplificador **IDEAL** para adaptarse a los estilos singulares de muchos guitarristas diferentes.

## CARACTERÍSTICAS

- Preamplificador y amplificador de potencia construido totalmente con tubos de vacío
- 120 W RMS
- Gabinete recubierto de tolex negro
- Conexión para altavoces externos
- Selector de impedancia conmutable para 8, 4 y 16 ohms
- Parrilla de metal negro ampliado de larga duración
- 2 altavoces de 30 cm. (12 pulg.) de alta capacidad
- 2 canales independientes con ecualización conmutable para 3 bandas
- Circuito de efectos y control de nivel conmutable por pedal
- Reverberación y trémolo conmutable por pedal
- Control principal de volumen
- Pedal conmutador de 4 botones con diodos emisores de luz

Dimensiones de la caja:

|             |                  |
|-------------|------------------|
| Altura      | 50 cm (20 pulg.) |
| Largo       | 66 cm (26 pulg.) |
| Profundidad | 28 cm (11 pulg.) |
| Peso total: | 36 kg (80 lbs.)  |

**Consulte los diagramas del panel  
delantero en la sección de inglés de este manual.**

### **HIGH GAIN INPUT (Entrada de ganancia alta) (1)**

Se usa para la mayoría de las guitarras eléctricas. Tiene 6 dB más volumen que la entrada de baja ganancia.

### **LOW GAIN INPUT (Entrada de baja ganancia) (2)**

Se suministra para instrumentos que tienen una salida extremadamente alta, la cual puede causar la sobrecarga (distorsión) de la entrada de alta ganancia. Si se usan ambas entradas simultáneamente, el nivel de salida es el mismo (ambos son de baja ganancia).

### **GANANCIA (GAIN) (3)**

Controla el volumen del canal limpio (Clean).

### **ECUALIZACIÓN BAJA, MEDIA Y ALTA (4)**

Controles pasivos de tonalidad para regular las frecuencias bajas, medias y altas del canal limpio (Clean).

### **BRIGHT SWITCH (Interruptor de brillo) (5)**

Proporciona un impulso preajustado a las frecuencias de tiple. Para activar, oprima el interruptor a la posición "hacia adentro". La función de brillo solamente afecta el canal "limpio".

### **CONMUTADOR DE REFUERZO (BOOST) (6)**

Refuerza la ganancia general del sistema para el canal limpio (clean). Oprimir para activarlo.

### **DIODO DEL CANAL LIMPIO (CLEAN) (7)**

Se ilumina de color verde para indicar que el amplificador está conmutado al canal limpio (Clean).

### **DIODO DEL CANAL PRIMARIO (LEAD) (8)**

Se ilumina de color verde para indicar que el amplificador está conmutado al canal primario (Lead).

### **BRIGHT SWITCH (Interruptor de brillo) (9)**

Proporciona un impulso de +8dB a las frecuencias agudas. Para activar empuje el interruptor hacia dentro.

### **SELECTOR DE CANALES (CHANNEL SELECTOR) (10)**

Permite seleccionar entre el canal limpio (Clean) y el canal primario (Lead). **NOTA:** También se puede seleccionar los canales por medio del pedal de control. El selector de canales debe encontrarse oprimido para poder realizar la conmutación desde el pedal de control remoto.

### **PRE GAIN (Control del preamplificador) (11)**

Controla la entrada de volumen del canal solista.

### **POST GAIN (Control de ganancia posterior del preamplificador) (12)**

Controla el volumen general del canal solista. El ajuste final de nivel debe hacerse después de que se haya obtenido el sonido deseado.

### **ECUALIZACIÓN BAJA, MEDIA Y ALTA (13)**

Controles pasivos de tonalidad -ajustables por el usuario- para regular las frecuencias bajas, medias y altas del canal primario (Lead) solamente.

### **SHIFT (Desplazamiento de frecuencias) (14)**

Este control desplaza y selecciona las frecuencias en las cuales opera el control de medio.

### **REFUERZO (BOOST) (15)**

Refuerza la ganancia general del sistema para el canal primario (Lead). Oprimir para activarlo.

### **REVERB (Reverberación) (16)**

Este control ajusta el nivel de reverberación (efecto de eco) para el canal, y se debe usar con el control maestro de reverberación. Cuando se conectan efectos externos, éste control ajusta el nivel de la señal en el enchufe hembra "Effects Send" (Envío de efectos) en la sección maestra.

### **VELOCIDAD DEL TRÉMOLO (TREMOLO SPEED) (17)**

Control de velocidad usado para determinar el grado de modulación de la señal. Este control varía la velocidad del oscilador principal del trémolo y es capaz de proporcionar todas las velocidades deseadas para la música moderna. Girar este control hacia la derecha para aumentar la velocidad de modulación del trémolo. El trémolo puede desactivarse desde el pedal de control remoto.

### **INTENSIDAD DEL TRÉMOLO (TREMOLO INTENSITY) (18)**

Control de intensidad usado para variar la amplitud de la modulación de la señal limpia. Puede ajustarse desde un nivel casi imperceptible hasta cerca de un 100% de modulación. Girar este control hacia la derecha para aumentar la profundidad de modulación del trémolo.

### **CONTROL DE RESONANCIA (RESONANCE) (19)**

Utilizado para realizar ajustes precisos del rango de frecuencias bajas de la caja de altavoces a través de la variación del factor de amortiguación de las frecuencias bajas del amplificador. Se puede utilizar este control para reforzar la ganancia de las frecuencias bajas del preamplificador en el punto de resonancia/atenuación de la caja de altavoces para compensar la caída de frecuencia del espectro bajo.

### **CONTROL DE PRESENCIA (PRESENCE) (20)**

Utilizado para realizar ajustes precisos del rango de frecuencias altas de la caja de altavoces a través de la variación del factor de amortiguación de las frecuencias altas del amplificador. Se puede utilizar este control para reforzar la

ganancia de las frecuencias altas del preamplificador en el punto de presencia/atenuación de la caja de altavoces para compensar la caída de frecuencia del espectro alto.

### **VOLUMEN PRINCIPAL (MASTER) (21)**

Controla el volumen general del sistema. Una vez que se logra el equilibrio deseado entre los niveles de volumen del canal limpio y del primario, se puede aumentar o disminuir el volumen de todo el sistema por medio de este control.

### **STANDBY SWITCH (Interruptor de condición de espera) (22)**

Este interruptor le permite a su aparato estar en condición de “espera” o la condición de activo. En la condición “standby” los tubos permanecen calientes, pero el amplificador no está en operación. Elimina la necesidad de precalentamiento de los tubos de vacío, permitiendo que éstos permanezcan calientes y listos para funcionar instantáneamente.

### **DIODO ACTIVO (23)**

El diodo de estado activo debe permanecer iluminado cuando el amplificador se encuentre funcionando. El conmutador de estado en espera (standby) (22) debe activarse para que el amplificador se encuentre en la modalidad de funcionamiento.

### **POWER SWITCH (Interruptor de corriente) (24)**

Oprima el interruptor a la posición “hacia dentro” (encendido). La luz roja del piloto (indicador) se encenderá indicando que la unidad está recibiendo corriente alterna.

### **POWER LED (LED indicador de corriente) (25)**

Se ilumina cuando el equipo recibe la corriente alterna.

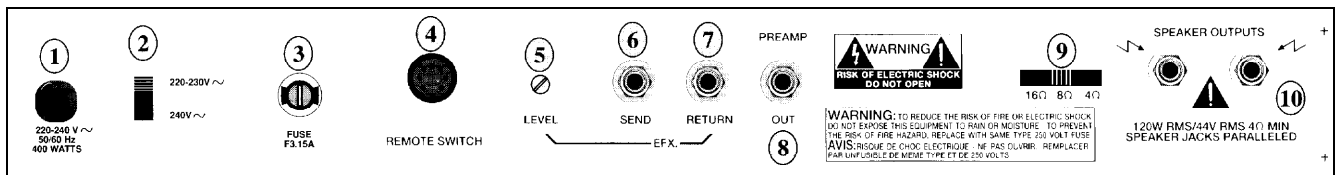

### **LINE CORD (120 V PRODUCTS ONLY) (Cable de corriente para 120 v solamente) (1)**

Para su protección hemos incorporado un cable de 3 polos con polo a tierra. No es recomendable remover la pata del polo a tierra bajo ninguna circunstancia, se recomienda un adaptor en caso necesario. Esto reducirá ruidos y peligrosos corrientazos.

### **GROUND SWITCH (Interruptor de tierra) (2)**

Un interruptor tipo balancín de tres posiciones que, en la mayoría de las aplicaciones, debe ser operado en su posición del centro o cero (0). Puede haber situaciones cuando un zumbido audible salga del altavoz. Si esta situación ocurre, ajuste la posición del interruptor de tierra a positivo o negativo (+ o -) o hasta que el ruido disminuya.

**NOTA:** Si el problema de ruido continua, consulte su representante autorizado de Peavey, la fábrica de Peavey, o un técnico de servicio calificado. EL INTERRUPTOR DE TIERRA NO FUNCIONA EN LOS MODELOS DE 220/240 VOLTIOS.

### **FUSE (Fusible) (3)**

El fusible se encuentra localizado dentro de la cápsula del portafusible. Si el fusible se quema o falla, SE DEBERA REEMPLAZAR CON UNO DEL MISMO TIPO Y VALOR, PARA EVITAR DAÑO AL APARATO Y EL ANULAMIENTO DE LA GARANTIA. Si el aparato quema los fusible repetidamente, cerciórese de que está conectado a un tomacorriente con el voltaje adecuado, si esto es correcto, entonces desconéctelo y llévalo a revisión por un técnico autorizado.

**ATENCIÓN:** Antes de reemplazar el fusible quemado, cerciórese de que el aparato está completamente desconectado del tomacorriente.

#### **ENCHUFE DEL PEDAL DE CONTROL REMOTO (4)**

Usado para conectar el pedal de control remoto. El pedal de control se utiliza para seleccionar entre el canal limpio y el primario y para activar o desactivar el efecto, la reverberación y el tremolo.

#### **NIVELES (5)**

Ajusta el nivel de voltaje para el circuito de efectos. Si el nivel de salida es insuficiente para un dispositivo de efectos en particular, girar el control hacia la derecha, y si es demasiado alto, girarlo hacia la izquierda.

#### **EFFECTS SEND (Envío de efectos) (6)**

Salida para enviar señales a efectos externos o equipos procesadores de señal.

#### **EFFECTS RETURN (Retorno de efectos) (7)**

Entrada para el retorno de señales procedentes de equipos de efectos externos de bajo nivel o de procesadores de señal.

**NOTA:** Las señales se dirigen a una unidad independiente procesadora de señales para efectos desde el enchufe de salida (6) y regresan de ésta a través del enchufe de retorno (7). El circuito cerrado con la unidad de efectos independiente debe crearse usando cables blindados de 6,4 mm (1/4 de pulg.) para teléfono. En el circuito de efectos se deben utilizar efectos que no proporcionan ninguna ganancia de señal, tales como los de coro, reverberación, retardo, etc.

El pedal de control remoto permite activar y desactivar los efectos de la unidad de efectos independientes conectada al amplificador.

#### **PREAMP OUT (Salida de preamplificador) (8)**

La salida del preamplificador puede usarse para mandar la señal a una consola de mezcla, grabadora, etc. Conecte la salida del preamplificador, utilizando un cable blindado, a una entrada de la grabadora, mezclador, etc. Esta interconexión no afecta la operación del amplificador.

#### **IMPEDANCE SELECTOR SWITCH (Interruptor de selección de impedancia) (9)**

Se utiliza para seleccionar la impedancia apropiada de los altavoces. Por ejemplo, si se utilizan dos altavoces de la misma impedancia, se debe ajustar el interruptor a la mitad de este valor. Si se utilizan dos bafles de 16 ohmios, se debe ajustar el selector de impedancia a 8 ohmios. Cuando use solamente las bocinas internas, el selector de impedancia deberá estar puesto en la posición de 16 ohms.

#### **SALIDAS PARA ALTAVOCES (SPEAKER OUTPUTS) (10)**

Enchufes de 6,4 mm (1/4 de pulg.) en paralelo utilizados para conectar altavoces externos al amplificador (mínimo de 4 ohms). Al usar más de una caja de altavoces, asegurarse de calcular la impedancia total y regular el conmutador de impedancia (9) de acuerdo al caso. (Ver la sección correspondiente al conmutador de impedancia).

**IMPORTANTE:** Usar solamente cables no blindados de alta calidad para realizar la conexión de los altavoces.

Félicitations ! Vous venez d'acheter un amplificateur pour guitares Duel® 212. Face à la popularité croissante de la série d'amplificateurs Classic 50, le modèle Duel est conçu pour répondre aux besoins des guitaristes en quête d'une puissance supérieure, d'un son d'une plus grande «clarté» et d'une plus grande flexibilité du canal principal. Ce dernier né de la série «Classic Tube Series» possède des fonctions d'égalisation individuelle sur chaque canal, des commandes d'effets de résonance et de présence brevetées par Peavey pour l'amplificateur de puissance et un réverbérateur de conception spéciale rappelant les amplificateurs à tubes des années 60. Pour renforcer ce côté rétro, cet amplificateur intègre le système tremolo du Valverb Peavey tout en possédant l'aspect fonctionnel des années 90, puisque nous avons installé également des effets commandés par pédale. De la pureté du cristal aux grincements percutants, le Duel 212 est un amplificateur aux possibilités infinies qui convient au style de tous les guitaristes.. **PARFAIT!**

## CARACTERISTIQUES

- Tous les preamplificateurs à tubes et les amplificateurs de puissance.
- 120WRMS
- Boîtier recouvert de tolex noir
- Haut-parleur externe
- Commutateur de sélection d'impédance 8, 4 et 16 ohms
- Grille élargie en métal noir résistant
- 2 haut-parleurs de 30 cm très puissants
- 2 canaux séparés, 3 bandes d'égalisation sur commutation
- Commande de niveau/boucle d'effets à pédale
- Réverbérateur et tremolo à pédales de commande
- Commande du volume centrale
- Pédale de commande à 4 boutons avec voyants DEL

Dimensions du boîtier :

Hauteur : **50** cm  
 Longueur : **66** cm  
 Profondeur : **28** cm  
 Poids total : **36** kg

**Veillez vous référer au “front panel line art”  
 situé dans la section en langue anglaise de ce manuel.**

### **HIGH GAIN INPUT (Entré haut gain) (1)**

Cette prise s'utilise avec la plupart des guitares électriques. Elle donne un gain supérieur de 6 dB à l'entrée “Low Gain”,

### **LOW GAIN INPUT (Entré faible Gain) (2)**

Cette prise accepte les instruments à très haut niveau de sortie qui causeraient de la saturation (distorsion) sur l'entrée “High Gain”. Si les deux entrées sont utilisées simultanément, les niveaux sont alors équivalents (“Low Gain”).

### **GAIN (3)**

Contrôle le volume du canal clean\*.

\* Canal qui ne produit aucune déformation du son émis par la guitare.

### **EGALISATEUR DES BASSES, MOYENNES ET HAUTES FREQUENCES (4)**

Commandes passives de tonalité qui règlent les basses, moyennes et hautes fréquences, respectivement, du canal Clean.

### **BRIGHT SWITCH (Sélecteur de brillance) (5)**

Produit un renforcement des fréquences aiguës. Pour activer, enclenchez le bouton à la position “In”. Cette fonction de brillance n'affecte que le canal “Clean”.

## **COMMUTATEUR D'AUGMENTATION (6)**

Augmente le gain d'ensemble du canal Clean. Pour activer cette fonction, appuyer en position marche («in»).

## **DEL CLEAN (7)**

Ce voyant vert s'allume lorsque l'amplificateur est branché sur le canal Clean.

## **DEL PRINCIPAL (8)**

Ce voyant rouge s'allume lorsque l'amplificateur est branché sur le canal principal.

## **BRIGHT SWITCH (Sélecteur de brillance) (9)**

Produit un renforcement des fréquences aiguës. Pour activer, enclenchez le bouton à la position "In". Cette fonction de brillance n'affecte que le canal "Lead".

## **SELECTION DE CANAL (10)**

Permet de sélectionner le canal Clean ou principal. **REMARQUE** : la sélection des canaux peut aussi se faire à partir d'une pédale de commande à distance. Pour sélectionner la commande à distance, le commutateur de sélection de canal doit être en position marche.

## **PRE GAIN (11)**

Contrôle le niveau de volume à l'entrée sur du canal "Lead".

## **POST GAIN (12)**

Commande le volume général du canal "Lead". Le réglage final de niveau doit être effectué après avoir obtenu la sonorité désirée à l'aide des autres réglages.

## **EGALISATEUR DES BASSES, MOYENNES ET HAUTES FREQUENCES (13)**

Commandes passives de tonalité qui règlent les basses, moyennes et hautes fréquences, respectivement, du canal principal uniquement.

## **SHIFT (Selection) (14)**

Détermine la bande de fréquences sur laquelle agit la commande "Mid".

## **AUGMENTATION (15)**

Augmente le gain d'ensemble du canal principal. Pour activer cette fonction, appuyer en position «marche».

## **REVERB TO MAIN (Réverbération) (16)**

La réverbération est un effet d'écho. Tournez dans le sens du mouvement des aiguilles d'une montre pour augmenter l'intensité de l'effet. L'interrupteur au pied optionnel peut contrôler la mise en circuit ou hors circuit ("On/Off").

## **VITESSE TREMOLO (17)**

La commande de vitesse détermine le taux de modulation du signal. Elle modifie la vitesse de l'oscillateur central du tremolo et offre toutes les vitesses désirées pour la musique moderne. La rotation horaire de cette commande permet d'augmenter la vitesse de modulation du tremolo. La fonction de tremolo peut être annulée à partir de la pédale de commande à distance.

## **INTENSITE DU TREMOLO (18)**

La commande d'intensité du tremolo sert à varier la modulation d'amplitude du signal Clean. Elle peut être réglée sur une modulation pratiquement imperceptible à une modulation de presque 100 %. La rotation horaire de la commande de vitesse permet d'augmenter la profondeur du tremolo.

## **COMMANDE DE RESONANCE (19)**

Règle précisément l'amplitude des basses fréquences du coffre de l'enceinte en variant le facteur d'atténuation de l'amplificateur à basses fréquences. Cette commande peut être réglée pour augmenter le gain de l'amplificateur de puissance dans les basses fréquences au point de résonance/atténuation du coffre du haut-parleur pour compenser l'interruption des basses fréquences.

## **COMMANDE DE PRESENCE (20)**

Règle précisément l'amplitude des hautes fréquences du coffre de l'enceinte en variant le facteur d'atténuation de l'amplificateur à hautes fréquences. Cette commande peut être réglée pour augmenter le gain de l'amplificateur de

puissance dans les hautes fréquences au point de présence/atténuation du coffre du haut-parleur pour compenser l'interruption des hautes fréquences.

### VOLUME CENTRAL (21)

Contrôle le volume général du système. Une fois atteint l'équilibre du volume des canaux Clean et principal, tout le niveau du système peut être augmenté ou diminué depuis la commande de volume central.

### STANDBY SWITCH (Sélecteur attente) (22)

Permet de sélectionner l'état de l'ampli: mode "Active" (actif) ou mode "Standby" (attente). En position "Standby", l'amplificateur ne fonctionne pas mais les lampes ("tubes") restent chaudes pour permettre de le remettre en service sans délai. (Élimine le temps de mise en route en permettant aux tubes de rester chauds et prêts à fonctionner immédiatement).

### SIGNAL DEL ACTIF (23)

Le voyant DEL actif s'allume lorsque l'amplificateur est en mode de fonctionnement. Le commutateur de réserve (22) doit être basculé en mode actif pour que l'amplificateur soit opérationnel.

### POWER SWITCH (Interrupteur d'alimentation) (24)

Mettre l'interrupteur en position "On". La lampe témoin rouge (DEL) s'illumine indiquant que l'appareil est alimenté en courant.

### POWER LED (DEL témoin d'alimentation) (25)

S'allume quand l'unité reçoit l'alimentation CA.

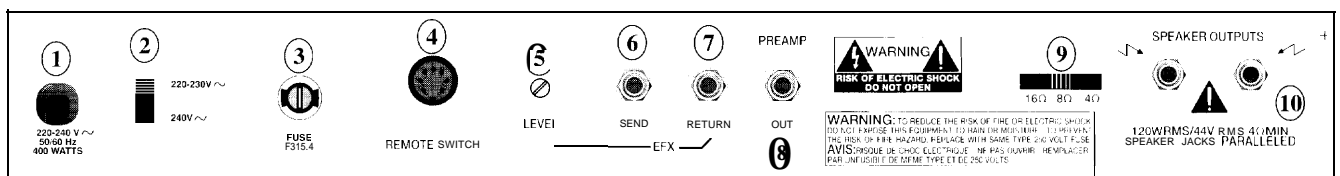

### LINE CORD (120V products only) (Cordon d'alimentation pour appareils 120V seulement) (1)

Pour votre sécurité, nous avons incorporé un câble d'alimentation secteur à 3 fils avec mise-à-terre appropriée. Il n'est pas recommandé d'enlever la broche de mise-à-terre appropriée, utilisez des adaptateurs de mise-à-terre convenables. Une bonne mise-à-terre amoindrit le bruit de fond et réduit grandement les risques de choc.

### GROUND SWITCH (Sélecteur de mise à terre) (2)

Commutateur rotatif à trois positions devant, la plupart du temps, être en position centrale (zéro). Dans certaines situations un bruit de ronflement ou un bourdonnement audible peut provenir des haut-parleurs de puissance. Dans ce cas, bougez le sélecteur de mise à terre jusqu'en position positive ou négative (+ ou -) ou jusqu'à ce que le bruit diminue.

**NOTE:** Si le problème de bruit persiste, consultez votre détaillant autorisé Peavey, la fabrique Peavey, ou un technicien de service qualifié. LE SELECTEUR DE MISE À TERRE NE FONCTIONNE PAS SUR LES APPAREILS 220/240 VOLT.

### FUSE (Fusible) (3)

Le fusible se trouve à l'intérieur de son support. Si le fusible grille, IL DOIT ÊTRE REMPLACÉ PAR UN FUSIBLE DE MÊME TYPE ET MÊME VALEUR POUR ÉVITER TOUT DOMMAGE À L'APPAREIL ET ÉVITER D'ANNULER LA GARANTIE. Si le fusible grille de façon répétée, apportez l'appareil à un centre de service qualifié pour réparation. AVERTISSEMENT: LE FUSIBLE NE DOIT ÊTRE REMPLACÉ QUE LORSQUE LE CORDON D'ALIMENTATION EST DE BRANCHÉ DE LA SOURCE D'ALIMENTATION.

### FICHE DE PEDALE DE COMMANDE A DISTANCE (4)

Permet la connexion de la pédale de commande à distance (fournie). La pédale de commande est utilisée pour sélectionner le canal Clean ou principal et pour mettre en marche ou arrêter l'effet, le réverbérateur et le tremolo.

## **NIVEAU (5)**

Règle la tension de la boucle d'effets. Si le niveau d'envoi est trop bas pour un dispositif d'effets spéciaux, tournez la commande dans le sens des aiguilles d'une montre ; s'il est trop haut, tournez-la dans le sens contraire.

## **EFFECTS SEND (Envoi d'effets) (6)**

Prise de sortie servant à fournir des signaux à des appareils externes de traitement de signal ou d'effets.

## **EFFECTS RETURN (Retour d'effets) (7)**

Prise d'entrée pour signaux provenant d'appareils externes de traitement de signal ou d'effets à bas niveau.

**REMARQUE** : les signaux SONORES sont transmis aux unités d'effets ou de traitement des signaux en raccordant la sortie de la fiche d'envoi effets (6) aux unités du boîtier, puis à l'entrée de retour des effets (7), à l'aide d'un câble blindé comportant des fiches de 63 mm. Seuls les effets sans gain (choeur, reverberation, retard, etc.) doivent être utilisés avec la boucle d'effets.

La sélection marche/arrêt (on/off) des effets du boîtier peut se faire à partir de la pédale de commande à distance.

## **PREAMP OUT (Sortie préampli) (8)**

La sortie preampli peut être utilisée pour amener le signal à une table de mixage, un magnétophone, etc. Utilisez des câbles blindés pour brancher la sortie du preampli à l'entrée d'un magnétophone, d'un mélangeur, etc. Ce branchement n'affecte pas le fonctionnement de l'amplificateur.

## **IMPEDANCE SELECTOR SWITCH (Sélecteur d'impédance) (9)**

Sert à sélectionner l'impédance appropriée pour le ou les haut-parleurs. Par exemple, si deux haut-parleurs de même impédance sont utilisés, le sélecteur doit être réglé à la moitié de cette valeur. Si deux baffles de 16 ohms sont utilisés, le sélecteur d'impédance doit être réglé 8 ohms. Note: Si les haut-parleurs internes sont utilisés, le sélecteur d'impédance doit être placé sur la position 16 Ohm.

## **SORTIE DES HAUTS-PARLEURS (10)**

Fiches de sortie de 63 mm mises en parallèle pour connecter le ou les coffres(s) des enceintes à l'amplificateur (minimum de 4 ohms). Lorsque plusieurs coffres sont utilisés, veillez à calculer l'impédance totale et régler le commutateur d'impédance (9) en conséquence. (Voir la section sur le commutateur d'impédance.)

**IMPORTANT** : n'utiliser que des câbles non blindés de haute qualité pour connecter les haut-parleurs.



Wir beglückwünschen Sie zum Erwerb des Duel@ 212 Gitarrenverstärkers. In Anbetracht der immer größer werdenden Popularität der Classic 50 Verstärkerreihe haben wir den Duel für die besonderen Anforderungen des Gitarristen nach einem sauberen, unverzerrten Klang und einer größeren Vielseitigkeit des „Lead“-Kanals konstruiert. Dieses neue Modell der „Classic Tube Series“ zeichnet sich besonders durch individuelle Entzerrung der Kanäle, Peaveys patentierte Resonanz- und Präsenzfilter für die Endstufe und eine besonders konstruierte Nachhall-Reminiszenz aus, die an die Röhrenverstärker der 60er Jahre erinnert. Für einen klassischen Klang wurde das Tremolo-Design des Peavey Valverbs integriert, und um der Funktionalität der 90er Jahre Rechnung zu tragen, haben wir auch eine durch ein Fußpedal schaltbare Effektschleife hinzugefügt. Von kristallklar bis rauchig dunkel – der Duel 2 12 ist ein vielseitiger Verstärker, der den Wünschen und Anforderungen von Gitarristen der verschiedensten Stilrichtungen Rechnung trägt . . . einfach **PERFEKT!**

## FEATURES

- Reiner Röhren-Vor- und Endverstärker
- 120WRMS
- Mit schwarzem, Tolex-beschichtetem Gehäuse
- Externe Lautsprecherfähigkeit
- Impedanzwählschalter für 8, 4 und 16 Ohm
- Strapazierfähiger, erweiterter Metallgrill
- Zwei 30 cm Hochleistungslautsprecher
- Zwei separate Kanäle, umschaltbarer 3 Band-Equalizer
- Über Fußpedal umschaltbare Effektschleife/Pegelregelung
- Über Fußpedal umschaltbarer Nachhall- und Tremolo-Effekt
- Hauptlautstärkereglern
- Fußpedal mit vier Tasten und LED-Anzeige

Gehäuseabmessungen:

|                |              |
|----------------|--------------|
| Höhe           | <b>50</b> cm |
| Länge          | <b>66</b> cm |
| Tiefe          | <b>28</b> cm |
| Gesamtgewicht: | <b>36</b> kg |

**Siehe Diagramm der Frontplatte im englischen Teil des Handbuchs.**

## HIGH GAIN INPUT (1)

Dieser Eingang kann für die meisten elektrischen Gitarren verwendet werden. Er ist 6 dB empfindlicher als der Low Gain Input.

## LOW GAIN INPUT (2)

Dieser Eingang ist für die Instrumente vorgesehen, die ein besonders hohes Ausgangssignal erzeugen. Falls beide Eingänge gleichzeitig benutzt werden, sind die Ausgangssignale gleich (beide sind dann Low Gain).

## LEISTUNGSVERSTÄRKUNG (3)

Regelt die Lautstärke des „Clean“-Kanals.

## TIEF-, MITTEL- UND HOCHTON-EQUALIZER (4)

Passive Tonregler, mit denen die tiefen (low), mittleren (mid) und hohen (high) Frequenzen für den Clean-Kanal angesteuert werden.

## BRIGHT SWITCH (5)

Bringt einen voreingestellten Boost der hohen Frequenzen. Zum Einschalten den Schalter in die „in“ Position bringen. Die „Bright“-Funktion wirkt nur auf den „Clean“ Kanal.

## **BOOST-SCHALTER (6)**

Verstärkt die Gesamtverstärkung des Clean-Kanals. Drücken Sie den Schalter ein („IN“-Position), um den Boost zu aktivieren.

## **CLEAN LED (7)**

Diese LED leuchtet grün auf, wenn der Verstärker auf den Clean-Kanal (unverzerrte Signalwiedergabe, ohne Effekte) geschaltet wird.

## **LEAD LED (8)**

Diese LED leuchtet rot auf, wenn der Verstärker auf den Lead-Kanal (durch Effekte veränderte Signalwiedergabe) geschaltet wird.

## **BRIGHT SWITCH (Bright-Schalter) (9)**

Hebt die hohen Frequenzen um einen voreingestellten Wert an. Wenn sich der Schalter in der eingedrückten “In”-Position befindet, ist Bright aktiviert. Die Bright Funktion beeinflusst nur den Lead-Kanal.

## **KANALAUSWAHL (10)**

Mit dieser Taste kann zwischen Clean- und Lead-Kanal umgeschaltet werden. Bitte beachten Sie, dass der entsprechende Kanal auch über das Fußpedal ausgewählt werden kann. Wenn der Kanal über Fußpedalsteuerung gewählt werden soll, muß der Kanalauswahlschalter gedrückt sein („IN“-Position).

## **PRE GAIN (11)**

Kontrolliert den Vorstufenpegel des Lead-Kanals.

## **POST GAIN (12)**

Kontrolliert den gesamten Lautstärke-pegel des Hauptkanals (Mastervolumen). Die endgültige Lautstärkeregelung sollte vorgenommen werden, nachdem der gewünschte Sound eingestellt ist.

## **TIEF-, MITTEL- UND HOCHTON-EQUALIZER (13)**

Passive Tonregler, mit denen die tiefen (low), mittleren (mid) und hohen (high) Frequenzen für den Lead-Kanal angesteuert werden.

## **SHIFT (14)**

Verschiebt und selektiert die Frequenzen, in denen der Mittenregler arbeitet.

## **BOOST-SCHALTER (15)**

Verstärkt die Gesamtverstärkung des Lead-Kanals. Drücken Sie den Schalter ein („IN“-Position), um den Boost zu aktivieren.

## **REVERB TO MAIN (16)**

Reverb ist ein Echoeffekt. Drehen im Uhrzeigersinn verstärkt den Effekt. Auch mit dem als Zubehör erhältlichen Fußschalter ein oder auszuschalten.

## **TREMOLO-GESCHWINDIGKEIT (17)**

Die Geschwindigkeitsregelung bestimmt die Geschwindigkeit, mit der das Signal verändert wird. Dieser Regler verändert die Geschwindigkeit des Tremolo-Steueroszillators und ist in der Lage, jede für moderne Musik gewünschte Geschwindigkeit zu liefern. Wenn der Geschwindigkeitsregler im Uhrzeigersinn gedreht wird, erhöht sich die Geschwindigkeit der Modulation des Tremolos. Die Tremolo-Eigenschaft kann über die Fußpedalsteuerung überbrückt werden.

## **TREMOLO-INTENSITÄT (18)**

Mit der Intensitätsregelung wird der Grad der Amplitudenmodulation des Clean-Signals gesteuert. Sie kann von kaum wahrnehmbar bis auf fast 100 % Veränderung eingestellt werden. Drehung im Uhrzeigersinn verändert die Tiefe des Tremolos.

## **RESONANZREGELUNG (19)**

Der tiefe Frequenzbereich der Lautsprecherbox wird feinabgestimmt, indem der Dämpfungsfaktor des Verstärkers für tiefe Frequenzen variiert wird. Dieser Regler kann so eingestellt werden, daß der Verstärkungsfaktor für die tiefen Frequenzen der Endstufe am Resonanz-/Dämpfungspunkt der Lautsprecherbox verstärkt wird, um den Frequenzabfall der tiefen Frequenzen auszugleichen.



## **EFFECTS SEND (6)**

Ausgang für externe Effekte.

## **EFFECTS RETURN (7)**

Eingang für rückführende Signale von niederohmigen Effekten oder Signal-Prozessoren.

**HINWEIS:** Signale werden an Außeneffekte oder signalverarbeitende Einheiten übergeben, indem die Effekt-Sende-Buchse (6) (Ausgang) mit den Außeneinheiten und diese wiederum mit dem Effekt-Rückkehr-Eingang (7) verbunden werden. Verwenden Sie dazu ein 6,4 mm starkes, abgeschirmtes Kabel mit Klinkensteckern. Sie sollten nur verstärkungsfreie Effektgeräte mit der Effektschleife einsetzen (Chorus, Nachhall, Verzögerung usw.).

Über das Fußpedal können die Außeneffekte ein- und ausgeschaltet werden.

## **PREAMP OUT (Vorstufenausgang) (8)**

Dieser Ausgang kann zum Anschluß des Verstärkers an einen Mixer, eine Bandmaschine, etc. verwendet werden. Verbinden Sie den Ausgang mit Hilfe eines abgeschirmten Kabels mit dem Eingang des entsprechenden Gerätes. Dieser Anschluß beeinflußt die Funktionen des Verstärkers nicht.

## **IMPEDANZ WAHLSCHALTER (9)**

Hiermit wird die entsprechende Lautsprecher-Impedanz eingestellt. Bei der Verwendung von z.B. zwei Lautsprechern gleicher Impedanz sollte der Schalter auf die Hälfte des Werts eingestellt werden. Wenn zwei 16 Ohm Boxen angeschlossen werden, sollte der Impedanz-Wahlschalter auf 8 Ohm eingestellt sein. Hinweis: Wenn nur die internen Lautsprecher verwendet werden, muß der Impedanzauswahlschalter auf 16 Ohm gestellt werden.

## **LAUTSPRECHERAUSGÄNGE (10)**

Parallele 6,4 mm Ausgangsbuchsen, um Lautsprecher an den Verstärker anzuschließen (Minimum 4 Ohm). Wenn mehr als ein Lautsprecher eingesetzt werden soll, berechnen Sie vorher die Gesamtimpedanz, und stellen Sie den Impedanzschalter (9) entsprechend ein. (Lesen Sie dazu auch die Erklärungen zum Impedanzschalter).

**WICHTIG:** Benutzen Sie für die Lautsprecherverbindungen nur qualitativ hochwertige, nicht abgeschirmte Kabel.

For further information on other Peavey products,  
ask your Authorized Peavey Dealer for the  
appropriate Peavey catalog/publication:

Bass Guitars  
Guitars  
Bass Amplification  
Guitar Amplification  
Sound Reinforcement Enclosures  
Microphones  
Keyboards  
**DJ**  
Lighting  
Mixers, Powered/Non-Powered  
Accessories/Cables  
Effects Processors  
**Axcess™** Wear  
The Peavey **Beat™**  
**Monitor®** Magazine  
Key **Issues™**  
Low **Down™**  
**PM™** Magazine

**THIS LIMITED WARRANTY VALID ONLY WHEN PURCHASED AND REGISTERED IN THE UNITED STATES OR CANADA. ALL EXPORTED PRODUCTS ARE SUBJECT TO WARRANTY AND SERVICES TO BE SPECIFIED AND PROVIDED BY THE AUTHORIZED DISTRIBUTOR FOR EACH COUNTRY.**

Ces clauses de garantie ne sont valables qu'aux Etats-Unis et au Canada. Dans tous les autres pays, les clauses de garantie et de maintenance sont fixées par le distributeur national et assurées par lui selon la législation en vigueur.

Diese Garantie ist nur in den USA und Kanada gültig. Alle Export-Produkte sind der Garantie und dem Service des Importeurs des jeweiligen Landes unterworfen. Esta garantía es válida solamente cuando el producto es comprado en E.U. continentales o en Canada. Todos los productos que sean comprados en el extranjero, están sujetos a las garantías y servicio que cada distribuidor autorizado determine y ofrezca en los diferentes países.

**PEAVEY ONE-YEAR LIMITED  
WARRANTY/REMEDY**

PEAVEY ELECTRONICS CORPORATION ("PEAVEY") warrants this product, EXCEPT for covers, footswitches, patchcords, tubes and meters, to be free from defects in material and workmanship for a period of one (1) year from date of purchase, PROVIDED, however, that this limited warranty is extended only to the original retail purchaser and is subject to the conditions, exclusions, and limitations hereinafter set forth:

**PEAVEY 90-DAY LIMITED WARRANTY ON TUBES AND METERS**

If this product contains tubes or meters, Peavey warrants the tubes or meters contained in the product to be free from defects in material and workmanship for a period of ninety (90) days from date of purchase; PROVIDED, however, that this limited warranty is extended only to the original retail purchaser and is also subject to the conditions, exclusions, and limitations hereinafter set forth.

**CONDITIONS, EXCLUSIONS, AND LIMITATIONS OF LIMITED WARRANTIES**

These limited warranties shall be void and of no effect, if:

- a. The first purchase of the product is for the purpose of resale; or
- b. The original retail purchase is not made from an AUTHORIZED PEAVEY DEALER; or
- c. The product has been damaged by accident or unreasonable use, neglect, improper service or maintenance, or other causes not arising out of defects in material or workmanship; or
- d. The serial number affixed to the product is altered, defaced, or removed.

In the event of a defect in material and/or workmanship covered by this limited warranty, Peavey will:

- a. In the case of tubes or meters, replace the defective component without charge.
- b. In other covered cases (i.e., cases involving anything other than covers, footswitches, patchcords, tubes or meters), repair the defect in material or workmanship or replace the product, at Peavey's option; and provided, however, that, in any case, all costs of shipping, if necessary, are paid by you, the purchaser.

THE WARRANTY REGISTRATION CARD SHOULD BE ACCURATELY COMPLETED AND MAILED TO AND RECEIVED BY PEAVEY WITHIN FOURTEEN (14) DAYS FROM THE DATE OF YOUR PURCHASE.

In order to obtain service under these warranties, you must:

- a. Bring the defective item to any PEAVEY AUTHORIZED DEALER or AUTHORIZED PEAVEY SERVICE CENTER and present therewith the ORIGINAL PROOF OF PURCHASE supplied to you by the AUTHORIZED PEAVEY DEALER in connection with your purchase from him of this product.

If the DEALER or SERVICE CENTER is unable to provide the necessary warranty service you will be directed to the nearest other PEAVEY AUTHORIZED DEALER or AUTHORIZED PEAVEY SERVICE CENTER which can provide such set-vice.

**OR**

- b. Ship the defective item, prepaid, to:

PEAVEY ELECTRONICS CORPORATION  
International Service Center  
326 Hwy. 11& 80 East  
MERIDIAN, MS 39301

including therewith a complete, detailed description of the problem, together with a legible copy of the original PROOF OF PURCHASE and a complete return address. Upon Peavey's receipt of these items:

If the defect is remedial under these limited warranties and the other terms and conditions expressed herein have been complied with, Peavey will provide the necessary warranty service to repair or replace the product and will return it, FREIGHT COLLECT, to you, the purchaser.

Peavey's liability to the purchaser for damages from any cause whatsoever and regardless of the form of action, including negligence, is limited to the actual damages up to the greater of \$500.00 or an amount equal to the purchase price of the product that caused the damage or that is the subject of or is directly related to the cause of action. Such purchase price will be that in effect for the specific product when the cause of action arose. This limitation of liability will not apply to claims for personal injury or damage to real property or tangible personal property allegedly caused by Peavey's negligence. Peavey does not assume liability for personal injury or property damage arising out of or caused by a non-Peavey alteration or attachment, nor does Peavey assume any responsibility for damage to interconnected non-Peavey equipment that may result from the normal functioning and maintenance of the Peavey equipment.

UNDER NO CIRCUMSTANCES WILL PEAVEY BE LIABLE FOR ANY LOST PROFITS, LOST SAVINGS, ANY INCIDENTAL DAMAGES, OR ANY CONSEQUENTIAL DAMAGES ARISING OUT OF THE USE OR INABILITY TO USE THE PRODUCT, EVEN IF PEAVEY HAS BEEN ADVISED OF THE POSSIBILITY OF SUCH DAMAGES.

THESE LIMITED WARRANTIES ARE IN LIEU OF ANY AND ALL WARRANTIES, EXPRESSED OR IMPLIED, INCLUDING, BUT NOT LIMITED TO, THE IMPLIED WARRANTIES OF MERCHANTABILITY AND FITNESS FOR A PARTICULAR USE; PROVIDED, HOWEVER, THAT IF THE OTHER TERMS AND CONDITIONS NECESSARY TO THE EXISTENCE OF THE EXPRESSED, LIMITED WARRANTIES, AS HEREIN ABOVE STATED, HAVE BEEN COMPLIED WITH, IMPLIED WARRANTIES ARE NOT DISCLAIMED DURING THE APPLICABLE ONE-YEAR OR NINETY-DAY PERIOD FROM DATE OF PURCHASE OF THIS PRODUCT.

SOME STATES DO NOT ALLOW LIMITATION ON HOW LONG AN IMPLIED WARRANTY LASTS, OR THE EXCLUSION OR LIMITATION OF INCIDENTAL OR CONSEQUENTIAL DAMAGES, SO THE ABOVE LIMITATIONS OR EXCLUSIONS MAY NOT APPLY TO YOU. THESE LIMITED WARRANTIES GIVE YOU SPECIFIC LEGAL RIGHTS, AND YOU MAY ALSO HAVE OTHER RIGHTS WHICH MAY VARY FROM STATE TO STATE.

THESE LIMITED WARRANTIES ARE THE ONLY EXPRESSED WARRANTIES ON THIS PRODUCT, AND NO OTHER STATEMENT, REPRESENTATION, WARRANTY, OR AGREEMENT BY ANY PERSON SHALL BE VALID OR BINDING UPON PEAVEY.

In the event of any modification or disclaimer of expressed or implied warranties, or any limitation of remedies, contained herein conflicts with applicable law, then such modification, disclaimer or limitation, as the case may be, shall be deemed to be modified to the extent necessary to comply with such law.

Your remedies for breach of these warranties are limited to those remedies provided herein and Peavey Electronics Corporation gives this limited warranty only with respect to equipment purchased in the United States of America.

**INSTRUCTIONS — WARRANTY REGISTRATION CARD**

1. Mail the completed WARRANTY REGISTRATION CARD to:

PEAVEY ELECTRONICS CORPORATION  
POST OFFICE BOX 2898  
MERIDIAN, MISSISSIPPI 39302-2898

- a. Keep the PROOF OF PURCHASE. In the event warranty service is required during the warranty period, you will need this document. There will be no identification card issued by Peavey Electronics Corporation.
2. IMPORTANCE OF WARRANTY REGISTRATION CARDS AND NOTIFICATION OF CHANGES OF ADDRESSES:
  - a. Completion and mailing of WARRANTY REGISTRATION CARDS — Should notification become necessary for any condition that may require correction, the REGISTRATION CARD will help ensure that you are contacted and properly notified.
  - b. Notice of address changes — If you move from the address shown on the WARRANTY REGISTRATION CARD, you should notify Peavey of the change of address so as to facilitate your receipt of any bulletins or other forms of notification which may become necessary in connection with any condition that may require dissemination of information or correction.
3. You may contact Peavey directly by telephoning (601) 483-5365.

## IMPORTANT SAFETY INSTRUCTIONS

**WARNING:** When using electric products, basic cautions should always be followed, including the following.

1. Read all safety and operating instructions before using this product.
2. All safety and operating instructions should be retained for future reference.
3. Obey all cautions in the operating instructions and on the back of the unit.
4. All operating instructions should be followed.
5. This product should not be **used** near water, i.e., a bathtub, sink, swimming pool, wet basement, etc.
6. This product should be located so that its position does not interfere with its proper ventilation. It should not be placed flat against a wall or placed in a built-in enclosure that will impede the flow of cooling air.
7. This product should not be placed near a source of heat such as a stove, radiator, or another heat producing amplifier.
8. Connect only to a power supply of the type marked on the unit adjacent to the power supply cord.
9. Never break off the ground pin on the power supply cord. For more information on grounding, write for **our** free booklet "Shock Hazard and Grounding."
10. Power supply cords should always be handled carefully. Never walk or place equipment on power supply cords. Periodically check cords for cuts or signs of stress, especially at the plug and the point where the cord exits the unit.
11. The power supply cord should be unplugged when the unit is to be unused for long periods of time.
12. If this product is to be mounted in an equipment rack, rear support should be provided.
13. Metal parts can be cleaned with a damp rag. The vinyl covering used on some units can be cleaned with a damp rag or an ammonia-based household cleaner if necessary. Disconnect unit from power supply before cleaning.
14. Care should be taken so that objects do not fall and liquids are not spilled into the unit through the ventilation holes or any other openings.
15. This unit should be checked by a qualified service technician if:
  - a. The power supply cord or plug has been damaged.
  - b. Anything has fallen or been spilled into the unit.
  - c. The unit does not operate correctly.
  - d. The unit has been dropped or the enclosure damaged.
16. The user should not attempt to service this equipment. All service work should be done by a qualified service technician.
17. This product should be used only with a cart or stand that is recommended by Peavey Electronics.
18. Exposure to extremely high noise levels may **cause** a permanent hearing loss. Individuals vary considerably in susceptibility to noise induced hearing loss, but nearly everyone will lose some hearing if exposed to sufficiently intense noise for a sufficient time. The U.S. Government's Occupational Safety and Health Administration (OSHA) has specified the following permissible noise level exposures.

| Duration Per Day In Hours | Sound Level dBA, Slow Response |
|---------------------------|--------------------------------|
| 8                         | 90                             |
| 6                         | 92                             |
| 4                         | 95                             |
| 3                         | 97                             |
| 2                         | 100                            |
| 1 1/2                     | 102                            |
| 1                         | 105                            |
| 1/2                       | 110                            |
| 1/4 or less               | 115                            |

According to OSHA, any exposure in excess of the above permissible limits could result in some hearing loss.

Ear plugs or protectors in the ear canals or over the ears must be worn when operating this amplification system in order to prevent a permanent hearing loss if exposure is in excess of the limits as set forth above. To ensure against potentially dangerous exposure to high sound pressure levels, it is recommended that all persons exposed to equipment capable of producing high sound pressure levels such as this amplification system be protected by hearing protectors while this unit is in operation.

**SAVE THESE INSTRUCTIONS!**



Features and specifications subject to change without notice.

Peavey Electronics Corporation 711 A Street / Meridian, MS 39301 / U.S.A. / (601) 483-5365 / Fax 486-1 278

©1995

#80302 104

Printed in U.S.A. 6/95

Download from [www.Somanuals.com](http://www.Somanuals.com). All Manuals Search And Download.



## Free Manuals Download Website

<http://myh66.com>

<http://usermanuals.us>

<http://www.somanuals.com>

<http://www.4manuals.cc>

<http://www.manual-lib.com>

<http://www.404manual.com>

<http://www.luxmanual.com>

<http://aubethermostatmanual.com>

Golf course search by state

<http://golfingnear.com>

Email search by domain

<http://emailbydomain.com>

Auto manuals search

<http://auto.somanuals.com>

TV manuals search

<http://tv.somanuals.com>