

User Manual MMA™ Mixer/Power Amplifier System

MMA81502 · MMA8752 · MMA8352



By PEAVEY



Intended to alert the user to the presence of uninsulated “dangerous voltage” within the product’s enclosure that may be of sufficient magnitude to constitute a risk of electric shock to persons.



Intended to alert the user of the presence of important operating and maintenance (servicing) instructions in the literature accompanying the product.

CAUTION: Risk of electrical shock — DO NOT OPEN!

CAUTION: To reduce the risk of electric shock, do not remove cover. No user serviceable parts inside. Refer servicing to qualified service personnel.

WARNING: To prevent electrical shock or fire hazard, do not expose this appliance to rain or moisture. Before using this appliance, read the operating guide for further warnings.



Este símbolo tiene el propósito, de alertar al usuario de la presencia de “(voltaje) peligroso” sin aislamiento dentro de la caja del producto y que puede tener una magnitud suficiente como para constituir riesgo de descarga eléctrica.



Este símbolo tiene el propósito de alertar al usuario de la presencia de instrucciones importantes sobre la operación y mantenimiento en la información que viene con el producto.

PRECAUCION: Riesgo de descarga eléctrica ¡NO ABRIR!

PRECAUCION: Para disminuir el riesgo de descarga eléctrica, no abra la cubierta. No hay piezas útiles dentro. Deje todo mantenimiento en manos del personal técnico cualificado.

ADVERTENCIA: Para evitar descargas eléctricas o peligro de incendio, no deje expuesto a la lluvia o humedad este aparato. Antes de usar este aparato, lea más advertencias en la guía de operación.



Ce symbole est utilisé dans ce manuel pour indiquer à l'utilisateur la présence d'une tension dangereuse pouvant être d'amplitude suffisante pour constituer un risque de choc électrique.



Ce symbole est utilisé dans ce manuel pour indiquer à l'utilisateur qu'il ou qu'elle trouvera d'importantes instructions concernant l'utilisation et l'entretien de l'appareil dans le paragraphe signalé.

ATTENTION: Risques de choc électrique — NE PAS OUVRIR!

ATTENTION: Afin de réduire le risque de choc électrique, ne pas enlever le couvercle. Il ne se trouve à l'intérieur aucune pièce pouvant être réparée par l'utilisateur. Confiez l'entretien et la réparation de l'appareil à un réparateur Peavey agréé.

AVERTISSEMENT: Afin de prévenir les risques de décharge électrique ou de feu, n'exposez pas cet appareil à la pluie ou à l'humidité. Avant d'utiliser cet appareil, lisez attentivement les avertissements supplémentaires de ce manuel.



Dieses Symbol soll den Anwender vor unisolierten gefährlichen Spannungen innerhalb des Gehäuses warnen, die von Ausreichender Stärke sind, um einen elektrischen Schlag verursachen zu können.



Dieses Symbol soll den Benutzer auf wichtige Instruktionen in der Bedienungsanleitung aufmerksam machen, die Handhabung und Wartung des Produkts betreffen.

VORSICHT: Risiko — Elektrischer Schlag! Nicht öffnen!

VORSICHT: Um das Risiko eines elektrischen Schlages zu vermeiden, nicht die Abdeckung entfernen. Es befinden sich keine Teile darin, die vom Anwender repariert werden könnten. Reparaturen nur von qualifiziertem Fachpersonal durchführen lassen.

ACHTUNG: Um einen elektrischen Schlag oder Feuergefahr zu vermeiden, sollte dieses Gerät nicht dem Regen oder Feuchtigkeit ausgesetzt werden. Vor Inbetriebnahme unbedingt die Bedienungsanleitung lesen.

IMPORTANT SAFETY INSTRUCTIONS

WARNING: When using electrical products, basic cautions should always be followed, including the following:

1. Read these instructions.
2. Keep these instructions.
3. Heed all warnings.
4. Follow all instructions.
5. Do not use this apparatus near water.
6. Clean only with a dry cloth.
7. Do not block any of the ventilation openings. Install in accordance with manufacturer's instructions.
8. Do not install near any heat sources such as radiators, heat registers, stoves or other apparatus (including amplifiers) that produce heat.
9. Do not defeat the safety purpose of the polarized or grounding-type plug. A polarized plug has two blades with one wider than the other. A grounding type plug has two blades and a third grounding prong. The wide blade or third prong is provided for your safety. If the provided plug does not fit into your outlet, consult an electrician for replacement of the obsolete outlet.
10. Protect the power cord from being walked on or pinched, particularly at plugs, convenience receptacles, and the point they exit from the apparatus.
11. Note for UK only: If the colors of the wires in the mains lead of this unit do not correspond with the terminals in your plug, proceed as follows:
 - a) The wire that is colored green and yellow must be connected to the terminal that is marked by the letter E, the earth symbol, colored green or colored green and yellow.
 - b) The wire that is colored blue must be connected to the terminal that is marked with the letter N or the color black.
 - c) The wire that is colored brown must be connected to the terminal that is marked with the letter L or the color red.
12. Only use attachments/accessories provided by the manufacturer.
13. Use only with a cart, stand, tripod, bracket, or table specified by the manufacturer, or sold with the apparatus. When a cart is used, use caution when moving the cart/apparatus combination to avoid injury from tip-over.
14. Unplug this apparatus during lightning storms or when unused for long periods of time.
15. Refer all servicing to qualified service personnel. Servicing is required when the apparatus has been damaged in any way, such as power-supply cord or plug is damaged, liquid has been spilled or objects have fallen into the apparatus, the apparatus has been exposed to rain or moisture, does not operate normally, or has been dropped.
16. Never break off the ground pin. Write for our free booklet "Shock Hazard and Grounding." Connect only to a power supply of the type marked on the unit adjacent to the power supply cord.
17. If this product is to be mounted in an equipment rack, rear support should be provided.
18. Exposure to extremely high noise levels may cause a permanent hearing loss. Individuals vary considerably in susceptibility to noise-induced hearing loss, but nearly everyone will lose some hearing if exposed to sufficiently intense noise for a sufficient time. The U.S. Government's Occupational Safety and Health Administration (OSHA) has specified the following permissible noise level exposures:

Duration Per Day In Hours	Sound Level dBA, Slow Response
8	90
6	92
4	95
3	97
2	100
1 1/2	102
1	105
1/2	110
1/4 or less	115

According to OSHA, any exposure in excess of the above permissible limits could result in some hearing loss. Ear plugs or protectors to the ear canals or over the ears must be worn when operating this amplification system in order to prevent a permanent hearing loss, if exposure is in excess of the limits as set forth above. To ensure against potentially dangerous exposure to high sound pressure levels, it is recommended that all persons exposed to equipment capable of producing high sound pressure levels such as this amplification system be protected by hearing protectors while this unit is in operation.

SAVE THESE INSTRUCTIONS!

Description:

MMA™ Mixer/Power Amplifier Systems

The MMA™ 81502, 8752 and 8352 are high-quality, industrial-grade audio mixer/amplifiers. Designed for flexibility in application, these mixer/amps represent the latest, state-of-the-art technology in mixer/amplifier design. Powerful, yet easy to use, the MMA series delivers amazing sonic performance. Low-noise design and features applicable to “real world” situations make these units ideal for audio applications where a powerful, compact mixer/amplifier with multiple inputs and outputs are required.

This manual was written to provide as much information as possible for your new Peavey Architectural Acoustics product. It is our sincere desire that you enjoy your purchase.

We feel that the best way to fully enjoy any purchase is to have an in-depth understanding of the product’s features, functionality and performance characteristics. We hope that this manual, along with the manuals of our other products, will provide this. If you require additional information not provided in this manual, please let us know. We are continuously looking for better ways to provide information about our products and your input is always appreciated.

If you have a comment about this manual or would like to make a suggestion, please write to: Peavey Electronics Corp., Architectural Acoustics Division, 711 A Street, Meridian MS 39301 or visit our website at: www.peavey.com. Thank you for using Peavey Architectural Acoustics!

Features:

- **nine channel mixer/power amplifier system**
- **eight input ports accept MMA™ plug-in modules**
- **dedicated program input**
- **high and low EQ controls**
- **switchable low cut filter**
- **external volume control capability**
- **two mute buses**
- **preamp output/power amp input patch capability**
- **short circuit and thermal protection**
- **SPS™ (Speaker Protection System) circuitry with indicator**
- **4 Ohm direct output**
- **8 Ohm, 25 Volt, and 70 Volt transformer isolated power outputs (MMA81502 120V only)**
- **8 Ohm, 70 Volt, and 100 Volt transformer isolated power outputs (MMA81502 230V only)**
- **8 Ohm/25 Volt, 70 Volt, and 100 Volt transformer isolated power outputs (MMA8752)**
- **8 Ohm, 70 Volt, and 100 Volt transformer isolated power outputs (MMA8352)**
- **AC convenience outlet (120V units only)**
- **optional rack mounting with included rack ears**

Applications

- presentation rooms
- board rooms
- courtrooms
- auditoriums
- lecture halls
- meeting rooms
- convention centers
- paging systems
- background music
- retail spaces
- restaurants

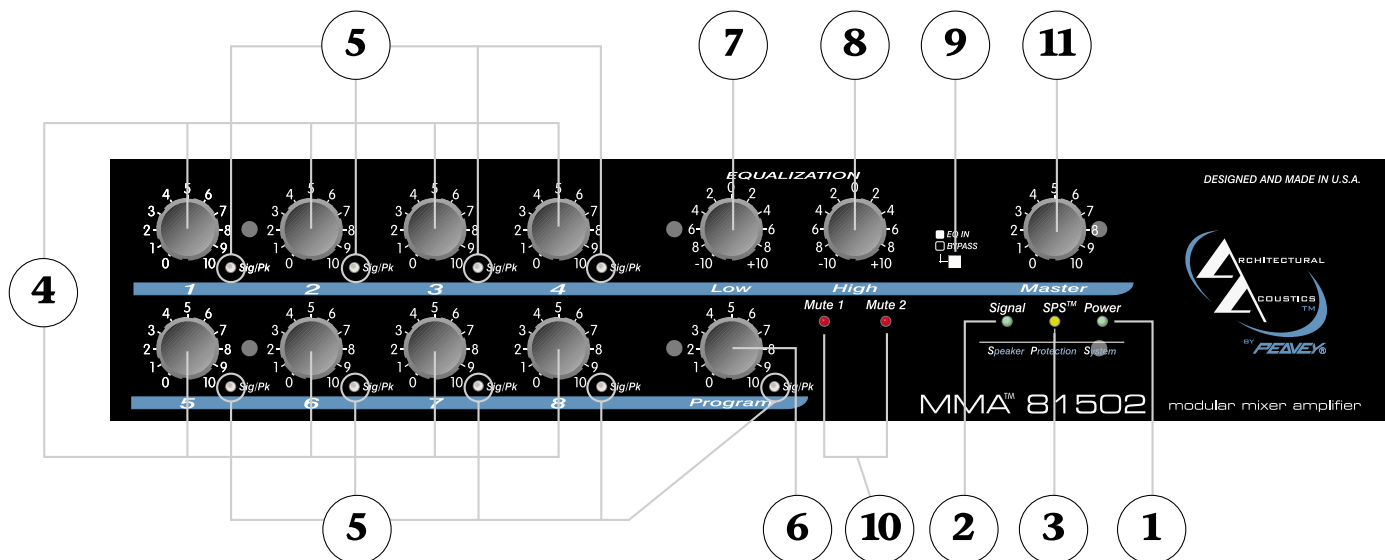

Front Panel

- 1. Power Indicator**
 The green LED indicates when AC power is supplied to the unit and the power switch is on.
- 2. Signal Level Indicator**
 The green LED indicates signal presence at the amplifier output.
- 3. SPS™ Indicator**
 The red LED indicates when SPS circuitry is active. SPS eliminates power amplifier clipping.
- 4. Input Channel Level Controls**
 Controls the signal level of the input channels 1–8 respectively to the mix bus.
- 5. Input Channel Signal Status Indicators**
 Indicates signal presence (green) and peak (red) conditions of the channel input signal prior to the level controls. Be cautious not to overdrive the mix bus.
- 6. Program Input Level Control**
 Controls the signal level of the program input to the mix bus.
- 7. Low EQ Control (Bass)**
 This is an active equalization control that adjusts the low frequency. Clockwise rotation boosts low frequencies and counter-clockwise rotation provides a cut in low frequencies (± 10 dB). EQ is flat at center detent.

8. High EQ Control (Treble)

This is an active equalization control that adjusts the high frequency. Clockwise rotation boosts high frequencies and counter-clockwise rotation provides a cut in high frequencies (± 10 dB). EQ is flat at center detent.

9. EQ Bypass Switch

Selects the status of the EQ. When OUT the EQ controls are active. When IN the EQ controls are inactive and the EQ is flat.

10. Mute Bus Indicators

The red LEDs indicate the status of each mute bus. Each LED lights when its appropriate mute bus is activated.

11. Master Level Control

Controls the overall level of the system.

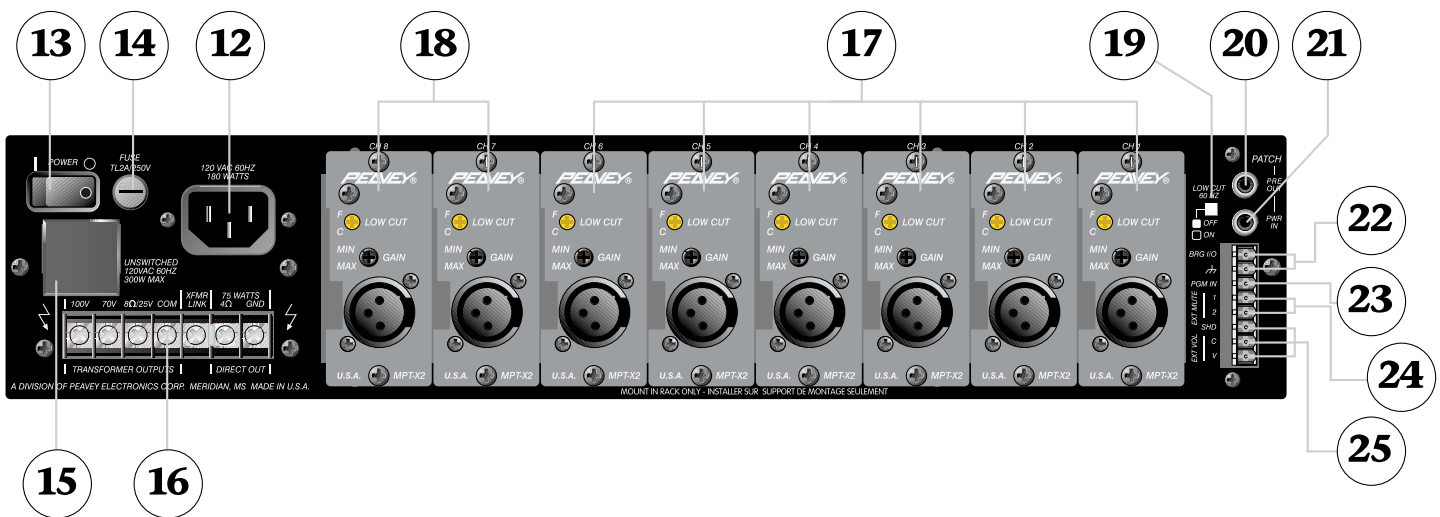

Rear Panel



12. AC Power Receptacle

This receptacle is for the IEC line cord (included) that provides AC power to the unit.

Never break off the ground pin on any equipment. It is provided for your safety. If the outlet used does not have a ground pin, a suitable grounding adapter should be used and the third wire should be grounded properly. To prevent the risk of shock or fire hazard, always be sure that the mixer and all other associated equipment are properly grounded.

13. Power Switch

This rocker switch applies mains power to the unit.



14. Fuse

The fuse is located within the cap of the fuse holder. If the fuse fails, THE FUSE MUST BE REPLACED WITH THE SAME TYPE AND VALUE IN ORDER TO AVOID DAMAGE TO THE EQUIPMENT AND TO PREVENT VOIDING THE WARRANTY. If the amp repeatedly blows fuse, it should be taken to a qualified service center for repair.

WARNING: *The fuse should only be replaced when the power cord has been disconnected from its power source!*

15. AC Outlet (Unswitched)

Provides AC power for auxiliary equipment with power consumption less than 300 Watts. This outlet is **not** controlled by the power switch (#13).

16. Outputs

A direct output and transformer isolated outputs are provided to allow proper interface between the amplifier and the loudspeaker system. The direct output allows connection to a 4 Ohm speaker system. To use this output, **remove the jumper** between the 4 Ohm terminal and the XFMR LINK terminal. Connect the loudspeaker system to the 4 Ohm and GND terminals.

For transformer isolated outputs, ensure the jumper is inserted between the XFMR LINK terminal and the 4 Ohm terminal, then connect load between the desired output and COM. The Low Cut switch (#19) should be ON. See LOUDSPEAKER OUTPUT CONNECTIONS below for details.

17. Module Input Ports 1–6

Accepts optional PLUG-IN MODULES. The modules should be selected by installation requirements. These ports accept and support PLUG-IN MODULES that **do not** require a +5V power supply. For details, refer to the individual PLUG-IN MODULE Instruction Guide.

CAUTION: *PLUG-IN MODULES should not be inserted or removed while the mixer/amplifier is turned on.*

NOTE: *No more than two of the optional OPM™ Output Power Modules may be used in each MMA mainframe.*



18. Module Input Ports 7–8

Accepts optional PLUG-IN MODULES. The modules should be selected by installation requirements. These ports accept and support specific PLUG-IN MODULES that **do** require a +5V power supply, however any PLUG-IN MODULE may be utilized. For details, refer to the individual PLUG-IN MODULE Instruction Guide.

CAUTION: *PLUG-IN MODULES should not be inserted or removed while the mixer/amplifier is turned on.*

NOTE: *No more than two of the optional OPM™ Output Power Modules may be used in each MMA mainframe.*



19. Low cut switch

Provides a 6 dB/octave low frequency roll-off at 60 Hz. To be used when the transformer isolated power outputs are connected to the loudspeaker system.

20. Preamp Output

Provides a line level output of Master Level mix output to drive external devices such as signal processors, hearing assistance systems, or recording equipment. The input impedance of the equipment should be greater than 600 Ohms.

21. Power Amplifier Input

Provides a direct input to the power amplifier with an input sensitivity of 1 Volt. When an RCA phono plug is inserted into this input, the connection between the preamp output and the power amp input is internally disconnected allowing direct access to the power amplifier. Using this input along with the preamplifier output (#9), a signal processor can be inserted between the mixer and the power amplifier.

22. Bridge In/Out

Provides an output signal that is independent of the Master level, Low EQ, and High EQ controls. It also may be used as a mixing output point when the similar terminal of another mixer/amplifier is connected to this terminal. A separate tape recorder output may be taken from this point without interaction of EQ and Master level control. The input impedance of the equipment connected to this terminal should be greater than 10k Ohms.

23. Program Input

Provides an auxiliary input that accepts signals from other sources such as another mixer or mixer/amplifier. The signal level at this input is controlled by the PROGRAM level control on the front panel and is fed to the mix bus. The Program input may be regarded as "Channel 9" without PLUG-IN MODULE capability.

NOTE: This input is muted whenever the Mute 1 bus is activated (#24).

24. Ext Mute 1/2

When either of these terminals is connected to the Shield terminal (SHD), the respective mute bus is activated and fed to any PLUG-IN MODULES utilizing its muting function. For details about the module's muting function, refer to the individual PLUG-IN MODULE Instruction Guide.

25. External Volume Control

These connections allow the use of an external (remote) master volume control. For complete command of the volume from the remote control, the front panel Master Level control (#1) must be set at its maximum (10) position. The remote volume control should be connected as shown in **Figure 1**, with the clockwise terminal connected to the Shield (SHD); the wiper connected to the Control (C); and the counterclockwise terminal connected to the Voltage (V). Using a 10k Ohm linear taper potentiometer will provide approximately 30 dB attenuation, while using a 100k Ohm linear taper potentiometer will provide approximately 60 dB attenuation. See **Figure 1**.

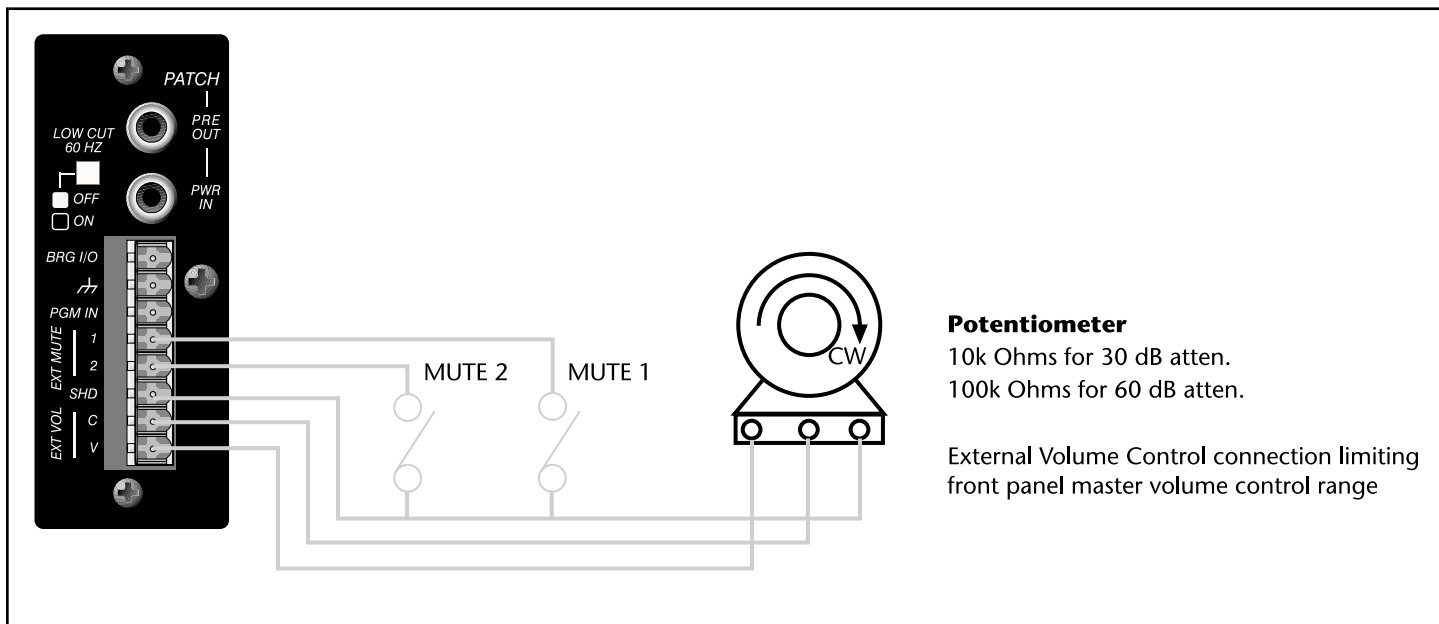

Figure 1

Installing Rack-mount Ears

This unit can be rack-mounted in a standard EIA equipment rack with the two included rack ears. To attach the ears, simply remove the three screws already in the front of each side of the unit and align the ears with the appropriate mounting holes. It may be desirable to remove the rubber feet from the bottom of the unit when mounting in an equipment rack.

Note: To provide adequate ventilation, leave at least one rack space between units when multiple amplifiers are mounted in the same equipment rack. For proper operation of this unit, do not place within 6" of any wall or combustible surface.

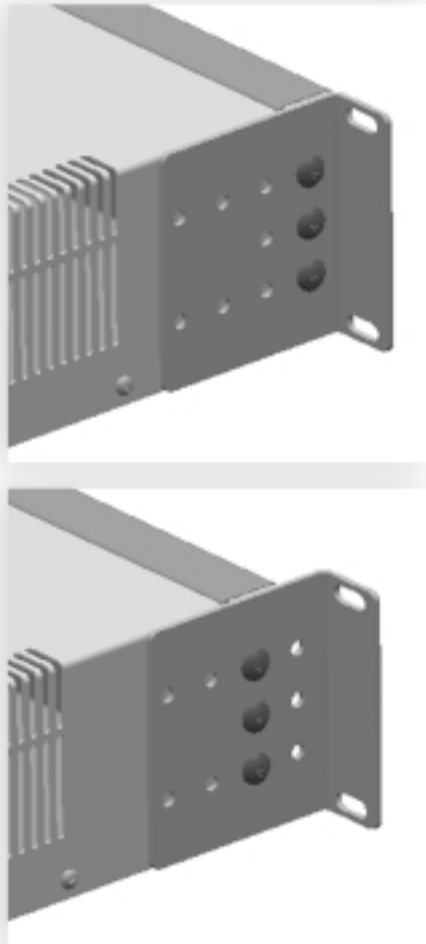

Figure 2

Input Connections



There are eight INPUT PORTS for PLUG-IN MODULES. Select the appropriate modules for each application. Plug the modules into the INPUT PORTS. Slide them between the card-edge guide rails and secure them with the provided screws as shown in **Figure 3**. Ensure screws are sufficiently tightened for proper grounding. For connection details, refer to the individual PLUG-IN MODULE Instruction Guide.

CAUTION: Plug-in Modules should not be inserted or removed while the mixer/amplifier is turned on. Cover unoccupied INPUT PORTS with provided blank panels and secure with screws.



Figure 3

Loudspeaker Output Connections

MMA81502 (120V)

The loudspeaker outputs of the mixer/amplifier are 4 Ohms, 8 Ohms, 25V and 70V. **Connect the loudspeaker system to any ONE of these outputs.** Class 2 wiring may be used.

There are two types of output: 4 Ohm Direct Output;
8 Ohm, 25V, and 70V via Output Transformer

The method of connection differs in each case. Refer to **Figure 4**. If using the transformer isolated outputs be sure that the Low Cut switch is ON.

Note: Impedance values shown in Figure 4 indicate total loudspeaker system (load) impedance.

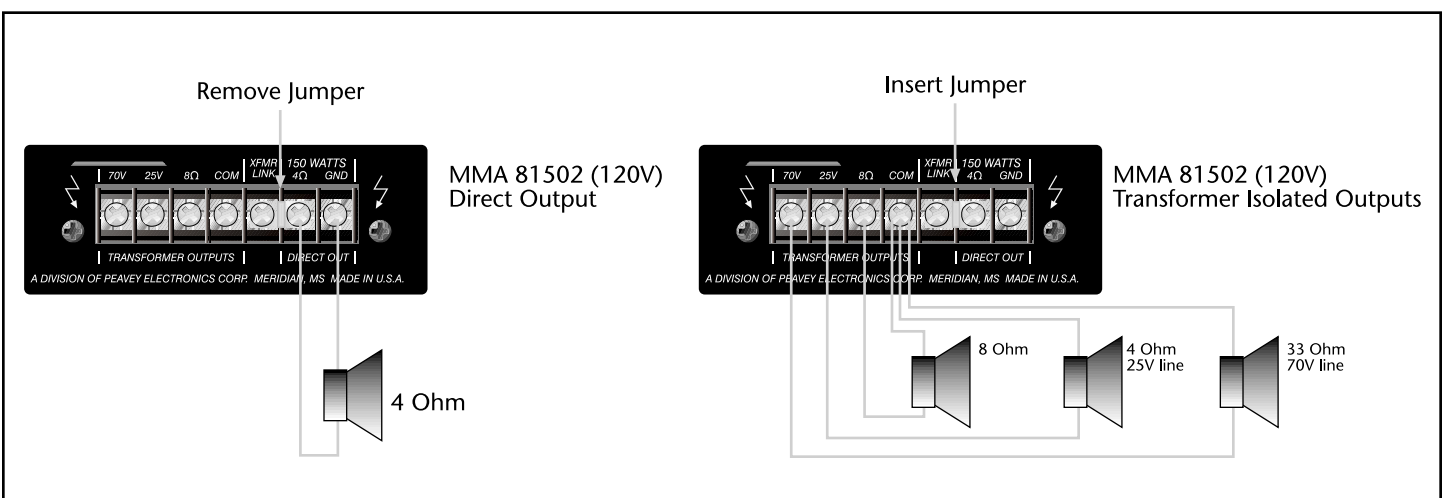

Figure 4

MMA81502 (230V)

The loudspeaker outputs of the mixer/amplifier are 4 Ohms, 8 Ohms, 70V and 100V. **Connect the loudspeaker system to any ONE of these outputs.** Class 2 wiring may be used.

There are two types of output: 4 Ohm Direct Output;
8 Ohm, 70V, and 100V via Output Transformer

The method of connection differs in each case. Refer to **Figure 5**. If using the transformer isolated outputs be sure that the Low Cut switch is ON.

Note: *Impedance values shown in Figure 5 indicate total loudspeaker system (load) impedance.*

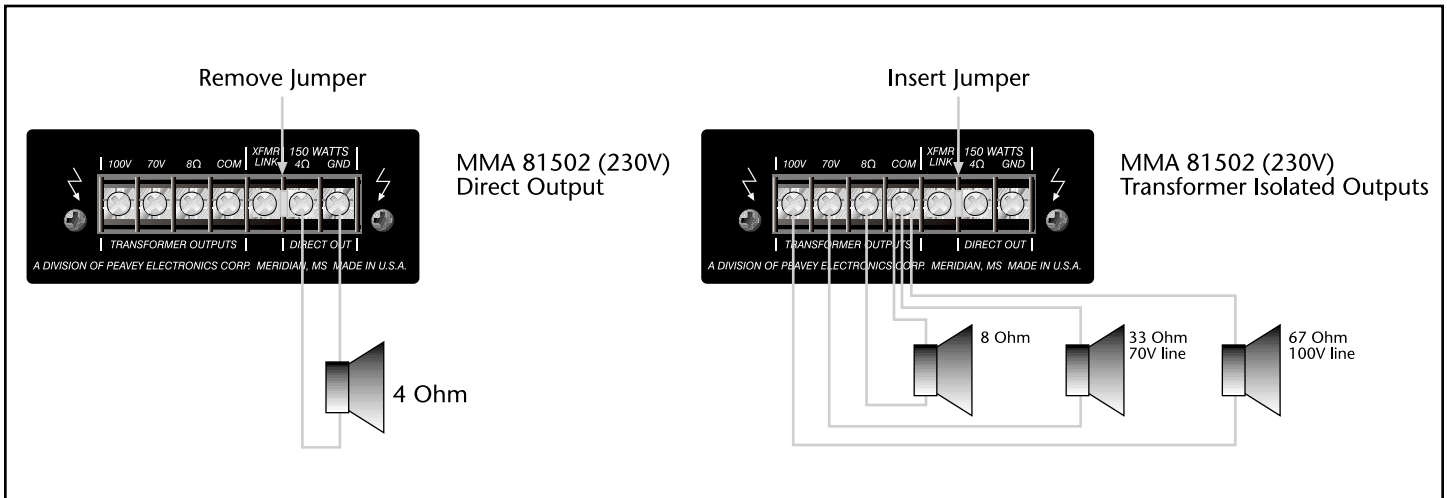

Figure 5

MMA8752 (120/230V)

The loudspeaker outputs of the mixer/amplifier are 4 Ohms, 8 Ohms/25V, 70V and 100V. **Connect the loudspeaker system to any ONE of these outputs.** Class 2 wiring may be used.

There are two types of output: 4 Ohm Direct Output;
8 Ohm/25V, 70V, and 100V via Output Transformer

The method of connection differs in each case. Refer to **Figure 6**. If using the transformer isolated outputs be sure that the Low Cut switch is ON.

Note: *Impedance values shown in Figure 6 indicate total loudspeaker system (load) impedance.*

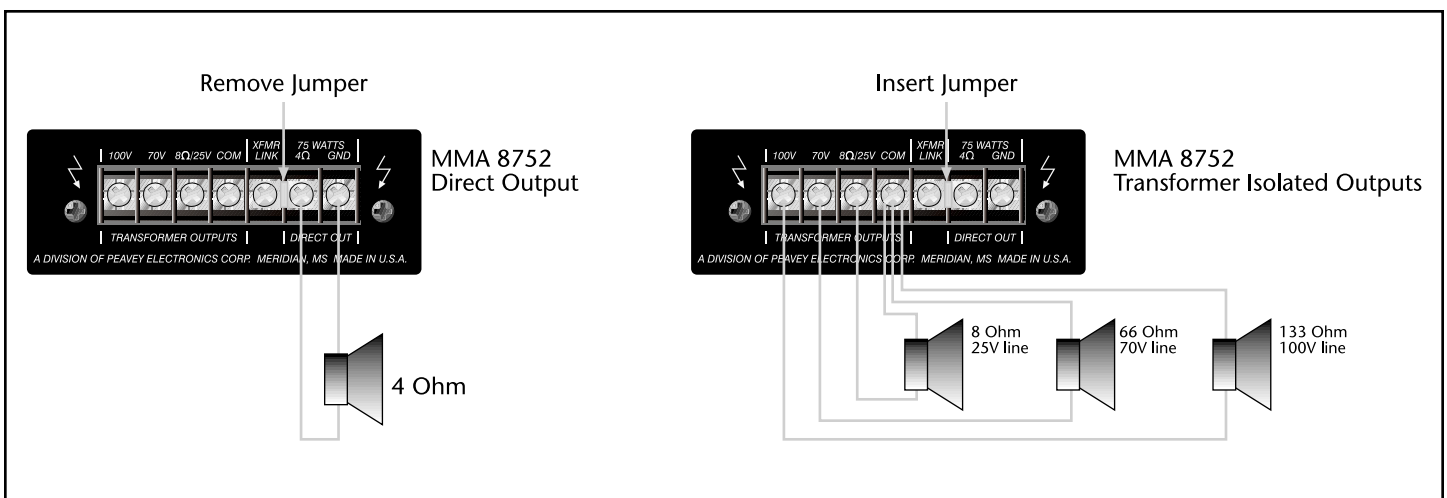

Figure 6

MMA8352 (120V)

The loudspeaker outputs of the mixer/amplifier are 4 Ohms, 8 Ohms, 70V and 100V. **Connect the loudspeaker system to any ONE of these outputs.** Class 2 wiring may be used.

There are two types of output: 4 Ohm Direct Output;
8 Ohm, 70V, and 100V via Output Transformer

The method of connection differs in each case. Refer to **Figure 7**. If using the transformer isolated outputs be sure that the Low Cut switch is ON.

Note: *Impedance values shown in Figure 7 indicate total loudspeaker system (load) impedance.*

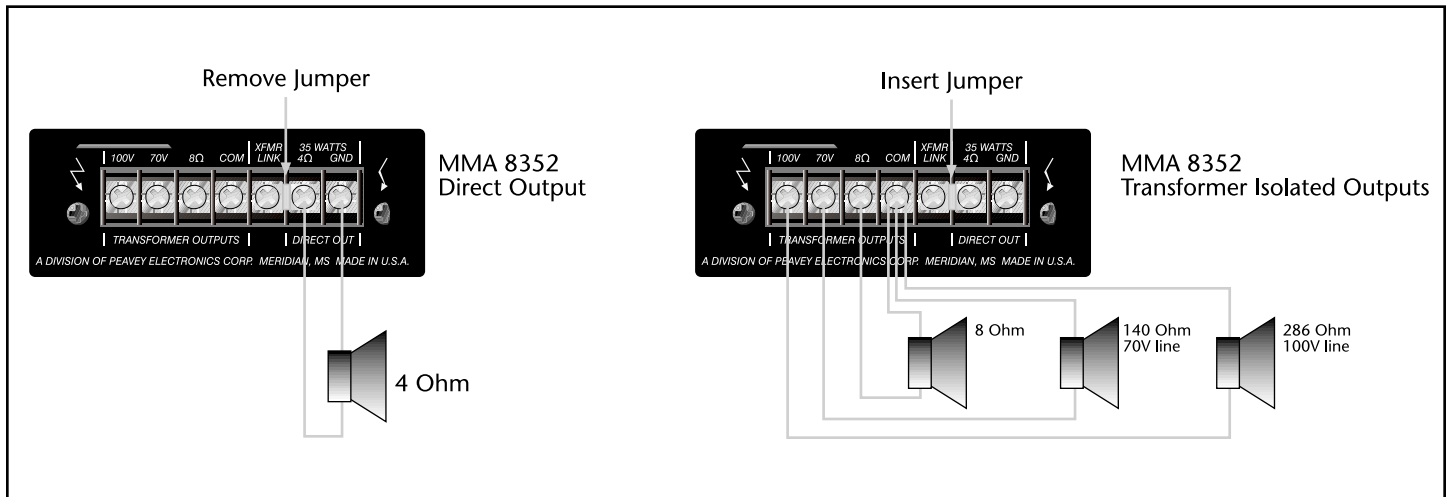
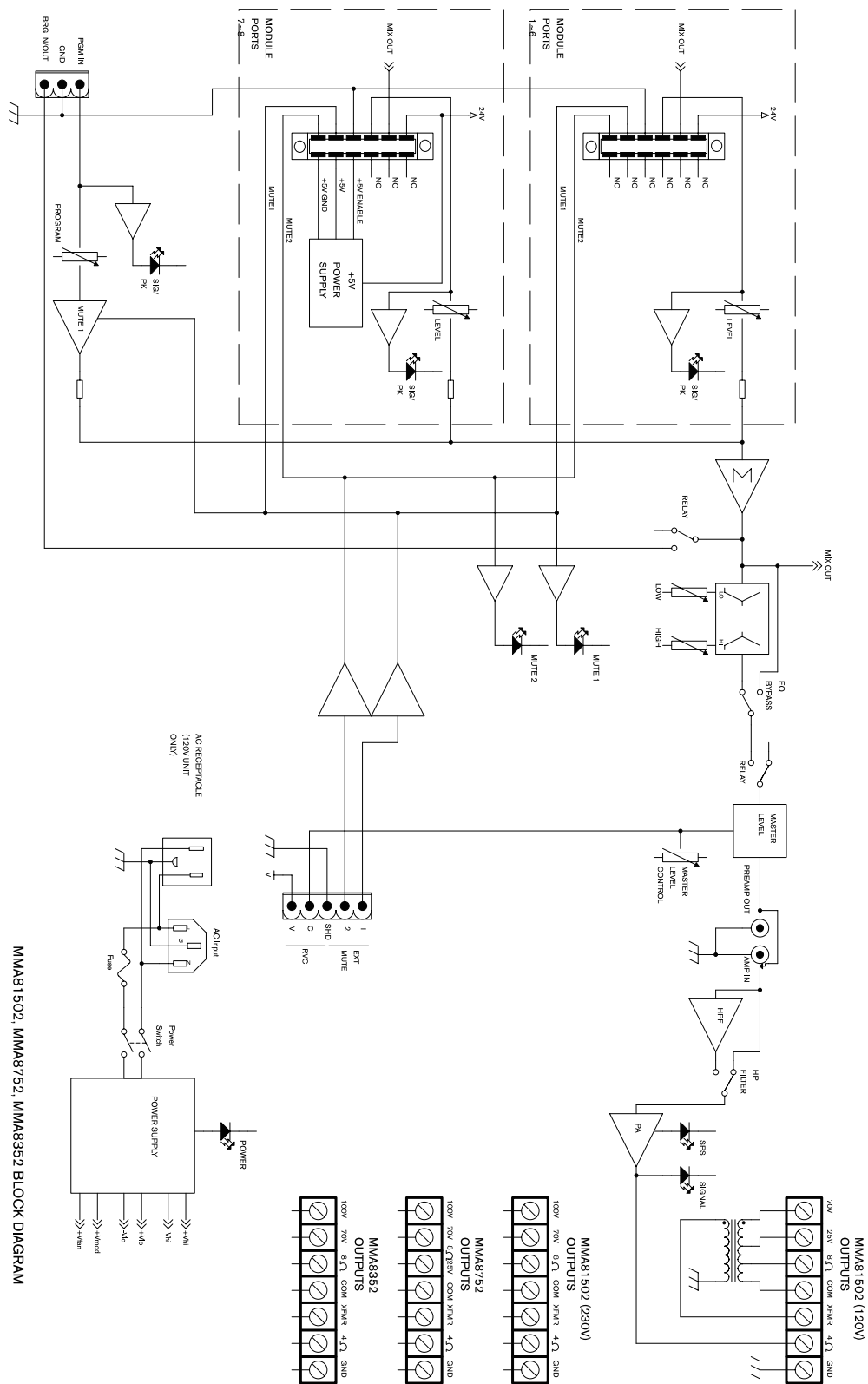

Figure 7

Block Diagram



MMA81502, MMA8752, MMA8952 BLOCK DIAGRAM

Specifications

Rated Output Power:

MMA81502: 150 W

MMA8752: 75 W

MMA8352: 35 W

Output Regulation:

Direct Out: ± 0.5 dB

Transformer Out: ± 1.0 dB

Frequency Response:

Power Amplifier:

± 0.5 dB, 20 Hz to 20 kHz, Direct Out

± 1.0 dB, 50 Hz to 20 kHz, Transformer Out

Preamplifier:

± 1.0 dB, 20 Hz to 20 kHz

THD:

Power Amplifier: 0.05% (1kHz)

Preamplifier: 0.10% with nominal gain settings

Power Bandwidth:

Direct Out: 10 Hz to 70 kHz

Transformer Out: 30 Hz to 40 kHz

Signal/ Noise:

(22 Hz–22 kHz) typical

All controls CCW: 100 dB

All controls nom: 95 dB

Master Level Max: 77 dB

Outputs:

Direct Out: 4 Ohms

Transformer Isolated: 8 Ohms, 25V, 70 V

(MMA81502, 120V only)

8 Ohms, 70 V, 100 V (MMA81502, 230V only)

8 Ohms/25V, 70 V, 100 V (MMA8752)

8 Ohms, 70 V, 100 V (MMA8352)

Pre Out: 1 V nom; +21 dBu max at 100 Ohms

Bridge In/Out: 100 mV at 3.3k Ohms

Input Sensitivity:

Program In: 100 mV at 10k Ohms

Bridge In/Out: 100 mV at 3.3k Ohms

Power In: 1 Volt at 20k Ohms

Tone Controls:

Low EQ: ± 10 dB at 100 Hz

High EQ: ± 10 dB at 10 kHz

Front Panel Features:

Channel 1–8 Level Controls

Program Input Level Control

High EQ Control

Low EQ Control

EQ Bypass Switch

Master Level Control

Input Channel Signal Level Indicators (Signal

Presence: green; Signal Peak: red)

Mute Bus Status Indicators

Power Amplifier Signal Presence Indicator

SPS™ Indicator

Power On Indicator

Rear Panel Features:

Preamp Output

Power Amp Input

Program Input

Bridge In/Out

External Mute Terminals

External Volume Control

Plug-in Module Ports 1–8

Loudspeaker Output Terminals

AC convenience outlet (120V units only)

Power Switch

Fuse

IEC Power Connector

Muting:

MMA input module with muting capability overrides the Program Input on Mute 1 bus

Mute 1 and Mute 2 bus activation with switch contact closure via screw terminals

Power Requirements:

MMA81502 (120V): 300 Watts, 120 Vac, 60 Hz

MMA81502 (230V): 300 Watts, 230 Vac, 50/60 Hz

MMA8752 (120V): 180 Watts, 120 Vac, 60 Hz

MMA8752 (230V): 180 Watts, 230 Vac, 50/60 Hz

MMA8352 (120V): 100 Watts, 120 Vac, 60 Hz

Dimensions:

19.00" (W) X 13.25" (D) X 3.45" (H) with rack ears and without feet (483 mm X 337 mm X 88 mm)

17.00" (W) X 13.25" (D) X 4.00" (H) without rack ears and with feet (432 mm X 337 mm X 102 mm)

Weight:

MMA81502: 28.3 lbs. (12.9 kg)

MMA8752: 25.0 lbs. (11.4 kg)

MMA8352: 21.1 lbs. (9.6 kg)

Color:

Black

Description:

MMA™ Mixer/Power Amplifier Systems

Die Modelle MMA™ 81502, 8752 und 8352 sind hochwertige Audio-Mischpulte/Verstärker für den gewerblichen Einsatz. Diese Mischpulte/Verstärker zeichnen sich durch ihre Flexibilität in der Anwendung aus und sind mit der modernsten und fortschrittlichsten Technologie im Bereich dieser Geräte ausgestattet. Die leistungsfähige und gleichzeitig anwenderfreundliche MMA-Baureihe bietet eine ausgezeichnete Klangleistung. Geräuscharme Konstruktion und für „reale“ Situationen entwickelte Merkmale machen diese Geräte zur idealen Lösung für Audio-Einsätze, bei denen ein leistungsfähiger und kompakter Mischpult/Verstärker mit vielseitigen Ein- und Ausgängen benötigt wird.

Dieses Handbuch soll Ihnen möglichst viele Informationen zu Ihrem neuen Produkt von Peavey Architectural Acoustics bieten. Wir wünschen uns, dass Sie viel Freude mit Ihrem neuen Gerät haben.

Damit Sie Ihr neu gekauftes Gerät optimal nutzen können und viel Freude an ihm haben, sollten Sie sich mit seinen Merkmalen, Funktionen und Leistungskennwerten vertraut machen. Wir hoffen, dass diese Anleitung zusammen mit den Bedienungsanleitungen für unsere anderen Produkte dies ermöglicht. Sollten Sie weitere Informationen benötigen, die in dieser Anleitung nicht enthalten sind, teilen Sie uns dies bitte mit. Wir sind ständig bemüht, Sie noch besser über unsere Produkte zu informieren, und Ihre Anregungen oder Kommentare sind immer willkommen.

Sollten Sie Anmerkungen oder Anregungen zu diesem Handbuch haben, senden Sie diese bitte an: Peavey Electronics Corp., Architectural Acoustics Division, 711 A Street, Meridian, MS 39301, USA, oder besuchen Sie unsere Webseite unter www.peavey.com. Wir bedanken uns dafür, dass Sie sich für Peavey Architectural Acoustics entschieden haben!

Features:

- **Neun-Kanal-Mischpult/Verstärker-System**
- **Acht Eingänge, die für MMA™-Plug-in-Module ausgelegt sind**
- **Eigener Programmeingang**
- **High- und Low-EQ-Regler**
- **Zuschaltbarer Tiefpassfilter**
- **Funktion zur externen Lautstärkeregelung**
- **Zwei Mute-Busse**
- **Anschlussmöglichkeiten für Vorverstärkerausgang und Verstärkereingang**
- **Kurzschluss- und Thermoschutz**
- **SPS™- (Speaker Protection System) Schaltung mit Anzeige**
- **Direkter Ausgang, 4 Ohm**
- **Leistungsausgänge, 8 Ohm, 25 Volt und 70 Volt, trafoisoliert (MMA81502 nur 120 Volt)**
- **Leistungsausgänge, 8 Ohm, 70 Volt und 100 Volt, trafoisoliert (MMA81502 nur 230 Volt)**
- **Leistungsausgänge, 8 Ohm, 25 Volt, 70 Volt und 100 Volt, trafoisoliert (MMA8752)**
- **Leistungsausgänge, 8 Ohm, 70 Volt und 100 Volt, trafoisoliert (MMA8352)**
- **Wechselstromsteckdose (nur Geräte mit 120 V)**
- **Optionale Rack-Montage mit beiliegenden Rack-Ösen**

Einsatzbereiche

- Präsentationsräume
- Sitzungssäle
- Gerichtssäle
- Hörsäle
- Vorlesungssäle
- Besprechungsräume
- Messe- und Konferenzzentren
- Paging-Systeme
- Hintergrundmusik
- Einzelhandelsgeschäfte
- Restaurants

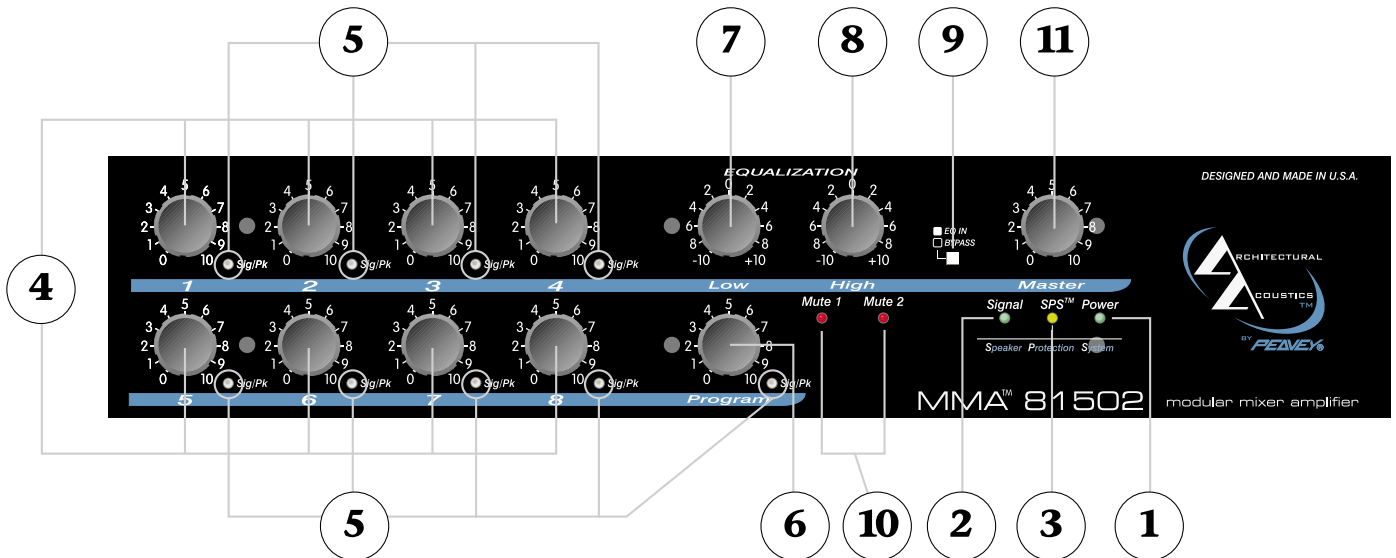

Front Panel

1. **Betriebsanzeige**
Die grüne LED leuchtet auf, wenn das Gerät mit Wechselstrom versorgt wird und eingeschaltet ist.
2. **Signal-Level-Anzeige**
Diese grüne LED leuchtet auf um anzuzeigen, dass ein Signal am Verstärkerausgang vorliegt.
3. **SPS™ Anzeige**
Die rote LED leuchtet auf, wenn die SPS-Schaltung aktiviert ist. SPS™ verhindert ein Clipping des Verstärkers.
4. **Input Channel Level Regler**
Mit diesem Regler wird der Pegel der Eingangskanäle 1-8 bzw. des zum Mix-Bus gesendeten Signals eingestellt.
5. **Input-Channel-Signal-Status-Anzeigen**
Zeigt an, ob ein Kanaleingangssignal vorhanden ist (grün) oder ob es Signalspitzen erreicht (rot) (vor den Pegelreglern). Der Mix-Bus darf nicht übersteuert werden.
6. **Program-Input-Level-Regler**
Mit diesem Regler wird der Signalpegel des Programmeingangs zum Mix-Bus eingestellt.
7. **Low-EQ-Regler (Bass)**
Hier handelt es sich um einen aktiven Equalizer-Regler, mit dem die niedrigen Frequenzen eingestellt werden. Durch Drehen im Uhrzeigersinn werden die niedrigen Frequenzen angehoben, durch Drehen im entgegengesetzten Uhrzeigersinn werden sie abgesenkt (± 10 dB). Steht der EQ-Regler auf der mittleren arretierten Position, sind die Frequenzen unverändert.

8. High-EQ-Regler (Treble)

Hier handelt es sich um einen aktiven Equalizer-Regler, mit dem die hohen Frequenzen eingestellt werden. Durch Drehen im Uhrzeigersinn werden die hohen Frequenzen angehoben, durch Drehen im entgegengesetzten Uhrzeigersinn werden sie abgesenkt (± 10 dB). Steht der EQ-Regler auf der mittleren arretierten Position, sind die Frequenzen unverändert.

9. EQ-Bypass-Schalter

Hiermit wird der Status des EQ ausgewählt. Ist er ausgeschaltet, sind die EQ-Regler aktiv. Ist er eingeschaltet, sind die EQ-Regler inaktiv und die Frequenzen sind unverändert.

10. Mute-Bus-Anzeigen

Die roten LEDs zeigen den Status der Mute-Busse an. Ist ein Mute-Bus aktiviert, leuchtet die zugehörige LED auf.

11. Master-Level-Regler

Mit diesem Regler wird der Gesamtpegel des Systems eingestellt.

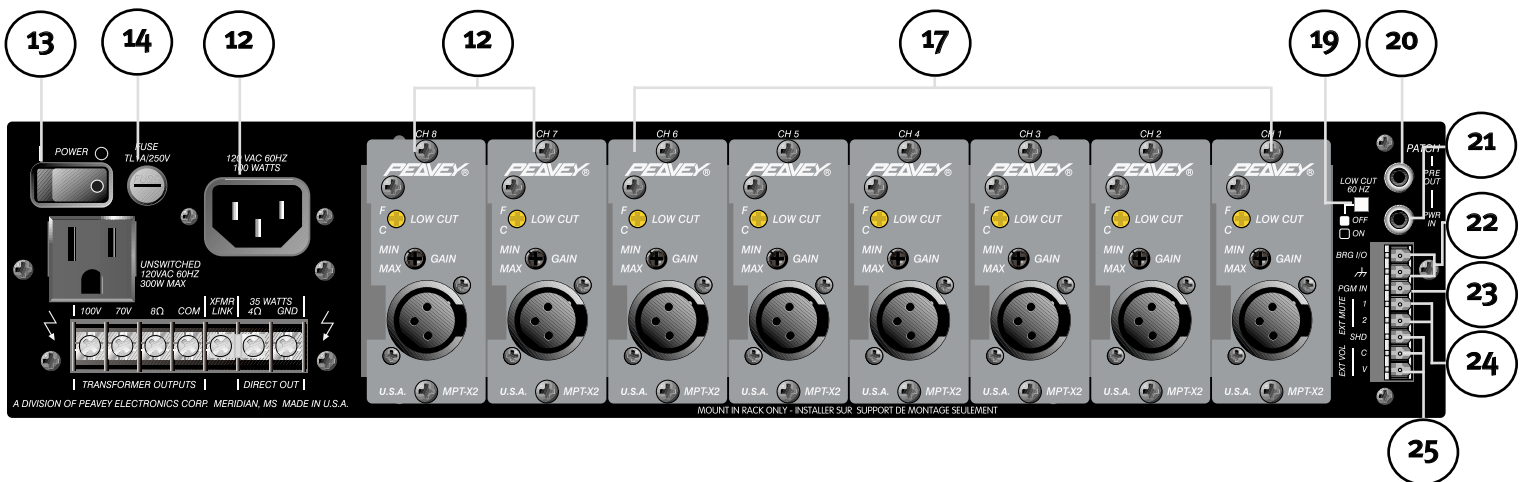

Rear Panel



12. Wechselstromsteckdose

Diese Steckdose steht für das beiliegende IEC-Netzkaabel zur Verfügung, über das das Gerät mit Wechselstrom versorgt wird.

Der Erdungsstift darf in keinem Fall an irgendeinem Gerät entfernt werden. Er ist zu Ihrer Sicherheit vorhanden. Ist die verwendete Steckdose nicht mit einem Erdungsstift ausgestattet, muss ein geeigneter Erdungsadapter verwendet und die dritte Ader korrekt geerdet werden. Um die Gefahr eines elektrischen Schlages oder eines Brandes zu verhindern, müssen der Mischpult sowie alle anderen zugehörigen Ausrüstungsteile korrekt geerdet werden.

13. Netzschalter

Über diesen Wippschalter wird das Gerät mit Netzstrom versorgt.

14. Fuse

Die Sicherung befindet sich im Deckel der Sicherungsfassung. Sollte die Sicherung ausfallen, MUSS SIE DURCH EINE SICHERUNG DERSELBEN ART UND MIT DENSELBEN WERTEN ERSETZT WERDEN, UM EINE BESCHÄDIGUNG DER GERÄTE UND EINEN VERFALL DER



GARANTIE ZU VERHINDERN. Sollte die Sicherung des Gerätes wiederholt durchbrennen, muss es zu einem qualifizierten Servicecenter zur Reparatur gebracht werden.

ACHTUNG: Die Sicherung darf nur ausgetauscht werden, wenn das Netzkabel von der Stromquelle abgetrennt wurde!



15. Wechselstromanschluss (nicht geschaltet)

Diese Steckdose liefert Strom für Zusatzgeräte mit einer Leistungsaufnahme von unter 300 W. Diese Steckdose wird nicht über den Netzschalter (Nr. 13) geregelt.

16. Outputs

Es sind ein direkter Ausgang und trafoisolierte Ausgänge vorhanden, über die ein korrekter Anschluss zwischen Verstärker und Lautsprechersystem hergestellt werden kann. Der direkte Ausgang ermöglicht den Anschluss an ein 4-Ohm-Lautsprechersystem. Um diesen Ausgang zu verwenden, trennen Sie die Brücke zwischen der 4-Ohm-Klemme und der XFMR-LINK-Klemme. Schließen Sie das Lautsprechersystem an die 4-Ohm- und GND-Klemmen an.

Stellen Sie bei den trafoisolierten Ausgängen sicher, dass die Brücke zwischen XFMR-LINK-Klemme und 4-Ohm-Klemme angeschlossen ist, und schließen Sie die Last zwischen dem gewünschten Ausgang und COM an. Der Low-Cut-Schalter (Nr. 19) muss auf ON stehen. Nähere Informationen dazu erfahren Sie im Abschnitt ANSCHLUSS DER LAUTSPRECHERAUSGÄNGE.

17. Module Input Ports 1–6

Hier können die als Zubehör erhältlichen PLUG-IN-MODULE eingesteckt werden. Die Module müssen entsprechend den Installationsanforderungen ausgewählt werden. Für diese Anschlüsse können PLUG-IN-MODULE verwendet werden, die nicht mit +5V Stromversorgung arbeiten. Nähere Informationen dazu erfahren Sie aus der Bedienungsanleitung des jeweiligen PLUG-IN-MODULS.

ACHTUNG: PLUG-IN-MODULE dürfen nicht eingesteckt oder herausgezogen werden, solange der Mischpult/Verstärker eingeschaltet ist.

HINWEIS: In einen MMA-Rechner dürfen nicht mehr als zwei der als Zubehör erhältlichen OPM™ Output Power Modules eingesteckt werden.



18. Module Input Ports 7-8

Hier können die als Zubehör erhältlichen PLUG-IN-MODULE eingesteckt werden. Die Module müssen entsprechend den Installationsanforderungen ausgewählt werden. Für diese Anschlüsse können spezielle PLUG-IN-MODULE verwendet werden, die mit +5V Stromversorgung arbeiten, es können jedoch auch alle anderen PLUG-IN-MODULE verwendet werden. Nähere Informationen dazu erfahren Sie aus der Bedienungsanleitung des jeweiligen PLUG-IN-MODULS.

ACHTUNG: PLUG-IN-MODULE dürfen nicht eingesteckt oder herausgezogen werden, solange das Mischpult bzw. der Verstärker eingeschaltet sind.

HINWEIS: In einen MMA-Rechner dürfen nicht mehr als zwei der als Zubehör erhältlichen OPM™ Output Power Modules eingesteckt werden.



19. Low-Cut-Schalter

Hiermit kann eine Dämpfung von 6 dB/Oktave bei 60 Hz erzielt werden. Dieser Schalter wird verwendet, wenn die trafoisolierten Ausgänge ans Lautsprechersystem angeschlossen werden.

20. Preampfier Out

Dieser Anschluss bietet einen Line-Pegelausgang des Master-Level-Mix-Ausgangs, um externe Geräte wie etwa Signalprozessoren, Hörhilfssysteme oder Aufzeichnungsgeräte zu treiben. Die Eingangsimpedanz der Geräte sollte über 600 Ohm betragen.

21. Power Amplifier Input

Dieser Anschluss bietet einen direkten Eingang zum Verstärker mit einer Eingangsempfindlichkeit von 1 Volt. Wird ein RCA-Phono-Stecker in diesen Eingang eingesteckt, wird der Anschluss zwischen Vorverstärkerausgang und Verstärkereingang intern getrennt, so dass die Signale direkt an den Verstärker gesendet werden. Über diesen Eingang zusammen mit dem Vorverstärkerausgang (Nr. 9) kann ein Signalprozessor zwischen Mischpult und Verstärker eingeschleift werden.

22. Bridge In/Out

Liefert ein Ausgangssignal, das unabhängig von den Master-Pegel-, Low-EQ- und High-EQ-Reglern ist. Zudem kann er als Mix-Ausgang verwendet werden, wenn die entsprechende Klemme eines anderen Mischpults/Verstärkers an diese Klemme angeschlossen wird. Hier kann auch der Ausgang eines externen Tonbandgeräts ohne Beeinflussung durch die EQ- und Master-Pegelregler abgenommen werden. Die Eingangsimpedanz der Geräte, die an diese Klemme angeschlossen werden, sollte über 10 kOhm betragen.

23. Program Input

Ein zusätzlicher Eingang, an den Signale anderer Quellen wie etwa eines weiteren Mischpults oder Mischpults/Verstärkers gesendet werden können. Der Signalpegel an diesem Eingang wird vom PROGRAM-Pegelregler auf der Vorderseite geregelt und an den Mix-Bus gesendet. Der Program-Eingang kann als „Kanal 9“ angesehen werden, für den jedoch kein PLUG-IN-MODUL verwendet werden kann.

HINWEIS: Dieser Eingang wird stummgeschaltet, wenn der Mute-1-Bus (Nr. 24) aktiviert ist.

24. Ext Mute 1/2

Wenn eine dieser Klemmen an die Shield-Klemme (SHD) angeschlossen wird, wird der jeweilige Mute-Bus aktiviert und das Signal an alle PLUG-IN-MODULE gesendet, die seine Stummschaltefunktion verwenden. Nähere Informationen über die Stummschaltefunktion des Moduls erfahren Sie aus der Bedienungsanleitung des jeweiligen PLUG-IN-MODULS.

25. Externe Lautstärkereglер

Diese Anschlüsse ermöglichen den Einsatz einer externen Master-Lautstärkeregelung (Fernregelung). Um die Lautstärke vollständig über die Fernregelung einstellen zu können, muss der Master-Lautstärkereglер auf der Vorderseite (Nr. 1) auf die Maximalposition „10“ gestellt werden. Die Lautstärkefernregelung muss wie in **Abbildung 1** dargestellt angeschlossen werden, wobei die im Uhrzeigersinn drehende Klemme an die Abschirmung (SHD), die Schleiffeder an den Regler (C) und die im entgegengesetzten Uhrzeigersinn drehende Klemme an die Spannung (V) angeschlossen werden müssen. Bei Einsatz eines linearen Potentiometers mit 10 kOhm wird eine Dämpfung von etwa 30 dB erzielt, während bei einem Potentiometer mit 100 kOhm eine Dämpfung von etwa 60 dB erzielt wird. Siehe **Abbildung 1**.

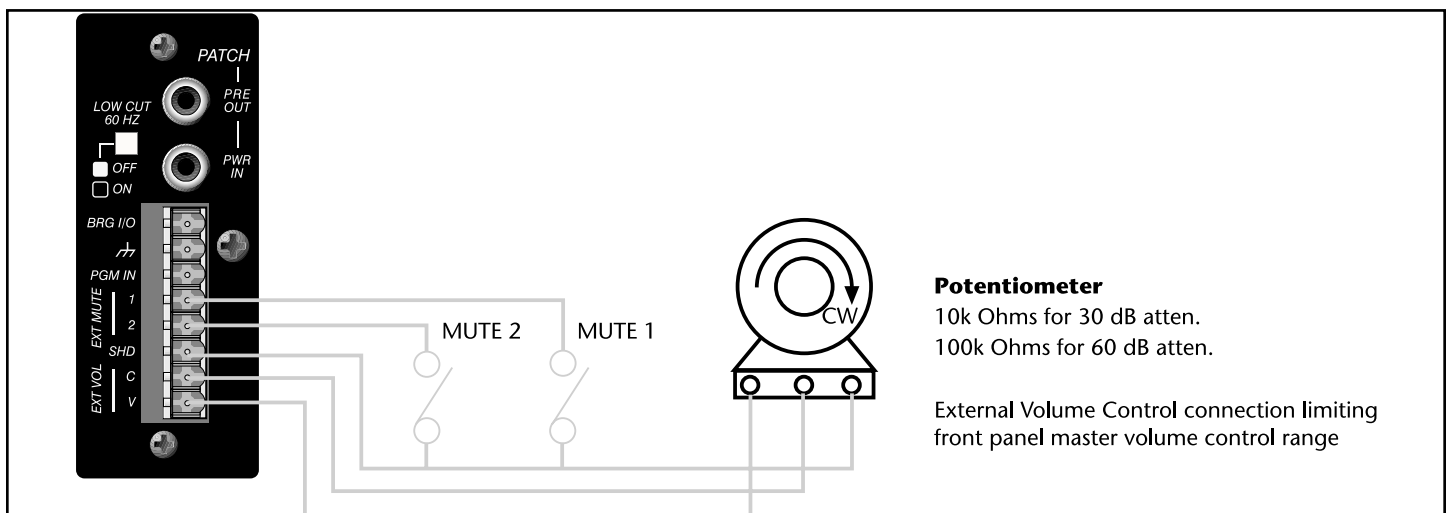

Installation der Rack-Montageösen

Dieses Gerät kann mit Hilfe der beiden beiliegenden Rack-Ösen in einem genormten EIA-Geräte-Rack montiert werden. Zur Befestigung der Ösen brauchen Sie einfach nur die drei Schrauben zu entfernen, die sich vorne an beiden Seiten des Gerätes befinden, und die Ösen an den jeweiligen Montageöffnungen auszurichten. Für die Montage im Rack können die GummifüÙe an der Unterseite des Gerätes bei Bedarf entfernt werden.

Hinweis: Um eine ausreichende Belüftung zu gewährleisten, muss mindestens eine Rack-Höhe zwischen den Geräten frei bleiben, wenn mehrere Verstärker in demselben Rack montiert werden. Um einen korrekten Betrieb des Gerätes zu gewährleisten, muss ein Abstand von mindestens 16 cm zu Wänden oder brennbaren Flächen eingehalten werden.

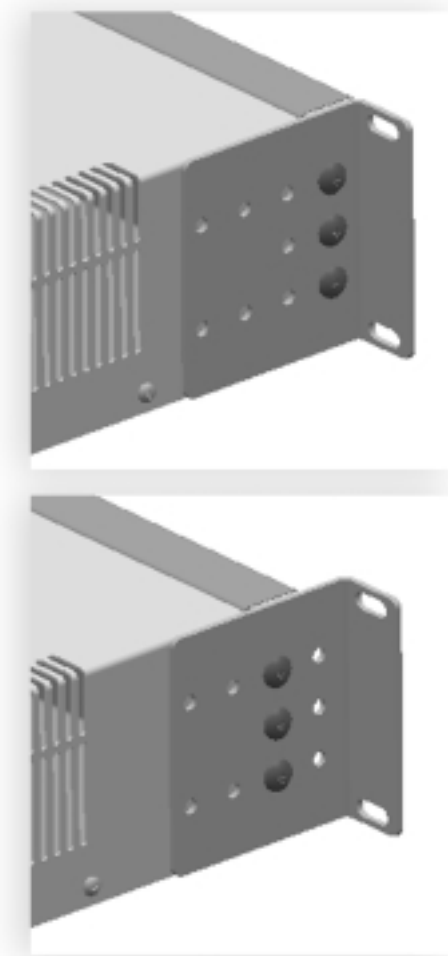

Figure 2

Eingangsanschlüsse



Es stehen acht EINGANGSANSCHLÜSSE für PLUG-IN-MODULE zur Verfügung. Wählen Sie für den jeweiligen Anwendungszweck das geeignete Modul aus. Stecken Sie das bzw. die Module in die EINGANGSANSCHLÜSSE. Schieben Sie sie zwischen die Kontaktführungsschienen ein, und befestigen Sie sie mit den beiliegenden Schrauben (**siehe Abbildung 3**). Achten Sie darauf, dass die Schrauben fest angezogen sind, sodass sie korrekt geerdet sind. Nähere Informationen zu den Anschlüssen erfahren Sie aus der Bedienungsanleitung des jeweiligen PLUG-IN-MODULS.

ACHTUNG: PLUG-IN-MODULE dürfen nicht eingesteckt oder herausgezogen werden, solange der Mischpult/Verstärker eingeschaltet ist. Schließen Sie die nicht belegten EINGANGSANSCHLÜSSE mit den beiliegenden Blenden, und schrauben Sie diese fest.



Figure 3

Anschlüsse der Lautsprecherausgänge

MMA81502 (120 V)

Die Lautsprecherausgänge des Mischpults/Verstärkers sind für 4 Ohm, 8 Ohm, 25 V und 70 V ausgelegt. **Schließen Sie das Lautsprechersystem an EINEN dieser Ausgänge an.** Es kann Verdrahtung Klasse 2 verwendet werden.

Es gibt zwei Arten von Ausgängen:

Direkter Ausgang, 4 Ohm,

8 Ohm, 25 V und 70 V über Output Transformer.

Für beide ist ein unterschiedliches Anschlussverfahren erforderlich (**siehe Abbildung 4**). Wenn die trafoisolierten Ausgänge verwendet werden, muss der Low-Cut-Schalter auf ON stehen.

Hinweis: Die in Abbildung 4 aufgeführten Impedanzwerte geben die Gesamtimpedanz des Lautsprechersystems (Last) an.

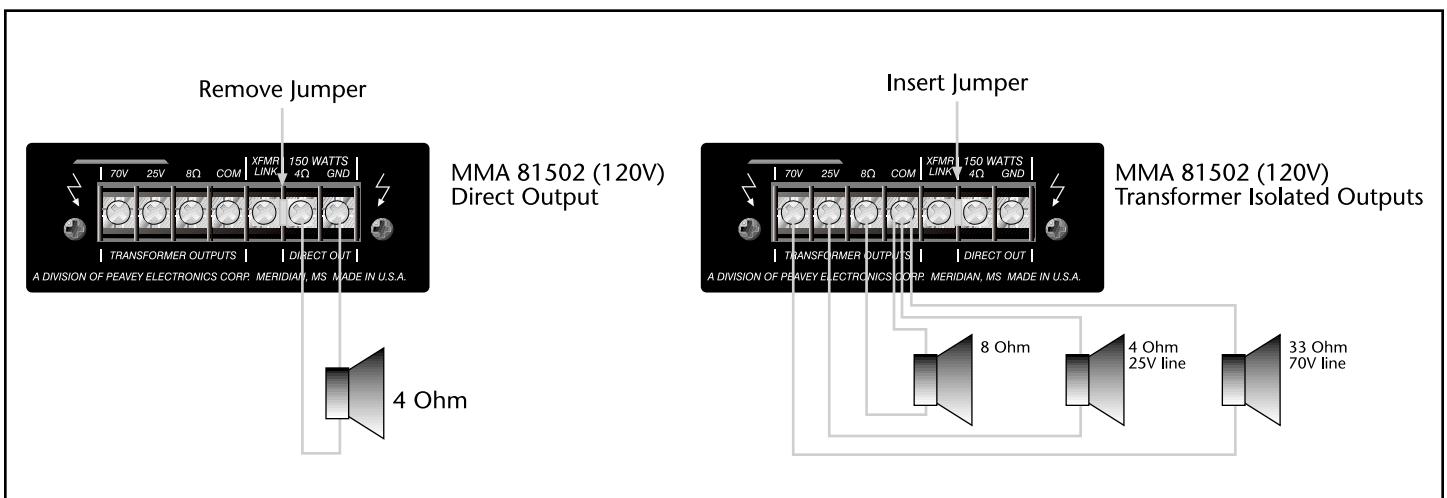

MMA81502 (230 V)

Die Lautsprecherausgänge des Mischpults/Verstärkers sind für 4 Ohm, 8 Ohm, 70 V und 100 V ausgelegt. **Schließen Sie das Lautsprechersystem an EINEN dieser Ausgänge an.** Es kann Verdrahtung Klasse 2 verwendet werden.

Es gibt zwei Arten von Ausgängen: Direkter Ausgang, 4 Ohm,
8 Ohm, 70 V und 100 V über Output Transformer

Für beide ist ein unterschiedliches Anschlussverfahren erforderlich (siehe Abbildung 5). Wenn die trafoisolierten Ausgänge verwendet werden, muss der Low-Cut-Schalter auf ON stehen.

Hinweis: Die in Abbildung 5 aufgeführten Impedanzwerte geben die Gesamtimpedanz des Lautsprechersystems (Last) an.

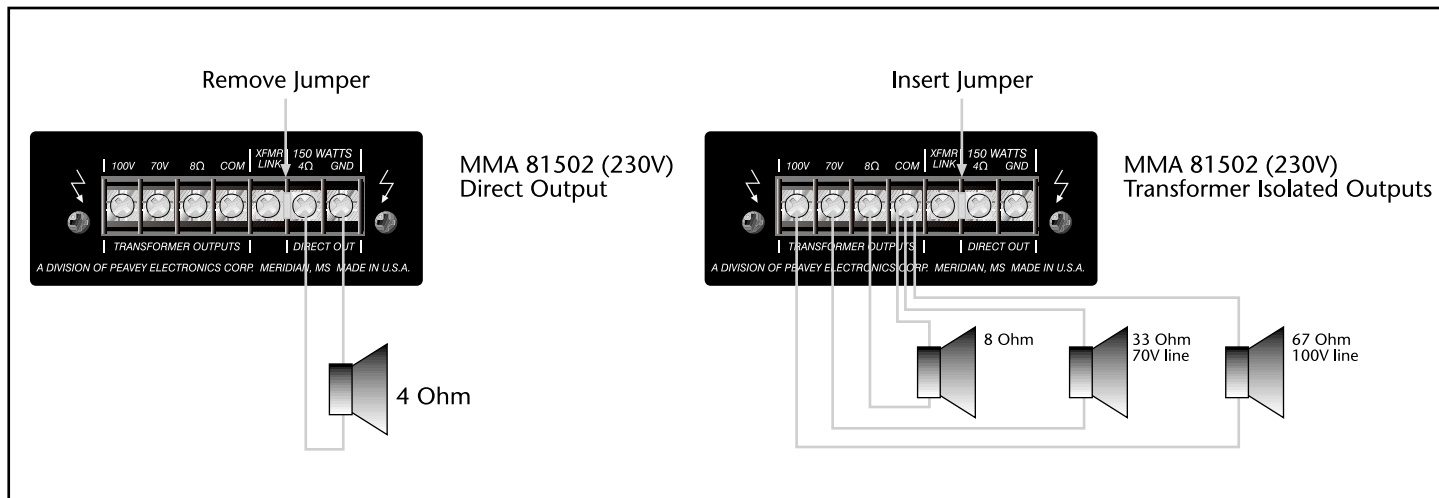

Figure 5

MMA8752 (120/230V)

Die Lautsprecherausgänge des Mischpults/Verstärkers sind für 4 Ohm, 8 Ohm, 25 V, 70 V und 100 V ausgelegt. **Schließen Sie das Lautsprechersystem an EINEN dieser Ausgänge an.** Es kann Verdrahtung Klasse 2 verwendet werden.

Es gibt zwei Arten von Ausgängen: Direkter Ausgang, 4 Ohm,
8 Ohm, 70 V und 100 V über Output Transformer

Für beide ist ein unterschiedliches Anschlussverfahren erforderlich (siehe Abbildung 6). Wenn die trafoisolierten Ausgänge verwendet werden, muss der Low-Cut-Schalter auf ON stehen.

Hinweis: Die in Abbildung 6 aufgeführten Impedanzwerte geben die Gesamtimpedanz des Lautsprechersystems (Last) an.

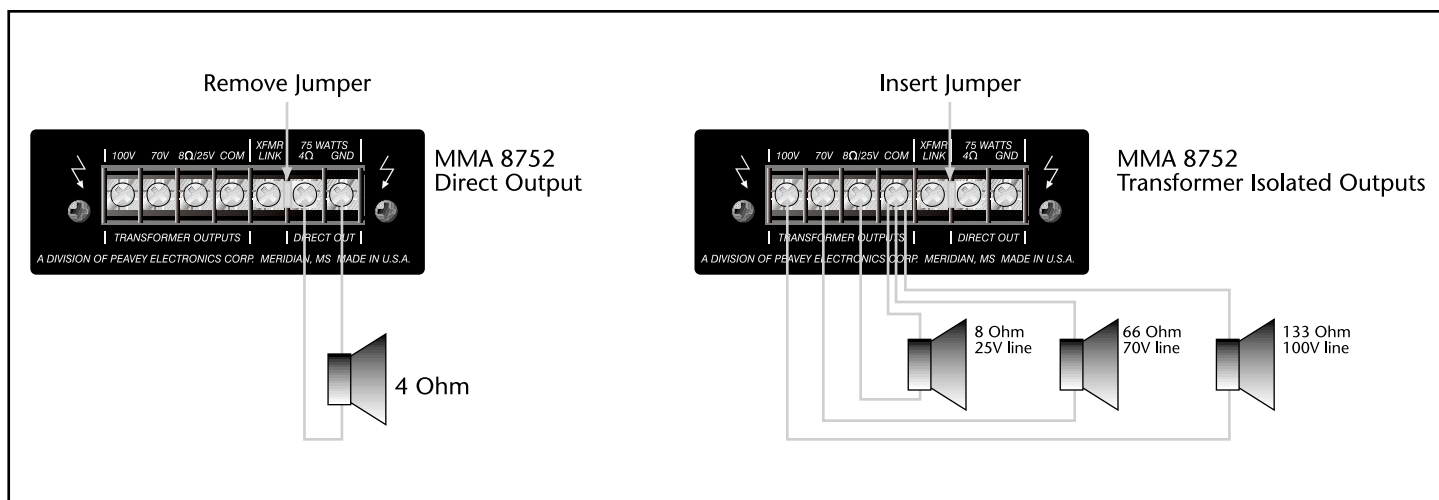

MMA8352 (120V)

Die Lautsprecherausgänge des Mischpults/Verstärkers sind für 4 Ohm, 8 Ohm, 70 V und 100 V ausgelegt. Schließen Sie das Lautsprechersystem an EINEN dieser Ausgänge an. Es kann Verdrahtung Klasse 2 verwendet werden.

Es gibt zwei Arten von Ausgängen: Direkter Ausgang, 4 Ohm,
8 Ohm, 70 V und 100 V über Output Transformer.

Für beide ist ein unterschiedliches Anschlussverfahren erforderlich (**siehe Abbildung 7**). Wenn die trafoisolierten Ausgänge verwendet werden, muss der Low-Cut-Schalter auf ON stehen.

Hinweis: Die in Abbildung 7 aufgeführten Impedanzwerte geben die Gesamtimpedanz des Lautsprechersystems (Last) an.

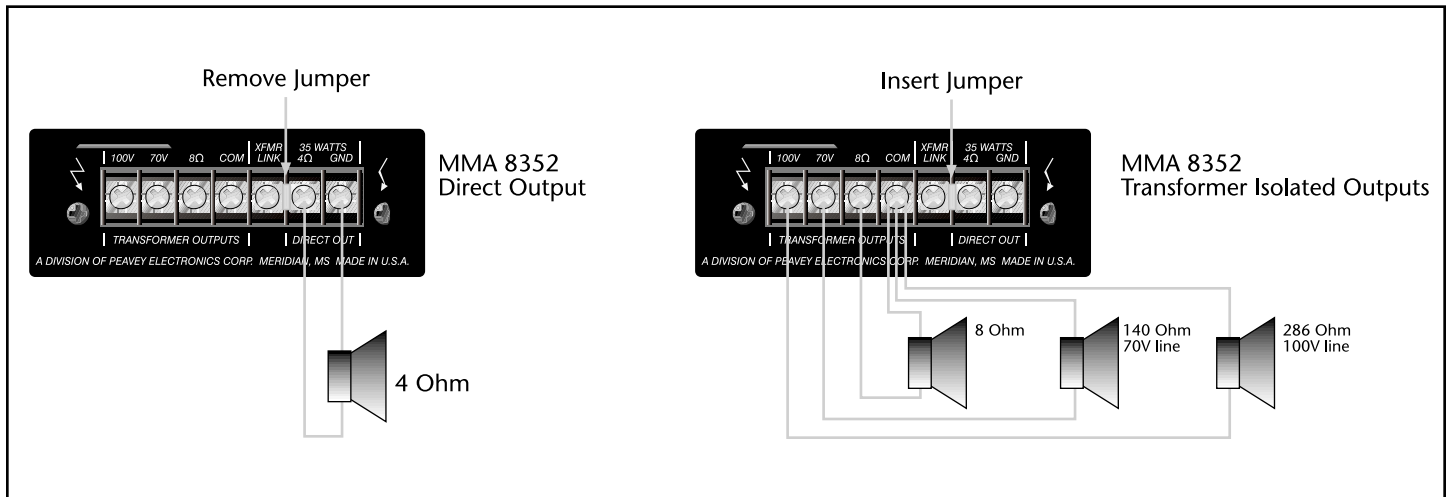

Figure 7

Specifications

Rated Output Power:

MMA81502: 150 W

MMA8752: 75 W

MMA8352: 35 W

Output Regulation:

Direct Out: ± 0.5 dB

Transformer Out: ± 1.0 dB

Frequency Response:

Power Amplifier:

± 0.5 dB, 20 Hz to 20 kHz, Direct Out

± 1.0 dB, 50 Hz to 20 kHz, Transformer Out

Preamplifier:

± 1.0 dB, 20 Hz to 20 kHz

THD:

Power Amplifier: 0.05% (1kHz)

Preamplifier: 0.10% with nominal gain settings

Power Bandwidth:

Direct Out: 10 Hz to 70 kHz

Transformer Out: 30 Hz to 40 kHz

Signal/ Noise:

(22 Hz–22 kHz) typical

All controls CCW: 100 dB

All controls nom: 95 dB

Master Level Max: 77 dB

Outputs:

Direct Out: 4 Ohms

Transformer Isolated: 8 Ohms, 25V, 70 V

(MMA81502, 120V only)

8 Ohms, 70 V, 100 V (MMA81502, 230V only)

8 Ohms/25V, 70 V, 100 V (MMA8752)

8 Ohms, 70 V, 100 V (MMA8352)

Pre Out: 1 V nom; +21 dBu max at 100 Ohms

Bridge In/Out: 100 mV at 3.3k Ohms

Input Sensitivity:

Program In: 100 mV at 10k Ohms

Bridge In/Out: 100 mV at 3.3k Ohms

Power In: 1 Volt at 20k Ohms

Tone Controls:

Low EQ: ± 10 dB at 100 Hz

High EQ: ± 10 dB at 10 kHz

Front Panel Features:

Channel 1–8 Level Controls

Program Input Level Control

High EQ Control

Low EQ Control

EQ Bypass Switch

Master Level Control

Input Channel Signal Level Indicators (Signal

Presence: green; Signal Peak: red)

Mute Bus Status Indicators

Power Amplifier Signal Presence Indicator

SPS™ Indicator

Power On Indicator

Rear Panel Features:

Preamp Output

Power Amp Input

Program Input

Bridge In/Out

External Mute Terminals

External Volume Control

Plug-in Module Ports 1–8

Loudspeaker Output Terminals

AC convenience outlet (120V units only)

Power Switch

Fuse

IEC Power Connector

Muting:

MMA input module with muting capability overrides the Program Input on Mute 1 bus

Mute 1 and Mute 2 bus activation with switch contact closure via screw terminals

Power Requirements:

MMA81502 (120V): 300 Watts, 120 Vac, 60 Hz

MMA81502 (230V): 300 Watts, 230 Vac, 50/60 Hz

MMA8752 (120V): 180 Watts, 120 Vac, 60 Hz

MMA8752 (230V): 180 Watts, 230 Vac, 50/60 Hz

MMA8352 (120V): 100 Watts, 120 Vac, 60 Hz

Dimensions:

19.00" (W) X 13.25" (D) X 3.45" (H) with rack ears and without feet (483 mm X 337 mm X 88 mm)

17.00" (W) X 13.25" (D) X 4.00" (H) without rack ears and with feet (432 mm X 337 mm X 102 mm)

Weight:

MMA81502: 28.3 lbs. (12.9 kg)

MMA8752: 25.0 lbs. (11.4 kg)

MMA8352: 21.1 lbs. (9.6 kg)

Color:

Black

Description:

MMA™ Mixer/Power Amplifier Systems

Les MMA™ 81502, 8752 et 8352 sont des amplificateurs de hautes qualités destinés aux installations professionnelles. D'une grande flexibilité d'utilisation, ces unités représentent le 'dernier cri' en matières de technologies analogiques.

Puissants, simples d'utilisation, les unités de la série MMA délivrent des performances incroyables. Avec leur circuiterie faible-bruit et leurs possibilités de connexions, elles sont les unités idéales où un amplificateur compact est nécessaire.

Ce manuel est écrit pour vous donner le plus d'informations possibles sur votre nouveau produit Peavey Architectural Acoustics. Nous vous remercions d'avoir choisi Peavey!

Le meilleur moyen de profiter pleinement de votre nouvelle unité est de comprendre son fonctionnement et ses fonctionnalités. Nous espérons que ce manuel ainsi que ceux des autres unités Peavey vous procurent ces informations. Nous cherchons constamment à améliorer nos produits et modes d'emploi. N'hésitez pas à nous contacter pour des remarques ou questions sur ceux-ci ou tout autres renseignements sur nos produits.

Si vous avez un commentaire à faire sur ce manuel ou proposer des suggestions, écrivez à: Peavey Electronics Corp., Architectural Acoustics Division, 711 A St., Meridian, MS 39301.

Caractéristiques:

- **Mixer 9-canaux amplifié**
- **8 emplacements libres pour l'insertion de module MMA™**
- **Entrée dédiée pour signal Program**
- **Contrôle d'EQ grave et aigu**
- **Filtre désengageable coupe-bas**
- **Possibilité de contrôle de volume à distanc**
- **2 bus Mute (mode silence)**
- **Sortie préampli et entrée amplificateurs de puissance**
- **Protection thermique et contre court-circuit**
- **SPS™ (Speaker Protection System, système de protection d'enceintes) avec indicateur**
- **Sortie directe 4 Ohm**
- **Sorties 8 Ohm, 25V et 70V à transformateur isolé (MMA81502, unité 120V seulement)**
- **Sorties 8 Ohm, 70V et 100V à transformateur isolé (MMA81502, unité 230V seulement)**
- **8 Ohm (25V), 70V et 100V à transformateur isolé (MMA8752)**
- **8 Ohm (25V), 70V et 100V à transformateur isolé (MMA8352)**
- **Connecteur d'alimentation pour unité externes (unité 120V seulement)**
- **Oreilles de fixation en rack 19" incluses**

Applications

- Salles de présentation
- Salles de conférence
- Salles d'attente
- Auditoriums
- Salles de lecture
- Salles de réunion
- Centre de convention
- Systèmes d'appel (Paging)
- Musique de fond
- Espaces de vente
- Restaurants

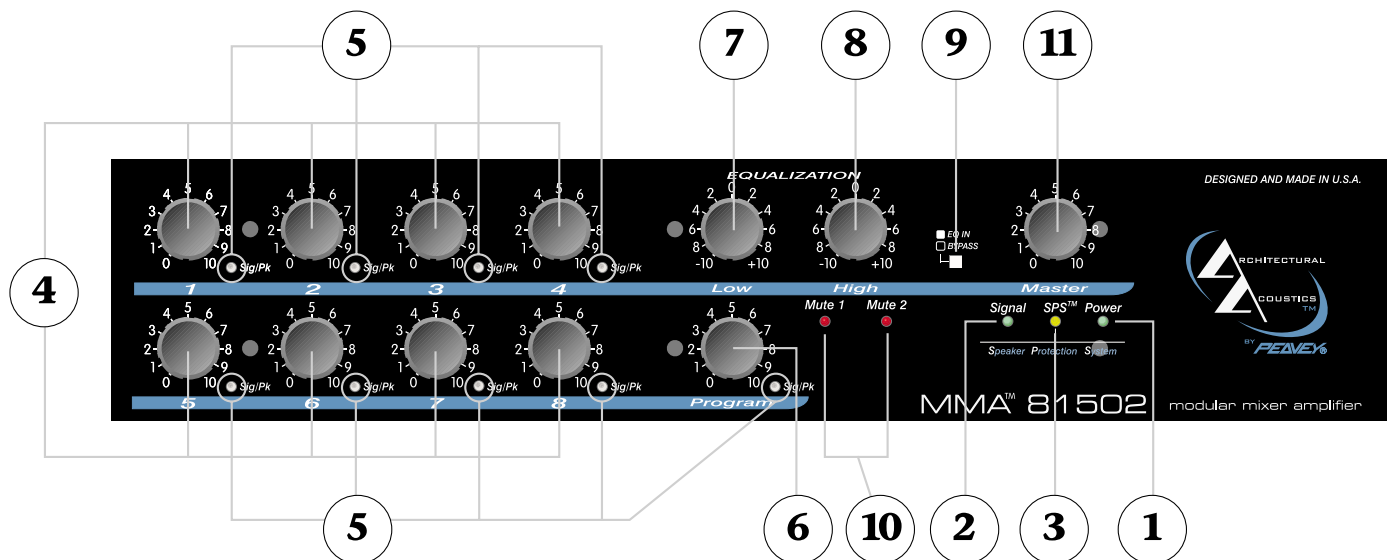

PANNEAU AVANT

- 1. Power Indicator**
Cette Led verte s'illumine pour indiquer que votre unité est sous tension
- 2. Signal Level Indicator**
Cette Led verte s'illumine lorsqu'un signal est présent aux entrées de votre unité de puissance.
- 3. SPS™ Indicator**
Cette Led jaune s'illumine lorsque le SPS s'active (Protection des enceintes). Ce système s'active pour prévenir une surcharge en réduisant le gain du signal.
- 4. Input Channel Level Controls**
Ce contrôle rotatif vous permet d'ajuster le niveau des signaux d'entrée respectifs dans votre mixage.
- 5. Input Channel Signal Status Indicators**
Cette Led verte s'illumine lorsqu'un signal est présent à l'entrée du canal correspondant. Elle s'illumine en rouge pour vous indiquer que le niveau du signal est trop haut. Prêtez attention à ne pas saturer le bus du mix!
- 6. Program Input Level Control**
Ce contrôle rotatif vous permet d'ajuster le niveau du signal de l'entrée Program.
- 7. Low EQ Control (Bass)**
Ce contrôle actif vous permet de varier le niveau des fréquences graves du signal entre -10 dB et +10 dB. En le tournant horairement, vous augmentez ce niveau et vice versa.

8. High EQ Control (Treble)

Ce contrôle actif vous permet de varier le niveau des fréquences aiguës du signal entre -10 dB et +10 dB. En le tournant horairement, vous augmentez ce niveau, et vice versa.

9. EQ Bypass Switch

Vous permet d'appliquer/non-appliquer l'équalisation à votre signal. En position sortie, l'EQ est active, en position enfoncée, elle n'est pas appliquée à votre signal.

10. Mute Bus Indicators

Ces Leds rouges vous indiquent le statut des bus Mute. En s'illuminant, elles indiquent que le bus correspondant est actif.

11. Master Level Control

Ce contrôle rotatif permet d'ajuster le volume de sortie de votre unité.

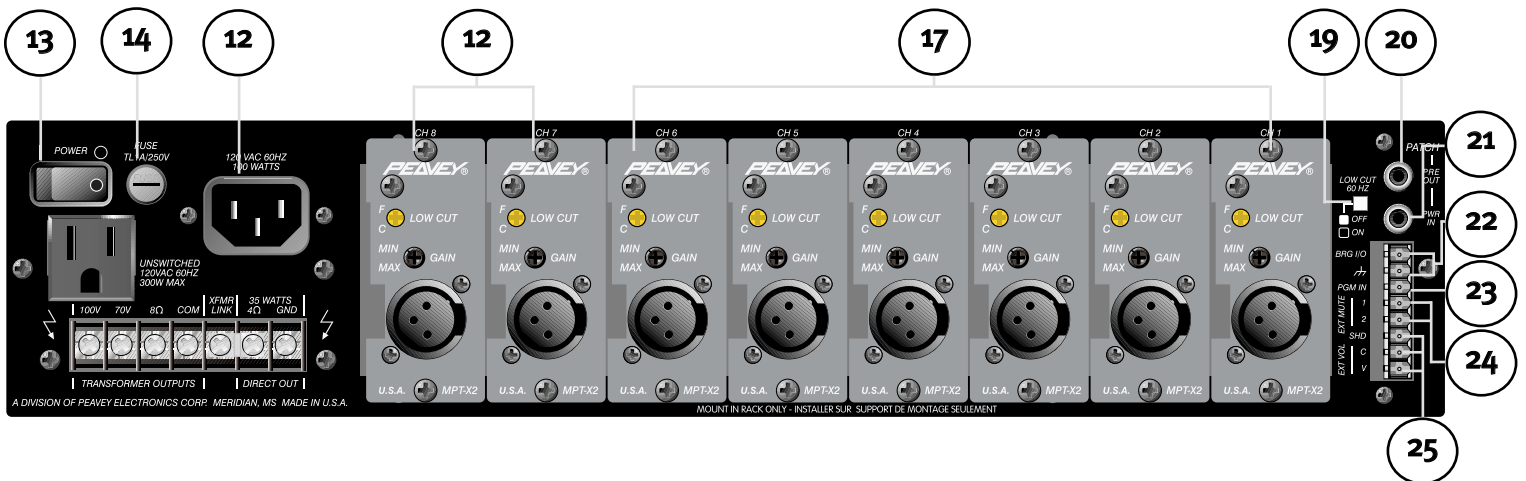

PANNEAU ARRIERE



12. AC Power Receptacle

Ce connecteur est prévu pour recevoir un câble standard IEC (inclu) pour alimenter votre appareil.

Ne déconnecter pas la prise de terre de la prise de votre unité. Si vous rencontrez un problème de compatibilité, consultez un électricien pour remplacer la prise.

13. Power Switch

Cet interrupteur 2 positions permet de mettre votre unité sous et hors tension.



14. Fuse

Le fusible se trouve dans le porte fusible situé sur le panneau arrière de votre unité. Si le fusible est défectueux, IL DOIT ETRE REMPLACE PAR UN AUTRE DE MEME TYPE ET VALEUR POUR EVITER TOUT DOMMAGE A VOTRE UNITE. Si le fusible saute régulièrement, votre unité doit être vérifiée par un technicien agréé.

ATTENTION: Votre unité doit être mise hors tension avant d'envisager de manipuler le fusible.

15. AC Outlet (Unswitched)

Vous permet d'alimenter d'autres unités auxiliaires dont les besoins n'excèdent 300Watts. Cette sortie n'est pas affectée par la position de l'interrupteur d'alimentation (#13).

16. Outputs

Une sortie directe et des sorties à transformateur isolé vous permettent de connecter différents systèmes d'enceintes à votre unité. La sortie directe vous permet de connecter un système 4-Ohm d'enceintes. Pour utiliser cette sortie, désengager le cavalier entre le terminal 4-Ohm du terminal XFMR. Connectez le système d'enceintes entre le terminal 4-Ohm et le terminal GND.

Pour une utilisation d'une sortie à transformateur, vérifier que le cavalier est bien connecté entre le terminal de la sortie directe et celui noté XFMR, puis connecter le système d'enceintes entre le terminal désignant la sortie voulue (70V, 100V ou 8-Ohm) et le terminal COM

17. Module Input Ports 1–6

Cet emplacement vous permet d'insérer un module d'entrée MMA™ ne nécessitant pas d'alimentation +5V. Pour plus d'informations, consultez le manuel d'utilisation de votre module.

ATTENTION: Les modules ne doivent pas être insérés ou enlevés avec votre unité sous tension.

NOTE: Pas plus de 2 modules OPM™ (Output Power Modules) ne peuvent être utilisés par unité principale.



18. Module Input Ports 7–8

Cet emplacement vous permet d'insérer un module d'entrée MMA™ nécessitant une alimentation +5V. Pour plus d'informations, consultez le manuel d'utilisation de votre module.

ATTENTION: Les modules ne doivent pas être insérés ou enlevés avec votre unité sous tension.

NOTE: Pas plus de 2 modules OPM™ (Output Power Modules) ne peuvent être utilisés par unité principale.



19. Low cut switch

Ce sélecteur vous permet d'activer un filtre coupe-bas 60Hz.

20. Preampfier Out

Cette sortie vous donne un signal de niveau ligne vous permettant d'alimenter un système additionnel d'amplification/enregistrement ou de traiter votre signal par un processeur d'effet.

21. Power Amplifier Input

Cette entrée vous permet d'envoyer un signal ligne 1V directement dans l'ampli de puissance de votre unité. Combinée avec la sortie Pré-ampli, un processeur d'effets externe peut-être utilisé pour traiter le signal.

22. Bridge In/Out

Vous donne un signal de sortie non altéré par les contrôles de volume (Master Level) et tonalité (Low et High). Ce signal peut-être envoyé vers tout matériel de mixage ou d'enregistrement tant que l'entrée de celui-ci possède une impédance de plus10k Ohms.

23. Program Input

Vous permet de connecter à la sortie d'un mixeur ou de toute unité envoyant un signal de niveau ligne. Le niveau de ce signal peut être contrôlé par le contrôle PROGRAM LEVEL. On pourra considérer cette entrée comme le "Canal 9" de votre unité, dépourvue de la capacité d'y connecter un module MMA™.

NOTE: Cette entrée est désactivée (Mute) dès que le bus Mute1 est activé.

24. Ext Mute 1/2

Si un de ces connecteurs est relié au terminal de masse (SHD), le bus Mute correspondant est activé et transmet l'information aux modules concernés. Référez-vous au manuel d'utilisation de vos modules pour d'informations sur leurs capacité à gérer les bus Mute.

25. External Volume Control

Ces connections permettent de contrôler le volume de votre unité à distance. Pour une amplitude maximum, il est impératif que le potentiomètre de volume de la face avant soit en position maximum (position "10"). Le controleur doit être connecté comme montré à la Fig. 1, avec le connecteur 'horaire' sur le blindage (SHD); le pointeau sur le Contrôle C); et le 'contre-horaire' sur le Voltage (V). En utilisant un potentiomètre de 10 k Ohm, vous obtiendrez une atténuation d'à peu près 30dB. En utilisant un 100 k Ohm, celle-ci sera de l'ordre de 60 dB.

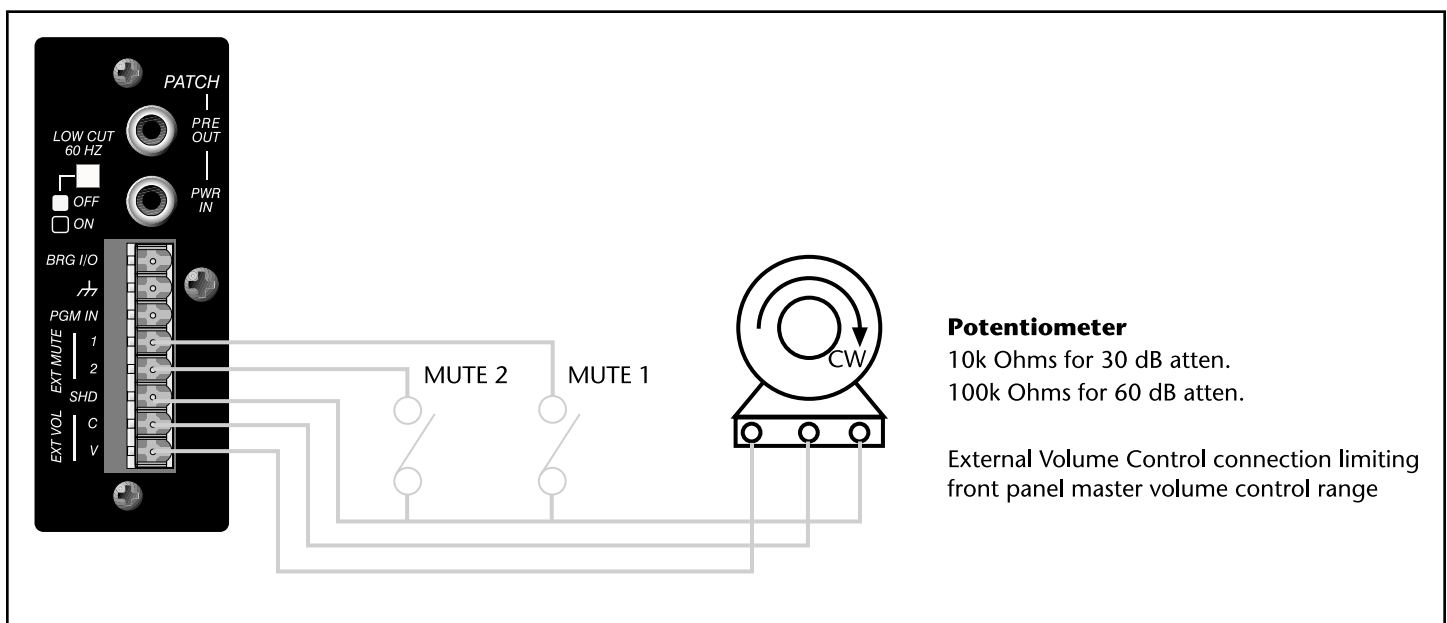

Installing Rack-mount Ears

Votre unité peut-être rackée grâce aux oreilles de fixation (fournies). Pour les assembler sur votre unité, simplement dévissez les 3 vis de chaque côté de celle-ci, positionner les oreilles puis reserrer les vis en position. Vous pouvez positionner les oreilles de différentes facons afin d'obtenir plusieurs sens de fixation pour votre unité. Référez-vous aux figures ci-dessous pour de plus amples informations.

Note: Afin de permettre une ventilation suffisante, laisser au moins un espace libre entre vos unités.

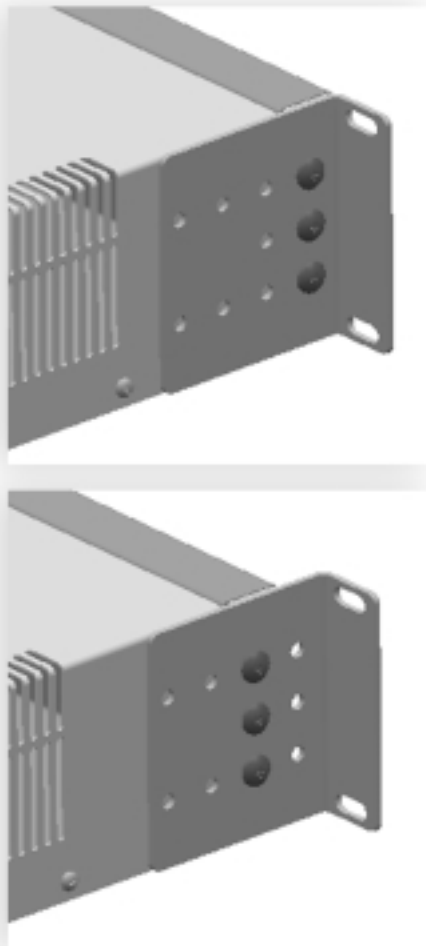

Input Connections



Votre unité est équipée de 8 ports d'entrées pour des modules MMA™. Sélectionner les modules nécessaires en fonction de l'application. Branchez les modules, positionnez-les suivants les guides de métal puis fixez-les en place grace aux vis fournies (**Figure 3**). Assurez-vous que les vis soient proprement serrés pour le contact de masse. Pour plus de détails sur les connexions de vos modules , reportez-vous à leurs manuels respectifs.

ATTENTION: Les modules ne devraient jamais être insérés ou enlevés avant de mettre l'unité hors-tension. Couvrez les ports non utilisés grace au panneaux appropriés fournis.

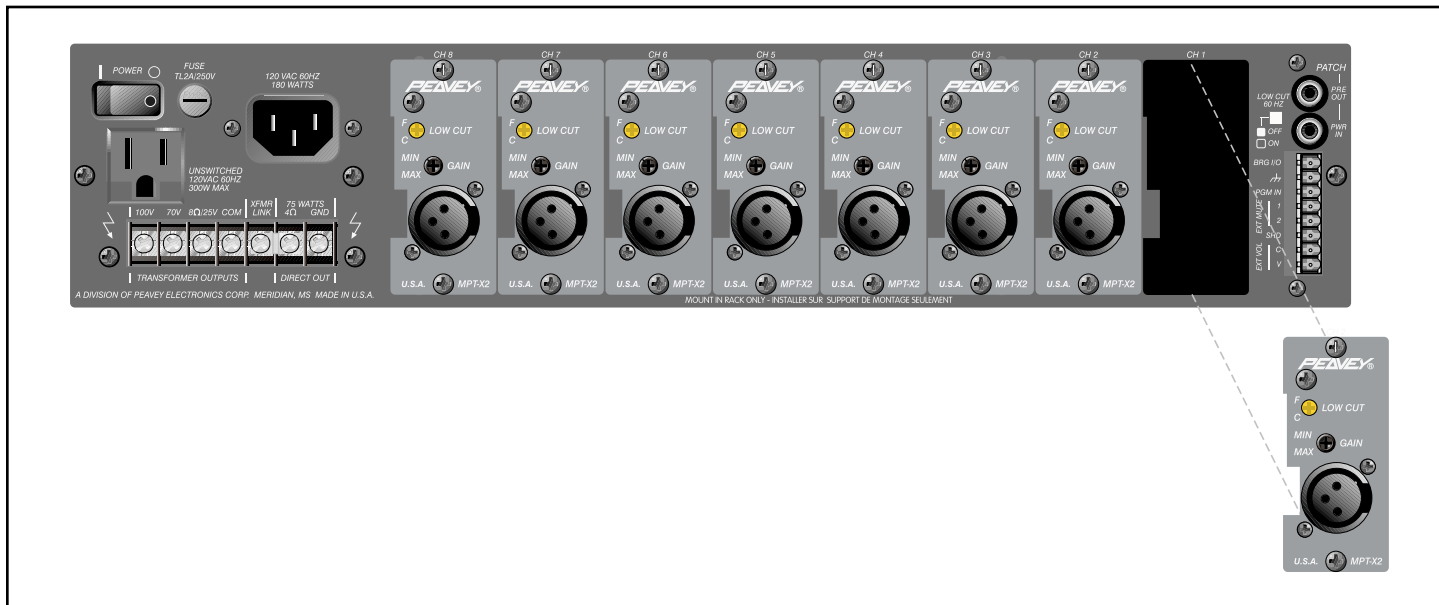

Figure 3

Loudspeaker Output Connections

MMA81502 (120V)

Les sorties enceintes de votre unité sont 4 Ohms, 8 Ohms, 25V et 70V. Connectez la charge d'enceinte à UNE SEULE de ces sorties. On pourra utiliser du cable Class2.

Il existe deux types de sorties: 4 Ohm / Sortie directe ;
8 Ohm, 25V, and 70V via Output Transformer

Les connexions dans chaque cas sont différentes. Reportez-vous à la Figure 4. Si vous utilisez une sortie à transformateur, assurez-vous que le filtre coupe-bas est engagé.

Note: Les valeurs d'impedance de la Figure 4 indique la charge totale du système d'enceinte(s).

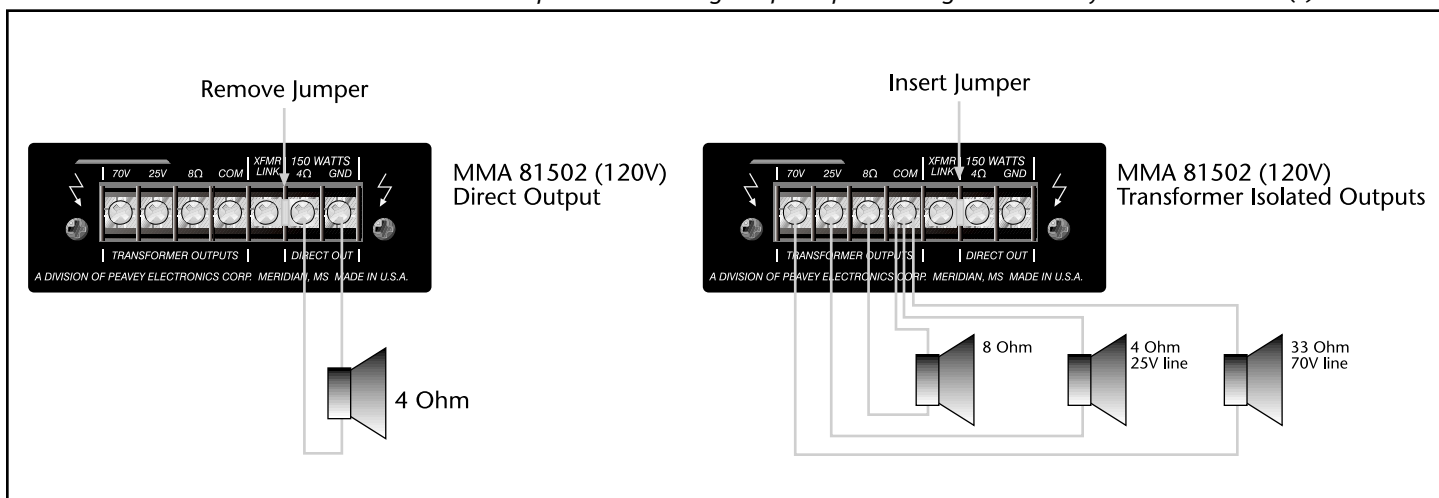

Figure 4

MMA81502 (230V)

Les sorties enceintes de votre unité sont 4 Ohms, 8 Ohms, 25V et 70V. Connectez la charge d'enceinte à UNE SEULE de ces sorties. On pourra utiliser du câble Class2.

Il existe deux types de sorties: 4 Ohm / Sortie directe ;
8 Ohm, 25V, and 70V via Output Transformer

Les connexions dans chaque cas sont différentes. Reportez-vous à la **Figure 5**. Si vous utilisez une sortie à transformateur, assurez-vous que le filtre coupe-bas est engagé.

Note: Les valeurs d'impédance de la Figure 4 indique la charge totale du système d'enceinte(s).

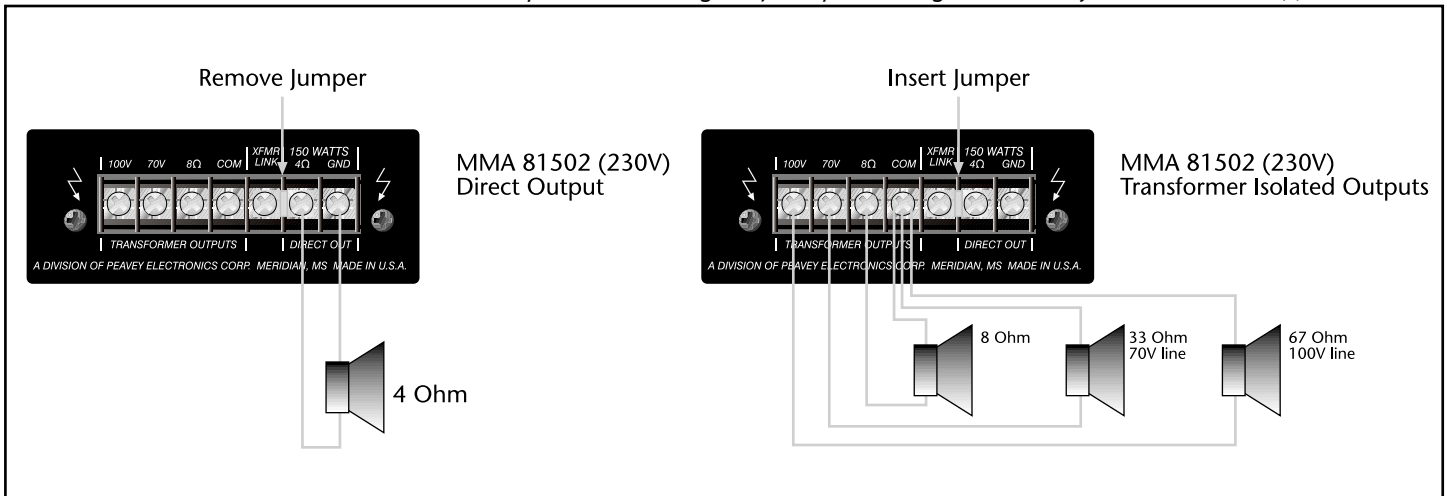

Figure 5

MMA8752 (120/230V)

Les sorties enceintes de votre unité sont 4 Ohms, 8 Ohms, 25V et 70V. Connectez la charge d'enceinte à UNE SEULE de ces sorties. On pourra utiliser du câble Class2.

Il existe deux types de sorties: 4 Ohm / Sortie directe ;
8 Ohm, 25V, and 70V via Output Transformer

Les connexions dans chaque cas sont différentes. Reportez-vous à la **Figure 6**. Si vous utilisez une sortie à transformateur, assurez-vous que le filtre coupe-bas est engagé.

Note: Les valeurs d'impédance de la Figure 6 indique la charge totale du système d'enceinte(s).

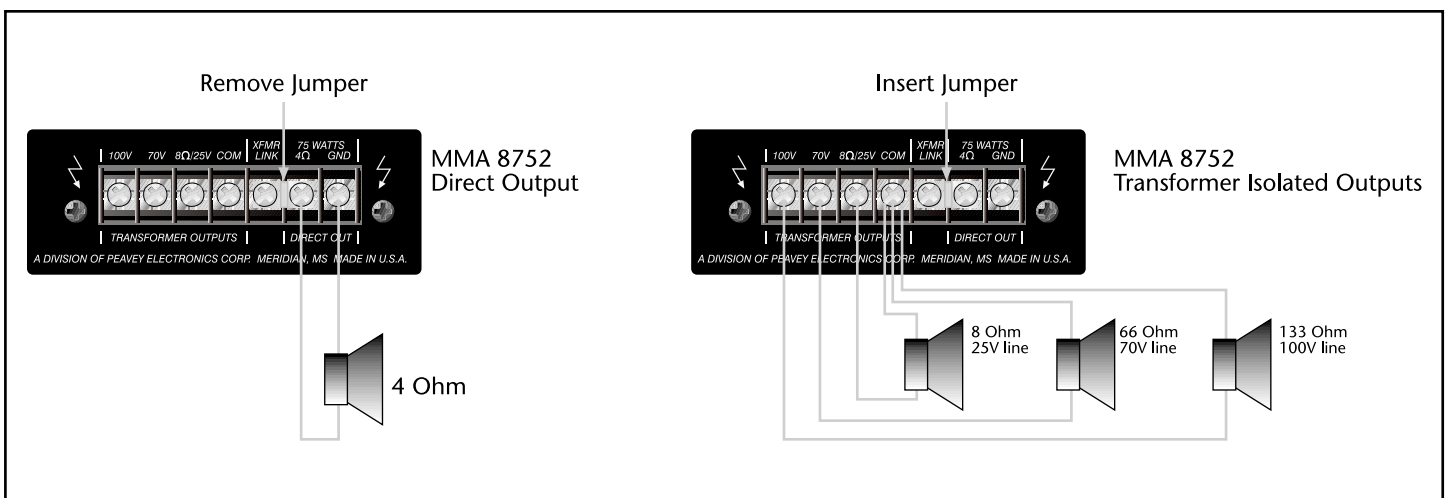

Figure 6

MMA8352 (120V)

Les sorties enceintes de votre unité sont 4 Ohms, 8 Ohms, 25V et 70V. Connectez la charge d'enceinte à UNE SEULE de ces sorties. On pourra utiliser du câble Class2.

Il existe deux types de sorties: 4 Ohm / Sortie directe ;
8 Ohm, 25V, and 70V via Output Transformer

Les connexions dans chaque cas sont différentes. Reportez-vous à la **Figure 7** Si vous utilisez une sortie à transformateur, assurez-vous que le filtre coupe-bas est engagé.

Note: Les valeurs d'impédance de la **Figure 7** indique la charge totale du système d'enceinte(s).

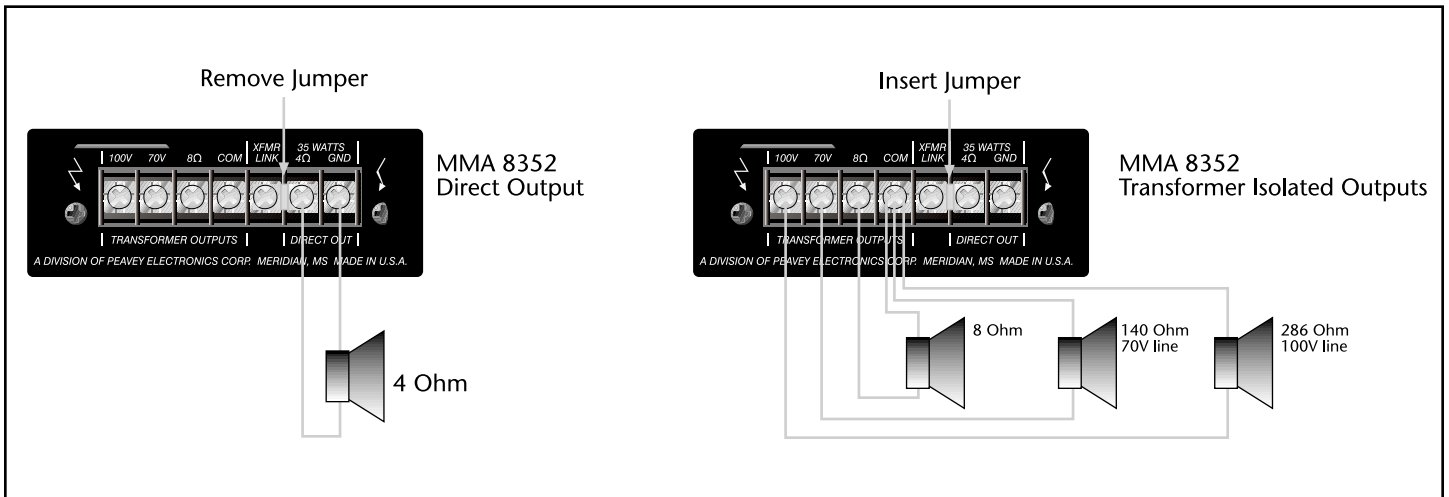

Figure 7

Description:**MMA™ Mixer/Power Amplifier Systems**

Las MMA™ 81502, 8752 y 8352 son mezcladoras/amplificadores de alta calidad de grado industrial. Han sido diseñadas para ofrecer flexibilidad en aplicaciones y representan lo último en tecnología en diseño de mezcladoras/amplificadores. Potente pero fácil de usar, la serie MMA ofrece calidad de sonido increíble. Su diseño de bajo ruido y funciones aplicables al “mundo real” hacen estas unidades ideales para aplicaciones de audio donde se necesita una consola/amplificador compacta con múltiples entradas y salidas.

Este manual ha sido escrito para proveer la mayor cantidad de información posible para su nuevo producto Peavey Architectural Acoustics. Es nuestro sincero deseo que disfrute usando este producto.

Sentimos que la mejor forma de disfrutar una copra es teniendo un conocimiento detallado de sus funciones, y características de ejecución. Esperamos que este manual, así como los manuales de otros productos, provean esto. Si requiere información adicional, por favor háganoslo saber. Continuamente estamos buscando formas para proveer información sobre nuestros productos y sus sugerencias siempre son bienvenidas y apreciadas.

Si tiene un comentario sobre este manual o le gustaría hacer una sugerencia, por favor escriba a: Peavey Electronics Corp., Architectural Acoustics Division, 711 A Street, Meridian MS 39301 o visite nuestro sitio de Internet en: www.peavey.com. Gracias por usar Peavey Architectural Acoustics.

Características:

- **Sistema de mezcladora/amplificador de nueve canales**
- **Ocho puertos de entrada aceptan módulos Plug-in MMA™**
- **Entradas dedicadas de programa**
- **Controles de ecualización grave y aguda**
- **Filtro de graves seleccionable**
- **Capacidad de volumen externo**
- **Dos buses de muteo**
- **Capacidad de conexiones de salida del preamp/entrada al amp**
- **Protección térmica y de cortos circuitos**
- **Sistema de protección de parlantes SPS™ (Speaker Protection Sistem) con indicador**
- **Salida directa de 4 Ohmios**
- **Salidas de transformador aislado de 8 Ohmios, 25 Voltios y 70 Voltios (MMA81502 de 120V solamente)**
- **Salidas de transformador aislado de 8 Ohmios, 70 Voltios y 100 Voltios (MMA81502 de 230V solamente)**
- **Salidas de transformador aislado de 8 Ohmios, 70 Voltios y 100 Voltios (MMA8352)**
- **Salida de conveniencia de CA (unidades de 120V solamente)**
- **Instalación de rack opcional con orejas incluidas.**

Applications

- Cuartos de presentación
- Cuartos de juntas
- Cortes
- Auditorios
- Salas de lectura
- Salones de funciones
- Centros de convenciones
- Sistemas de voz
- Música ambiental
- Tiendas
- Restaurantes

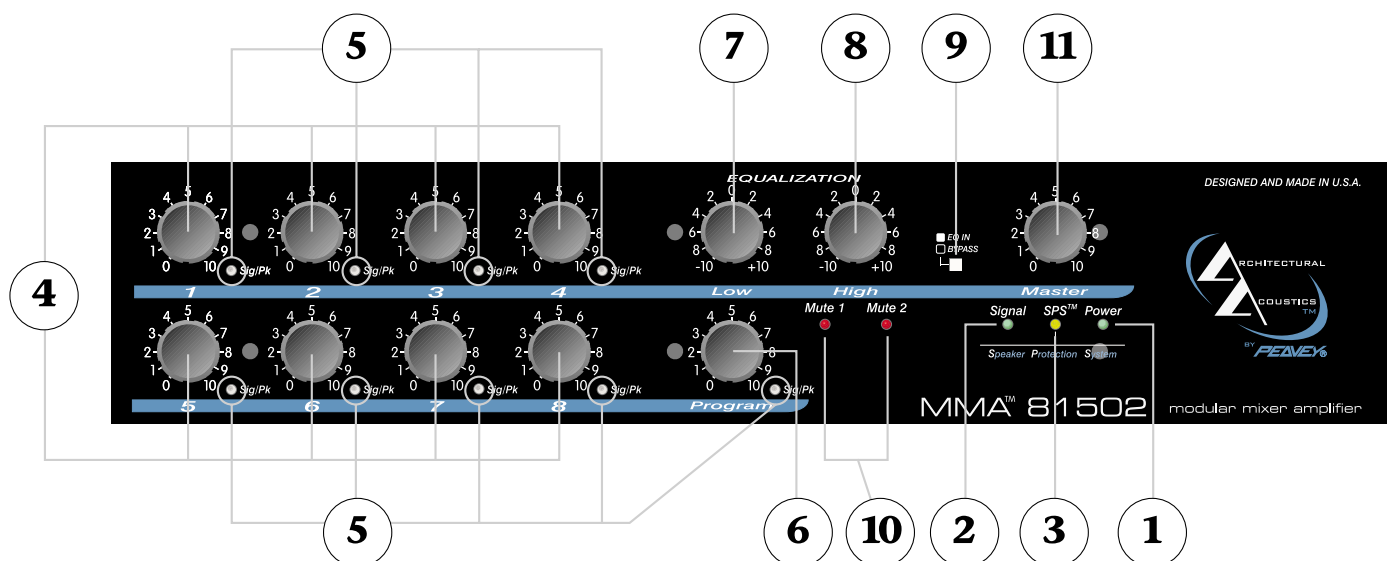

PANEL FRONTAL

- 1. Indicador de Corriente**
 Este LED verde indica cuando la unidad está recibiendo corriente CA y el interruptor de corriente está encendido.
- 2. Indicador de Nivel de Señal**
 Este LED verde indica la presencia de señal a la salida del amplificador.
- 3. Indicador SPS™**
 El LED rojo indica cuando los circuitos SPS están activos. El SPS elimina la saturación del amplificador.
- 4. Controles de Nivel de Canales de Entrada**
 Controlan el nivel de la señal de los canales de entrada 1-8 respectivamente al bus de mezcla.
- 5. Indicadores de Estatus de Señal en Canales de Entrada**
 Indican la presencia de señal (verde) y picos de nivel (rojo) de la señal de entrada al canal antes de los controles de nivel. Tener cuidado de no saturar el bus de mezcla.
- 6. Control de Nivel de Entrada de Programa**
 Controla el nivel de señal del programa de entrada al bus de mezcla.
- 7. Control de Ecuilización Grave (Bajos)**
 Este es un control de ecualización activo que ajusta las frecuencias graves. La rotación en dirección de las manecillas del reloj incrementa las frecuencias graves y la rotación en dirección contraria provee un recorte en las frecuencias graves (± 10 dB). El ecualizador está en posición plana en el centro marcado.

8. Control de Ecuación Aguda (Altos)

Este es un control de ecualización activo que ajusta las frecuencias agudas. La rotación en dirección de las manecillas del reloj incrementa las frecuencias agudas y la rotación en dirección contraria provee un recorte en las frecuencias agudas (± 10 dB). El ecualizador está en posición plana en el centro marcado.

9. Interruptor de Bypass del Ecualizador

Selecciona el estatus del ecualizador. Cuando está fuera el ecualizador está activo. Cuando está dentro los controles del ecualizador están desactivados y la ecualización es plana.

10. Indicadores de Mute del Bus

Los LEDs rojos indican el estatus de cada bus de mute. Cada LED se enciende cuando su respectivo bus de mute es activado.

11. Control Maestro de Nivel

Controla el volumen general del sistema.



PANEL TRASERO



12. Receptáculo de Corriente CA

Este receptáculo es para el cable de corriente IEC (incluido), que provee corriente CA a la unidad. Nunca se debe romper la aguja de tierra de ningún equipo. Esta ha sido incluida para su seguridad. Si la salida de corriente no tiene entrada para la aguja de tierra, se debe conseguir un adaptador de tierra y el tercer cable debe ser aterrizado propiamente. Para prevenir el riesgo de una descarga eléctrica y riesgo de incendio, siempre se debe aterrizar la consola y el resto del equipo propiamente.

13. Interruptor de Encendido

Este interruptor aplica corriente a la unidad.



14. Fusible

El fusible está localizado en la tapa del orificio del fusible. Si el fusible falla, EL FUSIBLE DEBE SER REEMPLAZADO CON UNO DE LAS MISMAS CARACTERÍSTICAS PARA PREVENIR DAÑOS AL EQUIPO Y PARA PREVENIR LA CANCELACION DE LA GARANTÍA. Si el amplificador vuela fusibles repetidamente, debe ser llevada a un centro de servicio calificado para que sea reparada.

CUIDADO: El fusible sólo debe ser reemplazado cuando el cable de corriente ha sido desconectado de la fuente de energía.

15. Salida CA (Sin Interruptor)

Provee corriente CA para equipo auxiliar con requerimientos de corriente de menos de 300 watts. Esta salida no es controlada por el interruptor de corriente (#13)

16. Salidas

Se proveen salidas directas y salidas de transformador aislado para permitir conexiones entre el amplificador y sistemas de parlantes. La salida directa permite la conexión a un sistema de parlantes de 4 Ohmios. Para usar esta salida, se debe quitar la conexión entre la terminal de 4 Ohmios y la terminal XMF LINK. Luego, se conecta el sistema de parlantes a la salida de 4 Ohmios y terminales de tierra (GND).

Para salidas de transformador aisladas, hay que verificar que la conexión entre la terminal XMF LINK y la terminal de 4 Ohmios esté insertada, luego conéctese la carga entre la salida deseada y COM. El Interruptor de recorte de graves (#19) debe estar en posición encendida (ON). Ver CONEXIONES DE SALIDA DE PARLANTES más adelante para mayor información.

17. Puertos de Entrada de Módulos 1-6

Acepta módulos opcionales Plug-in. Los módulos deben ser seleccionados en base a las necesidades de instalación. Estos puertos aceptan y soportan módulos Plug-in que no requieran corriente de +5V. Para más detalles, hay que verificar con el manual del plug-in específico.

CUIDADO: Los Módulos Plug-in no deben ser insertados o quitados cuando la mezcladora/amplificador esté encendida.

NOTA: No se pueden usar más de dos módulos POM™ (Output Power Modules) en cada MMA.



18. Puertos de Entrada de Módulos 7-8

Acepta módulos opcionales Plug-in. Los módulos deben ser seleccionados en base a las necesidades de instalación. Estos puertos sí aceptan y soportan módulos Plug-in que requieran corriente de +5V. Para más detalles, hay que verificar con el manual del plug-in específico.

CUIDADO: Los Módulos Plug-in no deben ser insertados o quitados cuando la mezcladora/amplificador esté encendida.

NOTA: No se pueden usar más de dos módulos POM™ (Output Power Modules) en cada MMA.



19. Interruptor de Filtros Graves

Provee un filtro de 6 dB por octava a partir de 60 Hz. Debe ser usado cuando las salidas de transformador aisladas estén conectadas al sistema de parlantes.

20. Salida de Preamplificador

Provee una salida de nivel de línea de la salida de mezcla maestra para alimentar equipos externos como procesadores de señal, sistemas de audición o equipos de grabación. La impedancia de entrada del equipo debe ser mayor a 600 Ohmios.

21. Entrada del Amplificador de Poder

Provee una entrada directa al amplificador con una sensibilidad de entrada de 1 Voltio. Cuando se inserta un conector RCA phono en esta entrada, la conexión entre la salida del preamp y el amplificador de poder es desconectada internamente permitiendo acceso directo al amplificador. Usar esta entrada a la vez que la salida del preamplificador (#9), un procesador de señal puede ser insertado entre la mezcladora y el amplificador.

22. Puente Dentro/Fuera

Provee una señal de salida que es independiente de los controles de Nivel Maestro, Ecuiladores Grave y Agudo. También puede ser usado como punto de salida de mezcla cuando una terminal similar de otra mezcladora/amplificador es conectada a esta terminal. Una salida separada para grabadora de cinta puede ser sacada de este punto sin interacción con los controles de Ecuilización y Nivel Maestro. La impedancia de entrada del equipo conectado a esta terminal debe ser mayor a 10k Ohmios.

23. Entrada de Programa

Provee una entrada auxiliar que acepta señales de otras fuentes como otra mezcladora o mezcladora/amplificador. El nivel de señal en esta entrada es controlado por el control de nivel de PROGRAMA en el panel frontal y alimenta al bus de mezcla. La entrada de programa puede ser vista como el "canal 9" sin capacidad de aceptación de un módulo plug-in.

NOTA: Esta entrada es muteada cuando se activa el bus de muteo 1 (#24)

24. Ext Mute 1/2

Cuando cualquiera de estas terminales es conectada a la terminal cubierta (shield) (SHD), el bus de muteo respectivo es activado y alimenta a los MÓDULOS PLUG-IN usando su función de muteo. Para detalles sobre las funciones de muteo de los módulos, ver el manual del MÓDULO PLUG-IN.

25. Control de Volumen Externo

Estas conexiones permiten el uso de un control (remoto) maestro de volumen. Para control completo del volumen por medio de un control remoto, el Nivel Maestro del panel frontal (#1) debe estar en su posición máxima (10). El control de volumen remoto debe ser conectado como se muestra en la figura 1, con la terminal de dirección de manecillas del reloj conectada al shield (SHD), el wiper conectado al Control (C) y la terminal contra reloj conectada al voltaje (V). Usar un potenciómetro de 10k lineal proveerá aproximadamente 30 dB de atenuación, mientras que usar un potenciómetro lineal de 100k proveerá aproximadamente 60dB de atenuación. Ver figura 1.

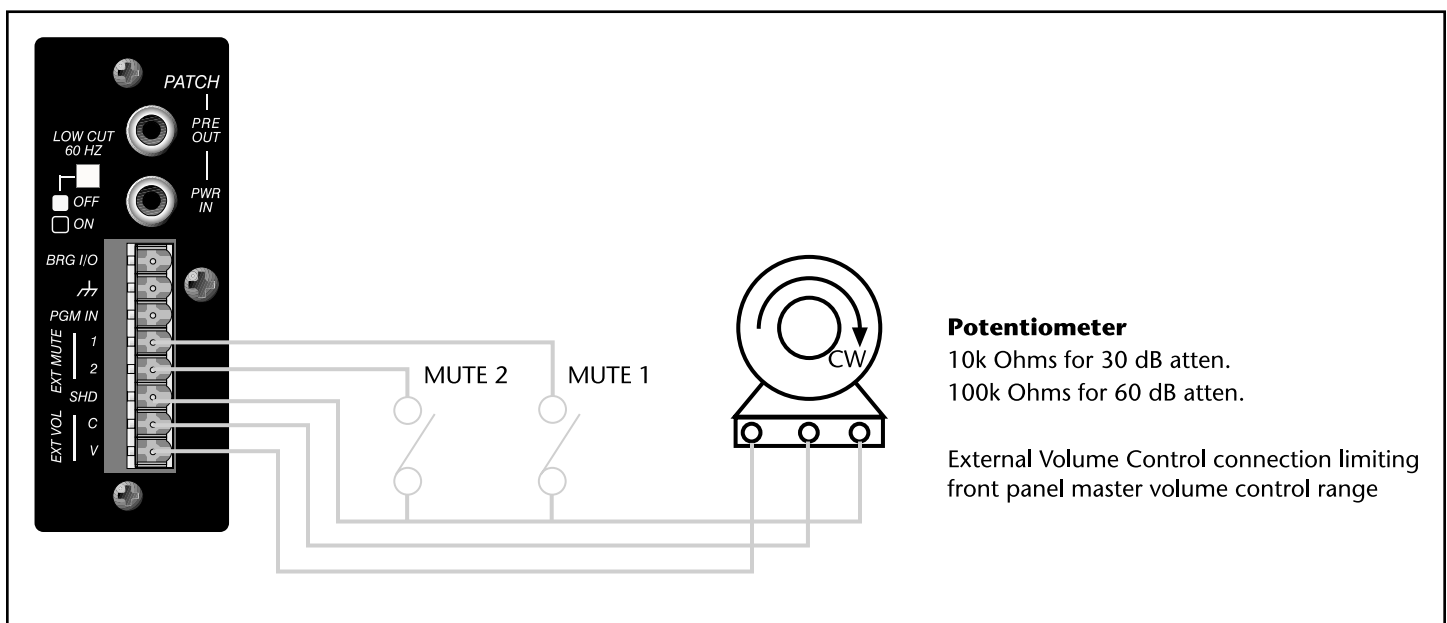

Figure 1

Instalación de orejas para rack

Esta unidad puede ser montada en un rack estándar EIA con las dos orejas incluidas. Para instalar las orejas, simplemente hay que quitar los tres tornillos en el frente de cada lado de la unidad y alinear las orejas con los orificios de montura. Puede ser recomendable quitar las patas de hule de la parte inferior de la unidad cuando se monta en un rack.

Nota: Para proveer ventilación adecuada, se debe dejar por lo menos un espacio de rack entre unidades cuando se usen múltiples amplificadores en el mismo rack. Para operación correcta de esta unidad, no se ponga a menos de 6" de la pared o de cualquier sustancia combustible.

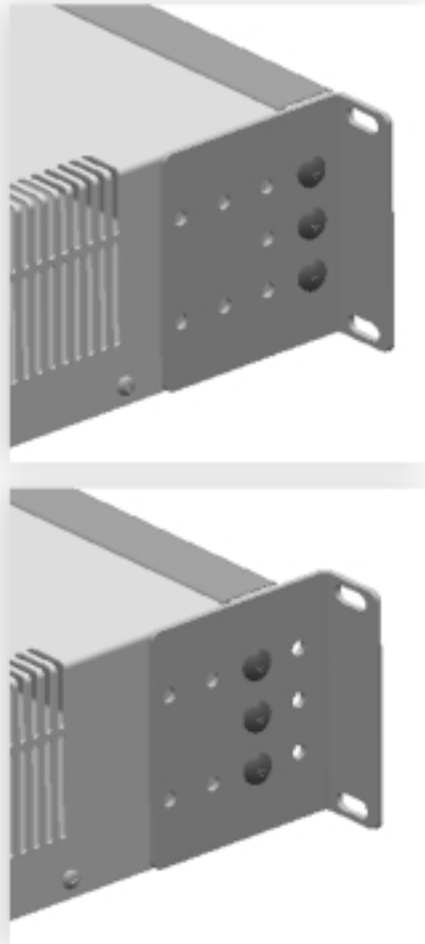

Figure 2

Conexiones de Entrada



Hay ocho PUERTOS DE ENTRADA para MÓDULOS PULG-IN. Se deben seleccionar los módulos apropiados para cada aplicación. Conecta los módulos en los PUERTOS DE ENTRADA. Estos se resbalan a su posición y luego deben ser asegurados con sus respectivos tornillos como se muestra en la figura 3. Hay que verificar que los tornillos estén lo suficientemente ajustados para que se aterricen propiamente. Para detalles de conexión, por favor leer los instructivos de cada MÓDULO PLUG-IN.

CUIDADO: Los Módulos Plug-in no deben ser insertados o quitados mientras la mezcladora/amplificador esté encendida. Los PUERTOS DE ENTRADA que no sean utilizados deben ser cubiertos con sus respectivos paneles protectores y asegurados con tornillos.



Figure 3

Conexiones de Parlantes

MMA81502 (120V)

Las salidas para parlantes de la mezcladora/amplificador son de 4 Ohmios, 8 Ohmios, 25V y 70V. El sistema de parlantes debe ser conectado solamente a una de estas salidas. Se puede usar cableado de clase 2.

Hay dos tipos de salida: Salida Directa de 4 Ohmios
Salida de Transformador de 8 Ohmios, 25V y 70 V

El método de conexión difiere en cada caso. Ver la Figura 4. Si se usan las salidas de transformador aislado, hay que asegurarse que el filtro de graves está encendido.

Nota: Los valores de impedancia mostrados en la Figura 4 indican carga total de impedancia del sistema.

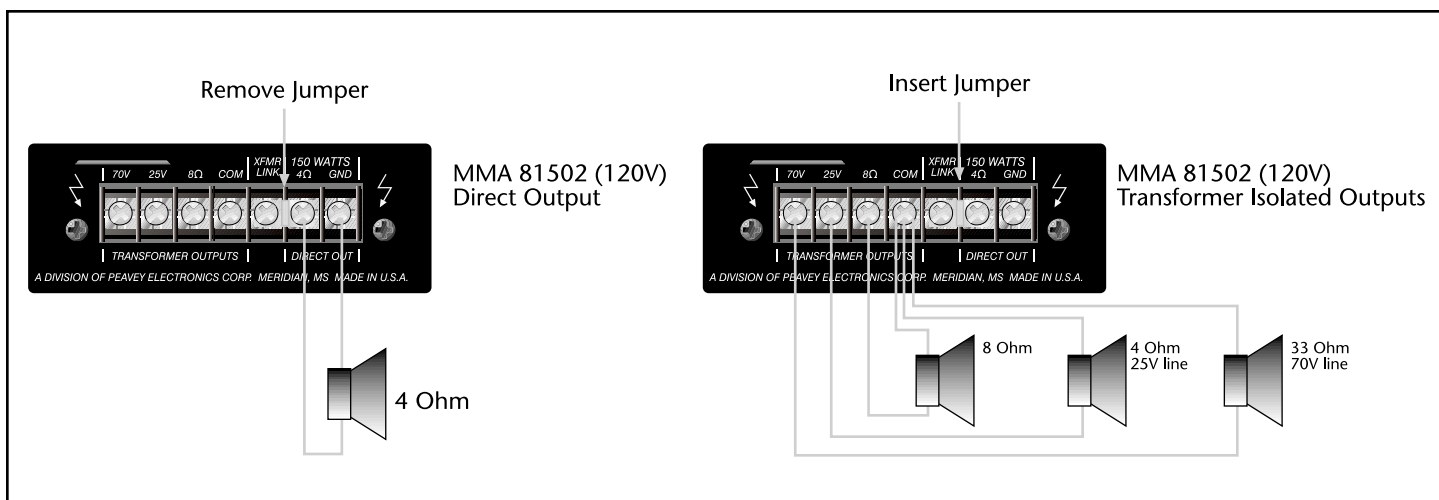

Figure 4

MMA81502 (230V)

Las salidas para parlantes de la mezcladora/amplificador son de 4 ohmios, 8 Ohmios, 70V y 100V. El sistema de parlantes debe ser conectado solamente a una de estas salidas. Se puede usar cableado de clase 2.

Hay dos tipos de salida: Salida Directa de 4 Ohmios
Salida de Transformador de 8 Ohmios, 25V y 70 V

Nota: Los valores de impedancia mostrados en la Figura 5 indican carga total de impedancia del sistema.

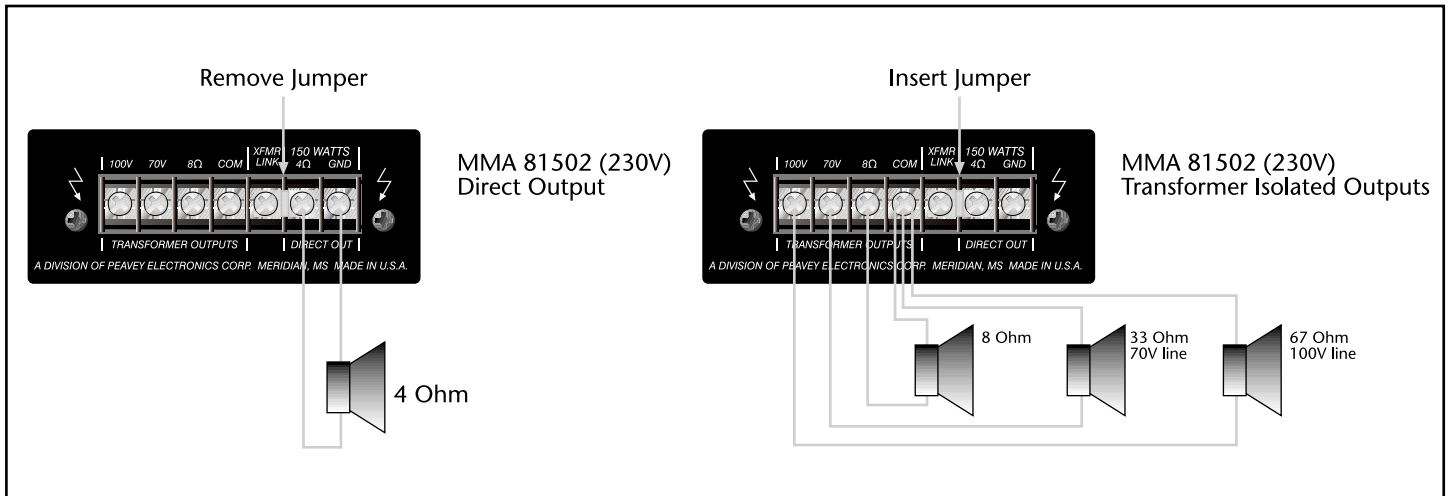

Figure 5

MMA8752 (120/230V)

Las salidas para parlantes de la mezcladora/amplificador son de 4 ohmios, 8 Ohmios, 25V, 70V y 100V. El sistema de parlantes debe ser conectado a cualquiera de estas salidas. Se puede usar cableado de clase 2.

Hay dos tipos de salida: Salida Directa de 4 Ohmios
Salida de Transformador de 8 Ohmios, 25V, 70 V y 100V

Transformador

El método de conexión difiere en cada caso. Ver la **Figura 6**. Si se usan las salidas de transformador aislado, hay que asegurarse que el filtro de graves está encendido.

Nota: Los valores de impedancia mostrados en la Figura 6 indican carga total de impedancia del sistema.

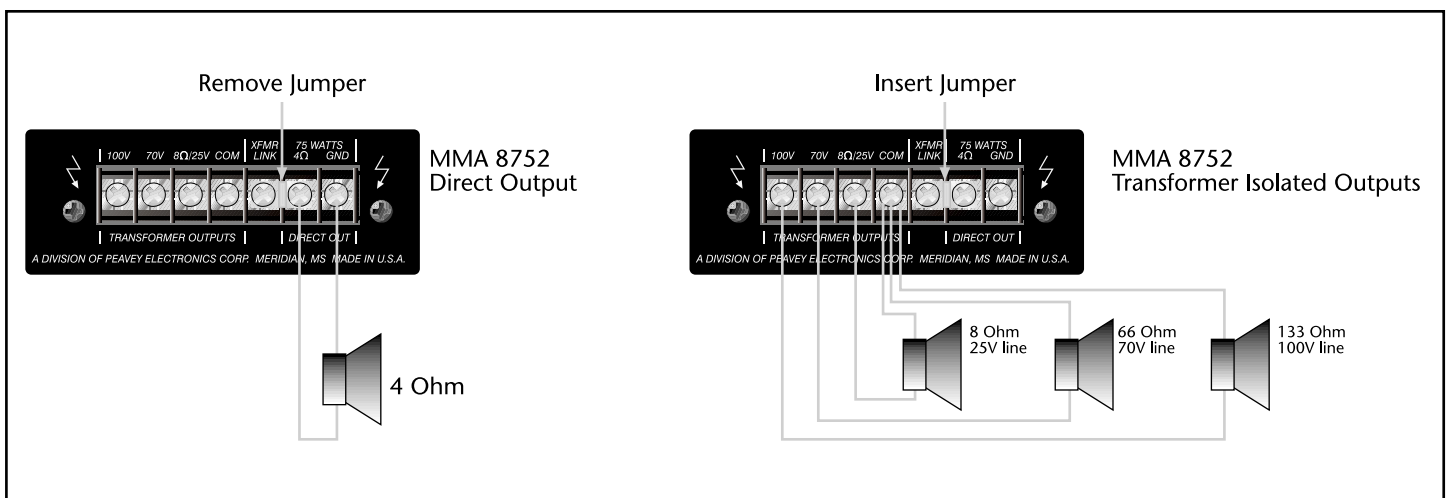

Figure 6

MMA8352 (120V)

Las salidas para parlantes de la mezcladora/amplificador son de 4 ohmios, 8 Ohmios, 70V y 100V. El sistema de parlantes debe ser conectado solamente a una de estas salidas. Se puede usar cableado de clase 2.

Hay dos tipos de salida: Salida Directa de 4 Ohmios
Salida de Transformador de 8 Ohmios, 70V y 100 V

El método de conexión difiere en cada caso. Ver la **Figura 7**. Si se usan las salidas de transformador aislado, hay que asegurarse que el filtro de graves está encendido.

Nota: Los valores de impedancia mostrados en la Figura 7 indican carga total de impedancia del sistema.

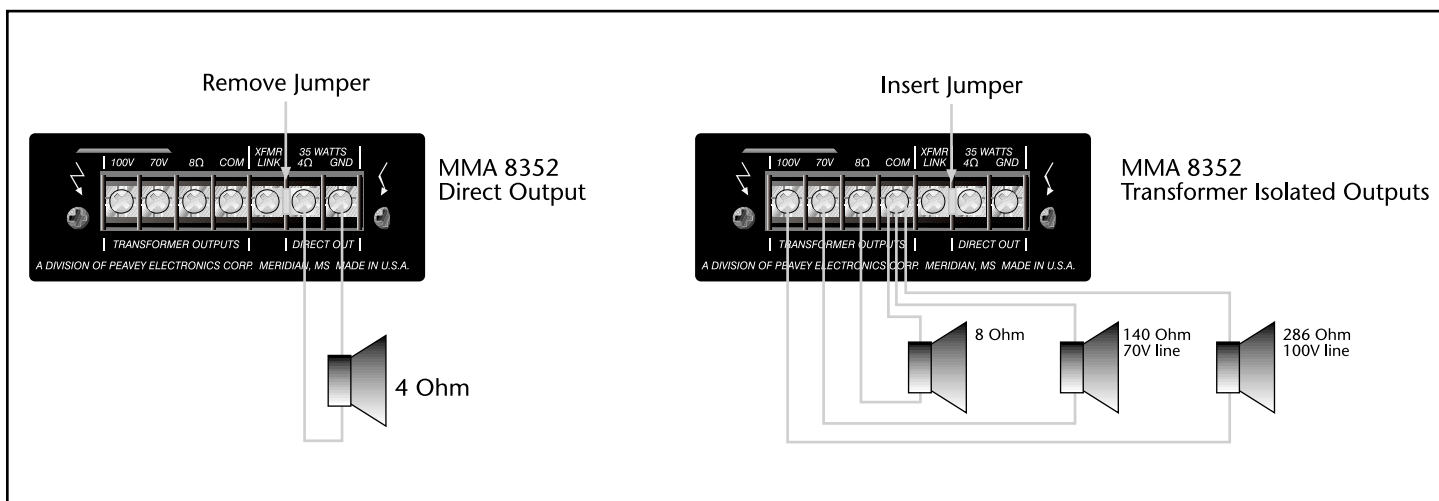

Figure 7

Specifications

Rated Output Power:

MMA81502: 150 W

MMA8752: 75 W

MMA8352: 35 W

Output Regulation:

Direct Out: ± 0.5 dB

Transformer Out: ± 1.0 dB

Frequency Response:

Power Amplifier:

± 0.5 dB, 20 Hz to 20 kHz, Direct Out

± 1.0 dB, 50 Hz to 20 kHz, Transformer Out

Preamplifier:

± 1.0 dB, 20 Hz to 20 kHz

THD:

Power Amplifier: 0.05% (1kHz)

Preamplifier: 0.10% with nominal gain settings

Power Bandwidth:

Direct Out: 10 Hz to 70 kHz

Transformer Out: 30 Hz to 40 kHz

Signal/ Noise:

(22 Hz–22 kHz) typical

All controls CCW: 100 dB

All controls nom: 95 dB

Master Level Max: 77 dB

Outputs:

Direct Out: 4 Ohms

Transformer Isolated: 8 Ohms, 25V, 70 V

(MMA81502, 120V only)

8 Ohms, 70 V, 100 V (MMA81502, 230V only)

8 Ohms/25V, 70 V, 100 V (MMA8752)

8 Ohms, 70 V, 100 V (MMA8352)

Pre Out: 1 V nom; +21 dBu max at 100 Ohms

Bridge In/Out: 100 mV at 3.3k Ohms

Input Sensitivity:

Program In: 100 mV at 10k Ohms

Bridge In/Out: 100 mV at 3.3k Ohms

Power In: 1 Volt at 20k Ohms

Tone Controls:

Low EQ: ± 10 dB at 100 Hz

High EQ: ± 10 dB at 10 kHz

Front Panel Features:

Channel 1–8 Level Controls

Program Input Level Control

High EQ Control

Low EQ Control

EQ Bypass Switch

Master Level Control

Input Channel Signal Level Indicators (Signal

Presence: green; Signal Peak: red)

Mute Bus Status Indicators

Power Amplifier Signal Presence Indicator

SPS™ Indicator

Power On Indicator

Rear Panel Features:

Preamp Output

Power Amp Input

Program Input

Bridge In/Out

External Mute Terminals

External Volume Control

Plug-in Module Ports 1–8

Loudspeaker Output Terminals

AC convenience outlet (120V units only)

Power Switch

Fuse

IEC Power Connector

Muting:

MMA input module with muting capability overrides the Program Input on Mute 1 bus

Mute 1 and Mute 2 bus activation with switch contact closure via screw terminals

Power Requirements:

MMA81502 (120V): 300 Watts, 120 Vac, 60 Hz

MMA81502 (230V): 300 Watts, 230 Vac, 50/60 Hz

MMA8752 (120V): 180 Watts, 120 Vac, 60 Hz

MMA8752 (230V): 180 Watts, 230 Vac, 50/60 Hz

MMA8352 (120V): 100 Watts, 120 Vac, 60 Hz

Dimensions:

19.00" (W) X 13.25" (D) X 3.45" (H) with rack ears and without feet (483 mm X 337 mm X 88 mm)

17.00" (W) X 13.25" (D) X 4.00" (H) without rack ears and with feet (432 mm X 337 mm X 102 mm)

Weight:

MMA81502: 28.3 lbs. (12.9 kg)

MMA8752: 25.0 lbs. (11.4 kg)

MMA8352: 21.1 lbs. (9.6 kg)

Color:

Black

NOTES:

NOTES:

NOTES:

Architectural Acoustics®
PEAVEY ELECTRONICS CORPORATION LIMITED WARRANTY

Effective Date: July 1, 1998

What This Warranty Covers

Your Peavey Warranty covers defects in material and workmanship in Peavey products purchased and serviced in the U.S.A. and Canada.

What This Warranty Does Not Cover

The Warranty does not cover: (1) damage caused by accident, misuse, abuse, improper installation or operation, rental, product modification or neglect; (2) damage occurring during shipment; (3) damage caused by repair or service performed by persons not authorized by Peavey; (4) products on which the serial number has been altered, defaced or removed; (5) products not purchased from an Authorized Peavey Dealer.

Who This Warranty Protects

This Warranty protects only the original retail purchaser of the product.

How Long This Warranty Lasts

The Warranty begins on the date of purchase by the original retail purchaser. The duration of the Warranty is as follows:

Product Category	Duration
MediaMatrix® DPU (Excluding Frames), Cinema Processors, Power Amplifiers, Pre-Amplifiers, Mixers, Electronic Crossovers and Equalizers	5 years
Loudspeakers	5 years
Microphones	2 years
Frames	1 year
Speaker Components (incl. speakers, baskets, drivers, diaphragm replacement kits and passive crossovers) and all Accessories	1 year

What Peavey Will Do

We will repair or replace (at Peavey's discretion) products covered by warranty at no charge for labor or materials. If the product or component must be shipped to Peavey for warranty service, the consumer must pay initial shipping charges. If the repairs are covered by warranty, Peavey will pay the return shipping charges.

How To Get Warranty Service

- (1) Take the defective item and your sales receipt or other proof of date of purchase to your Authorized Peavey Dealer or Authorized Peavey Service Center.
OR
- (2) Ship the defective item, prepaid, to Peavey Electronics Corporation, International Service Center, 412 Highway 11 & 80 East, Meridian, MS 39301 or Peavey Canada Ltd., 95 Shields Court, Markham, Ontario, Canada L3R 9T5. Include a detailed description of the problem, together with a copy of your sales receipt or other proof of date of purchase as evidence of warranty coverage. Also provide a complete return address.
OR
- (3) All MediaMatrix® Frames needing repair, should be shipped prepaid to Peavey Electronics Corporation, International Service Center, 412 Highway 11 & 80 East, Meridian, MS 39301

Limitation of Implied Warranties

ANY IMPLIED WARRANTIES, INCLUDING WARRANTIES OF MERCHANTABILITY AND FITNESS FOR A PARTICULAR PURPOSE, ARE LIMITED IN DURATION TO THE LENGTH OF THIS WARRANTY. Some states do not allow limitations on how long an implied warranty lasts, so the above limitation may not apply to you.

Exclusions of Damages

PEAVEY'S LIABILITY FOR ANY DEFECTIVE PRODUCT IS LIMITED TO THE REPAIR OR REPLACEMENT OF THE PRODUCT, AT PEAVEY'S OPTION. IF WE ELECT TO REPLACE THE PRODUCT, THE REPLACEMENT MAY BE A RECONDITIONED UNIT. PEAVEY SHALL NOT BE LIABLE FOR DAMAGES BASED ON INCONVENIENCE, LOSS OF USE, LOST PROFITS, LOST SAVINGS, DAMAGE TO ANY OTHER EQUIPMENT OR OTHER ITEMS AT THE SITE OF USE, OR ANY OTHER DAMAGES WHETHER INCIDENTAL, CONSEQUENTIAL OR OTHERWISE, EVEN IF PEAVEY HAS BEEN ADVISED OF THE POSSIBILITY OF SUCH DAMAGES. Some states do not allow the exclusion or limitation of incidental or consequential damages, so the above limitation or exclusion may not apply to you.

This Warranty gives you specific legal rights, and you may also have other rights which vary from state to state.

If you have any questions about this warranty or service received or if you need assistance in locating an Authorized Service Center, please contact the Peavey International Service Center at (601) 483-5365 / Peavey Canada Ltd. at (905) 475-2578.

Features and specifications subject to change without notice.



80304722

Peavey Electronics Corporation • 711 A Street • Meridian, MS 39301
601-483-5376 • Fax 601-486-1678 • <http://aa.peavey.com>
©2002 Printed in the U.S.A. 10/02



Free Manuals Download Website

<http://myh66.com>

<http://usermanuals.us>

<http://www.somanuals.com>

<http://www.4manuals.cc>

<http://www.manual-lib.com>

<http://www.404manual.com>

<http://www.luxmanual.com>

<http://aubethermostatmanual.com>

Golf course search by state

<http://golfingnear.com>

Email search by domain

<http://emailbydomain.com>

Auto manuals search

<http://auto.somanuals.com>

TV manuals search

<http://tv.somanuals.com>