

Peg-Pérego

Primo Viaggio & Base Fissa

Istruzioni d'uso IT
Instructions for use EN
Notice d'emploi FR
Gebrauchsanleitung DE
Instrucciones de uso ES
Instruções para uso PT
Gebruiksaanwijzing NL
Brugsanvisning DK
Käyttöohjeet FI
Návod na použití CZ
Návod na použitie SK
Használati útmutató HU
Navodila za uporab SL
Инструкции по пользованию RU
Kullanim klavuzu TR
ΟΔΗΓΙΕΣ ΧΡΗΣΕΩΣ EL



ECE R44/03

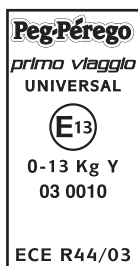

F1000601176

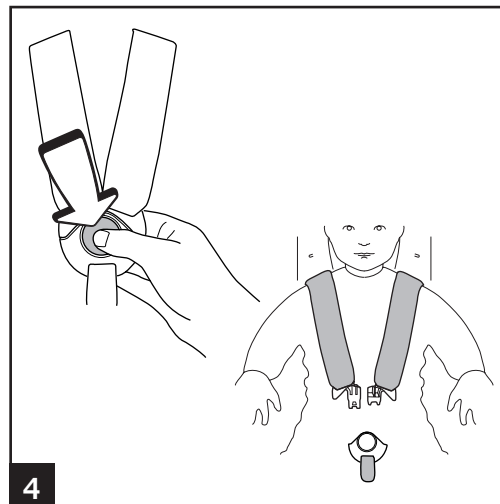
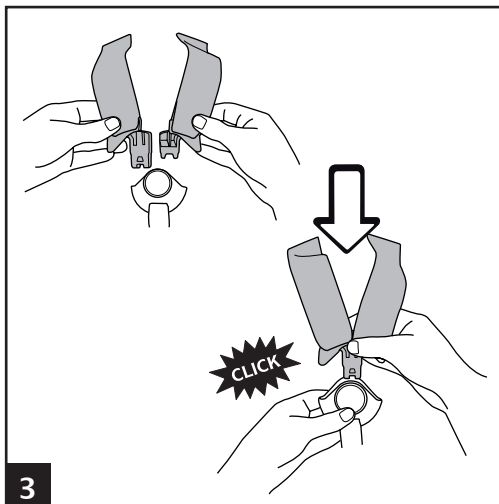
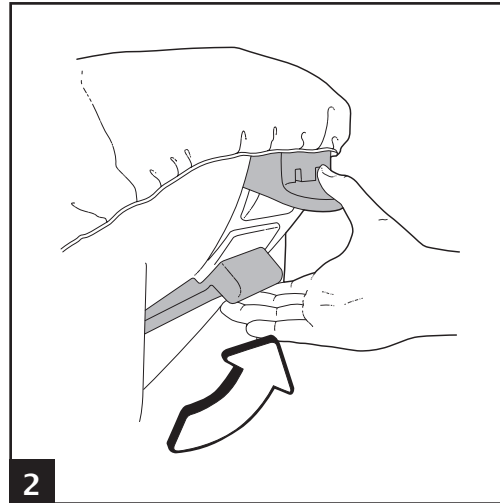
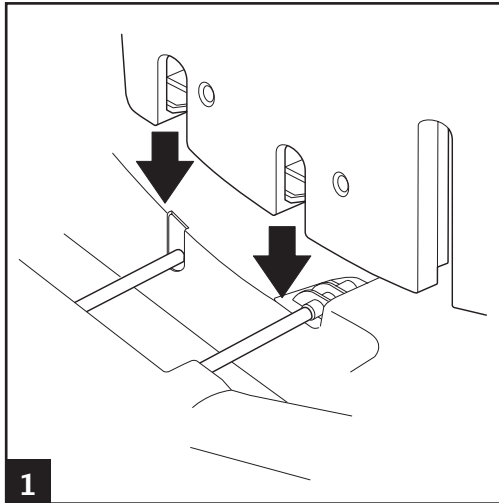

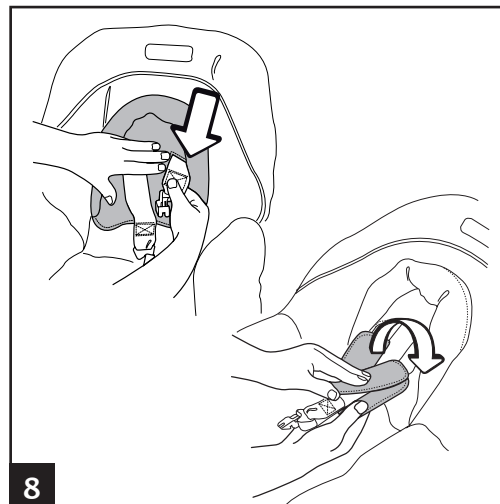
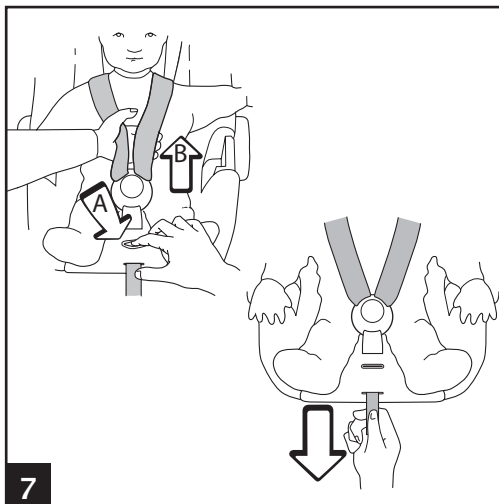
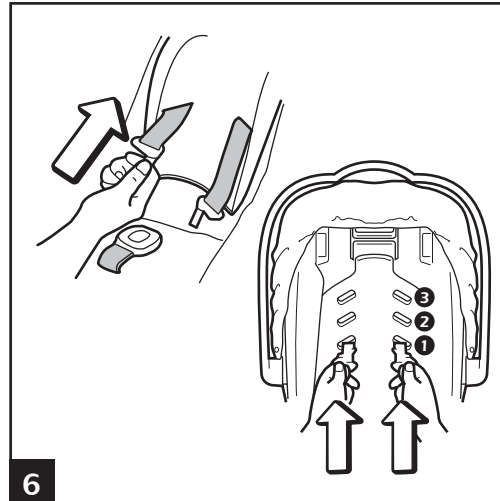
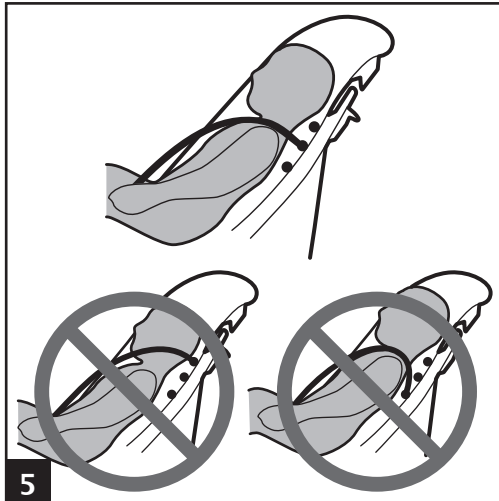

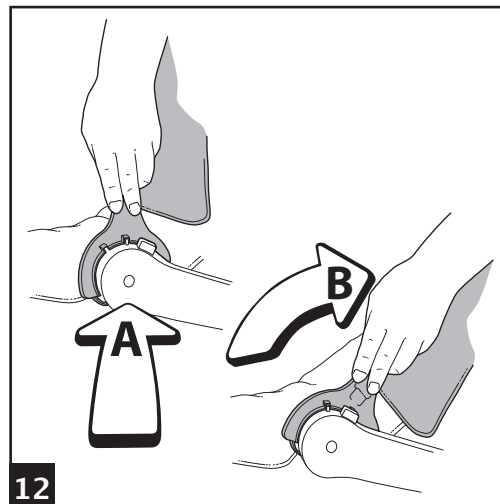
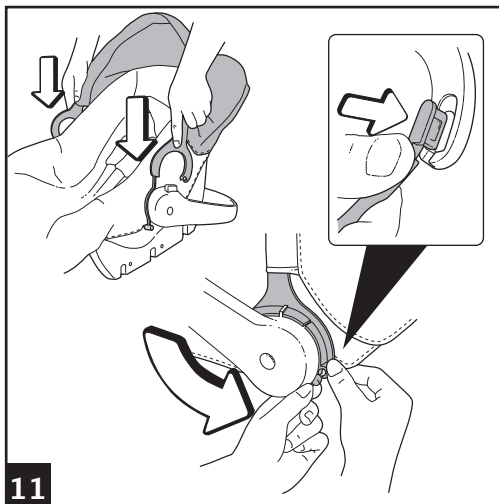
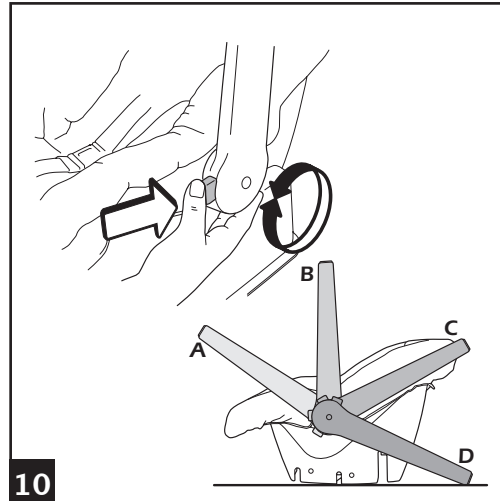
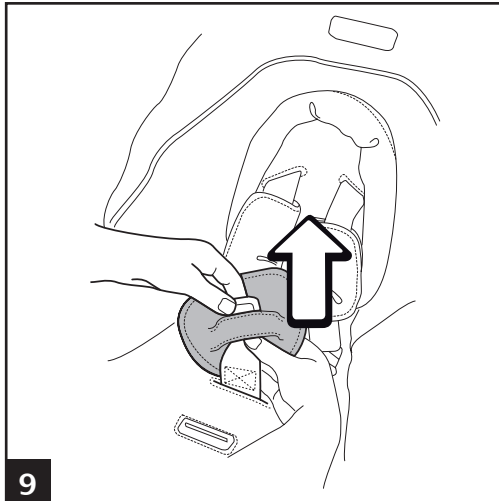

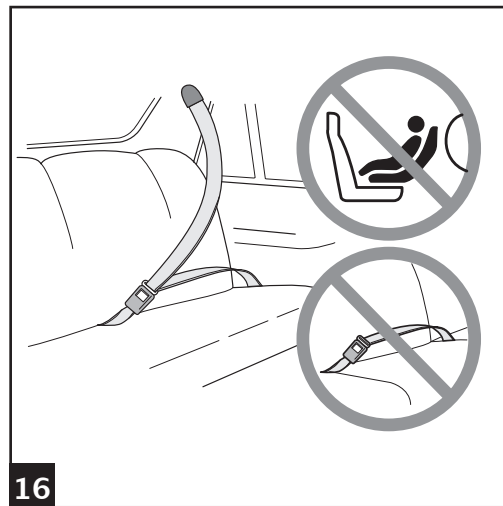
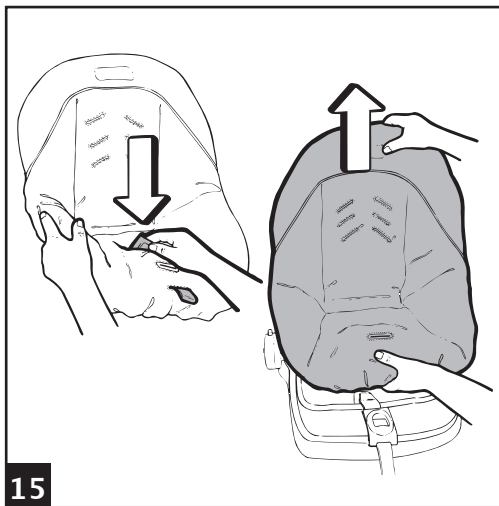
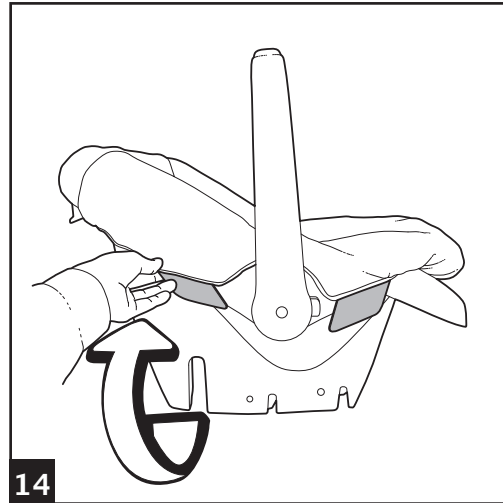
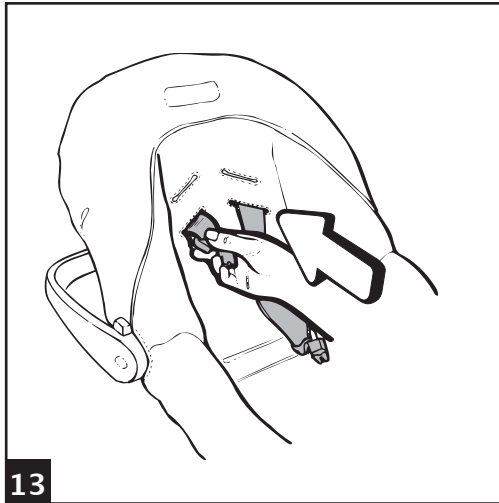

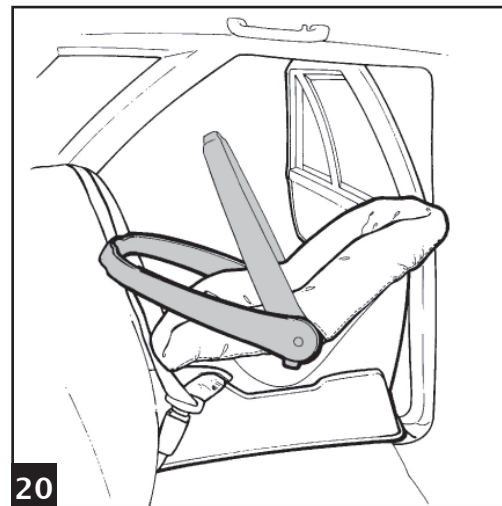
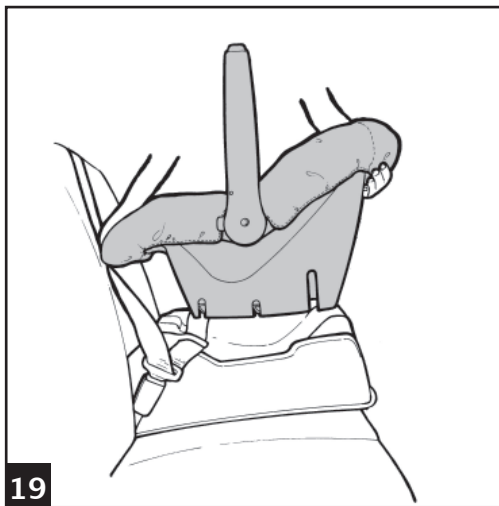
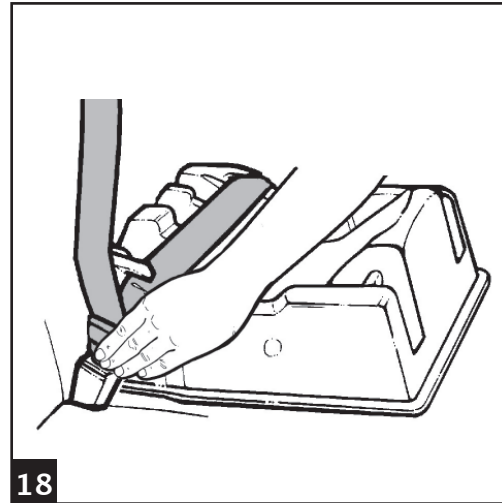
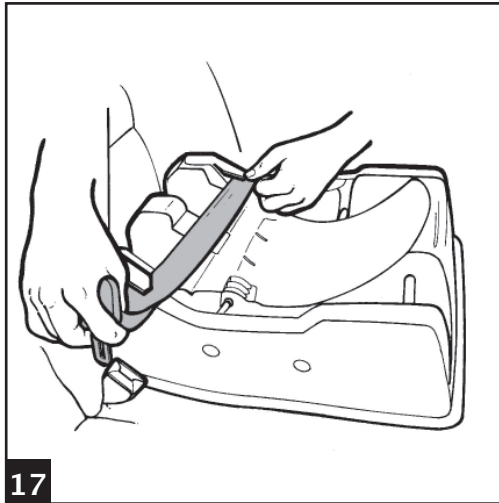

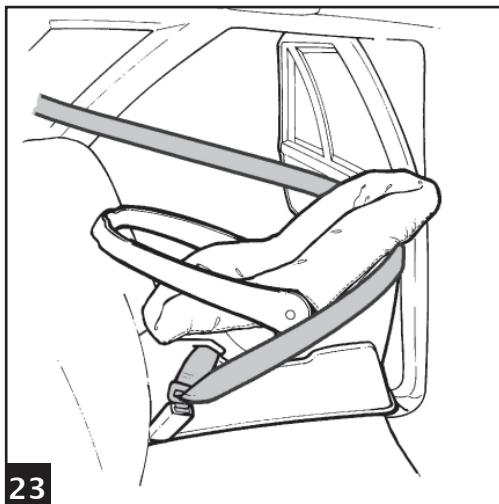
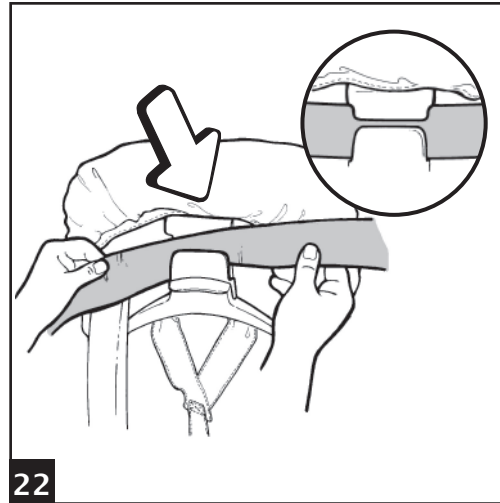
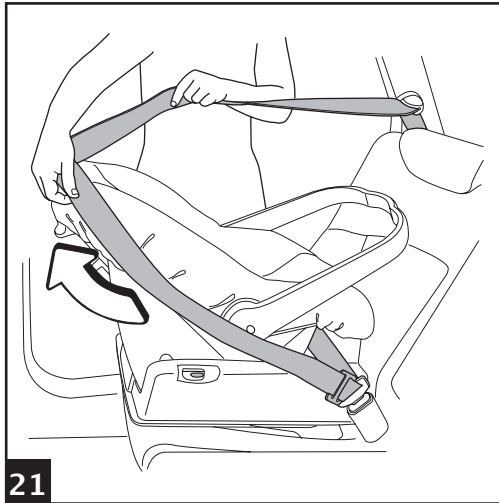

Primo Viaggio con Base Fissa

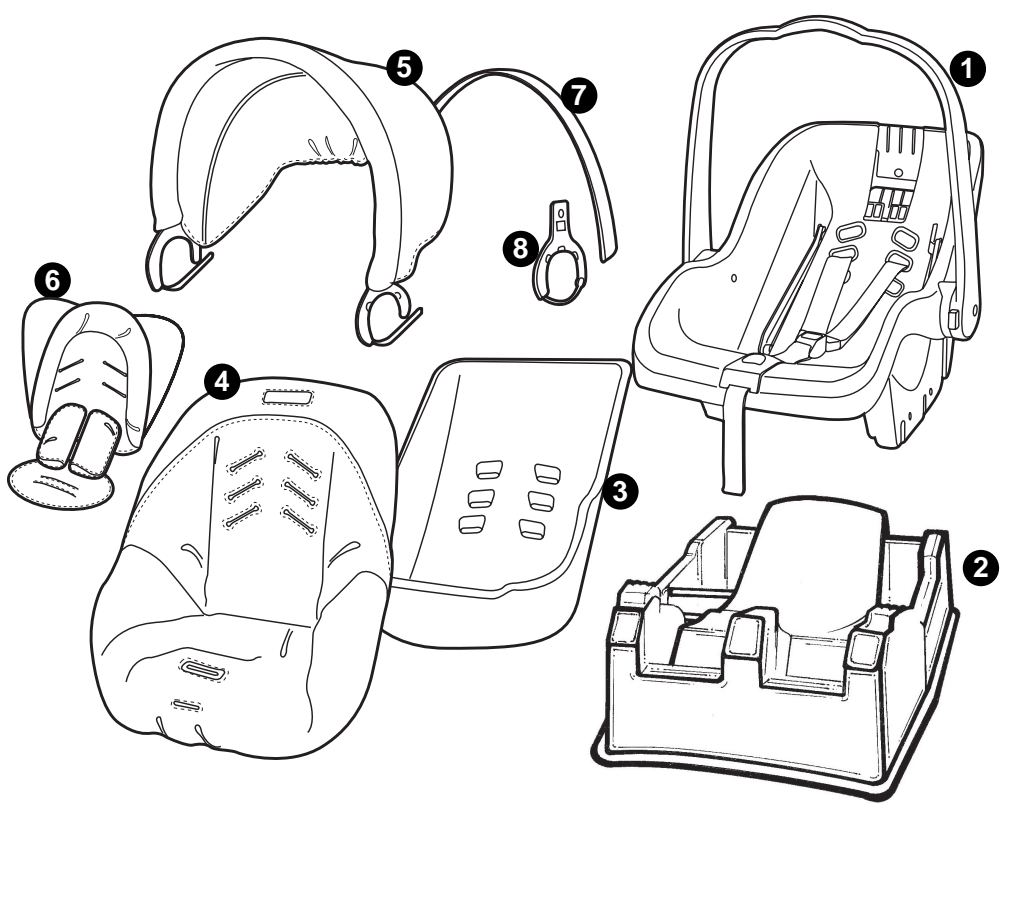

Primo Viaggio con Base Fissa

- 1 ARPI0413GGGRPEG
- 2 IRBACS00GG
- 3 MMSP0006
- 4 BRMACN•
- 5 BRCACS•
- 6 BAKRCS•
- 7 SPST5386GL
- 8dx)SPST5303DGG•
- 8sx)SPST5303SGG•

- IT• Ricambi disponibili in più colori da specificare nella richiesta.
- EN• Spare parts available in different colours to be specified when ordering.
- FR• Pièces de rechange disponibles en plusieurs couleurs à spécifier dans la demande.
- DE• Ersatzteile in mehr Farben vorhanden, die in der Anfrage spezifiziert werden müssen.
- ES• Repuestos disponibles en otros colores que se especificarán en el pedido.
- PT• Peças de reposição disponíveis em cores alternativas a serem especificadas no pedido.
- NL• Reserveonderdelen verkrijgbaar in meerdere kleuren, bij bestelling te specificeren.
- DK• Reservedele kan leveres i flere farver som bør specificeres ved bestillingen.
- FI• Varaosia saatavana eri värisinä: ilmoita väri tilauksessa.
- CZ• U náhradních dílů, které jsou k dispozici ve více barvách, je nutné na objednávce specifikovat příslušnou barvu.
- SK• Pri náhradných dieloch, ktoré sú k dispozícii vo viacerých farbách, je potrebné pri objednávke špecifikovať želanú farbu.
- HU• A tartalék alkatrészek különböző színekben elérhetőek, melyeket rendeléskor kell kiválasztani.
- SL• Rezervni deli so na voljo v več barvah, ki jih je treba navesti pri naročilu.
- RU• Запчасти имеются различных цветов, необходимый указать в запросе.
- TR• Siparişte belirtilen değişik renklerdeki yedek parçaları mevcuttur.
- EL• Ανταλλακτικά διαθέσιμα σε διάφορα χρώματα. Προσδιορίστε όταν παραγγείλετε.

IT•ITALIANO

• **IMPORTANTE: leggere attentamente queste istruzioni e conservarle per un futuro utilizzo. La sicurezza del bambino potrebbe essere messa a rischio se non si seguono queste istruzioni.**

• Peg Perego potrà apportare in qualunque momento modifiche ai modelli descritti in questa pubblicazione, per ragioni di natura tecnica o commerciale.



Peg Perego S.p.A. è certificata ISO 9001. La certificazione offre ai clienti e ai consumatori la garanzia di una trasparenza e fiducia nel modo di lavorare dell'impresa.

SERVIZIO ASSISTENZA

Se fortuitamente parti del modello vengono perse o danneggiate, usare solo pezzi di ricambio originali Peg Perego. Per eventuali riparazioni, sostituzioni, informazioni sui prodotti, la vendita di ricambi originali e accessori, contatta il Servizio Assistenza Peg-Perego:

tel.: 0039-039-60.88.213,
fax: 0039-039-33.09.992,
e-mail: assistenza@pegperego.it,
www.pegperego.com

La Peg Perego è a disposizione dei suoi Consumatori per soddisfare al meglio ogni loro esigenza. Per questo, conoscere il parere dei ns. Clienti, è per noi estremamente importante e prezioso. Le saremo quindi molto grati se, dopo aver utilizzato un ns. prodotto, vorrà compilare il QUESTIONARIO SODDISFAZIONE CONSUMATORE che troverà in internet al seguente indirizzo: www.pegperego.com/SSCo.html.it, segnalando eventuali osservazioni o suggerimenti.

ISTRUZIONI D'USO

PRIMO VIAGGIO CON BASE FISSA

Primo Viaggio Car Seat è il seggiolino per auto Gruppo 0+, cioè per bambini di peso da 0-13 kg (0-12/14 mesi).

- Primo Viaggio Car Seat è il seggiolino auto con Sistema Ganciomatic che gli permette di essere agganciato e sganciato alla sua Base auto, ai

passeggini e carrelli Peg Perego con un gesto semplicissimo.

- 1• Per agganciare il seggiolino, posizionarlo in corrispondenza degli agganci e spingerlo verso il basso con entrambe le mani fino al click.
- 2• Per sganciare il seggiolino, occorre con una mano tirare verso l'alto la maniglia posta dietro lo schienale e contemporaneamente con l'altra mano alzare il seggiolino verso l'alto.

CINTURA DI SICUREZZA

- 3• Per agganciare la cintura di sicurezza sovrapporre le due bretelle e inserirle nella fibbia fino al click.
- 4• Per sganciare la cintura di sicurezza premere il pulsante rosso sulla fibbia.
- 5• Il seggiolino è dotato di tre fori per la regolazione dell'altezza della cintura che è possibile scegliere in base all'altezza del bambino. La cintura non deve essere né troppo alta, né troppo bassa rispetto alle spalle del bambino; la giusta posizione è quella che le spalle del bambino siano appena sopra al foro.
- 6• Per cambiare l'altezza della cintura, slacciare la cintura, sfilare le bretelle dai fori sul retro e riposizionarle nel foro più adatto all'altezza del bambino.
- 7• Per allentare la tensione della cintura, infilare il dito nell'asola della seduta, premere il bottone metallico e contemporaneamente con l'altra mano tirare in su le bretelle come in figura. Per far aderire la cintura al bambino, tirare verso di sé la cintura come in figura, facendo attenzione a non stringerla troppo, lasciando un minimo di gioco.

CUSCINETTI DI PROTEZIONE

- 8• Vengono forniti in dotazione, un cuscino riduttore per la testa del bambino, due protezioni per le spalle e un cuscinetto di protezione per le gambe. Per montare il cuscino riduttore della testa occorre infilare le bretelle nelle asole del cuscino come in figura. Applicare le protezioni delle spalle aprendo il velcro.
- 9• Per montare il cuscinetto di protezione delle gambe infilare la fibbia del cinturino spartigambe nel cuscino come in figura.

MANIGLIONE

- 10• Il maniglione del seggiolino ha quattro regolazioni; per inclinarlo premere i due pulsanti posti sul maniglione e contemporaneamente, posizionarlo nella posizione desiderata fino a sentire il click di posizionamento.
Posizione A: è la posizione del maniglione in auto.
Posizione B: è la posizione del maniglione per il

trasporto a mano e per l'aggancio alla base, ai passeggini e ai carrelli.

Posizione C: è la posizione che permette al seggiolino di dondolare.

Posizione D: è la posizione che permette al seggiolino di non dondolare.

CAPOTTINA

- 11• Per montare la capottina ruotare il maniglione indietro, posizionare i compassi della capottina sul maniglione e agganciare i laccetti di tenuta dei compassi come in figura. Per togliere la capottina, agire in senso contrario.
- 12• La capottina può essere regolata in due posizioni, per alzarla o abbassarla premere con entrambe le mani verso l'interno i compassi della capottina e contemporaneamente spostarla in su o in giù fino allo scatto successivo.

SFODERABILITÀ

- 13• Per sfoderare il seggiolino, togliere la capottina, sganciare e sfilare dal retro la cintura di sicurezza dalla sacca.
- 14• Sfilare le alette di fissaggio della sacca da sotto il seggiolino.
- 15• Sfilare la fibbia del cinturino spartigambe dall'asola della sacca.
 - È possibile lavare la capottina senza smontarla, perché le parti che la compongono sono in plastica.

ISTRUZIONI D'USO IN AUTO

IMPORTANTE:

- 16• **Il seggiolino "Primo viaggio" con base fissa può essere fissato sul sedile anteriore se è sprovvisto di AIRBAG o sul sedile posteriore. È consentito agganciare il seggiolino solo con la cintura auto a tre punti (come disegno). Non è consentito agganciare il seggiolino con la cintura auto a due punti/addominale perché non permette la sicurezza del seggiolino.**

SEQUENZA DI POSIZIONAMENTO DELLA BASE FISSA IN AUTO

- 17• Posizionare la base sul sedile e tirare la cintura di sicurezza dell'auto facendola passare nelle due guide laterali tenendola ben tesa.
- 18• Agganciare la cintura dell'auto.

SEQUENZA DI POSIZIONAMENTO DEL SEGGIOLINO SULLA BASE FISSA IN AUTO

- 19• In auto il seggiolino deve essere installato in senso contrario rispetto alla direzione di marcia.

Impugnare il seggiolino e agganciarlo alla base premendo con entrambe le mani sul prodotto fino al click.

- 20• In auto il maniglione deve essere assolutamente abbassato come in figura. Posizionando il maniglione in avanti, assicurarsi del giusto posizionamento dal "click".
- 21• Impugnare nuovamente la cintura di sicurezza dell'auto e farla passare dietro lo schienale.
- 22• Inserire la cintura nella guida dietro lo schienale, come in figura.
- 23• Verificare che la cintura risulti ben tesa e bloccata per offrire un'adeguata sicurezza.
 - Per togliere il seggiolino dall'auto levare la cintura di sicurezza dell'auto dal retro del seggiolino, reclinare il maniglione in posizione retta fino al "click" e sganciare il seggiolino dalla base. La base rimane in auto agganciata, pronta all'uso.

PULIZIA E MANUTENZIONE

Il vostro prodotto necessita un minimo di manutenzione. Le operazioni di pulizia e manutenzione devono essere effettuate solo da adulti.

- Si raccomanda di tenere pulite tutte le parti in movimento e se occorre, lubrificarle con olio leggero.
- Periodicamente pulire le parti in plastica con un panno umido, non usare solventi o altri prodotti simili.
- Spazzolare le parti in tessuto per allontanare la polvere.
- Non pulire il dispositivo di assorbimento d'urto in polistirolo con solventi o altri prodotti simili.
- Proteggere il prodotto da agenti atmosferici, acqua, pioggia o neve; l'esposizione continua e prolungata al sole potrebbe causare cambiamenti di colore in molti materiali.
- Conservare il prodotto in un posto asciutto.



ATTENZIONE

- **IMPORTANTE AVVISO DI PERICOLO: IL SEGGIOLINO-AUTO NON È AMMESSO SU SEDILE DOTATO DI AIRBAG.**
- **QUESTO SEGGIOLINO DI SICUREZZA AUTO GRUPPO 0+ DEVE SEMPRE ESSERE INSTALLATO IN SENSO CONTRARIO RISPETTO ALLA DIREZIONE DI MARCIA.**

- UTILIZZARE SEMPRE LE CINTURE DI SICUREZZA DEL SEGGIOLINO E VERIFICARE CHE IL BAMBINO NON SGANCI DA SOLO LA CINTURA.
- QUESTO PRODOTTO NON È STATO PROGETTATO PER FARE DORMIRE IL BAMBINO.
- PER EVITARE IL RISCHIO DI CADUTA, IL BAMBINO DEVE ESSERE SEMPRE LEGATO CON LA CINTURA DI SICUREZZA.
- NELL'AGGANCIARE LA BASE E IL SEGGIOLINO FAR PASSARE LA CINTURA DELLA VETTURA A TRE PUNTI NELLE SEDI APPOSITE.
- L'AGGANCIO IN AUTO DI QUESTO SEGGIOLINO È CONSENTITO SOLO CON CINTURE DI SICUREZZA A TRE PUNTI, NON È CONSENTITO USARE LA CINTURA A DUE PUNTI O ADDOMINALE (vedi Norme di Sicurezza).
- SE LA VETTURA È IN MOVIMENTO, NON TOGLIERE MAI IL BAMBINO DAL SEGGIOLINO DI SICUREZZA AUTO.
- NON LASCIARE MAI INCUSTODITO IL VOSTRO BAMBINO.
- NON LASCIARE IL SEGGIOLINO DI SICUREZZA PER AUTO NELLA VETTURA SOTTO L'ESPOSIZIONE DEL SOLE. PRIMA DI COLLOCARE IL BAMBINO, CONTROLLARE, PERCHÉ ALCUNE PARTI POTREBBERO ESSERSI SURRISCALDATE.
- NON COLLOCARE MAI IL SEGGIOLINO DI SICUREZZA PER AUTO SU SUPERFICI ALTE (tavoli, ripiani) SU SUPERFICI MORBIDE (letti, divani) O SU SUPERFICI INCLINATE.
- L'UTILIZZO DEL SEGGIOLINO DI SICUREZZA AUTO PER NEONATI PREMATURI POTREBBE COMPORTARE AL NEONATO PROBLEMI DI RESPIRAZIONE STANDO SEDUTI NEL SEGGIOLINO. È OPPORTUNO CONSULTARE IL MEDICO PRIMA DI LASCIARE L'OSPEDALE.
- LE OPERAZIONI DI MONTAGGIO E/O ASSEMBLAGGIO DEVONO ESSERE EFFETTUATE DA ADULTI.
- NON UTILIZZARE ACCESSORI CHE NON SIANO APPROVATI DAL COSTRUTTORE O DALLE COMPETENTI AUTORITÀ.
- EVITARE DI INTRODURRE LE DITA NEI MECCANISMI.
- NON EFFETTUARE MODIFICHE AL PRODOTTO E NON UTILIZZARE IL PRODOTTO SE PRESENTA ROTTURE O PEZZI MANCANTI.
- PER EVENTUALI RIPARAZIONI, SOSTITUZIONI DI PEZZI E INFORMAZIONI SUL PRODOTTO, CONTATTARE IL SERVIZIO ASSISTENZA POST-VENDITA. LE VARIE INFORMAZIONI SONO ALL'ULTIMA PAGINA DI QUESTO MANUALE.
- NON UTILIZZARE IL SEGGIOLINO DI SECONDA MANO, PERCHÉ POTREBBE AVERE SUBITO DEI DANNI STRUTTURALI ESTREMAMENTE PERICOLOSI.
- NON UTILIZZARE IL SEGGIOLINO CON ETÀ SUPERIORE AI CINQUE ANNI DALLA DATA DI PRODUZIONE

INDICATA SULLA SCOCCA, PERCHÉ POTREBBE NON ESSERE PIÙ CONFORME AI SENSI DI NORMA.

- NON STACCARE LE ETICHETTE ADESIVE E CUCITE, PERCHÉ SONO DI NORMATIVA E POTREBBERO RENDERE IL PRODOTTO NON CONFORME AI SENSI DI NORMA.

NORME DI SICUREZZA

- Seggiolino di sicurezza per auto, Gruppo 0+, categoria "Universale" omologato secondo la Normativa Europea ECE R44/03 per bambini di peso da 0-13 kg (0-12/14 mesi). Adatto all'impiego generale nei veicoli e compatibile con la maggior parte, ma non tutti i sedili di veicolo.
- Il seggiolino di sicurezza per auto può essere correttamente installato se nel manuale d'uso e manutenzione del veicolo è indicata la compatibilità di quest'ultimo con sistemi di ritenuta "Universali" di gruppo 0+.
- Primo Viaggio Car Seat è classificato "Universale" secondo criteri di omologazione più severi rispetto ai modelli precedenti che non dispongono dell'etichetta di omologazione.
- Il seggiolino di sicurezza per auto può essere utilizzato solo su veicoli approvati, dotati di cintura a tre punti statica o con avvolgitore, omologati secondo il regolamento UN/ECE n°16 o normative equivalenti.
- In caso di dubbi, rivolgersi al costruttore o al rivenditore di Primo Viaggio Car Seat.
- Assicurarsi che la cintura a tre punti del veicolo per fissare la base e il seggiolino al veicolo sia sempre tesa e non attorcigliata.
- Si raccomanda di sostituire il seggiolino e la cintura a tre punti del veicolo nel caso di sollecitazioni eccessive dovute ad un incidente.
- Regolare la cintura del seggiolino, assicurandosi che lo spartigambe sia ben teso e aderente al corpo del bambino senza stringerlo troppo.
- Seguire scrupolosamente le istruzioni fornite dal fabbricante del sistema di tenuta del bambino.
- In auto prestare particolare attenzione a bagagli che possono causare lesioni al bambino nel seggiolino in caso di incidente.
- Si raccomanda di non utilizzare il seggiolino senza il rivestimento di tessuto, tale rivestimento non può essere sostituito da uno non approvato dal costruttore in quanto costituisce parte integrante del seggiolino.

COME LEGGERE L'ETICHETTA DI OMOLOGAZIONE

In questo paragrafo vi spieghiamo come leggere l'etichetta di omologazione (etichetta arancione).

- In alto all'etichetta c'è il marchio dell'azienda produttrice e il nome del prodotto.
- La scritta UNIVERSAL indica la compatibilità del seggiolino di sicurezza auto su veicoli approvati, dotati di cintura a tre punti statica o con avvolgitore, omologati secondo il regolamento UN/ECE n°16 o normative equivalenti.
- La lettera E in un cerchio indica il marchio di omologazione Europea e il numero definisce il paese che ha rilasciato l'omologazione (1:Germania, 2: Francia, 3:Italia, 4:Paesi Bassi, 11:Gran Bretagna e 13:Lussemburgo).
- Più sotto si trova il numero di omologazione, se inizia con 03 vuol dire che è il terzo emendamento della legge R44.
- Il numero progressivo di produzione, dal rilascio dell'omologazione, personalizza ogni seggiolino; ognuno è contraddistinto dal proprio numero.
- Infine viene menzionata la normativa di riferimento: ECE R44/03.

EN•ENGLISH

- **IMPORTANT: carefully read instructions and keep for future use.**
The child's safety could be put at risk if the instructions are not followed.

- PEG PEREGO reserves the right to make any necessary changes or improvements to the products shown at any time without notice.



Peg Perego S.p.A. is an ISO 9001 certified company.

The fact that we are certified provides a guarantee of our honesty for our customers, and fosters trust in the company's way of working.

CUSTOMER SERVICE

If parts of the model are accidentally lost or damaged, use only original Peg Perego spare parts. Contact the Peg Perego Customer Service for all repair work, replacements, information about products, and sale of original spare parts and accessories, at the following:
tel.: 0039-039-60.88.213
fax: 0039-039-33.09.992
e-mail: assistenza@pegperego.it,
www.pegperego.com

Peg Perego is at the consumer's service, meeting every need in the best way possible. This is why our customers' opinions are so important and valuable to us. We would be very grateful if you would kindly fill in the CUSTOMER SATISFACTION QUESTIONNAIRE after using one of our products. You will find the questionnaire on the Internet at "www.pegperego.com/SSCo.html.en-UK". Please note any observations or suggestions you may have on the questionnaire.

INSTRUCTIONS FOR USE

PRIMO VIAGGIO WITH FIXED BASE

The "Primo Viaggio" car seat has been designed for Group 0+, or children weighing from 0 - 13 kg. (0 - 12/14 months of age).

- The "Primo Viaggio" car seat has a Ganciomatic system, which allows fastening and removing the seat from its car base and Peg Perego strollers and baby carriages, with a simple flick of the hand.

- 1• To fasten the child car seat to the base, line up the hooks and push down with both hands until the seat clicks into place.
- 2• To remove the child car seat, pull the handle on the backrest upwards and lift the seat.

SAFETY BELT

- 3• To fasten the safety belt, cross the two straps and click the tabs into the buckle.
- 4• To loosen the safety belt, press the red button on the buckle.
- 5• The child car seat is equipped with three notches for adjusting the level of the safety belt to match the child's height. The safety belt should be neither too high nor too low in relation to the child's shoulders. In the correct position, the child's shoulders should be just above the notch.
- 6• To change the height of the safety belt, loosen it and slip the straps out of the notches on the back. Insert the straps into the appropriate notches for the child's height.
- 7• To adjust the safety belt to a looser position, slip a finger into the opening in the seat, and press the metal button while pulling the straps upwards with the other hand, as shown in the figure. To tighten the safety belt so that it fits the child snugly, pull the belt towards you, as shown in the figure. Be careful not to tighten the belt too much; leave a slight amount of play in the belt.

PADDING

- 8• A pillow for the child's head, two shoulder pads, and a protective cushion for the child's legs are provided with the car seat. Insert the pillow by slipping the straps through the openings in the pillow as shown in the figure. Attach the shoulder pads using the Velcro fasteners.
- 9• Position the protective leg cushion by slipping the seat strap with the buckle through the cushion, as shown in the figure.

REGULATOR HANDLE

- 10• The car seat regulator handle has four positions. To incline the seat, press the two buttons on the handle and simultaneously adjust the seat until it clicks into the desired position.
Position A: Set the handle to this position when the child car seat is mounted in the car.
Position B: Set the handle to this position when carrying the child car seat by hand or while attaching it to its base, to a stroller, or to a baby carriage.
Position C: Set the handle to this position to allow the car seat to rock.
Position D: Set the handle to this position to

prevent the child car seat from rocking.

HOOD

- 11• To fit the hood, push the handle rearwards, place the hood adjusting couplings onto the handle, then tie up the fastening strings as shown in the figure. To remove the hood, reverse operations.
- 12• The hood can be adjusted to two positions: To raise or lower it, push on the inner sides of the adjusting couplings and bring the hood up or down till the next click.

REMOVABLE LINING

- 13• To remove the lining from the car seat, detach the hood. Unfasten the safety belt and slip it out of the sack at the back.
- 14• Slip the fastener tabs on the sack out from under the car seat.
- 15• Slip the leg-divider belt buckle out of the opening in the sack.
 - The hood is made of plastic, and can be washed without being removed.

INSTRUCTIONS FOR USE IN THE VEHICLE

IMPORTANT:

- 16• **The "Primo Viaggio" car seat with a fixed base can be fastened to the front seat if there is no AIRBAG or to the back seat. The seat may be fastened using only three-point safety belts (see figure). It is forbidden to use a two-point or abdominal safety belt to attach the child car seat, since these belts do not guarantee the child's safety.**

STEPS FOR PLACING THE FIXED BASE IN THE CAR

- 17• Place the child car seat base on the seat of the car. Pull the car safety belt through the two side slits, taking care to keep the belt taut.
- 18• Fasten the car safety belt.

STEPS FOR PLACING THE CAR SEAT ON THE FIXED BASE IN THE CAR

- 19• The child car seat must be mounted facing backwards in relation to the direction the car travels. Using both hands, place the car seat on its base and press downwards until it clicks into place.
- 20• The regulator handle must be lowered to the last position when the seat is mounted in the car, as shown in the figure. Make sure the handle is in the correct position by moving it forward until it clicks.
- 21• Pass the car safety belt behind the backrest on

- the child car seat.
- 22• Insert the belt into the slit behind the backrest, as shown in the figure.
 - 23• Check to make sure that the belt is taut and fastened securely, for the child's safety.
 - To remove the child car seat from the car, remove the car safety belt from the back of the seat, turn the regulator handle back towards the upright position until it clicks, and lift the child car seat off its base. Leave the base attached to the car seat, ready for use.

CLEANING & MAINTENANCE

Your product requires only minimal maintenance. Cleaning and maintenance operations must be performed only by adults.

- Be sure to keep all moving parts clean, lubricating them with light oil if necessary.
- Regularly clean the plastic parts with a damp cloth. Do not use solvents or similar products.
- Brush the fabric parts to remove dust.
- Do not use solvents or similar products to clean the polystyrene bumper.
- Protect the product against smog, water, rain and snow. Continued and extended exposure to sunlight can change the colours of many materials.
- Store the product in a dry area.



WARNING

- IMPORTANT WARNING: IT IS FORBIDDEN TO MOUNT THE CHILD CAR SEAT ON A SEAT WITH AN AIR BAG SYSTEM INSTALLED.
- THIS GROUP 0+ CHILD SAFETY CAR SEAT MUST ALWAYS BE INSTALLED FACING BACKWARDS IN RELATION TO THE DIRECTION THE CAR TRAVELS.
- ALWAYS USE THE CHILD CAR SEAT SAFETY BELTS, AND CHECK TO MAKE SURE THAT THE CHILD DOES NOT UNLATCH THE BELT BY HIMSELF.
- THIS PRODUCT WAS NOT DESIGNED FOR CHILDREN TO SLEEP IN.
- TO AVOID DANGER OF THE CHILD'S FALLING OUT OF THE CAR SEAT, THE SAFETY BELT MUST ALWAYS BE USED TO FASTEN THE CHILD IN THE SEAT.
- WHEN ATTACHING THE BASE AND THE CHILD CAR SEAT, PASS THE THREE-POINT CAR SEAT BELT

THROUGH THE SPECIAL SLITS.

- THIS CAR SEAT MAY BE MOUNTED ON THE CAR USING ONLY THREE-POINT SAFETY BELTS. IT IS FORBIDDEN TO USE TWO-POINT OR ABDOMINAL BELTS TO FASTEN THE CHILD CAR SEAT (see the Safety Regulations).
- NEVER REMOVE THE CHILD FROM THE SAFETY CAR SEAT WHILE THE CAR IS MOVING.
- NEVER LEAVE YOUR CHILD ALONE IN THE CAR.
- NEVER LEAVE THE SAFETY CAR SEAT IN A CAR DIRECTLY EXPOSED TO THE SUN. BEFORE PLACING YOUR CHILD IN THE CAR SEAT, CHECK TO MAKE SURE THAT THE SEAT IS NOT HOT.
- NEVER PLACE THE SAFETY CAR SEAT ON HIGH SURFACES (tables or shelves), SOFT SURFACES (beds or sofas), OR ON SLOPING SURFACES.
- THE USE OF THE SAFETY CAR SEAT BY PREMATURE NEWBORN INFANTS MAY CAUSE RESPIRATION PROBLEMS FOR THE CHILD. CONSULT A PHYSICIAN ABOUT THIS BEFORE LEAVING THE HOSPITAL.
- MOUNTING AND/OR ASSEMBLY OF THE CHILD CAR SEAT SHOULD BE DONE ONLY BY ADULTS.
- DO NOT USE ACCESSORIES THAT HAVE NOT BEEN APPROVED BY THE MANUFACTURER OR BY A COMPETENT AUTHORITY.
- NEVER INSERT FINGERS INTO THE CHILD CAR SEAT MECHANISMS.
- DO NOT MODIFY THE CHILD CAR SEAT. DO NOT USE THE CHILD CAR SEAT IF IT IS BROKEN OR IF PIECES ARE MISSING.
- CONTACT THE AFTER-SALES DEPARTMENT FOR ANY NECESSARY REPAIR TO THE CHILD CAR SEAT, TO OBTAIN SPARE PARTS, OR FOR INFORMATION ABOUT THE PRODUCT. THE LAST PAGE OF THIS MANUAL LISTS THE NECESSARY INFORMATION REGARDING REPAIR AND SPARE PARTS SUPPLY.
- DO NOT USE SECOND-HAND CHILD CAR SEATS. SECOND-HAND PRODUCTS MIGHT HAVE UNDERGONE SERIOUS STRUCTURAL DAMAGE.
- DO NOT USE THE CHILD CAR SEAT FOR CHILDREN BORN MORE THAN FIVE YEARS AFTER THE DATE PRINTED ON THE SEAT. THE SEAT MIGHT NO LONGER BE IN CONFORMITY WITH CURRENT SAFETY REGULATIONS.
- DO NOT REMOVE THE ADHESIVE AND SEWN-ON LABELS FROM THE CAR SEAT. SAFETY REGULATIONS REQUIRE THESE LABELS, AND REMOVING THEM MAY CAUSE THE CAR SEAT TO NO LONGER BE IN CONFORMITY WITH SAFETY REGULATIONS.

SAFETY REGULATIONS

- Group 0+ child safety car seat. "Universal" category, inspected in conformity with European Regulation

ECE R44/03, for children weighing from 0 – 13 kg (0 – 12/14 months of age). Suitable for general use in vehicles. Designed for use with most—but not all—vehicle seats.

- The child safety car seat can be correctly installed if the user's manual for the vehicle states that the vehicle conforms to the "Universal" requirements for Group 0+ child car seats.
- The "Primo Viaggio" car seat has been classified "Universal" according to stricter inspection criteria than the criteria used for previous models that do not carry a safety inspection label.
- The child safety car seat may be used only on approved vehicles that are equipped with three-point stationary or wrap-around belts that have been inspected in conformity with the UN/ECE Regulation No. 16 or equivalent regulations.
- When in doubt, consult the "Primo Viaggio" car seat manufacturer or retailer.
- Make sure that the three-point safety belt on the vehicle, which is used to fasten the base and the child car seat to the vehicle, is always taut and never twisted.
- In the case of accidents where the child car seat and the three-point safety belt on the vehicle are subjected to extreme stress, we recommend replacing the child car seat and the three-point safety belt with new ones.
- Adjust the child car seat safety belt, making sure that the strap between the legs is taut, and that it fits snugly against the child's body without being too tight.
- Rigorously follow all instructions supplied by the child restraint system manufacturer.
- Be especially careful not to position baggage in the car in such a way that it may cause injury to the child in the car seat in case of accident.
- Never use the car seat without its cloth lining. Do not replace the lining with another lining that has not been approved by the manufacturer. The lining is an important part of the car seat.

HOW TO INTERPRET THE INSPECTION LABEL

This paragraph explains how to interpret the inspection label (orange label).

- The manufacturer's trademark and the name of the product are shown at the top of the label.
- The word "UNIVERSAL" indicates that the child safety car seat can be used on approved vehicles equipped with three-point stationary or wrap-around belts which have been inspected in conformity with UN/ECE Regulation No. 16 or equivalent regulations.
- The letter "E" inside a circle is a European inspection

label. The number indicates the country that approved inspection. (1 – Germany, 2 – France, 3 – Italy, 4 – The Netherlands, 11 – Great Britain, and 13 – Luxembourg).

- The certification number is listed below. Numbers beginning with 03 pertain to the third amendment of Law R44.
- Each car seat is personalized with a progressive production number upon inspection. Each child car seat can be identified by its inspection number.
- The last line states the safety regulation number: ECE R44/03.

FR • FRANÇAIS

- **IMPORTANT: lire ces instructions avec attention et les conserver pour toute référence future. La sécurité de votre enfant pourrait être menacée si ces instructions ne sont pas respectées.**

- Pour des raisons techniques et commerciales, PEG PEREGO pourra apporter à tout moment des modifications aux modèles décrits dans ce manuel.



Peg Perego S.p.A. bénéficie de la certification ISO 9001. La certification assure aux clients et aux consommateurs une garantie de transparence et de confiance dans la façon dont travaille l'entreprise.

SERVICE D'ASSISTANCE

En cas de perte ou dommage fortuit de pièces du modèle, utilisez exclusivement les pièces de rechange originales Peg Perego. Pour les éventuelles réparations, substitutions, informations sur les produits, la vente de pièces de rechange originales et d'accessoires, contactez le Service d'assistance Peg-Perego:

tél.: 0039-039-60.88.213
fax: 0039-039-33.09.992
e-mail: assistenza@pegperego.it
www.pegperego.com

Peg Perego est à la disposition de ses consommateurs pour satisfaire au mieux toutes leurs exigences. À cette fin, connaître l'avis de nos clients est pour nous extrêmement important et précieux. Nous vous saurions donc gré, après avoir utilisé l'un de nos produits, de bien vouloir remplir le QUESTIONNAIRE SATISFACTION DU CONSOMMATEUR que vous trouverez sur Internet à l'adresse suivante: "www.pegperego.com/SSCo.html.en-UK", et de nous faire vos éventuelles observations ou suggestions.

NOTICE D'EMPLOI

- PRIMO VIAGGIO AVEC BASE FIXE
Primo Viaggio car seat est le siège auto du groupe 0+ (enfants de 0 à 13 kg - de 0 à 12/14 mois).
- Primo viaggio car seat est équipé du système Ganciomatic qui permet d'installer et de retirer d'un seul geste le siège de sa base auto ainsi que

des poussettes et châssis Peg Perego.

- 1• Pour monter le siège, le placer en correspondance des crochets et le pousser vers le bas des deux mains jusqu'au clic.
- 2• Pour démonter le siège, d'une main, tirer vers le haut la poignée située derrière le dossier tout en soulevant le siège de l'autre.

CEINTURE DE SÉCURITÉ

- 3• Pour attacher la ceinture de sécurité, superposer les deux bretelles et les insérer dans la boucle jusqu'au clic.
- 4• Pour détacher la ceinture de sécurité, appuyer sur le bouton rouge de la boucle.
- 5• Le dossier du siège comporte trois trous destinés à régler la hauteur de la ceinture et de l'ajuster à la taille de l'enfant. La ceinture ne doit être ni trop haute ni trop basse par rapport aux épaules de l'enfant: sa position est correcte lorsque les épaules de l'enfant se trouvent juste au-dessus du trou.
- 6• Pour modifier la hauteur de la ceinture, détacher la ceinture, ôter les bretelles par l'arrière en les faisant passer par les trous et les remettre dans les trous adaptés à la taille de l'enfant.
- 7• Pour détendre la ceinture, passer le doigt dans la boutonnière de l'assise et appuyer sur le bouton métallique tout en tirant les bretelles par le haut de l'autre main comme indiqué sur la figure. Pour la tendre, tirer la sangle entre-jambes vers soi comme indiqué sur la figure, en prenant soin de ne pas trop la serrer et de laisser un minimum de jeu.

COUSSINETS DE PROTECTION

- 8• Le siège est équipé d'un kit réducteur pour maintenir la tête de l'enfant, de deux protections pour ses épaules et d'un coussinet de protection pour ses jambes.
Pour installer le coussinet réducteur de tête, enfilez les bretelles dans les fentes de la tête comme indiqué sur la figure. Installer les protections de sangles en ouvrant les fourreaux grâce au velcro.
- 9• Pour installer le coussinet de protection entre-jambes, enfilez la boucle dans la courroie de la sangle entre-jambes à travers le coussinet comme indiqué sur la figure.

POIGNÉE

- 10• la poignée a quatre positions de réglage; pour incliner le siège, appuyer sur les deux boutons situés sur la poignée tout en plaçant le siège dans la position désirée jusqu'à entendre un clic.
Position A: position de la poignée en voiture.

Position B: position de la poignée lors du transport et du montage sur la base, les poussettes et les châssis.

Position C: position permettant au siège de basculer.

Position D: position empêchant le siège de basculer.

CAPOTE

- 11• Pour installer la capote, mettre la poignée en position arrière, placer les embouts de la capote sur la base de la poignée et fermer les fixations comme le montre la figure. Pour retirer la capote, ouvrir les fixations et retirer la capote.
- 12• La capote est réglable en deux positions: pour la régler, pousser les embouts ronds de la capote vers l'intérieur et en même temps régler sa hauteur jusqu'au prochain accro.

POUR RETIRER LA HOUSSE

- 13• Pour retirer la housse du siège auto, enlever la capote, puis décrocher la ceinture de sécurité et la retirer par l'arrière.
- 14• Décrocher les ailettes de fixation de la housse sous le siège auto.
- 15• Retirer la boucle de la sangle entre-jambes en la faisant passer par la fente de la housse.
 - Il est possible de laver la capote sans la démonter car ses composants sont en plastique.

INSTRUCTIONS D'UTILISATION EN VOITURE

IMPORTANT

- 16• **Le siège auto « Primo Viaggio » avec base fixe peut être installé sur le siège avant si ce dernier n'est pas équipé d'un AIRBAG ou sur le siège arrière.**
Le siège ne peut être monté qu'avec la ceinture à trois points de la voiture (voir la figure). Il ne peut être monté avec la ceinture à deux points/abdominale de la voiture car elle ne garantit pas la sécurité du siège auto.

SÉQUENCE DE POSITIONNEMENT DE LA BASE FIXE DANS LE VÉHICULE

- 17• Installer la base sur le siège et tirer la ceinture de sécurité de la voiture en la faisant passer bien tendue dans les deux guides latéraux.
- 18• Attacher la ceinture de la voiture.

SÉQUENCE DE POSITIONNEMENT DU SIÈGE SUR LA BASE FIXE DANS LE VÉHICULE

- 19• Installer l'enfant dans le siège auto en se En voiture, le siège auto doit être installé dans le sens contraire de la marche. Empoigner le siège et le monter sur la base en le poussant des deux

mains jusqu'au clic.

- 20• En voiture, la poignée doit être complètement abaissée, comme indiqué sur la figure. En plaçant la poignée en avant, s'assurer de sa position correcte par le clic.
- 21• Empoigner à nouveau la ceinture de sécurité en la faisant passer derrière le dossier.
- 22• Insérer la ceinture dans le guide situé derrière le dossier, comme indiqué sur la figure.
- 23• Vérifier que la ceinture est bien tendue et bloquée et assure une sécurité adéquate.

- Pour enlever le siège auto de la voiture, soulever la ceinture de sécurité de la voiture de l'arrière du siège auto, mettre la poignée à la verticale jusqu'au dé clic et décrocher le siège auto de la base. La base reste montée dans la voiture, prête pour la prochaine utilisation.

NETTOYAGE ET ENTRETIEN

Votre produit nécessite un minimum d'entretien. Les opérations de nettoyage et d'entretien doivent être effectuées uniquement par des adultes.

- Il est recommandé de maintenir toutes les parties mobiles propres et, au besoin, de les lubrifier avec une huile légère.
- Nettoyer régulièrement les parties en plastique avec un chiffon humide, ne pas utiliser de solvants ou d'autres produits du même type.
- Brosser les parties en tissu pour les dépoussiérer.
- Ne pas nettoyer le dispositif d'absorption des chocs en polystyrène avec des solvants ou d'autres produits du même type.
- Protéger le produit contre les agents atmosphériques, l'eau, la pluie ou la neige ; l'exposition continue et prolongée au soleil pourrait altérer les couleurs de nombreux matériaux.
- Conserver le produit dans un endroit sec.



⚠ AVERTISSEMENT

- SIGNALISATION IMPORTANTE DE DANGER: LE SIÈGE AUTO N'EST PAS AUTORISÉ SUR LES SIÈGES MUNIS D'AIRBAG.
- CE SIÈGE AUTO DU GROUPE 0+ DOIT TOUJOURS ÊTRE INSTALLÉ DANS LE SENS INVERSE DE LA MARCHÉ.

- TOUJOURS UTILISER LE SYSTÈME DE RETENUE DU SIÈGE ET VÉRIFIER QUE L'ENFANT NE DÉTACHE PAS LUI-MÊME LES CEINTURES.
- CE PRODUIT N'A PAS ÉTÉ CONÇU POUR FAIRE DORMIR L'ENFANT.
- POUR ÉVITER TOUT RISQUE DE CHUTE, VOTRE ENFANT DOIT TOUJOURS ÊTRE ATTACHÉ.
- POUR INSTALLER LA BASE ET LE SIÈGE AUTO, FAIRE PASSER LA CEINTURE À TROIS POINTS DE LA VOITURE DANS SES LOGEMENTS.
- CE SIÈGE AUTO NE PEUT ÊTRE INSTALLÉ QU'AVEC LES CEINTURES DE SÉCURITÉ À TROIS POINTS. L'EMPLOI DE CEINTURES À 2 POINTS OU ABDOMINALES EST INTERDIT (VOIR NORMES DE SÉCURITÉ).
- NE JAMAIS SORTIR L'ENFANT DU SIÈGE AUTO PENDANT UN TRAJET EN VOITURE.
- NE JAMAIS LAISSER L'ENFANT DANS LE SIÈGE SANS SURVEILLANCE.
- NE PAS LAISSER LA VOITURE EN PLEIN SOLEIL. AVANT D'INSTALLER L'ENFANT DANS LE SIÈGE AUTO, S'ASSURER QU'AUCUN COMPOSANT N'AIT SURCHAUFFÉ.
- NE JAMAIS PLACER LE SIÈGE AUTO EN HAUTEUR (TABLE, ÉTAGÈRES), SUR DES SURFACES MOELLEUSES (LITS, CANAPÉS) OU INCLINÉES.
- LES NOUVEAUX-NÉS PRÉMATURÉS POURRAIENT AVOIR DES PROBLÈMES DE RESPIRATION DANS LE SIÈGE AUTO. CONSULTER LE MÉDECIN AVANT DE SORTIR DE L'HÔPITAL.
- LES OPÉRATIONS DE MONTAGE ET/OU D'ASSEMBLAGE DOIVENT ÊTRE EFFECTUÉES PAR DES ADULTES.
- NE PAS UTILISER D'ACCESSOIRES NON APPROUVÉS PAR LE FABRICANT OU LES AUTORITÉS COMPÉTENTES.
- NE PAS METTRE LES DOIGTS DANS LES MÉCANISMES NE PAS MODIFIER LE PRODUIT ET NE PAS L'UTILISER EN CAS DE RUPTURES OU DE PIÈCES MANQUANTES.
- POUR LES ÉVENTUELLES RÉPARATIONS, PIÈCES DE RECHANGE ET INFORMATIONS SUR LE PRODUIT, CONTACTER LE SERVICE APRÈS-VENTE DONT LES COORDONNÉES FIGURENT SUR LA DERNIÈRE PAGE DE CE MANUEL.
- NE PAS UTILISER DE SIÈGE AUTO D'OCCASION CAR IL POURRAIT AVOIR SUBI DES DOMMAGES STRUCTURELS NON VISIBLES EXTRÊMEMENT DANGEREUX.
- NE PAS UTILISER DE SIÈGE AUTO PRODUIT DEPUIS PLUS DE 5 ANS (VOIR DATE DE RÉFÉRENCE INDIQUÉE SUR LA COQUE) CAR IL POURRAIT NE PLUS ÊTRE CONFORME.
- NE PAS DÉCOLLER, NI DÉCOUDRE L'ÉTIQUETTE D'HOMOLOGATION, LE CAS ÉCHÉANT, LE PRODUIT POURRAIT NE PLUS ÊTRE CONFORME.

NORMES DE SÉCURITÉ

- Siège auto de sécurité, groupe 0+, catégorie «Universal», certifié conforme à la réglementation européenne ECE R44/03 pour les enfants de 0 à 13 kg (de 0 à 12/14 mois). Adapté à l'emploi général dans les véhicules et compatible avec la plupart (sauf exception) des sièges de voiture.
- Le siège auto de sécurité peut être installé correctement si, sur le manuel d'utilisation et d'entretien du véhicule, figure la compatibilité de ce dernier avec les systèmes de retenue «-Universal-» du groupe 0+.
- Primo Viaggio Car Seat est classé «-Universal-» selon des critères d'homologation plus sévères que ceux des modèles précédents qui n'exposent pas l'étiquette d'homologation.
- Le siège auto de sécurité ne peut être utilisé que sur les véhicules approuvés, dotés de ceintures statiques à trois points et enrouleur, homologués d'après le règlement UN/ECE n°16 ou normes équivalentes.
- En cas de doute, s'adresser au constructeur ou au revendeur de Primo Viaggio Car Seat.
- S'assurer que la ceinture à trois points de fixation de la base et du siège auto au véhicule soit toujours tendue et non entortillée.
- Il est recommandé de remplacer le siège auto et la ceinture à trois points du véhicule en cas de sollicitations excessives dues à un accident.
- Régler la ceinture du siège auto en s'assurant que la courroie de l'entre-jambes est bien tendue et adhère au corps de l'enfant sans le comprimer.
- Suivre scrupuleusement les instructions fournies par le fabricant du système de retenue.
- En voiture, prêter une attention particulière aux bagages qui, en cas d'accident, pourraient blesser l'enfant assis dans le siège auto.
- Il est recommandé de ne pas utiliser le siège auto sans son revêtement en tissu, qui ne peut être remplacé par un autre, non approuvé par le constructeur, car il fait partie intégrante du siège auto.
- **NOTICE RÉSERVÉE AU MARCHÉ FRANÇAIS:**
- "Conforme aux exigences de sécurité".
- L'utilisation de ce produit en tant que transat n'est pas recommandée pour les enfants qui peuvent s'asseoir tout seuls (agés d'environ 9 mois; jusqu'à 9 kg).

COMMENT LIRE L'ÉTIQUETTE D'HOMOLOGATION

Ce paragraphe explique comment lire l'étiquette d'homologation (étiquette orange).

- En haut de l'étiquette figure la marque du constructeur et le nom du produit.
- L'inscription UNIVERSAL indique la compatibilité du siège auto de sécurité avec des véhicules approuvés, dotés de ceintures statiques à trois points et enrouleur, homologués d'après le règlement UN/ECE n°16 ou normes équivalentes.
- La lettre E dans un cercle indique la marque d'homologation européenne et le numéro définit le pays qui a délivré l'homologation (1: Allemagne, 2: France, 3: Italie, 4: Pays-Bas, 11: Grande-Bretagne et 13: Luxembourg).
- Plus bas se trouve le numéro d'homologation. S'il commence par 03, cela signifie qu'il s'agit du troisième amendement à la loi R44.
- Le numéro progressif de production, depuis la date de délivrance de l'homologation, personnalise chaque siège auto, caractérisé par son propre numéro.
- Enfin, l'indication de la réglementation de référence: ECE R44/03.

DE•DEUTSCH

- **WICHTIG: Lesen Sie diese Hinweise sorgfältig vor der Benutzung und bewahren Sie sie auf. Wenn Sie diese Hinweise nicht beachten, kann die Sicherheit Ihres Kindes beeinträchtigt werden.**

- Farbliche und technische Änderungen vorbehalten.



Peg Perego S.p.A. ist gemäß ISO 9001 zertifiziert.

Die Zertifizierung garantiert den Kunden und Verbrauchern Transparenz und ermöglicht das Vertrauen in die Arbeitsweise unseres Unternehmens.

KUNDENDIENST

Bei Verlust oder Beschädigung ausschließlich Originalersatzteile von Peg Perego verwenden. Für eventuelle Reparaturen, Produktinformationen, den Austausch diverser Teile bzw. den Kauf von Originalersatzteilen oder Zubehörteilen wenden Sie sich bitte an den Kundendienst Peg-Perego:

Tel.: 0039-039-60.88.213,

Fax: 0039-039-33.09.992,

E-Mail: assistenza@pegperego.it,

www.pegperego.com

Als Peg Perego stehen wir unseren Kunden für jeden Bedarf immer gerne zur Seite. Deshalb ist es auch extrem wichtig, über die Meinung unserer Kunden Bescheid zu wissen. Wir bitten Sie, das FORMULAR ÜBER DIE KONSUMENTENZUFRIEDENHEIT nachdem Sie unsere Produkte ausprobiert haben, auszufüllen. Das Formular ist unter folgender Internetadresse abrufbar: "www.pegperego.com/SSCo.html.en-UK" Wir würden uns über Anmerkungen und Ratschläge freuen.

GEBRAUCHSANLEITUNG

PRIMO VIAGGIO MIT FESTEM BASELEMENT
Primo Viaggio Car Seat ist der Autositz für die Gruppe 0+, d.h. für Kinder mit einem Gewicht zwischen 0-13 kg (0-12/14 Monate).

- Primo Viaggio Car Seat ist der Autositz mit dem Ganciomatic System, das es ermöglicht, ihn mit einem Handgriff im Auto in die Basis sowie in die Peg Pérego Sportwagen und auf die Kinderwagengestelle einzuklinken bzw. einfach wieder abzunehmen.

- 1• Zum Fixieren des Sitzes ihn einfach übereinstimmend mit den Schnappvorrichtungen anordnen und mit beiden Händen bis zum Einrasten nach unten drücken.
- 2• Zum Abnehmen den Griff hinter der Rückenlehne mit einer Hand nach oben ziehen und mit der anderen Hand gleichzeitig den Sitz nach oben ziehen.

SICHERHEITSGURT

- 3• Zum Anlegen der Sicherheitsgurte die beiden Verschlussschnitten der Schultergurte übereinander legen und bis zum Einrasten in das Gurtschloss stecken.
- 4• Zum Abnehmen der Sicherheitsgurte den roten Druckknopf des Gurtschlosses betätigen.
- 5• Die Sitzschale ist für die Höheneinstellung der Schultergurte, je nach Größe des Kindes, mit Öffnungen in drei verschiedenen Höhen ausgestattet. Die Schultergurte dürfen weder zu hoch noch zu weit unterhalb der Schulter des Kindes liegen. Die Gurte sind richtig eingestellt, wenn bei korrekt positioniertem Kind, diese senkrecht durch die Rückenlehne der Sitzschale, wie abgebildet, gehen.
- 6• Zur Höheneinstellung des Gurts diesen lösen, die Schultergurte durch die Löcher nach hinten raus ziehen und durch das für die Kindesgröße geeignete Loch wieder einfädeln.
- 7• Um die Gurte zu lockern, mit einem Finger vorne unter dem Sitzbezug auf den Metallknopf (A) drücken und gleichzeitig mit der anderen Hand die Gurte nach oben ziehen (B). Damit der Gurt am Kind anliegt, ihn laut Abbildung zu sich ziehen; dabei darauf achten, dass er nicht zu eng wird und etwas Spielraum lassen.

SCHUTZPOLSTER

- 8• Im Lieferumfang sind auch ein Kopfkissen, zwei Schulterkissen und ein Schutzkissen für die Beine enthalten.
Um das Kopfkissen zu montieren, die Schultergurte laut Abbildung durch die Löcher des Kissens führen. Die Schulterkissen mit dem Klettverschluss anbringen.
- 9• Zum Anbringen des Schutzpolsterung für die Beine den Schrittgurt mit Gurtschloss durch das Kissen stecken.

GRIFF

- 10• Der Bügel rastet in vier verschiedenen Stellungen ein. Zum Verstellen beidseitig die Drucktasten betätigen und den Bügel gleichzeitig in die gewünschte Position drehen bis er einrastet.

Position A: Stellung des Bügels im Auto

Position B: Transportstellung oder zum Einklinken in die Basis, in einen Sportwagen bzw. auf einem Gestell.

Position C: Schaukelposition.

Position D: Ruhig stehend, keine Schaukelmöglichkeit.

VERDECK

- 11• Zum Befestigen des Verdecks den Bügel nach hinten schwenken, die Verdeckhalter am Bügeldrehpunkt beidseitig aufstecken und die Verschlussbänder, wie abgebildet, einrasten. Zum Abnehmen des Verdecks in umgekehrter Reihenfolge vorgehen.
- 12• Das Verdeck kann in zwei Positionen gestellt werden. Zum Hochstellen oder nach hinten Absenken die Verdeckhalter zuerst beidseitig nach innen drücken (A), dann in die gewünschte Stellung drehen (B) und wieder hörbar einrasten lassen.

ABZIEHEN DES BEZUGS

- 13• Zum Abziehen des Sitzbezugs, das Verdeck abnehmen, den Sicherheitsgurt von der Rückseite lösen und aus dem Sitzbezug herausziehen.
- 14• Die Befestigungsklappen des Sitzbezugs unter dem Sitz hervorziehen.
- 15• Den Schrittgurt nach unten aus dem Sitzbezug herausziehen.
 - Das Verdeck muss zum Waschen nicht abgenommen werden, weil es aus Kunststoff besteht.

BENUTZUNG IM AUTO

WICHTIG:

- 16• **Der Autositz „Primo Viaggio“ mit festem Unterteil kann, falls kein AIRBAG vorhanden, auf dem Vordersitz oder auf dem Rücksitz befestigt werden. Der Sitz darf ausschließlich mit dem Dreipunktgurt des Autos fixiert werden (siehe Abbildung). Den Sitz keinesfalls mit dem Zweipunktgurt (Beckengurt) des Autos fixieren, da dieser keine sichere Befestigung gewährleistet.**

BEFESTIGUNG DES FESTEN BASELEMENTS IM AUTO

- 17• Die Basis auf den Autositz stellen und den Beckengurt des 3-Punkt-Gurtes durch die beidseitigen Führungen straff ziehen.
- 18• Den 3-Punkt-Gurt ins Pkw-Gurtschloss stecken.

ANBRINGUNG DES AUTOSITZES AUF DEM FESTEN BASELEMENT

- 19• Der Autositz muss entgegen der Fahrtrichtung im Auto fixiert werden. Den Sitz mit beiden Händen auf die Basis drücken bis er hörbar einrastet.
- 20• Im Auto muss der Bügel unbedingt wie abgebildet nach unten gestellt sein. Nach dem Verstellen des Bügels sicherstellen, dass er einwandfrei eingerastet ist.
- 21• Den Diagonalgurt des Pkw um die Rückenlehne der Sitzschale legen.
- 22• Den Diagonalgurt, wie abgebildet, in die Gurtführung an der Rückseite der Sitzschale einfädeln.
- 23• Sicherstellen, dass der 3-Punkt-Gurt gut gespannt und fixiert ist, um die nötige Sicherheit zu gewährleisten.
 - Zum Herausheben des Autokindersitz aus dem Pkw den Diagonalgurt von Rückseite der Sitzschale abnehmen, den Bügel senkrecht stellen, den Griff auf der Rückseite der Sitzschale nach oben drücken und gleichzeitig mit der anderen Hand den Sitz am Bügel von der Basis abheben. Die Basis bleibt immer im Auto fixiert.

REINIGUNG UND PFLEGE

Ihr Autokindersitz ist nur gering wartungsbedürftig. Die Reinigung und Instandhaltung darf ausschließlich von Erwachsenen durchgeführt werden.

- Alle beweglichen Teile unbedingt sauber halten und wenn nötig, mit Leichtöl schmieren.
- Die Kunststoffteile regelmäßig mit einem feuchten Lappen reinigen – keine Lösungsmittel oder ähnliche Produkte verwenden.
- Die Stoffteile abbürsten, um den Staub zu entfernen.
- Den Autokindersitz vor Witterungseinflüssen, wie Wasser, Regen oder Schnee geschützt aufbewahren; eine längere Bestrahlung durch die Sonne kann zu Farbänderungen der verschiedenen Materialien führen.
- Den Autokindersitz an einem trockenen Ort aufbewahren.



WARNUNG

- WICHTIGER GEFAHRENHINWEIS: DER KINDERSITZ DARF NICHT AUF AUTOSITZEN MIT AIRBAG MONTIERT WERDEN.

- DIESER SICHERHEITS-AUTOSITZ DER GRUPPE 0+ MUSS IMMER GEGEN DIE FAHRTRICHTUNG IM AUTO FIXIERT WERDEN.
- IMMER DIE SICHERHEITSGURTE DES SITZES VERWENDEN UND SICHERSTELLEN, DASS SICH DAS KIND NICHT ALLEINE LOSSCHNALLT.
- DIESES PRODUKT IST NICHT DAFÜR VORGEGEHEN, DASS DAS KIND DARIN SCHLÄFT.
- UM EIN HERAUSFALLEN ZU VERMEIDEN, SOLLTE DAS KIND AUCH AUSSERHALB DES PKW IMMER ANGEKURTET SEIN.
- BEIM FIXIEREN DER BASIS UND DER SITZSCHALE IM AUTO MUSS DER 3-PUNKT-SICHERHEITSGURT IN DIE VORGEGEHENEN GURTFÜHRUNGEN DES AUTOKINDERSITZES GEZOGEN WERDEN.
- DIESER KINDERSITZ DARF AUSSCHLISSLICH MIT DREIPUNKT-SICHERHEITSGURTEN IM AUTO FIXIERT WERDEN. DIE VERWENDUNG DES ZWEIPUNKT- ODER BECKENGURTS IST NICHT ZULÄSSIG (siehe Sicherheitsnormen).
- DAS KIND NIE WÄHREND DER FAHRT AUS DEM SICHERHEITS-AUTOSITZ NEHMEN.
- LASSEN SIE IHR KIND NIE UNBEAUFICHTIGT.
- LASSEN SIE DEN SICHERHEITS-AUTOSITZ NICHT BEI PRALLER SONNE IM AUTO. PRÜFEN SIE, OB DER SITZ HEISS IST, BEVOR SIE IHR KIND DRAUFSETZEN.
- DEN SICHERHEITS-AUTOSITZ NIE AUF HOHE MÖBEL (Tische, Borde), AUF WEICHE OBERFLÄCHEN (Betten, Sofas) ODER SCHRÄGE OBERFLÄCHEN STELLEN.
- DIE VERWENDUNG DES SICHERHEITS-AUTOSITZES KANN FÜR FRÜHGEBORENE DURCH DIE SITZPOSITION ZU ATMUNGSPROBLEMEN FÜHREN. LASSEN SIE SICH VOR DEM VERLASSEN DES KRANKENHAUSES VOM ARZT BERATEN.
- DIE MONTAGE BZW. DER ZUSAMMENBAU DARF AUSSCHLISSLICH VON ERWACHSENEN DURCHFÜHRT WERDEN.
- KEINE ZUBEHÖRTEILE VERWENDEN, DIE NICHT VOM HERSTELLER ODER DEN ZUSTÄNDIGEN BEHÖRDEN GENEHMIGT WURDEN.
- DIE FINGER NICHT IN DIE MECHANISMEN STECKEN.
- DAS PRODUKT NICHT ÄNDERN UND BEI BESCHÄDIGUNGEN ODER FEHLENDEN TEILEN NICHT VERWENDEN.
- FÜR EVENTUELLE REPARATUREN, ERSATZTEILE UND PRODUKTINFORMATIONEN IST DER KUNDENDIENST ZUSTÄNDIG. DIE DIESBEZÜGLICHEN INFORMATIONEN FINDEN SIE AUF DER LETZTEN SEITE DIESER ANLEITUNG.
- DEN AUTOSITZ NACH EINEM UNFALL NICHT MEHR VERWENDEN, DA DIESER SCHWERWIEGENDE STRUKTURSCHÄDEN HABEN KÖNNTEN.
- KEINE ÜBER FÜNF JAHRE ALTEN AUTOSITZE (SIEHE BAUJAHR AN DER STRUKTUR) VERWENDEN, DA SIE EVENTUELL NICHT MEHR DEN VORSCHRIFTEN

ENTSPRECHEN.

- DIE ETIKETTEN, AUFKLEBER UND AUFNÄHER NICHT ENTFERNEN, DA SIE LAUT VORSCHRIFTEN ANGEBRACHT SIND UND DER BEI FEHLENDEN AUFCHRIFTEN NICHT MEHR DEN BESTIMMUNGEN ENTSPRECHEN KÖNNTE.

SICHERHEITSNORMEN

- Sicherheits-Autositz, Gruppe 0+, Kategorie „Universal“, genehmigt laut EU-Norm ECE R44/03 für Kinder mit 0–13 kg Gewicht (0–12/14 Monate). Geeignet für den allgemeinen Einsatz in Fahrzeugen und kompatibel mit dem größten Teil, aber nicht allen Fahrzeugsitzen.
- Der Sicherheits-Autositz kann nur dann korrekt installiert werden, wenn in der Bedienungs- und Wartungsanleitung des Fahrzeugs die Kompatibilität mit Universal-Rückhalteeinrichtungen der Gruppe 0+ vorseht.
- Primo Viaggio Car Seat gilt nach den gegenüber vorhergehenden Modellen ohne Prüfetikette strengeren Prüfkriterien als Universalmodell.
- Der Sicherheits-Autositz darf nur in geprüften Autos mit statischem Dreipunktgurt mit Aufrollvorrichtung, die laut Bestimmung UN/ECE Nr. 16 oder gleichwertigen Bestimmungen zugelassen sind, verwendet werden.
- Wenden Sie sich im Zweifelsfall an den Hersteller des Primo Viaggio Car Seat oder Ihren Händler.
- Sicherstellen dass der Dreipunktgurt des Fahrzeugs zur Befestigung des Unterteils und des Autositzes im Fahrzeug immer straff gespannt und nie verdreht ist.
- Den Autositz und den Dreipunktgurt des Fahrzeugs nach einem Unfall unbedingt austauschen.
- Den Gurt des Kindersitzes einstellen und sicherstellen, dass der Beimgurt straff ist und am Körper des Kinds anliegt, ohne einzuschneiden.
- Die Anweisungen des Herstellers der Rückhalteeinrichtung für Kinder unbedingt einhalten.
- Im Auto besonders auf Gepäckstücke achten, die das Kind im Sitz bei einem Unfall verletzen können.
- Den Autositz keinesfalls ohne Stoffbezug verwenden; der Bezug darf nicht durch einen nicht genehmigten ersetzt werden, da er integrierender Bestandteil des Autositzes ist.
- Die Aufschrift UNIVERSAL bedeutet, dass der Sicherheits-Autositz für geprüfte Autos mit statischem Dreipunktgurt mit Aufrollvorrichtung, die laut Bestimmung UN/ECE Nr. 16 oder gleichwertigen Bestimmungen zugelassen sind, geeignet ist.
- Der Buchstabe E im Kreis steht für das Europäische Prüfzeichen und die Nummer definiert das Land, in dem die Prüfung erfolgte (1: Deutschland, 2: Frankreich, 3: Italien, 4: Niederlande, 11: Großbritannien und 13: Luxemburg).
- Weiter unten steht die Prüfnummer. Wenn sie mit 03 beginnt, bedeutet dies, dass es sich um die dritte Abänderung des Gesetzes R44 handelt.
- Die durchgehende Produktionsnummer und die Prüfnummer sind auf jedem Sitz angebracht; jeder Sitz hat seine eigene Nummer.
- Abschließend wird die Bezugsnorm genannt: ECE R44/03.

ERLÄUTERUNG DER ZULASSUNGSETIKETTE

In diesem Absatz finden Sie die Erklärung zur Zulassungsetikette (orange Etikette).

- Oben auf der Etikette sind das Zeichen des Herstellers und der Produktname angegeben.

ES•ESPAÑOL

- **IMPORTANTE: lea detenidamente estas instrucciones y consérvelas para utilizarlas eventualmente en otra ocasión. La seguridad del niño puede ponerse en peligro si no se siguen estas instrucciones.**

- PEG PEREGO podrá modificar los modelos descritos en este prospecto, por razones técnicas o comerciales.



Peg Perego S.p.A. cuenta con la certificación ISO 9001. Dicha certificación ofrece tanto a los clientes como a los consumidores la garantía de una transparencia y confianza por lo que concierne al modo de trabajar de la empresa.

SERVICIO DE ASISTENCIA

Si por casualidad alguna parte del modelo se pierde o se rompe, usar sólo piezas de repuesto originales Peg Perego. Para todo lo que concierne las reparaciones, cambios, informaciones sobre los productos y la venta de repuestos originales y accesorios, contacte con el Servicio de Asistencia Peg-Perego:
Tel.: 0039-039-60.88.213
Fax: 0039-039-33.09.992
e-mail: assistenza@pegperego.it
www.pegperego.com

Peg Perego está a disposición de sus Consumidores para satisfacer lo mejor posible todas sus exigencias. Por eso, conocer lo que piensan nuestros Clientes, es para nosotros muy importante y fundamental. Le agradeceremos mucho si, después de haber utilizado uno de nuestros productos rellena el FORMULARIO DE SATISFACCIÓN DEL CONSUMIDOR que encontrará en internet en la siguiente dirección: "www.pegperego.com/SSCo.html.en-UK", indicando las posibles observaciones o sugerencias.

INSTRUCCIONES DE USO

- PRIMO VIAGGIO CON BASE FIJA**
Primo Viaggio Car Seat es la silla de auto Grupo 0+, es decir para niños con un peso comprendido entre 0-13 kg (0-12/14 meses).
- Primo Viaggio Car Seat es la silla de automóvil con Sistema Ganciomatic que le permite estar

enganchada y desenganchada con un simple movimiento a su Base auto, a las sillas de paseo y a los carritos Peg Perego.

- 1• Para enganchar la silla, colocarla de manera que corresponda con los enganches y empujarla hacia abajo con ambas manos hasta oír clic.
- 2• Para desenganchar la silla hay que tirar hacia arriba con una mano el asa que hay detrás del respaldo y al mismo tiempo con la otra mano levantar la silla hacia arriba.

CINTURÓN DE SEGURIDAD

- 3• Para enganchar el cinturón de seguridad poner las dos correas una encima de otra y meter la hebilla hasta oír clic.
- 4• Para desenganchar el cinturón de seguridad presionar el botón rojo de la hebilla.
- 5• La silla tiene tres agujeros para regular la altura del cinturón según sea la altura del niño. El cinturón no tiene que estar ni demasiado alto, ni demasiado bajo respecto a los hombros del niño; la posición correcta es aquella en la que los hombros del niño están apenas por encima del agujero.
- 6• Para cambiar la altura del cinturón, soltar el cinturón, sacar las correas de los agujeros en la parte de atrás y volver a colocarlas en el agujero más adecuado a la altura del niño.
- 7• Para aflojar el tensado del cinturón, meter el dedo en la ranura del asiento, presionar el botón metálico y al mismo tiempo con la otra mano tirar hacia arriba las correas como indica la figura. Para que el cinturón adhiera al niño, tirar hacia sí mismos el cinturón como indica la figura, sin apretarlo demasiado, dejando un mínimo de juego.

ADAPTADORES DE PROTECCIÓN

- 8• Con la silla de automóvil se entregan un reductor para la cabeza del niño, dos protecciones para los hombros y una almohadilla de protección para la entrepierna. Para montar el cojín reductor de la cabeza hay que meter las correas en las ranuras del cojín como indica la figura. Aplicar las protecciones de los hombros abriendo el velcro.
- 9• Para montar la almohadilla de protección de las piernas meter la hebilla de la correa para la entrepierna en la almohadilla como indica la figura.

ASA

- 10• El asa de la silla tiene cuatro regulaciones; para inclinarla presionar los dos botones que hay en el asa y al mismo tiempo, colocarla en la posición

deseada hasta oír el clic.

Posición A: es la posición del asa en el automóvil.

Posición B: es la posición del asa para transportar a mano la silla y para engancharla a la base, a las sillas de paseo y a los carritos.

Posición C: es la posición que permite que la silla se balancee.

Posición D: es la posición que permite que la silla no se balancee.

CAPOTA

- 11• Para montar la capota, girar el asa hacia atrás, colocar los compases de la capota en el asa y enganchar las sujeciones de los compases como muestra la figura. Para quitar la capota, seguir los mismos pasos en sentido contrario.
- 12• La capota puede regularse en dos posiciones, para levantarla o bajarla apretar con las dos manos hacia el interior los dos dispositivos de la capota y al mismo tiempo desplazarla hacia arriba o hacia abajo hasta el mecanismo sucesivo.

DESENFUNDABLE

- 13• Para desenfundar la silla hay que quitar la capota, desenganchar y sacar por la parte de detrás el cinturón de seguridad del saco.
- 14• Sacar las aletas de fijación del saco por debajo de la silla.
- 15• Sacar la hebilla de la correa para la entrepierna por la ranura del saco.
 - Se puede lavar la capota si desmontarla porque las partes que la componen son de plástico.

INSTRUCCIONES DE USO EN EL COCHE

IMPORTANTE:

- 16• **La silla de auto "Primo Viaggio" con base fija puede fijarse en el asiento delantero si no lleva AIRBAG o en el asiento de detrás. Está permitido sólo enganchar la silla con el cinturón de automóvil de tres puntos (como indica la figura). No está permitido enganchar la silla con el cinturón de automóvil de dos puntos/abdominal pues no permite la seguridad de la silla.**

SECUENCIA DE COLOCACIÓN DE LA BASE FIJA EN EL COCHE

- 17• Colocar la base en el asiento y tirar del cinturón de seguridad del automóvil haciéndolo pasar por las dos guías laterales teniéndolo bien tensado.
- 18• Enganchar el cinturón del automóvil.

SECUENCIA DE COLOCACIÓN DE LA SILLA EN LA BASE FIJA EN EL COCHE

- 19• En el automóvil la silla tiene que estar colocada en sentido contrario respecto a la dirección de marcha. Coger la silla y engancharla a la base presionando con ambas manos hasta que se oiga un clic.
- 20• En el automóvil el asa tiene que estar totalmente bajada como indica la figura. Al colocar el asa hacia delante hay que asegurarse de que está bien colocada; esto se verifica al oír el clic.
- 21• Coger de nuevo el cinturón de seguridad del automóvil haciéndolo pasar por detrás del respaldo.
- 22• Meter el cinturón en la guía detrás del respaldo como indica la figura.
- 23• Comprobar que el cinturón esté bien tensado y bloqueado para asegurar una correcta seguridad.
 - Para quitar la silla del automóvil quitar el cinturón de seguridad del automóvil de la guía situada detrás del respaldo de la silla, colocar el asa en posición recta hasta oír clic y desenganchar la silla de la base. La base permanece montada en el automóvil, lista para el próximo uso.

LIMPIEZA & MANTENIMIENTO

Su producto necesita un mínimo mantenimiento. Las operaciones de limpieza y mantenimiento tiene que ser efectuadas sólo por adultos.

- Se aconseja mantener limpias las partes en movimiento y si hiciera falta, lubricarlas con aceite ligero.
- Limpiar periódicamente las partes de plástico con un paño húmedo, no usar disolventes ni otros productos parecidos.
- Cepillar las partes de tejido para quitar el polvo.
- No limpiar el dispositivo de amortiguación de los choches de poliestireno con disolventes u otros productos parecidos.
- Proteger el producto contra los agentes atmosféricos, agua, lluvia o nieve; la exposición continua y prolongada al sol puede causar cambios de color en muchos materiales.
- Conservar el producto en un sitio seco.



⚠ CUIDADO

- AVISO IMPORTANTE DE PELIGRO: LA SILLA DE AUTOMÓVIL NO SE PUEDE MONTAR EN ASIENTOS DOTADOS DE AIRBAG.

- ESTA SILLA DE AUTOMÓVIL DE SEGURIDAD DEL GRUPO 0+ TIENE QUE MONTARSE SIEMPRE EN EL SENTIDO CONTRARIO RESPECTO A LA DIRECCIÓN DE MARCHA.
- UTILIZAR SIEMPRE LOS CINTURONES DE SEGURIDAD DE LA SILLA Y COMPROBAR QUE EL NIÑO NO DESENGANCHE SOLO EL CINTURÓN.
- ESTE PRODUCTO NO HA SIDO DISEÑADO PARA QUE EL NIÑO DUERMA EN ÉL.
- PARA EVITAR QUE CAIGA, EL NIÑO TIENE QUE ESTAR SIEMPRE ATADO CON EL CINTURÓN DE SEGURIDAD.
- AL ENGANCHAR LA BASE Y LA SILLA HACER PASAR EL CINTURÓN DEL AUTOMÓVIL DE TRES PUNTOS EN LOS ALOJAMIENTOS CORRESPONDIENTES.
- ESTA SILLA SE PUEDE ENGANCHAR SÓLO EN AUTOMÓVILES CON CINTURÓN DE SEGURIDAD DE TRES PUNTOS, NO ESTÁ PERMITIDO USAR EL CINTURÓN DE DOS PUNTOS O ABDOMINAL (véanse las Normas de Seguridad).
- SI EL AUTOMÓVIL ESTÁ EN MOVIMIENTO, NO QUITAR NUNCA EL NIÑO DE LA SILLA PARA AUTOMÓVIL DE SEGURIDAD.
- NO DEJAR NUNCA EL NIÑO SIN VIGILANCIA.
- NO DEJAR LA SILLA DE SEGURIDAD PARA AUTOMÓVIL EN EL COCHE BAJO LA EXPOSICIÓN DEL SOL. ANTES DE COLOCAR AL NIÑO, CONTROLAR BIEN PUES ALGUNAS PARTES PODRÍAN HABERSE SOBRECALENTADO.
- NO COLOCAR NUNCA LA SILLA DE SEGURIDAD PARA AUTOMÓVIL SOBRE SUPERFICIES ALTAS (mesas, estantes), SOBRE SUPERFICIES BLANDAS (camas, sofás) O SOBRE SUPERFICIES INCLINADAS.
- LA UTILIZACIÓN DE LA SILLA DE SEGURIDAD PARA AUTOMÓVIL PARA RECIÉN NACIDOS PREMATUROS PODRÍA CREAR AL RECIÉN NACIDO PROBLEMAS DE RESPIRACIÓN AL ESTAR SENTADOS EN LA SILLA. ES CONVENIENTE CONSULTAR CON EL MÉDICO ANTES DE SALIR DEL HOSPITAL.
- LAS OPERACIONES DE MONTAJE Y/O ENSAMBLAJE TIENEN QUE SER EFECTUADAS POR ADULTOS.
- NO UTILIZAR ACCESORIOS QUE NO HAYAN SIDO APROBADOS POR EL FABRICANTE O POR LAS AUTORIDADES COMPETENTES.
- EVITAR INTRODUCIR LOS DEDOS EN LOS MECANISMOS.
- NO EFECTUAR MODIFICACIONES AL PRODUCTO Y NO UTILIZARLO SI PRESENTA ROTURAS O FALTAN PIEZAS.
- PARA LAS POSIBLES REPARACIONES, CAMBIOS DE PIEZAS E INFORMACIONES SOBRE EL PRODUCTO, CONTACTAR CON EL SERVICIO DE ASISTENCIA POSVENTA. EN LA ÚLTIMA PÁGINA DE ESTE MANUAL HAY UNA SERIE DE INFORMACIONES GENERALES.
- NO UTILIZAR SILLAS DE AUTOMÓVIL DE SEGUNDA MANO PORQUE PODRÍAN HABER SUFRIDO DAÑOS

- EXTREMAMENTE PELIGROSOS EN SU ESTRUCTURA.
- NO UTILIZAR LA SILLA SI TIENE MÁS DE CINCO AÑOS DESDE LA FECHA DE FABRICACIÓN INDICADA EN EL CHASIS, PUES PODRÍA YA NO SER CONFORME A LAS NORMAS EN VIGOR.
 - NO QUITAR LAS ETIQUETAS ADHESIVAS Y COSIDAS, PUES LO IMPONE LA NORMATIVA Y EL HECHO DE QUITARLAS PODRÍA HACER QUE EL PRODUCTO NO SEA CONFORME A LAS NORMAS.

NORMAS DE SEGURIDAD

- Silla de seguridad para automóvil, Grupo 0+, categoría "Universal" homologada según la Normativa Europea ECE R44/03 para niños con un peso comprendido entre 0–13 kg (0–12/14 meses). Adecuada para el uso general en los vehículos y compatible con la mayor parte de ellos, pero no para todos los asientos del vehículo.
- La silla de seguridad para automóvil puede ser montada correctamente si en el manual de uso y mantenimiento del vehículo está indicada la compatibilidad de este último con sistemas de retención "Universales" del grupo 0+.
- Primo Viaggio Car Seat está clasificada como "Universal" según los criterios de homologación más rigurosos respecto a los modelos anteriores que no llevan la etiqueta de homologación.
- La silla de seguridad para automóvil puede ser utilizada sólo en vehículos aprobados, dotados de cinturón de tres puntos estático o con enrollador, homologados según el reglamento UN/ECE n° 16 o normativas equivalentes.
- Si tiene alguna duda, diríjase al fabricante o al distribuidor de Primo Viaggio Car Seat.
- Asegurarse de que el cinturón de tres puntos del vehículo, para fijar la base y la silla al vehículo, esté siempre tenso y no retorcido.
- Se aconseja cambiar la silla y el cinturón de tres puntos del vehículo si ha sufrido esfuerzos excesivos debidos a un accidente.
- Regular el cinturón de la silla, asegurándose de que la correa para la entrepierna esté bien tensa y adherente al cuerpo del niño sin que le apriete demasiado.
- Seguir atentamente las instrucciones indicadas por el fabricante del sistema de retención del niño.
- En el automóvil hay que tener cuidado en particular con las maletas que, en caso de accidente, pueden causar lesiones al niño en la silla.
- Se aconseja no utilizar la silla sin la funda de tejido; dicha funda no puede ser sustituida por una que no esté aprobada por el fabricante ya que constituye una parte integrante de la silla.

CÓMO LEER LA ETIQUETA DE HOMOLOGACIÓN

En este apartado le explicamos cómo hay que leer la etiqueta de homologación (etiqueta naranja).

- En la parte de arriba de la etiqueta está la marca de la empresa fabricante y el nombre del producto.
- La palabra UNIVERSAL indica la compatibilidad de la silla de seguridad de automóvil en los vehículos aprobados, dotados de cinturón de tres puntos estático o con enrollador, homologados según el reglamento UN/ECE n°16 o normativas equivalentes.
- La letra E dentro de un círculo indica la marca de homologación Europea y el número indica el país que ha expedido la homologación (1: Alemania, 2: Francia, 3: Italia, 4: Países Bajos, 11: Gran Bretaña y 13: Luxemburgo).
- Más abajo puede ver el número de homologación; si empieza por 03 quiere decir que es la tercera enmienda de la Ley R44.
- El número progresivo de producción, desde la fecha de expedición de la homologación, personaliza cada silla; cada una está identificada con el propio número.
- Por último se menciona la normativa de referencia: ECE R44/03.

PT•PORTUGUÊS

- **IMPORTANTE: leia atentamente estas instruções e conserve-as para um futuro uso. A segurança da criança poderia ser colocada em risco, caso não sejam seguidas estas instruções.**

- A Peg Perego poderá efectuar em qualquer momento modificações aos modelos descritos nesta publicação, por motivos de natureza técnica ou comercial.



A Peg Perego S.p.A. é certificada ISO 9001.

A certificação oferece aos clientes e aos consumidores a garantia de uma transparência e confiança no modo de trabalhar da empresa.

SERVIÇO DE ASSISTÊNCIA

No caso de perda ou dano de partes do modelo, use somente peças originais Peg Perego. Caso necessite de reparar, substituir, informar-se sobre os produtos Perego, ou também, adquirir peças originais e acessórios, procure o Serviço de Assistência Peg-Perego:
tel.: 0039-039-60.88.213,
fax: 0039-039-33.09.992,
e-mail: assistenza@pegperego.it,
www.pegperego.com

A Peg Perego é a disposição de seus Consumidores para satisfazê-los no melhor modo possível. Por isto, conhecer a opinião dos nossos Clientes, para nos é muito importante e precioso. Portanto agradecemos muito se logo após ter utilizado um nosso produto V.Sa. queira preencher, enviando-nos suas observações ou sugestões, o QUESTIONÁRIO SATISFAÇÃO DO CONSUMIDOR que encontrarás em internet ao seguinte endereço: "www.pegperego.com/SSCo.html.it".

ISTRUÇÕES DE USO

PRIMEIRA VIAGEM COM BASE FIXA

Primo Viaggio Car Seat é a cadeira para auto Grupo 0+, isto é para crianças com um peso dos 0-13 kg (0-12/14 meses).

- A cadeira auto Primo Viaggio Car Seat é dotada com o Sistema Ganciomatic que permite acoplar e desacoplar à base auto, ao chassis ou às cadeiras

- de passeio Peg Perego com um gesto muito simples.
1. Para acoplar a cadeira, posicione-a em correspondência aos encaixes e pressione para baixo com ambas as mãos até ouvir um click.
 2. Para desacoplar a cadeira, é necessário puxar com uma mão para cima a alavanca situada por trás do encosto e simultaneamente, com a outra mão, levantar a cadeira para cima.

CINTO DE SEGURANÇA

3. Para apertar o cinto de segurança sobreponha os dois extremos do arnês e introduza-os na fivela, até ouvir um click.
4. Para desapertar o cinto de segurança pressione o botão vermelho da fivela.
5. A cadeira é dotada de três furos para a regulação da altura do cinto que deve ser regulada de acordo com a altura da criança. O cinto não deve ficar nem muito alto, nem muito baixo em relação às costas da criança; a posição correcta é quando as costas da criança estão só um pouco acima do furo.
6. Para regular a altura do cinto, desaperte o cinto, retire os arneses pela parte posterior voltando a inseri-los nos furos que mais se adequam à altura da criança.
7. Para diminuir a tensão do cinto, introduza o dedo na abertura do assento, pressione o botão metálico e simultaneamente, com a outra mão, puxe para cima o arnês, como ilustrado na figura. Para apertar o cinto, puxe para fora o arnês, como ilustrado na figura, prestando atenção para não o apertar demais.

ALMOFADINHAS DE PROTECÇÃO

8. A cadeira auto, inclui um redutor para a cabeça da criança, dois protectores para o arnês peitoral e uma pequena almofada protectora para o arnês de entre pernas.
Para montar o redutor da cabeça, deverá introduzir os arneses peitorais nos orifícios do redutor, tal como ilustrado na figura. Introduza os protectores peitorais no arnês abrindo os velcros.
9. Para montar a almofada de protecção do arnês entre pernas introduza a fivela de entre pernas na almofada, como ilustrado na figura.

MANILHA

10. A manilha da cadeira pode adoptar quatro posições de regulação; para incliná-la, pressione os dois botões situados na manilha e simultaneamente, coloque-a na posição desejada até ouvir o click de posicionamento.
Posição A: é a posição da manilha no automóvel.
Posição B: é a posição da manilha para o transporte manual e quando acoplado à base, às

cadeiras de passeio e aos chassis.

Posição C: é a posição que permite à cadeira auto balançar.

Posição D: é a posição que permite à cadeira auto não balançar.

CAPOTINHA

11. Para montar a capotinha rodar a manilha grande de trás, posicionar os compassos da capotinha na manilha grande e enganchar os lacinhos de retenção dos compassos como na figura. Para retirar a capotinha, agir em sentido contrário.
12. A capotinha pode ser regulada em duas posições, para levantá-la ou abaixá-la pressionar com ambas as mãos para o interno os compassos da capotinha e contemporaneamente deslocá-la para cima ou para baixo até sentir o impulso sucessivo.

RETIRADA DA VESTIDURA EM TECIDO

13. Para retirar a vestidura em tecido da cadeirinha, retire a capota, solte e puxe o cinto de segurança por trás da mesma.
14. Puxe as abas de fixação da vestidura por baixo da cadeirinha.
15. Puxe a fivela do cinto divisor de pernas pela abertura da vestidura.
 - É possível lavar a capota sem a desmontar, porque as partes que a compõem são em plástico.

INSTRUÇÕES DE USO NO AUTOMÓVEL

IMPORTANTE:

16. A cadeirinha "Primo Viaggio" com base fixa, pode ser fixada sobre o assento dianteiro se for desprovido de AIRBAG ou sobre o assento traseiro.
A cadeira deve ser fixada com o cinto do automóvel de três pontos (como no desenho). Não é permitido fixar a cadeira com o cinto do automóvel de somente dois pontos/abdominal porque não permite a segurança da cadeira.

SEQUÊNCIA DE POSICIONAMENTO DA BASE FIXA NO AUTOMÓVEL

17. Posicione a Base sobre o assento. Já que os Posicione a base no banco e puxe o cinto de segurança do veículo, fazendo-o passar pelas duas guias laterais, mantendo-o bem esticado.
18. Enganche o cinto do automóvel.

SEQUÊNCIA DE POSICIONAMENTO DA CADEIRINHA NA BASE FIXA NO AUTOMÓVEL

19. No veículo, a cadeira deve ser instalada em

- sentido contrário à direcção do movimento. Pegue a cadeira e enganche-a na base, pressionando com ambas as mãos sobre a cadeira auto, até ouvir um click.
- 20• No automóvel, a manilha deve permanecer totalmente baixada, como ilustrado na figura. Pressione a manilha para a frente, esta só se encontra na posição correcta depois de ouvir um "click".
 - 21• Pegue novamente no cinto de segurança do automóvel e passe-o por trás das costas.
 - 22• Introduza o cinto na guia situada por trás das costas, como ilustrado na figura.
 - 23• Certifique-se que o cinto fique bem esticado e bloqueado para assegurar uma maior segurança.
 - Para remover a cadeira auto do veículo, retire o cinto de segurança do automóvel da guia situada atrás do encosto, coloque a manilha em posição recta até ouvir um "click" e desenganche a cadeira da base. A base ficará enganchada no veículo, pronta para ser utilizada novamente.

LIMPEZA E MANUTENÇÃO

O seu produto necessita de um mínimo de manutenção. As operações de limpeza e manutenção devem ser feitas somente por adultos.

- Se aconselha de manter limpas todas as partes em movimento e se for necessário, lubrificá-las com óleo leve.
- Periodicamente limpar as partes de plástico com um pano húmido, não usar solventes ou outros produtos semelhantes.
- Passar a escova nas partes de tecido para remover o pó.
- Não limpar o dispositivo de absorção de choque de isopor com solventes ou outros produtos parecidos.
- Proteger o produto contra agentes atmosféricos, água, chuva ou neve; a exposição contínua e prolongada ao sol pode causar mudanças da cor em muitos materiais.
- Conservar o produto em um lugar seco.



⚠ ATENÇÃO

- AVISO IMPORTANTE: A CADEIRA AUTO NÃO PODE SER MONTADA EM ASSENTOS DOTADOS DE AIR BAG.
- ESTA CADEIRA DE SEGURANÇA AUTO GRUPO 0+ DEVE SER SEMPRE INSTALADA EM SENTIDO

CONTRÁRIO AO MOVIMENTO.

- UTILIZE SEMPRE OS CINTOS DE SEGURANÇA DA CADEIRA E CERTIFIQUE-SE QUE A CRIANÇA NÃO DESAPERTA O CINTO SOZINHA.
- ESTE PRODUTO NÃO DEVE SER USADO PARA QUE A CRIANÇA DURMA NELE.
- PARA EVITAR O RISCO DE QUEDA, A CRIANÇA DEVE ESTAR SEMPRE PRESA COM O CINTO DE SEGURANÇA.
- QUANDO ACOPLA A CADEIRA NA BASE PASSE O CINTO DO VEÍCULO DE TRÊS PONTOS NOS LOCAIS ADEQUADOS.
- A FIXAÇÃO DESTA CADEIRA NO AUTOMÓVEL SÓ É PERMITIDA USANDO O CINTO DE SEGURANÇA DE TRÊS PONTOS, NÃO É PERMITIDO USAR O CINTO DE DOIS PONTOS OU ABDOMINAL (consulte as Normas de Segurança).
- NUNCA RETIRE A CRIANÇA DA CADEIRA DE SEGURANÇA AUTO COM A VIATURA EM MOVIMENTO.
- JAMAIS DEIXE A SUA CRIANÇA SEM VIGILÂNCIA.
- NÃO DEIXE A CADEIRA DE SEGURANÇA AUTO DENTRO DA VIATURA SOB A EXPOSIÇÃO DIRECTA DO SOL. ANTES DE SENTAR A CRIANÇA NA CADEIRA VERIFIQUE A SUA TEMPERATURA, POIS ALGUMAS PEÇAS PODEM ATINGIR TEMPERATURAS ALTAS.
- NUNCA APOIE A CADEIRA DE SEGURANÇA AUTO SOBRE SUPERFÍCIES ALTAS (mesas, prateleiras), SOBRE SUPERFÍCIES MOLES (camas, sofás) OU SOBRE SUPERFÍCIES INCLINADAS.
- A UTILIZAÇÃO DA CADEIRA DE SEGURANÇA AUTO PODE CAUSAR PROBLEMAS DE RESPIRAÇÃO EM BEBÉS RECÉM NASCIDOS PREMATUROS, QUANDO ESTES SE ENCONTRAM SENTADOS NA CADEIRA. É ACONSELHÁVEL CONSULTAR UM MÉDICO ANTES DE DEIXAR O HOSPITAL.
- AS OPERAÇÕES DE MONTAGEM DEVEM SER FEITAS POR ADULTOS.
- NÃO UTILIZE ACESSÓRIOS QUE NÃO SEJAM APROVADOS PELO FABRICANTE OU PELA AUTORIDADE COMPETENTE.
- EVITE INTRODUIZIR OS DEDOS NOS MECANISMOS.
- NÃO EFECTUE ALTERAÇÕES AO PRODUTO E NÃO O UTILIZE SE O MESMO ESTIVER QUEBRADO OU SE LHE FALTAREM PEÇAS.
- PARA EVENTUAIS REPARAÇÕES, SUBSTITUIÇÕES DE PEÇAS E INFORMAÇÕES SOBRE O PRODUTO, CONTACTE O SERVIÇO DE ASSISTÊNCIA PÓS-VENDA. AS INFORMAÇÕES ENCONTRAM-SE NA ÚLTIMA PÁGINA DESTÉ MANUAL.
- NÃO UTILIZE UMA CADEIRA EM SEGUNDA MÃO, POIS ESTA PODE TER SOFRIDO DANOS ESTRUTURAIS QUE SERIAM EXTREMAMENTE PERIGOSOS.
- NÃO UTILIZE A CADEIRA PASSADOS MAIS DE CINCO ANOS DA DATA DE FABRICO INDICADA NO CHASSIS, POIS PODERIA JÁ NÃO RESPEITAR AS NORMAS EM VIGOR.
- NÃO DESCOLE AS ETIQUETAS ADESIVAS OU

COSTURADAS, POIS SÃO DE NORMATIVA EUROPEIA E RETIRANDO-AS, PODERÁ TORNAR O PRODUTO NÃO CONFORME AOS TERMOS DA MESMA.

NORMAS DE SEGURANÇA

- Cadeira de segurança para automóvel, Grupo 0+, categoria "Universal" homologada segundo a Normativa Europeia ECE R44/03 para crianças com peso de 0–13 kg (0–12/14 meses). Adequado para o uso geral em veículos e compatível com a maior parte deles, mas não com todos os tipos bancos de automóvel.
 - A cadeira de segurança para automóvel pode ser instalada correctamente se no manual de uso e manutenção do veículo estiver indicada a compatibilidade deste último com os sistemas de retenção "Universais" de grupo 0+.
 - A Cadeira auto Primo Viaggio / Primeira Viagem é classificada "Universal" segundo critérios de homologação mais severos do que os modelos anteriores que não dispõem da etiqueta de homologação.
 - A cadeira de segurança para automóvel pode ser utilizada somente em veículos aprovados, equipados com cinto de segurança de três pontos com ou sem enrolador, homologados conforme o regulamento UN/ECE nº16 ou normativas equivalentes.
 - Em caso de dúvidas, dirija-se ao fabricante ou ao revendedor da cadeira Primo Viaggio Car Seat.
 - Assegure-se que o cinto de segurança que utiliza para fixar a base e a cadeira ao automóvel, esteja sempre bem esticado e que não esteja enrolado.
 - Depois de um acidente recomenda-se que substitua a cadeira e o cinto de três pontos do veículo, caso este tenha sofrido tensões excessivas.
 - Regule o cinto da cadeira, assegurando-se que o arnês entre as pernas se encontra bem esticado e que adere ao corpo da criança sem a apertar muito.
 - Siga rigorosamente as instruções fornecidas pelo fabricante do sistema de retenção da criança.
 - Dentro do automóvel preste muita atenção para que não hajam objectos que, em caso de acidente, possam causar ferimentos à criança sentada na cadeira.
 - Recomendamos que não utilize a cadeira sem a vestidura. Esta vestidura, não deverá ser substituída por outra que não tenha sido aprovada pelo fabricante, pois constitui parte integrante da cadeira.
- No topo da etiqueta encontra-se o nome da empresa fabricante e o nome do produto.
 - A palavra UNIVERSAL indica a compatibilidade da cadeira de segurança auto com os veículos aprovados, equipados com cinto de três pontos com ou sem enrolador, homologados conforme o regulamento UN/ECE nº16 ou normativas equivalentes.
 - A letra E dentro do círculo é o símbolo de homologação Europeia e o número indica o país que emitiu a homologação (1:Alemanha, 2: França, 3:Itália, 4:Holanda, 11:Grã Bretanha e 13: Luxemburgo).
 - Logo abaixo, encontra-se o número de homologação, se começar por 03, significa que si trata do terceiro adendo da lei R44.
 - O número de fabrico progressivo, desde a aprovação da homologação, personaliza cada uma das cadeiras; pois cada uma possui um número próprio.
 - Finalmente está indicada a normativa de referência: ECE R44/03.

COMO LER A ETIQUETA DE HOMOLOGAÇÃO

Neste parágrafo explicamos como se lê a etiqueta de homologação (etiqueta laranja).

NL•NEDERLANDS

• **IMPORTANTE: leia atentamente estas instruções e conserve-as para um futuro uso. A segurança da criança poderia ser colocada em risco, caso não sejam seguidas estas instruções.**

• Peg Perego kan op ieder gewenst moment wijzigingen aanbrengen op de modellen die in deze publicatie beschreven worden, om reden van technische of commerciële aard.



Peg Perego S.p.A. heeft een ISO 9001-certificaat.

De certificering biedt klanten en consumenten de garantie van doorzichtigheid en vertrouwen in de manier van werken van het bedrijf.

ASSISTENTIEDIENST

Indien delen van het model per ongeluk verloren gaan of beschadigd raken dan dient u alleen originele reserveonderdelen van Peg Perego te gebruiken. Voor eventuele reparaties of vervanging van de producten, alsmede voor informatie over de producten, de verkoop van originele reserveonderdelen en accessoires, neemt u contact op met de Assistentiedienst van Peg-Perego:
tel.: 0039-039-60.88.213,
fax: 0039-039-33.09.992,
e-mail: assistenza@pegperego.it,
www.pegperego.com

Peg Perego staat ter beschikking van de Consument om zo goed mogelijk aan diens wensen tegemoet te komen. Daarom is het voor ons uiterst belangrijk om de mening van onze klanten te kennen. Wij zullen u daarom dankbaar zijn indien u, na het gebruik van één van onze producten, de VRAGENLIJST TEVREDEN KLANTEN wilt invullen die u in het internet vindt, op het volgende adres: "www.pegperego.com/SSCo.html.it", waarbij u opmerkingen kunt plaatsen of suggesties kunt doen.

INSTRUCTIES VOOR HET GEBRUIK

PRIMO VIAGGIO MET VASTE BASIS
Primo Viaggio Car Seat is het autozitje voor de groep 0+, dus voor kinderen met een gewicht tussen 0-13 kg (0-12/14 maanden).

- Primo Viaggio Car Seat is het autozitje met

Ganciomatic Systeem, waarmee het zitje met één uiterst eenvoudige handeling aan de basis in de auto, en aan de kinder- en wandelwagens van Peg Perego, los- en vastgekoppeld kan worden.

- 1• Om het zitje vast te koppelen plaatst u het in overeenstemming met de bevestigingspunten en duwt u het met beide handen omlaag, tot u de klik hoort.
- 2• Om het zitje los te koppelen trekt u met één hand de handgreep achter de rugleuning omhoog, en tilt u op hetzelfde moment met de andere hand het zitje op.

VEILIGHEIDSGORDEL

- 3• Voor de bevestiging van de veiligheidsgordel plaatst u de twee riemen over elkaar heen en steekt u ze in de gesp, tot u de klik hoort.
- 4• Om de veiligheidsgordel los te maken drukt u op de rode knop op de gesp.
- 5• Het zitje beschikt over drie gaten voor de hoogte-instelling van de gordel. U regelt de hoogte afhankelijk van de lengte van het kind. De gordel mag niet te hoog en niet te laag zitten ten opzichte van de schouders van het kind. De juiste positie is bereikt wanneer de schouders van het kind zich net boven het gat bevinden.
- 6• Om de hoogte van de gordel te wijzigen maakt u de gordel los, trekt u de riemen uit de gaten op de achterkant, en steekt u ze in het gat dat beter bij de lengte van het kind past.
- 7• Om de spanning van de gordel losser te maken steekt u een vinger in het gat van de zitting, drukt u op de metalen knop en trekt u op hetzelfde moment met de andere hand de riemen omhoog. Om de gordel op het kind aan te sluiten trekt u de gordel naar u toe, zoals de afbeelding toont. Trek de gordel niet te strak en laat een beetje speling over.

BESCHERMKUSSENS

- 8• Worden bijgeleverd: een verkleiningskussen voor het hoofd van het kind, twee schouderbeschermingen en een beschermkussen voor de benen.
Om het verkleiningskussen voor het hoofd te monteren dient u de riemen in de gaten van het kussen te steken, zoals de afbeelding toont. Breng de schouderbescherming aan door het klittenband te openen.
- 9• Om het beschermkussen van de benen te monteren steekt u de gesp van de riem die tussen de benen loopt in het kussen, zoals de afbeelding toont.

HANDGREEP

- 10• De handgreep van het zitje heeft vier instellingen.

Om het zitje te kantelen drukt u op de twee knoppen op de handgreep, en op hetzelfde moment plaatst u het in de gewenste positie, tot u de plaatsingsklik hoort.

Positie A: positie van de handgreep in de auto.

Positie B: positie van de handgreep voor het handmatig vervoer en het vastkoppelen aan basis, wandelwagens en onderstellen.

Positie C: positie waarin het zitje kan schommelen.

Positie D: positie waarin het zitje niet kan schommelen.

KAPJE

- 11• Om het kapje te monteren moet u de hendel naar achteren draaien, de beugels van het kapje op de beugels plaatsen en de bevestigingslusjes van de beugels vastmaken zoals getoond op de afbeelding. Om het kapje eraf te halen moet u op de tegenovergestelde manier handelen.
- 12• Het kapje kan in twee standen gezet worden; om het kapje omhoog of omlaag te doen moet u de beugels van het kapje met alle twee de handen naar binnen duwen en het kapje tegelijkertijd omhoog of omlaag doen totdat het vast klikt.

VERWIJDERING VAN DE BEKLEDING

- 13• Om de bekleding van het zitje los te maken, verwijdert u de kap, haakt u de veiligheidsgordel los van de achterkant en trekt u hem uit de zak naar buiten.
- 14• Trek de bevestigingsvinnen uit de zak van onder het zitje naar buiten.
- 15• Trek de gesp van het riempje dat tussen de benen loopt los uit de sleuf van de zak.
 - Het is mogelijk de kap te wassen zonder deze te demonteren, omdat de onderdelen waaruit het bestaat van plastic zijn.

INSTRUCTIES VOOR HET GEBRUIK IN DE AUTO

BELANGRIJK:

- 16• **Het zitje "Primo Viaggio", met vaste basis, kan op de voorzitting bevestigd worden indien geen AIRBAG aanwezig is, of op de achterzitting. Het is alleen toegestaan het zitje met de autogordel met 3 bevestigingspunten te bevestigen (zie tekening). Het is niet toegestaan het zitje te bevestigen met behulp van de autogordel met twee bevestigingspunten/ buikgordel, omdat deze de veiligheid van het zitje niet garanderen.**

VOLGORDE VAN POSITIONERING VAN DE VASTE BASIS IN DE AUTO

- 17• Plaats de basis op de zitting, trek aan de veiligheidsgordel van de auto en voer deze door de twee zijgeleiders, terwijl u de gordel goed strak houdt.
- 18• Maak de veiligheidsgordel van de auto vast.

VOLGORDE VAN POSITIONERING VAN HET ZITJE OP DE VASTE BASIS IN DE AUTO

- 19• In de auto moet het zitje in tegengestelde richting ten opzichte van de rijrichting geplaatst worden. Neem het zitje vast en koppel het aan de basis door er met beide handen op te duwen tot u de klik hoort.
- 20• In de auto moet de handgreep absoluut omlaag staan, zoals de afbeelding toont. Plaats de handgreep naar voren, en controleer de juiste door de "klik".
- 21• Neem opnieuw de veiligheidsgordel van de auto vast en voer deze achter de rugleuning langs.
- 22• Plaats de gordel in de geleider achter de rugleuning, zoals de afbeelding toont.
- 23• Controleer of de gordel goed gespannen is en vastzit, zodat de juiste veiligheid geboden wordt.
 - Om het zitje uit de auto te verwijderen haalt u de veiligheidsgordel van de auto uit de achterkant van het zitje, zet u de handgreep in de rechte positie tot de "klik", en haakt u het zitje los van de basis. De basis blijft in de auto bevestigd, gereed om opnieuw gebruikt te worden.

REINIGING EN ONDERHOUD

- U product heeft slechts een minimum aan onderhoud. Reiniging en onderhoudswerkzaamheden mogen alleen door volwassenen verricht worden.
- Het wordt geadviseerd alle bewegende delen schoon te houden en zondig te smeren met een lichte olie.
 - Reinig de plastic delen regelmatig met een vochtige doek, gebruik geen oplosmiddelen of gelijkaardige producten.
 - Borstel de weefseldelen af om stof te verwijderen.
 - De schokdemper van polystyrol niet reinigen met oplosmiddelen of gelijkaardige producten.
 - Bescherm het product tegen de weersomstandigheden, water, regen of sneeuw; de voortdurende en langdurige blootstelling aan de zon kan kleurveranderingen veroorzaken in veel soorten materiaal.
 - Bewaar het product op een droge plek.



LET OP

- BELANGRIJKE WAARSCHUWING VOOR GEVAAR: HET AUTOZITJE MAG NIET GEBRUIKT WORDEN OP DE ZITTING MET AIRBAG.
 - DIT VEILIGHEIDSZITJE VOOR IN DE AUTO, VOOR DE GROEP 0+, DIENST ALTIJD GEÏNSTALLEERD TE WORDEN IN DE RICHTING DIE TEGENGESTELD IS AAN DE RIJRICHTING.
 - GEBRUIK ALTIJD DE VEILIGHEIDSGORDELS VAN HET ZITJE EN CONTROLEER OF HET KIND DEZE NIET ZELF LOSMAAKT.
 - DIT PRODUCT IS NIET BEDOELD VOOR HET SLAAPJE VAN HET KIND.
 - OM VALLLEN TE VOORKOMEN MOET HET KIND ALTIJD DE VEILIGHEIDSGORDEL TE DRAGEN.
 - WANNEER U BASIS EN ZITJE BEVESTIGT DIENST U DE AUTOGORDEL MET DRIE BEVESTIGINGSPUNTEN DOOR DE BETREFFENDE GELEIDERS TE VOEREN.
 - HET IS ALLEEN TOEGESTAAN HET ZITJE IN DE AUTO TE BEVESTIGEN MET BEHULP VAN VEILIGHEIDSGORDELS MET DRIE BEVESTIGINGSPUNTEN. HET IS NIET TOEGESTAAN EEN GORDEL MET TWEE BEVESTIGINGSPUNTEN OF EEN BUIKGORDEL TE GEBRUIKEN (zie de Veiligheidsvoorschriften).
 - HAAL HET KIND NOOIT UIT HET VEILIGHEIDSZITJE WANNEER DE AUTO RIJDT.
 - LAAT UW KIND NOOIT ZONDER TOEZICHT ACHTER.
 - LAAT HET VEILIGHEIDSZITJE NOOIT IN DE AUTO WANNEER DE ZON SCHIJNT. CONTROLEER HET ZITJE VOORDAT U HET KIND PLAATST, WANT ENKELE DELEN KUNNEN OVERVERHIT GERAAKT ZIJN.
 - PLAATS HET VEILIGHEIDSZITJE VOOR IN DE AUTO NOOIT OP HOGE OPPERVLAKKEN (tafels, planken), ZACHT OPPERVLAKKEN (bedden, zitbanken) OF OP HELLENDE OPPERVLAKKEN.
 - HET GEBRUIK VAN HET VEILIGHEIDSZITJE VOOR IN DE AUTO VOOR VROEG GEBOREN BABY'S KAN TOT ADEMHALINGSPROBLEMEN VAN DE BABY LEIDEN WANNEER HET IN HET STOELTJE ZIT. RAADPLEEG EERST EEN ARTS VOORDAT U HET ZIEKENHUIS VERLAAT.
 - MONTAGE EN SAMENSTELLING DIENST VERRICHT TE WORDEN DOOR VOLWASSEN PERSONEN.
 - GEBRUIK GEEN ACCESSOIRES DIE NIET GOEDGEKEURD ZIJN DOOR DE FABRIKANT, OF DOOR DE BEVOEGDE INSTANTIES.
 - VERMIJD HET UW VINGERS IN DE MECHANISMEN TE STEKEN.
- VOER GEEN WIJZIGINGEN VAN HET PRODUCT UIT EN GEBRUIK HET NIET INDIEN HET STUK IS OF ER DELEN ONTBREKEN.
 - VOOR EVENTUELE REPARATIES, VERVANGING VAN ONDERDELEN EN INFORMATIE OVER HET PRODUCT KUNT U CONTACT OPNEMEN MET DE ASSISTENTIEDIENST VAN DE NAVERKOOP. DE BETREFFENDE GEGEVENS VINDT U OP DE LAATSTE PAGINA VAN DEZE HANDLEIDING.
 - GEBRUIK GEEN TWEDEHANDS AUTOZITJE, WANT DIT KAN UITERST GEVAARLIJKE STRUCTURELE SCHADE GELEDEN HEBBEN.
 - GEBRUIK HET AUTOZITJE NIET WANNEER DIT OUDER DAN 5 JAAR IS, VANAF DE DATUM VAN PRODUCTIE DIE OP DE OMBOUW AANGEGEVEN STAAT, WANT HET ZOU NIET CONFORM AAN DE WETTIGE NORMEN KUNNEN ZIJN.
 - MAAK DE STICKERS EN GENAAIDE ETIKETTEN NIET LOS WANT DEZE ZIJN AANGEBRACHT OP GROND VAN WETTIGE VOORSCHRIFTEN EN Zouden HET PRODUCT NIET MEER CONFORM AAN DE WETTIGE VOORSCHRIFTEN KUNNEN MAKEN.

VEILIGHEIDSVOORSCHRIFTEN

- Veiligheidszitje voor in de auto, Groep 0+, categorie "Universeel" gehomologeerd volgens de Europese Norm ECE R44/03 voor kinderen met een gewicht van 0-13 kg (0-12/14 maanden). Geschikt voor algemeen gebruik in voertuigen en compatibel met het merendeel, maar niet met alle zittingen van het voertuig.
- Het veiligheidszitje voor in de auto kan op correcte wijze geïnstalleerd worden indien in de handleiding voor gebruik en onderhoud van het voertuig aangegeven wordt dat het voertuig compatibel is met "Universele" bevestigingssystemen van de groep 0+.
- Primo Viaggio Car Seat wordt geclassificeerd als "Universeel" volgens de strengste homologatiecriteria, in vergelijking met eerdere modellen die geen homologatie-etiket hebben.
- Het veiligheidszitje voor in de auto mag alleen op goedgekeurde voertuigen gebruikt worden, die voorzien zijn van een statische veiligheidsgordel met 3 bevestigingspunten of met een oprolsysteem, en die gehomologeerd zijn volgens de UN/ECE-voorschriften² 16 of gelijkaardige voorschriften.
- Richt u zich in geval van twijfel tot de fabrikant of tot de verkoper van Primo Viaggio Car Seat.
- Controleer of de gordel met drie bevestigingspunten van het voertuig, die dient voor de bevestiging van de basis en het zitje in de auto, altijd gespannen en niet gedraaid is.
- Het wordt aanbevolen het zitje en de gordel met

drie bevestigingspunten van de auto te vervangen wanneer daar overmatige druk op uitgeoefend is, als gevolg van een ongeval.

- Stel de gordel van het zitje in en controleer of de riem die tussen de benen door loopt goed gespannen is en aansluit op het lichaam van het kind, zonder dat het te strak zit.
- Volg nauwkeurig de instructies die door de fabrikant van het bevestigingssysteem voor het kind verstrekt worden.
- Let in de auto bijzonder goed op de bagage, die het kind in het zitje letsel kunnen berokkenen bij een ongeluk.
- Het wordt aanbevolen het zitje niet zonder de stoffen bekleding te gebruiken. Deze bekleding mag niet vervangen worden door een bekleding die niet goedgekeurd is door de fabrikant omdat het integraal deel uitmaakt van het zitje.

LEZEN VAN HET HOMOLOGATIE-ETIKET

In deze paragraaf wordt uitgelegd hoe het homologatie-etiket gelezen moet worden (het oranje etiket).

- Aan de bovenkant bevindt zich het merk van de firma van de fabrikant en de naam van het product.
- De tekst UNIVERSAL duidt op de compatibiliteit van het veiligheidszitje met goedgekeurde voertuigen, die voorzien zijn van een statische gordel met drie bevestigingspunten of met een oprolsysteem, die gehomologeerd zijn volgens de UN/ECE-voorschriften n° 16 of gelijkaardige voorschriften.
- De letter E in een cirkel duidt op het Europese homologatiemerk en het nummer duidt op het land dat de homologatie afgegeven heeft (1:Duitsland, 2: Frankrijk, 3:Italië, 4:Nederland, 11:Engeland en 13: Luxemburg).
- Eronder treft u het homologatienummer aan. Begint het met 03 dan duidt dit op het derde amendement van wet R44.
- Het volgnummer van de productie vanaf de uitgifte van de homologatie verleent ieder zitje een persoonlijk karakter: ieder zitje heeft een eigen nummer.
- Tenslotte wordt de referentienorm vermeld: ECE R44/03.

DK•DANSK

- **VIGTIGT: Læs brugsanvisningen omhyggeligt og opbevar den til senere brug. Dit barns sikkerhed kan være i fare, hvis disse anvisninger ikke følges.**

- Peg Perego kan til enhver tid foretage ændringer på modellerne, som er beskrevet heri, af tekniske eller kommercielle årsager.



Peg Perego S.p.A. er ISO 9001 certificeret. Certificeringen giver kunder og orbrugere garanti for gennemskuellighed og tillid til måden firmaet arbejder på.

SERVICEAFDELING

Skulle det ske, at dele af modellen mistes eller beskadiges, må der kun anvendes originale Peg Perego reservedele. For eventuelle reparationer, udskiftninger, produktoplysninger, salg af originale reservedele og tilbehør bedes du kontakte Serviceafdelingen hos Peg-Perego:
tel.: 0039-039-60.88.213,
fax: 0039-039-33.09.992,
e-mail: assistenza@pegperego.it,
www.pegperego.com

Peg Perego står til forbrugernes rådighed for at imødekomme ethvert ønske på bedste måde. Det er derfor yderst vigtigt og værdifuldt for os at høre, hvad vores kunder mener. Vi vil derfor være taknemmelige for, hvis du – efter at have brugt et af vores produkter – venligst vil udfylde vort spørgeskema vedrørende kundetilfredshed, som du finder på vores internetside på følgende adresse: www.pegperego.com/SSCo.html. it, hvor du kan informere os om din mening eller forslag.

BRUGSANVISNING

PRIMO VIAGGIO MED FAST BASE

Primo Viaggio Car Seat er en autostol i Gruppe 0+ beregnet til børn med en vægt på 0–13 kg (0–12/14 måneder).

- Primo Viaggio Car Seat er en autostol med Ganciomatic System, der gør det muligt med et ganske enkelt greb at hægte stolen på og af basestykket i bilen, samt klapvogne og understel fra Peg Perego.

- 1• Autostolen hægtes på ved at anbringe den overfor spænderne og skubbe den ned med begge hænder, indtil der høres et klik.
- 2• For at hægte autostolen af trækkes grebet bagved ryglænet opad med den ene hånd og samtidigt med at sædet løftes opad med den anden hånd.

SIKKERHEDSSELE

- 3• Sikkerhedsselen spændes på sædet ved at trækkes de to seler hen mod hinanden og stikke dem ind i spændet, til det klikker.
- 4• For at løsne sikkerhedsselen trykkes på den røde knap på spændet.
- 5• Autostolen er udstyret med tre huller til regulering af sikkerhedsselens placering i højden, som vælges ud fra barnets højde. Sikkerhedsselen må ikke sidde hverken for højt oppe eller for lavt nede i forhold til barnets skuldre; den korrekte indstilling findes, når barnets skuldre er netop lige over hullet.
- 6• For at ændre højden på sikkerhedsselen trækkes denne ud, selerne trækkes ud af hullerne bagpå, hvorefter de anbringes i det hul, der passer bedst til barnets højde.
- 7• Sikkerhedsselen spænding løsnes ved at stikke fingeren ned i øjet på sædet og trykke på metalknappen, samtidigt med at du med den anden hånd trækker selen opad som på tegningen. For at anbringe selen tæt om barnets krop, trækker du selen mod dig selv som på tegningen, men pas på ikke at stramme for meget, da der bør være en smule frirum.

BESKYTTELSESPUDER

- 8• Med produktet medfølger en reduktionspude til barnets hoved, to beskyttelsespuder til skuldrene og en beskyttelsespude til benene. For at montere reduktionspuden til hovedet er det nødvendigt at føre selerne ind gennem pudens øjer som vist på tegningen. Beskyttelsespuderne til skuldrene anbringes ved at åbne velcro-lukningen.
- 9• Beskyttelsespuden til benene monteres ved at trække spændet på benremmen ind gennem puden som på tegningen.

HÅNDGREB

- 10• Autostolens håndgreb har fire forskellige indstillinger; for at hælde grebet trykkes på de to trykknapper på håndgrebet, samtidigt med at grebet anbringes i den ønskede stilling, indtil det klikker fast.
Indstilling A: Dette er håndgrebets indstilling i bilen.
Indstilling B: Dette er håndgrebets indstilling ved manuel transport og ved påhægtning på basen,

på klapvogne eller understel.

Indstilling C: Dette er indstillingen, der gør det muligt for autostolen at vugge.

Indstilling D: Dette er indstillingen, der gør det muligt for autostolen at stå fast uden at vugge.

KALECHE

- 11• Kalechen monteres ved at dreje håndgrebet bagud, anbringe kalechens sidestænger på håndgrebet, hvorefter sidestængerne spændebojler hægtes fast som på billedet. Kalechen tages af ved at gå frem i modsat rækkefølge.
- 12• Kalechen kan reguleres til to indstillinger. Den løftes eller sænkes ved at trykke indad med begge hænder på kalechens sidestænger, samtidig med at kalechen skubbes op eller ned indtil næste klik.

AFTAGELIGT BETRÆK

- 13• Betrækket tages af autostolen ved først at fjerne kalechen og herefter hægte sikkerhedsselen af på bagsiden og trække den ud fra køreposen.
- 14• Træk sidevingerne til fastspænding ud af køreposen fra stolens underside.
- 15• Træk herefter benremmens spænde ud gennem øjet på køreposen.
 - Kalechen kan vaskes uden af afmontere den, da alle dens dele er i plastik.

ANVISNINGER TIL BRUG I BILEN

VIGTIGT:

- 16• **Autostolen "Primo Viaggio" med fast base kan spændes fast på forsædet, men kun såfremt der ikke er installeret AIRBAG her, eller på bagsædet. Det er kun tilladt at spænde sædet fast med bilens trepunkts-sikkerhedssele (som på tegningen). Det er ikke tilladt at spænde autostolen fast med bilens sikkerhedssele, hvis det er en topunktsselle/maveselle, da disse ikke yder en tilstrækkelig sikkerhed.**

RÆKKEFØLGE FOR ANBRINGELSE AF DEN FASTE BASE I BILEN

- 17• Anbring basen på bilens sæde og træk bilens sikkerhedssele ind gennem de to sideskinner og hold selen spændt stramt til.
- 18• Spænd bilens sikkerhedssele fast.

RÆKKEFØLGE FOR ANBRINGELSE AF AUTOSTOLEN PÅ DEN FASTE BASE I BILEN

- 19• I bilen skal autostolen monteres modsat køreretningen. Tag fat i autostolen og spænd den

- på basen ved at trykke nedad med begge hænder på stolen, til den klikker fast.
- 20• Når stolen er i bilen skal håndgrebet være helt sænket som på figuren. Anbring håndgrebet helt fremad og kontroller at det er anbragt korrekt ved det tydelige "klik".
 - 21• Tag herefter igen fat i bilens sikkerhedssele og før den bagom ryglænet.
 - 22• Før selen ind gennem skinnen bag på ryglænet som på figuren.
 - 23• Kontroller at sikkerhedssele er strammet godt til og er blokeret for at den kan yde den nødvendige sikkerhed.
 - Autostolen tages ud af bilen ved at trække bilens sikkerhedssele ud fra stolens bagside, dreje håndgrebet til opret stilling, indtil det klikker, og løfte stolen op fra dens base. Basen forbliver spændt fast i bilen, klar til brug næste gang.

RENGØRING OG VEDLIGEHOLDELSE

Produktet har kun brug for et minimum af vedligeholdelse. Rengøring og vedligeholdelse må kun udføres af voksne.

- Det anbefales at holde alle bevægelige dele rene og om nødvendigt smøre dem med en let olie.
- Rengør delene i plastik regelmæssigt med en fugtig klud; brug ikke opløsningsmidler eller lignende produkter.
- Stoffdelene skal børstes for at fjerne støv.
- Rens ikke udstyrets støddæmpende dele i polysterol med opløsningsmidler eller andre lignende produkter.
- Beskyt produktet mod vejrforholdene, vand, regn eller sne; mange materialer vil skifte farve, såfremt de udsættes for sollys i længere tid.
- Opbevar produktet på et tørt sted.



VIGTIGT

- VIGTIG SIKKERHEDSADVARSEL: DET ER IKKE TILLADT AT ANBRINGE AUTOSTOLEN PÅ ET SÆDE MED AIRBAG.
- DENNE AUTOSTOL, SOM ER I SIKKERHEDSGRUPPE 0+, SKAL ALTID MONTERES MODSAT KØRERETNINGEN.
- SPÆND ALTID AUTOSTOLENS SIKKERHEDSSELE, OG KONTROLLER AT BARNET IKKE SELV LØSNER SELEN.
- DETTE PRODUKT ER IKKE BEREKNET TIL AT BARNET KAN SOVE I DET.
- FOR AT UNDGÅ RISIKO FOR FALD SKAL BARNET ALTID VÆRE SPÆNDT FAST MED SIKKERHEDSSELEN.
- NÅR BASEN OG AUTOSTOLEN SPÆNDES PÅ, SKAL BILENS TREPUNKTS-SIKKERHEDSSELE FØRES IND Gennem DE DERTIL HØRENDE SKINNER.
- DET ER KUN TILLADT AT SPÆNDE DENNE AUTOSTOL FAST MED TREPUNKTS-SIKKERHEDSSELER. DET ER IKKE TILLADT AT ANVENDE TOPUNKTS-SIKKERHEDSSELER ELLER MAVESELE (Se Sikkerhedsnormer).
- NÅR BILEN ER I BEVÆGELSE, MÅ BARNET ALDRIG TAGES OP AF AUTOSTOLEN.
- EFTERLAD ALDRIG DIT BARN ALENE UDEN OPSYN.
- LAD ALDRIG DENNE SIKKERHEDS-AUTOSTOL FORBLIVE I BILEN UDSAT FOR DIREKTE SOLLYS. FØR BARNET SÆTTES I STOLEN BØR STOLEN KONTROLLERES, DA VISSE DELE KAN VÆRE BLEVET OVEROPHEDEDE.
- ANBRING ALDRIG DENNE SIKKERHEDS-AUTOSTOL PÅ HØJE FLADER (borde, afsatser), PÅ BLØDE OVERFLADER (senge, sofaer), ELLER PÅ HÆLDENDE OVERFLADER.
- BRUG AF DENNE SIKKERHEDS-AUTOSTOL TIL FOR TIDLIGT FØDTE BØRN KAN FORÅRSAGE, AT DEN NYFØDTE FÅR ÅNEDRÆTSBESVÆR VED AT SIDDE I AUTOSTOLEN. DET ER BEDST AT RÅDFØRE SIG MED LÆGEN HEROM, FØR HOSPITALET FORLADES.
- MONTERING OG/ELLER SAMLING MÅ KUN FORETAGES AF VOKSNE.
- ANVEND IKKE TILBEHØR SOM IKKE ER GODKENDT AF PRODUCENTEN ELLER AF DE RELEVANTE MYNDIGHEDER.
- UNDGÅ AT STIKKE FINGRENE IND I BEVÆGELIGE DELE.
- FORETAG INGEN ÆNDRINGER PÅ PRODUKTET OG BRUG IKKE PRODUKTET, HVIS DER ER TEGN PÅ BRUD ELLER MANGLENDE DELE.
- FOR EVENTUELLE REPARATIONER, UDSKIFTNING AF DELE ELLER IØVRIGT OPLYSNINGER OM PRODUKTET BEDES DU KONTAKTE SERVICECENTERET, DU FINDER DE RELEVANTE OPLYSNINGER PÅ SIDSTE SIDE I DENNE BRUGSANVISNING.
- BRUG IKKE EN AUTOSTOL KØBT BRUGT, DA DEN KAN HAVE VÆRET UDSAT FOR EKSTREMT FARLIGE BESKADIGELSER AF STRUKTUREN.
- BRUG IKKE AUTOSTOLEN SÅFREM TIL DEN ER ÆLDRE EN FEM ÅR FRA PRODUKTIONSDATOEN, SOM ER ANGIVET PÅ STELLET, DA DET KAN SKE, AT DEN I SÅ FALD IKKE LÆNGERE OVERHOLDER GÆLDENDE NORMER.
- FJERN IKKE KLÆBEMÆRKATERNE OG PÅSYNINGER, DA DISSE FINDES I HENHOLD TIL NORMFORSKRIFTERNE, HVORFOR PRODUKTET I SÅ FALD IKKE LÆNGERE OVERHOLDER SIKKERHEDSNORMERNE.

SIKKERHEDSNORMER

- Sikkerheds-autostol, Gruppe 0+, kategori "Universal" typegodkendt i henhold til den europæiske norm ECE R44/03 til børn med en vægt på 0–13 kg (0–12/14 måneder). Egnede til generel anvendelse i biler og kompatibel med de fleste – men ikke alle – bilsæder.
- Sikkerheds-autostolen kan installeres i bilen, såfremt der i vognens manual for brug og vedligeholdelse er anført, at vognen er egnet til "Universale" fastspændingssystemer i gruppe 0+.
- Primo Viaggio Car Seat er klassificeret som "Universal" i henhold til strengere kriterier for typegodkendelse end de gældende for tidligere modeller, der ikke er udstyret med typegodkendelsesmærkat.
- Sikkerheds-autostolen må kun anvendes i godkendte biler, der er udstyret med statiske eller oprullelige trepunkts-sikkerhedsseler med typegodkendelse i henhold til forskriften UN/ECE nr. 16 eller tilsvarende lovforskrifter.
- I tvivlstilfælde bedes du kontakte producenten eller forhandleren af Primo Viaggio Car Seat.
- Se efter at vognens trepunktssæle til fastspænding af basen og autostolen i bilen altid er stramt udspændt og ikke er rullet rundt.
- Det anbefales at udskifte autostolen og bilens trepunktssæle, såfremt de har været udsat for stærke belastninger som følge af en ulykke.
- Juster autostolens sikkerhedssele og sørg for at benremmen er spændt og lægger sig tæt til barnets krop uden at stramme for meget.
- Følg producentens anvisninger for sikkerhedssystemet til barnet med største nøjagtighed.
- Vær især opmærksom på bagage i bilen, som kunne forårsage skade på barnet i autostolen i tilfælde af en ulykke.
- Det tilrådes ikke at anvende autostolen uden dens stofbetræk, som ikke må udskiftes med en anden type betræk, der ikke er godkendt af producenten, da betrækket er en integreret del af autostolen.

SÅDAN LÆSES TYPEGODKENDELSESMÆRKATEN

I dette afsnit finder du forklaringer på, hvordan typegodkendelsesmærkaten læses (orange mærkat).

- Øverst på mærkaten findes den producerende virksomheds varemærke samt produktets navn.
- Betegnelsen UNIVERSAL angiver, at sikkerheds-autostolen er kompatibel med anvendelse i godkendte biler, der er udstyret med statiske

eller oprullelige trepunkts-sikkerhedsseler med typegodkendelse i henhold til forskriften UN/ECE nr. 16 eller tilsvarende lovforskrifter.

- Bogstavet E i en cirkel angiver mærket for den Europæiske typegodkendelse, og nummeret angiver det land, der har udstedt typegodkendelsen (1: Tyskland, 2: Frankrig, 3: Italien, 4: Holland, 11: Storbritanien og 13: Luxembourg).
- Længere nede findes typegodkendelsesnummeret; hvis det begynder med 03 betyder det i henhold til tredje ændring af Loven R44.
- Det progressive produktionsnummer, startende fra typegodkendelsesdatoen, individualiserer hver enkelt autostol: Hver eneste er betegnet med sit eget nummer.
- Til slut er anført referencenormen: ECE R44/03.

FI•SUOMI

- **TÄRKEÄÄ:** lue nämä ohjeet huolellisesti ja säilytä ne tulevaa käyttöä varten. Lapsen turvallisuus saattaa vaarantua, ellei ohjeita noudateta.
- Peg Perego voi koska tahansa tehdä tässä julkaisussa kuvattuihin malleihin teknisistä tai kaupallisista syistä muutoksia.



Peg Perego S.p.A. on ISO 9001 –sertifioitu yhtiö. Sertifiointi on asiakkaille ja kuluttajille tae siitä, että yritys toimii läpinäkyvästi ja luotettavasti.

ASIAKASPALVELU

Jos osia tuotteesta katoaa tai vaurioituu, vaihda niiden tilalle ainoastaan alkuperäisiä Peg Perego – varaosia. Ota yhteys asiakaspalveluun korjauksiin, vaihtoihin, tuotetietoihin ja alkuperäisten varaosien ja lisävarusteiden tilaamiseen liittyvissä asioissa. Peg–Perego–asiakaspalvelu:
puh. +39 039 60 88 213
faksi: +39 039 33 09 992
s–posti: assistenza@pegperego.it
www.pegperego.com

Peg Perego haluaa palvella asiakkaitaan ja vastata parhaansa mukaan kaikkiin heidän tarpeisiinsa. Siksi asiakkaidemme mielipiteet ovat meille erittäin tärkeitä ja arvokkaita. Olisimmekin hyvin kiitollisia, jos haluaisit tuotettamme käytettyäsi täyttää KULUTTAJAN TYYTYVÄISYYSKYSELYN, jonka löydät Internetistä osoitteesta: www.pegperego.com/SSCo.html.it, ja kertoa meille sen välityksellä mahdollisista huomioistasi ja ehdotuksistasi.

KÄYTTÖOHJEET

- PRIMO VIAGGIO KIINTEÄLLÄ JALUSTALLA
Primo Viaggio Car Seat on auton turvaistuin Ryhmä 0+ eli lapsille, jotka painavat 0–13 kg (0–12/14 kuukautta).
- Primo Viaggio Car Seat on auton turvaistuin Gancionic–järjestelmällä, jonka ansiosta se voidaan kiinnittää autoon asetettavasta jalustastaan ja irrottaa siitä. Se voidaan kiinnittää myös Peg Peregon rattaisiin ja vaunuihin hyvin helposti.

- 1• Kiinnitä turvaistuin asettamalla se koukkujen kohdalle ja työntämällä sitä alaspäin molemmin käsin, kunnes kuulet naksahduksen.
- 2• Turvaistuimen irrottamiseksi tulee nostaa selkänojan takana sijaitsevaa kahvaa yhdellä kädellä ja nostaa samanaikaisesti toisella kädellä istuinta ylös.

TURVAVYÖ

- 3• Turvavyön kiinnittämiseksi laita kaksi hihnaa päällekkäin solkeen, kunnes kuulet naksahduksen.
- 4• Turvavyön avaamiseksi paina soljen päällä olevaa painiketta.
- 5• Turvaistuimessa on kolme reikää turvavyön korkeuden, joka valitaan lapsen pituuden mukaan, säätämiseksi. Vyön ei tule olla liian korkealla, eikä liian matalalla lapsen hartioihin nähden; oikea korkeus on lapsen hartioiden ollessa aivan reiän yläpuolella.
- 6• Vyön korkeuden muuttamiseksi, avaa vyö, pujota hihnat takaosassa olevista reistä läpi ja pujota ne reikään, joka on sopivampi lapsen korkeudelle.
- 7• Vyön kireyden löysäämiseksi pujota sormi istuimen reikään, paina metallista nappia ja vedä samanaikaisesti ylöspäin toisella kädellä hihnoja kuten kuvassa. Vyön säätämiseksi lapselle, vedä vyötä itseesi päin, kuten kuvassa, varoen, ettei vyö kieristy liikaa jättäen vähän väljyyttä.

SUOJATYNYT

- 8• Varusteisiin kuuluvat yksi tyyny lapsen pään suojaksi, kaksi suojaa hartioille ja yksi suojatyyny jaloille. Pään suojaksi tarkoitettun tyynyt paikoilleen asettamiseksi pujota hihnat tyynyn reikiin kuten kuvassa. Laita hartioiden suojat avaamalla tarranauha.
- 9• Jalkojen suojatyynyn paikoilleen asettamiseksi pujota jalkojen välistä kulkeva vyö tyynyn kuten kuvassa.

KAHVA

- 10• Turvaistuimen kahvassa on neljä säätömahdollisuutta; se taipuu painamalla kahta, kahvassa sijaitsevaa painiketta ja asettamalla se samanaikaisesti haluttuun asentoon, kunnes kuulet naksahduksen paikoilleen asettamisesta.
Asento A: se on kahvan asento autossa.
Asento B: se on kahvan asento käsin kuljetusta ja jalustaan, rattaisiin ja vaunuihin kiinnittämistä varten.
Asento C: se on asento, jossa istuinta voidaan keinuttaa.
Asento D: se on asento, jossa istuinta ei voi keinuttaa.

- KUOMU**
- 11• Kuomun kiinnittämiseksi käännä kahvaa taaksepäin, aseta kuomun salvat kahvalle ja kiinnitä salpojen kiinnitysnaulat kuten kuvassa. Kun haluat poistaa kuomun, toimi päinvastoin.
 - 12• Kuomua voidaan säätää kahteen asentoon. Sen nostamiseksi tai laskemiseksi paina molemmin käsin kuomun salpoja sisäosaa kohti ja siirrä samanaikaisesti ylös ja alas seuraavaan pykälään asti.

- VERHOILUN POISTAMINEN**
- 13• Turvaistuimen verhoilun poistamiseksi irrota kuomu, avaa ja pujota turvavyö pussista taka kautta.
 - 14• Pujota pussin kiinnityssiivekkeet istuimen alta.
 - 15• Pujota jalkojen välistä kulkevan vyön solki pussin reiästä.
 - Kuomu voidaan pestä ilman paikoiltaan poistamista, koska se koostuu muoviosista.

KÄYTTÖOHJEET AUTOSSA

- TÄRKEÄÄ:**
- 16• Turvaistuin "Primo Viaggio" kiinteällä jalustalla voidaan kiinnittää etupenkkiin, jos siinä ei ole AIRBAGIÄ tai takapenkille. Turvaistuimen kiinnittäminen on sallittua vain kolmipistevyöllä (kuten piirustuksessa) varustettuihin autoihin. Turvaistuimen kiinnittäminen ei ole sallittua kaksipistevyöllä / vatsan yli kulkevalla auton vyöllä, koska se ei takaa istuimen turvallisuutta.

- KIINTEÄN ALUSTAN ASETTAMISVAIHEET AUTOON**
- 17• Aseta jalusta penkille ja vedä auton turvavyötä siten, että se kulkee kahteen sivuohjaimen pitämällä sitä hyvin tiukalla.
 - 18• Kiinnitä auton vyö.

- TURVAISTUIMEN KIINNITTÄMISVAIHEET AUTON KIINTEÄN JALUSTAN**
- 19• Turvaistuimen tulee olla asennettuna autoon sen kulkusuuntaan nähden vastakkaiseen suuntaan. Ota turvaistuin ja kiinnitä se jalustaan painamalla molemmin käsin tuotetta, kunnes kuulet naksahduksen.
 - 20• Kahvan tulee olla ehdottomasti laskettuna autossa kuten kuvassa. Aseta kahva eteen, varmistaen oikea asento naksahduksesta.
 - 21• Ota uudelleen auton turvavyö ja laita se kulkemaan selkänojan takaa.
 - 22• Laita vyö ohjaimen selkänojan taakse, kuten kuvassa.

- 23• Tarkista, että vyö on hyvin kireällä ja lukkiutunut, jotta se on asianmukaisesti turvallisuutta edistävä.
 - Turvaistuimen poistamiseksi autosta irrota auton turvavyö turvaistuimen takaa, taivuta kahva uudelleen kohoasentoon, niin pitkälle, että kuulet naksahduksen ja irrota turvaistuin jalustasta. Jalusta jää kiinni, valmiina autossa käyttöön.

PUHDISTUS JA HUOLTO

- Tuotteenne edellyttää pienen määrän huoltoa. Vain aikuiset voivat tehdä puhdistus- ja huoltotoimenpiteitä.
- Pidä puhtaana kaikki liikkuvat osat ja, jos tarpeen, voitele kevyellä öljyllä.
 - Puhdista säännöllisesti muoviosat kostealla pyyhkeellä. Älä käytä liuottimia tai muita samankaltaisia tuotteita.
 - Harjaa tekstiiliosat pölyn poistamiseksi.
 - Älä puhdista tyroksisia törmäyksen ehkäisylaitteita liuottimilla tai muilla samankaltaisilla tuotteilla.
 - Suojaa tuote ulkoisilta tekijöiltä, vedeltä, sateelta tai lumelta; jatkuva ja pitkäaikainen auringon paisteessa pitäminen voi aiheuttaa värimuutoksia useisiin materiaaleihin.
 - Säilytä tuotetta kuivassa paikassa.



⚠ HUOMIO

- **TÄRKEÄ HUOMAUTUS VAARASTA:** AUTON TURVAISTUINTA EI OLE SALLITTUA KÄYTTÄÄ PENKILLÄ, JOLLE ON AIRBAG.
- TÄMÄN TURVAISTUIMEN RYHMÄ 0+ TULEE AINA OLLA ASENETTUNA AUTOON SEN KULKUSUUNTAAN NÄHDEN VASTAKKAISEEN SUUNTAAN.
- KÄYTÄ AINA TURVAISTUIMEN TURVAVYÖTÄ JA VARMISTA, ETTÄ LAPSI EI AVAA ITSE VYÖTÄ.
- TÄTÄ TUOTETTA EI OLE SUUNNITELTU LAPSEN NUKUTTAMISTA VARTEN.
- KAATUMISVAARAN VÄLTÄMISEKSI LAPSEN TULEE OLLA AINA KIINNITETTYNÄ TURVAVYÖLLÄ.
- JALUSTAA JA TURVAISTUINTA KIINNITETTÄESSÄ LAITA KULKUNEUVON KOLME KIINNITYSPISTETTÄ OMAAVA VYÖ KULKEMAAN ASIANOMAISIIN SIIJOIHIN.
- TÄMÄN TURVAISTUIMEN KIINNITTÄMINEN AUTOON ON SALLITTU VAIN KOLMIPISTEVYÖLLÄ. EI OLE SALLITTU KÄYTTÄÄ KAKSIPISTEVYÖTÄ TAI VATSAN YLI KULKEVAA VYÖTÄ (katso Turvasäännökset).

- JOS KULKUNEUVO ON LIIKKEESSÄ, ÄLÄ OTA LASTA KOSKAAN POIS AUTON TURVAISTUIEMESTA.
- ÄLÄ JÄTÄ KOSKAAN LASTASI VALVOMATTA.
- ÄLÄ JÄTÄ AUTON TURVAISTUINTA AUTOON ALTTIIKSI AURINGON VALOLLE. ENNEN LAPSEN LAITTAMISTA ISTUIMEEN, TARKISTA, KOSKA MUUTAMAT OSAT VOIVAT OLLA KUUMENTUNEET.
- ÄLÄ LAITA KOSKAAN AUTON TURVAISTUINTA KORKEILLE PINNOILLE (pöydille, tasoille), PEHMEILLE PINNOILLE (sängyille, sohville) TAI KALTEVILLE PINNOILLE.
- AUTON TURVAISTUIMEN KÄYTTÖ PIENILLÄ, ENNENAIKAISIN SYNTYNEILLÄ VAUVOILLA VOI AIHEUTTAA HENGITYSVAIKEUKSIA TURVAISTUIMESSA ISTUESSA. KESKUSTELE ASIASTA LÄÄKÄRIN KANSSA ENNEN SAIRAALASTA LÄHTÖÄ.
- VAIN AIKUISET VOIVAT TEHDÄ KIINNITYS- JA/TAI KOKOAMISTOIMENPITEITÄ.
- ÄLÄ KÄYTÄ LAITTEITA, JOITA VALMISTAJA TAI ASiantuntevat tahot eivät ole hyväksyneet.
- VÄLTÄ SORMIEN LAITTAMISTA MEKANISMEIHIN.
- ÄLÄ TEE MUUTOKSIA TUOTTEESEEN JA ÄLÄ KÄYTÄ TUOTETTA, JOS SIINÄ ON RIKKOUMIA TAI SIITÄ PUUTTUU OSIA.
- MAHDOLLISIA KORJAUKSIA, OSIEN VAIHTOJA JA TUOTETIETOA VARTEN, OTA YHTEYTTÄ MYYNNINJÄLKEISEEN ASIAKASPALVELUUN. MUUTAMIA TIETOJA ON TÄMÄN KÄYTTÖOHJEEN VIIMEISELLÄ SIVULLA.
- ÄLÄ KÄYTÄ KÄYTETTYÄ TURVAISTUINTA, KOSKA SIINÄ VOI OLLA ERITTÄIN VAARALLISIA RAKENTEELLISIA VAURIOITA.
- ÄLÄ KÄYTÄ TURVAISTUINTA, JOKA ON VANHEMPI KUIN VIISI VUOTTA PÄIVÄMÄÄRÄSTÄ, JOKA ON MERKITTYY RUNKOON, KOSKA VOI OLLA, ETTEI SE OLE ENÄÄ STANDARDIEN MUKAINEN.
- ÄLÄ IRROTA LIIMATTUJA JA OMMELTUJA ETIKETTEJÄ, KOSKA LAINSÄÄDÄNTÖ EDELLYTTÄÄ NIITÄ JA SE VOI AIHEUTTAA PUUTTEEN TUOTTEEN STANDARDIEN MUKAISUUDESSA.

TURVASÄÄNNÖKSEOT

- Auton turvaistuin, Ryhmä 0+, luokkaa "Universaali", hyväksytty Euroopan säännöksen ECE R44/03 mukaan lapsille, jotka painavat 0–13 kg (0–12/14 kuukautta). Se soveltuu yleiseen käyttöön kulkuneuvoissa ja se on yhteensopiva suurimpaan osaan, mutta ei kaikkiin kulkuneuvojen penkkeihin.
- Auton turvaistuin voidaan asentaa oikein, jos kulkuneuvon käyttö- ja huolto-ohjeessa ilmaistaan viimeksi mainitun yhteensopivuus kiinnitysjärjestelmien "Universaalit" ryhmän 0+ kanssa.

- Primo Viaggio Car Seat on luokitukseltaan "Universaali" ankarimpien hyväksymiskriteereiden mukaisesti kuin mitä aiemmilta malleilta, joista puuttuu hyväksymisetiketti, on edellytetty.
- Auton turvaistuinta voidaan käyttää vain hyväksytyissä, staattisissa kolmipistevyöllisissä tai kelaajalla varustetuissa, jotka on hyväksytty säännöksen UN/ECE nro 16 tai vastaavien mukaisesti, kulkuneuvoissa.
- Epäselvissä tapauksissa kääntykää Primo Viaggio Car Seatin valmistajan tai jälleenmyyjän puoleen.
- Varmista, että kulkuneuvon kolmipistevyö on aina kireällä, eikä kierteillä, kun turvaistuinta kiinnitetään.
- Turvaistuin ja kolmipistevyö suositellaan vaihdettavaksi, jos niihin on kohdistunut auto-onnettomuudesta johtuvia rajuja liikkeitä.
- Säädä turvaistuiimen vyö varmistaen, että jalkojen välistä kulkeva osa on sopivan kireällä ja lapsen kehonmukainen silti puristamatta liikaa.
- Noudata tarkasti valmistajalta saatuja ohjeita, jotta lapsi pysyisi istuallaan suunnitellun mukaisesti.
- Kiinnitä erityistä huomioita matkatavaroihin, jotka voivat vahingoittaa turvaistuiimessa olevaa lasta onnettomuuden sattuessa.
- Turvaistuinta ei suositella käytettäväksi ilman tekstiiliverhoilua. Kyseistä verhoilua ei voi korvata jollakin muulla, joka ei ole valmistajan hyväksymä, koska se on osa turvaistuiimen rakennetta.

KUINKA HYVÄKSYNTÄETIKETTEJÄ TULKITAAN

- Tässä kappaleessa selitetään, kuinka tulkitaan hyväksyntäetikettejä (oranssietiketti).
- Etiketin yläosassa on tuotantolaitoksen merkki ja tuotteen nimi.
 - Teksti UNIVERSAL ilmaisee auton turvaistuiimen yhteensopivuuden hyväksytyissä, staattisissa kolmipistevyöllisissä tai kelaajalla varustetuissa, jotka on hyväksytty säännöksen UN/ECE nro 16 tai vastaavien mukaisesti, kulkuneuvoissa.
 - Kirjain E ympyröitynä on eurooppalainen hyväksyntämerkki ja numero määrittelee maan, joka on antanut hyväksynnän (1: Saksa, 2: Ranska, 3: Italia, 4: Alankomaat, 11: Iso Britannia ja 13: Luxemburg).
 - Alempana on hyväksymismerkintä, jonka alkaessa luvulla 03, tarkoitetaan, että se on kolmas lainmuutos laille R44.
 - Juokseva tuotanto-, hyväksynnän luovutusnumero on turvaistuinkohtainen; kullakin on oma numero.
 - Lopuksi mainitaan viite säännökseen: ECE R44/03.

CZ • ČEŠTINA

- **DŮLEŽITÉ:** Přečtěte si pozorně tyto pokyny a uchovejte je pro budoucí použití. Bezpečnost dítěte může být ohrožena pokud pokyny nebudou dodrženy.
- Společnost Peg Perego může kdykoliv provést změny a úpravy na modelech, které jsou popsány v této publikaci, jestliže si to vyžadují technické nebo obchodní okolnosti.



Společnost Peg Perego S.p.A. je certifikovaná podle ISO 9001. Tato certifikace zaručuje klientům a spotřebitelům transparentnost a spolehlivost ohledně pracovních postupů společnosti.

ASISTENČNÍ SLUŽBA

Jestliže dojde k náhodné ztrátě nebo poškození některých částí výrobku, použijte výhradně originální náhradní díly Peg Perego. Pro případné opravy, výměny, informace o výrobcích, prodej náhradních dílů a doplňků kontaktujte Asistenční službu Peg-Perego:
tel.: 0039-039-60.88.213,
fax: 0039-039-33.09.992,
e-mail: assistenza@pegperego.it,
www.pegperego.com

Společnost Peg Perego je vždy k dispozici svým klientům, aby co nejlépe uspokojila veškeré jejich potřeby a přání. Z tohoto důvodu je pro nás nesmírně důležité a cenné, abychom se seznámili s názory našich klientů. Proto Vám budeme velmi vděční, když po použití našeho výrobku vyplníte DOTAZNÍK PRO ZJIŠTĚNÍ SPOKOJENOSTI KLIENTŮ, který naleznete na následující internetové adrese: www.pegperego.com/SSCo.html.it. Prosíme Vás o uvedení případných postřehů a doporučení.

NÁVOD K POUŽITÍ

- AUTOSEDAČKA PRIMO VIAGGIO S PEVNOU ZÁKLADNOU**
Primo Viaggio Car Seat je dětská autosedačka skupiny 0+ určená pro děti váhové kategorie od 0 do 13 kg (0-12/14 měsíců).
- Primo Viaggio Car Seat je dětská autosedačka vybavená systémem Ganciomatic, díky kterému

ji můžete připnout a odepnout od základny umístěné v autě, ke kočárkům anebo podvozkům Peg Perego pomocí jednoho velmi jednoduchého gesta.

- 1• Pro připnutí autosedačky ji položte na úchytky a zatlačte na ni oběma rukama směrem dolů, dokud neuslyšíte cvaknutí.
- 2• Pro odepnutí autosedačky na ni zatáhněte jednou rukou směrem nahoru a současně ji druhou rukou přesuňte směrem nahoru.

BEZPEČNOSTNÍ PÁS

- 3• Pro připnutí bezpečnostního pásu položte přes sebe popruhy autosedačky a vsuňte je do přezky tak, abyste uslyšeli cvaknutí.
- 4• Pro odepnutí bezpečnostního pásu stiskněte červené tlačítko umístěné na přezce.
- 5• Autosedačka má tři otvory pro seřízení výšky pásu, kterou si můžete zvolit podle výšky Vašeho dítěte. Bezpečnostní pás nesmí být ani příliš vysoko a ani příliš nízko vzhledem k ramenům dítěte; správná pozice je ta, kdy jsou ramena dítěte těsně nad zmíněným otvorem.
- 6• Jestliže chcete změnit výšku bezpečnostního pásu, odepněte ho, vytáhněte popruhy z otvorů v zadní části a vsuňte je do nevhodnějšího otvoru podle výšky dítěte.
- 7• Pro uvolnění bezpečnostního pásu vsuňte jeden prst do otvoru na sedací části, stiskněte kovové tlačítko a současně druhou rukou zatáhněte směrem nahoru za popruhy, jak je to vyznačené na obrázku. Aby bezpečnostní pás přilehl k tělu dítěte, zatáhněte za něj směrem k sobě, jak je to vyznačené na obrázku, ale dávejte pozor, abyste ho příliš neutáhli s tím, že je nutné nechat minimální vůli.

OCHRANNÉ POLŠTÁŘKY

- 8• Součástí dodávky je polštářek na ochranu hlavy dítěte, dva ochranné polštářky na ramena a jeden na nohy dítěte. Pro montáž polštářku na ochranu hlavy je nutné vsunout popruhy do otvorů polštářku, jak je to vyznačené na obrázku. Umístěte polštářky na ochranu ramen do příslušné pozice tak, že rozepnete suchý zip.
- 9• Pro montáž polštářku na ochranu nohou vsuňte přezku pásu na nohy do polštářku, jak je to vyznačené na obrázku.

RUKOJETĚ

- 10• Rukojeť sedačky je možné nastavit do čtyř poloh; jestliže ji chcete sklopit, stiskněte obě tlačítka umístěná na rukojeti a současně ji přesuňte do zvolené pozice tak, abyste uslyšeli cvaknutí, které značí dosažení správné pozice.

Poloha A: poloha rukojeti v autě.

Poloha B: poloha rukojeti při ruční přepravě a pro připevnění autosedačky k základně, kočárku nebo podvozku.

Poloha C: poloha, která umožňuje, aby se sedačka houpala.

Poloha D: poloha, ve které se sedačka nemůže houpat.

STŘÍŠKA

- 11• Pro montáž stříšky přesuňte rukojeť dozadu, položte polohovací páčky stříšky na rukojeť a přivažte jistící šňůrky polohovacích páček, jak je to vyznačené na obrázku. Pro sejmutí stříšky postupujte opačným způsobem.
- 12• Stříšku je možné nastavit do dvou poloh. Jestliže ji chcete zvýšit nebo snížit, zatlačte oběma rukama směrem dovnitř na polohovací páčky stříšky a současně přesuňte stříšku nahoru nebo dolů do další polohy.

SNÍMATELNOST POTAHŮ

- 13• Jestliže chcete sejmut potah autosedačky, sejměte nejdříve stříšku a poté odepněte a stáhněte bezpečnostní pás z potahu.
- 14• Vytáhněte upevňovací křídélka potahu zespodu sedačky.
- 15• Vytáhněte přezku potahu na nohy z otvoru potahu.
 - Stříšku můžete umýt i bez toho, abyste ji demontovali, protože její části jsou z umělé hmoty.

NÁVOD K POUŽITÍ V AUTĚ

DŮLEŽITÉ UPOZORNĚNÍ:

- 16• Dětskou autosedačku „Primo viaggio“ s pevnou základnou můžete umístit na přední sedadlo pouze v případě, že nemá AIRBAG; v opačném případě musí být umístěna na zadní sedadlo. Autosedačku můžete připnout pomocí tříbodového bezpečnostního pásu auta (viz obrázek). Není dovolené připnout autosedačku pouze pomocí dvoubodového/bříšního bezpečnostního pásu auta, neboť takovéto upevnění nezajišťuje dostatečnou bezpečnost sedačky.

SEKVENCE UMÍSTĚNÍ PEVNÉ ZÁKLADNY V AUTĚ

- 17• Položte základnu na sedadlo a protáhněte bezpečnostní pás dvěma bočními otvory s tím, že pás musí být stále napnutý.
- 18• Připněte bezpečnostní pás auta.

SEKVENCE UMÍSTĚNÍ AUTOSEDAČKY NA PEVNOU ZÁKLADNU V AUTĚ

- 19• Autosedačka musí být umístěna v opačném směru vzhledem ke směru jízdy. Uchopte autosedačku a připněte ji k základně tak, že oběma rukama zatlačíte na sedačku, dokud neuslyšíte cvaknutí.
- 20• Jestliže je autosedačka v autě, rukojeť musí být umístěna do nejnižší polohy, jak je to vyznačené na obrázku. Přesuňte rukojeť dopředu a ujistěte se, že je ve správné poloze (musíte uslyšet cvaknutí).
- 21• Znovu uchopte bezpečnostní pás auta a protáhněte ho za zádovou opěrkou.
- 22• Vsuňte bezpečnostní pás do otvoru za zádovou opěrkou, jak je to vyznačené na obrázku.
- 23• Zkontrolujte, jestli je pás řádně napnutý a zablokujte ho, abyste zajistili požadovanou bezpečnost.
 - Pro vyjmutí autosedačky uvolněte bezpečnostní pás a vytáhněte ho ze zadní části autosedačky, přesuňte rukojeť do rovné polohy (uslyšíte cvaknutí) a uvolněte autosedačku ze základny. Základna zůstane v autě, připravená na další použití.

ČIŠTĚNÍ A ÚDRŽBA

Tento výrobek si vyžaduje minimální údržbu. Veškeré operace spojené s čištěním a údržbou mohou provádět pouze dospělé osoby.

- Doporučujeme udržovat v čistém stavu veškeré mobilní části výrobku a v případě potřeby je namazat lehkým olejem.
- Pravidelně čistěte umělohmotné části autosedačky vlhkým hadrem; nepoužívejte rozpouštědla nebo jiné podobné prostředky.
- Textilní části kartáčujte, čímž odstraníte prach.
- Nečistěte část tlumící nárazy z polystyrénu pomocí rozpouštědel nebo jiných podobných prostředků.
- Chraňte výrobek před atmosférickými vlivy, vodou, deštěm a sněhem; nepřetržitě a dlouhodobě vystavení slunečnímu záření může způsobit změnu barvy mnohých materiálů.
- Uchovávejte výrobek na suchém místě.



POZOR

- DŮLEŽITÉ BEZPEČNOSTNÍ UPOZORNĚNÍ: AUTOSEDAČKU NESMÍTE UMÍSTIT NA SEDADLO,

KTERÉ MÁ AIRBAG.

- TATO AUTOSEDAČKA PATŘÍCÍ DO SKUPINY 0+ MUSÍ BYT VŽDY NAINSTALOVANÁ V OPACNĚM SMĚRU VZHLEDEM KE SMĚRU JÍZDY.
- VŽDY POUŽIJTE BEZPEČNOSTNÍ PÁS AUTOSEDAČKY A UJISTĚTE SE, ŽE SI DÍTĚ NENÍ SCHOPNÉ PÁS SAMO ROZEPNOUT.
- TENTO VÝROBEK NENÍ NAPROJEKTOVANÝ NA TO, ABY V NĚM DÍTĚ SPALO.
- ABY DÍTĚ NEMOHLO Z AUTOSEDAČKY VYPADNOUT, MUSÍ BYT VŽDY ZAJIŠTĚNÉ BEZPEČNOSTNÍM PÁSEM.
- PŘI PŘIPEVŇOVÁNÍ ZÁKLADNÝ A AUTOSEDAČKY PROTÁHNĚTE TŘÍBODOVÝ BEZPEČNOSTNÍ PÁS VOZIDLA PŘÍSLUŠNÝMI OTVORY.
- PŘIPEVNĚNÍ TĚTO AUTOSEDAČKY V AUTĚ JE DOVOLENÉ POUZE POMOCÍ TŘÍBODOVÉHO BEZPEČNOSTNÍHO PÁSU. NENÍ DOVOLENÉ POUŽÍT DVOUBODOVÝ ANEBO BRÍŠNÍ BEZPEČNOSTNÍ PÁS (viz Bezpečnostní nařízení).
- BĚHEM JÍZDY NIKDY NEVYTAHUJTE DÍTĚ Z BEZPEČNOSTNÍ AUTOSEDAČKY.
- NIKDY NENECHÁVEJTE DÍTĚ BEZ DOZORU.
- NIKDY NENECHÁVEJTE DĚTSKOU BEZPEČNOSTNÍ AUTOSEDAČKU V AUTĚ, JESTLIŽE JE VYSTAVENÉ SLUNEČNÍMU ŽÁŘENÍ. PŘED VLOŽENÍM DÍTĚTE DO SEIDAČKY ZKONTROLUJTE, JESTLI NEJSOU NĚKTERÉ ČÁSTI SEIDAČKY HORKÉ.
- NIKDY NEPOKLÁDEJTE AUTOSEDAČKU NA VYSOKÉ POVRCHY (stoly, odkládací prostory), NA MĚKKÉ POVRCHY (postele, sedačky) ANEBO NA NAKLONĚNÉ POVRCHY.
- POUŽITÍ DĚTSKÉ BEZPEČNOSTNÍ AUTOSEDAČKY PRO NEDONOŠENÉ DĚTI MŮŽE DÍTĚTI, KTERÉ USADÍTE DO SEIDAČKY, ZPŮSOBIT DÝCHACÍ PROBLÉMY. V TOMTO PŘÍPADĚ SE PŘED OPUSTĚNÍM PORODNICE OBRÁTE NA VAŠEHO LÉKAŘE.
- VEŠKERÉ OPERACE SPOJENÉ S MONTÁŽÍ A/NEBO SLOŽENÍM AUTOSEDAČKY MOHOU PROVÁDĚT POUZE DOSPĚLÉ OSOBY.
- NEPOUŽÍVEJTE DOPLŇKY, KTERÉ NEJSOU SCHVÁLENÉ VÝROBCEM AUTOSEDAČKY NEBO PŘÍSLUŠNÝMI ORGÁNY.
- NEVSUNUJTE PRSTY MEZI MECHANISMY VÝROBKU.
- NEPROVÁDĚJTE NA VÝROBKU ŽÁDNÉ ZMĚNY ČI ÚPRAVY A NEPOUŽÍVEJTE HO V PŘÍPADĚ, ŽE JE POŠKOZENÝ ANEBO ŽE CHYBÍ NĚKTERÉ JEHO ČÁSTI.
- PRO PŘÍPADNÉ OPRAVY, VÝMĚNY DÍLŮ ANEBO INFORMACE OHLEDNĚ VÝROBKU KONTAKTUJTE POSTPRODEJNÍ SERVIS. INFORMACE NALEZNETE NA POSLEDNÍ STRÁNCE TOHOTO NÁVODU.
- NEPOUŽÍVEJTE AUTOSEDAČKU Z DRUHÉ RUKY, PROTOŽE BY MOHLA MÍT POŠKOZENOU KONSTRUKCI, COŽ MŮŽE BYT VELMI NEBEZPEČNÉ.
- NEPOUŽÍVEJTE VÝROBEK, KTERÝ BYL VYROBENÝ PŘED VÍCE NEŽ PĚTI LETY (DATUM VÝROBY JE UVEDENÝ

NA KONSTRUKCI AUTOSEDAČKY), PROTOŽE NEMUSÍ ODPOVÍDAT PLATNÝM PŘEDPISŮM.

- NIKDY NEODSTRANUJTE PŘILEPENÉ ANEBO PŘÍŠITÉ ŠTÍTKY, PROTOŽE JEJICH PŘÍTOMNOST JE NEZBYTNÁ A VÝROBEK BY NEODPOVÍDAL PLATNÝM PŘEDPISŮM.

BEZPEČNOSTNÍ NAŘÍZENÍ

- Dětská bezpečnostní autosedačka skupiny 0+, kategorie „Universal“, je schválena v souladu s evropskou normou ECE R44/03 a je určena pro děti váhové kategorie od 0 do 13 kg (0–12/14 měsíců). Je určena pro všeobecné použití a je kompatibilní s velkou většinou sedadel automobilů.
- Dětská bezpečnostní autosedačka může být správně nainstalována pouze v případě, že je v návodu k použití a údržbě vozidla uvedena kompatibilita vozidla se zádržnými bezpečnostními systémy „Universal“ skupiny 0+.
- Dětská bezpečnostní autosedačka Primo Viaggio Car Seat je zařazena do kategorie „Universal“ podle přísnějších schvalovacích kritérií vzhledem k předchozím modelům, které nemají homologační štítek.
- Dětská bezpečnostní autosedačka může být použita pouze u schválených vozidel, které jsou vybavené tříbodovými statickými bezpečnostními pásy nebo navijáčem, jenž jsou schválené v souladu s normou UN/ECE č. 16 nebo ekvivalentními předpisy.
- V případě pochybností se obraťte na výrobce anebo prodejce autosedačky Primo Viaggio Car Seat.
- Ujistěte se, že je tříbodový bezpečnostní pás vozidla, který je určený pro zajištění základny a autosedačky ve vozidle, stále napnutý a rovný.
- Doporučujeme vyměnit autosedačku a tříbodový bezpečnostní pás v případě přepětí a přílišné námahy způsobené nehodou.
- Seřídte bezpečnostní pás autosedačky a ujistěte se, že je pás na nohy řádně napnutý a že přiléhá k tělu dítěte bez toho, aby dítě příliš svíral.
- Řiďte se instrukcemi poskytnutými výrobcem zádržného bezpečnostního systému dítěte.
- Při ukládání zavazadel do auta buďte velmi opatrní, protože v případě nehody mohou zavazadla poranit dítě usazené v autosedačce.
- Nedoporučujeme používat autosedačku bez látkového potahu. Potah nemůže být vyměněný, za potah, který není schválený výrobcem, neboť je nedílnou součástí autosedačky.

JAK ČÍST ÚDAJE NA HOMOLOGAČNÍM ŠTÍTKU

V tomto odstavci je vysvětleno, jak číst údaje uvedené na homologačním štítku (oranžový štítek).

- V horní části štítku je uvedená značka výrobce a název výrobku.
- Nápis UNIVERSAL značí kompatibilitu dětské autosedačky se schválenými vozidly, které jsou vybavené statickým tříbodovým bezpečnostním pásem nebo navíječem a které jsou schválené v souladu s normou UN/ECE č. 16 nebo ekvivalentními předpisy.
- Písmeno E v kroužku značí evropskou homologační značku a číslo označuje zemi, ve kterém byl výrobek schválený (1: Německo, 2: Francie, 3: Itálie, 4: Holandsko, 11: Velká Británie a 13: Lucembursko).
- Níže je uvedené homologační číslo; jestliže začíná číslicí 03, jedná se o třetí změnu zákona R44.
- Vstupné výrobní číslo (od data vydání schválení) označuje každou autosedačku: každá autosedačka má vlastní číslo.
- A nakonec je na štítku uvedená příslušná referenční norma: ECE R44/03.

SK • SLOVENČINA

- **DŮLEŽITÉ: pozorne si prečítajte tento návod a uchovajte ho pre ďalšie použitie. Pri nedodržení tohto návodu, môže byť ohrozená bezpečnosť dieťaťa.**
- Spoločnosť Peg Perego môže kedykoľvek vykonať zmeny a úpravy na modeloch, ktoré sú popísané v tejto publikácii, ak si to budú vyžadovať technické alebo obchodné podmienky.



Spoločnosť Peg Perego S.p.A. je certifikovaná podľa ISO 9001. Tento certifikát zaručuje klientom a spotrebiteľom transparentnosť a spoľahlivosť vzťahujúcich sa na pracovné postupy spoločnosti.

ASISTENČNÁ SLUŽBA

Ak dôjde k náhodnej strate alebo poškodeniu niektorých častí výrobku, použite výlučne originálne náhradné diely Peg Perego. Pre prípadné opravy, výmeny, informácie o výrobkoch, predaj náhradných dielov a doplnkov kontaktujte Asistenčnú službu Peg-Perego:
 tel.: 0039-039-60.88.213,
 fax: 0039-039-33.09.992,
 e-mail: assistenza@pegperego.it,
www.pegperego.com

Spoločnosť Peg Perego je svojim klientom vždy k dispozícii, aby čo najlepšie uspokojila všetky ich potreby a prania. Z tohto dôvodu je pre nás nesmierne dôležité a cenné, aby sme sa oboznámili s názormi našich klientov. Preto Vám budeme veľmi vďační, keď po použití nášho výrobku vyplníte **DOTAZNÍK PRE ZISTENIE SPOKOJNOSTI KLIENTOV**, ktorý nájdete na nasledujúcej internetovej adrese: www.pegperego.com/SSCo.html.it. Prosíme Vás o uvedenie prípadných postrehov a doporučení.

NÁVOD NA POUŽITIE

AUTOSEDAČKA PRIMO VIAGGIO S PEVNOU ZÁKLADNOU

Primo Viaggio Car Seat je autosedačka skupiny 0+ určená pre deti váhovej kategórie od 0 do 13 kg (0-12/14 mesiacov).

- Primo Viaggio Car Seat je autosedačka vybavená systémom Ganciomatic, vďaka ktorému ju môžete

- pripnúť a odopnúť od základne umiestnenej v aute, ku kočíkom alebo podvozkom Peg Perego pomocou veľmi jednoduchého gesta.
- 1• Pre pripnutie autosedačky ju položte na úchytky a zatlačte na ňu oboma rukami smerom nadol, pokiaľ nebudete počuť cvaknutie.
 - 2• Pre odopnutie autosedačky na ňu zatiahnite jednou rukou smerom nahor a súčasne druhou rukou presuňte sedačku smerom nahor.

BEZPEČNOSTNÝ PÁS

- 3• Pre pripnutie bezpečnostného pásu položte cez seba popruhy a vsuňte ich do pracku tak, aby ste počuli cvaknutie.
- 4• Pre odopnutie bezpečnostného pásu stlačte červené tlačidlo umiestnené na pracke.
- 5• Autosedačka má tri otvory pre nastavenie výšky pásu, ktorú si môžete zvoliť podľa výšky Vášho dieťaťa. Bezpečnostný pás nesmie byť ani príliš vysoko a ani príliš nízko vzhľadom k ramenám dieťaťa; správna poloha je tá, keď sú ramená dieťaťa tesne nad zmieneným otvorom.
- 6• Ak chcete zmeniť výšku bezpečnostného pásu, odopnite ho, vytiahnite popruhy z otvorov v zadnej časti a vsuňte ich do najvhodnejšieho otvoru podľa výšky dieťaťa.
- 7• Pre uvoľnenie bezpečnostného pásu vsuňte jeden prst do otvoru na sedacej časti, stlačte kovové tlačidlo a súčasne druhou rukou zatiahnite smerom nahor za popruhy tak ako je to vyznačené na obrázku. Aby bezpečnostný pás prilahol k telu dieťaťa, zatiahnite ním smerom k sebe tak ako je to vyznačené na obrázku, ale dávajte pozor, aby ste ho príliš nezatiahli s tým, že je potrebné nechať minimálnu vôľu.

OCHRANNÉ VANKÚŠIKY

- 8• Súčasťou dodávky je vankúšik na ochranu hlavy dieťaťa, dva ochranné vankúšiky pre ramená a jeden pre nohy dieťaťa. Pre montáž vankúšika na ochranu hlavy je potrebné vsunúť popruhy do otvorov vankúšika tak ako je to vyznačené na obrázku. Umiestnite vankúšiky na ochranu ramien do príslušnej polohy tak, že rozopnete suchý zips.
- 9• Pre montáž vankúšika na ochranu nôh vsuňte pracku pásu na nohy do vankúšika tak ako je to vyznačené na obrázku.

RUKOVÄŤ

- 10• Rukoväť sedačky je možné nastaviť do štyroch polôh; ak ju chcete sklopiť, stlačte obidve tlačidlá umiestnené na rukoväti a súčasne ju presuňte do zvolenej polohy tak, aby ste počuli cvaknutie, ktoré znamená dosiahnutie správnej polohy.

Poloha A: poloha rukoväte v aute.

Poloha B: poloha rukoväte pri ručnej preprave a pre pripnutie k základni kočíka alebo podvozku.

Poloha C: poloha, ktorá umožňuje, aby sa sedačka húpala.

Poloha D: poloha, v ktorej sa sedačka nemôže húpať.

STRIEŠKA

- 11• Pre montáž striešky presuňte rukoväť dozadu, položte polohovacie páčky striešky na rukoväť a priviažte upevňovacie šnúrky polohovacích páčiek tak ako je to vyznačené na obrázku. Pre odobratie striešky postupujte opačným spôsobom.
- 12• Striešku je možné nastaviť do dvoch polôh. Ak ju chcete zvýšiť alebo znížiť, zatlačte oboma rukami smerom dovnútra na polohovacie páčky striešky a súčasne presuňte striešku nahor alebo nadol do ďalšej polohy.

ZVLIEKNUTIE POŤAHOV

- 13• Ak chcete zvlieknúť poťah sedačky, odoberte najskôr striešku, odopnite a stiahnite bezpečnostný pás z poťahu.
- 14• Vytiahnite upevňovacie krídelká poťahu zospodu sedačky.
- 15• Vytiahnite pracku poťahu na nohy z otvorov poťahu.
 - Striešku môžete umyť aj bez toho, aby ste ju demontovali, pretože jej časti sú z umelej hmoty.

NÁVOD NA POUŽITIE V AUTE

DÔLEŽITÉ UPOZORNENIE:

- 16• Autosedačku "Primo Viaggio" s pevnou základňou môžete umiestniť na predné sedadlo len v prípade, že nemá AIRBAG; v opačnom prípade musí byť umiestnená na zadné sedadlo. Sedačku môžete pripnúť pomocou trojbodového bezpečnostného pásu auta (vid' obrázok). Nie je povolené pripnúť sedačku len pomocou dvojbodového/brušného bezpečnostného pásu auta, pretože takéto upevnenie nezaisťuje bezpečnosť sedačky.

SEKVENCIA UMIESTNENIA PEVNEJ ZÁKLADNE V AUTE

- 17• Položte základňu na sedadlo a pretiahnite bezpečnostný pás dvoma bočnými vedeniami s tým, že pás je potrebné držať napnutý.
- 18• Pripnite bezpečnostný pás auta.

SEKVENCIA UMIESTNENIA AUTOSEDAČKY NA PEVNÚ ZÁKLADŇU V AUTE

- 19• Autosedačka musí byť umiestnená v opačnom smere vzhľadom k smeru jazdy. Uchopte autosedačku a prínite ju k základni tak, že oboma rukami zatlačíte na sedačku, pokiaľ nebudete počuť cvaknutie.
- 20• Ak je autosedačka v aute, rukoväť musí byť umiestnená v najnižšej polohe tak ako je to vyznačené na obrázku. Presuňte rukoväť dopredu a uistite sa, či je v správnej polohe (musíte počuť cvaknutie).
- 21• Znovu uchopte bezpečnostný pás auta a pretiahnite ho za opierku chrbta.
- 22• Vsuňte bezpečnostný pás do otvoru za opierku chrbta tak ako je to vyznačené na obrázku.
- 23• Skontrolujte, či je pás poriadne napnutý a zablokuje ho, aby ste zaistili požadovanú bezpečnosť.
 - Pre vybratie autosedačky uvoľnite bezpečnostný pás a vytiahnite ho zo zadnej časti autosedačky, presuňte rukoväť do rovnej polohy (budete počuť cvaknutie) a uvoľnite autosedačku zo základne. Základňa zostane v aute, pripravená na ďalšie použitie.

ČISTENIE A ÚDRŽBA

Tento výrobok si vyžaduje minimálnu údržbu. Všetky operácie spojené s čistením a údržbou môžu vykonávať len dospelé osoby.

- Doporučujeme udržiavať v čistom stave všetky mobilné časti výrobku a v prípade potreby ich namazať ľahkým olejom.
- Pravidelne čistite umelohmotné časti sedačky vlhkou handričkou; nepoužívajte rozpušťadlá alebo iné podobné prostriedky.
- Textilné časti vykefujte, čím odstránite prach.
- Nečistite časť tlmiacu nárazy z polystyrénu pomocou rozpušťadiel alebo iných podobných prostriedkov.
- Chráňte výrobok pred atmosférickými vplyvmi, vodou, dažďom a snehom; stále a dlhodobé vystavenie slnečnému žiareniu môže spôsobiť zmenu farby mnohých materiálov.
- Uchovávajte výrobok na suchom mieste.



POZOR

- DÔLEŽITÉ BEZPEČNOSTNÉ UPOZORNENIE:

AUTOSEDAČKA NESMIE BYŤ UMIESTNENÁ NA SEDADLO, KTORÉ MÁ AIRBAG.

- TÁTO AUTOSEDAČKA PATRIACA DO SKUPINY 0+ MUSÍ BYŤ VŽDY NAINŠTALOVANÁ V OPAČNOM SMERE VZHĽADOM K SMERU JAZDY.
- VŽDY POUŽITE BEZPEČNOSTNÉ PÁSY SEDAČKY A UISTITE SA, ČI SI DIEŤA NIE JE SCHOPNÉ PÁS SAMO ROZOPNUŤ.
- TENTO VÝROBK NIE JE VYTVORENÝ K TOMU, ABY V ŇOM DIEŤA SPALO.
- ABY DIEŤA NEMOHLA ZO SEDAČKY VYPADNÚŤ, MUSÍ BYŤ VŽDY ZAIŠTENÉ BEZPEČNOSTNÝM PÁCOM.
- PRI PRIPEVŇOVANÍ ZÁKLADNE A SEDAČKY PRETIAHNITE TROJBODOVÝ BEZPEČNOSTNÝ PÁS VOZIDLA CEZ PRÍSLUŠNÉ OTVORY.
- PRIPEVNENIE TEJTO AUTOSEDAČKY V AUTE JE POVOLENÉ IBA POMOCOU TROJBODOVÉHO BEZPEČNOSTNÉHO PÁSU. NIE JE POVOLENÉ POUŽIŤ DVOJBODOVÝ ALEBO BRUŠNÝ BEZPEČNOSTNÝ PÁS (viď Bezpečnostné nariadenie).
- POČAS JAZDY NIKDY NEVYŤAHUJTE DIEŤA Z DETSKEJ BEZPEČNOSTNEJ AUTOSEDAČKY.
- NIKDY NENECHÁVAJTE DIEŤA BEZ DOZORU.
- NIKDY NENECHÁVAJTE DETSKÚ BEZPEČNOSTNÚ AUTOSEDAČKU V AUTE, AK JE VYSTAVENÉ SLNEČNÉMU ŽIARENIU. PRED VLOŽENÍM DIEŤA DO SEDAČKY SKONTROLUJTE, ČI NIE SÚ NIEKTERÉ ČASTI SEDAČKY HORÚCE.
- NIKDY NEUKLADAJTE AUTOSEDAČKU NA VYSOKÉ POVRCHY (stoly, odkladacie priestory), NA MÄKKÉ POVRCHY (postele, sedačky) ALEBO NA NAKLONENÉ POVRCHY.
- POUŽITIE DETSKEJ BEZPEČNOSTNEJ AUTOSEDAČKY PRE NEDONOSENÉ DETI MÔŽE DIEŤAŤU, KTORÉ USADÍTE DO SEDAČKY, SPÔSOBIŤ DÝCHACIE PROBLÉMY. V TOMTO PRÍPADE SA PRED OPUSTENÍM PÔRODNICE OBRÁŤTE NA VÁŠHO LEKÁRA.
- AKÉKOL'VEK OPERÁCIE SPOJENÉ S MONTÁŽOU A/LEBO ZLOŽENÍM AUTOSEDAČKY MÔŽU VYKONÁVAŤ LEN DOSPELÉ OSOBY.
- NEPOUŽÍVAJTE DOPLNKY, KTORÉ NIE SÚ SCHVÁLENÉ VÝROBCOM AUTOSEDAČKY ALEBO PRÍSLUŠNÝMI ORGANMI.
- NEVSÚVAJTE PRSTY DO MECHANIZMOV VÝROBKU.
- NEVYKONÁVAJTE NA VÝROBKU ŽIADNE ZMENY ALEBO ÚPRAVY A NEPOUŽÍVAJTE HO V PRÍPADE, ŽE JE POŠKODENÝ ALEBO ŽE CHYBA NIEKTORÁ JEHO ČASŤ.
- PRE PRÍPADNÉ OPRAVY, VÝMENY DIELOV ALEBO INFORMÁCIE OHĽADOM VÝROBKU KONTAKTUJTE POSTPREDAJNÝ SERVIS. MNOHÉ INFORMÁCIE NÁJDETE NA POSLEDNEJ STRANE TOHTO NÁVODU.
- NEPOUŽÍVAJTE AUTOSEDAČKU Z DRUHEJ RUKY, PRETOŽE BY MOHLA MAŤ POŠKODENÚ KONŠTRUKCIU, ČO MÔŽE BYŤ VEĽMI NEBEZPEČNÉ.

- NEPOUŽÍVAJTE VÝROBOK, KTORÝ BOL VYROBENÝ PRED VIAC AKO PIATIMI ROKMI (DÁTUM VÝROBY JE UVEDENÝ NA KONŠTRUKCII AUTOSEDAČKY), PRETOŽE NEMUSÍ ZODPOVEDAŤ PLATNÝM PREDPISOM.
- NIKDY NEODSTRAŇUJTE PRILEPENÉ ALEBO PRIŠITÉ ŠTÍTKY, PRETOŽE ICH PRÍTOMNOSŤ JE NEVYHNUTNÁ A VÝROBOK BY NEZODPOVEDAL PLATNÝM PREDPISOM.

BEZPEČNOSTNÉ NARIADENIE

- Detská bezpečnostná autosedačka skupiny 0+, kategória "Universal", je schválená v súlade s európskou normou ECE R44/03 a je určená pre deti váhovej kategórie od 0 do 13 kg (0–12/14 mesiacov). Je určená pre všeobecné použitie a je kompatibilná s veľkou väčšinou sedadiel automobilov.
- Detská bezpečnostná autosedačka môže byť správne nainštalovaná v prípade, že je v návode na použitie a údržbu vozidla uvedená kompatibilita vozidla so zadržnými bezpečnostnými systémami "Universal" skupiny 0+.
- Detská bezpečnostná autosedačka Primo Viaggio Car Seat je zaradená do kategórie "Universal" podľa prísnejších schvalovacích kritérií vzhľadom k predchádzajúcim modelom, ktoré nemajú homologačný štítok.
- Detská bezpečnostná autosedačka môže byť použitá len pri schválených vozidlách, ktoré sú vybavené trojbodovými statickými bezpečnostnými pásmi alebo navijáčom, ktoré sú schválené v súlade s normou UN/ECE č. 16 alebo ekvivalentnými predpismi.
- V prípade pochybností sa obráťte na výrobcu alebo predajcu autosedačky Primo Viaggio Car Seat.
- Uistite sa, či je trojbodový bezpečnostný pás vozidla, ktorý je určený na zaistenie základne a autosedačky vo vozidle, stále napnutý a nezamotaný.
- Doporučujeme vymeniť autosedačku a trojbodový bezpečnostný pás v prípade presilenia a prílišnej námaha spôsobenej nehodou.
- Nastavte bezpečnostný pás autosedačky a uistite sa, či je pás na nohy poriadne napnutý a či prilieha k telu dieťaťa bez toho, aby ho príliš zvieralo.
- Riadte sa inštrukciami poskytnutými výrobcom zadržného bezpečnostného systému dieťaťa.
- Pri ukladaní batožín do auta buďte veľmi opatrní, pretože v prípade nehody môžu batožiny poraniť dieťa usadené v autosedačke.
- Doporučujeme nepoužívať autosedačku bez látkového potahu. Tento potah nemôže byť vymenený za potah, ktorý nie je schválený

výrobcom, pretože je nedeliteľnou súčasťou autosedačky.

AKO ČÍTAŤ ÚDAJE NA HOMOLOGAČNOM ŠTÍTKU

V tomto odstavci je vysvetlené ako prečítať údaje uvedené na homologačnom štítku (oranžový štítok).

- V hornej časti štítku je uvedená značka výrobcu a názov výrobku.
- Nápis UNIVERSAL označuje kompatibilitu detskej autosedačky so schválenými vozidlami, ktoré sú vybavené statickým trojbodovým bezpečnostným pásom alebo navijáčom a ktoré sú schválené v súlade s normou UN/ECE č. 16 alebo ekvivalentnými predpismi.
- Písmeno E v krúžku označuje európsku homologačnú značku a číslo označuje krajinu, v ktorej bol výrobok schválený (1: Nemecko, 2: Francúzsko, 3: Taliansko, 4: Holandsko, 11: Veľká Británia a 13: Luxembursko).
- Nižšie je uvedené homologačné číslo; ak začína číslom 03, jedná sa o tretiu zmenu zákona R44.
- Vzostupné výrobné číslo (od dátumu vydania schválenia) označuje každú autosedačku: každá autosedačka má vlastné číslo.
- A nakoniec je na štítku uvedená príslušná referenčná norma: ECE R44/03.

HU•MAGYAR

- **FONTOS: figyelmesen olvassák el ezeket az utasításokat és őrizték meg a jövőbeni felhasználás céljából. A gyermek biztonságát veszélyeztethetik azzal, ha nem tartják be ezeket az utasításokat.**
- A Peg Perego az ebben a kiadásban ismertetett modelleknél műszaki vagy kereskedelmi jellegű okokból kifolyólag bármikor végrehajthat módosításokat.



Peg Perego R.t. ISO 9001 tanúsítvánnyal rendelkezik.

A tanúsítvány a vállalati munkamódszer rendszerezettségének és az abban való bizalomnak a garanciáját kínálja az ügyfeleknek és a fogyasztóknak.

VEVŐSZOLGÁLAT

Ha véletlenül a modell részei elvesznek vagy károsodnak, akkor csak eredeti Peg Perego alkatrészeket használjon! Az esetleges javítások, cserék, a termékekkel kapcsolatos információk valamint az eredeti alkatrészek és tartozékok értékesítése ügyében vegye fel a kapcsolatot a Peg Perego Vevőszolgálatával:
tel.: 0039-039-60.88.213,
fax: 0039-039-33.09.992, a
e-mail: assistenza@pegperego.it,
www.pegperego.com

A Peg Perego a fogyasztóinak rendelkezésére áll minden igényük legjobb kielégítése céljából. Ehhez az ügyfeleink véleményének megismerése számunkra rendkívül fontos és értékes. Ezért nagyon hálásak lennénk, ha a termékünk használatbavétele után kitöltené a FOGYASZTÓ ÉRTÉKELÉSE KÉRDŐÍVET, amelyet az alábbi internet címen talál meg: www.pegperego.com/SSCo.html.it. Ott feltüntetheti az esetleges észrevételeit vagy ötleteit.

HASZNÁLATI UTASÍTÁS

- PRIMO VIAGGIO RÖGZÍTETT ALAPZATTAL
A Primo Viaggio Car Seat 0+ csoportos biztonsági gyermek autósülés, mely 0–13 kg súlyú (0–12/14 hónapos korú) gyermekek számára készült.
- A Primo Viaggio Car Seat autósülés Ganciomatic

rendszerrel rendelkezik, mely lehetővé teszi, hogy a Peg Perego autós talprészre, sportkocsikra és vázakra egy egyszerű mozdulattal rákapcsolja.

- 1• Az felkapcsoláshoz helyezze az autósülést a kapsokkal egyvonalba és mindkét kezével nyomja lefelé egészen addig, amíg a kattantást nem hallja.
- 2• Az autósülés lekapcsolásához egyik kezével a háttámla mögött lévő fogantyút felfelé kell húzni és ezzel egyidejűleg a másik kezével az autósülést felfelé kell emelni.

BIZTONSÁGI ÖV

- 3• A biztonsági öv bekapcsolásához helyezze egymásra a két övet és illessze a csatba kattantásig.
- 4• A biztonsági öv kikapcsolásához nyomja le a csaton lévő piros gombot.
- 5• Az autósülésen három nyílás található az öv magasságának beállításához. A megfelelő nyílást a gyermek magassága alapján kell kiválasztani. Az övnek nem szabad sem túl magasnak, sem túl alacsonynak lennie a gyermek vállához képest. A helyes pozíció az, amikor a gyermek válla éppen hogy a nyílás fölött van.
- 6• Az öv magasságának változtatásához kapcsolja ki az övet, húzza ki a pántokat a hátul lévő nyílásokból és helyezze a gyermek magasságának legmegfelelőbb másik nyílásba.
- 7• Az öv feszítettségén történő lazításhoz helyezze az újját az ülőrészen lévő lyukba, nyomja le a fém gombot és ezzel egyidejűleg a másik kezével húzza felfelé a két pántot az ábrán illusztráltak alapján. Az öv gyermeke rögzítéséhez húzza maga felé az övet, ahogy azt az ábra mutatja úgyelve arra, hogy ne szorítsa túlságosan meg.

VÉDŐPÁRNÁK

- 8• Tartozékokkal együtt adunk egy szűkítő párnát a gyermek fejéhez, két vállvédőt és egy láb védőpárnát.
A fej szűkítő párna felhelyezéséhez a pántokat az ábrán feltüntetettek alapján a párna nyílásaiba kell fűzni. A vállvédőket a tépőzár széthúzásával lehet felhelyezni.
- 9• A láb védőpárna felhelyezéséhez helyezze a lábválasztó öv csatját a párnába, az ábrán feltüntetettek alapján.

FOGANTYÚ

- 10• Az autósülés fogantyúját négy pozícióba lehet állítani. A lehajtásához nyomja be a fogantyún lévő két gombot és ezzel egyidejűleg hajtsa a kívánt pozícióba egészen addig amíg a helyzetjelző kattantást nem hallja.
A pozíció: a fogantyú autóban használandó

helyzete.

B pozíció: a fogantyú helyzete, amikor kézzel szállítja, amikor a talprészre, sportkocsikra és vázakra rögzíti.

C pozíció: az a helyzet, amely lehetővé teszi az ülés ringatását.

D pozíció: az a helyzet, amelyben az ülést nem lehet ringatni.

TETŐRÉSZ

- 11• Ahhoz hogy felszereljük a gyermekkocsi tetőrészét húzzuk hátra a fogantyút, helyezzük a tetőrész tartóvázát a fogantúra és akasszuk be a váz tartózsínorját, amint azt az ábra is mutatja. Ahhoz hogy leszereljük a tetőrészt, ellenkező irányba működtessük a fogantyút.
- 12• A tetőrészt kétféle pozícióba állíthatjuk be. Ahhoz hogy a tetőrészt fel vagy lehajtsuk, a tetőrész vázát két kézzel megfogva fel vagy lefelé mozgatva a kattanásig mozgatjuk.

A BÉLÉS LEVÉTELE

- 13• Az autósülés bélésének levételéhez emeljék le a tetőrészt, akasszák ki és hátulról fűzzék ki a biztonsági övet a zsákból.
- 14• Húzzák ki a zsák rögzítőfüleit az autósülés alól.
- 15• Fűzzék ki a lábválasztó szíj csatját a zsák nyílásából.
 - A tetőrészt szétszedés nélkül lehet mosni, mert az azt összetevő részek műanyagból készültek.

HASZNÁLATI UTASÍTÁSOK AZ AUTÓBAN

FONTOS:

- 16• A „Primo Viaggio” fix alapzatú gyerekülés az airbag nélküli, elülső autósülésre vagy a hátsó autósülésre rögzíthető. Az autósülést csak hárompontos mentőövvel lehet használni (lásd az ábrát). Tilos az autósülést kétpontos/hasi mentőövvel használni, mivel ez nem garantálja az autósülés biztonságos használatát.

A RÖGZÍTETT ALAPZAT BEÁLLÍTÁSI FOKOZATAI AZ AUTÓBAN

- 17• Helyezze el a talprészt az ülésre és húzza ki az autó mentőövet majd pedigg vezesse át a két oldalsó vezetényiláson úgy, hogy közben jól feszítve tartja.
- 18• Kapcsolja be a mentőövet.

A GYERKÜLÉS BEÁLLÍTÁSI FOKOZATAI AZ AUTÓBAN LÉVŐ RÖGZÍTETT ALAPZATON

- 19• Az autóban a gyermekülést menetiránnyal

szemben kell elhelyezni. Fogja meg a gyermekülést és kapcsolja fel úgy, hogy a talprészre mindkét kezével kattanásig nyomja.

- 20• Az autóban a fogantyút mindenképpen le kell hajtani, az ábrán feltüntetetteknek megfelelően. Amikor a fogantyút elerehajtja győződjön meg annak megfelelő helyzetéről, melyet a kattanás jelez.
- 21• Ezután ismét fogja meg az autó mentőövet, és vezesse át a háttámla mögött.
- 22• Helyezze a mentőövet a háttámla mögött lévő vezetényilásba az ábrán feltüntetetteknek megfelelően.
- 23• Ellenőrizze, hogy a mentőöv jól feszüljön és megfelelően legyen rögzítve. Csak így nyújthat megfelelő biztonságot gyermekének.

- A gyermekülés autóból történő kivételéhez, a mentőövet távolítsa el az ülés mögötti vezetényilásból, hajtsa vissza a fogantyút egyenes állásba kattanásig és kapcsolja le az ülést a talprészről. A talprész az autóban használatra készen, rögzítve marad.

TISZTÍTÁS ÉS KARBANTARTÁS

A termék minimális karbantartást igényel. A tisztítási és karbantartási műveleteket csak felnőttek végezhetik.

- Tartsuk tisztán a mozgó részeket, és ha szükséges kenjük be azokat finom olajjal.
- Rendszeresen tisztítsuk meg egy száraz kendővel a műanyag részeket. Ne használjunk oldószert vagy hasonló termékeket.
- Kefével távolítsuk el a port a vászon (szövet) részekről.
- Az ütközés elnyelését segítő polisztirol alapanyagú részeket ne tisztítsuk oldószerezrel vagy hasonló termékekkel.
- Védjük a terméket víztől, esőtől vagy havazástól. Az erős napsugárzás során történő folyamatos igénybevétel az anyag elszíneződését eredményezheti.
- A terméket száraz helyen tároljuk.



⚠ VIGYÁZAT

- FONTOS VESZÉLY FELHÍVÁS: A GYERMEK AUTÓSÜLÉST

- TILOS LÉGZÁKKAL RENDELKEZŐ ÜLÉSEN HASZNÁLNI.
- EZT A 0+ CSOPORTOS BIZTONSÁGI GYERMEK AUTÓSÜLÉST MINDIG A MENETIRÁNNYAL SZEMBEN KELL ELHELYEZNI.
 - HASZNÁLJA MINDIG A GYERMEK AUTÓSÜLÉS BIZTONSÁGI ÖVEIT ÉS ELLENŐRIZZE, HOGY A GYERMEK NE TUDJA AZ ÖVET EGYEDÜL KIKAPCSOLNI.
 - EZ A TERMÉK ARRÁ NEM ALKALMAS, HOGY A GYERMEK BENNE ALUDJON.
 - MINDIG KAPCSOLJUK BE A GYERMEKEN A BIZTONSÁGI ÖVET, EZÁLTAL A LEESÉSENEK VESZÉLYÉT KIZÁRJUK.
 - A TALPRÉSZ ÉS AZ AUTÓSÜLÉS FELKAPCSOLÁSÁNÁL VEZESSE ÁT A JÁRMŰ HÁROMPONTOS MENTŐÖVET A MEGFELELŐ PONTOKON.
 - EZT A GYERMEK AUTÓSÜLÉST CSAK HÁROMPONTOS MENTŐÖVVEL LEHET RÖGZÍTENI. TILOS VELE KÉTPONTOS VAGY HASI MENTŐÖVET HASZNÁLNI (lásd a Biztonsági eljárások részt).
 - A JÁRMŰ HALADÁSA KÖZBEN SOHA NE VEGYE KI A GYERMEKET A BIZTONSÁGI GYERMEK AUTÓSÜLÉSBŐL.
 - SOHA NE HAGYJA FELÜGYELET NÉLKÜL GYERMEKÉT.
 - NE HAGYJA A BIZTONSÁGI GYERMEK AUTÓSÜLÉST A NAPON. MIELŐTT BELEÜLTETNE GYERMEKÉT ELLENŐRIZZE AZ EGYES RÉSZEIT, MIVEL AZOK FELMELEGEDHETNEK.
 - SOHA NE HELYEZZE A BIZTONSÁGI GYERMEK AUTÓSÜLÉST MAGAS FELÜLETEKRE (asztalra, polcokra), PUHA FELÜLETEKRE (ágyra, heverőre) VAGY FERDE FELÜLETEKRE.
 - A BIZTONSÁGI GYERMEK AUTÓSÜLÉS HASZNÁLATA KORASZÜLÖTTÉK ESETÉN LÉGZÉSI PROBLÉMÁKAT OKOZHAT A CSECSEMŐNEK, MIVEL ÜLŐ HELYZETBEN KELL BENNE TARTÓZKODNIA. CÉLSZERŰ A KÓRHÁZ ELHAGYÁSA ELŐTT MEGBESZÉLNI EZT AZ ORVOSSAL.
 - AZ ÖSSZESZERELÉSI ÉS/VAGY ÖSSZEÁLLÍTÁSI MŰVELETEKET KIZÁRÓLAG FELNÖTTÉK VÉGEZHETIK.
 - NE HASZNÁLJON OLYAN TARTOZÉKOT, MELYET A GYÁRTÓ VAGY AZ ILLETÉKES HATÓSÁGOK NEM HAGYTAK JOVÁ.
 - NE TEGYE AZ ÚJJAIT AZ EGYES SZERKEZETI ELEMEKBE.
 - NE MÓDOSÍTSON A TERMÉKEN ÉS NE HASZNÁLJA A TERMÉKET HA AZ SÉRÜLT, VAGY HA EGYES RÉSZEI HIÁNYOZNAK.
 - ESETLEGES JAVÍTÁSOK VAGY TARTOZÉKOK CSERÉJÉNEK, VALAMINT A TERMÉKKEL KAPCSOLATOS INFORMÁCIÓK SZÜKSÉGESSÉGE ESETÉN FORDULJON AZ ÜGYFÉLSZOLGÁLATHOZ. A VONATKOZÓ INFORMÁCIÓK EZEN HASZNÁLATI UTASÍTÁS UTOLSÓ OLDALÁN TALÁLHATÓK.
 - NE HASZNÁLJON MÁR MÁSOK ÁLTAL IS HASZNÁLT GYERMEK AUTÓSÜLÉST, MIVEL ELŐFORDULHAT, HOGY AZ MÁR KIFEJEZETTEN VESZÉLYES, SZERKEZETI KÁROKAT SZENVEDETT.
 - NE HASZNÁLJON AZ ÜLÉSEN FELTÜNTETETT GYÁRTÁSI DATUMTÓL SZÁMÍTOTT ÖT ÉVNÉL RÉGEBBI

GYERMEK AUTÓSÜLÉST, MIVEL LEHET, HOGY AZ MÁR NEM FELEL MEG A HATÁLYOS SZABVÁNYOK ELŐÍRÁSAINAK.

- NE TÁVOLÍTSA EL A FELRAGASZTOTT ÉS FELVARRT CIMKÉKET, MERT AZOK ALKALMAZÁSÁT SZABVÁNYOK ÍRJÁK ELŐ ÉS ELTÁVOLÍTÁSUK A SZABVÁNYOKNAK VALÓ MEG NEM FELELÉST VONNÁ MAGA UTÁN.

BIZTONSÁGI ELŐÍRÁSOK

- A 0+ csoportos, "Univerzális" kategóriájú biztonsági gyermek autósülés az ECE R44/03 Európai Normatíva alapján lett honosítva 0–13 kg súlyú (0–12/14 hónapos) gyermekek szállítására. Alkalmos járművekben történő általános használatra és a jármű ülések nagy részével, de nem mindegyikkel történő használatra alkalmas.
- A biztonsági gyermek autósülés akkor használható megfelelően, ha a jármű használati és karbantartási utasításai között meg van jelölve az autó 0+ csoportos, "Univerzális" tartó rendszerekkel való kompatibilitása.
- A Primo Viaggio Car Seat gyermek autósülés "Univerzálisnak" történő osztályozása szigorúbb honosítási kritériumok szerint történt az azt megelőző modellekéhez képest, melyek nem rendelkeznek honosítási címkével.
- A biztonsági gyermek autósülés csak szabványazonos, hárompontos stabil vagy feltekerővel ellátott mentőövekkel rendelkező járművekben használható, melyek az UN/ECE 16 sz. vagy azzal egyenértékű normatívák szerint kerültek honosításra.
- Kétség esetén forduljon a gyártóhoz, vagy a Primo Viaggio Car Seat viszonteladóhoz.
- Győződjön meg arról, hogy a talprészt és az autósülést a járműhöz rögzítő hárompontos mentőöv mindig feszített legyen és ne legyen összecsavarodva.
- Ajánlatos az autósülést és a jármű hárompontos mentőövet kicserélni, ha azok baleset miatt túlságos igénybevételnek lettek kitéve.
- A gyermek autósülés övét úgy szabályozza be, hogy a lábvalasztó jól feszített és a gyermek testéhez simuló legyen, de ugyanakkor ne szorítsa túlságosan.
- Szigorúan kövesse a gyermek rögzítő rendszer gyártójának utasításait.
- Az autóban különösen ügyeljen a csomagokra, melyek baleset esetén sérüléseket okozhatnak a gyermeknek.
- Nem ajánlatos a gyermek autósülést a textil borítás nélkül használni. Ez a borítás nem cserélhető ki

egy másik a gyártó által nem jóváhagyottal, mivel a gyermek autósülés szerves részét képezi.

HOGYAN KELL A HONOSÍTÁSI CIMKÉT ÉRTELMEZNI

- Ebben a fejezetben elmagyarázzuk, hogyan kell a honosítási címkét (narancssárga címke) értelmezni.
- A címke felső részén található a gyártó cég márkajelzése és a termék neve.
 - Az UNIVERSAL felirat azt jelenti, hogy a biztonsági gyermek autósülés csak szabványazonos, három pontos stabil vagy feltekerővel ellátott mentőövekkel rendelkező járművekben használható, melyek az UN/ECE 16 sz. vagy azzal egyenértékű normatívák szerint kerültek honosításra.
 - Az egy körben lévő E betű az európai honosítási jelzés a szám pedig azt az országot jelöli, amely a honosítást végezte (1: Németország, 2: Franciaország, 3: Olaszország, 4: Hollandia, 11: Nagy-Britannia és 13: Luxemburg).
 - Lejjebb található a honosítási szám, amely ha 03-mal kezdődik az azt jelenti, hogy az R44 sz. törvény harmadik számú módosítása.
 - A gyártási sorszám, a honosítás megtörténtétől minden egyes autósülést személynre szólóvá tesz, mivel minden egyes autósülés saját számmal rendelkezik.
 - Végül pedig a hivatkozási normatíva kerül megjelölésre: ECE R44/03.

SL•SLOVENŠČINA

- **POMEMBNO: pozorno preberite ta navodila in jih shranite za prihodnjo uporabo. Če teh navodil ne boste upoštevali, lahko ogrozite varnost otroka.**

- Peg Perego se lahko kadarkoli odloči, da bo spremenil modele, objavljene v katalogu, najsi bo to zaradi tehničnih ali tržnih razlogov.



Peg Perego S.p.A. ima certifikat ISO 9001. Certifikat za stranke in porabnike pomeni garancijo transparentnosti in zaupanja v delo podjetja.

POMOČ UPORABNIKOM

Če izgubite ali poškodujete sestavni del izdelka, uporabite izključno originalne rezervne dele Peg Perego. Za morebitna popravila, zamenjave, podatke o izdelkih, prodajo originalnih rezervnih delov in dodatkov, stopite v stik s centrom za pomoč uporabnikom Peg Perego:
tel.: 0039 (039) 60-88-213,
faks: 0039 (039) 33-09-992,
e-pošta: assistenza@pegperego.it,
www.pegperego.com

Peg Perego je vedno na voljo svojim strankam, da v kar največji meri izpolni njihove potrebe. Zato je za nas zelo pomembno, da poznamo mnenje svojih strank.

Hvaležni vam bomo, če si boste, ko boste uporabili naš izdelek, vzeli čas in izpolnili VPRAŠALNIK O ZADOVOLJSTVU STRANK, ki ga boste našli na naših spletnih straneh, na naslovu "www.pegperego.com/SSCo.html.en-UK", in nam sporočite vaše pripombe in predloge.

NAVODILA ZA UPORABO

PRIMO VIAGGIO S FIKSNIM PODSTAVKOM
Avtosedež Primoviaggio je avtomobilski sedež Skupine 0+, kar pomeni, da je primeren za težo od 0-13 (0-12/14 mesecev starosti).

- Avtosedež Primoviaggio je avtomobilski sedež s sistemom pripenjanja Ganciomatic, ki mu omogoča pripenjanje in odpenjanje z avtomobilskega podstavka, vozičkov in športnih vozičkov Peg Perego s preprosto krettno.
- 1• Da bi pripeli sedež, ga postavite tako, da se

- bo ujemal s sponkami in ga z obema rokama potisnite navzdol, dokler ne zaslišite klika.
- 2• Da bi sedež odpeli, morate z eno roko dvigniti navzgor ročico za naslonom za hrbet, z drugo pa sedež dvigniti.

VARNOSTNI PAS

- 3• Da bi pripeli varnostni pas, naramnice postavite eno nad drugo in jih potisnite v sponko, tako da slišite klik.
- 4• Da bi varnostni pas odpeli, pritisnite rdeči gumb na sponki.
- 5• Na sedežu so tri reže za uravnavanje višine varnostnega pasu, ki jih izberemo glede na otrokovo višino. Pas ne sme biti ne previsoko in ne prenizko glede na otrokova ramena; najbolj prav je, če otrokova ramena segajo nekoliko nad režo s pasom.
- 6• Da bi spremenili višino varnostnega pasu, ga odprite, izvlecite naramnice iz rež na hrbtnem naslonu in jih vtaknite v režo, najprimernejšo za otrokovo višino.
- 7• Da bi pas zrahljali, vtaknite prst v režo na sedežu, pritisnite kovinski gumb in sočasno z drugo roko povlecite naramnice navzgor, kot prikazuje risba. Da bi varnostni pas otroka dobro oprijel, povlecite pas proti sebi, kot prikazuje risba, in pri tem pazite, da ga ne boste preveč zategnili, ampak pustite, da se nekoliko premika.

ZAŠČITNE BLAZINICE

- 8• Sedežu so priloženi blazinica za zmanjšanje za otrokovo glavo, dva ščitnika za ramena in zaščitna blazinica za noge.
Da bi namestili blazinico za zmanjšanje za glavo, morate naramnice potegniti skozi reže na blazinici, kot prikazuje risba. Ščitnike za ramena namestite tako, da odprite pritrtilna ježka.
- 9• Da bi namestili zaščitno blazinico za noge, vstavite sponko mednožnega jermenčka v blazinico, kot prikazuje risba.

ROČAJ

- 10• Ročaj sedeža ima štiri nastavitve; da bi ga nagnili, pritisnite gumba na ročaju in ga sočasno postavite v zeleni položaj, dokler ne slišite klika.
Položaj A: to je položaj ročaja med vožnjo v avtomobilu.
Položaj B: to je položaj za ročno prenašanje in za pripenjanje na osnovo, na vozičke in športne vozičke.
Položaj C: v tem položaju se lahko avtosedež ziblje.
Položaj D: v tem položaju se avtosedež ne ziblje.

STREHICA

- 11• Da bi namestili strehico, ročaj zavrtite nazaj, napenjalo naslonite na ročaj in pripnite napenjalo, kot prikazuje risba. Da bi strehico odstranili, naredite nasprotno.
- 12• Strehico lahko uporabljate v dveh položajih, da bi jo dvignili ali spustili z obema rokama potisnite napenjalo navznoter in jo sočasno premaknite navdol ali navzgor, dokler ne zaslišite naslednjega klika.

SNEMANJE PREVLEKE

- 13• Da bi sneli prevleko s športnega sedeža, snemite strehico ter odprite in z zadnje strani izvlecite varnostni pas iz vreče.
- 14• Izvlecite pritrditvene jezičke prevleke izpod avtosedeža.
- 15• Izvlecite sponko mednožnega jermenčka iz reže na vreči.
 - Strehico lahko operete, ne da bi jo sneli, saj so sestavni deli iz plastike.

NAVODILA ZA UPORABO V AVTOMOBILU

POMEMBNO:

- 16• Sedež "Primo Viaggio" s fiksnim podstavkom je mogoče pritrčiti na sprednji sedež, če ta ni opremljen z varnostno vrečo, ali na zadnji sedež.
Avtosedež lahko pripnete samo s tritočkovnim pasom (kot prikazuje risba). Ne smete ga pripeti z dvotočkovnim trebušnim pasom, saj ta ne zagotavlja zadostne varnosti avtosedeža.

ZAPOREDJE NAMEŠČANJA FIKSNEGA PODSTAVKA V AVTOMOBIL

- 17• Podstavek postavite na sedež in povlecite varnostni pas avtomobila skozi bočni vodili. Pazite, da bo ves čas napet.
- 18• Pripnite varnostni pas avtomobila.

ZAPOREDJE NAMEŠČANJA SEDEŽA NA FIKSNI PODSTAVEK V AVTOMOBIL

- 19• V avtomobilu mora biti avtosedež nameščen v nasprotni smeri vožnje.
Sedež vzemite v roko in ga pripnite na podstavek, tako da z obema rokama potisnete navzdol, dokler ne slišite klika.
- 20• V avtomobilu mora biti ročaj popolnoma spuščen, kot prikazuje risba. Ko ročaj potisnete naprej, se prepričajte, da je kliknil v pravi položaj.
- 21• Še enkrat vzemite v roko avtomobilski varnostni pas in ga povlecite za hrbtni naslon avtosedeža.
- 22• Vstavite pas v vodilo na hrbtni strani naslona, kot

- prikazuje risba.
- 23 • Preverite, da je pas dobro napet in blokiran, da omogoča primerno varnost.
- Da bi avtosedež vzeli iz avtomobila, odstranite avtomobilski varnostni pas z naslona avtosedeža, ročaj postavite navpično, dokler ne klikne, in avtosedež odpnite s podstavka. Podstavek ostane v avtomobilu in je pripravljen za naslednjo uporabo.

ČIŠČENJE IN VZDRŽEVANJE

- Izdelek ne potrebuje veliko vzdrževanja. Čistijo in vzdržujejo ga lahko samo odrasli.
- Svetujemo vam, da redno čistite vse premikajoče se dele in jih, če je to potrebno, podmažete z lahkim oljem.
 - Plastične dele redno brišite z vlažno krpo. Ne uporabljajte topil ali drugih podobnih izdelkov.
 - Blago skrtajte, da z njega odstranite prah.
 - Naprave za blaženje udarcev in polistirena ne čistite s topili ali drugimi podobnimi izdelki.
 - Izdelek zaščitite pred atmosferskimi vplivi, vodo, dežjem ali snegom; daljše izpostavljanje soncu lahko povzroči spremembo barve veliko materialov.
 - Izdelek hranite v suhem prostoru.



POZOR

- POMEMBNO VARNOSTNO OPOZORILO: AVTOSEDEŽA NE SMETE NAMESTITI NA AVTOMOBILSKI SEDEŽ, OPREMLJEN Z VARNOSTNO BLAZINO.
- TA VARNOSTNI AVTOSEDEŽ SODI V SKUPINO 0+ IN GA JE TREBA VEDNO NAMESTITI V OBRATNI SMERI VOZNIJE.
- VEDNO UPORABLJAJTE VARNOSTNE PASOVE AVTOSEDEŽA IN PREVERITE, DA OTROK SAM NE ODPENJA SPONKE.
- TA IZDELEK NI NAMENJEN TEMU, DA BI OTROK V NJEM SPAL.
- DA BI SE IZOGNILI MOŽNOSTI PADCA, MORA BITI OTROK VEDNO PRIPET Z VARNOSTNIM PAŠOM.
- KO PRIPENJATE PODSTAVEK IN AVTOSEDEŽ, POVLEČITE AVTOMOBILSKI VARNOSTNI PAS VEDNO SKOZI USTREZNA LEŽIŠČA.
- AVTOSEDEŽ SMETE V AVTOMOBIL PRIPETI LE S TRITOČKOVNIM AVTOMOBILSKIM VARNOSTNIM PASOM IN NE SMETE UPORABLJATI

DVOTOČKOVNEGA TREBUŠNEGA PASU (glejte Varnostni predpisi).

- OTROKA NIKOLI NE JEMLJITE IZ AVTOSEDEŽA MED VOZNIJO.
- OTROKA NIKOLI NE PUŠČAJTE SAMEGA.
- VARNOSTNEGA AVTOSEDEŽA NIKOLI NE PUŠČAJTE V AVTOMOBILU NA MOČNEM SONCU. PREDEN VANJ POLOŽITE OTROKA, PREVERITE, SAJ SE LAHKO NEKATERI DELI AVTOSEDEŽA MOČNO SEGREJEJO.
- AVTOSEDEŽA NIKOLI NE POSTAVLJAJTE NA VISOKE POVRŠINE (mize, delovne pulte), NA MEHKE POVRŠINE (postelje, kavči) ALI NA NAGNjene POVRŠINE.
- UPORABA VARNOSTNEGA AVTOSEDEŽA ZA NEDONOŠENČKE LAHKO POVZROČI PRI NEDONOŠENČKIH TEŽAVE ZARADI SEDEČEGA POLOŽAJA V SEDEŽU. PREDEN ZAPUSTITE BOLNIŠNICO, SE POSVETUJTE Z ZDRAVNIKOM.
- IZDELEK MORAJO SESTAVITI ODRASLI.
- NE UPORABLJAJTE DODATKOV, KI JIH NISTA ODOBRILO PROIZVAJALEC ALI PRISTOJNI ORGANI.
- V MEHANIZME NE VTIKAJTE PRSTOV.
- NE SPREMINJAJTE IZDELKA IN NE UPORABLJAJTE GA, ČE JE POLOMLJEN ALI MANJKAJO NJEGOVI SESTAVNI DELI.
- ZA MOREBITNA POPRAVILA, ZAMENJAVO DELOV IN INFORMACIJE O IZDELKU SE OBRNITE NA SLUŽBO ZA POMOČ UPORABNIKOM. INFORMACIJE SO NA ZADNJI STRANI PRIROČNIKA.
- NE UPORABLJAJTE RABLJENEGA AVTOSEDEŽA (IZ DRUGE ROKE), SAJ BI BIL LAHKO STRUKTURNO POŠKODOVAN, KAR JE LAHKO ZELO NEVARNO.
- AVTOSEDEŽA NE UPORABLJAJTE VEČ KAKOR PET LET OD DATUMA PROIZVODNJE, ODTISNjenEGA NA LUPINI, SAJ JE MOŽNO, DA NE USTREZA VEČ ZAKONSKIM PREDPISOM.
- NE SNEMAJTE PRILEPLJENIH ALI PRIŠITIH ETIKET, SAJ SO V SKLADU S PREDPISI IN SO POTREBNE, DA IZDELEK USTREZA ZAKONSKIM PREDPISOM.

VARNOSTNI PREDPISI

- Varnostni avtosedež, Skupina 0+, kategorija "Univerzalen", homologiran v skladu z Evropsko normativo ECE R44/03 za otroke od 0-13 kg (0-12/14 mesecev). Primeren je za splošno uporabo v vozilih in je združljiv z večino, vendar ne z vsemi avtomobilskimi sedeži.
- Avtosedež Primo Viaggio je mogoče pravilno namestiti, če je v Priročniku za uporabo in vzdrževanje vozila navedena njegova združljivost z "univerzalnimi" zaustavitvenimi sistemi za skupino 0+.
- Avtosedež Primo Viaggio Car Seat je klasificiran kot "Univerzalen" v skladu s strožjimi merili

homologacije glede na prejšnje modele, ki nimajo homologacijske nalepke.

- Varnostni avtosedež se sme uporabljati le v vozilih s statičnimi tritočkovnimi pasovi ali s tritočkovnimi pasovi s navojnim kolescem, homologiranimi v skladu s predpisom UN/ECE št. 16 ali enakovrednimi predpisi.
- V primeru dvomov se obrnite na proizvajalca ali prodajalca avtosedežev Primo Viaggio.
- Prepričajte se, da je tritočkovni pas vozila za pritrditev podstavka in avtosedeža v vozilo vedno napet in da ni zapleten.
- Priporočamo vam, da v primeru prevelikih obremenitev zaradi avtomobilske nesreče zamenjate avtosedež in tritočkovni avtomobilski pas.
- Uravnajte varnostni pas avtosedeža, tako da se prepričate, da je mednožni jermenček dovolj napet in da se prilega telesu, ne da bi stiskal otroka.
- Skrbno upoštevajte navodila proizvajalca sistema za zadrževanje dojenčka.
- V avtomobilu bodite še posebej pozorni na prtljago, ki bi lahko poškodovala otroka v varnostnem sedežu v primeru avtomobilske nesreče.
- Priporočamo vam, da avtosedeža ne uporabljate brez prevlek iz blaga. Prevleke tudi ne zamenjajte s tako, ki je ni odobril proizvajalec, saj je sestavni del varnostnega avtosedeža.

KAKO BEREMO HOMOLOGACIJSKO ETIKETO

V tem poglavju je razloženo, kako beremo homologacijsko etiketo (oranžna etiketa).

- Na vrhu etikete je znak proizvajalca in ime izdelka.
- Napis UNIVERSAL pomeni, da je avtosedež združljiv z odobrenimi vozili, opremljeni s statičnim tritočkovnim pasom ali s tritočkovnim pasom z navojnim kolescem, homologiranimi v skladu s predpisi UN/ECE št. 16 ali enakovrednimi predpisi.
- Črka E v krogu pomeni evropsko homologacijo in številka pomeni državo, ki je izdala homologacijo (1: Nemčija, 2: Francija, 3: Italija, 4: Nizozemska, 11: Velika Britanija in 13: Luksemburg).
- Niže je homologacijska številka. Če se začne s številko 03, to pomeni, da gre za tretji amandma zakona R44.
- Progressivna proizvodna številka od izdaje homologacije je edinstvena za vsak avtosedež.
- Na koncu je naveden sklicni predpis: ECE R44/03.

RU•РУССКИЙ

- **ВАЖНО: внимательно прочтите инструкцию и сохраните ее для использования в будущем. В случае невыполнения этой инструкции безопасность ребенка может быть под угрозой.**

- Пег Перего имеет право внести в любой момент изменения в модели, описанные в данном руководстве, по техническим или коммерческим причинам.



Peg Perego S.p.A. сертифицирована по норме ISO 9001.
Сертификация гарантирует заказчикам и потребителям, что компания работает, соблюдая принципы гласности и доверия.

ОБСЛУЖИВАНИЕ

Если вы случайно потеряли или повредили какие-нибудь детали изделия, заменяйте их только фирменными запасными частями Пег Перего. Для ремонта, замены, получения сведений о продукции, приобретения фирменных запасных частей и принадлежностей обращайтесь в Сервисную службу Пег-Перего:

тел.: 0039-039-60.88.213,
факс: 0039-039-33.09.992,
e-mail: assistenza@pegperego.it,
www.pegperego.com

Фирма Пег Перего находится в распоряжении своих потребителей для того, чтобы наилучшим образом удовлетворить все их требования. Поэтому, для нас очень важно и ценно знать мнение наших заказчиков. Мы будем вам очень признательны, если, после использования нашего изделия, вы пожелаете заполнить АНКЕТУ УДОВЛЕТВОРЕННОСТИ ПОТРЕБИТЕЛЯ, которую вы найдете в интернете на сайте:

["www.pegperego.com/SSCo.html.en-UK"](http://www.pegperego.com/SSCo.html.en-UK),
выразив там свои пожелания или советы.

ИНСТРУКЦИИ ПО ПОЛЬЗОВАНИЮ

PRIMO VIAGGIO С ФИКСИРОВАННЫМ ОСНОВАНИЕМ

Primo Viaggio Car Seat – это автомобильное кресло, входящее в Группу 0+, т.е. оно предназначено для детей весом 0–13 кг

- (возрастом 0–12/14 месяцев).
- Primo Viaggio Car Seat – это автомобильное кресло с системой Ganciomatic, благодаря которой кресло крепится и снимается с автомобильного основания, прогулочных колясок и шасси Peg Perego одним простым движением.
1. Чтобы установить автомобильное кресло поместите его в соответствии с креплениями, и обеими руками сместите кресло вниз до тех пор, пока не послышится щелчок.
 2. Чтобы отсоединить автомобильное кресло, одной рукой сместите вверх ручку за спинкой, и, одновременно с этим, другой рукой потяните кресло вверх.

РЕМЕНЬ БЕЗОПАСНОСТИ

3. Чтобы застегнуть ремень безопасности наложите две бретельки друг на друга, и вставьте их в пряжку, чтобы послышался щелчок.
4. Чтобы расстегнуть ремень безопасности нажмите красную кнопку на пряжке.
5. Кресло имеет три отверстия для регулировки высоты ремня, которую можно выбрать в зависимости от роста ребенка. Ремень не должен находиться ни слишком высоко, ни слишком низко относительно плеч ребенка; правильное положение – это когда плечи ребенка находятся непосредственно над отверстием.
6. Чтобы поменять высоту ремня расстегните его, пропустите бретельки через отверстия на спинке и снова пропустите их через отверстия, наиболее подходящие для роста ребенка.
7. Чтобы ослабить натяжение ремня вставьте палец в петлю сиденья, нажмите металлическую кнопку и одновременно с этим другой рукой сместите бретельки вверх, как показано на рисунке. Чтобы сделать ремень туже, потяните его на себя, как показано на рисунке, обращая внимание на то, чтобы не затянуть его слишком туго, оставляя небольшой зазор.

ЗАЩИТНЫЕ ЭЛЕМЕНТЫ

8. В комплект поставки входят поддерживающая подушка для головы ребенка, два защитных элемента для плеч и защитная подушечка для ног.
Для установки поддерживающей подушки для головы необходимо продеть бретельки в петли подушки, как показано на рисунке. Установите защитные элементы для плеч, расстегнув липучки.
9. Для установки защитной подушечки для ног

пропустите пряжку центрального ремня через подушку, как показано на рисунке.

РУЧКА

10. Ручка кресла имеет четыре регулировки; чтобы наклонить ее, нажмите две кнопки, расположенные на ручке и, одновременно с этим, установите ее в нужное положение до тех пор, пока не послышится щелчок.
Положение А: это положение ручки, когда кресло установлено в автомобиле.
Положение В: это положение ручки для ручной перевозки и для крепления кресла к основанию, к прогулочным коляскам и к шасси.
Положение С: это положение, в котором кресло может качаться.
Положение D: это положение, в котором кресло не может качаться.

КАПОТ

11. Для того, чтобы прикрепить капот, нужно повернуть поручень назад, установить компасы капота на поручень и прицепить шнурки крепления компасов, как на рисунке. Для снятия капота воспроизвести действия в обратном порядке.
12. Капот можно отрегулировать в два положения. Для того, чтобы поднять или опустить капот, нужно нажать двумя руками на компасы капота вовнутрь и одновременно сместить его вверх или вниз до щелчка.

СНЯТИЕ ОБИВКИ

13. Для снятия обивки с кресла, снимите капот, отстегните ремень безопасности и снимите его с задней части обивки.
14. Удалите крепежные лепестки обивки из-под кресла.
15. Отсоедините пряжку центрального ремешка от петли обивки.
 - Капот можно помыть без разборки, так как составляющие его детали – пластмассовые.

ИНСТРУКЦИИ ПО ЭКСПЛУАТАЦИИ В АВТОМОБИЛЕ

ВАЖНО:

16. Автомобильное кресло “Primo Viaggio” с фиксированным основанием можно установить на переднее сиденье (при условии, что там отсутствует ПОДУШКА БЕЗОПАСНОСТИ), или же на заднее сиденье. Кресло можно крепить только при помощи ремня безопасности с тремя точками

крепления (как показано на рисунке). Не разрешается крепить кресло при помощи (брюшного) ремня с двумя точками крепления, так как он не обеспечивает безопасность кресла.

ПОСЛЕДОВАТЕЛЬНОСТЬ ОПЕРАЦИЙ ДЛЯ УСТАНОВКИ ФИКСИРОВАННОГО ОСНОВАНИЯ В АВТОМОБИЛЕ

17. Установите основание на сиденье и потяните за ремень безопасности автомобиля, пропуская его через две боковые направляющие, натягивая его.
18. Застегните ремень автомобиля.

ПОСЛЕДОВАТЕЛЬНОСТЬ ОПЕРАЦИЙ ДЛЯ УСТАНОВКИ КРЕСЛА НА ФИКСИРОВАННОЕ ОСНОВАНИЕ В АВТОМОБИЛЕ

19. В автомобиле кресло необходимо установить в положение, противоположное направлению езды. Возьмите кресло и прикрепите его к основанию, нажимая на кресло обеими руками до тех пор, пока не послышится щелчок.
20. В автомобиле ручку следует обязательно опустить, как показано на рисунке. При перемещении ручки вперед убедитесь, что она заняла правильное положение, о чем должен свидетельствовать щелчок.
21. Снова возьмите ремень безопасности автомобиля и пропустите его за спинку кресла.
22. Введите ремень в направляющую за спинкой кресла, как показано на рисунке.
23. Убедитесь, что ремень хорошо натянут и заблокирован, в таких условиях обеспечивается надежная безопасность.
 - Чтобы снять кресло с автомобиля отсоедините ремень безопасности автомобиля от задней стороны кресла, переведите ручку в вертикальное положение вплоть до щелчка, и отсоедините кресло от основания. Основание останется закрепленным в автомобиле, готовым для следующего применения.

ЧИСТКА И УХОД

Ваше изделие нуждается в несложном уходе. Операции по чистке и уходу должны выполнять только взрослые.

- Рекомендуется содержать в чистоте все движущиеся части, при необходимости смажьте их легким маслом.
- Периодически очищайте пластмассовые части влажной тканью, не пользуйтесь растворителями

или сходными с ними веществами.

- Чистите щеткой тканые части, чтобы удалить ею пыль.
- Не чистите ударопоглощающее устройство из полистирола растворителями или сходными с ними веществами.
- Защитите изделие от атмосферных осадков – воды, снега или дождя. Постоянная и продолжительная подверженность солнечным лучам может вызвать цветовые изменения многих материалов.
- Храните изделие в сухом месте.



▲ ВНИМАНИЕ

- ВАЖНОЕ ПРЕДУПРЕЖДЕНИЕ ОБ ОПАСНОСТИ: АВТОМОБИЛЬНОЕ КРЕСЛО НЕЛЬЗЯ УСТАНОВЛИВАТЬ НА СИДЕНИЕ, ГДЕ ИМЕЕТСЯ ПОДУШКА БЕЗОПАСНОСТИ.
- ДАННОЕ АВТОМОБИЛЬНОЕ КРЕСЛО ПРИНАДЛЕЖИТ К ГРУППЕ 0+ И ЕГО НЕОБХОДИМО ВСЕГДА УСТАНОВЛИВАТЬ В ПОЛОЖЕНИЕ, ПРОТИВОПОЛОЖНОЕ НАПРАВЛЕНИЮ ЕЗДЫ.
- ВСЕГДА ПРИСТЕГИВАЙТЕ РЕМНИ БЕЗОПАСНОСТИ КРЕСЛА И ПРОВЕРЯЙТЕ, ЧТОБЫ РЕБЕНОК НЕ РАССТЕГУЛ РЕМЕНЬ САМ.
- ИЗДЕЛИЕ НЕ ПРЕДНАЗНАЧЕНО ДЛЯ СНА В НЕМ РЕБЕНКА.
- Во избежание опасности падения, ребенок должен всегда быть пристегнутым ремнем безопасности.
- ПРИ КРЕПЛЕНИИ ОСНОВАНИЯ К КРЕСЛУ ПРОПУСТИТЕ РЕМЕНЬ БЕЗОПАСНОСТИ АВТОМОБИЛЯ С ТРЕМЯ ТОЧКАМИ КРЕПЛЕНИЯ В СООТВЕТСТВУЮЩИЕ ГНЕЗДА.
- КРЕПИТЬ ДАННОЕ КРЕСЛО В АВТОМОБИЛЕ ДОПУСКАЕТСЯ ТОЛЬКО ПРИ ПОМОЩИ РЕМНЕЙ БЕЗОПАСНОСТИ С ТРЕМЯ ТОЧКАМИ КРЕПЛЕНИЯ, НЕ РАЗРЕШАЕТСЯ ИСПОЛЬЗОВАТЬ БРЮШНОЙ РЕМЕНЬ (ИЛИ РЕМЕНЬ С ДВУМЯ ТОЧКАМИ КРЕПЛЕНИЯ) (Смотри Правила безопасности).
- ВО ВРЕМЯ ЕЗДЫ АВТОМОБИЛЯ НИКОГДА НЕ ВЫСАЖИВАЙТЕ РЕБЕНКА ИЗ АВТОМОБИЛЬНОГО КРЕСЛА.
- НИ В КОЕМ СЛУЧАЕ НЕ ОСТАВЛЯЙТЕ РЕБЕНКА БЕЗ ПРИСМОТРА.
- НЕ ОСТАВЛЯЙТЕ АВТОМОБИЛЬНОЕ КРЕСЛО В МАШИНЕ ПОД СОЛНЕЧНЫМИ ЛУЧАМИ. ПРОВЕРЬТЕ ЕГО ТЕМПЕРАТУРУ ПЕРЕД ТЕМ, КАК ПОСАДИТЬ В НЕГО РЕБЕНКА, ТАК КАК НЕКОТОРЫЕ ЧАСТИ

МОГУТ ПЕРЕГРЕТЬСЯ.

- НИ В КОЕМ СЛУЧАЕ НЕ УСТАНАВЛИВАЙТЕ АВТОМОБИЛЬНОЕ КРЕСЛО ВЫСОКО (на столы, полки), НА МЯГКИЕ ПОВЕРХНОСТИ (кровати, диваны) ИЛИ НА НАКЛОННЫЕ ПОВЕРХНОСТИ.
- ИСПОЛЬЗОВАНИЕ АВТОМОБИЛЬНОГО КРЕСЛА БЕЗОПАСНОСТИ ДЛЯ НЕДОНОШЕННЫХ ДЕТЕЙ МОЖЕТ ВЫЗВАТЬ ОСЛОЖНЕНИЯ ДЫХАНИЯ ДЛЯ СИДЯЩЕГО В НЕМ НОВОРОЖДЕННОГО. НЕОБХОДИМО ПРОКОНСУЛЬТИРОВАТЬСЯ С ВРАЧОМ ПЕРЕД ТЕМ, КАК ПОКИНУТЬ РОДИЛЬНЫЙ ДОМ.
- ОПЕРАЦИИ МОНТАЖА И/ИЛИ СБОРКИ КРЕСЛА ДОЛЖНЫ ВЫПОЛНЯТЬ ВЗРОСЛЫЕ.
- НЕ ПОЛЬЗУЙТЕСЬ ПРИНАДЛЕЖНОСТЯМИ, НЕ ОДОБРЕННЫМИ ИЗГОТОВИТЕЛЕМ ИЛИ КОМПЕТЕНТНЫМИ ВЛАСТЯМИ.
- НЕ ПОМЕЩАЙТЕ ПАЛЬЦЫ В МЕХАНИЗМЫ.
- НЕ ВНОСИТЕ ИЗМЕНЕНИЯ В ИЗДЕЛИЕ И НЕ ПОЛЬЗУЙТЕСЬ ИМ, ЕСЛИ ОНО СЛОМАНО ИЛИ В НЕМ НЕ ДОСТАЮТ ДЕТАЛИ.
- ДЛЯ ВОЗМОЖНОГО РЕМОНТА, ЗАМЕНЫ ДЕТАЛЕЙ И СПРАВОК ОБ ИЗДЕЛИИ ОБРАТИТЕСЬ В СЛУЖБУ ПОСЛЕПРОДАЖНОГО ОБСЛУЖИВАНИЯ. ИНФОРМАЦИЯ НАХОДИТСЯ НА ПОСЛЕДНЕЙ СТРАНИЦЕ ЭТОГО РУКОВОДСТВА.
- НЕ ПОЛЬЗУЙТЕСЬ БЫВШИМ В УПОТРЕБЛЕНИИ КРЕСЛОМ, ТАК КАК ОНО МОГЛО ПРЕТЕРПЕТЬ ОЧЕНЬ ОПАСНЫЕ ПОВРЕЖДЕНИЯ КОНСТРУКЦИИ.
- НЕ ПОЛЬЗУЙТЕСЬ КРЕСЛОМ, ЕСЛИ ПРОШЛО БОЛЬШЕ ПЯТИ ЛЕТ С МОМЕНТА ЕГО ИЗГОТОВЛЕНИЯ, УКАЗАННОГО НА КАРКАСЕ, ТАК КАК ОНО МОЖЕТ БОЛЬШЕ НЕ СООТВЕТСТВОВАТЬ ТРЕБОВАНИЯМ СТАНДАРТА.
- НЕ ОТСОЕДИНЯЙТЕ ЛИПКИЕ И ПРИШИТЫЕ ЭТИКЕТКИ, ТАК КАК ОНИ ПРЕДУСМОТРЕНЫ СТАНДАРТОМ И ИХ ОТСУТСТВИЕ МОГЛО БЫ ВЫЗВАТЬ НЕСООТВЕТСТВИЕ ИЗДЕЛИЯ ТРЕБОВАНИЯМ СТАНДАРТА.

ПРАВИЛА БЕЗОПАСНОСТИ

- Автомобильное кресло безопасности сертифицировано в Группе 0+, в "универсальной" категории, согласно Европейской норме ECE R44/03, для детей весом 0–13 кг (0–12/14 месяцев). Оно пригодно для общего применения на транспортных средствах, и совместимо с большинством сидений, но не со всеми.
- Автомобильное кресло безопасности можно правильно устанавливать, если в руководстве по эксплуатации и обслуживанию транспортного средства указано, что последнее совместимо с "универсальными" удерживающими системами

группы 0+.

- Автомобильное кресло Primo Viaggio Car Seat классифицируется как "универсальное" по более жестким требованиям сертификации относительно предыдущих моделей, которые не имели знака сертификации.
- Автомобильное кресло безопасности можно использовать только на утвержденных транспортных средствах, оснащенных фиксированным или наматывающимся ремнем безопасности с тремя точками крепления, сертифицированных согласно Регламенту UN/ECE №16 или эквивалентным ему нормам.
- При возникновении сомнений обратитесь к изготовителю или дистрибьютору автомобильного кресла Primo Viaggio Car Seat.
- Убедитесь, чтобы ремень с тремя точками крепления транспортного средства, крепящийся к основанию и кресло к транспортному средству, был всегда натянут и не скручен.
- Кресло и ремень с тремя точками крепления транспортного средства рекомендуется заменить, если они подверглись чрезмерному воздействию во время аварии.
- Отрегулируйте ремень кресла, убедившись в том, что центральный ремешок хорошо натянут и прилегает к телу ребенка, но не давит на него.
- Строго придерживайтесь инструкций изготовителя системы удерживания ребенка.
- В автомобиле обратите особое внимание на багаж, который мог бы ранить сидящего в кресле ребенка в случае аварии.
- Рекомендуется не пользоваться креслом без тканевой обивки. Обивку нельзя заменить другой, не одобренной изготовителем, так как она является неотъемлемой частью кресла.

КАК ЧИТАТЬ ЭТИКЕТКУ СЕРТИФИКАЦИИ

В данном разделе разъясняется как читать этикетку сертификации (оранжевого цвета).

- На верхней части этикетки находятся знак фирмы-изготовителя и название изделия.
- Надпись UNIVERSAL указывает на то, что автомобильное кресло безопасности можно установить на утвержденных транспортных средствах, оснащенных фиксированным или наматывающимся ремнем безопасности с тремя точками крепления, сертифицированных согласно Регламенту UN/ECE №16 или эквивалентным ему нормам.
- Буква E в круге обозначает знак европейской сертификации, в то время как цифра указывает на страну, выдавшую сертификацию (1: Германия,

2: Fransa, 3: İtalya, 4: Hollanda, 11: İngiltere ve 13: Lüksemburg).

- Aşağıda sertifikasyon numarası belirtilmiştir. Eğer başlangıçta 03 ile başlıyorsa bu, sertifikasyonun üçüncü düzeltme gerektirdiğini gösterir.
- Sıra numarası, üretim tarihi, sertifikasyon numarası, sertifikasyon kuruluşunu belirler ve her koltuğun kendi numarasına sahiptir.
- Ayrıca, aşağıda referans standartları belirtilmiştir: ECE R44/03.

TR•TÜRKÇE

- **ÖNEMLİ:** bu talimatları dikkatlice okuyunuz ve ileride de kullanılmak üzere muhafaza ediniz. Bu talimatlara uyulmaması halinde çocuğun güvenliği tehlikeye girebilir.
- PegPerego ihbarsız olarak herhangi bir zamanda üründe değişiklik yapmak ve onarmak haklarını saklı tutar.



Peg Perego S.p.A. ISO 9001 sertifikalıdır. Bu sertifika ile müşterilere ve tüketicilere kurumun şeffaf işleyişinin ve tam bir güven ortamının garantisini verilmektedir.

MÜŞTERİ SERVİSİ

Şayet kazara ürünün birtakım parçaları kaybolacak ya da zarar görecektirse, yedek parça olarak yalnızca orijinal PegPerego parçalarını kullanın. Muhtemel tamir, değiştirme, ürün hakkında bilgi alma, orijinal yedek parça ve aksesuar satışı işlemleri için PegPerego Satış Destek hattına başvurun:
tel.: 0039-039-60.88.213,
fax: 0039-039-33.09.992,
e-mail: assistenza@pegperego.it,
www.pegperego.com

Peg Perego olarak tüketicilerin her türlü gereksinimini en iyi şekilde karşılamak üzere daima onlara hizmet etmeye hazırız. Dolayısıyla, müşterilerimizin görüş ve önerileri bizim için son derece önemli ve değerlidir. Bu nedenle, bir ürünü satın alıp kullandıktan sonra, görüş ve önerilerinizi bildirmek üzere Internet üzerinde "www.pegperego.com/SSCo.html.en-UK" adresinde yer alan MÜŞTERİ MEMNUNİYETİ FORMUNU dolduracak olursanız size gerçekten minnettar kalacağız.

KULLANIM KILAVUZU

- SABİT ZEMİNLİ PRİMO VİAGGİO**
İlk Yolculuk Araba Koltuğu, 0 + grubu çocuklar için tasarlanmıştır; yani 0 ilâ 13 kilogram ağırlığındaki (0-12/14 aylık) çocukların araba koltuğudur.
- İlk Yolculuk Araba Koltuğu, Kancamatik Sistem'e sahiptir. Bu sistem sayesinde, çocuk koltuğu, hem otomobile hem de Peg Perego çocuk ve bebek arabalarına son derece kolay bir hareketle takılıp

- çıkartılabilir.
- 1• Koltuğu takmak için, kancalara karfil k gelecek biçimde yerleştirdiğiniz araba koltuğunu iki elinizle birden, t k sesini duyana dek aflag doğru bast r n.
 - 2• Koltuğu ç karmak için, arkal ğ n s rt na yerleřtirilmifli olan tutma kolunu bir elinizle yukar doğru çekin ve efl zamanl olarak diđer elinizle araba koltuğunu yukar kald r n.

EMNİYET KEMERİ

- 3• Emniyet kemeri takmak için iki askısını üst üste getirin ve tık sesini duyana kadar askıları tokaya geçirin.
- 4• Emniyet kemeri çıkarmak için tokanın üzerindeki kırmızı düğmeye basın.
- 5• Koltukta, emniyet kemerinin yüksekliğini ayarlamaya yarayan üç tane oyuntu bulunmaktadır. Bu oyuntular, emniyet kemerinin, çocuğun boyuna göre ayarlanmasını sağlarlar. Kemer, çocuğun omuzlarına oranla ne çok yüksekte ne de çok alçakta olmalıdır; doğru konum, çocuğun omuzlarının oyuntunun hemen üstünde olduğu konumdur.
- 6• Emniyet kemerinin yüksekliğini değiřtirmek için, kemeri çözün, sırtta bulunan deliklerden çıkardığınız askıları, çocuğun boyuna en uygun gelen deliğe tekrar yerleřtirin.
- 7• Baskıyı hafifletmek üzere emniyet kemerini gevřetmek için, parmađınızı ilikten geçirin, metal düğmeye basın ve eř zamanl olarak diđer elinizle askıları řekildeki gibi yukarı doğru çekin. Emniyet kemerinin çocuğun bedenine tam oturmasını sađlamak için, kemeri řekildeki gibi kendinize doğru çekin. Bu iřlemi yaparken kemeri fazla sıkmamaya ve bir parça boşluk bırakmaya dikkat edin.

KORUMA YASTIKÇIKLARI

- 8• Çocuđun başının altına koymak için bir yastık, omuzları için iki adet omuz koruyucusu ve bacakları için de bir koruma yastıkçıđı ürünle birlikte verilmiřtir. Başın altına konulacak yastıđı yerleřtirmek için, askıları řekildeki gibi yastıktaki deliklerden geçirin. Cırt-cırtlı kumařı açarak omuz koruyucularını içeri yerleřtirin.
- 9• Bacak koruma yastıkçıđını takmak için bacakarası kayıřının tokasını řekildeki gibi yastıđa geçirin.

TUTMA KOLU

- 10• Araba koltuđunun tutma kolunu dört konumda ayarlayabilirsiniz; koltuđu eđmek için tutma kolunda bulunan iki düğmeye basın ve eř zamanl olarak koltuđu, tık sesini duyana dek arzu ettiđiniz konuma getirmek üzere hareket ettirin.

Konum A: Tutma kolunun otomobildeki konumudur.

Konum B: Tutma kolunun elde taşınacağı, otomobile takılacağı, çocuk ve bebek arabalarına yerleřtirileceđi zamanki konumudur.

Konum C: Koltuđun hafif hafif sallanmasına izin veren konumdur.

Konum D: Koltuđun hafif hafif sallanmasını durduracak olan konumdur.

RÜZGARLIK

- 11• Rüzgarlıđı takmak için kolu geriye çeviriniz, rüzgarlıđın pergellerini kol üzerine yerleřtiriniz ve pergellerin tutturma bađlarını resimde gösterildiđi gibi birleřtiriniz. Rüzgarlıđı çıkarmak için belirtilenin tersine hareket ediniz.
- 12• Rüzgarlık iki pozisyonda ayarlanabilir, rüzgarlıđı yükseltmek veya alçaltmak için her iki eliniz ile rüzgarlıđın pergellerini içe doğru bastırınız ve aynı anda bir sonraki kilit noktasına kadar yukarıya veya ařađıya doğru itiniz.

KILIFI ÇIKARABİLME

- 13• Çocuk araba koltuđu kılıfını çıkarmak için, bařlıđı çıkarın, emniyet kemerini pusetin arkasından çıkarın ve sökün.
- 14• Pusetin sabitleme kanatçıkları koltuđun altından çıkarın.
- 15• Bacakarası kemer tokasını pusetin iliđinden çıkarın.
 - Bařlıđı yıkamak için yerinden çıkarmanıza gerek yoktur. Bařlıđın bađlantı parçaları plastik materyalden yapılmıřtır.

OTOMOBİLDE KULLANMA KILAVUZU

DİKKAT

- 16• "Primo Viaggio" araba koltuđu aracın arka koltuđuna veya "AIRBAG" olmaması halinde ön koltuđa tespit olunabilir. Araba koltuđu yalnızca üç kademeli otomobil emniyet kemeriyle (řekildeki gibi) takılmaya müsaittir. Araba koltuđu iki kademeli/karından geçme otomobil emniyet kemeriyle takılmaya müsait deđildir, çünkü bu tip kemeler koltuđun güvenli bir biçimde kullanılmasına elverişli deđildir.

ARAÇ İÇİN SABİT ZEMİN KONUMLANDIRMA AŐAMALARI

- 17• Koltuđun kaidesini otomobilin oturma yerine yerleřtirin ve otomobilin emniyet kemerini çekerek kemeri yanlardaki yuvalardan, s k ca tutmas na dikkat ederek, geçirin.

18• Otomobilin emniyet kemerini tak n.

PUSETİN ARAÇ İÇERİSİNDE SABİT ZEMİNE
KONUMLANDIRMA AŞAMALARI

- 19• Koltuk, otomobile, gidifi yönünün aksi taraf na gelecek biçimde yerleştirtilmelidir. Koltuğu s k ca kavray n ve t k sesini duyana dek iki elinizle birden bast rarak koltuğu yerine oturtun.
- 20• Otomobildeyken tutma kolunun kesinlikle flekildeki gibi aflağ doğru indirilmifl olmas gerekmektedir. Tutma kolunu ileri doğru konumland r n ve ç kan t k sesinden, kolun, doğru konumda olduğunu teyit edin.
- 21• Otomobilin emniyet kemerini tekrar s k ca kavrayarak kemeri, koltuk arkal ğ n n arkas ndan geçirin.
- 22• Kemeri, flekildeki gibi, koltuk arkal ğ n n s rt ndaki oyuğa geçirin.
- 23• Emniyet kemerinin, tam anlam yla güvenliği sağlayacak flekilde sabitlendiğinden ve s k ca bağlan p bağlanmad ğ ndan emin olun.
- Araba koltuğunu otomobilden ç karmak için, otomobilin emniyet kemerini araba koltuğunun arkas ndan kald r n, tutma kolunu düz konumda t k sesini duyana kadar eğin ve araba koltuğunu kaideden ç kar n. Koltuğun kaide k sm n , kullan ma haz r vaziyette, otomobilde b rak n.

TEMİZLEME VE BAKIM

Pusetiniz çok az bir bakım gerektirir. Temizlik ve bakım işlemleri sadece yetişkinler tarafından yapılmalıdır.

- Bütün hareketli kısımların temiz tutulması ve gerekirse ince yağla yağlanması önerilir.
- Düzenli olarak plastik kısımları nemli bir bezle silin, çözücü veya benzeri maddeler kullanmayın.
- Tozdan arındırmak için kumaş kısımlarını fırçalayın.
- Polistiroiden yapılmış darba emici düzeneği çözücü veya benzer maddelerle temizlemeyin.
- Ürünü su, yağmur ve kar gibi dış etkenlerden koruyun, güneşte devamlı ve uzun kalış birçok malzemede renk değişimine sebep olabilir.
- Ürünü kuru bir ortamda muhafaza edin.



UYARI

- ÖNEMLİ UYARI: ARABA KOLTUĞU, AIRBAG

DONANIMLI KOLTUKLARDA KESİNLİKLE
KULLANILMAMALIDIR.

- 0+ AĞIRLIK GRUBU İÇİN ÜRETİLEN BU ARABA GÜVENLİK KOLTUĞU, OTOMOBİLE, DAİMA GİDİŞ YÖNÜNÜN AKSİ İSTİKAMETİNDE YERLEŞTİRİLMELİDİR.
- ARABA KOLTUĞUNUN EMNİYET KEMERLERİNİ TAKMAYI HİÇBİR ZAMAN İHMAL ETMEYİN VE ÇOCUĞUN, KEMERİ, KENDİ BAŞINA ÇIKARMAMIŞ OLDUĞUNDAN DAİMA EMİN OLUN.
- ÜRÜN, ÇOCUĞUN İÇİNDE UYUMASI İÇİN ELVERİŞLİ DEĞİLDİR.
- DÜŞME TEHLİKESİNİ ORTADAN KALDIRMAK İÇİN BEBEGİN DAİMA EMNİYET KEMERİYLE BAĞLANMASI GEREKİR.
- KOLTUĞU VE KAİDE KISMINI TAKARKEN ARACIN ÜÇ KADEMELİ EMNİYET KEMERİNİ KARŞILIK GELEN YERLERDEN GEÇİRİN.
- BU ARABA KOLTUĞU YALNIZCA ÜÇ KADEMELİ EMNİYET KEMERLERİNİN OLDUĞU OTOMOBİLLERDE KULLANILMAYA MÜSAİTTİR. İKİ KADEMELİ YA DA KARINDAN GEÇMELİ EMNİYET KEMERLERİYLE KULLANILMAYA MÜSAİT DEĞİLDİR (Güvenlik Normları'na bakın).
- ŞAYET ARAÇ HAREKET HALİNDE İSE ÇOCUĞU ARABA GÜVENLİK KOLTUĞUNDAN ASLA ÇIKARMAYIN.
- ÇOCUĞUNUZU HİÇBİR ZAMAN YANINDA BİR GÖZETMEDEN OLMADAN KOLTUKTA BIRAKMAYIN.
- OTOMOBİL İÇİN ÜRETİLEN BU GÜVENLİK KOLTUĞUNU GÜNEŞ ALTINDAYKEN ARACIN İÇİNDE BIRAKMAYIN. ÇOCUĞU YERLEŞTİRMEDE ÖNCE MUTLAKA KOLTUĞU KONTROL EDİN. KOLTUĞUN BAZI KISIMLARI GÜNEŞTE FAZLA ISINMIŞ OLABİLİR.
- OTOMOBİL İÇİN ÜRETİLEN BU GÜVENLİK KOLTUĞUNU ASLA YÜKSEK YERLERE (masalar, setler), YUMUŞAK YÜZEYLERİN ÜZERİNE (yataklar, divanlar) YA DA EĞİMLİ YÜZEYLERE KOYMAYIN.
- ARABA GÜVENLİK KOLTUĞUNA YENİDOÇANLARI YA DA PREMATÜRE BEBEKLERİ OTURTMAK, KOLTUKTA OTURUR KONUMDA DURMASI GEREKEN BEBEKTE SOLUNUM SORUNLARINA NEDEN OLABİLİR. BEBEGİNİZİ HASTANEDEN ÇIKARMADAN ÖNCE MUTLAKA DOKTORUNUZA DANIŞIN.
- KURMA VE/VEYA BİRLEŞTİRME İŞLEMLERİ YETİŞKİNLER TARAFINDAN GERÇEKLEŞTİRİLMELİDİR.
- YETKİLİ BAYİ YA DA SATIŞ TEMSİLCİLERİ TARAFINDAN ONAYLANMAMIŞ AKSESUARLARI KULLANMAYIN.
- ÇOCUĞUN PARMAKLARININ DÜZENEKLER ARASINA SIKIŞMAMASINA ÖZEN GÖSTERİN.
- ÜRÜN ÜZERİNDE HİÇBİR DEĞİŞİKLİK YAPMAYIN VE EKSİK YA DA KIRIK PARÇALARI OLAN ÜRÜNÜ KULLANMAYIN.
- MUHTEMEL ONARIMLAR, PARÇA DEŞİMLERİ VE ÜRÜN HAKKINDA AYRINTILI BİLGİ ALMAK İÇİN SATIŞ SONRASI BAKIM VE YARDIM HİZMETLERİYLE TEMAS

GEÇİN. KONUYA DAİR GEREKLİ BİLGİLERİ KULLANMA KILAVUZUNUN SON SAYFASINDA BULABİLİRSİNİZ.

- İKİNCİ EL ARABA KOLTUKLARINI KULLANMAYIN, BU ÜRÜNLER TEHLİKELİ OLACAK ÖLÇÜDE ÖNEMLİ YAPISAL ZARARA UĞRAMIŞ OLABİLİRLER.
- ETİKETTE GÖSTERİLEN ÜRETİM TARİHİNİN ÜZERİNDEN BEŞ SENE GEÇMİŞ OLAN BİR ARABA KOLTOĞUNU KULLANMAYIN, ÜRÜN YENİ KURALLARA UYMUYOR OLABİLİR.
- YAPIŞTIRILMIŞ VE DİKİLMİŞ ETİKETLERİ SÖKMEYİN, ETİKETLER KURAL GEREĞİDİR, ÇIKARILMIŞ OLMALARI, ÜRÜNÜ, KURALLARA UYUMSUZ HALE GELEBİLİR.

GÜVENLİK KURALLARI

- 0+ grubunda, (AB) ECE R44/03 Avrupa Birliği Yönetmeliği uyarınca, 0 ilâ 13 kilogram ağırlığındaki (0-12/14 aylık) çocuklar için, "Evrensel" sınıfında resmen onaylı, otomobil için güvenlik koltuğu. Genel olarak bütün araçlarda kullanıma uygundur; araç koltuklarının, hepsine olmasa da, büyük bir kısmına uygundur.
- Araba güvenlik koltuğu, kullanma ve araç bakım kılavuzunda, 0+ grubunda "Evrensel" düzeneklere uyumlu olduğu belirtilen bütün araçlara rahatlıkla takılabilir.
- İlk Yolculuk Araba Koltuğu, "resmen onaylıdır" etiketi taşımayan eski modellere kıyasla en ciddi resmî onay ölçütlerine göre, "Evrensel" olarak sınıflandırılmıştır.
- Araba güvenlik koltuğu, yalnızca, uygun görülen; üç kademeli statik ya da makaralı emniyet kemeri olan ve AB Evrensel Yönetmelikleri tarafından ya da muadili yönetmeliklerce resmen onaylanmış olan araçlarda kullanılabilir.
- Kuşku durumu İlk Yolculuk Araba Koltuğu satıcısına ya da yetkili bayiye başvurun.
- Araba koltuğunu ve kaidesini araca sabitlemek için aracın üç kademeli emniyet kemerinin gergin duruyor olmasına, gevşememiş olmasına dikkat edin.
- Arabayla kaza yapılmış olmasına bağlı olarak, en kısa zamanda değiştirme gerektiren durumlarda, araba koltuğunun ve aracın üç kademeli emniyet kemerinin yenilenmesi tavsiye olunur.
- Koltuğun emniyet kemerini ayarlarken, bacakarası kayışının iyice gergin olduğundan ve çocuğun bedenine, fazla sıkıştırmayacak şekilde, iyice bitiştiğinden emin olun.
- Çocuk tutuş sisteminin üreticisi tarafından verilen talimatlara titizlikle uyun.
- Otomobilde, bavulların yerleştirilme şekline özellikle dikkat edin; kaza anında bavullar koltukta oturan çocuğun yaralanmasına neden olabilir.

- Araba koltuğunun, kumaş kaplaması olmaksızın kullanılmaması tavsiye olunur. Bu kumaş kaplama, yetkili satıcı tarafından onaylanmamış bir kumaş kaplamayla değiştirilemez.

RESMÎ ONAY ETİKETİNİN OKUNMASI

Bu paragrafta, resmî onaylı etiketin (turuncu etiket) nasıl okunması gerektiği anlatılmaktadır.

- Etiket üst kısmında üretici firmanın markası ve ürünün ismi bulunmaktadır.
- UNIVERSAL (Evrensel) yazısı, araba güvenlik koltuğunun, uygun bulunmuş; üç kademeli statik ya da makaralı emniyet kemeriyle donatılmış ve AB Evrensel Yönetmelikleri tarafından ya da muadili yönetmeliklerce resmen onaylanmış olan araçlar üzerinde uyumlu olduğunu gösterir.
- Yuvarlak içine alınmış olan "E" harfi, Avrupa resmî onay işaretini gösterir; yanında bulunan rakam ise, hangi Avrupa ülkesinde onaylandığını belirtir (1: Almanya, 2:Fransa, 3:İtalya, 4: Hollanda, 11:İngiltere 13:Lüksemburg).
- Daha altta, kanuna uygunluk rakamı bulunur. Eğer 03 ile başlıyorsa, bu R44 kanununun üçüncü uyarlaması anlamına gelir.
- Resmî onay çıkışından kademe kademe artan üretim rakamı, her bir koltuğu belirtir; her koltuk, kendi numarasının karşısındadır.
- Son olarak da referans yönetmeliği zikredilmiştir: (AB) ECE R44/03.

ΕΛΛΗΝΙΚΑ

• **ΣΗΜΑΝΤΙΚΟ:** διαβάστε με προσοχή τις οδηγίες αυτές και διατηρήστε τις για μελλοντική χρήση. Η ασφάλεια του παιδιού θα μπορούσε να τεθεί σε κίνδυνο εάν δεν ακολουθήσετε τις οδηγίες αυτές.

• Η PEG PEREGO διατηρεί το δικαίωμα να κάνει ότι αλλαγές είναι αναγκαίες ή βελτιώσεις σε αυτά τα προϊόντα οποτεδήποτε χωρίς ειδοποίηση.



Η Peg Perego S.p.A. διαθέτει πιστοποίηση ISO 9001.

Η πιστοποίηση παρέχει στους πελάτες και στους καταναλωτές την εγγύηση της διαφάνειας και της εμπιστοσύνης στον τρόπο με τον οποίο εργάζεται η εταιρία.

ΕΞΥΠΗΡΕΤΗΣΗ ΠΕΛΑΤΩΝ

Εάν τυχόν χαθούν μέρη του μοντέλου ή υποστούν κάποια βλάβη, χρησιμοποιείτε μόνο γνήσια ανταλλακτικά Peg Perego. Για τυχόν επισκευές, αντικαταστάσεις, πληροφορίες σχετικά με τα προϊόντα, την πώληση γνήσιων ανταλλακτικών και αξεσουάρ, επικοινωνήστε με την Υπηρεσία Εξυπηρέτησης Peg Perego:
τηλ: 0039-039-60.88.213,
fax: 0039-039-33.09.992,
e-mail: assistenza@pegperego.it,
www.pegperego.com

Η Peg Perego είναι στη διάθεση των καταναλωτών της για την καλύτερη εξυπηρέτηση των αναγκών τους. Για το λόγο αυτό είναι για μας εξαιρετικά σημαντικό και πολύτιμο να γνωρίζουμε τη γνώμη των πελατών μας. Θα σας είμαστε λοιπόν πολύ ευγνώμονες εάν, αφού χρησιμοποιήσετε ένα προϊόν μας, συμπληρώσετε το ΕΡΩΤΗΜΑΤΟΛΟΓΙΟ ΙΚΑΝΟΠΟΙΗΣΗΣ ΚΑΤΑΝΑΛΩΤΗ που θα βρείτε στο internet στην ακόλουθη διεύθυνση: "www.pegperego.com/SSCo.html.en-UK", επισημαίνοντας ενδεχόμενες παρατηρήσεις ή υποδείξεις.

ΟΔΗΓΙΕΣ ΧΡΗΣΕΩΣ

PRIMO VIAGGIO ME ΣΤΑΘΕΡΗ ΒΑΣΗ
Το Primo Viaggio Car Seat είναι το κάθισμα αυτοκινητού Ομάδας 0+, δηλαδή για παιδιά με

βάρος από 0-13 kg (0-12/14 μηνών).

- Το Primo Viaggio Car Seat είναι το κάθισμα αυτοκινητού με σύστημα που έχει τη δυνατότητα να συνδέεται και να αποσυνδέεται από τη βάση του, στο αυτοκίνητο, στα καροτσάκια περιπάτου και στα πολυκαρότσια με μία πολύ απλή κίνηση.
- 1• Για να συνδέσετε το κάθισμα, τοποθετήστε το σε αντιστοιχία των συνδέσεων και ωθήστε το προς τα κάτω και με τα δύο χέρια μέχρι να ακουστεί το κλικ.
- 2• Για να αποσυνδέσετε το κάθισμα, χρειάζεται με το ένα χέρι να τραβήξετε προς τα πάνω τη λαβή που βρίσκεται πίσω από την πλάτη και συγχρόνως με το άλλο χέρι να σηκώσετε το κάθισμα προς τα πάνω.

ΖΩΝΗ ΑΣΦΑΛΕΙΑΣ

- 3• Για να συνδέσετε τη ζώνη ασφαλείας τοποθετήστε τις δύο τιράντες τη μία επάνω στην άλλη και περάστε τις μέσα στην αγκράφα μέχρι να ακουστεί το κλικ.
- 4• Για να αποσυνδέσετε τη ζώνη ασφαλείας πιέστε το κόκκινο κουμπί επάνω στην αγκράφα.
- 5• Το κάθισμα διαθέτει τρεις οπές για τη ρύθμιση του ύψους της ζώνης που μπορείτε να επιλέξετε ανάλογα με το ύψος του παιδιού. Η ζώνη δεν πρέπει να είναι ούτε πολύ ψηλά, ούτε πολύ χαμηλά σε σχέση με τους ώμους του παιδιού. Η σωστή θέση είναι οι ώμοι του παιδιού να είναι μόλις επάνω από την οπή.
- 6• Για να αλλάξετε το ύψος της ζώνης, λύστε τη ζώνη, βγάλτε τις τιράντες από τις οπές στο πίσω μέρος και τοποθετήστε τις και πάλι μέσα στην οπή που είναι πιο κατάλληλη για το ύψος του παιδιού.
- 7• Για να χαλαρώσετε την τάση της ζώνης, περάστε το δάχτυλο μέσα στις σχισμές του καθίσματος, πατήστε το μεταλλικό κουμπί και συγχρόνως με το άλλο χέρι τραβήξτε προς τα πάνω τις τιράντες όπως φαίνεται στην εικόνα. Για να εφαρμόσετε τη ζώνη επάνω στο παιδί, τραβήξτε προς το μέρος του τη ζώνη όπως φαίνεται στην εικόνα, προσέχοντας να μην τη σφίξετε πάρα πολύ, αφήνοντας λίγο αέρα.

ΠΡΟΣΤΑΤΕΥΤΙΚΑ ΜΑΞΙΛΑΡΑΚΙΑ

- 8• Παρέχονται επίσης, ένα μαξιλάρι προσαρμογής για το κεφάλι του παιδιού, δύο προστασίες για τους ώμους και ένα προστατευτικό μαξιλαράκι για τα πόδια. Για να τοποθετήσετε το μαξιλάρι προσαρμογής για το κεφάλι χρειάζεται να περάσετε τις τιράντες μέσα στις σχισμές του μαξιλαριού όπως φαίνεται στην εικόνα. Τοποθετήστε τις

προστασίες για τους ώμους ανοίγοντας το αυτοκόλλητο.

9. Για να τοποθετήσετε το προστατευτικό μαξιλαράκι για τα πόδια περάστε την αγκράφα της ζωνίτσας που χωρίζει τα πόδια μέσα στο μαξιλάρι όπως φαίνεται στην εικόνα.

ΧΕΙΡΟΛΑΒΗ

10. Η χειρολαβή του καθίσματος έχει τέσσερις ρυθμίσεις. Για να του δώσετε κάποια κλίση πατήστε τα δύο κουμπιά που βρίσκονται επάνω στη χειρολαβή και συγχρόνως, τοποθετήστε το στη θέση που επιθυμείτε μέχρι να ακουστεί το κλικ της θέσης.

Θέση Α: είναι η θέση της χειρολαβής στο αυτοκίνητο.

Θέση Β: είναι η θέση της χειρολαβής για τη μεταφορά με τα χέρια και για τη σύνδεση στη βάση, στα καροτσάκια περιπάτου και στα καρότσια.

Θέση C: είναι η θέση που δίνει τη δυνατότητα στο κάθισμα να λικνίζεται .

Θέση D: είναι η θέση που κρατάει το κάθισμα σταθερό χωρίς λίκνισμα.

ΚΟΥΚΟΥΛΑ

11. Για να τοποθετήσετε την κουκούλα γυρίστε το χερούλι προς τα πλάγια, τοποθετήστε τους μηχανισμούς που μοιάζουν με διαβήτες της κουκούλας στο χερούλι και συνδέστε τα κορδόνια συγκράτησης των διαβητών όπως στο σχήμα. Για να βγάλετε την κουκούλα, δράστε προς την αντίθετη κατεύθυνση.
12. Η κουκούλα μπορεί να ρυθμιστεί σε δύο θέσεις, για να την ανεβάσετε ή για να την κατεβάσετε πιέστε με τα δύο χέρια προς το εσωτερικό τους συνδέσμους, δηλ. τους δύο μηχανισμούς που μοιάζουν με διαβήτες, της κουκούλας και ταυτόχρονα μετακινήστε τη προς τα πάνω ή προς τα κάτω μέχρι το ν'ακούσετε το επόμενο τίναγμα.

ΔΥΝΑΤΟΤΗΤΑ ΑΦΑΙΡΕΣΗΣ ΤΗΣ ΕΠΕΝΔΥΣΗΣ

13. Για να αφαιρέσετε την επένδυση του καθίσματος, βγάλτε την κουκούλα, αποσυνδέστε και βγάλτε πίσω τη ζώνη ασφαλείας από τον υπνόσακο.
14. Βγάλτε τα περυσία στερέωσης του υπνόσακου κάτω από το κάθισμα.
15. Βγάλτε τη ζωνίτσα που χωρίζει τα πόδια από τη σχισμή του υπνόσακου.
 - Μπορείτε να πλύνετε την κουκούλα χωρίς να την αφαιρέσετε, καθώς τα μέρη που την αποτελούν είναι από πλαστικό.

ΟΔΗΓΙΕΣ ΧΡΗΣΗΣ ΣΤΟ ΑΥΤΟΚΙΝΗΤΟ

ΣΗΜΑΝΤΙΚΟ

16. Το κάθισμα αυτοκινήτου "Primo Viaggio" με σταθερή βάση μπορεί να στερωθεί στο μπροστινό ή στο πίσω κάθισμα του αυτοκινήτου εάν δεν διαθέτει αερόσακο . Επιτρέπεται μόνον η σύνδεση του καθίσματος με τη ζώνη αυτοκινήτου τριών σημείων (όπως στο σχέδιο). Δεν επιτρέπεται η σύνδεση του καθίσματος με τη ζώνη αυτοκινήτου δύο σημείων/κοιλιακή επειδή δεν παρέχει ασφάλεια στο κάθισμα.

ΣΕΙΡΑ ΤΟΠΟΘΕΤΗΣΗΣ ΤΗΣ ΣΤΑΘΕΡΗΣ ΒΑΣΗΣ ΣΤΟ ΑΥΤΟΚΙΝΗΤΟ

17. Τοποθετήστε τη βάση επάνω στο κάθισμα και τραβήξτε τη ζώνη ασφαλείας του αυτοκινήτου περνώντας την στους δύο πλαϊνούς οδηγούς κρατώντας την καλά τεντωμένη.
18. Συνδέστε τη ζώνη του αυτοκινήτου.

ΣΕΙΡΑ ΤΟΠΟΘΕΤΗΣΗΣ ΤΟΥ ΚΑΘΙΣΜΑΤΟΣ ΕΠΑΝΩ ΣΤΗ ΣΤΑΘΕΡΗ ΒΑΣΗ ΣΤΟ ΑΥΤΟΚΙΝΗΤΟ

19. Στο αυτοκίνητο το κάθισμα πρέπει να τοποθετηθεί με αντίθετη φορά σε σχέση με την κατεύθυνση πορείας. Πιάστε το κάθισμα και συνδέστε το στη βάση πατώντας και με τα δύο χέρια επάνω του μέχρι να ακουστεί το κλικ.
20. Μέσα στο αυτοκίνητο η χειρολαβή πρέπει να είναι εντελώς κατεβασμένη όπως φαίνεται στην εικόνα. Θέτοντας τη χειρολαβή προς τα εμπρός, βεβαιωθείτε για τη σωστή τοποθέτησή της από το "κλικ".
21. Πιάστε και πάλι τη ζώνη ασφαλείας του αυτοκινήτου περνώντας την πίσω από την πλάτη.
22. Περάστε τη ζώνη μέσα στον οδηγό πίσω από την πλάτη, όπως φαίνεται στην εικόνα.
23. Βεβαιωθείτε ότι η ζώνη είναι καλά τεντωμένη και μπλοκαρισμένη ώστε να παρέχει την κατάλληλη ασφάλεια.

- Για να βγάλετε το κάθισμα από το αυτοκίνητο βγάλτε τη ζώνη ασφαλείας του αυτοκινήτου από το πίσω μέρος του καθίσματος, δώστε κλίση στη χειρολαβή στην όρθια θέση μέχρι να ακουστεί το "κλικ" και αποσυνδέστε το κάθισμα από τη βάση του. Η βάση παραμένει συνδεδεμένη στο αυτοκίνητο, έτοιμη για χρήση.

ΚΑΘΑΡΙΣΜΑ ΚΑΙ ΣΥΝΤΗΡΗΣΗ

Το προϊόν σας χρειάζεται μία ελάχιστη συντήρηση.

Οι εργασίες καθαρισμού και συντήρησης πρέπει να εκτελούνται μόνον από ενήλικες.

- Συμβουλευόμαστε να διατηρείτε καθαρά όλα τα μέρη που κινούνται και εάν χρειάζεται, να τα λιπαίνετε με ελαφρύ λάδι.
- Περιοδικά καθαρίζετε τα πλαστικά μέρη με ένα υγρό πανί, μη χρησιμοποιείτε διαλυτικά ή άλλα παρόμοια προϊόντα.
- Βουρτσίζετε τα μέρη από ύφασμα για να απομακρυνθεί η σκόνη.
- Μην καθαρίζετε το εξάρτημα απορρόφησης κραδασμών από πολυέστερ με διαλυτικά ή με άλλα παρόμοια προϊόντα.
- Προστατεύετε το προϊόν από ατμοσφαιρικούς παράγοντες, νερό, βροχή ή χιόνι, η συνεχής έκθεση στον ήλιο για πολύ καιρό θα μπορούσε να προκαλέσει αλλαγές στο χρώμα πολλών υλικών.
- Φυλάξτε το προϊόν σε ξηρό χώρο.



⚠ ΠΡΟΣΟΧΗ

- ΣΗΜΑΝΤΙΚΗ ΠΡΟΕΙΔΟΠΟΙΗΣΗ ΚΙΝΔΥΝΟΥ: ΤΟ ΚΑΘΙΣΜΑ ΡΙΜΟΝΙΑΓΓΙΟ CAR SEAT ΔΕΝ ΕΠΙΤΡΕΠΕΤΑΙ ΝΑ ΤΟΠΟΘΕΤΕΙΤΑΙ ΣΕ ΚΑΘΙΣΜΑ ΑΥΤΟΚΙΝΗΤΟΥ ΠΟΥ ΕΙΝΑΙ ΕΞΟΠΛΙΣΜΕΝΟ ΜΕ ΑΕΡΟΣΑΚΟ.
- ΤΟ ΠΑΡΟΝ ΚΑΘΙΣΜΑ ΑΣΦΑΛΕΙΑΣ ΓΙΑ ΤΟ ΑΥΤΟΚΙΝΗΤΟ ΟΜΑΔΑΣ 0+ ΠΡΕΠΕΙ ΝΑ ΤΟΠΟΘΕΤΕΙΤΑΙ ΠΑΝΤΑ ΜΕ ΑΝΤΙΘΕΤΗ ΦΟΡΑ ΣΕ ΣΧΕΣΗ ΜΕ ΤΗΝ ΚΑΤΕΥΘΥΝΣΗ ΠΟΡΕΙΑΣ.
- ΧΡΗΣΙΜΟΠΟΙΕΙΤΕ ΠΑΝΤΑ ΤΙΣ ΖΩΝΕΣ ΑΣΦΑΛΕΙΑΣ ΤΟΥ ΚΑΘΙΣΜΑΤΟΣ ΚΑΙ ΕΛΕΓΧΕΤΕ ΜΗΠΩΣ ΤΟ ΠΑΙΔΙ ΕΧΕΙ ΑΠΟΣΥΝΔΕΣΕΙ ΜΟΝΟ ΤΟΥ ΤΗ ΖΩΝΗ.
- ΤΟ ΠΡΟΪΟΝ ΑΥΤΟ ΔΕΝ ΠΡΟΟΡΙΖΕΤΑΙ ΓΙΑ ΤΟΝ ΥΠΝΟ ΤΟΥ ΠΑΙΔΙΟΥ.
- ΓΙΑ ΝΑ ΑΠΟΦΥΓΕΤΕ ΤΟΝ ΚΙΝΔΥΝΟ ΝΑ ΠΕΣΕΙ ΤΟ ΠΑΙΔΙ, ΠΡΕΠΕΙ ΝΑ ΕΙΝΑΙ ΠΑΝΤΑ ΔΕΜΕΝΟ ΜΕ ΤΗ ΖΩΝΗ ΑΣΦΑΛΕΙΑΣ.
- ΓΙΑ ΝΑ ΣΥΝΔΕΣΕΤΕ ΤΗ ΒΑΣΗ ΚΑΙ ΤΟ ΚΑΘΙΣΜΑ ΠΕΡΑΣΤΕ ΤΗ ΖΩΝΗ ΤΡΙΩΝ ΣΗΜΕΙΩΝ ΤΟΥ ΑΥΤΟΚΙΝΗΤΟΥ ΣΤΙΣ ΕΙΔΙΚΕΣ ΕΔΡΕΣ.
- Η ΣΥΝΔΕΣΗ ΤΟΥ ΠΑΡΟΝΤΟΣ ΚΑΘΙΣΜΑΤΟΣ ΣΤΟ ΑΥΤΟΚΙΝΗΤΟ ΕΠΙΤΡΕΠΕΤΑΙ ΜΟΝΟ ΜΕ ΖΩΝΕΣ ΑΣΦΑΛΕΙΑΣ ΤΡΙΩΝ ΣΗΜΕΙΩΝ, ΔΕΝ ΕΠΙΤΡΕΠΕΤΑΙ Η ΧΡΗΣΗ ΖΩΝΗΣ ΔΥΟ ΣΗΜΕΙΩΝ Η Η ΧΡΗΣΗ ΚΟΙΛΙΑΚΗΣ ΖΩΝΗΣ (ΒΛΕΨΤΕ ΚΑΝΟΝΕΣ ΑΣΦΑΛΕΙΑΣ).
- ΕΑΝ ΤΟ ΑΥΤΟΚΙΝΗΤΟ ΕΙΝΑΙ ΣΕ ΚΙΝΗΣΗ, ΜΗΝ ΒΓΑΖΕΤΕ ΠΟΤΕ ΤΟ ΠΑΙΔΙ ΑΠΟ ΤΟ ΚΑΘΙΣΜΑ ΑΣΦΑΛΕΙΑΣ ΤΟΥ ΑΥΤΟΚΙΝΗΤΟΥ.
- ΜΗΝ ΑΦΗΝΕΤΕ ΠΟΤΕ ΤΟ ΠΑΙΔΙ ΣΑΣ ΧΩΡΙΣ

ΕΠΙΒΛΕΨΗ.

- ΜΗΝ ΑΦΗΝΕΤΕ ΤΟ ΚΑΘΙΣΜΑ ΑΣΦΑΛΕΙΑΣ ΤΟΥ ΑΥΤΟΚΙΝΗΤΟΥ ΜΕΣΑ ΣΤΟ ΑΥΤΟΚΙΝΗΤΟ ΕΚΤΕΘΕΙΜΕΝΟ ΣΤΟΝ ΗΛΙΟ. ΠΡΙΝ ΝΑ ΤΟΠΟΘΕΤΗΣΕΤΕ ΤΟ ΠΑΙΔΙ, ΕΛΕΓΞΤΕ, ΕΠΕΙΔΗ ΚΑΠΟΙΑ ΜΕΡΗ ΤΟΥ ΜΠΟΡΕΙ ΝΑ ΕΧΟΥΝ ΥΠΕΡΘΕΡΜΑΝΘΕΙ.
- ΜΗΝ ΤΟΠΟΘΕΤΕΙΤΕ ΠΟΤΕ ΤΟ ΚΑΘΙΣΜΑ ΑΣΦΑΛΕΙΑΣ ΤΟΥ ΑΥΤΟΚΙΝΗΤΟΥ ΕΠΑΝΩ ΣΕ ΨΗΛΕΣ ΕΠΙΦΑΝΕΙΕΣ (ΤΡΑΠΕΖΙΑ, ΡΑΦΙΑ) ΕΠΑΝΩ ΣΕ ΜΑΛΑΚΕΣ ΕΠΙΦΑΝΕΙΕΣ (ΚΡΕΒΑΤΙΑ, ΚΑΝΑΠΕΔΕΣ) Η ΕΠΑΝΩ ΣΕ ΕΠΙΦΑΝΕΙΕΣ ΜΕ ΚΛΙΣΗ.
- Η ΧΡΗΣΗ ΤΟΥ ΚΑΘΙΣΜΑΤΟΣ ΑΣΦΑΛΕΙΑΣ ΤΟΥ ΑΥΤΟΚΙΝΗΤΟΥ ΓΙΑ ΠΡΟΩΡΑ ΒΡΕΦΗ ΘΑ ΜΠΟΡΟΥΣΕ ΝΑ ΠΡΟΚΑΛΕΣΕΙ ΣΤΟ ΒΡΕΦΟΣ ΑΝΑΠΝΕΥΣΤΙΚΑ ΠΡΟΒΛΗΜΑΤΑ ΟΤΑΝ ΕΙΝΑΙ ΚΑΘΙΣΜΕΝΟ ΣΤΟ ΚΑΘΙΣΜΑ. ΕΙΝΑΙ ΑΠΑΡΑΙΤΗΤΟ ΝΑ ΣΥΜΒΟΥΛΕΥΘΕΙΤΕ ΣΧΕΤΙΚΑ ΤΟ ΓΙΑΤΡΟ ΠΡΙΝ ΦΥΓΕΤΕ ΑΠΟ ΤΟ ΝΟΣΟΚΟΜΕΙΟ.
- ΟΙ ΕΡΓΑΣΙΕΣ ΣΥΝΑΡΜΟΛΟΓΗΣΗΣ ΚΑ/Η ΑΠΟΣΥΝΑΡΜΟΛΟΓΗΣΗΣ ΠΡΕΠΕΙ ΝΑ ΓΙΝΟΝΤΑΙ ΑΠΟ ΕΝΗΛΙΚΕΣ.
- ΜΗΝ ΧΡΗΣΙΜΟΠΟΙΕΙΤΕ ΕΞΑΡΤΗΜΑΤΑ ΠΟΥ ΔΕΝ ΕΙΝΑΙ ΕΓΚΕΚΡΙΜΕΝΑ ΑΠΟ ΤΟΝ ΚΑΤΑΣΚΕΥΑΣΤΗ Η ΑΠΟ ΤΙΣ ΑΡΜΟΔΙΕΣ ΑΡΧΕΣ.
- ΜΗΝ ΒΑΖΕΤΕ ΤΑ ΔΑΧΤΥΛΑ ΜΕΣΑ ΣΤΟΥΣ ΜΗΧΑΝΙΣΜΟΥΣ.
- ΜΗΝ ΚΑΝΕΤΕ ΤΡΟΠΟΠΟΙΗΣΕΙΣ ΣΤΟ ΠΡΟΪΦΟΝ ΚΑΙ ΜΗΝ ΧΡΗΣΙΜΟΠΟΙΕΙΤΕ ΤΟ ΠΡΟΪΦΟΝ ΕΑΝ ΠΑΡΟΥΣΙΑΖΕΙ ΣΠΑΣΜΕΝΑ ΣΗΜΕΙΑ Η ΜΕΡΗ ΠΟΥ ΛΕΙΠΟΥΝ.
- ΙΑ ΕΝΔΕΧΟΜΕΝΕΣ ΕΠΙΣΚΕΥΕΣ, ΑΝΤΙΚΑΤΑΣΤΑΣΕΙΣ ΑΝΤΑΛΛΑΚΤΙΚΩΝ ΚΑΙ ΠΛΗΡΟΦΟΡΙΕΣ ΣΧΕΤΙΚΑ ΜΕ ΤΟ ΠΡΟΪΦΟΝ, ΕΠΙΚΟΙΝΩΝΗΣΤΕ ΜΕ ΤΟ ΚΕΝΤΡΟ ΕΞΥΠΗΡΕΤΗΣΗΣ ΜΕΤΑ ΤΗΝ ΠΩΛΗΣΗ. ΟΙ ΔΙΑΦΟΡΕΣ ΠΛΗΡΟΦΟΡΙΕΣ ΑΝΑΓΡΑΦΟΝΤΑΙ ΣΤΗΝ ΤΕΛΕΥΤΑΙΑ ΣΕΛΙΔΑ ΤΟΥ ΠΑΡΟΝΤΟΣ ΟΔΗΓΟΥ ΧΡΗΣΗΣ.
- ΜΗΝ ΧΡΗΣΙΜΟΠΟΙΕΙΤΕ ΜΕΤΑΧΕΙΡΙΣΜΕΝΟ ΚΑΘΙΣΜΑ ΑΥΤΟΚΙΝΗΤΟΥ, ΕΠΕΙΔΗ ΜΠΟΡΕΙ ΝΑ ΕΧΕΙ ΥΠΟΣΤΕΙ ΒΛΑΒΕΣ ΣΤΗΝ ΚΑΤΑΣΚΕΥΗ ΤΟΥ ΠΟΥ ΝΑ ΕΙΝΑΙ ΕΞΑΙΡΕΤΙΚΑ ΕΠΙΚΙΝΔΥΝΕΣ.
- ΜΗΝ ΧΡΗΣΙΜΟΠΟΙΕΙΤΕ ΤΟ ΚΑΘΙΣΜΑ ΓΙΑ ΠΕΡΙΟΔΟ ΜΕΓΑΛΥΤΕΡΗ ΤΩΝ ΠΕΝΤΕ ΕΤΩΝ ΑΠΟ ΤΗΝ ΗΜΕΡΟΜΗΝΙΑ ΠΑΡΑΓΩΓΗΣ ΠΟΥ ΑΝΑΓΡΑΦΕΤΑΙ ΕΠΑΝΩ ΣΤΟ ΣΚΕΛΕΤΟ ΤΟΥ, ΕΠΕΙΔΗ ΕΝΔΕΧΕΤΑΙ ΝΑ ΜΗΝ ΕΙΝΑΙ ΣΥΜΒΑΤΟ ΜΕ ΤΗ ΣΧΕΤΙΚΗ ΝΟΜΟΘΕΣΙΑ.
- ΜΗΝ ΞΕΚΟΛΛΑΤΕ ΤΙΣ ΑΥΤΟΚΟΛΛΗΤΕΣ ΚΑΙ ΡΑΜΜΕΝΕΣ ΕΤΙΚΕΤΕΣ, ΕΠΕΙΔΗ ΕΠΙΒΑΛΛΟΝΤΑΙ ΑΠΟ ΤΟΝ ΚΑΝΟΝΙΣΜΟ ΚΑΙ ΜΠΟΡΕΙ ΝΑ ΚΑΤΑΣΤΗΣΟΥΝ ΤΟ ΠΡΟΪΟΝ ΜΗ ΣΥΜΒΑΤΟ ΜΕ ΤΗ ΝΟΜΟΘΕΣΙΑ.

ΚΑΝΟΝΕΣ ΑΣΦΑΛΕΙΑΣ

- Το κάθισμα ασφαλείας του αυτοκινήτου, Ομάδας 0+, "UNIVERSAL " κατηγορίας εγκεκριμένο

- σύμφωνα με τον Ευρωπαϊκό Κανονισμό ECE R44/03 για παιδιά με βάρος από 0–13 kg (0–12/14 μηνών). Κατάλληλο για γενική χρήση στα οχήματα και συμβατό με το μεγαλύτερο μέρος, αλλά όχι με όλα τα καθίσματα αυτοκινήτων.
- Το κάθισμα ασφαλείας αυτοκινήτου μπορεί να τοποθετηθεί σωστά εάν στον οδηγό χρήσης και συντήρησης του οχήματος αναγράφεται η συμβατότητα αυτού με συστήματα που θεωρούνται "UNIVERSAL" της ομάδας 0+.
 - Το Primo Viaggio Car Seat έχει χαρακτηριστεί ως "UNIVERSAL" σύμφωνα με κριτήρια έγκρισης πιο αυστηρά σε σχέση με τα προηγούμενα μοντέλα που δεν διαθέτουν την ετικέτα έγκρισης.
 - Το κάθισμα ασφαλείας αυτοκινήτου μπορεί να χρησιμοποιηθεί μόνον σε εγκεκριμένα οχήματα, εξοπλισμένα με στατική ζώνη τριών σημείων ή με εξάρτημα περιέλιξης, που να έχουν εγκριθεί σύμφωνα με τον κανονισμό UN/ECE αρ. 16 ή ισοδύναμους κανονισμούς.
 - Σε περίπτωση αμφιβολίας, απευθυνθείτε στον κατασκευαστή ή στον πωλητή του Primo Viaggio Car Seat.
 - Βεβαιωθείτε ότι η ζώνη τριών σημείων του οχήματος για τη στερέωση της βάσης και του καθίσματος στο όχημα είναι πάντα τεντωμένη και όχι μπερδεμένη.
 - Συμβουλευόμαστε την αντικατάσταση του καθίσματος και της ζώνης τριών σημείων του οχήματος σε περίπτωση έντονων προσκρούσεων που οφείλονται σε ατύχημα.
 - Ρυθμίστε τη ζώνη του καθίσματος, ελέγχοντας εάν το διαχωριστικό για τα πόδια είναι καλά τεντωμένο και εφάπτεται στο σώμα του παιδιού χωρίς να το σφίγγει πολύ.
 - Ακολουθήστε αυστηρά τις οδηγίες που παρέχονται από τον κατασκευαστή του συστήματος συγκράτησης του παιδιού.
 - Μέσα στο αυτοκίνητο προσέξτε ιδιαίτερα τυχόν αποσκευές που μπορεί να προκαλέσουν βλάβες στο παιδί που βρίσκεται μέσα στο κάθισμα σε περίπτωση ατυχήματος.
 - Συνιστούμε να μην χρησιμοποιείτε το κάθισμα χωρίς την επένδυση από ύφασμα, αυτή η επένδυση δεν μπορεί να αντικατασταθεί από άλλη που δεν έχει την έγκριση του κατασκευαστή καθώς αποτελεί αναπόσπαστο μέρος του καθίσματος.

ΤΡΟΠΟΣ ΑΝΑΓΝΩΣΗΣ ΤΗΣ ΕΤΙΚΕΤΑΣ ΕΓΚΡΙΣΗΣ

- Στην παράγραφο αυτή σας εξηγούμε πώς να διαβάσετε την ετικέτα έγκρισης (πορτοκαλί ετικέτα).
- Στο επάνω τμήμα της ετικέτας υπάρχει το σήμα

της κατασκευάστριας εταιρίας και η ονομασία του προϊόντος.

- Η ένδειξη UNIVERSAL δείχνει τη συμβατότητα του καθίσματος ασφαλείας αυτοκινήτου σε εγκεκριμένα οχήματα, εξοπλισμένα με στατική ζώνη ασφαλείας τριών σημείων ή με εξάρτημα περιέλιξης, που έχουν εγκριθεί σύμφωνα με τον κανονισμό UN/ECE αρ. 16 ή ισοδύναμους κανονισμούς.
- Το γράμμα E μέσα σε έναν κύκλο δείχνει το σήμα της Ευρωπαϊκής έγκρισης και ο αριθμός προσδιορίζει τη χώρα που έχει χορηγήσει την έγκριση (1:Γερμανία, 2:Ελλάδα, 3:Ιταλία, 4: Κάτω Χώρες, 11:Μεγάλη Βρετανία και 13: Λουξεμβούργο).
- Πιο κάτω βρίσκεται ο αριθμός έγκρισης, εάν αρχίζει με 03 σημαίνει ότι είναι η τρίτη τροπολογία του νόμου R44.
- Ο αύξων αριθμός της παραγωγής, από τη χορήγηση της έγκρισης, προσωποποιεί το κάθε κάθισμα. Το κάθε κάθισμα διακρίνεται από το δικό του αριθμό.
- Τέλος αναφέρεται ο σχετικός κανονισμός: ECE R44/03.





PEG PEREGO SpA
Via De Gasperi, 50
20043 Arcore (MI) Italy
www.pegperego.com

ΠΑΙΔΙΚΑ ΕΙΔΗ ΒΡΕΦΑΝΑΠΤΥΞΗΣ ΚΑΙ ΠΑΙΧΝΙΔΙΑ ΕΓΓΥΗΣΗ

Η PEG - PEREGO εγγυάται για τυχόν εργοστασιακά ελαττώματα των προϊόντων της για διάστημα έξι μηνών από την ημερομηνία αγοράς. Η προσκόμιση της ανάλογης ταμειακής απόδειξης αγοράς είναι απαραίτητη. Εξαιρούνται της εγγύησης οι επαναφορτιζόμενες μπαταρίες και οι μετασχηματιστές παιχνιδιών. (βλ. αναλυτικές οδηγίες χρήσεως παιχνιδιών).

Η παρούσα εγγύηση ισχύει μόνον εφ' όσον το προϊόν χρησιμοποιείται σωστά και βάσει των οδηγιών χρήσεως. Ο κατασκευαστής και οι εντεταλμένοι συνεργάτες του διατηρούν το δικαίωμα τεχνικού ελέγχου.

Ο κατασκευαστής δεν μπορεί να θεωρηθεί υπεύθυνος εφ' όσον:

- Δεν τηρηθούν οι ανάλογες οδηγίες χρήσεως του κάθε προϊόντος.
- Καταστραφεί τυχαία το προϊόν ή προκληθούν βλάβες από κακή χρήση αυτού.
- Υπάρξει τεχνική παρέμβαση ξένου προς την εταιρεία μας τεχνικού, πράγμα το οποίο απαγορεύεται και αποτελεί κίνδυνο για την ασφάλεια του παιδιού.
- Φυσιολογική φθορά του προϊόντος.

Διατηρείτε την εγγύηση και τις οδηγίες χρήσεως και για μελλοντική χρήση.

ΕΓΓΥΗΣΗ

ΟΝΟΜΑΤΕΠΩΝΥΜΟ ΑΓΟΡΑΣΤΟΥ :

ΔΙΕΥΘΥΝΣΗ :

ΤΗΛΕΦΩΝΟ :

ΕΙΔΟΣ ΠΡΟΙΟΝΤΟΣ :

ΚΩΔΙΚΟΣ ΠΡΟΙΟΝΤΟΣ :

ΗΜΕΡΟΜΗΝΙΑ ΑΓΟΡΑΣ

ΣΦΡΑΓΙΔΑ ΚΑΤΑΣΤΗΜΑΤΟ

Προσοχή: Η εγγύηση ισχύει μόνο εφ' όσον έχει συμπληρωθεί και σφραγισθεί από τον πωλητή η ημερομηνία αγοράς. Ζητείστε το από το κατάστημα τη στιγμή της αγοράς. Αν χαθεί ή καταστραφεί το απόκομμα της εγγύησης δεν μπορεί να αντικατασταθεί.



Primo Viaggio & Base Fissa

PEG PEREGO S.p.A.
VIA DE GASPERI 50 20043 ARCORE MI ITALIA
tel. 0039•039•60881 fax 0039•039•615869-616454
Servizio Post Vendita - After Sale:
tel. 0039•039•6088213 fax: 0039•039•3309992

PEG PEREGO U.S.A. Inc.
3625 INDEPENDENCE DRIVE FORT WAYNE INDIANA 46808
phone 260•482•8191 fax 260•484•2940
Call us toll free 1•800•671•1701

PEG PEREGO CANADA Inc.
585 GRANITE COURT PICKERING ONTARIO CANADA L1W3K1
phone 905•839•3371 fax 905•839•9542
Call us toll free 1•800•661•5050

www.pegperego.com

03-10-06

Free Manuals Download Website

<http://myh66.com>

<http://usermanuals.us>

<http://www.somanuals.com>

<http://www.4manuals.cc>

<http://www.manual-lib.com>

<http://www.404manual.com>

<http://www.luxmanual.com>

<http://aubethermostatmanual.com>

Golf course search by state

<http://golfingnear.com>

Email search by domain

<http://emailbydomain.com>

Auto manuals search

<http://auto.somanuals.com>

TV manuals search

<http://tv.somanuals.com>