



Instructions for use
Notice d'emploi

primo viaggio car seat

ECE R44/03



FI000101122

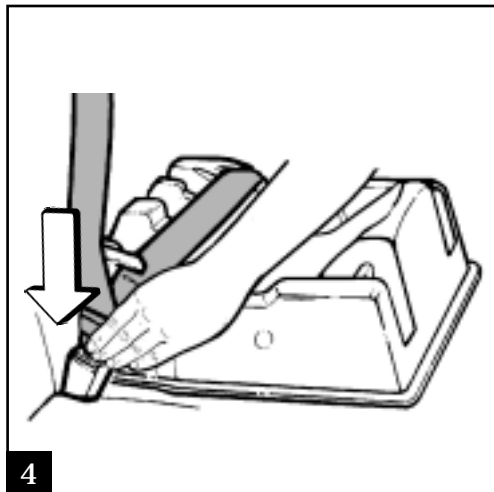
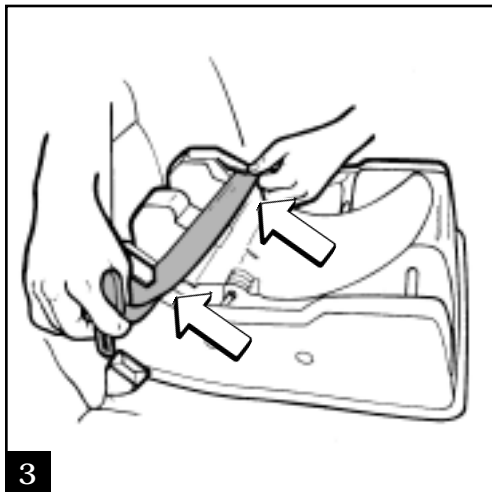
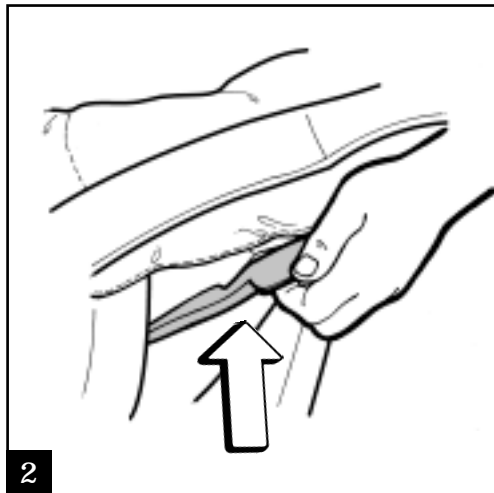

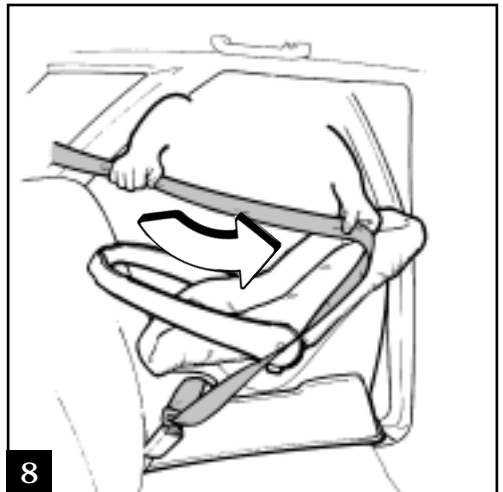
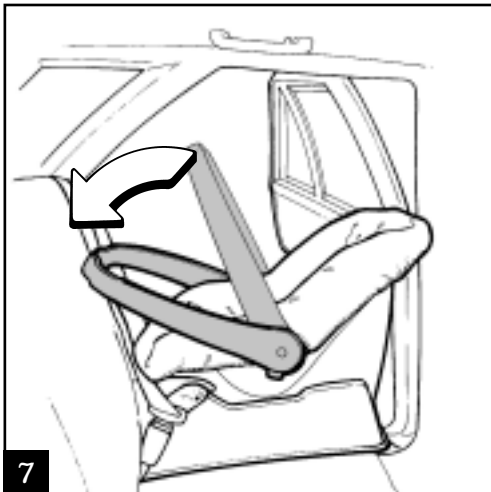
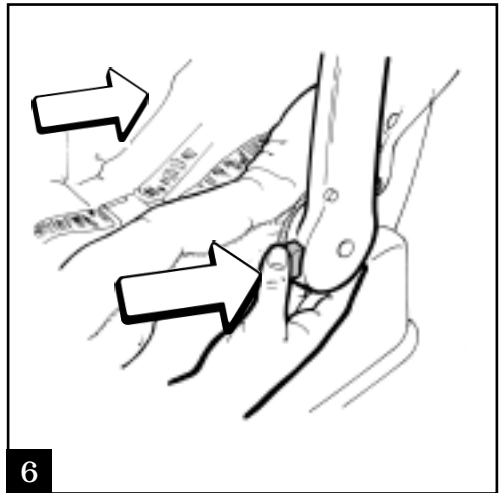
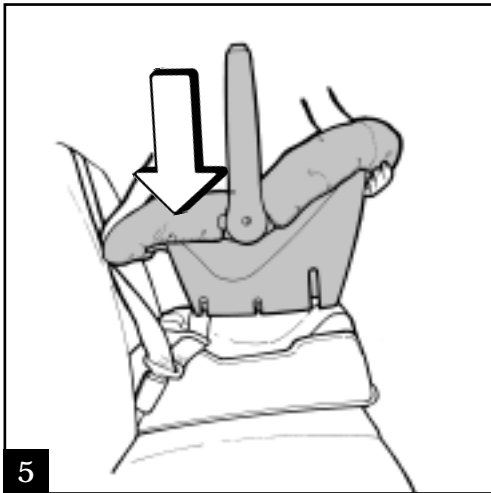

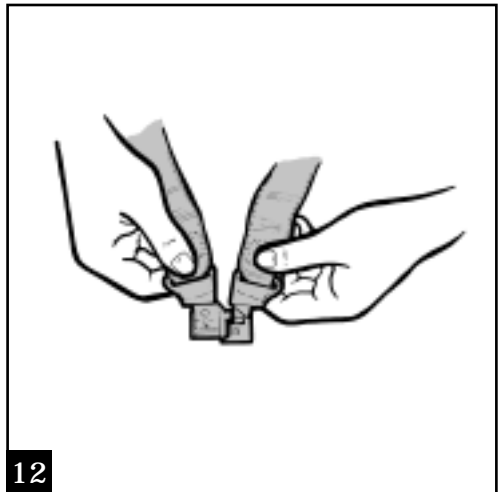
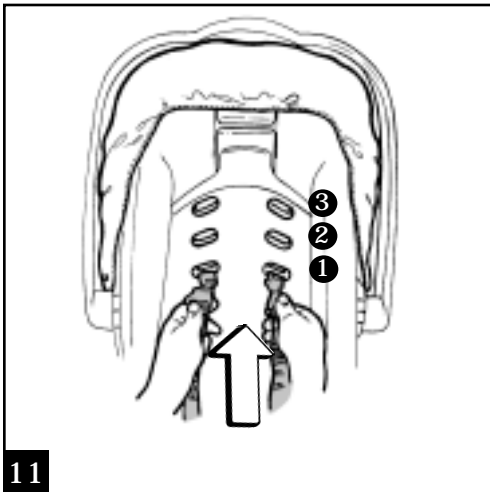
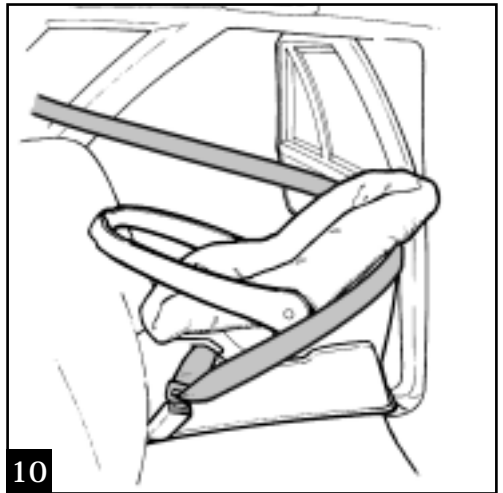
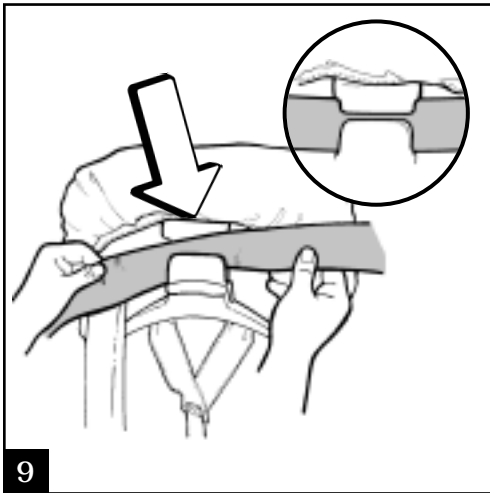

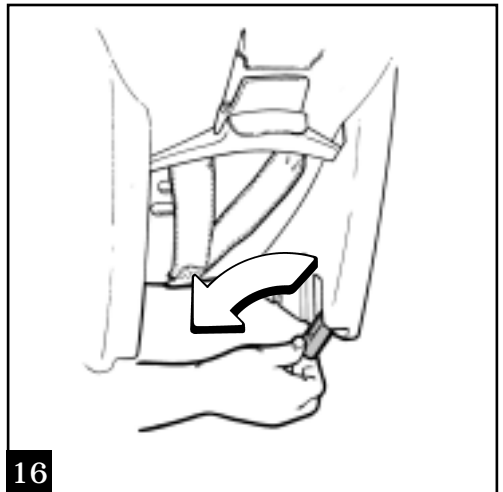
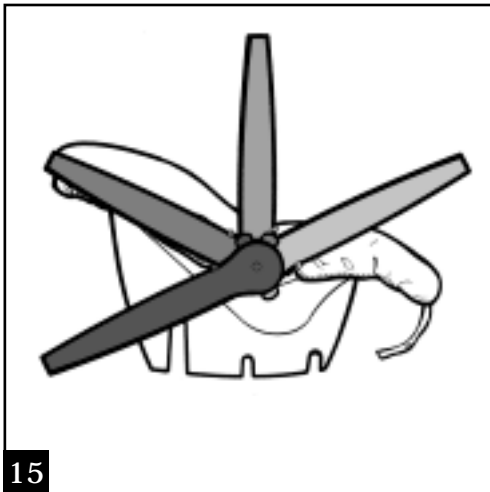
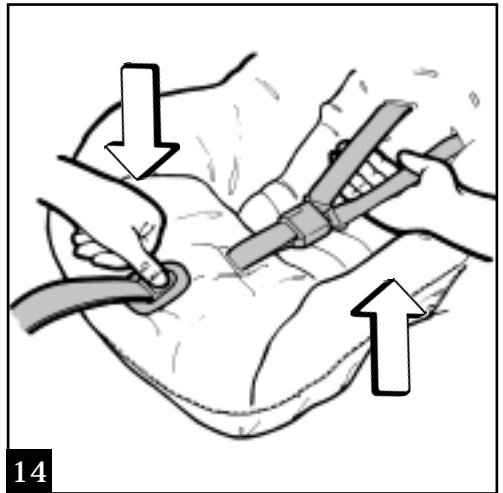
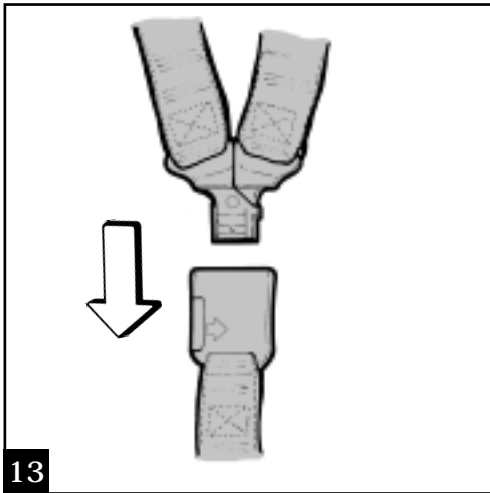

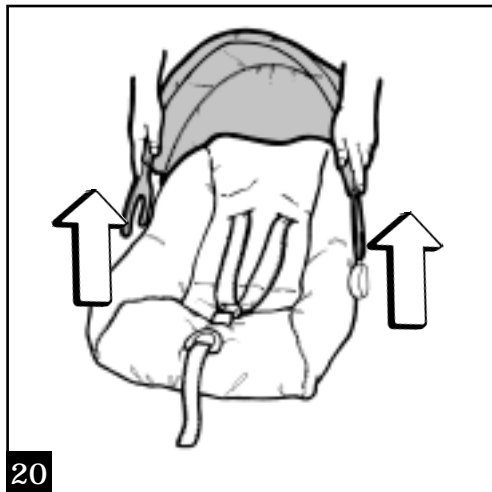
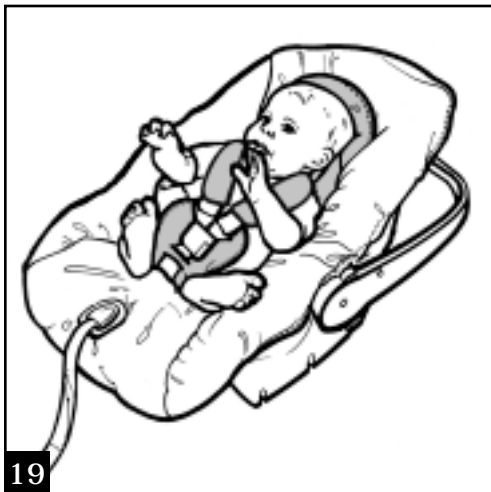
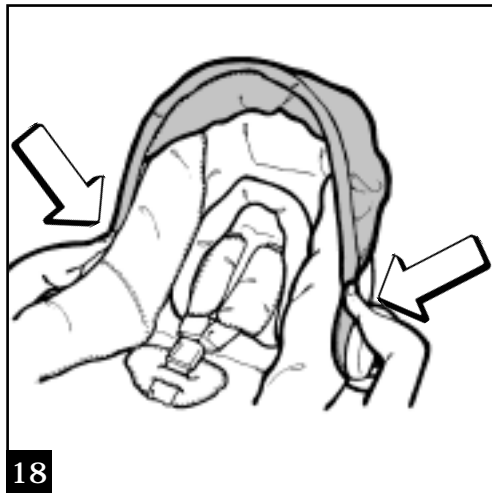
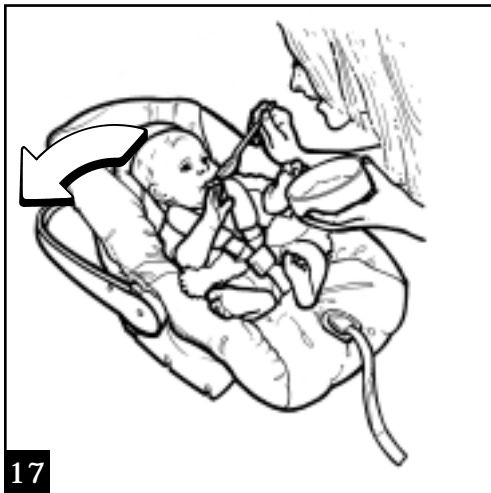

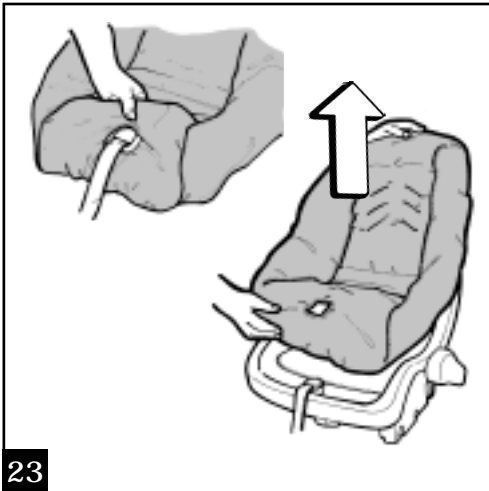
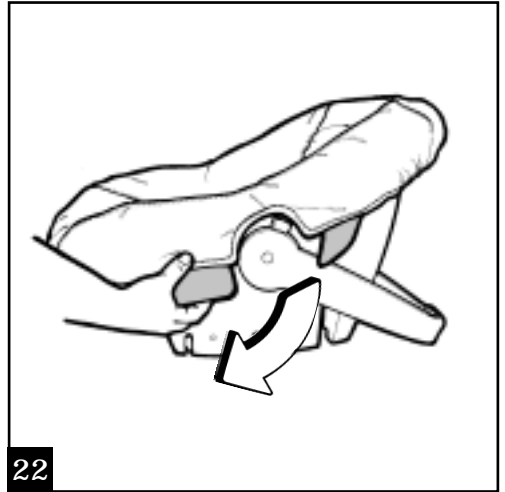
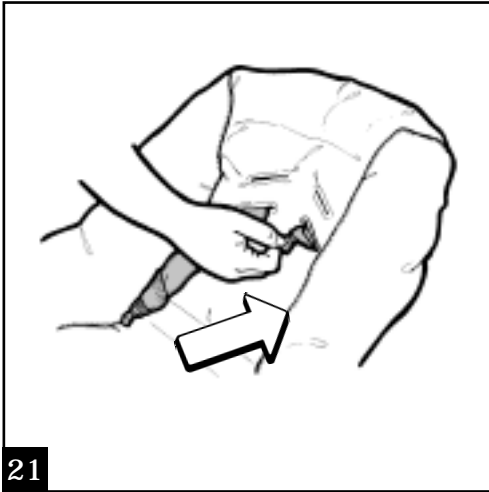

Ganciomatic System

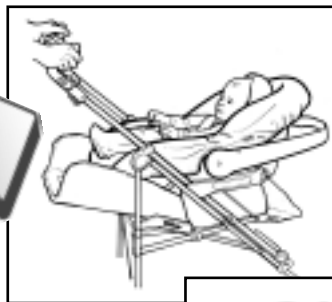

primo viaggio car seat

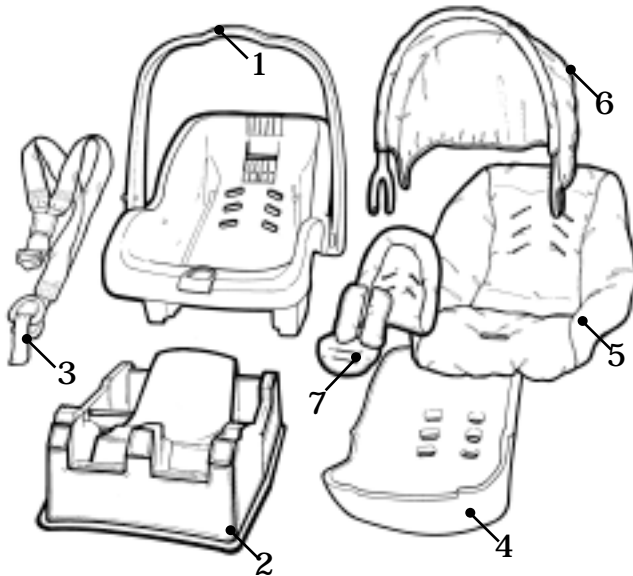

- 1 ARPI 0175•
- 2 ARPI 0176•
- 3 MUCI 0050 GA
- 4 MMSP 0006
- 5 BRMACS•
- 6 BRCACS•
- 7 BAKRCS•

- Spare parts available in different colours to be specified when ordering
- Pièces de rechange disponibles en plusieurs couleurs à spécifier dans la demande

ENGLISH

PEG PEREGO® thanks you for choosing this product. PEG PEREGO has been building quality family products for 50 years. First in their famous carriages and strollers, then with their fantastic pedal and battery operated toy vehicles.



•Our products conform with the safety requirements provided by the Council of the EEC and the T.U.V.

•Please read this manual carefully in order to familiarize yourself with the use and care of your new product. Please keep this manual for use as a future reference guide.

•PEG PEREGO reserves the right to make any necessary changes or improvements to the products shown at any time without notice.



MARTINELLI
is produced by
Peg Perego.

CUSTOMER SERVICE

Peg Perego offers an after-sales customer service for any repair or substitution, the sale of original spare parts and information about its products. In the unlikely event that any parts are missing or damaged use only Peg Perego replacement parts.

EUROPE: ☎ 0039•039•6088213
☎ 0039•039•6088299

USA: ☎ call us toll free
1•800•671•1701

CANADA: ☎ call us toll free
1•800•661•5050

INSTRUCTIONS FOR USE

IN THE CAR

- 1• "Primo viaggio" car baby chair can be fixed to the rear seat or to the front seat, provided it is not equipped with a passenger AIRBAG.
- 2• Remove the baby chair from the frame, pulling the handle on the rear of the backrest.
- 3• Place the frame onto the seat and insert the car safety belt through the side catches, making sure that it is well tight.
- 4• Fasten the car safety belt.
- 5• The baby chair must be placed in the car facing rearwards.

Grasp the baby chair and fix it to the frame pushing with both hands till it clicks.

- 6• The baby chair handlebar can be adjusted to four heights and can be lowered pushing the two buttons on the sides.
- 7• Inside the car the handlebar must be fully lowered, as shown in the figure.
- 8• Grasp again the car safety belt and pull it behind the backrest.
- 9• Insert the belt into the catch behind the backrest, as shown in the figure.
- 10• Make sure that the belt is fully tight to provide the highest security.

To remove the baby chair, unfasten the car safety belt from the rear of the chair, lower the handlebar to the horizontal position and detach the baby chair from the frame, which can be left inside the car, ready for use.

SAFETY BELT

- 11• The safety belt for the baby chair is height-adjustable to three positions. To choose the position according to your baby size, unfasten the belt pushing the red button onto the buckle and remove the straps from the rear side.
- 12• Fasten the safety belt overlapping the two straps.
- 13• Insert them into the buckle.
- 14• Put the child onto the chair and

adjust the belt tightness: to loosen the belt, push the button with one hand and adjust the straps with the other; to tighten the belt, pull it toward yourself.

SWING CHAIR POSITION

The special frame shape enables the chair to swing, so that you can even rock your baby. To fix the chair, proceed as follows:

- 15• Swing the handlebar behind the backrest.
- 16• Turn the stabiliser feet as shown in the figure.
- 17• Example of use inside your house.

TO ADJUST THE HOOD

- 18• To raise or lower the hood, push down on the sides with both hands and raise or lower it till it clicks.

HEAD GUARDS

- 19• The car baby chair comes complete with head guard limiting head movement as well as protections for the safety belt.

CLEANING & MAINTENANCE

STEADY AND PROLONGED EXPOSURE TO THE SUN COULD CAUSE CHANGES IN COLOUR OF MANY MATERIALS. LIMIT EXPOSURE IF POSSIBLE.

Wipe the plastic parts with a wet cloth. Do not clean the polystyrene shockproof device using solvents or similar products.

- 20• To wash the baby chair padding, remove the hood;
- 21• unfasten and remove the safety belt from the upholstery;
- 22• undo the flaps fixing the upholstery from below the chair;
- 23• draw the upholstery upwards and wash it following the washing instructions provided.



Ganciomatic System

The brand-new child transport system for moving quickly from house to car and stroller without disturbing your baby. Fixing is particularly easy to strollers and carriages as well as to the car frame (to remove or fix it, see fig.2 and fig.5).

SAFETY

! WARNING

- IMPORTANT WARNING: THE CAR BABY CHAIR CANNOT BE USED ON SEATS EQUIPPED WITH A PASSENGER AIRBAG.
- ALWAYS USE THE SAFETY BELTS.
- NEVER LEAVE YOUR CHILD UNATTENDED.
- NEVER USE ACCESSORIES WHICH ARE NOT APPROVED BY THE SYSTEM PRODUCER OR THE COMPETENT AUTHORITIES.
- DO NOT CARRY OUT CHANGES TO THE ARTICLE.
- KEEP YOUR FINGERS AWAY FROM THE MOVING MECHANISMS.
- ASSEMBLY MUST BE CARRIED OUT ONLY BY ADULTS.
- DO NOT USE THE ARTICLE IF IT IS DAMAGED OR SOME PARTS ARE MISSING.

SAFETY RULES

Car baby chair for children weighing up to 13 kg - 28 lbs. (0-12/14 months). The chair can only be used with approved vehicles equipped with 3-points safety belts with automatic wrapping system, complying with the EEC regulation n°16 or equivalent. It is approved for general use in vehicles and it will fit most, but not all, car

seats.

If in doubt, consult either the child restraint manufacturer or the retailer. Make sure that the belt fixing the baby chair and the frame to the vehicle is well tight and untwisted.

Replace the baby chair and the car safety belt in case of excessive stress due to an accident. Adjust the baby chair belt, making sure that the central harness is tight and adheres to the baby body. Carefully follow the instructions provided by the manufacturer of the child safety system. Inside the car, always make sure that the bags are in a safe position, which cannot cause any harm to the baby in case of an accident.

Never use the baby chair without the provided padding. Being a system component, it cannot be replaced with other paddings which not approved by the manufacturer.

Never use a second hand car seat. It may have suffered structural damage which may make the car seat extremely dangerous.

FRANÇAIS

PEG PEREGO® vous remercie de votre confiance et vous félicite d'avoir choisi ce produit. Depuis 50 ans, PEG PEREGO emmène en promenade les enfants: à peine nés, avec ses fameux landaus et poussettes et plus tard, avec ses fantastiques véhicules à pédales et à batterie.



• Nos modèles répondent aux conditions de sécurité prévues, par le Conseil de la EEC et approuvés par le T.U.V.

• Lire attentivement ce manuel d'instructions pour vous familiariser à l'utilisation de cet article. Conserver ce manuel pour toute utilisation.

• PEG PEREGO pourra apporter à tout moment des modifications aux modèles décrits dans cette publication, pour des raisons de nature technique ou commerciale.



MARTINELLI
est un produit
Peg Peregò.

SERVICE D'ASSISTANCE

Peg Peregò offre un service d'assistance après-vente pour d'éventuelles réparations ou substitutions, pour la vente de pièces de rechange originales et pour des informations sur les produits. Si des pièces du modèle sont accidentellement perdues ou endommagées, n'utiliser que des pièces de rechange d'origine Peg Peregò.

EUROPE: ☎ 0039•039•6088213
☎ 0039•039•6088299

USA: ☎ call us toll free
1•800•671•1701

CANADA: ☎ call us toll free
1•800•661•5050

NOTICE D'EMPLOI

EN VOITURE

- 1 • Le siège "Primo viaggio" peut être fixé sur le siège avant s'il est dépourvu d'AIRBAG ou sur le siège arrière.
- 2 • Décrocher le siège de la base, en tirant sur la poignée située derrière le dossier.
- 3 • Positionner la base sur le siège et tirer la ceinture de sécurité de la voiture en la faisant passer dans les deux guides latéraux et en la tenant bien tendue.

- 4• Accrocher la ceinture de la voiture.
- 5• En voiture, le siège doit être installé dans le sens contraire de la marche.
Empoigner le siège et l'accrocher à la base en appuyant dessus avec les deux mains jusqu'à l'obtention d'un clic.
- 6• La poignée du siège a quatre réglages, appuyer sur les deux boutons situés sur la poignée pour l'incliner.
- 7• En voiture, la poignée doit être complètement baissée comme indiqué sur le dessin.
- 8• Empoigner de nouveau la ceinture de sécurité de la voiture en la faisant passer derrière le dossier.
- 9• Insérer la ceinture dans le guide derrière le dossier, comme sur le dessin.
- 10• Vérifier que la ceinture est bien tendue pour permettre une sécurité adéquate.

Pour retirer le siège de la voiture, enlever la ceinture de sécurité de la voiture par l'arrière du siège auto. Incliner la poignée en position droite et détacher le siège de la base. La base reste dans la voiture, attachée et prête à l'usage.

CEINTURE DE SECURITE

- 11• Le siège est doté de trois réglages de hauteur de la ceinture.
Pour choisir la position la plus adaptée à l'enfant, enlever la

ceinture en appuyant sur le bouton rouge sur la boucle et enlever les bretelles par l'arrière.

- 12• Pour accrocher la ceinture de sécurité, superposer les deux bretelles;
- 13• Les enfiler dans la boucle.
- 14• Installer l'enfant dans le siège et régler la tension de la ceinture: pour desserrer appuyer avec une main sur le bouton et avec l'autre, régler les bretelles, pour serrer tirer la ceinture vers soi.

POSITION TRANSAT A BASCULE

La forme spéciale de la base permet au siège de basculer afin de pouvoir bercer l'enfant.

En revanche, il y a deux façons de maintenir le siège en position fixe:

- 15• tourner la poignée derrière le dossier;
- 16• tourner les pieds comme indiqué sur le dessin.
- 17• Exemple d'utilisation à la maison.

REGLAGE CAPOTE

- 18• Pour monter et baisser la capote, appuyer sur les deux extrémités avec les deux mains et en même temps monter et baisser jusqu'à l'obtention du clic.

REDUCTEURS

- 19• Un réducteur pour la tête de l'enfant et les protections de la ceinture de sécurité sont fournis avec le matériel.

NETTOYAGE ET ENTRETIEN

UNE EXPOSITION PROLONGÉE AU SOLEIL PEUT DÉCOLORER LES TISSUS OU MATIÈRES PLASTIQUES.

LIMITER S'IL POSSIBLE.

Nettoyer les parties en plastique avec un chiffon humide. Ne pas nettoyer le dispositif d'absorption de choc en polystyrène avec des solvants ou d'autres produits équivalents.

- 20• Pour laver le revêtement de tissu du siège, enlever la capote;
- 21• décrocher et enlever la ceinture de sécurité de la poche;
- 22• enlever les ailettes de fixation de la poche de dessous le siège et
- 23• enlever la poche et procéder au lavage, en suivant les indications reportées ici.



Ganciomatic System

Le nouveau système de transport de l'enfant qui rend le déplacement maison-voiture-poussette particulièrement rapide sans déranger le bébé. On peut le fixer sur les poussettes et les châssis avec la même facilité que sa fixation au siège de la voiture (voir la fig.2 pour le décrochage et la fig.5 pour

SECURITE

! ATTENTION

- SIGNALISATION IMPORTANTE DE DANGER: LE SIÈGE AUTO N'EST PAS AUTORISÉ SUR UN SIÈGE AVANT UN AIRBAG.
- UTILISER TOUJOURS LA CEINTURE DE SECURITE.
- NE JAMAIS LAISSER VOTRE ENFANT SANS SURVEILLANCE.
- NE PAS UTILISER D'ACCESSOIRES QUI NE SONT PAS APPROUVES PAR LE CONSTRUCTEUR OU PAR LES AUTORITES COMPETENTES.
- NE PAS EFFECTUER DE MODIFICATIONS AU PRODUIT.
- EVITER D'INTRODUIRE LES DOIGTS DANS LES MECANISMES.
- LES OPERATIONSS DE MONTAGE DOIVENT ÊTRE EFFECTUES PAR DES ADULTES.
- NE PAS UTILISER LE PRODUIT S'IL PRESENTE DES RUPTURES OU DES PIECES MANQUANTES.

NORMES DE SECURITE

Siège de sécurité pour voiture adaptée aux enfants de poids n'excédant pas 13 kg (0-12/14 mois).

Le siège ne peut être utilisé que sur des véhicules approuvés, dotés de ceintures à trois points avec enrouleur, homologuées selon le règlement CEE

n°16 ou selon des normes équivalentes. Il est adapté à une utilisation générale dans les véhicules, et compatible avec la plus grande majorité (sauf exception) des sièges de véhicules.

En cas d'incertitude, contacter le fabricant du dispositif de retenue, ou votre revendeur.

S'assurer que la sangle pour fixer la base et le siège au véhicule est toujours tendue et non entortillée.

Il est recommandé de remplacer le siège et la sangle du véhicule en cas de sollicitations excessives dues à un accident. Régler la ceinture du siège, en s'assurant que l'entrejambes est bien tendu et adhérent au corps de l'enfant.

Suivre attentivement les instructions fournies par le fabricant du système de tenue de l'enfant. En voiture, faire particulièrement attention aux bagages qui peuvent provoquer des lésions à l'enfant dans le siège, en cas d'accident.

Il est recommandé de ne pas utiliser le siège sans le revêtement de tissu, ce revêtement ne peut pas être remplacé par un autre non approuvé par le constructeur dans la mesure où il fait partie intégrante du siège.

Ne pas utiliser de siège-auto ayant déjà servi. Il peut avoir été gravement endommagé.

AVERTISSEMENT: "Il est dangereuse de poser ce transat en hauteur."

L'utilisation en tant que transat n'est pas recommandée pour les enfants qui

peuvent s'asseoir tout seuls âges d'environ 9 mois, jusqu'à 9 Kg.

NOTICE RESERVEE AU MARCHE FRANÇAIS:
"CONFORME AUX EXIGENCES DE SECURITE"



primo viaggio car seat

PEG PEREGO S.p.A.

VIA DE GASPERI 50 20043 ARCORE MI ITALIA
tel. 039•60881 fax 039•615869-616454

PEG PEREGO U.S.A. Inc.

3625 INDEPENDENCE DRIVE FORT WAYNE INDIANA 46808
phone 219•482•8191 fax 219•484•2940
call us toll free 1•800•671•1701

PEG PEREGO CANADA Inc.

585 GRANITE COURT PICKERING ONTARIO CANADA L1W3K1
phone 905•839•3371 fax 905•839•9542
call us toll free 1•800•661•5050

Free Manuals Download Website

<http://myh66.com>

<http://usermanuals.us>

<http://www.somanuals.com>

<http://www.4manuals.cc>

<http://www.manual-lib.com>

<http://www.404manual.com>

<http://www.luxmanual.com>

<http://aubethermostatmanual.com>

Golf course search by state

<http://golfingnear.com>

Email search by domain

<http://emailbydomain.com>

Auto manuals search

<http://auto.somanuals.com>

TV manuals search

<http://tv.somanuals.com>