

Toaster Oven2
USA: 1-800-851-8900

Four grille-pain10
Canada : 1-800-267-2826

Horno eléctrico19
México: 01-800-71-16-100

840104700

IMPORTANT SAFEGUARDS

When using electrical appliances, basic safety precautions should always be followed, including the following:

1. Read all instructions.
2. Do not touch hot surfaces. Use handles or knobs.
3. To protect against electrical shock do not immerse cord, plug, or toaster oven in water or other liquid.
4. Close supervision is necessary when any appliance is used by or near children.
5. Unplug from outlet when not in use and before cleaning. Allow to cool before cleaning appliance and putting on or taking off parts.
6. Do not operate any appliance with a damaged cord or plug, or after the appliance malfunctions or is dropped or damaged in any manner. Call our toll-free customer service number for information on examination, repair or electrical or mechanical adjustment.
7. The use of accessory attachments not recommended by Hamilton Beach/Proctor-Silex, Inc. may cause injuries.
8. Do not use outdoors.
9. Do not let cord hang over edge of table or counter, or touch hot surfaces.
10. Do not place on or near a hot gas or electric burner, or in a heated oven.
11. Extreme caution must be used when moving an appliance containing hot oil or other hot liquids. Be sure to allow hot oil or liquids to cool before moving appliance.
12. To disconnect, turn all controls to Off (**O**), then remove plug from wall outlet.
13. Use extreme caution when removing tray or disposing of hot grease.
14. Do not clean with metal scouring pads. Pieces can break off the pad and touch electrical parts, creating a risk of electrical shock.
15. Oversize foods or metal utensils must not be inserted in a toaster oven as they may create a fire or risk of electric shock.

16. A fire may occur if the toaster oven is covered, touching or near flammable material, including curtains, draperies, walls, and the like, when in operation. Do not store any item on top of the appliance when in operation, or before the appliance cools down.
17. Extreme caution should be exercised when using containers constructed of materials other than metal or glass.
18. Do not store any materials, other than Hamilton Beach/Proctor-Silex, Inc. recommended accessories, in this oven.
19. Do not place any of the following materials in the oven: paper, cardboard, plastic, and the like.
20. Do not cover crumb tray or any part of the oven with metal foil. This will cause overheating of the oven.
21. To turn oven off, turn ON/OFF Control Dial to Off (**O**) position. See "Parts and Features" section.
22. Do not place eyes or face in close proximity with tempered safety glass door, in the event that the safety glass breaks.
23. Always use appliance with crumb tray securely in place.
24. Do not use appliance for other than intended use.
25. Clean oven interior carefully. Do not scratch or damage heating element tube.

SAVE THESE INSTRUCTIONS!

CONSUMER SAFETY INFORMATION

This appliance is intended for household use only.

This appliance is equipped with a polarized plug. This type of plug has one blade wider than the other. The plug will fit into an electrical outlet only one way. This is a safety feature intended to help reduce the risk of electrical shock. If you are unable to insert the plug into the outlet, try reversing the plug. If the plug should still fail to fit, contact a qualified electrician to replace the obsolete outlet. Do not attempt to defeat the safety purpose of the polarized plug by modifying the plug in any way.

The length of the cord used on this appliance was selected to reduce the hazards of becoming tangled in, or tripping over a longer cord. If a longer cord is necessary an approved extension cord may be used. The electrical rating of the extension cord must be equal to or greater than the rating of the toaster oven. Care must be taken to arrange the extension cord so that it will not drape over the countertop or tabletop where it can be pulled on by children or accidentally tripped over.



This appliance is equipped with a fully tempered safety glass door. The tempered glass is four times stronger than ordinary glass and more resistant to breakage. Tempered glass can break, however it breaks into pieces with no sharp edges. Care must be taken to avoid scratching door surface or nicking edges. If the door has a scratch or nick, call our toll-free customer service number.

Always unplug your toaster oven from the outlet when not in use.

Before First Use

Most heating appliances produce an odor and/or smoke when used for the first time. Plug the toaster oven into an outlet. Turn the Function/Temperature Knob to 450°F. Heat at this temperature for 10 minutes. The odor should not be present after this initial preheating. **Wash baking pan and oven rack before using.**

Parts and Features

- 1. Function/Temperature Knob** – To select the Oven Temperature, Broil , or Toast 
- 2. ON  / OFF (O) / Toast Shade Selector/Timer**
- 3. Indicator Light** – Lit when oven is on or when toasting.
- 4. Baking Pan**
- 5. Crumb Tray**
- 6. Oven Rack**

Do not leave appliance unattended when in operation.

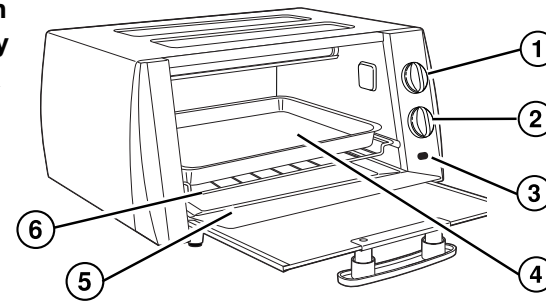

To Toast

IMPORTANT! The Function/Temperature Knob must be in the TOAST position or unit will not toast properly.

- Place toast on oven rack.
- Set the Function/Temperature Knob to TOAST.
- Set the Toast Shade Selector/Timer Knob to desired toast color.
- The bell will sound at the end of the toast cycle. To stop cycle, turn Toast Shade Selector/Timer knob to OFF.

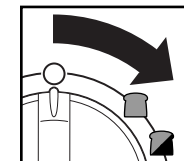
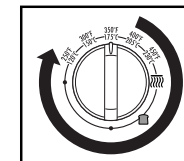

Toasting Tips

THIS OVEN RETAINS HEAT VERY WELL. WHEN MAKING MORE THAN ONE BATCH OF TOAST, THE TOAST SHADE SELECTOR SHOULD BE SET TO A LIGHTER COLOR ON THE SECOND BATCH TO GET THE SAME SHADE OF TOAST AS THE FIRST.

- If the **bottom surface of the toast is too light**, place the bread near the back of the oven. This toasts top and bottom more evenly than if placed in the center of the oven.
- **To toast regular toaster pastry, frozen pastry, or waffles**, select a light color and toast directly on the oven rack. If pastry has a glaze of frosting, use baking pan.
- The **number of slices** of bread, the **bread freshness**, and the **starting temperature** of the oven will affect toast color. If the oven is already hot, select a lighter shade of toast than normal. Adjust the Toast Shade Selector to achieve the desired color.

To Bake

1. Select temperature then set Timer to 5 and let preheat for five minutes before beginning to bake.
2. Set Timer to desired time or ON. The indicator light will come on and oven will begin baking.
3. When finished, turn OFF. Unplug from outlet.

Baking Tip: Most foods should be baked according to package or recipe directions. Watch carefully and adjust the time or temperature if necessary.

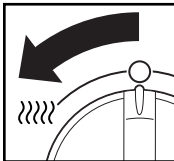
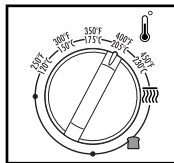

6

BAKING NOTES:

- To reduce the risk of fire, do not use oven cooking bags in the toaster oven.
- For baked potatoes, bake at 425°F for 1 hour or until done.

To Broil

1. Place baking pan on the oven rack.
2. Set the Function Selector Knob to Broil.
3. Set Timer to desired time or ON. The Indicator Light will come on. Only the top heating element will come on during the Broil Function.
4. Halfway through cooking time, or when food has browned, turn food over to brown and cook other side.
5. When finished turn OFF; unplug from outlet.

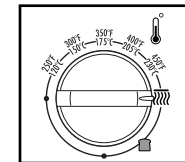

BROILING NOTES:

- For best results, do not preheat when broiling.
- Always allow at least one inch between the food and the heating element.
- Single-serving meats are broiled to doneness in approximately 15 to 20 minutes.

Cleaning the Oven

For best performance and long life, clean toaster oven regularly.

WARNING: FAILURE TO CLEAN OVEN INTERIOR REGULARLY WILL RESULT IN FIRE HAZARD.

1. Unplug oven and allow to cool.
2. Wash oven rack and baking pan in hot, soapy water. Rinse and dry. Do not use abrasive cleansers or steel wool.

7

Cleaning the Oven (cont.)

3. To clean the inside of the oven, wipe oven walls, bottom of oven, and glass door with a damp, soapy cloth. Repeat with a damp, clean cloth.
4. For stubborn stains, use a plastic scouring pad.
5. To clean the outside of the oven, wipe with a damp cloth. Do not use abrasive cleansers.

NOTE: Do not clean with metal scouring pads. Pieces can break off pad and touch electrical parts, causing a risk of electric shock.

Troubleshooting

The toaster oven will not heat.

Check to make sure the electrical outlet is working and the oven is plugged in. Next turn the Function/Temperature Knob to 350°F. Turn the ON/OFF Knob to ON. The Indicator Light should now be lit.

The toaster oven will not toast.

Check to make sure the outlet is working and the oven is plugged in.

1. Set Function/Temperature Knob to TOAST.
2. Select toast color.

The Indicator Light should now be lit. The oven will not toast properly unless the ON/OFF Knob is set to TOAST.

Customer Service

If you have a question about your toaster oven, call our toll-free customer service number. Before calling, please note the model, type, and series numbers and fill in that information below. These numbers can be found on the bottom of your toaster oven. This information will help us answer your question much more quickly.

MODEL: _____ **TYPE:** _____ **SERIES:** _____

This warranty applies to product purchased in the U.S. or Canada.

LIMITED WARRANTY

This product is warranted to be free from defects in material and workmanship for a period of one hundred eighty (180) days from the date of original purchase, except as noted below. During this period, we will repair or replace this product, at our option, at no cost. THE FOREGOING WARRANTY IS IN LIEU OF ANY OTHER WARRANTY, WHETHER EXPRESS OR IMPLIED, WRITTEN OR ORAL INCLUDING ANY WARRANTY OF MERCHANTABILITY OR FITNESS FOR A PARTICULAR PURPOSE. ANY LIABILITY IS EXPRESSLY LIMITED TO AN AMOUNT EQUAL TO THE PURCHASE PRICE PAID, AND ALL CLAIMS FOR SPECIAL, INCIDENTAL AND CONSEQUENTIAL DAMAGES ARE HEREBY EXCLUDED. There is no warranty with respect to the following, which may be supplied with this product: glass parts, glass containers, cutter/strainer, blades and/or agitators. This warranty extends only to the original consumer purchaser and does not cover a defect resulting from abuse, misuse, neglect, use for commercial purposes, or any use not in conformity with the printed directions. This warranty gives you specific legal rights, and you may also have other legal rights which vary from state to state, or province to province. Some states or provinces do not allow limitations on implied warranties or special, incidental or consequential damages, so the foregoing limitations may not apply to you.

If you have a claim under this warranty, DO NOT RETURN THE APPLIANCE TO THE STORE! Please call our CUSTOMER SERVICE NUMBER. (For faster service please have model, series, and type numbers ready for operator to assist you.)

CUSTOMER SERVICE NUMBERS

In the U.S. 1-800-851-8900

In Canada 1-800-267-2826

In Mexico 01-800-71-16-100

Web site address: www.proctorsilex.com

KEEP THESE NUMBERS FOR FUTURE REFERENCE!

PRÉCAUTIONS IMPORTANTES

Lors de l'utilisation d'appareils électroménagers, des précautions fondamentales de sécurité doivent toujours être observées, y compris ce qui suit :

1. Lire toutes les instructions.
2. Ne pas toucher les surfaces chaudes. Utiliser les poignées ou boutons.
3. Pour protéger contre le risque de choc électrique, ne pas immerger le cordon, la fiche ou le four grille-pain dans l'eau ou autre liquide.
4. Une bonne surveillance est nécessaire pour tout appareil utilisé par des enfants ou près d'eux.
5. Débrancher l'appareil de la prise de courant électrique lorsqu'il n'est pas utilisé et avant un nettoyage. Le laisser refroidir avant le nettoyage et avant d'y placer ou d'y enlever des pièces.
6. Ne pas faire fonctionner un appareil électroménager avec un cordon ou une fiche endommagée, ou lorsque l'appareil ne fonctionne pas bien ou a été échappé ou endommagé d'une manière quelconque. Composer notre numéro sans frais d'interurbain de service à la clientèle pour des renseignements concernant l'examen, la réparation ou l'ajustement électrique ou mécanique.
7. L'utilisation d'accessoires non recommandés par Hamilton Beach/Proctor-Silex, Inc. peut causer des blessures.
8. Ne pas utiliser à l'extérieur.
9. Ne pas laisser le cordon pendre du bord d'une table ou d'un comptoir, ou toucher des surfaces chaudes.
10. Ne pas placer l'appareil sur ou près d'un brûleur chaud à gaz ou d'un élément électrique, ou dans un four chauffé.
11. Une précaution extrême doit être employée lors du déplacement d'un appareil électroménager contenant de l'huile chaude ou autre liquide chaud. S'assurer de laisser l'huile ou le liquide chaud refroidir avant de déplacer l'appareil ménager.
12. Pour débrancher l'appareil, tourner tous les réglages à ARRÊT (O), ensuite retirer la fiche de la prise de courant murale.

13. Une prudence extrême s'impose lors de l'enlèvement du plateau ou de la vidange de graisse chaude.
14. Ne pas nettoyer avec des tampons à récurer en métal. Des particules peuvent se détacher du tampon et toucher les pièces électriques, créant un risque de choc électrique.
15. Des aliments ou des ustensiles de métal de grosseur excessive ne doivent pas être insérés dans un four grille-pain, car ils peuvent créer un incendie ou un risque de choc électrique.
16. Un incendie peut survenir si le four grille-pain est recouvert, touche ou est près de matériaux inflammables, y compris rideaux, tentures, murs et autres articles semblables, lorsqu'il fonctionne. Ne pas remiser des articles sur le dessus de l'appareil lorsqu'il est utilisé, ou avant le refroidissement de l'appareil.
17. Une grande précaution doit être prise lors de l'utilisation de contenants construits en matériaux autre que le métal ou le verre.
18. Ne pas remiser des matériaux autres que les accessoires Hamilton Beach/Proctor-Silex, Inc. recommandés, dans ce four.
19. Ne pas placer l'un des matériaux suivants dans le four : papier, carton, plastique et articles semblables.
20. Ne pas couvrir le plateau à miettes ou toute pièce du four avec du papier métallique. Ceci causera un surchauffage du four.
21. Pour éteindre le four, tourner la commande ON/OFF (marche/arrêt) à la position arrêt (O). Voir la section « Pièces et caractéristiques ».
22. Ne pas placer les yeux ou le visage près de la porte en verre renforcé de sécurité, au cas où le verre de sécurité se briserait.
23. Toujours utiliser cet appareil avec le plateau à miettes bien en place.
24. Ne pas utiliser cet appareil pour tout autre usage que celui recommandé.
25. Nettoyer l'intérieur du four avec précaution. Ne pas égratigner ou endommager le tube de l'élément chauffant.

CONSERVER CES INSTRUCTIONS

Renseignements de sécurité aux consommateurs

Cet appareil est destiné à l'utilisation domestique seulement.

Cet appareil est muni d'une fiche polarisée. Ce type de fiche présente une broche plus large que l'autre. La fiche peut être introduite dans une prise dans un sens seulement. Il s'agit d'une caractéristique de sécurité visant à réduire le risque de choc électrique. Si la fiche ne peut pas être insérée dans la prise, la tourner dans l'autre sens. Si elle ne peut toujours pas être insérée dans la prise, contacter un électricien pour qu'il remplace la prise défectueuse. Ne pas essayer de contourner l'objectif de sécurité de la fiche polarisée en la modifiant de quelque manière que ce soit.

La longueur du cordon de cet appareil a été choisie de façon à ce que l'on ne risque pas de trébucher dessus. Si un cordon plus long est nécessaire, utiliser une rallonge appropriée. Le calibrage de la rallonge doit être le même que celui du four grille-pain ou supérieur. Lorsqu'on utilise une rallonge, s'assurer qu'elle ne traverse pas la zone de travail, que des enfants ne puissent pas tirer dessus par inadvertance et qu'on ne puisse pas trébucher dessus.

Cet appareil est doté d'une porte en verre renforcé de sécurité. Le verre renforcé est quatre fois plus fort que le verre ordinaire et plus résistant aux bris. Le verre renforcé peut se briser, mais il se brise en pièces sans bords coupants. Il faut prendre soin d'éviter d'égratigner la surface de la porte ou d'endommager le contour. Si la porte a une égratignure ou un bris, composer notre numéro sans frais d'interurbain d'assistance à la clientèle.

Toujours débrancher votre four grille-pain de la prise de courant lorsqu'il n'est pas utilisé.

Avant la première utilisation

La plupart des appareils ménagers qui chauffent produisent une odeur et/ou une fumée lors de l'utilisation pour la première fois. Brancher le four grille-pain dans une prise de courant. Tourner le bouton de commande de fonction/température à 450°F. Chauffer à cette température pendant 10 minutes. L'odeur ne devrait pas survenir après ce préchauffage initial. **Nettoyer le plat à cuisson et la grille du four avant l'utilisation.**

12

Pièces et caractéristiques

- 1. Bouton de commande Fonction/Température** – Pour sélectionner la température du four, cuire au grill (BROIL) ou faire griller (TOAST).
- 2. MARCHE / ARRÊT (O) / Sélecteur du degré de brunissage/ Minuterie**
- 3. Témoin lumineux** – S'allume lorsque le four est en fonction ou en train de griller.
- 4. Plat de cuisson**
- 5. Plateau à miettes**
- 6. Grille du four**

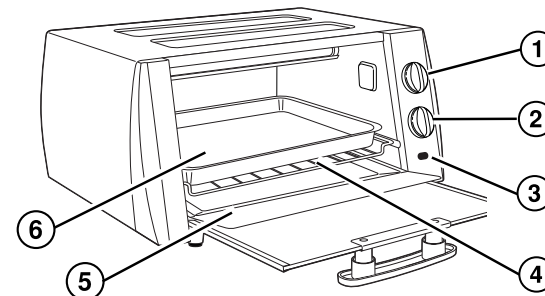

Ne pas laisser l'appareil sans surveillance pendant qu'il fonctionne.

13

Pour faire griller

IMPORTANT! Le bouton Fonction/Température doit se trouver à la position TOAST sinon l'appareil ne fera pas bien griller.

1. Placer la rôtie sur la grille du four.
2. Régler le bouton Fonction/Température à TOAST.
3. Régler le bouton sélecteur de degré de brunissage/minuterie à la nuance désirée.
4. La sonnerie se fera entendre à la fin du programme. Pour arrêter le programme, tourner le bouton sélecteur de degré de brunissage/minuterie à OFF (arrêt).

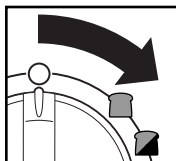
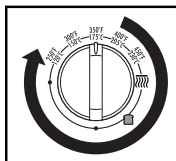

Conseils d'utilisation

CE FOUR CONSERVE TRÈS BIEN LA CHALEUR. QUAND ON FAIT GRILLER PLUS D'UNE SÉRIE DE RÔTIES, LE SÉLECTEUR DE DEGRÉ DE BRUNISSAGE DEVRAIT ÊTRE RÉGLÉ À UNE NUANCE PLUS CLAIRE POUR LA DEUXIÈME SÉRIE AFIN D'OBTENIR LA MÊME NUANCE QUE POUR LA PREMIÈRE SÉRIE.

- Si la surface à la base de la rôtie est trop pâle, placer le pain près du fond du four. Cela grille le dessus et le dessous du pain plus également que s'il est placé au centre du four.
- Pour faire griller des pâtisseries ordinaires, congelées ou des gaufres, placer la grille du four à la position élevée. Sélectionner un degré de brunissage léger et faire griller directement sur la grille du four. Si la pâtisserie a un glaçage, utiliser le plat à cuisson.
- Le nombre de tranches de pain, la fraîcheur du pain et la température de départ du four affecteront le degré de brunissage. Si le four est déjà chaud, sélectionner un degré de brunissage plus bas que normal. Ajuster le sélecteur de degré de brunissage pour atteindre la nuance désirée.

14

Pour la cuisson au four

1. Sélectionner la température puis régler la minuterie à 5 et laisser préchauffer le four pendant 5 minutes avant de commencer la cuisson.
2. Régler la minuterie à la durée désirée ou à ON (marche). Le témoin lumineux s'allumera et le four commencera la cuisson.
3. Lorsque vous avez terminé, tourner à OFF (arrêt). Débrancher de la prise de courant.

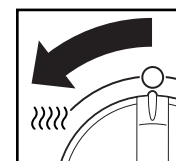
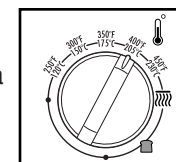

Conseil de cuisson au four : Faire cuire la plupart des aliments selon les directives sur l'emballage ou dans la recette. Surveiller attentivement et ajuster la durée ou la température au besoin.

REMARQUES :

- Pour réduire le risque d'incendie, ne pas utiliser de sacs à cuisson au four dans le four grille-pain.
- Pour les pommes de terre au four, faire cuire à 425° F pendant une heure ou jusqu'à cuisson complète.

Pour la cuisson au gril

1. Placer le plat à cuisson sur la grille du four.
2. Régler le bouton sélecteur de fonction à Broil (gril).
3. Régler la minuterie à la durée désirée ou à ON. Le témoin lumineux s'allumera. Seul l'élément chauffant supérieur s'allumera durant la fonction Broil (gril).
4. Au milieu de la cuisson, ou lorsque les aliments sont dorés, les retourner pour faire dorer et cuire l'autre côté.

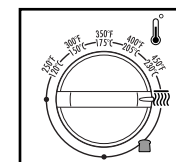

15

5. Lorsque la cuisson est terminée, tourner la commande à OFF (arrêt); débrancher de la prise de courant.

REMARQUES :

- Pour les meilleurs résultats, ne pas préchauffer lors de la cuisson au grill.
- Toujours laisser au moins un pouce entre les aliments et l'élément chauffant.
- Les viandes en portions individuelles sont grillées à point en 15 à 20 minutes environ.

Nettoyage du four

Votre four grille-pain devrait être nettoyé régulièrement pour assurer la meilleure performance et durer plus longtemps.

AVERTISSEMENT : NE PAS NETTOYER RÉGULIÈREMENT L'INTÉRIEUR DU FOUR PROVOQUERA UN RISQUE D'INCENDIE.

1. Débrancher le four et le laisser refroidir.
2. Laver la grille du four, le plat à cuisson à l'eau chaude savonneuse. Rincer et sécher. Ne pas utiliser de nettoyeurs abrasifs ou de laine d'acier.
3. Pour nettoyer l'intérieur du four, essuyer les parois du four, le fond du four et la porte en verre avec un chiffon humide et du savon. Répéter l'opération avec un chiffon humide propre.
4. Pour les taches tenaces, utiliser un tampon à récurer en plastique.
5. Pour nettoyer l'extérieur du four, essuyer avec un chiffon humide. Ne pas utiliser de nettoyeurs abrasifs.

REMARQUE : Ne pas nettoyer avec des tampons à récurer en métal. Des particules pourraient se détacher du tampon et toucher des pièces électriques, provoquant un risque de choc électrique.

Dépannage

Le four grille-pain ne chauffe pas.

Vérifier pour s'assurer que la prise de courant fonctionne et que le four est bien branché. Ensuite, tourner le bouton Fonction/Température à 350°F. Tourner le bouton de commande ON/OFF à ON (marche). Le témoin lumineux devrait maintenant s'allumer.

Le four grille-pain ne rôtit pas.

Vérifier pour s'assurer que la prise de courant fonctionne et que le four est branché.

1. Régler le bouton Fonction/Température à TOAST.
2. Choisir la nuance des rôties.

Le témoin lumineux devrait maintenant s'allumer. Le four ne grillera pas correctement, à moins que le bouton de commande ON/OFF soit réglé à TOAST.

Service à la clientèle

Si vous avez une question au sujet de votre four grille-pain, composer notre numéro sans frais d'interurbain de service à la clientèle. Avant de faire un appel, veuillez noter les numéros de modèle, de type et de série, et fournir ces renseignements ci-dessous. Ces numéros se trouvent à la base du four grille-pain. Ces renseignements nous aideront à répondre beaucoup plus vite à toute question.

MODÈLE : _____ **TYPE :** _____ **SÉRIE :** _____

Cette garantie s'applique au produit acheté aux É.-U. ou au Canada.

GARANTIE LIMITÉE

Ce produit est garanti exempt de vices de matériau et de fabrication pendant une période de cent quatre-vingt (180) jours à partir de la date de l'achat original, excepté ce qui est noté ci-dessous. Au cours de cette période, nous réparerons ou remplacerons ce produit sans frais, à notre discrétion. LA GARANTIE CI-DESSUS REMPLACE TOUTE AUTRE GARANTIE EXPRESSE OU IMPLICITE, ÉCRITE OU ORALE, Y COMPRIS TOUTE GARANTIE DE QUALITÉ MARCHANDE OU DE CONFORMITÉ À UNE FIN PARTICULIÈRE. TOUTE RESPONSABILITÉ EST EXPRESSÉMENT LIMITÉE À UN MONTANT ÉGAL AU PRIX D'ACHAT PAYÉ ET TOUTES LES RÉCLAMATIONS POUR DOMMAGES SPÉCIAUX ET INDIRECTS SONT PAR LES PRÉSENTES EXCLUES. La garantie ne s'applique pas aux accessoires suivants qui pourraient être vendus avec ce produit : pièces en verre, récipients en verre, couteau/tamis, lames et/ou agitateurs. Cette garantie ne s'applique qu'à l'acheteur d'origine et ne couvre pas un vice causé par l'abus, le mésusage, la négligence, l'usage à des fins commerciales ou tout autre usage non prescrit dans le mode d'emploi. Cette garantie vous confère des droits juridiques spécifiques et vous pouvez aussi jouir d'autres droits juridiques qui peuvent varier d'un État à un autre ou d'une province à une autre. Certains États ou provinces ne permettent pas les limitations sur les garanties implicites ou les dommages spéciaux ou indirects de telle sorte que les limitations ci-dessus ne s'appliquent peut-être pas dans votre cas.

Si vous désirez procéder à une réclamation en vertu de cette garantie, NE RETOURNEZ PAS L'APPAREIL AU MAGASIN! Veuillez téléphoner au NUMÉRO DU SERVICE À LA CLIENTÈLE. (Pour un service plus rapide, ayez à portée de la main les numéros de série, de modèle et de type de votre appareil lorsque vous communiquez avec un représentant.)

NUMÉROS DU SERVICE À LA CLIENTÈLE

Aux États-Unis 1-800-851-8900

Au Canada 1-800-267-2826

Adresse du site Web : www.proctorsilex.com

CONSERVEZ CES NUMÉROS POUR RÉFÉRENCE ULTÉRIEURE!

SALVAGUARDIAS IMPORTANTES

Cuando use aparatos eléctricos, es importante seguir todas las precauciones básicas de seguridad que incluyen lo siguiente:

1. Le invitamos a leer cuidadosamente este instructivo antes de usar su aparato.
2. Verifique que el voltaje de su instalación corresponda con el del producto.
3. No toque superficies calientes. Use manijas o perillas.
4. Para protegerse contra el riesgo de choque eléctrico, no sumerja el cable, el enchufe o el horno eléctrico en agua ni en ningún otro líquido.
5. Es necesario que haya buena supervisión cuando los niños utilicen aparatos o cuando éstos se estén utilizando cerca de niños.
6. Desenchúfelo del tomacorriente cuando no lo esté usando y antes de la limpieza. Deje que el aparato se enfríe antes de limpiarlo o de colocar o sacar alguna pieza.
7. No opere ningún aparato eléctrico si el cable o el enchufe esta averiado, después de un mal funcionamiento del aparato, o si éste se ha caído o averiado de alguna forma. Llame a nuestro número gratuito de servicio al cliente, para obtener información sobre el examen, la reparación o ajuste eléctrico o mecánico.
8. El uso de accesorios no recomendados por Hamilton Beach/ Proctor-Silex, Inc. puede causar lesiones.
9. No lo use al aire libre.
10. No deje que el cable cuelgue sobre el borde de una mesa o de un mostrador, o que toque alguna superficie caliente.
11. No coloque el aparato sobre o cerca de un quemador a gas o eléctrico caliente, ni dentro de un horno caliente.
12. Es importante tener extremo cuidado cuando se mueva un aparato eléctrico que contenga aceite caliente u otros líquidos calientes. Asegúrese de permitir que el aceite o los líquidos calientes se enfríen antes de mover el aparato.
13. Para desconectar, coloque todos los controles en la posición de apagado (**O**) y luego saque el enchufe del tomacorriente.
14. Tenga mucho cuidado cuando saque la charola o elimine la grasa caliente.

15. No limpie con esponjillas metálicas. La esponjilla se puede desintegrar y los trozos pueden tocar las partes eléctricas, creando un riesgo de choque eléctrico.
16. No introduzca alimentos de tamaño demasiado grande ni utensilios metálicos en el horno eléctrico ya que pueden crear un incendio o riesgo de choque eléctrico.
17. Puede ocurrir un incendio si el horno eléctrico se cubre, toca o se encuentra cerca de materiales inflamables, incluyendo cortinas, colgaduras, paredes y superficies similares cuando esté funcionando. No guarde ningún artículo sobre el aparato cuando esté funcionando, o antes de que se enfríe.
18. Se debe tener mucho cuidado cuando se usan envases que no sean de metal o de vidrio.
19. No guarde ningún material en este horno que no sean los accesorios recomendados por Hamilton Beach/Proctor-Silex, Inc.
20. No coloque ninguno de los siguientes materiales en el horno: papel, cartón, plástico y similares.
21. No cubra la charola para migajas ni ninguna otra parte del horno con papel metálico. Eso hará que el horno se recaliente.
22. Para apagar el horno, coloque el control de ENCENDIDO/APAGADO en la posición de apagado (**O**). Consulte la sección "Piezas y características".
23. No ponga los ojos o la cara cerca de la puerta de seguridad de vidrio templado, en caso de que el vidrio de seguridad se rompa.
24. Siempre use el aparato con la charola para migajas firmemente en su lugar.
25. No use el aparato eléctrico para ningún otro fin que no sea el indicado.
26. Limpie con cuidado el interior del horno. No raye ni dañe el tubo del elemento de calentamiento.
27. Es posible que la puerta o la superficie exterior se calienten cuando el aparato esté funcionando.

¡GUARDE ESTAS INSTRUCCIONES!

INFORMACIÓN PARA LA SEGURIDAD DEL CONSUMIDOR

Este aparato ha sido diseñado solamente para uso doméstico.

Este aparato viene equipado con un enchufe polarizado. Este tipo de enchufe tiene una clavija más ancha que la otra. Este enchufe encajará en un tomacorriente de una sola manera. Esta es una propiedad de seguridad destinada a reducir el riesgo de choque eléctrico. Si no puede introducir el enchufe en el tomacorriente, trate de invertir el enchufe. Si aún no encaja, comuníquese con un electricista competente para cambiar el tomacorriente obsoleto. No trate de hacer caso omiso del propósito de seguridad de la clavija de tierra modificando el enchufe de alguna manera.

El largo del cable que se usa en este aparato fue seleccionado para reducir el peligro de que alguien se enganche o tropiece con un cable más largo. Si se necesita un cable más largo, se puede usar un cable de alargue aprobado. La clasificación nominal eléctrica del cable de alargue deberá ser igual o mayor que la clasificación nominal del horno eléctrico. Es importante tener cuidado al colocar el cable de alargue para que no cuelgue sobre el mostrador o la mesa en donde los niños puedan tirar del mismo o tropezarse accidentalmente.

Este aparato viene equipado con una puerta de seguridad de vidrio totalmente templado. El vidrio templado es cuatro veces más fuerte que el vidrio común y más resistente a las roturas. El vidrio templado se puede romper, sin embargo se rompe en trozos sin bordes filosos. Es importante tener cuidado para evitar rayar la superficie de la puerta o hacer muescas en los bordes. Si la puerta está rayada o tiene muescas, llame a nuestro número gratuito de servicio al cliente.

Siempre desenchufe el horno eléctrico del tomacorriente cuando no lo esté usando.

Antes del primer uso

La mayoría de los aparatos de calentamiento producen un olor y/o humo cuando se usan por primera vez. Enchufe el horno eléctrico en el tomacorriente. Coloque la Perilla de funciones/temperatura a 230°C (450°F). Caliente a esta temperatura por 10 minutos. El olor deberá desaparecer después del precalentamiento inicial. **Lave la bandeja para hornear y la rejilla del horno antes de usarlos.**

Piezas y características

1. **Perilla de funciones/temperatura** – Para seleccionar la temperatura del horno, Asar ☞ o Tostar ☞.
2. **Selector de ENCENDIDO ☞ /APAGADO (O) /Control de tostado/Temporizador**
3. **Luz indicadora** – Se enciende cuando se encienda el horno o cuando se esté tostando.
4. **Charola para hornear**
5. **Charola para migajas**
6. **Parrilla del horno**

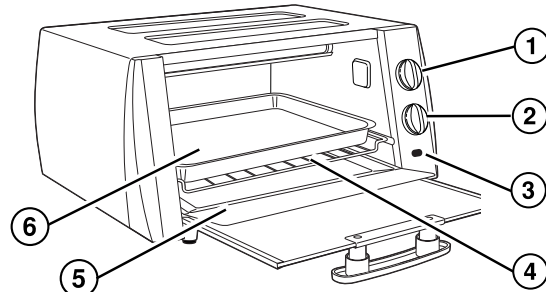

No deje el aparato desatendido cuando esté en funcionamiento.

Modelo Proctor-Silex:	Tipo:	Características Eléctricas:
3115	024	120V~ 1250W 60Hz

Para tostar

¡IMPORTANTE! La perilla de funciones/temperatura debe estar en la posición TOSTAR o no tostará como es debido.

1. Coloque el pan en la parrilla del horno.
2. Fije la perilla de funciones/temperatura en TOSTAR.
3. Fije la perilla del Control de tostado/Temporizador en el color de tostado deseado.
4. Al final del ciclo de tostado sonará un timbre. Para detener el ciclo, gire la perilla del Control de tostado/Temporizador a OFF (apagado).

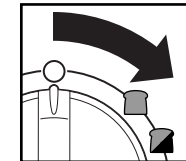
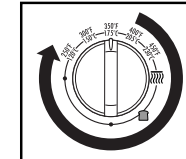

Sugerencias para tostar

DEBIDO A QUE ESTE HORNO RETIENE MUY BIEN EL CALOR, CUANDO ESTÉ HACIENDO MÁS DE UNA TANDA DE TOSTADO, DEBE FIJAR EL CONTROL DE TOSTADO A UN COLOR MÁS CLARO EN LA SEGUNDA TANDA PARA OBTENER EL MISMO GRADO DE TOSTADO QUE EN LA PRIMERA TANDA.

- Si la **superficie inferior del pan está muy clara**, coloque el pan cerca de la parte posterior del horno. Esto hace que la parte de abajo y la de arriba se tuesten más uniformemente que si estuvieran en el centro del horno.
- **Para tostar pasteles comunes para tostadores, pasteles congelados o waffles**, seleccione el color claro y tueste directamente sobre la rejilla del horno. Si el pastel tiene fondant o glaseado, use la bandeja para hornear.
- La **cantidad de rebanadas de pan, la frescura del pan y la temperatura del horno al comienzo** afectarán el color del tostado. Si el horno ya está caliente, seleccione una graduación de tostado más clara que la normal. Ajuste el selector de grado de tostado para lograr el color deseado.

Para hornear

1. Seleccione la temperatura y luego fije el temporizador en 5. Deje que se precaliente por cinco minutos antes de comenzar a hornear.
2. Fije el Indicador de tiempo en el tiempo deseado o en Encendido. La luz indicadora se encenderá y el horno comenzará a hornear.
3. Cuando haya terminado, gírelo a Off (apagado). Desenchufe del tomacorriente.

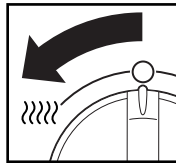
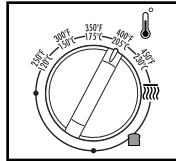

Sugerencia para hornear: La mayoría de los alimentos deben hornearse según las instrucciones del paquete o de la receta. Fijese con cuidado y ajuste el tiempo o la temperatura, si fuera necesario.

NOTAS PARA HORNEAR:

- Para reducir el riesgo de incendio, no use bolsas para cocinar en el horno, en el horno eléctrico.
- Para papas al horno, cueza a 425° F por 1 hora o hasta que estén cocidas.

Para asar a la parrilla

1. Coloque la charola para hornear en la parrilla del horno.
2. Gire la perilla del selector de funciones a Asar.
3. Fije el temporizador en el tiempo deseado o en encendido. La luz indicadora se encenderá. Durante la función de Asar, sólo se encenderá el elemento de calentamiento superior.
4. En la mitad del tiempo de cocción, o cuando se haya dorado la comida, dé vuelta la comida para dorar y cocer el otro lado.
5. Cuando haya terminado, gírelo a apagado. Desenchufe del tomacorriente.

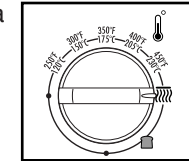

NOTAS PARA ASAR:

- Para obtener los mejores resultados, no precaliente el horno cuando esté asando.
- Siempre deje un espacio de por lo menos una pulgada (2,5 cm) entre el alimento y el elemento de calentamiento.
- La carne que sea para una sola porción deberá asarse hasta que llegue al punto de cocción en 15 a 20 minutos aproximadamente.

Limpieza del horno

Se debe limpiar el horno eléctrico en forma periódica para obtener el mejor desempeño y una mayor duración.

ADVERTENCIA: SI NO LIMPIA EL INTERIOR DEL HORNO PERIÓDICAMENTE, ESTO RESULTARÁ EN UN PELIGRO DE INCENDIO.

1. Desenchufe el horno y deje que se enfríe.
2. Lave la rejilla del horno, la bandeja para hornear en agua caliente y jabonosa. Enjuague y seque. No use limpiadores abrasivos ni fibra metálica.
3. Para limpiar el interior del horno, limpie las paredes del mismo, el piso del horno y la puerta de vidrio con un paño húmedo y jabonoso. Repita con un paño húmedo y limpio.
4. Para manchas rebeldes, use una esponjilla de fregar de plástico.
5. Para limpiar el exterior del horno, límpielo con un trapo húmedo. No use limpiadores abrasivos.

NOTA: No lo limpie con esponjillas de fregar de metal. Las piezas pueden salirse de la esponjilla y tocar partes eléctricas, lo que puede causar un riesgo de choque eléctrico.

Localización de fallas

El horno eléctrico no calienta.

Verifique que el tomacorriente esté funcionando y que el horno esté enchufado. Luego gire la perilla de funciones/temperatura a 177°C (350°F). Gire la perilla de ENCENDIDO/APAGADO. La luz indicadora deberá encenderse ahora.

El horno eléctrico no tuesta.

Verifique que el tomacorriente esté funcionando y que el horno esté enchufado.

1. Gire la perilla de funciones/temperatura a TOSTAR.
2. Seleccione el color de tostado.

La luz indicadora deberá encenderse ahora. El horno no tostará como debe a menos que se fije la perilla de ENCENDIDO/APAGADO en TOSTAR.

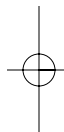
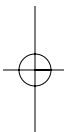

HAMILTON BEACH ♦ PROCTOR-SILEX, INC. PROCTOR-SILEX CANADA, INC.
263 Yadkin Road Picton, Ontario K0K 2T0
Southern Pines, NC 28387

840104700

www.proctorsilex.com
www.proctorsilex.com.mx

11/02

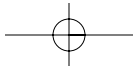

Free Manuals Download Website

<http://myh66.com>

<http://usermanuals.us>

<http://www.somanuals.com>

<http://www.4manuals.cc>

<http://www.manual-lib.com>

<http://www.404manual.com>

<http://www.luxmanual.com>

<http://aubethermostatmanual.com>

Golf course search by state

<http://golfingnear.com>

Email search by domain

<http://emailbydomain.com>

Auto manuals search

<http://auto.somanuals.com>

TV manuals search

<http://tv.somanuals.com>