

- Lea las instrucciones detenidamente y guárdelas en un lugar seguro.-

MODELO:
PS77611

VENTILADOR DE PISO
DE ALTA VELOCIDAD

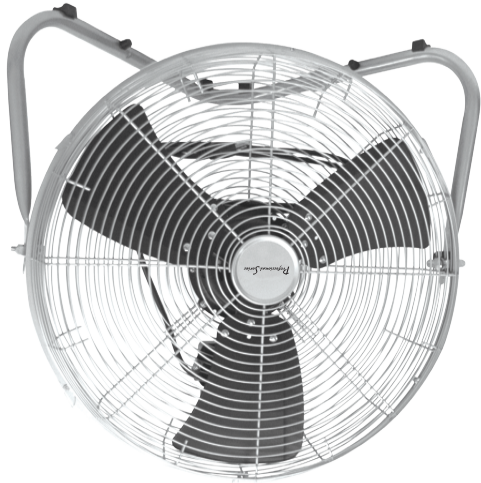

MANUAL DEL USUARIO

Professional Series

Professional Series

INSTRUCTION MANUAL



HIGH VELOCITY FLOOR FAN

MODEL:
PS77611

-Please read carefully and keep the instruction well-

Gracias por haber escogido este ventilador de Professional Series. Este manual de instrucciones le ofrecerá información importante necesaria para el adecuado cuidado y mantenimiento de su nuevo producto. Tómese algunos momentos para leer detenidamente las instrucciones y familiarizarse con todos los aspectos de funcionamiento de este nuevo ventilador.

INSTRUCCIONES IMPORTANTES

1. Al momento de utilizar este electrodoméstico, debe seguirse las siguientes instrucciones básicas de seguridad para reducir el riesgo de que se produzca fuego, una descarga eléctrica y lesiones personales:

2. Lea TODAS las instrucciones antes de usar este electrodoméstico.
3. Utilice el aparato sólo para fines de uso doméstico tal como se describe en este manual.
4. Enchufe el ventilador directamente a un tomacorriente de 120 V AC.

5. Nunca inserte sus dedos, lápices u otros objetos a través de las rejillas del ventilador mientras se encuentre funcionando.
6. Utilice el ventilador sobre una superficie estable y nivelada.
7. No exponga el ventilador al calor o humedad excesivos ya que esto puede dañar los componentes eléctricos.

8. No sumerja el aparato en ningún tipo de líquido. No lo utilice cerca al agua.
9. Mantenga el ventilador fuera del alcance de los niños. Debe supervisarse a los niños constantemente si se utiliza el ventilador en su presencia.

10. Con el fin de reducir el riesgo de que se produzca fuego o una explosión, no guarde ni utilice gasolina u otros vapores o líquidos inflamables cerca al ventilador.
11. No utilice este electrodoméstico si el codón se encuentra dañado, si presenta algún desperfecto o si ha sufrido una caída o cualquier tipo de daño. Conecte el aparato a tomacorrientes polarizados solamente.

12. No cubra el cordón y no coloque cerca a fuentes de calor. Mantenga el condón lejos de zonas de alto tránsito y no lo sumerja en agua.
13. Desenchufe el ventilador antes de trasladarlo, limpiarlo o efectuar cualquier tipo de reparación. NOTA: Si por cualquier motivo

Thank you for choosing a Professional Series Velocity Fan. This owner's manual will provide you with valuable information necessary for the proper care and maintenance of your new product. Please take a few moments to thoroughly read the instructions and familiarize yourself with all the operational aspects of your new fan. For your own records, please attach a copy of your sales receipt to this manual.

IMPORTANT INSTRUCTIONS

1. When using this electric unit, basic safety precautions should always be followed to reduce the risk of fire, electric shock, and injury to persons, including the following:
2. Read ALL instructions before using this unit.
3. Use only for intended household use as described in this manual.
4. Plug the fan directly into a 120 V A/C electrical outlet.
5. Never insert your fingers, pencils, or other objects through the fan grill during operation.
6. The fan should be used on a stable and level surface.
7. Do not expose the fan to excessive heat or humidity. This could cause damage to the electrical components.
8. Do not immerse in any type of liquid. Do not use near water.
9. The fan should be kept out of the reach of children. Close supervision is necessary when the fan is used by or near children.
10. To reduce the risk of fire or explosion, do not store or use gasoline or other flammable vapors or liquids in the vicinity of the fan.
11. Do not operate this or any appliance with a damaged cord, if the unit malfunctions, or if it has been dropped or damaged in any manner. Connect to properly polarized outlets only.
12. Do not cover the cord or place near heat sources. Keep the cord away from high traffic areas, and do not submerge in water.
13. Unplug the fan before moving, cleaning or making repairs. NOTE: If for any reason this unit requires service, return appliance to manufacturer or a similarly qualified service agent to ensure safety.
14. To reduce the risk of fire or electric shock, do not use this fan with any solid-state speed control device.
15. To disconnect, grip plug and pull from wall outlet. Never pull on the cord to unplug.
16. For indoor use only.

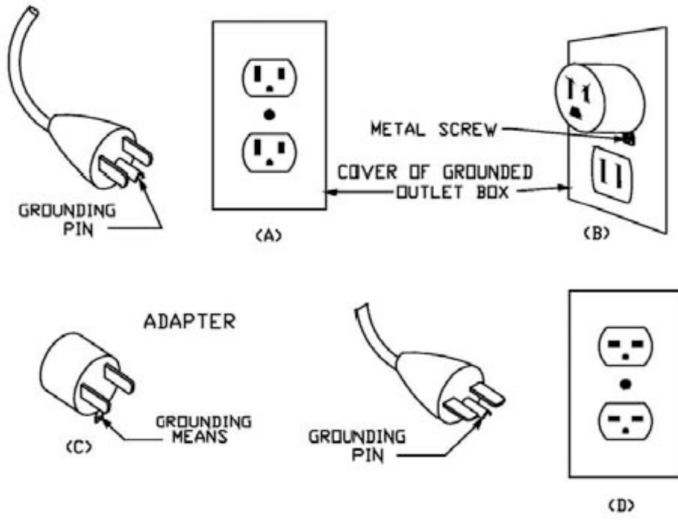

THREE BLADE SAFETY PLUG

WARNING: This fan is for use on 120 volts. The cord has a plug as shown in A. An adapter as shown in C is available for connecting three-blade grounding-type plugs to two-slot receptacles. The grounding lug extending from the adapter must be connected to a permanent ground such as a properly grounded outlet box. The adapter should not be used if a three-slot grounded receptacle is available.

DO NOT DEFEAT THE SAFETY PURPOSE OF THE GROUNDED PLUG.

TECHNICAL SPECIFICATIONS

Voltage Rating	120V, 60Hz
Power Consumption	180W
Unit Size	23 in. (W) x 12 in. (D) x 22.25 in. (H)
Unit Weight	12.1 lbs

Advertencia: Este ventilador es sólo para uso con 120 voltios. El cordón cuenta con un enchufe como se muestra en la figura A. Se cuenta con un adaptador como se muestra en la figura C para conectar el enchufe de tres extremidades con salida a tierra a receptáculos de dos extremidades. La conexión a tierra del adaptador debe conectarse a tierra permanentemente como por ejemplo a un tomacorriente con la debida salida a tierra. No utilice el adaptador si se cuenta con un receptáculo de tres extremidades.

NO ELIMINE ESTA MEDIDA DE SEGURIDAD DEL ENCHUFE A TIERRA

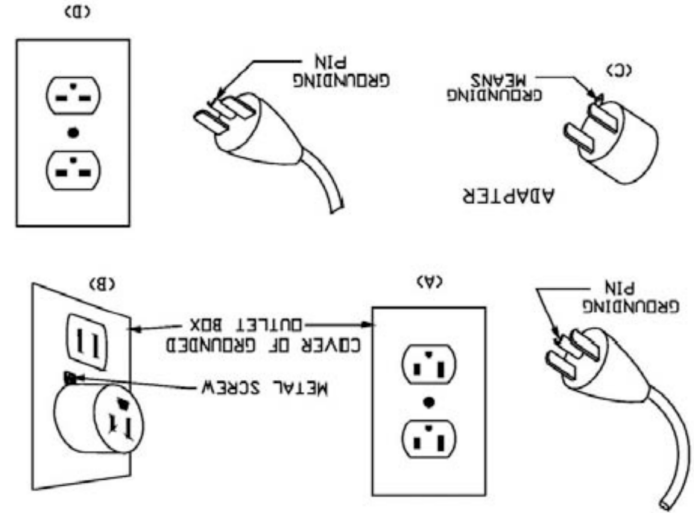

ENCHUFE DE SEGURIDAD DE TRES EXTREMIDADES

este electrodoméstico requiriera de algún tipo de mantenimiento, lleve el electrodoméstico al fabricante o a su agente de servicio técnico calificado para mantener la seguridad de su funcionamiento. 14. Con el fin de reducir el riesgo de que se produzca fuego o una descarga eléctrica, no utilice este ventilador con un dispositivo de control de velocidad de estado sólido. 15. Para desconectar, sujete el enchufe y tire del tomacorriente. Nunca tire del cordón para desenchufar. 16. Sólo para uso en interiores.

1. Coloque el ventilador sobre una superficie estable y nivelada.
2. Encienda el ventilador girando la perilla de control ubicada en

INSTRUCCIONES DE FUNCIONAMIENTO

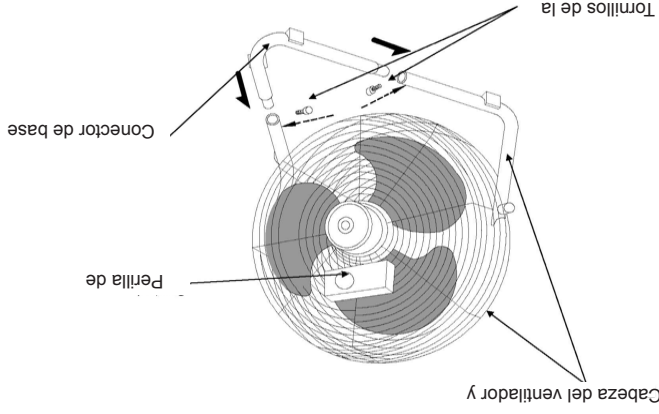

1. En el empaque usted encontrará: 1 cabeza de ventilador con las patas acopladas, 2 tornillos para la base, 1 conector de base y 1 perilla de inclinación.
2. Para armar el ventilador, conecte el conector de base a los extremos de las patas que vienen acopladas al ventilador.
3. Una vez que se acople el conector de base, utilice los tornillos para la base para asegurar el conector a las patas.
4. Una vez que el conector de base quede bien asegurado, se está listo para utilizar el ventilador.

DIAGRAMA DEL PRODUCTO Y ARMADO

Peso del equipo	12.1 libras
Tamaño del equipo	23 pulgadas (A) x 12 pulgadas (F) x 22.25 pulgadas (A)
Consumo de energía	180 W
Rango de voltaje	120 V, 60 Hz

ESPECIFICACIONES TÉCNICAS

PRODUCT DIAGRAM & ASSEMBLE

1. In this box you will find: 1- Fan head with legs attached, 2- base screw, 1- base connector, and 1- tilt knob.
2. To assemble the fan, connect the base connector to the ends of the legs attached to the fan.
3. Once the base connector is attached, use the base screws to secure the base connector to the legs.
4. Once the base connector is securely attached, you are ready to use the fan.

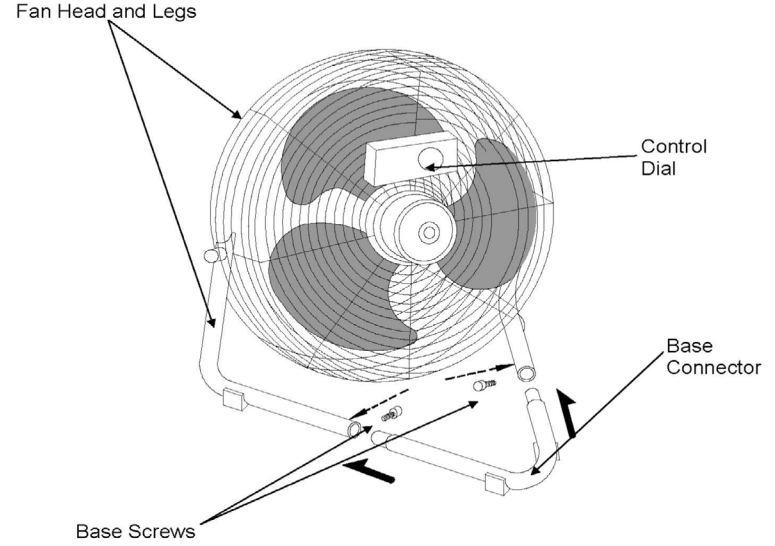

OPERATING INSTRUCTIONS

1. Set the fan on a stable, level surface.
2. Turn the fan on by turning the control dial located on the back of the fan to the LOW, MED, or HIGH speed positions.
3. To Adjust Airflow Upward or downward: Tilt fan head to the desired angle. This high velocity fan can be used alone or in conjunction with air conditioning. Rotating the fan head upward serves to pull air from the floor and circulate it throughout the entire room.
4. **How To Adjust Tilt** Insert knob to tilt nut. Use knob to loose tilt nut by turning counter-clockwise. Adjust fan head to tilt you want. Tightened the tilt nut by turning clockwise. Keep knob for future use.

5. To turn the fan off, turn the control dial to the OFF position.

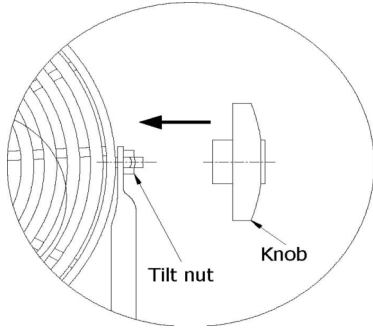

CLEANING & MAINTENANCE

1. Turn the fan off and unplug the unit.
2. Wipe the fan down with a damp cloth for most efficient operation.
3. Air dry the fan completely before use.
4. Never use abrasive cleaning agents or solvents. This may cause damage or deterioration to the surface of the unit.
5. Do not immerse the fan in any form of liquid. Do not allow water to drip on or into the fan motor housing.

STORAGE

If the fan will not be used for a long period of time, store it in a cool, dry location when not in use. To prevent dust and dirt build-up, use the original packaging to repack the unit.

la parte posterior del ventilador a las posiciones de velocidad LOW (baja), MED (media) o HIGH (alta).

3. Para regular el flujo de aire hacia arriba o hacia abajo, incline la cabeza del ventilador hasta alcanzar el ángulo deseado. Este ventilador de alta velocidad puede utilizarse por sí solo o en combinación con un equipo de aire acondicionado. Si se rota la cabeza del ventilador hacia arriba, esto ayudará a recoger aire del piso y circularlo a través de toda la habitación o ambiente.
4. Como regular la inclinación: Inserte la perilla a la tuerca de inclinación. Utilice la perilla para soltar la tuerca de inclinación girando en el sentido contrario a las agujas del reloj. Regule la cabeza del ventilador para inclinar según lo desee. Ajuste la tuerca de inclinación girando en el sentido de las agujas del reloj. Guarde la perilla para volverla a usar en el futuro.
5. Para apagar el ventilador, gire la perilla de control a la posición OFF.

CUIDADO Y MANTENIMIENTO

1. Apague el ventilador y proceda a desenchufarlo.
 2. Limpie el ventilador con un paño húmedo para asegurar un funcionamiento más eficiente.
 3. Deje que el ventilador se seque completamente al aire antes de utilizarlo.
 4. Nunca utilice artículos de limpieza abrasivos ni solventes. Esto puede causar daños o deterioro a la superficie del equipo.
 5. No sumerja el ventilador en ningún tipo de líquido. No permita que el agua se escurra encima ni dentro del motor del ventilador.
- ALMACENAJE**
- Si no se va a utilizar el ventilador durante un periodo prolongado, guárdelo en un lugar fresco y seco mientras no se encuentre en uso. Para evitar la acumulación de polvo y suciedad, utilice los empaques originales para guardar el electrodoméstico.

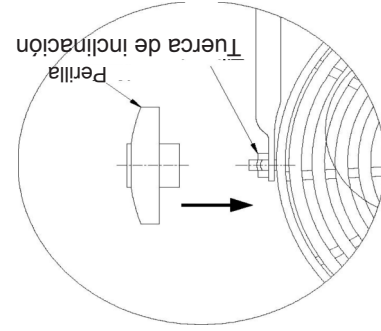

Free Manuals Download Website

<http://myh66.com>

<http://usermanuals.us>

<http://www.somanuals.com>

<http://www.4manuals.cc>

<http://www.manual-lib.com>

<http://www.404manual.com>

<http://www.luxmanual.com>

<http://aubethermostatmanual.com>

Golf course search by state

<http://golfingnear.com>

Email search by domain

<http://emailbydomain.com>

Auto manuals search

<http://auto.somanuals.com>

TV manuals search

<http://tv.somanuals.com>