

PetSafe®

100 m Trainers

Operating and Training Guide Manuel d'utilisation et de dressage Handleiding en Africhtingsgids Manual de adiestramiento y funcionamiento Betriebsanleitung und Trainingsanleitung Guida all'uso e all'addestramento

Please read this entire guide before beginning
Veuillez lire ce manuel en entier avant de commencer
Gelieve deze gids volledig door te lezen voordat u begint
Por favor, este manual lea completo antes de empazar
Bitte lesen Sie die gesamte Betriebsanleitung vor dem Trainingsbeginn
Si prega di leggere attentamente la guida al uso prima di utilizzare il collare

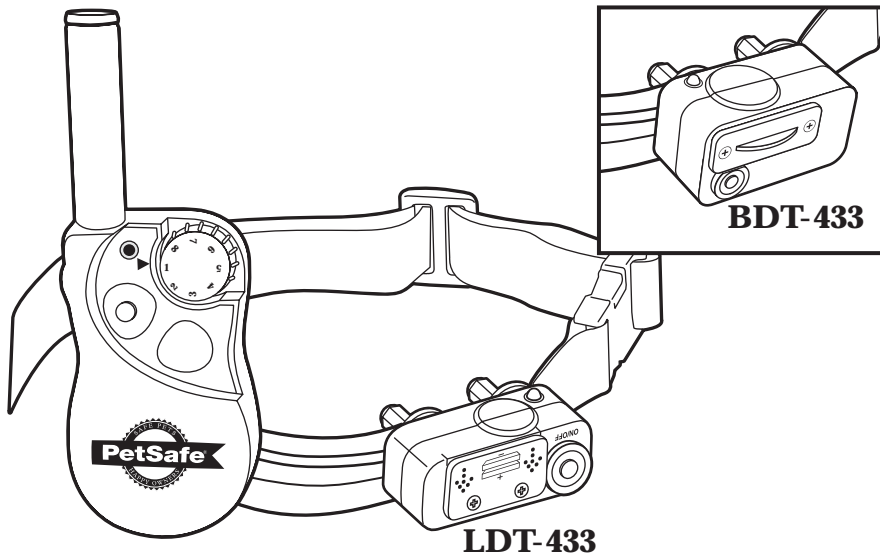

Thank you for choosing PetSafe®, the best selling brand of electronic training solutions in the world. Our mission is to ensure your pet's safety by providing you the tools and techniques to successfully train your pet. If you have any questions, please contact the Customer Care Centre or visit our website at www.petsafe.net.

Table of Contents

Components	3
How the System Works	3
Key Definitions	4
Operating Guide	
Prepare the Remote Transmitter	5
Prepare the Receiver Collar	6
Fit the Receiver Collar	7
Find the Best Stimulation Level for Your Pet	9
Reset the Receiver Collar	9
Training Guide	
General Tips.....	10
Teaching Basic Obedience	
The “Sit” Command.....	10
The “Come” Command.....	11
The “Stay” Command	12
Eliminating Unwanted Behavior	
Jumping Up.....	13
Digging	14
Chasing.....	14
Excessive Barking	15
Frequently Asked Questions	16
Troubleshooting.....	17
Test Light Instructions	17
Terms of Use and Limitation of Liability	18
Important Recycling Advice.....	18
Français	19
Nederlands	35
Español	51
Deutsch	67
Italiano	83

Components

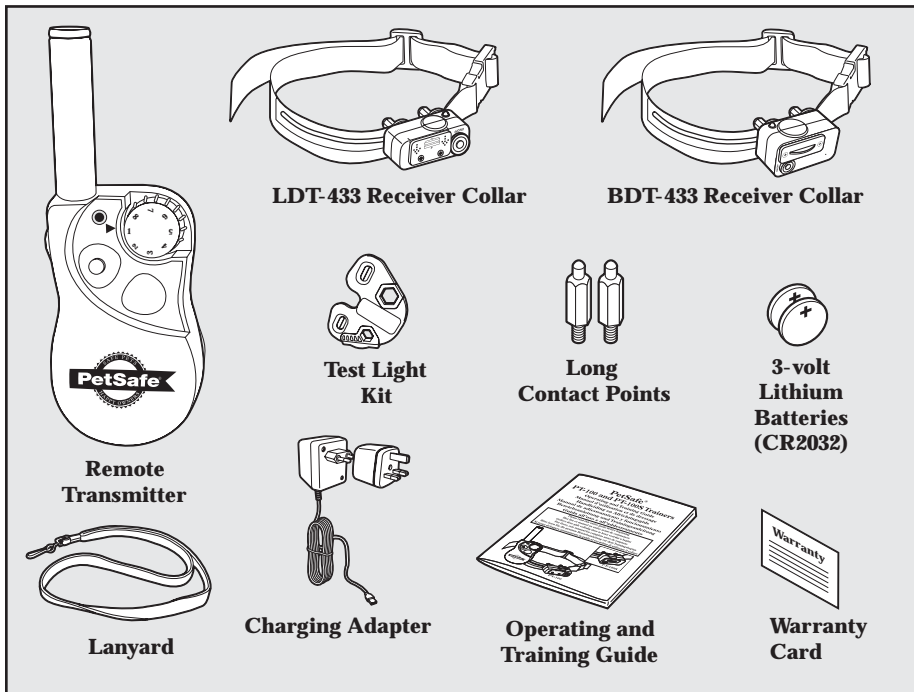

How the System Works

The PetSafe® 100 m Trainer has been proven safe, comfortable, and effective for all pets at least 6 months old. This system assists you in controlling your pet without a lead in a range up to 100 metres. At the push of a button, the Remote Transmitter sends a signal, activating the Receiver Collar. Using the Remote Trainer consistently and correctly, many misbehaviours that your pet exhibits can be corrected or any basic obedience commands can be taught. PetSafe® Trainers should not be used by persons under 16 years of age.

Important: The 100 m Trainer has a range of up to 100 metres. Depending on the way you hold the Remote Transmitter, the maximum range may vary. For consistent results at longer ranges, hold the Remote Transmitter in a vertical position away from your body and above your head. Terrain, weather, vegetation, transmission from other radio devices, and other factors will affect the maximum range.



Key Definitions

Remote Transmitter: Transmits the radio signal to the Receiver Collar. It is waterproof.

Transmitter Indicator Light: Indicates that a button is pressed and also serves as a low-battery indicator.

Intensity Dial: Provides multiple Stimulation Levels so you can match the correction to your pet's temperament.

Upper Button: Delivers an Audible Tone for one second then Continuous Stimulation at the level set by the Intensity Dial.

Lower Button: Delivers an Audible Tone for one second then Continuous Stimulation at a level slightly higher than the Intensity Dial. *Note: This button will not deliver Stimulation higher than level 8. For example, if the Intensity Dial is set to 8, pushing the Lower Button will not deliver a higher Stimulation Level.*

Side Button: Delivers an Audible Tone only.

Charging Jack: For connecting the charger. Although the Remote Transmitter is waterproof without the charger cover, keep the cover in place when not charging to keep debris out of the opening.

Receiver Collar: Receives the radio signal from the Remote Transmitter. It is waterproof.

On/Off Button: Momentarily pressing and releasing this button turns the Receiver Collar on and off.

Contact Points: The contacts through which the Receiver Collar delivers Stimulation.

Receiver Indicator Light: Indicates when the Receiver Collar has been turned on or off and also serves as a low-battery indicator.

Continuous Stimulation: You control when and how long Stimulation is delivered to your pet through the Receiver Collar's Contact Points. Before the Stimulation, your pet will hear an Audible Tone. For safety, when the Upper or Lower Button is pressed for 8 seconds or more, the Remote Transmitter will "time-out." The button will need to be released and pressed again before additional Stimulation can be delivered.

Audible Tone: Use the Side Button to send an Audible Tone to your pet without Stimulation.

Remote Transmitter

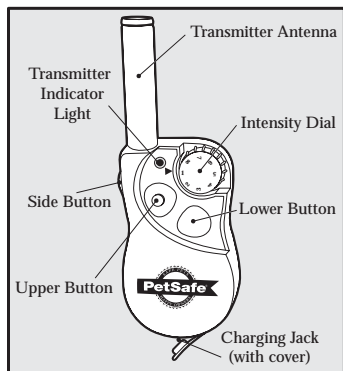

LDT-433 Receiver Collar

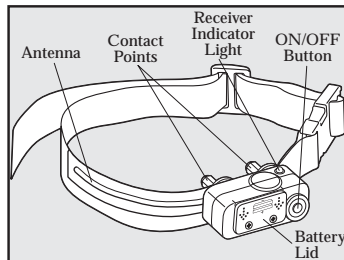

BDT-433 Receiver Collar

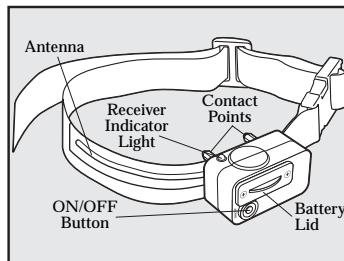

Operating Guide

Step
1

Prepare the Remote Transmitter

Charge the Remote Transmitter

1. Lift the rubber cover protecting the Remote Transmitter Charging Jack.
2. Connect the charger to the Remote Transmitter Charging Jack.
3. Plug the charger into a standard wall outlet.
4. Charge the Remote Transmitter for 24 hours for the first charge. Subsequent charges take only 12 hours. *Note: The Transmitter Indicator Light will flash after 12 hours of charging. For the first charge, continue to charge the Remote Transmitter for an additional 12 hours.*
5. When charging is completed, replace the rubber cover.

Note: Approximate battery life between charges is 40 to 60 hours, depending on frequency of use.

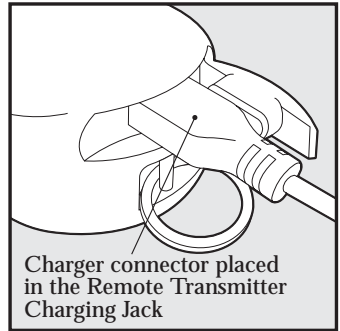

Transmitter Indicator Light - Function and Response

Remote Transmitter Function	Indicator Light Response
Any button pressed	Solid in color
Low battery - Any button pressed	Flashes continuously

Transmitter Rechargeable Battery Pack

- The rechargeable Nickel Metal Hydride (NiMH) battery pack in the Transmitter is not memory sensitive and does not require depletion before charging.
- The Transmitter comes partially charged from the factory, but will require a full charge (24 hours) before the first use.
- Remember - Always keep the Transmitter away from flame.
- When storing the unit for long periods, remember to regularly give the Transmitter a full charge (12 hours). This should be done once every 4 to 6 weeks.
- Excessive overcharging can shorten battery life. After initial charge, never leave the Transmitter charging for more than 12 hours.
- If your equipment has not been charged for an extended period, you may experience a decrease in battery life the first few uses. Afterwards, the battery life will return to previous capacity levels.
- You should expect hundreds of recharge cycles from your battery pack. However, all rechargeable batteries lose capacity over time relative to the number of recharge cycles they experience. This is normal. If your operating time drops to half of the original life, contact the Customer Care Centre to purchase a new battery pack.
- The battery pack should last for a period of 3-5 years. When a battery pack needs replacement, you can order a new pack by contacting our Customer Care Centre or visit our website at www.petsafe.net. Please do not open the Remote Transmitter until you have received the replacement.

Step 2 Prepare the Receiver Collar

2

Your Receiver Collar comes with short Contact Points installed. Use the long Contact Points for pets with long or thick hair. Tighten the Contact Points with pliers one-half turn beyond finger tight (**2A**). Check the tightness weekly.

To Insert and Remove the Batteries

1. Remove the screws with a small Phillips screwdriver (**2B**).
2. For the LDT-433 only, push the Battery Lid up according to the arrows stamped on the Battery Lid (**2B**).
3. Slide the Battery Lid out.
4. Install two (2), 3-volt batteries positive (+) side up (**2C**, **2E**).
5. Slide the Battery Lid into the Receiver Collar.
6. Reinstall the screws (**2C**, **2F**). Do not over-tighten the screws.

Replacement batteries (3-volt, CR2032) can be found at many retailers. Contact the Customer Care Centre or visit our website at www.petsafe.net for a list of common retailers.

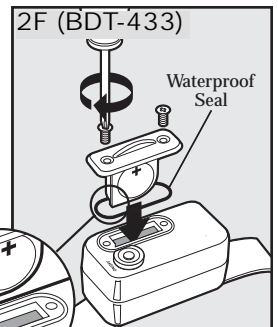
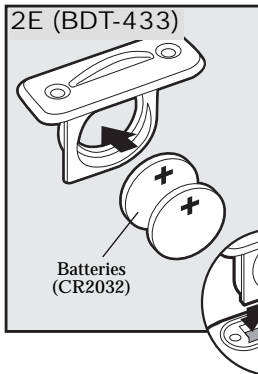
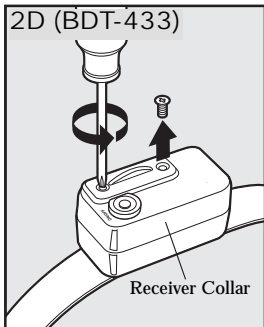
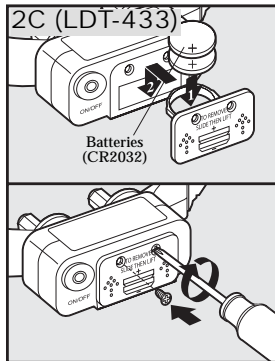
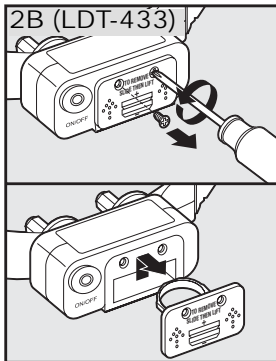
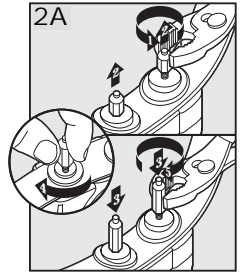

To Turn the Receiver Collar On:

1. Press and hold the On/Off Button until the Receiver Indicator Light comes on and the Receiver Collar beeps 5 times.
2. Release the On/Off Button.

Once the Receiver Collar has been turned on, press the Side Button of the Remote Transmitter. The Receiver Collar should beep for as long as the Side Button is pressed. If it does not, see the “Reset the Receiver Collar” section.

The Receiver Indicator Light will flash once every 4 to 5 seconds if the batteries are low.

To Turn the Receiver Collar Off:

1. Press and hold the On/Off Button until the Receiver Indicator Light comes on and the Receiver Collar beeps 2 times.
2. Release the On/Off Button.

Note: To extend the life of the batteries, turn the Receiver Collar off when it is not in use.

Important: If the Receiver Collar is left on continuously, the maximum battery life (before replacing batteries) will be two weeks.

Step 3 Fit the Receiver Collar

Important: The proper fit and placement of your Receiver Collar is important for effective training. The Contact Points must have direct contact with your pet’s skin on the underside of his neck.

To assure a proper fit, please follow these steps:

1. Have your pet standing comfortably (3A).
2. Centre the Contact Points underneath your pet’s neck, touching the skin (3B). If your pet has a long or thick coat, use the enclosed long Contact Points to reach through the hair. *Note: It is sometimes necessary to trim the hair around the Contact Points to make sure that contact is consistent.*
3. The Receiver Collar should fit snugly, yet loose enough to allow one finger to fit between the collar and your pet’s neck (3C).
4. Allow your pet to wear the collar for several minutes then recheck the fit. Check the fit again as your pet becomes more comfortable with the Receiver Collar. If your pet’s neck is less than 300 mm around, you will need to thread the part of the collar which includes the antenna through the buckle. It will be a tight fit.
5. Trim the collar as follows (3D):
 - a. Mark the desired length of the collar with a pen. Allow for growth if your pet is young or grows a thick winter coat.

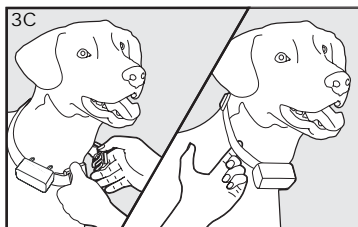
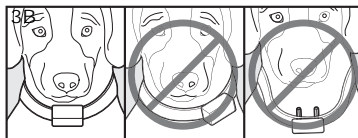
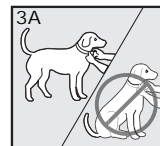

- b. Remove the Receiver Collar from your pet and cut off the excess. **Important: Do not cut the part of the collar containing the Antenna.**
- c. Before placing the Receiver Collar back onto your pet, seal the edge of the cut collar by applying a flame along the frayed edge.

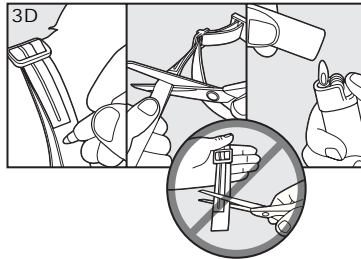

Care and Cleaning

For comfort, safety, and effectiveness of this product, please ensure that you check the fit of your pet's collar frequently. This Guide describes proper collar fitting. If any skin irritation is observed, discontinue the use of the collar for a few days. If the condition persists beyond 48 hours, see your veterinarian.

To prevent skin irritation from occurring:

- The Receiver Collar should not be worn for more than 8 hours out of every 24-hour period.
- Your pet's neck and the Contact Points must be washed weekly with a washcloth and mild hand soap, then rinsed thoroughly.
- Be sure that your pet's neck is thoroughly dry before placing the Receiver Collar back on his neck.

To Re-Thread the Collar

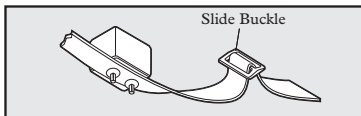

The slide buckle prevents the collar from becoming loose around your pet's neck.

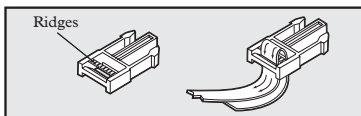

The ridges must be facing up; the collar will slip if it is not properly threaded.

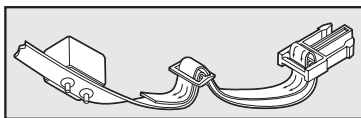

Step 4

Find the Best Stimulation Level for Your Pet

Important: Always start at the lowest Stimulation Level and work your way up.

The Remote Trainer has 8 different Stimulation Levels. This allows you to choose the Stimulation that is best for your pet.

Once you have placed the Receiver Collar on your pet, it is time to find the Stimulation Level that is best for him. This is called the Recognition Level.

A slight change in your pet's behaviour, such as looking around in curiosity, scratching at his collar, or flicking his ears, indicates the Recognition Level that is best for him.

Follow the steps below to find your pet's Recognition Level:

1. Starting at Level 1 on the Intensity Dial, press the Upper Button continuously for 1 to 2 seconds.
2. If your pet shows no reaction, repeat the Stimulation Level several times before moving up to the next level.
3. Repeat each Stimulation Level several times before moving to the next level.
4. Move up through the Stimulation Levels until your pet reliably responds to the Stimulation.
5. If your pet continues to show no response at Level 8, check the fit of the Receiver Collar. If your pet has long or thick hair, replace the Contact Points with the longer set. Then go back to #1 and repeat the process. If this still does not yield any results, your pet's hair will need to be trimmed around the Contact Points.

If all of these steps have been done and your pet continues to show no reaction to the Stimulation, see the "Test Light Instructions" section.

If after completing all of these steps your pet still does not indicate he is feeling the Stimulation, please contact Customer Care Centre or visit our website at www.petsafe.net.

Step 5

Reset the Receiver Collar

To reset the Receiver Collar to work with a new Remote Transmitter or to reprogram a new Receiver Collar to work with your existing Remote Transmitter:

1. Turn the Receiver Collar off.
2. Press and hold the On/Off Button until the Receiver Indicator Light comes on and the Receiver Collar beeps 5 times.
3. Continue to hold the On/Off button until the Receiver Indicator Light has turned off.
4. Press and hold the Upper Button on the Remote Transmitter until the Receiver Indicator Light flashes 5 times. You may need to hold both units 2-3 feet from each other before this occurs. Once the Receiver Indicator Light has flashed five (5) times, the Receiver Collar has been reset. If the Receiver Indicator Light does not flash 5 times, start again and repeat the process.

Training Guide

General Tips

- Eliminate one misbehaviour or teach one obedience command at a time. If you move too fast with the training, your pet may become confused.
- Be consistent. Give your pet an Audible Tone or Stimulation with each misbehaviour.
- Do not over-correct your pet. Use as few Stimulations as possible to train your pet.
- Unless you can supervise him, it is recommended that you restrict your pet from situations in which he has a history of misbehaving. However, setting up a situation as a training session can dramatically improve your chances of success.
- If your pet reacts to the training by hiding or acting fearful, redirect his attention to a simple and appropriate behaviour such as the "Sit" command.
- The Lower Button can be used to deliver a slightly higher Stimulation Level on occasions when your pet ignores his Recognition Level. Using this button is a quicker alternative than adjusting the Intensity Dial.
- Never use the Remote Trainer to correct or eliminate any form of aggressive behaviour. If you are unsure if your pet is aggressive, please consult your veterinarian or a certified trainer.
- The objective is to train your pet to respond to your spoken command and the Audible Tone from the receiver in normal circumstances. After proper training, the use of Stimulation should only be necessary if your pet repeats unwanted behaviour.

Teaching Basic Obedience

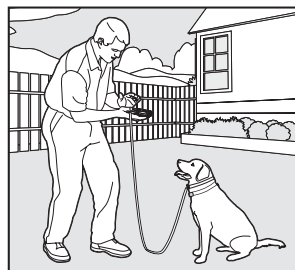
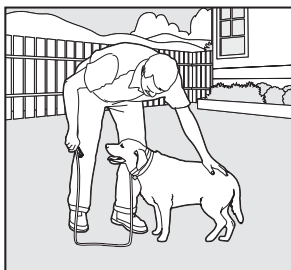

Note: Keep your pet close to you while teaching the "Sit" command.

The "Sit" Command

1. Put a separate, non-metallic collar on your pet's neck ABOVE the Receiver Collar, and attach a 3 metre lead. *Note: Be sure the extra collar does not put pressure on the Contact Points.*
2. Hold your lead and Remote Transmitter in one hand. Press and hold the Side Button to send an Audible Tone to your pet while saying "Sit" and if necessary using your free hand to guide your pet into a "Sit" position. Release the Side Button immediately when your pet sits. Repeat this several times.
3. If your pet sits reliably on receiving the Audible Tone and the spoken "Sit" command, then training is complete. Release your pet from the "Sit" position and praise him. If not, move on to Step 4.

4. Hold the lead and Remote Transmitter in one hand. Press and hold the Upper Button to send an Audible Tone and Stimulation to your pet while saying "Sit" and if necessary using your free hand to guide your pet into the "Sit" position. Release the Upper Button immediately when your pet sits. Repeat this several times.
5. If your pet now sits reliably on receiving an Audible Tone and Stimulation with the spoken "Sit" command, he may now be ready to respond without Stimulation. Take a play break and then go back and repeat from Step 2 with Audible Tone only.

The "Come" Command

1. Put a separate, non-metallic collar on your pet's neck ABOVE the Receiver Collar, and attach a 3 metre lead. *Note: Be sure the extra collar does not put pressure on the Contact Points.*
2. Hold your lead in one hand and the Remote Transmitter in the other.
3. Wait for your pet to walk away from you.
4. Press and hold the Side Button to send an Audible Tone to your pet while saying "Come" and if necessary use the lead to guide your pet toward you.
5. Immediately release the Side Button as soon as your pet steps toward you, and praise him enthusiastically.
6. Quickly move backwards as your pet begins to come toward you, praising him the entire time. Stop moving backwards and praise your pet when he returns to you.
7. Repeat steps 3 to 6 several times.
8. If your pet comes to you reliably on receiving the Audible Tone and the spoken "Come" command, then training is complete. Release your pet and praise him. If not, move on to Step 9.
9. Wait for your pet to walk away from you. Using the Recognition Level for your pet, press and hold the Upper Button to send an Audible Tone and Stimulation to your pet while saying "Come" and if necessary use the lead to guide your pet toward you.
10. Immediately release the Upper Button as soon as your pet steps toward you, and praise him enthusiastically.
11. Quickly move backwards as your pet begins to come toward you, praising him the entire time. Stop moving backwards and praise your pet when he returns to you.
12. Repeat steps 9 to 11 several times.
13. If your pet now comes to you reliably on receiving the Audible Tone and Stimulation with the spoken "Come" command, he may now be ready to respond without Stimulation. Take a play break and then go back and repeat from Step 3 with Audible Tone only.

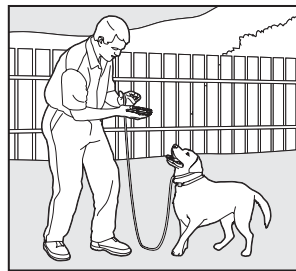
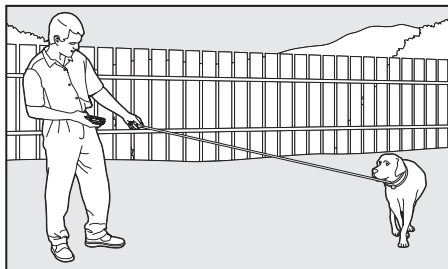
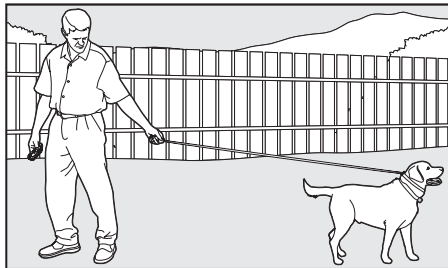

The “Stay” Command

1. Put a separate, non-metallic collar on your pet’s neck ABOVE the Receiver Collar, and attach a 3 metre lead. *Note: Be sure the extra collar does not put pressure on the Contact Points.*
2. Visibly identify where you want your pet to sit by placing his bed or a large piece of cloth on the ground.
3. Put your pet on his bed. Hold your lead in one hand and the Remote Transmitter in the other.
4. Staying at approximately 1 metre, walk around the perimeter of the bed. Do not say anything to your pet.
5. If your pet tries to leave the bed, press and hold the Side Button to send an Audible Tone to your pet while saying “Stay” and if necessary guide your pet back to his bed.
6. Immediately release the Side Button as soon as your pet returns to his bed, and praise him enthusiastically.
7. Once your pet has settled, release him and play calmly.
8. Repeat steps 3 to 7 several times.
9. If your pet stays reliably on receiving the Audible Tone and the spoken “Stay” command, then training is complete. Release your pet and praise him. If not, move on to Step 10.
10. Put your pet on his bed and walk around the perimeter of the bed as before.
11. Wait for your pet to try to leave the bed. Using the Recognition Level for your pet, press and hold the Upper Button to send an Audible Tone and Stimulation to your pet while saying “Stay” and if necessary guide your pet back to his bed.
12. Immediately release the Upper Button as soon as your pet returns to his bed, and praise him enthusiastically.
13. Once your pet has settled, release him and play calmly.
14. Repeat steps 10 to 13 several times.
15. If your pet stays reliably on receiving the Audible Tone and Stimulation with the spoken “Stay” command, he may now be ready to respond without Stimulation. Take a play break and then go back and repeat from Step 3 with Audible Tone only.

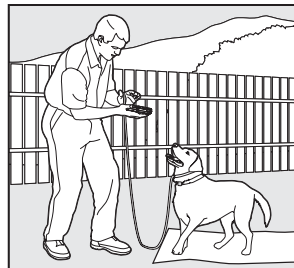
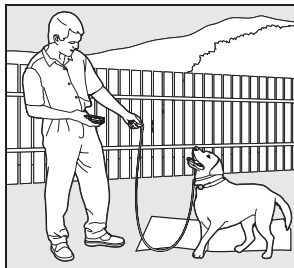

Eliminating Unwanted Behaviour

Jumping Up

Pets typically jump up to get attention. If you do not want your pet to jump on you, then friends or members of the family should not encourage this behaviour. That means every time your pet jumps on someone, he should be reprimanded or redirected to an alternate and acceptable behaviour, for which he can receive praise.

Note: It is best if your pet first understands the "Sit" command.

1. Choose the Stimulation Level one step higher than your pet's Recognition Level.
2. As soon as your pet lifts his paws off the ground to jump on you, press and hold the Upper Button to send an Audible Tone and Stimulation and give the command "Sit."
3. Release the Upper Button immediately once your pet is sitting, and verbally praise him.
4. If your pet ignores the Stimulation, press and hold the Lower Button to send a higher Stimulation Level.
5. Practice this exercise in several different areas and use different people for distractions.



Digging

It is important to first understand why your pet is digging. Many dogs, such as terriers, were bred to flush out prey, and digging is very innate to them. Other pets may be digging to find a cool spot to lie down, or simply out of boredom. Your pet may no longer have the desire to dig if he is provided with the following:

- A cool, shaded area in which to lie down, and plenty of water.
 - An alternate activity, such as a favorite toy.
 - Plenty of play, exercise, and attention.
 - A garden free from rodents or prey that he may be trying to flush out.
1. Choose the Stimulation Level one step higher than your pet's Recognition Level.
 2. Place the Receiver Collar on your pet and wait at least 10 minutes before placing him in the garden. No other people or pets should be in the garden, as you do not want your pet to associate the Stimulation with anything other than his digging. Your pet must be securely fenced in or contained during training.
 3. From a window or area where your pet cannot see you, wait until your pet begins to dig.
 4. While your pet digs, press and hold the Upper Button to send an Audible Tone and Stimulation. Release the button immediately when he stops digging.
 5. If your pet ignores the Stimulation, press and hold the Lower Button to send a higher Stimulation Level.
 6. Continue to watch your pet, as he may choose another area to dig.
 7. Do not allow your pet in the garden unsupervised until he has completely stopped digging.

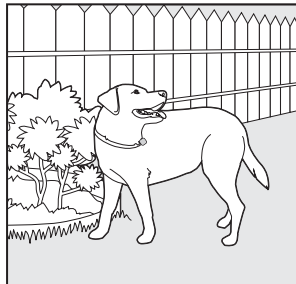
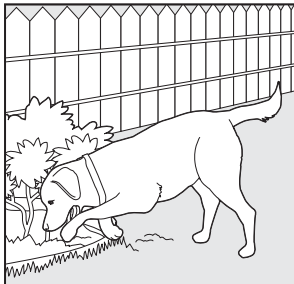
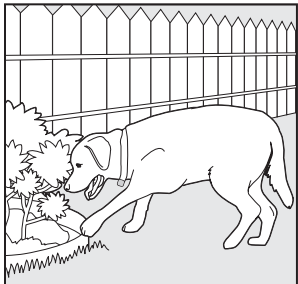

Chasing

Chasing is an instinctive behaviour stimulated by moving objects. Some dogs have a particularly strong desire to chase that can put them in harm's way and leave you helpless. Never allow your dog off the lead or out of a contained area until he has learned the "Come" command, regardless of the distraction. Be consistent and correct your dog every time he chases something.

1. It is vitally important that you and your dog remain safe while carrying out this training. Your dog should be on a strong lead, long enough for him to attempt to chase an object, but short enough for him not to reach a road or other unsafe area. You must also be physically strong enough to restrain your dog when he tries to chase.
2. Choose the Stimulation Level one step higher than your dog's Recognition Level.

3. Set up a scenario where your dog is enticed to chase an object. Common items could be cars, motorcycles, bicycles, etc. (do not use toys).
4. When the object passes in front of your dog, make sure to hold the lead with a firm grip. As soon as your dog begins to chase the object, give the "Come" command and press and hold the Upper Button to send an Audible Tone and Stimulation until he stops. If he fails to stop, restrain him with the lead before he reaches danger.
5. When your dog stops chasing the object, immediately release the Upper Button, walk backwards and give the command "Come." Praise your dog as he comes to you.
6. If your dog ignores the Stimulation, repeat using the Lower Button to send a higher Stimulation Level
7. Repeat the process until your dog responds consistently to the "Come" command.

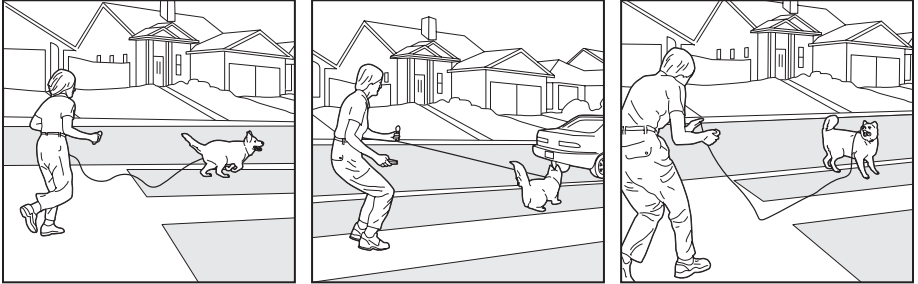

Excessive Barking

Barking is an instinctive behaviour for dogs. It is impossible to keep your dog from barking entirely, but you can teach him to be quiet when you give him a command.

Note: This will only be effective when you are at home with your dog.

1. Choose your dog's Recognition Level.
2. Put your dog in a situation that will tempt him to bark.
3. When your dog begins to bark, press and hold the Upper Button to send an Audible Tone and Stimulation and give him the command "Quiet."
4. Release the Upper Button immediately once your dog stops barking and praise him.
5. If your dog ignores the Stimulation and continues to bark, repeat the process using the Lower Button to send a higher Stimulation Level.
6. Practice this exercise in different areas using different situations that would cause your dog to bark.

Frequently Asked Questions

Is the Stimulation safe for my pet?	While the Stimulation is unpleasant, it is harmless to your pet. Electronic training devices require interaction and training from the owner to achieve desired results.
How old does a pet have to be before using the 100 m Trainer?	Your pet should be at least 6 months old.
Once my pet is trained and has been obeying my commands, will he have to continue to wear the Receiver Collar?	Probably not. He may need to wear the Receiver Collar from time to time for reinforcement.
Is the Receiver Collar waterproof?	Yes. When changing the batteries, be sure to keep the area free from dirt and debris. Also, make sure the screws are flush with the Battery Lid.
Can I use the 100 m Trainer on aggressive pets?	We do not recommend any of our products to be used on aggressive pets. We recommend you contact your local veterinarian or professional trainer to determine if your pet might be aggressive.
Will I get exactly 100 metres of range with the 100 m Trainer?	The range you get with your 100 m Trainer will vary according to terrain, weather, vegetation, as well as transmission from other radio devices. To get the maximum amount of range, please refer to "How the System Works" section of this guide.
How long can I continuously deliver Stimulation to my pet?	The maximum amount of time you can press the Stimulation Button and deliver Stimulation to your pet continuously is 8 seconds. After eight seconds, the Remote Transmitter will time-out, and the Stimulation Button must be released and pressed again.
What do I do if my pet's neck becomes red and irritated?	This condition is due to the Contact Points irritating the skin. Discontinue use of the Receiver Collar for a few days. If the condition persists beyond 48 hours, see your veterinarian. Once the skin returns to normal, replace Receiver Collar, and monitor the skin condition closely.

Troubleshooting

The answers to these questions should help you solve any problem you have with this system. If they do not, please contact the Customer Care Centre or visit our website at www.petsafe.net.

My pet is not responding when I press a button.

- Check to see if the Receiver Collar has been turned on.
- If your range has reduced from the first time you have used it, please check to see if the battery is low in either the Remote Transmitter or Receiver Collar.
- Many factors can impact the range you have with the 100 m Trainer. For a list of these factors, please refer to “How the System Works”.
- You can verify the Receiver Collar is delivering Stimulation to your pet by placing the Test Light, enclosed in your kit, on the Receiver Collar. Please refer to the “Test Light Instructions” section for details.
- Increase the Intensity Dial. Refer to “Find the Best Stimulation Level For Your Pet” for more information.
- Make sure the Receiver Collar’s Contact Points are placed snugly against your pet’s skin. Refer to “Fit the Receiver Collar” for more information.

The Receiver Collar will not turn on.

- Check that two (2) CR2032 batteries have been installed properly. See “To Insert and Remove the Batteries”.

The Receiver Collar is not responding to the Remote Transmitter.

- Verify the Receiver Collar has been turned on. Refer to “To Turn the Receiver Collar On”.
- Refer to “Reset the Receiver Collar.”

Test Light Instructions

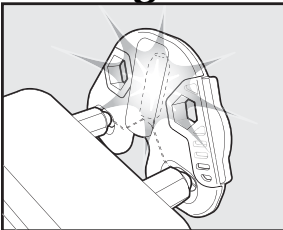

1. Turn the Receiver Collar On.
2. Hold the Test Light Contacts to the Contact Points.
3. Press a Stimulation Button on the Remote Transmitter.
4. The Test Light will flash.

Note: At higher levels, the Test Light will flash brighter.

5. Turn the Receiver Collar off.
- Save the Test Light for future testing.

Note: If the Test Light does not flash, replace the batteries and re-test. If the Test Light still does not flash, contact the Customer Care Centre or visit our website at www.petsafe.net.

Terms of Use and Limitation of Liability

1. Terms of Use

This Product is offered to you conditioned upon your acceptance without modification of the terms, conditions and notices contained herein. Usage of this product implies acceptance of all such terms, conditions, and notices.

2. Proper Use

This Product is designed for use with pets where training is desired. The specific temperament of your pet may not work with this product. We recommend that you not use this product if your pet is less than 3.6 kg or under six months old, or if your pet is aggressive. If you are unsure whether this is appropriate for your pet, please consult your veterinarian, certified trainer or contact our Customer Care Centre or visit our website at www.petsafe.net.

Proper use includes reviewing the entire Operating and Training Guide provided with your product and any specific Caution statements.

3. No Unlawful or Prohibited Use

This Product is designed for use with pets only. This pet training device is not intended to harm, injure, or provoke. Using this product in a way that is not intended could result in violation of Federal, State or local laws.

4. Limitation of Liability

In no event shall Radio Systems Corporation be liable for any direct, indirect, punitive, incidental, special or consequential damages, or any damages whatsoever arising out of or connected with the use or misuse of this Product. Buyer assumes all risks and liability from the use of this Product.

5. Modification of Terms and Conditions

Radio Systems Corporation reserves the right to change the terms, conditions and notices under which this Product is offered.

CE Compliance

This equipment has been tested and found to comply with relevant EU Electromagnetic Compatibility, Low Voltage and R&TTE Directives. Before using this equipment outside the EU countries, check with the relevant local R&TTE authority. Unauthorised changes or modifications to the equipment that are not approved by Radio Systems Corporation are in violation of EU R&TTE regulations, could void the user's authority to operate the equipment, and void the warranty.



Important Recycling Advice

Please respect the Waste Electrical and Electronic Equipment regulations in your country. This equipment must be recycled. If you no longer require this equipment, do not place it in the normal municipal waste system. Please return it to where it was purchased in order that it can be placed in our recycling system. If this is not possible, please contact the Customer Care Centre for further information.

Français

Merci d'avoir choisi PetSafe®, le numéro 1 des marques offrant des solutions de dressage électronique. Notre mission: assurer la sécurité de votre animal en vous fournissant les outils et techniques nécessaires pour le dresser efficacement. Pour toutes questions, n'hésitez pas à contacter notre service clientèle ou consultez notre site Internet à l'adresse suivante: www.petsafe.net.

Table des matières

Contenu du kit.....	20
Fonctionnement du système	20
Définitions	21
Manuel d'utilisation	
Préparation de l'émetteur à distance	22
Préparation du collier récepteur	23
Ajustez le collier récepteur	24
Déterminez le niveau de stimulation le mieux adapté à votre animal	26
Réinitialisez le collier récepteur	26
Manuel de dressage	
Conseils	27
Apprentissage à l'obéissance de base	
L'ordre « Assis »	27
L'ordre « Ici »	28
L'ordre « Pas bouger »	29
Corriger des comportements indésirables	
Il fait des bonds	30
Il creuse	31
Il se lance dans des courses poursuites	31
Aboiements excessifs.....	32
Questions fréquentes	32
Résolution de problèmes.....	33
Instructions relatives à la lampe test	33
Conditions d'utilisation et limitation de responsabilité	34
Avis important en matière de recyclage.....	34

Contenu du kit

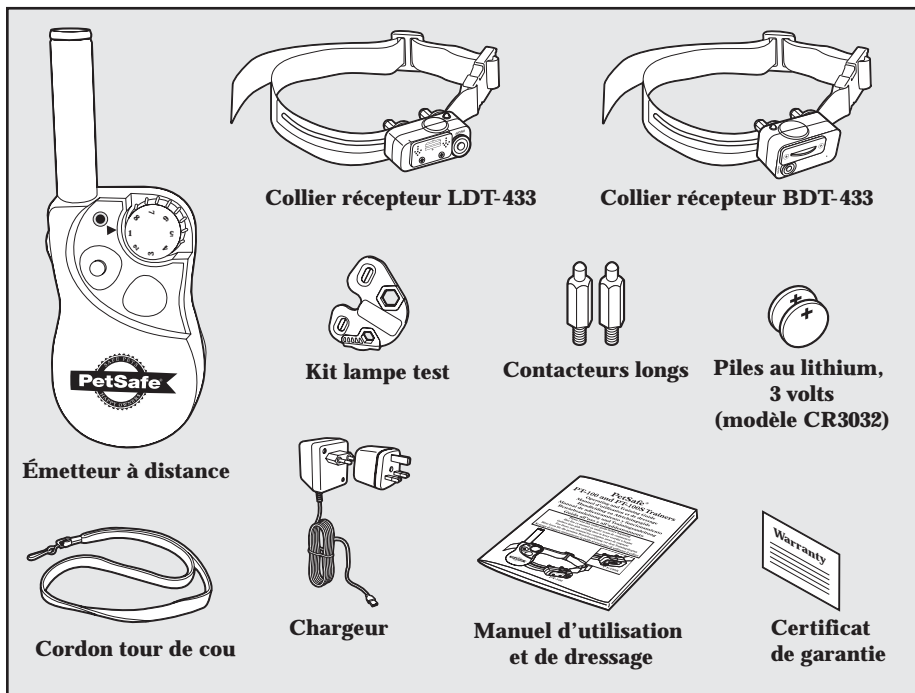

Fonctionnement du système

Le système de dressage PetSafe® (d'une portée de 100 m), s'est avéré sûr, pratique efficace pour tous les animaux âgés d'au moins 6 mois. Ce dispositif vous aide à contrôler votre animal sans laisse sur une portée maximale de 100 mètres. D'une simple pression sur une touche, l'émetteur à distance envoie un signal qui active le collier récepteur. Grâce à une utilisation correcte et cohérente du système de dressage à distance, nombre des comportements indésirables de votre animal peuvent être corrigés et des ordres de base peuvent lui être enseignés. Les systèmes de dressage PetSafe® ne doivent pas être utilisés par des personnes de moins de 16 ans .

Important: le Trainer 100 m offre une portée maximale de 100 mètres. Cette portée peut varier selon la manière dont vous tenez l'émetteur à distance. Pour des résultats cohérents sur de plus longues portées, tenez l'émetteur à distance en position verticale à distance de votre corps et au-dessus de votre tête. La configuration du terrain, les conditions météorologiques, la végétation, les émissions émanant d'autres appareils radios ainsi que d'autres facteurs sont susceptibles d'affecter la portée maximale de l'appareil.



Définitions

L'émetteur à distance: Transmet le signal radio au collier récepteur. Il est étanche.

Voyant lumineux de l'émetteur à distance: Ce voyant s'allume lorsque l'on appuie sur une touche ou lorsque la pile est faible.

Cadran d'intensité: Offre des niveaux de stimulation multiples pour vous permettre d'adapter la correction au tempérament de votre animal.

Bouton du haut: Émet un signal sonore d'une durée d'une seconde, puis une stimulation continue proportionnelle au réglage effectué grâce au cadran d'intensité.

Bouton du bas: Émet un signal sonore d'une durée d'une seconde, puis une stimulation continue d'une intensité légèrement supérieure au pré-réglage effectué sur le cadran d'intensité. *Remarque: ce bouton ne dispense pas de stimulation supérieure au niveau 8. Par exemple, si le cadran d'intensité est pré-réglé sur 8, le fait d'appuyer sur le bouton du bas ne permet pas de dispenser une stimulation d'intensité supérieure.*

Bouton latéral: Émet uniquement un signal sonore.

Prise chargeur: Permet de brancher le chargeur sur secteur. Bien que l'émetteur à distance soit étanche sans le cache du chargeur, veillez à maintenir le cache en place lorsque l'appareil n'est pas en cours de chargement afin d'éviter toute pénétration de poussières à l'intérieur.

Collier récepteur: Reçoit le signal radio émis par l'émetteur à distance. Il est étanche.

Interrupteur marche/arrêt: Le fait d'appuyer brièvement sur cette touche puis de la relâcher a pour effet de mettre le collier récepteur en position de marche (On) ou d'arrêt (Off).

Contacteurs: Points de contacts par lesquels le collier récepteur émet la stimulation.

Voyant lumineux du récepteur: Ce voyant s'allume lorsque le collier récepteur est mis en marche ou arrêté. Il sert également d'indicateur de pile faible.

Stimulation continue: Vous pouvez déterminer le moment où la stimulation est émise par les contacteurs du collier récepteur, ainsi que la durée de cette stimulation. Avant la stimulation, votre animal entendra un signal sonore. Par mesure de sécurité, lorsque le bouton du haut ou du bas est enfoncé pendant 8 secondes ou plus, l'émetteur à distance se met en veille. Il faut alors relâcher le bouton et appuyer de nouveau sur celui-ci avant de pouvoir dispenser une nouvelle stimulation.

Signal sonore: Utilisez le bouton latéral pour envoyer un signal sonore à votre animal sans stimulation.

Émetteur à distance

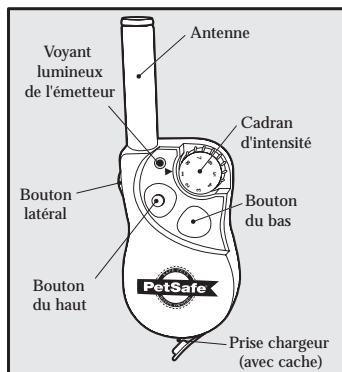

Collier Récepteur LDT-433

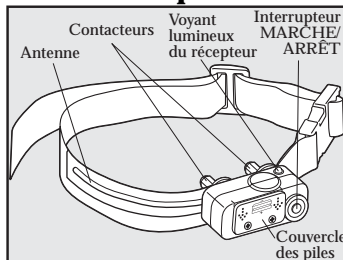

Collier Récepteur BDT-433

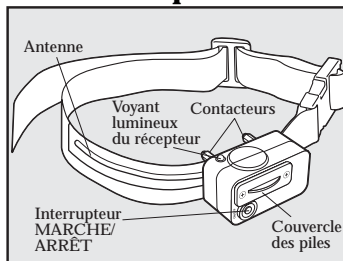

Manuel d'utilisation

Étape 1 Préparation de l'émetteur à distance

1

Rechargement de l'émetteur à distance

1. Soulevez le cache en caoutchouc qui protège la prise de chargement de l'émetteur à distance.
2. Raccordez le chargeur sur la prise de l'émetteur à distance.
3. Branchez le chargeur sur la prise murale.
4. Rechargez l'émetteur à distance pendant une durée de 24 heures lors de la première recharge. Les rechargements ultérieurs ne prendront qu'environ 12 heures. *Remarque: le voyant lumineux de l'émetteur à distance clignote au bout de 12 heures de chargement . Lors du premier chargement, poursuivre encore pendant 12 heures.*
5. Une fois la batterie rechargée, remettre le cache en caoutchouc en place.

Remarque: la durée de fonctionnement approximative de la batterie entre deux recharges varie entre 40 et 60 heures, selon la fréquence d'utilisation.

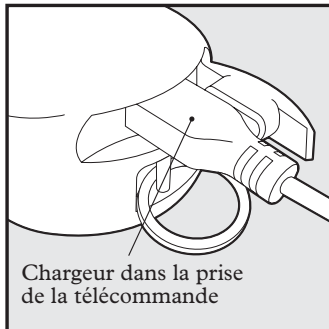

Voyant lumineux de l'émetteur à distance - fonction et réponse

Fonction de l'émetteur à distance	Indications du voyant lumineux
L'on appuie sur n'importe quel bouton	Voyant fixe
Batterie faible - L'on appuie sur n'importe quelle touche	Le voyant clignote en continu

Module batterie rechargeable de l'émetteur à distance

- Le module batterie rechargeable Ni-MH (batterie au nickel métal hydrure) de l'émetteur à distance n'est pas sensible à l'effet de mémoire et ne doit pas être épuisé avant le rechargement.
- À sa sortie d'usine, l'émetteur à distance est partiellement chargé, mais devra être entièrement rechargé (pendant 24 heures) avant la toute première utilisation.
- Attention : Veillez à toujours garder l'émetteur à distance à l'abri du feu ou de toute flamme nue.
- Si l'appareil n'est pas utilisé pendant une longue période, n'oubliez pas de recharger l'émetteur à distance complètement et régulièrement (pendant 12 heures). Cette mesure de précaution doit être prise toutes les 4 à 6 semaines.
- Tout rechargement excessif risque de nuire à la durée de vie de la batterie. Après le premier rechargement, veillez à ne jamais laisser l'émetteur à distance en charge pendant plus de 12 heures.
- Si votre système n'a pas été rechargé pendant une longue période, il se peut que vous constatiez une diminution de la durée de vie de la batterie lors des premières utilisations. La batterie retrouvera par la suite ses niveaux de capacité antérieurs.
- Le module batterie peut supporter plusieurs centaines de cycles de rechargement. Cependant, toutes les batteries rechargeables perdent de leur capacité avec le temps en fonction du nombre de cycles de rechargement qu'elles ont subis. C'est normal. Si la durée de fonctionnement diminue de moitié par rapport à la durée de vie initiale, contactez le service clientèle pour vous procurer un nouveau module batterie
- La durée de vie moyenne d'un module batterie est en principe de 3 à 5 ans. Si le module batterie doit être remplacé, vous pouvez en commander un neuf via le service clientèle ou en consultant notre site Internet: www.petsafe.net. N'ouvrez pas l'émetteur à distance tant que vous n'avez pas reçu le module de recharge.

Étape 2 Préparation du collier récepteur

2

À sa sortie d'usine, votre collier récepteur est doté de contacteurs courts. Utilisez les contacteurs longs avec des animaux à poils longs ou épais. Serrez les contacteurs d'un demi-tour avec des pinces après les avoir serrés au préalable à la main (2A). Vérifiez le serrage toutes les semaines.

Mise en place et retrait des piles

1. Enlevez les vis à l'aide d'un tournevis cruciforme (2B).
2. Pour le modèle LDT-433 uniquement, soulevez le couvercle de la batterie en suivant le sens des flèches (2B).
3. Faites glisser le couvercle pour ouvrir le compartiment.
4. Installez deux (2) piles de 3 volts, pôle positif (+) tourné vers le haut (2C, 2E).
5. Faites glisser le couvercle de la pile dans le collier récepteur.
6. Remettez les vis en place (2C, 2F). Ne les serrez pas trop.

Vous trouverez des piles de recharge (modèle CR2032, 3 volts) chez de nombreux détaillants. Contactez le service clientèle ou visitez notre site Internet www.petsafe.net pour obtenir une liste complète de nos revendeurs.

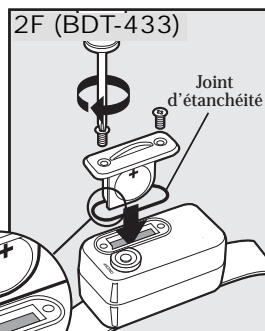
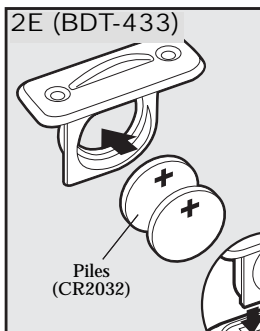
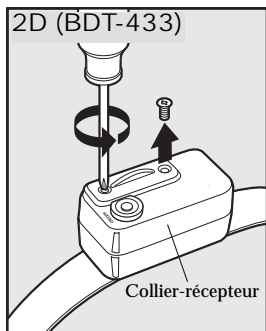
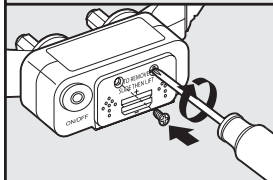
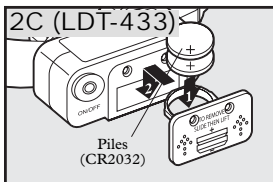
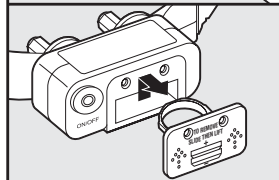
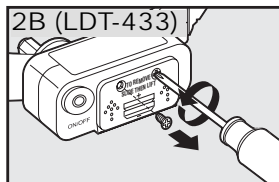
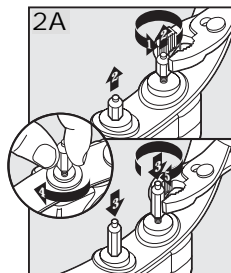

Mise en marche du collier récepteur:

1. Appuyez sur l'interrupteur marche/arrêt et maintenez-le enfoncé jusqu'à ce que le voyant du récepteur s'allume et que le collier récepteur émette 5 « bips ».
2. Relâchez l'interrupteur marche/arrêt.

Dès que le collier récepteur est en marche, appuyez sur le bouton latéral de l'émetteur à distance. En principe le collier récepteur émet des « bips » tant que le bouton latéral est enfoncé. Si tel n'est pas le cas, reportez-vous à la rubrique « Réinitialisation du collier récepteur ».

Le voyant lumineux du récepteur clignote une fois toutes les 4 à 5 secondes si les piles sont faibles.

Pour arrêter le collier récepteur:

1. Appuyez sur l'interrupteur marche/arrêt et maintenez-le enfoncé jusqu'à ce que le voyant lumineux du récepteur s'allume et que le collier récepteur émette 2 « bips ».
2. Relâchez l'interrupteur marche/arrêt.

Remarque: pour prolonger la durée de vie des piles, veillez à éteindre le collier récepteur lorsqu'il n'est pas utilisé.

Important: si le collier récepteur reste allumé en permanence, la durée de vie maximale de la batterie (avant remplacement des batteries) sera de deux semaines.

Étape 3 Ajustez le collier récepteur

Important: pour un dressage efficace, il est important de veiller à ce que le collier soit bien ajusté et bien en place. Les contacteurs doivent toucher directement la peau de l'animal sur la partie inférieure du cou.

Respectez les étapes suivantes pour ajuster correctement le système:

1. Installez votre animal confortablement en position assise (3A).
2. Centrez les contacteurs sous son cou, pour qu'ils soient bien en contact avec la peau (3B). Si votre animal a des poils longs ou épais, utilisez les contacteurs longs (fournis avec l'appareil) pour qu'ils traversent bien le poil. *Remarque: il peut s'avérer nécessaire de couper le poil autour des contacteurs pour que le contact s'établisse bien.*
3. Le collier récepteur doit être bien en place, tout en étant suffisamment lâche pour laisser passer un doigt entre le collier et le cou de l'animal (3C).
4. Laissez le collier à votre animal pendant plusieurs minutes. Vérifiez ensuite à nouveau l'ajustement. Lorsque votre animal s'est un peu habitué au collier, vérifiez encore une fois l'ajustement. Si le diamètre du cou de l'animal est inférieur à 30 cm, vous devrez faire passer la partie du collier qui comporte l'antenne par la boucle. Il sera ainsi bien serré.
5. Retaillez le collier comme indiqué ci-après (3D):
 - a. Marquez la longueur voulue à l'aide d'un stylo. Prévoyez suffisamment d'espace si l'animal est jeune ou si son pelage devait s'épaissir en hiver.

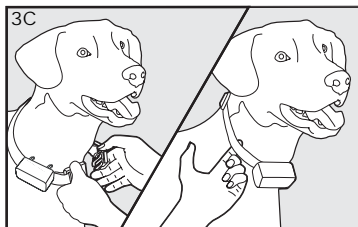
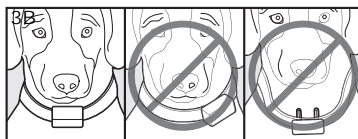
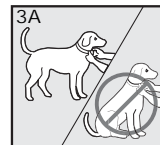

- b. Enlevez le collier récepteur de l'animal et coupez le segment qui dépasse. **Important: ne coupez pas la partie du collier qui contient l'antenne !**
- c. Avant de remettre le collier récepteur sur l'animal, brûlez l'extrémité coupée à l'aide d'une flamme pour en supprimer la bordure coupante.

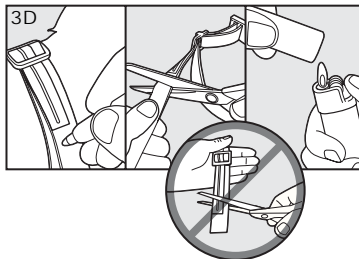

Entretien et nettoyage

Pour veiller à ce que le produit soit à la fois confortable, sûr et efficace, vérifiez régulièrement le collier de votre animal. Ce guide décrit comment ajuster correctement le collier. Si des signes d'irritation se manifestent, interrompez immédiatement l'utilisation du collier pendant quelques jours. Si les symptômes persistent au-delà de 48 heures, consultez votre vétérinaire.

Pour éviter toute irritation de la peau:

- Le collier récepteur ne doit pas être porté pendant plus de 8 heures par tranche de 24 heures.
- Lavez le cou de l'animal et les contacteurs toutes les semaines à l'aide d'un gant et de savon pour les mains doux. Rincez soigneusement.
- Veillez à ce que le cou de l'animal soit parfaitement sec avant de lui remettre le collier récepteur.

Remise en place du collier

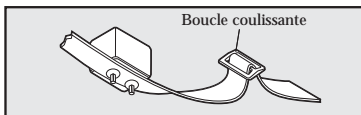

La boucle coulissante empêche bien le collier de glisser sur le cou de l'animal.

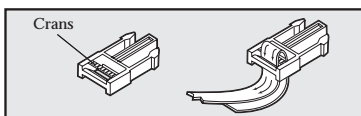

Les arrêtes doivent être tournées vers le haut ; le collier glisse s'il n'est pas correctement passé.

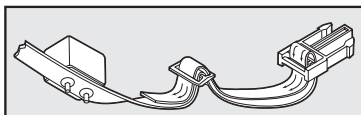

Étape 4 Déterminez le niveau de stimulation le mieux adapté à votre animal

Important: commencez toujours au niveau de stimulation le plus faible pour l'augmenter ensuite.

L'émetteur à distance possède 8 niveaux de stimulation différents. Vous pouvez ainsi sélectionner la stimulation la plus adaptée à votre animal.

Dès que vous avez placé le collier récepteur autour du cou de votre animal, le moment est venu de trouver le niveau de stimulation le mieux adapté pour lui. Il s'agit du niveau de reconnaissance.

Vous pourriez trouver le niveau de reconnaissance le plus adapté à votre animal lorsque celui-ci modifiera légèrement son comportement, par exemple en regardant autour de lui l'air curieux, en se grattant au niveau de son collier ou en secouant les oreilles.

Suivez les diverses étapes indiquées ci-après pour trouver le niveau de reconnaissance adapté à votre animal:

1. En commençant par le niveau 1 sur le cadran d'intensité, appuyez en continu sur le bouton du haut pendant 1 à 2 secondes.
2. Si votre animal ne manifeste aucune réaction, réessayez le niveau de stimulation plusieurs fois avant de passer au niveau suivant.
3. Revenez au premier niveau de correction et renouvez l'opération.
4. Progressez au fil des divers niveaux de stimulation jusqu'à ce que votre animal réponde de manière fiable à la stimulation.
5. Si votre animal ne présente toujours aucune réaction au niveau 8, vérifiez que le collier récepteur est bien ajusté. Si votre animal a des poils longs ou épais, remplacez les contacteurs courts par le jeu contacteurs plus longs. Revenez au premier niveau de correction et renouvez l'opération. Si vous n'obtenez toujours aucun résultat, vous devez couper le poil de l'animal autour des contacteurs.

Si toutes ces étapes ont été suivies, mais que malgré tout votre animal ne présente toujours aucune réaction à la stimulation, reportez-vous à la rubrique « Instructions relatives à la lampe test ».

Si après avoir suivi toutes ces étapes, votre animal ne manifeste toujours aucune réaction à la stimulation, veuillez contacter le service clientèle ou consultez notre site Internet: www.petsafe.net.

Étape 5 Réinitialisez le collier récepteur

Pour réinitialiser le collier récepteur pour l'utiliser avec un nouvel émetteur à distance, ou pour programmer un nouveau collier récepteur pour vous en servir avec votre émetteur à distance actuel:

1. Arrêtez le collier récepteur.
2. Appuyez sur l'interrupteur marche/arrêt et maintenez-le enfoncé jusqu'à ce que le voyant lumineux du récepteur s'allume et que le collier récepteur émette 5 « bips ».
3. Continuez de maintenir l'interrupteur marche/arrêt enfoncé jusqu'à ce que le voyant lumineux du récepteur s'éteigne.
4. Appuyez sur le bouton du haut de l'émetteur à distance et maintenez-le enfoncé jusqu'à ce que le voyant lumineux du récepteur clignote 5 fois. Il se peut que vous deviez maintenir les deux éléments du système à une distance de 60 cm à 1 mètre l'un de l'autre avant que ce signal ne se déclenche. Le collier récepteur est réinitialisé dès que le voyant lumineux du récepteur a clignoté 5 fois. Si le voyant lumineux du récepteur ne clignote pas 5 fois, recommencez la procédure depuis le début.

Manuel de dressage

Conseils

- Il est conseillé de corriger un comportement indésirable à la fois, ou d'enseigner un seul ordre à la fois. Si vous progressez trop vite dans le dressage, votre animal pourrait être déconcerté.
- Soyez cohérent. Envoyez un seul signal sonore ou une stimulation à votre animal à chaque comportement indésirable.
- Ne le corrigez pas trop. Utilisez aussi peu de stimulations que possible pour dresser votre animal.
- Sauf si vous le surveillez, il est déconseillé de placer votre animal dans des situations où il a l'habitude de mal se comporter. Toutefois, créer une situation pour une séance de dressage peut améliorer considérablement vos chances de réussite.
- Si votre animal réagit au dressage en se cachant ou en manifestant de la crainte, réorientez son attention par un comportement simple et approprié du type « Assis ».
- Le bouton du bas peut servir à administrer une stimulation légèrement plus forte lorsque votre animal ignore son niveau de reconnaissance. Ce bouton présente les mêmes fonctions que le cadran d'intensité, mais permet d'agir plus rapidement.
- N'utilisez jamais votre système de dressage pour corriger ou mettre fin à un comportement agressif quel qu'il soit. Si vous avez des doutes quant à l'agressivité de votre animal, consultez votre vétérinaire ou un dresseur agréé.
- L'objectif est de dresser votre animal pour qu'il réponde à vos ordres et au signal sonore du récepteur dans des circonstances ordinaires. Après un dressage adéquat, la stimulation ne sera utilisée que si votre animal reproduit un comportement indésirable.

Apprentissage à l'obéissance de base

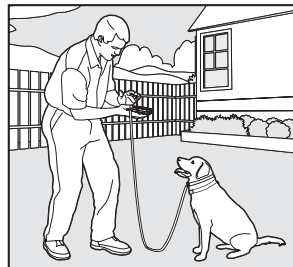
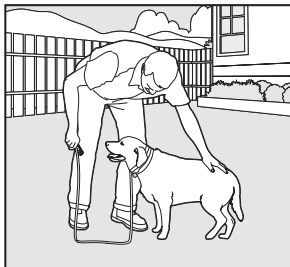

Remarque: gardez toujours votre animal près de vous lorsque vous lui enseignez l'ordre « Assis ».

L'ordre « Assis »

1. Mettez au cou de l'animal un autre collier non métallique PAR-DESSUS le collier récepteur et fixez-y une laisse de 3 mètres. *Remarque: veillez à ce que le collier supplémentaire n'exerce pas de pression sur les contacteurs.*
2. Tenez la laisse et l'émetteur à distance d'une main. Appuyez sur le bouton latéral pour envoyer un signal sonore à votre animal tout en disant « Assis » et si nécessaire utilisez votre main libre pour l'encourager à se mettre en position assise. Relâchez immédiatement le bouton latéral une fois l'animal assis. Renouvelez cette opération plusieurs fois.
3. Si votre animal s'assoit docilement dès qu'il perçoit le signal sonore et l'ordre « Assis », alors le dressage est terminé. Permettez-lui de se lever et récompensez-le. Si tel n'est pas le cas, passez à l'étape 4.
4. Tenez la laisse et l'émetteur à distance d'une main. Appuyez sur le bouton du haut et maintenez-le enfoncé pour envoyer un signal sonore et une stimulation à votre animal tout en disant « Assis ». Si nécessaire utilisez votre main libre pour l'encourager à se mettre en position assise. Relâchez immédiatement le bouton du haut une fois l'animal assis. Renouvelez cette opération plusieurs fois.
5. Si votre animal s'assoit à présent docilement dès qu'il perçoit le signal sonore, la stimulation et l'ordre « Assis », il se peut qu'il soit maintenant prêt à réagir sans stimulation. Faites une pause jeu et reprenez à l'étape 2 avec le signal sonore uniquement.

L'ordre « Ici »

1. Mettez au cou de l'animal un autre collier non métallique PAR-DESSUS le collier récepteur et fixez-y une laisse de 3 mètres. *Remarque: veillez à ce que le collier supplémentaire n'exerce pas de pression sur les contacteurs.*
2. Tenez la laisse d'une main et l'émetteur à distance de l'autre.
3. Attendez que votre animal s'éloigne de vous.
4. Appuyez sur le bouton latéral et maintenez-le enfoncé pour envoyer un signal sonore à l'animal tout en prononçant l'ordre « Ici ». Si nécessaire, utilisez la laisse pour ramener l'animal vers vous.
5. Relâchez immédiatement le bouton latéral dès que l'animal se dirige vers vous, et félicitez-le avec enthousiasme.
6. Reculez rapidement dès que votre animal commence à se diriger vers vous et encouragez-le sans cesse. Arrêtez de reculer et félicitez votre animal lorsqu'il revient vers vous.
7. Répétez les étapes 3 à 6 à plusieurs reprises.
8. Si votre animal revient docilement vers vous dès qu'il entend le signal sonore et l'ordre « Ici », le dressage est terminé. Relâchez votre animal et récompensez-le. Si tel n'est pas le cas, passez à l'étape 9.
9. Attendez que votre animal s'éloigne de vous.
En faisant appel au niveau de reconnaissance adapté à votre animal, appuyez sur le bouton du haut et maintenez-le enfoncé pour lui envoyer un signal sonore et une stimulation tout en prononçant l'ordre « Ici ». Si nécessaire utilisez la laisse pour ramener l'animal vers vous.
10. Relâchez immédiatement le bouton du haut dès que l'animal se dirige vers vous, et félicitez-le avec enthousiasme.
11. Reculez rapidement dès que votre animal commence à se diriger vers vous et encouragez-le sans cesse. Arrêtez de reculer et félicitez votre animal lorsqu'il revient vers vous.
12. Répétez les étapes 9 à 11 à plusieurs reprises.
13. Si votre animal revient vers vous docilement dès qu'il reçoit le signal sonore et stimulation qui accompagnent l'ordre « Ici », il se peut qu'il soit maintenant prêt à réagir sans stimulation. Faites une pause jeu et reprenez à l'étape 3 avec le signal sonore uniquement.

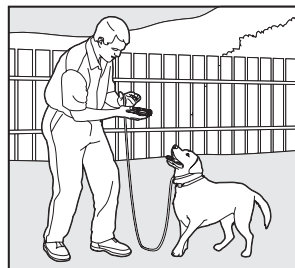
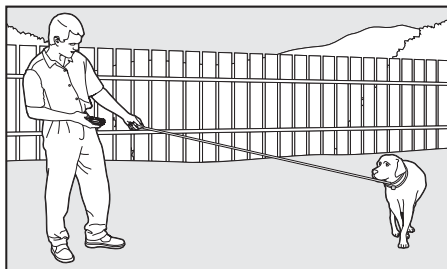
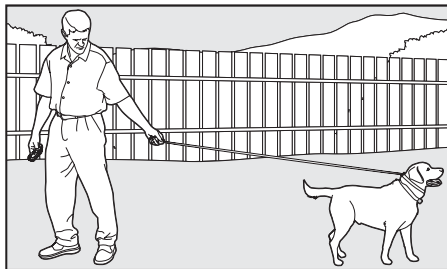

L'ordre « Pas bouger »

1. Mettez au cou de l'animal un autre collier non métallique PAR-DESSUS le collier récepteur et fixez-y une laisse de 3 mètres. Remarque: veillez à ce que le collier supplémentaire n'exerce pas de pression sur les contacteurs.
2. Repérez clairement l'endroit où vous voulez que votre animal s'assoie en plaçant son panier ou un grand morceau de tissu sur le sol.
3. Installez-le dans son panier. Tenez la laisse d'une main et l'émetteur à distance de l'autre.
4. En vous tenant à environ 1 mètre de son panier, marchez autour de celui-ci. Ne dites rien à votre animal.
5. Si votre animal essaie de quitter son panier, appuyez sur le bouton latéral et maintenez-le enfoncé pour émettre un signal sonore tout en prononçant l'ordre « Pas bouger ». Si nécessaire ramenez l'animal dans son panier.
6. Relâchez immédiatement le bouton latéral dès que l'animal revient dans son panier, et félicitez-le avec enthousiasme.
7. Une fois qu'il se tient tranquille, relâchez-le et jouez calmement avec lui.
8. Répétez les étapes 3 à 7 à plusieurs reprises.
9. Si votre animal reste docilement immobile dès qu'il entend le signal sonore et l'ordre « Pas bouger », le dressage est terminé. Relâchez votre animal et récompensez-le. Si tel n'est pas le cas, passez à l'étape 10.
10. Installez votre animal dans son panier et marchez autour de celui-ci comme indiqué précédemment.
11. Attendez qu'il essaie de quitter son panier. En faisant appel au niveau de reconnaissance adapté à votre animal, appuyez sur le bouton du haut et maintenez-le enfoncé pour envoyer un signal sonore et une stimulation à votre animal tout en prononçant l'ordre « Pas bouger ». Si nécessaire ramenez l'animal dans son panier.
12. Relâchez immédiatement le bouton du haut dès que l'animal revient dans son panier, et félicitez-le avec enthousiasme.
13. Une fois qu'il se tient tranquille, relâchez-le et jouez calmement avec lui.
14. Répétez les étapes 10 à 13 à plusieurs reprises.
15. Si votre animal reste maintenant docilement sans bouger dès qu'il entend le signal sonore et l'ordre « Pas bouger », il se peut qu'il soit prêt à réagir sans stimulation. Faites une pause jeu et reprenez à l'étape 3 avec le signal sonore uniquement.

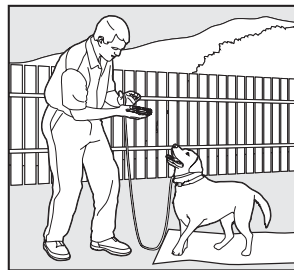
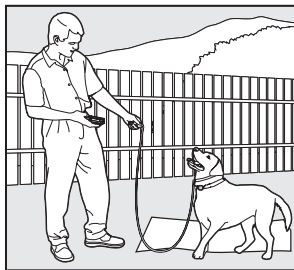

Corriger des comportements indésirables

Il fait des bonds

Il est fréquent que les animaux sautent pour attirer l'attention. Si vous ne voulez pas qu'il saute sur vous, alors il est déconseillé de laisser vos amis ou d'autres membres de votre famille encourager ce type de comportement. Dès lors, lorsque votre animal saute sur quelqu'un, il faut le réprimander et lui imposer un autre type de comportement plus acceptable et pour lequel il sera félicité.

Remarque: il est préférable que votre animal commence par comprendre l'ordre « Assis ».

1. Choisissez le niveau de stimulation juste au-dessus du niveau de reconnaissance adapté à votre animal.
2. Dès que les pattes de l'animal quittent le sol pour s'élaner vers vous, appuyez sur le bouton du haut et maintenez-le enfoncé pour envoyer un signal sonore et une stimulation en même temps que l'ordre « Assis ».
3. Relâchez immédiatement le bouton du haut dès que votre animal s'assoit et félicitez-le.
4. Si l'animal ignore la stimulation, appuyez sur le bouton du bas et maintenez-le enfoncé pour émettre une stimulation d'une intensité supérieure.
5. Répétez cet exercice en plusieurs endroits et faites appel à des personnes différentes pour le distraire.

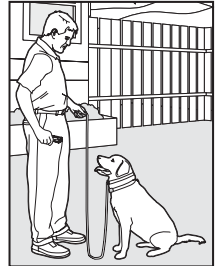

Il creuse

Tout d'abord il est important de comprendre pourquoi votre animal creuse des trous. Beaucoup de chiens, notamment les terriers, ont été élevés pour dénicher des proies. Dès lors, creuser des trous est un comportement naturel et inné. D'autres animaux creusent des trous pour se mettre au frais, ou simplement parce qu'ils s'ennuient. Il se peut que votre animal cesse d'avoir envie de creuser des trous s'il dispose des éléments suivants:

- Un espace au frais et ombragé où s'allonger, et beaucoup d'eau fraîche.
- Une autre activité, par exemple son jouet préféré.
- De longs moments réservés au jeu, à l'exercice et beaucoup d'attention.
- Un jardin sans rongeurs ou autres proies qu'il pourrait vouloir dénicher.

1. Réglez le niveau de stimulation un cran au-dessus du niveau de reconnaissance adapté à votre animal.
2. Mettez le collier récepteur à votre animal et attendez au moins 10 minutes avant de le faire sortir dans le jardin. Il ne doit y avoir aucune autre personne ni animal dans cet espace: votre animal ne doit associer la stimulation qu'au seul fait de creuser des trous. Pendant le dressage, votre animal doit être enfermé dans un espace bien sécurisé et clos.
3. Depuis une fenêtre ou un endroit où votre animal ne vous voit pas, attendez qu'il commence à creuser.
4. Lorsqu'il creuse son trou, appuyez sur le bouton du haut et maintenez-le enfoncé pour envoyer un signal sonore et une stimulation. Relâchez immédiatement le bouton dès qu'il cesse de creuser.
5. Si l'animal ignore la stimulation, appuyez sur le bouton du bas et maintenez-le enfoncé pour émettre une stimulation d'une intensité supérieure.
6. Continuez d'observer votre animal, car il choisira peut-être de creuser dans une autre zone.
7. Ne laissez pas votre animal seul dans le jardin sans surveillance tant qu'il n'a pas complètement cessé de creuser des trous.

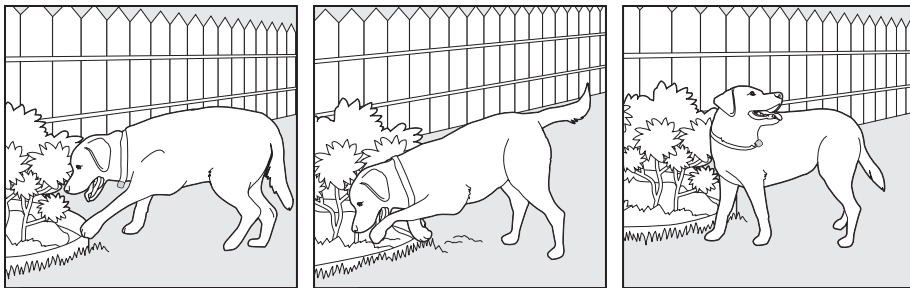

Il se lance dans des courses poursuites

La course poursuite est un comportement instinctif stimulé par les objets mobiles. Certains chiens sont particulièrement désireux de se lancer dans des courses effrénées qui les mettent en danger et vous prennent au dépourvu. Ne laissez jamais votre chien sortir sans sa laisse de l'espace fermé qui lui est réservé tant qu'il n'obéit pas à l'ordre « Ici », et ce quelle que soit la distraction. Soyez implacable et corrigez le comportement de votre chien chaque fois qu'il part à la poursuite de quelque chose.

1. Il est vital que votre chien et vous-mêmes restiez parfaitement en sécurité pendant toute la durée du dressage. Votre chien doit être tenu par une laisse solide, suffisamment longue pour qu'il essaie de se lancer à la poursuite d'un objet, mais assez courte pour éviter qu'il n'atteigne pas la route ou une autre zone dangereuse. Vous devez également avoir suffisamment de force pour pouvoir le maintenir fermement lorsqu'il veut s'élaner à la poursuite de quelque chose.
2. Choisissez le niveau de stimulation juste au-dessus du niveau de reconnaissance adapté à votre animal.
3. Créez une situation où votre chien est amené à vouloir se lancer à la poursuite d'un objet. Parmi les éléments mobiles à utiliser, choisissez une voiture, une moto ou une bicyclette, etc. (ne faites pas appel à des jouets).
4. Lorsque l'objet passe devant votre animal, maintenez-le en laisse fermement. Dès qu'il commence à se lancer à la poursuite de l'objet concerné, prononcez l'ordre « Ici », et appuyez sur le bouton du haut et maintenez-le enfoncé pour envoyer un signal sonore et une stimulation jusqu'à ce qu'il s'arrête. S'il ne s'arrête pas, maintenez-le avec la laisse avant qu'il ne se mette en danger.
5. Lorsque votre animal cesse de poursuivre l'objet, relâchez immédiatement le bouton du haut, reculez et prononcez l'ordre « Ici ». Félicitez l'animal dès qu'il revient vers vous.
6. Si l'animal ignore la stimulation, appuyez de nouveau sur le bouton du bas pour émettre une stimulation d'une intensité supérieure.
7. Répétez la procédure jusqu'à ce que l'animal réponde inmanquablement à l'ordre « Ici ».

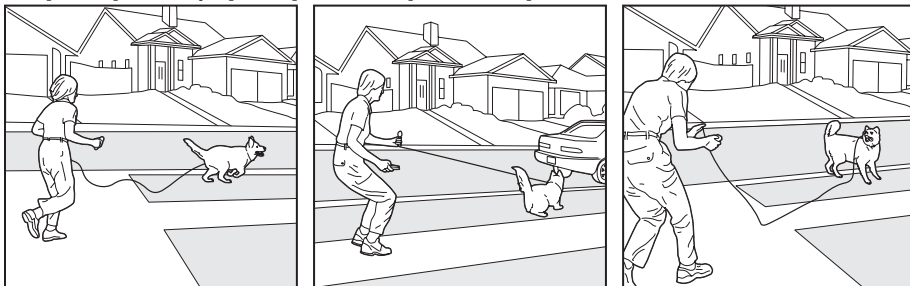

Aboiements excessifs

L'aboiement est un comportement instinctif du chien. Il est impossible de l'empêcher complètement d'aboyer, mais vous pouvez lui apprendre à se tenir tranquille lorsque vous le lui ordonnez.

Remarque : cette démarche ne sera efficace que lorsque vous êtes chez vous avec votre chien.

1. Sélectionnez le niveau de reconnaissance adapté à votre animal.
2. Mettez votre animal dans une situation où il sera tenté d'aboyer.
3. Dès qu'il commence à le faire, appuyez sur le bouton du haut et maintenez-le enfoncé pour envoyer un signal sonore et une stimulation puis prononcez l'ordre « Tais-toi ».
4. Relâchez immédiatement le bouton du haut dès que l'animal arrête d'aboyer et félicitez-le.
5. Si l'animal ignore la stimulation et continue d'aboyer, répétez la même opération en appuyant sur le bouton du bas pour envoyer une stimulation plus forte.
6. Répétez cet exercice dans plusieurs endroits différents en faisant appel à diverses situations susceptibles de faire aboyer votre animal.

Questions fréquentes

La stimulation émise par l'appareil est-elle sans danger pour mon animal ?	Elle est certes désagréable, mais sans danger pour lui. Les systèmes de dressage électroniques exigent une interaction et un entraînement de la part du propriétaire avant de parvenir aux résultats escomptés.
Quel doit être l'âge de l'animal pour pouvoir utiliser le Trainer 100 m ?	Votre animal doit avoir au moins 6 mois.
Lorsque mon animal sera dressé et qu'il obéira à mes ordres, devra-t-il continuer de porter le collier récepteur ?	Probablement pas. Il pourra s'avérer nécessaire de le lui faire porter de temps à autre seulement afin de renforcer le dressage.
Le collier récepteur est-il étanche ?	Oui. Lorsque vous changez les piles, veillez à éliminer toutes traces de salissures ou de poussières de l'espace sur lequel vous travaillez. Vérifiez également que les vis sont bien serrées tout contre le couvercle de la batterie.
Puis-je utiliser le Trainer 100 m sur des animaux agressifs ?	Nous déconseillons toute utilisation de nos produits sur des animaux agressifs. Nous vous conseillons de consulter votre vétérinaire ou un dresseur agréé afin de vérifier avec eux si votre animal pourrait se comporter de manière agressive.
La portée du Trainer 100 m est-elle bien de 100 mètres ?	La portée obtenue avec votre Trainer 100 m varie en fonction de la configuration du terrain, des conditions météorologiques, de la végétation, ainsi que des émissions émanant d'autres appareils radio. Pour obtenir une portée maximale, reportez-vous à la rubrique « Fonctionnement du système » du présent guide.
Pendant combien de temps puis-je dispenser une stimulation continue à mon animal ?	La durée maximale pendant laquelle vous pouvez appuyer sur la touche de stimulation pour dispenser une stimulation continue à votre animal est de 8 secondes. Au bout de huit secondes, l'émetteur à distance se met en veille. Il convient alors de relâcher la touche de stimulation avant d'appuyer de nouveau sur celle-ci.
Que faire si le cou de mon animal présente des rougeurs et des irritations ?	Ceci est dû aux contacteurs du collier qui irritent sa peau. Interrompez l'utilisation du système pendant quelques jours. Si les symptômes persistent au-delà de 48 heures, consultez votre vétérinaire. Lorsque les irritations se sont estompées, remettez le collier récepteur en place et surveillez étroitement l'état de sa peau.

Résolution de problèmes

Les réponses à ces questions devraient vous aider à résoudre tout problème que vous seriez susceptible de rencontrer avec ce système. Si tel n'est pas le cas, contactez notre service clientèle ou consultez notre site Internet à l'adresse suivante: www.petsafe.net.

Mon animal ne réagit pas lorsque j'appuie sur une touche.	<ul style="list-style-type: none">• Vérifiez si le collier récepteur est bien en position marche.• Si la portée a diminué depuis la première utilisation, vérifiez si la batterie de l'émetteur à distance ou les piles du collier récepteur ne sont pas plates.• De nombreux facteurs sont susceptibles d'affecter la portée offerte par le Trainer 100 m. Pour en consulter la liste, reportez-vous à la rubrique « Fonctionnement du système ».• Pour vérifier si le collier récepteur envoie bien une stimulation à votre animal, placez la lampe test (fournie avec l'appareil) sur le collier. Pour de plus amples renseignements à ce sujet, reportez-vous à la rubrique « Instructions relatives à la lampe test ».• Augmentez le réglage sur le cadran d'intensité. Reportez-vous à la rubrique « Déterminez le niveau de stimulation le mieux adapté à votre animal ».• Vérifiez si les contacteurs sont bien au contact de la peau de votre animal. Pour plus d'informations à ce sujet, reportez-vous à la rubrique « Ajustement du collier récepteur ».
Le collier récepteur ne se met pas en marche.	<ul style="list-style-type: none">• Vérifiez que les deux (2) piles (modèle CR2032) ont bien été correctement installées. Reportez-vous à la rubrique « Mise en place et retrait des piles ».
Le collier récepteur ne répond pas à l'émetteur à distance.	<ul style="list-style-type: none">• Vérifiez que le collier récepteur a bien été mis en marche. Reportez-vous à la rubrique « Mise en marche du collier récepteur ».• Reportez-vous à la rubrique « Réinitialisation du collier récepteur ».

Instructions relatives à la lampe test

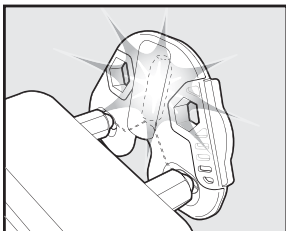

1. Mettez le collier récepteur en marche (On) :
 2. Placez les contacts de la lampe test sur les contacteurs.
 3. Appuyez sur la touche stimulation de l'émetteur à distance.
 4. La lampe test clignote.
Remarque: Plus le réglage d'intensité est élevé, plus l'éclairage de la lampe test est vif.
 5. Arrêtez le collier récepteur.
- Conservez la lampe test afin de pouvoir effectuer de nouveaux tests ultérieurement.

Remarque: si la lampe test ne clignote pas, remplacez les piles et renouvelez le test. Si la lampe test ne clignote toujours pas, contactez le service clientèle ou consultez notre site Internet à l'adresse suivante: www.petsafe.net.

Conditions d'utilisation et limitation de responsabilité

1. Conditions d'utilisation

Ce produit vous est proposé sous réserve de votre acceptation inconditionnelle quant aux termes, conditions et avis contenus dans les présentes. Toute utilisation de ce produit est sous réserve de votre acceptation de l'ensemble de ces termes, conditions et avis.

2. Utilisation adéquate

Ce produit est conçu pour être utilisé avec des animaux domestiques nécessitant un dressage. Il se peut que, selon le tempérament de votre animal, ce produit ne soit pas adapté. Nous vous conseillons de ne pas utiliser ce produit si votre animal pèse moins de 3,6 kg, s'il a moins de six mois, ou si votre animal est agressif. Si vous ne savez pas si cet appareil est adapté pour votre animal, consultez votre vétérinaire habituel, un spécialiste du dressage, ou encore notre service clientèle. Vous pouvez également consulter notre site à l'adresse suivante: www.petsafe.net.

Une utilisation adéquate implique de prendre connaissance du manuel d'utilisation et de dressage fourni avec votre produit, ainsi que de toutes les mises en garde de sécurité spécifiques.

3. Utilisation illégale ou interdite

Ce produit est spécialement conçu pour être utilisé exclusivement sur des animaux domestiques. Ce système de dressage n'est pas destiné à faire mal, à blesser ou à provoquer. Toute utilisation non conforme à l'usage prévu de ce produit est susceptible d'entraîner une violation des lois fédérales, nationales ou locales.

4. Limitation de responsabilité

Radio Systems Corporation ne saurait être tenue pour responsable de tout dommage direct, indirect, punitif, spécial ou indirect, ni pour tout dommage quel qu'il soit découlant directement ou indirectement de l'utilisation normale ou abusive de ce produit. L'acheteur assume pleinement tous les risques et responsabilités liés à l'utilisation de ce produit.

5. Modification des conditions générales

Radio Systems Corporation se réserve à tout moment le droit de modifier les conditions générales, avis ou mises en garde dans le cadre desquels ce produit est proposé.

CE Conformité

Cet appareil a été testé et déclaré conforme aux directives européennes en matière de compatibilité électromagnétique, de basse tension et de terminaux radio et de télécommunications. Avant d'utiliser cet appareil en dehors des pays de l'UE, consultez les autorités locales compétentes en matière de terminaux radio et de télécommunications. Tout changement ou modification apportée à l'appareil qui n'aurait pas été autorisé par Radio Systems Corporation est en violation de la réglementation européenne en matière de terminaux radio et de télécommunications et serait susceptible d'invalider le droit de l'utilisateur à utiliser l'appareil, ainsi que d'annuler la garantie.



Avis important en matière de recyclage

Veuillez respecter la réglementation applicable dans votre pays en matière de déchets électriques et électroniques. Cet appareil doit être recyclé. Si vous n'en avez plus besoin, ne le jetez pas dans les ordures ménagères ordinairement ramassées par les services municipaux. Veuillez le rapporter au point de vente où vous l'avez acheté où il pourra entrer dans notre système de recyclage. Si vous n'en avez pas la possibilité, veuillez contacter notre service clientèle pour plus d'informations.

Nederlands

Bedankt dat u gekozen hebt voor PetSafe®, het meest verkochte merk van elektronische africhtingsmiddelen ter wereld. Wij willen de veiligheid van uw huisdier garanderen door u de middelen en technieken aan te reiken waarmee u uw huisdier met succes af kunt richten. Als u vragen hebt, neem dan contact op met onze klantendienst of bezoek onze website (www.petsafe.net).

Inhoudsopgave

Onderdelen.....	36
Hoe werkt het systeem.....	36
Belangrijke definities	37
Handleiding	
Klaarmaken van de afstandszender	38
Klaarmaken van de halsbandontvanger.....	39
De halsbandontvanger pasklaar maken	40
Zoek het beste stimulansniveau voor uw huisdier	42
Resetten van de halsbandontvanger	42
Africhtingsgids	
Algemene tips.....	43
Leren van basisgehoorzaamheid	
Het bevel “zit”	43
Het bevel “hier”	44
Het bevel “blijf”	45
Elimineren van ongewenst gedrag	
Opspringen.....	46
Graven	46
Jagen	47
Buitensporig blaffen.....	48
Vaak gestelde vragen.....	48
Foutopsporing.....	49
Instructies voor testlampje	49
Gebruiksvoorwaarden en aansprakelijkheidsbeperking	50
Belangrijk advies voor het recycleren.....	50

Onderdelen

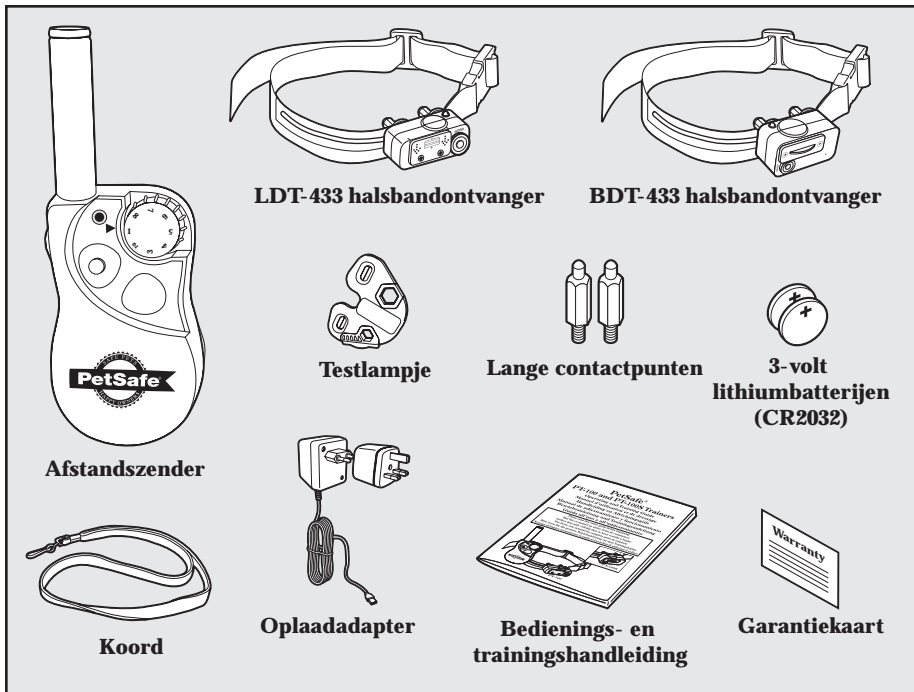

Hoe werkt het systeem

De PetSafe® 100 m Trainer is veilig, gemakkelijk te gebruiken en doeltreffend voor alle huisdieren die ten minste 6 maanden oud zijn. Dit systeem helpt u uw huisdier zonder een lijn te controleren tot een maximum bereik van 100 meter. Bij het indrukken van een knop stuurt de afstandszender een signaal dat de halsbandontvanger activeert. Als u de de Remote Trainer consequent en correct gebruikt, kan veel slecht gedrag dat uw huisdier vertoont worden gecorrigeerd of kunnen fundamentele africhtingsbevel's worden geleerd. PetSafe® africhtingshalsbanden mogen niet worden gebruikt door personen die jonger zijn dan 16 jaar.

Belangrijk: de 100 m Trainer heeft een bereik tot maximaal 100 meter. Het maximumbereik kan variëren naargelang de manier waarop u de afstandszender vasthoudt. Houd, voor consequente resultaten bij langer bereik, de afstandszender in een verticale positie op armafstand van uw lichaam en boven uw hoofd. Omgeving, weer, beplanting, transmissie van andere radio-apparaten en andere factoren beïnvloeden het maximumbereik.



Belangrijke definities

Afstandszender: stuurt het radiosignaal naar de Halsbandontvanger. Is waterbestendig.

Indicatorlampje zender: geeft aan dat een knop is ingedrukt en dient ook als indicator om aan te geven dat de batterij bijna leeg is.

Intensiteitsknop: verschafft de mogelijkheid meerdere stimulanssterkten te regelen zodat u op het niveau kunt afstellen dat overeenstemt met het temperament van uw huisdier.

Bovenste knop: geeft gedurende één seconde een geluidssignaal en vervolgens constante stimulans op het niveau dat ingesteld is op de intensiteitsknop.

Onderste knop: geeft gedurende één seconde een geluidssignaal en vervolgens een constante stimulans op een niveau dat iets hoger is dan aangeduid op de intensiteitsknop. *Opmerking: Met deze knop kan geen stimulans hoger dan niveau 8 worden toegediend. Als de intensiteitsknop bijvoorbeeld is ingesteld op 8, wordt bij het indrukken van de onderste knop geen hogere stimulans toegediend.*

Zijknop: geeft alleen een geluidssignaal.

Laderaansluiting: voor het aansluiten van de lader. Hoewel de afstandszender waterdicht is zonder de klep van de lader, dient u de klep op zijn plaats te laten wanneer u niet laadt om vuil uit de opening te houden.

Halsbandontvanger: ontvangt het radiosignaal van de afstandszender. Is waterbestendig.

Aan/uit-knop: bij het even indrukken en loslaten van deze knop wordt de halsbandontvanger aan- en uitgezet.

Contactpunten: de punten via welke de halsbandontvanger stimulanen geeft.

Indicatorlampje ontvanger: geeft aan wanneer de halsbandontvanger aan of uit is gezet en dient ook als indicator om aan te geven wanneer de batterij bijna leeg is.

Constance stimulans: u bepaalt wanneer en hoe lang stimulans aan uw huisdier wordt toegediend door middel van de contactpunten op de halsbandontvanger. Vóór de stimulans hoort uw huisdier een geluidssignaal. Wanneer de bovenste of onderste knop gedurende 8 seconden of langer wordt ingedrukt, wordt de afstandszender veiligheidshalve onderbroken. De knop moet worden losgelaten en opnieuw ingedrukt voordat aanvullende stimulanen kunnen worden toegediend.

Geluidssignaal: gebruik de zijknop om een geluidssignaal naar uw huisdier te sturen zonder stimulans.

Afstandszender

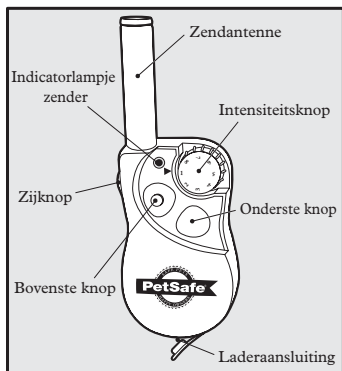

LDT-433 halsbandontvanger

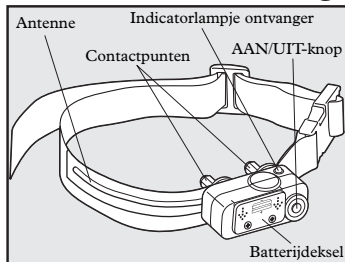

BDT-433 halsbandontvanger

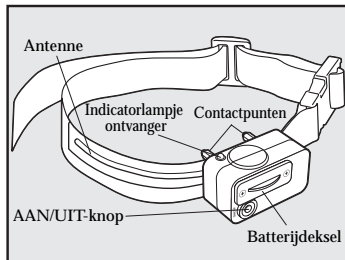

Handleiding

Stap
1

Klaarmaken van de afstandszender

Laad de afstandszender

1. Hef de rubberen klep op die de laadaansluiting van de afstandszender beschermt.
2. Sluit de lader aan op de laadaansluiting van de afstandszender.
3. Steek de stekker van de lader in een standaard wandcontactdoos.
4. Laad de afstandszender gedurende 24 uur wanneer u de afstandszender voor de eerste maal laadt. Daaropvolgende ladingen duren slechts 12 uur.
Opmerking: het indicatorlampje van de zender knippert na 12 uur laden. Voor de eerste lading laat u de afstandszender nog 12 uur laden.
5. Wanneer het laden voltooid is, plaatst u de rubberen klep terug.

Opmerking: de gebruiksduur van de batterij tussen ladingen is ongeveer 40 tot 60 uur, afhankelijk van de frequentie van het gebruik.

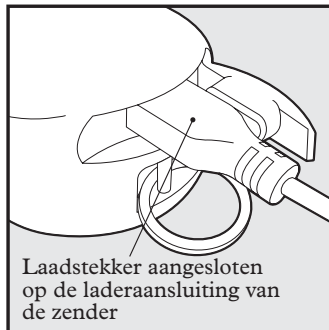

Indicatorlampje zender - werking en reactie

Werking van de afstandszender	Reactie van het indicatorlampje
Elke knop die wordt ingedrukt	Ononderbroken in kleur
Batterij bijna leeg - elke knop die wordt ingedrukt	Knippert constant

Oplaadbare batterij zender

- De oplaadbare nikkel-methaanhidridebatterij (NiMH) in de zender is niet geheugengevoelig en hoeft niet leeg te zijn voor het opladen.
- De zender is gedeeltelijk geladen in de fabriek, maar moet volledig geladen worden (24 uur) vóór het eerste gebruik.
- Let op - houd de zender altijd uit de buurt van vuur.
- Wanneer u de zender voor een lange periode opbergt, mag u niet vergeten om de zender regelmatig volledig op te laden (12 uur). Dit moet om de 4 tot 6 weken worden gedaan.
- Teveel opladen kan de gebruiksduur van de batterij verkorten. Na het aanvankelijke laden mag u de zender nooit meer dan 12 uur laten opladen.
- Als uw toestel gedurende een lange periode niet is opgeladen, is het mogelijk dat u tijdens het eerste gebruik een kortere gebruiksduur ondervindt. Nadien zal de batterij naar het oorspronkelijke vermogen terugkeren.
- U kunt, naar verwachting, uw batterij huisdiererden keren opladen. Alle oplaadbare batterijen verliezen echter hun vermogen na verloop van tijd afhankelijk van het aantal keren dat ze worden opgeladen. Dit is normaal. Als uw gebruiksduur vermindert naar de helft van de oorspronkelijke levensduur, dient u contact op te nemen met de klantendienst om een nieuwe batterij te kopen.
- De batterij dient ongeveer 3 tot 5 jaar mee te gaan. Wanneer een batterij moet worden vervangen kunt u een nieuwe bestellen door contact op te nemen met de klantendienst of een bezoek te brengen aan onze website (www.petsafe.net). Open de afstandszender niet totdat u de reservebatterij hebt ontvangen.

Stap 2 Klaarmaken van de halsbandontvanger

2

Uw halsbandontvanger wordt geleverd met korte contactpunten gemonteerd. Gebruik de lange contactpunten voor huisdieren met lang of dik haar. Span de contactpunten met een tang een halve slag meer dan vingervast aan (2A). Controleer wekelijks of de contactpunten vastzitten.

Inbrengen en verwijderen van de batterijen

1. Verwijder de schroeven met een kleine kruiskopschroevendraaier (2B).
2. Enkel voor de LDT-433 duw het batterijdeksel omhoog volgens de pijlen op het batterijdeksel (2B).
3. Schuif het batterijdeksel weg.
4. Installeer twee (2) 3-volt batterijen met de positieve (+) kant omhoog (2C, 2E).
5. Schuif het batterijdeksel in de halsbandontvanger.
6. Plaats de schroeven terug (2C, 2F). Draai de schroeven niet te hard vast.

Reservebatterijen (3-volt, CR2032) zijn verkrijgbaar bij vele winkeliers. Neem contact met de klantendienst of bezoek onze website (www.petsafe.net) voor een lijst van winkeliers.

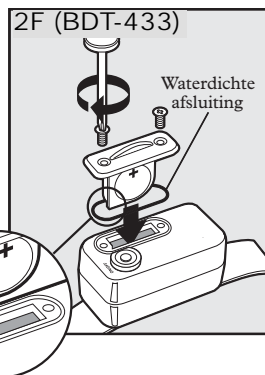
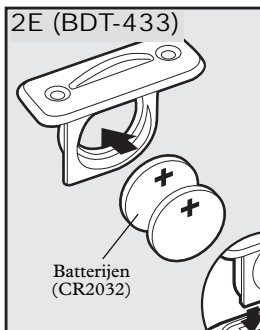
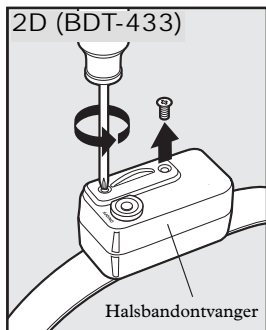
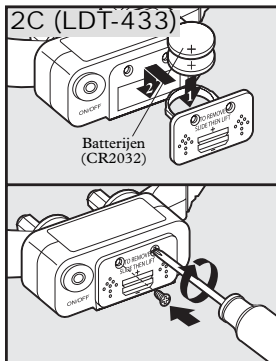
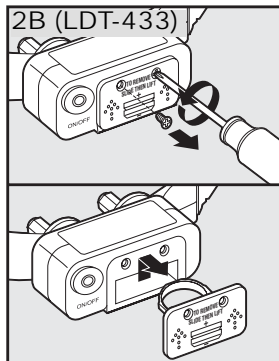
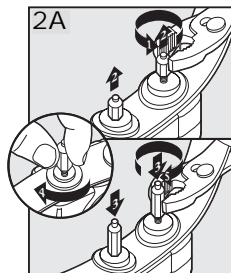

Zo zet u de halsbandontvanger aan:

1. Houd de Aan/uit-knop ingedrukt totdat het indicatorlampje van de ontvanger gaat branden en de halsbandontvanger 5 keer piept.
2. Laat de Aan/uit-knop los.

Nadat de halsbandontvanger aan staat, drukt u op de zijknop van de afstands-zender. De halsbandontvanger dient zo lang te piepen als de zijknop wordt ingedrukt. Als dit niet zo is, raadpleeg de alinea "resetten van de halsbandontvanger".

Het indicatorlampje van de ontvanger knippert om de 4 tot 5 seconden één keer als de batterijen bijna leeg zijn.

Zo zet u de halsbandontvanger uit:

1. Houd de Aan/uit-knop ingedrukt totdat het indicatorlampje van de ontvanger gaat branden en de halsbandontvanger 2 keer piept.
2. Laat de Aan/uit-knop los.

Opmerking: schakel de halsbandontvanger uit wanneer u deze niet gebruikt om de gebruiksduur van de batterijen te verlengen.

Belangrijk: als de halsbandontvanger constant aan staat, bedraagt de maximale gebruiksduur van de batterij twee weken.

Stap 3

De halsbandontvanger pasklaar maken

Belangrijk: het is belangrijk dat de halsbandontvanger goed past voor een doeltreffende training. De contactpunten moeten de huid van uw huisdier direct aanraken op de onderzijde van de nek.

Volg de onderstaande stappen om de halsband goed aan te passen:

1. Laat uw huisdier op zijn gemak staan (3A).
2. Centreer de contactpunten onder de nek van uw huisdier zodat ze de huid aanraken (3B). Als uw huisdier lang of dik haar heeft, gebruikt u de ingesloten lange contactpunten om door het haar te reiken. *Opmerking: het is soms nodig om het haar rond de contactpunten bij te knippen om voor een goed contact te zorgen.*
3. De halsbandontvanger moet goed vastzitten, maar los genoeg zodat u één vinger tussen de halsband en de nek van uw huisdier kunt plaatsen (3C).
4. Laat uw huisdier de halsband enkele minuten dragen en controleer opnieuw of de halsband goed past. Controleer of de halsband goed past wanneer uw huisdier zich meer op zijn gemak voelt met de halsbandontvanger. Als de omtrek van de nek van uw huisdier minder dan 300 mm is, moet u het deel van de halsband met de antenne door de gesp rijden. Dit zal strak passen.
5. Knip de halsband als volgt bij (3D):
 - a. Markeer de gewenste lengte van de halsband met een pen. Als uw huisdier jong is of een dikke wintervacht groeit, dient u wat ruimte te laten.

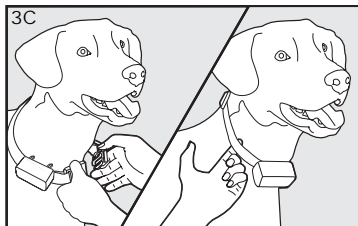
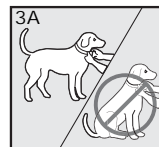

- b. Neem de halsbandontvanger van uw huisdier en knip het overvallende deel af. **Belangrijk: knip het deel van de halsband met de antenne niet af.**
- c. Voordat u de halsbandontvanger weer op uw huisdier aanbrengt, dicht u de rand van de afgesneden halsband af door een vlam bij de gerafelde rand te houden.

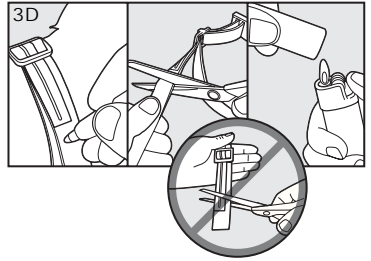

Verzorging en reiniging

Controleer regelmatig of de halsband goed vastzit en dit voor een comfortabel, veilig en effectief gebruik. de halsband van uw huisdier vaak gebruikt. In deze gids wordt beschreven hoe u de halsband goed kunt aanpassen. Als er huidirritatie wordt opgemerkt, dient u de halsband gedurende een paar dagen niet te gebruiken. Als de toestand meer dan 48 uur duurt, dient u een dierenarts te raadplegen.

Zo voorkomt u huidirritatie:

- De halsbandontvanger mag niet langer dan 8 uur worden gedragen in een periode van 24 uur.
- De nek van uw huisdier en de contactpunten moeten wekelijks worden gewassen met een doek en milde handzeep en vervolgens grondig worden gespoeld.
- Zorg ervoor dat de nek van uw huisdier grondig gedroogd is voordat u de halsbandontvanger op zijn nek plaatst.

Opnieuw rijgen van de halsband

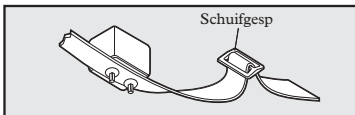

Met de schuifgesp wordt voorkomen dat de halsband losraakt rond de nek van uw huisdier.

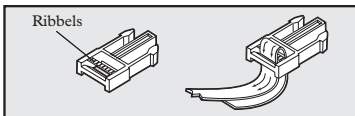

De ribbels moeten naar omhoog gericht zijn; de halsband schuift los als deze niet goed geregen is.

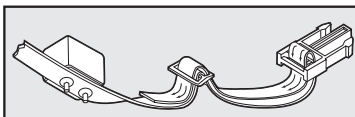

Stap 4 Zoek het beste stimulansniveau voor uw huisdier

Belangrijk: start altijd op het laagste stimulansniveau en ga zo omhoog.

De Remote Trainer heeft 8 verschillende stimulansniveaus. Zo kunt u de stimulans kiezen die het best is voor uw huisdier.

Nadat u de halsbandontvanger op uw huisdier hebt aangebracht, zoekt u het beste stimulansniveau. Dit wordt het herkenningsniveau genoemd.

Een lichte verandering in het gedrag van uw huisdier, zoals nieuwsgierig rondkijken, krabben aan zijn halsband of het schudden van de oren, geeft het beste herkenningsniveau aan.

Volg de onderstaande stappen om het herkenningsniveau van uw huisdier te vinden:

1. Begin bij niveau 1 op de intensiteitsknop en druk constant gedurende 1 tot 2 seconden op de bovenste knop.
2. Als uw huisdier niet reageert, herhaalt u verscheidene keren het stimulansniveau voordat u naar een hoger niveau gaat.
3. Herhaal elke stimulans verscheidene keren voordat u naar het volgende niveau gaat.
4. Ga door de stimulansniveaus totdat uw huisdier geloofwaardig reageert op de stimulans.
5. Als uw huisdier nog steeds niet reageert op niveau 8, controleert u of de halsbandontvanger goed zit. Als uw huisdier lang of dik haar heeft, vangt u de contactpunten door de langere set. Ga vervolgens terug naar 1 en herhaal de procedure. Als dit nog steeds geen resultaten oplevert, moet het haar van uw huisdier worden bijgeknipt rond de contactpunten.

Als al deze stappen zijn uitgevoerd en uw huisdier nog steeds geen reactie vertoont op de stimulans, gaat u naar de alinea "Instructies voor testlampje".

Als na het uitvoeren van al deze stappen uw huisdier aangeeft dat hij de stimulans niet voelt, dient u contact op te nemen met de klantendienst of naar onze website te gaan (www.petsafe.net).

Stap 5 Resetten van de halsbandontvanger

Om de halsbandontvanger te resetten zodat deze met een nieuwe afstands-zender werkt of om een nieuwe halsbandontvanger te programmeren zodat deze met uw bestaande afstands-zender werkt:

1. Zet de halsbandontvanger uit.
2. Houd de Aan/uit-knop ingedrukt totdat het indicatorlampje van de ontvanger gaat branden en de halsbandontvanger 5 keer piept.
3. Blijf de Aan/uit-knop indrukken totdat het indicatorlampje van de ontvanger uit gaat.
4. Houd de bovenste knop op de afstands-zender ingedrukt totdat het indicatorlampje van de ontvanger 5 keer knippert. Het is mogelijk dat u beide eenheden 60 tot 90 cm uit elkaar moet houden voordat dit gebeurt. Als het indicatorlampje van de ontvanger vijf (5) keer heeft geknippert, is de halsbandontvanger gereset. Als het indicatorlampje van de ontvanger niet 5 keer knippert, start u opnieuw en herhaalt u de procedure.

Africhtingsgids

Algemene tips

- Elimineer één slecht gedrag of leer één gehoorzaamheidsbevel per keer. Als u te snel gaat met de africhting, kan uw huisdier verward raken.
- Wees consequent. Geef uw huisdier een geluidssignaal of stimulans bij elk slecht gedrag.
- Corrigeer uw huisdier niet teveel. Probeer zo weinig mogelijk stimuli te gebruiken om uw huisdier af te richten.
- Tenzij u toezicht houdt op uw huisdier, is het aanbevolen dat u uw huisdier weghoudt bij situaties waarin hij zich altijd slecht gedraagt. Het creëren van een situatie als een trainingssessie kan echter uw kansen op slagen aanzienlijk verbeteren.
- Als uw huisdier reageert op de africhting door zich te verbergen of bang te reageren, dient u zijn aandacht af te leiden via een simpel en juist gedrag zoals met het bevel "zit".
- De onderste knop kan worden gebruikt om een licht hogere stimulans toe te dienen op momenten dat uw huisdier zijn herkenningsniveau negeert. Het gebruik van deze knop is sneller dan het regelen van de intensiteitsknop.
- Gebruik nooit de Remote Trainer om een vorm van agressief gedrag te corrigeren of te elimineren. Als u niet zeker bent dat uw huisdier agressief is, raadpleeg uw dierenarts of een bevoegde trainer.
- Het doel is om uw huisdier af te richten zodat hij reageert op uw gesproken bevel en het geluidssignaal van de ontvanger in normale omstandigheden. Na de juiste africhting dient het gebruik van stimulans alleen noodzakelijk te zijn als uw huisdier opnieuw ongewenst gedrag vertoont.

Leren van basisgehoorzaamheid

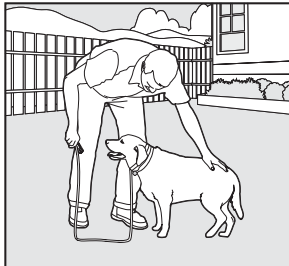

Opmerking: houd uw huisdier dicht bij u terwijl u hem het bevel "zit" leert.

Het bevel "zit"

1. Breng een afzonderlijke, niet-metalen halsband aan op de nek van uw huisdier BOVEN de halsbandontvanger en bevestig een lijn van 3 meter. *Opmerking: zorg ervoor dat de extra halsband geen druk uitoefent op de contactpunten.*
2. Houd uw lijn en afstands-zender in één hand. Houd de zijknop ingedrukt om een geluidssignaal te sturen terwijl u "zit" zegt en gebruik zo nodig uw vrije hand om uw huisdier in de "zit"-positie te begeleiden. Laat de zijknop onmiddellijk los wanneer uw huisdier zit. Herhaal dit verschillende keren.
3. Als uw huisdier goed gaat zitten na het ontvangen van het geluidssignaal en het gesproken bevel "zit", is de africhting voltooid. Laat uw huisdier uit de "zit" positie gaan en beloon hem. Ga anders naar stap 4.
4. Houd de lijn en afstands-zender in één hand. Houd de zijknop ingedrukt om een geluidssignaal te sturen terwijl u "zit" zegt en gebruik zo nodig uw vrije hand om uw huisdier in de "zit"-positie te begeleiden. Laat de zijknop onmiddellijk los wanneer uw huisdier zit. Herhaal dit verschillende keren.
5. Als uw huisdier nu goed gaat zitten na het ontvangen van een geluidssignaal en stimulans met het gesproken bevel "zit", is hij nu mogelijk klaar om te reageren zonder stimulans. Neem een pauze en ga vervolgens terug en herhaal vanaf stap 2 met alleen het geluidssignaal.

Het bevel “hier”

1. Breng een afzonderlijke, niet-metalen halsband aan op de nek van uw huisdier **BOVEN** de halsbandontvanger en bevestig een lijn van 3 meter. *Opmerking: zorg ervoor dat de extra halsband geen druk uitoefent op de contactpunten.*
2. Houd uw lijn in een hand en de afstands-zender in de andere hand.
3. Wacht tot uw huisdier bij u weg loopt.
4. Houd de zijknop ingedrukt om een geluidssignaal naar uw huisdier te sturen terwijl u “hier” zegt en gebruik zo nodig de lijn om uw huisdier naar u te leiden.
5. Laat onmiddellijk de zijknop los zodra uw huisdier naar u toe komt en beloon hem enthousiast.
6. Loop snel achteruit wanneer uw huisdier naar u toe begint te komen en beloon hem constant. Loop niet langer achteruit en beloon uw huisdier wanneer hij naar u terugkomt.
7. Herhaal stap 3 tot 6 verschillende keren.
8. Als uw huisdier goed naar u toe komt na het ontvangen van het geluidssignaal en het gesproken bevel “hier”, is de africhting voltooid. Laat uw huisdier los en beloon hem. Ga anders naar stap 9.
9. Wacht tot uw huisdier bij u weg loopt. Gebruik het herkenningsniveau voor uw huisdier, houd de bovenste knop ingedrukt om een geluidssignaal en stimulans naar uw huisdier te sturen terwijl u “hier” zegt en leid zo nodig uw huisdier naar u met de lijn.
10. Laat onmiddellijk de bovenste knop los zodra uw huisdier naar u toe komt en beloon hem enthousiast.
11. Loop snel achteruit wanneer uw huisdier naar u toe begint te komen en beloon hem constant. Loop niet langer achteruit en beloon uw huisdier wanneer hij naar u terugkomt.
12. Herhaal stap 9 tot 11 verschillende keren.
13. Als uw huisdier nu goed naar u komt na het ontvangen van de geluidssignaal en stimulans met het gesproken bevel “hier” is hij nu misschien klaar om te reageren zonder stimulans. Neem een pauze en ga vervolgens terug en herhaal vanaf stap 3 met alleen het geluidssignaal.

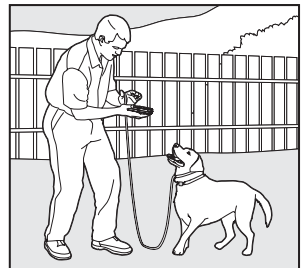
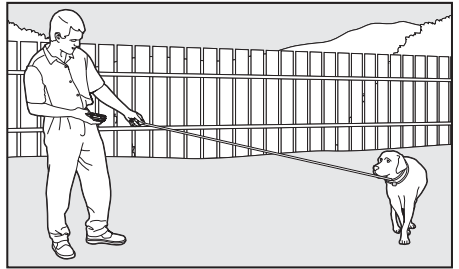
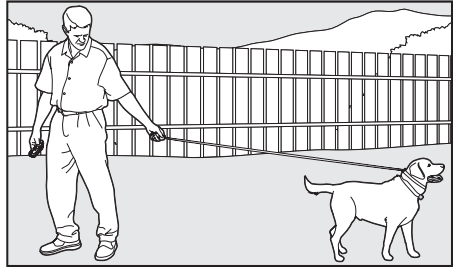

Het bevel “blijf”

1. Breng een afzonderlijke, niet-metalen halsband aan op de nek van uw huisdier BOVEN de halsbandontvanger en bevestig een lijn van 3 meter. *Opmerking: zorg ervoor dat de extra halsband geen druk uitoefent op de contactpunten.*
2. Bepaal waar u uw huisdier wilt doen zitten door zijn kussen of een groot stuk doek op de grond te plaatsen.
3. Plaats uw huisdier op zijn kussen. Houd uw lijn in een hand en de afstands-zender in de andere hand.
4. Blijf op een afstand van ongeveer 1 meter en wandel rond het kussen. Zeg niets tegen uw huisdier.
5. Als uw huisdier het kussen probeert te verlaten, houd u de zijknop ingedrukt om een geluidssignaal te sturen naar uw huisdier terwijl u “blijf” zegt en leid zo nodig uw huisdier terug naar zijn kussen.
6. Laat onmiddellijk de zijknop los zodra uw huisdier naar zijn kussen terugkeert en beloon hem enthousiast.
7. Nadat uw huisdier gaat zitten, laat u hem los en speelt u kalm met hem.
8. Herhaal stap 3 tot 7 verschillende keren.
9. Als uw huisdier goed gaat zitten na het ontvangen van het geluidssignaal en het gesproken bevel “blijf”, is de africhting voltooid. Laat uw huisdier los en beloon hem. Ga anders naar stap 10.
10. Plaats uw huisdier op zijn kussen en wandel rond het kussen zoals voorheen.
11. Wacht tot uw huisdier het kussen probeert te verlaten. Gebruik het herkenningsniveau voor uw huisdier, houd de bovenste knop ingedrukt om een geluidssignaal en stimulans naar uw huisdier te sturen terwijl u “blijf” zegt en leid zo nodig uw huisdier terug naar zijn kussen.
12. Laat onmiddellijk de bovenste knop los zodra uw huisdier naar zijn kussen terugkeert en beloon hem enthousiast.
13. Nadat uw huisdier gaat zitten, laat u hem los en speelt u kalm met hem.
14. Herhaal stap 10 tot 13 verschillende keren.
15. Als uw huisdier nu goed gaat zitten na het ontvangen van een geluidssignaal en stimulans met het gesproken bevel “blijf”, is hij nu mogelijk klaar om te reageren zonder stimulans. Neem een pauze en ga vervolgens terug en herhaal vanaf stap 3 met alleen het geluidssignaal.

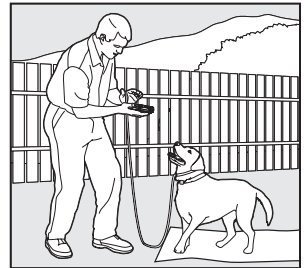
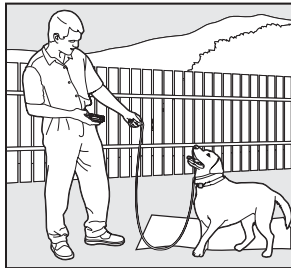

Elimineren van ongewenst gedrag

Opspringen

Huisdieren springen gewoonlijk op om de aandacht te krijgen. Als u niet wilt dat uw huisdier tegen u opspringt, mogen vrienden of leden van de familie dit gedrag niet aanmoedigen. Dit betekent dat, iedere keer dat uw huisdier tegen iemand opspringt, hij moet worden berispt of gewezen op een ander en aanvaardbaar gedrag, waarvoor hij kan worden beloofd.

Opmerking: het is het beste als uw huisdier eerst het bevel "zit" begrijpt.

1. Kies de stimulans een stap hoger dan het herkenningsniveau van uw huisdier.
2. Zodra uw huisdier zijn poten van de grond heft om tegen u u op te springen, houdt u de bovenste knop ingedrukt om een geluidssignaal en stimulans te sturen en geef het bevel "zit".
3. Laat de bovenste knop onmiddellijk los zodra uw huisdier zit en beloon hem.
4. Als uw huisdier de stimulans negeert, houdt u de onderste knop ingedrukt om een hogere stimulans te sturen.
5. Beoefen dit op verschillende plekken en gebruik verschillende personen als afleiding.



Graven

Het is belangrijk dat u eerst begrijpt waarom uw huisdier graaft. Vele huisdieren, zoals terriërs, werden gefokt om dieren op te jagen en graven is zeer natuurlijk voor hen. Andere huisdieren graven om een koele plek te vinden om in te liggen of gewoonweg uit verveling. Het is mogelijk dat uw huisdier niet langer wil graven als hij het volgende heeft:

- Een koele, schaduwrijke plek waar hij kan liggen en veel water.
- Een andere activiteit zoals een favoriet stuk speelgoed.
- Veel actie, beweging en aandacht.
- Een tuin zonder knaagdieren of roofdieren die hij wil verjagen.

1. Kies het niveau van de stimulans een stap hoger dan het herkenningsniveau van uw huisdier.
2. Plaats de halsbandontvanger op uw huisdier en wacht ten minste 10 minuten voordat u hem in de tuin laat. Er mogen zich geen andere personen of dieren in de tuin bevinden, aangezien u niet wilt dat uw huisdier de stimulans associeert met iets anders dan graven. Uw huisdier moet goed ingesloten zijn tijdens de africhting.
3. Kijk vanuit een venster of andere plek en wacht totdat uw huisdier begint te graven.
4. Terwijl uw huisdier graaft, houd u de bovenste knop ingedrukt om een geluidssignaal en stimulans te sturen. Laat de knop onmiddellijk los wanneer hij stopt met graven.
5. Als uw huisdier de stimulans negeert, houdt u de onderste knop ingedrukt om een hogere stimulans te sturen.
6. Blijf uw huisdier gadeslaan aangezien hij een andere plek kan kiezen om te graven.
7. Laat uw huisdier niet onbewaakt in de tuin totdat hij volledig gestopt is met graven.

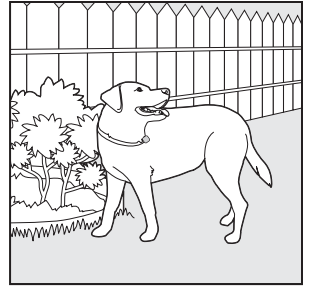
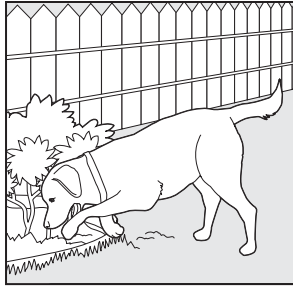
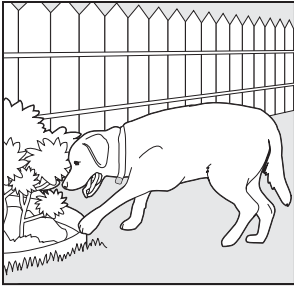

Jagen

Jagen is een instinctief gedrag dat wordt gestimuleerd door bewegende voorwerpen. Bepaalde huisdieren hebben een zeer sterk verlangen om te jagen. Dit kan hen in gevaar brengen en u machteloos laten. Laat uw huisdier nooit van zijn lijn of uit een ingesloten ruimte totdat hij het bevel "hier" heeft geleerd, ongeacht de afleiding. Wees consequent en corrigeer uw huisdier iedere keer dat hij iets achternazit.

1. Het is zeer belangrijk dat u en uw huisdier in een veilige omgeving zijn terwijl de africhting plaatsvindt. Uw huisdier moet aan een sterke lijn vastzitten, lang genoeg voor hem om een voorwerp achterna te zitten, maar kort genoeg om niet aan de weg of een andere onveilige plek te komen. U moet ook lichamelijk sterk genoeg zijn om uw huisdier in toom te houden wanneer hij probeert iets achterna te zitten.
2. Kies het stimulansniveau een niveau hoger dan het herkenningsniveau van uw huisdier.
3. Creëer een situatie waarbij uw huisdier wordt verleid om een voorwerp achterna te zitten. Gewone voorwerpen zoals auto's, motorfietsen, fietsen, enz. (geen speelgoed).
4. Wanneer het voorwerp uw huisdier voorbij gaat, dient u de lijn stevig vast te houden. Zodra uw huisdier het voorwerp achternazit, geeft u het bevel "hier" en houdt u de bovenste knop ingedrukt om een geluidssignaal en stimulans te sturen totdat hij stopt. Als hij niet stopt, houdt u hem in toom met de lijn voordat hij zich in gevaar bevindt.
5. Wanneer uw huisdier stopt met het achternazitten van het voorwerp, laat u onmiddellijk de knop los, gaat u terug en geeft u het bevel "hier". Beloon uw huisdier als hij naar u toe komt.
6. Als uw huisdier de stimulans negeert, gebruikt u opnieuw de onderste knop om een hogere stimulans te sturen.
7. Herhaal dit totdat uw huisdier consequent reageert op het bevel "hier".

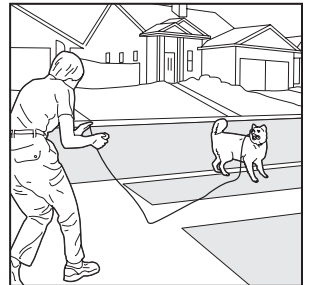
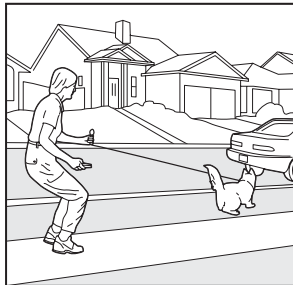
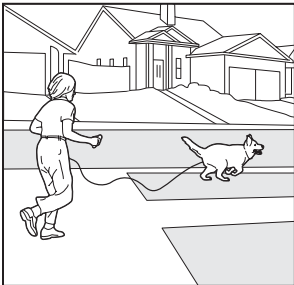

Buitensporig blaffen

Blaffen is een instinctief gedrag voor huisdieren. Het is onmogelijk om uw huisdier volledig het blaffen af te leren, maar u kunt hem leren om stil te zijn wanneer u hem een bevel geeft.

Opmerking: dit is alleen effectief wanneer u thuis bent met uw huisdier.

1. Kies het herkenningsniveau van uw huisdier.
2. Plaats uw huisdier in een situatie waarbij hij de neiging heeft om te blaffen.
3. Wanneer uw huisdier begint te blaffen, houdt u de bovenste knop ingedrukt om een geluidssignaal en stimulans te sturen en geeft hem het bevel "stil".
4. Laat de bovenste knop onmiddellijk los nadat uw huisdier stopt met blaffen en beloon hem.
5. Als uw huisdier de stimulans negeert en blijft blaffen, herhaalt u de procedure met de onderste knop om een hogere stimulans te sturen.
6. Beoefen dit op verschillende plekken met verschillende situaties waarin uw huisdier zou blaffen.

Vaak gestelde vragen

Is de stimulans veilig voor mijn huisdier?	Hoewel de stimulans onaangenaam is, is hij onschadelijk voor uw huisdier. Elektronische africhtingsapparaten vereisen interactie en kennis van de eigenaar om de gewenste resultaten te verkrijgen.
Hoe oud moet een huisdier zijn om de 100 m Trainer te kunnen gebruiken?	Uw huisdier moet ten minste 6 maanden oud zijn.
Nadat mijn huisdier is afgericht en mijn bevelen volgt, moet hij dan de halsbandontvanger blijven dragen?	Waarschijnlijk niet. Hij kan de halsbandontvanger nu en dan dragen ter bevestiging.
Is de halsbandontvanger waterdicht?	Ja. Zorg dat er zich geen vuilresten in de ruimte bevinden wanneer u de batterijen vervangt. Zorg er ook voor dat de schroeven niet uit het batterijdeksel steken.
Kan ik de 100 m Trainer gebruiken op agressieve huisdieren?	Wij raden aan dat u onze producten niet gebruikt op agressieve huisdieren. Wij raden aan dat u contact opneemt met uw plaatselijk dierenarts of erkende africhter om te bepalen of uw huisdier agressief is.
Werkt de 100 m Trainer precies op 100 meter bereik?	Het bereik dat u krijgt met uw 100 m Trainer verschilt naargelang de omgeving, het weer, de beplanting en de transmissie van andere radio-apparaten. Raadpleeg de alinea "Hoe werkt het systeem" in deze gids om het optimale bereik te verkrijgen.
Hoe lang kan ik een constante stimulans toedienen aan mijn huisdier?	De maximum tijd dat u de stimulansknop kunt indrukken en constant stimuleren kunt toedienen aan uw huisdier is 8 seconden. Na acht seconden wordt de afstands-zender uitgeschakeld en moet de stimulansknop worden losgelaten en opnieuw ingedrukt worden.
Wat doe ik als de nek van mijn huisdier rood en geïrriteerd is?	Dit wordt veroorzaakt door de contactpunten die de huid irriteren. Stop gedurende enkele dagen het gebruik van de halsbandontvanger. Als de toestand meer dan 48 uur duurt, dient u een dierenarts te raadplegen. Nadat de huid er opnieuw normaal uitziet, brengt u de halsbandontvanger weer aan en houdt u de huidconditie nauwgezet in de gaten.

Foutopsporing

De antwoorden op deze vragen helpen u om problemen die u hebt met dit systeem op te lossen. Als het probleem niet wordt opgelost, dient u contact op te nemen met de klantendienst of bezoek onze website (www.petsafe.net).

Mijn huisdier reageert niet wanneer ik een knop indruk.	<ul style="list-style-type: none">• Controleer of de halsbandontvanger aan staat.• Als het bereik minder is dan de eerste keer dat u hem hebt gebruikt, dient u te controleren of de batterijen bijna leeg zijn in de afstands-zender en/of de halsbandontvanger.• Het bereik dat u hebt met de 100 m Trainer kan worden beïnvloed door vele factoren. Raadpleeg de alinea "Hoe werkt het systeem" voor een lijst van deze factoren.• U kunt nagaan of de halsbandontvanger stimulanen toedient aan uw huisdier door het in de kit meegeleverde testlampje op de halsbandontvanger te plaatsen. Raadpleeg de alinea "Instructies voor testlampje" voor details.• Verhoog de intensiteitsknop. Raadpleeg de alinea "De juiste stimulanen vinden voor uw huisdier" voor meer informatie.• Zorg ervoor dat de contactpunten van de halsbandontvanger stevig tegen de huid van uw huisdier zijn geplaatst. Raadpleeg de alinea "De halsbandontvanger aanpassen" voor meer informatie.
De halsbandontvanger gaat niet aan.	<ul style="list-style-type: none">• Controleer of de twee (2) CR2032 batterijen goed zijn geïnstalleerd. Zie "Inbrengen en verwijderen van de batterijen".
De halsbandontvanger reageert niet op de afstands-zender.	<ul style="list-style-type: none">• Controleer of de halsbandontvanger aan is. Raadpleeg de alinea "Aanzetten van de halsbandontvanger".• Raadpleeg de alinea "Resetten van de halsbandontvanger".

Instructies voor testlampje

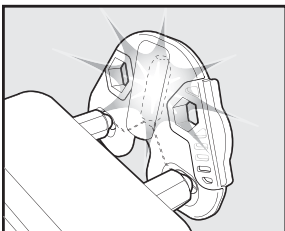

1. Zet de halsbandontvanger aan:
2. Houd de contacten van het testlampje op de contactpunten.
3. Druk op een stimulansknop op de afstands-zender.
4. Het testlampje knippert.
Opmerking: het testlampje knippert feller bij een hoger niveau.
5. Zet de halsbandontvanger uit:
Bewaar het testlampje voor later testen.

Opmerking: als het testlampje niet knippert, vervangt u de batterijen en test u opnieuw. Als het testlampje nog steeds niet knippert, neemt u contact op met de klantendienst of gaat u naar onze website (www.petsafe.net).

Gebruiksvoorwaarden en aansprakelijkheidsbeperking

1. Gebruiksvoorwaarden

Dit product wordt aan u aangeboden op voorwaarde dat u de voorwaarden en waarschuwingen vervat in dit document aanvaardt. Het gebruik van dit product impliceert de aanvaarding van alle dergelijke voorwaarden en waarschuwingen.

2. Geschikt gebruik

Dit product is bestemd voor gebruik bij huisdieren waarvoor africhting is gewenst. Het specifiek temperament van uw huisdier kan onveringbaar zijn met dit product. Wij raden aan dat u dit product niet gebruikt als uw huisdier minder weegt dan 3,6 kg of jonger is dan 6 maanden of als uw huisdier agressief is. Als u niet zeker bent of dit product van toepassing is voor uw huisdier, raadpleeg dan uw dierenarts, een erkende africhter of neem contact op met onze klantendienst of bezoek onze website (www.petsafe.net).

Het geschikte gebruik omvat het volledig doornemen van de bij dit product geleverde handleiding en africhtingsgids en alle specifieke voorzorgsmaatregelen.

3. Geen onrechtmatig of verboden gebruik

Dit product is uitsluitend bestemd voor gebruik bij huisdieren. Dit africhtingsmiddel is niet bedoeld om schade of letsels aan te brengen of te provoceren. Het oneigenlijk gebruik van dit product kan een inbreuk op de federale, staats- of lokale wetten tot gevolg hebben.

4. Aansprakelijkheidsbeperking

Radio Systems Corporation kan in geen geval aansprakelijk gesteld worden voor rechtstreekse, onrechtstreekse, straf-, rand-, speciale of gevolgschade of welke schade dan ook die voortvloeit uit of verband houdt met het gebruik of verkeerd gebruik van dit product. De koper draagt alle risico's en aansprakelijkheid die ontstaan uit het gebruik van dit product.

5. Wijziging van de Algemene Voorwaarden

Radio Systems Corporation behoudt zich het recht voor om de algemene voorwaarden en waarschuwingen waartegen en waarmee dit product wordt aangeboden, te wijzigen.

CE Naleving

Deze apparatuur werd getest en is in naleving bevonden van de relevante Europese richtlijnen inzake elektromagnetische compatibiliteit, lage spanning en R&TTE. Raadpleeg de relevante plaatselijke R&TTE instantie voordat u deze apparatuur gebruikt buiten Europa. Onbevoegde wijzigingen aan de apparatuur die niet zijn goedgekeurd door Radio Systems Corporation vormen een schending van Europese R&TTE-voorschriften en kunnen de bevoegdheid van de gebruiker om de apparatuur te gebruiken teniet doen en vervolgens de garantie ongeldig maken.



Belangrijk advies voor het recycleren

Respecteer de voorschriften inzake afval van elektrische en elektronische apparaten in uw land. Dit apparaat moet worden gerecycled. Als u dit apparaat niet langer nodig hebt, mag u het niet met het normale huishoudelijke afval wegwerpen. Breng het terug naar de plaats waar u het hebt gekocht zodat het in ons recyclagesysteem kan worden geplaatst. Indien dit niet mogelijk is, dient u contact op te nemen met de klantendienst voor meer informatie.

Gracias por confiar en PetSafe®, la marca de adiestradores electrónicos más vendida del mundo. Nuestra misión es garantizar la seguridad de su mascota proporcionándole a usted las herramientas y las técnicas que le permiten adiestrar con éxito a su mascota. Si tiene cualquier duda, por favor, póngase en contacto con nuestro Centro de atención al cliente o visite nuestra web: www.petsafe.net.

Índice de contenido

Componentes.....	52
Funcionamiento del equipo	52
Definiciones	53
Instrucciones de uso	
Prepare el transmisor	54
Prepare el collar receptor	55
Ajuste del collar receptor	56
Determine el nivel de estimulación más adecuado para su mascota	58
Cómo reinicializar el collar receptor	58
Manual de adiestramiento	
Consejos generales.....	59
Enseñe a su mascota las órdenes básicas	
Orden “Siéntate”	59
Orden “Ven aquí”	60
Orden “Quieto”	61
Elimine el comportamiento no deseado	
Saltos	62
Escarbar	62
Persecución	63
Control de los ladridos.....	64
Preguntas frecuentes.....	64
Resolución de problemas	65
Instrucciones para la luz de prueba	65
Condiciones de uso y responsabilidad legal.....	66
Consejos importantes sobre el reciclaje.....	66

Componentes

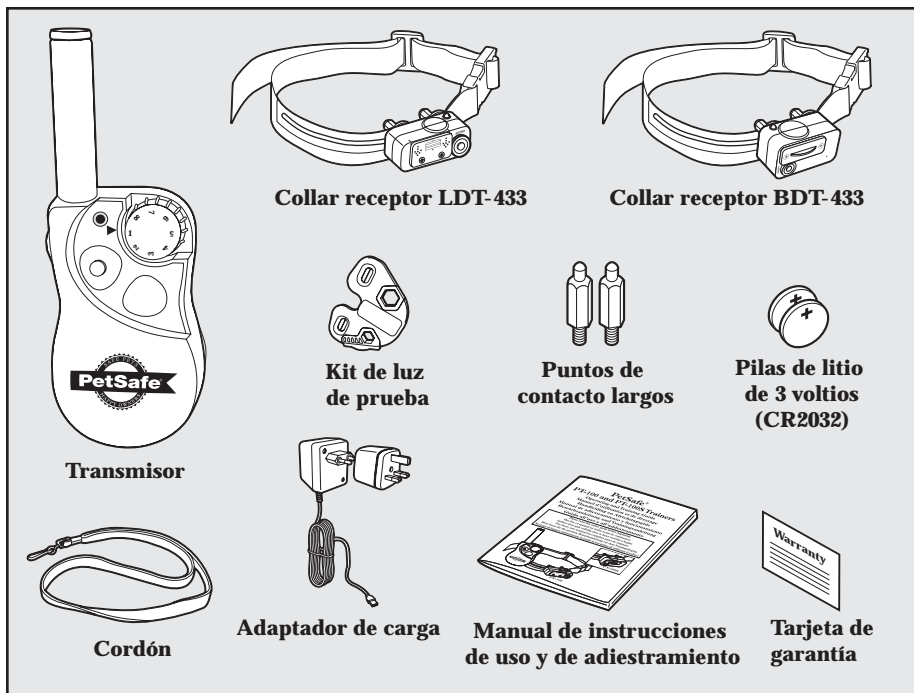

Funcionamiento del equipo

PetSafe® 100 m Trainer es un equipo de adiestramiento seguro, cómodo y eficaz. Se puede utilizar con cualquier mascota de más de 6 meses de edad. El equipo le permite controlar a su mascota sin necesidad de llevarla atada con una correa y tiene un alcance de 100 metros. Con tan sólo pulsar un botón, el transmisor emite una señal que activa el collar receptor. Si emplea este sistema de adiestramiento a distancia de manera consistente y correcta, podrá corregir muchos comportamientos no deseados de su mascota y enseñarle órdenes básicas de obediencia. Los dispositivos de adiestramiento PetSafe® no deben ser utilizados por menores de 16 años.

Importante: Este sistema de adiestramiento tiene un alcance de 100 m. El alcance máximo puede variar en función de la manera en que sostenga el transmisor. Para que funcione correctamente a mayores distancias, manténgalo alejado de su cuerpo, por encima de la cabeza y en posición vertical. El alcance máximo del aparato puede verse afectado por accidentes del terreno, condiciones meteorológicas, vegetación, interferencias de otros aparatos de radio o por otros factores.



Definiciones básicas

Transmisor: envía una señal de radio al collar receptor. Es estanco.

Luz indicadora del transmisor: señala que se está pulsando algún botón. También funciona como indicador de pila con poca carga.

Selector de intensidad: provee varios niveles de estimulación que permiten ajustarla al carácter de su mascota.

Botón superior: emite una señal acústica de un segundo de duración y, a continuación, un estímulo continuo al nivel seleccionado en el selector de intensidad.

Botón inferior: emite una señal acústica de un segundo de duración y, a continuación, un estímulo continuo de un nivel ligeramente superior al que indica el selector de intensidad. *Nota: el nivel máximo de estimulación que provee este botón es 8. Por ejemplo, si el selector de intensidad se configuró al nivel 8, al pulsar el botón inferior no obtendrá una estimulación de mayor intensidad.*

Botón lateral: sólo emite una señal acústica.

Adaptador del cargador: permite conectar el cargador. Aunque el transmisor es estanco, incluso cuando no lleva puesta la tapa del cargador, mantenga siempre la tapa puesta para evitar que entre suciedad por la abertura.

Collar receptor: recibe la señal de radio que emite el transmisor. Es estanco.

Botón On/Off: al pulsar este botón se enciende y apaga el collar receptor.

Puntos de contacto: son los contactos a través de los cuales el collar receptor emite los estímulos.

Luz indicadora del receptor: señala si el collar receptor está encendido o apagado, y también actúa como indicador de pila con poca carga.

Estimulación continua: le permite controlar cuándo enviar, a través de los contactos del collar receptor, el estímulo a la mascota y cuánto tiempo durará. Antes de recibir el estímulo, su mascota oír una señal acústica. Por razones de seguridad, cuando se presiona el botón superior o inferior durante 8 ó más segundos, el transmisor se desconecta. Para volver a enviar un estímulo, suelte el botón y presiónelo nuevamente.

Señal acústica: para que su mascota oiga una señal acústica pero sin recibir ningún estímulo, pulse el botón lateral.

Transmisor

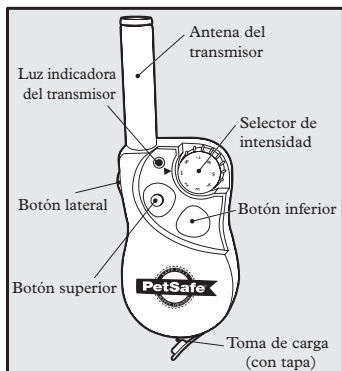

Collar receptor LDT-433

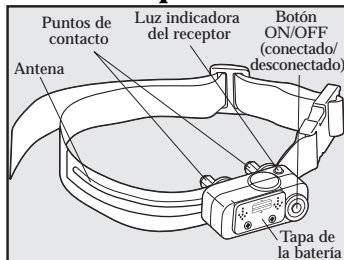

Collar receptor BDT-433

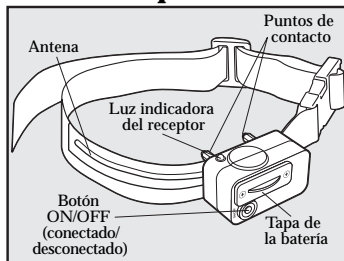

Instrucciones de uso

Paso 1 Prepare el transmisor

Recarga del transmisor

1. Quite la tapa de goma protectora de la toma de carga del transmisor.
2. Conecte el cargador al transmisor en la toma de carga.
3. Enchufe el cargador en una toma convencional de pared.
4. La primera vez que recargue el transmisor, déjelo recargando por 24 horas. Las siguientes recargas sólo durarán 12 horas. *Nota: la luz indicadora del transmisor parpadeará cuando hayan transcurrido 12 horas desde que se puso a recargar el aparato. La primera vez, déjelo recargar otras 12 horas más.*
5. Cuando haya finalizado la recarga, ponga de nuevo la tapa de goma en su sitio.

Nota: la pila tiene una duración aproximada de 40 a 60 horas, en función del uso.

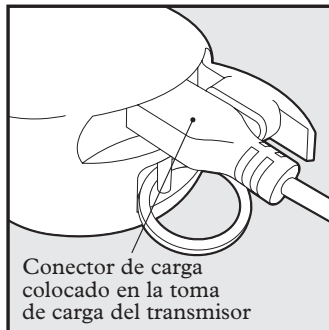

Luz indicadora del transmisor - Funciones y respuesta

Función del transmisor	La luz indicadora
Se ha pulsado cualquier botón	Iluminado sin parpadear
Poca pila – Se ha pulsado cualquier botón	Parpadea continuamente.

Batería, recargable del transmisor

- La batería recargable de hidruro de níquel-metal (NiMH) no tiene memoria de carga y no es necesario esperar a que se descargue por completo para recargarla.
- El transmisor sale de fábrica parcialmente cargado. Antes de utilizarlo por primera vez debe cargarlo durante 24 horas continuas.
- Recuerde: Mantenga el transmisor lejos del fuego.
- Cuando guarde la unidad por periodos prolongados, recuerde recargarla por completo (12 horas). Se recomienda recargar por completo cada 4 ó 6 semanas.
- La sobrecarga excesiva puede disminuir la vida útil de la batería. Tras la primera carga, no cargue nunca el transmisor durante más de 12 horas.
- Si hace tiempo que no carga la pila, es posible que las primeras veces que la utilice observe una capacidad inferior a la habitual. Posteriormente, la pila volverá a tener su capacidad habitual.
- Esta batería permite cientos de ciclos de recargas. Sin embargo, todas las pilas recargables pierden capacidad con el tiempo en función de la cantidad de ciclos de recarga a los que se las haya sometido. Esto es normal. Si la pila dura la mitad del tiempo de la duración original, comuníquese con el Centro de atención al cliente para adquirir una pila nueva.
- La batería tiene una vida útil de 3 a 5 años. Para reemplazar la batería, comuníquese con nuestro Centro de atención al cliente o visite nuestro sitio web, en www.petsafe.net. No abra el transmisor antes de recibir la batería nueva.

Paso Prepare el collar receptor

2

El collar receptor lleva instalados dos puntos de contacto cortos. Si su mascota tiene pelaje grueso o largo, utilice los puntos de contacto largos. Una vez haya apretado los puntos de contacto con la mano, utilice unos alicates para apretarlos una media vuelta más (2A). Compruebe semanalmente que los puntos de contacto estén apretados.

Colocación y remoción de las pilas

1. Quite los tornillos con un destornillador de cruz pequeño (2B).
 2. Modelo LDT-433 solamente: levante la tapa del compartimento de las pilas en la dirección de las flechas (2B).
 3. Quite la tapa del compartimento para pilas.
 4. Coloque dos (2) pilas de 3 V con el polo positivo (+) hacia arriba (2C, 2E).
 5. Deslice la tapa del compartimento de las pilas en el collar receptor.
 6. Vuelva a instalar los tornillos (2C, 2F) sin apretarlos demasiado.
- Las pilas de repuesto (3 V, CR2032) son fáciles de encontrar en muchos comercios. Para obtener una lista de los distribuidores habituales, comuníquese con nuestro Centro de atención al cliente, o consulte nuestro sitio web en www.petsafe.net.

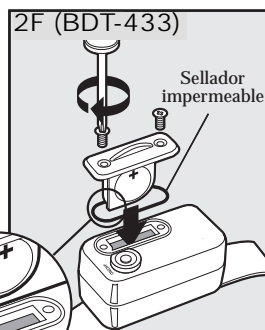
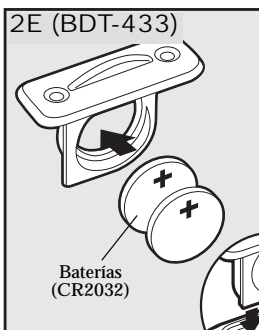
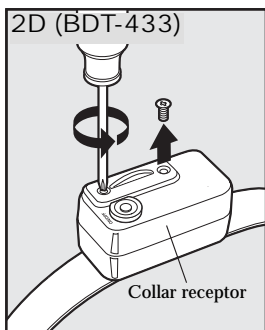
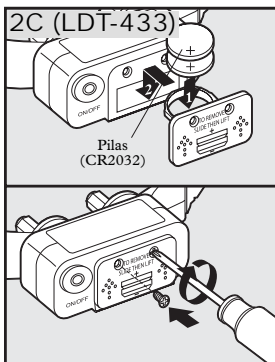
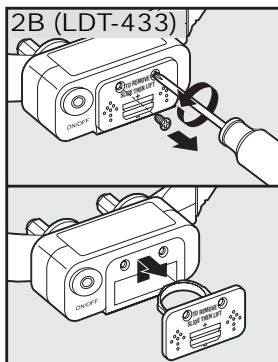
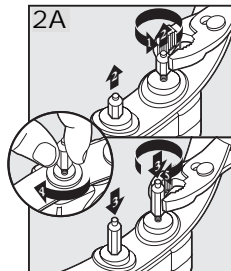

Activación del collar receptor:

1. Mantenga pulsado el botón On/Off hasta que la luz indicadora del receptor se encienda y el collar receptor emita 5 pitidos.
2. Suelte el botón On/Off.

Con el collar receptor activado, pulse el botón lateral del transmisor. El collar receptor debería emitir un pitido mientras mantenga pulsado el botón lateral. Si esto no sucede, consulte la sección titulada "Reiniciar el collar receptor". La luz indicadora del receptor parpadeará cada 4 ó 5 segundos cuando las pilas estén bajas.

Desactivación del collar receptor:

1. Mantenga pulsado el botón On/Off hasta que la luz indicadora del receptor se encienda y el collar receptor emita 2 pitidos.
2. Suelte el botón On/Off.

Nota: para prolongar la duración de las pilas, desconecte el collar receptor cuando no lo esté usando.

Importante: si no desconecta el collar receptor, la vida máxima de las pilas (antes de cambiarlas) será de dos semanas.

Paso 3 Ajuste del collar receptor

Importante: para que la mascota reciba un adiestramiento adecuado es importante que el collar receptor esté bien colocado y ajustado. Los puntos de contacto deben tener un contacto directo con la piel de la parte inferior del cuello de la mascota.

Para verificar el calce correcto, siga estos pasos:

1. Ponga a la mascota de pie, en una posición cómoda (3A).
2. Centre los puntos de contacto en la parte inferior del cuello de la mascota, de manera que estén en contacto con la piel (3B). Si se trata de una mascota de pelaje grueso o largo, utilice los puntos de contacto largos que se incluyen en la caja del aparato para que hagan contacto con la piel a través del pelaje.
Nota: a veces será necesario recortar un poco el pelo en la zona de los puntos de contacto para garantizar el contacto.

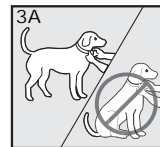

3. El collar receptor debe quedar ajustado, pero lo suficientemente holgado como para que usted pueda insertar un dedo entre el collar y el cuello de la mascota (3C).
4. Deje que la mascota se familiarice con el collar por unos minutos, luego verifique nuevamente el calce. Vaya comprobando el ajuste a medida que la mascota se va sintiendo cómoda con el collar receptor. Si el contorno del cuello de su mascota es inferior a 30 cm tendrá que reinsertar la parte del collar que aloja la antena a través del pasador. Quedará muy ajustado.
5. Recorte el exceso de collar de la siguiente manera (3D):
 - a. Marque la longitud deseada del collar con un bolígrafo. Prevea un margen si su mascota es un cachorro o incrementa su pelaje en el invierno.

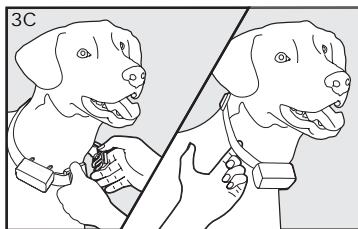

b. Quitele el collar receptor y corte el sobrante.

Importante: no corte la parte del collar que aloja la antena.

c. Antes de ponerle de nuevo el collar, pase una llama por el borde del extremo cortado para evitar que se deshilache.

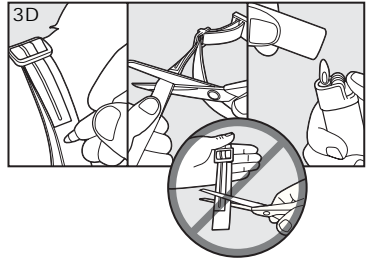

Cuidado y limpieza

Para la comodidad, seguridad y eficacia de este producto, asegúrese de verificar frecuentemente el calce del collar de su mascota. En esta Guía se indica cómo ajustar el collar correctamente. Ante cualquier señal de irritación de la piel deje de utilizar el collar durante unos días. Si los síntomas persisten después de interrumpir el uso por más de 48 horas, consulte con un veterinario.

Cómo evitar la irritación de la piel

- El collar receptor no se debe usar durante más de 8 horas de cada 24.
- Lave semanalmente los puntos de contacto y el cuello de su mascota con un trapo y jabón neutro para manos. Aclare con agua abundante.
- Antes de volver a colocar el collar receptor, asegúrese de que el cuello de la mascota esté completamente seco.

Cómo abrochar de nuevo el collar

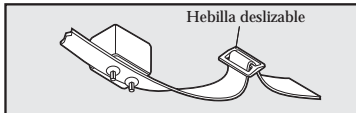

La hebilla corrediza evita que el collar se afloje del cuello de la mascota.

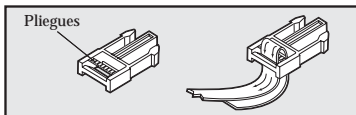

Ambas caras deben mirar hacia arriba; el collar se soltará si no se le sujeta debidamente.

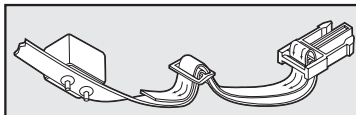

Paso 4

Determine el nivel de estimulación adecuado para su mascota

Importante: empiece siempre por el nivel de estimulación más bajo y aumentelo gradualmente.

Este sistema de adiestramiento a distancia dispone de 8 niveles de estimulación. Así, siempre podrá seleccionar el nivel de estimulación más adecuado para su mascota

En cuanto haya colocado el collar receptor, determine cuál es el nivel de estimulación adecuado para su mascota. Éste será el nivel de respuesta.

Ligeros cambios en el comportamiento de su mascota, tales como mirar con curiosidad a su alrededor, rascarse el collar o sacudirse las orejas, le indicarán que ha ubicado el nivel de respuesta adecuado.

Para determinar el nivel de respuesta de su mascota siga los pasos que se describen a continuación:

1. Coloque el selector de intensidad en el nivel 1. Mantenga pulsado el botón superior durante 1 ó 2 segundos.
2. Si su mascota no reacciona, repita la operación al mismo nivel de estimulación antes de aumentar un nivel.
3. Repita cada pruebas varias veces en el mismo nivel de estimulación antes de aumentar un nivel.
4. Incremente paulatinamente el nivel de estimulación hasta alcanzar el nivel en que la mascota siempre reacciona frente al estímulo.
5. Si llega al nivel 8 sin que su mascota reaccione, compruebe el calce del collar receptor. Si su mascota tiene pelaje grueso o largo, cambie los puntos de contacto por los puntos de contacto largos. Luego regrese al paso 1 y repita el proceso. Si aun así no consigue ningún resultado, corte el pelo de su mascota en la zona de contacto con los puntos de contacto.

Si aun así su mascota no reacciona ante el estímulo, consulte la sección “Instrucciones para la luz de prueba”.

Si después de completar todos estos pasos su mascota aún no indica reacción ante el estímulo, comuníquese con nuestro Centro de atención al cliente o visite nuestro sitio web en www.petsafe.net.

Paso 5

Cómo reinicializar el collar receptor

Para reinicializar el collar receptor a fin de recibir las señales de un nuevo transmisor, o para reprogramar un nuevo collar receptor a fin de que funcione con su transmisor actual:

1. Apague el collar receptor.
2. Mantenga pulsado el botón On/Off hasta que la luz indicadora del receptor se encienda y el collar receptor emita 5 pitidos.
3. Mantenga pulsado el botón On/Off hasta que la luz indicadora del receptor se haya apagado.
4. Mantenga pulsado el botón superior del transmisor hasta que la luz indicadora del receptor destelle 5 veces. Es posible que para ello tenga que acercar ambos componentes a una distancia de 0.70 a 1 m. La luz indicadora del receptor destellará 5 veces cuando se haya reinicializado el collar. Si la luz indicadora del receptor no destella 5 veces, repita todo el proceso desde el principio.

Manual de adiestramiento

Consejos

- Enseñe a su mascota una instrucción por vez, asimismo trate de corregir un mal comportamiento por vez. Si trata de avanzar muy rápido con el adiestramiento es muy posible que su mascota se desoriente.
- Sea coherente. Envíe una señal acústica o un estímulo ante cada comportamiento incorrecto.
- No se empeñe en "sobreadiestrar" a su mascota. Utilice la menor cantidad de estímulos posible durante el adiestramiento.
- Salvo que pueda supervisarlos, es recomendable evitar que la mascota se encuentre en situaciones en las que previamente ya ha demostrado mal comportamiento. Sin embargo, diseñar una situación para utilizarla como parte de una sesión de adiestramiento puede contribuir de forma drástica con el aprendizaje.
- Si su mascota reacciona al adiestramiento de manera asustadiza o escondiéndose, centre de nuevo su atención con una orden básica; por ejemplo "siéntate".
- Utilice el botón inferior cuando su mascota no reaccione a un estímulo en su nivel de respuesta y sea conveniente incrementar el nivel de estimulación. Este botón ofrece una alternativa más rápida que el ajuste del selector de intensidad.
- Nunca utilice este aparato para corregir o eliminar un comportamiento agresivo. Si no está seguro si su mascota es agresiva, consulte con su veterinario o con un adiestrador profesional.
- El objetivo del adiestramiento es que, en situaciones normales, su mascota reaccione ante sus órdenes verbales y a la señal acústica del receptor. Después del adiestramiento adecuado, sólo es necesario recurrir a los estímulos en las ocasiones en las que la mascota vuelva a comportarse inadecuadamente.

Enseñe a su mascota las órdenes básicas

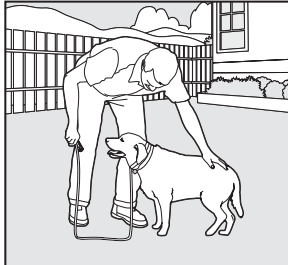

Nota: manténgase cerca de su mascota al enseñarle la orden "Siéntate".

La orden "Siéntate"

1. Coloque a su mascota otro collar (no metálico) de manera que quede por ENCIMA del collar receptor. Ate a este nuevo collar una correa de 3 metros. *Nota: asegúrese de que el collar adicional no presione los puntos de contacto.*
2. Sujete la correa y el transmisor con la misma mano. Mantenga pulsado el botón lateral para que el aparato emita una señal acústica al dar la orden "Siéntate". Si es necesario, utilice la mano que tiene libre para ayudarle a comprender la orden. Suelte el botón lateral tan pronto como la mascota se haya sentado. Repita el ejercicio varias veces.
3. Si su mascota se sienta siempre que recibe la orden "Siéntate" y oye la señal acústica el adiestramiento ha terminado. Permítale abandonar la posición sentada y felicítela. De lo contrario, pase al Paso 4.
4. Sujete la correa y el transmisor con la misma mano. Mantenga pulsado el botón lateral para que el aparato emita una señal acústica al dar la orden "Siéntate". Si es necesario, utilice la mano que tiene libre para ayudar a su mascota a comprender la orden. Suelte el botón lateral tan pronto como la mascota se siente. Repita el ejercicio varias veces.
5. Si su mascota se sienta siempre que oye la señal acústica, recibe el estímulo y la orden "Siéntate", puede que ya esté preparada para responder adecuadamente sin necesidad de recurrir al estímulo. Juegue un rato con la mascota y luego repita el ejercicio a partir del Paso 2 utilizando sólo la señal acústica.

La orden “Ven aquí”

1. Coloque otro collar (no metálico) a la mascota de manera que quede por ENCIMA del collar receptor. Ate a este nuevo collar una correa de 3 metros. *Nota: asegúrese de que el collar adicional no presiona los puntos de contacto.*
2. Sujete la correa con una mano y el transmisor con la otra.
3. Espere a que la mascota se aleje de usted.
4. Mantenga pulsado el botón lateral para que el aparato emita una señal acústica y dé la orden “Ven aquí”. Si es necesario tire de la correa para atraer la mascota hacia usted.
5. Suelte el botón lateral tan pronto como la mascota avance hacia usted y felicítela efusivamente.
6. Retroceda rápidamente a medida que su mascota avance hacia usted, felicitándola todo el tiempo. Deténgase y felicite a la mascota tan pronto como ésta llegue a su lado.
7. Repita varias veces los pasos del 3 al 6.
8. Cuando la mascota acuda siempre a su lado al oír la señal acústica y la orden “Ven aquí”, el adiestramiento ha terminado. Permita que la mascota se mueva y felicítela. De lo contrario, vaya al Paso 9.
9. Espere a que la mascota se aleje de usted. Con el nivel de respuesta seleccionado, mantenga pulsado el botón superior para que el aparato emita una señal acústica y un estímulo cuando usted dé la orden “Ven aquí”. Si es necesario tire de la correa para atraer la mascota hacia usted.
10. Suelte el botón superior tan pronto como la mascota avance hacia usted y felicítela efusivamente.
11. Retroceda rápidamente a medida que su mascota avance hacia usted, felicitándola todo el tiempo. Deténgase y felicite a la mascota tan pronto como ésta llegue a su lado.
12. Repita varias veces los pasos del 9 al 11.
13. Si la mascota acude siempre a su lado al oír la señal acústica y el estímulo con la orden “Ven aquí”, puede que ya esté preparada para responder adecuadamente sin necesidad de recurrir al estímulo. Juegue un rato con la mascota y luego repita el ejercicio a partir del Paso 3 utilizando sólo la señal acústica.

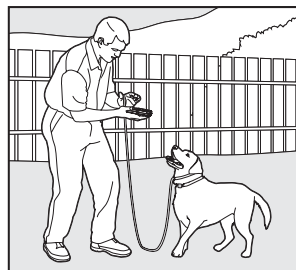
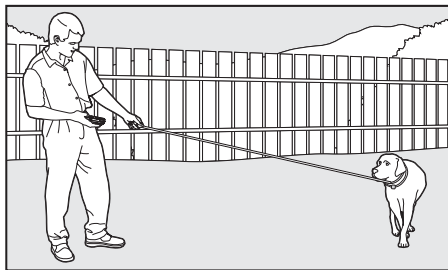
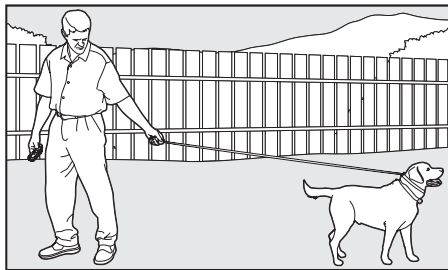

La orden “Quieto”

1. Coloque a su mascota otro collar (no metálico) de manera que quede por ENCIMA del collar receptor. Ate a este nuevo collar una correa de 3 metros. *Nota: asegúrese de que el collar adicional no presione los puntos de contacto.*
2. Identifique visualmente dónde quiere que se siente la mascota. Para ello coloque su cesta o un pedazo de tela grande en el suelo.
3. Ponga a la mascota en su cesta. Sujete la correa con una mano y el transmisor con la otra.
4. Dé una vuelta alrededor de la cesta manteniéndose aproximadamente a un metro distancia. No diga nada a la mascota.
5. Si intenta salir de la cesta, mantenga pulsado el botón lateral para que el aparato emita una señal acústica y déle la orden “Quieto”. Si es necesario, conduzcale de nuevo a la cesta.
6. Suelte el botón lateral tan pronto como la mascota regrese a la cesta y felicítela efusivamente.
7. Una vez se haya quedado quieta, permita que se mueva y juegue con ella con calma.
8. Repita varias veces los pasos 3 a 7.
9. Si la mascota se queda quieta siempre que recibe la orden “Quieto” y oye la señal acústica, el adiestramiento ha terminado. Permita que la mascota se mueva y felicítela. De lo contrario, vaya al Paso 10.
10. Ponga a la mascota en su cesta y camine alrededor de ella como antes.
11. Espere a que trate de salir de la cesta. Con el selector en el nivel de respuesta, mantenga pulsado el botón superior para emitir una señal acústica y un estímulo a la mascota mientras le da la orden “Quieto”. Si es necesario, guíela de vuelta hacia la cesta.
12. Suelte el botón superior tan pronto como la mascota regrese a la cesta y felicítela efusivamente.
13. Una vez se haya quedado quieta, permita que se mueva y juegue con ella calmadamente.
14. Repita varias veces los pasos del 10 a 13.
15. Si su mascota se queda quieta siempre que oye la señal acústica, recibe el estímulo y la orden “Quieto”, puede que ya esté preparada para responder adecuadamente sin necesidad de recurrir al estímulo. Juegue un rato con la mascota y luego repita el ejercicio a partir del Paso 3 utilizando sólo la señal acústica.

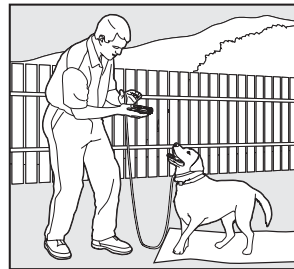
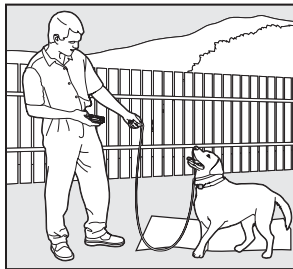

Elimine el comportamiento no deseado

Salto

Las mascotas suelen saltar para llamar la atención. Si no quiere que su mascota salte sobre usted, entonces sus amistades o familiares no deben estimular este comportamiento. Esto significa que deben regañar a su mascota cada vez que salte sobre alguien, o debe darle una orden que la reoriente hacia un comportamiento distinto y aceptable, por el cual se la pueda felicitar.

Nota: es conveniente que lo primero que su mascota comprenda sea la orden "Siéntate".

1. Seleccione un nivel de estimulación un punto superior al nivel de respuesta de la mascota.
2. En el momento en el que la mascota levante las patas del suelo para saltar sobre usted, mantenga pulsado el botón superior para emitir una señal acústica y un estímulo mientras da la orden "Siéntate".
3. Suelte el botón superior tan pronto como la mascota se siente y felicítela.
4. Si la mascota no reacciona al estímulo, pulse y mantenga pulsado el botón inferior para que la mascota reciba un estímulo de mayor intensidad.
5. Practique este ejercicio en sitios distintos y con distintas personas que actúen como elementos de distracción.

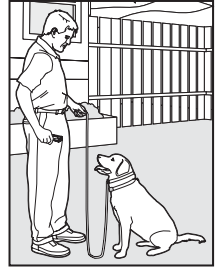

Escarbar

Es importante que usted comprenda porqué escarba su mascota. Muchas razas de perros, como por ejemplo los terriers, fueron criadas con el fin de sacar presas de sus guaridas, por lo que escarbar es un comportamiento muy innato en ellos. Algunas mascotas escarban para prepararse un lugar fresco en el cual echarse a descansar o, sencillamente, porque están aburridas. Puede que su mascota ya no tenga deseos de escarbar si usted le facilita:

- Un lugar fresco a la sombra donde pueda echarse, así como mucha agua.
- Una actividad alternativa; proporciónele un juguete, por ejemplo.
- Los juegos, la actividad física y la atención que necesita.
- Un jardín en el que no haya roedores u otras presas a las que pueda tratar de perseguir.

1. Seleccione un nivel de estimulación un punto superior al nivel de respuesta de la mascota.
2. Póngale el collar receptor y espere al menos 10 minutos antes de sacarlo al jardín. Conviene que en el jardín no haya ninguna otra persona o mascota, a fin de evitar que la mascota asocie el estímulo con cualquier actividad distinta a la de escarbar. La mascota debe estar dentro de un recinto acotado mientras recibe el adiestramiento.
3. Colóquese en una ventana o en un sitio desde el que la mascota no pueda verle y espere a que empiece a escarbar.
4. Cuando la mascota empiece a escarbar, pulse el botón superior y manténgalo pulsado para que el aparato emita una señal acústica y un estímulo. Suelte el botón en cuanto la mascota deje de escarbar.
5. Si la mascota no reacciona al estímulo, pulse y mantenga pulsado el botón inferior para que reciba un estímulo de mayor intensidad.
6. Siga vigilando a la mascota por si decide escarbar en otro sitio.
7. No le permita que salga al jardín sin vigilancia hasta que no haya abandonado completamente la costumbre de escarbar.

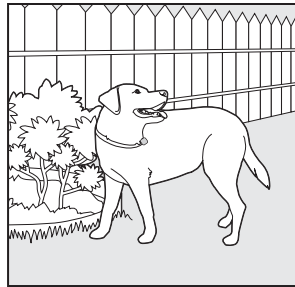
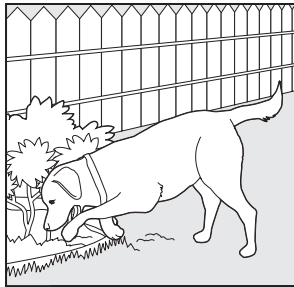
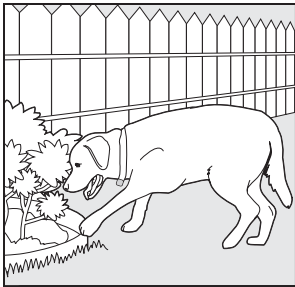

Persecución

Las mascotas persiguen instintivamente cualquier objeto en movimiento. El instinto de persecución es especialmente fuerte en algunos perros, lo que puede hacer que se coloquen en situaciones peligrosas que usted no pueda resolver. Nunca lleve a su mascota sin correa por una zona que no esté físicamente delimitada hasta que obedezca la orden “Ven aquí”, independientemente de las distracciones externas. Sea coherente y corrija la actitud de su mascota siempre que inicie la persecución de algo.

1. Es muy importante que ni usted ni la mascota se expongan a peligros durante esta parte del adiestramiento. La correa debe ser resistente y lo suficientemente larga como para que pueda intentar perseguir algo, pero lo suficientemente corta como para que no llegue a la calzada o a una zona peligrosa. Usted debe ser capaz de sujetar al perro cuando inicie la persecución.
2. Seleccione un nivel de estimulación un punto superior al nivel de respuesta de su perro.
3. Diseñe una situación que induzca a su perro a perseguir algún objeto. Elementos comunes para esto pueden ser coches, motos, bicicletas, etc. Nunca utilice un juguete.
4. Asegúrese de sujetar la correa con fuerza cuando el objeto en movimiento pase delante de la mascota. Tan pronto como su perro inicie la persecución del objeto en movimiento, dé la orden “Ven aquí” mientras mantiene pulsado el botón superior para que el aparato emita una señal acústica y un estímulo. Si no se detiene, sujételo con la correa para que no se ponga en peligro.
5. Suelte el botón superior tan pronto como el perro deje de perseguir el objeto en movimiento, retroceda y déle la orden “Ven aquí”. Felicítele cuando llegue a su lado.
6. Si su perro no reacciona frente al estímulo, pulse el botón inferior para enviar un estímulo de mayor intensidad.
7. Repita el ejercicio hasta que su perro obedezca siempre la orden “Ven aquí”.

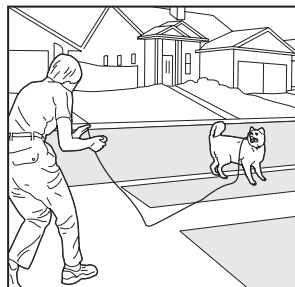
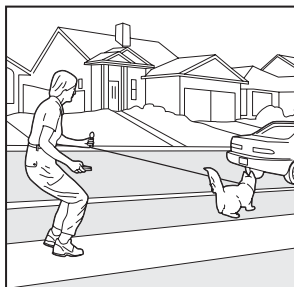
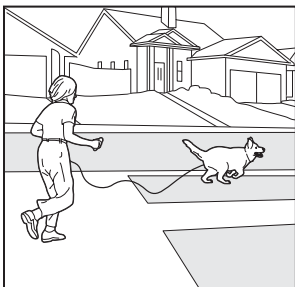

Control de los ladridos

Los perros ladran instintivamente. Es imposible adiestrar a un perro para que no ladre nunca, pero sí puede enseñarle a no ladrar cuando le dé la orden apropiada.

Nota: esto sólo será efectivo cuando esté en casa con su perro.

1. Seleccione el nivel de respuesta de su perro.
2. Cree una situación que induzca al perro a ladrar.
3. En el momento en que empiece a ladrar, mantenga pulsado el botón superior para que el aparato emita una señal acústica y un estímulo. Déle la orden "Silencio".
4. Suelte el botón tan pronto como el perro deje de ladrar y felicítelo.
5. Si no reacciona frente al estímulo y no deja de ladrar, pulse de nuevo el botón inferior y envíe un estímulo más intenso.
6. Practique este ejercicio en sitios distintos y reproduzca diferentes situaciones en las que el perro suele ladrar.

Preguntas frecuentes

El sistema de estímulos ¿es seguro para la mascota?	El estímulo es desagradable, pero no peligroso para la mascota. Los equipos electrónicos de adiestramiento funcionan cuando el dueño interactúa y trabaja con la mascota para obtener el resultado deseado.
¿Cuál es la edad mínima que debe tener una mascota para adiestrarla con el 100 m Trainer?	La mascota debe tener, al menos, seis meses de edad.
Cuando mi perro ya esté adiestrado y obedezca mis órdenes ¿tendrá que seguir llevando el collar receptor?	Probablemente, no. Es posible que necesite utilizarlo de vez en cuando como recordatorio.
¿El collar receptor es estanco?	Sí. Tenga cuidado de que no entre suciedad o desechos en el compartimiento de las pilas cuando las cambie. Asegúrese también de que los tornillos queden completamente al ras con la tapa de las pilas.
¿Es apto el 100 m Trainer para el uso con perros agresivos?	Aconsejamos no utilizar ninguno de nuestros productos con perros agresivos. Le recomendamos que consulte a su veterinario o a un adiestrador profesional si quiere saber si su mascota es un ejemplar agresivo.
El alcance del 100 m Trainer ¿es exactamente 100 m?	El alcance del 100 m Trainer varía con el terreno, las condiciones meteorológicas, la vegetación y las interferencias de otros aparatos de radio. Para conseguir el máximo alcance posible, consulte la sección "Funcionamiento del sistema" de este manual.
¿Durante cuánto tiempo puedo mantener un estímulo continuo en la mascota?	Puede mantener pulsado el botón de estimulación durante un tiempo máximo de 8 segundos, que será el máximo tiempo que la mascota reciba el estímulo. Tras ocho segundos, el transmisor se desconectará y tendrá que soltar el botón de estimulación y volver a pulsarlo.
¿Qué hago si el cuello de mi perro se irrita y se pone rojo?	Esto se debe a que los puntos de contacto han irritado la piel. Deje de utilizar el collar receptor durante unos días. Si los síntomas persisten después de interrumpir el uso durante 48 horas, lleve a la mascota al veterinario. Cuando la piel recupere su aspecto normal, vuelva a utilizar el collar receptor y esté pendiente de cómo evoluciona la piel.

Resolución de problemas

Seguramente las respuestas a estas preguntas resuelvan cualquier tipo de problema que tenga con este equipo. Si no es así, por favor, póngase en contacto con nuestro Centro de atención al cliente o visite nuestra web: www.petsafe.net.

Mi perro no reacciona cuando pulso uno de los botones.	<ul style="list-style-type: none">• Compruebe que el collar receptor esté activado.• Si el alcance del aparato ha disminuido desde que comenzó a usarlo, revise el estado de la pila del transmisor y de las pilas del collar receptor.• Son muchos los factores que influyen en el alcance del 100 m Trainer. En la sección "Funcionamiento del sistema" aparece una lista de ellos.• Para poder comprobar si el collar receptor funciona, coloque la luz de prueba que viene incluida con el sistema en el collar receptor. Para más detalles, consulte la sección "Instrucciones para la luz de prueba".• Eleve el nivel del selector de intensidad. Para más detalles, consulte la sección "Determine el nivel de estimulación más adecuado para su mascota".• Asegúrese de que los puntos de contacto del collar receptor estén en contacto con la piel de la mascota. Para más detalles, consulte la sección "Ajustar el collar receptor".
El collar receptor no se activa.	<ul style="list-style-type: none">• Compruebe que ha colocado correctamente dos (2) pilas CR2032. Consulte la sección "Cómo poner y quitar las pilas".
El collar receptor no recibe las señales del transmisor.	<ul style="list-style-type: none">• Compruebe que el collar receptor está activado. Consulte la sección "Cómo activar el collar receptor".• Consulte la sección "Cómo reinicializar el collar receptor".

Instrucciones para la luz de prueba

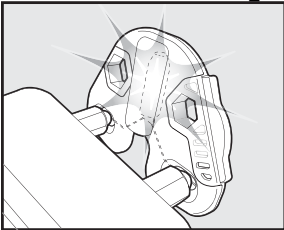

1. Active el collar receptor:
2. Inserte los puntos de contacto en los orificios la luz de prueba.
3. Pulse uno de los botones emisores de estímulos del transmisor.
4. Se encenderá la luz de prueba.

Nota: cuanto más alta sea la intensidad del nivel seleccionado, más intenso será el brillo de la luz.

5. Desactive el collar receptor:

Guarde la luz de prueba para su uso futuro.

Nota: si la luz de prueba no se enciende, cambie las pilas e inténtelo de nuevo. Si aun así no se enciende, comuníquese con el Centro de atención al cliente o visite nuestro sitio web en www.petsafe.net.

Condiciones de uso y responsabilidad legal

1. Condiciones de uso

Este producto se ofrece sujeto a la aceptación por parte del cliente de todos los términos, condiciones y advertencias que se exponen en este folleto, sin modificación alguna. La utilización de este producto está sujeta a la aceptación de tales términos, condiciones y advertencias mencionadas.

2. Uso normal del aparato

Este producto ha sido concebido como una herramienta para adiestrar mascotas. Puede que este aparato no funcione adecuadamente con el temperamento específico de su mascota. Le aconsejamos que no utilice este aparato con perros de menos de 3,6 kg o con cachorros de menos de 6 meses. Tampoco lo utilice si su mascota es agresiva. Si no está seguro de que este aparato se adecue a su mascota, por favor consulte a su veterinario o a un adiestrador profesional, póngase en contacto con nuestro Centro de atención al cliente o visite nuestra página web en www.petsafe.net.

Para el uso adecuado de este aparato es necesario leer por completo las instrucciones de uso y el Manual de adiestramiento que acompañan al producto, así como de todas las advertencias.

3. Uso ilícito o prohibido

Este producto está diseñado para ser usado exclusivamente con mascotas. Este dispositivo de adiestramiento no está destinado a herir, lesionar o provocar a animales. Usar este producto de manera distinta al fin para el que fue diseñado podría constituir una violación de leyes municipales, estatales o federales.

4. Responsabilidad legal

Radio Systems Corporation no será responsable en ningún caso de los daños directos, indirectos, punitivos, incidentales, especiales o emergentes, o de cualquier otro daño que resulte de la utilización indebida de este producto. El comprador asume todos los riesgos y responsabilidades que se deriven del uso de este producto.

5. Modificación de las condiciones

Radio Systems Corporation se reserva el derecho de modificar los términos, condiciones y advertencias con los que se ofrece este producto.

CE Conformidad

Este sistema ha sido puesto a prueba y cumple con los requerimientos de las Directivas pertinentes de la Unión Europea sobre compatibilidad electromagnética, baja tensión y equipos de radio y telecomunicaciones (EU Electromagnetic Compatibility, Low Voltage and R&TTE Directives). Antes de utilizar este equipo en un país que no pertenezca a la Unión Europea, consulte con la autoridad local competente en materia de radio y telecomunicaciones. Cualquier cambio o modificación del sistema que no esté autorizado previamente por Radio Systems Corporation constituirá una infracción a las normas de la Unión Europea para el uso de equipos de radio y telecomunicaciones y podría anular tanto la garantía del equipo como el derecho del usuario a utilizarlo.



Consejos importantes sobre el reciclaje

Respete las normas vigentes de reciclaje de desechos eléctricos y de equipos electrónicos de su país. Este equipo se debe reciclar. Si ya no necesita este equipo, no lo deseché en un cubo de desperdicios municipal. Regréselo a la tienda donde lo compró para que ingrese a nuestro sistema de reciclaje. De no ser esto posible, comuníquese con el Centro de atención al cliente para obtener mayor información.

Deutsch

Wir möchten uns für Ihren Kauf eines PetSafe® Produkts bedanken, der weltweit meistverkauften Marke elektronischer Ausbildungshilfen. Wir haben es uns zum Ziel gesetzt, die Sicherheit Ihres Hundes zu gewährleisten, indem wir Ihnen Hilfsmittel und Vorgehensweisen zur erfolgreichen Ausbildung Ihres Tieres zur Verfügung stellen. Wenn Sie Fragen haben, wenden Sie sich bitte an unser Kundendienstzentrum oder besuchen Sie unsere Website unter www.petsafe.net.

Inhaltsverzeichnis

Komponenten.....	68
Funktionsweise des Systems.....	68
Wichtige Definitionen.....	69
Betriebsanleitung	
Vorbereitung des Funksenders.....	70
Vorbereitung des Empfängerhalsbands	71
Anpassen des Empfängerhalsbands.....	72
Bestimmung der idealen Reizstufe für Ihren Hund.....	74
Rückstellen des Empfängerhalsbands	74
Trainingsanleitung	
Allgemeine Tipps.....	75
Grundlegende Gehorsamsübungen	
Der „Sitz“-Befehl	75
Der „Komm“-Befehl.....	76
Der „Bleib“-Befehl	77
Abtrainieren von unerwünschten Verhaltensweisen	
Hochspringen.....	78
Wühlen	78
Jagen	79
Übermäßiges Bellen.....	80
Häufig gestellte Fragen.....	80
Fehlerbehebung	81
Einsatz der Testleuchte	81
Nutzungsbedingungen und Haftungsbeschränkung.....	82
Wichtige Recyclinghinweise	82

Komponenten

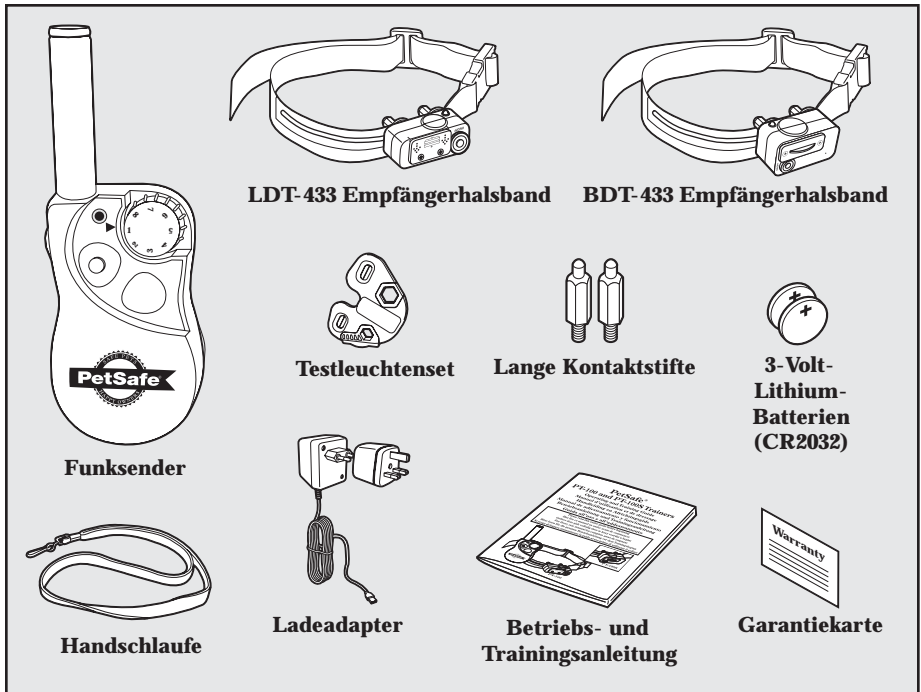

Funktionsweise des Systems

Der PetSafe® 100 m-Fertrainer hat sich als sicher, komfortabel und effektiv bei allen Hunden erwiesen, die mindestens 6 Monate alt sind. Dieses System unterstützt Sie darin, Ihren Hund ohne Leine in einem Bereich von bis zu 100 Metern zu kontrollieren. Beim Betätigen einer Taste sendet der Funksender ein Signal und aktiviert dadurch das Empfängerhalsband. Durch den konsequenten und korrekten Einsatz des Ferntainers können viele falsche Verhaltensweisen Ihres Tiers korrigiert und ihm grundlegende Befehle beigebracht werden. PetSafe® Trainer sollten nicht von Personen unter 16 Jahren eingesetzt werden.

Wichtig: Der 100 m-Trainer hat eine Reichweite von 100 Metern. Je nach Position des Funksenders variiert die maximale Reichweite. Um einheitliche Ergebnisse bei größeren Entfernungen zu gewährleisten, halten Sie den Funksender in einer vertikalen Position von Ihrem Körper weggerichtet und über Kopfhöhe. Geländebeschaffenheit, Wetterbedingungen, Vegetation und Übertragungen von anderen Funkgeräten können sich auf die maximale Reichweite auswirken.



Wichtige Definitionen

Funksender: Sendet das Funksignal an das Empfängerhalsband. Er ist wasserfest.

Kontrollleuchte des Senders: Zeigt an, dass eine Taste gedrückt ist, und dient gleichzeitig als Anzeige für niedrigen Batteriestand.

Intensitätsdrehregler: Bietet mehrere Stromreizstufen, damit Sie den für das Temperament Ihres Hundes am besten geeigneten Strafreiz bestimmen können.

Obere Taste: Sendet eine Sekunde lang ein Tonsignal und dann einen Dauerimpuls auf der über den Intensitätsdrehregler eingestellten Stufe.

Untere Taste: Sendet eine Sekunde lang ein Tonsignal und dann einen Dauerimpuls auf einer Stufe, die etwas höher liegt als die über die Intensitätsdrehregler eingestellte Stufe. *Hinweis: Der Reizimpuls dieser Taste ist auf Intensitätsstufe 8 begrenzt. Beispiel: Wenn der Intensitätsdrehregler auf Stufe 8 eingestellt ist, wird durch Betätigen der unteren Taste kein höherer Reizimpuls gesendet.*

Seitentaste: Sendet nur ein Tonsignal.

Ladebuchse: Zum Anschluss des Ladegerätes. Der Funksender ist auch ohne die Schutzkappe der Ladebuchse wasserfest, jedoch sollte die Schutzkappe aufgesetzt werden, wenn der Sender nicht geladen wird, damit kein Schmutz in die Öffnung gelangen kann.

Empfängerhalsband: Empfängt das Funksignal vom Funksender. Es ist wasserfest.

Ein/Aus-Taste: Durch kurze Betätigung dieser Taste wird das Empfängerhalsband ein- bzw. ausgeschaltet.

Kontaktstifte: Die Kontakte, durch die das Empfängerhalsband den Stromreiz überträgt.

Kontrollleuchte des Empfängers: Zeigt an, dass das Empfängerhalsband ein- bzw. ausgeschaltet wurde, und dient gleichzeitig als Anzeige für niedrigen Batteriestand.

Dauerimpuls: Sie bestimmen, wann und wie lange Ihr Tier über die Kontaktstifte des Empfängerhalsbands Reizimpulse erhält. Vor dem Stromreiz erhält Ihr Hund ein Tonsignal. Wenn die obere bzw. untere Taste länger als 8 Sekunden lang betätigt wird, nimmt der Funksender aus Sicherheitsgründen kurzfristig eine „Auszeit“. Bevor weitere Reizimpulse gegeben werden können, muss die Taste zunächst losgelassen und dann noch einmal betätigt werden.

Tonsignal: Benutzen Sie die Seitentaste, um ein Tonsignal ohne Stromreiz an Ihr Tier zu senden.

Funksender

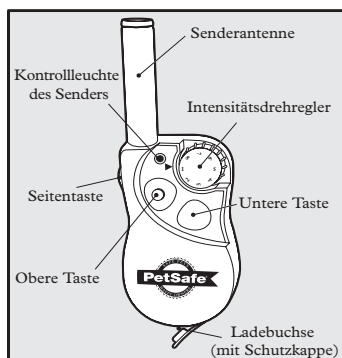

LDT-433 Empfängerhalsband

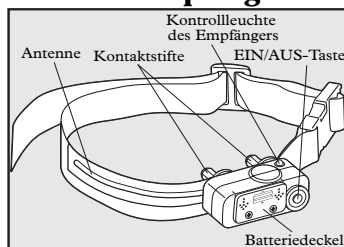

BDT-433 Empfängerhalsband

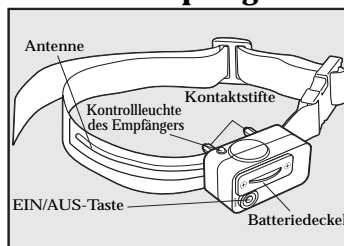

Betriebsanleitung

Schritt Vorbereitung des Funksenders

1

Aufladen des Funksenders

1. Nehmen Sie die Gummischutzkappe über der Ladebuchse des Funksenders ab.
2. Schließen Sie das Ladegerät an die Ladebuchse des Funksenders an.
3. Schließen Sie das Ladegerät an eine Standardwandsteckdose an.
4. Laden Sie den Funksender beim ersten Mal 24 Stunden lang. Anschließende Aufladevorgänge dauern nur 12 Stunden. *Hinweis: Die Kontrollleuchte des Senders blinkt nach 12 Stunden Aufladen. Beim erstmaligen Aufladen laden Sie den Funksender für weitere 12 Stunden.*
5. Nachdem die Batterie des Funksenders aufgeladen ist, bringen Sie die Gummischutzkappe wieder an.

Hinweis: Die ungefähre Nutzungsdauer zwischen Aufladevorgängen liegt je nach Gebrauchshäufigkeit zwischen 40 und 60 Stunden.

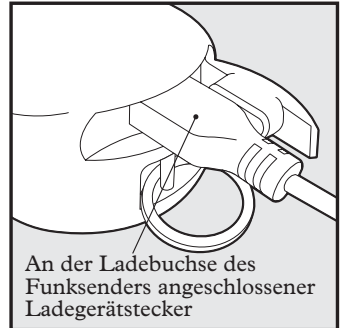

Kontrollleuchte des Senders – Funktion und Anzeige

Funktionen des Funksenders	Anzeige der Kontrollleuchte
Betätigung einer beliebigen Taste	Durchgehendes Leuchten
Niedriger Batteriestand – Betätigung einer beliebigen Taste	Unaufhörliches Blinken

Wiederaufladbare Batterie des Funksenders

- Die wiederaufladbare Nickel-Metallhydrid (NiMH)-Batterie im Sender ist nicht speicherabhängig und daher ist vor dem Laden keine Entladung der Batterie notwendig.
- Der Sender ist vom Werk aus nur teilweise geladen und muss daher vor der erstmaligen Benutzung voll aufgeladen werden (24 Stunden).
- Nicht vergessen: Den Sender immer von offenen Flammen fernhalten.
- Wenn das Gerät über einen längeren Zeitraum aufbewahrt wird, vergessen Sie nicht, den Sender regelmäßig wieder voll aufzuladen (12 Stunden). Dies sollte alle 4-6 Wochen vorgenommen werden.
- Übermäßiges Laden kann die Nutzungsdauer der Batterie verkürzen. Nach dem erstmaligen Aufladen lassen Sie den Sender niemals länger als 12 Stunden laden.
- Wenn das Gerät über einen längeren Zeitraum hinweg nicht aufgeladen wurde, werden Sie u. U. bei den ersten paar Einsätzen eine reduzierte Nutzungsdauer feststellen. Danach wird die Nutzungsdauer der Batterie wieder zur vorherigen Kapazität zurückkehren.
- Sie können Hunderte von Ladevorgängen von Ihrer Batterie erwarten, allerdings verlieren alle wiederaufladbaren Batterien mit der Zeit Kapazität, was jeweils davon abhängt, wie oft die Batterie wiederaufgeladen wurde. Dies ist normal. Wenn die Nutzungsdauer jedoch weniger als die Hälfte der ursprünglichen Nutzungsdauer beträgt, wenden Sie sich an das Kundendienstzentrum, um eine neue Batterie zu bestellen.
- Die Batterie dürfte 3-5 Jahre halten. Wenn die Batterie ersetzt werden muss, können Sie über unser Kundendienstzentrum oder unsere Website unter www.petsafe.net eine neue Batterie bestellen. Öffnen Sie den Funksender erst, wenn Sie die Ersatzbatterie bereits erhalten haben.

Schritt 2 Vorbereitung des Empfängerhalsbands

2

Das Empfängerhalsband ist werksseitig mit kurzen Kontaktstiften ausgestattet. Benutzen Sie die langen Kontaktstifte für Hunde mit langem oder dichtem Fell. Ziehen Sie die Kontaktstifte mit einer Zange eine halbe Umdrehung über den Punkt hinaus fest, bis zu dem Sie sie mit der Hand schrauben könnten (2A). Überprüfen Sie ihren festen Sitz einmal wöchentlich.

Einsetzen und Entnehmen der Batterien

1. Lösen Sie die Schrauben mit einem kleinen Kreuzschlitzschraubendreher (2B).
2. Schieben Sie beim Modell LDT-433 den Batteriedeckel in Richtung der auf dem Deckel aufgedruckten Pfeile (2B).
3. Ziehen Sie den Batteriedeckel heraus.
4. Legen Sie zwei 3-Volt-Batterien mit dem positiven (+) Pol nach oben zeigend ein (2C, 2E).
5. Schieben Sie den Batteriedeckel in das Empfängerhalsband.
6. Bringen Sie die Schrauben wieder an (2C, 2F). Ziehen Sie die Schrauben nicht zu fest an.

Ersatzbatterien (3-Volt, CR2032) sind überall im Einzelhandel erhältlich. Setzen Sie sich mit dem Kundendienstzentrum in Verbindung oder besuchen Sie unsere Website unter www.petsafe.net, um einen Händler in Ihrer Nähe zu finden.

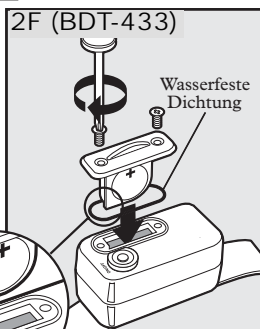
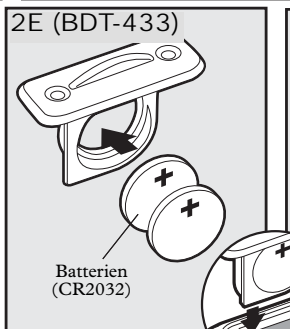
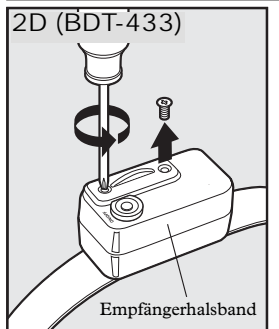
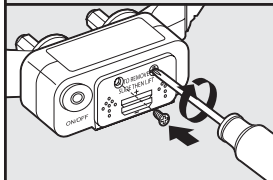
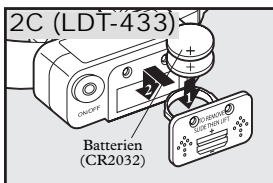
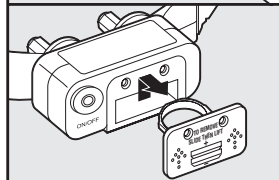
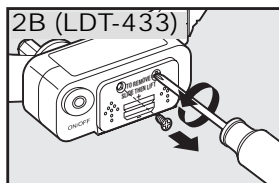
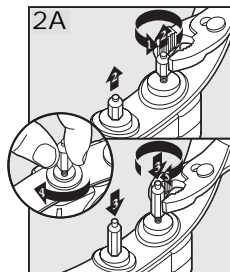

Einschalten des Empfängerhalsbands:

1. Drücken Sie die Ein/Aus-Taste, bis die Kontrollleuchte des Empfängers aufleuchtet und das Empfängerhalsband 5 Mal piept.
2. Lassen Sie die Ein/Aus-Taste los.

Nachdem das Empfängerhalsband eingeschaltet ist, drücken Sie die Seitentaste am Funksender. Das Empfängerhalsband sollte so lange piepen, wie die Seitentaste gedrückt wird. Wenn dies nicht der Fall ist, beziehen Sie sich auf den Abschnitt „Rückstellen des Empfängerhalsbands“. Die Kontrollleuchte des Empfängers wird einmal alle 4-5 Sekunden aufleuchten, wenn die Batterien schwach sind.

Ausschalten des Empfängerhalsbands:

1. Drücken Sie die Ein/Aus-Taste, bis die Kontrollleuchte des Empfängers aufleuchtet und das Empfängerhalsband 2 Mal piept.
2. Lassen Sie die Ein/Aus-Taste los.

Hinweis: Um die Nutzungsdauer der Batterien zu verlängern, schalten Sie das Empfängerhalsband aus, wenn es nicht in Gebrauch ist.

Wichtig: Wenn das Empfängerhalsband ständig eingeschaltet bleibt, beträgt die maximale Nutzungsdauer zwei Wochen (bevor die Batterien ersetzt werden müssen).

Schritt 3

Anpassen des Empfängerhalsbands

Wichtig: Der richtige Sitz und die richtige Platzierung des Empfängerhalsbands sind für ein effektives Training wichtig. Die Kontaktstifte müssen direkten Kontakt mit der Haut an der Kehle des Hundes haben.

Gehen Sie wie folgt vor, um einen optimalen Sitz des Halsbands zu gewährleisten:

1. Lassen Sie Ihren Hund entspannt stehen (3A).
2. Richten Sie die Kontaktstifte mittig auf die Kehle des Hundes aus, sodass sie die Haut berühren (3B). Wenn Ihr Hund langes oder dichtes Fell hat, benutzen Sie bitte die beiliegenden langen Kontaktstifte, damit diese durch das Fell hindurchreichen. *Hinweis: Manchmal ist es erforderlich, das Fell um die Kontaktstifte herum zu kürzen, um sicherzustellen, dass immer Kontakt besteht.*
3. Das Empfängerhalsband sollte eng anliegen, aber weit genug sein, damit Sie noch einen Finger zwischen das Halsband und den Hals Ihres Hundes schieben können (3C).
4. Lassen Sie den Hund das Empfängerhalsband mehrere Minuten lang tragen und überprüfen Sie dann nochmals den Sitz. Überprüfen Sie den Sitz nochmals, wenn sich Ihr Tier besser an das Empfängerhalsband gewöhnt hat. Wenn der Hals Ihres Hundes einen Umfang von weniger als 30 cm hat, müssen Sie den Teil des Halsbands mit der Antenne durch die Schnalle ziehen. Es wird dann enger anliegen.
5. Kürzen Sie das Halsband wie folgt (3D):
 - a. Markieren Sie die gewünschte Länge auf dem Halsband mit einem Stift. Wenn Ihr Hund noch jung ist oder im Winter dickeres Fell hat, lassen Sie etwas Spielraum.

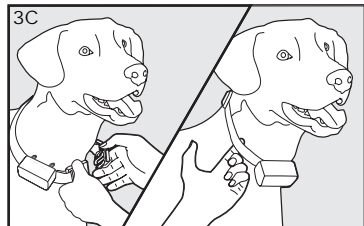
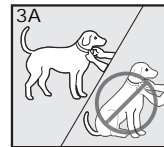

- b. Nehmen Sie Ihrem Hund das Halsband ab und schneiden Sie das überstehende Stück ab. **Wichtig: Schneiden Sie nicht das Stück des Halsbands ab, in dem sich die Antenne befindet.**
- c. Bevor Sie das Empfängerhalsband wieder anlegen, versiegeln Sie die Kanten des Halsbands, indem Sie mit einer Flamme entlang der ausgefranzten Kante gehen.

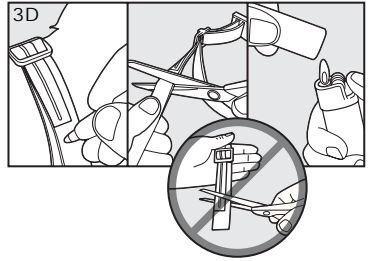

Pflege und Reinigung

Um Komfort, Sicherheit und Wirksamkeit dieses Produkts zu gewährleisten, stellen Sie sicher, dass Sie den Sitz des Halsbands Ihres Tieres regelmäßig überprüfen. Dieser Leitfaden beschreibt die korrekte Anpassung des Halsbands. Wenn Hautreizungen festgestellt werden, sollte das Halsband einige Tage lang nicht benutzt werden. Wenn sich dieser Zustand nach 48 Stunden nicht gebessert hat, suchen Sie Ihren Tierarzt auf.

Verhinderung von Hautreizungen:

- Das Empfängerhalsband sollte nicht länger als 8 Stunden innerhalb eines 24-stündigen Zeitraums angelegt sein.
- Der Hals Ihres Hundes und die Kontaktstifte müssen einmal in der Woche mit einem Waschlappen und einer milden Handseife gewaschen und anschließend gründlich abgespült werden.
- Vergewissern Sie sich, dass der Hals Ihres Tieres komplett trocken ist, bevor Sie das Empfängerhalsband wieder anlegen.

Wiederzusammenfügen des Halsbands

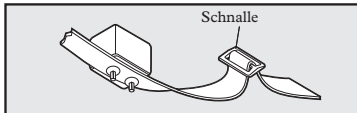

Die verstellbare Schnalle verhindert, dass das Halsband locker wird.

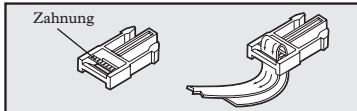

Die Erhöhungen müssen nach oben zeigen. Das Halsband verstellt sich, wenn es nicht richtig eingeführt wurde.

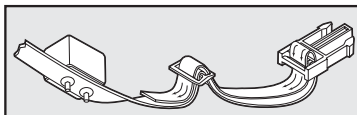

Schritt 4 **Bestimmung der idealen Reizstufe für Ihren Hund**

Wichtig: Beginnen Sie stets mit der niedrigsten Stufe und arbeiten Sie sich nach oben vor.

Der Ferntrainer besitzt acht verschiedene Reizstufen, was Ihnen ermöglicht, die für Ihr Tier am besten geeignete Intensität des Reizimpulses zu wählen.

Nachdem Sie Ihrem Tier das Empfängerhalsband angelegt haben, sollte nun die für das Tier am besten geeignete Reizstufe bestimmt werden. Dies nennt man auch die Reizschwelle.

Eine leichte Veränderung im Verhalten Ihres Hundes, zum Beispiel neugieriges Herumschauen, Kratzen am Halsband oder Drehen der Ohren zeigt an, dass die Reizschwelle jetzt für ihn passt.

Gehen Sie zur Bestimmung der Reizschwelle Ihres Hundes wie folgt vor:

1. Stellen Sie den Intensitätsdrehregler zunächst auf Stufe 1 und drücken Sie die obere Taste durchgehend 1 bis 2 Sekunden lang.
2. Wenn Ihr Hund keine Reaktion zeigt, wiederholen Sie die Reizstufe mehrere Male, bevor Sie zur nächsthöheren Stufe gehen.
3. Wiederholen Sie jede Reizstufe mehrere Male, bevor Sie zur nächsthöheren Stufe übergehen.
4. Arbeiten Sie sich durch die verschiedenen Reizstufen, bis Ihr Hund zuverlässig auf den Reizimpuls anspricht.
5. Wenn Ihr Hund bei Stufe 8 noch keine Reaktion zeigt, überprüfen Sie den Sitz des Empfängerhalsbands. Wenn Ihr Hund langes oder dichtes Fell hat, setzen Sie die längeren Kontaktstifte ein. Wiederholen Sie den Vorgang ab Schritt 1. Wenn dies immer noch keine Ergebnisse zeigt, muss das Fell Ihres Tiers im Bereich der Kontaktstifte gekürzt werden.

Wenn Sie alle diese Schritte durchgeführt haben und Ihr Hund immer noch keine Reaktion zeigt, beziehen Sie sich bitte auf den Abschnitt „Einsatz der Testleuchte“.

Nachdem Sie alle diese Schritte befolgt haben und Ihr Hund immer noch nicht auf die Reizimpuls anzusprechen scheint, setzen Sie sich bitte mit unserem Kundendienstzentrum in Verbindung oder besuchen Sie unsere Website unter www.petsafe.net.

Schritt 5 **Rückstellen des Empfängerhalsbands**

Um das Empfängerhalsband mit einem neuen Funksender oder ein neues Empfängerhalsband mit Ihrem vorhandenen Funksender zu benutzen, muss das Empfängerhalsband rückgestellt werden.

Gehen Sie dazu wie folgt vor:

1. Schalten Sie das Empfängerhalsband aus.
2. Drücken Sie die Ein/Aus-Taste, bis die Kontrollleuchte des Empfängers aufleuchtet und das Empfängerhalsband 5 Mal piept.
3. Drücken Sie die Ein/Aus-Taste so lange, bis die Kontrollleuchte des Empfängers erlischt.
4. Drücken Sie die obere Taste so lange, bis die Kontrollleuchte des Empfängers 5 Mal kurz aufleuchtet. Zwischen den beiden Geräten muss gegebenenfalls ein Abstand von 60-90 cm bestehen, bevor dies geschieht. Nach fünfmaligem Aufleuchten der Kontrollleuchte des Empfängers ist das Empfängerhalsband rückgestellt. Wenn die Kontrollleuchte des Empfängers nicht fünfmal kurz aufleuchtet, wiederholen Sie den Vorgang noch einmal von vorne.

Trainingsanleitung

Allgemeine Tipps

- Sie sollten Ihrem Hund jeweils immer nur ein Fehlverhalten abgewöhnen bzw. ihm jeweils nur einen Befehl beibringen. Wenn bei der Ausbildung zu schnell vorgegangen wird, kann dies Ihren Hund verwirren.
- Seien Sie konsequent. Ihr Hund muss jedes Mal bei einem Fehlverhalten ein Tonsignal oder einen Reizimpuls erhalten.
- Korrigieren Sie Ihr Tier nicht übermäßig. Benutzen Sie zur Erziehung Ihres Hundes diese Reizimpulse so selten wie möglich.
- Sofern Sie Ihren Hund nicht im Auge behalten können, ist es ratsam, ihn von Situationen fernzuhalten, in denen er sich üblicherweise falsch verhält. Andererseits verbessern sich Ihre Erfolgchancen beim Training drastisch, wenn Sie dabei solche Situationen nachstellen.
- Wenn Ihr Hund auf das Training mit Verstecken oder ängstlichem Verhalten reagiert, lenken Sie seine Aufmerksamkeit auf einfache und angemessene Verhaltensweisen, wie zum Beispiel den „Sitz“-Befehl.
- Die untere Taste kann dazu verwendet werden, dem Tier einen etwas höheren Reizimpuls zu geben, wenn er seine Reizschwelle ignoriert. Diese Taste bietet eine schnellere Alternative zur Neueinstellung des Intensitätsdrehreglers.
- Verwenden Sie den Ferntrainer niemals, um irgendeine Form von aggressivem Verhalten zu korrigieren oder abzuerziehen. Wenn Sie nicht ganz sicher sind, ob Ihr Hund aggressiv ist, sprechen Sie bitte mit Ihrem Tierarzt oder einem geprüften Hundetrainer.
- Das Ziel besteht darin, Ihren Hund so zu trainieren, dass er unter normalen Umständen auf Ihre Hörzeichen und das Tonsignal reagiert. Nach korrektem Training sollte der Einsatz der Reizimpulse nur dann notwendig sein, wenn Ihr Tier unerwünschte Verhaltensweisen wiederholt.

Grundlegende Gehorsamsübungen

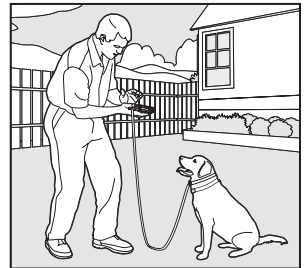
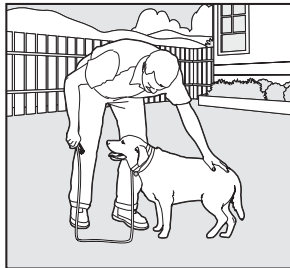

Hinweis: Achten Sie darauf, dass sich Ihr Hund nahe bei Ihnen befindet, wenn Sie ihm den „Sitz“-Befehl beibringen.

Der „Sitz“-Befehl

1. Legen Sie Ihrem Hund ein zweites, nicht-metallisches Halsband (OBERHALB des Empfängerhalsbands) an und befestigen Sie eine 3 Meter lange Leine daran. *Hinweis: Achten Sie darauf, dass das zweite Halsband nicht auf die Kontaktstifte drückt.*
2. Halten Sie die Leine und den Funksender in einer Hand. Drücken Sie die Seitentaste, um ein Tonsignal zu senden, während Sie Ihrem Tier den „Sitz“-Befehl geben. Benutzen Sie gegebenenfalls Ihre freie Hand, um den Hund in die „Sitz“-Position zu bringen. Lassen Sie die Seitentaste sofort los, sobald Ihr Hund die „Sitz“-Position einnimmt. Wiederholen Sie dies mehrere Male.

3. Wenn Ihr Tier nach dem Tonsignal und dem gesprochenen „Sitz“-Befehl zuverlässig die „Sitz“-Position einnimmt, ist das Training abgeschlossen. Entlassen Sie den Hund aus der „Sitz“-Position und loben Sie ihn. Wenn dies nicht der Fall ist, gehen Sie zu Schritt 4 über.
4. Halten Sie die Leine und den Funksender in einer Hand. Drücken Sie die obere Taste, um ein Tonsignal und einen Reizimpuls zu senden, während Sie Ihrem Tier den „Sitz“-Befehl geben. Benutzen Sie gegebenenfalls Ihre freie Hand, um den Hund in die „Sitz“-Position zu bringen. Lassen Sie die obere Taste sofort los, sobald Ihr Hund die „Sitz“-Position einnimmt. Wiederholen Sie dies mehrere Male.
5. Wenn Ihr Hund nun nach Erhalt des Tonsignals und des Reizimpulses zusammen mit dem gesprochenen „Sitz“-Befehl zuverlässig die „Sitz“-Position einnimmt, befolgt er jetzt unter Umständen den Befehl ohne Reizimpuls. Machen Sie eine Spielpause und wiederholen Sie den Vorgang ab Schritt 2 nur mit dem Tonsignal.

Der „Komm“-Befehl

1. Legen Sie Ihrem Hund ein zweites, nicht-metallisches Halsband (OBERHALB des Empfängerhalsbands) an und befestigen Sie eine 3 Meter lange Leine daran. *Hinweis: Achten Sie darauf, dass das zweite Halsband nicht auf die Kontaktstifte drückt.*
2. Halten Sie die Leine in einer Hand und den Funksender in der anderen Hand.
3. Warten Sie, bis sich Ihr Hund von Ihnen entfernt.
4. Drücken Sie die Seitentaste, um ein Tonsignal zu senden, während Sie Ihrem Hund den „Komm“-Befehl geben. Benutzen Sie gegebenenfalls die Leine, um den Hund in Ihre Richtung zu lenken.
5. Lassen Sie die Seitentaste sofort wieder los, sobald Ihr Hund auf Sie zuläuft, und loben Sie ihn ausgiebig.
6. Wenn Ihr Hund auf Sie zuzulaufen beginnt, gehen Sie schnell rückwärts und loben Sie ihn währenddessen. Bleiben Sie dann stehen und loben Sie Ihren Hund, wenn er wieder zu Ihnen kommt.
7. Wiederholen Sie Schritte 3-6 mehrere Male.
8. Wenn Ihr Tier nach dem Tonsignal und dem gesprochenen „Komm“-Befehl zuverlässig zu Ihnen kommt, ist das Training abgeschlossen. Entlassen Sie den Hund aus der Position und loben Sie ihn. Wenn dies nicht der Fall ist, gehen Sie zu Schritt 9 über.
9. Warten Sie, bis sich Ihr Hund von Ihnen entfernt. Drücken Sie die obere Taste (die auf die Reizschwelle Ihres Hundes eingestellt ist), um ihm ein Tonsignal und einen Reizimpuls zu senden, während Sie gleichzeitig den „Komm“-Befehl geben. Führen Sie Ihren Hund bei Bedarf mithilfe der Leine wieder in Ihre Richtung.
10. Lassen Sie die obere Taste sofort wieder los, sobald Ihr Hund auf Sie zuläuft, und loben Sie ihn ausgiebig.
11. Wenn Ihr Hund auf Sie zuzulaufen beginnt, gehen Sie schnell rückwärts und loben Sie ihn währenddessen. Bleiben Sie dann stehen und loben Sie Ihren Hund, wenn er wieder zu Ihnen kommt.
12. Wiederholen Sie Schritte 9-11 mehrere Male.
13. Wenn Ihr Hund nun zuverlässig zu Ihnen zurückkommt, wenn er das Tonsignal und den Reizimpuls zusammen mit dem gesprochenen „Komm“-Befehl erhält, befolgt er jetzt unter Umständen den Befehl ohne Reizimpuls. Machen Sie eine Spielpause und wiederholen Sie den Vorgang ab Schritt 3 nur mit dem Tonsignal.

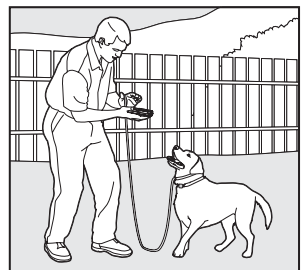
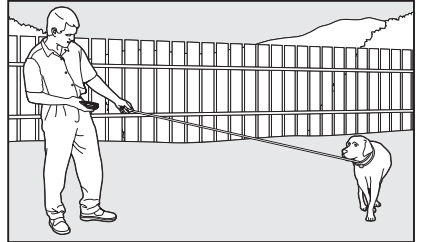
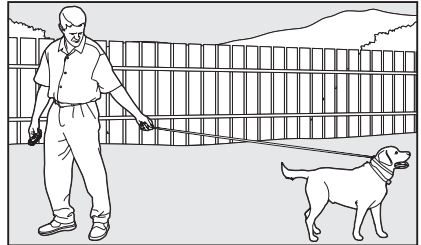

Der „Bleib“-Befehl

1. Legen Sie Ihrem Hund ein zweites, nicht-metallisches Halsband (OBERHALB des Empfängerhalsbands) an und befestigen Sie eine 3 Meter lange Leine daran. *Hinweis: Achten Sie darauf, dass das zweite Halsband nicht auf die Kontaktstifte drückt.*
2. Zeigen Sie Ihrem Hund genau, wo er sitzen bleiben soll, indem Sie sein Körbchen dort aufstellen oder ein großes Tuch an der Stelle ausbreiten.
3. Führen Sie Ihren Hund in sein Körbchen. Halten Sie die Leine in einer Hand und den Funksender in der anderen.
4. Laufen Sie in einem Abstand von etwa 1 Meter um das Körbchen herum. Sagen Sie nichts zu Ihrem Hund.
5. Wenn Ihr Hund versucht, sein Körbchen zu verlassen, dann drücken Sie die Seitentaste, um ein Tonsignal zu senden, und geben Sie gleichzeitig den „Bleib“-Befehl. Führen Sie Ihren Hund bei Bedarf wieder zurück in sein Körbchen.
6. Lassen Sie die Seitentaste sofort wieder los, wenn Ihr Hund zurück in sein Körbchen geht, und loben Sie ihn ausgiebig.
7. Nachdem sich Ihr Hund auf seinem Platz niedergelassen hat, holen Sie ihn zu sich und spielen Sie ruhig mit ihm.
8. Wiederholen Sie Schritte 3-7 mehrere Male.
9. Wenn Ihr Tier nach Erhalt des Tonsignals und gesprochenen „Bleib“-Befehls zuverlässig in der „Bleib“-Position verweilt, ist das Training abgeschlossen. Entlassen Sie den Hund aus der Position und loben Sie ihn. Wenn dies nicht der Fall ist, gehen Sie zu Schritt 10 über.
10. Führen Sie Ihren Hund in sein Körbchen und laufen Sie wie zuvor um das Körbchen herum.
11. Warten Sie, bis Ihr Hund versucht, sein Körbchen zu verlassen. Drücken Sie die obere Taste (die auf die Reizschwelle Ihres Hundes eingestellt ist), um Ihrem Hund ein Tonsignal und einen Reizimpuls zu senden, während Sie gleichzeitig den „Bleib“-Befehl geben. Führen Sie Ihren Hund bei Bedarf wieder zurück in sein Körbchen.
12. Lassen Sie die obere Taste sofort wieder los, wenn Ihr Hund zurück in sein Körbchen geht, und loben Sie ihn ausgiebig.
13. Nachdem Sie sich Ihr Hund auf seinem Platz niedergelassen hat, holen Sie ihn zu sich und spielen Sie ruhig mit ihm.
14. Wiederholen Sie Schritte 10-13 mehrere Male.
15. Wenn Ihr Hund jetzt nach Erhalt des Tonsignals und des Reizimpulses zusammen mit dem gesprochenen „Bleib“-Befehl zuverlässig in der „Bleib“-Position verweilt, befolgt er jetzt unter Umständen den Befehl ohne Reizimpuls. Machen Sie eine Spielpause und wiederholen Sie den Vorgang ab Schritt 3 nur mit dem Tonsignal.

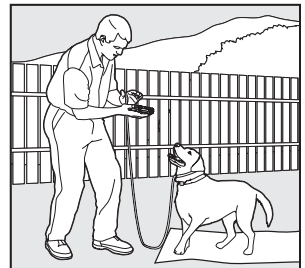
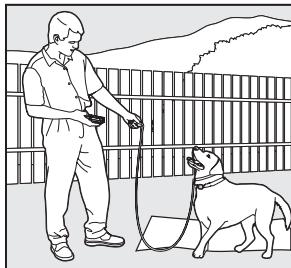

Abtrainieren von unerwünschten Verhaltensweisen

Hochspringen

Hunde springen typischerweise an Menschen hoch, um Aufmerksamkeit zu erhalten. Wenn Sie nicht möchten, dass Ihr Hund an Ihnen hochspringt, sollten auch Freunde und Familienmitglieder dieses Verhalten nicht fördern. Dies erfordert, dass Sie Ihren Hund jedes Mal wenn er an jemandem hochspringt, tadeln bzw. ihm ein alternatives und akzeptables Verhalten beibringen sollten, für das er Lob erhalten kann.

Hinweis: Es ist vorteilhaft, wenn Ihr Hund bereits den „Sitz“-Befehl versteht.

1. Wählen Sie eine Reizstufe, die eine Stufe über der Reizschwelle Ihres Hundes liegt.
2. Sobald er die Pfoten vom Boden hebt, um an Ihnen hochzuspringen, drücken Sie die obere Taste, um ein Tonsignal und einen Reizimpuls zu senden, und geben Sie gleichzeitig den Befehl „Sitz!“.
3. Lassen Sie die obere Taste sofort los, sobald Ihr Hund sitzt, und loben Sie ihn.
4. Wenn Ihr Hund den Reizimpuls ignoriert, drücken Sie die untere Taste, um eine höhere Reizstufe zu senden.
5. Machen Sie diese Übung an mehreren verschiedenen Orten und verwenden Sie verschiedene Personen zur Ablenkung.



Wühlen

Es ist wichtig, zuerst zu verstehen, warum Ihr Hund wühlt. Viele Hunderassen, wie zum Beispiel Terrier, wurden dazu gezüchtet, Beute aufzuseuchen, und das Wühlen ist ihnen sozusagen angeboren. Andere Hunde wühlen, um einen kühlen Platz zum Liegen zu finden, oder einfach nur aus Langeweile. Ihr Hund unterlässt das Wühlen unter Umständen, wenn er Folgendes zur Verfügung hat:

- Einen kühlen Bereich im Schatten, wo er sich hinlegen kann, und genügend Wasser.
- Eine anderweitige Beschäftigung wie zum Beispiel ein Lieblingsspielzeug.
- Ausreichend Gelegenheit für Spiel, Bewegung und Aufmerksamkeit.
- Ein Garten ohne Nagetiere oder Beutetiere, die er aufzuseuchen versucht.

1. Wählen Sie eine Reizstufe, die eine Stufe über der Reizschwelle Ihres Hundes liegt.
2. Legen Sie Ihrem Hund das Empfängerhalsband an und warten Sie mindestens 10 Minuten, bevor Sie ihn nach draußen in den Garten lassen. Es sollten sich keine anderen Personen oder Tiere im Garten befinden, da Sie ja nicht wollen, dass Ihr Hund die Reizimpulse mit etwas anderem als Wühlen in Verbindung bringt. Während dieser Trainingsübung muss sich Ihr Hund in einem sicheren eingezäunten Bereich befinden bzw. angeleint sein.
3. Von einem Fenster oder einer Stelle aus, wo Ihr Hund Sie nicht sehen kann, warten Sie, bis Ihr Hund mit dem Wühlen anfängt.
4. Während Ihr Hund im Boden wühlt, drücken Sie auf die obere Taste, um ein Tonsignal und einen Reizimpuls zu senden. Lassen Sie die Taste sofort los, wenn Ihr Hund mit dem Wühlen aufhört.
5. Wenn Ihr Hund den Reizimpuls ignoriert, drücken Sie die untere Taste, um eine höhere Reizstufe zu senden.
6. Beobachten Sie weiterhin Ihren Hund, da er möglicherweise anfängt, an einer anderen Stelle zu wühlen.
7. Lassen Sie Ihren Hund nicht ohne Aufsicht im Garten, bis er das Wühlen vollkommen aufgegeben hat.

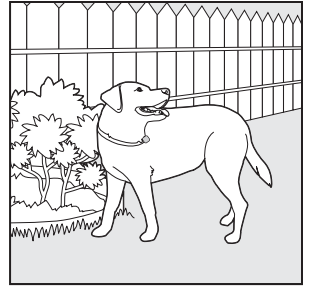
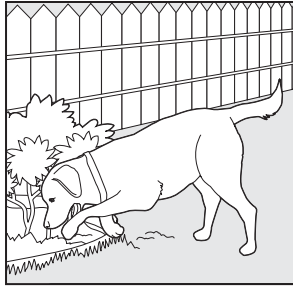
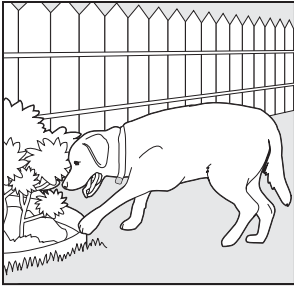

Jagen

Jagen ist ein instinktives Verhalten, das von sich bewegenden Objekten ausgelöst wird. Manche Hunde haben einen besonders starken Drang zu jagen, der sie in Gefahr bringen kann, während Sie hilflos zusehen müssen. Lassen Sie Ihren Hund niemals von der Leine oder aus einem eingefriedeten Bereich heraus, solange er nicht gelernt hat, den „Komm“-Befehl unabhängig von möglichen Ablenkungen zu befolgen. Seien Sie konsequent und korrigieren Sie Ihren Hund jedes Mal wenn er etwas jagt.

1. Es ist äußerst wichtig, dass Sie und Ihr Hund bei dieser Trainingsübung sicher bleiben. Ihr Hund sollte sich an einer festen Leine befinden, die lang genug ist, damit er versuchen kann, einem Objekt hinterherzujagen, aber kurz genug, dass er nicht auf die Straße oder in einen sonstigen gefährlichen Bereich gelangen kann. Sie müssen außerdem genügend Kraft haben, Ihren Hund zurückzuhalten, wenn er versucht, hinter einem Tier oder Objekt her zu jagen.
2. Wählen Sie eine Reizstufe, die eine Stufe über der Reizschwelle Ihres Hundes liegt.
3. Arrangieren Sie eine Situation, in der Ihr Hund dazu verleitet wird, etwas zu jagen. Übliche Objekte könnten Autos, Motorräder, Fahrräder usw. sein (keine Spielzeuge verwenden).
4. Wenn das Objekt Ihren Hund passiert, achten Sie darauf, dass Sie die Leine fest im Griff haben. Sobald der Hund beginnt, das Objekt zu jagen, geben Sie den „Komm“-Befehl und drücken Sie die obere Taste, um ein Tonsignal und einen Reizimpuls zu senden, bis er mit dem Jagen aufhört. Wenn er weiter jagt, halten Sie ihn mithilfe der Leine zurück, bevor er in Gefahr kommen kann.
5. Hört Ihr Hund auf, das Objekt zu jagen, lassen Sie die obere Taste sofort los, gehen Sie rückwärts und geben Sie dabei den „Komm“-Befehl. Loben Sie Ihren Hund, während er auf Sie zuläuft.
6. Wenn Ihr Hund den Reizimpuls ignoriert, drücken Sie die untere Taste mehrmals, um eine höhere Reizstufe zu senden.
7. Wiederholen Sie diesen Vorgang, bis Ihr Hund zuverlässig auf den „Komm“-Befehl anspricht.

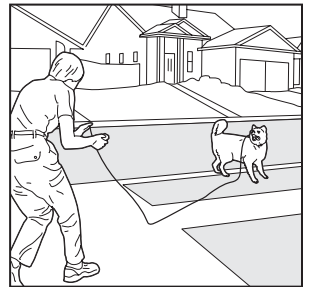
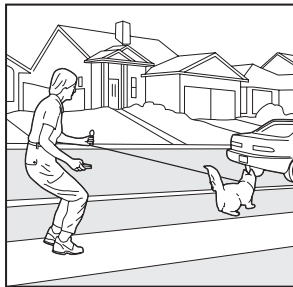
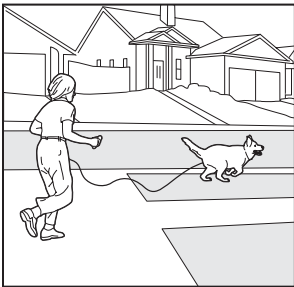

Übermäßiges Bellen

Das Bellen ist ein instinktives Verhalten für Hunde. Es ist unmöglich, Ihren Hund vollständig vom Bellen abzuhalten, aber Sie können ihn lehren still zu sein, wenn Sie ihm einen Befehl erteilen.

Hinweis: Dies wirkt nur, wenn Sie mit Ihrem Hund zu Hause sind.

1. Wählen Sie die Reizschwelle Ihres Hundes.
2. Bringen Sie Ihren Hund in eine Situation, die ihn zum Bellen verleitet.
3. Wenn Ihr Hund zu bellen anfängt, drücken Sie die obere Taste, um ein Tonsignal und einen Reizimpuls zu senden, und geben Sie ihm gleichzeitig den „Still“-Befehl.
4. Lassen Sie die obere Taste sofort los, wenn Ihr Hund mit dem Bellen aufhört, und loben Sie ihn.
5. Wenn Ihr Hund den Reizimpuls ignoriert und weiter bellt, wiederholen Sie den Vorgang mit der unteren Taste, um eine höhere Reizstufe zu senden.
6. Führen Sie diese Übung in verschiedenen Umgebungen durch, wobei Sie verschiedene Situationen herbeiführen, die Ihren Hund zum Bellen bringen könnten.

Häufig gestellte Fragen

Ist der Stromreiz sicher für meinen Hund?	Der Reizimpuls ist zwar unangenehm, aber für Ihren Hund harmlos. Damit elektronische Ausbildungshilfen den gewünschten Erfolg erzielen, ist Interaktion und Erziehung vom Hundebesitzer notwendig.
Wie alt sollte mein Hund sein, damit ich ihn mit dem 100 m-Trainer trainieren kann?	Er sollte mindestens 6 Monate alt sein.
Nachdem mein Hund trainiert ist und meinen Befehlen folgt, muss er das Empfängerhalsband weiterhin tragen?	Wahrscheinlich nicht. Es kann jedoch erforderlich sein, dass er das Empfängerhalsband von Zeit von Zeit zum Nachtrainieren tragen muss.
Ist das Empfängerhalsband wasserfest?	Ja. Achten Sie beim Wechseln der Batterien darauf, dass in den Bereich kein Schmutz und keine sonstigen Verunreinigungen gelangen. Stellen Sie auch sicher, dass die Schrauben bündig mit dem Batteriedeckel abschließen.
Kann ich den 100 m-Trainer bei aggressiven Hunden benutzen?	Wir raten von der Verwendung unserer Produkte an aggressiven Tieren ab. Sie sollten gegebenenfalls den Tierarzt oder einen professionellen Hundetrainer vor Ort zu Rate ziehen, um zu bestimmen, ob Ihr Hund u. U. aggressiv ist.
Ist die Reichweite des 100 m-Trainers genau 100 Meter?	Die erzielbare Reichweite Ihres 100 m-Trainers hängt von verschiedenen Faktoren ab, wie z. B. Geländebeschaffenheit, Wetterbedingungen, Vegetation und Übertragungen von anderen Funkgeräten. Um die maximale Reichweite zu erhalten, beziehen Sie sich bitte auf den Abschnitt „Funktionsweise des Systems“ in dieser Anleitung.
Wie lange kann ich meinem Hund durchgehend einen Reizimpuls senden?	Sie können durch Betätigung der oberen/unteren Taste maximal 8 Sekunden lang einen durchgehenden Reizimpuls senden. Nach acht Sekunden schaltet sich der Funksender kurz ab und die Taste muss losgelassen und erneut betätigt werden.
Was sollte ich tun, wenn ich am Hals meines Hundes Rötungen oder Reizungen feststelle?	Dieser Zustand entsteht dann, wenn die Kontaktstifte die Haut irritieren. Das Empfängerhalsband sollte einige Tage lang nicht benutzt werden. Wenn sich dieser Zustand nach 48 Stunden nicht gebessert hat, sollten Sie Ihren Tierarzt aufsuchen. Wenn sich der Zustand der Haut wieder normalisiert hat, legen Sie das Empfängerhalsband wieder an und achten Sie genau auf den Zustand der Haut.

Fehlerbehebung

Die Antworten auf diese Fragen sollten Ihnen bei der Lösung von Problemen mit diesem System weiterhelfen. Wenn dies nicht der Fall ist, wenden Sie sich bitte an unser Kundendienstzentrum oder besuchen Sie unsere Website unter www.petsafe.net.

Mein Hund reagiert nicht, wenn ich eine Taste betätige.	<ul style="list-style-type: none">• Überprüfen Sie, ob das Empfängerhalsband eingeschaltet ist.• Wenn Sie eine Verringerung der Reichweite seit dem erstmaligen Gebrauch feststellen, überprüfen Sie, ob die Batterie im Funksender bzw. Empfängerhalsband vielleicht zu schwach ist.• Viele Faktoren können sich auf die Reichweite des 100 m-Trainers auswirken. Diese Faktoren sind im Abschnitt „Funktionsweise des Systems“ beschrieben.• Sie können mithilfe der im Lieferumfang enthaltenen Testleuchte feststellen, ob das Empfängerhalsband Reizimpulse sendet. Legen Sie dazu die Testleuchte auf das Empfängerhalsband. Weitere Einzelheiten hierzu finden Sie im Abschnitt „Einsatz der Testleuchte“.• Stellen Sie die Intensitätsstufe mithilfe des Drehreglers höher ein. Beziehen Sie sich für weitere Informationen auf den Abschnitt „Bestimmung der idealen Reizstufe für Ihren Hund“.• Stellen Sie sicher, dass die Kontaktstifte des Empfängerhalsbands eng an der Haut Ihres Hundes anliegen. Weitere Informationen finden Sie im Abschnitt „Anpassen des Empfängerhalsbands“.
Das Empfängerhalsband lässt sich nicht einschalten.	<ul style="list-style-type: none">• Vergewissern Sie sich, dass die beiden CR2032-Batterien korrekt eingelegt sind. Siehe Abschnitt „Einsetzen und Entnehmen der Batterien“.
Das Empfängerhalsband spricht nicht auf den Funksender an.	<ul style="list-style-type: none">• Prüfen Sie, ob das Empfängerhalsband eingeschaltet ist. Siehe Abschnitt „Einschalten des Empfängerhalsbands“.• Siehe Abschnitt „Rückstellen des Empfängerhalsbands“.

Einsatz der Testleuchte

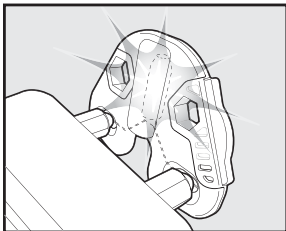

1. Schalten Sie das Empfängerhalsband ein.
2. Halten Sie die Testleuchte an die Kontaktstifte.
3. Betätigen Sie eine der Reiztasten des Funksenders.
4. Die Testleuchte wird blinken.

Hinweis: Bei höheren Reizstufen blinkt die Testleuchte heller.

5. Schalten Sie das Empfängerhalsband aus.

Bewahren Sie die Testleuchte für zukünftige Überprüfungen auf.

Hinweis: Wenn die Testleuchte nicht blinkt, ersetzen Sie die Batterien und wiederholen Sie den Test. Wenn die Testleuchte immer noch nicht aufleuchtet, wenden Sie sich an das Kundendienstzentrum oder besuchen Sie unsere Website unter www.petsafe.net.

Nutzungsbedingungen und Haftungsbeschränkung

1. Nutzungsbedingungen

Dieses Produkt wird Ihnen unter der Bedingung angeboten, dass Sie die hierin enthaltenen Bedingungen, Konditionen und Hinweise ohne Änderung akzeptieren. Die Verwendung dieses Produkts setzt die Annahme all dieser Bedingungen, Konditionen und Hinweise voraus.

2. Sachgemäße Verwendung

Dieses Produkt wurde als Ausbildungshilfe für Haustiere entwickelt. Es ist möglich, dass dieses Produkt für das für Ihren Hund spezifische Temperament nicht geeignet ist. Wir empfehlen, dieses Produkt nicht zu verwenden, wenn Ihr Hund weniger als 3,5 kg wiegt, unter 6 Monate alt oder aggressiv ist. Wenn Sie nicht sicher sind, ob dieses Produkt für Ihren Hund geeignet ist, fragen Sie bitte Ihren Tierarzt oder einen geprüften Hundetrainer bzw. wenden Sie sich an unser Kundendienstzentrum oder besuchen Sie unsere Webseite unter www.petsafe.net. Zur sachgemäßen Verwendung gehört, dass Sie die im Lieferumfang enthaltene Betriebs- und Trainingsanleitung sowie alle besonderen Warnhinweise vollständig durchlesen.

3. Keine ungesetzliche oder verbotene Verwendung

Dieses Produkt wurde nur zur Verwendung bei Tieren entwickelt. Diese Hundeausbildungshilfe ist nicht dazu gedacht, Schaden oder Verletzungen zuzufügen oder ein Tier zu provozieren. Die Verwendung dieses Produkts in einer nicht vorgesehenen Weise könnte eine Verletzung von Bundes-, Landes- oder örtlichen Gesetzen darstellen.

4. Haftungsbeschränkung

Radio Systems Corporation übernimmt keine Haftung für irgendwelche direkten, indirekten, zufälligen, besonderen oder Folgeschäden, noch für andere Schäden gleich welcher Art, die sich aus dem Gebrauch oder Missbrauch dieses Produkts ergeben oder damit zusammenhängen, noch zahlt sie eine Entschädigung mit Strafcharakter. Der Käufer trägt alle Risiken und übernimmt die gesamte Haftung im Zusammenhang mit der Verwendung dieses Produkts.

5. Änderung der Verkaufs- und Lieferbedingungen

Radio Systems Corporation behält sich das Recht vor, die Verkaufs- und Lieferbedingungen und Hinweise zu ändern, in deren Rahmen das Produkt angeboten wird.

CE Erfüllung der Auflagen

Dieses Gerät wurde getestet und erfüllt die Anforderungen der relevanten EU-Richtlinien für elektromagnetische Verträglichkeit, Niederspannung und R&TTE. Vor dem Gebrauch dieses Gerätes außerhalb von EU-Ländern nehmen Sie mit den entsprechenden für R&TTE-Auflagen zuständigen Behörden vor Ort Rücksprache. Unbefugte Änderungen oder Modifizierungen am Gerät, die nicht von Radio Systems Corporation genehmigt sind, verstoßen gegen die R&TTE-Auflagen der EU und könnten zur Verwirkung der Betriebserlaubnis für das Gerät und zur Ungültigkeit der Garantie führen.



Wichtige Recyclinghinweise

Bitte beachten Sie die für Ihr Land geltenden Auflagen hinsichtlich der Entsorgung von elektronischen und elektrischen Geräten. Dieses Gerät muss recycelt werden. Wenn Sie dieses Gerät nicht mehr benutzen, entsorgen Sie es bitte nicht über das öffentliche Abfallbeseitigungssystem. Bringen Sie es dahin zurück, wo Sie es gekauft haben, damit es unserem Recyclingsystem zugeführt werden kann. Wenn dies nicht möglich ist, wenden Sie sich bitte an das Kundendienstzentrum für weitere Informationen hierzu.

Italiano

Grazie per aver scelto PetSafe®, la migliore marca al mondo di soluzioni elettroniche per l'addestramento. Il nostro obiettivo è quello di assicurare la sicurezza del vostro animale fornendovi gli strumenti e le tecniche che vi consentono di addestrare il vostro cane con successo. Qualora aveste delle domande, vi invitiamo a contattare il Centro Assistenza Clienti o a visitare il sito web all'indirizzo www.petsafe.net.

Indice

Componenti.....	84
Funzionamento del sistema.....	84
Definizioni chiave.....	85
Guida all'uso	
Preparazione del Trasmettitore a distanza	86
Preparazione del Collare ricevitore	87
Regolare il Collare ricevitore all'animale	88
Individuare il migliore livello di stimolazione per l'animale	90
Ripristino del Collare ricevitore	90
Guida all'addestramento	
Consigli generali.....	91
Insegnare l'obbedienza di base	
Il Comando "Seduto"	91
Il Comando "Vieni qui"	92
Il Comando "A cuccia"	93
Eliminare i comportamenti indesiderati	
Saltare.....	94
Scavare.....	94
Inseguimento.....	95
Eccessivo abbaiamento.....	96
Domande frequenti	96
Risoluzione dei guasti	97
Istruzioni luce di prova	97
Termini di utilizzo e limitazione della responsabilità.....	98
Avviso importante per il riciclaggio	98

Componenti

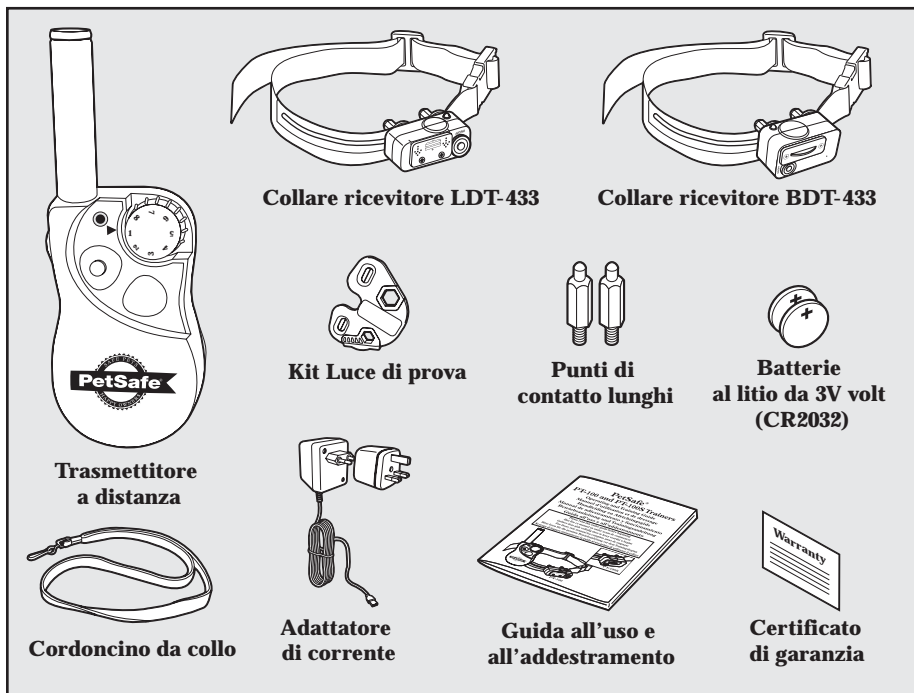

Funzionamento del sistema

La sicurezza, la comodità e l'efficacia del 100 m Trainer PetSafe® sono comprovati per tutti gli animali domestici di età superiore ai 6 mesi. Il sistema vi assiste nel controllo del vostro cane senza dover ricorrere all'uso del guinzaglio, in un raggio d'azione fino a 100 metri. Premendo un pulsante, il Trasmettitore a distanza invia un segnale che attiva il Collare ricevitore. Utilizzando il sistema d'addestramento a distanza in modo coerente e corretto, potrete essere in grado di eliminare molti dei cattivi comportamenti assunti dal vostro animale domestico o di insegnargli i comandi basilari di obbedienza. PetSafe® Trainers non deve essere usato da persone di età inferiore ai 16 anni.

Importante: il 100 m Trainer ha un raggio di azione fino a 100 metri. Il raggio di azione massimo può variare a seconda di come viene tenuto il Trasmettitore a distanza. Per risultati coerenti a distanze maggiori, tenere il sistema d'addestramento a distanza in posizione verticale, distante dal corpo e al di sopra della testa. Fattori come il terreno, le condizioni meteorologiche, la vegetazione, la trasmissione da parte di altri dispositivi radio, ecc. possono influire sul raggio di azione massimo.



Definizioni chiave

Trasmittitore a distanza: trasmette il segnale radio al Collare ricevitore. È impermeabile.

Indicatore luminoso del trasmettitore: indica che il pulsante è premuto e funge anche da indicatore di batteria scarica.

Regolatore di intensità: prevede livelli multipli di stimolazione consentendo di adeguare la correzione al temperamento del vostro animale.

Pulsante superiore: genera un segnale acustico per un secondo, seguito da una stimolazione continua al livello impostato tramite il regolatore di intensità.

Pulsante inferiore: genera un segnale acustico per un secondo, seguito da una stimolazione continua ad un livello leggermente più alto di quello impostato tramite il regolatore di intensità. *Nota: questo pulsante non emetterà una stimolazione superiore al livello 8. Se, per esempio, il Regolatore di intensità è impostato su 8, premendo il pulsante inferiore non verrà emessa una stimolazione di livello più alto.*

Pulsante laterale: genera solo un segnale acustico.

Presca di carica: per collegare il caricatore. Benché il Trasmittitore a distanza sia impermeabile anche senza il coperchio del caricatore, si consiglia di tenere il coperchio chiuso quando il trasmettitore non è in carica per evitare l'infiltrazione di detriti.

Collare ricevitore: riceve il segnale radio dal Trasmittitore a distanza. È impermeabile.

Pulsante On/Off: se premuto per un momento e rilasciato, questo pulsante accende e spegne il Collare ricevitore.

Punti di contatto: i contatti attraverso i quali il Collare ricevitore genera la stimolazione.

Indicatore luminoso del ricevitore: indica se il Collare ricevitore è acceso o spento e funge anche da indicatore di batteria scarica.

Stimolazione continua: i Punti di contatto del Collare ricevitore vi consentono di controllare quando e per quanto tempo applicare la stimolazione al vostro animale. Prima che la stimolazione venga generata, il vostro animale udirà un segnale acustico. Per ragioni di sicurezza, quando il pulsante superiore o inferiore viene tenuto premuto per 8 secondi o più, il Trasmittitore a distanza si resetta. Occorrerà rilasciare il pulsante e ripremolo prima di generare un'ulteriore stimolazione.

Segnale acustico: usare il pulsante laterale per inviare un segnale acustico all'animale senza stimolazione.

Trasmittitore a distanza

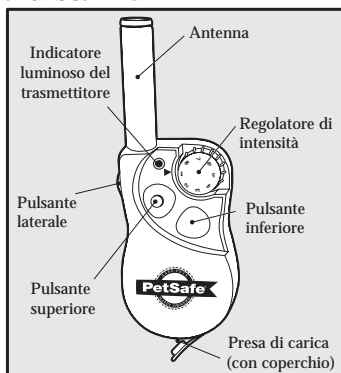

Collare ricevitore LDT-433

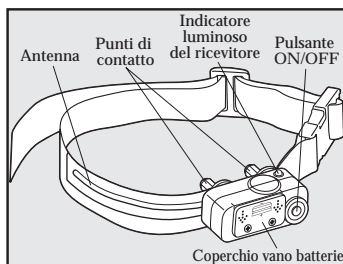

Collare ricevitore BDT-433

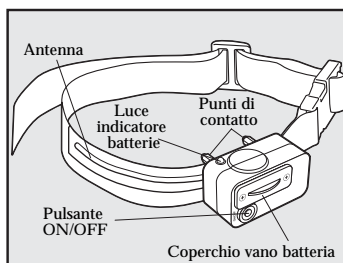

Guida all'uso

Passo 1 Preparazione del Trasmettitore a distanza

1

Caricamento del Trasmettitore a distanza

1. Sollevare il coperchio in gomma che protegge la presa di carica del Trasmettitore a distanza.
2. Collegare il caricatore alla presa di carica del Trasmettitore a distanza.
3. Collegare il caricatore ad una presa di corrente a muro di tipo standard.
4. Caricare il Trasmettitore a distanza per 24 ore per la prima ricarica. Per le ricariche successive, caricare solo per 12 ore.
Nota: L'Indicatore luminoso del trasmettitore lampeggerà dopo 12 ore di carica. Per la prima ricarica, continuare a caricare il Trasmettitore a distanza per altre 12 ore.
5. Rimettere il coperchio di gomma in posizione, una volta completata la ricarica.

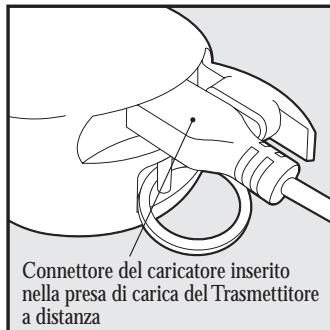

Nota: la durata media della batteria tra una ricarica e l'altra varia da 40 a 60 ore, a seconda della frequenza di utilizzo.

Indicatore luminoso del trasmettitore - Funzione e risposta

Funzione Trasmettitore a distanza	Risposta luce indicatore
Qualunque pulsante premuto	Colore ben distinto
Batteria scarica - Qualunque pulsante premuto	Lampeggiamento continuo

Pacco batteria ricaricabile trasmettitore

- Il pacco batteria ricaricabile NiMH (Nickel Metal Idride) del Trasmettitore non è a memoria sensibile non richiede l'esaurimento delle batterie prima di essere caricato.
- Il Trasmettitore viene fornito parzialmente carico dalla fabbrica. In ogni caso, prima di usarlo la prima volta, sarà necessario caricarlo a pieno (24 ore).
- Ricordate - Il Trasmettitore va tenuto sempre lontano dalle fiamme.
- Quando conservate l'unità per lunghi periodi, ricordate di caricare il Trasmettitore a pieno (12 ore) regolarmente, ovvero una volta ogni 4/6 settimane.
- Un eccessivo sovraccarico può accorciare la durata della batteria. Dopo il caricamento iniziale, non lasciare mai il Trasmettitore sotto carica per più di 12 ore.
- Se l'apparecchio non viene caricato da lungo tempo, nei primi tempi di utilizzo potreste riscontrare un calo nella durata della batteria, dopodiché la durata della batteria ritornerà ai precedenti livelli di capacità.
- Il pacco batteria è progettato per centinaia di cicli di ricarica. Tuttavia, tutte le batterie ricaricabili perdono capacità nel corso del tempo in base al numero di cicli di ricarica a cui vengono assoggettate. Si tratta di un fenomeno normale. Se il tempo di funzionamento si riduce alla metà della durata originaria, vi invitiamo a mettervi in contatto con il Centro Assistenza Clienti per l'acquisto di un nuovo pacco batteria.
- Il pacco batteria dovrebbe durare per un periodo di 3-5 anni. Se il pacco batteria necessita di essere sostituito, potete ordinarne uno nuovo contattando il Centro Assistenza Clienti o visitando il nostro sito web all'indirizzo www.petsafe.net. Non procedere all'apertura del Trasmettitore a distanza prima di aver ricevuto il pacco batteria sostitutivo.

Passo **2** Preparazione del Collare ricevitore

2

Nel Collare ricevitore sono già stati installati dei Punti di contatto corti. Usare i Punti di contatto lunghi per animali a pelo lungo o folto. Dopo aver stretto i Punti di contatto manualmente, usare una pinza per stringerli ulteriormente di un mezzo giro (2A). Controllare questo parametro con frequenza settimanale.

Come inserire e rimuovere le batterie

1. Rimuovere le viti con un piccolo giravite Phillips (2B).
2. Solo per il modello LDT-433, sollevare il coperchio vano batterie seguendo la direzione delle frecce stampate sul coperchio stesso (2B).
3. Fare scorrere il coperchio del vano batterie verso l'esterno.
4. Inserire due (2) batterie da 3 volt con il lato positivo (+) verso l'alto (2C, 2E).
5. Fare scorrere il coperchio del vano batterie all'interno del Collare ricevitore.
6. Reinscrivere le viti (2C, 2F) avendo cura di non stringerle troppo.

Le batterie sostitutive (da 3 volt, CR2032) possono essere acquistate presso diversi rivenditori. Contattare il Centro Assistenza Clienti o visitare il sito web all'indirizzo www.petsafe.net per consultare un elenco di rivenditori comuni.

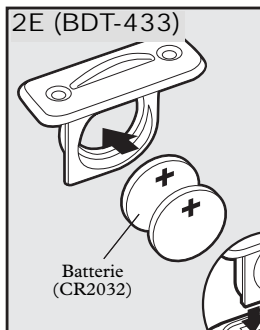
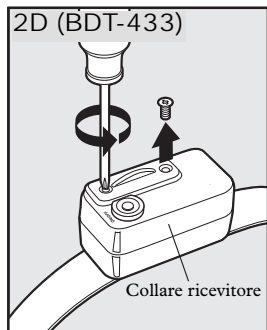
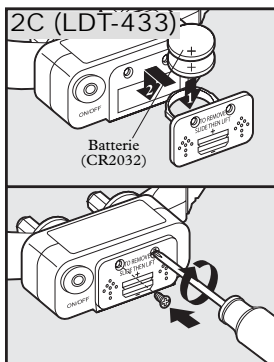
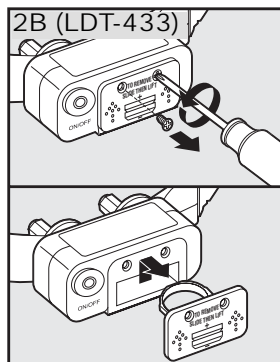
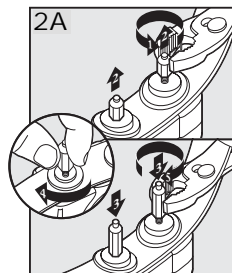

Per accendere il Collare ricevitore:

1. Premere il pulsante on/off e tenerlo premuto fino a che l'indicatore luminoso del ricevitore non si accende e il Collare ricevitore non emette un beep per 5 volte.
2. Rilasciare il pulsante on/off.

Una volta acceso il Collare ricevitore, premere il pulsante laterale del Trasmettitore a distanza. Il Collare ricevitore dovrebbe emettere un beep per tutto il tempo in cui il pulsante laterale viene tenuto premuto. Se ciò non avviene, fare riferimento alla sezione "Ripristino del Collare ricevitore".

Se le batterie sono scariche, l'indicatore luminoso del ricevitore lampeggerà una volta ogni 4 o 5 secondi.

Per spegnere il Collare ricevitore:

1. Premere il pulsante on/off e tenerlo premuto fino a che l'indicatore luminoso del ricevitore non si accende e il Collare ricevitore non emette un beep per 2 volte.
2. Rilasciare il pulsante on/off.

Nota: per prolungare la durata delle batterie, si consiglia di spegnere il Collare ricevitore quando non lo si usa.

Importante: se il Collare ricevitore viene lasciato acceso di continuo, la vita massima della batteria (prima della sostituzione) sarà di due settimane.

Passo 3

Regolare il Collare ricevitore all'animale

Importante: ai fini di un efficace addestramento, è importante che il Collare ricevitore sia regolato e posizionato in modo adeguato. I Punti di contatto devono essere in contatto diretto con la pelle del vostro animale, sul lato anteriore del collo.

Per esser certi che il vostro calzi alla perfezione, seguire i passi che seguono:

1. Fare in modo che il cane stia comodamente in piedi (3A).
2. Centrare i Punti di contatto al di sotto del collo dell'animale, a contatto con la pelle (3B). In caso di animali dal pelo lungo o folto, usare i Punti di contatto lunghi forniti in dotazione affinché penetrino tra il pelo. *Nota: a volte può essere necessario accorciare il pelo nella zona dei Punti di contatto per fare in modo che vi sia sempre contatto.*
3. Il Collare ricevitore dovrebbe essere aderente lasciando comunque lo spazio di un dito tra il collare e il collo dell'animale (3C).
4. Fare indossare il collare all'animale per qualche minuto e poi ricontrollare che calzi ancora bene. Man mano che l'animale si abitua al collare ricevitore, verificare che calzi bene. Se la circonferenza del collo dell'animale è inferiore ai 300 mm, occorrerà far passare la parte del collare che comprende l'antenna attraverso la fibbia. Il collare sarà aderente.
5. Accorciare il collare come segue (3D):
 - a. Fare un segno con una penna per indicare la lunghezza desiderata. In caso di animali giovani o che infoltiscono il pelo in inverno, prevedere una maggiore lunghezza.

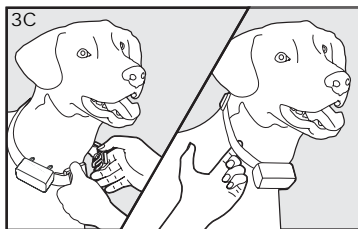
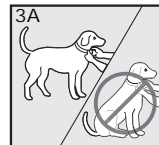

- b. Rimuovere il Collare ricevitore dal collo dell'animale e tagliare la parte in eccesso.
Importante: non tagliare la parte del collare con l'antenna.
- c. Prima di rimettere il Collare ricevitore all'animale, con una fiamma definire il bordo del collare dalla parte dove avete praticato il taglio.

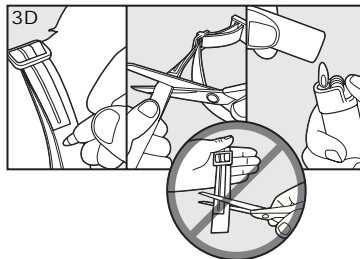

Cura e pulizia

Per motivi di comodità, sicurezza ed efficacia di questo prodotto, si consiglia di verificare di frequente che il collare calzi bene. Questa guida descrive come regolare correttamente il collare. Se si dovesse riscontrare una qualsiasi forma di irritazione cutanea, interrompere l'uso del collare per qualche giorno. Se l'irritazione dovesse persistere per oltre 48 ore, consultare il veterinario.

Per evitare che si manifestino irritazioni cutanee:

- Il Collare ricevitore non dovrebbe essere indossato per più di 8 ore ogni 24 ore.
- Lavare il collo dell'animale e i Punti di contatto ogni settimana con un panno e del sapone per le mani delicato, risciacquando poi a fondo.
- Prima di porre il Collare ricevitore nuovamente sul collo del cane, assicurarsi che il collo sia asciutto.

Riallacciare il collare

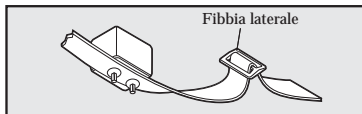

La fibbia a scorrimento evita che il collare si sciolga mentre è sul collo dell'animale.

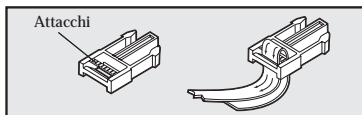

I rilievi devono essere rivolti verso l'alto; il collare scivolerà se non adeguatamente affibbiato.

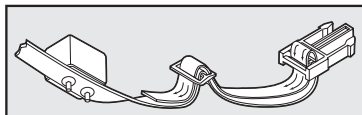

Passo 4 **Individuare il migliore livello di stimolazione per l'animale**

Importante: cominciare sempre dal livello di stimolazione più basso per poi aumentarlo gradualmente.

Il sistema d'addestramento a distanza ha 8 diversi livelli di stimolazione. Ciò consente di scegliere la stimolazione che più si addice al vostro cane.

Una volta fatto indossare il Collare ricevitore al vostro cane, occorre stabilire quale livello di stimolazione è il più adatto. Tale livello prende il nome di Livello di riconoscimento.

Un lieve cambiamento nel comportamento del vostro animale, come l'assumere un atteggiamento incuriosito, il grattarsi il collare o il muovere improvvisamente le orecchie indica il livello di riconoscimento più adatto.

Per individuare il livello di riconoscimento del vostro animale, seguite i passi indicati qui di seguito:

1. Cominciando dal livello 1 del Regolatore di intensità, premete il pulsante superiore di continuo per 1 o 2 secondi.
2. Se l'animale non reagisce, ripetete il livello di stimolazione diverse volte prima di passare al livello successivo.
3. Ripetete ciascun livello di stimolazione diverse volte prima di passare al livello successivo.
4. Aumentate il livello di stimolazione in modo graduale fino a che l'animale non dimostri di rispondere alla stimolazione.
5. Se l'animale continua a non mostrare alcuna reazione al livello 8, verificate che il Collare ricevitore sia ben regolato. Se il vostro animale ha il pelo lungo o folto, sostituite i Punti di contatto con quelli più lunghi, tornate al N. 1 e ripetete la procedura. Se non ottenete alcun risultato, sarà necessario accorciare il pelo del cane nella zona in prossimità dei Punti di contatto.

Se, dopo aver eseguito tutte queste fasi, il vostro animale continua a non reagire alla stimolazione, fate riferimento alla sezione "Istruzioni luce di prova".

Se, dopo aver completato tutte queste fasi, il vostro animale non dimostra di sentire la stimolazione, siete invitati a contattare il Centro Assistenza Clienti o a visitare il nostro sito web all'indirizzo www.petsafe.net.

Passo 5 **Ripristino del Collare ricevitore**

Per ripristinare il Collare ricevitore affinché funzioni con un nuovo Trasmettitore a distanza o per riprogrammare un nuovo Collare ricevitore affinché funzioni con il Trasmettitore a distanza esistente:

1. Spegnerne il Collare ricevitore.
2. Premere il pulsante on/off e tenerlo premuto fino a che l'indicatore luminoso del ricevitore non si accende e il Collare ricevitore non emette un beep per 5 volte.
3. Continuare a tenere premuto il pulsante on/off fino a che l'indicatore luminoso del ricevitore non si sarà spenta.
4. Premere il pulsante superiore del Trasmettitore a distanza e tenerlo premuto fino a che l'indicatore luminoso del ricevitore non avrà lampeggiato per 5 volte. Prima che ciò si verifichi, è possibile che dobbiate tenere le due unità ad una distanza di 2-3 piedi l'una dall'altra. Dopo che l'indicatore luminoso del ricevitore avrà lampeggiato per cinque (5) volte, il Collare ricevitore verrà resettato. Se la luce indicatore ricevitore non lampeggia per 5 volte, ricominciare e ripetere la procedura.

Guida all'addestramento

Consigli generali

- Eliminate un cattivo comportamento o insegnate un comando di obbedienza alla volta. Se procederete troppo velocemente nell'addestramento, rischierete di confondere l'animale.
- Siate coerenti. Prevedete un segnale acustico o una stimolazione per ciascun cattivo comportamento del vostro animale.
- Non correggete il vostro animale in modo eccessivo. Usate quante meno stimolazioni possibili per addestrarlo.
- Tranne che sotto la vostra supervisione, si consiglia di evitare di mettere l'animale in situazioni in cui è noto che tende ad assumere un cattivo comportamento. Tuttavia, creare una situazione nell'ambito di una seduta di addestramento può aumentare considerevolmente le vostre possibilità di successo.
- Se il vostro animale reagisce all'addestramento nascondendosi o agendo in modo impaurito, deviate la sua attenzione su un comando semplice e adeguato come quello di "Seduto".
- Il pulsante inferiore può essere usato per generare un livello di stimolazione leggermente superiore in quei casi in cui l'animale ignora il proprio livello di riconoscimento. L'utilizzo di questo pulsante rappresenta una rapida alternativa all'uso del Regolatore di intensità.
- Non usate mai il sistema d'addestramento a distanza per correggere o eliminare qualsiasi forma di comportamento aggressivo. Se avete il sospetto che il vostro animale sia aggressivo, consultate un veterinario o un addestratore professionista.
- L'obiettivo è quello di addestrare l'animale a rispondere a comandi a voce e al segnale acustico proveniente dal ricevitore, in normali circostanze. Dopo un adeguato addestramento, l'uso della stimolazione dovrebbe essere necessario solo se l'animale ripete un comportamento indesiderato.

Insegnare l'obbedienza di base

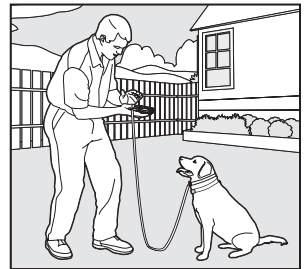
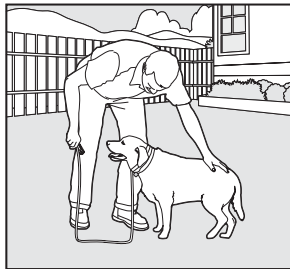

Nota: tenete l'animale vicino a voi quando gli insegnate il comando "Seduto".

Il Comando "Seduto"

1. Mettete un collare separato non metallico intorno al collo del cane AL DI SOPRA del Collare ricevitore e attaccate un guinzaglio di 3 metri. *Nota: accertatevi che l'altro collare non eserciti pressione sui Punti di contatto.*
2. Tenete il guinzaglio e il Trasmettitore a distanza in una mano. Premete il pulsante laterale e tenetelo premuto per inviare un segnale acustico al vostro animale mentre dite "Seduto" e, se necessario, usate la mano libera per guidare l'animale nella posizione di "seduto". Rilasciate il pulsante laterale immediatamente dopo che l'animale si è seduto. Ripetete la procedura diverse volte.
3. Se l'animale si siede senza esitazione all'udire il segnale acustico e il comando a voce "Seduto", allora l'addestramento è completo. Fate rialzare l'animale ed elogiato per il risultato raggiunto. Altrimenti passate

al Passo 4.

4. Tenete il guinzaglio e il Trasmettitore a distanza in una mano. Premete il pulsante superiore e tenetelo premuto per inviare un segnale acustico e una simulazione al vostro animale mentre dite "Seduto" e, se necessario, usate la mano libera per guidare l'animale nella posizione di "seduto". Rilasciate il pulsante superiore immediatamente dopo che l'animale si è seduto. Ripetete la procedura diverse volte.
5. Se l'animale si siede ora senza esitazione all'udire il segnale acustico e al ricevere la stimolazione accompagnata dal comando a voce "Seduto", allora potrebbe essere pronto a rispondere senza la necessità di ricorrere alla stimolazione. Fate una pausa gioco e poi ricominciate dal Passo 2 solo con il segnale acustico.

Il Comando "Vieni qui"

1. Mettete un collare separato non metallico intorno al collo del cane AL DI SOPRA del Collare ricevitore e attaccate un guinzaglio di 3 metri. *Nota: accertatevi che l'altro collare non eserciti pressione sui Punti di contatto.*
2. Tenete il guinzaglio in una mano e il Trasmettitore a distanza nell'altra.
3. Aspettate che l'animale si allontani da voi.
4. Premete il pulsante laterale e tenetelo premuto per inviare un segnale acustico al vostro cane mentre dite "Vieni qui". Se necessario, usate il guinzaglio per guidare l'animale verso di voi.
5. Rilasciate il pulsante laterale non appena l'animale si muove verso di voi e lodatelo con entusiasmo.
6. Camminate velocemente all'indietro mentre il cane comincia a venirvi incontro, complimentandovi con lui per tutto il tempo dell'esercizio. Fermatevi e fate i complimenti al cane quando torna da voi.
7. Ripetete i passi da 3 a 6 diverse volte.
8. Se l'animale viene da voi senza esitazione all'udire il segnale acustico e il comando a voce "Vieni qui", allora l'addestramento è completo. Lasciate andare l'animale e fategli i complimenti. Altrimenti passate al Passo 9.
9. Aspettate che l'animale si allontani da voi. Usando il livello di riconoscimento individuato per il vostro animale, premete il pulsante superiore e tenetelo premuto per inviare un segnale acustico e una stimolazione all'animale mentre dite "Vieni qui" e, se necessario, usate il guinzaglio per guidare l'animale verso di voi.
10. Rilasciate il pulsante superiore non appena l'animale si muove verso di voi e lodatelo con entusiasmo.
11. Camminate velocemente all'indietro mentre il cane comincia a venirvi incontro, complimentandovi con lui per tutto il tempo dell'esercizio. Fermatevi e fate i complimenti al cane quando torna da voi.
12. Ripetete i passi da 9 a 11 diverse volte.
13. Se adesso il cane viene da voi senza esitazione al ricevere il segnale acustico e la stimolazione al comando a voce "Vieni qui", l'animale potrebbe ora essere pronto a rispondere senza la necessità di ricorrere alla stimolazione. Fate una pausa gioco e poi ricominciate dal Passo 3 solo con il segnale acustico.

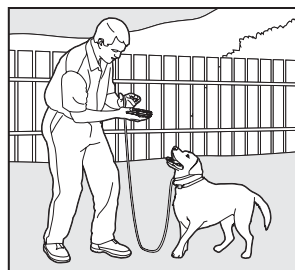
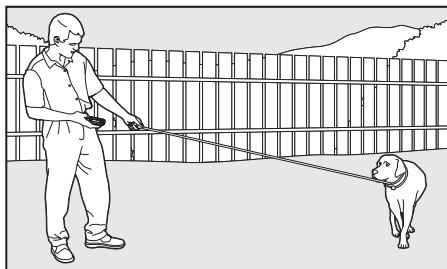
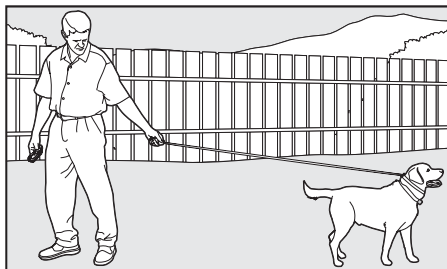

Il Comando “A cuccia”

1. Mettete un collare separato non metallico intorno al collo del cane AL DI SOPRA del Collare ricevitore e attaccate un guinzaglio di 3 metri. *Nota: accertatevi che l'altro collare non eserciti pressione sui Punti di contatto.*
2. Identificate in modo visivo il punto in cui desiderate che l'animale sieda, ponendo per terra il suo giaciglio o un largo telo.
3. Ponete l'animale sul suo giaciglio. Tenete il guinzaglio in una mano e il Trasmettitore a distanza nell'altra.
4. Restando ad una distanza di circa 1 metro, camminate intorno al perimetro del giaciglio. Non dite nulla all'animale.
5. Se l'animale cerca di lasciare il giaciglio, premete il pulsante laterale e tenetelo premuto per inviare un segnale acustico all'animale mentre dite “A cuccia” e, se necessario, guidate l'animale nuovamente fino al giaciglio.
6. Rilasciate il pulsante laterale non appena l'animale ritorna al giaciglio e lodatelo con entusiasmo.
7. Una volta che l'animale si è calmato, lasciatelo andare e giocate con tranquillità.
8. Ripetete i passi da 3 a 7 diverse volte.
9. Se l'animale rimane fermo senza esitazione all'udire il segnale acustico e il comando a voce “A cuccia”, allora l'addestramento è completo. Lasciate andare l'animale e fategli i complimenti. Altrimenti passate al Passo 10.
10. Mettete l'animale sul giaciglio e camminate intorno al perimetro dello stesso come avete fatto prima.
11. Aspettate che l'animale cerchi di lasciare il giaciglio. Usando il livello di riconoscimento individuato per il vostro animale, premete il pulsante superiore e tenetelo premuto per inviare un segnale acustico e una stimolazione all'animale mentre dite “A cuccia” e, se necessario, guidate l'animale nuovamente fino al giaciglio.
12. Rilasciate il pulsante superiore non appena l'animale ritorna al giaciglio e lodatelo con entusiasmo.
13. Una volta che l'animale si è calmato, lasciatelo andare e giocate con tranquillità.
14. Ripetete i passi da 10 a 13 diverse volte.
15. Se l'animale si siede senza esitazione all'udire il segnale acustico e al ricevere la stimolazione accompagnata dal comando a voce “A cuccia”, allora potrebbe essere pronto a rispondere senza la necessità di ricorrere alla stimolazione. Fate una pausa gioco e poi ricominciate dal Passo 3 solo con il segnale acustico.

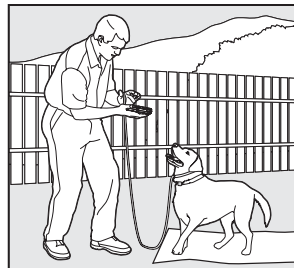
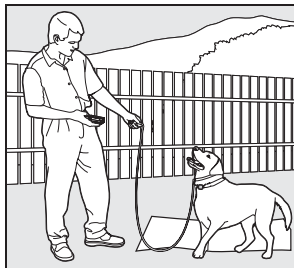

Eliminare i comportamenti indesiderati

Saltare

È tipico dei cani saltare addosso per attirare l'attenzione. Se non volete che il vostro cane vi salti addosso, amici e familiari non dovrebbero incoraggiare tale comportamento. Ciò significa che ogni volta che l'animale salta addosso a qualcuno, va rimproverato o portato ad assumere un comportamento alternativo ed accettabile, in cambio magari di un premio.

Nota: è meglio che il cane capisca prima di tutto il comando "Seduto".

1. Selezionate un livello di stimolazione di un gradino più alto rispetto al livello di riconoscimento del vostro animale.
2. Non appena il cane solleva le zampe da terra per saltarvi addosso, premete il pulsante superiore e tenetelo premuto per inviare un segnale acustico e una stimolazione mentre date il comando "Seduto".
3. Rilasciate il pulsante superiore non appena il cane si siede e congratulatevi con lui.
4. Se l'animale ignora la stimolazione, premete il pulsante inferiore e tenetelo premuto per inviare un livello di stimolazione più alto.
5. Svolgete questo esercizio in aree diverse usando persone diverse come distrazione.

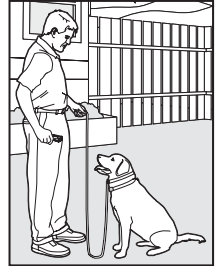

Scavare

È importante innanzitutto capire perché l'animale scava. Molti cani, come i terrier per esempio, venivano in passato addestrati a stanare la preda, e scavare è un atteggiamento per loro innato. Altri animali potrebbero scavare alla ricerca di un punto fresco dove sdraiarsi, o semplicemente per noia. Il vostro animale potrebbe non provare più il desiderio di scavare una volta che gli avrete fornito quanto segue:

- Una zona fresca e in ombra dove sdraiarsi, e acqua in abbondanza.
- Un'attività alternativa, come un giocattolo preferito.
- Molto gioco, esercizio e attenzione.
- Un giardino in cui non vi siano roditori o prede che l'animale potrebbe cercare di stanare.

1. Selezionate un livello di stimolazione di un gradino più alto rispetto al livello di riconoscimento del vostro animale.
2. Ponete il Collare ricevitore intorno al collo dell'animale ed aspettate almeno 10 minuti prima di farlo andare in giardino. Nessun'altra persona o animale deve trovarsi nel giardino in quanto vorrete evitare che l'animale associ la stimolazione a qualche altra cosa che non sia lo scavare. Durante l'addestramento l'animale deve trovarsi all'interno di un recinto o di un'area di contenimento sicura.
3. Da una finestra o da un'area da dove l'animale non può vedervi, aspettate che l'animale cominci a scavare.
4. Mentre l'animale scava, premete il pulsante superiore e tenetelo premuto per inviare un segnale acustico e una stimolazione. Rilasciate subito il pulsante non appena il cane smette di scavare.
5. Se l'animale ignora la stimolazione, premete il pulsante inferiore e tenetelo premuto per inviare un livello di stimolazione più alto.
6. Continuate a tenere d'occhio l'animale, perché potrebbe scegliere un'altra zona da scavare.
7. Non fate andare il cane nel giardino se non potete sorvegliarlo, prima che abbia smesso del tutto di scavare.

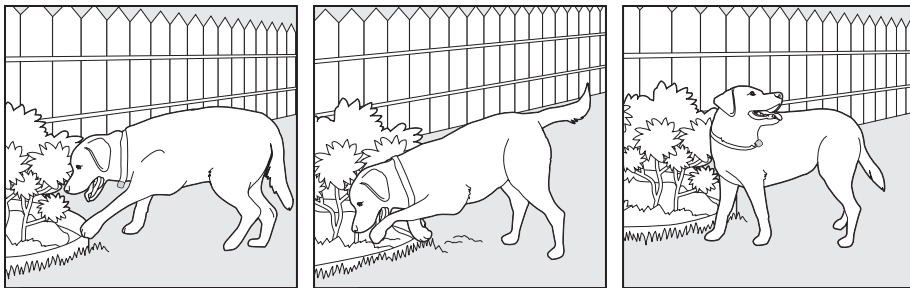

Inseguimento

L'inseguimento è un comportamento istintivo stimolato dagli oggetti in movimento. Alcuni cani provano un desiderio di rincorrere particolarmente forte che potrebbe metterli in situazioni di pericolo senza che voi possiate aiutarli. Non lasciate mai il cane senza guinzaglio o al di fuori di una zona di contenimento prima che abbia imparato il comando "Vieni qui", indipendentemente dagli elementi di distrazione. Siate coerenti e correggete il cane ogni volta che insegue qualcosa.

1. È di vitale importanza che l'addestramento venga eseguito in condizioni di totale sicurezza sia per voi che per il vostro cane. Il guinzaglio deve essere resistente e lungo abbastanza per consentire al cane di inseguire un oggetto, ma corto quanto basta per non permettergli di raggiungere la strada o un'area non sicura. È anche necessario che abbiate la forza fisica per trattenerne il cane quando va all'inseguimento.
2. Selezionate un livello di stimolazione di un gradino più alto rispetto al livello di riconoscimento del vostro cane.
3. Create una situazione in cui il vostro cane venga portato ad inseguire un oggetto. Oggetti comunemente usati per questo tipo di esercizio sono automobili, motociclette, biciclette, ecc. (non usate giocattoli).
4. Quando l'oggetto passa davanti al cane, assicuratevi di tenere fermamente il guinzaglio. Non appena il cane comincia ad inseguire l'oggetto, date il comando "Vieni qui" e premete il pulsante superiore tenendolo premuto per inviare un segnale acustico e una stimolazione fino a che il cane non si ferma. Se non si ferma, tiratelo a voi con il guinzaglio prima che si metta in pericolo.
5. Quando il cane smette di inseguire l'oggetto, rilasciate immediatamente il pulsante superiore, camminate all'indietro e date il comando "Vieni qui". Fate i complimenti al cane quando vi raggiunge.
6. Se l'animale ignora la stimolazione, ripetete la procedura usando il pulsante inferiore per inviare un livello di stimolazione più alto.
7. Ripetete la procedura fino a che il cane non risponde in modo coerente al comando "Vieni qui".

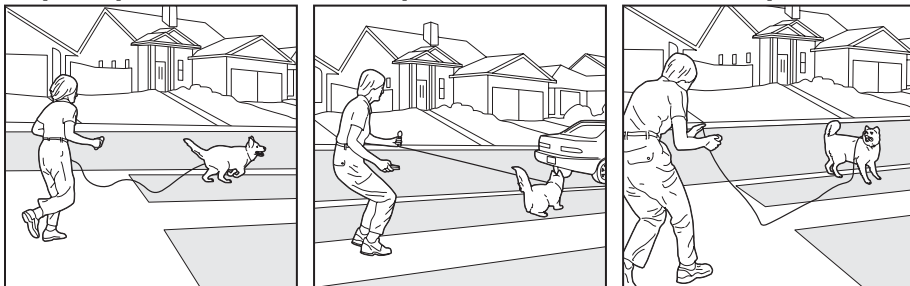

Eccessivo abbaiamento

L'abbaiare costituisce un comportamento istintivo per i cani. È impossibile far smettere al cane di abbaiare del tutto, ma gli si può insegnare a stare in silenzio quando gli viene dato un comando.

Nota: questo comando sarà efficace solo quando sarete a casa con il cane.

1. Scegliete il livello di riconoscimento del vostro cane.
2. Mettete il cane in una situazione in cui sia tentato di abbaiare.
3. Quando il cane comincia ad abbaiare, premete il pulsante superiore e tenetelo premuto per inviare un segnale acustico e una stimolazione dandogli il comando a voce "Zitto".
4. Rilasciate il pulsante superiore non appena il cane smette di abbaiare e congratulatevi con lui.
5. Se il cane ignora la stimolazione e continua ad abbaiare, ripetete la procedura usando il pulsante inferiore per inviare un livello di stimolazione più alto.
6. Svolgete questo esercizio in aree diverse usando situazioni diverse in cui il cane tende ad abbaiare.

Domande frequenti

La stimolazione è sicura per il mio cane?	La stimolazione produce una sensazione sgradevole ma non dannosa per il vostro animale. Per ottenere i risultati desiderati, i dispositivi elettronici di addestramento richiedono l'interazione e la partecipazione del proprietario del cane.
Qual è l'età minima che il cane deve avere per poter usare il 100 m Trainer?	L'animale dovrebbe avere almeno 6 mesi di età.
Una volta che l'animale è stato addestrato e che obbedisce ai comandi, dovrà continuare a portare il Collare ricevitore?	Probabilmente no. Potrebbe essere necessario usare di tanto in tanto il Collare ricevitore per rinforzare l'addestramento.
Il Collare ricevitore è impermeabile?	Sì. Quando cambiate le batterie, fate attenzione a che sporco e detriti non penetrino all'interno dell'apparecchiatura. Inoltre, verificate che le viti siano a livello con il coperchio del vano batterie.
Il 100 m Trainer può essere usato su animali aggressivi?	Sconsigliamo l'uso di tutti i nostri prodotti su animali aggressivi. Vi consigliamo di contattare il vostro veterinario di zona o un istruttore professionista per stabilire se il vostro cane possa assumere comportamenti aggressivi.
Il 100 m Trainer ha un raggio di azione di 100 m esatti?	Fattori come il terreno, le condizioni meteorologiche, la vegetazione e la trasmissione da parte di altri dispositivi radio possono influire sul raggio di azione del 100 m Trainer. Per ottenere il raggio di azione massimo raggiungibile, fate riferimento alla sezione "Funzionamento dell'apparecchio" di questa guida.
Per quanto tempo di seguito il cane può essere sottoposto alla stimolazione?	Il tempo massimo in cui potete tenere premuto il pulsante stimolazione di continuo generando una stimolazione è di 8 secondi. Dopo otto secondi, il Trasmettitore a distanza si risetterà e il pulsante stimolazione dovrà essere rilasciato e premuto nuovamente.
Cosa occorre fare se il collo del cane si arrossa o si irrita?	Ciò si verifica quando i Punti di contatto irritano la pelle. Smettete di usare il Collare ricevitore per qualche giorno. Se l'irritazione dovesse persistere per oltre 48 ore, consultate il veterinario. Una volta che la pelle sia tornata alla normalità, rimettete il Collare ricevitore all'animale e tenete sotto controllo lo stato della pelle.

Risoluzione dei guasti

Le risposte a queste domande dovrebbero aiutarvi a risolvere qualsiasi problema doveste incontrare con il sistema. Qualora così non fosse, vi invitiamo a contattare il Centro Assistenza Clienti o a visitare il sito web all'indirizzo www.petsafe.net.

Cosa fare se l'animale non risponde quando si preme il pulsante.	<ul style="list-style-type: none">• Accertatevi che il Collare ricevitore sia acceso.• Se il raggio di azione si è ridotto rispetto alla prima volta che avete usato il dispositivo, verificate che le batterie nel Trasmettitore a distanza e nel Collare ricevitore siano cariche.• Molti fattori possono influire sul raggio di azione del 100 m Trainer. Troverete un elenco di questi fattori nella sezione "Funzionamento dell'apparecchio".• Per controllare se il Collare ricevitore invii o meno la stimolazione al vostro cane, ponete la luce di prova fornita in dotazione con il kit sul Collare ricevitore. Per ulteriori dettagli fate riferimento alla sezione "Istruzioni luce di prova".• Aumentate il livello di intensità tramite il regolatore. Per ulteriori informazioni fate riferimento alla sezione "Individuare il migliore livello di stimolazione per il cane".• Accertatevi che i Punti di contatto del Collare ricevitore siano posti in modo aderente contro la pelle dell'animale. Per ulteriori dettagli fate riferimento alla sezione "Regolare il collare ricevitore all'animale".
Il Collare ricevitore non si accende.	<ul style="list-style-type: none">• Accertarsi che le due (2) batterie CR2032 siano state adeguatamente installate. Fare riferimento a "Come inserire e rimuovere le batterie".
Il Collare ricevitore non risponde al Trasmettitore a distanza.	<ul style="list-style-type: none">• Verificate che il Collare ricevitore sia acceso. Fate riferimento a "Per accendere il Collare ricevitore".• Fate riferimento a "Ripristino del Collare ricevitore".

Istruzioni luce di prova

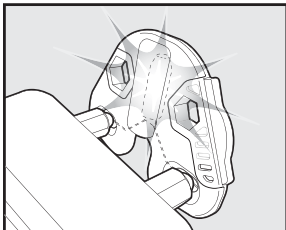

1. Accendere il Collare ricevitore.
 2. Porre i contatti della luce di prova sui Punti di contatto.
 3. Premere il pulsante stimolazione sul Trasmettitore a distanza.
 4. La luce di prova comincerà a lampeggiare.
Nota: a livelli più alti, la luce di prova lampeggiante sarà più intensa.
 5. Spegnerne il Collare ricevitore.
- Conservare la luce di prova per prove future.

Nota: se la luce di prova non lampeggia, sostituite le batterie e rieseguite la prova. Se la luce di prova continua a non lampeggiare, contattate il Servizio Assistenza Clienti o visitate il nostro sito web www.petsafe.net.

Termini di utilizzo e limitazione della responsabilità

1. Termini di utilizzo

Questo prodotto Le viene offerto soggetto ad accettazione da parte Sua senza modifica dei termini, delle condizioni e degli avvisi contenuti nel presente documento. L'utilizzo del prodotto implica l'accettazione di tutti i relativi termini, condizioni e avvisi.

2. Debito utilizzo

Questo prodotto è progettato per essere utilizzato ai fini dell'addestramento di animali domestici. Questo prodotto potrebbe non aver efficacia se usato su animali dal temperamento particolare. Si consiglia di non usare questo prodotto su animali di peso inferiore ai 3,6 kg, di età inferiore ai sei mesi o dal temperamento aggressivo. Qualora non foste sicuri che il prodotto sia adatto al vostro cane, vi invitiamo a consultare il vostro veterinario o un istruttore professionista, oppure a contattare il nostro Centro Assistenza Clienti o a visitare il nostro sito web all'indirizzo www.petsafe.net.

Il debito utilizzo prevede la consultazione dell'intera Guida all'uso e all'addestramento fornita in dotazione con il prodotto e delle indicazioni specifiche di cautela.

3. Divieto di uso illecito o proibito

Questo prodotto è progettato solo ed esclusivamente per essere utilizzato sugli animali domestici. Questo dispositivo di addestramento per animali domestici non è inteso per fare del male, procurare lesioni o provocare. L'utilizzo di questo prodotto in modi non previsti potrebbe comportare la violazione di leggi federali statunitensi, statali o locali.

4. Limitazione della responsabilità

Radio Systems Corporation non sarà in alcun caso responsabile per i danni diretti, indiretti, punitivi, incidentali, speciali o consequenziali o qualsiasi altro tipo di danni derivanti da o relativi all'uso proprio o improprio di questo Prodotto. Il compratore si assume tutti i rischi e le responsabilità relativi all'uso del Prodotto.

5. Modifiche ai termini e alle condizioni

Radio Systems Corporation si riserva il diritto di apportare modifiche ai termini, alle condizioni e agli avvisi in relazione ai quali questo Prodotto viene offerto.

Conformità CE

Questa apparecchiatura è stata testata ed è risultata conforme alle relative direttive UE in materia di compatibilità elettromagnetica, di bassa tensione, delle radio e delle apparecchiature terminali di telecomunicazione (R&TTE). Prima di utilizzare questa apparecchiatura al di fuori dei paesi dell'Unione Europea, effettuare una verifica consultando l'autorità locale competente in materia di radio e di apparecchiature terminali di telecomunicazione (R&TTE). I cambiamenti o le modifiche non autorizzati apportati all'apparecchiatura che non siano approvati da Radio Systems Corporation costituiscono una violazione della normativa UE R&TTE, potrebbero rendere nulla l'autorità dell'utente a far funzionare l'apparecchiatura stessa e invalidare la garanzia.



Avviso importante per il riciclaggio

Si prega di rispettare la normativa vigente nel vostro Paese in materia di rifiuti di apparecchiature elettriche ed elettroniche. Questa apparecchiatura deve essere riciclata. Se non necessitate più di questa apparecchiatura, non disfatevene usando il normale sistema comunale di smaltimento dei rifiuti. Restituite l'apparecchiatura al punto vendita presso il quale l'avete acquistata affinché possa essere inserita nel nostro sistema di riciclaggio. Se ciò non dovesse essere possibile, vi preghiamo di contattare il Centro Assistenza Clienti per ulteriori informazioni.



Radio Systems Corporation
10427 Electric Avenue
Knoxville, TN 37932
(865) 777-5404
www.petsafe.net
400-705-20/1

©Copyright 2006, Radio Systems Corporation

Free Manuals Download Website

<http://myh66.com>

<http://usermanuals.us>

<http://www.somanuals.com>

<http://www.4manuals.cc>

<http://www.manual-lib.com>

<http://www.404manual.com>

<http://www.luxmanual.com>

<http://aubethermostatmanual.com>

Golf course search by state

<http://golfingnear.com>

Email search by domain

<http://emailbydomain.com>

Auto manuals search

<http://auto.somanuals.com>

TV manuals search

<http://tv.somanuals.com>