

PHILIPS

AW 7150 / AW 7250 Radio Cassette Recorder

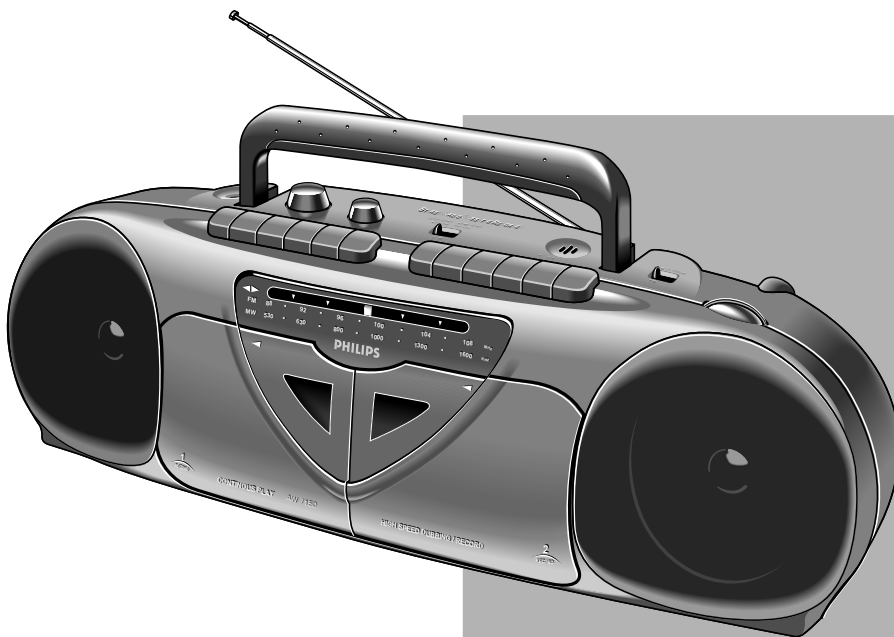

Instructions for use
Mode d'emploi
Instrucciones de manejo
Bedienungsanleitung
Gebruiksaanwijzing
Istruzioni per l'uso
Manual de utilização
Brugsanvisning
Bruksanvisning
Käyttöohje
Οδηγίες χρήσεως



PHILIPS

INDEX**English** 5

English

Français 10

Français

Español 15

Español

Deutsch 20

Deutsch

Nederlands 25

Nederlands

Italiano 30

Italiano

Português 35

Português

Dansk 40

Dansk

Svenska 45

Svenska

Suomi 50

Suomi

Ἑλληνικά 55

Ἑλληνικά

(E) España**Declaración de conformidad con normas**

El que suscribe, en nombre y representación de:

**Business Unit Portable Audio,
Division of Philips China
Hong Kong Group Company Ltd.**

declara, bajo su propia responsabilidad, que el equipo:

Radio casete

fabricado por: **BUPA Hong Kong**

en: **Far East**

marca: **Philips**

modelos: **AW 7150/AW 7250**

objeto de esta declaración, cumple con la normativa siguiente: Reglamento sobre Perturbaciones Radioeléctricas, Real Decreto 138/1989, Anexo V.

Hecho en: **Hong Kong, 01-12-1994**

Firma:



Nombre: **T.M. Siu**

Cargo: **Quality Manager**

(DK) Danmark

Typeskiltet findes på undersiden af apparaten.

Dette produkt overholder kravene til radiointerferens af Europæisk Fællesskab.

Bemærk: Netafbryderen er sekundært inkoblet og afbryder ikke strømmen fra nettet. Den indbyggede netdel er derfor tilsluttet til lysnettet så længe netstikket sidder i stikkontakten.

(N) Norge

Typeskilt finnes på apparatens underside.

Observer: Nettbryteren er sekundært innkoplet. Den innebygde nettdelen er derfor ikke frakoplet nettet så lenge apparatet er tilsluttet nettkontakten.

Important notes for users in the U.K.:**Mains plug**

This apparatus is fitted with an approved moulded 13 Amp plug. To change a fuse in this type of plug proceed as follows:

- Remove fuse cover and fuse.
- Fix new fuse (5 Amp) which should be a BS1362, A.S.T.A. or BSI approved type.
- Refit the fuse cover.

If the fitted plug is not suitable for your socket outlets, it should be cut off and an appropriate plug fitted in its place.

If the mains plug contains a fuse, this should have a value of 5 Amp. If a plug without a fuse is used, the fuse at the distribution board should not be greater than 5 Amp.

Note: The severed plug must be disposed to avoid a possible shock hazard should it be inserted into a 13 Amp socket elsewhere.

How to connect a plug

The wires in the mains lead are coloured with the following code: blue = neutral (N), brown = live (L).

As these colours may not correspond with the colour markings identifying the terminals in your plug, proceed as follows:

- Connect the blue wire to the terminal marked N or coloured black.
- Connect the brown wire to the terminal marked L or coloured red.
- Do not connect either wire to the earth terminal in the plug, marked E (or \perp) or coloured green (or green and yellow).

Before replacing the plug cover, make certain that the cord grip is clamped over the sheath of the lead - not simply over the two wires

Copyright:

Recording and playback of material may require consent. See Copyright Act 1956 and The Performer's Protection Acts 1958 to 1972.

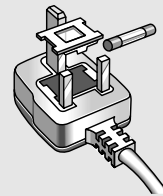

Controls

Installation

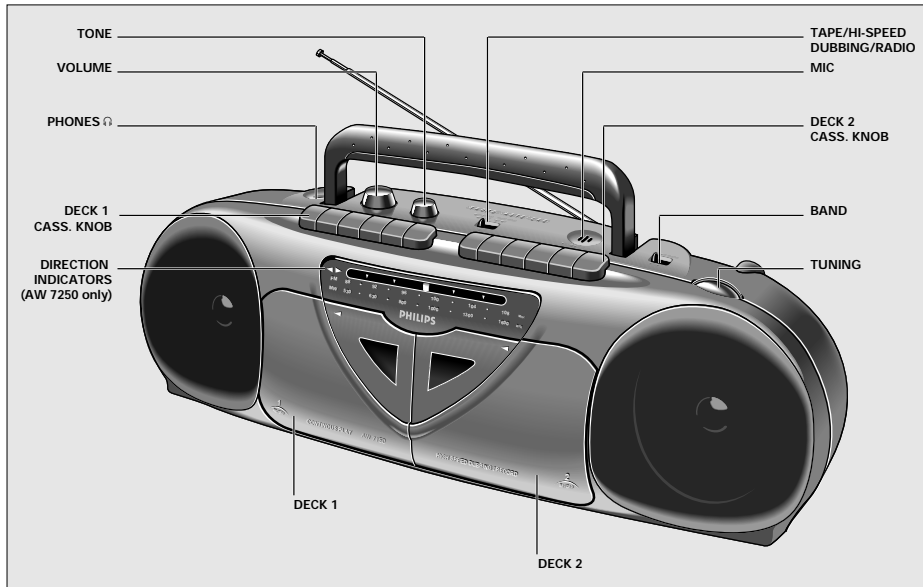

English

SUPPLY

Battery supply

- Whenever convenient, use the mains supply if you want to conserve battery life.
- Open the battery compartment and insert six batteries as indicated, type R20, UM1 or D-cells.

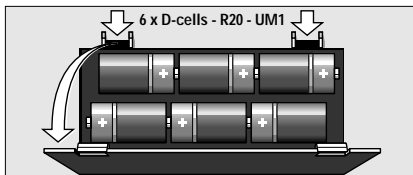

- Remove the batteries if they are exhausted or if they will not be used again for a long time. The battery supply is switched off when the set is connected to the mains supply. To change over to battery supply, pull out the plug from the MAINS socket.

mains supply

- Check if the mains voltage as shown on the type plate (on the base of the set) corresponds to your local mains voltage. If it does not, consult your dealer or service organization.
- If the set is equipped with a voltage selector, set this selector to the local mains voltage.

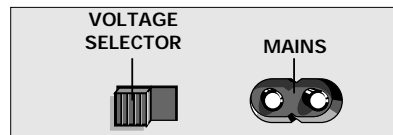

- Connect the mains lead to the mains socket (and plug the wall outlet). The mains supply is switched on.
- To disconnect the set from the mains completely, withdraw the mains plug from the wall socket.

IMPORTANT NOTE FOR USERS IN THE U.K.
See page 4

Cassette Playback

Recording

English

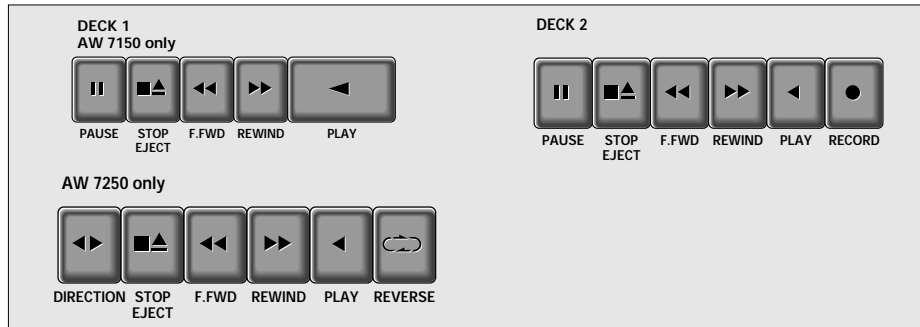

CASSETTE PLAYBACK

PLAYBACK ON DECK 1 OR 2

- Set the TAPE/RADIO selector to TAPE.
- Press EJECT ▲ and insert a recorded cassette.
- For playback, any cassette type can be inserted.
- Adjust the sound with the VOLUME and TONE controls.
- You may connect stereo headphones with 3.5 mm plug to socket PHONES. The loudspeakers will then be muted.
- Press PLAY ◀ and playback will start.
- Press STOP ■ if you want to stop the playback before the end of the tape. The set is then switched off. On pressing again, the cassette holder will open (EJECT).
- When the end of the tape is reached, the recorder buttons are released.



FOR AW 7250 ONLY

- For playback on deck 1, set the REVERSE button ↶ to:
 - ■ ↶ **single reverse**, to play both cassette sides once. At the end of the first cassette side, the tape direction is reversed and the recorder stops at the end of the second cassette side.
 - ■ ↶ **continuous reverse** for non-stop playback. The recorder reverses the tape direction whenever reaching the end of the cassette. To stop, STOP ■ must be pressed.
- Select the tape direction to start with using the DIRECTION button ◀. The DIRECTION indicators <|> show the actual tape direction.
- During playback you can reverse the tape direction at any moment using the DIRECTION button ◀.

CONTINUOUS PLAY - deck 1 followed by deck 2

- Set the TAPE/RADIO selector to TAPE.
- Press both EJECT ▲ buttons and insert a recorded cassette into both decks.
- On deck 1, set the REVERSE button ↶ to ■ ↶ and select the tape direction using the DIRECTION button ◀. **For AW 7250 only.**
- Press PLAY ▶ on deck 1 and PAUSE || and PLAY ▶ on deck 2: deck 1 will play and deck 2 stands still. As soon as deck 1 stops (at the end of the cassette or when its STOP ■ button is pressed), PAUSE || is released and deck 2 will start playing back.
- To stop, press STOP ■; the set is then switched off.

Recording

RECORDING

Copyright:

Recording is permissible insofar as copyright or other rights of third parties are not infringed.

Safeguarding a cassette against erasure:

Accidental erasure can be prevented by breaking the small tab in the top corner of the back of the cassette.

This protection can be reversed with a piece of adhesive tape placed over the same corner.



Winding the tape

- Press F.FWD ◀◀ to fast forward the tape.
- Press REW ▶▶ to fast rewind the tape.
- Press STOP ■ if you want to stop fast forward or fast-rewind, or before the end of the tape.

RECORDING (on deck 2 only)

- Press EJECT ▲ to open the cassette holder.
- Insert the cassette into deck 2. For recording you must use a NORMAL cassette (IEC I) on which the tabs have not been broken.



At the very beginning of the tape, no recording will take place during the first seven seconds when the leader tape passes the recorder heads.

- When monitoring during recording, adjust the sound with the controls VOLUME and TONE. These controls do not affect the recording.
- To stop, Press STOP ■.

RECORDING FROM THE RADIO

- Set the TAPE/RADIO selector to RADIO.

Mono recording from the built-in microphone

- Set the TAPE/RADIO selector to TAPE
- Set the VOLUME control to the minimum volume level (during microphone recordings, monitoring is not possible)

STARTING AND STOPPING THE RECORDING

- To start recording, press RECORD ● and PLAY ◀ is then pressed at the same time.
- When the end of the tape is reached, the recorder buttons are released.
- To interrupt recording, press PAUSE ||.
- To continue recording, press PAUSE || again.
- Press STOP ■ if you want to stop the recording before the end of the tape. On pressing again, the cassette holder will open.
- The set is switched off if the TAPE/RADIO selector is in position TAPE and no buttons are pressed.

DUBBING – Copying from deck 1 to 2

When dubbing, it is recommended to use fresh batteries or to connect the set to the mains supply.

- Set the TAPE/RADIO selector to:
 - DUBBING - for normal speed copying
 - HI-SPEED DUBBING - for high speed copying

Do not switch this selector during dubbing.

- Press both EJECT ▲ buttons and insert a recorded cassette into deck 1 and a cassette which is suited for recording into deck 2.
- Press PAUSE || followed by RECORD ● on deck 2.
- To start dubbing, press PLAY ◀ on deck 1.
- Press PAUSE || on deck 2 if you wish to omit undesired passages and the playback in deck 1 will continue. To restart dubbing, press PAUSE || again.
- By pressing PAUSE || in deck 1 during dubbing, a blank part will be recorded in deck 2.
- To stop dubbing, press both STOP buttons ■. The set is then switched off.

English

Radio**General****Recycling**

English

RADIO RECEPTION

- Set the TAPE/RADIO selector to RADIO.
- Adjust the sound with VOLUME and TONE. You may connect stereo headphones with 3.5 mm plug to the socket PHONES. The loudspeakers will then be muted.
- Select the wave band using BAND selector.
- Tune to a radio station using the TUNING knob. (*SW and LW not all versions*).
- For FM, pull out the telescopic aerial. To improve FM reception, incline and turn the aerial. Reduce its length if the FM signal is too strong (usually occurs when very close to a transmitter).
- For MW/AM or LW, the set is provided with a built-in aerial, so there is no need to use the telescopic aerial. The aerial can be directed by turning the whole set.
- For short wave (SW), the telescopic aerial must be pulled out and placed in the vertical position. To improve SW-reception, vary the length of the aerial.
- The set is switched off if the TAPE/RADIO selector is in position TAPE and no buttons are pressed.

MAINTENANCE

To ensure good recording and playback quality, clean the parts (A) (B) (C) (E) indicated after every 50 hours of operation or, on average, once a month.

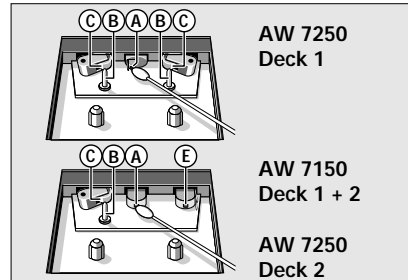

- Open the cassette holder by pressing EJECT ▲.
- Use a cottonball slightly moistened with alcohol or a special head cleaning fluid.
- Press PLAY ◀ and clean the rubber pressure roller (C).
- Then press PAUSE || and clean the capstan (B), and recording/playback head (A) and erase head (E). After cleaning, press STOP ■. Cleaning of the heads (A) and (E) can also be done by playing a cleaning cassette through once.

Remarks

Fingerprints, dust and dirt on the set can be removed by using a soft, clean and slightly damp leather cloth. Do not use any cleaning agents, since they may damage the cabinet. Do not expose the set, batteries and cassettes to rain, moisture, sand, or to excessive heat e.g. from heating equipment or in motor cars parked in the sun.

RECYCLING

Please observe the local regulations regarding the disposal of packing materials, exhausted batteries and old equipment.

- All redundant packaging material has been omitted. We have done our utmost to make the packaging easy separable into three mono-materials:
 - cardboard (box),
 - expandable polystyrene (buffer)
 - polyethylene (bags, protective foam sheet)
- Your set consists of materials which can be recycled if disassembled by a specialized company.
- Do not dispose of exhausted batteries with your household waste.

Troubleshooting

English

If a problem occurs, first check the points listed below before taking the set for repair. If you are unable to remedy a problem by following these hints, consult your dealer or service center.

Warning: Under no circumstances should you try to repair the set yourself, as this would invalidate the guarantee.

PROBLEM

- POSSIBLE CAUSE
- SOLUTION

No sound

- *Volume too soft or too loud*
 - adjust volume
- *Headphones are connected*
 - Disconnect headphones
- *Batteries are exhausted*
 - Insert fresh batteries
- *Batteries are incorrectly inserted*
 - Insert the batteries correctly
- *mains lead is not securely connected*
 - Connect the mains lead properly

Poor radio reception

- *Weak radio aerial signal*
 - Aim the aerial for best reception:
 - FM: *incline and rotate telescopic aerial*
 - AM (MW/LW): *rotate the entire set*
- *Interference caused by closely located electrical equipment like TVs, video recorders, computers, thermostats, fluorescent lamps (TL), engines etc.*
 - Keep the set away from electrical equipment

Poor cassette sound quality

- *Dust and dirt on the heads, capstan or pressure roller*
 - Clean the heads etc, (see Maintenance)

Recording does not work

- *Cassette tab(s) are removed*
 - Apply a piece of adhesive tape over the missing tab space

This unit complies with the radio interference requirements as laid down in EC (European Community) regulations

The type plate is located on the bottom of the set.

Commandes

Alimentation

Français

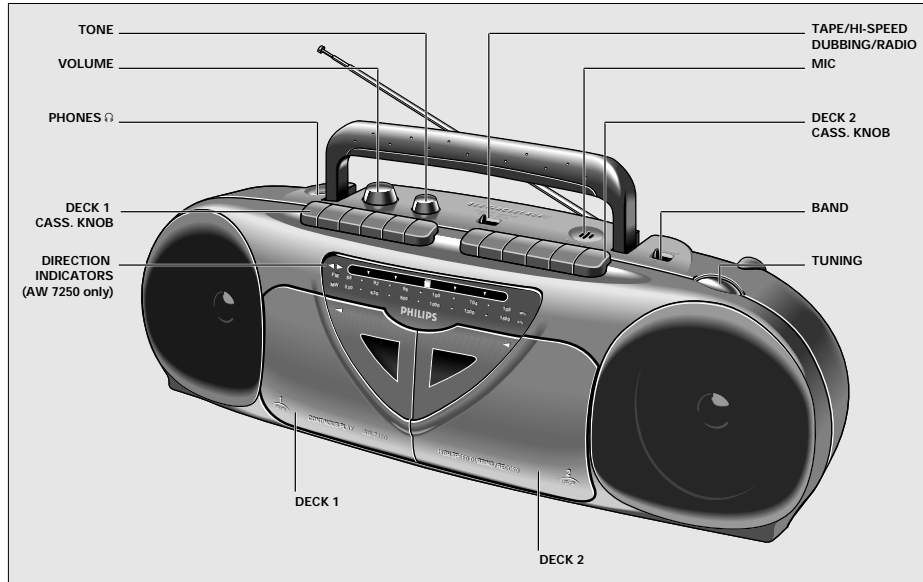

ALIMENTATION

Alimentation par piles

- Afin de prolonger la vie des piles, veuillez utiliser, chaque fois que convenable, le courant alternatif.
- Ouvrez le compartiment à piles et introduisez, comme indiqué, six piles, type R20, UM1 ou D, (non fournies).

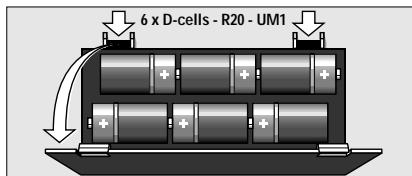

- Enlevez les piles si usées, ou si l'appareil reste hors usage pour un longue période. L'alimentation par piles est coupée quand l'appareil est branché sur le secteur. Pour revenir à l'alimentation par piles, il faut retirer la fiche de la prise MAINS.

Alimentation par le secteur

- Vérifier si la tension indiquée sur la plaque signalétique (sous l'appareil) correspond au secteur local. Si ceci n'est pas le cas, consulter le revendeur ou l'organisation de service après-vente.
- Si l'appareil est équipé d'un sélecteur de tension VOLTAGE, placer ce sélecteur sur la tension secteur locale.

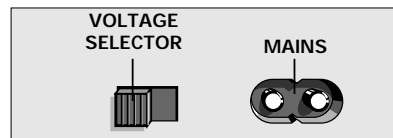

- Branchez le cordon secteur sur la prise MAINS et la prise murale. L'alimentation secteur est alors en service.
- Pour séparer complètement l'appareil du secteur, il faut retirer la fiche de la prise murale.

Lecture de cassette

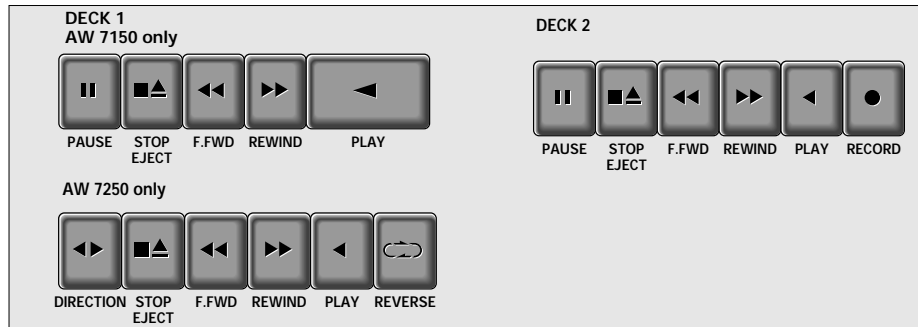

Français

LECTURE DE CASSETTE

LECTURE SUR LA PLATINE 1 OU 2

- Placer le sélecteur TAPE/RADIO sur TAPE.
- Presser EJECT ▲ et introduisez une cassette enregistrée.
- Pour la lecture, on peut introduire chaque type de cassette.
- Ajuster le son avec les réglages VOLUME et TONE. Sur la prise ☞ on peut brancher un casque stéréo avec fiche 3,5 mm. Les enceintes acoustiques sont alors déconnectées.
- Presser PLAY ◀ et la lecture commence.
- Arrêter la lecture en pressant STOP ■. L'appareil est mis hors circuit. En pressant une seconde fois le porte-cassette s'ouvrira.(EJECT).
- Lorsque la bande arriva à sa fin, les touches PLAY ◀ de l'enregistreur seront relâchées.

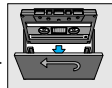

UNIQUEMENT AW 7250

Pour la lecture sur la platine 1, placer la touche REVERSE ↺ sur:

- ■ ↺ **inversion une fois**, pour la lecture de toutes les deux faces de la cassette. À la fin de la première face, le sens de lecture est inversé et le magnétophone s'arrêtera à la fin de la deuxième face.
- ■ ↺ **inversion continue** pour la lecture non-stop. Le magnétophone inversera le sens de lecture chaque fois en arrivant à la fin de la cassette. Pour arrêter, presser STOP ■.
- Choisir le sens de défilement avec la touche DIRECTION ◀▶. Les voyants DIRECTION ◀▶ indiquent le sens de défilement.
- On peut à chaque moment inverser le sens de défilement avec la touche DIRECTION ◀▶.

LECTURE CONTINUE - la platine 1 suivie par la platine 2

- Placez le bouton TAPE/RADIO sur TAPE
- Pressez les deux boutons EJ ▲ puis insérez une cassette enregistrée dans chaque platine .
- Sur la platine 1, placer la touche REVERSE ↺ sur ■ ↺ et choisir le sens de défilement avec la touche DIRECTION ◀▶.
- **Uniquement AW 7250**
- Presser PLAY ▶ de la platine 1 et PAUSE || et PLAY ▶ de la platine 2: alors la platine 1 commencera la lecture et la platine 2 restera immobile.
- Au moment où la platine 1 s'arrête (à la fin de la cassette ou si STOP ■ a été pressée), PAUSE || se relâche la platine 2 commencera la lecture.
- Pressez STOP ■ si vous désirez arrêter la lecture avant la fin de la bande dans la platine 1 ou 2. L'appareil sera alors éteint.

Enregistrement

Français

ENREGISTREMENT

Droits d'auteurs:

L'enregistrement est permis tant que les droits d'auteur ou autres droits d'un tiers sont respectés.

Protéger une cassette contre l'effacement accidentel de la bande magnétique

Vous pouvez prévenir un effacement accidentel en brisant le petit ergot dans le coin supérieur gauche de la cassette. Cette protection peut être annulée par l'application d'un morceau de ruban adhésif sur le même coin.

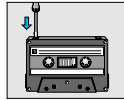

Bobinage de la bande magnétique

- Presser la touche de bobinage rapide avant F.FWD ◀ ou arrière REW ▶.
- En pressant STOP ■ on arrête le bobinage ou le réembobinage de la bande, ou avant la fin de la bande.

ENREGISTREMENT (uniquement platine 2)

- Ouvrir le portecassette en pressant EJECT ▲.
- Introduire une cassette dans la platine (sur la platine 2).
Pour enregistrer, il faut utiliser une cassette NORMAL (IEC 1) dont les ergots ne sont pas cassés. En début de bande il n'y a pas d'enregistrement les 7 premières secondes, pendant que l'amorce passe devant les têtes magnétiques.
- Si l'on écoute pendant l'enregistrement (monitoring), il faut ajuster le son avec les réglages VOLUME et TONE. Ces réglages n'ont aucune influence sur l'enregistrement.
- Pour arrêter presser STOP ■.

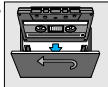

ENREGISTREMENT DE LA RADIO

- Placer le sélecteur TAPE/RADIO sur RADIO.

Enregistrement en mono au microphone incorporé

- Placer le sélecteur TAPE/RADIO sur TAPE.
- Placer le réglage de VOLUME sur zéro (l'écoute pendant un enregistrement microphonique n'est pas possible).

DÉMARRAGE ET ARRÊT

- Pour démarrer l'enregistrement appuyez RECORD ● et PLAY ◀ est alors appuyé simultanément. Quand la bande est entièrement déroulée, les touches sont relâchées.
- Pour une interruption de courte durée, presser PAUSE ||. Presser de nouveau pour reprendre l'enregistrement.
- Pour arrêter, presser STOP ■. En pressant à nouveau, le porte-cassette s'ouvrira.
- L'appareil est mis hors circuit si le sélecteur TAPE/RADIO se trouve en position TAPE et toutes les touches sont relâchées.

COPIE - Copier de la platine 1 sur 2

Pour la copie il est recommandé d'employer des piles nouvelles, ou de brancher l'appareil sur le lecteur

- Placez le bouton TAPE/RADIO sur .
- DUBBING pour une copie à vitesse normale.
- HIGH SPEED DUBBING pour une copie à vitesse accélérée.

Ne pas placer ce bouton pendant la copie.

- Pressez les deux boutons EJ ▲ puis insérez une cassette enregistrée dans la platine 1, et une cassette à enregistrer dans la platine 2.
- Pressez PAUSE || puis RECORD ● sur la platine 2.
- Pour démarrer la copie, pressez PLAY ◀ sur la platine 1.
- Pressez PAUSE || sur la platine B si vous voulez omettre un passage non désiré, la reproduction continue sur la platine 1. Pour renouveler la copie, pressez PAUSE || à nouveau.
- En pressant PAUSE || sur la platine 1 pendant la copie, un espace blanc sera enregistré dans la platine 2.
- Pour arrêter la copie, pressez les deux boutons STOP ■. L'appareil s'éteindra.

Radio**Entretien****Récyclage****RÉCEPTION RADIO**

- Placer le sélecteur TAPE/RADIO sur RADIO.
- Ajuster le son avec le réglage VOLUME et TONE. Sur la prise ϕ on peut brancher un casque avec fiche 3,5 mm. Les enceintes acoustique sont alors débranchés.
- Choisir la gamme d'ondes à l'aide du sélecteur BAND.
- Rechercher l'émetteur avec le bouton TUNING (SW et LW pas sur tous les modèles).
- Pour FM, sortez l'antenne télescopique, puis l'inclinez et l'orientez convenablement. Si le signal FM est trop fort (proximité d'un émetteur), réduire la longueur de l'antenne.
- Pour MW/AM ou LW, l'appareil est équipé d'une antenne incorporé, de sorte qu'il n'est pas nécessaire d'utiliser l'antenne télescopique. Orienter l'ensemble de l'appareil.
- Pour les ondes courtes (OC ou SW), sortir l'antenne télescopique et la placer en position verticale. On peut modifier la longueur de l'antenne.
- L'appareil est mis hors circuit si le sélecteur TAPE/RADIO se trouve en position TAPE et toutes les touches sont relâchées.

ENTRETIEN

Pour assurer une bonne qualité d'enregistrement et de lecture, nettoyez les pièces (A), (B), (C), (E), comme indiquées toutes les 50 heures environ ou, en moyenne, une fois par mois.

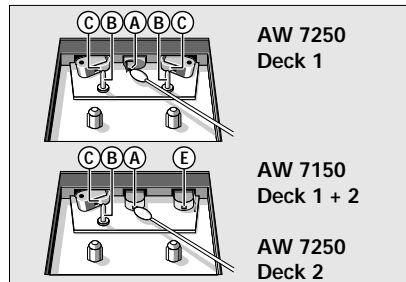

- Ouvrir le portecassette en pressant EJ \blacktriangle .
- Utilisez un coton tige imbibé légèrement d'alcool, ou une solution spéciale pour nettoyage de têtes magnétiques.
- Presser PLAY \blacktriangleleft et nettoyer le galet presseur (E).
- Presser PAUSE \parallel et nettoyer le cabestan (B) et les têtes enregistrement/lecture (A) et la tête d'effacement (E). Le nettoyage des têtes (A) et (E) peut aussi être fait et faisant tourner une cassette de nettoyage une fois.

Remarques:

Procédez au nettoyage des traces de doigt, de la poussière et des saletés avec un chamois doux, propre et légèrement humide. N'utilisez pas de produits de nettoyage car ils peuvent endommager l'appareil. Ne pas exposer l'appareil, les piles et les cassettes à la pluie, à l'humidité, au sable ni à la chaleur excessive, p.e. près d'un appareil de chauffage ou dans une voiture garée en plein soleil.

RÉCYCLAGE

Veuillez observer les règlements locaux lorsque vous vous débarrassez des matériaux d'emballage, des piles usées et de votre ancien appareil.

- Tous les matériaux d'emballage superflus ont été supprimés. Nous avons fait notre possible afin que l'emballage soit facilement séparable en trois types de matériau: carton (boîte), polystyrène expansible (matériel tampon), polyéthylène (sachets, panneau en matière plastique cellulaire)
- Votre appareil est composé de matériaux pouvant être recyclés s'il est démonté par une firme spécialisée.
- Ne jetez pas les piles usées avec vos déchets ménagers.

Français

Dépistage des pannes

Si une panne se produit, vérifiez d'abord les points mentionnés ci-dessus avant de donner votre appareil à réparer. Si vous ne pouvez remédier au problème en suivant les suggestions suivantes, adressez-vous à votre revendeur ou au service d'entretien.

Français

Avertissement: En aucun cas vous ne devez essayer de réparer vous-même l'appareil, car vous perdriez tout droit en matière de garantie.

PROBLÈME

- CAUSE POSSIBLE
- REMÈDE

Pas de son

- *Le VOLUME n'est pas ajusté*
- Ajuster le VOLUME
- *Le casque est branché*
- Débrancher le casque
- *Les piles sont vides*
- Remplacer les piles
- *La position des piles est incorrecte*
- Replacer les piles correctement.
- *Le câble secteur n'est pas correctement branché*
- Brancher le câble secteur correctement

Pauvre réception radio

- *Les signaux radio sont faibles*
- Orienter l'antenne pour une meilleure réception:
- FM: incliner et tourner l'antenne télescopique
- AM (MW/LW): orienter l'appareil
- *L'appareil trop près d'un téléviseur, magnétoscope, ordinateur, thermostat, lampe fluorescente, moteur, etc.*
- Éloigner l'appareil des équipements électriques perturbateurs

Mauvaise qualité du son de la cassette

- *Poussière et impuretés sur les têtes, le cabestan ou le galet de pression*
- Nettoyer les têtes, le cabestan et le galet de pression, voir 'Entretien'

Pas d'enregistrement

- *Les ergots de la cassette sont cassés*
- Appliquer un morceau de ruban adhésif sur l'ouverture

Cet appareil satisfait aux prescriptions de la CEE en matière de déparasitage radio

La plaque signalétique se trouve sous l'appareil.

Controles

Alimentación

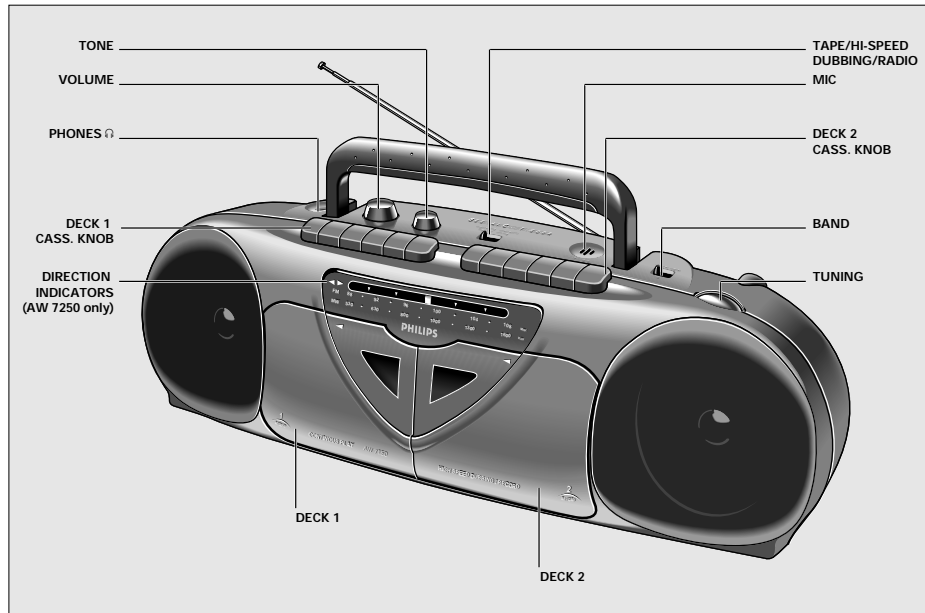

Español

ALIMENTACIÓN

Alimentación con pilas

- Siempre que sea conveniente, utilice el alimentación de la red eléctrica si desea conservar la vida de las pilas.
- Abrán el compartimiento de las pilas y pongan en él seis pilas del tipo R20, UM1 o D del modo indicado.

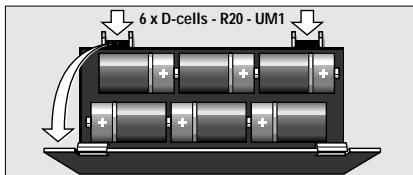

- Quitar las pilas si están agotadas o cuando no se vaya a usar las pilas durante un tiempo prolongado. La alimentación con pilas queda fuera de servicio al conectar el aparato a la red. Para volver a la alimentación con pilas, saque la clavija del conector de red MAINS.

Alimentación por la red

- Compruébese si la tensión indicada en la placa tipo (en la parte trasera del aparato) coincide con la de su localidad. En caso contrario consulte a su distribuidor o el local de servicio.
- Si el aparato va equipado de un selector de tensión VOLTAGE, ajústelo a la tensión local.

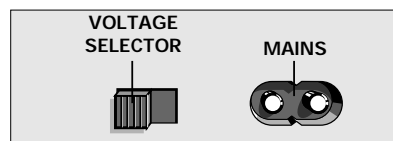

- Conecten el cordón de red al conector MAINS y a la toma de red. Con ello queda aplicada ya la tensión del red al aparato.
- Para desconectar el aparato completamente de la red, saquen la clavija del enchufe de la pared.

Reproducción

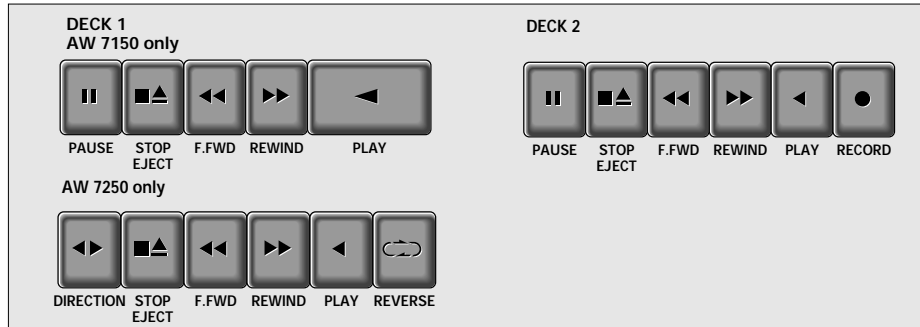

Español

REPRODUCCIÓN DE CASETES

REPRODUCCIÓN EN EL DECK 1 O 2

- Ponga el selector TAPE/RADIO en TAPE.
- Apriete EJ ▲ y coloque una casete ya grabada.
Para la reproducción, cada tipo de casete puede ser utilizado.
- Ajuste el sonido con VOLUME y TONE.
Un auricular estéreo con clavija de 3,5 mm puede conectarse al borne 📎. Los altavoces se desconectarán entonces.
- Apriete PLAY ► y la reproducción empezará
- Presione STOP ■, si desea parar la reproducción antes del final de la cinta. El aparato se desconecta entonces. Si apriete otra vez se abrirá el portacasetes. (EJECT).
- Al llegar la cinta a su fin, las teclas se soltarán.

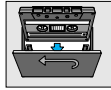

Sólo AW 7250

- Para la reproducción en el deck 2, ponga el selector REVERSE ⤴ en:
- ■ ⤴ **inversión una vez** para reproducir ambos lados de la casete sólo una vez. Al final del primer lado de la casete, el sentido se invierte y el magnetófono se detiene al final del segundo lado de la casete.
 - ▲ ⤴ **inversión continua** para escuchar non-stop: el magnetófono invierte el sentido cada vez que la casete llega a su fin. Para detener se aprieta STOP ■.
 - Seleccione el sentido de la cinta con la tecla DIRECTION ◀▶. Los indicadores DIRECTION ◀▶ indican el sentido de la cinta.
 - Puede invertirse en todo momento el sentido de la cinta con la tecla DIRECTION.

REPRODUCCIÓN CONTINUA - Copiado desde el deck 1 al 2

- Ponga el selector TAPE/RADIO en TAPE.
- Oprima las dos teclas EJ ▲ e inserte casetes en ambos magnetófonos
- En el deck 2, ponga el selector de inversión REVERSE ⤴ en ■ ⤴ y seleccione el sentido de la cinta con DIRECTION ◀▶ **Sólo AW 7250.**
- Oprima PLAY ► en el magnetófono 1, luego PAUSE II, y por último PLAY ► en el magnetófono 2.
- La reproducción se indica en el magnetófono 1.
- La reproducción se detiene cuando la cinta en el magnetófono 1 llega al final.
- La tecla PAUSE II será automáticamente en el magnetófono 2.
- Oprima STOP ■ si desea detener la reproducción antes del final de la cinta en los magnetófonos 1 o 2. El aparato se apagará entonces.

MAGNETÓFONO DE CASETE

Derechos de autor:

La grabación sólo está admitida mientras no lesione derechos de autor o de terceros.

Protección contra el borrado:

El borrado accidental se puede prevenir rompiendo las pueñas lengüetas en la esquina superior izquierda de la parte trasera del cassette. Esta protección puede ser anulada con un pedazo de cinta adhesiva colocado en la misma esquina.

Bobinado y Rrebobinado Rápidos

- Aprieten la tecla de bobinado rápido F.FWD ◀◀, o de rebobinado REWIND ▶▶.
- Para detener el avance o retroceso, o antes del final de la cinta, aprieten la tecla STOP ■.

Grabación

MAGNETÓFONO DE CASETE

Derechos de autor:

La grabación sólo está admitida mientras no lesione derechos de autor o de terceros.

Protección contra el borrado:

El borrado accidental se puede prevenir rompiendo las pequeñas lengüetas en la esquina superior izquierda de la parte trasera del cassette. Esta protección puede ser anulada con un pedazo de cinta adhesiva colocado en la misma esquina.



Bobinado y Rrebobinado Rápidos

- Aprieten la tecla de bobinado rápido F.FWD ◀◀, o de rebobinado REWIND ▶▶.
- Para detener el avance o retroceso, o antes del final de la cinta, aprieten la tecla STOP ■.

GRABACIÓN (sólo en el deck 2)

- Aprieten la tecla EJ ▲ el portacasetes se abrirá.
- Ponga la casete en el deck 2. Para la grabación se utilizará una casete del tipo NORMAL (IEC I) en la que no se hayan roto las pestañas. Durante los primeros y últimos 7 segundos de una casete no se graba nada porque la cabecera de la cinta no es magnética.
- Cuando escuchen durante la grabación (monitorización), ajusten el sonido con los controles VOLUME y TONE. La grabación no es afectada por la posición de esos controles.
- Para detenerla oprima STOP ■.

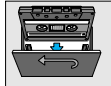

GRABACIÓN DE LA RADIO

- Pongan el selector TAPE/RADIO en RADIO.

Grabación mono del micrófono integrado

- Ponga el selector TAPE/RADIO en TAPE.
- Ponga el control VOLUME en cero (la monitorización durante una grabación microfónica no es posible).

ARRANCAR Y PARAR LA GRABACIÓN

- Empiecen la grabación apretando ● RECORD. Al hacerlo, PLAY ▶ se aprieta también.
- Cuando se llega al final de la cinta, los botones de grabación se liberan.
- Para interrupciones breves aprieten PAUSE ||.
- Para continuar la grabación, presione PAUSE || otra vez.
- Para detener se aprieta STOP ■. Si apriete otra vez la tecla se abrirá el portacasetes
- El aparato se desconecta si el selector TAPE/RADIO está en la posición TAPE y ningún botón esta presionado.

DOBLAJE – Copia del magnetófono 1 al 2

Para el doblaje es recomendable utilizar pilas nuevas o conectar el aparato a una toma de salida en la pared.

- Coloque el selector TAPE/RADIO en la posición:
 - DUBBING– para una copia a velocidad normal.
 - HIGH SPEED DUBBING– para una copia a alta velocidad.

No coloque esta tecla durante el doblaje.

- Oprima las dos teclas EJ ▲ e inserte un casete grabado en el magnetófono 1 y un casete para grabar en el magnetófono 2.
- Oprima PAUSE || y luego RECORD ● en el magnetófono 2.
- Para iniciar el doblaje, oprima PLAY ▶ en el magnetófono 1.
- Oprima PAUSE || en el magnetófono 2 si desea omitir algún pasaje no deseado, la reproducción en el magnetófono 1 sigue. Para reiniciar el doblaje, oprima PAUSE || nuevamente.
- Si oprime PAUSE || en el magnetófono 1 durante el doblaje, se grabará un espacio en blanco en el magnetófono 2.
- Para detener el doblaje, oprima ambas teclas STOP ■. El aparato se apagará.

Español

Radio**Conservación****Riciclaje**

Español

RECEPCIÓN DE RADIO

- Pongan el selector TAPE/RADIO en RADIO.
- Ajuste el sonido con VOLUME y TONE.
- Un auricular con clavija de 3,5 mm puede conectarse al borne ④, ⑤. Los altavoces se desconectarán entonces.
- Elija la banda de onda con el interruptor BAND.
- Sintonicen la estación con el mando TUNING (no todos los modelos tienen SW y LW).
- Para FM hay que sacar la antena telescópica. Para mejorar la recepción en FM, incline y oriente la antena. Cuando la intensidad de la señal de FM es demasiado fuerte (por estar muy cerca de una emisora), acorte la longitud de la antena.
- Para MW/AM o LW, el aparato lleva incorporada una antena, por lo que no hay necesidad de usar la antena telescópica. Para orientar la antena gire el aparato, hasta que la recepción sea óptima.
- Para la onda corta SW, saque la antena telescópica y póngala en posición vertical. Para mejorar la recepción acorte o alargue la antena.
- El aparato se desconecta si el selector TAPE/RADIO está en la posición TAPE con las teclas del magnetófono sueltas.

CONSERVACIÓN

Para asegurar una buena calidad de grabación y reproducción, limpie las partes (A) (B) (C) (E) indicadas en la después de cada 50 horas de operación, o en promedio, una vez por mes.

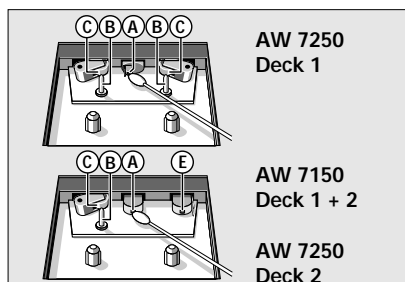

- Abra el portacasetes con la tecla EJ ▲.
- Use una pelota de algodón empapada en alcohol o en algún líquido para limpieza de cabezas.
- Pulse PLAY ► y limpie el rodillo presor de goma (C).
- Pulse PAUSE II y limpie el cabrestante (B), la cabeza de grabación/reproducción (A) y (E). Para la limpieza de las cabezas (A) y (E) puede también pasarse una vez una casete limpiadora.

Observaciones

Las huellas dactilares, el polvo y la mugre del aparato pueden ser limpiadas con una gamuza suave, limpia y ligeramente humedecida. No utilice agentes limpiadores, ya que pueden dañar la caja. No exponga el aparato, las pilas y las cassetes a la lluvia, humedad, arena ni a una fuente de calor o por ejemplo en coches aparcados al sol.

RICICLAJE

Observe las disposiciones locales referentes a la forma de entregar los materiales de embalaje, las pilas usadas y su antiguo equipo para el reciclaje.

- Se ha suprimido todo el material de embalaje innecesario. Hemos hecho todo lo posible por que el embalaje pueda separarse fácilmente en tres materiales independientes:
 - cartón (caja)
 - poliestireno expandible (amortiguación)
 - polietileno (bolsas, plancha de espuma protectora)
- Los materiales que componen el equipo son reciclables y reutilizables si son desmontados por una empresa especializada.
- No tire al cubo de la basura las pilas usadas.

Localización de averías

Si se produce un desperfecto, compruebe primero los puntos más abajo antes de llevar el aparato al taller de reparaciones.
Si no puede remediar el problema verificando estas sugerencias consulte a su distribuidor o al taller de servicio.

Aviso: En ningún caso intente reparar Usted mismo el aparato, pues eso anularía la garantía.

PROBLEMA

- CAUSA POSIBLE
- SOLUCIÓN

No hay sonido

- *VOLUME no está ajustado*
- Ajuste el mando de volumen VOLUME
- *Los auriculares están conectados*
- Desconecte los auriculares
- *Las pilas están agotadas*
- Introduzca pilas nuevas
- *Las pilas están instaladas incorrectamente*
- Introduzca las pilas correctamente
- *El cable de red no está conectado correctamente*
- Conecte correctamente el cable de red

Deficiente recepción de radio

- *Señal débil en la antena de radio*
- Oriente la antena para lograr la mejor recepción:
- FM: incline y gire la antena telescópica
- AM (MW/LW): gire todo el equipo
- *Interferencia por la proximidad de equipos eléctricos tales como televisores, grabadoras de vídeo, ordenadores, termostatos, tubos fluorescentes (TL), motores, etc.*
- Mantenga la radio alejada de los equipos eléctricos

No hay grabación

- *Las pestañas de la casete estén rotas*
- Ponga un trozo de cinta adhesiva sobre el orificio

Deficiente calidad de sonido de una casete

- *Polvo y suciedad en los cabezas, el cabrestante o el rodillo de presión*
- Limpie los cabezas, el cabrestante y el rodillo de presión; consulte Mantenimiento

Español

La placa de tipo se encuentra en la base del aparato

Este aparato cumple las normas sobre interferencias de radio de la Comunidad Europea

Inbetriebnahme

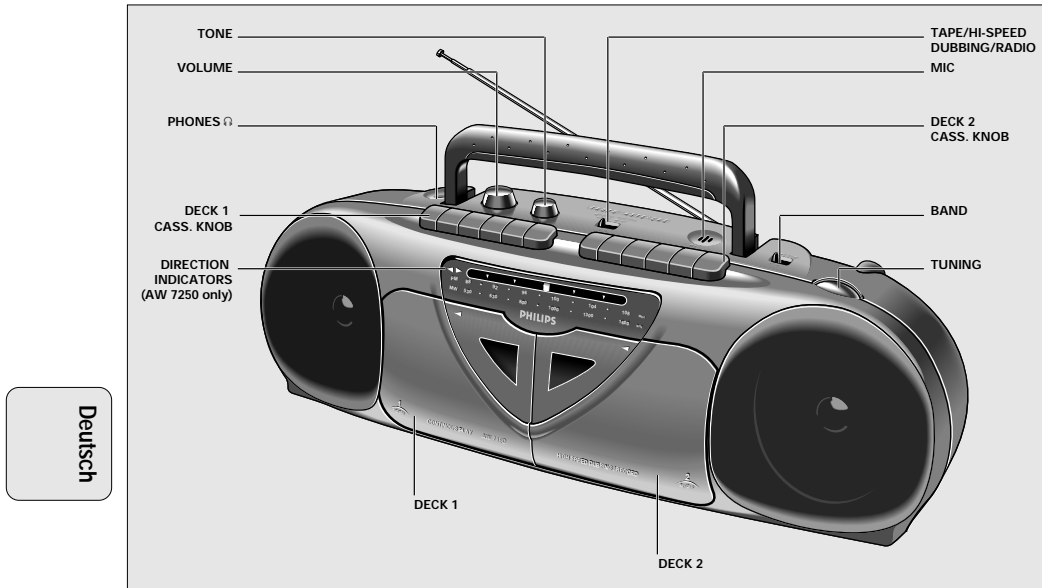

STROMVERSORGUNG

Batterien

- Das Batteriefach öffnen und sechs Monozellen, Typ R20, UM1 oder D, einsetzen.

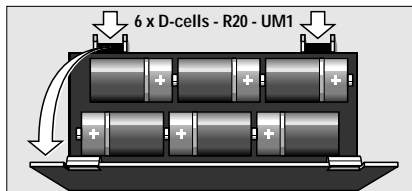

- Entfernen Sie die Batterien, wenn sie verbraucht sind oder längere Zeit nicht benutzt werden.
- Die Batterien werden bei Netzbetrieb abgeschaltet. Zum Umschalten auf Batterien den Stecker aus der Netzbuchse AC MAINS herausziehen.

Netzstrom

- Prüfen Sie, ob die auf dem Typenschild (unten am Gerät) angegebene Netzspannung mit der örtlichen Netzspannung übereinstimmt. Wenn nicht, wenden Sie sich bitte an Ihren Fachhändler oder Ihre Service-Werkstatt.
- Wenn das Gerät mit einem Netzspannungsumschalter VOLTAGE ausgestattet ist, stellen Sie diesen Umschalter auf die örtliche Netzspannung.

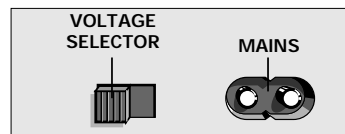

- Das Netzkabel mit AC MAINS und der Netzsteckdose verbinden. Der Netzstrom ist jetzt eingeschaltet.
- Zur vollständigen Trennung vom Netz, den Netzstecker aus der Steckdose ziehen.

Cassette

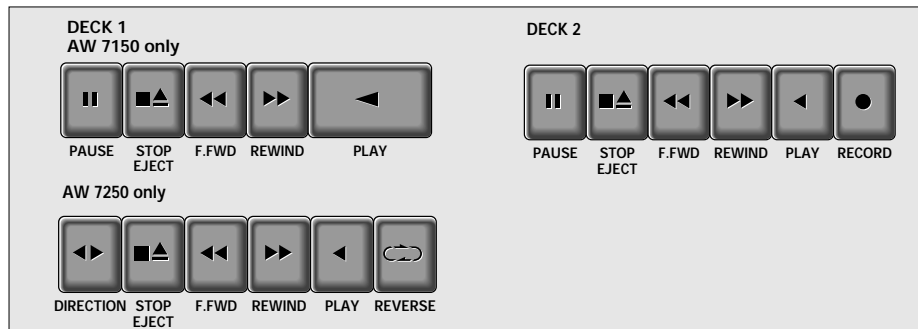

CASSETTEN-WIEDERGABE

ABSPIELEN AUF DECK 1 ODER 2

- Den TAPE/RADIO-Schalter auf TAPE stellen.
- Drücken Sie auf EJECT ■ und legen Sie eine bespielte Cassette ein. Zum Abspielen kann jeder Cassettentyp eingesetzt werden.
- Den Ton mit den Reglern VOLUME und TONE einstellen. Ein Stereo-Kopfhörer mit 3,5 mm Stecker läßt sich an Buchse p anschließen. Die Lautsprecher werden dann abgeschaltet.
- Zum Starten der Wiedergabe auf PLAY ◀ drücken.
- Zum Stoppen auf STOP ■ drücken. Das Gerät ist dann ausgeschaltet. Bei erneutem Drücken öffnet sich das Cassettenfach (EJECT). Am Bandende werden die Recordertasten entriegelt.

NUR AW 7250

- Zum Abspielen auf Deck 2 stellen Sie die REVERSE-Taste ↶ auf:
 - ■ ↶ **einmaliges Umkehren**, zum einmaligen Abspielen beider Cassettenseiten. Am Bandende der ersten Seite kehrt die Bandlaufrichtung um und der Recorder stoppt am Ende der zweiten Cassettenseite.
 - ■ ↶ **kontinuierliches Umkehren** zum Non-Stop Abspielen. Der Recorder kehrt jedesmal am Bandende die Bandlaufrichtung um. Zum Stoppen müssen Sie auf STOP ■ drücken.
- Wählen Sie die Abspielrichtung mit der DIRECTION-Taste ◀▶. Die entsprechende DIRECTION Anzeige ◀▶ leuchtet dann.
- Die Abspielrichtung läßt sich jederzeit umschalten durch Drücken der DIRECTION-Taste ◀▶.

GESTAFFELTES ABSPIELEN - Deck 1 gefolgt von Deck 2

- Den TAPE/RADIO Schalter auf TAPE stellen.
- Beide EJECT ▲-Tasten drücken und in beiden Decks eine Cassette einlegen.
- Für Deck 1 stellen Sie die REVERSE-Taste f auf ■ ↶ und wählen Sie die Abspielrichtung mit DIRECTION ◀▶. **Nur AW 7250**
- Drücken Sie auf PLAY ▶ von Deck 1 und auf PAUSE || und PLAY ▶ von Deck 2: Deck 1 startet mit der Wiedergabe und Deck 2 bleibt stillstehen. Im Moment, wo Deck 1 stoppt (am Bandende oder wenn auf STOP ■ gedrückt wird), rastet PAUSE || aus und startet Deck 2 mit der Wiedergabe.
- Zum Stoppen auf STOP ■ drücken. Das Gerät wird damit ausgeschaltet.

Deutsch

Cassette

CASSETTENRECORDER

Urheberrechte

Die Aufnahme ist nur im Rahmen der Urheberrechte oder anderer Rechte Dritter zulässig.

Löschsperre

Halten Sie die Cassettenseite die Sie schützen wollen auf Ihnen zugerichtet und brechen Sie die Lasche linksoben heraus. Jetzt kann auf diese Seite nicht mehr aufgenommen werden.

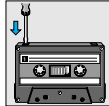

Schneller Vor- und Rücklauf

Drücken Sie auf Vorlauftaste F.FWD ◀◀ oder Rücklauftaste REWIND ▶▶. Zum Stoppen auf STOP ■ drücken.

AUFNAHME (Nur Deck 2)

- Den Cassettenhalter öffnen mit EJECT ■.
- Eine Cassette einlegen (in Deck 2)
- Verwenden Sie für die Aufnahme nur NORMAL-Cassetten (IEC I), bei denen die Laschen nicht herausgebrochen sind. Am Anfang des Bandes erfolgt während der ersten 7 Sekunden, wenn der transparente Bandanfang vorbeiläuft, keine Aufnahme.
- Beim Mithören der Aufnahme den Ton mit den Reglern VOLUME und TONE einstellen. Diese Regler haben keinen Einfluß auf die Aufnahme.

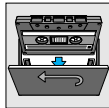

Aufnahme vom Radio

- Den TAPE/RADIO-Schalter auf RADIO stellen.

Mono-Aufnahme mit dem eingebauten Mikrophon

- Den TAPE/RADIO-Schalter auf TAPE stellen.
- Den VOLUME-Regler auf Null stellen (ein Mithören bei Mikrophon-Aufnahmen ist nicht möglich).

Starten und Stoppen der Aufnahme

- Zum Starten der Aufnahme auf RECORD ● drücken; dann wird PLAY ◀ mit heruntergedrückt.
- Für kurzzeitige Unterbrechungen drücken Sie auf PAUSE ||. Nochmals drücken zum erneuten Start der Aufnahme.
- Zum Stoppen auf STOP ■ drücken. Bei erneutem Drücken öffnet sich das Cassettenfach (EJECT). Am Bandende werden die Recordertasten entriegelt.
- Das Gerät ist ausgeschaltet wenn der TAPE/RADIO-Schalter sich in Stellung TAPE befindet und die Recordertasten nicht gedrückt sind.

DUBBING - Kopieren von Deck 2 nach 1

Beim Kopieren empfiehlt es sich, frische Batterien zu verwenden oder das Gerät am Netz zu betreiben.

- Bringen Sie den TAPE/RADIO Schalter in Stellung.
 - DUBBING - zum Kopieren mit normaler Geschwindigkeit;
 - HI-SPEED DUBBING - zum Schnellkopieren.
- Diese Taste nicht während des Kopierens betätigen.

- Beide EJECT ▲-Tasten drücken, und eine bespielte Cassette in Deck 1 und eine bespielbare Cassette in Deck 2.
- Auf Deck 2 zuerst auf PAUSE || und danach auf RECORD ● drücken.
- Zum Starten des Kopierens auf PLAY ▶ von Deck 1 drücken
- Durch Drücken auf PAUSE || von Deck 2 lassen sich unerwünschte Stücke auslassen während Deck 1 weiterläuft. Zum erneuten Start nochmals auf PAUSE || drücken.
- Beim Drücken von PAUSE || auf Deck 1 wird Deck 2 eine Leerstelle aufnehmen.
- Zum Stoppen beide STOP ■-Tasten drücken. Das Gerät wird damit ausgeschaltet.

Radio**Wartung****Recycling****RUNDFUNKEMPFANG**

- Den TAPE/RADIO-Schalter auf RADIO stellen.
- Den Ton mit den Reglern VOLUME und TONE einstellen.
- Ein Kopfhörer mit 3,5 mm Stecker läßt sich an Buchse ⚡ anschließen. Die Lautsprecher werden dann abgeschaltet.
- Den Wellenbereich mit dem BAND-Schalter wählen.
- Mit dem TUNING-Knopf auf den Sender abstimmen. (LW und SW nicht auf allen Ausführungen)
- Bei UKW-Empfang (FM) die Teleskopantenne herausziehen und durch Neigen und Drehen ausrichten. Bei zu starkem UKW-Signal (in Sendernähe) empfiehlt es sich die Antenne einzuschieben.
- Für AM/MW- und LW-Empfang hat das Gerät eine eingebaute Antenne. Die Teleskopantenne kann also eingeschoben bleiben. Zum Ausrichten der Antenne das ganze Gerät drehen.
- Bei SW-Empfang die Teleskopantenne herausziehen und senkrecht stellen. Zur Empfangsverbesserung die Antennenlänge variieren.
- Auf STOP drücken um die Wiedergabe vor Erreichen des Bandendes zu stoppen. Das Gerät wird damit ausgeschaltet. Bei erneutem Drücken öffnet sich das Cassettenfach.(EJECT).
- Das Gerät ist ausgeschaltet wenn der TAPE/RADIO Schalter sich in Stellung TAPE befindet und sie Recordertasten entriegelt sind.

WARTUNG

Reinigen Sie die angegebenen Teile nach jeweils 50 Betriebsstunden oder sonst monatlich.

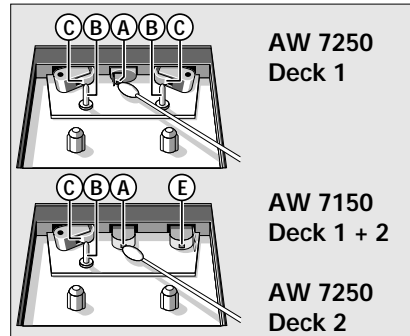

- Den Cassettenhalter öffnen mit EJECT ■.
 - Einen Wattebausch leicht mit Alkohol oder einer speziellen Kopfreinigungsflüssigkeit anfeuchten.
 - Auf PLAY ◀ drücken und die Gummiandruckrolle © reinigen.
 - Auf PAUSE || drücken und die Tonachse ©, den Aufnahme/Wiedergabekopf © und den Löschkopf © reinigen.
 - Nach der Reinigung auf STOP ■ drücken.
- Zur Reinigung der Magnetköpfe © und © können Sie auch eine Reinigungscassette einmal abspielen.
- Schützen Sie das Gerät, vor Regen oder anderer Feuchtigkeit, vor Sand und vor übermäßiger Erhitzung, z.B. bei Heizungsgeräten oder im Inneren von in der Sonne geparkten Autos.

UMWELTSCHUTZ

Bitte informieren Sie sich darüber, wie Sie Verpackungsmaterialien, leere Batterien und alte Geräte entsprechend der örtlichen Bestimmungen entsorgen können.

- Überflüssiges Verpackungsmaterial wurde vermieden. Wir haben unser möglichstes getan, damit die Verpackung leicht in drei Monomaterialien aufteilbar ist:
 - Wellpappe (Schachtel)
 - expandierbares Polystyrol - Styropor © (Puffer)
 - Polyäthylen (Taschen, Schaumstoffolien)
- Ihr Gerät besteht aus Materialien, die von darauf spezialisierten Betrieben wiederverwertet werden können.
- Werfen Sie keine Batterien in den Hausmüll.

Deutsch

Fehlersuche

Wenn ein Fehler auftritt, sehen Sie zuerst diese Hinweise bevor Sie das Gerät reparieren lassen. Wenn Sie ein Problem trotz dieser Hinweise nicht lösen können, wenden Sie sich an den Händler oder die Service-Stelle.

WARNUNG

Versuchen Sie unter keinen Umständen das Gerät selber zu reparieren, da die Garantie dadurch ihre Gültigkeit verliert.

Deutsch

PROBLEM

- *MÖGLICHE URSACHE*
- LÖSUNG

Kein Ton

- *VOLUME-Regler nicht hochgedreht*
- VOLUME-Regler hochdrehen
- *Kopfhörer ist angeschlossen*
- Kopfhörer abstecken
- *Batterien sind erschöpft*
- Neue Batterien einsetzen
- *Batterien sind falsch eingesetzt*
- Batterien richtig einsetzen
- *Netzkabel ist nicht richtig angeschlossen*
- Das Netzkabel richtig anschließen

Kein Rundfunkempfang

- *Unzureichendes Eingangssignal an der Antenne*
- Die Teleskopantenne (UKW) oder das Gerät (AM) drehen, um einen besseren Empfang zu erreichen.

Mangelhafter Radioempfang

- *Schwaches Radio-Antennensignal*
- Die Antenne auf besten Empfang ausrichten:
 - UKW (FM): Die Teleskopantenne neigen und drehen
 - AM (MW/LW): Das gesamte Gerät drehen
- *Störeinstreuungen von elektrischen Geräten*
- Das Radio von elektrischen Geräten fernhalten

Keine Cassettenaufnahme

- *Cassettenlasche ist herausgebrochen*
- Die Öffnung mit einem Stück Klebeband schließen

Schlechte Tonqualität bei Cassettenwiedergabe

- *Staub und Schmutz auf Köpfen, Tonwellen oder Andruckrollen*
- Köpfe, Tonwelle und Andruckrollen reinigen, siehe Wartung

Das Typenschild befindet sich unten am Gerät.

Dieses Gerät entspricht den Funkentstörvorschriften der Europäischen Gemeinschaft.

Installatie

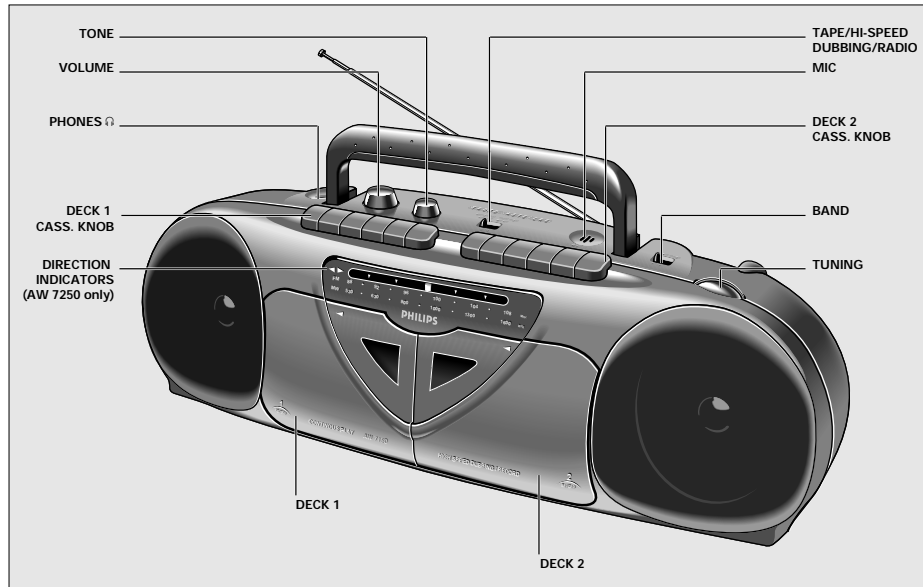

Nederlands

STROOMVOORZIENING

Batterijen

- Open het batterijvak en zet zoals aangegeven vier batterijen in, type R20, UM1 of D.

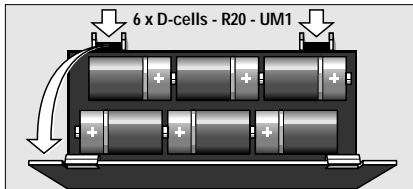

- Verwijder de batterijen als zij leeg zijn of lange tijd niet gebruikt zullen worden.
- De batterijen wordt uitgeschakeld zodra het apparaat op het lichtnet wordt aangesloten. Wilt u weer op batterijen overschakelen, trek dan de stekker uit de aansluiting MAINS.

Lichtnet

- Controleer of de op het typeplaatje (onderop het apparaat) aangegeven netspanning overeenkomt met de plaatselijke netspanning. Is dit niet het geval, raadpleeg dan uw handelaar of service-organisatie.
- Als het apparaat een netspanningskiezer VOLTAGE heeft, zet deze dan op de plaatselijke netspanning.

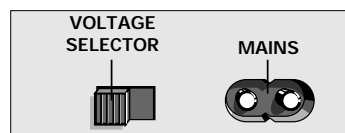

- Verbind het netsnoer met de aansluiting MAINS en het stopcontact. De netvoeding is dan ingeschakeld.
- Trek de netstekker uit het stopcontact als u de netvoeding helemaal wilt uitschakelen.

Cassette

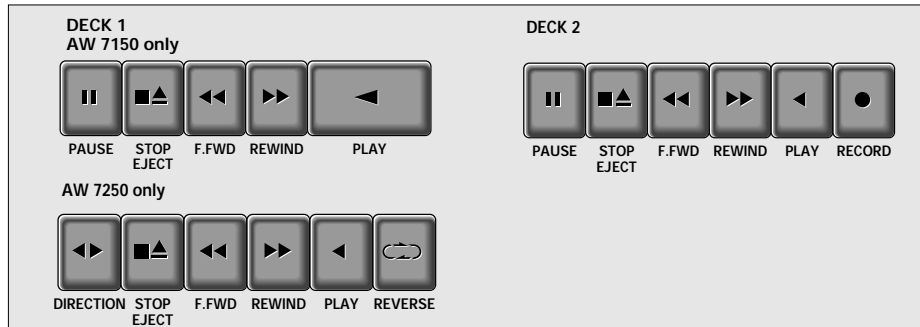

CASSETTEWEERGAVE OP DECK 1 OF 2

- Zet de TAPE/RADIO-schakelaar op TAPE.
- Druk op EJECT ■ en zet een bespeelde cassette in.
- Voor het afspelen kunt u ieder type cassette inzetten.
- Druk op PLAY ◀ en het afspelen begint.
- Stel het geluid in met de regelaars VOLUME en TONE.
- U kunt een stereo hoofdtelefoon met 3,5 mm stekker aansluiten op ♪. Hierdoor worden de luidsprekers uitgeschakeld.
- Druk op STOP ■ om het afspelen te stoppen voor het einde van de band bereikt is. Het apparaat is dan uitgeschakeld. Als u deze toets nogmaals indrukt, gaat de cassettehouder open (EJECT).
- Aan het einde van de band worden de recordertoetsen ontgrendeld.

ALLEEN VOOR AW 7250

- Voor afspelen op deck 2 zet u de REVERSE-schakelaar ↻ op:
 - ■ ↻ **éénmaal omkeren**, om beide kanten van de cassette één keer af te spelen. Aan het einde van de eerste kant wordt de afspeleromkering omgekeerd en de recorder stopt aan het einde van de tweede kant.
 - ■ ↻ **continu omkeren** voor non-stop afspelen. Aan het einde van de band zal de recorder de afspeleromkering telkens omkeren. Om te stoppen moet u op STOP ■ drukken.
- U kiest de afspeleromkering met de toets DIRECTION ◀▶. De DIRECTION indicatoren ◀▶ geven steeds de afspeleromkering aan.
- U kunt de afspeleromkering op elk moment omkeren met de toets DIRECTION ◀▶.

CONTINU AF SPELEN - deck 1 gevolgd door deck 2

- Zet de TAPE/RADIO schakelaar op TAPE.
- Druk op beide EJECT ▲ toetsen en zet in beide decks een bespeelde cassette in.
- Zet bij deck 1 de REVERSE-toets ↻ op ■ ↻ en kies de afspeleromkering met de toets DIRECTION ◀▶. **Alleen AW 7250.**
- Druk op PLAY ▶ van deck 1, en op PAUSE || en PLAY ▶ van deck 2: deck 1 start dan en deck 2 blijft stilstaan. Zodra deck 1 stopt (aan het einde van de cassette of als op STOP ■ wordt gedrukt), wordt PAUSE || ontgrendeld en start deck 2 met afspelen.
- Druk op STOP ■ om het afspelen te stoppen; het apparaat is dan uitgeschakeld.

Cassette

CASSETTERECORDER

Auteursrechten

Opnemen is slechts geoorloofd als geen inbreuk wordt gemaakt op auteursrechten.

Een cassette beveiligen tegen wissen

Houd de cassettekant die u wilt beveiligen naar u toe en breek het linker nokje uit.

Nu kunt u op deze kant niet meer opnemen.



Snel vooruit- en terugspoelen

Druk op vooruitspoeltoets F.FWD ◀◀ of terugspoeltoets REWIND ▶▶. Druk om te stoppen op STOP ■.

OPNEMEN (alleen op deck 2)

- Druk op EJECT ■ en de cassettehouder gaat open.
- Zet een cassette in in deck 2
Gebruik voor opnemen een NORMAL cassette (IEC I) waarbij de nokjes niet zijn uitgebroken.
- Aan het begin van een cassette vindt er de eerste 7 seconden geen opname plaats vanwege de aanloopband aan het begin en einde van iedere cassette.
- Als u meeluistert tijdens de opname, stel dan het geluid in met de regelaars VOLUME en TONE. Deze regelaars hebben geen invloed op de opname.

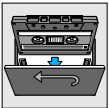

OPNEMEN VAN DE RADIO

- Zet de TAPE/RADIO-schakelaar op RADIO.

Mono opnamen met de ingebouwde microfoon

- Zet de TAPE/RADIO-schakelaar op TAPE.
- Zet de VOLUME-regelaar op nul (meeluisteren tijdens microfoon-opnamen is niet mogelijk).

STARTEN EN STOPPEN VAN DE OPNAME

- Start de opname door op RECORD ● te drukken; hierdoor wordt PLAY ◀ ook ingedrukt.
- Druk voor korte onderbrekingen op PAUSE ■■. Nogmaals drukken om de opname te hervatten.
- Druk om te stoppen op STOP ■. Als u deze toets nogmaals indrukt, gaat de cassettehouder open (EJECT).
- Aan het einde van de band worden de recordertoetsen ontgrendeld.
- Het apparaat is uitgeschakeld als de TAPE/RADIO-schakelaar op TAPE staat en alle toetsen zijn ontgrendeld.

DUBBING – kopiëren van deck 1 naar deck 2

Bij het kopiëren is het beter om verse batterijen of het lichtnet te gebruiken.

- Zet TAPE/RADIO op:
 - DUBBING - voor kopiëren op de normale snelheid;
 - HI-SPEED DUBBING - voor snelkopiëren
- Druk niet op deze toets tijdens het kopiëren.
- Druk op beide EJECT ▲ toetsen en zet een bespeelde cassette in deck 1 en een te bespelen cassette in deck 2
- Druk op deck 2 eerst PAUSE ■■ en dan RECORD ●.
- Start het kopiëren door op PLAY ▶ van deck 1 te drukken. PAUSE ■■ wordt dan ontgrendeld.
- Door op deck 2 PAUSE ■■ in te drukken kunt u ongewenste passages weglaten terwijl deck 1 gewoon verder loopt. Druk om het kopiëren te hervatten nogmaals op PAUSE ■■.
- Druk op de STOP ■-toetsen om het kopiëren te stoppen. Het apparaat is dan uitgeschakeld.

Nederlands

Radio**Algemeen****Recycling****RADIO-ONTVANGST**

- Zet de TAPE/RADIO-schakelaar op RADIO.
- Kies het golfgebied met de BAND-schakelaar.
- Stel het geluid in met de regelaars VOLUME en TONE.
- U kunt een stereo hoofdtelefoon met 3,5 mm stekker aansluiten op Ω . Hierdoor worden de luidsprekers uitgeschakeld.
- Stem af op de zender met TUNING knop. (KG/SW en LG/LW niet op alle uitvoeringen).
- Voor FM trekt u de telescoop-antenne helemaal uit. Ter verbetering van de ontvangst kunt u de antenne neerklappen en verdraaien. Als het FM-signaal te sterk is (in de directe omgeving van een zender) kunt u de antenne in elkaar schuiven.
- Voor middengolf (AM/MW) en langegolf (LW) beschikt het apparaat over een ingebouwde antenne, dus de telescoop-antenne is dan niet nodig. U kunt de antenne richten door het hele apparaat te draaien.
- Voor kortegolf (SW) trekt u de telescoop-antenne uit en zet hem verticaal. Variëer de antenne-lengte ter verbetering van de ontvangst.
- Het apparaat is uitgeschakeld als de TAPE/RADIO-schakelaar op TAPE staat en alle toetsen zijn ontgrendeld.

Nederlands

ONDERHOUD

Reinig na elke 50 uur spelen of eens per maand de aangegeven onderdelen.

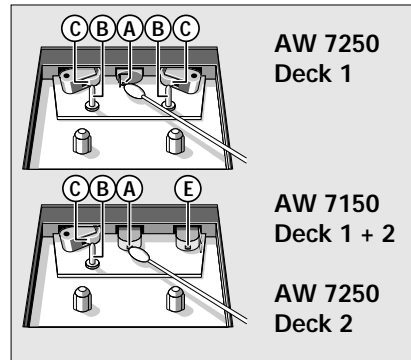

- Open de cassettehouder met EJECT ■.
 - Neem nu een wattenstaafje, licht bevochtigd met wat alcohol of een speciale koppenreinigingsvloeistof.
 - Druk op PLAY ◀ en reinig de rubber aandrukrol ©.
 - Druk dan op PAUSE ; en reinig de toonas Ⓑ, de opneem/weergeefkop Ⓐ en de wiskop Ⓔ.
 - Druk na het reinigen op STOP ■.
- Voor het reinigen van de magneetkoppen Ⓐ en Ⓔ kunt u ook een reinigingscassette eenmaal afspelen.

Bescherm het apparaat, de batterijen en de cassettes tegen regen, vocht en zand en tegen te grote hitte, bijv. in auto's die in de zon staan geparkeerd.

RECYCLING

Informeer waar u verpakkingsmateriaal, lege batterijen en oude apparatuur voor recycling kunt inleveren.

- Wij hebben de hoeveelheid verpakkingsmateriaal zoveel mogelijk beperkt en ervoor gezorgd dat de verpakking gemakkelijk in drie materialen te scheiden is.
 - karton (doos)
 - polystyreen-schuim (buffer)
 - polyethyleen (zakken, plastic folie)
- Het apparaat bestaat uit materialen die door een gespecialiseerd bedrijf gerecycled kunnen worden.
- Gooi geen lege batterijen bij het huisvuil.

Foutzoeklijst

Als er een fout optreedt, controleer dan eerst de punten van deze lijst voordat u het apparaat laat repareren.
Kunt u het probleem hiermee niet oplossen, raadpleeg dan uw handelaar of de service-organisatie.

WAARSCHUWING

Probeer in geen geval het apparaat zelf te repareren, omdat dit de garantie ongeldig maakt!

PROBLEEM

- *MOGELIJKE OORZAAK*
- OPLOSSING

Geen geluid

- *Het VOLUME is niet ingesteld*
- Stel het VOLUME in
- *Er is een hoofdtelefoon aangesloten*
- Verwijder de hoofdtelefoonstekker
- *Batterijen zijn leeg*
- Zet nieuwe batterijen in
- *Batterijen zijn verkeerd ingezet*
- Zet de batterijen correct in
- *Netsnoer is niet goed aangesloten*
- Sluit het netsnoer correct aan

Zender wordt niet goed ontvangen

- *Antenne ontvangst onvoldoende*
- Draai de antenne (FM) of het apparaat (AM) voor de beste ontvangst

Matige radio-ontvangst

- *Het radio-antennesignaal is te zwak*
- Richt de antenne voor optimale ontvangst:
- FM: telescoop-antenne neer klappen en draaien
- AM (MW/LW): het hele apparaat draaien
- SW: telescoopantenne verticaal uittrekken
- *Storing door de nabijheid van apparatuur zoals TV's, videorecorders, computers, thermostaten, fluorescentie lampen (TL), motoren enz.*
- Zet de radio niet in de buurt van elektrische apparaten

Slechte geluidskwaliteit bij cassetteweergave

- *Stof en vuil op de magneetkoppen, toonassen of aandrukrollen*
- Reinig de magneetkoppen, toonassen en aandrukrollen, zie Onderhoud

Opnemen op cassette lukt niet

- *De cassettenokjes zijn uitgebroken*
- Plak een stukje plakband over de opening

Nederlands

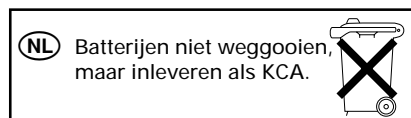

Het typeplaatje zit onder op het apparaat.

Dit apparaat voldoet aan de radiostoringseisen van de Europese Gemeenschap.

Controlli

Collegamenti

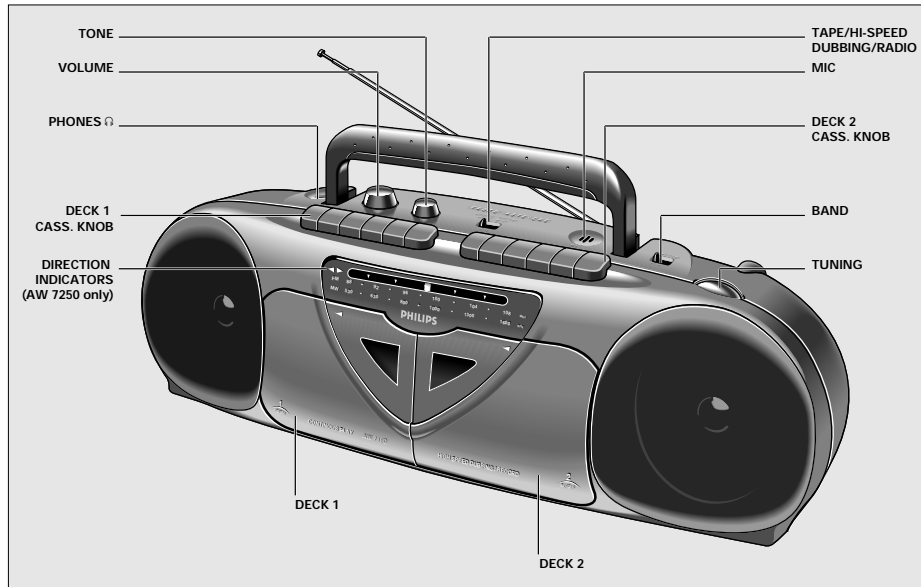

Italiano

ALIMENTAZIONE

Alimentazione a pile

- Aprite il vano pile ed inserite come indicato sei pile del tipo R20, UM1 o D.

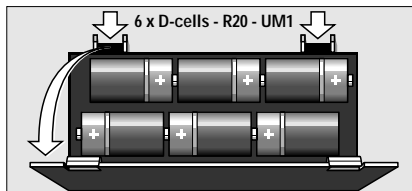

- Togliete le pile se sono esaurite o se non intendete usarlo per un lungo periodo.
- L'alimentazione da pile viene esclusa quando l'apparecchio viene collegato alla rete. Se desiderate l'alimentazione da pile, togliere la spina dalla presa MAINS.

Alimentazione da rete

- Controllate che il voltaggio indicato sulla matricola (sul fondo dell'apparecchio) corrisponda a quello della rete locale. Se non corrisponde, rivolgetevi al rivenditore o Servizio Assistenza.
- Se l'apparecchio è provvisto di un selettore tensione VOLTAGE, mettete questo selettore sulla tensione locale.

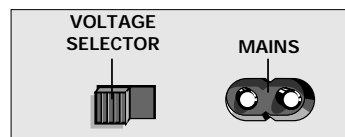

- Collegare il cavo di rete alla presa MAINS e ad una presa di rete; l'alimentazione a rete è così attivata.
- Per disattivare completamente l'alimentazione a rete sfilate la spina dalla presa di rete.

Riproduzione cassette

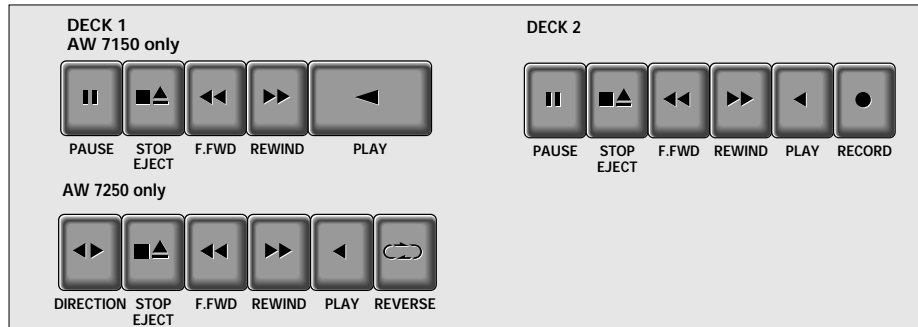

RIPRODUZIONE DELLE CASSETTE

RIPRODUZIONE SU DECK 1 O 2

- Portate il selettore TAPE/RADIO su TAPE.
- Premete EJECT ■ ed inserite una cassetta incisa. Per la riproduzione potete inserire qualsiasi tipo de cassetta.
- Premete PLAY ◀ e comincerà la riproduzione.
- Regolate il suono con i controlli VOLUME e TONE. Potete collegare una cuffia stereo con spina 3,5 mm alla uscita Ω. Gli altoparlanti vengono così esclusi.
- Per arrestare, premete STOP ■; l'apparecchio si spegne. Se premete nuovamente, il portacassetta si apre.
- Alla fine del nastro, i tasti premuti vengono rilasciati.

SOLO AW 7250

Per la riproduzione sul deck 2, portate il selettore REVERSE ◀ su:

- ■ ◀ **invertire una sola volta**, per la riproduzione singola di entrambi i lati della cassetta. Alla fine del primo lato della cassetta la direzione verrà invertita ed il registratore si arresterà alla fine del secondo lato della cassetta.
- ■ ◀ **inversione continua**, per la riproduzione non-stop. Il registratore invertirà la direzione di scorrimento ogni volta che raggiunge la fine del nastro. Per arrestare, premete il tasto STOP ■.
- Scegliete la direzione del nastro col tasto DIRECTION ◀. La direzione verrà data dagli indicatori DIRECTION ◀◀◀.
- Potete invertire in qualsiasi momento la direzione del nastro col tasto DIRECTION ◀.

RIPRODUZIONE CONTINUA - deck 1 seguito dal deck 2

- Portate il selettore TAPE/RADIO su TAPE.
- Premete entrambi i tasti EJECT ▲ ed inserite una cassetta incisa nel deck 1 e 2.
- Per il deck 1, portate il selettore REVERSE ◀ su ■ ◀ e scegliete la direzione del nastro col tasto DIRECTION ◀. **Solo AW 7250.**
- Premete PLAY ▶ del deck 1 e PAUSE || e PLAY ▶ del deck 2: il deck 1 inizierà la riproduzione ed il deck 2 rimarrà immobile. Se il deck 1 si arresta (alla fine della cassetta o se il tasto STOP ■ viene premuto), PAUSE || viene rilasciato ed il deck 2 inizierà la riproduzione.
- Per arrestare, premete STOP ■ e l'apparecchio si spegne.

Italiano

Cassette

REGISTRATORE A CASSETTE

Diritti di autore

La registrazione è permessa solo se non vengono infranti i diritti di autore.

Proteggere la cassetta contro la cancellazione

Tenete il lato da proteggere verso di se e spaccate la linguetta di sinistra. Ora non sarà più possibile registrare su questo lato.

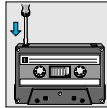

Avvolgimento e riavvolgimento rapido

Premete il tasto di avvolgimento rapido F.FWD ◀◀ o di riavvolgimento rapido REWIND ▶▶. Per arrestare, premete il tasto STOP ■.

REGISTRAZIONE (solo sul deck 2)

- Premete EJECT ■: il portacassetta si apre.
- Inserite la cassetta.
- Per le registrazioni dovete usare cassette NORMAL (IEC I) di cui non siano state spaccate le linguette.
- All'inizio del nastro non verrà registrato nulla per circa 7 secondi fino a che non finirà il nastro trasparente.
- Se state ascoltando mentre registrate (monitoraggio), regolate il suono con i controlli VOLUME e TONE. Questi controlli non influiscono sulla registrazione.

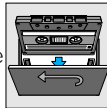

Italiano

REGISTRARE DALLA RADIO

- Portate il selettore TAPE/RADIO su RADIO.
- Per eliminare eventuali disturbi durante la registrazione di una stazione radio AM/MW od LW, impostare il selettore BEAT CUT su di una posizione differente.

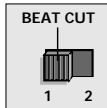

Registrazione con microfono

- Collegate un microfono monofonico con spina da 3,5 mm alla presa MICROPHONE.
- Portate il selettore TAPE/RADIO su TAPE.
- Mettete il controllo di VOLUME su zero (registrando con microfono, non è possibile l'ascolto).

AVVIARE ED ARRESTARE LA REGISTRAZIONE

- Iniziate la registrazione premendo RECORD ●. Così viene abbassato anche PLAY ◀.
- Per brevi interruzioni, premete PAUSE ||. Ripremetelo per riprendere la registrazione.
- Per arrestare, premete STOP ■. Se premete nuovamente, il portacassetta si apre.
- Alla fine del nastro, i tasti premuti vengono rilasciati.
- L'apparecchio viene spento se il selettore TAPE/RADIO è in posizione TAPE ed i tasti del registratore non sono premuti.

DUBBING - Duplicare da deck 1 a 2

Per la duplicazione si consiglia di usare pile nuove oppure di collegare l'apparecchio alla rete.

- Portate il selettore TAPE/RADIO su:
 - DUBBING - per la duplicazione con la velocità normale;
 - HI-SPEED DUBBING - per la duplicazione con la velocità alta

Non premete questo tasto durante la duplicazione.

- Premete entrambi i tasti EJECT ▲ ed inserite una cassetta registrata nel deck 2 e una per registrare nel deck 1.
- Premete PAUSE || e RECORD ● del deck 2.
- Iniziate la duplicazione premendo PLAY ▶ del deck 1. PAUSE || viene rilasciato.
- Per omettere dei passaggi non desiderati, premete PAUSE || del deck 2; il deck 1 continuerà la riproduzione. Per riprendere la duplicazione, ripremete PAUSE ||.
- Utilizzando PAUSE || del deck 1, il deck 2 registrerà un passaggio silenzioso.
- Per arrestare, premete i tasti STOP ■ e l'apparecchio si spegne.

Radio**Manutenzione****Riciclaggio****RICEZIONE RADIO**

- Mettete il selettore TAPE/RADIO su RADIO.
- Regolate il suono con i controlli VOLUME e TONE.
- Potete collegare una cuffia stereo con spina 3,5 mm alla uscita Ω . Gli altoparlanti vengono così esclusi.
- Selezionate la gamma d'onda con il selettore BAND.
- Sintonizzate la stazione con la manopola TUNING.
(OC/SW e OL/LW non su tutti i modelli).
- Per FM estraete l'antenna telescopica completamente. Per migliorare la ricezione, inclinate ed orientate l'antenna. Quando il segnale FM risulta troppo forte (in prossimità di un'emittente) fate rientrare l'antenna.
- Per le onde medie OM (AM/MW) e lunghe OL (LW), l'apparecchio è munito di un'antenna incorporata rendendo superfluo l'uso dell'antenna telescopica. Per migliorare la ricezione, orientate l'antenna girando l'apparecchio stesso.
- Per le onde corte OC (SW), estraete l'antenna telescopica e posizionalatela verticalmente. Per migliorare la ricezione, variate la lunghezza dell'antenna.
- L'apparecchio viene spento se il selettore TAPE/RADIO è in posizione TAPE ed i tasti del registratore non sono premuti.

MANUTENZIONE

Pulite ogni 50 ore circa di funzionamento o una volta al mese i particolari indicati nella.

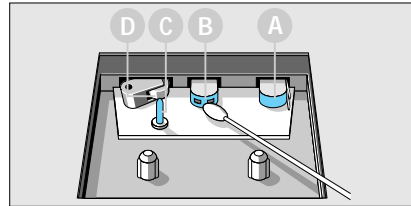

- Aprite il portacassetta con il tasto EJECT ■.
- Prendete una verghetta con battufolo di cotone leggermente imbevuto con alcool od un liquido apposito.
- Premete il tasto PLAY ◀ e pulite il rullo pressanastro di gomma ©.
- Premete il tasto PAUSE || e pulite il rullo trainonastro ®, la testina di registrazione/riproduzione Ⓐ e la testina di cancellazione Ⓔ.
- Dopo la pulizia, premete il tasto STOP ■.

Per la pulizia delle testine Ⓐ e Ⓔ potete utilizzare anche una cassetta di pulizia. Non esponete l'apparecchio, le pile e le cassette a pioggia, umidità, sabbia od a calore eccessivo p.e. da impianti di riscaldamento o nell'automobile parcheggiata al sole.

Italiano

RICICLAGGIO

Per lo smaltimento di materiali di imballaggio, delle pile scariche e del vecchio apparecchio con procedure idonee per il riciclaggio, attenersi alle norme di legge vigenti a livello locale.

- Tutto il materiale di imballaggio superfluo è stato eliminato. Abbiamo fatto tutto il possibile per rendere l'imballaggio facilmente separabile in tre singoli materiali:
 - cartone (scatola)
 - polistirolo espanso (protezione)
 - polietilene (sacchetti, foglio protettivo in schiuma di lattice)
- L'apparecchio è costituito da materiali che possono essere riciclati se disassemblati da una società specializzata.
- Non buttare le pile scariche assieme ai rifiuti domestici.

In caso di difficoltà

In caso di guasto, vi consigliamo di controllare i seguenti punti prima di portare l'apparecchio in riparazione. Se non riuscite ad eliminare il problema con i suggerimenti nell'elenco, consultare il rivenditore o il centro di assistenza.

ATTENZIONE

Si raccomanda di non tentare in nessun caso di riparare da soli l'apparecchio poiché si invaliderebbe la garanzia.

PROBLEMA

- CAUSA POSSIBILE
- SOLUZIONE

Nessun suono

- Il VOLUME non è stato regolato
- Regolare il VOLUME
- Cuffia è collegata
- Staccare la cuffia
- Le pile sono esaurite
- Introdurre pile nuove
- Le pile non sono inserite in modo corretto
- Inserire le pile in modo corretto
- Il cavo di rete non è collegato in modo corretto
- Collegare il cavo di rete in modo corretto

Impossibile ricevere la stazione radio

- Segnale in ingresso all'antenna insufficiente
- Ruotare l'antenna telescopica (FM) o l'unità (AM) per ottenere una ricezione ottimale

Cattiva ricezione radio

- Segnale antenna radio debole
- Orientare l'antenna per una migliore ricezione:
 - FM: inclinare e ruotare l'antenna telescopica
 - AM (MW/LW): ruotare l'intero apparecchio
- Interferenze provocate dalla vicinanza di apparecchiature elettriche come televisori, registratori video, computer, termostati, lampade fluorescenti (TL), motori ecc
- Mantenere lontana la radio da altre apparecchiature elettriche

Cattiva qualità del suono della cassetta

- Polvere e sporco sulle testine, sul rullo trainonastro o sul pressonastro
- Pulire le testine, il rullo trainonastro e il pressonastro ('Manutenzione')

Nessuna registrazione

- Si può che le linguette della cassetta siano spaccate
- Chiudere l'apertura con un pezzo di nastro adesivo

Italiano

La matricola si trova sul fondo dell'apparecchio

Questo apparecchio è conforme al D.M. 13.4.1989 (Direttiva CEE/87/308) sulla soppressione dei radiodisturbi.

Controles

Alimentação

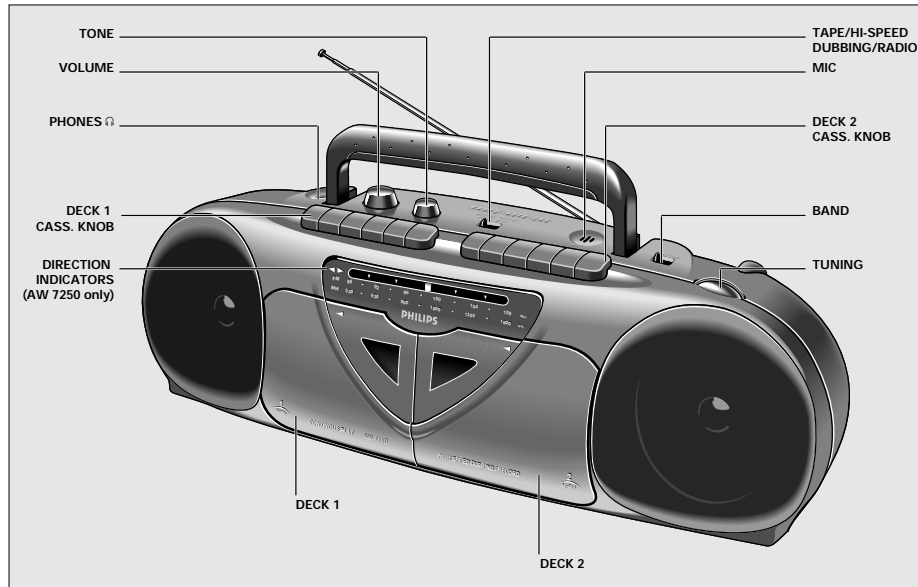

ALIMENTAÇÃO

Alimentação com pilhas

- Abra o compartimento de pilhas e coloque conforme indicado seis pilhas tipo R20, UM1 ou D-cells.

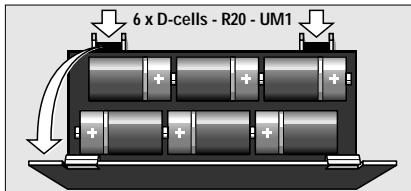

- Remova as pilhas quando se esgotarem ou se o aparelho não for utilizado por um longo período. Ou inserir o cabo de rede no aparelho para alimentá-lo via tomada, as pilhas serão desligadas.

Alimentação via rede elétrica

- Verifique se a voltagem da rede de alimentação principal indicada na placa de identificação do número do modelo (colocada na base do aparelho) corresponde à voltagem da rede de alimentação principal da sua área. Caso contrário, contacte o seu revendedor local ou o centro de assistência técnica.
- Se o aparelho estiver equipado com um VOLTAGE SELECTOR (SELECTOR DE VOLTAGEM), regule-o para a posição correspondente à voltagem da rede de alimentação principal.

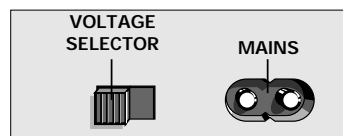

- Ligue o cabo de alimentação à tomada MAINS e à tomada da parede. O fornecimento de electricidade é ligado. Para cortar totalmente o fornecimento de electricidade ao aparelho, retire a ficha de alimentação da tomada de parede.

Português

Deck de cassetes

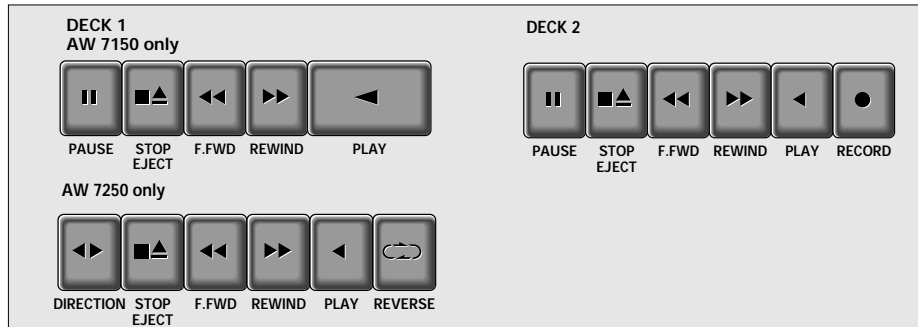

REPRODUÇÃO DE FITAS

PARA TOCAR OS DECKS 1 OU 2

- Coloque o seletor RADIO/TAPE na posição TAPE.
- Pressione a tecla EJECT ■ e coloque a fita no compartimento. Para reprodução pode ser usada também fitas de Cromo ou Metal.
- Ajuste o som nos controles VOLUME e TONE.
- Para ouvir o aparelho com headphones, ligue-o à saída ♪.
- Ao ligar os fones, os alto-falantes serão desligados.
- Para parar a gravação, pressione a tecla STOP ■. O aparelho estará desligado. Pressionando STOP ■ novamente, o compartimento da fita será aberto (EJECT).
- Ao final da fita o aparelho se desligará.

SOMENTE PARA MODELOS AW 7250

- Para tocar o deck 1, vire o botão REVERSE ↺ para:
 - ■ ↺ **reverso simples**, para tocar os dois lados da cassete uma vez. Ao final do primeiro lado da cassete, a direção da fita é revertida e o gravador pára ao fim do segundo lado.
 - ■ ↺ **reverso contínuo** para tocar sem parar. O gravador reverte a direção da fita toda vez que chega ao fim da cassete. Para parar, aperte STOP ■.
- Escolha a direção da fita para começar usando o botão DIRECTION ◀▶. Os indicadores de direção DIRECTION ◀▶ mostram a direção real da fita.
- Durante a execução você pode reverter a direção da cassete a qualquer momento usando o botão.
- Durante a execução você pode reverter a direção da cassete a qualquer momento usando o botão DIRECTION ◀▶.

EXECUÇÃO CONTÍNUA - deck 1 seguido do deck 2

- Vire o selector de TAPE/RADIO para TAPE.
- Aperte os dois botões EJECT ■ e meta uma cassete gravada em ambos os decks.
- No deck 1, vire o botão REVERSE ↺ para ■ ↺ e escolha a direção da cassete usando o botão DIRECTION ◀▶. **Somente para modelos AW 7250.**
- Aperte PLAY ▶ no deck 1 e PAUSE || e PLAY ▶ no deck 2; o deck ◀ vai tocar e o deck 2 fica parado.
- Assim que o deck 1 pára (ao final da cassete ou ao pressionar o botão STOP ■), o botão PAUSE levanta-se e o deck 2 vai começar a tocar.
- Para parar, aperte STOP ■; então o aparelho desliga-se.

Deck de cassetes

GRAVAÇÃO

Avanço e retrocesso da fita

Para avançar rapidamente a fita, pressione a tecla F.FWD ◀◀.

Proteção de fitas gravadas

Para proteger suas fitas contra apagamentos acidentais, quebre os lacres conforme. Para gravar numa fita protegida, cubra as janelas do lacre com fita adesiva.

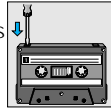

Para retroceder rapidamente a fita

pressione a tecla REWIND ▶▶. Para parar pressione a tecla STOP ■.

PARA GRAVAR (somente no deck 2)

- Pressione a tecla EJECT ■ para abrir o compartimento de fita.
- Coloque a fita no deck.
- Para gravação use apenas fitas de Ferro (Normal ou IEC I).
- Se introduzir uma fita totalmente rebobinada, os primeiros 7 segundos de fita não são gravados pois a guia condutora está a passar pelas cabeças do gravador.
- Durante a gravação os controle VOLUME e TONE podem ser manuseados, pois eles não afetam a gravação.

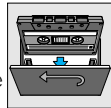

GRAVAÇÃO DO RÁDIO

- Coloque o seletor TAPE/RADIO na posição RADIO e sintonize a emissora desejada.

Gravação de microfone

- Ligue um microfone mono, com plugue de 3.5 mm à entrada MICROPHONE.
- Coloque o seletor TAPE/RADIO na posição TAPE.
- Coloque o controle VOLUME na posição de mínimo volume.

COMO INICIAR E TERMINAR AS GRAVAÇÕES

- Para iniciar gravações pressione a tecla RECORD ●.
- Ao fazê-lo, a tecla PLAY ◀ também será pressionada.
- Para breves interrupções, pressione a tecla PAUSE ||.
- Para liberar a pausa, pressione PAUSE || novamente.
- Para terminar a gravação pressione STOP ■. Pressionando STOP ■ novamente, o compartimento da fita será aberto (EJECT). Ao final da fita, o deck se desligará.
- Para desligar o aparelho, coloque o seletor TAPE/RADIO na posição TAPE e deixe as teclas dos decks na posição de repouso.

DUPLICAÇÃO - Copiar do deck 1 para o deck 2

Durante a duplicação, utilize pilhas novas ou ligue o aparelho à fonte de alimentação CA.

- Regule o comutador TAPE/RADIO para:
 - DUBBING - cópia em velocidade normal
 - HI-SPEED DUBBING - cópia em alta velocidade.

Não utilize este comutador durante a duplicação.

- Carregue simultaneamente nas teclas EJECT ▲ e introduza uma cassete gravada no deck 1 e uma cassete adequada para gravação no deck 2.
- Carregue em PAUSE || e em RECORD ● no deck 2.
- Para iniciar a duplicação, carregue em PLAY no deck 1.
- Se quiser ignorar determinadas passagens, carregue em PAUSE.
- A reprodução no deck 1 continua.
- Carregue novamente em PAUSE || para reinicializar a duplicação.
- Se carregar em PAUSE || no deck 1 durante a duplicação, é gravada uma parte em branco na cassete do deck 2.
- Se quiser parar a duplicação, carregue nas duas teclas STOP ■.
- O aparelho é desligado.

Rádio**Manutenção****Reciclagem****COMO OUVIR O RADIO**

- Coloque o seletor TAPE/RADIO na posição RADIO.
- Ajuste o som nos controles VOLUME e TONE. Para ouvir o aparelho com headphone, ligue-o à saída Ω. Ao ligar os fones, os alto-falantes serão desligados.
- Selecione a faixa do radio desejada através do seletor BAND.
- Sintonize a estação desejada através do botão TUNING.
SW e LW só para algumas versões)
- Para recepção de FM e ondas curtas, distenda a antena telescópica e oriente-a até conseguir a melhor recepção. Na presença de sinais muito fortes, a recepção poderá ser melhor com a antena telescópica parcial ou totalmente recolhida.
- O aparelho está equipado com uma antena para a recepção de estações em AM/MW e LW (ondas média e longa). Assim, não tem que utilizar a antena telescópica. Rode o aparelho para orientar a antena para a posição pretendida.
- Estique a antena telescópica e coloque-a na vertical de modo a receber estações em onda média (SW). Para melhorar a qualidade da recepção de estações em SW, estique ou encolha a antena.
- Para desligar o aparelho, coloque o seletor TAPE/RADIO na posição TAPE e deixe as teclas dos decks na posição de repouso.

MANUTENÇÃO

A cada 50 horas de uso, ou a-cada 30 dias, limpe as partes dos decks indicadas. Para isto faça:

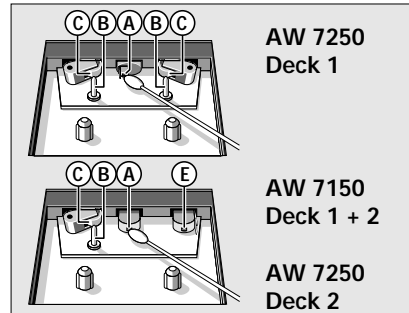

- Retire as pilhas e desligue o aparelho da rede elétrica.
- Abra o compartimento de fita pressionando a tecla EJECT ■ de ambos os decks.
- Use um cotonete ligeiramente umedecido em álcool.
- Pressione as teclas PLAY ◀ de ambos os decks para facilitar o acesso e limpe as partes (A), (B), (C) e (E) indicadas na.

Não exponha o produto, as pilhas e as fitas à chuva, humidade e calor excessivo nem os exponha diretamente ao sol.

RECICLAGEM

Cumpra os regulamentos locais relativos à disposição de materiais de empacotamento, pilhas gastas e equipamento velho.

- Não foram utilizados materiais de empacotamento supérfluos. Damos o nosso melhor para tornar os materiais de empacotamento facilmente separáveis em três materiais individuais:
 - cartão (caixa)
 - polistereno expansível (material acondicionante)
 - polietileno (sacos, folha de espuma protectora)
- O seu aparelho é composto por materiais que podem ser reciclados, se forem desmontados por uma empresa especializada.
- Não coloque as pilhas gastas junto do lixo doméstico.

Resolução de problemas

Se ocorrer uma avaria, verifique primeiro os pontos listados abaixo antes de levar o aparelho para o centro de reparações.

Se não for capaz de remediar um problema através dos seguintes conselhos, consulte o seu revendedor ou o centro de assistência.

AVISO

Não deve tentar reparar o aparelho em nenhuma circunstância, pois pode perder a validade da garantia.

PROBLEMA

- CAUSA POSSÍVEL
- REMÉDIO

Sem som

- *O VOLUME não está regulado*
- Regule o VOLUME
- *Os auscultadores estão ligados*
- Desligue os auscultadores
- *As pilhas estão gastas*
- Introduza pilhas novas
- *As pilhas não estão bem colocadas*
- Introduza as pilhas correctamente
- *O fio de corrente eléctrica não está bem ligado*
- Ligue o fio de corrente eléctrica correctamente

Impossível receber estações

- *Entrada de antena insuficiente*
- Rode a antena telescópica (FM) ou o aparelho estéreo (AM) para melhorar a qualidade da recepção.

Recepção deficiente de rádio

- *Sinal fraco da antena de rádio*
- Oriente a antena para uma melhor recepção:
 - FM: incline e rode a antena telescópica
 - AM (MW/LW): rode o aparelho
- *Interferências provocadas pela proximidade de equipamento eléctrico*
- Mantenha o rádio longe do equipamento eléctrico

Cassete com uma qualidade de som deficiente

- *Pó e sujidade nas cabeças, cabrestante ou no rolamento de pressão*
- Limpe as cabeças etc., consulte a secção de Manutenção

Não consegue gravar

- *As patilhas de segurança podem estar partidas*
- Coloque um pedaço de fita adesiva no orifício da patilha de segurança partida

Português

A chapa de identificação está localizada na base do aparelho.

Este aparelho cumpre os requisitos sobre interferências rádio da Comunidade Europeia.

Forsyning

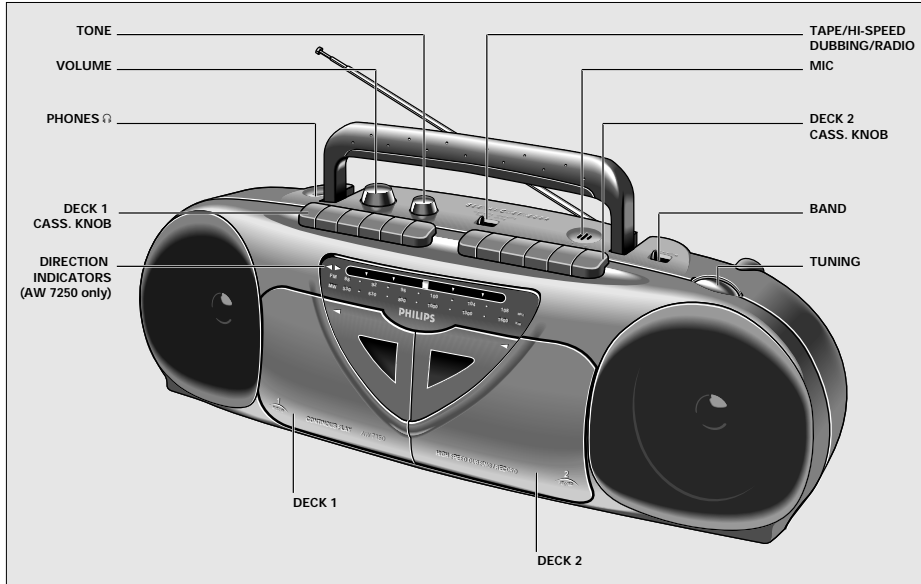

STRØMFORSYNING

Batteridrift

- Anvend, hvor det er muligt, netforsyningen for at spare på batterierne.
- Åben batterirummet og sæt seks batterier i som angivet, type R20, UM1 eller D-celler.

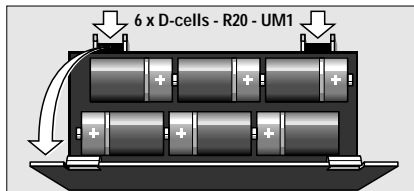

Dansk

- Fjern batterierne hvis de er brugt op eller hvis de ikke skal anvendes i længere tid. Batterierne afbrydes når anlægget tilsluttes netforsyningen. Træk stikket ud af MAINS bøsningen for at skifte til batteridrift !.

Netforsyning

- Kontrollér at netspændingen, som angivet på typeskiltet (på anlæggets bagside), svarer til den lokale netforsynings spænding. Er dette ikke tilfældet må du henvende dig til forhandleren eller servicefirmaet.
- Hvis der findes en spændingsvælger på apparatet, skal vælgeren stilles i den stilling, der modsvarer lysnettets spænding.

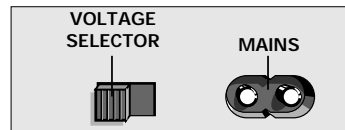

- Tilslut netledningen til netforsyningen (stikket i netkontakten). Så er netforsyningen etableret. For helt at afbryde anlægget fra netforsyningen, skal netstikket tages ud af vægkontakten.

Kassette-deck

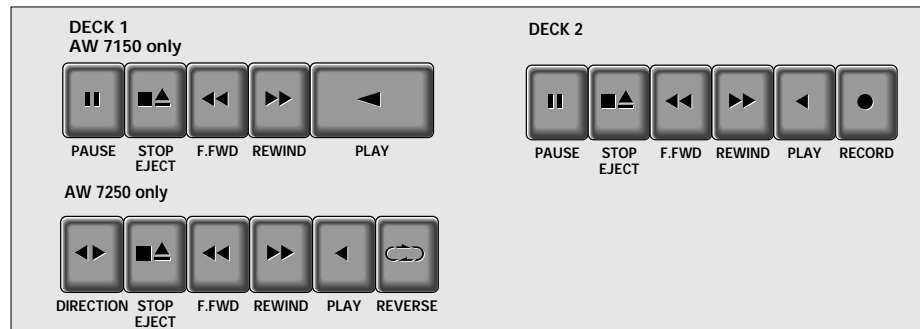

KASSETTEAFSPILNING

AFSPILNING PÅ DÆK 1 ELLER 2

- Sæt TAPE/RADIO vælgeren til TAPE.
- Tryk på EJECT ■ og sæt et indspillet kassettebånd i.
- Alle kassettertyper kan anvendes til afspilning.
- Tryk på PLAY ◀. Så starter afspilningen.
- Indstil lyden med VOLUME kontrollen.
- Man kan tilslutte stereo hovedtelefoner med 3,5 mm stik til bøsningen ☎ PHONES. Højtalerne afbrydes i så fald.
- Tryk på STOP ■ for at stoppe båndet. Der slukkes samtidigt for apparatet. Tryk en gang til på knappen for at åbne kassettheolderen (EJECT).
- Tryk på PAUSE || for at afbryde afspilningen midlertidigt. Tryk igen på PAUSE || for at genoptage afspilningen.

KUN AW 7250

- For afspilning på dæk 1 skal REVERSE-knap ↶ stilles på:
- ■ ↶ for at spille begge sider af båndet én gang. Når den første side er færdigspillet, vendes spilleretningen og afspilningen standser når side to er spillet til ende.
- ■ ↷ for non-stop afspilning. Spilleretningen vendes når enden af båndet nås. Afspilningen standser først når der trykkes på STOP ■.
- Båndets begyndelsesretning vælges med DIRECTION-knap ◀▶. DIRECTION-indikatorerne ◀ og ▶ viser båndets aktuelle spilleretning.
- Under afspilningen kan spilleretningen til enhver tid vendes ved brug af DIRECTION-knap ◀▶.

KONTINUERLIG AFSPILNING - dæk 1 fulgt af dæk 2

- Sæt TAPE/RADIO omskifteren til TAPE.
- Tryk på begge EJECT / knapper, og sæt et indspillet kassettebånd i begge båndoptagere.
- På dæk 1 skal REVERSE-knap ↶ stilles på w d og spilleretningen vælges med DIRECTION-knap ◀▶. **Kun på AW 7250.**
- Tryk på PLAY på dæk 1 samt PAUSE || og PLAY ▶ på dæk 2. Nu vil dæk 1 spille og dæk 2 stå stille. Så snart dæk 1 standser (dvs. når båndet er slut eller der trykkes på dækkets STOP ■ knap), udløses PAUSE;-knappen og dæk 2 begynder at spille.
- Tryk på STOP ■ eller, hvis du vil standse afspilningen. - Apparatet slukkes således.

Dansk

Kassette-deck

OPTAGELSE

Copyright:

Optagelse er tilladt så længe copyright eller andre rettigheder ikke overtrædes.

Sikring af en kassette mod sletning:

Utilsigtet sletning kan forebygges ved at brække den lille tap øverst på kassetten bagside af. Denne sikring kan omgås med et stykke klæbestrimmel sat over samme hjørne.

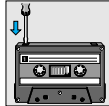

Båndspoling

Tryk på F.FWD ◀ for at spole båndet hurtigt fremad. Tryk på REW ▶ for at spole båndet hurtigt bagud. Tryk på STOP ■ for at afbryde hurtig spoling fremad eller bagud eller før båndets slutning.

OPTAGELSE (kun på dæk 2)

- Tryk på EJ ■ for at åbne kassetteholderen.
- Sæt kassetten i deck.
Til optagelse skal man anvende en NORMAL kassette (IEC I) hvor tapperne ikke er brækket af.
- Der sker ingen optagelse på båndets første syv sekunder mens startbåndet passerer tonehovederne.
- Ved monitorering af optagelsen, indstilles lyden ved hjælp af kontrollerne VOLUME og DBB. Disse kontroller har ingen virkning på optagelsen.

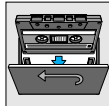

OPTAGELSE FRA RADIOEN

- Sæt TAPE/RADIO vælgeren til RADIO.

Optagelse med mikrofon

- Sæt TAPE/RADIO vælgeren til TAPE.
- Indstil volumenkontrollen på minimum (monitoring er ikke muligt under optagelse fra en mikrofon).

START OG AFBRYDELSE AF OPTAGELSEN

- Tryk, for at starte optagelsen, på RECORD ●. Så trykkes PLAY ◀ ned samtidigt.
- Når båndets slutning nås, udløses båndoptagerens knapper.
- Tryk, for at afbryde optagelsen midlertidigt, på PAUSE II.
- Tryk igen på PAUSE II for at genoptage optagelsen.
- Tryk på STOP ■ hvis optagelsen skal afbrydes før båndets slutning. Et fornyet tryk åbner for kassetteholderen.
- Anlægget slukkes hvis TAPE/RADIO vælgeren er i stilling TAPE og der ikke trykkes på knapperne.

DUBBING – Kopiering fra deck 1 til 2

Ved dubbing, anbefales det at anvende nye batterier eller at tilslutte anlægget til netforsyningen.

- Sæt TAPE/RADIO omskifteren til:
 - DUBBING - for kopiering ved normal hastighed;
 - HI-SPEED DUBBING - for kopiering ved høj hastighed
- Lad være med at benytte denne omskifter under dubbing

- Tryk på begge EJECT ▲ knapper og sæt et indspillet kassettebånd i deck 1 og et kassettebånd som passer til optagelsen i deck 2.
- Tryk på PAUSE efterfulgt af RECORD ● på deck 2.
- Tryk, for at starte dubbing, på PLAY 1 på deck 1.
- Tryk på PAUSE ; på deck 2, hvis du vil springe uønskede passager over.
- Afspilningen i deck 1 fortsætter.
- Tryk, for at genoptage dubbingen, igen på PAUSE II.
- Ved at trykke på PAUSE på deck 1 under dubbing, optages en tom portion på deck 2.
- Tryk, for at afbryde dubbing, på begge STOP ■ knapperne.
- Anlægget slukkes således.

Radio**Vedligeholdelse****Genbrug****RADIOMODTAGELSE**

- Sæt TAPE/RADIO vælgeren til RADIO.
- Indstil lydstyrken med VOLUME og TONE kontrollen.
- Man kan tilslutte stereo hovedtelefoner med 3,5 mm stik til bøsningen PHONES. Højtalerne afbrydes i så fald.
- Vælg frekvensbånd ved hjælp af BAND omskifteren.
- Stil ind på en radiostation ved hjælp af TUNING knappen.
(LW og SW findes ikke på alle versioner)
- For FM skal teleskopantennen trækkes ud. Drej og ret antennen ind for at forbedre FM modtagelsen. Skub den ind hvis FM signalet er for stærkt (hvilket normalt sker hvis man er meget tæt på senderen).
- For AM/MW/LW er anlægget udstyret med en indbygget antenne, så der er ikke behov for at anvende teleskopantennen. Antennen rettes ind ved at dreje hele apparatet.
- Træk teleskopantennen helt ud og stil den opret for at modtage kortbølgesendinger. Modtagelsen kan forbedres ved at justere antennens længde.
- Anlægget slukkes når TAPE/RADIO vælgeren er i stilling TAPE og der ikke trykkes på knapperne.

VEDLIGEHOLDELSE

For at sikre god optage- og afspillekvalitet, skal delene (A) (B) (C) (E) angivet renses for hver 50 timers funktion eller, gennemsnitligt, én gang om måneden.

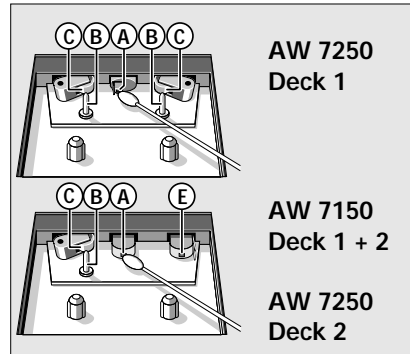

- Åben kassetteholderen ved at trykke på EJ ■
- Anvend en vatpind let fugtet i sprit eller med en særlig rensesvæske for tonehoveder.
- Tryk på PLAY ◀ og rengør gummi-trykrullen (C).
- Tryk dernæst på PAUSE || og rengør capstan (B), og optage/afspillehovederne (A) og (E). Tryk, efter rengøringen, på STOP ■. Rengøring af tonehovederne (A) og (E) kan også udføres ved at afspille et rensesbånd én gang.

Fingermærker, støv og snavs på anlægget kan fjernes med en blød, ren og let fugtet klud. Anvend ikke rengøringsmidler, idet disse kan skade kabinettet.

Udsæt ikke anlægget, batterier og kassetter for regn, fugt, sand eller for stærk varme f.eks. fra varmeapparater eller i biler som er parkeret i solskin.

GENBRUG

Overhold de lokale regulativer om bortskaffelse af emballagemateriale, brugte batterier og gammelt udstyr.

- Der er ikke anvendt unødvendig emballagemateriale. Vi har gjort vort bedste for at gøre emballagen nem at opdele i tre enkeltmaterialer:
 - pap (kasse)
 - ekspanderbar polystyren (afstandsmateriale)
 - polyetylen (poser, beskyttende skumark)
- Anlægget består af materialer som kan genbruges hvis det adskilles hos et specialiseret firma.
- Lad være med at smide brugte batterier ud med husholdningsaffaldet.

Dansk

Fejlfinding

Hvis der opstår problemer bør du først kontrollere punkterne herunder før apparatet sendes til reparation. Kan du ikke udbedre problemet ved hjælp af disse vink, må du henvende dig til forhandleren eller servicefirmaet.

ADVARSEL

Prøv under ingen omstændigheder at reparere anlægget selv. Så gælder garantien ikke længere.

PROBLEM

- MULIG ÅRSAG
- LØSNING

Ingen lyd

- *Lydstyrken er for lav eller for høj*
- Indstil lydstyrken
- *Der er tilsluttet hovedtelefoner*
- Tag hovedtelefonerne ud
- *Batterierne er brugt op*
- Sæt nye batterier i
- *Batterierne er sat forkert i*
- Sæt batterierne rigtigt i
- *Netledningen er ikke sat ordentligt i*
- Sæt netledningen ordentlig i

Radioudsendelser kan ikke modtages

- *Svagt signal fra radioantennen*
- Drej teleskopantennen (FM) eller indstil (AM) den for at forbedre modtagelsen

Dårlig radiomodtagelse

- *Svagt signal fra radioantennen*
- Ret antennen ind for den bedste modtagelse
 - FM: drej og ret teleskopantennen ind
 - AM (MB/LB): drej hele anlægget
- *Interferens forårsaget af nærtplaceret elektrisk udstyr såsom TV-apparater, videobåndoptagere, computere, termostater, lysstofrør (TL), motorer etc.*
- Hold anlægget på afstand af elektrisk udstyr

Dårlig lyd kvalitet fra kassettebåndoptageren

- *Støv og snavs på tonehovederne, capstan eller trykruller*
- Rengør tonehovederne etc. (se Vedligeholdelse)

Optagelse virker ikke

- *Kassettens tapper er fjernet*
- Klæb et stykke klæbestrimmel over hullet efter den manglende tap

Dansk

Typeskiltet er placeret i bunden af anlægget

Dette produkt overholder kravene til radio-interferens af Europæisk Fællesskab.

Kontroller

Anslutningar

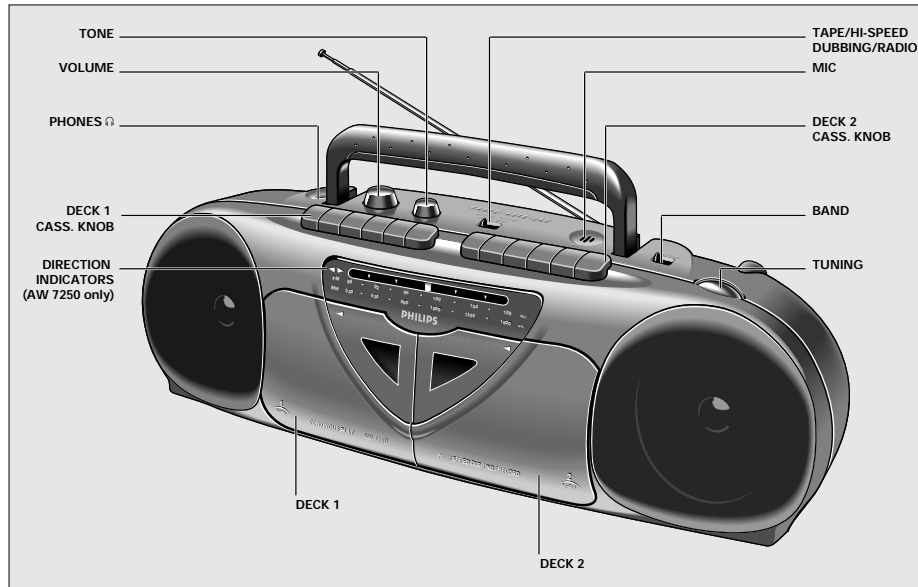

STRÖMFÖRSÖRJNING

Batterier

- Öppna batteriluckan och lägg i sex batterier typ R20, UM1 eller D, enligt anvisning.

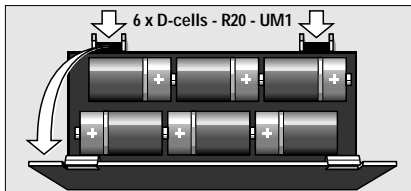

- Avlägsna batterierna om de är förbrukade eller inte skall användas på länge.
- Batterimatningen frångörs när apparaten ansluts till elnätet. Drag ut nätsladden ur kontakten MAINS vid växling till batterimatning.

NÄTDRIFT

- Kontrollera före anslutning att den spänning som finns angiven på typskylten (på apparatens undersida) överensstämmer med den aktuella nätspänningen.
- Om apparaten är försedd med en nätspänningsskopplare VOLTAGE skall den ställas in för den aktuella nätspänningen.

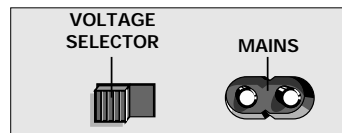

- Anslut nätsladden mellan nätkontakten MAINS och vägguttaget.

Observera: Strömbrytaren är sekundärt inkopplad och bryter ej strömmen från nätet. Den inbyggda nåtdelen är därför ansluten till elnätet så länge stickproppen sitter i vägguttaget.

Svenska

Kassetband

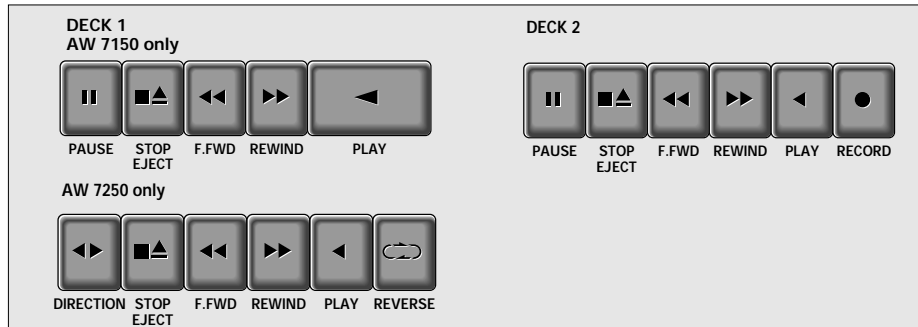

KASSETTÅTERGIVNING

SPELNING FRÅN DÄCK 1 ELLER 2

- Ställ TAPE/RADIO-väljaren i läge TAPE.
- Tryck på EJECT ■ och lägg i en inspelad kassett.
Vid spelning går det att använda alla typer av kassetter.
- Tryck på PLAY ◀ så startar spelningen.
- Justera ljudet med kontrollerna VOLUME och TONE.
Stereohörlurar med 3,5 mm plugg kan anslutas till uttaget ⚡. Högtalarna fränkopplas automatiskt.
- Spelningen avbryts med STOP ■. Apparaten är då avstängd. Genom att trycka tangenten ned en gång till öppnas kassettluckan (EJECT).

När ändläge uppnåtts utlöses tangenterna.

ENDAST AW 7250

- För spelning från däck 1, ställ väljaren ⏮ i läge:
 - ■ ⏮ **enkel reversering**; spelar båda kassettsidorna en gång. När första kassettsidan tar slut, ändras spelriktningen och kassettspelaren stannar när den andra kassettsidan är färdigspelad.
 - ■ ⏮ **kontinuerlig reversering**; spelar non-stop. Kassettspelaren bytar spelriktningen så fort en kassettsida är färdigspelad. Spelningen avbryts med STOP ■.
- Välj spelriktningen med DIRECTION W. Indikatorn DIRECTION ◀▶ visar den aktuella spelriktningen.
- Under spelningen kan man när som helst byta däck 2:s spelriktning med DIRECTION ◀▶.

KONTINUERLIG SPELNING

- Ställ TAPE/RADIO-väljaren i läge TAPE.
- Tryck på båda EJECT ▲-tangenterna och lägg i en inspelad kassett i vardera däck.
- På däck 1, ställ väljaren ⏮ i läge ■ ⏮ och välj spelriktning med DIRECTION ◀▶.
Endast AW 7250
- Tryck på däck 1:s PLAY ▶ och däck 2:s PAUSE || och PLAY ▶. Då startar däck 1 spelningen medan däck 2 står stilla. När däck 1 stannat, antingen genom autostoppet då kassetten är slut eller genom att man tryckt på STOP ■, övertar däck 2 automatiskt spelningen.
- Spelningen avbryts med STOP ■ och apparaten är avstängd.

Avspelning

KASSETTSPELARE

Copyright

Tänk på att inspelning är endast tillåten så länge copyright och andra bestämmelser om upphovsrätt inte lägger några hinder i vägen.

Spärr en kassett mot ofrivillig radering

Sida 1 kan skyddas mot ofrivillig radering genom att man bryter bort den lilla fliken. Därefter kan man inte spela in på sidan 1.

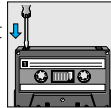

Snabbspolning

Tryck på F.FWD ◀◀ för framspolning eller på REWIND ▶▶ för returspolning. Snabbspolningen avbryts om man trycker på STOP ■.

INSPELNING (endast på däck 2)

- Öppna däck s kassettluckan med EJECT ■.
- Sätt i en kassett i däck. Använd kassetter av NORMAL typ (IEC I) och observera att kassetternas flikarna skall vara kvar.
- Vid medhörning (monitoring) under inspelning ställer man in ljudet med kontrollerna VOLUME och TONE. Inspelningen påverkas inte av dessa kontroller.

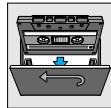

RADIO-INSPELNING

- Ställ TAPE/RADIO-väljaren i läge RADIO.
- Tjutande ljud vid inspelning av en AM/MV- eller KV-radiostation kan undertryckas genom att du slår om BEAT CUT-omkopplaren.

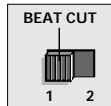

Mikrofoninspelning

- Ställ TAPE/RADIO-väljaren i läge TAPE.
- Ställ VOLUME-kontrollen i nolläge (vid mikrofoninspelning är medhörning inte möjlig).

START OCH STOPP AV INSPELNINGEN

- Starta inspelningen genom att trycka på RECORD ●, varvid även PLAY ◀ aktiveras.
- För korta uppehåll i inspelningen använder man PAUSE ||. Tryck ned en gång när inspelningen skall fortsätta.
- Inspelningen avbryts med STOP ■. Genom att trycka tangenten ned en gång till öppnas kassettluckan (EJECT).
- När ändläge uppnåtts utlöses tangenterna.
- Apparaten är avstängd när TAPE/RADIO-väljaren står i läge TAPE och ingen bandspelartangent är nedtryckt.

DUBBING - Kopiering från däck 1 till 2

Vid kopiering bör nya batterier vara insatta eller skall apparaten vara ansluten till nätet.

- Ställ TAPE/RADIO-väljaren i läge:
 - DUBBING - för kopiering med normal hastighet;
 - HI-SPEED DUBBING - för snabbkopiering
 Rör inte denna tangenten under kopieringen.
- Tryck på båda EJECT ▲-tangenterna och lägg den kassett som skall kopieras i däck 1 och den som skall spelas in i däck 2.
- Trycka däck 1:s PAUSE || och RECORD ●.
- Starta kopieringen genom att trycka däck 1:s PLAY ▶. PAUSE || utlöses då.
- Om man vil utelämnar delar av kassetten använder man däck 2:s PAUSE ||. För att fortsätta kopieringen, tryck på PAUSE || ännu en gång.
- För ett blank avsnitt mellan två inspelningar på däck 2 använder man däck 1:s PAUSE ||.
- Kopieringen avbryts med STOP ■ och apparaten är avstängd.

Radio**Underhåll****Återanvändning****RADIOMOTTAGNING**

- Ställ TAPE/RADIO-väljaren i läge RADIO.
- Justera ljudet med kontrollerna VOLUME och TONE.
- Stereohörlurar med 3,5 mm plugg kan anslutas till uttaget . Högtalarna fränkopplas automatiskt.
- Välj våglängdsband med BAND-väljaren.
- Avstäm till önskad station med TUNING-ratten.
(KV/SW och LV/LW inte på alla modeller).
- Vid FM kan man dra ut teleskopantennen helt eller delvis och ställa den så att den lutar cirka 45°. Den kan också svängas för bästa möjliga mottagning.
- För mellan- och långvåg (AM/MW och LW) finns en inbyggd antenn. Den har viss riktverkan varför man kan behöva vrida apparaten något för bästa mottagning.
- Vid kortvågs (SW) skall teleskopantennen dras ut, helt eller delvis, och riktas uppåt.
- Apparaten är avstängd när TAPE/RADIO-väljaren står i läge TAPE och ingen bandspelartangent är nedtryckt.

UNDERHÅLL

För att inte ljudkvaliteten skall påverkas bör man med jämna mellanrum, ungefär var femtionde speltimma, rengöra tonhuvud och bandföring.

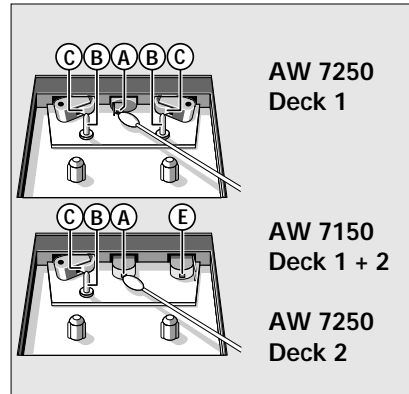

- Öppna kassettfacket med EJECT .
- Använd en bomullstopp fuktad med lite sprit eller vår speciella rengöringsvätska.
- Tryck på PLAY och gör ren tryckrullen .
- Tryck på PAUSE och gör ren capstanaxeln , tonhuvudet och raderhuvudet .
- Tryck på STOP efter rengöringen.

För rengöring av enbart huvudena och kan man använda en rengöringskassett.

Skydda apparat, batterier och kassetter mot regn, fukt, sand samt mot hög värme, t ex i en bil parkerad i solen.

ÅTERANVÄNDNING AV MATERIALER

Tag reda på vilka bestämmelser som gäller lokalt för hantering av förpackningsmaterialet, förbrukade batterier och din gamla anläggning.

- Allt onödigt förpackningsmaterial har tagits bort. Vi har också gjort så att materialet skall vara lätt att dela upp i tre materialgrupper för återvinning.
 - kartongpapper (låda)
 - expanderad polystyren (stötupptagare)
 - polyeten (plastpåsar, skyddsfolie)
- Apparaten består delvis av material som kan återanvändas, om den plockas isär och tas om hand av en specialfirma.
- Släng inte batterierna bland hushållsoporna.

Felsökning

FELSÖKNING

Om det skulle uppstå några problem kan kanske följande vara till hjälp innan du lämnar apparaten för reparation.
Kvarstår felet efter det att du gått igenom den här tabellen är det bäst att du kontaktar din radiohandlare.

VARNING

Du får under inga som helst omständigheter reparera apparatet själv, eftersom detta upphäver din garanti!

PROBLEM

- *TROLIG ORSAK*
- LÖSNING

Inget ljud

- *För låg volym*
- Justera ljudstyrkan med VOLUME
- *Hörluren är ansluten*
- Koppla bort hörluren
- *Batterierna är urladdade*
- Lägg i nya batterier
- *Batterierna ligger fel*
- Lägg i batterierna på rätt sätt
- *Nätsladden är felaktigt ansluten*
- Anslut nätsladden på rätt sätt

Sändningar kan inte tas emot

- *Alltför dålig antennsignal in*
- Vrid på teleskopantennen (FM) eller på själva apparaten (AM) tills du får bra mottagning

Dåligt radiomottagning

- *Dåligt antennsignal*
- Rikta antennen för bästa mottagning:
 - FM: drag ut och luta teleskopantennen
 - AM (MW/LW): vrid hela apparaten
- *Störningar orsakade av närheten till elektronisk apparatur så som TV, videobandspelare, datorer, termostater, lysrör, motorer*
- Flytta bort radion från störningskällan

Dåligt kassettljud

- *Smuts på huvuden, drivaxel och tryckrulle*
- Rengör tonhuvuden, drivaxel och tryckrulle, se Underhåll

Det går inte att spela in

- *Kassetten är skyddad mot inspelning (den lilla fliken är bortbruten)*
- Ersätt fliken med en bit tejp

Svenska

Typskylten finns på systemets undersida.

Denna produkt uppfyller EU:s krav beträffande radiostörningar

Säätimet

Käyttöönotto

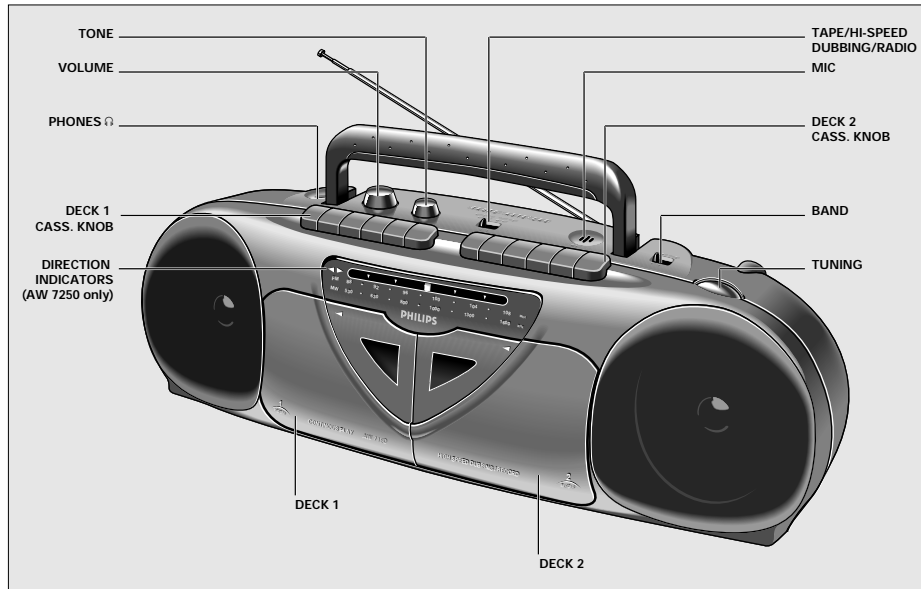

KÄYTTÖJÄNNITE

Paristot

- Avaa paristolokero ja aseta lokeroon ohjeen mukaisesti kuusi paristoa, koko R20, UM1 tai D.

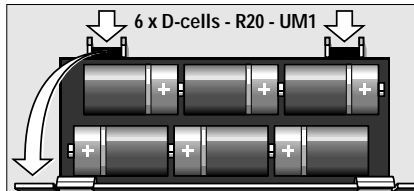

- Poista paristot, jos ne ovat kuluneet tai jos niitä ei pitkään aikaan tarvita.
- Paristojännite katkeaa heti kun laite yhdistetään verkkovirtaan. Kun haluat käyttää laitetta paristoilla, irrota verkkojohto liitännästä MAINS.

Verkkojännite

Tarkista että arvokilpeen (laitteen pohjassa) merkitty jännite vastaa paikallista verkkojännitettä. Jos näin ei ole, ota yhteys jälleenmyyjään tai huoltoon.

- Jos laite on varustettu jännitevalitsimella VOLTAGE, aseta tämä paikallista verkkojännitettä vastaavaan asentoon.

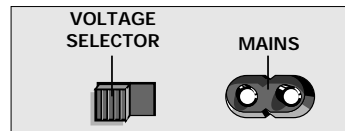

- Yhdistä tämän jälkeen verkkojohto radionauhurin liitintään MAINS ja pistorasiaan.

Huom: Toiminnanvalitsin TAPE/RADIO on kytketty toisiopuolelle eikä se kytke laitetta irti sähköverkosta. Sisäänrakennettu verkko-osa on kytkettynä sähköverkkoon aina silloin, kun pistoke on pistorasiassa.

Kasettisoitin

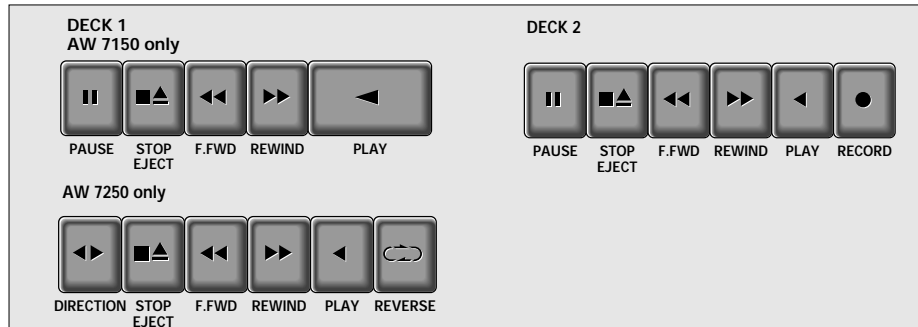

KASETTITOISTO

TOISTO DEKILLÄ 1 TAI 2

- Aseta TAPE/RADIO-valitsin asentoon TAPE.
- Paina EJECT ■-painiketta ja aseta kasettipesään äänitetty kasetti.
- Toistoon voidaan käyttää kaikkia kasetteja.
- Säädä ääni säätimillä VOLUME ja TONE.
- Stereokuulokkeet (3,5 mm pistoke) voidaan yhdistää liitäntään ☞. Kaiuttimien toiminta on tällöin katkaistu.
- Paina PLAY-painiketta ◀, jolloin toisto alkaa.
- Pysäytä toisto painamalla STOP ■-painiketta, jolloin laitteen toiminta katkeaa. Kun painat painiketta uudelleen, kasettipesä avautuu (EJECT).

Kun nauha loppuu, nauhankuljetuspainikkeet vapautuvat.

VAIN AW 7250

Toisto dekillä 1: aseta vaihtotoiminnonvalitsin REVERSE ☞ asentoon:

- ■ ☞ **vaihto kerran**, kun toistat kasetin molemmat puolet kerran. Kasetin ensimmäisen puolen lopussa nauhan suunta vaihto ja nauhuri pysähtyy kasetin toisenpuolen lopussa.
- ■ ☞ **vaihto jatkuvasti**, kun toistat keskeytyksettä: nauhuri vaihtaa kulkusuunnan aina nauhan lopussa. Pysäytä toisto painamalla STOP ■-painiketta.
- Valitse kulkusuunta painikkeella DIRECTION ◀. Ilmaisimet DIRECTION ◀▷ näytävät kulkusuunnan.
- Dekin 1 kulkusuunta voidaan vaihtaa milloin tahansa painikkeella DIRECTION ◀.

PERÄKKÄISTOITO

- Aseta TAPE/RADIO-valitsin asentoon TAPE.
- Paina molempia EJECT ▲-painikkeita ja aseta äänitetty kasetti molempiin kasettipesiin.
- Aseta dekin 1 vaihtotoiminnonvalitsin REVERSE ☞ asentoon ■ ☞ ja valitse kulkusuunta painikkeella DIRECTION ◀.
- Vain AW 7250**
- Paina dekin 1 painiketta PLAY ▶ ja dekin 2 PAUSE || ja PLAY ▶: dekki 1 aloittaa toiston ja dekki 2 on toimintavalmiina. Heti kun dekki 1 pysähtyy (nauhan loputtua tai kun dekin 1 STOP ■-painiketta painetaan), aloittaa dekki 2 toiston.
- Pysäytä toisto painamalla STOP ■-painiketta. Laitteen toiminta katkeaa samalla.

Kasettisoitin

KASETTINAUHURI

Tekijänoikeus

Tallennus on sallittua, jos tekijänoikeuksia ei loukata.

Tallenteen suojaus

Jos haluat suojata tahattomalta poispyyhkimiseltä esimerkiksi kasetin 1-puolen, irrota nuolen osoittama kieleke. Nyt kasetin 1-puolelle ei voi enää tallentaa.

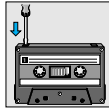

Pikakelaus eteen ja taakse

Paina painiketta F.FWD ◀◀ tai REWIND ▶▶. Pysäytä pikakelaus painikkeella STOP ■.

TALLENNUS (vain dekin 2)

- Avaa dekin kasettipesä painikkeella EJECT ■.
- Aseta kasetti kasettipesään.
- Käytä tallennukseen vain NORMAL-kasettia (IEC I), josta pieniä kielekkeitä ei ole poistettu.
- Kasetin alussa ei nauhalle tallennu mitään ennen kuin 7 sekunnin kuluttua, kun läpinäkyvä, magneetoinen alkunauha on ohittanut magneettipäät.
- Tallennuksen tarkkailuääntä voidaan säätää säätimillä VOLUME ja TONE. Näiden säätimien asennot eivät vaikuta tallennukseen.

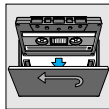

RADIO-OHJELMIEN TALLENNUS

- Aseta TAPE/RADIO -valitsin asentoon RADIO.

Mikrofonitallennus

- Aseta TAPE/RADIO -valitsin asentoon TAPE.
- Aseta VOLUME-säädin nolnaan (mikrofonitallennusta ei voi tarkkailla).

TALLENNUKSEN ALOITUS JA LOPETUS

- Aloita tallennus painikkeella RECORD ●; PLAY ◀-painike painuu samalla itsestään.
- Voit keskeyttää tallennuksen lyhyeksi ajaksi painikkeella PAUSE ◀. Jatkaessasi tallennusta paina PAUSE-painiketta uudelleen.
- Pysäytä tallennus painikkeella STOP ■. Kun painat painiketta uudelleen, kasettipesä avautuu (EJECT).
- Laitteen toiminta on katkaistu, kun TAPE/RADIO -valitsin on asennossa TAPE eikä nauhurin painikkeita ole painettu. Kun nauha loppuu, nauhankuljetuspainikkeet vapautuvat.

DUBBING - Kopioiminen dekin 1 dekkiin 2

Kopioitaessa olisi hyvä käyttää tuoreita paristoja tai liittää laite verkkovirtaan.

- seta TAPE/RADIO-valitsin asentoon:
 - DUBBING - kun kopioit normaalinopeudella;
 - HI-SPEED DUBBING - kun pikakopioit.
- Älä muuta kopiointinopeutta kopiointin aikana.

- Paina molempia EJECT ▲ -painikkeita ja aseta äänitetty kasetti dekin 1 kasettipesään ja suojaamaton kasetti dekin 2 kasettipesään.
- Paina dekin 2 painiketta PAUSE ■ ja RECORD ●.
- Aloita kopiointi painamalla dekin 1 PLAY ▶-painiketta.
- Voit jättää välistä kopioimatta kappaleita painamalla dekin 2 PAUSE ■-painiketta; dekki 1 jatkaa toistoa. Jatkaaksesi kopiointia paina PAUSE ■ -painiketta uudelleen.
- Painamalla dekin 1 PAUSE ■ -painiketta voidaan dekillä 2 tallentaa väliin tyhjiä kohtia.
- Pysäytä kopiointi STOP ■ -painikkeilla. Laitteen toiminta katkeaa samalla.







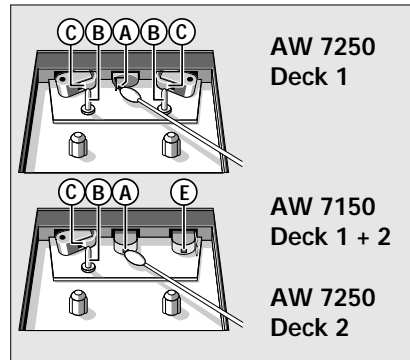

Radio**Hoito****Kierrätys****RADIOVASTAANOTTO**



- Aseta TAPE/RADIO -valitsin asentoon RADIO.
- Säädä ääni säätimillä VOLUME ja TONE. Stereokuulokkeet (3,5 mm pistoke) voidaan yhdistää liitäntään . Kaiuttimien toiminta on tällöin katkaistu.
- Valitse aaltoalue valitsimella BAND.
- Viritä radioasema säätimellä TUNING (LA/SW ja PA/LW ei kaikissa malleissa).
- ULA-vastaanotossa (FM) teleskooppiantenni vedetään esiin. ULA-kuuluvuutta voit parantaa kääntämällä ja taivutteleamalla antennin sopivaan asentoon. Liian voimakkaan ULA-signaalin (esim. aseman läheisyydessä) vaimentamiseksi saattaa olla tarpeen työntää antenni osittain sisään.
- Muita aaltoalueita, KA ja PA (AM/MW ja LW), varten laitteessa on sisäänrakennettu antenni, joten teleskooppiantennia ei tarvitse vetää esiin. Kuuluvuuden parantamiseksi antenni voidaan suunnata kääntämällä koko vastaanotinta.
- Lyhytaaltokuuntelua (SW) varten teleskooppiantennin tulee olla ulosvedettynä pystyasennossa. LA-vastaanottoa voidaan parantaa säätämällä antennin pituutta.
- Laitteen toiminta on katkaistu, kun TAPE/RADIO -valitsin on asennossa TAPE eikä nauhurin painikkeita ole painettu.

HOITO

Puhdista näytetyt osat noin 50 käyttötunnin välein tai keskimäärin kerran kuukaudessa.



- Avaa kasettipesä painamalla EJECT-painiketta .
- Kostuta vanupuikko puhdistusspriihin tai magneettipäiden puhdistusaineeseen.
- Paina PLAY-painiketta  ja pyyhi puristusrolla .
- Paina PAUSE-painiketta  ja pyyhi vetoakseli  sekä tallennus/toistopää  ja poistopää .
- Paina puhdistuksen jälkeen STOP-painiketta .

Magneettipäät  ja  voidaan puhdistaa myös käyttämällä puhdistuskasettia.

Suojaa laite, paristot ja kasetit sateelta ja kosteudelta, äläkä jätä niitä pitkäksi aikaa liian kuumaan, esim. aurinkoon pysäköityyn autoon. Laitte ei saa olla alttiina tippu- tai roiskevedelle.

KIERRÄTYS

Suosittellemme noudatettavaksi näiden pakkausmateriaalien, vanhojen paristojen ja vanhojen laitteiden hävittämisestä annettuja paikallisia ohjeita.

- Kaikki turha pakkausmateriaali on jätetty pois. Olemme tehneet parhaamme, että pakkauksesta olisi helppo erotella kolme materiaalia:
 - pahvi (laatikko)
 - styroxmuovi (isku ja vaimentava pehmike)
 - polyeteeni (pussit, vaahdonmuovit)
- Laitteessa käytetyt materiaalit voidaan kierrättää ja käyttää uudelleen, jos purkamisen hoitaa tähän erikoistunut yhtiö.
- Älä hävitä vanhoja paristoja talousjätteen mukana.

Tarkistusluettelo

TARKISTUSLUETTELO

Jos laitteeseen tulee vika, tarkista alla mainitut seikat ennen kuin toimitat laitteen huoltoon. Ellei vika korjaannu näillä keinoilla, kysy neuvoa myyjältä tai huollosta.

VAROITUS

Älä missään tapauksessa yritä itse korjata laitetta, sillä takuu lakkaa silloin olemasta voimassa.

VIKA

- MAHDOLLINEN SYY
- RATKAISU

Ei ääntä

- Äänenvoimakkuus liian pieni
- Lisää äänenvoimakkuutta VOLUME
- Kuulokkeet on yhdistetty
- Irrota kuulokkeet
- Paristot ovat kuluneet
- Vaihda uudet paristot
- Paristot asetettu väärin
- Aseta paristot oikein
- Verkkojohto on yhdistetty huonosti
- Yhdistä verkkojohto kunnolla

Lähetyksen vastaanotto ei onnistu

- Heikko antennisignaali
- Hae paras vastaanotto kääntämällä teleskoopiantennia (FM) tai laitetta (AM)

Radiovastaanotto huono

- Heikko antennisignaali
- Suuntaa antenni:
 - FM: taivuta ja käännä teleskoopiantennia
 - AM (MW/LW): käännä koko vastaanotinta
- Lähellä oleva sähkölaite (tv, nauhuri, tietokone, termostaatti, termostaatti, loistelamppu, moottori yms.) aiheuttaa häiriötä
- Siirrä radio kauemmas sähkölaitteesta

Kasetin äänenlaatu huono

- Magneettipäät, vetoakseli ja puristusrulla ovat pölyiset ja likaiset
- Puhdista nämä osat (ks. 'Hoito')

Tallennus ei onnistu

- Kasetti suojattu tallennukselta
- Peitä aukko teipillä

Πληκτρα

Εγκατασταση

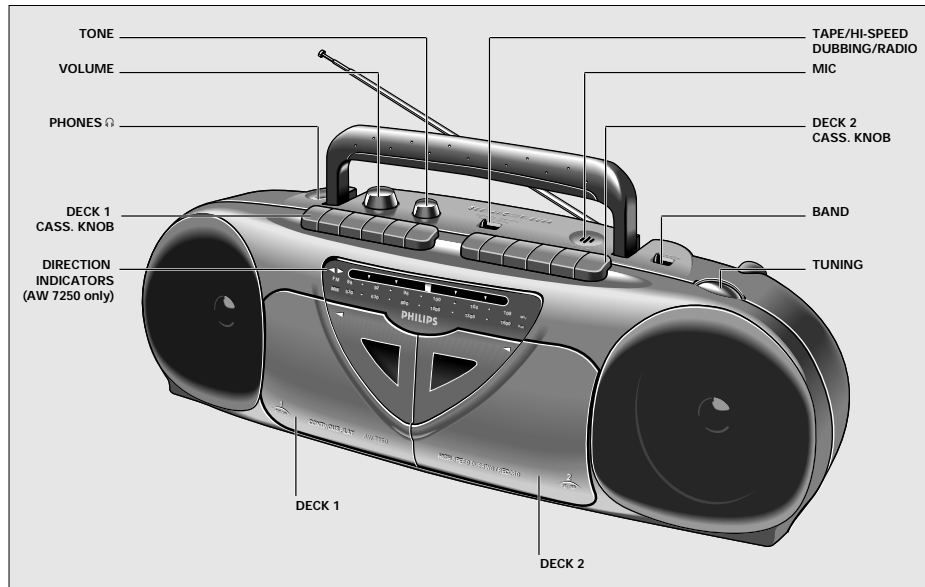

ΤΡΟΦΟΔΟΣΙΑ

Λειτουργία με μπαταρίες

- Οποτε είναι δυνατόν, χρησιμοποιείτε την τροφοδοσία με ρεύμα για να παρατείνετε τη διάρκεια ζωής των μπαταριών.
- Ανοίχτε τη μπαταριοθήκη και τοποθετήστε όπως δείχνει το σχέδιο έξη μπαταρίες, τύπου R20, UM1, ή D.

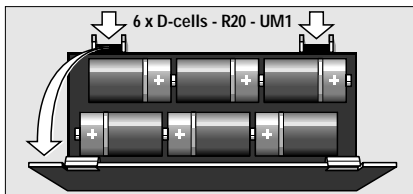

- Μην αφήνετε τις μπαταρίες μέσα στη συσκευή όταν έχουν αδειάσει ή όταν δε χρησιμοποιείτε τη συσκευή για μεγάλο διάστημα.
- Η τροφοδοσία από μπαταρίες διακόπτεται όταν η συσκευή συνδεθεί στην τάση. Για να περάσετε σε τροφοδοσία με μπαταρίες, τραβήξτε το καλώδιο από την πρίζα του τοίχου.

Τροφοδοσία με ρεύμα

- Ελέγχετε αν η τάση που αναγράφεται στην ετικέτας στη βάση της συσκευής είναι ίδια με την τάση της περιοχής σας. Αν όχι, συμβουλευτείτε τον προμηθευτή σας ή το SERVICE της εταιρίας μας.
- Αν η συσκευή διαθέτει επιλογή τάσης, ρυθμίστε τον στην τάση της περιοχής σας.

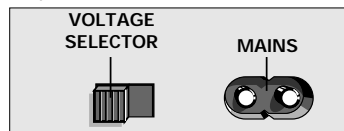

- Συνδέστε το καλώδιο που υπάρχει στη συσκευασία στην υποδοχή MAINS και την άλλη άκρη στην πρίζα του τοίχου. Ενεργοποιείται η λειτουργία με ρεύμα.
- Για να αποσυνδέσετε εντελώς το ραδιοκασετόφωνο από την τάση θα πρέπει να βγάλετε το καλώδιο ρεύματος από την πρίζα.

Ελληνικά

Αναπαραγωγή Κασέτας

Εγγραφή

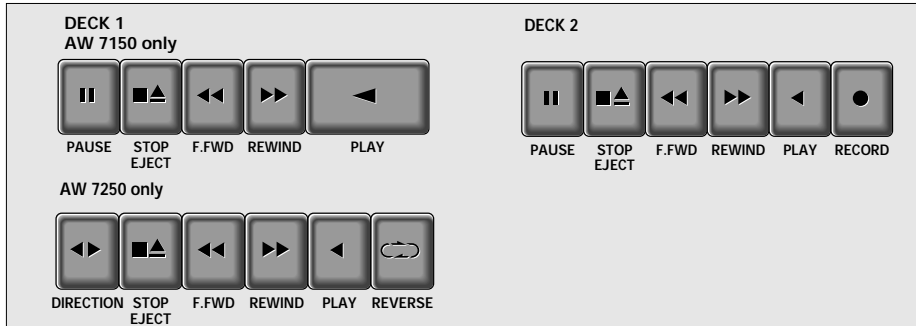

ΑΝΑΠΑΡΑΓΩΓΗ ΚΑΣΕΤΑΣ

ΑΝΑΠΑΡΑΓΩΓΗ ΣΤΟ DECK 1 Η 2

- Γυρίστε τον επιλογέα TAPE/RADIO στο TAPE.
- Πιέστε EJECT / και τοποθετήστε μια γραμμένη κασέτα.
- Για αναπαραγωγή, μπορεί να τοποθετηθεί οποιοσδήποτε τύπος κασέτας.
- Ρυθμίστε τον ήχο με τα πλήκτρα VOLUME και TONE. Μπορείτε επίσης να συνδέσετε στερεοφωνικά ακουστικά με βύσμα 3.5 χιλ. στην υποδοχή ρ PHONES. Τα ηχεία τότε θα σιγήσουν.
- Πιέστε PLAY 1 και θ' αρχίσει η αναπαραγωγή.
- Πιέστε STOP 9 αν θέλετε να σταματήσει η αναπαραγωγή πριν από το τέλος της ταινίας. Η συσκευή τότε σβήνει. Αν πιέσετε πάλι η κασετοθήκη θ' ανοίξει (EJECT).
- Όταν φτάσει το τέλος της ταινίας, τα πλήκτρα ελευθερώνονται.

ΓΙΑ ΤΟ AW 7250 MONO

- Για αναπαραγωγή στο DECK 1 γυρίστε το πλήκτρο REVERSE (↶) στο ■ (↷) και επιλέξτε την κατεύθυνση της ταινίας με το πλήκτρο DIRECTION ◀▶. **Για το AW 7250 μόνον.**
- ■ (↷) απλή αντιστροφή για να παιχτούν και οι δύο πλευρές της κασέτας μια φορά. Στο τέλος της πρώτης πλευράς της κασέτας, η κατεύθυνση της ταινίας αντιστρέφεται και το κασετόφωνο σταματάει στο τέλος της δεύτερης πλευράς της κασέτας.
- ■ (↶) συνεχής αντιστροφή για συνεχή αναπαραγωγή. Το κασετόφωνο αντιστρέφει την κατεύθυνση της ταινίας όποτε φτάνει στο τέλος της κασέτας. Για να σταματήσει, πρέπει να πιεστεί STOP ■.

- Επιλέξτε την κατεύθυνση της ταινίας με την οποία θέλετε ν' αρχίσετε χρησιμοποιώντας το πλήκτρο DIRECTION ◀▶. Οι δείκτες DIRECTION ◀▶ δείχνουν την πραγματική κατεύθυνση της ταινίας.
- Κατά την αναπαραγωγή μπορείτε να αντιστρέψετε την κατεύθυνση της ταινίας οποιαδήποτε στιγμή με το πλήκτρο DIRECTION ◀▶.

ΣΥΝΕΧΗΣ ΑΝΑΠΑΡΑΓΩΓΗ - DECK 1 ακολουθούμενο από DECK 2

- Γυρίστε τον επιλογέα TAPE/RADIO στο TAPE.
- Πιέστε και τα δύο πλήκτρα EJECT ▲ και τοποθετήστε μια γραμμένη κασέτα και στα δύο deck.
- Στο DECK 1 γυρίστε το πλήκτρο REVERSE (↶) στο ■ (↷) και επιλέξτε την κατεύθυνση της ταινίας με το πλήκτρο DIRECTION ◀▶. **Για το AW 7250 μόνον.**
- Πιέστε το PLAY ▶ στο DECK 1 και το PAUSE; και το PLAY ▶ στο DECK 2: το DECK 1 θα παίξει και το DECK 2 μένει σε αναμονή.
- Μόλις σταματήσει το DECK 1 (στο τέλος της κασέτας ή όταν πιεστεί το πλήκτρο STOP ■), το PAUSE; ελευθερώνεται και το DECK 2 αρχίζει την αναπαραγωγή.
- Για να σταματήσετε, πιέστε STOP ■ ή συσκευή τότε σβήνει.

Εγγραφή

ΕΓΓΡΑΦΗ

Η εγγραφή επιτρέπεται εφόσον δεν θίγονται πνευματικά δικαιώματα τρίτων.

Προστασία της κασέτας από τυχαίο σβήσιμο:

Το τυχαίο σβήσιμο μπορεί ν' αποφευχθεί αν σπάσετε τη μικρή ασφάλεια στην πάνω γωνία της κασέτας.

Η προστασία αυτή ακυρώνεται μ' ένα κομμάτι σελοτέιπ πάνω στην ίδια γωνία.

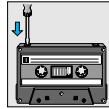

ΓΡΗΓΟΡΗ ΕΚΤΥΛΙΞΗ

- Πιέστε το πλήκτρο F.FWD ◀ για γρήγορη εκτύλιξη της ταινίας.
- Πιέστε REW ▶▶ για γρήγορη επανεκτύλιξη της ταινίας.
- Για διακοπή των λειτουργιών αυτών ή για διακοπή πριν το τέλος της ταινίας πιέστε το πλήκτρο STOP ■

ΕΓΓΡΑΦΗ (στο DECK 2 μόνο)

- Πιέστε το πλήκτρο EJECT ▲ για να ανοίξει η κασετοθήκη.
- Τοποθετήστε την κασέτα στο DECK 2.
- Για εγγραφή θα πρέπει να χρησιμοποιείτε κασέτες τύπου NORMAL (IEC τύπος I) των οποίων οι ασφάλειες δεν έχουν σπάσει. Στην αρχή-αρχή της ταινίας και για 7 δευτερόλεπτα περίπου δε γίνεται εγγραφή όσο η κεφαλή περνάει το διαφανές διάστημα της ταινίας.
- Όταν ακούτε ταυτόχρονα με την εγγραφή (MONITORING) ρυθμίστε τον ήχο με το VOLUME και TONE. Οι ρυθμίσεις αυτές δεν επηρεάζουν την εγγραφή.
- Για να σταματήσετε πιέστε STOP ■.

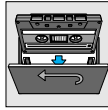

ΕΓΓΡΑΦΗ ΑΠΟ ΤΟ ΡΑΔΙΟ

- Γυρίστε τον επιλογέα TAPE/RADIO στη θέση RADIO.

Μονοφωνική εγγραφή από το ενσωματωμένο μικρόφωνο.

- Γυρίστε τον επιλογέα TAPE/RADIO στη θέση TAPE.
- Ρυθμίστε την ένταση του ήχου με το VOLUME στο μίνιμουμ. (Όταν γράφετε από το μικρόφωνο δε μπορείτε ταυτόχρονα να ακούτε).

ΑΡΧΗ ΚΑΙ ΣΤΑΜΑΤΗΜΑ ΤΗΣ ΕΓΓΡΑΦΗΣ

- Για να ξεκινήσει η εγγραφή πιέστε το πλήκτρο RECORD 0 ταυτόχρονα θα πιεστεί και το πλήκτρο PLAY ◀.
- Όταν φτάσει το τέλος της ταινίας τα πλήκτρα του κασετοφώνου θα ελευθερωθούν.
- Για προσωρινές διακοπές πιέστε το PAUSE ■■.
- Πιέστε πάλι PAUSE για να συνεχίσετε την εγγραφή.
- Για διακοπή της εγγραφής πιέστε το πλήκτρο STOP ■.
- Πιέζοντας πάλι το ίδιο πλήκτρο θ' ανοίξει η κασετοθήκη.
- Η συσκευή σβήνει αν ο επιλογέας TAPE/RADIO είναι στη θέση TAPE και είναι ελεύθερα τα πλήκτρα του κασετοφώνου.

ΑΝΤΙΓΡΑΦΗ - Από το DECK 1 στο 2

Όταν κάνετε αντιγραφή σας συνιστούμε να χρησιμοποιείτε νέες μπαταρίες ή να συνδέετε τη συσκευή στο ρεύμα.

- Γυρίστε τον επιλογέα TAPE/RADIO στο - DUBBING - για αντιγραφή με κανονική ταχύτητα.
- HI SPEED DUBBING - για αντιγραφή με υψηλή ταχύτητα.

Μη γυρίζετε το διακόπτη αυτό κατά τη διάρκεια της αντιγραφής

- Πιέστε και τα δύο πλήκτρα EJECT ▲ και τοποθετήστε μια γραμμένη κασέτα στο DECK ◀ και μια κασέτα κατάλληλη για εγγραφή στο DECK 2.
- Πιέστε PAUSE ■■ κι έπειτα RECORD στο DECK 2.
- Για ν' αρχίσει η αντιγραφή πιέστε PLAY ◀ στο DECK 1.
- Πιέστε PAUSE ■■ στο DECK 2 αν θέλετε να παραλείψετε κάποια κομμάτια και η αναπαραγωγή στο DECK 1 θα συνεχιστεί. Για να συνεχιστεί η αντιγραφή, πιέστε PAUSE ■■ πάλι.
- Πιέζοντας PAUSE ; στο DECK 1 κατά την αντιγραφή, θα γραφτεί ένα κενό σημείο στο DECK 2.
- Για να σταματήσει η αντιγραφή, πιέστε και τα δύο πλήκτρα STOP ■. Η συσκευή τότε σβήνει.

Ράδιο**Γενικά****Ανακύκλωση****ΡΑΔΙΟΦΩΝΙΚΗ ΛΗΨΗ**

- Θέστε τον επιλογέα TAPE/RADIO στη θέση RADIO.
- Ρυθμίστε την ένταση με το VOLUME και TONE.
- Μπορείτε να συνδέσετε στερεοφωνικά ακουστικά με βύσμα 3,5 χλστ. στην υποδοχή των ακουστικών PHONES. Τα μεγάφωνα θα σιγήσουν.
- Επιλέξτε την επιθυμητή περιοχή κύματος με τον επιλογέα BAND.
- Συντονιστείτε σε κάποιο σταθμό με το κουμπί TUNING. (SW και LW δεν υπάρχουν σε όλους τους τύπους).
- Για να βελτιώσετε τη λήψη στα FM τραβήξτε έξω την τηλεσκοπική κεραία και γείρετέ την και στρέψτε την προς διάφορες κατευθύνσεις. Μειώστε το μήκος της αν το σήμα FM είναι υπερβολικά ισχυρό (συνήθως αν βρίσκεστε πολύ κοντά σε πομπό).
- Για τα AM/MW και LW (Μεσαία και Μακρά κύματα), υπάρχει εσωτερική κεραία στη συσκευή και δε χρειάζεται να χρησιμοποιήσετε την τηλεσκοπική κεραία. Μπορείτε να την κατευθύνετε μετακινώντας ολόκληρη τη συσκευή.
- Για τα SW (Βραχεία) πρέπει να τραβήξετε την τηλεσκοπική κεραία και να την τοποθετήσετε κάθετα. Για να βελτιώσετε τη λήψη, αλλάξτε το μήκος της κεραίας.
- Η συσκευή κλείνει αν ο επιλογέας TAPE/RADIO είναι στη θέση TAPE και ελευθερωθούν τα πλήκτρα του κασετοφώνου.

ΣΥΝΤΗΡΗΣΗ

Για να εξασφαλίσετε καλή ποιότητα λειτουργίας και αναπαραγωγής, καθαρίζετε τα σημεία A B C E που φαίνονται στην εικόνα κάθε 50 ώρες κανονικής λειτουργίας ή μια φορά το μήνα.

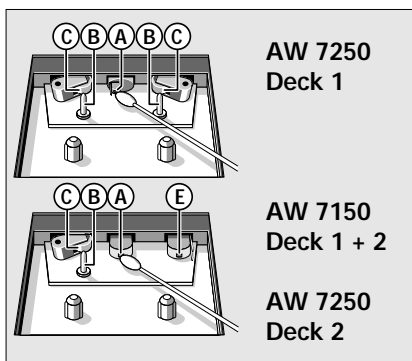

Ελληνικά

- Πιέστε το EJECT ▲ για να ανοίξει η κασετοθήκη
- Χρησιμοποιήστε βαμβάκι ελαφρά ποτισμένο σε άσπρο οινόπνευμα ή ειδικό υγρό καθαρισμού μαγνητικών κεφαλών.
- Πιέστε το PLAY ◀ και καθαρίστε τη ρόδα πίεσης C.
- Μετά πιέστε το PAUSE || και καθαρίστε την κασπάνια B, και τις κεφαλές εγγραφής/αναπαραγωγής A, και την κεφαλή σβησίματος E. Μετά τον καθαρισμό, πιέστε το STOP.
- Ο καθαρισμός των κεφαλών A και E μπορεί να γίνει παίζοντας μια φορά μια κασέτα καθαρισμού.

Παρατηρήσεις

Δακτυλικά αποτυπώματα, σκόνη και βρομιά στη συσκευή μπορούν ν' αφαιρεθούν μ' ένα μαλακό, καθαρό και ελαφρά υγρό ύφασμα. Μη χρησιμοποιείτε υγρά καθαρισμού, γιατί μπορούν να προκαλέσουν ζημιά στο έπιπλο. Μην εκθέτετε τη συσκευή, τις μπαταρίες και τις κασέτες σε βροχή, υγρασία, άμμο ή υπερβολική ζέση, π.χ. μην την αφήνετε κοντά σε συσκευές θέρμανσης ή σε αυτοκίνητα παρκαρισμένα στον ήλιο.

ΑΝΑΚΥΚΛΩΣΗ

Παρακαλούμε να τηρείτε τους τοπικούς κανονισμούς σχετικά με τη διάθεση των υλικών συσκευασίας, των καμένων μπαταριών και των παλαιών μηχανημάτων. Όλα τα περιττά υλικά συσκευασίας έχουν παραληφθεί. Η συσκευασία μπορεί εύκολα να χωριστεί σε τρία υλικά:

- χαρτόνι (κουτί)
- διογκώγκουμνη πολυστερίνη (στηρίγματα)
- πολυεθυλένιο (σακούλες, προστατευτικές θήκες)

Το σύστημά σας αποτελείται από υλικά που μπορούν να ανακυκλωθούν αν αποσυναρμολογηθεί από κάποια ειδικευμένη εταιρία. Μην πετάτε τις καμένες μπαταρίες μαζί με τα υπόλοιπα απορρίματα του σπιτιού σας.

ΕΠΙΛΥΣΗ ΠΡΟΒΛΗΜΑΤΩΝ

Αν υπάρξει κάποιο πρόβλημα, ελέγξτε τα σημεία που αναφέρονται παρακάτω πριν πάτε τη συσκευή για επισκευή. Αν δε μπορέσετε να λύσετε το πρόβλημα ακολουθώντας τις οδηγίες αυτές, συμβουλευτείτε τον προμηθευτή σας ή το SERVICE της εταιρίας μας.

Προειδοποίηση: Σε καμιά περίπτωση μην προσπαθήσετε να επισκευάσετε μόνος σας τη συσκευή, γιατί αυτό θα ακυρώσει την εγγύησή σας.

ΠΡΟΒΛΗΜΑ

- ΠΙΘΑΝΗ ΑΙΤΙΑ
- ΛΥΣΗ

Δεν ακούγεται ήχος

- Δεν είναι ρυθμισμένη σωστά η ένταση
- Ρυθμίστε την ένταση.
- Είναι συνδεδεμένα ακουστικά.
- Αποσυνδέστε τα ακουστικά.
- Έχουν αδειάσει οι μπαταρίες.
- Τοποθετήστε νέες μπαταρίες.
- Οι μπαταρίες δεν είναι σωστά τοποθετημένες.
- Τοποθετήστε τις μπαταρίες σωστά.
- Δεν είναι καλά συνδεδεμένο το καλώδιο ρεύματος.
- Συνδέστε σωστά το καλώδιο ρεύματος.

Κακή ραδιοφωνική λήψη

- Ασθενής λήψη σήματος από την κεραία.
- Κατευθύνετε την κεραία για την καλύτερη λήψη.
 - FM: δώστε κλίση στην τηλεσκοπική κεραία και γυρίστε τη.
 - AM (MW/LW): γυρίστε ολόκληρη τη συσκευή.
- Προκαλούνται παρεμβολές από τη γειτνίαση ηλεκτρικών συσκευών, όπως τηλεοράσεις, βίντεο, ηλεκτρονικοί υπολογιστές, θερμοστάτες, λάμπες φθορισμού (TL), μηχανές, κλπ.
- Απομακρύνετε τη συσκευή από τις συσκευές αυτές.

Κακή ποιότητα ήχου κασέτας.

- Σκόνη και βρομιά στις κεφαλές, την κασπάνια ή τη ρόδα πίεσης.
- Καθαρίστε τις κεφαλές κλπ. Βλ. κεφ. "Συντήρηση".

Δε γίνεται εγγραφή.

- Έχει σπάσει η ασφάλεια.
- Βάλτε ένα σελοτέιπ στην οπή που έχει δημιουργηθεί.

Ο τύπος της συσκευής και ο αριθμός κατασκευής της βρίσκονται στη βάση της.

Η συσκευή πληροί τους όρους της ΕΟΚ περί ραδιοφωνικών παρεμβολών.

Ελληνικά

AW 7150/AW 7250 Radio Cassette Recorder

English	English 5
Français	Français 10
Español	Español 15
Deutsch	Deutsch 20
Nederlands	Nederlands 25
Italiano	Italiano 30
Português	Português 35
Dansk	Dansk 40
Svenska	Svenska 45
Suomi	Suomi 50
Ἑλληνικά	Ἑλληνικά 55

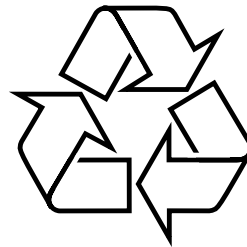

Free Manuals Download Website

<http://myh66.com>

<http://usermanuals.us>

<http://www.somanuals.com>

<http://www.4manuals.cc>

<http://www.manual-lib.com>

<http://www.404manual.com>

<http://www.luxmanual.com>

<http://aubethermostatmanual.com>

Golf course search by state

<http://golfingnear.com>

Email search by domain

<http://emailbydomain.com>

Auto manuals search

<http://auto.somanuals.com>

TV manuals search

<http://tv.somanuals.com>