

sonicare®

the **sonic** toothbrush

elite
e5000
series



PHILIPS

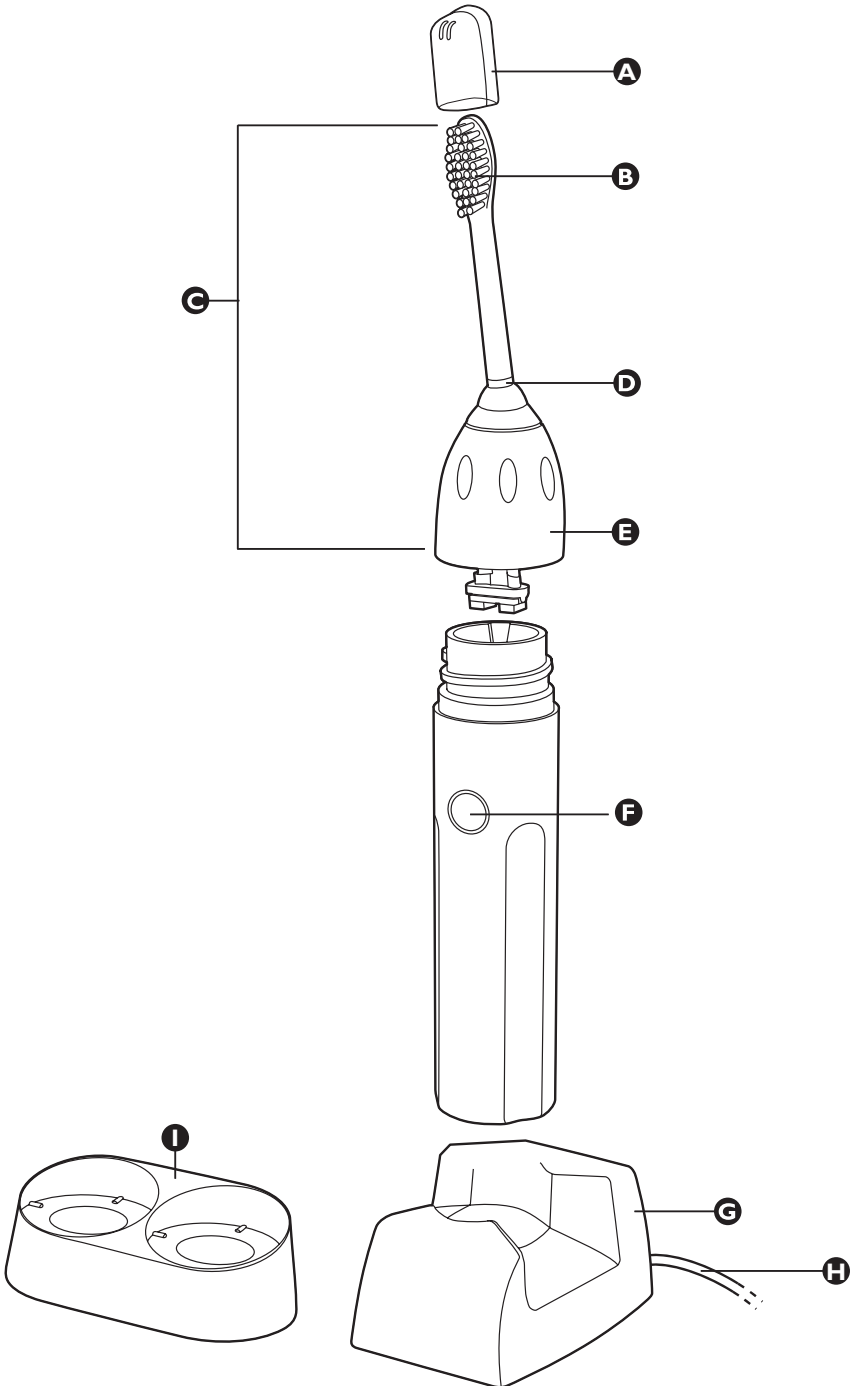

ENGLISH	4
DANSK	14
ESPAÑOL	24
SUOMI	34
NORSK	44
PORTUGUÊS	54
РУССКИЙ	64
SVENSKA	74

General description (Fig. 1)

- A** Travel cap
- B** Extra-soft bristles
- C** Brush head
- D** Colour code ring
- E** Removable nut
- F** On/off button & charging light
- G** Charger with cord storage
- H** Mains cord
- I** Brush head holder

Important

Read these instructions for use carefully before you use the appliance and save them for future reference.

- D** Check if the voltage that is indicated on the bottom or back of the charger corresponds to the local mains voltage before you connect the charger.
- D** Voltage converters and plug adapters **DO NOT** guarantee voltage compatibility. Always check for voltage compatibility.
- D** Keep the charger away from water. Do not place or store it over or near water that is contained in a bathtub, washbasin, sink etc. Do not immerse the charger in water or any other liquid.
- D** Never use the charger if it is damaged or if the cord or plug is damaged. If the charger, the cord or the plug is damaged, always have the charger replaced by one of the original type in order to avoid a hazard.
- D** Unplug the charger before you clean it and make sure that it is dry before you put the plug in the wall socket.
- D** Only use the charger supplied.
- D** Do not use the charger outdoors.
- D** Do not use the toothbrush in the bath or shower.
- D** Close supervision is necessary when this appliance is used by or on children under the age of 10 or the disabled.
- D** Stop using the appliance if you are unable to handle it properly.
- D** If your toothpaste includes peroxide, baking soda or other bicarbonate (common in whitening toothpaste), thoroughly clean the brush head with soap and water after each use.
- D** If you have had oral or gum surgery in the previous 2 months, consult your dentist before you use the toothbrush.
- D** Consult your dentist if excessive bleeding occurs after using this toothbrush or if bleeding continues to occur after 1 week of use.
- D** The Sonicare toothbrush complies with the safety standards for electromagnetic devices. If you have a pacemaker or other implanted device, consult your doctor or the manufacturer of the implanted device if you have any questions about using the Sonicare.
- D** Do not use other brush heads than the ones the manufacturer recommends.
- D** Replace the brush head every 6 months or sooner if signs of wear appear, such as crushed or bent bristles.
- D** This appliance has only been designed for cleaning teeth, gums and tongue. Do not use it for any other purpose.

- ▮ Supervise children when they are brushing until they have established good brushing habits.
- ▮ The Sonicare toothbrush is a personal care device and it is not intended for use on multiple patients in a dental practice or institution.
- ▮ The mains cord of the charger cannot be replaced. If the mains cord is damaged, you must discard the charger.

Preparing for use

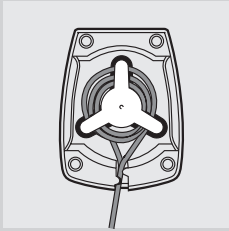

- 1 Store excess cord by winding it round the cord storage hooks in the bottom of the charger.

Attaching the brush head

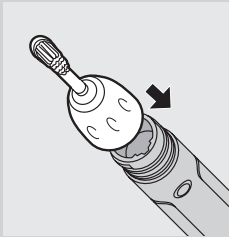

- 1 Place the brush head onto the handle by sliding the ribs on the inside of the nut into the grooves in the top of the handle.

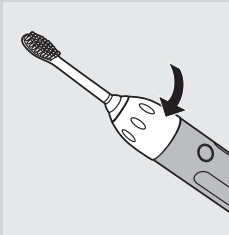

- 2 Screw the brush head nut clockwise until it is firmly tightened. If the brush head rattles during use, tighten the nut further.
- 3 Remove the travel cap from the brush head before you start to brush.

Charging

Charge the Sonicare for at least 24 hours during the first few days of use. We advise you to keep the Sonicare in the plugged-in charger when not in use to maintain a full battery charge. When the battery is empty, it takes at least 24 hours to fully charge the Sonicare.

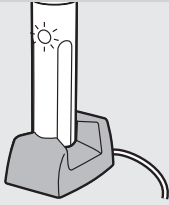

- 1** To charge the Sonicare, place the handle properly in the charger with the on/off button facing towards the front of the charger.

Make sure the bottom of the handle sits back securely in the charger so that it makes complete contact.

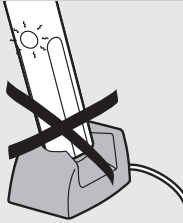

- When the handle is placed incorrectly in the charger, the charging light may still go on, but charging does not take place.

The handles of other Sonicare models do not fit in this charger and therefore will not charge effectively. Do not attempt to force a handle into this charger, as this will cause damage.

Using the appliance

Useful tips

- The brush head comes with a convenient travel cap. Remove the travel cap from the brush head before you switch on the Sonicare.
- Place the brush head in your mouth before you switch on the appliance and keep your mouth closed during brushing to prevent splattering of toothpaste.
- A fully charged Sonicare allows you to brush your teeth for 2 minutes twice a day for approximately 2 weeks without charging. This makes it easy to travel without the charger.
- Voltage converters and plug adapters **DO NOT** guarantee voltage compatibility. Always check for voltage compatibility.

Brushing technique

Follow these simple steps to maximise your brushing experience.

- 1** Before you switch on the Sonicare, place the bristles of the brush head on your gumline at a 45-degree angle.
- 2** Hold the handle with a light grip and switch on the Sonicare. Gently move the bristles in a small circular motion so that the longer bristles reach between your teeth. After a few seconds, pass the bristles to the next section. Continue this routine throughout the 2-minute brushing cycle.
- 3** To maximise the effectiveness of the Sonicare toothbrush, use light pressure and let the Sonicare do the brushing for you. Do not scrub.

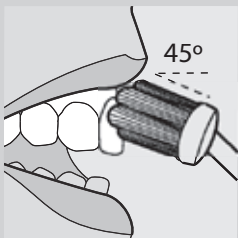



4 To make sure you brush evenly throughout the mouth, divide your mouth into 4 sections: outside upper teeth, inside upper teeth, outside lower teeth and inside lower teeth. Begin brushing the first section (outside upper teeth) and brush for 30 seconds before moving to the next section (inside upper teeth). Continue brushing the other two sections for 30 seconds each until you have completed the 2-minute brushing cycle.

5 After the 2-minute brushing cycle, you can briefly switch on the Sonicare again to brush the chewing surfaces of your teeth.

Press the on/off button to switch the Sonicare on or off as needed. To clean your mouth more completely, you can also brush your tongue with the toothbrush switched on or off, as you prefer.

Tips for specific oral care needs

► Stain removal

For even better stain removal, dedicate a few seconds of extra brushing time to areas where excess staining occurs.

► Braces

Place the brush head at a 45-degree angle between the brackets and the gumline. Using light pressure, gently move the bristles in a small circular motion so the longer bristles reach between your teeth for 2 seconds. Then gently roll the brush handle so the bristles clean the bracket and the rest of the tooth. Subsequently pass the bristles to the next tooth. Continue this procedure until you have brushed all your teeth. Please note that brush heads wear out sooner when used on braces.

► Dental restorations

Use the Sonicare on dental restorations (such as implants, caps, crowns, bridges and fillings) as you do on your natural tooth surfaces. Work the bristles round all the areas of the restoration for thorough cleaning.

► Periodontal pockets

Your dentist or dental hygienist may have indicated that you have periodontal pockets, deep pockets where plaque bacteria collect. If this is the case, spend extra time brushing these areas after you have completed the 2-minute brushing cycle to improve your gum health.

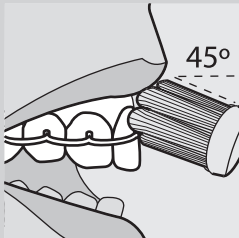

Features

Easy-start

- All Sonicare models come with the Easy-start feature activated, which helps you get used to brushing with the Sonicare.
- The brushing power gently increases to full power over the first 12 brushings.
- The Easy-start feature is active if you hear 2 beeps immediately after you switch on the Sonicare. Once the Sonicare has reached optimal brushing power (after the 12th brushing), you no longer hear the 2 beeps at the beginning of each brushing cycle.

Note: Each of the first 12 brushings must be at least 1 minute long to move properly through the Easy-start ramp-up cycle.

To deactivate or activate the Easy-start feature:

- 1** Attach the brush head to the handle.

- 2 Place the handle in the plugged-in charger.
- 3 To deactivate the Easy-start feature, press and hold the on/off button for 5 seconds. You hear 1 beep to indicate that the Easy-start feature has been deactivated.
- 4 To activate the Easy-start feature, press and hold the on/off button for 5 seconds. You hear 2 beeps to indicate that the Easy-start feature has been activated.

Use of the Easy-start feature beyond the initial ramp-up period is not recommended and reduces the effectiveness of the Sonicare toothbrush in removing plaque.

Make sure the Easy-start feature is deactivated and the handle fully charged when the Sonicare is used in clinical trials.

Smartimer

- ▶ The Smartimer automatically sets the brushing time to the 2 minutes that dentists and dental hygienists recommend.
- ▶ After 2 minutes, the Smartimer automatically switches off the toothbrush.
- ▶ If you want to stop brushing briefly during a 2-minute brushing cycle, press the on/off button. When you press the on/off button again, the Smartimer resumes the brushing cycle at the point where you stopped.
- ▶ The Smartimer automatically resets to the beginning of a 2-minute cycle if:
 - you stop brushing for 30 seconds or longer;
 - you put the handle in the charger.

Quadpacer® (specific models only)

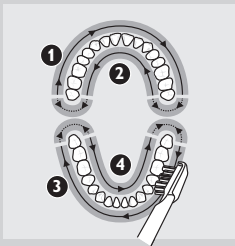

- ▶ The Quadpacer 30-second interval timer ensures that you brush all sections of your mouth evenly and thoroughly. At 30, 60 and 90 seconds, you hear a short beep and notice a pause in brushing action. These signals tell you to continue with the next section of your mouth.

Battery charge indication (specific models only)

- ▶ When the battery is running low, you hear 5 beeps after the 2-minute brushing cycle and the charging light blinks rapidly. When you hear the low charge indication, there are 3 or fewer 2-minute brushings left.

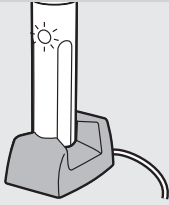

- 1 Place the handle in the charger (with the on/off button facing towards the front of the charger) to recharge the appliance.
- ▶ The charging light blinks slowly when the handle is in the charger to indicate that charging is in progress.
- ▶ When the Sonicare is fully charged, the charging light burns continuously to indicate that the Sonicare is ready for use.

Keep the Sonicare in the charger when you are not using it to maintain a full battery charge.

Cleaning

Regular cleaning guarantees the best performance and a long life for the appliance.

- 1 Rinse the brush head and bristles after each brushing.

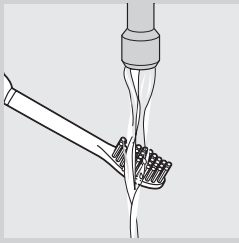

- 2 Clean the brush head at least once a week, including under the removable nut.

To remove the nut:

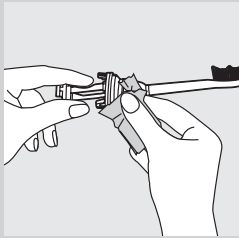

- ▶ Gently press on the rubber seal with your thumbs.

Do not use sharp objects to press on the seal, as this may cause damage.

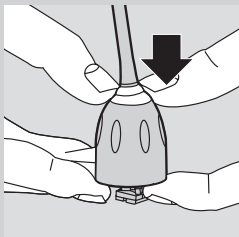

- ▶ Pull the nut up over the top of the brush head.

To reattach the nut, slip the nut over the brush head shaft and pull it down until it snaps home.

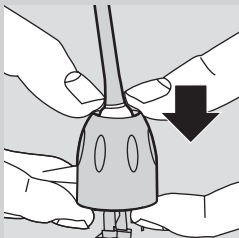

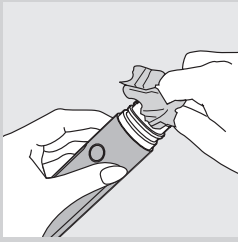

3 Clean and dry the handle weekly.

4 Clean the charger periodically.

Unplug the charger before you clean it. After you have cleaned the charger, dry it completely before you put the plug back into the wall socket.

We advise you to use a mild cleaning agent, water and a moist cloth to clean the Sonicare.

Storage

If you do not intend to use the appliance for a long time, unplug it, clean it and store it in a cool and dry place away from direct sunlight. You can store the cord by winding it round the cord storage hooks in the bottom of the charger.

Replacement

Brush head

- ▶ Replace the brush head every 6 months to achieve optimal results.
- ▶ Only use Sonicare replacement brush heads that are suitable for this Sonicare model.

Environment



- ▶ Do not throw away the appliance with the normal household waste at the end of its life, but hand it in at an official collection point for recycling. By doing this, you help to preserve the environment.
- ▶ The built-in rechargeable batteries contain substances that may pollute the environment. Always remove the batteries before you discard and hand in the appliance at an official collection point. Dispose of the batteries at an official collection point for batteries. If you have trouble removing the batteries, you can also take the appliance to a Philips service centre. The staff of this centre will remove the batteries for you and will dispose of them in an environmentally safe way.

Removing the batteries

This process is not reversible.

To remove the batteries yourself, you need a flat-head (standard) screwdriver:

- 1** Remove the toothbrush from the charger, switch it on and let it run until it stops. Continue to switch on the Sonicare until the battery is completely empty.

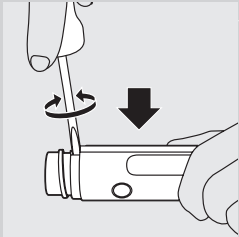

- 2** Insert a screwdriver into one of the slots that are located near the top part of the handle. Push the screwdriver blade into the handle as far as it goes and twist the blade. The housing begins to split.

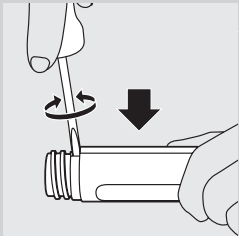

- 3** Remove the screwdriver and apply the above instruction to the other slot, which is located on the opposite side of the handle. Twist the blade to split the rest of the housing.

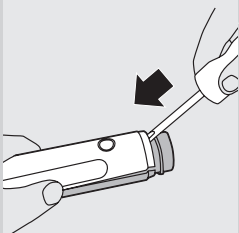

- 4** Now insert the screwdriver into the middle slot, which is located on the top front part of the handle, as shown. Push the blade in as far as it goes.

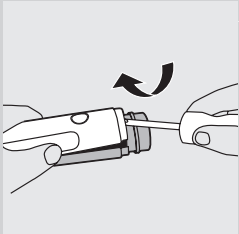

- 5** Now use the screwdriver as a lever to pry the 2 handle sections apart.

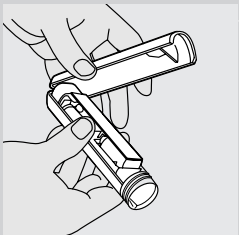

- 6** Pull the 2 handle sections completely apart.

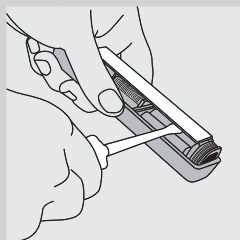

- 7** Insert the screwdriver underneath the electronic circuit board in multiple places.

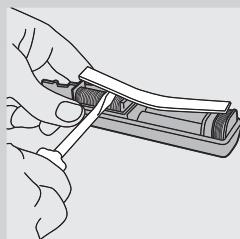

- 8** Twist and pry the electronic circuit board loose until it is completely separated from the handle.

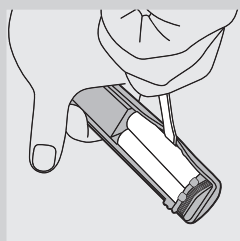

- 9** Pry the batteries loose by inserting the screwdriver on the sides of the two batteries in the locations that are shown in the figure.

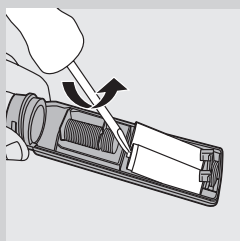

- 10** Twist the screwdriver to break the glue bond round the batteries. The 2 batteries are joined together with glue and will be lifted out together.

Guarantee & service

If you need information or if you have a problem, please visit the Philips website at www.philips.com or contact the Philips Customer Care Centre in your country (you find its phone number in the worldwide guarantee leaflet). If there is no Customer Care Centre in your country, turn to your local Philips dealer or contact the Service Department of Philips Domestic Appliances and Personal Care BV.

Guarantee restrictions

The terms of the international guarantee do not cover the following:

- Brush heads
- Damage caused by misuse, abuse, neglect or alterations

- Normal wear and tear, including chips, scratches, abrasions, discolouration or fading

Troubleshooting

This chapter summarises the most common problems you could encounter with the Sonicare. If you are unable to solve the problem, contact the Philips Customer Care Centre in your country (see chapter 'Guarantee & service') or visit www.philips.com.

Problem	Solution
The Sonicare toothbrush does not work.	You may need to recharge the Sonicare. Charge the Sonicare for at least 24 hours.
	Make sure the socket is live when you recharge the appliance. The electricity supply to sockets in mirror cabinets over washbasins or shaver sockets in bathrooms may be cut off when the light is switched off.
The motor runs but the brush head does not operate.	You may need to reattach or replace the brush head.
I feel a tickling sensation when I use the Sonicare.	You may experience a slight tickling/tingling sensation when you use the Sonicare for the first time. As you become accustomed to brushing with the Sonicare, this sensation diminishes.
The brush head rattles when I use the Sonicare.	The Sonicare should produce a gentle hum during operation. Tighten the brush head nut to eliminate excessive rattling. If the rattling does not stop, you may need to replace the brush head.
	Make sure you remove the travel cap before you switch on the appliance.
The brush head chatters against my teeth.	You can avoid this by keeping the brush head properly oriented, with the brush head placed on the gumline at an angle of 45 degrees.
Brushing seems less powerful.	You may need to recharge the Sonicare.
	The Easy-start feature may be active and needs to be deactivated (see chapter 'Features').
	You may need to clean the brush head.
	You may need to replace the brush head.
The Sonicare gives off an unpleasant smell.	You may need to clean the appliance. Clean the handle, brush head and charger thoroughly (see chapter 'Cleaning').
	You may need to replace the brush head.

- ▶ Apparatet er kun beregnet til renholdelse af tænder, tandkød og tunge. Brug ikke apparatet til andre formål.
- ▶ Overvåg børns tandbørstning, indtil de har udviklet gode børstevaner.
- ▶ Sonicare-tandbørsten er beregnet til personligt hjemmebrug og ikke til brug af et større antal patienter på tandlægeklinikker eller institutioner.
- ▶ Opladerens netledning kan ikke udskiftes. Hvis netledningen bliver beskadiget, skal du kassere opladeren.

Klargøring

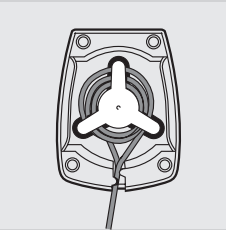

- 1 Rul den overskydende ledning op omkring tappene i bunden af opladeren.

Montering af børstehovedet

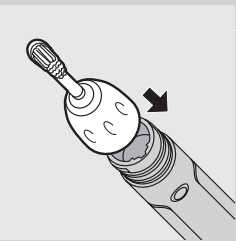

- 1 Placer børstehovedet på håndtaget ved at skubbe ribberne på indersiden af skruekapslen ind i rillerne øverst i håndtaget.

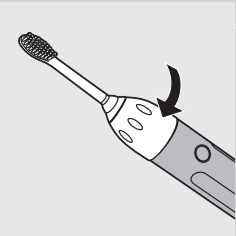

- 2 Drej skruekapslen højre om, indtil den er strammet helt til. Hvis børstehovedet rasler under brug, skal skruekapslen strammes yderligere.
- 3 Tag beskyttelseshætten af børstehovedet, før du begynder at børste.

Opladning

Oplad Sonicare i mindst 24 timer i løbet af de første dages brug. Vi anbefaler, at du lader Sonicare stå i den tilsluttede oplader, når den ikke er i brug for at holde batteriet fuldt opladet. Når batteriet er løbet tør for strøm, tager en fuld genopladning mindst 24 timer.

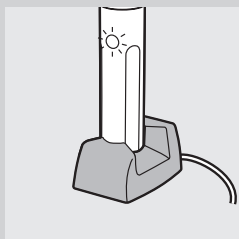

- 1** Når du vil oplade Sonicare, skal du placere håndtaget i opladeren med on/off-knappen vendende mod forsiden af opladeren.

Kontrollér, at håndtagets bund sidder korrekt i opladeren, så der er fuld kontakt mellem delene.

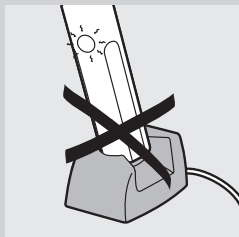

- ⓘ Hvis håndtaget er placeret forkert i opladeren, kan opladeindikatoren alligevel lyse, men der foregår ingen opladning.

Håndtag fra andre Sonicare-modeller passer ikke til denne oplader og kan derfor ikke oplades effektivt heri. Forsøg aldrig at presse et håndtag ned i opladeren med magt, da det kan beskadige oplader og/eller håndtag.

Sådan bruges apparatet

Gode råd

- ⓘ Børstehovedet leveres med en praktisk beskyttelseshætte. Fjern beskyttelseshætten fra børstehovedet, inden du tænder for Sonicare.
- ⓘ Anbring børstehovedet i munden, før du tænder for tandbørsten, og hold munden lukket, mens du børster, for at undgå tandpastastænk.
- ⓘ Med en fuldt opladet Sonicare kan du børste tænder i 2 minutter 2 gange dagligt i ca. 2 uger uden opladning. Derfor behøver du ikke medbringe opladeren på kortere rejser.
- ⓘ Spændingsomskiftere og stikadapere giver IKKE garanti for spændingskompatibilitet.

Børsteteknik

Følg disse enkle trin for at blive fortrolig med tandbørsten.

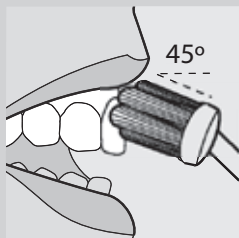

- 1** Før du tænder for Sonicare, skal du placere børstehovedet, så børstehårene berører tandkødslinjen i en vinkel på 45 grader.
- 2** Hold om håndtaget med et let greb og tænd for Sonicare. Bevæg forsigtigt tandbørsten i små cirkelbevægelser, så de længste børstehår når ind mellem tænderne. Skift til næste sektion efter nogle sekunder. Fortsæt på denne måde, indtil du har børstet i 2 minutter.
- 3** Den størst mulige effekt opnås ved at holde og bevæge Sonicare tandbørsten med et let tryk og lade Sonicare klare børstningen. Tænderne skal ikke skrubbes.



4 For at sikre en ensartet børstning i hele munden kan du opdele den i 4 sektioner: Ydersiden af tænderne i overmunden, indersiden af tænderne i overmunden, ydersiden af tænderne i undermunden og indersiden af tænderne i undermunden. Begynd med at børste den første sektion (ydersiden af tænderne i overmunden), og børst i 30 sekunder, før du går videre til næste sektion (indersiden af tænderne i overmunden). Fortsæt med at børste de to resterende sektioner i 30 sekunder hver, indtil du har børstet i sammenlagt 2 minutter.

5 Når du har børstet tænder i 2 minutter, kan du tænde kortvarigt for Sonicare igen for at børste tændernes tyggeflader.

Tryk på on/off-knappen for at tænde eller slukke for Sonicare .

Hvis du vil rense din mund mere grundigt, kan du også børste tungen med tandbørsten tændt eller slukket alt efter, hvad du foretrækker.

Gode råd ved specielle tandplejebehov

► Fjernelse af misfarvning

Hvis du vil fjerne misfarvning, kan du bruge et par sekunders ekstra børstetid på områder, som er særligt misfarvede.

► Tandbøjler

Anbring børstehovedet i en vinkel på 45 grader mellem bøjlen og tandlinjen. Brug et let tryk, og bevæg forsigtigt tandbørsten i lette cirkelbevægelser, så de længste børstehår når ind mellem tænderne, i 2 sekunder. Drej derefter håndtaget let, så børstehårene børster bøjlen og resten af tanden. Gå derefter videre til den næste tand. Fortsæt på denne måde, indtil du har børstet alle tænderne. Bemærk, at børstehovedet slides hurtigere, når det bruges til at børste tænder med bøjle.

► Tandrekonstruktioner

Brug Sonicare på tandrekonstruktioner (såsom implantater, tandhalse, kroner, broer og fyldninger) på samme måde som på dine andre tænder. Sørg for, at børstehårene kommer hele vejen rundt om det reparerede område.

► Tandkødslomer

Din tandlæge eller tandplejer kan have fortalt dig, at du har tandkødslomer, dybe lommer, hvor plakbakterier kan samle sig. Hvis dette er tilfældet, skal du bruge ekstra tid på nænsom børstning af disse områder, efter at have gennemført 2-minutters børstningen, for at forbedre tandkødslets tilstand.

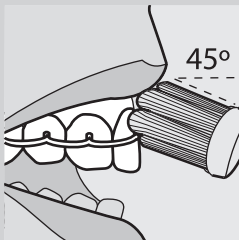

Funktioner

Easy-start

- Alle Sonicare-modeller leveres med Easy-start-funktionen aktiveret, så du kan vænne dig til at børste tænder med Sonicare.
- Børstestyrken vil i løbet af de første 12 børstninger gradvist og blidt tiltage til fuld styrke.
- Hvis du hører 2 bip umiddelbart efter, at du har tændt for Sonicare, er Easy-start-funktionen aktiveret. Når Sonicare når op på fuld børstestyrke (efter 12 børstninger), ophører det dobbelte lydsignal.

Bemærk: Hver af de første 12 børstninger skal være af mindst 1 minuts varighed, for at børstestyrken tiltager ved næste børstning.

Aktivering og deaktivering af Easy-start-funktionen:

- 1** Sæt børstehovedet på håndtaget.
- 2** Anbring håndtaget i den tilsluttede oplader.
- 3** Easy-start-funktionen deaktiveres ved at trykke på on/off-knappen og holde den inde i 5 sekunder. Når du hører 1 bip, betyder det, at Easy-start-funktionen er deaktiveret.
- 4** Easy-start-funktionen aktiveres ved at trykke på on/off-knappen og holde den inde i 5 sekunder. Når du hører 2 bip, betyder det, at Easy-start-funktionen er aktiveret.

Brug af Easy-start-funktionen efter opstartsperioden kan ikke anbefales, da det medfører en mindre effektiv plakfjernelse.

Sørg for, at Easy-start-funktionen er slået fra, og at håndtaget er fuldt opladet, når Sonicare bruges i kliniske forsøg.

Smartimer

- ▶ Smartimer-funktionen indstiller automatisk børstetiden til 2 minutter, som anbefalet af tandlæger og tandplejere.
- ▶ Efter 2 minutter slukker Smartimer-funktionen automatisk for tandbørsten.
- ▶ Hvis du vil holde pause eller afbryde børstningen, inden de 2 minutter er gået, skal du trykke på on/off-knappen. Når du trykker på on/off-knappen igen, starter Smartimer -funktionen der, hvor du slap.
- ▶ Smartimer -funktionen nulstiller automatisk 2-minuttersintervallet, hvis:
 - Du holder op med at børste i mere end 30 sekunder
 - Du stiller håndtaget i opladeren

Quadpacer® (ikke alle modeller)

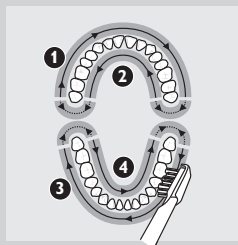

- ▶ Quadpacer-funktionen, som er en 30-sekunders intervaltimer, sikrer, at du får børstet alle områder i munden ensartet og grundigt. Efter 30, 60 og 90 sekunder høres et kort bip efterfulgt af en kort pause i børstefunktionen. Dette indikerer, at du skal gå videre til næste sektion.

Indikator for batteriopladning (ikke alle modeller)

- ▶ Når batteriet er ved at løbe tør for strøm, høres 5 bilyde efter de 2 minutters børstning, og opladeindikatoren blinker hurtigt. Når du hører indikationen for lavt batteriniveau, er der 3 eller færre børstninger à 2 minutter tilbage.

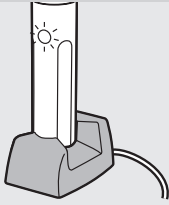

- 1 Placér håndtaget i opladeren med on/off-knappen vendende mod forsiden af opladeren for at oplade apparatet.
- Opladeindikatoren blinker langsomt, når håndtaget sidder i opladeren for at angive, at opladning er i gang.
- Når Sonicare er fuldt opladet, lyser opladeindikatoren konstant for at angive, at Sonicare er klar til brug.

Lad Sonicare stå i opladeren, når den ikke er i brug, for at opretholde batterikapaciteten.

Rengøring

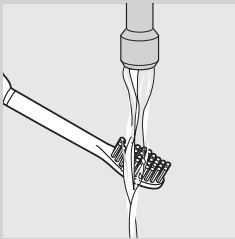

Regelmæssig rengøring giver dig et optimalt resultat og sikrer apparatet en længere levetid.

- 1 Skyl børstehoved og børstehår, hver gang tandbørsten har været brugt.

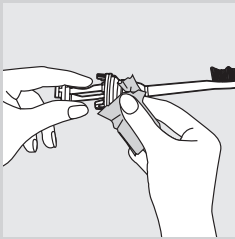

- 2 Rengør børstehovedet mindst én gang om ugen, også under den aftagelige skruerkapsel.

Sådan fjernes skruerkapslen:

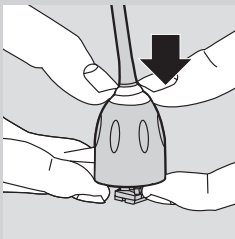

- Tryk forsigtigt tætningsringen på plads med tommelfingrene.

Undlad brug af skarpe genstande for at undgå beskadigelse af tætningsringen.

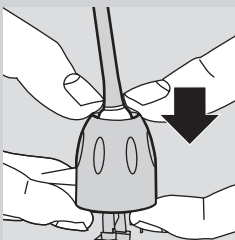

- Løft skruerkapslen op over toppen af børstehovedet.

Skruekapslen sættes på igen ved at trække den ned over børstehovedet, til den klikker på plads.

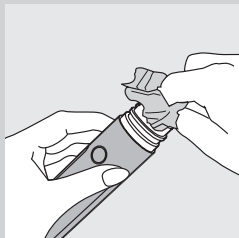

3 Rengør og tør håndtaget en gang om ugen.

4 Rengør opladeren regelmæssigt.

Tag opladeren ud af stikkontakten før rengøring. Når du har rengjort opladeren, skal den være helt tør, før du sætter stikket i stikkontakten igen.

Vi anbefaler brugen af et mildt rengøringsmiddel, vand og en fugtig klud til rengøring af Sonicare.

Opbevaring

Hvis du ikke skal bruge apparatet i en længere periode, skal du tage stikket ud af stikkontakten, rengøre apparatet og opbevare det et køligt og tørt sted, hvor det ikke udsættes for direkte sollys. Du kan vikle ledningen rundt om tappene i bunden af opladeren.

Udskiftning

Børstehoved

- ▶ Udskift børstehovedet hver 6. måned for at få det bedste resultat.
- ▶ Brug kun Sonicare-børstehoveder, der er beregnet til denne model.

Miljøhensyn



- ▶ Apparatet må ikke smides ud sammen med det almindelige husholdningsaffald, når det til sin tid kasseres. Aflever det i stedet på en genbrugsstation. På den måde er du med til at beskytte miljøet.
- ▶ De indbyggede genopladelige batterier indeholder stoffer, der kan forurene miljøet. Fjern altid batterierne, før du kasserer apparatet og afleverer det på en genbrugsstation. Aflever batterierne på et officielt indsamlingssted for brugte batterier. Kan du ikke få batterierne ud, kan du aflevere apparatet til Philips, som vil sørge for at tage batterierne ud og bortskaffe dem på en miljømæssig forsvarlig måde.

Udtagning af batterierne

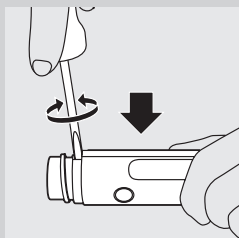

Batterierne kan ikke sættes i igen, efter at du har fjernet dem.

Hvis du selv tager batterierne ud, skal du bruge en (almindelig) skruetrækker med fladt hoved.

- 1** Fjern tandbørsten fra opladeren, tænd den, og lad den køre, indtil den stopper. Fortsæt med at tænde Sonicare, indtil batteriet er helt tomt.
- 2** Sæt en skruetrækker ind i en af åbningerne på den øverste del af håndtaget. Skub skruetrækkeren så langt ind i håndtaget, som det kan lade sig gøre og drej den rundt, hvorefter kabinettet åbnes.

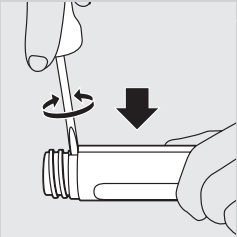

- 3** Fjern skruetrækkeren og gentag ovenstående fremgangsmåde for åbningen på den anden side af håndtaget. Drej skruetrækkeren for at åbne resten af kabinettet.

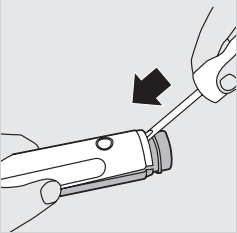

- 4** Sæt nu skruetrækkeren i den midterste åbning, øverst foroven på håndtaget, som vist. Skub bladet så langt ind, som det kan komme.

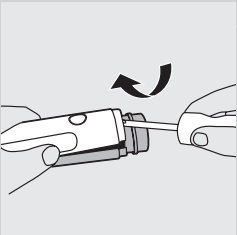

- 5** Brug nu skruetrækkeren som løftestang til at lirke de to dele af håndtaget fra hinanden.

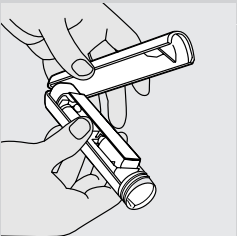

- 6** Træk de to dele af håndtaget helt fra hinanden.

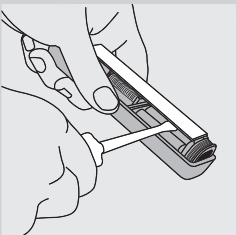

- 7** Skub skruetrækkeren ind under den elektroniske printplade et par steder.

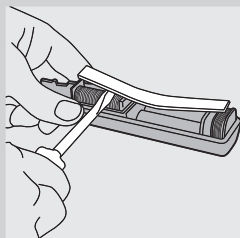

- 8** Drej og lirk den elektroniske printplade, indtil det er helt fri af håndtaget.

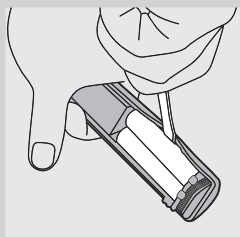

- 9** Vrid batterierne løs ved at sætte skruetrækkeren ind på siden af de to batterier som vist på illustrationen.

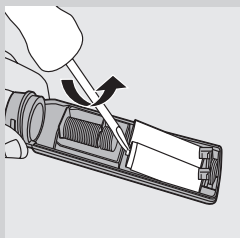

- 10** Drej skruetrækkeren for at knække båndet omkring batterierne. De 2 batterier er sat sammen med lim og løftes ud samlet.

Reklamerationsret og service

For alle yderligere oplysninger eller ved eventuelle problemer med apparatet henvises til Philips' hjemmeside på adressen www.philips.com eller det lokale Philips Kundecenter (telefonnumre findes i vedlagte "World-Wide Guarantee" folder). Hvis der ikke findes et kundecenter i dit land, bedes du venligst kontakte din lokale Philips-forhandler eller Serviceafdelingen i Philips Domestic Appliances and Personal Care BV.

Gældende forbehold i garantien

Betingelserne i den internationale garanti dækker ikke følgende:

- Børstehoveder
- Skader, der opstår som følge af misbrug, manglende vedligeholdelse eller ændringer
- Normal slitage, inkl. ridser, skrammer, afslidning, misfarvning og falmning

Fejlfinding

I dette kapitel gennemgås de mest almindelige problemer, der kan opstå med din Sonicare. Hvis du ikke kan løse et problem, kan du kontakte det lokale Philips Kundecenter (se afsnittet "Reklamationsret og service") eller besøge www.philips.com.

Problem	Løsning
Sonicare-tandbørsten virker ikke.	Du skal muligvis genoplade Sonicare. Oplad den i mindst 24 timer. Kontrollér, at der er tændt for stikkontakten, når tandbørsten oplades. Vær opmærksom på, at stik i toiletskabe eller badeværelsesstik til barbermaskiner ofte er afbrudt, når lyset på badeværelset er slukket.
Motoren kører, men børstehovedet arbejder ikke.	Det kan være nødvendigt at udskifte børstehovedet.
Jeg mærker en kildende fornemmelse, når jeg bruger Sonicare.	Du kan eventuelt mærke en let kildende/prykkende fornemmelse, første gang du bruger Sonicare. Efterhånden som du vænner dig til at børste tænder med Sonicare, mindskes denne følsomhed.
Børstehovedet rasler, når jeg bruger Sonicare.	Sonicare frembringer en forsigtig summen, når den arbejder. Stram skruekapslen for at eliminere overdreven raslen. Hvis denne raslen ikke stopper, kan det være nødvendigt at udskifte børstehovedet. Sørg for at fjerne beskyttelsehætten, før du tænder for tandbørsten.
Børstehovedet vibrerer mod tænderne.	Du kan undgå dette ved at holde børstehovedet i den rette vinkel på 45 grader mod tandlinjen.
Børstningen virker mindre kraftig.	Det kan være nødvendigt at oplade Sonicare. Easy-start-funktionen kan være aktiveret og skal deaktiveres (se afsnittet "Funktioner"). Børstehovedet trænger måske til at blive rengjort. Det kan være nødvendigt at udskifte børstehovedet.
Sonicare lugter ubehageligt.	Det er muligvis nødvendigt at rengøre apparatet. Rengør håndtag, børstehoved og oplader grundigt (se afsnittet "Rengøring"). Det kan være nødvendigt at udskifte børstehovedet.

Descripción general (fig. 1)

- A** Capuchón
- B** Cerdas extrasuaves
- C** Cabezal del cepillo
- D** Arandela de código de color
- E** Tuerca desmontable
- F** Botón de encendido/apagado y piloto de carga
- G** Cargador con recogecable
- H** Cable de red
- I** Soporte para el cabezal del cepillo

Importante

Antes de usar el aparato, lea atentamente estas instrucciones de uso y consérvelas por si necesitara consultarlas en el futuro.

- D** Antes de enchufar el cargador, compruebe si el voltaje indicado en la parte inferior o posterior del mismo se corresponde con el voltaje de red local.
- D** Los transformadores de voltaje y los adaptadores para enchufes NO garantizan la compatibilidad de voltaje. Compruebe siempre si el voltaje es compatible.
- D** Mantenga el cargador alejado del agua. No coloque ni guarde el cargador cerca o sobre el agua contenida en bañeras, lavabos, fregaderos, etc. No sumerja el cargador en agua ni en otros líquidos.
- D** No utilice nunca el cargador si está dañado o si el cable o la clavija están dañados. Si el cargador, el cable o la clavija están dañados, sustituya el cargador por uno del modelo original para evitar situaciones de peligro.
- D** Desenchufe el cargador antes de limpiarlo y asegúrese de que está seco antes de enchufarlo a la red.
- D** Utilice sólo el cargador que se suministra.
- D** No utilice el cargador al aire libre.
- D** No utilice el cepillo dental en la bañera o en la ducha.
- D** Es necesaria una estricta supervisión cuando el aparato lo utilicen niños menores de 10 años o personas discapacitadas.
- D** Deje de utilizar el aparato si no puede utilizarlo correctamente.
- D** Si el dentífrico que utiliza contiene peróxido, bicarbonato sódico u otro bicarbonato (frecuentes en los dentífricos blanqueadores), limpie bien el cabezal con agua y jabón después de cada uso.
- D** Consulte a su dentista antes de utilizar este cepillo dental si ha sufrido cirugía bucal o de las encías en los 2 últimos meses.
- D** Consulte a su dentista si se produce un sangrado excesivo después de usar este cepillo dental, o si el sangrado continúa produciéndose después de 1 semana de uso.
- D** El cepillo Sonicare cumple las normas de seguridad para dispositivos electromagnéticos. Si tiene un marcapasos o cualquier otro dispositivo implantado, consulte a su médico o al fabricante del dispositivo implantado en caso de que le surja cualquier duda respecto al uso de Sonicare.
- D** No utilice otros cabezales que no sean los recomendados por el fabricante.

- Sustituya los cabezales cada 6 meses o antes si aparecen signos de desgaste, como cerdas aplastadas o curvadas.
- Este aparato ha sido diseñado únicamente para limpiar los dientes, las encías y la lengua. No lo utilice con otra finalidad.
- Supervise a los niños cuando se estén cepillando hasta que hayan adquirido unos buenos hábitos de cepillado.
- El cepillo dental Sonicare es un aparato de higiene personal y no ha sido concebido para su uso en múltiples pacientes de clínicas o instituciones.
- El cable de red del cargador no se puede sustituir. Si el cable de red está dañado, deberá desechar el cargador.

Preparación para su uso

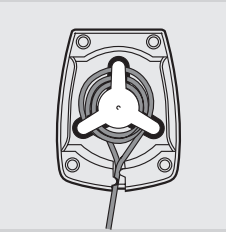

- 1 Recoja el exceso de cable enrollándolo alrededor de los ganchos situados en la parte inferior del cargador.

Cómo fijar el cabezal del cepillo

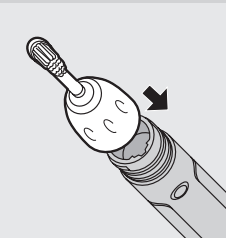

- 1 Coloque el cabezal en el mango deslizando los resaltes del interior de la tuerca en las ranuras de la parte superior del mango.

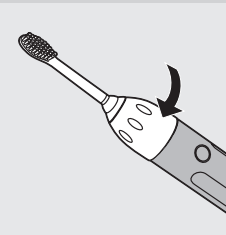

- 2 Enrosque la tuerca del cabezal en el sentido de las agujas del reloj hasta que quede bien apretada. Si el cabezal vibra durante el cepillado, apriete más la tuerca.
- 3 Antes de empezar a cepillarse, quite el capuchón del cabezal del cepillo.

Carga

Cargue el cepillo Sonicare durante al menos 24 horas durante los primeros días de uso. Recomendamos que deje el cepillo Sonicare en el cargador enchufado mientras no lo esté utilizando, con el fin de mantener la batería completamente cargada. Se necesitan al menos 24 horas para cargar completamente la batería de Sonicare.

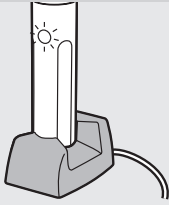

- 1 Para cargar Sonicare, coloque el mango correctamente en el cargador con el botón de encendido/apagado hacia la parte frontal del cargador.

Asegúrese de que la parte inferior del mango se apoya perfectamente en el cargador y que hace buen contacto.

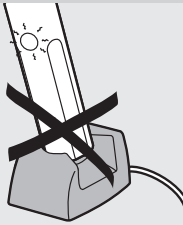

- Cuando el mango está mal colocado en el cargador, es posible que el piloto de carga se encienda, pero el aparato no se carga.

Los mangos de otros modelos de Sonicare no encajan en este cargador y por tanto no se cargarán correctamente. No intente encajar a la fuerza un mango en este cargador; ya que podría dañarlo.

Uso del aparato

Consejos útiles

- El cabezal del cepillo tiene un práctico capuchón. Retire el capuchón del cabezal antes de encender su Sonicare.
- Introduzca el cabezal en la boca antes de encender el aparato, y mantenga la boca cerrada mientras se cepilla los dientes para evitar que la pasta de dientes salpique.
- Un cepillo Sonicare completamente cargado proporciona 2 minutos de cepillado 2 veces al día durante aproximadamente 2 semanas sin necesidad de volver a cargarlo. Esto hace que se pueda llevar de viaje sin el cargador.
- Los transformadores de voltaje y los adaptadores para enchufes NO garantizan la compatibilidad de voltaje. Compruebe siempre si el voltaje es compatible.

Técnica de cepillado

Siga estos sencillos pasos para maximizar su experiencia de cepillado.

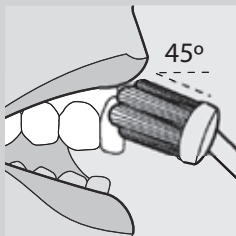

- 1 Antes de encender el cepillo Sonicare, coloque las cerdas del cabezal sobre la línea de las encías formando un ángulo de 45 grados.
- 2 Sujete ligeramente el mango, encienda su Sonicare y mueva suavemente las cerdas con pequeños movimientos circulares de modo que las cerdas más largas lleguen a las zonas interdentes. Transcurridos unos segundos, pase las cerdas a la siguiente sección. Repita esta operación hasta completar el ciclo de cepillado de 2 minutos.
- 3 Para maximizar la eficacia de Sonicare, ejerza sólo una ligera presión y deje que Sonicare se encargue del cepillado. No frote.



4 Para asegurarse el cepillado uniforme de toda la boca, divida la cavidad bucal en 4 secciones: parte externa de los dientes superiores, parte interna de los dientes superiores, parte externa de los dientes inferiores y parte interna de los dientes inferiores. Comience el cepillado en la 1ª sección (externa dientes superiores) y cepille durante 30 segundos antes de pasar a la siguiente sección (interna dientes superiores). Continúe cepillando las otras 2 secciones durante 30 segundos cada una, hasta completar el ciclo de cepillado de 2 minutos.

5 Tras completar el ciclo de cepillado de 2 minutos, puede volver a encender su Sonicare brevemente para cepillar la superficie de masticación de los dientes.

Pulse el botón de encendido/apagado para encender y apagar su Sonicare según sus necesidades.

Para limpiar la boca más en profundidad, también puede cepillarse la lengua con el cepillo encendido o apagado, como prefiera.

Consejos para cuidados bucales específicos

Eliminación de manchas dentales

Para asegurar una mejor eliminación de las manchas dentales, dedique unos segundos adicionales de cepillado a las zonas donde se forman más manchas.

Aparatos correctores

Coloque el cabezal del cepillo con un ángulo de 45 grados entre los correctores y la línea de las encías. Ejerciendo una ligera presión, mueva con suavidad las cerdas con pequeños movimientos circulares de modo que las cerdas más largas lleguen a las zonas interdentales durante 2 segundos. Después gire con suavidad el mango del cepillo para que las cerdas limpien el bracket y el resto del diente. A continuación, pase al diente siguiente. Repita esta operación hasta que haya cepillado todos los dientes. Tenga en cuenta que los cabezales se gastan antes cuando se utilizan sobre aparatos correctores.

Restauraciones dentales

Utilice el cepillo Sonicare sobre las restauraciones dentales (tales como implantes, fundas, coronas, puentes y empastes) tal y como lo hace sobre las superficies de sus dientes normales. Mueva las cerdas por todas las zonas de la restauración para una limpieza completa.

Bolsas periodontales

Puede que su dentista o higienista dental le hayan dicho que tiene bolsas periodontales, bolsas profundas en las que se acumula la placa bacteriana. Si es así, después de completar el ciclo de cepillado de 2 minutos, cepille estas zonas durante un tiempo adicional para mejorar la salud de sus encías.

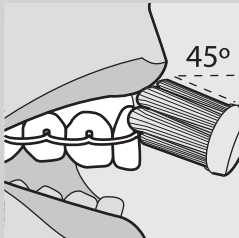

Características

Easy-start

- ▶ Todos los modelos Sonicare vienen con la función Easy-start (inicio fácil) activada, la cual le ayuda a acostumbrarse al cepillado con Sonicare.
- ▶ Durante los 12 primeros usos, la potencia de cepillado va aumentando paulatinamente hasta alcanzar la potencia total.

- D La función Easy-start está activada si inmediatamente después de encender su Sonicare escucha 2 pitidos. Una vez alcanzada la potencia de cepillado óptima (tras los 12 primeros usos), ya no oírás el doble pitido al comenzar a cepillarse.

Nota: cada uno de los 12 primeros cepillados debe tener una duración de al menos 1 minuto para realizar adecuadamente el ciclo ascendente de Easy-start.

Para desactivar o activar la función Easy-start:

- 1 Fije el cabezal del cepillo al mango.
- 2 Coloque el mango en el cargador enchufado.
- 3 Para desactivar la función Easy-start, mantenga pulsado el botón de encendido/apagado durante 5 segundos. Oírás un pitido que indica que se ha desactivado la función Easy-start.
- 4 Para activar la función Easy-start, mantenga pulsado el botón de encendido/apagado durante 5 segundos. Oírás 2 pitidos que indican que se ha activado la función Easy-start.

No se recomienda el uso de la función Easy-start más allá del periodo inicial de aumento gradual, ya que reduce la eficacia de Sonicare en la eliminación de la placa.

Asegúrese de que la función Easy-start está desactivada y el mango completamente cargado cuando se utilice Sonicare en ensayos clínicos.

Smartimer

- D Smartimer ajusta automáticamente el ciclo de cepillado en 2 minutos, el tiempo recomendado por los dentistas e higienistas dentales.
- D Transcurridos 2 minutos, el temporizador Smartimer apagará automáticamente el cepillo.
- D Si desea interrumpir brevemente el cepillado durante un ciclo de cepillado de 2 minutos, pulse el botón de encendido/apagado. Si pulsa de nuevo el botón de encendido/apagado, la función Smartimer hará que el cepillado se reanude desde el punto donde lo dejó.
- D Smartimer se volverá a ajustar automáticamente al inicio de un ciclo de 2 minutos si:
 - interrumpe el cepillado durante 30 segundos o más;
 - vuelve a colocar el mango en el cargador.

Quadpacer® (sólo en modelos específicos)

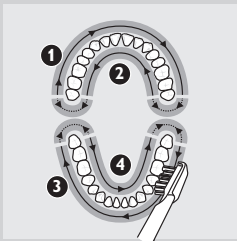

- D El temporizador de intervalos de 30 segundos Quadpacer asegura un cepillado completo y uniforme de todas las secciones de la boca. A los 30, 60 y 90 segundos oírás un pitido breve y notará una pequeña pausa en la acción de cepillado. Estas señales le indican que puede pasar a la siguiente sección de la boca.

Indicación de carga de la batería (sólo en modelos específicos)

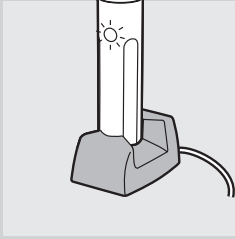

- ▶ Cuando la batería se esté agotando, escuchará 5 pitidos después del ciclo de cepillado de 2 minutos y el piloto de carga parpadeará rápidamente.

Cuando escuche la indicación de batería baja, significa que le quedan 3 o menos cepillados de 2 minutos.

- 1 Coloque el mango en el cargador (con el botón de encendido/apagado hacia la parte frontal del cargador) para recargar el aparato.
- ▶ El piloto de carga parpadea lentamente cuando el mango está en el cargador para indicar que el aparato se está cargando.
- ▶ Cuando Sonicare esté completamente cargado, el piloto de carga se ilumina de manera continua para indicar que Sonicare está listo para su uso.

Deje su Sonicare en el cargador cuando no lo esté utilizando para mantener la batería completamente cargada.

Limpieza

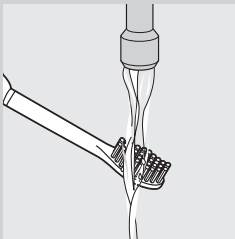

Una limpieza regular garantiza el mejor rendimiento y una mayor duración del aparato.

- 1 Enjuague siempre el cabezal y las cerdas después de cada cepillado.

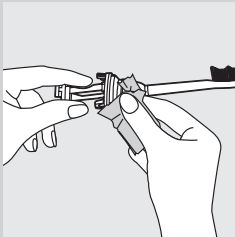

- 2 Limpie el cabezal del cepillo al menos una vez a la semana, también debajo de la tuerca desmontable.

Para quitar la tuerca:

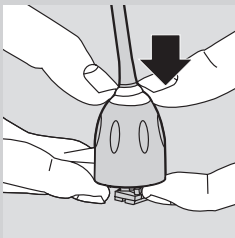

- ▶ Presione suavemente la junta de goma con los pulgares.

No utilice objetos afilados ni puntiagudos para empujar la junta, ya que podrían deteriorarla.

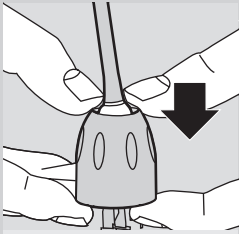

- 2 Saque la tuerca por la parte superior del cabezal del cepillo.**
 Para volver a colocar la tuerca, deslícela por el eje del cabezal y empújela hasta que encaje en su sitio ("clic").

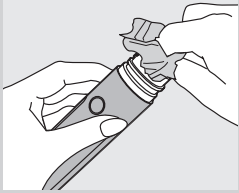

- 3 Limpie y seque el mango todas las semanas.**

- 4 Limpie el cargador periódicamente.**

Desenchufe el cargador antes de limpiarlo. Después de haber limpiado el cargador, séquelo completamente antes de volver a enchufarlo a la red.

Recomendamos que utilice un agente limpiador suave, agua y un paño húmedo para limpiar su Sonicare.

Almacenamiento

Si no va a utilizar el aparato durante mucho tiempo, desenchúfelo, límpielo y guárdelo en un lugar fresco, seco y alejado de la luz directa del sol. Puede guardar el cable enrollándolo en los ganchos situados en la parte inferior del cargador.

Sustitución

Cabezal del cepillo

- 1 Sustituya el cabezal cada 6 meses para conseguir unos resultados óptimos.**
- 2 Utilice sólo los cabezales de repuesto Sonicare adecuados para este modelo Sonicare.**

Medio ambiente



- 1 Al final de su vida útil, no tire el aparato junto con la basura normal del hogar. Llévelo a un punto de recogida oficial para su reciclado. De esta manera ayudará a conservar el medio ambiente.**
- 2 Las baterías recargables incorporadas contienen sustancias que pueden contaminar el medio ambiente. Extraiga siempre las baterías antes de deshacerse del aparato o de llevarlo a un punto de recogida oficial. Deposite las baterías en un lugar de recogida oficial. Si no puede sacar las baterías, puede llevar el aparato a un servicio de asistencia técnica de Philips. El personal del servicio de asistencia extraerá las baterías y se deshará de ellas de forma no perjudicial para el medio ambiente.**

Extracción de la batería

Este proceso no es reversible.

Para quitar las baterías usted mismo, necesita un destornillador de punta plana (normal).

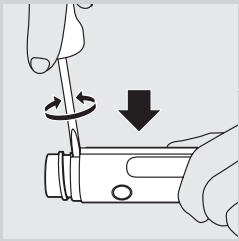

1 Quite el cepillo del cargador, enciéndalo y déjelo funcionar hasta que se pare. Continúe encendiendo el cepillo Sonicare hasta que la batería se agote por completo.

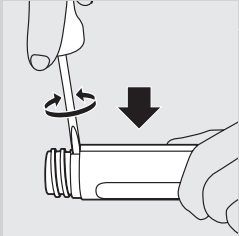

2 Inserte un destornillador en una de las ranuras situadas cerca de la parte superior del mango. Presione con la punta del destornillador hacia el interior del mango todo lo que pueda y gire la punta. La carcasa empezará a separarse.

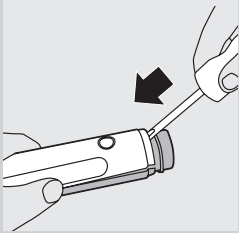

3 Retire el destornillador y haga lo mismo con la otra ranura, situada al otro lado del mango. Gire la punta para abrir el resto de la carcasa.

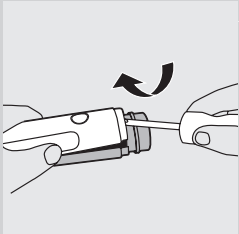

4 Ahora inserte el destornillador en la ranura del centro situada en la parte superior central del mango, según se muestra. Presione con la punta todo lo que pueda.

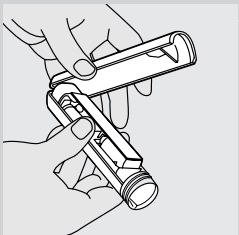

5 Utilice el destornillador como palanca y separe las 2 secciones del mango.

6 Separe completamente las 2 secciones del mango.

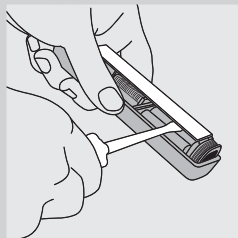

- 7** Inserte el destornillador en varios lugares debajo de la placa del circuito electrónico.

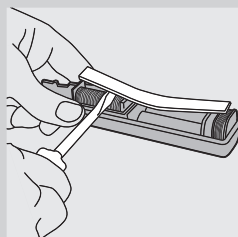

- 8** Gire y haga palanca para separar completamente la placa del circuito electrónico del mango.

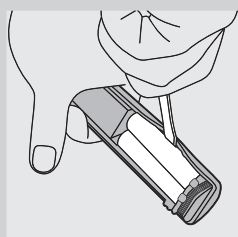

- 9** Para sacar las baterías, inserte el destornillador en los laterales de las dos baterías por los lugares que se indican en la figura.

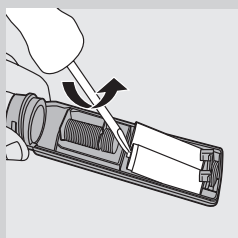

- 10** Gire el destornillador para romper el pegamento alrededor de las baterías. Las 2 baterías están unidas con pegamento y se levantarán a la vez.

Garantía y servicio

Si necesita información o tiene algún problema, visite la página Web de Philips en www.philips.com, o póngase en contacto con el Servicio de Atención al Cliente de Philips en su país (hallará el número de teléfono en el folleto de la garantía mundial). Si no hay Servicio de Atención al Cliente de Philips en su país, diríjase a su distribuidor local Philips o póngase en contacto con el Service Department de Philips Domestic Appliances and Personal Care BV.

Restricciones de la garantía

La garantía internacional no cubre lo siguiente:

- Cabezales del cepillo

- Deterioros causados por un uso inapropiado, abusos, negligencias o alteraciones.
- Desgaste normal, incluyendo arañazos, desportilladuras, abrasiones, desteñidos o pérdida de color.

Guía de resolución de problemas

En este capítulo se resumen los problemas más frecuentes que pueden surgir. Si no puede resolver el problema, póngase en contacto con el Servicio de Atención al Cliente de Philips de su país (consulte el capítulo "Garantía y servicio") o visite www.philips.com.

Problema	Solución
El cepillo Sonicare no funciona.	Puede que necesite recargar el cepillo Sonicare. Recárguelo durante al menos 24 horas.
	Asegúrese de que el enchufe tenga corriente cuando recargue el aparato. El suministro eléctrico a los enchufes de los armarios o espejos de los cuartos de baño, o a los enchufes para afeitadoras de los cuartos de baño, puede quedar interrumpido al apagar la luz.
El motor está en marcha, pero el cabezal no funciona.	Puede que tenga que volver a colocar o sustituir el cabezal del cepillo.
Siento un cosquilleo al utilizar el cepillo Sonicare.	La primera vez que utilice Sonicare puede sentir un cosquilleo u hormigueo. Esta sensación disminuye a medida que se va acostumbrando al cepillado con Sonicare.
El cabezal vibra cuando uso Sonicare.	Sonicare produce un zumbido suave durante el funcionamiento. Apretando bien la tuerca del cabezal se elimina la vibración excesiva. Si la vibración no cesa, es posible que deba cambiar el cabezal.
	Asegúrese de quitar el capuchón antes de encender el aparato.
El cabezal me golpea los dientes.	Para evitarlo mantenga el cabezal del cepillo en la posición adecuada, con el cabezal colocado sobre la línea de las encías y formando un ángulo de 45 grados.
El cepillado no tiene tanta potencia.	Puede que necesite recargar su Sonicare.
	Puede que la función Easy-start esté activada y deba desactivarla (consulte el capítulo "Características").
	Puede que tenga que limpiar el cabezal del cepillo.
	Puede que tenga que sustituir el cabezal del cepillo.
Sonicare desprende un olor desagradable.	Puede que necesite limpiar el aparato. Limpie bien el mango, el cabezal y el cargador (consulte el capítulo "Limpieza").
	Puede que tenga que sustituir el cabezal del cepillo.

Laitteen osat (Kuva 1)

- A** Suojus
- B** Erittäin pehmeät harjakset
- C** Harjaspää
- D** Koodivärirenkas
- E** Kiinnitysosa
- F** Käynnistyskytkin ja latauksen merkkivalo
- G** Latauslaite ja johdonpidike
- H** Virtajohto
- I** Teline harjaspäälle

Tärkeää

Lue tämä käyttöohje huolellisesti ennen laitteen käyttöönottoa ja säilytä ohje vastaisen varalle.

- D** Tarkista, että latauslaitteen pohjassa tai takaosassa oleva jännitemerkintä vastaa paikallista verkkojännitettä, ennen kuin liität laitteen pistorasiaan.
- D** Muuntimet ja pistokesovittimet EIVÄT takaa jännitteen yhteensopivuutta, joka on aina tarkistettava.
- D** Älä kastele latauslaitetta. Älä säilytä latauslaitetta lähellä kylpyammetta tai pesuallasta, jossa on vettä. Älä upota latauslaitetta veteen tai muuhun nesteeseen.
- D** Älä käytä latauslaitetta, jos verkkojohto tai pistoke on vaurioitunut. Jos latauslaite, verkkojohto tai pistoke on vaurioitunut, vaihdata sen tilalle uusi alkuperäisen mallinen latauslaite vaaratilanteiden välttämiseksi.
- D** Irrota latauslaite pistorasiasta ennen puhdistusta ja varmista, että se on kuiva, ennen kuin kytket pistokkeen pistorasiaan.
- D** Käytä vain laitteen mukana toimitettavaa latauslaitetta.
- D** Älä käytä latauslaitetta ulkotiloissa.
- D** Älä käytä hammasharjaa kylvyn tai suihkun aikana.
- D** Jos laitetta käyttää alle 10-vuotias lapsi tai käyttäjällä on jokin vamma, valvo käyttöä.
- D** Älä käytä laitetta, jos sen käyttö on hankalaa.
- D** Jos käyttämäsi hammastahna sisältää peroksidia, ruokasoodaa tai bikarbonaattia (yleinen ainesosa valkaisevissa hammastahnoissa), puhdista harjaspää huolellisesti saippualla jokaisen käytön jälkeen.
- D** Jos olet ollut hammas- tai ienleikkauksessa kahden kuukauden aikana, kysy neuvoa hammaslääkäriltä tai hammashoitajalta ennen laitteen käyttöä.
- D** Kysy neuvoa hammaslääkäriltä tai hammashoitajalta, jos sähköhammasharjan käyttö aiheuttaa runsasta verenvuotoa tai jos verenvuoto jatkuu viikon käytön jälkeen.
- D** Sonicare-hammasharja täyttää sähkömagneettisten laitteiden turvastandardit. Jos sinulla on sydämentahdistin tai muu kehonsisäinen laite, voit halutessasi kysyä neuvoa lääkäritä tai kyseisen laitteen valmistajalta.
- D** Käytä vain laitteen valmistajan suosittelemia harjaspäitä.
- D** Vaihda harjaspää kuuden kuukauden välein tai useammin, jos ilmenee merkkejä kulumisesta, esimerkiksi katkenneita tai taipuneita harjaksia.
- D** Laite on suunniteltu ainoastaan hampaiden, ikenien ja kielen puhdistamiseen. Älä käytä sitä muuhun tarkoitukseen.

- ▶ Anna lasten käyttää hammasharjaa vain valvotuissa oloissa, ennen kuin he ovat tottuneet harjan käyttöön.
- ▶ Sonicare-hammasharja on tarkoitettu henkilökohtaiseen käyttöön. Sitä ei ole tarkoitettu potilaiden yleiseen käyttöön hammashoitoloissa tai sairaaloissa.
- ▶ Latauslaitteen virtajohtoa ei voi vaihtaa. Jos virtajohto on vahingoittunut, latauslaitetta ei voi käyttää.

Käyttöönotto

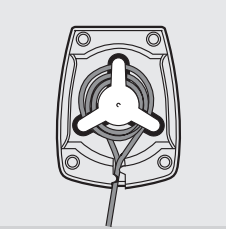

- 1 Pidä virtajohdon ylimääräinen osa kierrettynä latauslaitteen pohjassa olevalle johtokelalle.

Harjaspään kiinnittäminen

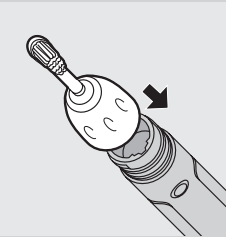

- 1 Aseta harjaspää kahvaosaan liu'uttamalla kiinnitysoosan sisäpuolella olevat ulokkeet kahvaosan yläreunan uriin.

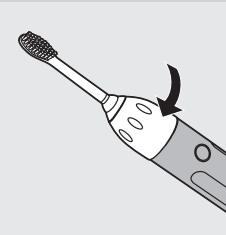

- 2 Kierrä harjaspään mutteria myötäpäivään, kunnes se on tiukasti kiinni. Jos harjaspää kolisee käytettäessä, kiristä mutteri tiukemmalle.
- 3 Poista harjaspään suojuus ennen hampaiden harjaamista.

Lataaminen

Lataa Sonicare-hammasharjaa vähintään 24 tuntia ensimmäisten käyttöpäivien aikana. Suosittelemme Sonicare-hammasharjan säilyttämistä pistorasiaan kytketyssä latauslaitteessa, kun sitä ei käytetä, jotta hammasharjan on täysin ladattu. Sonicaren tyhjän akun lataamiseen kuluu ainakin 24 tuntia.

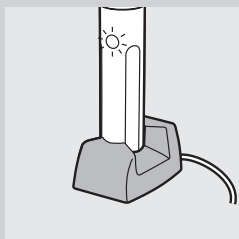

- 1** Lataa Sonicare-hammasharja asettamalla kahvaosa huolellisesti latauslaitteeseen siten, että käynnistyskytkin on kohti latauslaitteen etuosaa.

Varmista, että kahvaosan kanta on tiiviisti latauslaitteessa, jotta kontakti on riittävä.

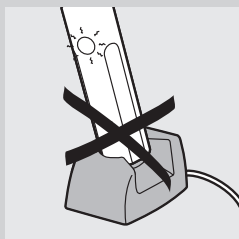

- Jos kahvaosa on asetettu latauslaitteeseen huolimattomasti, latausvalo voi syttyä mutta laite ei lataudu.

Muiden Sonicare-mallien kahvaosat eivät sovi tähän latauslaitteeseen, eivätkä ne siksi lataudu tehokkaasti. Älä yritä pakottaa kahvaosaa latauslaitteeseen, koska se vahingoittaa laitetta.

Käyttö

Hyödyllisiä vinkkejä

- Harjaspään mukana toimitetaan suojuus. Poista tämä suojuus, ennen kuin kytket virran Sonicare-hammasharjaan.
- Aseta harjaspää suuhun ennen laitteen käynnistämistä ja pidä suu kiinni harjauksen aikana. Muuten hammastahna saattaa roiskua suusta.
- Täyteen ladattua Sonicare-hammasharjaa voi käyttää hampaiden pesuun (2 minuuttia kaksi kertaa päivässä) jopa 2 viikkoa ilman latausta, joten sinun ei tarvitse ottaa latauslaitetta mukaan matkoille.
- Muuntimet ja pistokesovittimet EIVÄT takaa jännitteen yhteensopivuutta, joka on aina tarkistettava.

Harjaustekniikka

Hampaiden harjaus on tehokasta, kun noudatat näitä ohjeita.

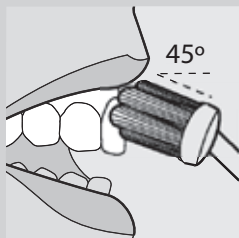

- 1** Aseta harjaspää ienrajaan 45 asteen kulmassa ennen Sonicare-hammasharjan käynnistämistä.
- 2** Pidä kahvaosaa kevyesti kädessä, käynnistä Sonicare-hammasharja ja liikuta harjaa pienin pyöriin liikkein, jolloin pitkät harjakset ulottuvat hammasväleihin. Siirrä harjakset muutaman sekunnin kuluttua seuraavaan kohtaan. Toimi samalla tavalla koko 2 minuutin harjausjakson ajan.
- 3** Paina Sonicare-hammasharjaa kevyesti ja anna sen huolehtia harjauksesta, jotta laite toimisi mahdollisimman tehokkaasti. Älä hankaa.



4 Jotta varmasti tulisit harjanneeksi tasaisesti kaikki hampaat, jaa suu neljään osaan: ylähampaiden ulkopinnat, ylähampaiden sisäpinnat, alahampaiden ulkopinnat ja alahampaiden sisäpinnat. Aloita harjaus osasta 1 (ylähampaiden ulkopinnat) ja harjaa 30 sekuntia, ennen kuin siirryt osaan 2 (ylähampaiden sisäpinnat). Jatka harjaamalla 30 sekuntia kaikkia neljää osaa, kunnes 2 minuuttia on kulunut.

5 Kun olet pessyt hampaista 2 minuuttia, voit käynnistää Sonicare-hammasharjan hetkeksi uudelleen purupintojen puhdistamista varten.

Voit käynnistää tai sammuttaa Sonicare-hammasharjan tarpeen mukaan painamalla käynnistyskytkintä.

Voit puhdistaa koko suun huolellisesti harjaamalla myös kielen.

Hammasharja voi olla valintasi mukaan silloin käynnistettynä ja sammutettuna.

Suun hoitoon liittyviä vinkkejä

▶ Tumentumien poisto

Voit poistaa tumentumat entistä paremmin, kun käytät niiden puhdistamiseen hieman enemmän aikaa.

▶ Hammasraudat

Aseta harjaspää 45 asteen kulmaan hammasraudan ja ienrajan väliin. Liikuta pyöriivien liikkein pidempiä harjaksia hammasvälissä 2 sekuntia kevyesti painaen. Käännä sitten harjaa niin, että harjakset puhdistavat hammasraudan ja hampaan loppuosan, ennen kuin siirryt seuraavaan hampaaseen. Jatka tällä tavalla, kunnes olet harjannut kaikki hampaat. Ota huomioon, että harjakset kulumat tavallista nopeammin, kun käytät hammasrautoja.

▶ Hammaskorjaukset

Voit käyttää Sonicare-hammasharjaa korjatuissa hampaissa (kuten implantit, kuoret, kruunut, sillat ja paikat) tavalliseen tapaan. Harjaa hampaat huolellisesti kuljettamalla harjaa kaikilla hammaspinnoilla.

▶ Ientaskut

Hammaslääkärisi tai -hoitajasi tai -hoitajasi on ehkä kertonut sinulle, että ientaskut ovat syviä rakoja ikenen ja hampaan välissä, joihin saattaa kertyä plakkia ja bakteereja. Jos plakkia on kertynyt, puhdistaa kyseiset alueet varovasti erikseen kahden minuutin tavallisen hampaiden harjauksen jälkeen, jotta ikenet pysyisivät hyvässä kunnossa.

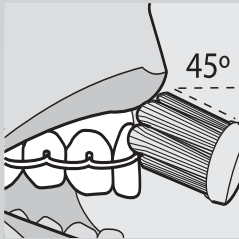

Ominaisuudet

Easy-start

- ▶ Kaikissa Sonicare-malleissa on valmiiksi kytkettynä Easy-start-toiminto, joka helpottaa totuttelua Sonicare-hammasharjalla harjaamiseen.
- ▶ Harjausteho kasvaa vähitellen täyteen tehoonsa 12 ensimmäisen harjauksen aikana.
- ▶ Easy-Start-toiminto on kytketty, jos heti Sonicare-hammasharjan käynnistämisen jälkeen kuuluu 2 äänimerkkiä. Kun optimaalinen harjausteho on saavutettu (12 harjauksen jälkeen), äänimerkkejä ei enää kuulu harjausta aloitettaessa.

Huomautus: jokaisen 12 ensimmäisen harjauksen jälkeen on kestettävä vähintään minuutti, jotta Easy-Start-toiminto etenee asianmukaisesti.

Easy-start-toiminnon katkaisu tai uudelleenkytkentä:

- 1** Kiinnitä harjaspää kädensijaan.
- 2** Aseta kädensija pistorasiaan liitettyyn latauslaitteeseen.
- 3** Voit katkaista Easy-Start-toiminnon painamalla käynnistyskytkintä 5 sekuntia. Kuulet äänimerkin, kun Easy-Start-toiminto on katkaistu.
- 4** Voit ottaa Easy-Start-toiminnon käyttöön painamalla käynnistyskytkintä 5 sekuntia. Kuulet kaksi äänimerkkiä, kun Easy-Start-toiminto on kytketty.

Easy-Start-toiminnon käyttämistä ensimmäisten kertojen jälkeen ei suositella, koska se heikentää Sonicare-hammasharjan plakin poistokykyä.

Varmista, että Easy-Start-toiminto on poistettu käytöstä ja että kahvaosa on täyteen ladattu, jos Sonicare-hammasharjaa käytetään kliinisissä tutkimuksissa.

Smartimer

- ▶ Smartimer-toiminto määrittää hammaslääkärien ja -hoitajien suositusten mukaisesti harjausajaksi automaattisesti kaksi minuuttia.
- ▶ Kahden minuutin kuluttua Smartimer katkaisee automaattisesti virran hammasharjasta.
- ▶ Jos haluat keskeyttää tai lopettaa harjauksen 2 minuutin jakson aikana, paina käynnistyskytkintä. Kun painat käynnistyskytkintä uudelleen, Smartimer-toiminto jatkaa keskeytynyttä jaksoa.
- ▶ Smartimer-toiminto aloittaa automaattisesti 2 minuutin jakson alusta, jos
 - harjaus keskeytetään vähintään 30 sekunniksi
 - kädensija palautetaan latauslaitteeseen.

Quadpacer-intervalliajastin ® (vain jotkin mallit)

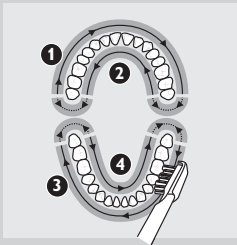

- ▶ Quadpacer on 30 sekunnin intervalliajastin, joka varmistaa, että harjaat kaikkia suun osia yhtä kauan. Kuulet 30, 60 ja 90 sekunnin kuluttua lyhyen äänimerkin ja harjaus taukoaa hetkeksi. Tämä on merkki siirtyä suussa seuraavaan osaan.

Akun varaustila (vain jotkin mallit)

- ▶ Kun akun varaus on loppumassa, kuulet viisi äänimerkkiä kahden minuutin harjausjakson jälkeen ja latausvalo vilkkuu nopeasti. Kun kuulet heikon varauksen äänimerkin, jäljellä on enintään kolme kahden minuutin harjausjaksoa.

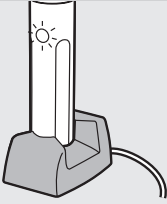

- 1 Lataa laite asettamalla kahvaosa huolellisesti latauslaitteeseen siten, että käynnistyskytkin on kohti latauslaitteen etuosaa.
- Latausvalo vilkkuu hitaasti, kun kahvaosa on latauslaitteessa. Tämä osoittaa, että kahvaosaa ladataan.
- Kun Sonicare-hammasharja on ladattu täyteen, latausvalo palaa tasaisesti. Sonicare-hammasharja on nyt käyttövalmis.

Säilytä Sonicare-hammasharjaa latauslaitteessa, kun et käytä harjaa. Näin hammasharjan lataus säilyy koko ajan.

Puhdistaminen

Säännöllinen puhdistus takaa parhaan harjaustuloksen ja laitteen pitkän käyttöiän.

- 1 Huuhtelee harjaspää ja harjakset aina käytön jälkeen.

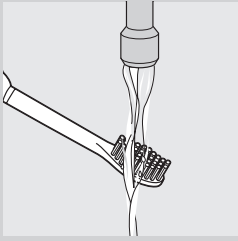

- 2 Puhdista harjaspää ainakin kerran viikossa myös irrotettavan kiinnitysosan alta.

Kiinnitysosan irrottaminen:

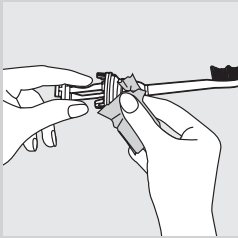

- Paina kumitiivistettä varovasti peukaloilla.

Älä paina tiivistettä terävillä esineillä, jottei se vahingoitu.

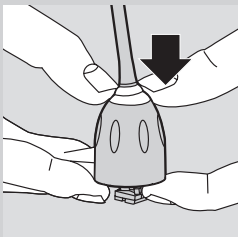

- Vedä kiinnitysosa harjaspään yli.

Voit kiinnittää kiinnitysosan takaisin paikalleen työntämällä sen harjaspään varren yli ja painamalla sitä, kunnes se napsahtaa paikalleen.

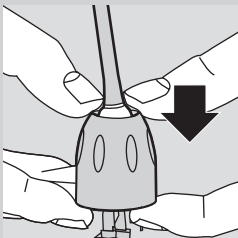

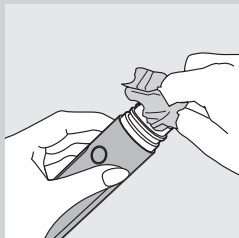

3 Puhdista ja kuivaa kahvaosa viikoittain.

4 Puhdista latauslaite säännöllisesti.

Irrota latauslaite pistorasiasta ennen puhdistusta. Kuivaa latauslaite puhdistamisen jälkeen huolellisesti, ennen kuin kytket sen takaisin pistorasiaan.

Sonicare-hammasharjan puhdistamiseen sopii mietoon pesuaineveeteen kostutettu liina.

Säilytys

Jos laitetta ei käytetä pitkään aikaan, irrota se pistorasiasta, puhdista se ja säilytä sitä viileässä, kuivassa ja valolta suojatussa paikassa. Johdon voi kiertää latauslaitteen pohjassa olevalle johtokelalle.

Varaosat

Harjaspää

- ▶ Vaihda harjaspää kuuden kuukauden välein parhaan tuloksen saavuttamiseksi.
- ▶ Käytä vain tähän Sonicare-malliin tarkoitettuja Sonicare-vaihtoharjaspäitä.

Ympäristöasiaa



- ▶ Älä hävitä vanhoja laitteita tavallisen talousjätteen mukana, vaan toimita ne valtuutettuun kierrätyspisteeseen. Näin autat vähentämään ympäristölle aiheutuvia haittavaikutuksia.
- ▶ Kiinteissä akuissa on saastuttavia aineita. Poista akut aina ennen laitteen hävittämistä ja vie laite valtuutettuun kierrätyspisteeseen. Hävitä akut valtuutetussa akkujen kierrätyspisteessä. Jos akkujen poistaminen on hankalaa, voit viedä laitteen Philipsin valtuuttamaan huoltoliikkeeseen. Huoltoliikkeen henkilökunta poistaa akut ja hävittää ne ympäristöystävällisellä tavalla.

Akkujen poistaminen

Tämä toiminto on lopullinen.

Jos poistat akut itse, tarvitset tasakantaisen ruuvitaltan.

- 1** Poista hammasharja latauslaitteesta, kytke harjaan virta ja anna laitteen käydä, kunnes se sammuu. Kytke virta uudelleen niin monta kertaa, että akku on täysin tyhjä.
- 2** Aseta ruuvitaltta johonkin kahvaosan yläreunassa olevista koloista. Työnnä ruuvitaltan kärki mahdollisimman pitkälle kahvaosaan ja käännä. Kahvaosan kuori alkaa irrota.

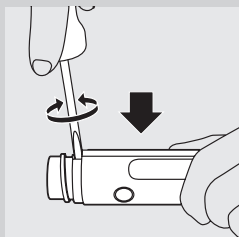

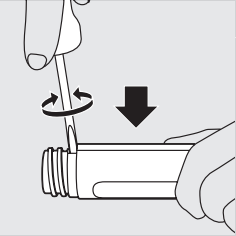

- 3** Aseta ruuvitaltta seuraavaksi edellä olevien ohjeiden mukaan kahvaosan vastakkaisella puolella olevaan koloon. Irrota kahvaosan kuori kääntämällä ruuvitaltta.

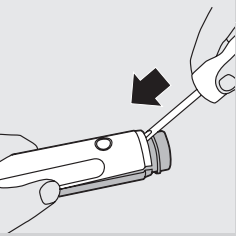

- 4** Aseta ruuvitaltta sitten kahvaosan yläreunassa olevaan keskimmaiseen kokoon (katso kuva). Työnnä ruuvitaltta mahdollisimman pitkälle.

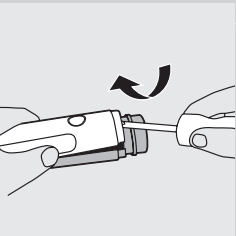

- 5** Irrota kahvaosan kaksi osaa toisistaan ruuvitaltan avulla.

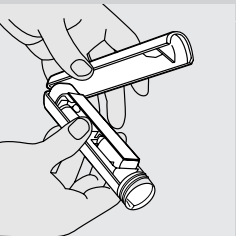

- 6** Erotta kahvan osat kokonaisuudessaan toisistaan.

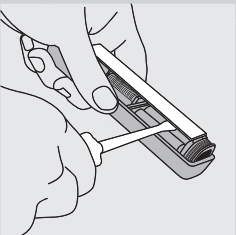

- 7** Työnnä ruuvitaltta elektronisen piirilevyn alle useissa kohdissa.

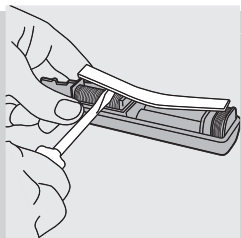

- 8** Käännä ruuvitalttaa elektronisen piirilevyn alla, kunnes se irtoaa kahvaosasta.

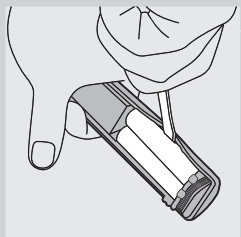

- 9** Irrota akut asettamalla ruuvitalttaa kahden akun alle kuvan osoittamalla tavalla.

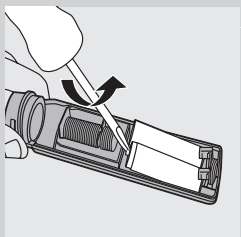

- 10** Irrota liimatut akut kääntämällä ruuvitalttaa. Akut on liimattu yhteen ja ne irtoavat samanaikaisesti.

Takuu & huolto

Jos haluat lisätietoja tai laitteen suhteen on ongelmia, käy Philipsin Internet-sivuilla osoitteessa www.philips.com tai ota yhteys Philipsin asiakaspalveluun (puhelinnumero löytyy takuulehtisestä). Voit myös ottaa yhteyden Philips-myyjään tai Philipsin valtuuttamaan huoltoliikkeeseen tai suoraan Philips Domestic Appliances and Personal Care BV:n huolto-osastoon.

Takuun rajoitukset

Kansainvälinen takuu ei kata seuraavia tapauksia:

- Harjaspäät
- Väärinkäytöstä, huolimattomuudesta tai laitteen muokkaamisesta johtuvat vahingot.
- Normaalia käytöstä ja kulumisesta aiheutunut huonontuminen, mukaan lukien halkeaminen, naarmuuntuminen, kuluminen, likaantuminen tai värien haalistuminen.

Vianmääritys

Tässä kohdassa kuvataan tavallisimmat Sonicare-hammasharjan käyttöön liittyvät ongelmat. Jos ongelma ei ratkea, ota yhteys oman maasi Philipsin asiakaspalveluun (lisätietoja on kohdassa Takuu & huolto) tai tutustu sivustoon www.philips.com.

Ongelma	Ratkaisu
Sonicare-hammasharja ei toimi.	Sonicare-hammasharja on ehkä ladattava. Anna laitteen latautua vähintään 24 tuntia.
	Varmista, että pistorasiaan tulee jännite, kun lataat laitetta. Kylpyhuoneiden peilikaappien ja parranajokoneille tarkoitettujen pistorasioiden jännite saattaa katketa, kun valo sammutetaan.
Moottori käynnistyy, mutta harjaspää ei toimi.	Harjaspää on ehkä vaihdettava.
Sonicare-hammasharjalla harjaaminen tuntuu kutittavalta.	Käyttäessäsi Sonicare-hammasharjaa ensimmäistä kertaa harja saattaa tuntua kutittavalta. Totut pian Sonicare-hammasharjalla harjaamiseen.
Harjaspää kolisee Sonicare-hammasharjaa käytettäessä.	Sonicare-hammasharjan käytön yhteydessä kuuluu vaimea ääni. Harjaspään kiinnitysosan kiristäminen poistaa kolinan. Jos kolina jatkuu, harjaspää on ehkä vaihdettava.
	Muista poistaa suojus ennen laitteen käynnistämistä.
Harjaspää kalisee hampaita vasten.	Tämä voidaan välttää pitämällä harjaspää oikeassa asennossa, ienrajan kohdalla 45 asteen kulmassa.
Harjaaminen vaikuttaa tehottomalta.	Sonicare-hammasharja on ehkä ladattava uudelleen.
	Easy-start-toiminto saattaa olla kytkettyä, ja se pitää katkaista (katso lukua Ominaisuudet).
	Harjaspää on ehkä puhdistettava.
	Harjaspää on ehkä vaihdettava.
Sonicare-hammasharjasta lähtee epämiellyttävää hajua.	Hammasharja on ehkä puhdistettava. Puhdista kädensija, harjaspää ja latauslaite huolellisesti (katso kohta Puhdistaminen).
	Harjaspää on ehkä vaihdettava.

Generell beskrivelse (fig. 1)

- A** Reisehette
- B** Ekstra myk bust
- C** Børstehode
- D** Ring med fargekode
- E** Avtakbar del
- F** Av/på-knapp og ladelampe
- G** Lader med ledningsoppbevaring
- H** Ledning
- I** Børstehodeholder

Viktig

Les denne bruksanvisningen nøye før apparatet tas i bruk, og ta vare på den for senere referanse.

- ⦿ Før du kobler til apparatet, må du kontrollere at spenningen som er angitt på bak- og undersiden av apparatet, stemmer overens med nettspenningen.
- ⦿ Spenningsomformere og adapterkontakter garanterer IKKE at spenningen er kompatibel. Sjekk alltid om spenningen er kompatibel.
- ⦿ Hold laderen unna vann. Ikke plasser eller oppbevar den over eller i nærheten av vann i et badekar, en kum osv. Laderen må ikke dypes i vann eller annen væske.
- ⦿ Ikke bruk laderen hvis den, ledningen eller støpselet er skadet. Hvis én av delene er skadet, må du skifte ut laderen med en av samme type, slik at du unngår farlige situasjoner.
- ⦿ Trekk ut laderen fra stikkkontakten før du rengjør den, og pass på at den er tørr før du setter støpselet i stikkkontakten igjen.
- ⦿ Bruk kun laderen som følger med.
- ⦿ Ikke bruk laderen utendørs.
- ⦿ Ikke bruk tannbørsten i badekaret eller i dusjen.
- ⦿ Barn og funksjonshemmede skal bare bruke børsten under nøye tilsyn.
- ⦿ Ikke bruk apparatet hvis du ikke klarer å håndtere det riktig.
- ⦿ Hvis tannkremen inneholder peroksid, natriumkarbonat eller andre typer bikarbonat (vanlig i tannkrem for hvitere tenner), må du rengjøre børstehodet ordentlig med såpe og vann hver gang du har brukt den.
- ⦿ Ta kontakt med tannlegen før du bruker tannbørsten hvis du har hatt operasjoner i tannkjøttet eller andre deler av munnen i løpet av de siste to månedene.
- ⦿ Ta kontakt med tannlegen din hvis du blør når du bruker tannbørsten, eller hvis blødningen fortsetter etter bruk i én uke.
- ⦿ Sonicare-tannbørsten oppfyller sikkerhetskravene for elektromagnetiske enheter. Hvis du har pacemaker eller en annen implantert enhet, bør du ta kontakt med lege eller produsenten av den implanterte enheten hvis du har spørsmål angående bruken av Sonicare.
- ⦿ Ikke bruk andre børstehoder enn de som anbefales av produsenten.
- ⦿ Skift ut børstehodet hver sjette måned eller tidligere ved tegn på slitasje, for eksempel bøyd eller knekte børstehår.
- ⦿ Dette apparatet er utformet for rengjøring av tenner, tannkjøtt og tunge. Ikke bruk apparatet til noe annet formål.

- ▮ Hjelp barn når de skal pusse tenner til de har opparbeidet seg en god vane for pussingen.
- ▮ Sonicare-tannbørsten er beregnet på personlig tannhygiene. Den er ikke laget for bruk på flere pasienter på et tannlegekontor eller institusjon.
- ▮ Ledningen på laderen kan ikke byttes ut. Hvis ledningen er skadet, må du kaste laderen.

Før bruk

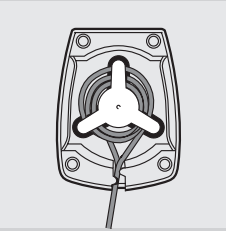

- 1 Bruk ledningsholderen i foten på laderen til å oppbevare overflødig ledning.

Sette på børstehodet

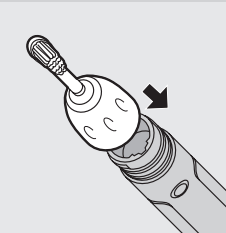

- 1 Fest børstehodet på håndtaket ved å sette ribbene på innsiden av den avtakbare delen inn i sporene øverst på håndtaket.

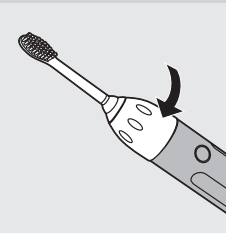

- 2 Skru børstehodet med klokken til det sitter godt fast. Hvis børstehodet rister når det er i bruk, må du skru det enda bedre fast.
- 3 Fjern reiseheften fra børstehodet når du skal pusse tennene.

Lading

Lad Sonicare-tannbørsten i minst 24 timer de første dagene du bruker den. Vi anbefaler at du oppbevarer Sonicare-tannbørsten i laderen når den ikke er i bruk, slik at batteriet holder seg fulladet. Når batteriet er tomt, tar det minst 24 timer å lade Sonicare-tannbørsten helt opp igjen.

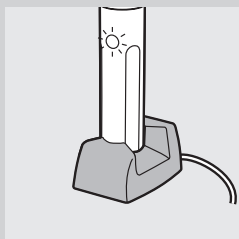

- 1** Når du skal lade Sonicare-tannbørsten, setter du håndtaket i laderen med av/på-knappen vendt mot forsiden av laderen.

Pass på at den nederste delen av håndtaket sitter godt fast i laderen, slik at det er god kontakt mellom dem.

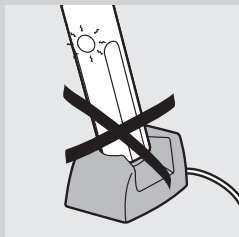

- ⚠ Når håndtaket ikke er riktig plassert i laderen, kan det fortsatt hende at ladelampen tennes, men tannbørsten lades ikke.

Håndtak på andre Sonicare-modeller passer ikke i denne laderen og vil derfor ikke lades. Ikke prøv å presse et annet håndtak ned i denne laderen. Det kan føre til skade.

Bruke apparatet

Nyttige tips

- ⚠ Børstehodet leveres med en praktisk reisehette. Fjern reisehetten fra børstehodet før du slår på Sonicare.
- ⚠ Plasser børstehodet i munnen før du slår på apparatet, og hold munnen lukket mens du pusser, slik at du ikke spruter tannkrem.
- ⚠ En fulladet Sonicare-tannbørste vil gi cirka to minutter med pussing to ganger om dagen i to uker uten lading. Dette gjør det enkelt å reise uten å ta med laderen.
- ⚠ Spenningsomformere og adapterkontakter garanterer IKKE at spenningen er kompatibel. Sjekk alltid om spenningen er kompatibel.

Pusseteknikk

Følg disse enkle trinnene for å få maksimalt utbytte av tannpussen.

- 1** Før du slår på Sonicare-tannbørsten, plasserer du børstehårene mot tannkjøttet i en 45-graders vinkel.
- 2** Hold i håndtaket med et lett grep, slå på Sonicare-tannbørsten, og beveg den forsiktig med små, sirkulære bevegelser, slik at de lange børstehårene kommer til mellom tennene dine. Etter noen få sekunder flytter du børsten videre til neste del. Fortsett med dette under hele pusseøkten på to minutter.
- 3** For best mulig resultat trykker du lett og lar Sonicare-tannbørsten gjøre jobben for deg. Ikke skrub.

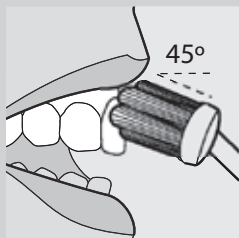



4 Del munnen inn i fire soner for å være sikker på at du pusser jevnt i hele munnen: utsiden oppe, innsiden oppe, utsiden nede og innsiden nede. Begynn å pusse i den første sonen (utsiden oppe), og puss i 30 sekunder før du beveger deg til andre sone (innsiden oppe). Fortsett å pusse i 30 sekunder i hver sone helt til du har pusset tennene i to minutter.

5 Når du er ferdig med de to minuttene, bør du bruke litt tid med Sonicare-tannbørsten til å pusse tyggeflatene på tennene.

Trykk på av/på-knappen for å slå tannbørsten av og på når du trenger det. Hvis du vil gjøre munnen enda renere, kan du børste tungen også, med tannbørsten slått av eller på alt etter hva du selv foretrekker.

Tips hvis du har spesielle behov med tannhygiene

► Fjerning av flekker

Hvis du vil fjerne flekkene enda grundigere, kan du bruke noen sekunder ekstra på de områdene der det vanligvis oppstår flekker.

► Tannregulering

Plasser børstehodet i en 45 graders vinkel mellom tannreguleringsklemmene og tannkjøttet. Trykk lett og beveg børsten med små sirkulære bevegelser, slik at de lengste børstehårene kommer til mellom tennene dine i to sekunder. Snu deretter håndtaket forsiktig, slik at børstehårene kan rengjøre tannreguleringsklemmen og resten av tannen før du flytter børsten til neste tann. Fortsett med dette til du har pusset alle tennene. Legg merke til at børstehodet blir fortere slitt når det brukes på tannregulering.

► Rekonstruerte tenner

Bruk Sonicare-tannbørsten på rekonstruerte tenner (for eksempel implantater; kroner; broer og fyllinger) på samme måte som du bruker den på naturlige tannoverflater. Beveg børstehårene rundt alle områdene ved rekonstruksjonen, slik at alt blir grundig pusset.

► Tannlommer

Tannlegen eller tannteknikeren har kanskje vist deg at du har tannlommer; dype lommer der det samler seg plakkbakterier. Hvis det er tilfellet, bør du bruke litt tid på å pusse disse områdene når du er ferdig med den vanlige pusningen, for å forbedre tannkjøttet og tannhelsen.

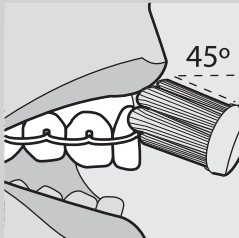

Funksjoner

Easy-start

- Alle Sonicare-modellene leveres med Easy-start-funksjonen aktivert. Dette hjelper deg med å bli vant til å pusse tennene med Sonicare.
- Børstekraften vil øke gradvis til full kraft i løpet av de 12 første pusseøktene.
- Easy-start-funksjonen er aktiv hvis du hører to pipelyder umiddelbart etter at du har slått på Sonicare-tannbørsten. Når du har nådd full børstekraft (etter 12. pusseøkt), vil du ikke lenger høre de to pipelydene når du begynner å pusse.

Merk: Hver av de 12 første pusseøktene må vare i minst ett minutt for at Easy-start-syklusen skal gå videre.

Slik deaktiverer eller aktiverer du Easy-start-funksjonen:

- 1** Fest børstehodet til håndtaket.
- 2** Sett håndtaket i en tilkoblet lader.
- 3** Hold av/på-knappen inne i fem sekunder for å slå av Easy-start-funksjonen. Du vil høre ett pip som indikerer at Easy-start-funksjonen er deaktivert.
- 4** Hold av/på-knappen inne i fem sekunder for å slå på Easy-start-funksjonen. Du vil høre to pip som indikerer at Easy-start-funksjonen er aktivert.

Det anbefales ikke å bruke Easy-start-funksjonen ut over de 12 første pusseøkene, da det kan redusere Sonicare-tannbørstens evne til å fjerne plakk.

Kontroller at Easy-start-funksjonen er slått av, og at håndtaket er fulladet, når du bruker Sonicare-tannbørsten i kliniske tester.

Smartimer

- ▶ Smartimer angir automatisk pussetiden til de to minuttene som er anbefalt av tannleger og tann teknikere.
- ▶ Etter to minutter slår Smartimer automatisk tannbørsten av.
- ▶ Hvis du vil ta en pause eller slutte å pusse i løpet av økten på to minutter, trykker du på av/på-knappen. Trykk på av/på-knappen på nytt for å la Smartimer fortsette der du slapp.
- ▶ Smartimer nullstilles automatisk til begynnelsen av en økt på to minutter hvis
 - du slutter å pusse i 30 sekunder eller lenger
 - du setter håndtaket i laderen

Quadpacer® (bare på enkelte modeller)

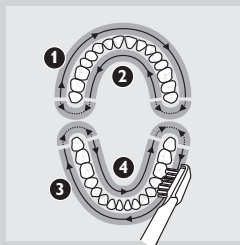

- ▶ Quadpacer-tidtakeren med intervaller på 30 sekunder passer på at du pusser alle sonene i munnen jevnt og grundig. Ved 30, 60 og 90 sekunder vil du høre en kort pipelyd, og børsten vil stanse et øyeblikk. Dette er signalet for at du skal begynne på neste sone i munnen.

Ladeindikator (bare på enkelte modeller)

- ▶ Når batterinivået er lavt, hører du fem pip etter økten på to minutter, og ladelampen blinker raskt. Når du hører signalet for lavt batterinivå, er det tre eller færre tominutters økter igjen.

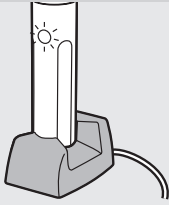

- 1 Sett håndtaket i laderen (med av/på-knappen vendt mot forsiden av laderen) når du skal lade apparatet.
- ▮ Ladelampen blinker sakte når håndtaket er plassert i laderen, og dette viser at ladingen pågår.
- ▮ Når Sonicare-tannbørsten er fulladet, lyser ladelampen kontinuerlig for å vise at tannbørsten er klar til bruk.

La Sonicare-tannbørsten stå i laderen når du ikke bruker den, for å holde den fulladet.

Rengjøring

Regelmessig rengjøring gir best resultat og lang levetid for apparatet.

- 1 Skyll børstehodet og -hårene hver gang du har brukt apparatet.

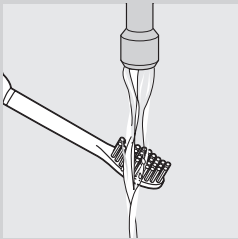

- 2 Rengjør børstehodet minst én gang i uken. Rengjør også under den avtakbare enheten.

Slik fjerner du den avtakbare delen:

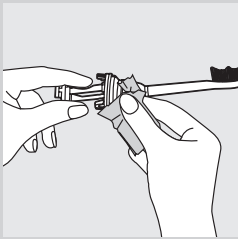

- ▮ Trykk forsiktig på gummitetningen med tomlene.

Unngå å bruke skarpe gjenstander til å trykke ned tetningen. Det kan føre til skade.

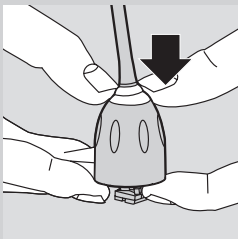

- ▮ Trekk enheten over toppen av børstehodet.

Sett enheten på plass igjen ved å dra den over børstehodeskaftet og trekke ned til du hører et klikk.

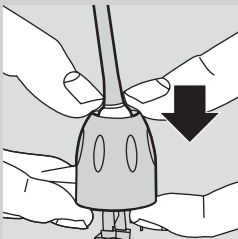

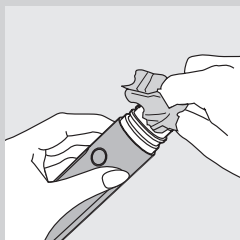

3 Rengjør og tørk håndtaket hver uke.

4 Rengjør laderen med jevne mellomrom.

Koble fra laderen før du rengjør den. Når du har rengjort laderen, tørker du den helt før du kobler til ledningen igjen.

Vi anbefaler at du bruker mild såpe, vann og en fuktig klut for å rengjøre Sonicare-tannbørsten.

Oppbevaring

Hvis apparatet ikke skal brukes på en lang stund, må du koble det fra, rengjøre det og oppbevare det på et kjølig og tørt sted, og ikke i direkte sollys. Du kan oppbevare ledningen ved å vikle den rundt ledningskrokene i foten på laderen.

Utskifting

Børstehode

- ▶ Bytt børstehodet en gang i halvåret for å få best mulige resultater.
- ▶ Bruk bare børstehoder fra Sonicare som er beregnet på denne modellen.

Miljø



- ▶ Ikke kast apparatet som vanlig husholdningsavfall når det ikke kan brukes lenger. Lever det på en gjenvinningsstasjon. Slik bidrar du til å ta vare på miljøet.
- ▶ De innebygde oppladbare batteriene består av stoffer som kan forurense miljøet. Ta alltid ut batteriene før du leverer apparatet på et offentlig innsamlingssted. Lever batteriene på et offentlig innsamlingssted for batterier. Hvis du har problemer med å ta ut batteriene, kan du også ta apparatet med til et Philips-servicesenter, der de vil ta ut batteriene for deg og behandle dem på en miljøvennlig måte.

Fjerne batteriene

Denne prosessen kan ikke omgjøres.

Hvis du vil fjerne batteriene selv, trenger du en flat (vanlig) skrutrekker.

- 1** Ta tannbørsten ut av laderen, slå den på og la den gå til den stopper. Fortsett å slå på Sonicare-tannbørsten til batteriet er helt tomt.
- 2** Sett en skrutrekker inn i et av sporene nær toppen av håndtaket. Trykk skrutrekkeren så langt inn som mulig og vri den rundt. Huset begynner å dele seg.

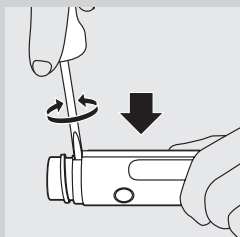

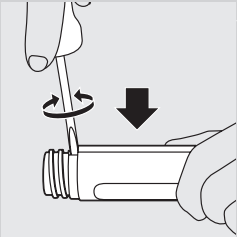

- 3** Ta ut skrutrekkeren og gjør det samme på det andre sporet, som sitter på motsatt side av håndtaket. Vri skrutrekkeren rundt for å dele resten av huset.

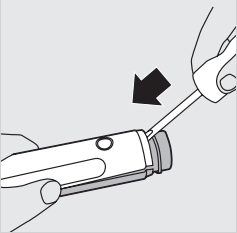

- 4** Sett skrutrekkeren inn i det midterste sporet, som er plassert foran øverst på håndtaket, som vist. Trykk skrutrekkeren så langt inn som mulig.

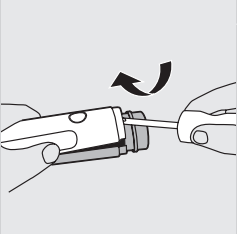

- 5** Bruk skrutrekkeren som brekkstang og tving de to delene fra hverandre.

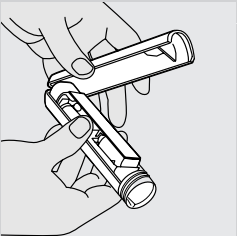

- 6** Trekk de to delene av håndtaket helt fra hverandre.

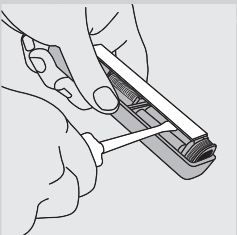

- 7** Sett inn skrutrekkeren under det elektroniske kretskortet på flere steder.

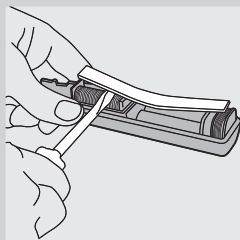

- 8** Vri og brekk kretskortet løst helt til det er fullstendig atskilt fra håndtaket.

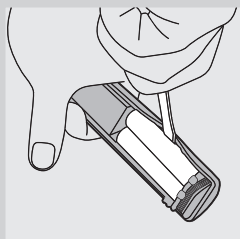

- 9** Brekk løs batteriene ved å sette inn skrutrekkeren på siden av de to batteriene, som vist på bildet.

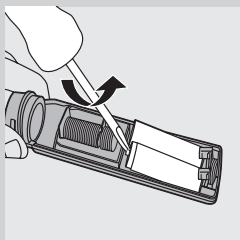

- 10** Vri skrutrekkeren rundt for å løsne limet rundt batteriene. Batteriene er limt sammen og blir løftet ut sammen.

Garanti og service

Hvis du trenger service eller informasjon, kan du gå til Philips' Internett-sider på www.philips.com eller ta kontakt med Philips' kundestøtte der du er (du finner telefonnummeret i garantiheftet). Hvis det ikke finnes noen Philips-kundestøtte der du bor, kan du ta kontakt med den lokale Philips-forhandleren eller serviceavdelingen ved Philips Domestic Appliances and Personal Care BV.

Begrensninger i garantien

Følgende dekkes ikke av vilkårene i den internasjonale garantien:

- Børstehoder
- Skader som følge av misbruk, mislighold, forsømmelse eller endringer.
- Normal slitasje, inkludert avskalling, riper, avsliping, misfarging eller falming.

Feilsøking

Dette avsnittet oppsummerer de vanligste problemene som kan oppstå med Sonicare-tannbørsten. Hvis du ikke finner løsningen på problemet, tar du kontakt med Philips' kundestøtte der du bor (se avsnittet Garanti og service), eller besøk www.philips.com.

Problem	Løsning
Sonicare-tannbørsten virker ikke.	Du må kanskje lade opp Sonicare-tannbørsten. Lad den i minst 24 timer.
	Kontroller at det er strøm i stikkontakten ved lading av apparatet. Det kan hende at strømmen til enkelte stikkontakter på baderommet brytes når lyset slås av.
Motoren går, men børstehodet virker ikke.	Du må kanskje feste børstehodet på nytt eller bytte det ut.
Jeg får en kriblende følelse når jeg bruker Sonicare-tannbørsten.	Det kan hende du kjenner en liten krible- eller kilefølelse når du bruker Sonicare-tannbørsten for første gang. Når du blir vant til å pusse tennene med Sonicare, vil denne følelsen avta.
Børstehodet rister når jeg bruker Sonicare-tannbørsten.	Sonicare-tannbørsten skal avgir en lav summelyd når den er i gang. Du kan få bort overdreven risting ved å skru den avtakbare enheten ordentlig fast. Hvis ristingen ikke stopper, kan det hende du må skifte ut børstehodet.
	Pass på at reisehetten er fjernet før du slår på apparatet.
Børstehodet klaprer mot tennene mine.	Dette kan unngås ved å rette inn børstehodet på riktig måte. Det skal plasseres i en vinkel på 45 grader mot tannkjøttet.
Pusseeffekten virker svakere	Du må kanskje lade Sonicare-tannbørsten på nytt.
	Det kan hende Easy-start-funksjonen er aktivert og må deaktiveres (se avsnittet Funksjoner).
	Det kan hende du må rengjøre børstehodet.
	Du må kanskje bytte ut børstehodet.
Sonicare-tannbørsten avgir en ubehagelig lukt.	Du må kanskje rengjøre apparatet. Rengjør håndtaket, børstehodet og laderen nøye (se avsnittet Rengjøring).
	Du må kanskje bytte ut børstehodet.

Descrição geral (fig. 1)

- A** Tampa de protecção para viagem
- B** Cerdas extra-suaves
- C** Cabeça da escova
- D** Aro colorido
- E** Rosca destacável
- F** Botão ligar/desligar e luz de carga
- G** Carregador com arrumação para o fio
- H** Fio de alimentação
- I** Suporte para a cabeça da escova

Importante

Leia estas instruções com atenção antes de utilizar o aparelho e guarde-as para consulta futura.

- D** Verifique se a voltagem indicada na parte inferior ou na parte de trás do carregador corresponde à voltagem eléctrica local antes de ligar o carregador.
- D** Os conversores de voltagem e as fichas adaptadoras **NÃO** garantem a compatibilidade de voltagem. Verifique sempre a compatibilidade da voltagem.
- D** Mantenha o carregador afastado da água. Não o coloque nem o guarde sobre ou próximo de banheiras, lavatórios, lava-loiças, etc., com água. Nunca mergulhe o carregador em água ou em qualquer outro líquido.
- D** Nunca utilize o carregador se este estiver danificado ou se o fio ou a ficha estiverem danificados. Se o carregador, o fio ou a ficha estiverem danificados, deve sempre proceder à sua substituição por uma peça de origem para evitar situações de perigo.
- D** Desligue o carregador antes de o limpar e certifique-se de que está seco antes de ligar a ficha à tomada eléctrica.
- D** Utilize apenas o carregador fornecido.
- D** Não utilize o carregador no exterior.
- D** Não utilize a escova de dentes no banho ou no duche.
- D** São necessários vigilância e cuidado, quando o aparelho é utilizado por/ou em crianças com idade inferior a 10 anos ou pessoas incapacitadas.
- D** Não utilizar o aparelho se não o conseguir manusear adequadamente.
- D** Se a sua pasta de dentes contiver peróxido, bicarbonato de sódio ou outro bicarbonato (comum nas pastas de dentes branqueadoras), limpe cuidadosamente a cabeça da escova com sabão e água após cada utilização.
- D** Se tiver sido submetido a uma cirurgia da boca ou das gengivas nos últimos 2 meses, consulte o seu dentista antes de utilizar a escova de dentes.
- D** Consulte o seu dentista se sangrar excessivamente depois de utilizar a escova ou se a perda de sangue persistir passada 1 semana de utilização.
- D** A escova de dentes Sonicare está conforme às normas de segurança para dispositivos electromagnéticos. Se tiver um 'pacemaker' ou outro tipo de implante, consulte o seu médico ou o fabricante

do dispositivo implantado se tiver dúvidas quanto à utilização da Sonicare.

- ▶ Não utilize outras cabeças a não ser as que são recomendadas pelo fabricante.
- ▶ Substitua a cabeça da escova de 6 em 6 meses ou mais cedo no caso de aparecerem sinais de desgaste, como é o caso de cerdas esmagadas ou dobradas.
- ▶ Este aparelho destina-se unicamente à lavagem dos dentes, gengivas e língua. Não o utilize para nenhum outro fim.
- ▶ Supervisione as crianças durante a escovagem dos dentes até terem estabelecido bons hábitos de higiene dentária.
- ▶ A escova Sonicare é um aparelho de uso pessoal, pelo que não deve ser usada em vários pacientes em consultórios ou clínicas dentárias.
- ▶ O fio de alimentação do carregador não pode ser substituído. Se o fio de alimentação estiver danificado, deve desfazer-se do carregador.

Preparação

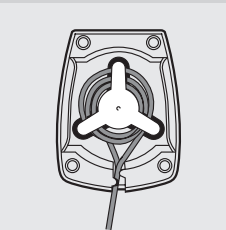

- 1 Guarde o fio em excesso à volta dos encaixes da base do carregador.

Colocação da cabeça da escova

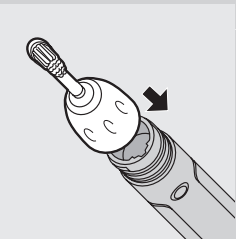

- 1 Coloque a cabeça da escova no cabo, fazendo deslizar as nervuras do interior da rosca para as ranhuras na parte superior do pega.

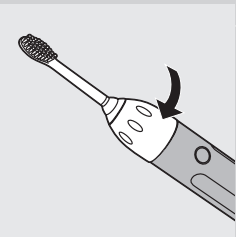

- 2 Enrosque a cabeça da escova para a direita até ficar bem apertada. Se a cabeça da escova fizer ruído durante a utilização, aperte-a um pouco mais.
- 3 Retire a tampa de protecção para viagem da cabeça da escova antes de utilizar a escova.

Carga

Carregue a Sonicare durante, pelo menos, 24 horas nos primeiros dias de utilização. É aconselhável manter a Sonicare no carregador ligado à

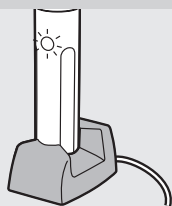

corrente quando não estiver a utilizá-la, para conservar a bateria com carga total. Quando a bateria está vazia, a Sonicare demora pelo menos 24 horas até atingir a carga total.

- 1** Para carregar a Sonicare, coloque o cabo correctamente no carregador com o botão ligar/desligar virado para a parte da frente do carregador.

Certifique-se de que a base do cabo fica bem assente e firme no carregador; para que fique completamente em contacto.

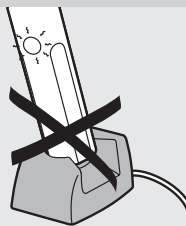

- Quando o cabo é mal colocado no carregador, a luz de carga pode acender na mesma, mas a escova não é carregada.

Os cabos de outros modelos Sonicare não servem neste carregador e, por conseguinte, não carregam com eficácia. Não tente forçar a colocação do cabo no carregador; para não o danificar.

Utilização do aparelho

Sugestões úteis

- A cabeça da escova é fornecida com uma prática tampa de protecção para viagem. Retire a tampa da cabeça da escova antes de ligar a Sonicare.
- Coloque a cabeça da escova dentro da boca antes de ligar o aparelho e mantenha a boca fechada durante a escovagem para evitar que a pasta de dentes salpique para fora.
- A Sonicare totalmente carregada permite escovar os dentes durante 2 minutos, duas vezes por dia, pelo período de cerca de 2 semanas, sem necessitar de recarga. Isto simplifica a sua utilização em viagem sem o carregador.
- Os conversores de voltagem e as fichas adaptadoras NÃO garantem a compatibilidade de voltagem. Verifique sempre a compatibilidade da voltagem.

Técnica de escovagem

Siga estes passos simples para melhorar a escovagem dos seus dentes.

- 1** Antes de ligar a Sonicare, coloque as cerdas da cabeça da escova sobre a linha das gengivas, num ângulo de 45 graus.
- 2** Agarre o cabo com uma força ligeira e ligue a Sonicare. Movimente as cerdas suavemente com um pequeno movimento circular de modo a que as cerdas mais compridas alcancem os espaços interdentários. Passados alguns segundos, passe as cerdas para a secção seguinte da boca. Continue esta rotina ao longo dos 2 minutos do ciclo de escovagem recomendado.
- 3** De modo a otimizar a eficácia da escova Sonicare, faça uma leve pressão mas deixe a Sonicare fazer o trabalho sozinha. Não esfregue.

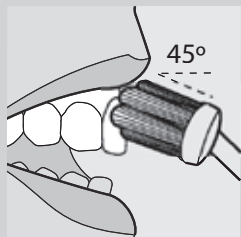



4 Para ter a certeza de que escova toda a boca uniformemente, divida a boca em 4 secções: a parte exterior dos dentes de cima, a parte interior dos dentes de cima, a parte exterior dos dentes de baixo e a parte interior dos dentes de baixo. Comece a escovagem pela primeira secção (exterior dos dentes de cima) e escove durante 30 segundos antes de passar para a secção seguinte (interior dos dentes de cima). Prossiga a escovagem com as outras duas secções, durante 30 segundos cada, até completar o ciclo de escovagem de 2 minutos.

5 Terminado o ciclo de escovagem de 2 minutos, pode voltar a ligar a Sonicare para escovar a superfície dos dentes.

Prima o botão ligar/desligar para ligar ou desligar a Sonicare sempre que necessário.

Para limpar a sua boca com mais profundidade, pode também escovar a sua língua com a escova de dentes ligada ou desligada, como preferir:

Sugestões para necessidades especiais

► Remoção de manchas

Para uma melhor remoção de manchas, escove durante mais alguns segundos nas áreas onde existir excesso de manchas.

► Aparelhos dentários

Coloque a cabeça da escova num ângulo de 45 graus entre o aparelho e a linha das gengivas. Exercendo uma ligeira pressão, movimente suavemente as cerdas com um pequeno movimento circular de modo a que as cerdas mais compridas alcancem os espaços interdentários durante 2 segundos. Em seguida, rode o cabo da escova suavemente para que as cerdas limpem o aparelho e o resto dos dentes. Depois passe para o próximo dente. Continue assim até escovar todos os dentes. Tenha em atenção que as cabeças se desgastam mais depressa quando são usadas em aparelhos dentários.

► Restaurações dentárias

Utilize a Sonicare em restaurações dentárias (como implantes, capas, coroas, pontes e chumbo) como o faria sobre os seus dentes naturais. Faça trabalhar as cerdas à volta de todas as zonas restauradas para uma limpeza profunda da boca.

► Bolsas peridentais

O seu dentista ou técnico de higiene dentária pode ter indicado que possui bolsas peridentais, bolsas profundas onde se acumula a placa bacteriana. Se for o caso, depois de ter completado o ciclo de escovagem de 2 minutos, passe mais tempo a escovar suavemente estas áreas para melhorar a saúde das suas gengivas.

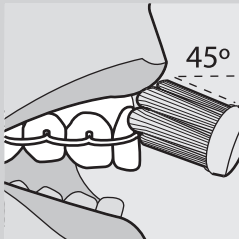

Características

Easy-start

- Todos os modelos Sonicare são fornecidos com a função Easy-start activada, o que ajuda a habituar-se à escovagem dos dentes com a Sonicare.
- A potência da escovagem aumenta suavemente até à potência total ao longo das primeiras 12 escovagens.

- ▶ A função Easy-start está activa se ouvir 2 bips logo que ligar a Sonicare. Quando a Sonicare atingir a potência de escovagem ideal (após a 12ª escovagem), deixa de ouvir os 2 bips no início de cada ciclo de escovagem.

Nota: Cada uma das primeiras 12 escovagens deve demorar pelo menos 1 minuto para passar correctamente para o ciclo de arranque Easy-start.

Para desactivar ou activar a função Easy-start:

- 1 Coloque a cabeça da escova na pega.
- 2 Coloque a pega no carregador ligado à corrente.
- 3 Para desactivar a função Easy-start, prima e mantenha premido o botão ligar/desligar durante 5 segundos. Ouvirá 1 bip para indicar que a função Easy-start foi desactivada.
- 4 Para activar a função Easy-start, prima e mantenha premido o botão ligar/desligar durante 5 segundos. Ouvirá 1 bip para indicar que a função Easy-start foi activada.

Não se aconselha a utilização da função Easy-start para além do período de arranque inicial porque isso reduz a eficácia da escova de dentes Sonicare na remoção da placa bacteriana.

Certifique-se de que a função Easy-start está desactivada e que o cabo está completamente carregado quando utilizar a Sonicare em testes clínicos.

Temporizador

- ▶ O Smartimer programa automaticamente o tempo de escovagem para os 2 minutos recomendados pelos dentistas e técnicos de higiene dentária.
- ▶ Após 2 minutos, o Smartimer desliga automaticamente a escova.
- ▶ Se quiser parar a escovagem por breves instantes durante o ciclo de escovagem de 2 minutos, prima o botão ligar/desligar. Se voltar a premir o botão, o Smartimer retomará o ciclo de escovagem a partir do ponto em que se fez a interrupção.
- ▶ O Smartimer é automaticamente reiniciado para o início de um ciclo de 2 minutos se:
 - parar a escovagem durante 30 segundos ou mais;
 - colocar o cabo no carregador.

Quadpacer® (apenas para modelos específicos)

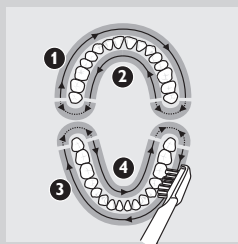

- ▶ O temporizador Quadpacer com intervalo de 30 segundos assegura que se escovam todas as secções da boca, uniformemente e em profundidade. Aos 30, 60 e 90 segundos, ouvirá um breve bip e sentirá uma pausa na escovagem. É o sinal para começar a escovar a secção seguinte da boca.

Indicação de carga da bateria (apenas para modelos específicos)

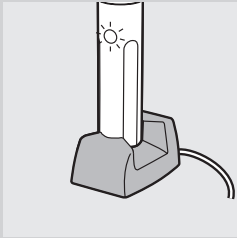

- ▶ Quando a bateria estiver fraca, ouvirá 5 bips após ter terminado o ciclo de escovagem de 2 minutos e a luz de carregamento pisca rapidamente.

Quando ouvir a indicação de bateria fraca, restam-lhe 3 ou menos escovagens de 2 minutos.

- 1 Coloque o cabo no carregador (com o botão ligar/desligar virado para a frente do carregador) para recarregar o aparelho.
- ▶ A luz de carga pisca lentamente quando o cabo está a ser carregado, para indicar que o aparelho está a ser carregado.
- ▶ Quando a Sonicare estiver completamente carregada, a luz de carga fica acesa continuamente para indicar que a Sonicare está pronta a utilizar.

Mantenha a Sonicare no carregador quando não estiver a utilizá-la para manter a carga completa da bateria.

Limpeza

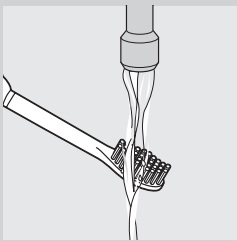

Uma limpeza regular garante o melhor desempenho e longa duração do aparelho.

- 1 Enxágue a cabeça da escova e as cerdas após cada escovagem.

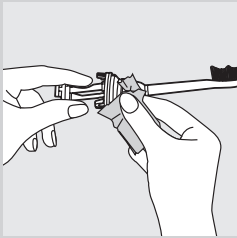

- 2 Lave a cabeça da escova pelo menos uma vez por semana, incluindo debaixo da rosca destacável.

Para retirar a rosca:

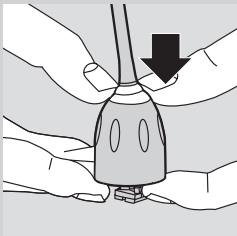

- ▶ Prima ligeiramente o vedante de borracha com os dedos.

Não utilize objectos afiados para premir o vedante porque isso poderá danificá-lo.

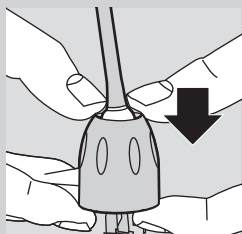

- ▶ **Puxe a rosca para a parte de cima da cabeça da escova.**

Para voltar a colocar a rosca, deixe-a cair sobre o veio da cabeça e puxe-a para baixo até encaixar.

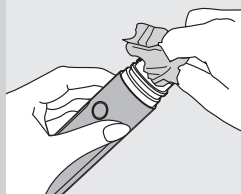

- ▶ **3 Limpe e seque o cabo todas as semanas.**

- ▶ **4 Limpe o carregador periodicamente.**

Desligue o carregador antes de o limpar. Após ter limpo o carregador, seque-o completamente antes de ligar a ficha à tomada eléctrica.

É aconselhável utilizar um produto de limpeza suave, água e um pano húmido para limpar a Sonicare.

Arrumação

Se não pretende utilizar o aparelho por um longo período de tempo, desligue-o, limpe-o e guarde-o num local fresco e seco, afastado da luz directa do sol. Pode guardar o fio à volta dos encaixes da base do carregador.

Substituição

Cabeça da escova

- ▶ Substitua a cabeça da escova de 6 em 6 meses para obter resultados perfeitos.
- ▶ Utilize apenas cabeças de substituição Sonicare adequadas a este modelo.

Ambiente



- ▶ Não deite fora o aparelho junto com o lixo doméstico normal no final da sua vida útil; entregue-o num ponto de recolha oficial para reciclagem. Ao fazê-lo ajuda a preservar o ambiente.
- ▶ As baterias recarregáveis incorporadas contêm substâncias que podem poluir o ambiente. Retire sempre as baterias antes de se desfazer do aparelho e entregue o aparelho num ponto de recolha oficial. Desfaça-se das baterias num ponto de recolha oficial para baterias. Se tiver problemas na remoção das baterias, pode também levar o aparelho a um centro de assistência Philips, que poderá remover as baterias por si e eliminá-las de forma segura para o ambiente.

Retirar as baterias

Este processo é irreversível.

Para retirar as baterias, precisa de uma chave de parafusos normal.

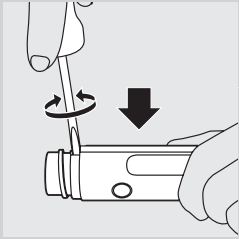

1 Retire a escova de dentes do carregador; ligue-a e deixe-a trabalhar até parar. Continue a ligar a Sonicare até esgotar por completo a bateria.

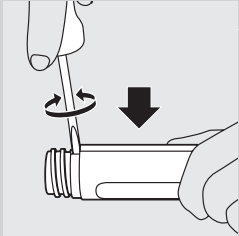

2 Insira uma chave de parafusos numa das ranhuras que se encontram próximas da parte superior do cabo. Empurre a lâmina da chave de parafusos para dentro do cabo o mais que puder e rode a lâmina. O corpo começa a separar-se.

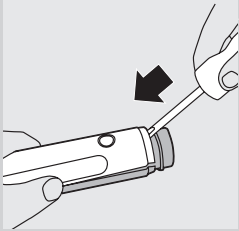

3 Retire a chave de parafusos e siga a instrução indicada acima para a outra ranhura, que se encontra no lado oposto do cabo. Rode a lâmina para separar o resto do corpo.

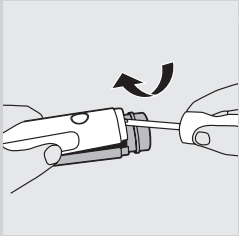

4 Insira a chave de parafusos na ranhura do meio, que se encontra na parte da frente do cabo, como indicado. Empurre a lâmina o mais que puder.

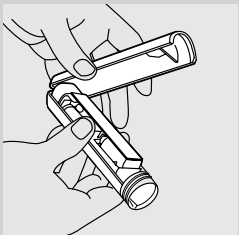

5 Utilize a chave de parafusos como uma alavanca para separar as 2 secções do cabo.

6 Separe completamente as 2 secções do cabo.

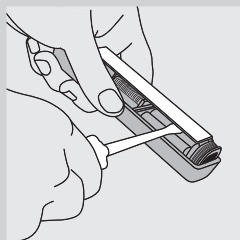

7 Insira a chave de parafusos por baixo da placa do circuito electrónico em vários locais.

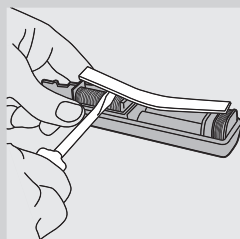

8 Rode e levante a placa do circuito electrónico até que esta esteja completamente separada do cabo.

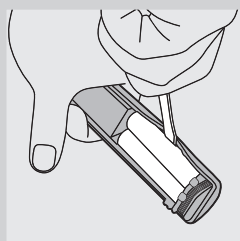

9 Solte as baterias, inserindo a chave de parafusos nos lados das duas baterias, localizados conforme indicado na figura.

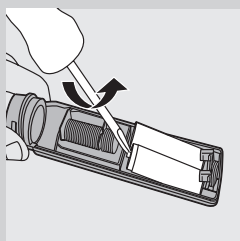

10 Rode a chave de parafusos para quebrar a cola à volta das baterias. As 2 baterias estão unidas através de cola e serão retiradas em conjunto.

Garantia e assistência

Se precisar de informações ou se tiver algum problema, visite o site da Philips em www.philips.pt ou contacte o Centro de Atendimento ao Cliente Philips do seu país (encontrará o número de telefone no folheto da garantia mundial). Se não existir um Centro de Atendimento ao Cliente no seu país, dirija-se ao distribuidor Philips local ou contacte o Departamento de Assistência da Philips Domestic Appliances and Personal Care BV.

Restrições à garantia

As seguintes situações não estão abrangidas pelos regulamentos da garantia internacional:

- Cabeças da escova
- Danos causados por má utilização, abuso, negligência ou alterações

- Desgaste normal, incluindo falhas, riscos, erosão, descoloração ou desvanecimento

Resolução de problemas

Este capítulo resume alguns dos problemas mais comuns que pode encontrar na sua Sonicare. Se não conseguir resolver o problema, contacte o Centro de Atendimento ao Cliente do seu país (consulte o capítulo "Garantia e assistência") ou visite o site www.philips.pt.

Problema	Solução
A escova de dentes Sonicare não funciona.	Pode precisar de recarregar a Sonicare. Carregue-a durante, pelo menos, 24 horas.
	Verifique se a tomada tem corrente quando recarregar o aparelho. A alimentação eléctrica das tomadas de espelhos sobre os lavatórios ou das tomadas de barbear pode ser desligada quando se apaga a luz.
O motor funciona mas a cabeça da escova não trabalha.	Pode ser necessário voltar a colocar ou substituir a cabeça da escova.
Sente-se uma sensação de formigueiro quando se utiliza a Sonicare.	É possível que se sinta uma ligeira sensação de formigueiro/cócegas quando se utiliza a Sonicare pela primeira vez. À medida que se for habituando à escovagem dos dentes com a Sonicare, essa sensação diminuirá.
A cabeça da escova faz ruído e treme quando se utiliza a Sonicare.	A Sonicare deve fazer apenas um zumbido suave quando está a trabalhar. Se apertar melhor a rosca da cabeça pode eliminar a trepidação e o barulho excessivos. Se não parar, talvez seja necessário substituir a cabeça da escova.
	Antes de ligar o aparelho não se deve esquecer de retirar a tampa de protecção.
A cabeça da escova trepida contra os meus dentes.	Isso pode ser evitado se mantiver a cabeça da escova devidamente orientada, com a cabeça colocada sobre a linha das gengivas, num ângulo de 45 graus.
A escovagem parece ter menos força.	Talvez seja necessário recarregar a Sonicare.
	A função Easy-start pode estar activa e precisa de ser desactivada (consulte o capítulo 'Características').
	Pode ser necessário limpar a cabeça da escova.
	Pode ser necessário substituir a cabeça da escova.
A Sonicare liberta um cheiro desagradável.	Pode precisar de limpar o aparelho. Limpe cuidadosamente a pega, a cabeça da escova e o carregador (consulte o capítulo 'Limpeza').
	Pode ser necessário substituir a cabeça da escova.

Общее описание (Рис. 1)

- A** Защитный колпачок
- B** Щетина повышенной мягкости
- C** Насадка-щётка
- D** Кольцо с цветовой маркировкой
- E** Съёмная шайба
- F** Кнопка включения/выключения и индикатор зарядки
- G** Зарядное устройство с приспособлением для хранения шнура
- H** Сетевой шнур
- I** Держатель насадки-щётки

Внимание

До начала эксплуатации прибора внимательно ознакомьтесь с настоящим руководством и сохраните его для дальнейшего использования в качестве справочного материала.

- ▮ Перед подключением зарядного устройства убедитесь, что номинальное напряжение, указанное на нижней или задней панели, соответствует напряжению местной электросети.
- ▮ Преобразователя напряжения и адаптеры НЕ гарантируют соответствия напряжения. Обязательно проверяйте соответствие напряжения.
- ▮ Держите зарядное устройство подальше от воды. Не оставляйте и не храните его около ванной или раковины с водой. Не погружайте устройство в воду или другую жидкость.
- ▮ Запрещается использовать поврежденное зарядное устройство или поврежденный сетевой шнур или вилку. Если зарядное устройство, сетевой шнур или вилка повреждены, замените устройство другим того же типа, чтобы обеспечить безопасную эксплуатацию прибора.
- ▮ Перед очисткой зарядного устройства отключите его от электросети и убедитесь, что оно сухое, перед включением в сеть.
- ▮ Пользуйтесь только зарядным устройством, поставляемым в комплекте.
- ▮ Не используйте зарядное устройство вне помещения.
- ▮ Не используйте зубную щетку, находясь в ванне или под душем.
- ▮ Если устройство используется детьми или для детей младше 10 лет или недееспособными лицами, необходим строгий контроль.
- ▮ Не используйте устройство, если не знаете, как правильно с ним обращаться.
- ▮ Если зубная паста содержит перексид, питьевую соду или другие бикарбонаты (часто используемые в отбеливающих зубных пастах), тщательно мойте щётку водой с мылом после каждого использования.
- ▮ Если за последние 2 месяца вы перенесли операцию ротовой полости или десен, перед использованием зубной щетки проконсультируйтесь со стоматологом.
- ▮ Если после использования зубной щетки появляется обильное кровотечение или если оно не прекращается через неделю, проконсультируйтесь со стоматологом.
- ▮ Зубная щетка Sonicare соответствует стандартам безопасности для электромагнитных приборов. Если у вас

есть кардиостимулятор или другой имплантированный прибор, проконсультируйтесь с врачом или производителем имплантированного прибора относительно использования Sonicare.

- ▶ Используйте только насадки-щётки, рекомендуемые производителем.
- ▶ Заменяйте насадку-щётку раз в полгода или чаще, если появились признаки износа, например, смятие или загиб щетины.
- ▶ Данное устройство предназначено для чистки зубов, десен и языка. Не используйте его для других целей.
- ▶ Следите за чисткой зубов детьми, пока не они научились правильно обращаться со щёткой.
- ▶ Зубная щетка Sonicare — устройство для личной гигиены и не предназначено для использования несколькими пациентами стоматологической клиники или учреждения.
- ▶ Сетевой шнур зарядного устройства заменить нельзя. Если он поврежден, зарядное устройство необходимо заменить.

Подготовка прибора к работе

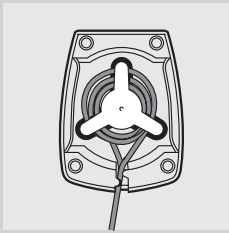

- 1 Намотайте излишек сетевого шнура на приспособление для наматывания шнура, расположенное в нижней части устройства.

Установка насадки-щётки.

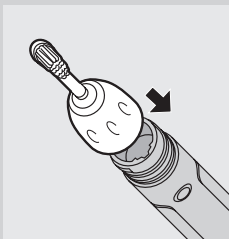

- 1 Установите насадку-щётку на ручку, поместив выступы, расположенные на внутренней части шайбы, в прорези верхней части ручки.

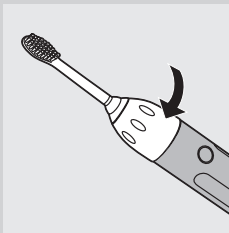

- 2 Поверните шайбу насадки-щётки по часовой стрелке, до жесткой фиксации. Если насадка-щётка качается при использовании, прикрутите шайбу плотнее.
- 3 Перед чисткой зубов снимите с насадки-щётки защитный колпачок.

Зарядка

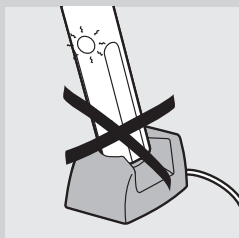
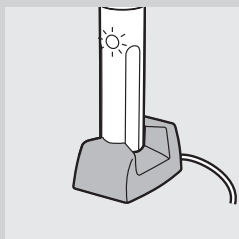

Заряжайте Sonicare не реже чем каждые 24 часа в первые дни использования. Рекомендуется хранить Sonicare в подключенном зарядном устройстве для поддержки полной зарядки. Когда батарея разряжена, для полной зарядки Sonicare требуется не менее 24 часов.

1 Для зарядки Sonicare установите ручку в зарядное устройство, чтобы кнопка включения/выключения находилась со стороны передней панели зарядного устройства.

Убедитесь, что нижняя часть ручки плотно установлена в зарядное устройство, обеспечивая эффективный контакт.

2 При неправильной установке ручки индикатор зарядки может гореть при отсутствии зарядки.

Ручки других моделей Sonicare не подходят к данному зарядному устройству и, следовательно, зарядка не будет эффективной. Не пытайтесь установить ручку в зарядное устройство, это может вызвать повреждения.

Использование прибора

Полезные советы

- 1** Насадка-щётка поставляется с удобным защитным колпачком. Снимите защитный колпачок с насадки-щётки перед включением Sonicare.
- 2** Поместите насадку-щётку в полость рта перед включением устройства, и во избежание разбрызгивания зубной пасты не открывайте рот во время чистки зубов.
- 3** Полностью заряженный аккумулятор Sonicare позволяет чистить зубы два раза в день по две минуты в течение приблизительно двух недель без подзарядки. Благодаря этому можно путешествовать без зарядного устройства.
- 4** Преобразователя напряжения и адаптеры НЕ гарантируют соответствия напряжения. Обязательно проверяйте соответствие напряжения.

Навыки чистки зубов

Следуйте простым инструкциям, чтобы максимально улучшить чистку зубов.

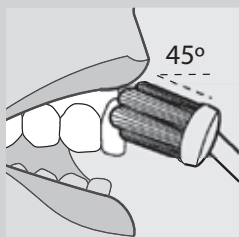

1 Перед включением Sonicare, приложите щетину насадки-щётки к десне под углом 45 градусов.

2 Включите Sonicare, удерживая за ручку, но не сжимая слишком сильно. Делайте аккуратное вращательное движение щетиной, чтобы длинные щетинки оказались между зубов. Через несколько секунд переместите щётку к следующему участку. Продолжайте эту процедуру в течение 2 минут.

3 Для получения максимального эффекта от использования зубной щетки Sonicare, слегка нажимайте на нее и позволяйте ей выполнить всю работу за вас. Не трите зубы щёткой.



4 Для того чтобы обеспечить равномерную чистку зубов, разделите полость рта на четыре участка: наружная сторона верхних зубов, внутренняя сторона верхних зубов, наружная сторона нижних зубов и внутренняя сторона нижних зубов. Начните с первого участка (наружная сторона верхних зубов) и чистите в течение 30 секунд, потом перейдите к следующему участку (внутренняя сторона верхних зубов). Продолжайте процедуру чистки следующих двух участков по 30 секунд для каждого, пока не закончится двухминутный цикл.

5 После двухминутного цикла чистки зубов можно снова ненадолго включить Sonicare для чистки жевательной поверхности зубов.

Нажмите кнопку включения/выключения для включения или выключения Sonicare .

Для более тщательной очистки полости рта можно очистить язык выключенной или включенной щеткой.

Полезные советы по уходу за полостью рта

Удаление пятен

Для лучшего удаления пятен чистите места, где появляются пятна, в течение нескольких дополнительных секунд.

Ортодонтические скобы

Поместите насадку-щётку под углом 45 градусов между ортодонтическими скобами и десной. Слегка нажимая, перемещайте щётку круговыми движениями, чтобы длинные щетинки оказались между зубов. Затем осторожно вращайте ручку щетки, чтобы щетинки очистили скобу и зуб. Затем перемещайте щетинки к следующему зубу. Выполняйте процедуру до очистки всех зубов. Помните, что при чистке скоб насадка-щётка изнашивается быстрее.

Замещения дефектов зубов

Используйте Sonicare на замещениях дефектов зубов (таких как протезы, защитные прокладки, коронки, мостовидные зубные протезы и пломбы), как на обычных зубах. Выполняйте вращательные движения щеткой для тщательной очистки.

Зубодесневые карманы

Возможно, ваш дантист или стоматолог-гигиенист обнаружил, что у вас есть зубодесневые карманы, в которых собираются бактерии. Если это так, уделите дополнительное время чистке этих областей после завершения двухминутного цикла чистки, чтобы улучшить состояние своих десен.

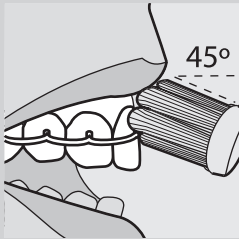

Функциональные особенности

Функция Easy-start

- Д Все модели щеток Sonicare выпускаются с функцией Easy-start, помогающей привыкнуть к чистке с помощью Sonicare.
- Д Сила чистки постепенно увеличивается до полной за первые 12 процедур.
- Д Функция Easy-start активна, если после включения Sonicare прозвучат 2 звуковых сигнала. После достижения Sonicare

оптимальной силы чистки (после 12-й чистки) звуковые сигналы прекращаются.

Примечание. Каждая из первых 12 чисток должна продолжаться не менее 1 минуты для прохождения увеличивающегося цикла Easy-start. Включение и отключение функции Easy-start:

- 1** Присоедините насадку-щётку к ручке.
- 2** Установите ручку в подключенное зарядное устройство.
- 3** Для отключения функции Easy-start нажмите и удерживайте кнопку включения/выключения в течение 5 секунд. Прозвучит звуковой сигнал, означающий отключение функции Easy-start.
- 4** Для включения функции Easy-start нажмите и удерживайте кнопку включения/выключения в течение 5 секунд. Прозвучат 2 звуковых сигнала, означающие включение функции Easy-start.

Использование функции Easy-start после начального периода адаптации не рекомендуется, поскольку это снижает эффективность удаления зубного налёта.

При использовании Sonicare в клинических испытаниях убедитесь, что функция Easy-start отключена и ручка полностью заряжена.

Функция Smartimer

- Функция Smartimer автоматически устанавливает время чистки на 2 минуты, рекомендуемое дантистами и стоматологами-гигиенистами.
- По истечении 2 минут функция Smartimer автоматически отключает прибор.
- При необходимости прервать чистку во время 2-х минутного цикла чистки, нажмите кнопку включения/выключения. При повторном нажатии кнопки функция Smartimer продолжает цикл с момента выключения.
- Функция Smartimer автоматически переключается на начало 2-х минутного цикла, если:
 - чистка прекращена на 30 или более секунд;
 - ручка установлена в зарядное устройство.

Quadrascer® (только у некоторых моделей)

- Таймер с 30-секундным интервалом Quadrascer обеспечивает равномерную и тщательную чистку всех участков полости рта. Каждые 30, 60 и 90 секунд раздается короткий звуковой сигнал и чистка прекращается. Эти сигналы означают время перехода к чистке другого участка.

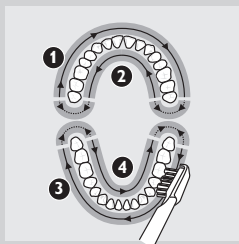

Индикация зарядки аккумулятора (только у некоторых моделей)

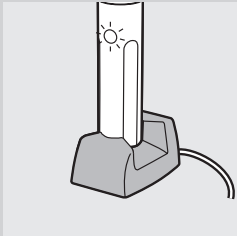

- ▶ При разрядке батареи, после 2-х минутного цикла чистки раздаются 5 звуковых сигналов, и индикатор зарядки быстро мигает.

После появления сигнала разрядки, заряда достаточно для трех или менее 2-х минутных чисток.

- 1 Поместите ручку в зарядное устройство (так, чтобы кнопка включения/выключения находилась со стороны передней панели зарядного устройства) для зарядки прибора.
- ▶ Когда ручка установлена в зарядное устройство, индикатор зарядки медленно мигает, что свидетельствует о процессе зарядки.
- ▶ Когда аккумулятор Sonicare заряжен полностью, индикатор зарядки горит ровно, показывая, что прибор готов к использованию.

Когда Sonicare не используется, оставляйте прибор в зарядном устройстве, чтобы поддерживать полную зарядку аккумулятора.

Очистка прибора

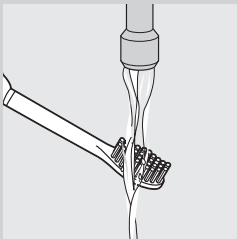

Регулярная очистка прибора гарантирует получение наилучших результатов и продлевает срок службы прибора.

- 1 Ополаскивайте насадку-щётку после каждой процедуры.

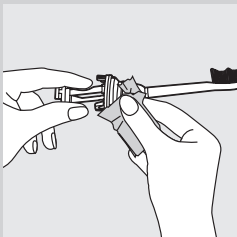

- 2 Чистите насадку-щётку не реже раза в неделю, не пропуская место под съёмной шайбой.

Чтобы снять шайбу:

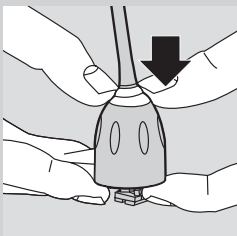

- ▶ Аккуратно нажмите пальцами на резиновое уплотнение.

Во избежание повреждений не нажимайте на прокладку острыми предметами.

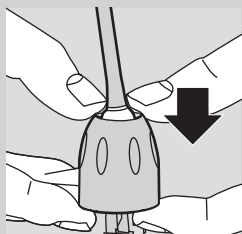

- ▶ Снимите шайбу через верх насадки-щётки.

Для повторной установки шайбы проденьте в нее насадку-щётку и опустите, пока она не встанет на место.

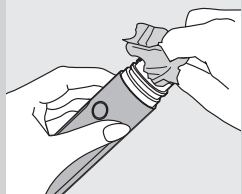

- 3 Ежедневно очищайте и вытирайте ручку.

- 4 Время от времени очищайте зарядное устройство.

Отключите зарядное устройство от сети перед очисткой. После очистки тщательно высушите его и подключите к розетке электросети.

Для очистки Sonicare рекомендуется использовать мягкое чистящее средство, воду и влажную ткань.

Хранение

Если не планируется длительное использование прибора, отключите его от сети, очистите и храните в сухом прохладном месте вдали от прямых солнечных лучей. Сетевой шнур можно хранить, намотав его на приспособление, расположенное в нижней части прибора.

Замена

Насадка-щётка

- ▶ Для достижения оптимальных результатов заменяйте насадку-щётку каждые 6 месяцев.
- ▶ Для замены используйте только насадки-щётки, подходящие для данной модели Sonicare.

Защита окружающей среды



- ▶ После окончания срока службы не выбрасывайте прибор вместе с бытовыми отходами. Передайте его в специализированный пункт для дальнейшей утилизации. Этим вы сможете защитить окружающую среду.
- ▶ Аккумулятор содержит вещества, загрязняющие окружающую среду. После окончания срока службы прибора и передачи его для утилизации, аккумулятор необходимо извлечь. Аккумулятор следует утилизировать в специализированных пунктах. Если при извлечении аккумулятора возникли затруднения, можно передать прибор в сервисный центр Philips, где аккумулятор извлекут и утилизируют безопасным для окружающей среды способом.

Извлечение аккумуляторов

Извлечение аккумуляторов необратимо.

Для самостоятельного извлечения аккумуляторов необходима отвертка под винт с плоской головкой.

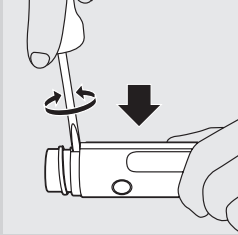

1 Выньте зубную щетку из зарядного устройства, включите ее и подождите, пока она не прекратит работу. Включайте Sonicare, пока аккумулятор не разрядится полностью.

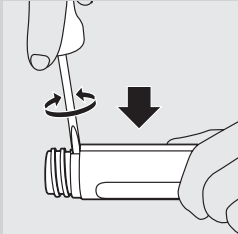

2 Вставьте отвертку в одно из гнезд, расположенных в верхней части ручки. Продвиньте отвертку до упора и поверните ее. Корпус разделится на две части.

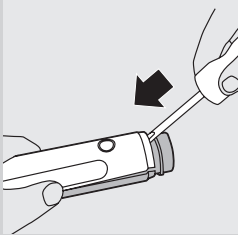

3 Выньте отвертку и повторите эти действия со следующим гнездом, расположенным в противоположной части ручки. Поверните отвертку, чтобы разделилась оставшаяся часть корпуса.

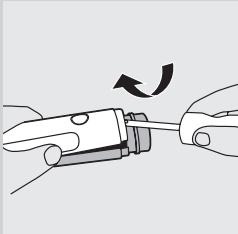

4 Вставьте отвертку в центральное гнездо, расположенное в верхней передней части ручки, как показано на рисунке. Продвиньте отвертку до упора.

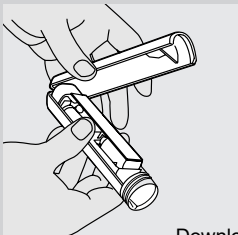

5 Теперь используйте отвертку как рычаг для разделения ручки на 2 части.

6 Окончательно разделите ручку на 2 части.



- 7** Вставьте отвертку в отверстия под электронной печатной платой.

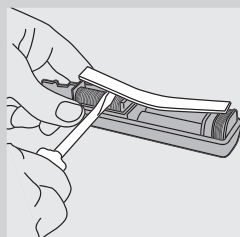

- 8** Поверните и подденьте электронную печатную плату, пока она полностью не отделится от ручки.

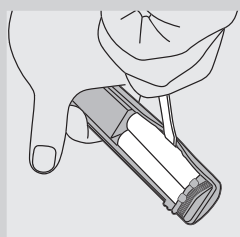

- 9** Подденьте аккумуляторы отверткой, вставив ее поочередно по сторонам от аккумуляторов, в направлении, показанном на рисунке.

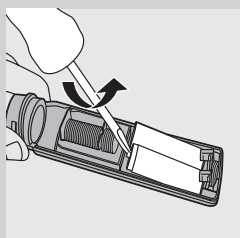

- 10** Поверните отвертку, чтобы разделить клеевое соединение вокруг аккумуляторов. Аккумуляторы соединены с помощью клея и их можно извлечь вместе.

Гарантия и обслуживание

Для получения дополнительной информации или в случае возникновения проблем зайдите на веб-сайт www.philips.com или обратитесь в Центр поддержки покупателей в вашей стране (номер телефона центра указан на гарантийном талоне). Если подобный центр в вашей стране отсутствует, обратитесь в вашу местную торговую организацию Philips или в отдел поддержки покупателей компании Philips Domestic Appliances and Personal Care BV.

Ограничение действия гарантии

Условия международной гарантии не включают нижеследующее:

- Насадки-щётки
- Повреждения, вызванные неправильной эксплуатацией, использованием не по назначению, небрежностью или модификацией прибора.
- Обычный износ, включая трещины, царапины, потертости, потерю цвета или выцветание

Поиск и устранение неисправностей

Данный раздел посвящен наиболее общим вопросам использования Sonicare. Если самостоятельно справиться с возникшими проблемами не удастся, обратитесь в центр поддержки покупателей Philips вашей страны.

Неисправность	Способы решения
Зубная щетка Sonicare не работает.	Возможно, необходима зарядка Sonicare. Выполните зарядку Sonicare в течение не менее 24 часов.
	При зарядке прибора убедитесь в том, что розетка электросети находится под напряжением. При выключении света в ванной комнате подача электроэнергии в розетки, размещенные в зеркальных шкафах над умывальными раковинами, или в розетки для электробритв может прекращаться.
Мотор работает, но насадка-щётка не действует.	Возможно, необходимо заново присоединить или заменить насадку-щётку.
При использовании Sonicare возникает ощущение щекотки.	При первом использовании Sonicare возможно ощущение щекотки. По мере привыкания к чистке с помощью Sonicare, это ощущение уменьшается.
При использовании Sonicare насадка-щётка стучит.	Во время работы Sonicare издает слабый шум. Прикрутите шайбу плотнее, чтобы избежать излишнего стука. Если стук не прекращается, может потребоваться замена насадки-щётки.
	Убедитесь, что перед включением прибора защитный колпачок был снят.
Насадка-щётка вибрирует при чистке.	Этого можно избежать, правильно держа насадку-щётку под углом 45 градусов относительно десен.
Мощность чистки снизилась.	Возможно, необходима зарядка Sonicare.
	Возможно, включена функция Easy-start, которую необходимо отключить (см. главу "Функциональные особенности").
	Возможно, необходимо очистить насадку-щётку.
	Возможно, необходимо заменить насадку-щётку.
Sonicare издает неприятный запах.	Возможно, необходима очистка прибора. Тщательно очистите ручку, насадку-щётку и зарядное устройство (см. главу "Очистка").
	Возможно, необходимо заменить чистящую головку.

Allmän beskrivning (Bild 1)

- A** Reseskydd
- B** Extra mjuka borst
- C** Borsthuvud
- D** Färgkodad ring
- E** Löstagbar mutter
- F** På/av-knapp och laddningslampa
- G** Laddare med sladdförvaring
- H** Nätsladd
- I** Hållare för borsthuvud

Viktigt

Läs instruktionerna noga innan du använder apparaten och spara dem ifall du behöver dem igen.

- D** Kontrollera att den nätspänning som anges på laddarens bak- eller undersida motsvarar den lokala nätspänningen innan du ansluter laddaren.
- D** Spänningsomvandlare och adapterkontakter garanterar INTE spänningskompatibilitet. Kontrollera alltid spänningskompatibiliteten.
- D** Låt inte laddaren komma i kontakt med vatten. Placera eller förvara den inte över eller nära vatten i badkar, handfat, vask osv. Sänk inte ned laddaren i vatten eller någon annan vätska.
- D** Använd aldrig laddaren om den är skadad eller om nätsladden eller stickkontakten är skadad. Om laddaren, nätsladden eller stickkontakten är skadad ska du alltid byta ut laddaren mot en av originaltyp för att undvika fara.
- D** Koppla ur laddaren innan du rengör den och se till att den är torr innan du sätter i kontakten i vägguttaget.
- D** Använd endast den medföljande laddaren.
- D** Använd inte laddaren utomhus.
- D** Använd inte tandborsten i badkaret eller duschen.
- D** Noggrann uppsikt är nödvändig när apparaten används av eller på barn under 10 år eller funktionshindrade personer.
- D** Använd inte apparaten om du inte kan hantera den på rätt sätt.
- D** Om tandkrämen innehåller peroxid, natriumbikarbonat eller någon annan typ av bikarbonat (vanligt i blekande tandkrämer) rengör du borsthuvudet ordentligt med tvål och vatten efter varje användning.
- D** Om du har genomgått operation i munnen eller tandköttet de senaste två månaderna ska du rådgöra med din tandläkare innan du använder tandborsten.
- D** Rådgör med din tandläkare om kraftig blödning uppstår när du har använt tandborsten eller om det fortsätter att blöda efter en veckas användning.
- D** Sonicare-tandborsten uppfyller säkerhetsstandarderna för elektromagnetiska enheter. Om du har en pacemaker eller någon annan implanterad enhet bör du rådgöra med din läkare eller tillverkaren av den implanterade enheten om du har några frågor när det gäller användning av Sonicare.
- D** Använd inte andra borsthuvuden än de som rekommenderas av tillverkaren.
- D** Byt ut borsthuvudet en gång i halvåret eller oftare om du ser tecken på slitage, som krossade eller böjda borst.

- ▮ Apparaten har utformats endast för rengöring av tänder, tandkött och tunga. Använd den inte för andra ändamål.
- ▮ Ha uppsikt över barn när de borstar tills de har lärt sig att borsta på rätt sätt.
- ▮ Sonicare-tandborsten är avsedd för egenvård och inte för att användas på flera patienter på en tandläkarmottagning eller -klinik.
- ▮ Nätsladden till laddaren kan inte bytas ut. Om nätsladden skadas måste du kassera laddaren.

Förberedelser inför användning

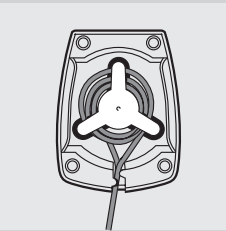

- 1 Förvara överflödigt nätsladd genom att linda den runt sladdförvaringskrokarna på laddarens undersida.

Sätta fast borsthuvudet

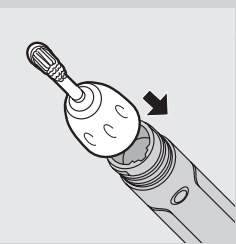

- 1 Placera borsthuvudet på handtaget genom att passa in räfflorna på insidan av muttern i spåren i handtagets övre del.

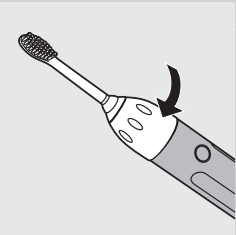

- 2 Skruva åt borsthuvudets mutter medsols tills den är ordentligt åtdragen. Skruva åt muttern ännu mer om borsthuvudet skramlar vid användning.
- 3 Ta av reseskyddet från borsthuvudet innan du börjar borsta.

Laddning

Ladda Sonicare i minst 24 timmar under de första dagarnas användning. Vi rekommenderar att du förvarar Sonicare i den anslutna laddaren när den inte används för att upprätthålla full batteriladdning. När batteriet är tomt tar det minst 24 timmar att ladda Sonicare.

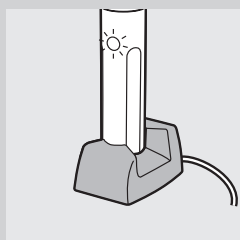

- 1 När du ska ladda Sonicare sätter du i handtaget ordentligt i laddaren med på/av-knappen vänd mot laddarens framsida.

Se till att handtagets nedre del är ordentligt isatt i laddaren och har full kontakt.

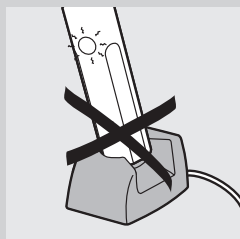

- Om handtaget sätts i laddaren på fel sätt kan det hända att laddningslampan ändå tänds, men att laddningen inte påbörjas.

Handtagen till andra Sonicare-modeller passar inte i den här laddaren och kommer därför inte att laddas ordentligt. Försök inte att tvinga ned ett handtag i laddaren, eftersom det orsakar skada.

Använda apparaten

Användbara tips

- Borsthuvudet levereras med ett praktiskt reseskydd. Ta av reseskyddet från borsthuvudet innan du slår på Sonicare.
- Placera borsthuvudet i munnen innan du slår på apparaten och håll munnen stängd medan du borstar för att undvika att tandkräm skvätter ut.
- När Sonicare är helt laddad kan du borsta tänderna i två minuter två gånger om dagen i ungefär två veckor utan att ladda den. Det gör det lätt att resa utan laddaren.
- Spänningsomvandlare och adapterkontakter garanterar INTE spänningskompatibilitet. Kontrollera alltid spänningskompatibiliteten.

Borstningsteknik

Följ de här enkla stegen så får du ut mesta möjliga av tandborstningen.

- 1 Placera borsten på borsthuvudet mot tandköttet i 45 graders vinkel innan du slår på Sonicare.
- 2 Håll handtaget i ett lätt grepp, slår på Sonicare och flytta borsten försiktigt i en liten cirkelrörelse så att de längre borsten når in mellan tänderna. Flytta borsten till nästa område efter några sekunder. Fortsätt på samma sätt under hela borstningstiden på två minuter.
- 3 Maximera Sonicare-tandborstens effektivitet genom att trycka lätt och låta Sonicare utföra borstningen åt dig. Gnugga inte.

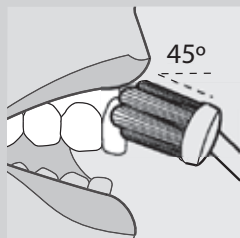



- 4** Försäkra dig om att du borstar jämnt i hela munnen genom att dela in munnen i fyra delar: övre tandradens utsida, övre tandradens insida, undre tandradens utsida och undre tandradens insida. Börja med att borsta den första delen (övre tandradens utsida) och borsta i 30 sekunder innan du flyttar till nästa del (övre tandradens insida). Borsta sedan de två andra delarna i 30 sekunder vardera tills du har borstat i sammanlagt två minuter.

- 5** När du har borstat i två minuter kan du slå på Sonicare igen en kort stund för att borsta tändernas tuggytor.

Tryck på på/av-knappen när du vill slå på eller av Sonicare.

Om du vill rengöra hela munnen kan du även borsta tungan med tandborsten på- eller avslagen.

Tips vid speciella tandvårdsbehov

► Fläckborttagning

Ta bort fläckar på ett ännu bättre sätt genom att borsta några sekunder extra på områden där det finns mycket fläckar.

► Tandställning

Placera borsthuvudet i 45 graders vinkel mellan tandställningen och tandköttet. Flytta borsten försiktigt med ett lätt tryck i en liten cirkelrörelse så att de längre borsten når in mellan tänderna i två sekunder. Vrid sedan borsthandtaget försiktigt så att borsten rengör tandställningen och resten av tanden innan du flyttar borsten till nästa tand. Fortsätt på samma sätt tills du har borstat alla tänderna. Tänk på att borsthuvudena slits ut fortare när de används på tandställning.

► Tandbehandlingar

Använd Sonicare på tandbehandlingar (t.ex. implantat, kronor, bryggor och fyllningar) på samma sätt som på dina naturliga tandtytor. Låt borsten arbeta runt alla delar av den behandlade tanden för grundlig rengöring.

► Parodontala fickor

Din tandläkare eller tandhygienist kanske har sagt att du har parodontala fickor vilket innebär djupa fickor där plackbakterier samlas. Om så är fallet kan du borsta lite extra på de områdena när du är klar med den vanliga tvåminutersborstningen för att förbättra munhälsan.

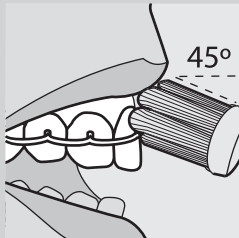

Funktioner

Easy-start

- Alla Sonicare-modeller levereras med funktionen Easy-start aktiverad, vilket hjälper dig att vänja dig vid att borsta med Sonicare.
- Borstningskraften ökas sakta till full effekt under de 12 första borstningarna.
- Easy-start-funktionen är aktiv om du hör två pipjud direkt när du har slagit på Sonicare. När Sonicare uppnått optimal borstningskraft (efter den 12:e borstningen) hör du inte längre de två pipjuden när du slår på Sonicare.

Obs! Var och en av de 12 första borstningarna måste vara i minst en minut för att Easy-start-borstningskraftsstegringen ska kunna genomföras.

Så här avaktiverar eller aktiverar du Easy-start-funktionen:

- 1** Sätt fast borsthuvudet på handtaget.

- 2 Placera handtaget i den anslutna laddaren.
- 3 Om du vill avaktivera Easy-start-funktionen trycker du på och håller ned på/av-knappen i fem sekunder. Då hörs ett pippljud som anger att Easy-start-funktionen har avaktiverats.
- 4 Om du vill aktivera Easy-start-funktionen trycker du på och håller ned på/av-knappen i fem sekunder. Då hörs två pippljud som anger att Easy-start-funktionen har aktiverats.

Vi rekommenderar att du bara använder Easy-start-funktionen under den inledande stegringsperioden. Annars minskas Sonicare-tandborstens förmåga att effektivt avlägsna plack.

Se till att Easy-start-funktionen är avaktiverad och att handtaget är fulladdat när Sonicare används i kliniska tester.

Smartimer

- ▶ Smartimer-funktionen ställer automatiskt in borstningstiden på de två minuter som rekommenderas av tandläkare och tandhygienister.
- ▶ Smartimer stänger automatiskt av tandborsten efter två minuter.
- ▶ Om du vill avbryta borstningen under tvåminutersperioden trycker du på på/av-knappen. När du trycker på på/av-knappen igen återupptar Smartimer borstningen vid den tidpunkt där du stängde av.
- ▶ Smartimer-funktionen återställs automatiskt till början av tvåminutersperioden om:
 - du inte har borstat under en period på 30 sekunder eller längre.
 - du sätter handtaget i laddaren.

Quadpacer® (endast vissa modeller)

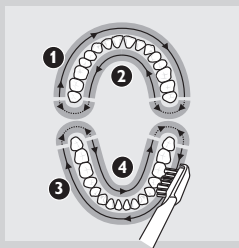

- ▶ Quadpacer-funktionens 30-sekunders intervalltimer ser till att du borstar alla delar av munnen jämnt och noggrant. När det har gått 30, 60 och 90 sekunder hör du ett kort pippljud och ett uppehåll görs i borstningen. Det innebär att du ska börja borsta nästa del av munnen.

Batteriladdningsindikering (endast vissa modeller)

- ▶ När batteriet börjar bli tomt hör du fem pippljud efter att du har borstat i två minuter och laddningslampan blinkar snabbt. När du hör signalen för låg batterinivå återstår tre eller färre borstningar på två minuter vardera.

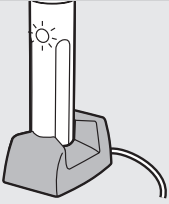

- 1 Sätt i handtaget i laddaren (med på/av-knappen vänd mot laddarens framsida) så laddas apparaten.
- Laddningslampan blinkar långsamt när handtaget är placerat i laddaren för att visa att laddningen pågår.
- När Sonicare är fulladdad lyser laddningslampan hela tiden för att visa att Sonicare är klar att användas.

Förvara Sonicare i laddaren när du inte använder den så upprätthåller du full batteriladdning.

Rengöring

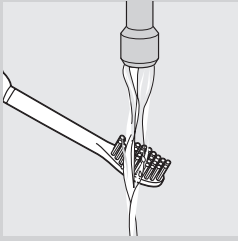

Regelbunden rengöring garanterar att apparaten fungerar på bästa sätt och håller länge.

- 1 Skölj borsthuvudet och borsten efter varje användning.

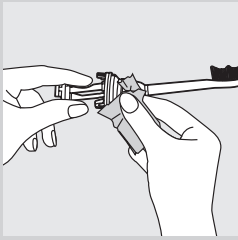

- 2 Rengör borsthuvudet, även under den löstagbara muttern, minst en gång i veckan.

Så här tar du bort muttern:

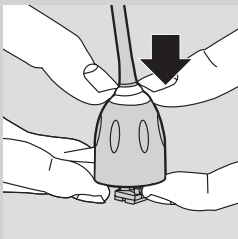

- Tryck försiktigt på gummiförslutningen med tummarna.

Använd inte vassa föremål för att trycka på förslutningen, eftersom det kan orsaka skada.

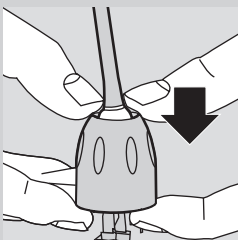

- Dra upp muttern över borsthuvudets övre del.

När du ska sätta tillbaka muttern för du den över borsthuvudets skaft och drar den nedåt tills den klickar på plats.

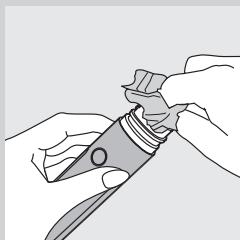

3 Rengör och torka handtaget en gång i veckan.

4 Rengör laddaren med jämna mellanrum.

Koppla ur laddaren innan du rengör den. När du har rengjort laddaren ser du till att den är helt torr innan du sätter tillbaka kontakten i vägguttaget.

Vi rekommenderar att du använder ett mildt rengöringsmedel, vatten och en fuktad trasa när du rengör Sonicare.

Förvaring

Om du inte ska använda apparaten under en längre period kopplar du ur den, rengör den och förvarar den på en sval och torr plats. Förvara den inte i direkt solljus. Du kan förvara sladden genom att linda den runt sladdförvaringskrokarna på laddarens undersida.

Byten

Borsthuvud

- Byt ut borsthuvudet en gång i halvåret så får du bästa möjliga resultat.
- Använd endast Sonicare-borsthuvuden som passar den här Sonicare-modellen.

Miljön



- Kasta inte apparaten i hushållssoporna när den är förbrukad. Lämna in den för återvinning vid en officiell återvinningsstation, så hjälper du till att skydda miljön.
- De inbyggda laddningsbara batterierna innehåller ämnen som kan vara skadliga för miljön. Ta alltid ur batterierna innan du kasserar apparaten och lämnar in den vid en officiell återvinningsstation. Lämna batterierna vid en officiell återvinningsstation för batterier. Om du har problem med att få ur batterierna kan du också ta med apparaten till ett Philips-serviceombud. Personalen där kan hjälpa dig att ta ur batterierna och kassera dem på ett miljövänligt sätt.

Ta ur batterierna

Du kan inte sätta i batterierna igen.

Du behöver en platt skruvmejsel (standard) för att ta ur batterierna själv.

- 1** Ta bort tandborsten från laddaren, slå på den och låt den gå tills den stannar. Fortsätt att slå på Sonicare-tandborsten tills batteriet är helt tomt.

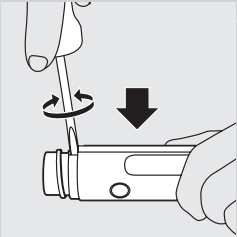

- 2** Sätt i en skruvmejsel i en av skårorna i närheten av handtagets övre del. Tryck in skruvmejseln så långt det går i handtaget och vrid på den. Höljet börjar nu delas.

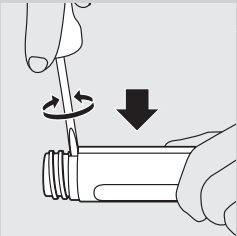

- 3** Ta bort skruvmejseln och gör på samma sätt i den andra skåran, som sitter på handtagets andra sida. Vrid på skruvmejseln så att resten av höljet delas.

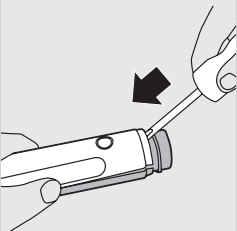

- 4** Sätt sedan i skruvmejseln i den mellersta skåran, som sitter på framsidan av handtagets övre del, som bilden visar. Tryck in skruvmejseln så långt det går.

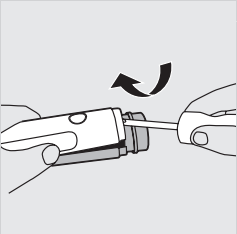

- 5** Använd skruvmejseln som hävstång för att böja isär handtagets båda delar.

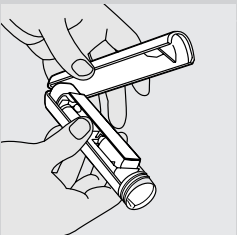

- 6** Dra isär handtagets båda delar fullständigt.

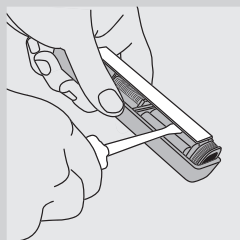

7 För in skruvmejseln under det elektroniska kretskortet på flera ställen.

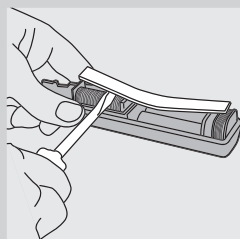

8 Vrid och bänd loss det elektroniska kretskortet tills det är helt avskiljt från handtaget.

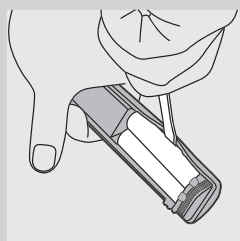

9 Bänd loss batterierna genom att föra in skruvmejseln på sidorna av de två batterierna på de ställen som visas på bilden.

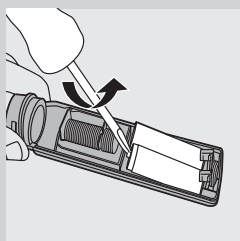

10 Vrid på skruvmejseln för att förstöra limbandet runt batterierna. De två batterierna sitter ihop med lim och tas ut tillsammans.

Garanti och service

Om du behöver information eller har problem med apparaten kan du besöka Philips webbplats på www.philips.com eller kontakta Philips kundtjänstcenter i ditt land (du hittar telefonnumret i garantibroschyren). Om det inte finns något kundtjänstcenter i ditt land vänder du dig till din lokala Philips-återförsäljare eller kontaktar serviceavdelningen på Philips Domestic Appliances and Personal Care BV.

Garantibegränsningar

De internationella garantivillkoren omfattar inte följande:

- Borsthuvuden
- Skador orsakade av felaktig användning, vanskötsel och ändringar

- Normalt slitage, inklusive hack, repor, avskavning, missfärgning och blekning

Felsökning

I det här kapitlet finns en översikt över de vanligaste problemen du kan stöta på med Sonicare. Om du inte kan lösa problemet kontaktar du Philips kundtjänstcenter i ditt land (se kapitlet Garanti och service) eller besöker www.philips.com.

Problem	Lösning
Sonicare-tandborsten fungerar inte.	Du kanske måste ladda Sonicare-tandborsten. Ladda den i minst 24 timmar.
	Kontrollera att vägguttaget ger ström när du laddar apparaten. Strömförsörjningen till uttag i badrumsskåp ovanför handfat eller uttag för rakapparater i badrum kan brytas när lampan släcks.
Motorn går men borsthuvudet fungerar inte.	Du kanske måste sätta tillbaka eller byta ut borsthuvudet.
Jag upplever en kittlande känsla när jag använder Sonicare.	Du kan uppleva en något kittlande/stickande känsla när du använder Sonicare för första gången. När du vänjer dig vid att borsta med Sonicare kommer känslan att försvinna.
Borsthuvudet skramlar när jag använder Sonicare.	Sonicare bör avge ett svagt brummande ljud vid användning. Om du drar åt muttern på borsthuvudet kan det mesta av skramlandet upphöra. Om skramlandet inte upphör måste du kanske byta ut borsthuvudet.
	Se till att du tar bort reseskyddet innan du slår på apparaten.
Borsthuvudet skramlar mot mina tänder.	Du kan undvika detta genom att hålla borsthuvudet åt rätt håll, med borsthuvudet placerat mot tandkötet i 45 graders vinkel.
Borstningen verkar vara mindre kraftfull.	Du kanske behöver ladda Sonicare.
	Easy-start-funktionen kan vara aktiv och måste avaktiveras (se avsnittet Funktioner).
	Du kanske behöver rengöra borsthuvudet.
	Du kanske behöver byta ut borsthuvudet.
Sonicare avger en obehaglig lukt.	Du kanske behöver rengöra apparaten. Rengör handtaget, borsthuvudet och laddaren ordentligt (se avsnittet Rengöring).
	Du kanske behöver byta ut borsthuvudet.

North America:
1-800-682-7664
www sonicare.com

Philips Oral Healthcare, Inc.
35301 SE Center Street
Snoqualmie WA 98065
U.S.A.

Outside North America:
+1-425-396-2000
www.philips.com



Printed in U.S.A.
Printed on 100% recycled paper

Protected by U.S. and international patents. Other patents pending.

© 2006 Philips Oral Healthcare, Inc. All rights reserved. PHILIPS and the Philips shield are registered trademarks of Koninklijke Philips Electronics N.V. Quadpacer, Sonicare and the Sonicare logo are trademarks of Philips Oral Healthcare, Inc. and/or KPENV.

Free Manuals Download Website

<http://myh66.com>

<http://usermanuals.us>

<http://www.somanuals.com>

<http://www.4manuals.cc>

<http://www.manual-lib.com>

<http://www.404manual.com>

<http://www.luxmanual.com>

<http://aubethermostatmanual.com>

Golf course search by state

<http://golfingnear.com>

Email search by domain

<http://emailbydomain.com>

Auto manuals search

<http://auto.somanuals.com>

TV manuals search

<http://tv.somanuals.com>