

Philips LCD Monitor Electronic User's Manual

[Home](#)

[Sikkerhetstiltak og feilsøking](#)

[Om denne bruksanvisningen](#)

[Produktinformasjon](#)

[Installere skjermen](#)

[Skjermmenyen \(OSD\)](#)

[Service og garantier](#)

[Ofte stilte spørsmål, ordliste](#)

[Last ned og skriv ut](#)

LCD Monitor **170C4**



- Sikkerhetstiltak og vedlikehold
- Plassering av utstyret
- Ofte stilte spørsmål
- Feilsøking
- Forskriftsmessig informasjon
- Annen relevant informasjon

Informasjon om sikkerhet og feilsøking

Sikkerhetstiltak og vedlikehold



ADVARSEL: Bruk av kontroller, innstillinger eller prosedyrer som ikke er spesifisert i denne dokumentasjonen kan føre til fare for støt og risiko for elektriske og/eller mekaniske skader.

Les og følg instruksjonene for oppkobling og bruk av dataskjermen:

- Trekk ut kontakten til skjermen dersom den ikke er i bruk over lengre tid.
- Trekk ut kontakten til skjermen dersom den må rengjøres med en fuktig klut. Skjermen kan tørkes av med en tørr klut når den er slått av, men man må aldri bruke alkohol, løsemidler eller ammoniakk-baserte midler.
- Ta kontakt med en servicetekniker dersom skjermen ikke virker som den skal når du har fulgt instruksjonene i denne håndboken.
- Dekselet skal bare tas av av kvalifisert servicepersonell.
- Hold skjermen borte fra direkte sollys, ovner eller andre varmekilder.
- Fjern alle gjenstander som kan falle ned på viftene eller på annen måte hindre skjermens kjølesystem.
- Ventilasjonshullene i kabinettet må ikke dekkes til.
- Hold skjermen tørr. Det er fare for å få elektrisk støt dersom skjermen utsettes for regn eller fuktighet.
- Forsikre deg om at det er lett å komme til støpsel og stikkontakt når du skal plassere skjermen.
- Dersom skjermen slås av ved å trekke ut kontakten eller DC-kabelen, vent i 6 sekunder før kontakten eller DC-kabelen settes inn igjen for normal funksjon.
- Det er fare for støt eller varig skade på utstyret dersom det utsettes for regn eller fuktighet.
- VIKTIG: Aktiver alltid et skjerm spare-program. Dersom et stillestående bilde står på skjermen over lengre tid kan det etterlate seg en 'etter-kopi' eller 'spøkelsesbilde' på skjermen. Dette er et velkjent fenomen som skyldes ufullkommenheter i LCD-teknologien. I de fleste tilfeller forsvinner dette spøkelsesbildet gradvis etter at skjermen er slått av. Vær oppmerksom på at dette symptomet ikke kan repareres, og at det ikke er dekket av garantien.

Ta kontakt med en servicetekniker dersom skjermen ikke virker som den skal når du har fulgt instruksene i denne håndboken.

[TILBAKE TIL TOPPEN AV SIDEN](#)

Plassering av utstyret

- Unngå å utsette utstyret for varme eller ekstrem kulde.
- Ikke bruk eller lagre LCD-skjermen på steder som er utsatt for varme, direkte sollys eller ekstrem kulde.

Unngå å flytte LCD-skjermen mellom steder med store temperaturforskjeller. Velg et sted som er innenfor følgende temperatur- og fuktighetsområde.

- Temperatur: 5-35°C (41-95°F)
- Fuktighet: 20-80 % RH
- Ikke utsett LCD-skjermen for slag eller kraftig vibrasjon. Ikke plasser LCD-skjermen i bilens bagasjerom.
- Pass på å ikke slå på eller miste (f.eks. i gulvet) dette produktet under transport eller bruk.
- Unngå å lagre eller bruke LCD-skjermen i rom med høy luftfuktighet eller mye støv. Unngå å søle vann eller annen væske på eller i LCD-skjermen.

[TILBAKE TIL TOPPEN AV SIDEN](#)

- Om denne guiden
- Symboler

Om denne bruksanvisningen

Om denne guiden

Denne elektroniske bruksanvisningen er beregnet på alle som bruker Philips LCD-skjermer. Den beskriver LCD-skjermens egenskaper, oppsett, bruk og annen viktig informasjon. Innholdet er identisk med vår trykte versjon.

Bruksanvisningen inneholder følgende avsnitt:

- [Sikkerhet og feilsøking](#) gir tips og løsninger til vanlige problemer samt andre slike opplysninger du kan trenge.
- Om denne elektroniske bruksanvisningen gir deg en oversikt over hva slags informasjon bruksanvisningen inneholder, samt en beskrivelse av symbolene som er brukt her og annen dokumentasjon du kan bruke.
- [Produktinformasjon](#) gir deg en oversikt over skjermens funksjoner og tekniske spesifikasjoner.
- [Installere skjermen](#) beskriver første oppstart og gir deg en oversikt over hvordan du skal bruke skjermen.
- [Skjermmenyen \(OSD\)](#) gir deg informasjon om hvordan du skal justere innstillingene på skjermen.
- [Service og garantier](#) er en liste over Philips' kundesentre over hele verden med tilhørende telefonnumre, samt informasjon om garantien som gjelder for ditt produkt.
- [Ordliste](#) definerer tekniske uttrykk.
- [Last ned og skriv ut](#) overfører hele denne bruksanvisningen til din harddisk slik at du lett får tilgang til den.

[TILBAKE TIL TOPPEN AV SIDEN](#)

Symboler

Følgende avsnitt beskriver symbolene som er brukt i dette dokumentet.

Merknad, Forsiktig og Advarsel

Gjennom denne bruksanvisningen kan tekstblokker være merket med et symbol samt være satt i fet eller kursiv skrift. Disse tekstblokkene er ment som merknader, forsiktighetsregler og advarsler, og brukes som følger:



MERKNAD: Dette symbolet angir viktig informasjon og tips som gjør at du får mer nytte av datasystemet ditt.



FORSIKTIG: Dette symbolet angir informasjon som forteller deg hvordan du kan unngå mulig skade på maskinvaren eller tap av data.



ADVARSEL: Dette symbolet angir hvordan du kan unngå problemer som kan forårsake personskade.

Noen advarsler kan også være satt i andre formater og ikke være fulgt av et symbol. Disse advarslene er oppgitt fordi lover eller forskrifter pålegger oss å ha det med.

[TILBAKE TIL TOPPEN AV SIDEN](#)

©2003 Koninklijke Philips Electronics NV

All rights reserved. Det er forbudt å gjengi, kopiere, bruke, endre, leie ut, leie, vise offentlig, overføre og/eller kringkaste dette dokumentet i sin helhet eller delvis uten skriftlig samtykke fra Philips Electronics N.V.

- Produktet
- Tekniske spesifikasjoner
- Opplysning og forhåndsinnstillinger
- Philips' retningslinjer for feil på piksler
- Automatisk strømsparing
- Fysiske spesifikasjoner
- Kontaktpunkter
- Oversikt
- Fysisk funksjon

Produktinformasjon

Produktet

170C4

- Stilig design for moderne hjem
- AUTO-justering gir optimal bilde kvalitet
- Intelligent kabelhåndtering holder bordet fritt for kabelrot
- Universell AC-strømtilførsel inkludert
- Justerbar vippefunksjon
- sRGB-tilpasset

[TILBAKE TIL TOPPEN AV SIDEN](#)

Tekniske spesifikasjoner*

LCD-PANEL	
• Type	TFT LCD
• Skjermstørrelse	17" visuell
• Pikselhøyde	0,264 x 0,264 mm
• LCD-paneltype	1280 x 1024 piksler RGB-vertikal stripe Antirefleks-polarisator, hardt belegg
• Effektivt visningsområde	337,9 x 270,3 mm
• Visningsfarger	16,7 M farger
SKANNING	
• Vertikal oppdateringsfrekvens	56 Hz-76 Hz
• Horisontalfrekvens	30 kHz-82 kHz
VIDEO	
• Video punktrate	135 MHz
• Inngangsimpedans	
- Video	75 ohm
- Synk	2 K ohm
• Inngangssignal-nivåer	700m Vpp
• Synk-inngangssignal	Separat synk Kombinert synk Synk på grønt

• Synk-polariteter	Positiv og negativ	
• Inngangsfrekvens	SXGA Hsynk 64-81 kHz, XGA Hsynk 48-61 kHz, SVGA Hsynk 35-50 kHz, VGA Hsynk 31-38 kHz,	Vsynk 60-76 Hz (N.I.) Vsynk 60-76 Hz (N.I.) Vsynk 56-75 Hz (N.I.) Vsynk 60-76 Hz (N.I.)

OPTISKE KJENNETEGN

• Kontrastrate	400 (typ.)
• Klarhet	250 cd/m ² (typ.)
• Høyeste kontrastvinkel	Klokken 6
• Hvit fargetone	x: 0,283 y: 0,297 (v/9300 °K) x: 0,313 y: 0,329 (v/6500 °K) x: 0,313 y: 0,329 (v/sRGB)
• Visningsvinkel (C/R >5)	Øvre ≥80° (typ.) Nedre ≥80° (typ.) Venstre ≥70° (typ.) Høyre ≥70° (typ.)
• Frekvenstid	<=25ms (typ.)

sRGB

sRGB er en standard for å sikre at farger blir riktig overført mellom forskjellige enheter (f.eks. digitale kameraer, skjermer, skrivere, skannere osv.).

Ved å bruke en standard enhetlig fargegjengivelse bidrar sRGB til å sørge for at bilder som blir tatt med en sRGB-kompatibel enhet blir gjengitt korrekt på din Philips-skjerm med sRGB. På denne måten blir fargene kalibrert, og du kan stole på at fargene som vises på skjermen er riktige.

Når man bruker sRGB er det viktig å tenke på at lysstyrken og kontrasten på skjermen har en forhåndsinnstilt verdi, og det samme gjelder for fargepaletten. Derfor er det viktig å velge sRGB-innstillingen på skjermmenyen.

For å gjøre dette åpner du skjermmenyen ved å trykke på OK-knappen foran på skjermen. Bruk piltasten nedover for å gå til Adjust Color (Juster farge) og trykk på OK igjen. Flytt så piltasten nedover til sRGB og trykk på OK igjen.

Gå ut av skjermmenyen.

Når du har gjort dette, bør du unngå å forandre lysstyrken eller kontrasten på skjermen. Hvis du gjør dette, vil skjermen gå ut av sRGB-modus og gå til en fargetemperatur på 6500 K.

Du finner nærmere opplysninger om sRGB på <http://www.srgb.com>.

* Disse data kan endres uten varsel

TILBAKE TIL TOPPEN AV SIDEN

Oppløsning og forhåndsinnstillinger

- Maksimum 1280 x 1024 ved 75 Hz
- Anbefalt 1280 x 1024 ved 60 Hz

34 brukerdefinerbare innstillinger

16 forhåndsinnstillinger:

H. frekv (kHz)	Oppløsning	V. frekv (Hz)
31,2	688 x 556	50
31,5	640 x 350	70
31,5	720 x 400	70
31,5	640 x 480	60
35,0	640 x 480	67
37,5	640 x 480	75
35,2	800 x 600	56
37,9	800 x 600	60
46,9	800 x 600	75
49,7	832 x 624	75
48,4	1024 x 768	60
60,0	1024 x 768	75
69,0	1152 x 870	75
71,8	1152 x 900	76
63,9	1280 x 1024	60
80,0	1280 x 1024	75

TILBAKE TIL TOPPEN AV SIDEN

Automatisk strømsparing

Hvis du har et skjermkort eller programvare installert i maskinen med DPMS-standard fra VESA kan skjermen automatisk senke strømforbruket når den ikke er i bruk. Når skjermen registrerer signaler fra et tastatur, en mus eller annet utstyr, "våkner" den automatisk. Tabellen nedenfor viser strømforbruket og signalene med denne strømsparingsfunksjonen:

Strømstyring					
VESA-modus	Video	H-synk	V-synk	Strømforbruk	Lampefarge
PÅ	Aktiv	Ja	Ja	< 35 W (typ.)	Grønn
AV	Blank	Nei	Nei	< 1 W	Gul

Denne skjermen er ENERGY STAR®-tilpasset. Som en ENERGY STAR®-partner har PHILIPS fastslått at dette produktet møter kravene i henhold til ENERGY STAR®-retningslinjene for energituttelse.

[TILBAKE TIL TOPPEN AV SIDEN](#)

Fysiske spesifikasjoner

• Mål inkl. sokkel (BxHxD) *	399 x 398,2 x 197,2 mm
• Vekt *	4,2 kg
• Vippt (forover/bakover)	- 5° / 20°
• Strømtilførsel	100 - 240 VAC, 50/60 Hz
• Strømforbruk	35 W (typ.)
• Temperatur (i drift)	5 °C til 35°C
• Relativ fuktighet	20 % til 80 %
• System MTBF	50 000 timer (gjelder ikke CCFL fluorescerende katoderør, som har 40 000 timer)
• Kabinettfarge	Sølv

* Disse data kan endres uten varsel.

[TILBAKE TIL TOPPEN AV SIDEN](#)

Kontaktpunkter

15-bens D-sub-kontakt (hann) til signalkabelen:

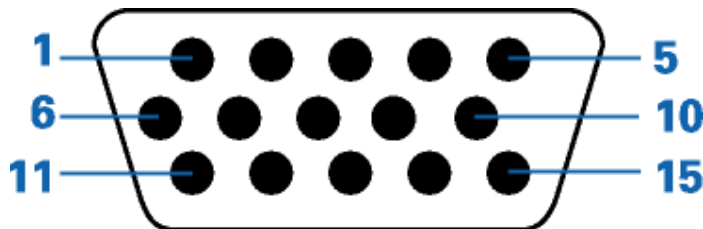

Ben nr.	Oppgave	Ben nr.	Oppgave
1	Rød videoinngang	9	DDC +5 V
2	Grønn videoinngang	10	Kabelregistrering
3	Blå videoinngang	11	Identisk utgang - koplet til ben 10
4	Identisk utgang - koplet til ben 10	12	Seriell datalinje (SDA)
5	Jording	13	H. Synk / H+V
6	Rød videojording	14	V. Synk
7	Grønn videojording	15	Seriell klokkelinje (SCL)
8	Blå videojording		

[TILBAKE TIL TOPPEN AV SIDEN](#)

Oversikt

Følg lenkene for å se bilder av hele skjermen og alle komponentene.

[Forsiden](#)

[TILBAKE TIL TOPPEN AV SIDEN](#)

Fysisk funksjon

Vipp

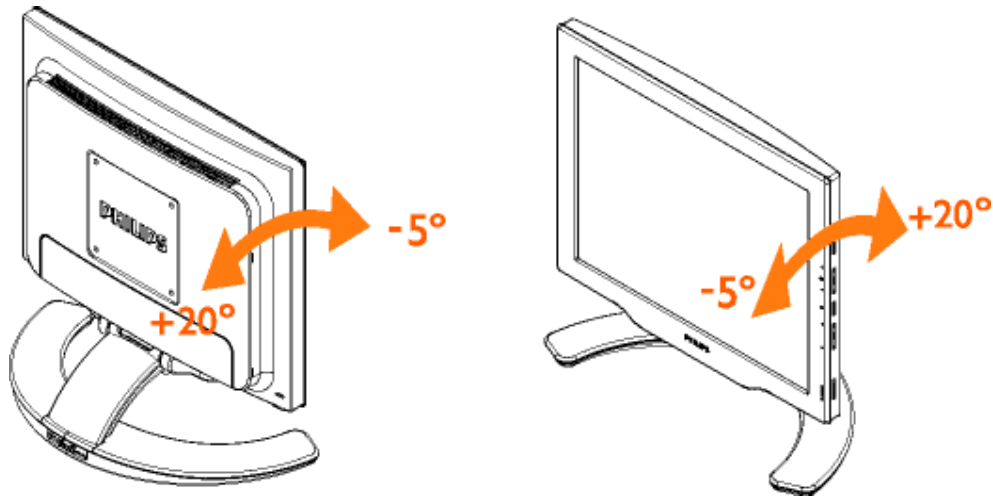

[TILBAKE TIL TOPPEN AV SIDEN](#)

Installer din LCD-skjerm

•Forsiden

•Kople til din PC

•Sokkelen

•Komme i gang

•Optimalisere yteevnen

Forsiden

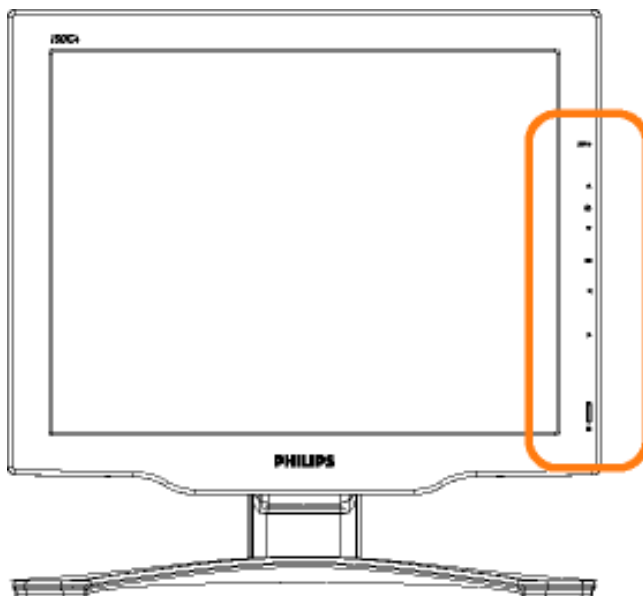

AUTO



Pil OPP og NED brukes når du betjener skjermmenyen (OSD).



Pilene til HØYRE og VENSTRE brukes, i likhet med OPP og NED, når du betjener skjermmenyen.



Innstilling av LYSSTYRKE. Når du har trykket på OPP og NED blir kontrollene for justering av LYSSTYRKE vist.



OK-tast som aktiverer skjermmenyene.



Strømknappen slår skjermen på og av.

AUTO

Tilpasser horisontal posisjon, vertikal posisjon, fase og klokke automatisk.

[TILBAKE TIL TOPPEN AV SIDEN](#)

Optimalisere yteevnen

- For å få best mulig yteevne, forsikre deg om at skjermvisningsinnstillingene står på 1024x768@60 Hz (for 14"/15") eller 1280x1024, 60 Hz (for 17"/18").



Merk: Du kan kontrollere nåværende skjermvisningsinnstillinger ved å trykke én gang på 'OK'-knappen. Gå til Produktinformasjon. Nåværende skjermvisningsmodus vises på OPPLØSNING.

- Du kan også installere programmet [Flat Panel Adjust \(FP Adjust\)](#), som får frem den beste yteevnen i skjermen din. Programmet følger med på denne CD-en. Trinnvise instruksjoner leder deg gjennom installasjonsprosessen. Klikk på lenken for å få vite mer om dette programmet.

Mer om  [FP_setup04.exe](#)

[TILBAKE TIL TOPPEN AV SIDEN](#)

- Beskrivelse av skjermmenyen
- OSD-treet



Skjermmeny (OSD)

Beskrivelse av skjermmenyen

Hva er skjermmenyen?

Alle Philips LCD-skjermer har en funksjon som gjør at sluttbrukeren kan justere skjermen direkte gjennom menyer i skjermbildet. Brukergrensesnittet er brukervennlig og lett å bruke.

Enkel innføring i kontrolltastene

Når du trykker på -knappen foran på skjermen, kommer hovedvinduet for skjermmenyen opp, og du kan begynne å justere de forskjellige funksjonene. Bruk tastene  eller  for å foreta justeringene.



[TILBAKE TIL TOPPEN AV SIDEN](#)

OSD-treet

Nedenfor finner du en oversikt over strukturen i skjermmenyen. Denne kan du bruke som referanse når du foretar de forskjellige justeringene.

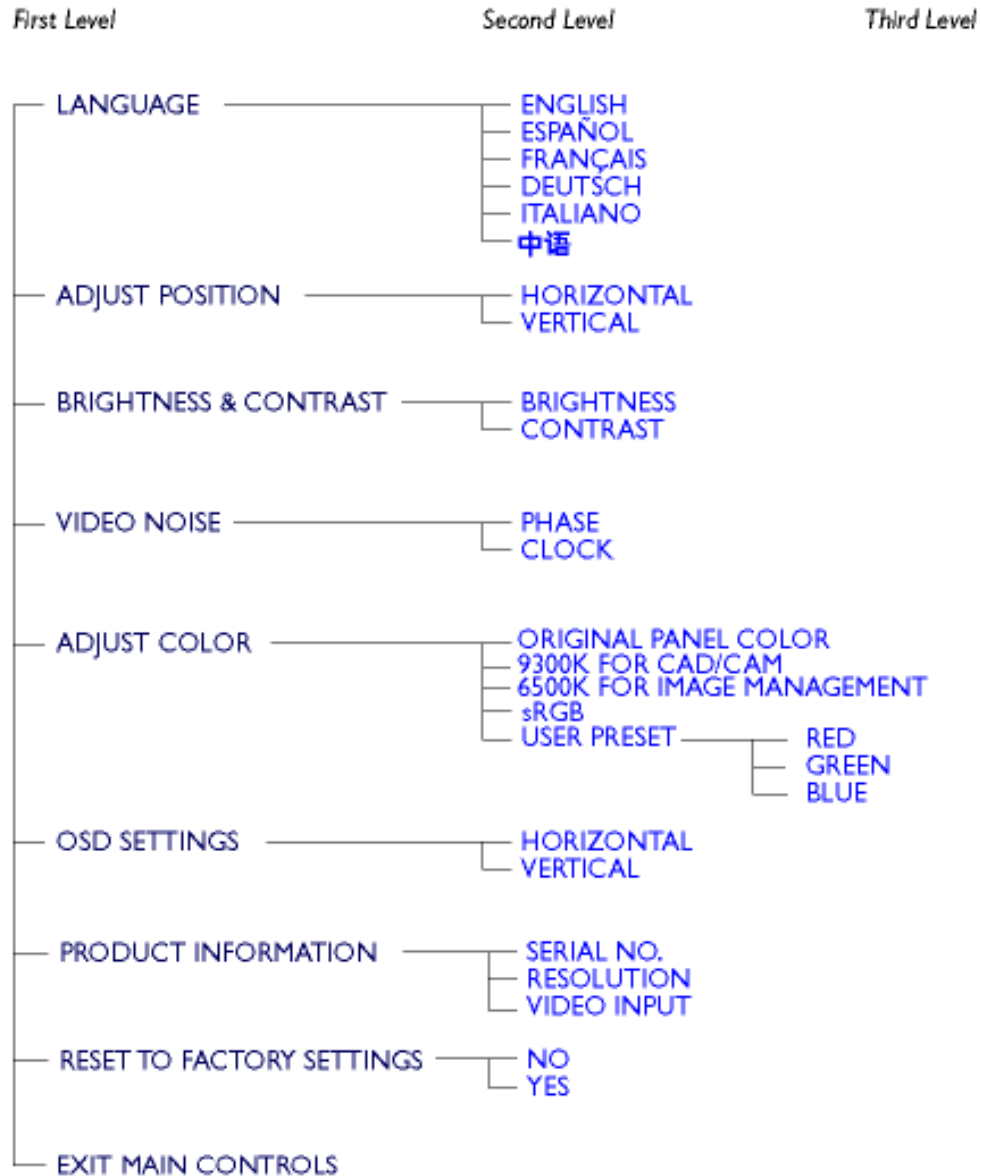

TILBAKE TIL TOPPEN AV SIDEN

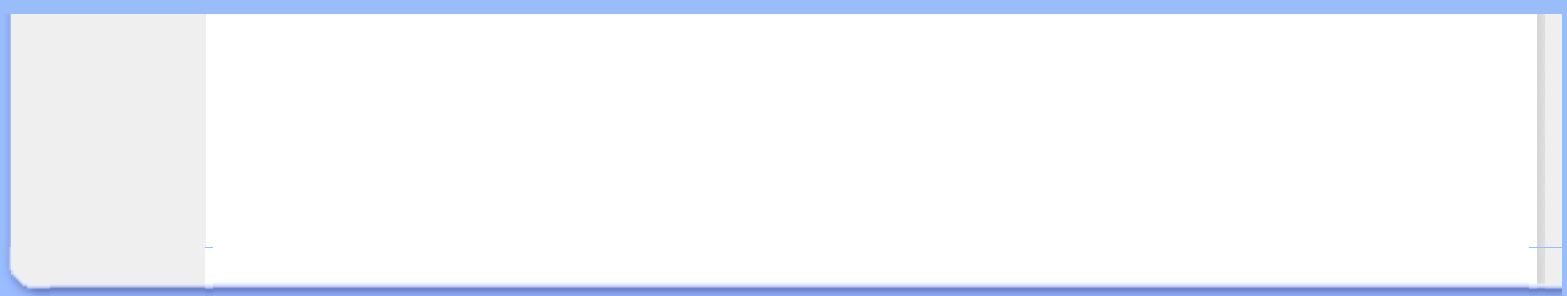

Service og garantier

VELG OMRÅDE/LAND FOR Å LESE GARANTIEN SOM GJELDER:

VEST-EUROPA: Østerrike • Belgia • Kypros • Danmark • Frankrike • Tyskland • Hellas • Finland • Irland • Italia • Luxembourg • Nederland • Norge • Portugal • Sverige • Sveits • Spania • Storbritannia

ØST-EUROPA: Tsjekkia • Ungarn • Polen • Russland • Tyrkia

LATIN-AMERIKA: Antillene • Argentina • Brasil • Chile • Colombia • Mexico • Paraguay • Peru • Uruguay • Venezuela

NORD-AMERIKA: Canada • USA

STILLEHAVSOMRÅDET: Australia • New Zealand

ASIA: Bangladesh • Kina • Hongkong • India • Indonesia • Japan • Korea • Malaysia • Pakistan • Filippinene • Singapore • Taiwan • Thailand

AFRIKA: Marokko • Sør-Afrika

MIDT-ØSTEN: Dubai • Egypt

Ordliste

A B C D E F G H I J K L M N O P Q R S T U V W X Y Z

E

Energy Star Computers Programme

Et energisparingsprosjekt lansert av de amerikanske miljøvernmyndighetene (EPA), som har som sitt primære mål å fremme produksjon og markedsføring av energibesparende automasjonsutstyr for kontorer. Selskaper som deltar i dette prosjektet må være villige til å forplikte seg til å produsere ett eller flere produkter som er i stand til å gå inn i hvilemodus med lavt strømforbruk (< 30 W) enten etter en inaktiv periode eller etter et tidsrom fastsatt av brukeren.

[TILBAKE TIL TOPPEN AV SIDEN](#)

F

Fargetemperatur

En måte å beskrive fargen på en strålekilde som en temperatur (i grader Kelvin) på et svart legeme som avgir stråling med den samme dominerende frekvens som kilden.

De fleste Philips-skjermer gir mulighet til å stille inn fargetemperaturen til ønsket verdi.

[TILBAKE TIL TOPPEN AV SIDEN](#)

L

LCD Liquid Crystal Display (Flytende krystallskjerm)

En alfanumerisk visning som bruker det flytende krystallets unike egenskaper til å forme tegn. De nyeste flatpanelskjermene består av en matrise med flere hundre tusen individuelle LCD-celler som genererer tekst og fargerik grafikk på skjermen. De forbruker lite strøm, men krever ekstern belysning for å være leselige for brukeren.

[TILBAKE TIL TOPPEN AV SIDEN](#)

V

Vertikal oppdateringsfrekvens

Det antallet felter (komplette bilder) som skrives på skjermen hvert sekund. Uttrykkes i Hz.

[TILBAKE TIL TOPPEN AV SIDEN](#)

- Installer driveren til din LCD-skjerm
- Instruksjoner for nedlasting og utskrift Installer
- programmet for FPadjust

Last ned og skriv ut

Installer driveren til din LCD-skjerm

Systemkrav:

- PC med Windows® 95, Windows® 98, Windows® 2000 , Windows® Me, Windows® XP eller nyere
- Finn driveren ".inf/.icm/.cat" på : /PC/drivers/

Les filen "Driver_install02.txt" før installering.

På denne siden kan du eventuelt velge å lese bruksanvisningen i .pdf-format. Du kan laste ned PDF-filer til harddisken, og bruke Acrobat Reader eller nettleseren din til å lese eller skrive dem ut.

Hvis du ikke har Adobe® Acrobat Reader installert, klikker du på lenken for å laste ned programmet. [Adobe® Acrobat Reader for PC](#) / [Adobe® Acrobat Reader for Mac](#) .

Nedlasting:

Slik laster du ned filen:

1. Klikk og hold museknappen nede over ikonet nedenfor. (Win95/98/2000/Me/XP-brukere må høyreklikke.)

Last ned



150C4.pdf

Last ned



150X4.pdf

Last ned



170C4.pdf

Last ned



170N4.pdf

Last ned



170X4.pdf

2. Fra menyen som kommer opp velger du 'Lagre lenke som ...', 'Lagre mål som ...' eller 'Last ned lenke'.

3. Velg hvor du ønsker å lagre bildefilen og klikk på 'Lagre' (Hvis du blir spurt om du vil lagre den som tekst eller kilde, velg 'kilde').

Utskrift:

Slik skriver du ut instruksjonsboken:

1. Med filen åpen følger du instruksene for skriveren din og skriver ut de sidene du trenger.

[TILBAKE TIL TOPPEN AV SIDEN](#)

Installering av programmet FPadjust

Programmet FP Adjust genererer oppstillingsmønstre som kan hjelpe deg å tilpasse skjermen når det gjelder KONTRAST, LYSSTYRKE, HORIZONTAL OG VERTIKAL POSISJON, FASE og klokke.

Systemkrav:

- PC med Windows® 95, Windows® 98, Windows® 2000, Windows® Me, Windows® XP eller nyere

Installasjon av [programmet FPadjust](#) :

- Klikk på lenken eller ikonet for å installere FPadjust.
eller
- Klikk og hold museknappen nede over ikonet. (Win95/98/2000/Me/XP-brukere må høyreklikke.)

Last ned



[FP_setup04.exe](#)

- Fra menyen som kommer opp velger du 'Lagre lenke som ...', 'Lagre mål som ...' eller 'Last ned lenke'.
- Velg hvor du ønsker å lagre bildefilen og klikk på 'Lagre' (Hvis du blir spurt om du vil lagre den som tekst eller kilde, velg 'kilde').
- Gå ut av nettleseren og installer FPadjust.

Les filen "[FP_Readme04.txt](#)" før installering.

[TILBAKE TIL TOPPEN AV SIDEN](#)



- Sikkerhet og feilsøking
- Generelle spørsmål som ofte stilles
- Skjerminnstillinger
- Kompatibilitet med andre ytre enheter
- LCD-panelteknologi
- Standarder for ergonomi, økologi og sikkerhet
- Feilsøking
- Forskriftsmessig informasjon
- Annen relevant informasjon

Ofte stilte spørsmål

Generelle spørsmål som ofte stilles

Spørsmål: Hva skal jeg gjøre hvis skjermen sier 'Kan ikke vise videomodus' når jeg installerer den?

Svar: Anbefalt videomodus for Philips 14"/15" er: 1024x768 @ 60 Hz for Philips 17"/18" 1280x1024 @ 60 Hz.

1. Trekk ut alle kontakter og koble deretter PC-en til den skjermen du brukte før, og som viste bildene riktig.
2. I startmenyen til Windows® velger du Innstillinger/Kontrollpanel. I vinduet Kontrollpanel velger du ikonet Vis, og deretter velger du 'Innstillinger'. Her finner du en boks som heter 'skrivebordsområde', og der flytter du markøren til 1024x768 piksler (14"/15") / 1280x1024 piksler (17"/18").
3. Åpne 'Avanserte egenskaper' og still 'Oppdateringsfrekvens' på 60 Hz. Klikk deretter på OK.
4. Start datamaskinen på nytt og gjenta trinn 2 og 3 for å bekrefte at PC-en er innstilt på 1024x768 @ 60 Hz (14"/15") / 1280x1024 @ 60 Hz (17"/18").
5. Slå av datamaskinen, koble fra den gamle skjermen og koble opp igjen din Philips LCD-skjerm.
6. Slå på skjermen og deretter maskinen.

Spørsmål: Hva skal jeg gjøre når skjermen sier: DETTE ER 85 HZ OVERSKANNING, ENDRE VISNING TIL 1024 x 768 @ 60 HZ eller DETTE ER 85 HZ OVERSTYRING, ENDRE VISNING TIL 1280 x 1024 @ 60 HZ?

Svar: Det betyr at signalene fra PC-en er på 85 Hz, som er utenfor det området skjermen kan vise. New Generation LCDs intelligente skjermkapasitet overstyrer overskanningen midlertidig, og gir deg 10 minutter til å stille skjermen tilbake til de anbefalte innstillingene.

Det gjøres slik:

Gå til Startmeny i Windows. Velg *Innstillinger* og deretter *Kontrollpanel*. Velg *Vis*. Gå til *Innstillinger* og klikk på knappen *Avansert*. Under *Adapter* endrer du oppdateringsfrekvensen til 56 ~ 75.

Du har 10 minutter på deg til å fullføre operasjonen; dersom du ikke fullfører innen 10 minutter, slå skjermen av og deretter på igjen for å gjøre endringene.

Spørsmål: Hvilken betydning har 'oppdateringsfrekvens' for en LCD-skjerm?

Svar: Oppdateringsfrekvensen har mye mindre relevans for LCD-skjermer. LCD-skjermer viser et stabilt bilde uten flimrer på 60 Hz. Det er ingen synlig forskjell mellom 85 Hz og 60 Hz.

Spørsmål: Hva er filene .inf og .icm på oppstartsdiskett og CD-ROM? Hvordan installerer jeg

driverne (.inf og .icm)?

Svar: Dette er driverfilene for skjermen din. Følg instruksene i brukerhåndoken for å installere driverne. Datamaskinen kan spørre etter skjermdriverne (.inf- og .icm-filer) eller en driverdiskett når du installerer skjermen første gang. Følg instruksene for å sette inn driverdisketten (enten floppy eller CD-ROM) som følger med i denne pakken. Skjermdriverne (.inf- og .icm-filer) installeres automatisk.

Spørsmål: Hvordan tilpasser jeg oppløsningen?

Svar: Driveren til grafikk-/videokortet og skjermen bestemmer til sammen de tilgjengelige oppløsningene. Du kan velge ønsket oppløsning under Windows® 95/98 med kontrollpanelet for 'Vis egenskaper/Innstillinger'.

Spørsmål: Hva hvis jeg roter når jeg skal gjøre skjermtilpasninger?

Svar: Bare trykk på OSD-knappen og velg 'Tilbakestill' for å få tilbake alle de originale innstillingene.

Spørsmål: Hva er Auto-funksjonen?

Svar: Med knappen for *AUTO-tilpasning* kan du gjenopprette de optimale skjerminnstillingene for posisjon, fase og klokke ved å trykke på én knapp – uten å behøve å lete deg gjennom OSD-menyer og kontrollknapper.

Spørsmål: Skjermen får ikke strøm (lysdioden lyser ikke). Hva skal jeg gjøre?

Svar: Forsikre deg om at strøm-kabelen er koblet til skjermen.

Spørsmål: Godtar LCD-skjermen Interlace-signaler?

Svar: Nei. Dersom Interlace-signaler brukes, viser skjermen både like og ulike horisontale skanningslinjer samtidig, og forvrenger dermed bildet.

Spørsmål: Hvilken betydning har oppdateringsfrekvensen for LCD?

Svar: I motsetning til CRT-teknologien, hvor flimringen avhenger av farten elektronstrålene har når de dras fra toppen til bunnen av skjermen, bruker en aktiv matriseskjerm et aktivt element (TFT) for å kontrollere hver enkelt piksel, og oppdateringsfrekvensen er derfor ikke særlig relevant for LCD-

teknologi.

Spørsmål: Er LCD-skjermen motstandsdyktig mot riper?

Svar: LCD-ens overflate er påført et beskyttende lag som i en viss utstrekning er motstandsdyktig (omtrent like hardt som en 2H blyant). Generelt sett anbefaler man at overflaten ikke utsettes for kraftige støt eller riping. Det er også mulig å skaffe deksler med større motstandsdyktighet mot riper.

Spørsmål: Hvordan rengjør jeg LCD-overflaten?

Svar: Til vanlig rengjøring bruker du en ren, myk klut. Til grundigere rengjøring brukes isopropylalkohol. Ikke bruk andre midler, slik som etylalkohol, etanol, acetone, heksan eller lignende.

Spørsmål: Kan Philips LCD-skjermer monteres på veggen eller brukes som berøringspanel?

Svar: Ja, man har denne muligheten med Philips LCD-skjermer. Standard VESA monteringshull på bakdekselet gjør at brukeren kan montere Philips-skjermen på enhver VESA-standard ARM eller tilbehør. Berøringspaneler utvikles for fremtidige installasjoner. Snakk med din Philipsforhandler for å få mer informasjon.

[TILBAKE TIL TOPPEN AV SIDEN](#)

Skjerminnstillinger

Spørsmål: Hva er programmet FPadjust på oppstartdiskett og CD-ROM?

Svar: Programmet FPadjust genererer oppstillingsmønstre som hjelper deg med å tilpasse skjerminnstillinger, slik som kontrast, lysstyrke, horisontal posisjon, vertikal posisjon, fase og klokke for optimal yteevne.

Spørsmål: Hvordan oppnår jeg skjermens beste yteevne når jeg installerer den?

Svar:

1. For å oppnå den beste yteevnen må du se til at visningsinnstillingene står på 1024x768 @ 60 Hz for 14"/15" eller 1280x1024 @ 60 Hz for 17"/18". Merk: Du kan sjekke de nåværende visningsinnstillingene ved å trykke én gang på knappen OSD OK. Du kan se nåværende visningsmodus i produktinformasjonen i OSDs hovedkontroller.
2. For å installere programmet Flat Panel Adjust (FPadjust) som ligger på skjermens oppstart-CD-ROM, åpner du CD-ROM og dobbelklikker på ikonet FP_setup04.exe. Dette starter den automatiske installeringen av FPadjust og lager en snarvei fra skrivebordet.
3. Kjør FPadjust ved å dobbelklikke på snarveien. Følg instruksjonene trinn for trinn for å oppnå optimal bildevisning med systemets videokontroll.

Spørsmål: Hvordan er LCD sammenlignet med CRT når det gjelder stråling?

Svar: Fordi LCD ikke bruker elektronkanon, genererer de ikke like mye stråling på skjermens overflate.

[TILBAKE TIL TOPPEN AV SIDEN](#)

Kompatibilitet med andre ytre enheter

Spørsmål: Kan jeg koble LCD-skjermen til en hvilken som helst PC, arbeidsstasjon eller Mac?

Svar: Ja, alle Philips LCD-skjermer er fullt kompatible med enhver standard PC, Mac og arbeidsstasjon. Det kan hende du trenger en adapter for å koble skjermen til Mac-systemet. Ta kontakt med forhandleren for å få mer informasjon.

Spørsmål: Kan Philips LCD-skjermer brukes til Plug-and-Play?

Svar: Ja, skjermene er Plug-and-Play-kompatible med Windows® 95, 98, 2000, ME, XP og PC98/99-plattformene.

[TILBAKE TIL TOPPEN AV SIDEN](#)

LCD-panelteknologi

Spørsmål: Hva er en flytende krystallskjerm (Liquid Crystal Display)?

Svar: En flytende krystallskjerm (LCD) er en optisk installasjon som vanligvis brukes til visning av ASCII-tegn og bilder på digitale enheter som klokker, kalkulatorer, bærbare spill, osv. LCD er den teknologien som brukes i skjermen på elektroniske notisbøker og andre små datamaskiner. På samme måte som lysdiode- og gass-plasma-teknologi, muliggjør LCD mye tynnere skjermer enn katodestrålerør (CRT)-teknologi. LCD bruker mye mindre strøm enn LED og gass-plasmaskjermer fordi den blokkerer lyset i stedet for å sende det ut.

Spørsmål: Hvordan lages LCD?

Svar: LCD lages av to glassplater som holdes fra hverandre med en avstand på noen få mikroner. Platene fylles med flytende krystall og forsegles. Den øverste platen farges med et RGB-mønster for å lage et fargefilter. Deretter limes det polariserere på begge platene. Denne kombinasjonen kalles noen ganger for 'glass' eller 'celle'. LCD-cellen settes sammen til en 'modul' ved å legge til bakgrunnslys, driverelektronikk og ramme.

Spørsmål: Hva er polarisering?

Svar: Polarisering er i grove trekk å dirigere lys i én bestemt retning. Lys er elektromagnetiske bølger. Elektriske og magnetiske felt oscillerer i en retning som er vinkelrett i forhold til lysstrålens gang. Retningen til disse feltene kalles 'polariseringsretning'. Vanlig eller ikke-polarisert lys har felt i flere retninger; polarisert lys har et felt i bare én retning.

Spørsmål: Hva er forskjellen på passive og aktive matrise-LCD-er?

Svar: LCD-er lages enten med et passivt eller et aktivt matriseskjerm-gitter. Et aktivt matriseskjerm-gitter har en transistor på hver pikselovergang, noe som krever mindre strøm til lys i hver piksel. Derfor kan også strømmen i en aktiv matriseskjerm oftere slås av og på for å forbedre skjermens regenereringstid (musepekeren vil f.eks. se ut til å bevege seg lettere over skjermen). Passive matrise-LCD-er har et gitter av ledere med piksler på hver overgangspunkt i gitteret.

Spørsmål: Hvordan virker et TFT LCD-panel?

Svar: På hver kolonne og hver rad på TFT LCD-panelet er det festet henholdsvis en datakildedriver og en portdriver. TFT-utløpet fra hver celle er koblet til elektroden. Det flytende krystallets molekylstruktur er forskjellig i forhold til om det er preget med spenning eller ikke. Det endrer retningen på det polariserte lyset og lysmengden ved å slippe det gjennom forskjellige linjer av flytende krystallelementer. Når to polariserte filtre står vertikalt på en polarisert lyspol, endres retningen på det lyset som passerer gjennom det øverste polariserte panelet med 90 grader. Dette skjer også med spiralstrukturen til de flytende krystallmolekylene. Deretter går begge deler gjennom det polariserte filteret i bunnen. Dersom de preges med spenning, endrer de flytende krystallmolekylene struktur fra å være spiralformet til å stå vertikalt, og lysretningen endres ikke med 90 grader. I dette tilfellet behøver ikke lyset som kommer gjennom det øverste polariserte panelet å gå gjennom det polariserte panelet på bunnen.

Spørsmål: Hva er fordelene med TFT LCD sammenlignet med CRT?

Svar: I en CRT-skjerm skyter en elektronkanon ut elektroner og vanlig lys ved å støte polariserte elektroner sammen på fluorescerende glass. Derfor opererer CRT-skjermer stort sett med analoge RGB-signaler. En TFT LCD-skjerm er en innretning som viser bilder ved hjelp av et panel med flytende krystall. TFTen har en fundamentalt annerledes struktur enn en CRT: Hver celle har en aktiv matrisestruktur og uavhengige, aktive elementer. En TFT LCD har to glassplater, og rommet mellom dem er fylt med flytende krystall. Når hver celle forbindes med elektroder og preges med spenning, endres det flytende krystallets struktur, og dette styrer mengden av lys som slippes gjennom for å vise bilder. En TFT LCD har flere fordeler i forhold til en CRT, ettersom den kan være svært tynn og uten flimrer på grunn av at den ikke benytter skanningsmetoden.

Spørsmål: Hvorfor er en vertikal frekvens på 60 Hz optimalt for en LCD-skjerm?

Svar: I motsetning til en CDT-skjerm, har TFT LCD-panelet en fast oppløsning. For eksempel har en XGA-skjerm 1024x3 (R, G, B) x 768 piksler, og en høyere oppløsning er ikke alltid tilgjengelig uten tilleggsprogramvare. Panelet er konstruert for å optimalisere skjermvisningen til en 65 MHz punktklokke som er en av standardene for XGA-skjermer. Ettersom vertikal-/horisontal-frekvensen for denne punktklokken er 60 Hz/48 kHz, er den optimale frekvensen for denne skjermen 60 Hz.

Spørsmål: Hva slags vidvinkel-teknologi er tilgjengelig, og hvordan virker den?

Svar: TFT LCD-panelet kontrollerer/viser mengden av et bakgrunnslys ved å bruke den doble brytningen med flytende krystall. Ved å benytte projeksjonen av lysbrytning mot det flytende krystallets hovedakse styrer det retningen på inngangslýset og viser det. Ettersom inngangslýsets brytningsrate på det flytende krystallet varierer i henhold til lysets inngangsvinkel, blir visningsvinkelen på en TFT mye smalere enn på en CDT. Vanligvis refererer visningsvinkelen til det punktet hvor kontrastraten er på 10. Det utvikles for tiden mange måter å utvide visningsvinkelen på, og den mest brukte metoden er å bruke en film for vidvinkel-visning, som utvider visningsvinkelen ved å variere brytningsraten. IPS (In Plane Switching) eller MVA (Multi Vertical Aligned) brukes også for å få større visningsvinkel.

Spørsmål: Hvorfor er det ikke noe flimrer på en LCD-skjerm?

Svar: Teknisk sett er det flimrer på en LCD-skjerm, men årsaken til fenomenet er en annen enn for CRT-skjermer -- og brukeren merker den vanligvis ikke. Flimringen på en LCD-skjerm har sammenheng med belysning som vanligvis ikke er mulig å oppdage, og som kommer av forskjellen mellom positiv og negativ spenning. På den annen side kan CRT-flimrer som irriterer det menneskelige øye dukke opp når det fluorescerende objektets av-/på-funksjon blir synlig. Ettersom det flytende krystallets reaksjonsfart i et LCD-panel er mye lavere finnes ikke denne plagsomme flimringen i en LCD-skjermvisning.

Spørsmål: Hvorfor er en LCD-skjerm praktisk talt fri for elektromagnetisk interferens?

Svar: I motsetning til en CRT, har ikke en LCD-skjerm hoveddeler som genererer elektromagnetisk interferens og særlig magnetiske felt. Siden en LCD-skjerm bruker relativt lite strøm er strømtilførselen også relativt stillegående.

[TILBAKE TIL TOPPEN AV SIDEN](#)

Standarder for ergonomi, økologi og sikkerhet

Spørsmål: Hva betyr CE-merket?

Svar: Merket CE (Conformité Européenne) skal være synlig på alle forskriftsmessige produkter på det europeiske markedet. CE-merket betyr at produktet er i samsvar med relevante EU-direktiver. Et EU-direktiv er en europeisk 'lov' som gjelder helse, sikkerhet, miljø og forbrukerbeskyttelse, og kan sammenlignes med USAs National Electrical Code og UL-standarder.

Spørsmål: Er LCD-skjermen tilpasset generelle sikkerhetsstandarder?

Svar: Ja. Philips LCD-skjermer er tilpasset retningslinjene i standardene MPR-II og TCO 95/99/03 for kontroll med stråling, elektromagnetiske bølger, energireduksjon, elektrisk sikkerhet i arbeidsmiljøet samt gjenvinnbarhet. På siden med spesifikasjoner finner du detaljert informasjon om sikkerhetsstandarder.

Du finner mer informasjon i avsnittet om [forskriftsmessig informasjon](#)

[TILBAKE TIL TOPPEN AV SIDEN](#)

- Sikkerhet og feilsøking
- Ofte stilte spørsmål
- Vanlige problemer
- Visningsproblemer
- Forskriftsmessig informasjon
- Annen relevant informasjon

Feilsøking

Denne siden dreier seg om problemer som brukeren selv kan ordne. Dersom problemet fremdeles er der selv om du har prøvd disse løsningene, ta kontakt med din nærmeste Philips-forhandler.

Vanlige problemer

Har du dette problemet?

Ikke bilde
(ikke lys i LED)

Ikke bilde
(Gult lys i LED)

Skjermen sier



Skjermen sier



Gjør følgende

- Pass på at strømkabelen er plugget i veggen og bak på skjermen
- Sørg for at strømknappen på siden av skjermen står i stillingen AV, slå den så PÅ igjen.

- Forsikre deg om at datamaskinen er slått på.
- Pass på at signalkabelen er ordentlig koblet til datamaskinen.
- Undersøk om skjermkabelens pinner er bøyd.
- Energisparingsmodus kan være aktivert.

- Pass på at signalkabelen er ordentlig koblet til datamaskinen. (Se også Hurtigoppsett).
- Undersøk om skjermkabelens pinner er bøyd.
- Forsikre deg om at datamaskinen er slått på.

- Pass på at det vertikale synkroniseringssignalet er på 56 ~ 75 Hz.
- Endre oppdateringsraten til 56 ~ 75 Hz innen 10 minutter.
- Slå skjermen av og deretter på igjen, og begynn på nytt dersom du ikke fikk endret oppdateringsraten innen 10 minutter.

AUTO-knappen virker ikke som den skal

- Auto-funksjonen er laget for bruk på standard Macintosh eller IBM-kompatible PC-er med Microsoft Windows.
- Den virker ikke alltid som den skal dersom du bruker PC- eller videokort som ikke er standard.

Visningsproblemer

Posisjon for skjermvisning er feil

- Trykk på Auto-knappen
- Juster bildeposisjonen ved å bruke Horisontal posisjon og/eller vertikal posisjon i OSD Hovedkontroller.

Bildet vibrerer på skjermen

- Kontroller at signalkabelen er ordentlig koblet til grafikkortet eller PC-en.

Vertikalt flimmer



- Trykk på Auto-knappen.
- Fjern de vertikale strekene ved å bruke Klokkejustering for VIDEOSTØY i OSD Hovedkontroller.

Horisontalt flimmer



- Trykk på Auto-knappen.
- Fjern de horisontale strekene ved å bruke Fasejustering for VIDEOSTØY i OSD Hovedkontroller.

Skjermen er for lys eller for mørk

- Juster kontrast og lysstyrke i OSD Hovedkontroller. (Bakgrunnslyset på LCD-skjermen har en begrenset levetid. Når skjermen blir mørk eller begynner å flimre, kontakt forhandleren din.)

Etterkopi på skjermen	<ul style="list-style-type: none">● Dersom et bilde står på skjermen over lengre tid kan det preges inn i skjermen og gi en etterkopi. Denne forsvinner vanligvis etter noen timer.
Etterkopien synes fremdeles på skjermen etter at den er slått av.	<ul style="list-style-type: none">● Dette er typisk for flytende krystall, og skyldes ikke feil eller svekkelse av det flytende krystallet. Etterkopien forsvinner etter en stund.
Det er grønne, røde, blå, mørke og hvite prikker på skjermen	<ul style="list-style-type: none">● De gjenværende prikkene er typisk for det flytende krystallet som brukes i dagens teknologi.
<p>For videre hjelp, se listen over Kundeinformasjonssentre og ta kontakt med din lokale Philips-forhandler.</p> <p style="text-align: center;">TILBAKE TIL TOPPEN AV SIDEN</p>	

- TCO'99 Information
- TCO'99 Environmental Requirements
- TCO'03 Information
- Recycling Information for Customers
- CE Declaration of Conformity
- Energy Star Declaration
- Federal Communications Commission (FCC) Notice (U.S. Only)
- Commission Federale de la Communication (FCC Declaration)
- EN 55022 Compliance (Czech Republic Only)
- VCCI Class 2 Notice (Japan Only)
- MIC Notice (South Korea Only)
- Polish Center for Testing and Certification Notice
- North Europe (Nordic Countries) Information
- BSMI Notice (Taiwan Only)
- Ergonomie Hinweis (nur Deutschland)
- Philips End-of-Life Disposal

Regulatory Information

TCO '99 Information



Congratulations! You have just purchased a TCO '99 approved and labeled product! Your choice has provided you with a product developed for professional use. Your purchase has also contributed to reducing the burden on the environment and also to the further development of environmentally adapted electronics products.

Why do we have environmentally labeled computers?

In many countries, environmental labeling has become an established method for encouraging the adaptation of goods and services to the environment. The main problem, as far as computers and other electronics equipment are concerned, is that environmentally harmful substances are used both in the products and during their manufacture. Since it is not so far possible to satisfactorily recycle the majority of electronics equipment, most of these potentially damaging substances sooner or later enter nature.

There are also other characteristics of a computer, such as energy consumption levels, that are important from the viewpoints of both the work (internal) and natural (external) environments. Since all methods of electricity generation have a negative effect on the environment (e.g. acidic and climate-influencing emissions, radioactive waste), it is vital to save energy. Electronics equipment in offices is often left running continuously and thereby consumes a lot of energy.

What does labeling involve?

This product meets the requirements for the TCO'99 scheme which provides for international and environmental labeling of personal computers. The labeling scheme was developed as a joint effort by the TCO (The Swedish Confederation of Professional Employees), Svenska Naturskyddsforeningen (The Swedish Society for Nature Conservation) and Statens Energimyndighet (The Swedish National Energy Administration).

Approval requirements cover a wide range of issues: environment, ergonomics, usability, emission of electric and magnetic fields, energy consumption and electrical and fire safety.

The environmental demands impose restrictions on the presence and use of heavy metals, brominated and chlorinated flame retardants, CFCs (freons) and chlorinated solvents, among other things. The product must be prepared for recycling and the manufacturer is obliged to have an environmental policy which must be adhered to in each country where the company implements its operational policy.

The energy requirements include a demand that the computer and/or display, after a certain period of inactivity, shall reduce its power consumption to a lower level in one or more stages. The length of time to reactivate the computer shall be reasonable for the user.

Labeled products must meet strict environmental demands, for example, in respect of the reduction of electric and magnetic fields, physical and visual ergonomics and good usability.

Below you will find a brief summary of the environmental requirements met by this product. The complete

- Information for UK only
- Troubleshooting
- Other Related Information
- Frequently Asked Questions (FAQs)

environmental criteria document may be ordered from:

TCO Development

SE-114 94 Stockholm, Sweden

Fax: +46 8 782 92 07

Email (Internet): development@tco.se

Current information regarding TCO'99 approved and labeled products may also be obtained via the Internet, using the address: <http://www.tco-info.com/>

[RETURN TO TOP OF THE PAGE](#)

Environmental Requirements

Flame retardants

Flame retardants are present in printed circuit boards, cables, wires, casings and housings. Their purpose is to prevent, or at least to delay the spread of fire. Up to 30% of the plastic in a computer casing can consist of flame retardant substances. Most flame retardants contain bromine or chloride, and those flame retardants are chemically related to another group of environmental toxins, PCBs. Both the flame retardants containing bromine or chloride and the PCBs are suspected of giving rise to severe health effects, including reproductive damage in fish-eating birds and mammals, due to the bio-accumulative* processes. Flame retardants have been found in human blood and researchers fear that disturbances in fetus development may occur.

The relevant TCO'99 demand requires that plastic components weighing more than 25 grams must not contain flame retardants with organically bound bromine or chlorine. Flame retardants are allowed in the printed circuit boards since no substitutes are available.

Cadmium**

Cadmium is present in rechargeable batteries and in the color-generating layers of certain computer displays. Cadmium damages the nervous system and is toxic in high doses. The relevant TCO'99 requirement states that batteries, the color-generating layers of display screens and the electrical or electronics components must not contain any cadmium.

Mercury**

Mercury is sometimes found in batteries, relays and switches. It damages the nervous system and is toxic in high doses. The relevant TCO'99 requirement states that batteries may not contain any mercury. It also demands that mercury is not present in any of the electrical or electronics components associated with the labeled unit.

CFCs (freons)

The relevant TCO'99 requirement states that neither CFCs nor HCFCs may be used during the manufacture and assembly of the product. CFCs (freons) are sometimes used for washing printed circuit boards. CFCs

break down ozone and thereby damage the ozone layer in the stratosphere, causing increased reception on earth of ultraviolet light with increased risks e.g. skin cancer (malignant melanoma) as a consequence.

Lead**

Lead can be found in picture tubes, display screens, solders and capacitors. Lead damages the nervous system and in higher doses, causes lead poisoning. The relevant TCO'99 requirement permits the inclusion of lead since no replacement has yet been developed.

* **Bio-accumulative is defined as substances which accumulate within living organisms.**

** **Lead, Cadmium and Mercury are heavy metals which are bio-accumulative.**

[RETURN TO TOP OF THE PAGE](#)

TCO'03 Information

(Optional, only available for TCO'03 version)



Congratulations!

The display you have just purchased carries the TCO'03 Displays label. This means that your display is designed, manufactured and tested according to some of the strictest quality and environmental requirements in the world. This makes for a high performance product, designed with the user in focus that also minimizes the impact on our natural environment.

Some of the features of the TCO'03 Display requirements.

Ergonomics

- Good visual ergonomics and image quality in order to improve the working environment for the user and to reduce sight and strain problems. Important parameters are luminance, contrast, resolution, reflectance, colour rendition and image stability.

Energy

- Energy-saving mode after a certain time-beneficial both for the user and the environment
- Electrical safety

Emissions

- Electromagnetic fields
- Noise emissions

Ecology

- The product must be prepared for recycling and the manufacturer must have a certified environmental management system such as EMAS or ISO 14 000
- Restrictions on
 - chlorinated and brominated flame retardants and polymers
 - heavy metals such as cadmium, mercury and lead.

The requirements included in this label have been developed by TCO Development in co-operation with scientists, experts, users as well as manufacturers all over the world. Since the end of the 1980s TCO has been involved in influencing the development of IT equipment in a more user-friendly direction. Our labelling system started with displays in 1992 and is now requested by users and IT-manufacturers all over the world.

For more information, please visit
www.tcodevelopment.com

RETURN TO TOP OF THE PAGE

Recycling Information for Customers

Philips establishes technically and economically viable objectives to optimize the environmental performance of the organization's product, service and activities.

From the planning, design and production stages, Philips emphasizes the important of making products that can easily be recycled. At Philips, end-of-life management primarily entails participation in national take-back initiatives and recycling programs whenever possible, preferably in cooperation with competitors.

There is currently a system of recycling up and running in the European countries, such as The Netherlands, Belgium, Norway, Sweden and Denmark.

In U.S.A., Philips Consumer Electronics North America has contributed funds for the Electronic Industries Alliance (EIA) Electronics Recycling Project and state recycling initiatives for end-of-life electronics products from household sources. In addition, the Northeast Recycling Council (NERC) - a multi-state non-profit organization focused on promoting recycling market development - plans to implement a recycling program.

In Asia Pacific, Taiwan, the products can be taken back by Environment Protection Administration (EPA) to follow the IT product recycling management process, detail can be found in web site www.epa.gov.tw

For help and service, please contact [Consumers Information Center](#) or [F1rst Choice Contact Information Center](#) in each country or the following team of Environmental specialist can help.

Mr. Job Chiu - Environment manager
Philips Electronics Industries (Taiwan) Ltd, Monitor Business Unit
E-mail: job.chiu@philips.com
Tel: +886 (0) 3 454 9839

Mr. Maarten ten Houten - Senior Environmental Consultant
Philips Consumer Electronics
E-mail: marten.ten.houten@philips.com
Tel: +31 (0) 40 27 33402

Mr. Delmer F. Teglas
 Philips Consumer Electronics North America
 E-mail: butch.teglas@philips.com
 Tel: +1 865 521 4322

[RETURN TO TOP OF THE PAGE](#)

CE Declaration of Conformity

Philips Consumer Electronics declare under our responsibility that the product is in conformity with the following standards

- EN60950:2000 (Safety requirement of Information Technology Equipment)
- EN55022:1998 (Radio Disturbance requirement of Information Technology Equipment)
- EN55024:1998 (Immunity requirement of Information Technology Equipment)
- EN61000-3-2:1995 (Limits for Harmonic Current Emission)
- EN61000-3-3:1995 (Limitation of Voltage Fluctuation and Flicker)

following provisions of directives applicable

- 73/23/EEC (Low Voltage Directive)
- 89/336/EEC (EMC Directive)
- 93/68/EEC (Amendment of EMC and Low Voltage Directive)

and is produced by a manufacturing organization on ISO9000 level.

The product also comply with the following standards

- ISO9241-3, ISO9241-7, ISO9241-8 (Ergonomic requirement for Visual Display)
- ISO13406-2 (Ergonomic requirement for Flat panels)
- GS EK1-2000 (GS specification)
- prEN50279:1998 (Low Frequency Electric and Magnetic fields for Visual Display)
- MPR-II (MPR:1990:8/1990:10 Low Frequency Electric and Magnetic fields)
- TCO'95, TCO'99, TCO'03 (Requirement for Environment Labelling of Ergonomics, Energy, Ecology and Emission, TCO: Swedish Confederation of Professional Employees) for TCO versions

[RETURN TO TOP OF THE PAGE](#)

Energy Star Declaration

PHILIPS 170C4

This monitor is equipped with a function for saving energy which supports the VESA Display Power Management Signaling (DPMS) standard. This means that the monitor must be connected to a computer which supports VESA DPMS to fulfill the requirements in the NUTEK specification 803299/94. Time settings are adjusted from the system unit by software.

NUTEK	VESA State	LED Indicator	Power Consumption
Normal operation	ON	Green	< 35 W (typ.)

Power Saving
Alternative 2
One step

OFF

Amber

< 1W



As an ENERGY STAR® Partner, PHILIPS has determined that this product meets the ENERGY STAR® guidelines for energy efficiency.



We recommend you switch off the monitor when it is not in use for quite a long time.

[RETURN TO TOP OF THE PAGE](#)

Federal Communications Commission (FCC) Notice (U.S. Only)



This equipment has been tested and found to comply with the limits for a Class B digital device, pursuant to Part 15 of the FCC Rules. These limits are designed to provide reasonable protection against harmful interference in a residential installation. This equipment generates, uses and can radiate radio frequency energy and, if not installed and used in accordance with the instructions, may cause harmful interference to radio communications. However, there is no guarantee that interference will not occur in a particular installation. If this equipment does cause harmful interference to radio or television reception, which can be determined by turning the equipment off and on, the user is encouraged to try to correct the interference by one or more of the following measures:

- Reorient or relocate the receiving antenna.
- Increase the separation between the equipment and receiver.
- Connect the equipment into an outlet on a circuit different from that to which the receiver is connected.
- Consult the dealer or an experienced radio/TV technician for help.



Changes or modifications not expressly approved by the party responsible for compliance could void the user's authority to operate the equipment.

Use only RF shielded cable that was supplied with the monitor when connecting this monitor to a computer device.

To prevent damage which may result in fire or shock hazard, do not expose this appliance to rain or excessive moisture.

THIS CLASS B DIGITAL APPARATUS MEETS ALL REQUIREMENTS OF THE CANADIAN INTERFERENCE-CAUSING EQUIPMENT REGULATIONS.

[RETURN TO TOP OF THE PAGE](#)

Commission Federale de la Communication (FCC Declaration)



Cet équipement a été testé et déclaré conforme aux limites des appareils numériques de class B, aux termes de l'article 15 Des règles de la FCC. Ces limites sont conçues de façon à fournir une protection raisonnable contre les interférences nuisibles dans le cadre d'une installation résidentielle. CET appareil produit, utilise et peut émettre des hyperfréquences qui, si l'appareil n'est pas installé et utilisé selon les consignes données, peuvent causer des interférences nuisibles aux communications radio. Cependant, rien ne peut garantir l'absence d'interférences dans le cadre d'une installation particulière. Si cet appareil est la cause d'interférences nuisibles pour la réception des signaux de radio ou de télévision, ce qui peut être décelé en fermant l'équipement, puis en le remettant en fonction, l'utilisateur pourrait essayer de corriger la situation en prenant les mesures suivantes:

- Réorienter ou déplacer l'antenne de réception.
- Augmenter la distance entre l'équipement et le récepteur.
- Brancher l'équipement sur un autre circuit que celui utilisé par le récepteur.
- Demander l'aide du marchand ou d'un technicien chevronné en radio/télévision.



Toutes modifications n'ayant pas reçu l'approbation des services compétents en matière de conformité est susceptible d'interdire à l'utilisateur l'usage du présent équipement.

N'utiliser que des câbles RF armés pour les connections avec des ordinateurs ou périphériques.

CET APPAREIL NUMERIQUE DE LA CLASSE B RESPECTE TOUTES LES EXIGENCES DU REGLEMENT SUR LE MATERIEL BROUILLEUR DU CANADA.

[RETURN TO TOP OF THE PAGE](#)

EN 55022 Compliance (Czech Republic Only)

This device belongs to category B devices as described in EN 55022, unless it is specifically stated that it is a Class A device on the specification label. The following applies to devices in Class A of EN 55022 (radius of protection up to 30 meters). The user of the device is obliged to take all steps necessary to remove sources of interference to telecommunication or other devices.

Pokud není na typovém štítku počítače uvedeno, že spadá do do třídy A podle EN 55022, spadá automaticky do třídy B podle EN 55022. Pro zařízení zařazená do třídy A (chranné pásmo 30m) podle EN 55022 platí následující. Dojde-li k rušení telekomunikačních nebo jiných zařízení je uživatel povinen provést taková opatření, aby rušení odstranil.

[RETURN TO TOP OF THE PAGE](#)

VCCI Notice (Japan Only)

This is a Class B product based on the standard of the Voluntary Control Council for Interference (VCCI) for Information technology equipment. If this equipment is used near a radio or television receiver in a domestic environment, it may cause radio Interference. Install and use the equipment according to the instruction manual.

Class B ITE



この装置は、情報処理装置等電波障害自主規制協議会 (VCCI) の基準に基づくクラス B 情報技術装置です。この装置は家庭環境で使用することを目的としていますが、この装置がラジオやテレビジョン受信機に近接して使用されると、受信障害を引き起こすことがあります。取扱説明書に従って正しい取り扱いをして下さい。

[RETURN TO TOP OF THE PAGE](#)

MIC Notice (South Korea Only)

Class B Device

장치 종류	사용자 안내문
B급 기기	이 장치는 가정용으로 전자파 적합등록을 한 장치로서 주거지역에서는 물론 모든 지역에서 사용할 수 있습니다.



Please note that this device has been approved for non-business purposes and may be used in any environment, including residential areas.

[RETURN TO TOP OF THE PAGE](#)

Polish Center for Testing and Certification Notice

The equipment should draw power from a socket with an attached protection circuit (a three-prong socket). All equipment that works together (computer, monitor, printer, and so on) should have the same power supply source.

The phasing conductor of the room's electrical installation should have a reserve short-circuit protection device in the form of a fuse with a nominal value no larger than 16 amperes (A).

To completely switch off the equipment, the power supply cable must be removed from the power supply socket, which should be located near the equipment and easily accessible.

A protection mark "B" confirms that the equipment is in compliance with the protection usage requirements of standards PN-93/T-42107 and PN-89/E-06251.

Wymagania Polskiego Centrum Badań i Certyfikacji

Urządzenie powinno być zasilane z gniazda z przyłączonym obwodem ochronnym (gniazdo z kołkiem). Współpracujące ze sobą urządzenia (komputer, monitor, drukarka) powinny być zasilane z tego samego źródła.

Instalacja elektryczna pomieszczenia powinna zawierać w przewodzie fazowym rezerwową ochronę przed zwarciami, w postaci bezpiecznika o wartości znamionowej nie większej niż 16A (amperów).

W celu całkowitego wyłączenia urządzenia z sieci zasilania, należy wyjąć wtyczkę kabla zasilającego z gniazdka, które powinno znajdować się w pobliżu urządzenia i być łatwo dostępne.

Znak bezpieczeństwa "B" potwierdza zgodność urządzenia z wymaganiami bezpieczeństwa użytkownika zawartymi w PN-93/T-42107 i PN-89/E-06251.

Pozostałe instrukcje bezpieczeństwa

- Nie należy używać wtyczek adapterowych lub usuwać kołka obwodu ochronnego z wtyczki. Jeżeli konieczne jest użycie przedłużacza to należy użyć przedłużacza 3-żyłowego z prawidłowo połączonym przewodem ochronnym.
- System komputerowy należy zabezpieczyć przed nagłymi, chwilowymi wzrostami lub spadkami napięcia, używając eliminatora przepięć, urządzenia dopasowującego lub bezzakłóceniewego źródła zasilania.
- Należy upewnić się, aby nie leżało na kablach systemu komputerowego, oraz aby kable nie były umieszczone w miejscu, gdzie można byłoby na nie nadeptywać lub potykać się o nie.
- Nie należy rozlewać napojów ani innych płynów na system komputerowy.
- Nie należy wpychać żadnych przedmiotów do otworów systemu komputerowego, gdyż może to spowodować pożar lub porażenie prądem, poprzez zwarcie elementów wewnętrznych.
- System komputerowy powinien znajdować się z dala od grzejników i źródeł ciepła. Ponadto, nie należy blokować otworów wentylacyjnych. Należy unikać kładzenia luźnych papierów pod komputer oraz umieszczania komputera w ciasnym miejscu bez możliwości cyrkulacji powietrza wokół niego.

[RETURN TO TOP OF THE PAGE](#)

North Europe (Nordic Countries) Information

Placering/Ventilation

VARNING:

FÖRSÄKRA DIG OM ATT HUVUDBRYTARE OCH UTTAG ÄR LÄTÅTKOMLIGA, NÄR DU STÄLLER DIN UTRUSTNING PÅPLATS.

Placering/Ventilation

ADVARSEL:

SØRG VED PLACERINGEN FOR, AT NETLEDNINGENS STIK OG STIKKONTAKT ER NEMT TILGÆNGELIGE.

Paikka/Ilmankierto

VAROITUS:

SIJOITA LAITE SITEN, ETTÄ VERKKOJOHTO VOIDAAN TARVITTAESSA HELPOSTI IRROTTAA PISTORASIESTA.

Plassering/Ventilasjon

ADVARSEL:

NÅR DETTE UTSTYRET PLASSERES, MÅ DU PASSE PÅ AT KONTAKTENE FOR STØMTILFØRSEL ER LETTE Å NÅ.

[RETURN TO TOP OF THE PAGE](#)

BSMI Notice (Taiwan Only)

符合乙類資訊產品之標準

[RETURN TO TOP OF THE PAGE](#)

Ergonomie Hinweis (nur Deutschland)

Der von uns gelieferte Farbmonitor entspricht den in der "Verordnung über den Schutz vor Schäden durch Röntgenstrahlen" festgelegten Vorschriften.

Auf der Rückwand des Gerätes befindet sich ein Aufkleber, der auf die Unbedenklichkeit der Inbetriebnahme hinweist, da die Vorschriften über die Bauart von Störstrahlern nach Anlage III \S 5 Abs. 4 der Röntgenverordnung erfüllt sind.

Damit Ihr Monitor immer den in der Zulassung geforderten Werten entspricht, ist darauf zu achten, daß

1. Reparaturen nur durch Fachpersonal durchgeführt werden.
2. nur original-Ersatzteile verwendet werden.
3. bei Ersatz der Bildröhre nur eine bauartgleiche eingebaut wird.

Aus ergonomischen Gründen wird empfohlen, die Grundfarben Blau und Rot nicht auf dunklem Untergrund zu verwenden (schlechte Lesbarkeit und erhöhte Augenbelastung bei zu geringem Zeichenkontrast wären die Folge).

Der arbeitsplatzbezogene Schalldruckpegel nach DIN 45 635 beträgt 70dB (A) oder weniger.



ACHTUNG: BEIM AUFSTELLEN DIESES GERÄTES DARAUF ACHTEN, DAß NETZSTECKER UND NETZKABELANSCHLUß LEICHT ZUGÄNGLICH SIND.

[RETURN TO TOP OF THE PAGE](#)

End-of-Life Disposal

Your new monitor contains materials that can be recycled and reused. Specialized companies can recycle your product to increase the amount of reusable materials and to minimize the amount to be disposed of.

Please find out about the local regulations on how to dispose of your old monitor from your local Philips dealer.

(For customers in Canada and U.S.A.)

This product may contain lead and/or mercury. Dispose of in accordance to local-state and federal regulations.

For additional information on recycling contact www.eia.org (Consumer Education Initiative)

[RETURN TO TOP OF THE PAGE](#)

Information for UK only

WARNING - THIS APPLIANCE MUST BE EARTHED.

Important:

This apparatus is supplied with an approved moulded 13A plug. To change a fuse in this type of plug proceed as follows:

1. Remove fuse cover and fuse.
2. Fit new fuse which should be a BS 1362 5A,A.S.T.A. or BSI approved type.

3. Refit the fuse cover.

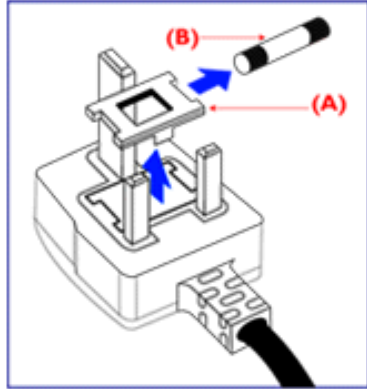

If the fitted plug is not suitable for your socket outlets, it should be cut off and an appropriate 3-pin plug fitted in its place.

If the mains plug contains a fuse, this should have a value of 5A. If a plug without a fuse is used, the fuse at the distribution board should not be greater than 5A.

Note: The severed plug must be destroyed to avoid a possible shock hazard should it be inserted into a 13A socket elsewhere.

How to connect a plug

The wires in the mains lead are coloured in accordance with the following code:

BLUE - "NEUTRAL" ("N")

BROWN - "LIVE" ("L")

GREEN & YELLOW - "EARTH" ("E")

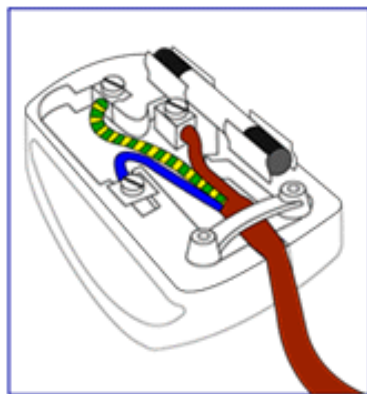

1. The GREEN AND YELLOW wire must be connected to the terminal in the plug which is marked with the letter "E" or by the Earth symbol \perp or coloured GREEN or GREEN AND YELLOW.

2. The BLUE wire must be connected to the terminal which is marked with the letter "N" or coloured BLACK.

3. The BROWN wire must be connected to the terminal which marked with the letter "L" or coloured RED.

Before replacing the plug cover, make certain that the cord grip is clamped over the sheath of the lead - not simply over the three wires.

[RETURN TO TOP OF THE PAGE](#)

- Sikkerhet og feilsøking
- Ofte stilte spørsmål
- Feilsøking

- Forskriftsmessig informasjon
- Informasjon til brukere i USA
- Informasjon til brukere utenfor USA

Annen relevant informasjon

Informasjon til brukere i USA

For enheter som skal brukes med 115 V:

Bruk et UL-godkjent kabelsett med minimum 18 AWG, en SVT eller SJT trelederkabel som ikke er mer enn 4,5 meter lang, samt en parallell jordingskontakt til 15 A, 125 V.

For enheter som skal brukes med 230 V:

Bruk et UL-godkjent kabelsett med minimum 18 AWG, en SVT eller SJT trelederkabel som ikke er mer enn 4,5 meter lang, samt en tandem jordingskontakt til 15 A, 250 V.

Informasjon til brukere utenfor USA

For enheter som skal brukes med 230 V:

Bruk et kabelsett som har minimum en 18 AWG kabel og jordingskontakt til 15 A, 250 V. Kabelsettet bør være godkjent i henhold til sikkerhetskravene i det landet utstyret skal installeres, og/eller være merket med HAR.

[TILBAKE TIL TOPPEN AV SIDEN](#)

Philips' retningslinjer for feil på piksler

•Funksjoner

- Tekniske spesifikasjoner
- Oppløsning og forhåndsinnstillinger

- Automatisk strømsparing
- Mål

•Kontaktpunkter

•Oversikt

Philips' retningslinjer ang. feil på piksler i flatpanelskjermer

Philips streber etter å levere produkter av høyeste kvalitet. Vi bruker noen av industriens mest avanserte produksjonsprosesser og vi praktiserer streng kvalitetskontroll. Likevel er defekter på piksler eller underpiksler i TFT LCD-paneler som brukes i flatpanelskjermer av og til uunngåelig. Ingen produsent kan garantere at alle paneler er uten feil på piksler, men Philips garanterer at enhver skjerm med uakseptabelt mange defekter repareres eller byttes ut under garantien. Dette avsnittet forklarer de forskjellige typene av pikseldefekter, og definerer et akseptabelt defektnivå for hver type. For å kvalifisere for reparasjon eller utskifting under garantien, må antallet pikseldefekter på et TFT LCD-panel overstige disse akseptable nivåene. Eksempelvis kan ikke flere enn 0,0004 % av underpikslene på en 15" XGA-skjerm være defekte. Videre setter Philips enda høyere kvalitetsstandarder for enkelte typer eller kombinasjoner av pikseldefekter som er lettere å legge merke til enn andre. Dette gjelder over hele verden.

Piksler og underpiksler

En piksel, eller et bildeelement, er sammensatt av tre underpiksler i primærfargene rød, grønn og blå. Mange piksler utgjør til sammen et bilde. Når alle underpikslene i en piksel er belyst vil de tre fargede underpikslene sammen opptre som en enkelt hvit piksel. Når alle er mørke, vil de tre fargede underpikslene sammen opptre som en enkelt svart piksel. Andre kombinasjoner av belyste og mørke underpiksler opptrer som enkelte piksler med andre farger.

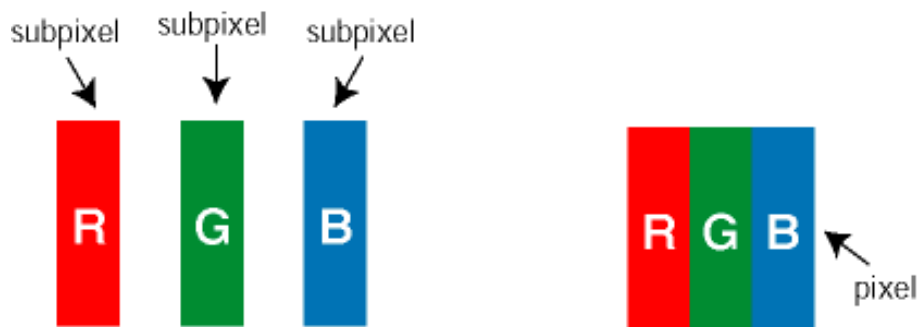

Typer av feil på piksler

Feil på piksler og underpiksler vises på skjermen på forskjellige måter. Det er to kategorier av pikseldefekter og flere typer underpikseldefekter innenfor hver kategori.

Lyse punktdefekter Lyse punktdefekter vises som piksler eller underpiksler som alltid er belyst eller 'på'. Dette er de forskjellige typene av lyse punktdefekter:

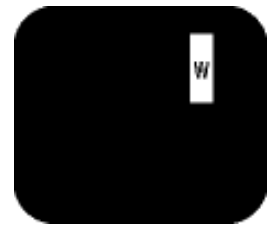
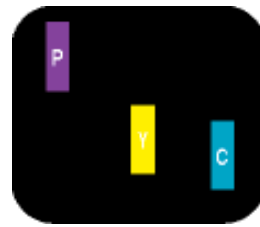
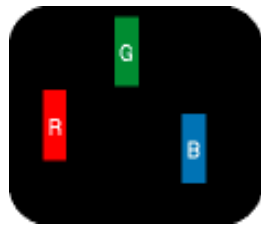

En belyst rød, grønn eller blå underpiksel

To tilstøtende belyste underpiksler:

- Rød + Blå = Purpur
- Rød + Grønn = Gul
- Grønn + Blå = Cyan (Lys blå)

Tre tilstøtende belyste underpiksler (en hvit piksel)

Svarte punktdefekter Svarte punktdefekter vises som piksler eller underpiksler som alltid er mørke eller 'av'. Dette er de forskjellige typene av svarte punktdefekter:

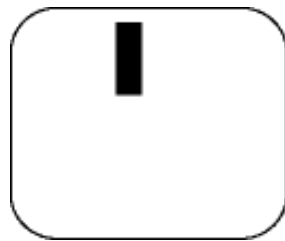

En mørk underpiksel

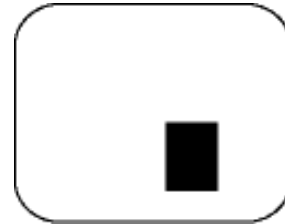

To eller tre tilstøtende mørke underpiksler

Avstand mellom pikseldefekter

Etersom piksel- og underpikseldefekter som ligger nær hverandre og er av samme type kan være lettere å få øye på, spesifiserer Philips også toleransegrensen for avstand mellom pikseldefekter.

Toleranse for pikseldefekter

For å kvalifisere for reparasjon eller utskifting grunnet pikseldefekter i garantitiden må et TFT LCD-panel i en Philips flatpanelskjerm ha pikseldefekter som overskrider toleransen som beskrevet i følgende tabeller.

LYSE PUNKTDEFEKTER	AKSEPTABELT NIVÅ		
	150X4	150C4/170C4	170X4/170N4
MODELL			
1 belyst underpiksel	0	4 eller færre	0
2 tilstøtende belyste underpiksler	0	2 eller færre	0
3 tilstøtende belyste underpiksler (en hvit piksel)	0	0	0
Avstand mellom to lyse punktdefekter*	0	15 mm eller mer	0

Totalt antall lyse punktdefekter av alle typer	0	4 eller færre	0
--	---	---------------	---

SVARTE PUNKTDEFEKTER	AKSEPTABELT NIVÅ		
	150X4	150C4/170C4	170X4/170N4
MODELL			
1 mørk underpiksel	4 eller færre	4 eller færre	4 eller færre
2 tilstøtende mørke underpikslar	1 eller færre	2 eller færre	2 eller færre
3 tilstøtende mørke underpikslar	0	0	0
Avstand mellom to svarte punktdefekter*	15 mm eller mer	15 mm eller mer	15 mm eller mer
Totalt antall svarte punktdefekter av alle typer	4 eller færre	4 eller færre	4 eller færre

TOTALT ANTALL PUNKTDEFEKTER	AKSEPTABELT NIVÅ		
	150X4	150C4/170C4	170X4/170N4
MODELL			
Totalt antall lyse eller svarte punktdefekter av alle typer	4 eller færre	5 eller færre	4 eller færre

Merk:

* 1 eller 2 tilstøtende underpikseldefekter = 1 punktdefekt

Alle Philips-skjermer er kompatible med ISO13406-2.

[TILBAKE TIL TOPPEN AV SIDEN](#)





Din LCD-skjerm :

- Produktbeskrivelse, frontvisning
- Tilleggsutstyrspakke
- Koble til din PC
- Komme i gang
- Optimalisere yteevnen
- Sokkelen

Koble til din PC

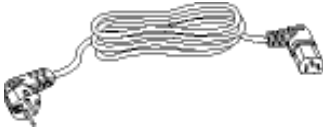
Tilleggsutstyrspakke

Pakk ut alle deler.

Vare	Beskrivelse
	1) Kabel for audioinngang (Kun tilgjengelig for Multimedia-versjonen) (Limefarget)
	2) Strømkabel (stikkontakten kan være forskjellig i forskjellige land)
	3) Macintosh-adapter (valgfritt)
	4) VGA-signalkabel
	5) E-DFU-pakke med Quick Setup Guide, og CD-ROM.

[TILBAKE TIL TOPPEN AV SIDEN](#)

Koble til din PC

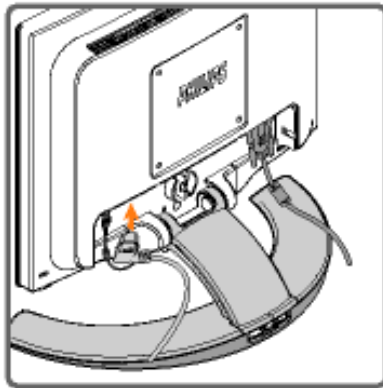

1) Sett støpselet godt i kontakten.

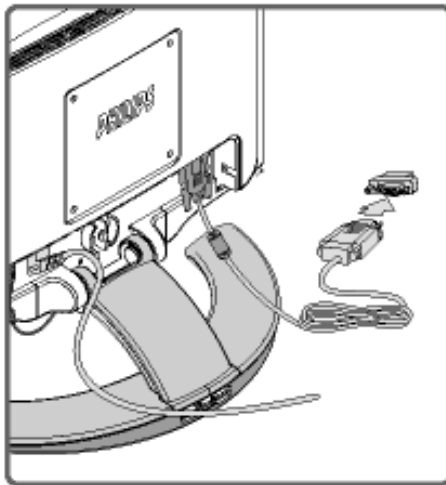

Merk: Hvis du bruker Apple Macintosh, må du kople den spesielle Mac-adapteren til den ene enden av skjermens signalkabel.

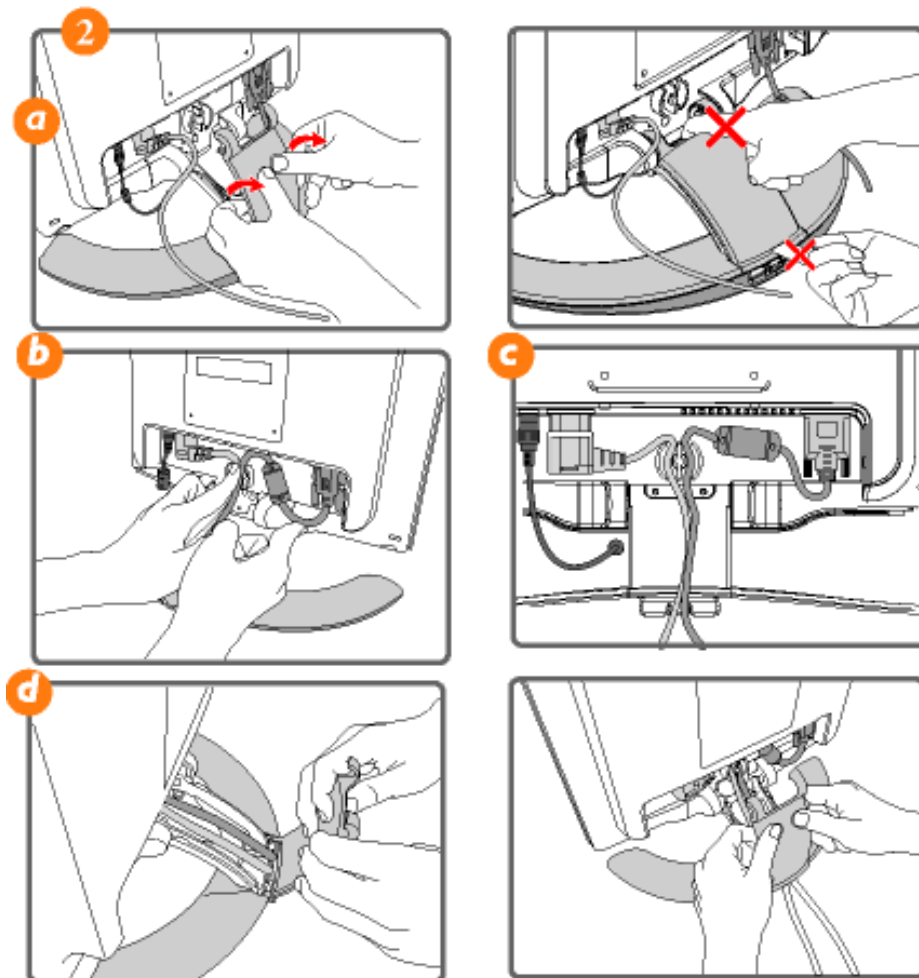

2)

a) Ta av toppdekselet på støttearmen.

Trykk midt på toppdekselet og åpne det fra siden (toppdekselet må ikke åpnes fra toppen eller bunnen).

b) Fest kablene til kroken.

c) Plasser kablene inne i støttearmen og fest dem med hektene på foten.

d) Sett på toppdekselet igjen.



Vi anbefaler at du følger god praksis for kabelhåndtering for å holde vekselstrømsfeltet så lavt som mulig, for å unngå unødige belastninger i arbeidsmiljøet.

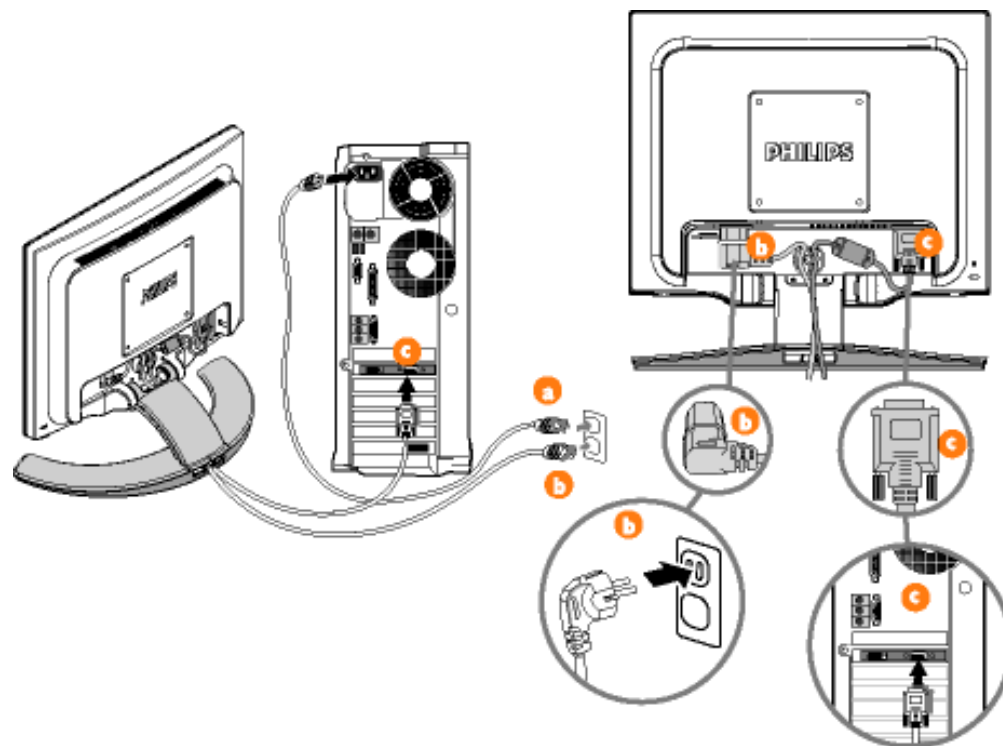

3) Kople til PC

- (a) Slå av datamaskinen og trekk ut støpselet.
- (b) Sett støpslene til datamaskinen og skjermen inn i stikkontaktene.
- (c) Kople skjermsignalkabelen til videokontakten bak på datamaskinen.
- (d) Slå på datamaskinen og skjermen. Hvis skjermen viser et bilde, er installasjonen komplett.

4) Fest bakdekselet igjen for å unngå kabelrot på bordet.

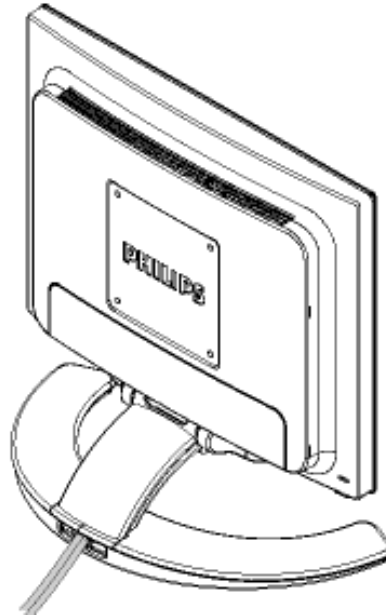
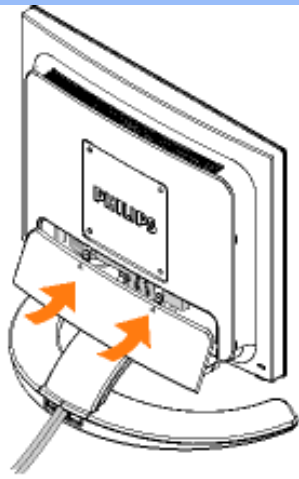

5) Fjerne bakdekselet

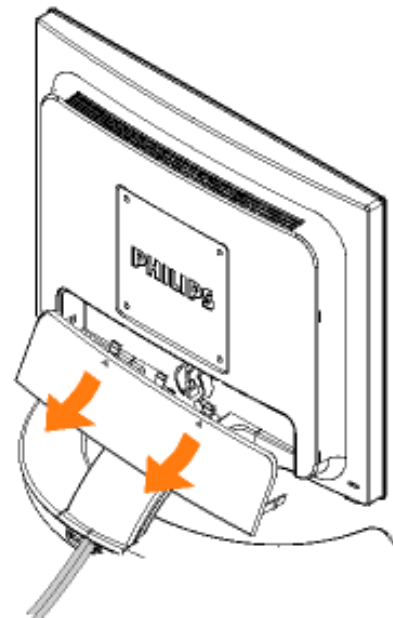

[TILBAKE TIL TOPPEN AV SIDEN](#)

Sokkelen

Din LCD-skjerm :

- Forsiden
- Tilleggsutstyrspakke
- Koble til din PC
- Komme i gang

- Optimalisere yteevnen

Trekke ut og legge sammen sokkelen :

- Trekke opp sokkelen
- Legge sammen sokkelen

Fjerne sokkelen :

- Fjerne sokkelen

Trekke ut og legge sammen sokkelen

Trekke opp sokkelen

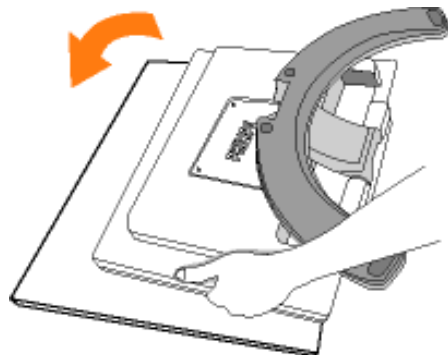

Safe surface

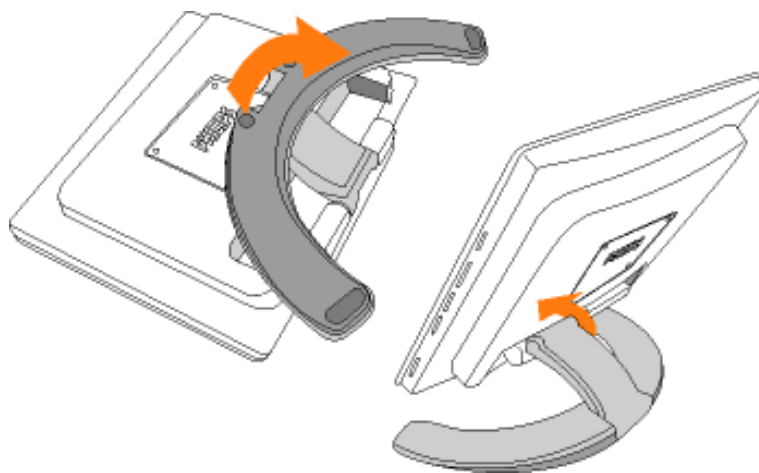

1) Legg skjermen med fronten ned på en trygg overflate.

2) Trekk opp sokkelen.

Legge sammen sokkelen



1) Skyv ned toppen av skjermen.

TILBAKE TIL TOPPEN AV SIDEN

Fjerne sokkelen

Gjelder:

- VESA standardmontering

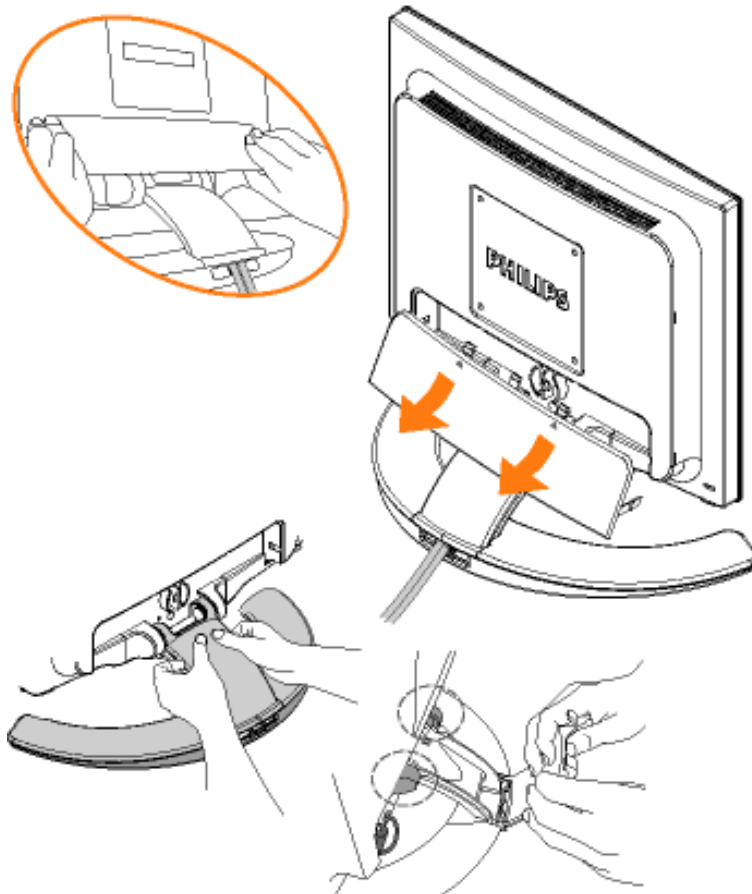

1) Ta av bakdekselet.

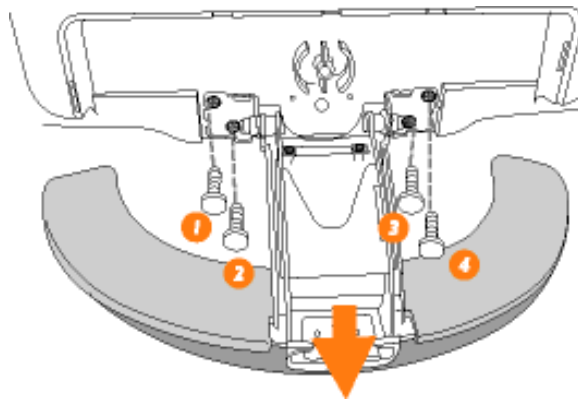
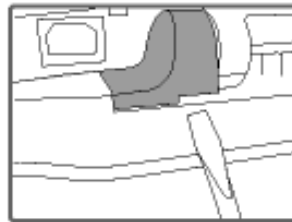
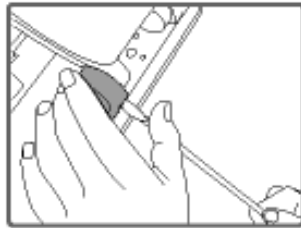
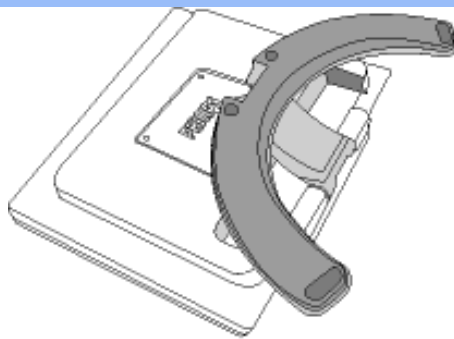

2) Skru ut de 4 skruene og fjern så sokkelen fra LCD-skjermen.

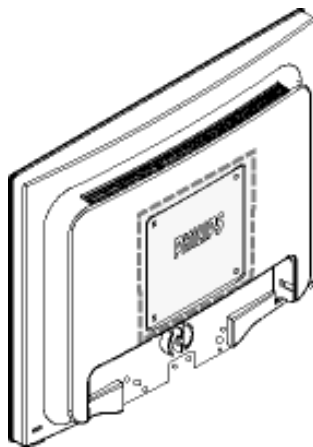

Merk: Skjermen kan brukes med 100 mm x 100 mm VESA-tilpasset monteringsgrensesnitt.

TILBAKE TIL TOPPEN AV SIDEN

Din LCD-skjerm :

- Forsiden
- Koble til din PC
- Komme i gang
- Optimalisere yteevnen

Komme i gang

Komme i gang

Bruk informasjonsfilen (.inf) for Windows® 95/98/2000/Me/XP eller nyere

Den innebygde VESA DDC2B i Philips-skjermene støtter Plug & Play-krav for Windows® 95/98/2000/Me/XP. Denne informasjonsfilen (.inf) bør installeres for at din Philips-skjerm skal kunne styres fra dialogboksen 'Skjerm' i Windows® 95/98/2000/Me/XP og for at Plug & Play-applikasjonen skal kunne aktiveres. Prosedyren for installering, som er basert på Windows® '95 OEM Release 2, 98, Me, XP og 2000, er spesifisert som følger.

For Windows® 95

1. Start Windows® '95.
2. Klikk på 'Start', pek på 'Innstillinger', og klikk deretter på 'Kontrollpanel'.
3. Dobbeltklikk på ikonet 'Vis'.
4. Velg 'Innstillinger' og klikk på 'Avansert...'
5. Velg 'Skjerm', pek på 'Endre...', og klikk deretter på 'Har diskett...'
6. Klikk på 'Bla gjennom...', velg riktig stasjon for CD-ROM-stasjonen (f.eks. F:) og klikk deretter på 'OK'.
7. Klikk på 'OK', velg skjermmodell og klikk på 'OK'.
8. Klikk på 'Lukk'.

For Windows® 98

1. Start Windows® 98.
2. Klikk på 'Start', pek på 'Innstillinger', og klikk deretter på 'Kontrollpanel'.
3. Dobbeltklikk på ikonet 'Vis'.
4. Velg 'Innstillinger' og klikk på 'Avansert...'
5. Velg 'Skjerm', pek på 'Endre...' og klikk på 'Neste'.
6. Velg 'Vis en liste over alle driverne slik at du kan velge hvilken driver du vil bruke.' Klikk deretter på 'Neste' og så på 'Har diskett...'
7. Klikk på 'Bla gjennom...', velg riktig stasjon for CD-ROM-stasjonen (f.eks. F:) og klikk så på 'OK'.
8. Klikk på 'OK', velg deretter skjermmodell og klikk på 'Neste'.
9. Klikk på 'Fullfør', og deretter på 'Lukk'.

For Windows® Me

1. Start Windows® Me.
2. Klikk på 'Start', pek på 'Innstillinger', og klikk deretter på 'Kontrollpanel'.
3. Dobbeltklikk på ikonet 'Vis'.
4. Velg 'Innstillinger' og klikk på 'Avansert...'
5. Velg 'Skjerm', klikk deretter på 'Endre...'
6. Velg 'Angi plassering av driveren (Avansert)' og klikk på 'Neste'.
7. Velg 'Vis en liste over alle driverne slik at du kan velge hvilken driver du vil bruke', klikk deretter på 'Neste' og så på 'Har diskett...'
8. Klikk på 'Bla gjennom...', velg riktig stasjon for CD-ROM-stasjonen (f.eks. F:) og klikk deretter på

'OK'.

9. Klikk på 'OK', velg skjermmodell og klikk på 'Neste'.
10. Klikk på 'Fullfør' og deretter på 'Lukk'.

For Windows® 2000

1. Start Windows® 2000.
2. Klikk på 'Start', pek på 'Innstillinger', og klikk deretter på 'Kontrollpanel'.
3. Dobbelklikk på ikonet 'Vis'.
4. Velg 'Innstillinger' og klikk deretter på 'Avansert...'
5. Velg 'Skjerm'
 - Hvis 'Egenskaper' er inaktiv, betyr det at skjermen din er riktig konfigurert. Stopp installeringen.
 - Hvis 'Egenskaper' er aktiv, klikk på den. Følg deretter trinnene som beskrevet nedenfor.
6. Klikk på 'Driver', deretter på 'Oppdater driver...', og så på 'Neste'.
7. Velg 'Vis en liste over kjente drivere for enheten, slik at jeg kan velge en bestemt driver', klikk deretter på 'Neste' og så på 'Har diskett...'
8. Klikk på 'Bla gjennom...', velg riktig stasjon for CD-ROM-stasjonen (f.eks. F:).
9. Klikk på 'Åpne', deretter på 'OK'-knappen.
10. Velg skjermmodell og klikk på 'Neste'.
11. Klikk på 'Fullfør', deretter på 'Lukk'.

Dersom vinduet 'Finner ikke digital signatur' kommer til syne, klikk på 'Ja'-knappen.

For Windows® XP

1. Start Windows® XP
2. Klikk på 'Start' og deretter på 'Kontrollpanel'.
3. Velg og klikk på kategorien 'Skrivere og annen maskinvare'.
4. Klikk på 'Vis'.
5. Velg 'Innstillinger' og klikk deretter på 'Avansert'.
6. Velg 'Skjerm'
 - Hvis 'Egenskaper' er inaktiv, betyr det at skjermen er riktig konfigurert. Stopp installeringen.
 - Hvis 'Egenskaper' er aktiv, klikk på den.Følg trinnene nedenfor.
7. Klikk på 'Driver' og deretter på 'Oppdater driver...'
8. Velg radioknappen 'Installer fra en liste eller spesifikk plassering [avansert]' og klikk deretter på 'Neste'.
9. Velg radioknappen 'Ikke søk. Jeg velger hvilken driver som skal installeres'. Klikk deretter på 'Neste'.
10. Klikk på 'Har diskett...', klikk deretter på 'Bla gjennom...' og velg riktig stasjon F: (CD-ROM-stasjonen).
11. Klikk på 'Åpne', deretter på 'OK'.
12. Velg skjermmodell og klikk på 'Neste'.
 - Hvis meldingen 'har ikke bestått Windows® Logo-testingen for å bekrefte kompatibilitet med Windows® XP' blir vist, klikk på knappen 'Fortsett likevel'.
13. Klikk på 'Fullfør' og deretter på 'Lukk'.
14. Klikk på 'OK', og deretter på 'OK' igjen for å lukke dialogboksen Vis_Egenskaper.

Hvis din Windows® 95/98/2000/Me/XP-versjon er annerledes eller du trenger mer detaljert informasjon om installeringen, se håndboken for Windows® 95/98/2000/Me/XP.

[TILBAKE TIL TOPPEN AV SIDEN.](#)

Din Philips F1rst Choice-garanti

Takk for at du har kjøpt denne skjermen fra Philips.



Alle Philips-skjermer er konstruert og produsert etter strenge krav og tilbyr høy kvalitet, brukervennlighet og enkel installering. Hvis det oppstår problemer når du installerer eller bruker produktet, ta direkte kontakt med Philips for å nyte godt av din Philips F1rst Choice-garanti. Dette er en tre-års servicegaranti som gir deg rett til en erstatningsmodell levert til deg dersom skjermen viser seg å være defekt. Philips har som mål å levere erstatningsmodellen innen 48 timer etter at din telefonsamtale er mottatt.

Hva blir dekket?

Philips F1rst Choice-garantien gjelder i Andorra, Belgia, Danmark, Finland, Frankrike, Hellas, Irland, Italia, Kypros, Liechtenstein, Luxembourg, Monaco, Nederland, Norge, Portugal, Spania, Storbritannia, Sveits, Sverige, Tyskland og Østerrike, og kun for skjermer som opprinnelig er konstruert, produsert, godkjent og/eller autorisert for bruk i disse landene.

Garantien begynner å løpe den dagen du kjøper produktet. *I tre år etterpå* vil vi bytte ut skjermen med en minst tilsvarende skjerm i tilfelle feil som dekkes av garantien.

Erstatningsskjermen blir din eiendom, og Philips beholder den defekte/opprinnelige skjermen. For erstatningsskjermen gjelder resten av garantien for din opprinnelige skjerm, altså 36 måneder fra kjøpsdatoen for din opprinnelige skjerm.

Hva dekkes ikke?

Philips F1rst Choice-garantien gjelder så sant produktet blir behandlet riktig og brukt til det beregnede bruksområdet, i samsvar med bruksanvisningen. For å gjøre krav på garantien må man fremlegge original faktura eller kjøpskvittering, forhandlerens navn, samt produktets modell og produksjonsnummer.

Philips F1rst Choice-garantien gjelder eventuelt ikke dersom:

- Dokumentene er endret på noen måte eller gjort uleselige
- Modell- eller produksjonsnummeret på produktet er endret, slettet, fjernet eller gjort uleselig
- Det er foretatt endringer eller reparasjoner på produktet av uautoriserte bedrifter eller personer
- Skaden skyldes uhell, inkludert men ikke begrenset til lynnedslag, vann eller brann, feil bruk eller skjødesløshet
- Mottaksproblemer som skyldes signalforhold eller kabel- eller antennesystemer utenfor enheten
- Feilen skyldes feil bruk av skjermen
- Produktet krever endring eller tilpassing for å kunne tilfredsstillende lokale eller nasjonale tekniske standarder i andre land enn de produktet er konstruert, produsert, godkjent og/eller autorisert for. Kontroller derfor alltid om et produkt er beregnet for bruk i et bestemt land.
- Merk at for produkter som ikke opprinnelig er konstruert, produsert, godkjent og/eller autorisert for bruk i landene som dekkes av Philips F1rst Choice-programmet, gjelder ikke denne garantien. I så fall gjelder Philips' globale garantibetingelser.

Bare en telefonsamtale unna

For å unngå unødig bry for deg, bør du lese bruksanvisningen grundig før du kontakter Philips' hjelpetelefon.

Før du kontakter Philips bør du ha følgende opplysninger klare slik at vi kan løse problemet ditt raskt:

- Philips typenummer
- Philips serienummer
- Kjøpsdato (kjøpsbevis kan være nødvendig)
- Prosessortype ved PC:
 - 286/386/486/Pentium Pro/Internt minne
 - Operativsystem (Windows, DOS, OS/2, MAC)
 - Faks-/modem-/Internettprogram?
- Andre kort som er installert

Hvis du har følgende opplysninger klare, er det også med på å få behandlingen til å gå raskere:

- Kjøpskvitteing som viser kjøpsdato, forhandlerens navn, modell og serienummer.
- Fullstendig adresse der den defekte modellen skal hentes og erstatningsmodellen leveres.

Du finner brukerstøtte for Philips verden over. Du kan kontakte Philips mandag til fredag fra 08.00 til 20.00 sentraleuropeisk tid (CET) samt på lørdager og søndager mellom 10.00 og 18.00 CET ved å ringe et av de oppgitte nummerne. Klikk her for å få [kontaktinformasjon om F1rst Choice](#) . Du kan også nå oss på:

Internett: <http://www.philips.com>

Din internasjonale garanti

Kjære kunde,

Takk for at du har kjøpt dette Philips-produktet, som er konstruert og produsert etter de strengeste kvalitetskrav.

Hvis noe likevel skulle gå galt med produktet, garanterer Philips å dekke reservedeler og service gratis uansett land hvor det repareres, i en periode på 12 måneder fra kjøpsdatoen. Denne internasjonale Philips-garantien kommer i tillegg til de eksisterende nasjonale garantibetingelsene som forhandlerne og Philips tilbyr i kjøpslandet, samt eventuelle øvrige juridiske rettigheter du har som forbruker.

Philips-garantien gjelder under forutsetning av at produktet blir behandlet korrekt og brukt riktig, i samsvar med bruksanvisningen. For å gjøre krav på garantien må man fremlegge original faktura eller kjøpskvittering, forhandlerens navn, samt produktets modell og produksjonsnummer.

Philips-garantien gjelder eventuelt ikke dersom:

- dokumentene er endret på noen måte eller gjort uleselige
- modell- eller produksjonsnummeret på produktet er endret, slettet, fjernet eller gjort uleselig
- det er foretatt endringer eller reparasjoner på produktet av uautoriserte bedrifter eller personer
- skaden skyldes uhell, inkludert men ikke begrenset til lynnedslag, vann eller brann, feil bruk eller skjødesløshet.

Merk at produktet ikke regnes som defekt i henhold til garantien hvis det er nødvendig med endringer for at produktet skal tilfredsstillende lokale eller nasjonale tekniske standarder som måtte gjelde i land som produktet ikke opprinnelig er konstruert og/eller produsert for. Kontroller derfor alltid om et produkt er beregnet for bruk i et bestemt land.

Dersom Philips-produktet ditt er defekt eller ikke virker som det skal, ta kontakt med Philips-forhandleren. Hvis du trenger service mens du befinner deg i et annet land kan du få oppgitt nærmeste forhandler ved å kontakte vår hjelpetelefon (Philips Consumer Help Desk); faks- og telefonnummer står oppgitt i denne brosjyren.

For å unngå unødig bry for deg, bør du lese bruksanvisningen grundig før du kontakter forhandleren. Hvis du har spørsmål som forhandleren ikke kan svare på, eller andre spørsmål til oss, kontakt [Philips kundeinformasjonscenter](#) eller på:

Internett: <http://www.philips.com>

BEGRENSET GARANTI (Dataskjerm)

Klikk her for å gå til [Warranty Registration Card](#).

Tre års garanti på arbeid / Tre års gratis service på deler / Ett års utskiftingsgaranti*

**Innenfor det første året vil vi skifte ut produktet med et nytt produkt eller et renovert produkt med tilsvarende spesifikasjoner som originalen i løpet av to forretningsdager. Ved service i det andre og tredje året sendes produktet til service for kundens kostnad.*

HVEM ER DEKKET?

Du må ha kjøpsbevis for å få service under garantien. En salgskvittering eller et annet dokument som viser at du kjøpte produktet nytt blir regnet som bevis på kjøp. Fest den til bruksanvisningen og oppbevar begge lett tilgjengelig.

HVA ER DEKKET?

Garantien begynner å løpe den dagen du kjøper produktet. *I tre år etterpå* vil alle deler bli reparert eller skiftet uten kostnad. *Fra og med tre år fra kjøpsdagen* betaler du for utskifting eller reparasjon av alle deler, samt alle arbeidskostnader.

Alle deler, inkludert reparerte eller skiftede deler, dekkes bare i den opprinnelige garantiperioden. Når garantien på det originale produktet utløper, utløper også garantien på alle erstattede eller reparerte produkter eller deler.

HVA DEKKES IKKE?

Garantien dekker ikke:

- arbeidskostnad for installering eller oppsett av produktet, justering av kontroller på produktet og installering eller reparasjon av antennesystem utenom produktet.
- reparasjon og/eller utskifting av deler som følge av feilaktig bruk, uhell, uautoriserte reparasjoner eller andre grunner som Philips Consumer Electronics ikke har kontroll over.
- mottaksproblemer som skyldes signalforhold eller kabel- eller antennesystemer utenfor enheten.
- et produkt som krever endring eller tilpasning for å kunne fungere i noe land bortsett fra landet det er konstruert, produsert godkjent og/eller autorisert for, eller reparasjon av produkter skadet som følge av slike endringer.
- følgeskader eller tilknyttede skader som følge av produktet. (En del amerikanske delstater tillater

ikke at man utelukker følgeskader fra slike garantiordninger, så denne bestemmelsen gjelder ikke nødvendigvis for deg. Dette omfatter, men er ikke begrenset til, forhåndsinnpilt materiale, enten det er opphavsrettbeskyttet eller ikke.)

- et produkt som benyttes til næringsmessige formål eller i en institusjon.

Hvilke land GJELDER SERVICEN I?

Garantiservice er tilgjengelig i alle land der produktet distribueres offisielt av Philips Consumer Electronics. I land hvor Philips Consumer Electronics ikke distribuerer produktet vil Philips' lokale serviceorganisasjon forsøke å gi service (selv om det kan oppstå forsinkelser hvis de nødvendige reservedelene og tekniske håndbøkene ikke er lett tilgjengelige).

Hvor KAN JEG FÅ MER INFORMASJON?

For nærmere opplysninger, ring Philips Customer Care Center på [\(877\) 835-1838](tel:8778351838) (bare kunder i USA) eller [\(402\) 536-4171](tel:4025364171).

Før du ber om service...

Kontroller bruksanvisningen før du kontakter service. Hvis du justerer kontrollene som beskrevet i bruksanvisningen, kan det være at service ikke er nødvendig.

GARANTISERVICE I USA, PUERTO RICO ELLER DE AMERIKANSKE JOMFRUØYENE...

Ring Philips Customer Care Center på nummeret nedenfor hvis du trenger brukerstøtte eller for å spørre om service:

Philips Customer Care Center

(877) 835-1838 eller (402) 536-4171

(I USA, Puerto Rico og De amerikanske Jomfruøyene er alle inderforståtte garantier, inkludert underforstått garanti for at produktet skal være salgbar eller egnet til et bestemt formål, begrenset i varighet til perioden for denne garantien. Ettersom enkelte delstater ikke godkjenner begrensninger på hvor lenge en underforstått garanti kan vare, gjelder eventuelt denne bestemmelsen ikke for deg.)

GARANTISERVICE I CANADA...

Kontakt Philips på:

[\(800\) 479-6696](tel:8004796696)

Tre års gratis deler og tre års gratis service ved henvendelse til Philips Canada-kontoret eller noen av dets autoriserte servicesentre.

(I Canada gis denne garantien i stedet for alle andre garantier. Det gis ingen andre garantier, hverken uttrykkelig eller inneforstått, inkludert eventuelle inneforståtte garantier om at produktet skal være salgbart eller egnet for noe bestemt formål. Philips påtar seg under ingen omstendighet noe som helst ansvar for noen direkte skader, indirekte skader eller følgeskader, uansett hvordan de oppstår, selv om Philips måtte være blitt gjort oppmerksom på muligheten for slike skader.)

HUSK... Noter modell og serienummer for produktet nedenfor.

MODELL _____

SERIENR _____

Denne garantien gir deg bestemte juridiske rettigheter. I tillegg kan du ha andre rettigheter, dette kan variere mellom forskjellige stater og provinser.

Philips Customer Care Center, P. O. Box 2976, Longview, TX 75601

Kontaktinformasjon

Telefonnumre:

Østerrike	01 546 575 603	Luxembourg	026 84 3000
Belgia	02 275 0701	Nederland	053 482 9800
Kypros	800 92256	Norge	22 70 82 50
Danmark	35 25 87 61	Portugal	0800 831 363
Frankrike	03 8717 0033	Sverige	08 632 0016
Tyskland	0696 698 4712	Sveits	02 23 10 21 16
Hellas	00800 3122 1223	Spania	09 17 45 62 46
Finland	09 2290 1908	Storbritannia	0207 949 0069
Irland	01 601 1161		
Italia	02 48 27 11 53		

Consumer Information Centers

Antilles • Argentina • Australia • Bangladesh • Brasil • Canada • Chile • China • Colombia • Czech Republic • Dubai • Egypt • Hong Kong • Hungary • India • Indonesia • Korea • Malaysia • Mexico • Morocco • New Zealand • Pakistan • Paraguay • Peru • Philippines • Poland • Russia • Singapore • South Africa • Taiwan • Thailand • Turkey • Uruguay • Venezuela

Eastern Europe

CZECH REPUBLIC

Philips Service
V Mezihorí 2180 00 Prague
Phone: (02)-6831581
Fax : (02)-66310852

HUNGARY

Philips Markaszerviz.
Kinizsi U 30-36Budapest 1092
Phone: (01)-2164428
Fax : (01)-2187885

POLAND

Philips Polska CE
UL.Marszalkowska 45/49
00-648 Warszawa
Phone: (02)-6286070
Fax : (02)-6288228

RUSSIA

Philips Representation Office
Ul. Usacheva 35a
119048 Moscow
Phone: 095-937 9300
Fax : 095-755 6923

TURKEY

Türk Philips Ticaret A.S.
Talatpasa Caddesi No 5.
80640-Gültepe/Istanbul
Phone: (0800)-211 40 36
Fax : (0212)-281 1809

Latin America

ANTILLES

Philips Antillana N.V.
Kaminda A.J.E. Kusters 4
Zeelandia, P.O. box 3523-3051
Willemstad, Curacao
Phone: (09)-4612799
Fax : (09)-4612772

ARGENTINA

Philips Antillana N.V.
Vedia 3892 Capital Federal
CP: 1430 Buenos Aires
Phone: (011)-4544 2047

BRASIL

Philips da Amazônia Ind. Elet. Ltda.
Av. Luis Carlos Berrini,
1400 - Sao Paulo -SP
Phone: 0800-701-0203

CHILE

Philips Chilena S.A.
Avenida Santa Maria 0760
P.O. box 2687 Santiago de Chile
Phone: (02)-730 2000
Fax : (02)-777 6730

COLOMBIA

Industrias Philips de Colombia
S.A.-Division de Servicio
CARRERA 15 Nr. 104-33
Bogota, Colombia
Phone:(01)-8000 111001 (toll free)
Fax : (01)-619-4300/619-4104

MEXICO

Consumer Information Centre
Norte 45 No.669
Col. Industrial Vallejo
C.P.02300, -Mexico, D.F.
Phone: (05)-3687788 / 9180050462
Fax : (05)-7284272

PARAGUAY

Philips del Paraguay S.A.
Avenida Artigas 1513
Casilla de Correos 605
Asuncion
Phone: (021)-211666
Fax : (021)-213007

PERU

Philips Peruana S.A.
Customer Desk
Comandante Espinar 719
Casilla 1841
Limab18
Phone: (01)-2136200
Fax : (01)-2136276

URUGUAY

Ind.Philips del Uruguay S.A.
Luis Alberto de Herrera 1248
Customer Help Desk
11300 Montevideo
Phone: (02)-6281111
Fax : (02)-6287777

VENEZUELA

Industrias Venezolanas Philips S.A.
Apartado Postal 1167
Caracas 1010-A
Phone: (02) 2377575
Fax : (02) 2376420

Canada

CANADA

Philips Electronics Ltd.
281 Hillmount Road
Markham, Ontario L6C 2S3
Phone: (800) 479-6696

Pacific

AUSTRALIA

Philips Consumer Service.
Customer Information Centre.
3 Figtree Drive
Homebush Bay NSW 2140
Phone: CIC: 1300-363 391 PCE Service: 1300-361 392 (toll free)
Fax : +61 2 9947 0063

NEW ZEALAND

Philips New Zealand Ltd.
Consumer Help Desk
2 Wagener Place, Mt.Albert
P.O. box 1041
Auckland
Phone: 0800 477 999 (toll free)
Fax : 0800 288 588 (toll free)

Asia

BANGLADESH

Philips Service Centre
100 Kazi Nazrul Islam
Avenue Kawran Bazar C/A
Dhaka-1215
Phone: (02)-812909
Fax : (02)-813062

CHINA

BEIJING
Beijing Authorized Service Centre.
Consumer Information Centre
Building 6, West Street
Chong Wen Men, Beijing, Jin Bang Co. Led.
100051 BEIJING

GUANGZHOU
Philips Authorized Service Centre
801 Dong Feng Road East
Guangzhou 510080

SHANGHAI
Philips Service Logistic Centre
Consumer Information Centre
P.O.Box 002-027, Nextage Department Store
Puding New District
200002 SHANGHAI

Philips Authorized Service Centre
Consumer Information Centre
148 Fu Jian Road M
200001 Shanghai

Phone: 800 820 5128 (toll free)
Fax: 21-656 10647

HONG KONG

Philips Hong Kong Limited
Consumer Information Centre
16/F Hopewell Centre
17 Kennedy Road, WANCHAI
Phone: 2619 9663
Fax : 2481 5847

INDIA

Phone: 91-20-712 2048 ext: 2765

Fax: 91-20-712 1558

BOMBAY

Philips India

Customer Relation Centre

Bandbox House

254-D Dr. A Besant Road, Worli

Bombay 400 025

CALCUTTA

Customer Relation Centre

7 justice Chandra Madhab Road

Calcutta 700 020

MADRAS

Customer Relation Centre

3, Haddows Road

Madras 600 006

NEW DELHI

Customer Relation Centre

68, Shivaji Marg

New Dehli 110 015

INDONESIA

Philips Group of Companies in Indonesia

Consumer Information Centre

Jl.Buncit Raya Kav. 99-100

12510 Jakarta

Phone: (021)-794 0040 / 798 4255 ext: 1612

Fax : (021)-794 7511 / 794 7539

KOREA

Philips Korea Ltd.

Philips House

C.P.O. box 3680

260-199, Itaewon-Dong.

Yongsan-Ku, Seoul 140-202

Phone:080-600-6600 (Local toll free)

Fax : (02)-709-1245

MALAYSIA

Philips Malaysia Sdn. Berhad
Service Dept.
No.51,sect.13 Jalan University.
46200 Petaling Jaya, Selagor.
P.O.box 12163
50768 Kuala Lumpur.
Phone: (03)-7950 5501/02
Fax : (03)-7954 8504

PAKISTAN

KARACHI
Philips Electrical Ind. of Pakistan
Consumer Information Centre
F-54, S.I.T.E, P.O.Box 7101
75730 KARACHI

Philips Consumer Service Centre
168-F, Adamjee Road
Rawalpindi Cantt

Phone: (021)-7731927
Fax : (021)-7721167

PHILIPPINES

Philips Electronics and Lighting Inc.
106 Valero St., Salcedo Village
Makati, Metro Manilla.
Phone: (02)-888 05 72
Domestic toll free: 1-800-10-PHILIPS or 1-800-10-744 5477
Fax : (02)-888 05 71

SINGAPORE

Philips Singapore Private Ltd.
Consumer Service Dept.
Lorong 1,Toa Payoh., P.O. box 340
Singapore 1231
Phone: 6882 3999
Fax : 6250 8037

TAIWAN

Philips Taiwan Ltd.
Consumer Information Centre
13F, No. 3-1 Yuan Qu St., Nan Gang Dist.,
Taipei 115, Taiwan
Phone: 0800-231-099
Fax : (02)-3789-2641

THAILAND

Philips Electronics (Thailand) Ltd.
Philips Service Centre
209/2 Sanpavut Road,
Bangna, Bangkok 10260
Phone : (02)-652 8652
Fax : (02)-614 3531

Africa

MOROCCO

Philips Electronique Maroc
304,BD Mohamed V
Casablanca
Phone: (02)-302992
Fax : (02)-303446

SOUTH AFRICA

South African Philips.
S.V. Div. 195 Main R.D.
Martindale., Johannesburg
P.O.box 58088
Newville 2114
Phone: +27 11 471 5000
Fax : +27 11 471 5020

Middle East

DUBAI

Philips Middle East B.V.
Consumer Information Centre
P.O.Box 7785
DUBAI
Phone: (04)-335 3666
Fax : (04)-335 3999

EGYPT

Philips Egypt
Consumer Information Centre
10, Abdel Rahman El Rafei
Mohandessin - Cairo, P.O.Box 242
DOKKI
Phone: (02)-3313993
Fax : (02)-3492142

Free Manuals Download Website

<http://myh66.com>

<http://usermanuals.us>

<http://www.somanuals.com>

<http://www.4manuals.cc>

<http://www.manual-lib.com>

<http://www.404manual.com>

<http://www.luxmanual.com>

<http://aubethermostatmanual.com>

Golf course search by state

<http://golfingnear.com>

Email search by domain

<http://emailbydomain.com>

Auto manuals search

<http://auto.somanuals.com>

TV manuals search

<http://tv.somanuals.com>