

user manual / utilisation manual / manual del usuario / Manual do usuário



PHILIPS

English CONTROLS / POWER SUPPLY

- CONTROLS (see figure 1)
1 PH... switches the player on, starts or pauses CD playback
2 Display... display
3 Stop... stops CD play, clears a program or switches the player off
4 DBB... skips and searches CD tracks backwards
5 Prog... skips and searches CD tracks forwards
6 MODE/ESP... switches the bass enhancement on and off
7 VOLUME +/-... adjusts the volume
8 CVLINE OUT... 3.5 mm headphone socket
9 OPEN... opens the CD lid
10 HOLD... locks all buttons
11 RESUME... stores the last position of a CD track
12 4.5V DC... socket for external power supply

POWER SUPPLY / GENERAL INFORMATION

Mains adapter (not included)
Use only the AY 3162 adapter (4.5 V / 450 mA direct current, positive pole to the center pin)
Environment information
All redundant packing material has been omitted
Your set consists of materials which can be recycled

GENERAL INFORMATION / CD PLAY

In-car use (not included)
Only use the AY 2545 (4822 219 10033) or AY 2548 (3140 116 17898) car voltage converter
Put the set on a horizontal, vibration-free and stable surface
Plug the volume converter into the cigarette lighter socket

CD PLAY / FEATURES

Playback information
If a CD-Recordable (CD-R) or a CD-ReWritable (CD-RW) is not recorded properly
When playing a CD-ReWritable (CD-RW), please note that it takes 3-15 seconds after pressing the stop button
Volume and bass
Adjust the volume by using VOLUME +/- on the cd player
Bass adjustment
Press BB to switch the bass enhancement on or off

FEATURES

Programming track numbers
You can store up to 30 tracks to play in a program
While playback is stopped, select a track with 1-30
Press PROG to store the track
Press 1-30 to start playback of your selected tracks

FEATURES / TROUBLESHOOTING

RESUME and HOLD
You can interrupt playback and continue (even after an extended period) from the position where playback stopped
HOLD - locking all buttons
You can lock the buttons of the set by switching the slider to HOLD

Batteries (not included)

You can use the following batteries with this CD player:
normal batteries type LR6, UM3 or AA (preferably Philips)
alkaline batteries type LR6, UM3 or AA (preferably Philips)
Inserting batteries
1 Push OPEN to open the CD lid
2 Open the battery compartment and insert either 2 normal or alkaline batteries

CD player and CD handling

Do not touch the lens (A) of the CD player
Do not expose the unit, batteries or CDs to humidity, rain, sand or excessive heat
You can clean the CD player with a soft, slightly damp cloth
To clean the CD, wipe it in a straight line from the center toward the edge using a soft, lint-free cloth

Playing a CD

This CD-player can play all kinds of Audio Discs such as CD-Recordables and CD-ReWritable
1 Push the OPEN button to open the player
2 Insert an audio CD, printed side up, by pressing the CD onto the hub
3 Close the player by pressing the lid down

Selecting a track and searching

Selecting a track during playback
Briefly press 1-30 once or several times to skip to the current, previous or next track
Selecting a track when playback is stopped
Briefly press 1-30 once or several times to select the track number is displayed

Selecting different playing possibilities-MODE

It is possible to play tracks in random order, to repeat a single track or the entire CD, and to play the first few seconds of each track
1 Press MODE during playback as often as required in order to activate one of the following modes
2 Press 1-30 to start CD play with the selected track

Troubleshooting

WARNING: Under no circumstances should you try to repair the set yourself as this will invalidate the warranty
The CD player has no power, or playback does not start
Check that your batteries are not dead or empty
The indication RF d 5 C is displayed
Check that the CD is clean and correctly inserted

CLASS 1 LASER PRODUCT
Be responsible. Respect copyrights.
Specifications are subject to change without notice. Trademarks are the property of Koninklijke Philips Electronics N.V. or their respective owners.

Printed in China WK809.3

Français COMMANDES / ALIMENTATION ELECTRIQUE

- COMMANDES (voir figure 1)
1 PH... allume le lecteur, démarre ou interrompt la lecture CD
2 Affichage... affiche
3 Arrête la lecture CD, efface la programmation du CD ou éteint le lecteur
4 DBB... active/désactive l'amplification des basses

ALIMENTATION ELECTRIQUE / INFORMATIONS GENERALES

Bloc d'alimentation (non fournis)
N'utilisez que le bloc d'alimentation AY 3162 (4.5 V / 450 mA, courant continu, tension positive sur la borne centrale)
Informations relatives à l'environnement
Tous les matériaux d'emballage superflus ont été supprimés

INFORMATIONS GENERALES / LECTURE CD

Utilisation en voiture (non fournis)
N'utilisez que le convertisseur de tension pour autoradio AY 2545 (4822 219 10033) ou AY 2548 (3140 116 17898)
Placez l'appareil sur une surface horizontale, exempte de vibrations et stable

LECTURE CD / CARACTERISTIQUES

Informations relatives à la lecture
Si un CD enregistrable (CD-R) ou réenregistrable (CD-RW) n'est pas enregistré correctement, l'indication RF d 5 C est affichée
Si vous souhaitez lire un CD réenregistrable (CD-RW), il faut entre 3-15 secondes pour que la lecture démarre

CARACTERISTIQUES

Programation de numéros de pistes
Vous pouvez enregistrer jusqu'à 30 pistes dans un programme
1 Lorsque la lecture est arrêtée, sélectionnez une piste à l'aide de 1-30
2 Appuyez sur PROG pour mémoriser la piste

CARACTERISTIQUES/PANNES ET REMEDES

RESUME et HOLD
Vous pouvez interrompre la lecture et la reprendre (même après une longue pause) à l'endroit où elle a été arrêtée
RESUME - reprend à partir d'ENDROIT où vous avez arrêté
HOLD - Blocage de toutes les touches
Vous pouvez bloquer les boutons de l'appareil en plaçant la glissière sur HOLD

QUICK START / MISE EN SERVICE RAPIDE

1 OPEN 2 PH 3 STOP 4 DBB 5 PROG 6 MODE/ESP 7 VOLUME +/- 8 CVLINE OUT 9 OPEN 10 HOLD 11 RESUME 12 4.5V DC
Avec ce lecteur, vous pouvez utiliser des piles normales du type LR6, UM3 ou AA (de préférence Philips), ou des piles alcalines du type LR6, UM3 ou AA (de préférence Philips).

Piles (non fournis)

Avec ce lecteur, vous pouvez utiliser des piles normales du type LR6, UM3 ou AA (de préférence Philips), ou des piles alcalines du type LR6, UM3 ou AA (de préférence Philips)
Remarques: - Ne faites pas mélanger des piles usagées et neuves ou des piles de types différents
Mise en place des piles
1 Appuyez sur OPEN pour ouvrir le couvercle du lecteur

Lecteur de CD et manipulation des CD

Ne touchez jamais la lentille (A) du lecteur de CD
N'exposez jamais l'appareil, les piles ou les CD à l'humidité, à la pluie ou à une chaleur excessive
Vous pouvez également utiliser la borne de sortie CVLINE OUT pour brancher cet appareil sur votre système Hi-Fi

Lecture d'un CD

Ce lecteur CD peut lire tous les types de disques audio comme le CD enregistrable ou réenregistrable
1 Appuyez sur la glissière OPEN pour ouvrir le lecteur
2 Insérez un CD audio, face imprimée vers le haut, en appuyant sur le CD pour le fixer sur l'axe de l'appareil

Sélection d'une piste et recherche

Sélection d'une piste en cours de lecture
Appuyez brièvement une ou plusieurs fois sur 1-30 pour aller au début de la piste en cours ou à la piste précédente ou suivante
Recherche d'un passage en cours de lecture
1 Maintenez 1-30 enfoncée pour trouver un passage
2 Relâchez la touche lorsque la lecture se poursuit

Sélection des différentes possibilités de lecture - MODE

Il est possible de jouer les morceaux dans un ordre aléatoire, de répéter une piste ou d'écouter les premières secondes de chaque piste
1 Pendant la lecture, appuyez sur MODE autant de fois que nécessaire pour activer un des modes suivants
2 Appuyez sur 1-30 pour lancer la lecture du CD

Pannes et remèdes

AVERTISSEMENT: N'essayez en aucun cas de réparer l'appareil vous-même, sous peine d'annuler la garantie
Dépannage des pannes
1 Pendant la lecture, appuyez sur MODE autant de fois que nécessaire pour activer un des modes suivants
2 Appuyez sur 1-30 pour lancer la lecture du CD

Les piles contiennent des substances chimiques et doivent par conséquent être jetées dans les endroits appropriés.

AUSTRALIA-Philips 3 years Manufacturers Warranty for Australia only

These warranty conditions are valid for the following consumer electronics products: Colour Televisions, Video Cassette Recorders, CD Players and Recorders, DVD Players and Recorders, Audio Systems and Portable Audio.
The benefits given to the purchaser by this warranty are in addition to all other rights and remedies which the purchaser has in respect of the product under the Trade Practices Act or other Commonwealth or State Law.

NEW ZEALAND-Guarantee and Service for New Zealand

Thank-you for purchasing this quality Philips product. Philips New Zealand Ltd guarantees this product against defective components and faulty workmanship for a period of 12 months. Any defect in material or workmanship occurring within 12 months from the date of purchase subjects the following conditions will be rectified free of charge by the retailer from whom this product was purchased.

PHILIPS

PHILIPS POLIZA DE GARANTIA ESTA POLIZA ES GRATUITA
Este aparato ha sido cuidadosamente diseñado y ha sido fabricado con los mejores materiales bajo un estricto control de calidad, garantizando su buen funcionamiento por los períodos establecidos según el apartado correspondiente de la parte inferior de esta política de garantía.
POLIZA DE GARANTIA ESTA POLIZA ES GRATUITA
Este aparato ha sido cuidadosamente diseñado y ha sido fabricado con los mejores materiales bajo un estricto control de calidad, garantizando su buen funcionamiento por los períodos establecidos según el apartado correspondiente de la parte inferior de esta política de garantía.

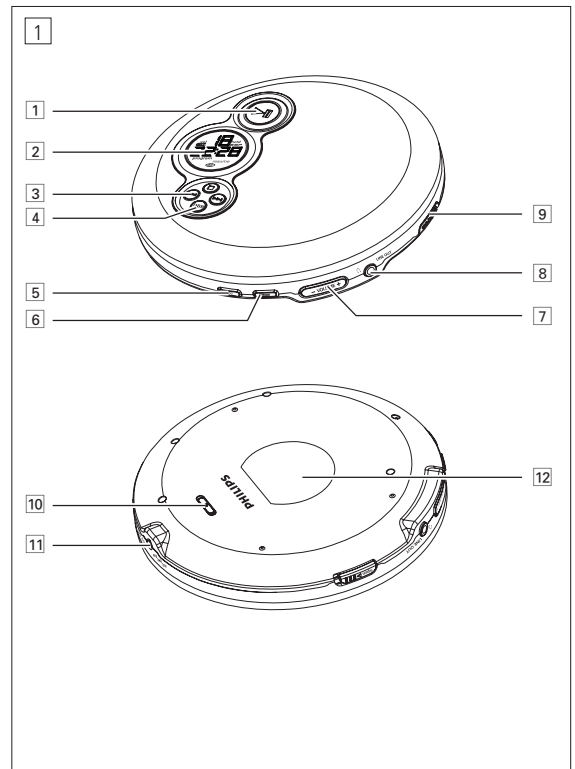

ENCENDIDO RAPIDO GUIA RAPIDO

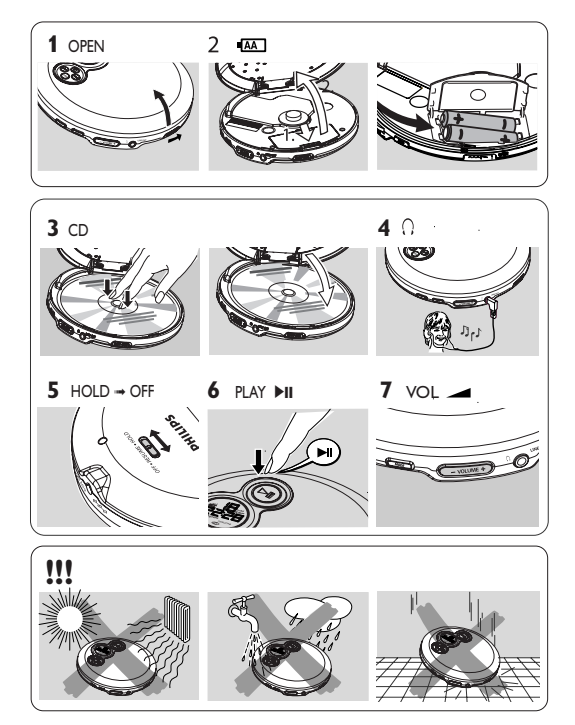

COPYRIGHT INFORMATION

The making of unauthorized copies of copy-protected material, including computer programmes, files, broadcasts and sound recordings, may be an infringement of copyrights and constitute a criminal offence.

DISPOSAL OF YOUR OLD PRODUCT

Your product is designed and manufactured with high quality materials and components, which can be recycled and reused.

INFORMATION SUR LE DROIT D'AUTEUR

Toute copie d'une oeuvre protégée par un droit d'auteur, ce incluant les programmes informatiques, les enregistrements d'images et de sons, peut être une contrefaçon d'un droit d'auteur et constituer un délit.

MISE AU REBUT DE VOTRE ANCIEN PRODUIT

Le symbole de poubelle barrée sur un produit indique que ce dernier est conforme à la directive européenne 2002/96/CE. Veuillez vous renseigner sur les systèmes locaux de collecte des produits électriques ou électroniques.

Spanish section: CONTROLES / ALIMENTACIÓN ELÉCTRICA. Includes instructions for controls and electrical power.

Portuguese section: ALIMENTAÇÃO ELÉTRICA / INFORMAÇÃO GERAL. Includes instructions for power and general information.

Portuguese section: INFORMAÇÃO GERAL / REPRODUÇÃO DE UM CD. Includes instructions for CD reproduction and general information.

Portuguese section: REPRODUÇÃO DE UM CD / CARACTERÍSTICAS. Includes instructions for CD reproduction and characteristics.

Portuguese section: CARACTERÍSTICAS. Includes instructions for characteristics and features.

Portuguese section: CARACTERÍSTICAS / SOLUÇÃO DE PROBLEMAS. Includes instructions for characteristics and problem solutions.

Spanish section: Pilas (no incluidas). Includes instructions for batteries and power.

Portuguese section: Manejo del reproductor de CD y de los CDs. Includes instructions for CD player and discs.

Portuguese section: Reprodução de um CD. Includes instructions for CD reproduction.

Portuguese section: Selección de una pista y búsqueda. Includes instructions for track selection and search.

Portuguese section: Selección de las distintas posibilidades de reproducción - MODE. Includes instructions for reproduction modes.

Portuguese section: Solución de problemas. Includes instructions for problem solutions.

Portuguese section: COMANDOS / FONTE DE ALIMENTAÇÃO. Includes instructions for commands and power.

Portuguese section: FONTE DE ALIMENTAÇÃO / INFORMAÇÕES GERAIS. Includes instructions for power and general information.

Portuguese section: INFORMAÇÕES GERAIS / LEITURA DO CD. Includes instructions for general information and CD reading.

Portuguese section: LEITURA DO CD / CARACTERÍSTICAS. Includes instructions for CD reading and characteristics.

Portuguese section: CARACTERÍSTICAS. Includes instructions for characteristics and features.

Portuguese section: CARACTERÍSTICAS / RESOLUÇÃO DE PROBLEMAS. Includes instructions for characteristics and problem solutions.

Portuguese section: Pilhas (não incluído). Includes instructions for batteries.

Portuguese section: Manuseamento do leitor de CDs e dos CDs. Includes instructions for CD player and discs.

Portuguese section: Ouvir um CD. Includes instructions for playing a CD.

Portuguese section: Seleção e pesquisa de faixas. Includes instructions for track selection and search.

Portuguese section: Seleção de diferentes modos de leitura - MODE. Includes instructions for reading modes.

Portuguese section: Identificação e resolução de problemas. Includes instructions for problem solutions.

Mexico section: Aviso importante. Includes safety warnings and contact information for Philips Mexicana, S.A. de C.V.

Information section: Información de Copyright, Decho del producto antiguo, and Eliminação do seu antigo produto.

Brazil section: Certificado de garantia para Philips do Brasil. Includes warranty information and contact details for Philips DA AMAZONIA INDÚSTRIA ELETRÔNICA LTDA.

Warning section: Aviso importante. Includes safety warnings and contact information for Philips Mexicana, S.A. de C.V.

Information section: Informação de Copyright, Decho del producto antiguo, and Eliminação do seu antigo produto.

Brazil section: Certificado de garantia para Philips do Brasil. Includes warranty information and contact details for Philips DA AMAZONIA INDÚSTRIA ELETRÔNICA LTDA.

Free Manuals Download Website

<http://myh66.com>

<http://usermanuals.us>

<http://www.somanuals.com>

<http://www.4manuals.cc>

<http://www.manual-lib.com>

<http://www.404manual.com>

<http://www.luxmanual.com>

<http://aubethermostatmanual.com>

Golf course search by state

<http://golfingnear.com>

Email search by domain

<http://emailbydomain.com>

Auto manuals search

<http://auto.somanuals.com>

TV manuals search

<http://tv.somanuals.com>